



SDS-PLUS HAMMER DRILL PBH 800 B I

(GB) (CY)

SDS-PLUS HAMMER DRILL

User manual

Translation of the original instructions

(HR)

BUŠILICA I UDARNI ČEKIĆ

Upute za uporabu

Prijevod originalnih uputa

(RO)

CIOCAN ROTOPERCUTOR

Instrucțiuni de utilizare

Traducere a instrucțiunilor originale

(BG)

ПЕРФОРАТОР

Ръководство за експлоатация

Превод на оригиналната инструкция

(GR) (CY)

ΚΡΟΥΣΤΙΚΟ ΔΡΑΠΑΝΟ ΜΕ ΚΑΛΕΜΙ

Οδηγίες χρήσης

Μετάφραση του πρωτοτύπου των οδηγιών χρήσης

(DE) (AT) (CH)

BOHR- UND MEISSELHAMMER

Bedienungsanleitung

Originalbetriebsanleitung

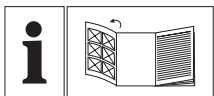





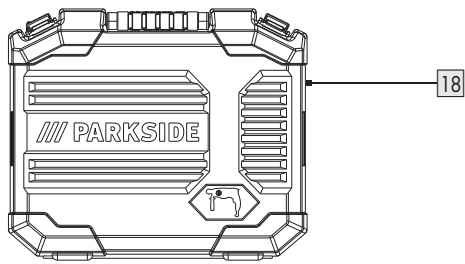
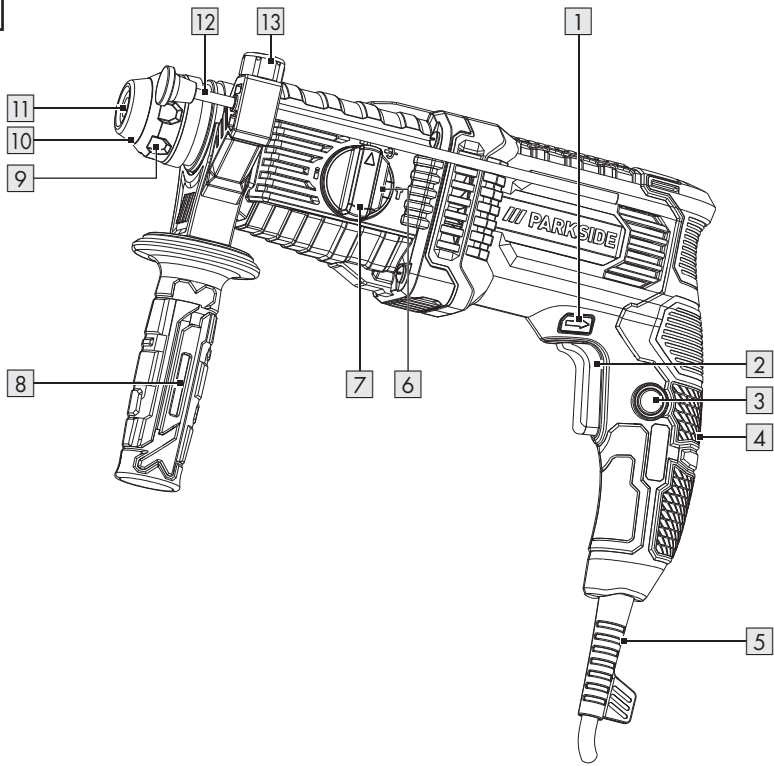













GB/CY	User manual	Page	5
HR	Upute za uporabu	Stranica	20
RO	Instrucțiuni de utilizare	Pagina	35
BG	Ръководство за експлоатация	Страница	51
GR/CY	Οδηγίες χρήσης	Σελίδα	70
DE/AT/CH	Bedienungsanleitung	Seite	87

A



List of pictograms used	Page	6
Introduction	Page	7
Intended use	Page	7
Scope of delivery	Page	7
Description of parts	Page	7
Technical data	Page	8
Safety instructions	Page	9
General power tool safety warnings	Page	9
Hammer safety warnings	Page	11
Additional safety information	Page	12
Behaviour in emergency situations	Page	12
Residual risks	Page	12
Before use	Page	13
Accessories	Page	13
Operation	Page	13
Adjusting the auxiliary handle	Page	13
Installing the depth stop	Page	13
Selecting an insert tool	Page	14
Tool-changing	Page	14
Fitting an SDS tool	Page	14
Removing an SDS tool	Page	14
Selecting operating mode	Page	14
Setting the rotation direction	Page	15
Switching on/off	Page	15
Adjusting the rotational speed	Page	15
Troubleshooting	Page	15
Cleaning and maintenance	Page	15
Cleaning	Page	16
Maintenance	Page	16
Repair	Page	16
Storage	Page	16
Transportation	Page	16
Disposal	Page	16
Warranty	Page	17
Warranty claim procedure	Page	17
Service	Page	18
EU declaration of conformity	Page	19

List of pictograms used

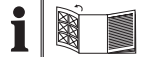
	Read the instruction manual.		Switch off the product and disconnect it from the mains before replacing attachments, cleaning and when not in use.
	DANGER! – Designating a hazard with high risk, which will result in death or severe injury if not avoided (e.g. risk of suffocation)		Drilling
			Hammer drilling
	WARNING! – Designating a hazard with moderate risk, which can result in death or severe injury if not avoided (e.g. risk of electric shock)		Chiselling
			Adjusting chisel position
	CAUTION! – Designating a hazard with low risk, which could result in minor or moderate injury if not avoided (e.g. risk of scalding)		Diameter
			No-load speed
	NOTICE! – Warns of possible damage to property/the product if not avoided (e.g. risk of short circuit)		Wear ear protection!
	Alternating current/voltage		Wear eye protection!
	Symbol for a Protection Class II product		Wear dust protection!
	CE mark indicates conformity with relevant EU directives applicable for this product.		Safety information Instructions for use
	Fold-out page with product illustrations		

SDS-PLUS HAMMER DRILL

● Introduction

We congratulate you on the purchase of your new product. You have chosen a high quality product. The instructions for use are part of the product. They contain important information concerning safety, use and disposal. Before using the product, please familiarise yourself with all of the safety information and instructions for use. Only use the product as described and for the specified applications. If you pass the product on to anyone else, please ensure that you also pass on all the documentation with it.

● Intended use

- This product is designed for:
 - hammer drilling into concrete, brickwork and stone
 - light chiselling work
 - drilling into wood, plywood, fiberboard plastic and metal
- The product is not intended to handle heavy drilling works exceeding the maximum drilling capacity (see “Technical data”).
- Always use the correct type of bit and accessories according to the intended use.
- Observe the technical requirements of this product (see “Technical data”) when purchasing and using accessory tools!
- Any other use or modification of the product are considered improper use and can result in hazards such as death, life-threatening injuries and damage.
- The manufacturer is not liable for any damages caused by improper use.

- The product is exclusively intended for domestic use.
- The product is not intended for commercial use or for similar uses.
- Observe all applicable local safety regulations, standards and ordinances. The use of noise emitting power tools may be restricted to certain times by national or local regulations.

● Scope of delivery

⚠ WARNING!

- ▶ The product and the packaging are not children’s toys! Children must not play with plastic bags, sheets and small parts! There is a danger of choking and suffocation!

- 1 SDS-Plus hammer drill
- 3 150 mm drill bit 6/8/10 mm with SDS-Plus fitting
- 1 250 mm flat chisel
- 1 Metal depth stop
- 1 Auxiliary handle
- 1 Carrying case
- 1 User manual

● Description of parts

Before reading, unfold the page containing the illustrations and familiarise yourself with all functions of the product.

(Fig. A)

- 1 Rotation direction switch
- 2 Switch trigger
- 3 Lock button (for switch trigger 2)
- 4 Main handle
- 5 Mains cord with mains plug

- 6 Release button (for mode selection knob 7)
- 7 Mode selection knob
- 8 Auxiliary handle
- 9 Locking collar
- 10 Dust protection cap
- 11 SDS-Plus tool holder
- 12 Depth stop
- 13 Depth stop screw
- 14 Flat chisel
- 15 Drill bit 10 mm
- 16 Drill bit 8 mm
- 17 Drill bit 6 mm
- 18 Carrying case

● Technical data

SDS-Plus hammer drill	PBH 800 B1
Model numbers	
- VDE plug:	HG10230
- BS plug:	HG10230-BS
Rated voltage:	230 V~, 50 Hz
Rated power:	800 W
Idle speed n_0 :	0–1,650 min ⁻¹
Stroke rate:	0–7,500 min ⁻¹
Stroke energy:	1.2 joule
Max. drilling capacity Ø:	13 mm for metal 19 mm for concrete/ brick 24 mm for wood
Protection class:	II/□ (double insulation)

Noise emission value

The measured values have been determined in accordance with EN 62841. The A-rated noise level of the product is typically as follows:

Sound pressure level:	$L_{pA} = 91.9 \text{ dB}$
Uncertainty:	$K_{pA} = 3.0 \text{ dB}$
Sound power level:	$L_{WA} = 99.9 \text{ dB}$
Uncertainty:	$K_{WA} = 3.0 \text{ dB}$

Total vibration value

Total vibration values (triaxial vector sum) determined in accordance with EN 62841:

Hammer drilling into concrete:	
Main handle:	$a_{h,HD} = 7.820 \text{ m/s}^2$
Uncertainty:	$K = 1.5 \text{ m/s}^2$
Auxiliary handle:	$a_{h,HD} = 8.464 \text{ m/s}^2$
Uncertainty:	$K = 1.5 \text{ m/s}^2$
Chiselling:	
Main handle:	$a_{h,Cheq} = 13.507 \text{ m/s}^2$
Uncertainty:	$K = 1.5 \text{ m/s}^2$
Auxiliary handle:	$a_{h,Cheq} = 13.725 \text{ m/s}^2$
Uncertainty:	$K = 1.5 \text{ m/s}^2$

WARNING!



Wear hearing protection!

NOTE

- The declared vibration total value and the declared noise emission value have been measured in accordance with a standard test method and may be used for comparing one tool with another.

NOTE

- ▶ The declared total vibration value and the declared noise emission value may also be used for a preliminary assessment of exposure.

⚠ WARNING!

- ▶ The vibration and noise emissions during actual use of the product can differ from the declared values depending on the manner in which the tool is used, especially what kind of workpiece is processed. Try to minimise exposure to vibration and noise. Examples of measures to reduce vibration include wearing gloves when using the tool and limiting working time. All parts of the operating cycle must be taken into account (e. g. times when the product is switched off and when it is running idle in addition to the trigger time).



Safety instructions

● General power tool safety warnings

⚠ WARNING!

- ▶ **Read all safety warnings, instructions, illustrations and specifications provided with this power tool.** Failure to follow all instructions listed below may result in electric shock, fire and/or serious injury.

Save all warnings and instructions for future reference.

The term “power tool” in the warnings refers to your mains-operated (corded) power tool or battery-operated (cordless) power tool.

Work area safety

- Keep work area clean and well lit.** Cluttered or dark areas invite accidents.
- Do not operate power tools in explosive atmospheres, such as in the presence of flammable liquids, gases or dust.** Power tools create sparks which may ignite the dust or fumes.
- Keep children and bystanders away while operating a power tool.** Distractions can cause you to lose control.

Electrical safety

- Power tool plugs must match the outlet. Never modify the plug in any way. Do not use any adapter plugs with earthed (grounded) power tools.** Unmodified plugs and matching outlets will reduce risk of electric shock.
- Avoid body contact with earthed or grounded surfaces, such as pipes, radiators, ranges and refrigerators.** There is an increased risk of electric shock if your body is earthed or grounded.
- Do not expose power tools to rain or wet conditions.** Water entering a power tool will increase the risk of electric shock.
- Do not abuse the cord. Never use the cord for carrying, pulling or unplugging the power tool. Keep cord away from heat, oil, sharp edges or moving parts.** Damaged or entangled cords increase the risk of electric shock.
- When operating a power tool outdoors, use an extension cord suitable for outdoor use.** Use of a cord suitable for outdoor use reduces the risk of electric shock.

- f) **If operating a power tool in a damp location is unavoidable, use a residual current device (RCD) protected supply.** Use of an RCD reduces the risk of electric shock.
- g) **If devices are provided for the connection of dust extraction and collection facilities, ensure these are connected and properly used.** Use of dust collection can reduce dust-related hazards.

Personal safety

- a) **Stay alert, watch what you are doing and use common sense when operating a power tool. Do not use a power tool while you are tired or under the influence of drugs, alcohol or medication.** A moment of inattention while operating power tools may result in serious personal injury.
- b) **Use personal protective equipment. Always wear eye protection.** Protective equipment such as dust mask, non-skid safety shoes, hard hat, or hearing protection used for appropriate conditions will reduce personal injuries.
- c) **Prevent unintentional starting. Ensure the switch is in the off-position before connecting to power source and/or battery pack, picking up or carrying the tool.** Carrying power tools with your finger on the switch or energising power tools that have the switch on invites accidents.
- d) **Remove any adjusting key or wrench before turning the power tool on.** A wrench or a key left attached to a rotating part of the power tool may result in personal injury.
- e) **Do not overreach. Keep proper footing and balance at all times.** This enables better control of the power tool in unexpected situations.
- f) **Dress properly. Do not wear loose clothing or jewellery. Keep your hair, clothing and gloves away from moving parts.** Loose clothes, jewellery or long hair can be caught in moving parts.
- h) **Do not let familiarity gained from frequent use of tools allow you to become complacent and ignore tool safety principles.** A careless action can cause severe injury within a fraction of a second.

Power tool use and care

- a) **Do not force the power tool. Use the correct power tool for your application.** The correct power tool will do the job better and safer at the rate for which it was designed.
- b) **Do not use the power tool if the switch does not turn it on and off.** Any power tool that cannot be controlled with the switch is dangerous and must be repaired.
- c) **Disconnect the plug from the power source and/or the battery pack from the power tool before making any adjustments, changing accessories, or storing power tools.** Such preventive safety measures reduce the risk of starting the power tool accidentally.
- d) **Store idle power tools out of the reach of children and do not allow persons unfamiliar with the power tool or these instructions to operate the power tool.** Power tools are dangerous in the hands of untrained users.

- e) **Maintain power tools diligently. Check for misalignment or binding of moving parts, breakage of parts and any other condition that may affect the power tool's operation. If damaged, have the power tool repaired before use.** Many accidents are caused by poorly maintained power tools.
- f) **Keep cutting tools sharp and clean.** Properly maintained cutting tools with sharp cutting edges are less likely to bind and are easier to control.
- g) **Use the power tool, accessories and tool bits etc. in accordance with these instructions, taking into account the working conditions and the work to be performed.** Use of the power tool for operations different from those intended could result in a hazardous situation.
- h) **Keep handles and grasping surfaces dry, clean and free from oil and grease.** Slippery handles and grasping surfaces do not allow for safe handling and control of the tool in unexpected situations.

Service

- a) **Have your power tool serviced by a qualified repair person using only identical replacement parts.** This will ensure that the safety of the power tool is maintained.

NOTE

- ▶ This product produces an electromagnetic field during operation! This field may under some circumstances interfere with active or passive medical implants! To reduce the risk of serious or fatal injury, we recommend persons with medical implants to consult their doctor and the medical implant manufacturer before operating this product!

● Hammer safety warnings

⚠ WARNING!



Wear hearing protection! Exposure to loud noise can lead to hearing loss.



Wear a dust mask.

⚠ WARNING!

- ▶ Drilling and chiseling operations may deal with materials which can produce harmful or toxic dust. It presents a health hazard for the person operating the power tool and anyone else in the vicinity.
- ▶ Ensure that you are not likely to hit power, gas or water supply lines when you are working with the power tool. If necessary, check with a service line detector before you start to cut or drill into a surface.

Safety instructions for all operations

- **Wear ear protectors.** Exposure to noise can cause hearing loss.
- **Use auxiliary handle(s), if supplied with the tool.** Loss of control can cause personal injury.
- **Hold the power tool by insulated gripping surfaces, when performing an operation where the cutting accessory or fasteners may contact hidden wiring.** Cutting accessory or fasteners contacting a "live" wire may make exposed metal parts of the power tool "live" and could give the operator an electric shock.

Safety instructions when using long drill bits with rotary hammers

- **Always start drilling at low speed and with the bit tip in contact with the workpiece.** At higher speeds, the bit is likely to bend if allowed to rotate freely without contacting the workpiece, resulting in personal injury.
- **Apply pressure only in direct line with the bit and do not apply excessive pressure.** Bits can bend, causing breakage or loss of control, resulting in personal injury.

● Additional safety information

- **Use suitable detectors to determine if there are hidden supply lines or contact the local utility company for assistance.** Contact with electric cables can cause fire and electric shock. Damaging gas lines can lead to explosion. Breaking water pipes causes property damage.
- **Always wait until the power tool has come to a complete stop before placing it down.** The application tool can jam and cause you to lose control of the power tool.
- **Secure the workpiece.** A workpiece clamped with clamping devices or in a vice is held more secure than by hand.
- **Do not touch any application tools or adjacent housing components shortly after operation.** These can become very hot during operation and cause burns.
- **The application tool may jam during drilling. Make sure you have a stable footing and hold the power tool firmly with both hands.** Otherwise you could lose control of the power tool.

- **Hold the power tool firmly with both hands and make sure you have a stable footing.** The power tool can be more securely guided with both hands.

Original accessories/auxiliary equipment

▲ WARNING!

- ▶ Do not use accessories not recommended by **/// PARKSIDE**. This may result in electric shock or fire.

- Only use the accessories and additional equipment that are specified in the operating instructions and compatible with the product.

● Behaviour in emergency situations

Familiarise yourself with the use of this product by means of this instruction manual. Memorise the safety warnings and follow them to the letter. This will help to prevent risks and hazards.

- Always be alert when using this product, so that you can recognise and handle risks early. Fast intervention can prevent serious injury and damage to property.
- Switch the product off if there are malfunctions. Have the product checked by a qualified professional and repaired, if necessary, before you operate it again.

● Residual risks

Even if you are operating this product in accordance with all the safety requirements, potential risks of injury and damage remain. The following dangers can arise in connection with the structure and design of this product:

- Health defects resulting from vibration emission if the product is being used over long periods of time or not adequately managed and properly maintained.
- Injuries and damage to property due to broken accessory tools or the sudden impact of hidden objects during use.
- Danger of injury and property damage caused by flying objects.

● **Before use**

● **Accessories**

⚠ WARNING!

- ▶ Do not use accessories not recommended by **/// PARKSIDE**. This may result in electric shock or fire.

To operate this product safely and correctly, the following accessories, i.e. tools and accessory tools, are necessary:

- SDS-Plus insertion tool
- Suitable personal protective equipment
- Drill chuck grease

Accessories and accessory tools are available through your authorised dealer. When buying always consider the technical requirements of this product (see “Technical data”). If you are not certain, ask a qualified specialist and get advice from your trusted dealer.

● **Operation**

⚠ WARNING!



Switch off the product and disconnect it from the mains before replacing attachments, cleaning and when not in use.

⚠ WARNING!

- ▶ Secure or fasten the workpiece during drilling operations by using a clamp, lockable pliers or a vice. Only perform drilling works to a workpiece that is securely fastened.

● **Adjusting the auxiliary handle**

NOTE

- ▶ For safety reasons, only use this product with the auxiliary handle **8** attached.

1. Loosen the strap on the auxiliary handle **8** by turning it anticlockwise.
2. Turn the auxiliary handle **8** into a proper angle depending on your working position.
3. Turn the auxiliary handle **8** clockwise to tighten it.

● **Installing the depth stop**

1. Loosen the depth stop screw **13**.
2. Insert the depth stop **12** into the auxiliary handle **8**.
3. Pull the depth stop **12** out until the distance between the tip of drilling tools and the tip of the depth stop corresponds with the required drilling depth.
4. Tighten the depth stop screw **13** to lock the depth stop **12**.

● Selecting an insert tool

Application	Tool
Hammer drilling	SDS-Plus insertion tool
Chiselling	
Standard drilling in wood, metal, ceramics and plastic	Appropriate SDS-Plus drilling tool

● Tool-changing

- Use the SDS-Plus tool holder **11** to change tools quickly and easily without the need for any additional tools.
- The SDS-Plus drilling tool moves freely (depending on the system). This leads to a radial run-out deviation while idling. This has no effect on the accuracy of the drill hole as the drill centres itself during drilling.
- The dust protection cap **10** largely prevents the entry of drilling dust into SDS-Plus tool holder **11** during operation. Ensure that the dust protection cap does not get damaged when fitting tools.

NOTE

- ▶ A damaged dust protection cap **10** must be replaced immediately. Contact a customer service workshop.

● Fitting an SDS tool

1. Grease the SDS-Plus tool holder **11** slightly before inserting the tool.
2. Insert the tool rotatingly into the SDS-Plus tool holder **11** until it clicks into place.





3. Check that the tool is properly locked by pulling it. The system has radial play because of the design.

● Removing an SDS tool

- Pull the locking collar **9** backwards to remove the tool.



● Selecting operating mode

- Press and hold the release button **6** on the mode selection knob **7**. Turn the mode selection knob so that the arrow mark points to the corresponding symbol.

Symbol	Operating mode
	Drilling
	Hammer drilling
	Chiselling
	Adjusting chisel position

Adjusting chisel position

In order to rotate the insertion tool to the required position for chiselling, proceed as follows:

1. Turn the mode selection knob **7** to  (adjusting chisel position).
2. Turn the insertion tool in the SDS-Plus tool holder **11** into the required position.
3. Turn the mode selection knob **7** to  (chiselling).

● Setting the rotation direction

NOTE

- ▶ Operate the rotation direction switch **1** only when the product is at a standstill.

- Use the rotation direction switch **1** to change the direction of rotation of the power tool. This is not possible while the switch trigger **2** is pressed down.
- Clockwise: Push the rotation direction switch **1** to the left as far as possible.
- Anti-clockwise: Push the rotation direction switch **1** to the right as far as possible.

● Switching on/off

- Insert the mains plug **5** into a socket-outlet.

Switching on

- Press the switch trigger **2**.
- Do not switch the power tool on unless you plan to use it, to save energy.

Switching off

- Release the switch trigger **2**.
- At low temperatures, the power tool only reaches its full hammer performance/strike power after a certain time.

Continuous operation

- Press the switch trigger **2**. At the same time, press the lock button **3** to lock the switch trigger.
- To cancel continuous operation, press the switch trigger **2** briefly and release it.

● Adjusting the rotational speed

NOTE

- ▶ The switch trigger **2** has a variable speed control function.

1. Press the switch trigger **2** lightly to select a low speed.
2. Increase the pressure on the switch trigger **2** to increase the speed.

● Troubleshooting

Problem	Possible cause	Solution
The product does not work.	The motor is defective.	Have the product repaired by a qualified specialist.
The performance of the product is poor.	Excessive pressure on the product.	Apply appropriate pressure to the product.
	The tool holder 11 is not greased anymore.	Lightly grease the SDS-Plus tool holder 11 .

● Cleaning and maintenance

⚠ WARNING!



Switch off the product and disconnect it from the mains before replacing attachments, cleaning and when not in use.

● Cleaning

NOTE

- ▶ Do not use chemical, alkaline, abrasive or other aggressive detergents or disinfectants to clean this product as they might be harmful to its surfaces.
- ▶ Never allow fluids to get into the product.
- ▶ The product must always be kept clean, dry and free from oil or grease. Remove debris from it after each use and before storage.
- ▶ Regular and proper cleaning will help ensure safe use and prolong the life of the product.

- Clean the product with a dry cloth. Use a soft brush for areas that are hard to reach.
- In particular clean the air vents after every use with a cloth and soft brush.
The air vents must always be clear.
- Clean the SDS-Plus tool holder **11** regularly and grease it lightly.

● Maintenance

- Check the product and accessories (e.g. tools) for wear and damage before and after each use. Replace them with new ones if necessary. Observe the technical requirements (see “Technical data”).

● Repair

⚠ WARNING! Risk of injury!

- ▶ If the mains cord **5** is damaged, it must be replaced by the manufacturer, its service agent or similarly qualified persons in order to avoid a hazard.

- This product does not contain any parts that can be repaired by the user. Contact an authorised service centre or a similarly qualified person to have it checked and repaired.

● Storage

- Switch off the product. Let the product cool down.
- Clean the product (see “Cleaning”).
- Store the product and its accessories in a dark, dry, frost-free, well-ventilated place.
- Always store the product in a place that is inaccessible to children.
- The ideal long term storage (longer than 3 months) temperature is between +20 and +26 °C.
- Store the product in its carrying case **18**.

● Transportation

- Switch off the product. Let the product cool down.
- Transport the product in its carrying case **18**.
- Protect the product from any heavy impact or strong vibrations which may occur during transportation in vehicles.
- Secure the product to prevent it from slipping or falling over.

● Disposal

The packaging is made entirely of recyclable materials, which you may dispose of at local recycling facilities.



Observe the marking of the packaging materials for waste separation, which are marked with abbreviations (a) and numbers (b) with following meaning: 1–7: plastics/20–22: paper and fibreboard/80–98: composite materials.

Product:



Contact your local refuse disposal authority for more details of how to dispose of your worn-out product.



To help protect the environment, please dispose of the product properly when it has reached the end of its useful life and not in the household waste. Information on collection points and their opening hours can be obtained from your local authority.

● Warranty

The product has been manufactured to strict quality guidelines and meticulously examined before delivery. In the event of material or manufacturing defects you have legal rights against the retailer of this product. Your legal rights are not limited in any way by our warranty detailed below.

The warranty for this product is 3 years from the date of purchase. The warranty period begins on the date of purchase. Keep the original sales receipt in a safe location as this document is required as proof of purchase.

Any damage or defects already present at the time of purchase must be reported without delay after unpacking the product.

Should the product show any fault in materials or manufacture within 3 years from the date of purchase, we will repair or replace it – at our choice – free of charge to you. The warranty period is not extended as a result of a claim being granted. This also applies to replaced and repaired parts.

This warranty becomes void if the product has been damaged, or used or maintained improperly.

The warranty covers material or manufacturing defects. This warranty does not cover product parts subject to normal wear and tear, thus considered consumables (e.g. batteries, rechargeable batteries, tubes, cartridges), nor damage to fragile parts, e.g. switches or glass parts.

● Warranty claim procedure

So that your request can be processed quickly, please observe the following instructions:

For all inquiries, please have the receipt and item number (IAN 458776_2401) ready as proof of purchase.

The article number can be taken from the identification label on the product, engraving on the product, the front cover of your manual (at the bottom left), or the sticker on the back or bottom of the product.

If malfunctions or other defects arise, first contact the service department indicated below by phone or email.

You can then send a product recorded as defective to the communicated service address postage-free, making sure to enclose proof of purchase (receipt) and information on the details of the defect and when it occurred.



You can download and view this and numerous other manuals at parkside-diy.com. This QR code takes you directly to parkside-diy.com. Choose your country and use the search screen to search for the operating instructions. Entering the item number (IAN) 458776_2401 takes you to the operating instructions for your item.

● Service

(GB) Service Great Britain

Tel.: 0800 0569216

E-Mail: owim@lidl.co.uk

(CY) Service Cyprus

Tel.: 8009 4211

E-Mail: owim@lidl.com.cy

● EU declaration of conformity

EU DECLARATION OF CONFORMITY (No 458776_2401)	
--	--

IAN:	458776_2401
Product identification:	"PARKSIDE" Hammer Drill
Model Number:	HG10230

The object of the declaration described above is in conformity with the relevant Union harmonisation legislation:

Directive 2006/42/EC
Directive 2014/30/EU
Directive 2011/65/EU and all related amendments

References to the relevant harmonised standards used or references to the other technical specifications in relation to which conformity is declared:

N° / Parts
Directive 2006/42/EC
EN 62841-1:2015/A11:2022
EN IEC 62841-2-6:2020/A11:2020
Directive 2014/30/EU
EN IEC 55014-1:2021
EN IEC 55014-2:2021
EN IEC 61000-3-2:2019/A1:2021
EN 61000-3-3:2013/A2:2021

The object of the declaration described above is in conformity with Directive 2011/65/EU of the European Parliament and of the Council of 8 June 2011 on the restriction of the use of certain hazardous substances in electrical and electronic equipment:

N° / Parts
EN IEC 63000:2018

Keeper of the technical documentation: OWIM GmbH & Co.KG

Signed for and on behalf of:
OWIM GmbH & Co. KG, Stiftsbergstraße 1, 74167 Neckarsulm, Germany

This declaration of conformity is issued under the sole responsibility of the manufacturer.

Translation of the original declaration of conformity

Neckarsulm	07.05.2024		
Place	Date	ppa. Stefan Haensel Authorised Signatory	ppa. Jørgen Buchheim Authorised Signatory

EN



Značenje korištenih piktograma/simbola	Stranica	21
Uvod	Stranica	22
Uvjeti korištenja	Stranica	22
Sadržaj isporuke	Stranica	22
Opis dijelova	Stranica	22
Tehnički podaci	Stranica	23
Sigurnosne napomene	Stranica	24
Opće sigurnosne napomene za električne alate	Stranica	24
Sigurnosne upute za čekić	Stranica	26
Dodatne sigurnosne napomene	Stranica	27
Ponašanje u slučaju opasnosti	Stranica	28
Ostali rizici	Stranica	28
Prije uporabe	Stranica	28
Pribor	Stranica	28
Korištenje	Stranica	28
Postavljanje dodatne ručke	Stranica	29
Montiranje graničnika dubine	Stranica	29
Odabir radnog alata	Stranica	29
Promjena radnih alata	Stranica	29
SDS alat	Stranica	29
Vađenje SDS alata	Stranica	29
Odabir načina rada	Stranica	29
Namještanje smjera okretanja	Stranica	30
Uključivanje/isključivanje	Stranica	30
Postavljanje broja okretaja	Stranica	30
Otklanjanje poteškoća	Stranica	31
Čišćenje i njega	Stranica	31
Čišćenje	Stranica	31
Održavanje	Stranica	31
Popravak	Stranica	31
Skladištenje	Stranica	31
Transport	Stranica	32
Zbrinjavanje	Stranica	32
Jamstvo	Stranica	32
Postupak u slučaju koji je pokriven jamstvom	Stranica	33
Servis	Stranica	33
EU izjava o sukladnosti	Stranica	34

Značenje korištenih piktograma/simbola

	Pročitajte upute za uporabu.		Prije zamjene pribora, čišćenja te ako ga ne upotrebljavate, isključite proizvod pa ga odvojite od električne mreže.
	OPASNOST! – Označava opasnost s visokom razinom rizika koja će, ako se ne izbjegne, rezultirati smrću ili ozbiljnom ozljedom (npr. gušenjem)		Bušenje
			Udarno bušenje
	UPOZORENJE! – Označava opasnost sa srednjom razinom rizika koja bi, ako se ne izbjegne, mogla dovesti do smrti ili ozbiljne ozljede (npr. opasnost od strujnog udara)		Dlijeto
			Podešavanje položaja dlijeta
	OPREZ! – Označava opasnost s niskom razinom rizika koja bi, ako se ne izbjegne, mogla dovesti do manjih do umjerenih ozljeda (npr. opasnost od opekline)		Promjer
			Broj okretaja u praznom hodu
	PAŽNJA! – Upozorava na moguću štetu na imovini (npr. opasnost od kratkog spoja)		Nosite zaštitu za sluh!
	Izmjenična struja/napon		Nosite zaštitu za oči!
	Simbol za proizvod razreda zaštite II		Nosite zaštitu za dišne putove!
	Oznaka CE potvrđuje sukladnost sa smjernicama EU-a koje se primjenjuju na proizvod.		Sigurnosne napomene Upute za rukovanje
 	Sklopiva stranica sa slikama proizvoda		

BUŠILICA I UDARNI ČEKIĆ

● **Uvod**

Čestitamo vam na kupnji novog proizvoda. Ovom kupnjom odlučili ste se za visokokvalitetan proizvod. Uputa za uporabu je sastavni dio ovog proizvoda. Ona sadrži važne upute o sigurnosti, uporabi i uklanjanju otpada. Prije upotrebe proizvoda upoznajte se sa svim njegovim uputama za korištenje i sigurnosnim uputama. Koristite ovaj proizvod u skladu s navedenim uputama te u navedene svrhe. Ukoliko proizvod dajete nekoj drugoj osobi, predajte toj osobi također i sve upute.

● **Uvjeti korištenja**

- Ovaj proizvod namijenjen je za sljedeće aktivnosti:
 - Udarno bušenje u betonu, opeci i kamenu
 - Lagane poslove s dlijetom
 - Bušenje u drvu, šperploči, vlaknatici, plastici i metalu
- Proizvod nije namijenjen za teške radove bušenja koji prelaze maksimalni kapacitet bušenja (pogledajte „Tehnički podaci“).
- Uvijek koristite odgovarajuću vrstu svrdla i pribora za namjeravanu upotrebu.
- Pri kupnji i uporabi radnih alata uvijek obratite pažnju na tehničke specifikacije proizvoda (pogledajte dio „Tehnički podatci“).
- Druge uporabe ili izmjene proizvoda smatraju se nenamjenskim i mogu uzrokovati rizike kao što su opasnost po život, ozljede i oštećenja.
- Proizvođač ne preuzima nikakvu odgovornost za štete nastale od nenamjenske uporabe.

- Proizvod je predviđen isključivo za privatnu uporabu.
- Ovaj proizvod nije namijenjen za komercijalnu ili drugu uporabu.
- Slijedite sve aktualne lokalne sigurnosne propise, norme i odredbe. Uporaba bučnih električnih alata može biti dozvoljena sukladno državnim ili lokalnim propisima samo tijekom određenog razdoblja dana.

● **Sadržaj isporuke**

⚠ UPOZORENJE!

- ▶ Proizvod i ambalažni materijal nisu igračke! Djeca se ne smiju igrati plastičnim vrećicama, folijama ni sitnim dijelovima! Postoji opasnost od gutanja i gušenja!

- 1 Bušilica i udarni čekić
- 3 Svrdlo od 150 mm 6/8/10 mm s nosačem SDS-Plus
- 1 Ravno dlijeto od 250 mm
- 1 Metalni graničnik dubine
- 1 Dodatna ručka
- 1 Kućište za prenošenje
- 1 Upute za uporabu

● **Opis dijelova**

Prije čitanja otvorite stranicu sa slikama i upoznajte se sa svim funkcijama proizvoda. (Sl. A)

- 1 Sklopka za promjenu smjera okretanja
- 2 Okidač prekidača
- 3 Gumb za zaključavanje (za okidač prekidača 2)
- 4 Glavna ručka
- 5 Priključni kabel s mrežnim utikačem

- 6 Gumb za otpuštanje (prekidača za odabir načina rada )
- 7 Prekidač za odabir načina rada
- 8 Dodatna ručka
- 9 Čahura za blokiranje
- 10 Štitnik za prašinu
- 11 Držač alata SDS-Plus
- 12 Graničnik dubine
- 13 Vijak za graničnik dubine
- 14 Ravno dlijeto
- 15 Svrđlo od 10 mm
- 16 Svrđlo od 8 mm
- 17 Svrđlo od 6 mm
- 18 Kućište za prenošenje

● Tehnički podaci

Bušilica i udarni čekić	PBH 800 B1
Broj modela	
- VDE utikač:	HG10230
- BS utikač:	HG10230-BS
Nazivni napon:	230 V~, 50 Hz
Nazivna snaga:	800 W
Broj okretaja u praznom hodu n_0 :	0–1650 min ⁻¹
Broj udaraca:	0–7500 min ⁻¹
Energija udarca:	1,2 Joula
Maks. kapacitet bušenja u Ø:	13 mm za metal 19 mm za beton/ opeku 24 mm za drvo
Razred zaštite	II/III (dvostruka izolacija)

Vrijednosti emisije buke

Izmjerene vrijednosti utvrđene su sukladno normi EN 62841. Standardna procijenjena razina buke A električnog alata:

Razina zvučnog tlaka:	$L_{pA} = 91,9$ dB
Nesigurnost:	$K_{pA} = 3,0$ dB
Razina snage zvuka:	$L_{WA} = 99,9$ dB
Nesigurnost:	$K_{WA} = 3,0$ dB

Vrijednosti emisije vibracija

Ukupne vrijednosti vibracija (zbroj vektora triju smjerova), utvrđeno prema normi EN 62841:

Udarno bušenje betona:	
Glavna ručka:	$a_{h,HD} = 7,820$ m/s ²
Nesigurnost:	$K = 1,5$ m/s ²
Pomoćna ručka:	$a_{h,HD} = 8,464$ m/s ²
Nesigurnost:	$K = 1,5$ m/s ²
Dlijeto:	
Glavna ručka:	$a_{h,Cheq} = 13,507$ m/s ²
Nesigurnost:	$K = 1,5$ m/s ²
Pomoćna ručka:	$a_{h,Cheq} = 13,725$ m/s ²
Nesigurnost:	$K = 1,5$ m/s ²

UPOZORENJE!



Nosite zaštitu sluha!

NAPOMENA

- Navedena ukupna vrijednost vibracija i navedena vrijednost emisije buke izmjereni su prema normiranom postupku provjere i mogu se koristiti za uspoređivanje električnog alata s nekim drugim.

NAPOMENA

- ▶ Navedena ukupna vrijednost vibracija i navedena vrijednost emisija buke mogu se koristiti i za prethodnu procjenu opterećenja.

⚠ UPOZORENJE!

- ▶ Emisije vibracija i buke mogu tijekom stvarne uporabe električnog alata odstupati od navedenih vrijednosti, ovisno o načinu uporabe električnog alata, a posebice o vrsti obratka. Opterećenje vibracijama i buku pokušajte održati čim manjima. Primjer mjera koje služe za smanjenje opterećenja vibracijama jesu nošenje rukavica pri uporabi radnih alata i ograničenje vremena rada. Pritom u obzir valja uzeti sve dijelove radnog ciklusa (primjerice vremena u kojima je električni alat isključen te vremena u kojima je uključen, ali radi bez opterećenja).



Sigurnosne napomene

- **Opće sigurnosne napomene za električne alate**

⚠ UPOZORENJE!

- ▶ **Pročitajte sve sigurnosne napomene, upute, ilustracije i tehničke podatke priložene uz ovaj električni alat.** Propusti u pridržavanju sljedećih uputa mogu uzrokovati električni udar, požar i/ili teške ozljede.

Sve sigurnosne napomene i upute čuvajte na sigurnom mjestu radi buduće uporabe.

Pojam „električni alat“, koji se upotrebljava u sigurnosnim napomenama, odnosi se na električne alate koji rade na mrežni pogon (s mrežnim kablom) kao i na električne alate s pogonom na punjive baterije (bez mrežnog kabela).

Sigurnost na mjestu rada

- Mjesto rada održavajte urednim i dobro osvijetljenim.** Nered ili neosvijetljena područja rada mogu uzrokovati nesreće.
- Električnim alatom nemojte raditi u prostorima ugroženima eksplozivnom atmosferom u kojima se nalaze zapaljive tekućine, plinovi ili prašine.** Električni alati stvaraju iskre koje mogu zapaliti prašinu ili pare.
- Djecu i ostale osobe držite podalje tijekom uporabe električnog alata.** Ako se dekoncentrirate, možete izgubiti kontrolu nad električnim alatom.

Električna sigurnost

- Priključni utikač električnog alata mora odgovarati u utičnicu. Utikač se ne smije mijenjati ni na koji način. Zajedno s električnim alatima sa zaštitnim uzemljenjem nemojte upotrebljavati adapterske utikače.** Nepromijenjeni utikači i odgovarajuće utičnice smanjuju rizik od električnog udara.
- Izbjegavajte dodir tijela s uzemljenim površinama kao što su površine cijevi, grijanja, štednjaka i hladnjaka.** Ako vam je tijelo uzemljeno, postoji povećana rizik od električnog udara.
- Električne alate držite podalje od kiše ili vlage.** Prodiranje vode u električni alat povećava rizik od električnog udara.

- d) **Priključni kabel nemojte upotrebljavati za nošenje i vješanje električnog alata niti za povlačenje utikača iz utičnice. Priključni kabel držite podalje od vrućine, ulja, oštih bridova ili pokretljivih dijelova uređaja.** Oštećeni ili zapetljani priključni kabeli povećavaju rizik od električnog udara.
- e) **Ako s električnim alatom radite na otvorenom, upotrebljavajte samo produžne kabele koji su prikladni za eksterijere.** Uporaba produžnog kabela prikladnog za eksterijere smanjuje rizik od električnog udara.
- f) **Ako nije moguće izbjeći rad električnog alata u vlažnoj okolini, upotrijebite zaštitnu sklopku od struje kvara.** Uporaba zaštitne sklopke od struje kvara smanjuje rizik od električnog udara.

Sigurnost ljudi

- a) **Uvijek budite oprezni, pazite što radite i budite razumni pri radu električnim alatom. Električni alat nemojte upotrebljavati ako niste koncentrirani ili ste umorni odnosno ako ste pod utjecajem droga, alkohola ili lijekova.** Već samo jedan trenutak nepažnje pri uporabi električnog alata može uzrokovati ozbiljne ozljede.
- b) **Nosite osobnu zaštitnu opremu te uvijek i zaštitne naočale.** Nošenje osobne zaštitne opreme kao što su maska za zaštitu od prašine, protuklizne zaštitne cipele, zaštitna kaciga ili zaštita sluha, ovisno o vrsti i primjeni električnog alata, smanjuje rizik od ozljeda.

- c) **Izbjegavajte slučajno puštanje u rad. Prije nego što električni alat priključite na naponsko napajanje i/ili punjivu bateriju, prije nego što ga uzmete ili nosite, uvjerite se da je isključen.** Ako su vam pri nošenju električnog alata prsti na sklopci ili ako je uređaj već uključen kad ga priključujete na naponsko napajanje, postoji opasnost od nesreće.
- d) **Prije nego što uključite električni alat, uklonite alat za namještanje ili francuski ključ.** Alat ili ključ, koji se nalazi u rotirajućem dijelu električnog alata, može uzrokovati ozljede.
- e) **Izbjegavajte neobično držanje tijela. Pobrinite se za sigurno stajanje i u svakom trenutku održavajte ravnotežu.** Tako možete bolje kontrolirati električni alat u neočekivanim situacijama.
- f) **Nosite prikladnu odjeću. Nemojte nositi široku odjeću niti nakit. Kosu, odjeću i rukavice držite podalje od pokretljivih dijelova.** Lepršava odjeća, nakit ili duga kosa mogu se uhvatiti u pokretljive dijelove.
- g) **Ako se mogu montirati naprave za usisavanje i sakupljanje prašine, treba ih priključiti i pravilno upotrebljavati.** Uporaba usisavača može smanjiti ugrozu od prašine.
- h) **Nemojte se previše opuštati i ne zanemarujte sigurnosna pravila električnih alata, čak i ako ste se višestrukim korištenjem dobro upoznali s načinom rada električnog alata.** Nemarno postupanje u trenu može dovesti do teških ozljeda.

Uporaba električnog alata i rukovanje njime

- a) **Nemojte preopteretiti električni alat. Upotrebljavajte električni alat koji je namijenjen za vaše radove.** S odgovarajućim električnim alatom radit ćete bolje i sigurnije u navedenom području snage.
- b) **Nemojte upotrebljavati električni alat s oštećenom sklopkom.** Električni alat koji se više ne može uključiti ili isključiti opasan je i valja ga popraviti.
- c) **Prije nego što obavljate namještanja na uređaju, mijenjate dijelove radnih alata ili odlažete električni alat, izvucite utikač iz utičnice i/ili uklonite punjivu bateriju.** Ova mjera opreza sprečava slučajno pokretanje električnog alata.
- d) **Električne alate čuvajte izvan dohvata djece. Nemojte dopustiti da električni alat upotrebljavaju osobe koje nisu upoznate s njime ili koje nisu pročitale upute.** Električni su alati opasni ako ih upotrebljavaju neiskusne osobe.
- e) **Oprezno njegujte električne alate i radne alate. Provjerite rade li pokretljivi dijelovi besprijekorno i da nisu priklješteni, jesu li dijelovi slomljeni ili oštećeni tako da je ugrožena funkcija električnog alata. Prije uporabe električnog alata organizirajte popravak oštećenih dijelova.** Loše održavanje električnih alata uzrok je mnogih nesreća.
- f) **Alate za rezanje održavajte oštroma i čistima.** Pomno njegovani alati za rezanje s oštrim reznim bridovima manje se zaglavljuju i lakši su za vođenje.

- g) **Električni alat, pribor, radni alat itd. upotrebljavajte u skladu s ovim uputama. Pritom u obzir uzmite radne uvjete i radnju koju valja obaviti.** Uporaba električnih alata za primjene drukčije od predviđenih može uzrokovati opasne situacije.
- h) **Ručke i drške držite suhima, čistima i bez tragova ulja ili masti.** Klizave ručke i drške ne dopuštaju sigurno rukovanje i upravljanje električnim alatom u nepredviđenim situacijama.

Servis

- a) **Popravljanje električnog alata prepustite samo kvalificiranom stručnom osoblju koje će to obaviti samo s originalnim rezervnim dijelovima.** Tako ćete osigurati trajnu sigurnost električnog alata.

NAPOMENA

- ▶ Ovaj proizvod tijekom rada stvara elektromagnetsko polje! Ovo polje može ometati aktivne ili pasivne medicinske implantate! Kako biste smanjili rizik od ozbiljnih ozljeda ili smrti, osobama s medicinskim implantatima preporučamo da se prije uporabe ovog proizvoda posavjetuju sa svojim liječnikom i proizvođačem medicinskog implantata!

● Sigurnosne upute za čekić

⚠ UPOZORENJE!



Nosite zaštitu sluha. Djelovanje buke može utjecati na gubitak sluha.



Nosite zaštitnu masku.

⚠ UPOZORENJE!

- ▶ Radovi na bušenju i klesanju mogu uključivati rad s materijalima koji mogu stvoriti štetnu ili otrovnu prašinu. Ova prašina predstavlja opasnost po zdravlje osobe koja koristi električni alat i bilo koje druge osobe u blizini.
- ▶ Pazite da ne naidete na vodove za struju, plin ili vodu dok radite s električnim alatom. Ako je potrebno, provjerite tražilom cijevi prije bušenja ili rezanja zida.

Sigurnosne napomene za sve radove

- **Nosite zaštitu sluha.** Djelovanje buke može utjecati na gubitak sluha.
- **Koristite dodatne ručke ako su isporučene s električnim alatom.** Gubitak kontrole može uzrokovati ozljede.
- **Električni alat držite samo za izolirane površine dok izvodite radove kod kojih radni alat ili vijak mogu udariti u skrivene strujne vodove ili u priključni kabel.** Kontakt vodljivim vodom može metalne dijelove uređaja staviti pod napon i dovesti do električnog udara.

Sigurnosne napomene pri uporabi dugih svrdla s funkcijom čekića

- **Bušenje uvijek započnite na nižem broju okretaja dok svrdlo dodiruje obradak.** Na višem broju okretaja može doći do blagog savijanja svrdla kada se može slobodno okretati bez kontakta s obratkom, te pritom može doći do ozljede.

- **Nemojte prekomjerno pritiskati svrdlo, a pritisak primjenjujte samo uzdužno na alat za bušenje.** Svrdla se mogu saviti i prelomiti, a također uzrokovati gubitak kontrole i izazvati ozljede.

● Dodatne sigurnosne napomene

- **Upotrijebite prikladni detektor kako biste otkrili sakrivene kabele za napajanje ili se obratite lokalnoj komunalnoj tvrtki.** Kontakt s električnim vodovima može dovesti do požara i strujnog udara. Oštećenje voda plina može dovesti do eksplozije. Prodiranje u vodovodnu cijev uzrokuje materijalnu štetu.
- **Prije odlaganja električnog alata pričekajte dok se posve ne smiri.** Radni se alat može nagnuti i uzrokovati gubitak kontrole na električnim alatom.
- **Osigurajte obradak.** Obradak koji se pridržava steznim napravama ili škripcem sigurnije se drži nego rukom.
- **Ne dodirujte radne alate ili susjedne dijelove kućišta ubrzo nakon rada.** Oni tijekom rada mogu postati jako vrući i uzrokovati opekline.
- **Radni alat se prilikom bušenja može zaglaviti. Uvjerite se da imate siguran oslonac i držite električni alat objema rukama.** U suprotnom biste mogli izgubiti kontrolu nad električnim alatom.
- **Kada radite s električnim alatom, čvrsto ga držite objema rukama i pobrinite se da je u sigurnom položaju.** Električnim alatom sigurnije se upravlja dvjema rukama.

Originalni pribor/dodatna oprema

UPOZORENJE!

► Nemojte koristiti pribor koji nije preporučila tvrtka **/// PARKSIDE**. To može izazvati strujni udar i požar.

- Koristite samo pribor i dodatnu opremu koji su navedeni u uputama za uporabu ili čija je montaža kompatibilna s proizvodom.

● Ponašanje u slučaju opasnosti

Pomoću ovih uputa za uporabu upoznajte se s uporabom ovih proizvoda. Proučite sigurnosne napomene te ih se obvezno pridržavajte. To pomaže u izbjegavanju rizika i opasnosti.

- Uvijek budite oprezni pri uporabi ovoga proizvoda kako biste pravovremeno uočili opasnosti i kako biste mogli djelovati. Brze intervencije mogu spriječiti teške ozljede i materijalnu štetu.
- Odmah isključite proizvod u slučaju kvara. Prije ponovnog puštanja u pogon neka ga provjeri kvalificirani stručnjak te ga po potrebi popravi.

● Ostali rizici

Čak i ako propisno rukujete ovim proizvodom, ostaje potencijalni rizik za ozljede i materijalnu štetu. U vezi s konstrukcijom i izvedbom ovoga proizvoda mogu se između ostaloga pojaviti sljedeće opasnosti:

- Štete po zdravlje, koje su uzrokovane emisijama vibracija, ako se proizvod upotrebljava tijekom duljeg vremena, ako se nepropisno vodi i održava.
- Ozljede i materijalna šteta uzrokovana neispravnim radnim alatom ili naglim udarom skrivenog objekta tijekom uporabe.

- Opasnost od ozljeda i materijalna šteta uzrokovana objektima u letu.

● Prije uporabe

● Pribor

UPOZORENJE!

► Nemojte koristiti pribor koji nije preporučila tvrtka **/// PARKSIDE**. To može izazvati strujni udar i požar.

Za sigurnu i propisnu uporabu ovoga proizvoda između ostaloga su potrebni sljedeći dijelovi pribora kao što su npr. alat i radni alat:

- SDS Plus radni alat
- Prikladna osobna zaštitna oprema
- Mazivo za steznu glavu

Alat i radni alat dobit ćete u specijaliziranoj trgovini. Pri nabavi uvijek obratite pažnju na tehničke specifikacije ovoga proizvoda (pogledajte dio „Tehnički podatci“). Ako niste sigurni, pitajte kvalificiranog stručnjaka i dopustite da vas vaš specijalizirani trgovac posavjetuje.

● Korištenje

UPOZORENJE!



Prije zamjene pribora, čišćenja te ako ga ne upotrebljavate, isključite proizvod pa ga odvojite od električne mreže.

UPOZORENJE!

► Obradak tijekom bušenja učvrstite ili pričvrstite stezačem, kliještima za stezanje ili škripcem. Izvodite radove bušenja samo na sigurno pričvršćenom obratku.

● Postavljanje dodatne ručke

NAPOMENA

- ▶ Iz sigurnosnih razloga ovaj proizvod koristite samo s pričvršćenom dodatnom ručkom [8].

1. Otpustite remen na dodatnoj ručki [8] okretanjem u smjeru suprotnom od kazaljke na satu.
2. Zakrenite dodatnu ručku [8] na odgovarajući kut ovisno o radnom položaju.
3. Okrećite dodatnu ručku [8] u smjeru kazaljke na satu da biste je zategnuli.

● Montiranje graničnika dubine

1. Otpustite vijak za graničnik dubine [13].
2. Umetnite graničnik dubine [12] u dodatnu ručku [8].
3. Izvlačite graničnik dubine [12] sve dok razmak između vrha alata za bušenje i vrha graničnika dubine ne odgovara potrebnoj dubini bušenja.
4. Zategnite vijak za graničnik dubine [13] kako biste učvrstili graničnik dubine [12].

● Odabir radnog alata

Primjena	Radni alati
Udarno bušenje	SDS Plus radni alat
Dlijeto	
Konvencionalno bušenje u drvu, metalu, keramici i plastici	Odgovarajuća SDS-Plus bušilica

● Promjena radnih alata

- S držačem alata SDS-Plus [11] možete lako i praktično promijeniti radni alat bez upotrebe dodatnih alata.

- Zahvaljujući sustavu, radni alat SDS-Plus može se slobodno pomicati. To stvara odstupanje od izlaska u praznom hodu. To neće utjecati na točnost rupe jer će se bušilica sama centrirati dok bušite.
- Štitnik za prašinu [10] u velikoj mjeri sprječava ulazak prašine od bušenja u držač alata SDS-Plus [11] tijekom rada. Prilikom umetanja radnog alata pazite da štitnik za prašinu nije oštećen.

NAPOMENA

- ▶ Oštećeni štitnik za prašinu [10] mora se odmah zamijeniti. Obratite se servisnoj radionici.

● SDS alat





1. Prije umetanja radnog alata lagano namažite držač alata SDS-Plus [11].
2. Umetnite radni alat u držač alata SDS-Plus [11] okretanjem dok se čujno ne zakači.
3. Provjerite pravilno zaključavanje povlačenjem radnog alata. Radni alat ima radialnu zračnost zbog sustava.

● Vađenje SDS alata

- Povucite čahuru za blokiranje [9] unatrag i uklonite radni alat.



● Odabir načina rada

- Pritisnite i držite gumb za otpuštanje [6] na prekidaču za odabir načina rada [7]. Okrenite prekidač za odabir načina rada tako da oznaka strelice pokazuje odgovarajuću ikonu.

Simbol	Način rada
	Bušenje
	Udarno bušenje
	Dlijeto
	Podešavanje položaja dlijeta

Podešavanje položaja dlijeta

Kako biste radni alat okrenuli u željeni položaj za udaranje, postupite na sljedeći način:

1. Okrenite prekidač za odabir načina rada **7** na  (podešavanje položaja dlijeta).
2. Okrenite radni alat u držaču alata SDS-Plus **11** u željeni položaj.
3. Okrenite prekidač za odabir načina rada **7** na  (dlijeto).

● Namještanje smjera okretanja

NAPOMENA

- ▶ Sklopku za promjenu smjera okretanja **1** prebacujte samo kada električni alat miruje.

- Sklopku za promjenu smjera okretanja **1** koristite za promjenu smjera okretanja električnog alata. Ovo nije moguće kada je okidač prekidača **2** pritisnut.
- Okretanje u smjeru kazaljke na satu: Pritisnite sklopku za promjenu smjera okretanja **1** ulijevo do kraja.

- Okretanje u smjeru suprotnom od kazaljke na satu: Pritisnite sklopku za promjenu smjera okretanja **1** desno do kraja.

● Uključivanje/isključivanje

- Spojite mrežni utikač **5** u utičnicu.

Uključivanje

- Pritisnite okidač prekidača **2**.
- Da biste uštedjeli energiju, električni alat uključite samo kad ga koristite.

Isključivanje

- Otpustite okidač prekidača **2**.
- Na niskim temperaturama, električni alat postiže pun učinak čekića/udara tek nakon određenog vremena.

Kontinuirani rad

- Pritisnite okidač prekidača **2**. Istovremeno pritisnite gumb za zaključavanje **3** kako biste zaključali okidač prekidača.
- Za prekid kontinuiranog rada pritisnite i pustite okidač prekidača **2**.



● Postavljanje broja okretaja

NAPOMENA

- ▶ Okidač prekidača **2** ima promjenjivu kontrolu broja okretaja.

1. Lagano pritisnite okidač prekidača **2** za odabir malog broja okretaja.
2. Povećajte pritisak na okidač prekidača **2** kako biste povećali broj okretaja.

● Otklanjanje poteškoća

Problem	Mogući uzroci	Uklanjanje
Proizvod ne funkcionira.	Motor je pokvaren.	Neka proizvod popravi kvalificirani stručnjak.
Učinak proizvoda je slab.	Prekomjerno pritiskanje proizvoda.	Primijenite odgovarajuću pritisak na proizvod.
	Držač alata SDS-Plus  više nije podmazan.	Lagano podmažite držač alata SDS-Plus  mazivom.

● Čišćenje i njega

UPOZORENJE!



Prije zamjene pribora, čišćenja te ako ga ne upotrebljavate, isključite proizvod pa ga odvojite od električne mreže.

● Čišćenje

NAPOMENA

- ▶ Za čišćenje proizvoda ne upotrebljavajte nikakva kemijska, lužnata, maziva niti druga agresivna sredstva za čišćenje ili dezinfekciju jer mogu oštetiti površine.
- ▶ Pripazite da tekućine nikada ne uđu u unutrašnjost proizvoda.
- ▶ Proizvod uvijek održavajte čistim, suhim i bez ulja i masti za podmazivanje. Nakon svake uporabe i prije skladištenja uklonite prašinu.

NAPOMENA

- ▶ Redovito propisno čišćenje pomaže u sigurnoj uporabi i produljuje vijek trajanja proizvoda.
- Proizvod čistite suhom krpom. Za teško dostupna mjesta upotrebljavajte meku četku.
- Krpom i mekom četkom uklonite posebno prljavštinu i prašinu s ventilacijskih otvora.
Ventilacijski otvori moraju uvijek biti slobodni.
- Redovito čistite držač alata SDS Plus  i lagano ga podmažite mašću.

● Održavanje

- Prije i nakon svake uporabe proizvod i dijelove pribora (npr. radni alat) provjerite na istrošenost i oštećenja. Ako je potrebno, zamijenite ih novima. Pritom se uvijek pridržavajte tehničkih zahtjeva (pogledajte dio „Tehnički podatci“).

● Popravak

UPOZORENJE! Opasnost od nezgode!

- ▶ Ukoliko je priključni kabel  oštećen, mora ga zamijeniti proizvođač ili njegova služba za kupce ili slična kvalificirana osoba kako bi se izbjegla opasnost.
 - U unutrašnjosti proizvoda ne nalaze se dijelovi koje bi korisnik mogao popraviti. Obratite se kvalificiranom stručnjaku kako biste organizirali provjeru i popravak proizvoda.
- ## ● Skladištenje
- Isključite proizvod. Pričekajte da se proizvod rashladi.

- ❑ Očistite proizvod (pogledajte „Čišćenje“).
- ❑ Proizvod i njegov pribor čuvajte na tamno, suhom i dobro prozračenom mjestu zaštićenom od smrzavanja.
- ❑ Proizvod uvijek čuvajte na djeci nedostupnom mjestu.
- ❑ Optimalna temperatura dugotrajnog skladištenja (dulje od 3 mjeseca) jest između +20 i +26 °C.
- ❑ Proizvod spremite u kućište za prenošenje 18.

● Transport

- ❑ Isključite proizvod. Pričekajte da se proizvod rashladi.
- ❑ Proizvod transportirajte u kućištu za prenošenje 18.
- ❑ Proizvod zaštitite od udaraca i snažnih vibracija koje se često javljaju pri transportu u vozilima.
- ❑ Proizvod osigurajte od klizanja i prevrtanja.

● Zbrinjavanje

Ambalaža se sastoji od ekološki neškodljivih materijala koje možete zbrinuti na lokalnim mjestima za reciklažu.



Uvažavajte obilježavanje ambalaže za odvajanje otpada, ono je obilježeno s kraticama (a) i brojevima (b) sa slijedećim značenjem: 1–7: plastika/20–22: papir I karton/80–98: miješani materijali.

Proizvod:



O mogućnostima zbrinjavanja dotrajalog proizvoda možete se raspitati kod vaše općinske ili gradske uprave.



Zbog zaštite okoliša ne bacajte dotrajali proizvod u kućni otpad, već ga predajte stručnom zbrinjavanju. Informacije o mjestima za sakupljanje otpada i njihovom radnom vremenu možete dobiti pri Vašem nadležnom općinskom uredu.

● Jamstvo

Ovaj proizvod je pažljivo proizveden prema strogim smjericama kvalitete i temeljito je ispitano prije isporuke. U slučaju pogreške u materijalu ili izradi, imate zakonska prava protiv prodavatelja proizvoda. Vaša zakonska prava ni na koji način nisu ograničena našom garancijom navedenom u nastavku.

Garancija za ovaj proizvod je 3 godine od datuma kupnje. Garantni rok počinje s datumom kupovine. Čuvajte originalni račun na sigurnom mjestu jer je ovaj dokument potreban kao dokaz kupnje.

Sva oštećenja ili nedostaci koji su već prisutni u trenutku kupnje moraju se prijaviti odmah nakon raspakiranja proizvoda.

Ako se u roku od 3 godine od datuma kupnje pokaže da je proizvod neispravan u materijalu ili izradi, mi ćemo ga, po našem izboru, besplatno popraviti ili zamijeniti. Garantni rok se ne produljuje odobrenim zahtjevom za garanciju. To vrijedi i za zamijenjene i popravljene dijelove.

Ova garancija ne vrijedi ako je proizvod bio oštećen ili nepropisno korišten ili održavan.

Garancija pokriva greške u materijalu i proizvodnji. Ova se garancija ne odnosi na dijelove proizvoda koji su podložni uobičajenom habanju, te se stoga smatraju potrošnim dijelovima (npr. baterije, punjive baterije, crijeva, spremnici s tintom), niti na oštećenja lomljivih dijelova, npr. prekidača ili dijelova od stakla.

U slučaju manjeg popravka jamstveni rok se produljuje onoliko koliko je kupac bio lišen uporabe stvari.

Međutim, kad je zbog neispravnosti stvari izvršena njezina zamjena ili njezin bitni popravak, jamstveni rok počinje teći ponovno od zamjene, odnosno od vraćanja popravljene stvari.

Ako je zamijenjen ili bitno popravljen samo neki dio stvari, jamstveni rok počinje teći ponovno samo za taj dio.

● Postupak u slučaju koji je pokriven jamstvom

Kako bismo osigurali brzu obradu vašeg zahtjeva, slijedite upute u nastavku:

Za sve upite kao dokaz o kupnji pripremite račun i broj artikla (IAN 458776_2401).

Broj artikla možete pronaći na tipskoj pločici na proizvodu, gravuri na proizvodu, naslovnici vaših uputa (dolje lijevo) ili naljepnici na stražnjoj i donjoj strani proizvoda.

Ako se pojave funkcionalni kvarovi ili drugi nedostaci, prvo se obratite servisnoj odjelu koji je naveden u nastavku telefonski ili e-poštom.

Proizvod za koji je utvrđen kvar, uz prilaganje potvrde o kupnji (računa) i informacijama o nedostacima i kada su nastali, možete poslati na adresu servisa kojega ste obavijestili bez poštarine.

Ove i mnoge druge priručnike možete pregledati i preuzeti na stranici parkside-diy.com. Ovaj QR kod vodi vas izravno na našu stranicu parkside-diy.com. Odaberite svoju zemlju i putem tražilice potražite upute za uporabu. Unosom broja artikla (IAN) 458776_2401 dospjet ćete do uputa za uporabu za svoj artikl.

● Servis

 **Servis Hrvatska**

Tel.: 0800806355

E-Mail: owim@lidl.hr



● EU izjava o sukladnosti

EU IZJAVA O SUKLADNOSTI (br. 458776_2401)

IAN: 458776_2401
Identifikacija proizvoda: "PARKSIDE" Bušilica i udarni čekić
Broj modela: HG10230

Predmet gore opisane izjave u skladu je s mjerodavnim zakonodavstvom Unije o usklađivanju:

Direktiva 2006/42/EZ
Direktiva 2014/30/EU
Direktiva 2011/65/EU sa svim povezanim izmjenama i dopunama

Upućivanja na relevantne primijenjene usklađene norme ili upućivanja na druge tehničke specifikacije u vezi s kojima se izjavljuje sukladnost:

N° / dijelovi
Direktiva 2006/42/EZ
EN 62841-1:2015/A11:2022
EN IEC 62841-2-6:2020/A11:2020
Direktiva 2014/30/EU
EN IEC 55014-1:2021
EN IEC 55014-2:2021
EN IEC 61000-3-2:2019/A1:2021
EN 61000-3-3:2013/A2:2021

Predmet gore navedene deklaracije je usuglašenost sa direktivom 2011/65/EU Evropskog parlamenta i veća od 8 lipnja 2011 o ograničenju uporabe štetnih tvari u elektronskoj i električnoj opremi:

N° / dijelovi
EN IEC 63000:2018

Osoba zadužena za čuvanje tehničke dokumentacije: OWIM GmbH & Co.KG

Potpisano za i u ime:

OWIM GmbH & Co. KG, Stiftsbergstraße 1, 74167 Neckarsulm, Njemačka

Ova izjava o usuglašenosti je izdata pod punom odgovornošću proizvođača.

Prijevod izvorne izjave o podudarnosti/konformitetu

Neckarsulm

Mjesto

07.05.2024

Datum

ppa. Stefan Haensel
ppa. Stefan Haensel
Ovlašteni potpisnik



















ppa. Jans Buchheim
ppa. Jans Buchheim
Ovlašteni potpisnik

HR



Lista pictogramelor/simbolurilor utilizate	Pagina	36
Introducere	Pagina	37
Utilizarea conform destinației	Pagina	37
Volumul livrării	Pagina	37
Descrierea pieselor	Pagina	37
Date tehnice	Pagina	38
Indicații de siguranță	Pagina	39
Indicații generale de siguranță pentru scule electrice	Pagina	39
Indicații de siguranță pentru percuție	Pagina	42
Indicații de siguranță suplimentare	Pagina	43
Comportamentul în caz de necesitate	Pagina	43
Riscuri reziduale	Pagina	43
Înainte de utilizare	Pagina	44
Accesorii	Pagina	44
Folosirea	Pagina	44
Reglarea mânerului suplimentar	Pagina	44
Montarea opritorului avansului de adâncime	Pagina	44
Selectarea sculei de adaos	Pagina	44
Schimbarea sculei de adaos	Pagina	45
Sculei SDS	Pagina	45
Scoaterea sculei SDS	Pagina	45
Selectarea regimului de lucru	Pagina	45
Reglarea sensului de rotație	Pagina	45
Pornirea/oprirea	Pagina	46
Reglarea turației	Pagina	46
Depanare	Pagina	46
Curățarea și îngrijirea	Pagina	46
Curățarea	Pagina	46
Întreținerea	Pagina	47
Repararea	Pagina	47
Depozitarea	Pagina	47
Transportul	Pagina	47
Înlăturare	Pagina	47
Garanție	Pagina	48
Modul de desfășurare în caz de garanție	Pagina	48
Service	Pagina	49
Declarația UE de conformitate	Pagina	50

Lista pictogramelor/simbolurilor utilizate

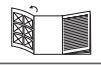
	Citiți instrucțiunile de utilizare.		Opriiți produsul și deconectați-l de la rețea înainte de schimbarea accesoriilor, curățare și când nu îl folosiți.
	PERICOL! – Indică un pericol cu grad ridicat de risc care, dacă nu este evitat, are ca urmare moartea sau o rănire gravă (de ex. pericol de sufocare)		Găurire
			Găurire cu percuție
	AVERTISMENT! – Indică un pericol cu grad mediu de risc care, dacă nu este evitat, poate avea ca urmare moartea sau o rănire gravă (de ex. pericol de electrocutare)		Dălțuire
			Adaptarea poziției dălții
	PRECAUȚIE! – Indică un pericol cu grad scăzut de risc care, dacă nu este evitat, poate avea ca urmare o rănire ușoară până la medie (de ex. pericol de opărire)		Diametru
			Turație de mers în gol
	ATENȚIE! – Avertizează cu privire la posibilele daune materiale (de ex. pericol de scurtcircuitare)		Purtați căști antifonice!
	Curent alternativ/tensiune alternativă		Purtați ochelari de protecție!
	Simbol pentru un produs din clasa de protecție II		Purtați protecție respiratorie!
	Semnul CE confirmă conformitatea cu directivele UE referitoare la produs.	 	Indicații de siguranță Instrucțiuni de manevrare
 	Pagină pliabilă cu imaginile produsului		

CIOCAN ROTOPERCUTOR

● **Introducere**

Vă felicităm pentru achiziționarea noului dumneavoastră produs. Ați ales un produs de înaltă calitate. Manualul de utilizare reprezintă o parte integrantă a acestui produs. Acesta conține informații importante referitoare la siguranță, la utilizare și la eliminarea ca deșeu. Înainte de utilizarea acestui produs, familiarizați-vă mai întâi cu instrucțiunile de utilizare și de siguranță. Folosiți produsul numai în modul descris și numai în domeniile de utilizare indicate. Predați toate documentele aferente în cazul în care înstrăinați produsul.

● **Utilizarea conform destinației**

- Acest produs este destinat următoarelor activități:
 - Găurire cu percuție în beton, zidărie și piatră
 - Lucrări ușoare de dăltuire
 - Găurire în lemn, placaj, plăci fibrolemnoase, material plastic și metal
- Produsul nu este destinat lucrărilor de găurire grele care depășesc capacitatea maximă de găurire (vezi „Date tehnice”).
- Utilizați întotdeauna tipul corect de burghiu și accesoriile potrivite pentru utilizarea prevăzută.
- La achiziționarea și utilizarea sculelor de adaos, țineți seama întotdeauna de cerințele tehnice ale produsului (vezi „Date tehnice”).
- Alte utilizări sau modificări ale produsului sunt considerate ca nefiind neconforme cu destinația și pot duce la riscuri cum ar fi pericol de moarte, răniri și deteriorări.

- Producătorul nu își asumă răspunderea pentru daunele și defectiunile survenite ca urmare a unei deserviri necorespunzătoare.
- Produsul este destinat exclusiv utilizării private.
- Produsul nu este destinat pentru uzul profesional sau pentru domenii de utilizare asemănătoare.
- Respectați toate prescripțiile de siguranță, normele și dispozițiile locale în vigoare. Folosirea sculelor electrice zgomotoase poate fi permisă numai la anumite ore, conform normelor naționale sau locale.

● **Volumul livrării**

⚠️ AVERTISMENT!

► Produsul și materialele de ambalaj nu sunt jucării! Copiii nu trebuie să se joace cu pungile din material plastic, foliile și piesele mici! Există pericol de înghițire și sufocare!

- 1 Ciocan rotopercurtor
- 3 Burghie de 150 mm 6/8/10 mm cu prindere SDS-Plus
- 1 Daltă plată 250 mm
- 1 Opritor al avansului de adâncime din metal
- 1 Mâner suplimentar
- 1 Geantă de transport
- 1 Instrucțiuni de utilizare

● **Descrierea pieselor**

Înainte de citire desfaceți pagina cu figuri și familiarizați-vă cu toate funcțiile produsului.

(Fig. A)

- 1 Schimbător de sens de rotație
- 2 Declanșator al întrerupătorului

- 3 Buton de blocare (pentru declanșatorul întrerupătorului 2)
- 4 Mâner principal
- 5 Cablu de alimentare cu ștecher
- 6 Buton de deblocare (pentru selectorul de mod 7)
- 7 Selector de mod
- 8 Mâner suplimentar
- 9 Manșon de blocare
- 10 Capac de protecție contra prafului
- 11 Sistem de prindere a sculei SDS-plus
- 12 Opritor al avansului de adâncime
- 13 Șurub pentru opritorul avansului de adâncime
- 14 Daltă plată
- 15 Burghiu 10 mm
- 16 Burghiu 8 mm
- 17 Burghiu 6 mm
- 18 Geantă de transport

● Date tehnice

Ciocan rotopercurtor	PBH 800 B1
Numere model	
- Ștecher VDE:	HG10230
- Ștecher BS:	HG10230-BS
Tensiune nominală:	230 V~, 50 Hz
Putere nominală:	800 W
Turație de mers în gol n_0 :	0–1650 min ⁻¹
Număr de lovituri:	0–7500 min ⁻¹
Energie de percuție:	1,2 Jouli

Putere max. de găurire Ø:	13 mm pentru metal 19 mm pentru beton/țiglă 24 mm pentru lemn
Clasă de protecție	II/□ (izolație dublă)

Valori de emisie de zgomot

Valorile măsurate au fost găsite în concordanță cu EN 62841. Nivelul de zgomot al sculei electrice evaluat cu A este de obicei:

Nivel de presiune acustică:	$L_{pA} = 91,9$ dB
Imprecizie:	$K_{pA} = 3,0$ dB
Nivel de putere sonoră:	$L_{WA} = 99,9$ dB
Imprecizie:	$K_{WA} = 3,0$ dB

Valori de emisie de vibrații

Valori totale de vibrații (suma vectorilor celor trei direcții), determinate corespunzător EN 62841:

Găurire cu percuție în beton:	
Mâner principal:	$a_{h,HD} = 7,820$ m/s ²
Imprecizie:	$K = 1,5$ m/s ²
Mâner auxiliar:	$a_{h,HD} = 8,464$ m/s ²
Imprecizie:	$K = 1,5$ m/s ²
Dăltauire:	
Mâner principal:	$a_{h,Cheq} = 13,507$ m/s ²
Imprecizie:	$K = 1,5$ m/s ²
Mâner auxiliar:	$a_{h,Cheq} = 13,725$ m/s ²
Imprecizie:	$K = 1,5$ m/s ²

AVERTISMENT!



Purtați căști antifonice!

INDICAȚIE

- ▶ Valoarea totală dată de vibrații și valoarea emisiei de zgomot au fost măsurate conform unei metode de verificare normate și pot fi folosite la compararea unei scule electrice cu o alta.
- ▶ Valoarea totală dată de vibrații și valoarea emisiei de zgomot pot fi folosite și la o evaluare preliminară a încărcării.

AVERTISMENT!

- ▶ Emisiile de vibrații și zgomot pot diferi în timpul utilizării efective a sculei electrice de valorile indicate, în funcție de tipul sculei electrice și de modul de utilizare a sculei electrice, îndeosebi de tipul piesei de lucru care este prelucrată. Încercați să mențineți expunerea la vibrații și zgomot cât mai mică posibil. Măsurile exemplificative pentru micșorarea încărcării cu vibrații sunt purtarea de mănuși la utilizarea sculei de adaos și limitarea timpului de lucru. De aceea trebuie luate în considerare toate etapele ciclului de lucru (de exemplu timp în care scula electrică este oprită și aceia în care ea este pornită, însă funcționează fără sarcină).



Indicații de siguranță

- **Indicații generale de siguranță pentru scule electrice**

AVERTISMENT!

- ▶ **Citiți toate indicațiile de siguranță, instrucțiunile, imaginile și datele tehnice cu care este prevăzută această sculă electrică.** Nerespectarea următoarelor instrucțiuni poate provoca electrocutare, incendiu și/sau răni grave.

Păstrați toate sfaturile și indicațiile de siguranță într-un loc sigur, pentru consultare viitoare.

Noțiunea „sculă electrică” folosită în indicațiile de siguranță, se referă la scule electrice acționate de la rețea (cu cablu de rețea) și la scule electrice acționate cu acumulator (fără cablu de rețea).

Siguranța locului de muncă

- Păstrați zona de lucru curată și bine iluminată.** Zonele de lucru neordonate sau neiluminate pot duce la accidente.
- Nu lucrați cu scula electrică într-un mediu cu pericol de explozie, în care se găsesc gaze, lichide sau prafuri inflamabile.** Sculele electrice produc scânteii care pot aprinde praful sau vaporii.
- Țineți la distanță copiii și alte persoane în timpul folosirii sculei electrice.** Dacă sunteți distras puteți pierde controlul asupra sculei electrice.

Securitatea electrică

- a) **Ștecherul sculei electrice trebuie să se potrivească în priză. Ștecherul nu trebuie modificat în niciun fel. Nu folosiți un ștecher adaptor împreună cu sculele electrice cu împământare.** Ștecherulele nemodificate și prizele potrivite scad riscul de electrocutare.
- b) **Evitați contactul corpului cu suprafețele împământate, cum ar fi conducte, încălziri cupatoare și frigider.** Există un risc crescut de electrocutare atunci când corpul dvs. este legat la pământ.
- c) **Păstrați sculele electrice departe de ploaie sau umezeală.** Intrarea apei în scula electrică crește riscul electrocutării.
- d) **Nu folosiți cablul de alimentare pentru a transporta și agăța scula electrică sau pentru a scoate ștecherul din priză. Țineți cablul de alimentare departe de căldură, ulei, muchii ascuțite sau piese în mișcare ale aparatului.** Cablurile de alimentare deteriorate sau încurcate cresc riscul unei electrocutări.
- e) **Dacă lucrați cu o sculă electrică în aer liber, folosiți doar cabluri prelungitoare care sunt potrivite pentru exterior.** Folosirea unui cablu prelungitor potrivit pentru exterior, micșorează riscul electrocutării.
- f) **Dacă utilizarea sculei electrice într-un mediu umed nu poate fi evitată folosiți un întrerupător de protecție contra curenților vagabonzi.** Folosirea unui întrerupător de protecție contra curenților vagabonzi scade riscul unei electrocutări.

Siguranța persoanelor

- a) **Fiți atenți, aveți grijă ce faceți și folosiți-vă mintea la lucrul cu o sculă electrică. Nu folosiți scule electrice dacă sunteți obosit sau sunteți sub influența drogurilor, a alcoolului sau a medicamentelor.** Un moment de neatenție la folosirea sculei electrice poate duce la răniri grave.
- b) **Purtați echipament personal de protecție și întotdeauna purtați ochelari de protecție.** Purtarea echipamentului personal de protecție, cum ar fi mască de praf, încălțăminte de siguranță antiderapantă, cască de protecție sau căști antifonice, în funcție de modul de folosire a sculei electrice, micșorează riscul rănirilor.
- c) **Evitați punerea în funcțiune neprevăzută. Asigurați-vă că scula electrică este decuplată înainte de a o conecta la alimentarea electrică și/sau a conecta acumulatorul, a o lua sau a o transporta.** Dacă la transportarea sculei electrice vă țineți degetul pe comutator sau dacă conectați scula electrică pornită la alimentarea cu curent electric, acest lucru poate provoca accidente.
- d) **Îndepărtați sculele de reglare sau cheia pentru șuruburi înainte de pornirea sculei electrice.** O sculă sau cheie care se află într-o piesă rotativă a sculei electrice poate duce la accidentări.
- e) **Evitați o poziție anormală a corpului. Aveți grijă să aveți o stabilitate bună și păstrați-vă întotdeauna echilibrul.** Astfel puteți controla mai bine scula electrică în situații neașteptate.
- f) **Purtați îmbrăcăminte potrivită. Nu purtați haine largi sau bijuterii. Țineți părul, hainele și mănușile departe de piesele în mișcare.** Hainele largi, bijuteriile sau părul lung pot fi prinse de piesele în mișcare.

- g) **Dacă se pot monta dispozitive de aspirare și colectare praf, acestea trebuie conectate și utilizate corect.** Utilizarea unei aspirări de praf poate micșora pericolele datorate prafului.
- h) **Nu vă complăceți într-o falsă siguranță și nu vă dispensați de regulile de siguranță pentru scule electrice, chiar dacă sunteți familiarizat cu scula electrică prin multiple utilizări.** Manevrarea neatență poate duce la răniri grave în decurs de câteva secunde.
- e) **Îngrijiți cu atenție sculele electrice și sculele de adaos. Controlați dacă piesele mobile funcționează corect și nu se blochează, dacă există piese rupte sau deteriorate care influențează funcționarea sculei electrice. Înainte de utilizarea sculei electrice solicitați repararea pieselor deteriorate.** Multe accidente își au cauza în sculele electrice întreținute defectuos.
- f) **Păstrați sculele așchietoare ascuțite și curate.** Sculele așchietoare îngrijite cu atenție și cu muchii tăietoare ascuțite se blochează mai puțin și sunt mai ușor de condus.

Utilizarea și tratarea sculei electrice

- a) **Nu suprasolicitați scula electrică. Folosiți scula electrică destinată lucrării dvs.** Cu scula electrică potrivită lucrați mai bine și mai sigur în domeniul de putere dat.
- b) **Nu folosiți o sculă electrică al cărei întrerupător este defect.** O sculă electrică care nu mai poate fi pornită sau oprită este periculoasă și trebuie reparată.
- c) **Scoateți ștecherul din priză și/sau îndepărtați un acumulator detașabil înainte să efectuați setări la aparat, să schimbați sculele de adaos sau să puneți deoparte scula electrică.** Aceste măsuri de prevedere evită pornirea neprevăzută a sculei electrice.
- d) **Păstrați sculele electrice nefolosite departe de accesul copiilor. Nu lăsați să utilizeze scula electrică persoane care nu sunt familiarizate cu aceasta sau nu au citit aceste instrucțiuni.** Sculele electrice sunt periculoase, dacă sunt folosite de către persoane neexperimentate.
- g) **Folosiți scula electrică, accesoriile, sculele de adaos, etc. corespunzător acestor instrucțiuni. Aveți în vedere aici condițiile de lucru și activitatea de executat.** Folosirea sculelor electrice pentru alte aplicații decât cele prevăzute poate duce la situații periculoase.
- h) **Păstrați mânerele și suprafețele de prindere uscate, curate și fără ulei sau vaselină.** Mânerele și suprafețele de prindere alunecoase nu permit o operare sigură și un control sigur al sculei electrice în situații neprevăzute.

Service

- a) **Dispuneți repararea sculei dvs. electrice numai de către personal de specialitate calificat și numai cu piese de schimb originale.** Astfel vă asigurați că siguranța sculei electrice se păstrează.

INDICAȚIE

- ▶ În timpul funcționării, acest produs creează un câmp electromagnetic! În anumite împrejurări, acest câmp poate interfera cu implanturile medicale pasive sau active! Pentru a reduce riscul de leziuni grave sau fatale, recomandăm ca persoanele cu implanturi medicale să consulte medicul și producătorul implantului medical înainte de a opera acest produs!

● Indicații de siguranță pentru percuție

⚠ AVERTISMENT!



Purtați căști antifonice. Acțiunea zgomotului poate duce la pierderea auzului.



Purtați mască de protecție contra prafului.

⚠ AVERTISMENT!

- ▶ La lucrările de găurire și dăltuire, este posibil să se lucreze cu materiale care pot produce praf nociv sau toxic. Acest praf reprezintă un pericol pentru sănătatea persoanei care operează scula electrică, precum și pentru toate celelalte persoane din apropiere.
- ▶ Asigurați-vă că nu loviți în conducte de gaz, de apă sau în fire electrice când lucrați cu scula electrică. Verificați eventual cu un aparat de căutare a conductelor, înainte de a găuri în perete, resp. de a-l spinteca.

Indicații de siguranță pentru roate lucrările

- **Purtați căști antifonice.** Acțiunea zgomotului poate duce la pierderea auzului.
- **Folosiți mânerele suplimentare dacă acestea sunt livrate împreună cu scula electrică.** Pierderea controlului poate duce la răniri.
- **Țineți scula electrică de suprafețele de prindere izolate dacă efectuați lucrări la care scula de găurire sau șuruburile pot întâlni cabluri electrice ascunse sau propriul cablu de alimentare.** Contactul cu un conductor aflat sub tensiune poate pune sub tensiune și piesele metalice ale aparatului și poate duce la electrocutare.

Indicații de siguranță la folosirea burghiilor lungi cu găurire cu percuție

- **Începeți întotdeauna procesul de găurire cu turație mică și în timp ce scula de găurit are contact cu piesa de prelucrat.** La turații mai mari, burghiul se poate îndoi ușor, dacă el se poate roti liber fără contact cu piesa de prelucrat și poate duce la răniri.
- **Nu exercitați o apăsare excesivă și numai în direcția longitudinală a sculei de găurit.** Burghiile se pot îndoi și astfel se pot rupe sau pot duce la o pierdere a controlului și la răniri.

● Indicații de siguranță suplimentare

- **Folosiți detectoare potrivite pentru detecta liniile de alimentare ascunse sau cereți informații de la firma locală de electricitate.** Contactul cu liniile electrice poate duce la incendiu și electrocutare. Deteriorarea unei linii de gaz poate duce la explozie. Penetrarea unei linii de apă duce la deteriorări ale obiectelor.
- **Așteptați până când scula electrică s-a oprit, înainte de a o lăsa din mână.** Scula de adaos se poate bloca și poate conduce la pierderea controlului asupra sculei electrice.
- **Asigurați piesa de prelucrat.** O piesă de prelucrat prinsă cu un dispozitiv de prindere sau cu o menghină este ținută mai sigur decât cu mâna dvs.
- **Nu atingeți nicio sculă de adaos sau piesele adiacente ale carcsei la scurt timp după operare.** Acestea se pot înfierbânta foarte mult în timpul funcționării și pot provoca arsuri.
- **Scula de adaos se poate bloca la găurire. Aveți grijă de o bună stabilitate și țineți ferm scula electrică cu ambele mâini.** Altfel puteți pierde controlul asupra sculei electrice.
- **Țineți bine, cu ambele mâini scula electrică în timp ce lucrați și aveți grijă să aveți o stabilitate bună.** Scula electrică se conduce mai bine cu ambele mâini.

Accesorii/echipamente auxiliare originale

AVERTISMENT!

- ▶ Nu folosiți accesorii care nu au fost recomandate de /// **PARKSIDE**. Acestea pot duce la electrocutare sau incendiu.

- Utilizați numai accesorii și echipamente auxiliare care sunt specificate în instrucțiunile de utilizare, resp. a căror suport este compatibil cu produsul.

● Comportamentul în caz de necesitate

Familiarizați-vă cu utilizarea acestui produs cu ajutorul acestor instrucțiuni de utilizare. Rețineți indicațiile de siguranță și respectați-le neapărat. Aceasta ajută la evitarea riscurilor și pericolelor.

- La folosirea acestui produs fiți întotdeauna atent pentru a putea recunoaște și trata pericolele din timp. Intervenția rapidă poate evita răniurile grave și pagubele materiale.
- Opriti imediat produsul în caz de defecțiune. Dispuneți verificarea și repararea acesteia de către un specialist calificat, înainte de a o pune din nou în funcțiune.

● Riscuri reziduale

Chiar dacă operații produsul corect, rămâne un risc potențial pentru răniuri ale persoanelor și pagube materiale. În funcție de modul constructiv și modelul acestui produs, pot să apară, printre altele, următoarele pericole:

- Îmbolnăviri care rezultă din emisii de vibrații, dacă produsul este folosit o perioadă lungă de timp, nu este condus și întreținut corect.
- Lezarea persoanelor și pagubele materiale produse de scule de adaos defecte, sau lovirea bruscă a unui obiect acoperit în timpul utilizării.
- Pericol de rănire și pagube materiale produse de obiectele care zboară.

● Înainte de utilizare

● Accesorii

AVERTISMENT!

- ▶ Nu folosiți accesoriile care nu au fost recomandate de **/// PARKSIDE**. Acestea pot duce la electrocutare sau incendiu.

Pentru folosirea în siguranță și corectă a acestui produs, sunt necesare, printre altele, următoarele accesorii, cum ar fi, de ex., scule și scule de adaos:

- Sculă de adaos SDS-Plus
- Echipament personal de protecție potrivit
- Vaselină pentru mandrină

Scule și scule de adaos găsiți în comerțul de specialitate. La achiziționare, țineți seama întotdeauna de cerințele tehnice ale acestui produs (vezi „Date tehnice”). Dacă sunteți nesigur, întrebați un specialist calificat și sfătuiți-vă cu comerciantul dvs.

● Folosirea

AVERTISMENT!



Opriti produsul și deconectați-l de la rețea înainte de schimbarea accesoriilor, curățare și când nu îl folosiți.



AVERTISMENT!

- ▶ Asigurați sau fixați piesa de prelucrat în timpul lucrărilor de găurire cu ajutorul unei cleme, al unui clește reglabil sau al unei menghine. Efectuați lucrările de găurire numai pe o piesă de prelucrat fixată în siguranță.







● Reglarea mânerului suplimentar

INDICAȚIE

- ▶ Din motive de siguranță, utilizați acest produs numai cu mânerul suplimentar  atașat.

1. Slăbiți cureaua de pe mânerul suplimentar  rotind-o în sens antiorar.
2. Rotiți mânerul suplimentar  la un unghi adecvat, în funcție de poziția de lucru.
3. Rotiți mânerul suplimentar  în sens orar pentru a-l strânge.

● Montarea opritorului avansului de adâncime

1. Slăbiți șurubul pentru opritorul avansului de adâncime .
2. Introduceți opritorul avansului de adâncime  în mânerul suplimentar .
3. Trageți afară opritorul avansului de adâncime  până când distanța dintre vârful sculei de găurire și vârful opritorului avansului de adâncime corespunde adâncimii de găurire necesare.
4. Strângeți șurubul pentru opritorul avansului de adâncime  pentru a bloca opritorul avansului de adâncime .

● Selectarea sculei de adaos

Utilizare	Sculă de adaos
Găurire cu percuție	Sculă de adaos SDS-Plus
Dăltuire	
Găurire convențională în lemn, metal, ceramică și plastic	Burghiu SDS-Plus adecvat

● Schimbarea sculei de adaos

- Cu sistemul de prindere a sculei SDS-Plus [11], puteți schimba ușor și convenabil scula de adaos, fără a utiliza scule suplimentare.
- Scula de adaos SDS-Plus se poate mișca liber condiționată de sistem. Aceasta duce la o deviație de concentricitate în timpul mersului în gol. Acest lucru nu are efecte asupra preciziei găurii, deoarece burghiul se centrează singur la găurire.
- Capacul de protecție contra prafului [10] previne în mare măsură pătrunderea prafului de găurit în sistemul de prindere a sculei SDS-plus [11] în timpul funcționării. Când introduceți scula de adaos, asigurați-vă că capacul de protecție contra prafului nu este deteriorat.

INDICAȚIE

- ▶ Un capac de protecție contra prafului [10] deteriorat trebuie înlocuit imediat. Adresați-vă unui atelier al serviciului pentru clienți.

● Sculei SDS





1. Înainte de a introduce scula de adaos, gresați ușor sistemul de prindere a sculei SDS-plus [11].
2. Introduceți scula de adaos în sistemul de prindere al sculei SDS-Plus [11] rotind-o, până când se aude că s-a fixat pe poziție.
3. Verificați blocarea corectă trăgând de scula de adaos. Condiționat de sistem, scula de adaos are un joc radial.

● Scoaterea sculei SDS

- Trageți manșonul de blocare [9] înapoi și scoateți scula de adaos.



● Selectarea regimului de lucru

- Țineți apăsat butonul de deblocare [6] de la selectorul de mod [7]. Rotiți selectorul de mod astfel încât marcajul săgeată să fie îndreptat spre simbolul corespunzător.

Simbol	Regim de lucru
	Găurire
	Găurire cu percuzie
	Dălțuire
	Adaptarea poziției dălții

Adaptarea poziției dălții

Pentru a roti scula de adaos în poziția necesară pentru dălțuire, procedați după cum urmează:

1. Rotiți selectorul de mod [7] la  (reglați poziția dălții).
2. Rotiți scula de adaos din sistemul de prindere a sculei SDS-Plus [11] în poziția necesară.
3. Rotiți selectorul de mod [7] la  (dălțuire).

● Reglarea sensului de rotație

INDICAȚIE

- ▶ Acționați schimbătorul de sens de rotație [1] numai când scula electrică este oprită.
- Utilizați schimbătorul de sens de rotație [1] pentru a schimba sensul de rotație al sculei electrice. Acest lucru nu este posibil când declanșatorul întrerupătorului [2] este apăsat.

- Rotire spre dreapta: Apăsați schimbătorul de sens de rotație [1] spre stânga până la capăt.
- Rotire spre stânga: Apăsați schimbătorul de sens de rotație [1] spre dreapta până la capăt.

● Pornirea/oprirea

- Introduceți ștecherul [5] în priză.

Pornirea

- Apăsați declanșatorul întrerupătorului [2].
- Pentru economisirea energiei porniți scula electrică numai dacă o utilizați.

Oprirea

- Eliberați declanșatorul întrerupătorului [2].
- La temperaturi scăzute, scula electrică atinge performanța maximă a percuției/ impactului numai după o anumită perioadă de timp.

Funcționarea continuă

- Apăsați declanșatorul întrerupătorului [2]. Apăsați simultan butonul de blocare [3] pentru a bloca declanșatorul întrerupătorului.
- Pentru a anula funcționarea continuă, apăsați declanșatorul întrerupătorului [2] și apoi eliberați-l.

● Reglarea turației

INDICAȚIE

- ▶ Declanșatorul întrerupătorului [2] dispune de o reglare variabilă a turației.

1. Apăsați ușor declanșatorul întrerupătorului [2] pentru a selecta o viteză mai mică.
2. Măriți apăsarea pe declanșatorul întrerupătorului [2] pentru a mări viteza.

● Depanare

Problemă	Cauză posibilă	Remediu
Produsul nu funcționează.	Motorul este defect.	Solicitați repararea produsului de către personal de specialitate calificat.
Performanța produsului este slabă.	Apăsare excesivă asupra produsului.	Exercitați doar o apăsare moderată asupra produsului.
	Sistemul de prindere a sculei SDS-plus [11] nu mai este lubrifiat.	Gresați ușor cu vaselină sistemul de prindere a sculei SDS-plus [11].

● Curățarea și îngrijirea

⚠ AVERTISMENT!



Opriti produsul și deconectați-l de la rețea înainte de schimbarea accesoriilor, curățare și când nu îl folosiți.

● Curățarea

INDICAȚIE

- ▶ Nu folosiți produse chimice, alcaline, de frecare sau alte produse de curățare sau de dezinfectare agresive pentru a curăța produsul, deoarece acestea pot deteriora suprafața.
- ▶ Aveți grijă să nu ajungă niciun lichid în interiorul produsului.

INDICAȚIE

▶ Păstrați produsul permanent curat, uscat și fără ulei sau vaselină. Îndepărtați praful după fiecare utilizare și înainte de depozitare.

▶ Curățarea regulată și corectă ajută la garantarea unei utilizări sigure și prelungeste durata de viață a produsului.

□ Curățați produsul cu o cârpă uscată. Pentru locurile greu accesibile, folosiți o perie moale.

□ Îndepărtați în special mizeria și praful de pe deschiderile de ventilație cu o cârpă și o perie moale.

Deschiderile de ventilație trebuie să fie întotdeauna libere.

□ Curățați regulat sistemul de prindere a sculei SDS-plus [11] și ungeți-l ușor cu vaselină.

● Întreținerea

□ Verificați produsul și accesoriile (de ex. scula de adaos) înainte și după fiecare utilizare, dacă nu sunt uzate sau deteriorate. Înlocuiți-le cu altele noi dacă este cazul. Respectați aici cerințele tehnice (vezi „Date tehnice”).

● Repararea

⚠ AVERTISMENT! Risc de rănire!

▶ Dacă s-a deteriorat cablul de alimentare [5], el trebuie înlocuit de către producător, de către serviciul său pentru clienți sau de persoane calificate asemănător, pentru a evita pericolul.

□ În interiorul acestui produs nu se găsesc piese care pot fi reparate de utilizator. Adresați-vă unui specialist calificat pentru a verifica produsul și a-l repara.

● Depozitarea

□ Opriți produsul. Lăsați produsul să se răcească.

□ Curățați produsul (vezi „Curățarea”).

□ Depozitați produsul și accesoriile acestuia într-un loc întunecat, uscat, ferit de îngheț și bine aerisit.

□ Depozitați întotdeauna produsul într-un loc inaccesibil copiilor.

□ Temperatura optimă de depozitare pe termen lung (mai mult de 3 luni) este între +20 și +26 °C.

□ Depozitați produsul în geanta de transport [18].

● Transportul

□ Opriți produsul. Lăsați produsul să se răcească.

□ Transportați produsul în geanta de transport [18].

□ Protejați produsul contra șocurilor și vibrațiilor puternice care apar în special la transportul în autovehicule.

□ Asigurați produsul împotriva alunecării sau răsturnării.

● Înlăturare

Ambalajul este produs din material ecologic care pot fi eliminate la punctele locale de reciclare.



Respectați marcajul materialelor de ambalaj pentru eliminarea deșeurilor, acestea sunt marcate de abrevierile (a) și cifrele (b) cu următoarea semnificație: 1–7: plastice/20–22: hârtie și carton/80–98: substanțe de conexiune.

Produsul:



Puteți obține informații despre posibilitățile de eliminare a produsului de la administrația locală.



Pentru a proteja mediul înconjurător nu eliminați produsul dumneavoastră la gunoiul menajer atunci când nu mai poate fi folosit, ci predați-l la un punct de colectare. Vă puteți informa cu privire la punctele de colectare și orarul acestora de la administrați competentă.

● Garanție

Produsul a fost fabricat cu atenție, conform unor standarde stricte de calitate și verificat temeinic înainte de livrare. În caz de defecțiuni de material sau de fabricație aveți drepturi legale față de vânzătorul produsului. Drepturile dumneavoastră legale nu sunt limitate în niciun fel de garanția menționată mai jos.

Garanția pentru aceste produs este 3 ani începând de la data achiziției. Durata garanției începe la data achiziției. Păstrați chitanța originală la un loc sigur, deoarece acest document este necesar pentru dovada achiziției.

Toate defecțiunile sau deteriorările care sunt deja existente la momentul achiziției, trebuie anunțate imediat după despachetarea produsului.

Dacă în decurs de 3 ani de la achiziția produsului apare un defect de material sau de fabricație, vă reparăm sau înlocuim gratuit produsul la alegerea noastră. Durata de garanție nu se prelungește după aprobarea unei cerințe de garanție. Aceasta este valabil și pentru piesele schimbate și reparate.

Această garanție se stinge dacă produsul este deteriorat, utilizat sau întreținut în mod necorespunzător.

Garanția acoperă defectele de material și de producție. Această garanție nu acoperă piesele componente ale produsului, care prezintă urme normale de uzură și care sunt considerate piese de schimb (de ex.: baterii, acumulatori, furtunuri, cartușe de vopsea) și nici deteriorările la nivelul pieselor casante, de exemplu întrerupătoare sau piese fabricate din sticlă.

Timpul de nefuncționare din cauza lipsei de conformitate apărute în cadrul termenului de garanție prelungește termenul de garanție legală de conformitate și cel al garanției comerciale și curge, după caz, din momentul la care a fost adusă la cunoștința vânzătorului lipsa de conformitate a produsului sau din momentul prezentării produsului la vânzător/unitatea service până la aducerea produsului în stare de utilizare normală și, respectiv, al notificării în scris în vederea ridicării produsului sau predării efective a produsului către consumator.

Produsele de folosință îndelungată care înlocuiesc produsele defecte în cadrul termenului de garanție vor beneficia de un nou termen de garanție care curge de la data preschimbării produsului.

● Modul de desfășurare în caz de garanție

Pentru a putea asigura o procesare rapidă a cererii dumneavoastră, vă rugăm să urmați următoarele indicații:

Vă rugăm să țineți la îndemână bonul de casă și numărul articolului (IAN 458776_2401) ca dovadă pentru achiziția dumneavoastră.

Vă rugăm să luați numărul de produs de pe plăcuța cu tipul de construcție de pe produs, gravura de pe produs, pagina principală a instrucțiunii de utilizare (jos, stânga) sau de pe spatele sau fundul produsului.

În cazul în care, apar erori de funcționare sau alte defecțiuni, contactați mai întâi prin telefon sau prin e-mail, departamentul de service menționat în continuare.

Dumneavoastră puteți să expediați atunci un produs considerat ca fiind defect, adăugând chitanța de plată (bonul de casă) și menționând, în ce constă defecțiunea și când a apărut aceasta, fără cheltuieli poștale, la adresa de service comunicată.



La parkside-diy.com puteți să vedeți și să descărcați acest manual și multe altele. Cu acest cod QR ajungeți direct la parkside-diy.com. Selectați țara dumneavoastră și căutați manualele de utilizare prin motorul de căutare. Dacă introduceți numărul de articol (IAN) 458776_2401 ajungeți la manualul de utilizare pentru articolul dumneavoastră.

● Service

RO Service România

Tel.: 0800890239

E-Mail: owim@lidl.ro

● Declarația UE de conformitate

DECLARAȚIA UE DE CONFORMITATE (Nr. 458776_2401)

IAN: 458776_2401
Identificarea produsului: "PARKSIDE" Ciocan rotopercurtor
Numărul de model: HG10230

Obiectul declarației descris mai sus este în conformitate cu legislația relevantă de armonizare a Uniunii:

Directiva 2006/42/CE
Directiva 2014/30/UE
Directiva 2011/65/UE cu toate modificările aferente

Trimiteri la standardele armonizate sau trimiteri la alte specificații tehnice relevante în legătură cu care se declară conformitatea:

Nr./Părți
Directiva 2006/42/CE
EN 62841-1:2015/A11:2022
EN IEC 62841-2-6:2020/A11:2020
Directiva 2014/30/UE
EN IEC 55014-1:2021
EN IEC 55014-2:2021
EN IEC 61000-3-2:2019/A1:2021
EN 61000-3-3:2013/A2:2021

Obiectul declarației descris mai sus este conform Directivei 2011/65/UE a Parlamentului European și a Consiliului din 8 iunie 2011 privind restricțiile de utilizare a anumitor substanțe periculoase în echipamentele electrice și electronice:

Nr./Părți
EN IEC 63000:2018

Deținătorul documentației tehnice: OWIM GmbH & Co.KG

Semnat pentru și în numele:

OWIM GmbH & Co. KG, Stiftsbergstraße 1, 74167 Neckarsulm, Germania

Prezenta declarație de conformitate este emisă pe răspunderea exclusivă a producătorului.

Traducerea originalului declarației de conformitate

Neckarsulm

07.05.2024

Locul

Data

ppa. Stefan Haensel
Procurist

ppa. Jens Buchheim
Procurist

RO



Списък на използваните пиктограми/символи	Страница	52
Увод	Страница	53
Употреба по предназначение	Страница	53
Обем на доставката	Страница	53
Описание на частите	Страница	54
Технически данни	Страница	54
Указания за безопасност	Страница	55
Общи указания за безопасност за електрически инструменти	Страница	55
Указания за безопасност за ударни инструменти	Страница	58
Допълнителни указания за безопасност	Страница	59
Поведение при злополуки	Страница	60
Остатъчни рискове	Страница	60
Преди употреба	Страница	60
Принадлежности	Страница	60
Работа	Страница	61
Настройка на допълнителна дръжка	Страница	61
Монтиране на ограничител на дълбочината	Страница	61
Избиране на работен инструмент	Страница	61
Смяна на работен инструмент	Страница	62
Инструмент SDS	Страница	62
Изваждане на инструмент SDS-Plus	Страница	62
Избор на режим на работа	Страница	62
Настройване на посока на въртене	Страница	63
Включване/изключване	Страница	63
Настройване на оборотите	Страница	63
Отстраняване на неизправности	Страница	63
Почистване и грижи	Страница	64
Почистване	Страница	64
Поддръжка	Страница	64
Ремонт	Страница	64
Съхранение	Страница	64
Транспортиране	Страница	65
Изхвърляне	Страница	65
Гаранция	Страница	65
Процедирание в случай на рекламация	Страница	67
Сервиз	Страница	68
ЕС декларация за съответствие	Страница	69

Списък на използваните пиктограми/символи

	Прочетете ръководството за експлоатация.		Изключвайте продукта и го отделяйте от мрежата преди смяна на принадлежности, почистване и когато той не се използва.
	ОПАСНОСТ! – Указва опасност с висока степен на риск, която, ако не бъде избегната, води до смърт или тежко нараняване (напр. опасност от задушаване)		Пробиване
			Ударно пробиване
	ПРЕДУПРЕЖДЕНИЕ! – Указва опасност със средна степен на риск, която, ако не бъде избегната, може да доведе до смърт или тежко нараняване (напр. риск от токов удар)		Обработване с длето
			Регулиране на позицията на длетото
	ПРЕДПАЗЛИВОСТ! – Указва опасност с ниска степен на риск, която, ако не бъде избегната, може да причини леко до средно нараняване (напр. опасност от изгаряне)	\emptyset	Диаметър
		n_0	Обороти на празен ход
	ВНИМАНИЕ! – Предупреждава за възможни материални щети (напр. опасност от късо съединение)		Носете защита за слуха!
	Променлив ток/напрежение		Носете защита за очите!
	Символ за продукт с клас на защита II		Носете дихателна защита!
	Знакът CE потвърждава съответствието с отнасящите се до продукта директиви на ЕС.	 	Указания за безопасност Инструкции за работа
 	Разгъваща се страница с илюстрации на продукта		

ПЕРФОРАТОР

● Увод

Поздравяваме Ви с покупката на този нов продукт. Вие избрахте висококачествен продукт. Ръководството за експлоатация е част от този продукт. То съдържа важни указания за безопасност, употреба и изхвърляне. Преди употребата на продукта се запознайте с всички инструкции за обслужване и безопасност. Използвайте продукта само съгласно описанието и за посочените области на употреба. Когато предавате продукта на трети лица, предавайте заедно с него и всички документи.

● Употреба по предназначение

- Този продукт е предвиден за следните дейности:
 - Ударно пробиване в бетон, зидария и камък
 - Леки работи по обработване с длето
 - Пробиване в дърво, шперплат, фазерни плоскости, пластмаса и метал
- Продуктът не е предвиден за тежки работи по пробиване, които надвишават максималния капацитет за пробиване (вижте „Технически данни“).
- Винаги използвайте правилния тип свредло и правилните принадлежности за предвидената употреба.
- При закупуването и употребата на работни инструменти съблюдавайте техническите изисквания на продукта (вижте „Технически данни“).

- Други начини на употреба или изменения на продукта се считат за употреба не по предназначение и могат да доведат до рискове като опасност за живота, наранявания и повреди.
- Производителят не поема отговорност за възникнали щети в резултат на неправилна употреба.
- Продуктът е предназначен единствено за частна употреба.
- Продуктът не е предназначен за професионална употреба или за подобни области на приложение.
- Съблюдавайте всички приложими местни предписания за безопасност, стандарти и разпоредби. Използването на шумни електрически инструменти може да бъде позволено само в определено време съгласно националните или местните разпоредби.

● Обем на доставката

ПРЕДУПРЕЖДЕНИЕ!

- ▶ Продуктът и опаковъчните материали не са детска играчка! Деца не бива да играят с найлонови торбички, фолио и дребни части! Съществува опасност от поглъщане и задушаване!

- 1 Перфоратор
- 3 150 mm свредла 6/8/10 mm със закрепване SDS-Plus
- 1 250 mm плоско длето
- 1 Метален ограничител на дълбочината
- 1 Допълнителна дръжка
- 1 Куфар за носене
- 1 Ръководство за експлоатация

● Описание на частите

Преди четене разгънете страницата с фигурите и се запознайте с всички функции на продукта.

(Фиг. А)

- 1 Превключвател за посока на въртене
- 2 Спусък на превключвателя
- 3 Бутон за блокиране (за спусъка на превключвателя 2)
- 4 Основна дръжка
- 5 Свързващ проводник с мрежов щепсел
- 6 Бутон за освобождаване (за превключвател за избор на режим 7)
- 7 Превключвател за избор на режим
- 8 Допълнителна дръжка
- 9 Фиксираща втулка
- 10 Прахозащитна капачка
- 11 Гнездо за закрепване на инструмент SDS-Plus
- 12 Ограничител на дълбочината
- 13 Винт на ограничител на дълбочината
- 14 Плоско длето
- 15 Свредло 10 mm
- 16 Свредло 8 mm
- 17 Свредло 6 mm
- 18 Куфар за носене

● Технически данни

Перфоратор	PВН 800 В1
Номера на моделите	
- VDE щепсел:	HG10230
- BS щепсел:	HG10230-BS
Номинално напрежение:	230 V~, 50 Hz
Номинална мощност:	800 W
Обороти на празен ход n_0 :	0–1650 min ⁻¹
Честота на ударите:	0–7500 min ⁻¹
Енергия на удара:	1,2 Джаула
Макс. капацитет на пробиване Ø:	13 mm за метал 19 mm за бетон/ тухла 24 mm за дърво
Клас на защита	II/□ (двойна изолация)

Стойности на шумови емисии

Измерените стойности са определени съгласно EN 62841. Нивото на шума, измерено с АЧХ от тип А, на електрическия инструмент в типичния случай възлиза на:

Ниво на звуково налягане:	$L_{pA} = 91,9 \text{ dB}$
Неопределеност:	$K_{pA} = 3,0 \text{ dB}$
Ниво на звукова мощност:	$L_{WA} = 99,9 \text{ dB}$
Неопределеност:	$K_{WA} = 3,0 \text{ dB}$

Стойности на емисии на вибрации

Общи стойности на вибрации (векторна сума от трите посоки), определени съгласно EN 62841:

Ударно пробиване в бетон:	
Основна дръжка:	$a_{h,HD} = 7,820 \text{ m/s}^2$
Неопределеност:	$K = 1,5 \text{ m/s}^2$
Помощна дръжка:	$a_{h,HD} = 8,464 \text{ m/s}^2$
Неопределеност:	$K = 1,5 \text{ m/s}^2$
Обработване с длето:	
Основна дръжка:	$a_{h,Cheq} = 13,507 \text{ m/s}^2$
Неопределеност:	$K = 1,5 \text{ m/s}^2$
Помощна дръжка:	$a_{h,Cheq} = 13,725 \text{ m/s}^2$
Неопределеност:	$K = 1,5 \text{ m/s}^2$

ПРЕДУПРЕЖДЕНИЕ!



Носете защита за слуха!

УКАЗАНИЕ

- ▶ Посочената обща стойност на емисии на вибрации и посочената стойност на шумови емисии са измерени по стандартен метод на изпитване и могат да бъдат използвани за сравнение на един електрически инструмент с друг.
- ▶ Посочената обща стойност на вибрации и посочената стойност на шумови емисии могат да бъдат използвани също и за предварително оценяване на натоварването.

ПРЕДУПРЕЖДЕНИЕ!

- ▶ Емисиите на вибрации и шумовите емисии по време на действителната употреба на електрическият инструмент могат да се различават от посочените стойности, в зависимост от начина, по който електрическият инструмент се използва, особено от вида на обработвания детайл. Опитайте се да поддържате натоварването от вибрации и шум възможно най-минимално. Примерни мерки за намаляване на натоварването от вибрации са носенето на ръкавици при употребата на работния инструмент и ограничаване на времето на работа. При това трябва да се вземат под внимание всички части на работния цикъл (например времената, през които електрическият инструмент е изключен, както и тези, в които той е включен, но работи без натоварване).



Указания за безопасност

- **Общи указания за безопасност за електрически инструменти**

ПРЕДУПРЕЖДЕНИЕ!

- ▶ **Прочетете всички указания за безопасност, инструкции, илюстрации и технически данни, с които този електрически инструмент е снабден.** Пропуски при спазването на следните инструкции могат да предизвикат токов удар, пожар и/или тежки наранявания.

Запазете всички указания за безопасност и инструкции за бъдещи справки.

Използването в указанията за безопасност понятие „електрически инструмент“ се отнася за задвижвани от мрежово напрежение електрически инструменти (с мрежов проводник) или за задвижвани с акумулаторна батерия електрически инструменти (без мрежов проводник).

Безопасност на работното място

- a) **Поддържайте Вашето работно пространство чисто и добре осветено.** Безпорядъкът или неосветените работни пространства могат да доведат до злополуки.
- b) **Не работете с електрическия инструмент във взривоопасна среда, в която се намират запалими течности, газове или прахове.** Електрическите инструменти създават искри, които могат да възпламенят праха или изпаренията.
- c) **Дръжте деца и други лица далеч по време на използване на електрическия инструмент.** При разсейване можете да загубите контрол върху електрическия инструмент.

Безопасност при работа с електрически ток

- a) **Свързващият щепсел на електрическия инструмент трябва да отговаря на контакта. Щепселът не бива да се променя по никакъв начин. Не използвайте адаптерни щепсели заедно с електрически инструменти с предпазно заземяване.** Непроменени щепсели и подходящи контакти намаляват риска от токов удар.

- b) **Избягвайте телесен контакт със заземени повърхности като тръби, отоплителни тела, печки и хладилници.** Съществува повишен риск от токов удар, когато Вашето тяло е заземено.
- c) **Пазете електрическите инструменти от дъжд или влага.** Проникването на вода в електрически инструмент повишава риска от токов удар.
- d) **Не използвайте свързващия проводник за носене или закачане на електрическия инструмент или за издърпване на щепсела от контакта. Пазете свързващия проводник от горещина, масло, остри ръбове или движещи се части на уреда.** Повредени или оплетени свързващи проводници увеличават риска от токов удар.
- e) **Когато работите с електрически инструмент на открито, използвайте само удължаващи проводници, които също са подходящи за употреба на открито.** Използването на подходящ за употреба на открито удължаващ проводник намалява риска от токов удар.
- f) **Когато употребата на електрическия инструмент във влажна среда не може да бъде избегната, използвайте диференциалнотокова защита.** Използването на диференциалнотокова защита намалява риска от токов удар.

Безопасност за хората

- a) **Бъдете внимателни, обръщайте внимание на това, което правите, и подхождайте разумно към работата с електрически инструмент. Не използвайте електрически инструменти,**

- когато сте изморени или сте под влиянието на упойващи вещества, алкохол или медикаменти. Момент невнимание при използването на електрическия инструмент може да доведе до сериозни наранявания.
- b) **Носете лични предпазни средства и винаги предпазни очила.** Носенето на лични предпазни средства като противопрахова маска, устойчиви на хлъзгане предпазни обувки, предпазна каска или защита за слуха, в зависимост от вида и употребата на електрическия инструмент, намалява риска от наранявания.
- c) **Избягвайте неволно включване. Уверете се, че електрическият инструмент е изключен, преди да го свържете към електрозахранването и/или акумулатора, преди да го вземете или носите.** Ако при носенето на електрическия инструмент държите пръста си върху прекъсвача или свържете към електрозахранването включен електрически инструмент, това може да доведе до злополуки.
- d) **Отстранявайте инструментите за настройка или гаечните ключове, преди да включите електрически инструмент.** Инструмент или ключ, намиращ се във въртяща се част от електрическия инструмент, може да доведе до наранявания.
- e) **Избягвайте неправилна стойка на тялото. Осигурете си стабилен стоеж и постоянно пазете равновесие.** Така можете по-добре да контролирате електрическия инструмент в неочаквани ситуации.
- f) **Носете подходящо облекло. Не носете широки дрехи или накити. Дръжте косата, облеклото и ръкавиците си далеч от движещи се части.** Широки дрехи, накити или

дълги коси могат да бъдат захванати от движещи се части.

- g) **Когато могат да бъдат монтирани устройства за изсмукване и за събиране на прах, те трябва да бъдат свързани и използвани правилно.** Използването на устройство за изсмукване на прах може да намали вредите за здравето поради прах.
- h) **Не разчитайте на фалшива сигурност и не пренебрегвайте правилата за безопасност за електрически инструменти, дори и когато след многократна употреба сте запознати с електрическия инструмент.** Небрежното боравене може за част от секундата да доведе до тежки наранявания.

Употреба и боравене с електрическия инструмент

- a) **Не претоварвайте електрическия инструмент. Използвайте подходящия за Вашата работа електрически инструмент.** С подходящия електрически инструмент работите по-добре и по-сигурно в посочените граници на работните му характеристики.
- b) **Не използвайте електрически инструмент, чийто прекъсвач е повреден.** Електрически инструмент, който вече не може да се включва или изключва, е опасен и трябва да бъде ремонтиран.
- c) **Изтеглете щепсела от контакта и/или отстранете свалящата се акумулаторна батерия, преди да извършвате настройки по уреда, да сменят части на работни инструменти или да оставите електрическия инструмент настрана.** Тази мярка за безопасност предотвратява неволното стартиране на електрическия инструмент.

- d) **Съхранявайте електрически инструменти, които не се използват, на недостъпно за деца място. Не позволявайте използване на електрическия инструмент от лица, които не са запознати с него или не са прочели тези инструкции.** Електрическите инструменти са опасни, ако се използват от неопитни лица.
- e) **Поддържайте грижливо електрическите инструменти и работните инструменти. Проверявайте дали движещите се части функционират безупречно и не заяждат, дали няма счупени или така повредени части, че да нарушават функционирането на електрическия инструмент. Повредените части трябва да бъдат ремонтирани преди използване на електрическия инструмент.** Много злополуки са причинени от лошо поддържани електрически инструменти.
- f) **Поддържайте режещите инструменти наточени и чисти.** Грижливо поддържаните режещи инструменти с остри режещи ръбове се заклинват по-малко и се водят по-лесно.
- g) **Използвайте електрическия инструмент, принадлежностите, работните инструменти и т.н. съгласно тези инструкции. При това вземайте под внимание условията на работа и дейността, която трябва да се извърши.** Употребата на електрически инструменти за различни от предвидените приложения може да доведе до опасни ситуации.
- h) **Пазете дръжките и повърхностите за хващане сухи, чисти и без масло и грес.** Хлъзгави дръжки и повърхности за хващане не позволяват сигурна работа и контрол на електрическия инструмент в непредвидени ситуации.

Сервис

- a) **Ремонти по електрическия инструмент следва да се извършват само от квалифицирани специалисти и само с оригинални резервни части.** Така се гарантира, че безопасността на електрическия инструмент ще се запази.

УКАЗАНИЕ

- По време на експлоатацията този продукт създава електромагнитно поле! При определени обстоятелства това поле може да създаде интерференция с активни или пасивни медицински импланти! За да се намали рискът от сериозни или смъртоносни наранявания, препоръчваме на лица с медицински импланти да се консултират със своя лекар и с производителя на медицинския имплант, преди да използват този продукт!

● Указания за безопасност за ударни инструменти

⚠ ПРЕДУПРЕЖДЕНИЕ!



Носете защита за слуха. Излагането на шум може да причини загуба на слуха.



Носете прахозащитна маска.

⚠ ПРЕДУПРЕЖДЕНИЕ!

- ▶ При работи с пробиване и дълбаене могат да бъдат обработвани материали, които могат да образуват вреден или отровен прах. Този прах представлява опасност за здравето на лицето, което работи с електрическия инструмент, както и за всички други лица наоколо.
- ▶ Уверете се, че няма да попаднете на електрически проводници, газопроводи или водопроводи, когато работите с електрическия инструмент. При нужда проверете с детектор за проводници, преди да пробивате или да правите канали в стена.

Указания за безопасност при всякакви работи

- **Носете защита за слуха.** Излагането на шум може да причини загуба на слуха.
- **Използвайте допълнителните дръжки, ако такива са доставени с електрическия инструмент.** Загубата на контрол може да доведе до наранявания.
- **Хващайте електрическия инструмент за изолираните повърхности за хващане, когато извършвате работи, при които пробивният инструмент или винтовете могат да засегнат скрити електрически проводници или собствения свързващ проводник.** Контактът с проводник под напрежение може да постави под напрежение също и метални части на уреда и да доведе до токов удар.

Указания за безопасност при използване на дълги свредла с перфоратори

- **Винаги започвайте процеса на пробиване с ниски обороти и при контакт на пробивния инструмент с детайла.** При по-високи обороти свредлото може леко да се изкриви, ако се върти свободно без контакт с детайла, и да доведе до наранявания.
- **Не упражнявайте прекален натиск и натискайте само в надлъжна посока спрямо пробивния инструмент.** Свредлата могат да се огънат и поради това да се счупят или да доведат до загуба на контрол и до наранявания.
- **Допълнителни указания за безопасност**
 - **Използвайте подходящи детектори, за да откриете скрити електрически проводници или потърсете помощта на местното електроснабдително дружество.** Контакт с електрически проводници може да доведе до пожар и токов удар. Повреда на газопровод може да доведе до експлозия. Проникване във водопровод предизвиква големи материални щети.
 - **Изчаквайте, докато електрическият инструмент спре напълно, преди да го оставите.** Работният инструмент може да се заклинни и да доведе до загуба на контрол над електрическия инструмент.
 - **Осигурявайте детайла.** Закрепен със затягащи приспособления или менгеме детайл се държи по-сигурно, отколкото с Вашата ръка.

- **Скоро след работата не докосвайте работните инструменти или съседните части на корпуса.**

По време на работа те могат да станат много горещи и да причинят изгаряния.

- **Работният инструмент може да блокира при пробиване. Осигурете си стабилен стоеж и дръжте електрическия инструмент здраво с две ръце.**

В противен случай може да изгубите контрол над електрическия инструмент.

- **При работа дръжте електрическия инструмент здраво с две ръце и си осигурете стабилен стоеж.**

Електрическият инструмент се води по сигурно с две ръце.

Оригинални принадлежности/ допълнителни уреди

ПРЕДУПРЕЖДЕНИЕ!

- ▶ Не използвайте принадлежности, които не са препоръчани от **/// PARKSIDE**. Това може да доведе до токов удар и пожар.

- Използвайте само принадлежности и допълнителни уреди, които са посочени в ръководството за експлоатация, съотв. тяхното закрепване е съвместимо с продукта.

● Поведение при злополуки

Запознайте се с използването на този продукт с помощта на това ръководство за експлоатация. Запомнете указанията за безопасност и задължително ги спазвайте. Това спомага за избягване на рискове и опасности.

- Винаги бъдете внимателни при употребата на този продукт, за да можете своевременно да разпознаете опасностите и да действате. Бързата намеса може да предотврати тежки наранявания и материални щети.

- Изключвайте продукта незабавно при неправилно функциониране. Давайте го на квалифициран специалист за проверка и евентуален ремонт, преди отново да го използвате.

● Остатъчни рискове

Дори и да работите с този продукт съгласно предписанията, остава потенциален риск от телесни наранявания и материални щети. Между другото, следните опасности могат да възникнат във връзка с конструкцията и изпълнението на този продукт:

- Увреждане на здравето в резултат от емисиите на вибрации, ако продуктът се използва продължително време или не се използва или поддържа правилно.
- Телесни наранявания и материални щети, предизвикани от дефектни работни инструменти или от внезапен удар в скрит предмет по време на употребата.
- Опасност от нараняване и материални щети, причинени от летящи предмети.

● Преди употреба

● Принадлежности

ПРЕДУПРЕЖДЕНИЕ!

- ▶ Не използвайте принадлежности, които не са препоръчани от **/// PARKSIDE**. Това може да доведе до токов удар и пожар.

За безопасната и правилна употреба на този продукт са необходими, между другото, следните принадлежности, като напр. инструменти и работни инструменти:

- Работен инструмент SDS-Plus
- Подходящи лични предпазни средства
- Грес за патронник

Инструменти и работни инструменти можете да намерите в специализираните магазини. При закупуването винаги съблюдавайте техническите изисквания на този продукт (вижте „Технически данни“). При съмнения попитайте квалифициран специалист и се консултирайте с Вашия специализиран търговец.

● Работа

⚠ ПРЕДУПРЕЖДЕНИЕ!



Изключвайте продукта и го отделяйте от мрежата преди смяна на принадлежности, почистване и когато той не се използва.

⚠ ПРЕДУПРЕЖДЕНИЕ!

- ▶ Осигурявайте или закрепвайте детайла по време на работите по пробиване със скоба, фиксиращи се клещи или менгеме. Извършвайте работи по пробиване само при сигурно закрепен детайл.

● Настройка на допълнителна дръжка

УКАЗАНИЕ

- ▶ От съображения за безопасност използвайте този продукт само със закрепена допълнителна дръжка **8**.

1. Разхлабете ремъка на допълнителната дръжка **8**, като го завъртите обратно на часовниковата стрелка.
2. Завъртете допълнителната дръжка **8** на подходящ ъгъл, в зависимост от работната позиция.
3. Завъртете допълнителната дръжка **8** по часовниковата стрелка, за да я затегнете.

● Монтиране на ограничител на дълбочината

1. Разхлабете винта на ограничителя на дълбочината **13**.
2. Вкарайте ограничителя на дълбочината **12** в допълнителната дръжка **8**.
3. Изтеглете ограничителя на дълбочината **12** навън, докато разстоянието между върха на пробивните инструменти и върха на ограничителя на дълбочината отговаря на необходимата дълбочина на пробиване.
4. Затегнете винта на ограничителя на дълбочината **13**, за да блокирате ограничителя на дълбочината **12**.

● Избиране на работен инструмент

Приложение	Работен инструмент
Ударно пробиване	Работен инструмент SDS-Plus
Обработване с длето	
Обикновено пробиване в дърво, метал, керамика и пластмаса	Подходящо свредло SDS-Plus

● Смяна на работен инструмент

- С гнездото за закрепване на инструмент SDS-Plus **11** можете да закрепвате работния инструмент лесно и удобно без използване на допълнителни инструменти.
- Работният инструмент SDS-Plus може да се движи свободно, обусловено от системата. Така при празен ход възниква отклонение от кръгообразния ход. Това не оказва влияние върху точността на пробивания отвор, тъй като свредлото се самоцентрира при пробиването.
- Прахозащитната капачка **10** до голяма степен предотвратява проникването на прах от пробиването в гнездото за закрепване на инструмент SDS-Plus **11** по време на работата. При поставянето на работния инструмент внимавайте да не се повреди прахозащитната капачка.

УКАЗАНИЕ

- ▶ Повредена прахозащитна капачка **10** трябва да се смени незабавно. Обърнете се към сервисна служба.

● Инструмент SDS

1. Преди поставянето на работния инструмент леко гресируйте гнездото за закрепване на инструмент SDS-Plus **11**.
2. Вкарайте работния инструмент със завъртане в гнездото за закрепване на инструмент SDS-Plus **11**, докато той щракне звучно.





3. Чрез дръпване на работния инструмент проверете изрядното фиксиране. Работният инструмент има радиална хлабина, обусловена от системата.

● Изваждане на инструмент SDS-Plus

- Издърпайте фиксиращата втулка **9** назад и извадете работния инструмент.

● Избор на режим на работа

- Задръжте бутона за освобождаване **6** на превключвателя за избор на режим **7** натиснат. Завъртете превключвателя за избор на режим, така че маркировката със стрелка да сочи към съответния символ.

Символ	Режим на работа
	Пробиване
	Ударно пробиване
	Обработване с длето
	Регулиране на позицията на длетото

Регулиране на позицията на длетото

За да завъртите работния инструмент в необходимата позиция за обработване с длето, процедирайте по следния начин:

1. Завъртете превключвателя за избор на режим **7** на  (регулиране на позицията на длетото).
2. Завъртете работния инструмент в гнездото за закрепване на инструмент SDS-Plus **11** в необходимата позиция.

3. Завъртете превключвателя за избор на режим [7] на ↑ (обработване с длето).

● Настройване на посока на въртене

УКАЗАНИЕ

- ▶ Задействайте превключвателя за посока на въртене [1] само при спрял електрически инструмент.

- Използвайте превключвателя за посока на въртене [1], за да промените посоката на въртене на електрическия инструмент. При натиснат спусък на превключвателя [2] това не е възможно.
- **Ход надясно:** Натиснете превключвателя за посока на въртене [1] докрай наляво.
- **Ход наляво:** Натиснете превключвателя за посока на въртене [1] докрай надясно.

● Включване/изключване

- Свържете мрежовия щепсел [5] към контакт.

Включване

- Натиснете спусъка на превключвателя [2].
- За да пестите енергия, включвайте електрическия инструмент само тогава, когато го използвате.

Изключване

- Отпуснете спусъка на превключвателя [2].
- При ниски температури електрическият инструмент достига пълната си ударна мощност едва след известно време.

Непрекъснат режим

- Натиснете спусъка на превключвателя [2]. Едновременно с това натиснете бутона за блокиране [3], за да фиксирате спусъка на превключвателя.
- За да прекъснете непрекъснатия режим, натиснете леко спусъка на превключвателя [2] и отново го отпуснете.

● Настройване на оборотите



УКАЗАНИЕ

- ▶ Спусъкът на превключвателя [2] разполага с променливо регулиране на оборотите.

1. Натиснете спусъка на превключвателя [2] леко, за да изберете ниска скорост.
2. Увеличете натиска върху спусъка на превключвателя [2], за да увеличите скоростта.

● Отстраняване на неизправности

Проблем	Възможна причина	Отстраняване
Продуктът не функционира.	Двигателят е дефектен.	Възложете ремонт на продукта на квалифициран специалист.

Проблем	Възможна причина	Отстраняване
Мощността на продукта е ниска.	Прекомерен натиск върху продукта.	Упражнявайте само умерен натиск върху продукта.
	Гнездото за закрепване на инструмент SDS-Plus  вече не е гресирано.	Гресируйте леко гнездото за закрепване на инструмент SDS-Plus  с грес.

● Почистване и грижи

ПРЕДУПРЕЖДЕНИЕ!



Изключвайте продукта и го отделяйте от мрежата преди смяна на принадлежности, почистване и когато той не се използва.

● Почистване

УКАЗАНИЕ

- ▶ Не използвайте химически, алкални, абразивни или други агресивни почистващи или дезинфекционни средства за почистване на продукта, тъй като те могат да повредят неговите повърхности.
- ▶ Внимавайте да не попадат течности във вътрешността на продукта.
- ▶ Винаги дръжте продукта чист, сух и без масло или грес. Отстранявайте прах след всяка употреба и преди съхранение.
- ▶ Редовното правилно почистване спомага за осигуряването на безопасна употреба и удължава живота на продукта.

- Почиствайте продукта със суха кърпа. За труднодостъпните места използвайте мека четка.
- Отстранявайте замърсяванията и праха специално от вентилационните отвори с кърпа и мека четка.
Вентилационните отвори трябва винаги да са свободни.
- Почиствайте редовно гнездото за закрепване на инструмент SDS-Plus  и го смазвайте леко с грес.

● Поддръжка

- Проверявайте продукта и принадлежностите (напр. работните инструменти) за износване и повреди преди и след всяка употреба. При необходимост ги подменяйте с нови. При това съблюдавайте техническите изисквания (вижте „Технически данни“).

● Ремонт

ПРЕДУПРЕЖДЕНИЕ! Риск от нараняване!

- ▶ Ако свързващият проводник  е повреден, той трябва да бъде заменен от производителя, неговата сервизна служба или подобно квалифицирано лице, за да се избегне опасност.

- Във вътрешността на този продукт няма части, които могат да бъдат ремонтирани от потребителя. Обърнете се към квалифициран специалист, за да провери продукта и при нужда да го ремонтира.

● Съхранение

- Изключете продукта. Оставете продукта да изстине.

- Почистете продукта (вижте „Почистване“).
- Съхранявайте продукта и неговите принадлежности на тъмно, сухо, незамръзващо и добре проветрявано място.
- Винаги съхранявайте продукта на недостъпно за деца място.
- Оптималната температура за продължително съхранение (повече от 3 месеца) е между +20 и +26 °C.
- Съхранявайте продукта в куфара за носене [18].

● **Транспортиране**

- Изключете продукта. Оставете продукта да изстине.
- Транспортирайте продукта в куфара за носене [18].
- Пазете продукта от удари и силни вибрации, каквито възникват особено при транспортиране в превозни средства.
- Осигурявайте продукта срещу пързаяне и преобръщане.

● **Изхвърляне**

Опаковката е изработена от екологични материали, които може да предадете в местните пунктове за рециклиране.



За разделното събиране на отпадъците съблюдавайте маркировката на опаковъчните материали, те са маркирани със съкращения (а) и цифри (б) със следното значение: 1–7: пластмаси/20–22: хартия и картон/80–98: композитни материали.

Продукт:



Относно възможностите за отстраняване на излезлия от употреба продукт като отпадък се информирайте от Вашата общинска или градска управа.



В интерес на опазването на околната среда не изхвърляйте излезлия от употреба продукт заедно с битовите отпадъци, а го предайте за правилно рециклиране. За събирателните пунктове и тяхното работно време можете да се информирате от местната управа.

● **Гаранция**

Уважаеми клиенти, за този уред получавате 3 години гаранция от датата на покупката. В случай на несъответствие на продукта с договора за продажба Вие имате законно право да предявите рекламация пред продавача на продукта при условията и в сроковете, определени в глава трета, раздел II и III и глава четвърта от Закона за предоставяне на цифрово съдържание и цифрови услуги и за продажба на стоки (ЗПЦСЦУПС)*.

Вашите права, произтичащи от посочените разпоредби, не се ограничават от нашата по-долу представена търговска гаранция, не са свързани с разходи за потребителите и независимо от нея продавачът на продукта отговаря за липсата на съответствие на потребителската стока с договора за продажба съгласно ЗПЦСЦУПС.

Гаранционни условия

Гаранционният срок е 3 години от датата на получаване на стоката. Пазете добре оригиналната касова бележка. Този документ е необходим като доказателство за покупката. Ако в рамките на три години от датата на закупуване на този продукт се появи дефект на материала или производствен дефект, продуктът ще бъде безплатно ремонтиран или заменен. Гаранцията предполага в рамките на тригодишния гаранционен срок да се представят дефектния уред, касовата бележка (касовият бон), както и всички други документи, установяващи наличието на дефект и писмено да се обясни в какво се състои дефектът и кога е възникнал. Ако дефектът е покрит от нашата гаранция, Вие ще получите обратно ремонтирания или нов продукт. В случай на замяна на дефектна стока първоначалните гаранционен срок и гаранционни условия се запазват. В случай на ремонт на дефектна стока, срокът на ремонта се прибавя към гаранционния срок. За евентуално наличните и установени повреди и дефекти още при покупката трябва да се съобщи веднага след разопаковането. Евентуалните ремонти след изтичане на гаранционния срок са срещу заплащане.

Ремонтът или замяната на продукта не поражда нова гаранция.

Обхват на гаранцията

Уредът е произведен грижливо според строгите изисквания за качество и добросъвестно изпитан преди доставка. Гаранцията важи за дефекти на материала или производствени дефекти. Гаранцията не обхваща консумативите, както и частите на продукта, които подлежат на нормално износване, поради което могат да бъдат разглеждани като бързо износващи

се части (например филтри или приставки) или повредите на чупливи части (например прекъсвачи, батерии или такива произведени от стъкло). Гаранцията отпада, ако уредът е повреден поради неправилно използване или в резултат на неосъществяване на техническа поддръжка. За правилната употреба на продукта трябва точно да се спазват всички указания в упътването за експлоатация. Предназначение и действия, които не се препоръчват от упътването за експлоатация или за които то предупреждава, трябва задължително да се избягват. Продуктът е предназначен само за частна, а не за професионална употреба. При злоупотреба и неправилно третиране, употреба на сила и при интервенции, които не са извършени от клона на нашия оторизиран сервиз, гаранцията отпада.

Процедура при гаранционен случай

За да се гарантира бърза обработка на Вашия случай, следвайте следните указания:

- За всички запитвания подгответе касовата бележка и идентификационния номер (IAN 458776_2401) като доказателство за покупката.
- Вземете артикулния номер от фабричната табелка.
- При възникване на функционални или други дефекти първо се свържете по телефона или чрез имейл с долупосочения сервизен отдел. След това ще получите допълнителна информация за уреждането на Вашата рекламация.

- След съгласуване с нашия сервиз можете да изпратите дефектния продукт на посочения Ви адрес на сервиза безплатно за Вас, като приложите касовата бележка (касовия бон) и посочите писмено в какво се състои дефектът и кога е възникнал. За да се избегнат проблеми с приемането и допълнителни разходи, задължително използвайте само адреса, който Ви е посочен. Осигурете изпращането да не е като експресен товар или като друг специален товар. Изпратете уреда заедно с всички принадлежности, доставени при покупката, и осигурете достатъчно сигурна транспортна опаковка.

Ремонтен сервиз/извънгаранционно обслужване

Ремонти извън гаранцията можете да възложите на клона на нашия сервиз срещу заплащане. Той с удоволствие ще Ви направи предварителна калкулация. Можем да обработваме само уреди, които са достатъчно опаковани и изпратени с платени транспортни разходи.

Внимание: Изпратете Вашия уред на клона на нашия сервиз почистен и с указание за дефекта.

Уредите, предмет на извънгаранционно обслужване, изпратени с неплатени транспортни разходи – с наложен платеж, като експресен или друг специален товар – не се приемат. Ние ще извършим безплатно изхвърлянето на изпратените от Вас дефектни уреди.

Сервизно обслужване

България

Тел.: 008001184975

E-мейл: owim@lidl.bg

Вносител

Моля, обърнете внимание, че следващият адрес не е адрес на сервиза. Първо се свържете с горепосочения сервизен център.

ОВИМ ГмбХ & Ко.КГ

Щифтсбергщрасе 1

74167 Некарсулм

Германия

* Като физическо лице – потребител, независимо от настоящата търговска гаранция, Вие се ползвате от правата на законовата гаранция, предоставена от Закона за предоставяне на цифрово съдържание и цифрови услуги и за продажбата на стоки /ЗПЦСЦУПС/. По-специално Вие имате право при несъответствие на стоката да бъде извършен ремонт или замяна по Ваш избор, освен ако това е невъзможно или е свързано с непропорционално големи разходи за продавача. Вие имате право на пропорционално намаляване на цената или на разваляне на договора при наличие на условията на чл. 33, ал. 3 от ЗПЦСЦУПС. Условията и сроковете на законовата гаранция са регламентирани в глава трета, раздел II и III и в глава четвърта на ЗПЦСЦУПС

● Процедиране в случай на рекламация

За да се гарантира бърза обработка на Вашата поръчка, моля, следвайте посочените указания:

Моля, при всички запитвания дръжте на разположение касовия бон и номера на артикула (IAN 458776_2401) като доказателство за покупката.

Номерът на артикула е посочен върху типовата табелка на продукта, върху гравюра на продукта, на заглавната страница на настоящото ръководство (долу вляво) или върху стикера от горната или долната страна на продукта.

При възникнали функционални дефекти или други повреди първо се свържете по телефона или по електронната поща с посочения по-долу сервис.

Продукта, който е регистриран като дефектен, можете да изпратите след това без пощенски разходи на посочения Ви сервис, като приложите документ за закупуването (касов бон) и описание, в какво се състои повредата и кога е възникнала.



На parkside-diy.com можете да разгледате и изтеглите това и много други ръководства. Този QR код Ви отвежда директно до parkside-diy.com. Изберете Вашата страна и посредством маската за търсене намерете ръководствата за експлоатация. Въвеждането на номера на артикула (IAN) 458776_2401 ще Ви отведе до ръководството за експлоатация на Вашия артикул.

● Сервиз

BG Сервиз България

Телефон: 008001184975

Е-мейл: owim@lidl.bg

● ЕС декларация за съответствие

ЕС ДЕКЛАРАЦИЯ ЗА СЪОТВЕТСТВИЕ (№ 458776_2401)

IAN: 458776_2401
Идентификация на продукта: "PARKSIDE" Перфоратор
Номер на модела: HG10230

Предметът на декларацията, описан по-горе, отговаря на съответното законодателство на Съюза за хармонизация:

Директива 2006/42/ЕО
Директива 2014/30/ЕС
Директива 2011/65/ЕС с всички свързани изменения

Позоваване на използваните хармонизирани стандарти или позоваване на други технически спецификации, по отношение на които се декларира съответствие:

№ / Части
Директива 2006/42/ЕО
EN 62841-1:2015/A11:2022
EN IEC 62841-2-6:2020/A11:2020
Директива 2014/30/ЕС
EN IEC 55014-1:2021
EN IEC 55014-2:2021
EN IEC 61000-3-2:2019/A1:2021
EN 61000-3-3:2013/A2:2021

Обектът на декларацията, който е описан по-горе, е в съответствие с Директива 2011/65/ЕС на Европейския парламент и на Съвета от 8 юни 2011 г. относно ограничението на употребата на определени опасни вещества в електрическото и електронното оборудване:

№ / Части
EN IEC 63000:2018



Отговорник по съхранение на техническата документация: OWIM GmbH & Co.KG

Подписано за и от името на:

OWIM GmbH & Co. KG, Stiftsbergstraße 1, 74167 Neckarsulm, Germany (Германия)

Настоящата декларация за съответствие се издава изцяло на отговорността на производителя.

Превод на оригиналната декларация за съответствие

Некарзулм	07.05.2024		
Място	Дата	rra. Stefan Haensel прокурист	rra. Jęrys Buchheim прокурист

BG



Λίστα χρησιμοποιούμενων εικονογραμμάτων/συμβόλων	Σελίδα	71
Εισαγωγή	Σελίδα	72
Προβλεπόμενη χρήση	Σελίδα	72
Περιεχόμενο συσκευασίας	Σελίδα	72
Περιγραφή μερών	Σελίδα	72
Τεχνικά δεδομένα	Σελίδα	73
Υποδείξεις ασφαλείας	Σελίδα	74
Γενικές υποδείξεις ασφαλείας για ηλεκτρικά εργαλεία	Σελίδα	74
Υποδείξεις ασφαλείας για σφυριά	Σελίδα	77
Πρόσθετες υποδείξεις ασφαλείας	Σελίδα	78
Αντιμετώπιση έκτακτων καταστάσεων	Σελίδα	79
Αναπόφευκτοι κίνδυνοι	Σελίδα	79
Πριν τη χρήση	Σελίδα	79
Εξαρτήματα	Σελίδα	79
Χειρισμός	Σελίδα	79
Ρύθμιση πρόσθετης λαβής	Σελίδα	80
Συναρμολόγηση αναστολέα βάθους	Σελίδα	80
Επιλογή εργαλείου εφαρμογής	Σελίδα	80
Αλλαγή εργαλείου εφαρμογής	Σελίδα	80
Εργαλείο SDS	Σελίδα	80
Αφαίρεση εργαλείου SDS	Σελίδα	81
Επιλογή τρόπου λειτουργίας	Σελίδα	81
Ρύθμιση φοράς περιστροφής	Σελίδα	81
Ενεργοποίηση/απενεργοποίηση	Σελίδα	81
Ρύθμιση αριθμού στροφών	Σελίδα	82
Αντιμετώπιση προβλημάτων	Σελίδα	82
Καθαρισμός και φροντίδα	Σελίδα	82
Καθαρισμός	Σελίδα	82
Συντήρηση	Σελίδα	82
Επισκευή	Σελίδα	83
Αποθήκευση	Σελίδα	83
Μεταφορά	Σελίδα	83
Απόσυρση	Σελίδα	83
Εγγύηση	Σελίδα	84
Διεκπεραίωση της εγγύησης	Σελίδα	84
Σέρβις	Σελίδα	85
Δηλωση συμμορφωσης ΕΕ	Σελίδα	86

Λίστα χρησιμοποιούμενων εικονογραμμάτων/συμβόλων

	Διαβάστε τις οδηγίες χρήσης.		Απενεργοποιήστε το προϊόν και αποσυνδέστε το από το ηλεκτρικό δίκτυο πριν την αλλαγή εξαρτημάτων, τον καθαρισμό και όταν δεν χρησιμοποιείται.
	ΚΙΝΔΥΝΟΣ! – Υποδεικνύει έναν κίνδυνο υψηλού βαθμού ο οποίος, αν δεν αποφευχθεί, μπορεί να προκαλέσει θάνατο ή σοβαρό τραυματισμό (π.χ. κίνδυνος πνιγμού)		Διάτρηση
			Κρουστική διάτρηση
	ΠΡΟΕΙΔΟΠΟΙΗΣΗ! – Υποδεικνύει έναν κίνδυνο μέτριου βαθμού ο οποίος, αν δεν αποφευχθεί, μπορεί να προκαλέσει θάνατο ή σοβαρό τραυματισμό (π.χ. κίνδυνος ηλεκτροπληξίας)		Καλέμισμα
			Ρύθμιση θέσης καλεμιού
	ΠΡΟΣΟΧΗ! – Υποδεικνύει έναν κίνδυνο χαμηλού βαθμού ο οποίος, αν δεν αποφευχθεί, μπορεί να προκαλέσει ελαφρύ ή μέτριο τραυματισμό (π.χ. κίνδυνος εγκαύματος)	\emptyset	Διάμετρος
		n_0	Αριθμός στροφών στο ρελαντί
	ΕΠΙΦΥΛΑΚΗ! – Προειδοποιεί για πιθανές υλικές ζημιές (π.χ. κίνδυνος ηλεκτροπληξίας)		Φοράτε προστατευτικά ακοής!
	Εναλλασσόμενο ρεύμα/τάση		Να φοράτε προστατευτικά γυαλιά!
	Σύμβολο προϊόντος της κατηγορίας προστασίας II		Φοράτε μάσκα προστασίας της αναπνοής!
	Το σύμβολο CE επιβεβαιώνει τη συμβατότητα με τις οδηγίες της ΕΕ που ισχύουν για το προϊόν.	 	Υποδείξεις ασφαλείας Οδηγίες χειρισμού
 	Διπλωμένη σελίδα με εικόνες προϊόντος		

ΚΡΟΥΣΤΙΚΟ ΔΡΑΠΑΝΟ ΜΕ ΚΑΛΕΜΙ

● **Εισαγωγή**

Σας συγχαίρουμε για την αγορά του νέου σας προϊόντος. Επιλέξατε ένα προϊόν υψηλών προδιαγραφών. Οι οδηγίες χρήσης είναι μέρος αυτού του προϊόντος. Περιέχουν σημαντικές πληροφορίες σχετικά με την ασφάλεια, το χειρισμό και την απόρριψη. Πριν τη χρήση του προϊόντος εξοικειωθείτε με όλες τις οδηγίες χρήσης και ασφαλείας. Χρησιμοποιείτε το προϊόν μόνο με τον τρόπο που περιγράφεται και για τον τομέα εφαρμογής που αναφέρεται. Σε περίπτωση μεταβίβασης του προϊόντος σε τρίτους παραδώστε μαζί και όλα τα έγγραφα.

● **Προβλεπόμενη χρήση**

- Αυτό το προϊόν προορίζεται για τις ακόλουθες εργασίες:
 - Κρουστική διάτρηση σε μπετόν, τούχους και πέτρα
 - Ελαφριές εργασίες σμίλευσης
 - Διάτρηση σε ξύλο, κόντρα πλακέ, ινώδεις πλάκες, πλαστικό και μέταλλο
- Το προϊόν δεν ενδείκνυται για βαριές εργασίες διάτρησης, οι οποίες υπερβαίνουν τη μέγιστη ισχύ διάτρησης (βλ. «Τεχνικά δεδομένα»).
- Χρησιμοποιείτε πάντα τον σωστό τύπο τρυπανιού και το σωστό εξάρτημα για την εκάστοτε εφαρμογή.
- Κατά την αγορά και τη χρήση εργαλείων εφαρμογής λαμβάνετε πάντα υπόψη τις τεχνικές απαιτήσεις του προϊόντος (βλ. «Τεχνικά δεδομένα»).
- Άλλες χρήσεις ή τροποποιήσεις του προϊόντος θεωρούνται ακατάλληλες και ενέχουν κινδύνους για τη ζωή, κινδύνους τραυματισμού και κινδύνους υλικής ζημιάς.

- Ο κατασκευαστής δεν αναλαμβάνει καμία ευθύνη για φθορές που οφείλονται σε αντικανονική χρήση.
- Το προϊόν προορίζεται αποκλειστικά για ιδιωτική χρήση.
- Το προϊόν δεν προορίζεται για επαγγελματική ή άλλη παρόμοια χρήση.
- Τηρείτε όλες τις ισχύουσες τοπικές διατάξεις ασφαλείας, τα πρότυπα και τους κανονισμούς. Η χρήση ηλεκτρικών εργαλείων που παράγουν θόρυβο ενδέχεται, ανάλογα με τις εθνικές ή τοπικές διατάξεις, να επιτρέπεται μόνο σε συγκεκριμένες ώρες.

● **Περιεχόμενο συσκευασίας**

⚠ ΠΡΟΕΙΔΟΠΟΙΗΣΗ!

- ▶ Το προϊόν και τα υλικά συσκευασίας δεν αποτελούν παιχνίδι για τα παιδιά! Μην επιτρέπετε στα παιδιά να παίζουν με πλαστικές σακούλες, μεμβράνες και μικρά μέρη! Υπάρχει κίνδυνος κατάποσης και ασφυξίας!

- 1 Κρουστικό δράπανο με καλέμι
- 3 Τρυπάνια 150 mm, 6/8/10 mm με υποδοχή SDS Plus
- 1 Επίπεδο καλέμι 250 mm
- 1 Αναστολέας βάθους μετάλλου
- 1 Πρόσθετη λαβή
- 1 Βαλιτσάκι μεταφοράς
- 1 Οδηγίες χρήσης

● **Περιγραφή μερών**

Πριν διαβάσετε τις οδηγίες, ξεδιπλώστε τη σελίδα με τις εικόνες και εξοικειωθείτε με τις λειτουργίες του προϊόντος.

(Εικ. Α)

- 1 Διακόπτης φοράς περιστροφής
- 2 Σκανδάλη

- 3 Πλήκτρο ασφάλισης (για σκανδάλη 2)
- 4 Κύρια λαβή
- 5 Καλώδιο τροφοδοσίας με φικ
- 6 Πλήκτρο απασφάλισης (για διακόπτη επιλογής λειτουργίας 7)
- 7 Διακόπτης επιλογής λειτουργίας
- 8 Πρόσθετη λαβή
- 9 Κολάρο ασφάλισης
- 10 Κάλυμμα προστασίας από σκόνη
- 11 Υποδοχή εργαλείου SDS Plus
- 12 Οδηγός βάθους
- 13 Βίδα αναστολέα βάθους
- 14 Επίπεδο καλέμι
- 15 Τρυπάνι 10 mm
- 16 Τρυπάνι 8 mm
- 17 Τρυπάνι 6 mm
- 18 Βαλιτσάκι μεταφοράς

● Τεχνικά δεδομένα

Κρουστικό δράπανο με καλέμι	PBH 800 B1
Αρ. μοντέλου	
- Βύσμα VDE:	HG10230
- Βύσμα BS:	HG10230-BS
Ονομαστική τάση:	230 V~, 50 Hz
Ονομαστική ισχύς:	800 W
Αριθμός στροφών στο ρελαντί n_0 :	0-1650 min ⁻¹
Ρυθμός κρούσης:	0-7500 min ⁻¹
Κρουστική ενέργεια:	1,2 joule

Μέγ. ισχύς διάτρησης Ø:	13 mm για μέταλλο 19 mm για μπετόν/ τούβλο 24 mm για ξύλο
Κατηγορία προστασίας	II/□ (διπλή μόνωση)

Τιμές εκπομπής θορύβου

Οι τιμές μέτρησης υπολογίστηκαν σύμφωνα με το πρότυπο EN 62841. Η στάθμη θορύβου A του ηλεκτρικού εργαλείου αντιστοιχεί τυπικά σε:

Στάθμη ηχητικής πίεσης:	$L_{pA} = 91,9$ dB
Ανασφάλεια:	$K_{pA} = 3,0$ dB
Στάθμη ηχητικής ισχύος:	$L_{WA} = 99,9$ dB
Ανασφάλεια:	$K_{WA} = 3,0$ dB

Τιμές εκπομπής δόνησης

Συνολικές τιμές δόνησης (διανυσματικό σύνολο τριών κατευθύνσεων), όπως υπολογίστηκαν σύμφωνα με το πρότυπο EN 62841:

Κρουστική διάτρηση σε μπετόν:	
Κύρια λαβή:	$a_{h,HD} = 7,820$ m/s ²
Ανασφάλεια:	$K = 1,5$ m/s ²
Βοηθητική λαβή:	$a_{h,HD} = 8,464$ m/s ²
Ανασφάλεια:	$K = 1,5$ m/s ²
Σμίλευση:	
Κύρια λαβή:	$a_{h,Cheq} = 13,507$ m/s ²
Ανασφάλεια:	$K = 1,5$ m/s ²
Βοηθητική λαβή:	$a_{h,Cheq} = 13,725$ m/s ²
Ανασφάλεια:	$K = 1,5$ m/s ²

ΠΡΟΕΙΔΟΠΟΙΗΣΗ!



Φοράτε προστατευτικά ακοής!

ΣΗΜΕΙΩΣΗ

- ▶ Η υποδεικνυόμενη συνολική τιμή δόνησης και η υποδεικνυόμενη τιμή εκπομπής θορύβου μετρήθηκαν σύμφωνα με την τυποποιημένη μέθοδο δοκιμών και μπορούν να χρησιμοποιηθούν για τη σύγκριση διαφόρων ηλεκτρικών εργαλείων μεταξύ τους.
- ▶ Η υποδεικνυόμενη συνολική τιμή δόνησης και η υποδεικνυόμενη τιμή εκπομπής θορύβου μπορούν, επίσης, να χρησιμοποιηθούν για μια προκαταρκτική αξιολόγηση της επιβάρυνσης.

ΠΡΟΕΙΔΟΠΟΙΗΣΗ!

- ▶ Οι εκπομπές δόνησης και θορύβου κατά τη διάρκεια της πραγματικής χρήσης του ηλεκτρικού εργαλείου μπορεί να αποκλίνουν από τις υποδεικνυόμενες τιμές ανάλογα με το είδος και τον τρόπο χρήσης του ηλεκτρικού εργαλείου, ειδικά το είδος του κατεργαζόμενου τεμαχίου. Προσπαθήστε να διατηρείτε την επιβάρυνση από δονήσεις και θορύβους όσο το δυνατόν πιο περιορισμένη. Ενδεικτικά μέτρα για τον περιορισμό της καταπόνησης από δονήσεις είναι η χρήση γαντιών κατά τη λειτουργία του εργαλείου εφαρμογής και η μείωση του χρόνου εργασίας. Παράλληλα, πρέπει να λαμβάνονται υπόψη όλα τα μέρη του κύκλου λειτουργίας (π.χ. οι χρόνοι απενεργοποίησης του ηλεκτρικού εργαλείου και οι χρόνοι ενεργοποίησης χωρίς φορτίο).



Υποδείξεις ασφαλείας

- Γενικές υποδείξεις ασφαλείας για ηλεκτρικά εργαλεία

ΠΡΟΕΙΔΟΠΟΙΗΣΗ!

- ▶ **Διαβάστε όλες τις υποδείξεις ασφαλείας, τις οδηγίες, τις εικόνες και τα τεχνικά δεδομένα του ηλεκτρικού εργαλείου.** Οι παραλείψεις κατά την εφαρμογή των ακόλουθων οδηγιών μπορούν να οδηγήσουν σε ηλεκτροπληξία, πυρκαγιά ή/και σοβαρούς τραυματισμούς.

Φυλάξτε τις υποδείξεις ασφαλείας και τις οδηγίες σε ασφαλές μέρος για μελλοντική αναφορά.

Ο όρος «ηλεκτρικό εργαλείο», ο οποίος χρησιμοποιείται στις υποδείξεις ασφαλείας, αφορά ηλεκτρικά εργαλεία που λειτουργούν με ρεύμα (με καλώδιο τροφοδοσίας) ή ηλεκτρικά εργαλεία που λειτουργούν με μπαταρίες (χωρίς καλώδιο τροφοδοσίας).

Ασφάλεια στο χώρο εργασίας

- a) **Διατηρείτε την περιοχή εργασίας καθαρή και καλά φωτισμένη.** Η ακαταστασία και ο κακός φωτισμός της περιοχής εργασίας μπορούν να προκαλέσουν ατυχήματα.
- b) **Μην χρησιμοποιείτε το ηλεκτρικό εργαλείο σε περιβάλλον όπου υπάρχει κίνδυνος έκρηξης εξαιτίας εύφλεκτων υγρών, αερίων ή σκόνης.** Τα ηλεκτρικά εργαλεία δημιουργούν σπινθήρες που μπορούν να αναφλέξουν τη σκόνη ή τις αναθυμιάσεις.

- c) **Ενώσω χρησιμοποιείτε το ηλεκτρικό εργαλείο, μην επιτρέπετε σε παιδιά και άλλα άτομα να πλησιάζουν.** Σε περίπτωση διάσπασης της προσοχής μπορεί να χάσετε τον έλεγχο του ηλεκτρικού εργαλείου.

Ηλεκτρική ασφάλεια

- a) **Το φως του ηλεκτρικού εργαλείου θα πρέπει να ταιριάζει στην πρίζα. Το φως δεν επιτρέπεται να τροποποιηθεί με κανέναν τρόπο. Μην χρησιμοποιείτε βύσματα προσαρμογέα με γειωμένα ηλεκτρικά εργαλεία.** Τα μη τροποποιημένα φως και οι κατάλληλες πρίζες μειώνουν τον κίνδυνο ηλεκτροπληξίας.
- b) **Αποφύγετε τη σωματική επαφή με γειωμένες επιφάνειες, όπως σωλήνες, θερμαντικά σώματα, ηλεκτρικές εστίες και ψυγεία.** Υπάρχει αυξημένος κίνδυνος ηλεκτροπληξίας, αν το σώμα σας είναι γειωμένο.
- c) **Φυλάξτε τα ηλεκτρικά εργαλεία μακριά από βροχή ή υγρασία.** Η εισχώρηση νερού σε ένα ηλεκτρικό εργαλείο αυξάνει τον κίνδυνο ηλεκτροπληξίας.
- d) **Μην χρησιμοποιείτε το καλώδιο τροφοδοσίας για άλλες χρήσεις από αυτήν για την οποία προορίζεται, όπως για να μεταφέρετε το ηλεκτρικό εργαλείο, να το κρεμάσετε ή να τραβήξετε το φως από την πρίζα. Διατηρείτε το καλώδιο τροφοδοσίας μακριά από θερμότητα, λάδια, αιχμηρές γωνίες ή κινούμενα μέρη.** Τα φθαρμένα ή μπερδεμένα καλώδια τροφοδοσίας αυξάνουν τον κίνδυνο ηλεκτροπληξίας.

- e) **Όταν εργάζεστε με ηλεκτρικό εργαλείο σε εξωτερικό χώρο, χρησιμοποιείτε μόνο καλώδια επέκτασης τα οποία είναι κατάλληλα και για χρήση σε εξωτερικούς χώρους.** Η χρήση ενός κατάλληλου καλωδίου επέκτασης για χρήση σε εξωτερικό χώρο μειώνει τον κίνδυνο ηλεκτροπληξίας.
- f) **Αν η χρήση του ηλεκτρικού εργαλείου υπό συνθήκες υγρασίας είναι αναπόφευκτη, τότε χρησιμοποιήστε ένα ρελέ διαφυγής.** Η χρήση ρελέ διαφυγής ελαχιστοποιεί τον κίνδυνο ηλεκτροπληξίας.

Ασφάλεια ατόμων

- a) **Συγκεντρωθείτε, προσέχετε τις κινήσεις σας και χειριστείτε με σύνεση τα ηλεκτρικά εργαλεία. Μην χρησιμοποιείτε ηλεκτρικά εργαλεία, εφόσον είστε κουρασμένοι ή υπό την επήρεια ναρκωτικών ουσιών, αλκοόλ ή φαρμάκων.** Μια στιγμιαία απροσεξία κατά το χειρισμό του ηλεκτρικού εργαλείου μπορεί να οδηγήσει σε σοβαρούς τραυματισμούς.
- b) **Φοράτε μέσα ατομικής προστασίας και πάντοτε προστατευτικά γυαλιά.** Όταν φοράτε μέσα ατομικής προστασίας, όπως μάσκα προστασίας από τη σκόνη, αντιολισθητικά υποδήματα ασφαλείας, κράνος ή προστατευτικά ακοής, ανάλογα με τη χρήση του ηλεκτρικού εργαλείου, μειώνεται ο κίνδυνος τραυματισμών.
- c) **Αποφύγετε την ακούσια ενεργοποίηση. Βεβαιωθείτε ότι το ηλεκτρικό εργαλείο είναι απενεργοποιημένο προτού το συνδέσετε στο ρεύμα ή/και τις μπαταρίες, πριν το ενεργοποιήσετε ή πριν το μεταφέρετε.** Αν κατά τη μεταφορά του ηλεκτρικού εργαλείου έχετε το δάχτυλο σας στον διακόπτη ή αν το ηλεκτρικό εργαλείο είναι

ενεργοποιημένο τη στιγμή που το συνδέετε στην παροχή ρεύματος, υπάρχει κίνδυνος ατυχημάτων.

- d) **Απομακρύνετε τα εργαλεία ρύθμισης ή τα κλειδιά πριν από την ενεργοποίηση του ηλεκτρικού εργαλείου.** Ένα εργαλείο ή ένα κλειδί το οποίο βρίσκεται στο περιστρεφόμενο τμήμα του ηλεκτρικού εργαλείου μπορεί να προκαλέσει τραυματισμό.
- e) **Κρατήστε το σώμα σας σε σωστή στάση. Πατήστε σταθερά στο έδαφος και διατηρείτε πάντοτε την ισορροπία σας.** Με τον τρόπο αυτόν μπορείτε να ελέγχετε το ηλεκτρικό εργαλείο καλύτερα, κυρίως σε μη αναμενόμενες καταστάσεις.
- f) **Φοράτε κατάλληλο ρουχισμό. Μην φοράτε φαρδιά ρούχα ή κοσμήματα. Κρατάτε τα μαλλιά, τα ρούχα και τα γάντια σας μακριά από κινούμενα εξαρτήματα.** Τα φαρδιά ρούχα, τα κοσμήματα ή τα μακριά μαλλιά είναι πιθανό να μπλεχτούν στα κινούμενα μέρη.
- g) **Αν είναι δυνατή η τοποθέτηση διατάξεων αναρρόφησης και συλλογής σκόνης, θα πρέπει αυτές να συνδέονται και να χρησιμοποιούνται σωστά.** Η χρήση διάταξης αναρρόφησης σκόνης μειώνει τους κινδύνους από τη σκόνη.
- h) **Μην βασίζεστε στην εμπειρία σας από τη χρήση του ηλεκτρικού εργαλείου και μην αγνοείτε τους κανόνες ασφαλείας για ηλεκτρικά εργαλεία, όση σιγουριά και να αισθάνεστε.** Ο απρόσεκτος χειρισμός μπορεί να οδηγήσει σε σοβαρούς τραυματισμούς μέσα σε κλάσματα δευτερολέπτου.

Χρήση και μεταχείριση του ηλεκτρικού εργαλείου

- a) **Μην υπερφορτώνετε το ηλεκτρικό εργαλείο. Χρησιμοποιήστε το κατάλληλο ηλεκτρικό εργαλείο ανάλογα με την εργασία.** Με το κατάλληλο ηλεκτρικό εργαλείο εργάζεστε καλύτερα και ασφαλέστερα στον εκάστοτε τομέα εργασίας.
- b) **Μην χρησιμοποιείτε ποτέ ηλεκτρικά εργαλεία με ελαττωματικό διακόπτη.** Ένα ηλεκτρικό εργαλείο το οποίο δεν είναι πλέον δυνατόν να ενεργοποιηθεί ή να απενεργοποιηθεί είναι επικίνδυνο και πρέπει να επισκευάζεται.
- c) **Αποσυνδέστε το φις από την πρίζα ή/και αφαιρέστε κατά περίπτωση την μπαταρία πριν τη ρύθμιση της συσκευής, την αλλαγή εργαλείων εφαρμογής ή την αποθήκευση του ηλεκτρικού εργαλείου.** Αυτά τα προληπτικά μέτρα ασφαλείας μειώνουν τον κίνδυνο από ακούσια εκκίνηση του ηλεκτρικού εργαλείου.
- d) **Φυλάξτε τα ηλεκτρικά εργαλεία που δεν χρησιμοποιείτε μακριά από τα παιδιά. Μην αφήνετε να χρησιμοποιήσουν το ηλεκτρικό εργαλείο άτομα τα οποία δεν είναι εξοικειωμένα με αυτό ή δεν έχουν διαβάσει τις παρούσες οδηγίες.** Τα ηλεκτρικά εργαλεία είναι επικίνδυνα, αν χρησιμοποιούνται από άπειρα άτομα.
- e) **Να φροντίζετε με επιμέλεια τα ηλεκτρικά σας εργαλεία και τα εργαλεία εφαρμογής. Ελέγχετε αν λειτουργούν απρόσκοπτα τα κινούμενα μέρη και πως δεν μπλοκάρουν, όπως και αν έχουν φθαρεί ή σπάσει κάποια μέρη τα οποία επηρεάζουν την ομαλή λειτουργία του ηλεκτρικού εργαλείου. Επισκευάστε τα κατεστραμμένα μέρη πριν από τη χρήση του ηλεκτρικού εργαλείου. Πολλά από τα ατυχήματα οφείλονται σε ανεπαρκή συντήρηση των ηλεκτρικών εργαλείων.**

- f) **Διατηρείτε τα κοπτικά εργαλεία κοφτερά και καθαρά.** Τα κοπτικά εργαλεία τα οποία συντηρούνται σωστά μπλοκάρουν λιγότερο συχνά και είναι ευκολότερα στο χειρισμό τους.
- g) **Χρησιμοποιείτε τα ηλεκτρικά εργαλεία, τα εξαρτήματα, τα εργαλεία εφαρμογής κτλ. σύμφωνα με τις αντίστοιχες οδηγίες χρήσης. Λάβετε υπόψη τις συνθήκες εργασίας και την εκάστοτε εφαρμογή.** Η χρήση του ηλεκτρικού εργαλείου για άλλες χρήσεις εκτός από τις προβλεπόμενες μπορεί να έχει επικίνδυνες συνέπειες.
- h) **Διατηρείτε τις λαβές και τις επιφάνειες των λαβών στεγνές και καθαρές, χωρίς λάδια και λίπη.** Όταν οι λαβές και οι επιφάνειες των λαβών γλιστρούν, δεν διασφαλίζεται ο ασφαλής χειρισμός και ο έλεγχος του ηλεκτρικού εργαλείου σε απρόβλεπτες καταστάσεις.

Σέρβις

- a) **Ζητήστε την επισκευή του ηλεκτρικού σας εργαλείου μόνο από εξειδικευμένο τεχνικό και αποκλειστικά με χρήση γνήσιων ανταλλακτικών.** Έτσι εξασφαλίζετε την ασφάλεια του ηλεκτρικού σας εργαλείου.

ΣΗΜΕΙΩΣΗ

- Αυτό το προϊόν δημιουργεί ηλεκτρομαγνητικό πεδίο κατά τη λειτουργία! Αυτό το πεδίο μπορεί υπό συγκεκριμένες συνθήκες να επηρεάσει τυχόν ενεργά ή παθητικά ιατρικά εμφυτεύματα! Για την αποφυγή του κινδύνου σοβαρών ή θανατηφόρων τραυματισμών συνιστάται στα άτομα με ιατρικά εμφυτεύματα να συμβουλευούνται το γιατρό τους και τον κατασκευαστή του ιατρικού εμφυτεύματος πριν τη χρήση του προϊόντος!

● Υποδείξεις ασφαλείας για σφυριά

⚠ ΠΡΟΕΙΔΟΠΟΙΗΣΗ!



Φοράτε προστατευτικά ακοής. Ο θόρυβος μπορεί να προκαλέσει απώλεια της ακοής.



Φοράτε μάσκα προστασίας από τη σκόνη.

⚠ ΠΡΟΕΙΔΟΠΟΙΗΣΗ!

- Κατά την εκτέλεση εργασιών διάτρησης και καλεμίσματος ενδέχεται να προκύψει βλαβερή ή τοξική σκόνη από τα υλικά επεξεργασίας. Αυτή η σκόνη είναι επικίνδυνη για την υγεία του ατόμου που χειρίζεται το ηλεκτρικό εργαλείο, όπως και για τους παρευρισκόμενους στη γύρω περιοχή.
- Διασφαλίστε ότι δεν διέρχονται αγωγοί ρεύματος, αερίου ή νερού στο σημείο εργασίας με το ηλεκτρικό εργαλείο. Χρησιμοποιήστε ενδεχομένως ανιχνευτή καλωδίων πριν ξεκινήσετε τη διάτρηση ή/και το άνοιγμα του τοίχου.

Υποδείξεις ασφαλείας για κάθε εργασία

- **Φοράτε προστατευτικά ακοής.** Ο θόρυβος μπορεί να προκαλέσει απώλεια της ακοής.
- **Χρησιμοποιείτε τις πρόσθετες λαβές, αν παρέχονται με το ηλεκτρικό εργαλείο.** Η απώλεια του ελέγχου μπορεί να έχει ως αποτέλεσμα την πρόκληση τραυματισμών.

- **Κατά τη διάρκεια των εργασιών κρατάτε το ηλεκτρικό εργαλείο από τις μονωμένες επιφάνειες των λαβών, καθώς το εργαλείο διάτρησης ή οι βίδες είναι πιθανόν να έρθουν σε επαφή με κρυφούς αγωγούς ρεύματος ή το καλώδιο τροφοδοσίας.** Η επαφή με ένα ηλεκτροφόρο καλώδιο μπορεί να θέσει υπό τάση επίσης μεταλλικά μέρη της συσκευής και να οδηγήσει σε ηλεκτροπληξία.

Υποδείξεις ασφαλείας κατά τη χρήση τρυπανιών μεγάλου μήκους με καλέμι

- **Αρχίζετε πάντα τη διάτρηση με χαμηλή ταχύτητα και με το εργαλείο διάτρησης να βρίσκεται σε επαφή με το κατεργαζόμενο τεμάχιο.** Κατά τη λειτουργία με υψηλή ταχύτητα μπορεί το τρυπάνι να κυρτώσει ελαφρώς όταν περιστρέφεται ελεύθερα, χωρίς να βρίσκεται σε επαφή με το τεμάχιο επεξεργασίας, και να προκληθούν τραυματισμοί.
- **Πιέζετε το εργαλείο διάτρησης μόνο οριζοντίως και μην ασκείτε υπερβολική πίεση.** Μπορεί το τρυπάνι να κυρτώσει και, κατά συνέπεια, να σπάσει ή να χάσετε τον έλεγχο και να τραυματιστείτε.

● Πρόσθετες υποδείξεις ασφαλείας

- **Χρησιμοποιείτε τις κατάλληλες συσκευές για την ανίχνευση κρυφών αγωγών τροφοδοσίας ή ζητήστε τη βοήθεια ηλεκτρολόγου.** Η επαφή με ηλεκτρικούς αγωγούς μπορεί να προκαλέσει πυρκαγιά ή ηλεκτροπληξία. Η βλάβη σε αγωγό αερίου μπορεί να προκαλέσει έκρηξη. Η διάτρηση αγωγών νερού μπορεί να προκαλέσει υλικές ζημιές.

- **Περιμένετε να ακινητοποιηθεί το ηλεκτρικό εργαλείο, πριν το αποθέσετε.** Είναι πιθανόν να μαγκώσει το εργαλείο εφαρμογής ή να χάσετε τον έλεγχο του ηλεκτρικού εργαλείου.
- **Ασφαλίστε το κατεργαζόμενο τεμάχιο.** Το κατεργαζόμενο τεμάχιο είναι σταθερότερο όταν στερεώνεται με σφιγκτήρα ή μέγγενη, παρά με τα χέρια.
- **Μην αγγίζετε τα εργαλεία εφαρμογής ή τα γύρω μέρη του περιβλήματος λίγο μετά τη λειτουργία.** Αυτά μπορεί να θερμανθούν υπερβολικά κατά τη διάρκεια τη λειτουργίας και να προκαλέσουν εγκαύματα.
- **Το εργαλείο εφαρμογής μπορεί να μπλοκάρει κατά τη διάτρηση. Σταθείτε σταθερά και κρατήστε σταθερά το ηλεκτρικό εργαλείο με τα δύο χέρια.** Διαφορετικά μπορεί να χάσετε τον έλεγχο του προϊόντος.
- **Κατά τη διάρκεια των εργασιών κρατήστε γερά το ηλεκτρικό εργαλείο και με τα δύο χέρια και πατήστε σταθερά στο έδαφος.** Το ηλεκτρικό εργαλείο οδηγείται με μεγαλύτερη ασφάλεια με τα δυο χέρια.

Γνήσια εξαρτήματα/πρόσθετος εξοπλισμός

⚠ ΠΡΟΕΙΔΟΠΟΙΗΣΗ!

- ▶ Μην χρησιμοποιείτε εξαρτήματα τα οποία δεν συνιστώνται από την **/// PARKSIDE**. Διαφορετικά μπορεί να προκληθεί ηλεκτροπληξία και πυρκαγιά.

- Χρησιμοποιείτε μόνο εξαρτήματα και πρόσθετο εξοπλισμό που ορίζονται στις οδηγίες χρήσης και είναι συμβατά με το προϊόν.

● Αντιμετώπιση έκτακτων καταστάσεων

Εξοικειωθείτε με τη χρήση αυτού του προϊόντος με τη βοήθεια των οδηγιών χρήσης. Αποστηθίστε τις υποδείξεις ασφαλείας και εφαρμόστε τις σε κάθε περίπτωση. Με τον τρόπο αυτόν μπορείτε να αποφύγετε πιθανούς κινδύνους και επικίνδυνες καταστάσεις.

- Χειρίζεστε πάντα με προσοχή αυτό το προϊόν, ώστε να αναγνωρίζετε έγκαιρα τους κινδύνους και να μπορείτε να τους αντιμετωπίσετε. Με μια γρήγορη επέμβαση μπορούν να αποφευχθούν σοβαροί τραυματισμοί και υλικές ζημιές.
- Σε περίπτωση δυσλειτουργίας, απενεργοποιήστε αμέσως το προϊόν. Απευθυνθείτε σε εξειδικευμένο τεχνικό για έλεγχο και, αν είναι απαραίτητο, επισκευή προτού το θέσετε πάλι σε λειτουργία.

● Αναπόφευκτοι κίνδυνοι

Ακόμη και όταν αυτό το προϊόν χρησιμοποιείται σωστά, εξακολουθούν να υπάρχουν πιθανοί κίνδυνοι τραυματισμού και υλικών ζημιών. Ανάλογα με την κατασκευή και την έκδοση του προϊόντος, ενδέχεται μεταξύ άλλων να προκύψουν οι παρακάτω κίνδυνοι:

- Επιβάρυνση της υγείας εξαιτίας της εκπομπής δονήσεων, εφόσον το προϊόν χρησιμοποιηθεί για παρατεταμένο χρονικό διάστημα ή δεν οδηγηθεί και συντηρηθεί σωστά.
- Τραυματισμοί και υλικές ζημιές λόγω ελαττωματικών εργαλείων εφαρμογής ή αφνίδιας ανάκρουσης ενός καλυμμένου αντικειμένου κατά τη χρήση.
- Κίνδυνος τραυματισμού και υλικών ζημιών από εκτόξευση αντικειμένων.

● Πριν τη χρήση

● Εξαρτήματα

ΠΡΟΕΙΔΟΠΟΙΗΣΗ!

- ▶ Μην χρησιμοποιείτε εξαρτήματα τα οποία δεν συνιστώνται από την **/// PARKSIDE**. Διαφορετικά μπορεί να προκληθεί ηλεκτροπληξία και πυρκαγιά.

Για την ασφαλή και προβλεπόμενη χρήση αυτού του προϊόντος απαιτούνται, μεταξύ άλλων, τα παρακάτω εξαρτήματα, π.χ. εργαλεία και εργαλεία εφαρμογής:

- Εργαλείο εφαρμογής SDS Plus
- Κατάλληλα μέσα ατομικής προστασίας
- Γράσο τσοκ

Εργαλεία και εργαλεία εφαρμογής διατίθενται στα εξειδικευμένα καταστήματα. Κατά την αγορά τέτοιων εξαρτημάτων λαμβάνετε πάντα υπόψη τις τεχνικές απαιτήσεις του προϊόντος (βλ. «Τεχνικά δεδομένα»). Σε περίπτωση που δεν είστε σίγουροι, απευθυνθείτε σε εξειδικευμένο τεχνικό και ζητήστε τη βοήθεια του αντιπροσώπου της περιοχής σας.

● Χειρισμός

ΠΡΟΕΙΔΟΠΟΙΗΣΗ!



Απενεργοποιήστε το προϊόν και αποσυνδέστε το από το ηλεκτρικό δίκτυο πριν την αλλαγή εξαρτημάτων, τον καθαρισμό και όταν δεν χρησιμοποιείται.

ΠΡΟΕΙΔΟΠΟΙΗΣΗ!

- ▶ Κατά τη διάρκεια των εργασιών διάτρησης ασφαλίστε ή στερεώστε το κατεργαζόμενο τεμάχιο με σφιγκτήρα, ρυθμιζόμενη πένσα ή μέγερνη. Εκτελείτε εργασίες διάτρησης μόνο σε κατεργαζόμενα τεμάχια που έχουν στερεωθεί με ασφάλεια.

● Ρύθμιση πρόσθετης λαβής

ΣΗΜΕΙΩΣΗ

- ▶ Για λόγους ασφαλείας, χρησιμοποιείτε αυτό το προϊόν μόνο με τοποθετημένη την πρόσθετη λαβή [8].

1. Λύστε το λουρί της πρόσθετης λαβής [8] με περιστροφή προς τα αριστερά.
2. Γυρίστε την πρόσθετη λαβή [8] σε κατάλληλη γωνία, ανάλογα με τη θέση εργασίας.
3. Γυρίστε την πρόσθετη λαβή [8] προς τα δεξιά για να τη στερεώσετε.

● Συναρμολόγηση αναστολέα βάθους

1. Λύστε τη βίδα αναστολέα βάθους [13].
2. Τοποθετήστε τον αναστολέα βάθους [12] στην πρόσθετη λαβή [8].
3. Τραβήξτε τον αναστολέα βάθους [12] προς τα έξω, ώστε η απόσταση μεταξύ της μύτης του εργαλείου διάτρησης και του αναστολέα βάθους να αντιστοιχεί στο απαιτούμενο βάθος διάτρησης.
4. Σφίξτε τη βίδα αναστολέα βάθους [13] για να ασφαλίσετε τον αναστολέα βάθους [12].

● Επιλογή εργαλείου εφαρμογής

Εφαρμογή	Εργαλείο εφαρμογής
Κρουστική διάτρηση	Εργαλείο εφαρμογής SDS Plus
Σμίλευση	
Απλή διάτρηση σε ξύλο, μέταλλο, κεραμικά υλικά και πλαστικό	Κατάλληλο τρυπάνι SDS Plus

● Αλλαγή εργαλείου εφαρμογής

- Μέσω της υποδοχής εργαλείου SDS Plus [11] μπορείτε να αλλάζετε το εργαλείο εφαρμογής εύκολα και άνετα, χωρίς τη χρήση πρόσθετων εργαλείων.
- Το εργαλείο εφαρμογής SDS Plus κινείται ελεύθερα ανάλογα με το σύστημα. Έτσι, κατά τη λειτουργία στο ρελαντί, προκύπτει γραμμική εκτροπή. Αυτό δεν επηρεάζει την ακρίβεια της οπής διάτρησης, επειδή το τρυπάνι κεντράρεται αυτόματα κατά τη διάτρηση.
- Το κάλυμμα προστασίας από σκόνη [10] αποτρέπει την εισχώρηση σκόνης διάτρησης στην υποδοχή εργαλείου SDS Plus [11] κατά τη διάρκεια της λειτουργίας. Κατά την τοποθέτηση του εργαλείου εφαρμογής δώστε προσοχή για την αποφυγή πρόκλησης ζημιάς στο κάλυμμα προστασίας από σκόνη.

ΣΗΜΕΙΩΣΗ

- ▶ Αν το κάλυμμα προστασίας από σκόνη [10] υποστεί ζημιά, πρέπει να αντικαθιστάται αμέσως. Απευθυνθείτε στο τμήμα εξυπηρέτησης πελατών.

● Εργαλείο SDS

1. Πριν την τοποθέτηση του εργαλείου εφαρμογής λιπάνετε ελαφρώς την υποδοχή εργαλείου SDS Plus [11].
2. Τοποθετήστε περιστροφικά το εργαλείο εφαρμογής στην υποδοχή εργαλείου SDS Plus [11], ώστε να ασφαλίσει με χαρακτηριστικό ήχο.
3. Ελέγξτε την ασφάλιση τραβώντας το εργαλείο εφαρμογής. Το εργαλείο εφαρμογής ταλαντεύεται ακτινικά ανάλογα με το σύστημα.

● Αφαίρεση εργαλείου SDS

- Τραβήξτε το κολάρο ασφάλισης [9] προς τα πίσω και αφαιρέστε το εργαλείο εφαρμογής.



● Επιλογή τρόπου λειτουργίας

- Κρατήστε πατημένο το πλήκτρο απασφάλισης [6] του διακόπτη επιλογής λειτουργίας [7]. Γυρίστε το διακόπτη επιλογής λειτουργίας, ώστε το βέλος να δείχνει προς το σχετικό σύμβολο.

Σύμβολο	Τρόπος λειτουργίας
	Διάτρηση
	Κρουστική διάτρηση
	Σμίλευση
	Ρύθμιση θέσης καλεμιού

Προσαρμόστε τη θέση του καλεμιού

Για να γυρίσετε το εργαλείο εφαρμογής στην απαιτούμενη θέση για σμίλευση, ακολουθήστε τα παρακάτω βήματα:

1. Γυρίστε το διακόπτη επιλογής λειτουργίας [7] στη θέση  (προσαρμόστε τη θέση του καλεμιού).
2. Γυρίστε το εργαλείο εφαρμογής στην υποδοχή εργαλείου SDS Plus [11] στην απαιτούμενη θέση.
3. Γυρίστε το διακόπτη επιλογής λειτουργίας [7] στη θέση  (σμίλευση).

● Ρύθμιση φοράς περιστροφής

ΣΗΜΕΙΩΣΗ

- ▶ Πιέζετε το διακόπτη φοράς περιστροφής [1] μόνο εφόσον το ηλεκτρικό εργαλείο είναι ακινητοποιημένο.
 - Χρησιμοποιήστε το διακόπτη φοράς περιστροφής [1] για να αλλάξετε τη φορά περιστροφής του ηλεκτρικού εργαλείου. Αυτό δεν είναι εφικτό με τη σκανδάλη [2] πατημένη.
 - Περιστροφή προς τα δεξιά: Πιέστε το διακόπτη φοράς περιστροφής [1] προς τα αριστερά μέχρι τέρμα.
 - Περιστροφή προς τα αριστερά: Πιέστε το διακόπτη φοράς περιστροφής [1] προς τα δεξιά μέχρι τέρμα.
- ## ● Ενεργοποίηση/ απενεργοποίηση
- Συνδέστε το φως [5] σε μια πρίζα.

Ενεργοποίηση

- Πιέστε τη σκανδάλη [2].
- Για να εξοικονομήσετε ενέργεια, ενεργοποιείτε το ηλεκτρικό εργαλείο μόνο όταν το χρησιμοποιείτε.

Απενεργοποίηση

- Αφήστε τη σκανδάλη [2].
- Σε χαμηλές θερμοκρασίες το ηλεκτρικό εργαλείο χρειάζεται κάποιο χρονικό διάστημα για να φτάσει τη μέγιστη κρουστική ισχύ/απόδοση.

Συνεχής λειτουργία

- Πιέστε τη σκανδάλη [2]. Πιέστε ταυτόχρονα το πλήκτρο ασφάλισης [3] για να ασφαλίσετε τη σκανδάλη.
- Για να διακόψετε τη συνεχή λειτουργία, πιέστε ελαφρώς και αφήστε τη σκανδάλη [2].

● Ρύθμιση αριθμού στροφών

ΣΗΜΕΙΩΣΗ

- ▶ Η σκανδάλη [2] επιτρέπει την αδιαβάθμητη ρύθμιση του αριθμού στροφών.

1. Πιέστε ελαφρώς τη σκανδάλη [2] για να επιλέξετε μια χαμηλή ταχύτητα.
2. Πιέστε περισσότερο τη σκανδάλη [2] για να αυξήσετε την ταχύτητα.

● Αντιμετώπιση προβλημάτων

Πρόβλημα	Πιθανή αιτία	Λύση
Το προϊόν δεν λειτουργεί.	Το μοτέρ είναι ελαττωματικό.	Απευθυνθείτε σε εξειδικευμένο τεχνικό για επισκευή του προϊόντος.
Η ισχύς του προϊόντος είναι χαμηλή.	Υπερβολική πίεση στο προϊόν.	Ασκήετε μόνο μέτρια πίεση στο προϊόν.
	Η υποδοχή εργαλείου SDS Plus [11] χρειάζεται λίπανση.	Λιπάνετε ελαφρώς την υποδοχή εργαλείου SDS Plus [11] με γράσο.

● Καθαρισμός και φροντίδα

⚠ ΠΡΟΕΙΔΟΠΟΙΗΣΗ!



Απενεργοποιήστε το προϊόν και αποσυνδέστε το από το ηλεκτρικό δίκτυο πριν την αλλαγή εξαρτημάτων, τον καθαρισμό και όταν δεν χρησιμοποιείται.

● Καθαρισμός

ΣΗΜΕΙΩΣΗ

- ▶ Μην χρησιμοποιείτε χημικά, αλκαλικά, λειαντικά ή άλλα ισχυρά απορροπαντικά ή απολυμαντικά για τον καθαρισμό του προϊόντος, καθώς ενδέχεται να καταστρέψουν τις επιφάνειές του.
- ▶ Δώστε προσοχή, ώστε να μην εισχωρούν υγρά στο εσωτερικό του προϊόντος.
- ▶ Διατηρείτε πάντα το προϊόν καθαρό, στεγνό και χωρίς υπολείμματα λαδιού ή λιπαντικού. Απομακρύνετε τη σκόνη μετά από κάθε χρήση και πριν την αποθήκευση.
- ▶ Ο τακτικός και προσεκτικός καθαρισμός συμβάλλει στη διασφάλιση της ασφαλούς χρήσης και παρατείνει τη διάρκεια ζωής του προϊόντος.

- Καθαρίστε το προϊόν με ένα στεγνό πανί. Χρησιμοποιείτε μαλακή βούρτσα για τα σημεία με δύσκολη πρόσβαση.
- Απομακρύνετε ειδικά τις ακαθαρσίες και τη σκόνη από τα ανοίγματα αερισμού με πανί και μαλακή βούρτσα.
Τα ανοίγματα αερισμού πρέπει να παραμένουν πάντα ελεύθερα.
- Καθαρίζετε τακτικά την υποδοχή εργαλείου SDS Plus [11] και λιπαίνετε την ελαφρώς με γράσο.

● Συντήρηση

- Ελέγχετε το προϊόν και τα εξαρτήματα (π.χ. εργαλεία εφαρμογής) πριν και μετά από κάθε χρήση για τυχόν φθορές και βλάβες. Αν χρειάζεται, αντικαταστήστε τα με νέα. Εν προκειμένω, λάβετε υπόψη τις τεχνικές απαιτήσεις (βλ. «Τεχνικά δεδομένα»).

● Επισκευή

⚠ ΠΡΟΕΙΔΟΠΟΙΗΣΗ! Κίνδυνος τραυματισμού!

- ▶ Αν το καλώδιο τροφοδοσίας **5** παρουσιάσει βλάβη, θα πρέπει να αντικατασταθεί από τον κατασκευαστή, το τμήμα εξυπηρέτησης πελατών ή παρομοίως εξειδικευμένο τεχνικό για την αποφυγή ατυχήματος.

- Στο εσωτερικό αυτού του προϊόντος δεν υπάρχουν μέρη που μπορούν να επισκευαστούν από το χρήστη. Απευθυνθείτε σε εξειδικευμένο τεχνικό για τον έλεγχο και την επιδιόρθωση του προϊόντος.

● Αποθήκευση

- Απενεργοποιήστε το προϊόν. Αφήστε το προϊόν να κρυώσει.
- Καθαρίστε το προϊόν (βλ. «Καθαρισμός»).
- Αποθηκεύστε το προϊόν και τα εξαρτήματά του σε σκοτεινό, ξηρό, καλά αεριζόμενο χώρο χωρίς παγετό.
- Αποθηκεύετε πάντα το προϊόν σε χώρο στον οποίο δεν έχουν πρόσβαση τα παιδιά.
- Η ιδανική θερμοκρασία σε περίπτωση αποθήκευσης για μεγάλο χρονικό διάστημα (πάνω από 3 μήνες) είναι μεταξύ +20 και +26 °C.
- Αποθηκεύστε το προϊόν στο βαλιτσάκι μεταφοράς **18**.

● Μεταφορά

- Απενεργοποιήστε το προϊόν. Αφήστε το προϊόν να κρυώσει.
- Μεταφέρετε το προϊόν στο βαλιτσάκι μεταφοράς **18**.

- Προστατεύστε το προϊόν από χτυπήματα και έντονους κραδασμούς που προκαλούνται κυρίως κατά τη μεταφορά σε οχήματα.
- Προφυλάξτε το προϊόν από ολίσθηση και ανατροπή.

● Απόσυρση

Η συσκευασία αποτελείται από υλικά φιλικά προς το περιβάλλον, τα οποία μπορείτε να διαθέσετε στους χώρους ανακύκλωσης της περιοχής σας.



Προσέξτε τον χαρακτηρισμό των υλικών συσκευασίας για τον διαχωρισμό απορριμμάτων, αυτά είναι χαρακτηρισμένα από συντόμευσεις (a) και αριθμούς (b) με την ακόλουθη σημασία: 1–7: πλαστικά/20–22: χαρτί και χαρτόνι/80–98: σύνθετο υλικό.

Προϊόν:



Για πληροφορίες σχετικά με τις δυνατότητες απόρριψης του προϊόντος που δεν χρησιμοποιείται πλέον, απευθυνθείτε στις αρμόδιες υπηρεσίες της κοινότητας ή του δήμου σας.



Για την προστασία του περιβάλλοντος, μην απορρίπτετε το άχρηστο πλέον προϊόν στα οικιακά απορρίμματα, αλλά παραδώστε το στα ειδικά Κέντρα απόρριψης. Για τα σημεία συλλογής και τις ώρες λειτουργίας τους απευθυνθείτε στις αρμόδιες υπηρεσίες.

● **Εγγύηση**

Το προϊόν κατασκευάστηκε σύμφωνα με αυστηρές κατευθυντήριες οδηγίες ποιότητας και ελέγχθηκε επιμελώς πριν από την παράδοση. Σε περίπτωση ελαττώματος υλικού ή κατασκευής, έχετε νόμιμα δικαιώματα έναντι του πωλητή του προϊόντος. Τα νομικά σας δικαιώματα δεν περιορίζονται με οιονδήποτε τρόπο από την αναφερόμενη παρακάτω εγγύηση.

Η εγγύηση για το προϊόν αυτό ανέρχεται σε 3 έτη από την ημερομηνία αγοράς. Ο χρόνος εγγύησης αρχίζει την ημερομηνία αγοράς. Φυλάξτε τη γνήσια απόδειξη αγοράς σε σίγουρο μέρος, καθώς αυτό το έγγραφο απαιτείται ως αποδεικτικό της αγοράς.

Όλες οι ζημιές ή τα ελαττώματα, τα οποία υπάρχουν ήδη κατά τον χρόνο της αγοράς, πρέπει να αναφέρονται χωρίς καθυστέρηση μετά την αποσυσκευασία του προϊόντος.

Σε περίπτωση που εντός διαστήματος 3 ετών από την ημερομηνία αγοράς αυτό το προϊόν πασουσιάσει κάποιο ελάττωμα υλικού ή κατασκευής, το προϊόν επισκευάζεται ή αντικαθίσταται από εμάς δωρεάν κατά τη δική μας επιλογή. Ο χρόνος εγγύησης δεν επεκτείνεται λόγω παροχής ικανοποίησης από την ευθύνη για πραγματικά ελαττώματα. Αυτό ισχύει και για εξαρτήματα τα οποία έχουν αντικατασταθεί ή επισκευαστεί.

Αυτή η εγγύηση παύει να ισχύει, εάν στο προϊόν προκλήθηκε ζημιά, ή εάν αυτό χρησιμοποιήθηκε ή συντηρήθηκε με μη ενδεδειγμένο τρόπο.

Η εγγύηση καλύπτει ελαττώματα στο υλικό και την κατασκευή. Αυτή η εγγύηση δεν αφορά σε μέρη του προϊόντος, τα οποία υπόκεινται σε φυσιολογική φθορά και συνεπώς θεωρούνται αναλώσιμα (π.χ., μπαταρίες, επαναφορτιζόμενες μπαταρίες, εύκαμπτοι σωλήνες, φυσίγγια χρώματος), ούτε σε ζημιές σε εύθραυστα εξαρτήματα, όπως διακόπτες ή γυάλινα εξαρτήματα.

Με την αντικατάσταση της συσκευής, σύμφωνα με το ΝΟΜΟΣ 2251/1994, ξεκινάει εκ νέου ο χρόνος εγγύησης.

● **Διεκπεραίωση της εγγύησης**

Για να διασφαλιστεί η γρήγορη επεξεργασία του αιτήματός σας, ακολουθήστε τις παρακάτω υποδείξεις:

Για όλα τα ερωτήματα έχετε πρόχειρη την ταμειακή απόδειξη και τον αριθμό προϊόντος (IAN 458776_2401) ως αποδεικτικό της αγοράς.

Ο αριθμός προϊόντος αναγράφεται στην πινακίδα τύπου που υπάρχει στο προϊόν, είναι χαραγμένη στο προϊόν, στο εξώφυλλο αυτών των οδηγιών (κάτω αριστερά) ή στο αυτοκόλλητο στην πίσω ή κάτω πλευρά του προϊόντος.

Σε περίπτωση που προκύψουν σφάλματα λειτουργίας ή άλλου είδους ελαττώματα, επικοινωνήστε αρχικά μέσω τηλεφώνου ή email με το τμήμα εξυπηρέτησης που αναφέρεται παρακάτω.

Ένα προϊόν που καταγράφεται ως ελαττωματικό, μπορείτε κατόπιν να το αποστείλετε χωρίς ταχυδρομικά τέλη στην γνωστοποιημένη σε εσάς διεύθυνση εξυπηρέτησης πελατών, επισυνάπτοντας την απόδειξη αγοράς (ταμειακή απόδειξη) και υποδεικνύοντας ποιο είναι το ελάττωμα και πότε εμφανίστηκε.



Στη διεύθυνση parkside-diy.com μπορείτε να κατεβάσετε αυτό και πολλά άλλα εγχειρίδια. Με αυτόν τον κωδικό QR, θα μεταβείτε απευθείας στη σελίδα parkside-diy.com. Επιλέξτε τη χώρα σας και, μέσω της μάσκας αναζήτησης, αναζητήστε τις οδηγίες χρήσης. Καταχωρώντας τον αριθμό προϊόντος (IAN) 458776_2401 θα μεταβείτε στις οδηγίες χρήσης για το προϊόν σας.

● Σέρβις

GR Σέρβις Ελλάδα

Τηλ: 00800 491800674

Email: owim@lidl.gr

CY Σέρβις Κύπρος

Τηλ: 8009 4211

Email: owim@lidl.com.cy

● Δήλωση συμμορφωσης ΕΕ

ΔΗΛΩΣΗ ΣΥΜΜΟΡΦΩΣΗΣ ΕΕ (αριθ. 458776_2401)

ΙΑΝ: 458776_2401
Ταυτοποίηση προϊόντος: "PARKSIDE" Κρουστικό δράπανο με καλέμι
Αριθμός μοντέλου: HG10230

Το ως άνω αντικείμενο της δήλωσης είναι εναρμονισμένο με τη σχετική κοινοτική νομοθεσία εναρμόνισης:

Οδηγία 2006/42/ΕΚ
Οδηγία 2014/30/ΕΕ
Οδηγία 2011/65/ΕΕ με όλες τις σχετικές τροποποιήσεις

Μνεία των σχετικών εναρμονισμένων προτύπων ή μνεία των λοιπών τεχνικών προδιαγραφών σε σχέση με τις οποίες δηλώνεται η συμμόρφωση:

Αριθ./Τεμάχια
Οδηγία 2006/42/ΕΚ
EN 62841-1:2015/A11:2022
EN IEC 62841-2-6:2020/A11:2020
Οδηγία 2014/30/ΕΕ
EN IEC 55014-1:2021
EN IEC 55014-2:2021
EN IEC 61000-3-2:2019/A1:2021
EN 61000-3-3:2013/A2:2021

Το αντικείμενο της ως άνω δήλωσης είναι εναρμονισμένο με την Οδηγία 2011/65/ΕΕ του Ευρωπαϊκού Κοινοβουλίου και του Συμβουλίου της 8ης Ιουνίου 2011 για τον περιορισμό της χρήσης επικινδύνων ουσιών σε ηλεκτρικό και ηλεκτρονικό εξοπλισμό:

Αριθ./Τεμάχια
EN IEC 63000:2018

Κάτοχος των τεχνικών εγγράφων: OWIM GmbH & Co.KG

Υπογραφή για λογαριασμό και εξ ονόματος:

OWIM GmbH & Co. KG, Stiftsbergstraße 1, 74167 Neckarsulm, Γερμανία

Η παρούσα δήλωση συμμόρφωσης εκδίδεται υπό την αποκλειστική ευθύνη του κατασκευαστή

Μετάφραση της αρχικής δήλωσης συμμόρφωσης

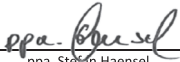
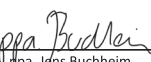
Neckarsulm	07.05.2024		
Τόπος	Ημερομηνία	rra. Stefan Haensel εξουσιοδοτημένο υπογράφοντα	rra. Jens Buchheim εξουσιοδοτημένο υπογράφοντα

GR

CE

Liste der verwendeten Piktogramme/Symbole	Seite	88
Einleitung	Seite	89
Bestimmungsgemäße Verwendung	Seite	89
Lieferumfang	Seite	89
Teilebeschreibung	Seite	90
Technische Daten	Seite	90
Sicherheitshinweise	Seite	91
Allgemeine Sicherheitshinweise für Elektrowerkzeuge	Seite	91
Sicherheitshinweise für Hämmer	Seite	94
Zusätzliche Sicherheitshinweise	Seite	95
Verhalten im Notfall	Seite	95
Restrisiken	Seite	96
Vor dem Gebrauch	Seite	96
Zubehör	Seite	96
Bedienung	Seite	96
Zusatzgriff einstellen	Seite	96
Tiefenanschlag montieren	Seite	97
Einsatzwerkzeug auswählen	Seite	97
Einsatzwerkzeugwechsel	Seite	97
SDS-Werkzeug	Seite	97
SDS-Werkzeug entnehmen	Seite	97
Betriebsart wählen	Seite	97
Drehrichtung einstellen	Seite	98
Ein-/Ausschalten	Seite	98
Drehzahl einstellen	Seite	98
Fehlerbehebung	Seite	99
Reinigung und Pflege	Seite	99
Reinigung	Seite	99
Wartung	Seite	99
Reparatur	Seite	100
Lagerung	Seite	100
Transport	Seite	100
Entsorgung	Seite	100
Garantie	Seite	100
Abwicklung im Garantiefall	Seite	101
Service	Seite	101
EU-Konformitätserklärung	Seite	102

Liste der verwendeten Piktogramme/Symbole

	Lesen Sie die Bedienungsanleitung.		Schalten Sie das Produkt aus und trennen Sie es vom Netz vor dem Auswechseln von Zubehör, Reinigung und bei Nichtgebrauch.
	GEFAHR! – Bezeichnet eine Gefahr mit hohem Risikograd, die, wenn sie nicht vermieden wird, den Tod oder eine schwere Verletzung zur Folge hat (z. B. Erstickungsgefahr)		Bohren
			Hammer-Bohren
	WARNUNG! – Bezeichnet eine Gefahr mit mittlerem Risikograd, die, wenn sie nicht vermieden wird, den Tod oder eine schwere Verletzung zur Folge haben kann (z. B. Stromschlagrisiko)		Meißeln
			Meißelposition anpassen
	VORSICHT! – Bezeichnet eine Gefahr mit niedrigem Risikograd, die, wenn sie nicht vermieden wird, eine leichte bis mäßige Verletzung zur Folge haben kann (z. B. Verbrühungsgefahr)		Durchmesser
			Leerlaufdrehzahl
	ACHTUNG! – Warnt vor möglichen Sachschäden (z. B. Kurzschlussgefahr)		Gehörschutz tragen!
	Wechselstrom/-spannung		Augenschutz tragen!
	Symbol für ein Produkt der Schutzklasse II		Atemschutz tragen!
	Das CE-Zeichen bestätigt Konformität mit den für das Produkt zutreffenden EU-Richtlinien.		Sicherheitshinweise
	Klappseite mit Produktabbildungen		Handlungsanweisungen
			

BOHR- UND MEISSELHAMMER

● **Einleitung**

Wir beglückwünschen Sie zum Kauf Ihres neuen Produkts. Sie haben sich damit für ein hochwertiges Produkt entschieden. Die Bedienungsanleitung ist Teil dieses Produkts. Sie enthält wichtige Hinweise für Sicherheit, Gebrauch und Entsorgung. Machen Sie sich vor der Benutzung des Produkts mit allen Bedien- und Sicherheitshinweisen vertraut. Benutzen Sie das Produkt nur wie beschrieben und für die angegebenen Einsatzbereiche. Händigen Sie alle Unterlagen bei Weitergabe des Produkts an Dritte mit aus.

● **Bestimmungsgemäße Verwendung**

- Dieses Produkt ist für folgende Tätigkeiten vorgesehen:
 - Hammerbohren in Beton, Mauerwerk und Stein
 - Leichte Meißelarbeiten
 - Bohren in Holz, Sperrholz, Faserplatten, Kunststoff und Metall
- Das Produkt ist nicht für schwere Bohrarbeiten vorgesehen, welche die maximale Bohrleistung überschreiten (siehe „Technische Daten“).
- Verwenden Sie immer den richtigen Bohrertyp und das richtige Zubehör für den vorgesehenen Einsatz.
- Beachten Sie beim Kauf und Gebrauch von Einsatzwerkzeugen die technischen Anforderungen des Produkts (siehe „Technische Daten“).
- Andere Verwendungen oder Veränderungen des Produkts gelten als nicht bestimmungsgemäß und können zu Risiken wie Lebensgefahr, Verletzungen und Beschädigungen führen.

- Für aus bestimmungswidriger Verwendung entstandene Schäden übernimmt der Hersteller keine Haftung.
- Das Produkt ist ausschließlich für den privaten Gebrauch bestimmt.
- Das Produkt ist nicht für den gewerblichen Einsatz oder für ähnliche Einsatzbereiche bestimmt.
- Beachten Sie alle anwendbaren lokalen Sicherheitsvorschriften, Normen und Verordnungen. Die Verwendung von lärmenden Elektrowerkzeugen kann gemäß nationalen oder lokalen Vorschriften nur zu bestimmten Zeiten erlaubt sein.

● **Lieferumfang**

⚠️ WARNUNG!

- ▶ Das Produkt und die Verpackungsmaterialien sind kein Kinderspielzeug! Kinder dürfen nicht mit Kunststoffbeuteln, Folien und Kleinteilen spielen! Es besteht Verschluckungs- und Erstickungsgefahr!

- 1 Bohr- und Meißelhammer
- 3 150 mm Bohrer 6/8/10 mm mit SDS-Plus-Aufnahme
- 1 250 mm Flachmeißel
- 1 Metall-Tiefenanschlag
- 1 Zusatzgriff
- 1 Tragekoffer
- 1 Bedienungsanleitung

● Teilebeschreibung

Schlagen Sie vor dem Lesen die Seite mit den Abbildungen auf und machen Sie sich mit allen Funktionen des Produkts vertraut.

(Abb. A)

- 1 Drehrichtungsumschalter
- 2 Schalterauslöser
- 3 Sperrtaste (für Schalterauslöser 2)
- 4 Hauptgriff
- 5 Anschlussleitung mit Netzstecker
- 6 Entriegelungstaste (für Moduswahlschalter 7)
- 7 Moduswahlschalter
- 8 Zusatzgriff
- 9 Verriegelungshülse
- 10 Staubschutzkappe
- 11 SDS-Plus-Werkzeugaufnahme
- 12 Tiefenanschlag
- 13 Tiefenanschlagschraube
- 14 Flachmeißel
- 15 Bohrer 10 mm
- 16 Bohrer 8 mm
- 17 Bohrer 6 mm
- 18 Tragekoffer

● Technische Daten

Bohr- und Meißelhammer	PBH 800 B1
Modellnummern	
- VDE-Stecker:	HG10230
- BS-Stecker:	HG10230-BS
Nennspannung:	230 V~, 50 Hz
Nennleistung:	800 W
Leerlaufdrehzahl n_0 :	0–1 650 min ⁻¹

Schlagzahl:	0–7 500 min ⁻¹
Schlagenergie:	1,2 Joule
Max. Bohrleistung Ø:	13 mm für Metall 19 mm für Beton/ Ziegel 24 mm für Holz
Schutzklasse	II/□ (Doppelisolierung)

Geräuschemissionswerte

Die gemessenen Werte wurden in Übereinstimmung mit EN 62841 ermittelt. Der A-bewertete Geräuschpegel des Elektrowerkzeugs beträgt typischerweise:

Schalldruckpegel:	$L_{pA} = 91,9$ dB
Unsicherheit:	$K_{pA} = 3,0$ dB
Schalleistungspegel:	$L_{WA} = 99,9$ dB
Unsicherheit:	$K_{WA} = 3,0$ dB

Schwingungsemissionswerte

Schwingungsgesamtwerte (Vektorsumme dreier Richtungen), ermittelt entsprechend EN 62841:

Hammerbohren in Beton:	
Hauptgriff:	$a_{h,HD} = 7,820$ m/s ²
Unsicherheit:	$K = 1,5$ m/s ²
Hilfsgriff:	$a_{h,HD} = 8,464$ m/s ²
Unsicherheit:	$K = 1,5$ m/s ²
Meißeln:	
Hauptgriff:	$a_{h,Cheq} = 13,507$ m/s ²
Unsicherheit:	$K = 1,5$ m/s ²
Hilfsgriff:	$a_{h,Cheq} = 13,725$ m/s ²
Unsicherheit:	$K = 1,5$ m/s ²

WARNUNG!



Tragen Sie Gehörschutz!

HINWEIS

- ▶ Der angegebene Schwingungsgesamtwert und der angegebene Geräuschemissionswert sind nach einem genormten Prüfverfahren gemessen worden und können zum Vergleich eines Elektrowerkzeugs mit einem anderen verwendet werden.
- ▶ Der angegebene Schwingungsgesamtwert und der angegebene Geräuschemissionswert können auch zu einer vorläufigen Einschätzung der Belastung verwendet werden.

WARNUNG!

- ▶ Die Schwingungs- und Geräuschemissionen können während der tatsächlichen Benutzung des Elektrowerkzeugs von den Angabewerten abweichen, abhängig von der Art und Weise, in der das Elektrowerkzeug verwendet wird, insbesondere, welche Art von Werkstück bearbeitet wird.
Versuchen Sie, die Belastung durch Vibrationen und Geräusche so gering wie möglich zu halten. Beispielhafte Maßnahmen zur Verringerung der Vibrationsbelastung sind das Tragen von Handschuhen beim Gebrauch des Einsatzwerkzeugs und die Begrenzung der Arbeitszeit. Dabei sind alle Anteile des Betriebszyklus zu berücksichtigen (beispielsweise Zeiten, in denen das Elektrowerkzeug abgeschaltet ist, und solche, in denen es zwar eingeschaltet ist, aber ohne Belastung läuft).



Sicherheitshinweise

● **Allgemeine Sicherheitshinweise für Elektrowerkzeuge**

WARNUNG!

- ▶ **Lesen Sie alle Sicherheitshinweise, Anweisungen, Bilderungen und technischen Daten, mit denen dieses Elektrowerkzeug versehen ist.** Versäumnisse bei der Einhaltung der nachfolgenden Anweisungen können elektrischen Schlag, Brand und/oder schwere Verletzungen verursachen.

Bewahren Sie alle Sicherheitshinweise und Anweisungen für die Zukunft auf.

Der in den Sicherheitshinweisen verwendete Begriff „Elektrowerkzeug“ bezieht sich auf netzbetriebene Elektrowerkzeuge (mit Netzleitung) oder auf akkubetriebene Elektrowerkzeuge (ohne Netzleitung).

Arbeitsplatzsicherheit

- a) **Halten Sie Ihren Arbeitsbereich sauber und gut beleuchtet.** Unordnung oder unbeleuchtete Arbeitsbereiche können zu Unfällen führen.
- b) **Arbeiten Sie mit dem Elektrowerkzeug nicht in explosionsgefährdeter Umgebung, in der sich brennbare Flüssigkeiten, Gase oder Stäube befinden.** Elektrowerkzeuge erzeugen Funken, die den Staub oder die Dämpfe entzünden können.
- c) **Halten Sie Kinder und andere Personen während der Benutzung des Elektrowerkzeugs fern.** Bei Ablenkung können Sie die Kontrolle über das Elektrowerkzeug verlieren.

Elektrische Sicherheit

- a) **Der Anschlussstecker des Elektrowerkzeuges muss in die Steckdose passen. Der Stecker darf in keiner Weise verändert werden. Verwenden Sie keine Adapterstecker gemeinsam mit schutzgeerdeten Elektrowerkzeugen.** Unveränderte Stecker und passende Steckdosen verringern das Risiko eines elektrischen Schlages.
- b) **Vermeiden Sie Körperkontakt mit geerdeten Oberflächen wie von Rohren, Heizungen, Herden und Kühlschränken.** Es besteht ein erhöhtes Risiko durch elektrischen Schlag, wenn Ihr Körper geerdet ist.
- c) **Halten Sie Elektrowerkzeuge von Regen oder Nässe fern.** Das Eindringen von Wasser in ein Elektrowerkzeug erhöht das Risiko eines elektrischen Schlages.
- d) **Zweckentfremden Sie die Anschlussleitung nicht, um das Elektrowerkzeug zu tragen, aufzuhängen oder um den Stecker aus der Steckdose zu ziehen. Halten Sie die Anschlussleitung fern von Hitze, Öl, scharfen Kanten oder sich bewegendem Geräteteilen.** Beschädigte oder verwickelte Anschlussleitungen erhöhen das Risiko eines elektrischen Schlages.
- e) **Wenn Sie mit einem Elektrowerkzeug im Freien arbeiten, verwenden Sie nur Verlängerungsleitungen, die auch für den Außenbereich geeignet sind.** Die Anwendung einer für den Außenbereich geeigneten Verlängerungsleitung verringert das Risiko eines elektrischen Schlages.
- f) **Wenn der Betrieb des Elektrowerkzeuges in feuchter Umgebung nicht vermeidbar ist, verwenden Sie einen Fehlerstromschutzschalter.**

Der Einsatz eines Fehlerstromschutzschalters vermindert das Risiko eines elektrischen Schlages.

Sicherheit von Personen

- a) **Seien Sie aufmerksam, achten Sie darauf, was Sie tun, und gehen Sie mit Vernunft an die Arbeit mit einem Elektrowerkzeug. Benutzen Sie kein Elektrowerkzeug, wenn Sie müde sind oder unter dem Einfluss von Drogen, Alkohol oder Medikamenten stehen.** Ein Moment der Unachtsamkeit beim Gebrauch des Elektrowerkzeuges kann zu ernsthaften Verletzungen führen.
- b) **Tragen Sie persönliche Schutzausrüstung und immer eine Schutzbrille.** Das Tragen persönlicher Schutzausrüstung, wie Staubmaske, rutschfeste Sicherheitsschuhe, Schutzhelm oder Gehörschutz, je nach Art und Einsatz des Elektrowerkzeuges, verringert das Risiko von Verletzungen.
- c) **Vermeiden Sie eine unbeabsichtigte Inbetriebnahme. Vergewissern Sie sich, dass das Elektrowerkzeug ausgeschaltet ist, bevor Sie es an die Stromversorgung und/oder den Akku anschließen, es aufnehmen oder tragen.** Wenn Sie beim Tragen des Elektrowerkzeuges den Finger am Schalter haben oder das Elektrowerkzeug eingeschaltet an die Stromversorgung anschließen, kann dies zu Unfällen führen.
- d) **Entfernen Sie Einstellwerkzeuge oder Schraubenschlüssel, bevor Sie das Elektrowerkzeug einschalten.** Ein Werkzeug oder Schlüssel, der sich in einem drehenden Teil des Elektrowerkzeuges befindet, kann zu Verletzungen führen.

- e) **Vermeiden Sie eine abnormale Körperhaltung. Sorgen Sie für einen sicheren Stand und halten Sie jederzeit das Gleichgewicht.** Dadurch können Sie das Elektrowerkzeug in unerwarteten Situationen besser kontrollieren.
- f) **Tragen Sie geeignete Kleidung. Tragen Sie keine weite Kleidung oder Schmuck. Halten Sie Haare, Kleidung und Handschuhe fern von sich bewegenden Teilen.** Lockere Kleidung, Schmuck oder lange Haare können von sich bewegenden Teilen erfasst werden.
- g) **Wenn Staubabsaug- und -auffang-einrichtungen montiert werden können, sind diese anzuschließen und richtig zu verwenden.** Verwendung einer Staubabsaugung kann Gefährdungen durch Staub verringern.
- h) **Wiegen Sie sich nicht in falscher Sicherheit und setzen Sie sich nicht über die Sicherheitsregeln für Elektrowerkzeuge hinweg, auch wenn Sie nach vielfachem Gebrauch mit dem Elektrowerkzeug vertraut sind.** Achtloses Handeln kann binnen Sekundenbruchteilen zu schweren Verletzungen führen.
- c) **Ziehen Sie den Stecker aus der Steckdose und/oder entfernen Sie einen abnehmbaren Akku, bevor Sie Geräteeinstellungen vornehmen, Einsatzwerkzeugteile wechseln oder das Elektrowerkzeug weglegen.** Diese Vorsichtsmaßnahme verhindert den unbeabsichtigten Start des Elektrowerkzeuges.
- d) **Bewahren Sie unbenutzte Elektrowerkzeuge außerhalb der Reichweite von Kindern auf. Lassen Sie keine Personen das Elektrowerkzeug benutzen, die mit diesem nicht vertraut sind oder diese Anweisungen nicht gelesen haben.** Elektrowerkzeuge sind gefährlich, wenn sie von unerfahrenen Personen benutzt werden.
- e) **Pflegen Sie Elektrowerkzeuge und Einsatzwerkzeuge mit Sorgfalt. Kontrollieren Sie, ob bewegliche Teile einwandfrei funktionieren und nicht klemmen, ob Teile gebrochen oder so beschädigt sind, dass die Funktion des Elektrowerkzeuges beeinträchtigt ist. Lassen Sie beschädigte Teile vor dem Einsatz des Elektrowerkzeuges reparieren.** Viele Unfälle haben ihre Ursache in schlecht gewarteten Elektrowerkzeugen.

Verwendung und Behandlung des Elektrowerkzeugs

- a) **Überlasten Sie das Elektrowerkzeug nicht. Verwenden Sie für Ihre Arbeit das dafür bestimmte Elektrowerkzeug.** Mit dem passenden Elektrowerkzeug arbeiten Sie besser und sicherer im angegebenen Leistungsbereich.
- b) **Benutzen Sie kein Elektrowerkzeug, dessen Schalter defekt ist.** Ein Elektrowerkzeug, das sich nicht mehr ein- oder ausschalten lässt, ist gefährlich und muss repariert werden.
- f) **Halten Sie Schneidwerkzeuge scharf und sauber.** Sorgfältig gepflegte Schneidwerkzeuge mit scharfen Schneidkanten verklemmen sich weniger und sind leichter zu führen.
- g) **Verwenden Sie Elektrowerkzeug, Zubehör, Einsatzwerkzeuge usw. entsprechend diesen Anweisungen. Berücksichtigen Sie dabei die Arbeitsbedingungen und die auszuführende Tätigkeit.** Der Gebrauch von Elektrowerkzeugen für andere als die vorgesehenen Anwendungen kann zu gefährlichen Situationen führen.

- h) **Halten Sie Griffe und Griffflächen trocken, sauber und frei von Öl und Fett.** Rutschige Griffe und Griffflächen erlauben keine sichere Bedienung und Kontrolle des Elektrowerkzeugs in unvorhergesehenen Situationen.

Service

- a) **Lassen Sie Ihr Elektrowerkzeug nur von qualifiziertem Fachpersonal und nur mit Original-Ersatzteilen reparieren.** Damit wird sichergestellt, dass die Sicherheit des Elektrowerkzeuges erhalten bleibt.

HINWEIS

- Dieses Produkt erzeugt während des Betriebs ein elektromagnetisches Feld! Dieses Feld kann unter Umständen mit aktiven oder passiven medizinischen Implantaten interferieren! Um das Risiko von schweren oder tödlichen Verletzungen zu verringern, empfehlen wir Personen mit medizinischen Implantaten, vor dem Betrieb dieses Produkts ihren Arzt und den Hersteller des medizinischen Implantats zu konsultieren!

● Sicherheitshinweise für Hämmer

⚠️ WARNUNG!



Tragen Sie Gehörschutz. Die Einwirkung von Lärm kann Hörverlust bewirken.



Tragen Sie eine Staubschutzmaske.

⚠️ WARNUNG!

- Bei Bohr- und Meißelarbeiten kann mit Materialien gearbeitet werden, die schädlichen oder giftigen Staub erzeugen können. Dieser Staub stellt eine Gefahr für die Gesundheit der Person dar, die das Elektrowerkzeug bedient, sowie für alle anderen Personen in der Umgebung.
- Vergewissern Sie sich, dass Sie nicht auf Strom-, Gas- oder Wasserleitungen stoßen, wenn Sie mit dem Elektrowerkzeug arbeiten. Prüfen Sie ggf. mit einem Leitungssucher, bevor Sie in eine Wand bohren bzw. diese aufschlitzen.

Sicherheitshinweise für alle Arbeiten

- **Tragen Sie Gehörschutz.** Die Einwirkung von Lärm kann Hörverlust bewirken.
- **Benutzen Sie Zusatzgriffe, wenn diese mit dem Elektrowerkzeug mitgeliefert werden.** Der Verlust der Kontrolle kann zu Verletzungen führen.
- **Halten Sie das Elektrowerkzeug an den isolierten Griffflächen, wenn Sie Arbeiten ausführen, bei denen das Bohrwerkzeug oder die Schrauben verborgene Stromleitungen oder die eigene Anschlussleitung treffen kann.** Der Kontakt mit einer spannungsführenden Leitung kann auch metallene Geräteteile unter Spannung setzen und zu einem elektrischen Schlag führen.

Sicherheitshinweise bei Verwendung langer Bohrer mit Bohrhämmern

- **Beginnen Sie den Bohrvorgang immer mit niedriger Drehzahl und während das Bohrwerkzeug Kontakt mit dem Werkstück hat.** Bei höheren Drehzahlen kann sich der Bohrer leicht verbiegen, wenn er sich ohne Kontakt mit dem Werkstück frei drehen kann, und zu Verletzungen führen.
- **Üben Sie keinen übermäßigen Druck und nur in Längsrichtung zum Bohrwerkzeug aus.** Bohrer können sich verbiegen und dadurch brechen oder zu einem Verlust der Kontrolle und zu Verletzungen führen.

● Zusätzliche Sicherheitshinweise

- **Verwenden Sie geeignete Suchgeräte, um verborgene Versorgungsleitungen aufzuspüren, oder ziehen Sie die örtliche Versorgungsgesellschaft hinzu.** Kontakt mit Elektroleitungen kann zu Feuer und elektrischem Schlag führen. Beschädigung einer Gasleitung kann zur Explosion führen. Eindringen in eine Wasserleitung verursacht Sachbeschädigung.
- **Warten Sie, bis das Elektrowerkzeug zum Stillstand gekommen ist, bevor Sie es ablegen.** Das Einsatzwerkzeug kann sich verhaken und zum Verlust der Kontrolle über das Elektrowerkzeug führen.
- **Sichern Sie das Werkstück.** Ein mit Spannvorrichtungen oder Schraubstock festgehaltenes Werkstück ist sicherer gehalten als mit Ihrer Hand.

- **Berühren Sie kurz nach dem Betrieb keine Einsatzwerkzeuge oder angrenzenden Gehäuseteile.** Diese können beim Betrieb sehr heiß werden und Verbrennungen verursachen.
- **Das Einsatzwerkzeug kann beim Bohren blockieren. Sorgen Sie für einen sicheren Stand und halten Sie das Elektrowerkzeug mit beiden Händen fest.** Sie können sonst die Kontrolle über das Elektrowerkzeug verlieren.
- **Halten Sie das Elektrowerkzeug beim Arbeiten fest mit beiden Händen und sorgen Sie für einen sicheren Stand.** Das Elektrowerkzeug wird mit zwei Händen sicherer geführt.

Originalzubehör/-zusatzgeräte

⚠️ WARNUNG!

- ▶ Verwenden Sie kein Zubehör welches nicht von **/// PARKSIDE** empfohlen wurde. Dies kann zu elektrischem Schlag und Feuer führen.

- Benutzen Sie nur Zubehör und Zusatzgeräte, die in der Bedienungsanleitung angegeben sind bzw. deren Aufnahme mit dem Produkt kompatibel ist.

● Verhalten im Notfall

Machen Sie sich anhand dieser Bedienungsanleitung mit der Benutzung dieses Produkts vertraut. Prägen Sie sich die Sicherheitshinweise ein und halten Sie sich unbedingt daran. Dies hilft, Risiken und Gefahren zu vermeiden.

- Seien Sie bei der Nutzung dieses Produkts immer aufmerksam, damit Sie Gefahren frühzeitig erkennen und handeln können. Rasches Einschreiten kann schwere Verletzungen und Sachschäden vermeiden.

- Schalten Sie das Produkt bei Fehlfunktionen umgehend aus. Lassen Sie dieses von einer qualifizierten Fachkraft überprüfen und gegebenenfalls instand setzen, bevor Sie es wieder in Betrieb nehmen.

● **Restrisiken**

Auch wenn Sie dieses Produkt vorschriftsmäßig bedienen, bleibt ein potenzielles Risiko für Personen- und Sachschäden bestehen. Folgende Gefahren können im Zusammenhang mit der Bauweise und Ausführung dieses Produkts unter anderem auftreten:

- Gesundheitsschäden, die aus Vibrationsemissionen resultieren, falls das Produkt über einen längeren Zeitraum benutzt, nicht ordnungsgemäß geführt und gewartet wird.
- Personen- und Sachschäden hervorgerufen durch defekte Einsatzwerkzeuge oder plötzlichen Einschlag eines verdeckten Objekts während des Gebrauchs.
- Verletzungsgefahr und Sachschäden verursacht durch fliegende Objekte.

● **Vor dem Gebrauch**

● **Zubehör**

⚠️ WARNUNG!

- ▶ Verwenden Sie kein Zubehör welches nicht von **/// PARKSIDE** empfohlen wurde. Dies kann zu elektrischem Schlag und Feuer führen.

Für den sicheren und ordnungsgemäßen Gebrauch dieses Produkts werden unter anderem die folgenden Zubehörteile, wie z. B. Werkzeuge und Einsatzwerkzeuge, benötigt:

- SDS-Plus-Einsatzwerkzeug

- Geeignete persönliche Schutzausrüstung
- Fett für Bohrfutter

Werkzeuge und Einsatzwerkzeuge erhalten Sie im Fachhandel. Beachten Sie beim Erwerb immer die technischen Anforderungen dieses Produkts (siehe „Technische Daten“). Fragen Sie bei Unsicherheit eine qualifizierte Fachkraft und lassen Sie sich von Ihrem Fachhändler beraten.

● **Bedienung**

⚠️ WARNUNG!



Schalten Sie das Produkt aus und trennen Sie es vom Netz vor dem Auswechseln von Zubehör, Reinigung und bei Nichtgebrauch.

⚠️ WARNUNG!

- ▶ Sichern oder befestigen Sie das Werkstück während der Bohrarbeiten mit einer Klemme, einer feststellbaren Zange oder einem Schraubstock. Führen Sie Bohrarbeiten nur an einem sicher befestigten Werkstück durch.

● **Zusatzgriff einstellen**

HINWEIS

- ▶ Verwenden Sie dieses Produkt aus Sicherheitsgründen nur mit dem befestigten Zusatzgriff **[8]**.

1. Lösen Sie den Riemen am Zusatzgriff **[8]**, indem Sie ihn entgegen dem Uhrzeigersinn drehen.
2. Drehen Sie den Zusatzgriff **[8]** je nach Arbeitsposition in einen geeigneten Winkel.
3. Drehen Sie den Zusatzgriff **[8]** im Uhrzeigersinn, um ihn festzuziehen.

● Tiefenanschlag montieren

1. Lösen Sie die Tiefenanschlagschraube **13**.
2. Stecken Sie den Tiefenanschlag **12** in den Zusatzgriff **8**.
3. Ziehen Sie den Tiefenanschlag **12** heraus, bis der Abstand zwischen der Spitze der Bohrwerkzeuge und der Spitze des Tiefenanschlags der benötigten Bohrtiefe entspricht.
4. Ziehen Sie die Tiefenanschlagschraube **13** fest, um den Tiefenanschlag **12** zu verriegeln.

● Einsatzwerkzeug auswählen

Anwendung	Einsatzwerkzeug
Hammerbohren	SDS-Plus-Einsatzwerkzeug
Meißeln	
Herkömmliches Bohren in Holz, Metall, Keramik und Kunststoff	Geeigneter SDS-Plus-Bohrer

● Einsatzwerkzeugwechsel

- Mit der SDS-Plus-Werkzeugaufnahme **11** können Sie das Einsatzwerkzeug einfach und bequem ohne Verwendung zusätzlicher Werkzeuge wechseln.
- Das SDS-Plus-Einsatzwerkzeug ist systembedingt frei beweglich. Dadurch entsteht beim Leerlauf eine Rundlaufabweichung. Dies hat keine Auswirkungen auf die Genauigkeit des Bohrlochs, da sich der Bohrer beim Bohren selbst zentriert.

- Die Staubschutzkappe **10** verhindert weitgehend das Eindringen von Bohrstaub in die SDS-Plus-Werkzeugaufnahme **11** während des Betriebes. Achten Sie beim Einsetzen des Einsatzwerkzeuges darauf, dass die Staubschutzkappe nicht beschädigt wird.

HINWEIS

- ▶ Eine beschädigte Staubschutzkappe **10** ist sofort zu ersetzen. Wenden Sie sich an eine Kundendienstwerkstatt.

● SDS-Werkzeug





1. Fetten Sie vor dem Einsetzen des Einsatzwerkzeugs die SDS-Plus-Werkzeugaufnahme **11** leicht ein.
2. Setzen Sie das Einsatzwerkzeug drehend in die SDS-Plus-Werkzeugaufnahme **11** ein, bis es hörbar einrastet.
3. Überprüfen Sie durch Ziehen des Einsatzwerkzeugs die einwandfreie Verriegelung. Das Einsatzwerkzeug hat systembedingt ein radiales Spiel.

● SDS-Werkzeug entnehmen

- Ziehen Sie die Verriegelungshülse **9** nach hinten und entnehmen Sie das Einsatzwerkzeug.



● Betriebsart wählen

- Halten Sie die Entriegelungstaste **6** am Moduswahlschalter **7** gedrückt. Drehen Sie den Moduswahlschalter, sodass die Pfeilmarkierung auf das entsprechende Symbol zeigt.

Symbol	Betriebsart
	Bohren
	Hammer-Bohren
	Meißeln
	Meißelposition anpassen

Meißelposition anpassen

Um das Einsatzwerkzeug in die benötigte Position zum Meißeln zu drehen, gehen Sie wie folgt vor:

1. Drehen Sie den Moduswahlschalter **7** auf  (Meißelposition anpassen).
2. Drehen Sie das Einsatzwerkzeug in der SDS-Plus-Werkzeugaufnahme **11** in die benötigte Position.
3. Drehen Sie den Moduswahlschalter **7** auf  (Meißeln).

● Drehrichtung einstellen

HINWEIS

- ▶ Betätigen Sie den Drehrichtungs-umschalter **1** nur bei Stillstand des Elektrowerkzeuges.

- Verwenden Sie den Drehrichtungs-umschalter **1**, um die Drehrichtung des Elektrowerkzeugs zu ändern. Bei gedrücktem Schalterauslöser **2** ist dies nicht möglich.
- Rechtslauf: Drücken Sie den Drehrichtungsumschalter **1** nach links bis zum Anschlag durch.
- Linkslauf: Drücken Sie den Drehrichtungsumschalter **1** nach rechts bis zum Anschlag durch.

● Ein-/Ausschalten

- Verbinden Sie den Netzstecker **5** mit einer Steckdose.

Einschalten

- Drücken Sie den Schalterauslöser **2**.
- Um Energie zu sparen, schalten Sie das Elektrowerkzeug nur ein, wenn Sie es benutzen.

Ausschalten

- Lassen Sie den Schalterauslöser **2** los.
- Bei niedrigen Temperaturen erreicht das Elektrowerkzeug erst nach einer gewissen Zeit die volle Hammerleistung/Schlagleistung.

Dauerbetrieb

- Drücken Sie den Schalterauslöser **2**. Drücken Sie gleichzeitig die Sperrtaste **3**, um den Schalterauslöser zu verriegeln.
- Um den Dauerbetrieb abzubrechen, drücken Sie den Schalterauslöser **2** leicht und lassen Sie ihn wieder los.



● Drehzahl einstellen

HINWEIS

- ▶ Der Schalterauslöser **2** verfügt über eine variable Drehzahlregelung.

1. Drücken Sie den Schalterauslöser **2** leicht, um eine niedrige Geschwindigkeit zu wählen.
2. Erhöhen Sie den Druck auf den Schalterauslöser **2**, um die Geschwindigkeit zu erhöhen.

● Fehlerbehebung

Problem	Mögliche Ursache	Abhilfe
Das Produkt funktioniert nicht.	Der Motor ist defekt.	Lassen Sie das Produkt von einer qualifizierten Fachkraft reparieren.
Die Leistung des Produkts ist schwach.	Übermäßiger Druck auf das Produkt.	Üben Sie einen angemessenen Druck auf das Produkt aus.
	Die SDS-Plus-Werkzeugaufnahme  ist nicht mehr gefettet.	Schmieren Sie die SDS-Plus-Werkzeugaufnahme  leicht mit Fett ein.

● Reinigung und Pflege

WARNUNG!



Schalten Sie das Produkt aus und trennen Sie es vom Netz vor dem Auswechseln von Zubehör, Reinigung und bei Nichtgebrauch.

● Reinigung

HINWEIS

- ▶ Verwenden Sie keine chemischen, alkalischen, schmirgelnde oder andere aggressive Reinigungs- oder Desinfektionsmittel, um das Produkt zu reinigen, da diese die Oberflächen beschädigen können.

HINWEIS

- ▶ Achten Sie darauf, dass keine Flüssigkeiten in das Innere des Produkts gelangen.
- ▶ Halten Sie das Produkt stets sauber, trocken und frei von Öl oder Schmierfetten. Entfernen Sie Staub nach jedem Gebrauch und vor der Lagerung.
- ▶ Regelmäßige ordentliche Reinigung hilft einen sicheren Gebrauch sicherzustellen und verlängert die Lebensdauer des Produkts.

- Reinigen Sie das Produkt mit einem trockenen Tuch. Verwenden Sie für schwer zugängliche Stellen eine weiche Bürste.
- Entfernen Sie insbesondere Schmutz und Staub von den Lüftungsöffnungen mit einem Tuch und einer weichen Bürste.

Lüftungsöffnungen müssen immer frei sein.

- Reinigen Sie die SDS-Plus-Werkzeugaufnahme  regelmäßig und schmieren Sie diese leicht mit Fett ein.

● Wartung

- Überprüfen Sie das Produkt und Zubehörteile (z. B. Einsatzwerkzeuge) vor und nach jeder Benutzung auf Verschleiß und Beschädigungen. Tauschen Sie diese gegebenenfalls gegen neue aus. Beachten Sie dabei die technischen Anforderungen (siehe „Technische Daten“).

● Reparatur

⚠️ WARNUNG! Verletzungsrisiko!

▶ Wenn die Anschlussleitung **5** beschädigt ist, muss sie durch den Hersteller, seinen Kundendienst oder ähnlich qualifizierte Personen ersetzt werden, um eine Gefährdung zu vermeiden.

- Im Inneren dieses Produkts befinden sich keine Teile, die vom Benutzer repariert werden können. Wenden Sie sich an eine qualifizierte Fachkraft, um das Produkt überprüfen und instand setzen zu lassen.

● Lagerung

- Schalten Sie das Produkt aus. Lassen Sie das Produkt abkühlen.
- Reinigen Sie das Produkt (siehe „Reinigung“).
- Lagern Sie das Produkt und dessen Zubehör an einem dunklen, trockenen, frostfreien und gut belüfteten Ort.
- Lagern Sie das Produkt stets an einem für Kinder unzugänglichen Ort.
- Die optimale Langzeit-Lagertemperatur (länger als 3 Monate) liegt zwischen +20 und +26 °C.
- Lagern Sie das Produkt im Tragekoffer **18**.

● Transport

- Schalten Sie das Produkt aus. Lassen Sie das Produkt abkühlen.
- Transportieren Sie das Produkt im Tragekoffer **18**.
- Schützen Sie das Produkt gegen Schläge und starke Vibrationen, die insbesondere beim Transport in Fahrzeugen auftreten.

- Sichern Sie das Produkt gegen Verrutschen und Kippen.

● Entsorgung

Die Verpackung besteht aus umweltfreundlichen Materialien, die Sie über die örtlichen Recyclingstellen entsorgen können.



Beachten Sie die Kennzeichnung der Verpackungsmaterialien bei der Abfalltrennung, diese sind gekennzeichnet mit Abkürzungen (a) und Nummern (b) mit folgender Bedeutung: 1–7: Kunststoffe/20–22: Papier und Pappe/80–98: Verbundstoffe.

Produkt:



Möglichkeiten zur Entsorgung des ausgedienten Produkts erfahren Sie bei Ihrer Gemeinde- oder Stadtverwaltung.



Werfen Sie Ihr Produkt, wenn es ausgedient hat, im Interesse des Umweltschutzes nicht in den Hausmüll, sondern führen Sie es einer fachgerechten Entsorgung zu. Über Sammelstellen und deren Öffnungszeiten können Sie sich bei Ihrer zuständigen Verwaltung informieren.

● Garantie

Das Produkt wurde nach strengen Qualitätsrichtlinien hergestellt und vor der Auslieferung sorgfältig geprüft. Im Falle von Material- oder Herstellungsfehlern haben Sie gegenüber dem Verkäufer des Produkts gesetzliche Rechte. Ihre gesetzlichen Rechte werden in keiner Weise durch unsere unten aufgeführte Garantie eingeschränkt.

Die Garantie für dieses Produkt beträgt 3 Jahre ab Kaufdatum. Die Garantiezeit beginnt mit dem Kaufdatum. Bewahren Sie den Originalkaufbeleg an einem sicheren Ort auf, da dieses Dokument als Nachweis des Kaufs erforderlich ist.

Alle Schäden oder Mängel, die bereits zum Zeitpunkt des Kaufs vorhanden sind, müssen unverzüglich nach dem Auspacken des Produkts gemeldet werden.

Sollte das Produkt innerhalb von 3 Jahren ab Kaufdatum einen Material- oder Herstellungsfehler aufweisen, werden wir es – nach unserer Wahl – kostenlos für Sie reparieren oder ersetzen. Die Garantiezeit verlängert sich durch einen stattgegebenen Gewährleistungsanspruch nicht. Dies gilt auch für ersetzte und reparierte Teile.

Diese Garantie erlischt, wenn das Produkt beschädigt oder unsachgemäß verwendet oder gewartet wurde.

Die Garantie deckt Material- und Herstellungsfehler ab. Diese Garantie erstreckt sich weder auf Produktteile, die normalem Verschleiß unterliegen, und somit als Verschleißteile gelten (z. B. Batterien, Akkus, Schläuche, Farbpatronen), noch auf Schäden an zerbrechlichen Teilen, z. B. Schalter oder Teile aus Glas.

● Abwicklung im Garantiefall

Um eine schnelle Bearbeitung Ihres Anliegens zu gewährleisten, folgen Sie bitte den folgenden Hinweisen:

Bitte halten Sie für alle Anfragen den Kassenbon und die Artikelnummer (IAN 458776_2401) als Nachweis für den Kauf bereit.

Die Artikelnummer entnehmen Sie bitte dem Typenschild am Produkt, einer Gravur am Produkt, dem Titelblatt Ihrer Anleitung (unten links) oder dem Aufkleber auf der Rück- oder Unterseite des Produktes.

Sollten Funktionsfehler oder sonstige Mängel auftreten kontaktieren Sie zunächst die nachfolgend benannte Serviceabteilung telefonisch oder per EMAIL.

Ein als defekt erfasstes Produkt können Sie dann unter Beifügung des Kaufbelegs (Kassenbon) und der Angabe, worin der Mangel besteht und wann er aufgetreten ist, für Sie portofrei an die Ihnen mitgeteilte Service Anschrift übersenden.



Auf parkside-diy.com können Sie diese und viele weitere Handbücher einsehen und herunterladen. Mit diesem QR-Code gelangen Sie direkt auf parkside-diy.com. Wählen Sie Ihr Land aus, und suchen Sie über die Suchmaske nach den Bedienungsanleitungen. Mittels Eingabe der Artikelnummer (IAN) 458776_2401 gelangen Sie zur Bedienungsanleitung für Ihren Artikel.

● Service

- ① **Service Deutschland**
Tel.: 0800 5435 111
E-Mail: owim@lidl.de
- ② **Service Österreich**
Tel.: 0800 292726
E-Mail: owim@lidl.at
- ③ **Service Schweiz**
Tel.: 0800 562153
E-Mail: owim@lidl.ch

● EU-Konformitätserklärung

EU-KONFORMITÄTSERKLÄRUNG (Nr. 458776_2401)

IAN:	458776_2401
Produkt-Identifikation:	"PARKSIDE" Bohr- und Meißelhammer
Modellnummer:	HG10230

Der oben beschriebene Gegenstand der Erklärung erfüllt die einschlägigen Harmonisierungsvorschriften der Union:

Richtlinie 2006/42/EG
Richtlinie 2014/30/EU
Richtlinie 2011/65/EU mit allen dazugehörigen Änderungen

Angabe der einschlägigen harmonisierten Normen oder der anderen technischen Spezifikationen, für die die Konformität erklärt wird:

Nr. / Teile
Richtlinie 2006/42/EG
EN 62841-1:2015/A11:2022
EN IEC 62841-2-6:2020/A11:2020
Richtlinie 2014/30/EU
EN IEC 55014-1:2021
EN IEC 55014-2:2021
EN IEC 61000-3-2:2019/A1:2021
EN 61000-3-3:2013/A2:2021

Der Gegenstand der oben beschriebenen Erklärung steht im Einklang mit der Richtlinie 2011/65/EU des Europäischen Parlaments und des Rates vom 8. Juni 2011 zur Beschränkung der Verwendung bestimmter gefährlicher Stoffe in Elektro- und Elektronikgeräten:

Nr. / Teile
EN IEC 63000:2018

Person, die die technische Dokumentation aufbewahrt: OWIM GmbH & Co.KG

Unterzeichnet für und im Namen von:

OWIM GmbH & Co. KG, Stiftsbergstraße 1, 74167 Neckarsulm, Deutschland

Diese Konformitätserklärung wird unter der alleinigen Verantwortung des Herstellers ausgestellt.

Original-Konformitätserklärung

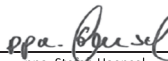
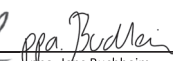
Neckarsulm	07.05.2024		
Ort	Datum	ppa. Stefan Haensel	ppa. Jöns Buchheim
		Prokurist	Prokurist

DE



OWIM GmbH & Co. KG

Stiftsbergstraße 1
74167 Neckarsulm
GERMANY

Model No.: HG10230

Version: 08/2024

IAN 458776_2401

