



## **Cordless Hot Glue Gun 20V PHPA 20-Li A1**

(IE) (NI)

### **Cordless Hot Glue Gun 20V**

Translation of the original instructions

(NL)

### **20 V-accu-lijmpistool**

Vertaling van de originele gebruiksaanwijzing

(DK)

### **20 V genopladelig limpistol**

Oversættelse af den originale driftsvejledning

(DE) (AT) (CH)

### **Akku-Heißklebepistole 20 V**

Originalbetriebsanleitung

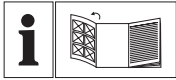

IE NI

Before reading, unfold the page containing the illustrations and familiarise yourself with all functions of the device.

---

DK

Før du læser, vend siden med billeder frem og bliv bekendt med alle apparatets funktioner.

---

NL

Vouw vóór het lezen de pagina met de afbeeldingen open en maak u vertrouwd met alle functies van het apparaat.

---

DE AT CH

Klappen Sie vor dem Lesen die Seite mit den Abbildungen aus und machen Sie sich anschließend mit allen Funktionen des Gerätes vertraut.

IE / NI	Translation of the original instructions	Page	4
DK	Oversættelse af den originale driftsvejledning	Side	12
NL	Vertaling van de originele gebruiksaanwijzing	Pagina	20
DE / AT / CH	Originalbetriebsanleitung	Seite	29

**A****B**

# Content

<b>Introduction .....</b>	<b>4</b>	<b>Working with the device .....</b>	<b>7</b>
<b>Intended purpose.....</b>	<b>4</b>	Preparing the bonding surfaces.....	7
<b>General description.....</b>	<b>5</b>	Gluing .....	8
Extent of the delivery .....	5	<b>Cleaning and maintenance.....</b>	<b>8</b>
Functional description .....	5	Cleaning.....	8
Overview.....	5	Maintenance .....	8
<b>Technical data.....</b>	<b>5</b>	<b>Storage.....</b>	<b>8</b>
<b>Safety instructions.....</b>	<b>5</b>	<b>Disposal and protection of the</b>	<b>environment .....</b>
Symbols and icons .....	5	<b>Replacement parts/accessories.....</b>	<b>9</b>
Specific safety instructions for hot		<b>Guarantee .....</b>	<b>9</b>
glue guns.....	6	<b>Repair Service.....</b>	<b>10</b>
<b>Initial start-up .....</b>	<b>6</b>	<b>Service-Center.....</b>	<b>10</b>
Inserting the glue stick .....	6	<b>Importer .....</b>	<b>10</b>
Removing/inserting the rechargeable		<b>Trouble shooting .....</b>	<b>11</b>
battery.....	7	<b>Translation of the original EC</b>	
Switching on and off .....	7	<b>declaration of conformity .....</b>	<b>37</b>
Operating temperature indicator .....	7	<b>Exploded drawing .....</b>	<b>41</b>

## Introduction

Congratulations on the purchase of your new device. With it, you have chosen a high quality product. During production, this equipment has been checked for quality and subjected to a final inspection. The functionality of your equipment is therefore guaranteed.



The operating instructions constitute part of this product. They contain important information on safety, use and disposal. Before using the product, familiarise yourself with all of the operating and safety instructions. Use the product only as described and for the applications specified. Keep this manual safely and in the event that the product is passed on, hand over all documents to the third party.

## Intended purpose

The device is suitable for bonding wood, cardboard, packaging, PVC, carpet, seals, plastic, leather, ceramic, glass and fabric with hot glue. The material to be bonded must be dry, clean and free of grease. Any other use that is not explicitly approved in these instructions may result in damage to the equipment and represent a serious danger to the user. The user or operator is responsible for accidents causing injury to other people or damage to property. The manufacturer is not liable for damage which is caused through inappropriate use or incorrect operation. This equipment is not suitable for commercial use. Commercial use will invalidate the guarantee.

The device is part of the Parkside X 20 V TEAM series and can be operated using Parkside X 20 V TEAM series batteries. The batteries may only be charged using chargers from the Parkside X 20 V TEAM series.

## General description

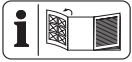

The illustrations are on the front and back fold-out page.

## Extent of the delivery

- Cordless hot glue gun
- 3 glue sticks
- Storage case
- Instruction manual



**Battery and charger are not included.**



**Observe the safety information and notes on charging and proper use as shown in the instruction manual for your battery and charger from the Parkside X 20 V Team series.**

**A detailed description of the charging process and further information can be found in the separate operating instructions.**

## Functional description

The hot glue gun heats up the glue stick, liquefying it. After application, the glue quickly cures, cooling down and hardening. Read the sections below to learn more about each operating element's function.

## Overview

- A** 1 On/off switch
- 2 Glue stick
- 3 Inlet channel
- 4 Rechargeable battery
- 5 Release button
- 6 LED work light
- 7 Trigger
- 8 Nozzle heat protective cover
- 9 Nozzle
- 10 Charger
- 11 Storage case

## Technical data

<b>Cordless hot glue gun</b> .....	<b>PHPA 20-Li A1</b>
Device voltage U .....	20 V $\equiv$
Weight (without rechargeable battery) .....	0,31 kg
Max. operating temperature (Tmax):	180°C
Reference heating time .....	approx. 60 sec
Glue flow rate .....	up to 15 g/min
Glue stick diameter .....	∅ 11 mm
ON time per battery charge .....	approx. 30 min
Safety class .....	III



**Attention! An up-to-date list of battery compatibility can be found at: [www.lidl.de/akku](http://www.lidl.de/akku)**

## Safety instructions

Ensure that the safety instructions are observed when operating the appliance.

## Symbols and icons Symbols in the manual



**Warning symbols with information on damage and injury prevention.**



Instruction symbols with information on preventing damage.



Help symbols with information on improving tool handling.

### Symbols on the appliance:



Read the instruction manual!



Caution! Hot surface!



Electrical appliances must not be disposed of with the domestic waste.



This device is part of the Parkside X 20 V TEAM series

### Symbols on the label



Do not attempt to pull the glue stick backwards out of the device.

### Specific safety instructions for hot glue guns

- **Children should be supervised to ensure that they do not play with the device.**
- **CAUTION! This device must be placed on its in-**

**serted battery when it is not in use**

- **Allow the device to cool down completely before putting it away.**
- **Do not use any materials containing asbestos.**
- **Avoid risks of injury and fire as well as any health hazards: Risk of burn injury!** The nozzle heats up to up to 180°C. The glue heats up to up to 180°C. Do not touch the nozzle or the glue. Do not get any hot glue on people or animals.

In case of contact with the skin, immediately hold the burn site under cold running water for several minutes. Do not attempt to remove the glue from the skin.

- Do not attempt to pull the glue stick back out of the device.
- **Do not use any accessories that are not recommended by PARKSIDE.** This can result in electric shock or fire.

### Initial start-up

#### **B** Inserting the glue stick

From the back, insert a glue stick (2) into the inlet channel (3) on the gun pushing it as far as it will go. Make sure by pressing the trigger (7) that the glue stick is in direct contact with the heating element.

**A Removing/inserting the rechargeable battery**

1. To remove the rechargeable battery (4) from the device, press the release button (5) on the battery and pull the battery out.
2. To insert the battery (4), push the battery along the guide rail into the device. You will hear it click into place.

**A Switching on and off**

**Switching the device on::**

Hold down the transparent On/off switch (1) for 3 seconds. The LED work light (6) now lights up permanently.

**Switching off the LED work light:**

The device is switched on, the LED work light lights up permanently. To switch off the LED work light, now press and hold the transparent On/off switch for several seconds. The LED work light switches off, but the device continues running.

 To only switch off the LED work light, make sure to press and hold the On/off switch for several seconds. Pressing for too short of a time switches off the entire device.

**Switching the device off:**

Press the transparent On/Off switch (1).

 **Place the cordless hot glue gun on the inserted battery until the device is cooled down completely. The hot nozzle can cause damage and/or burns.**

 The device has an automatic switch-off when the device is not in use. It switches off automatically after 30 minutes.

**A Operating temperature indicator**

After switching on the device, it heats up. The transparent On/off switch (1) lights up:

**On/off switch (1) lit up red = device heating up**

**On/off switch (1) lit up green = operating temperature reached (approx. 140°C)**

 The device takes approx. 60 seconds to heat up before it reaches the operating temperature.

**Working with the device**

**Preparing the bonding surfaces**

 **Do not use any flammable solvents to clean the bonding surfaces.**

- Clean the bonding surfaces! They must be clean, dry and free of grease.
- Roughen smooth surfaces before gluing.
- Warm quick-cooling materials such as steel up a bit before gluing. The glue will stick better.
- The ambient temperature and the materials to be glued must not be colder than + 5°C or warmer than + 50°C.

## B Gluing

- Press the trigger (7) to regulate the glue flow rate. If you are no longer able to move the glue stick (2) forward with the trigger (7), just insert a new glue stick (2).  
Inserted glue sticks remain in the gun until they are used up completely.
- Press the trigger (A7) to regulate the glue flow rate.
- Apply the glue in spots. On flexible materials, such as textiles, it makes sense to apply the glue in zigzag lines.
- Press the materials to be glued together for approximately 30 seconds after applying the glue. The bond is able to withstand stress after about 5 minutes.
- When taking a break, place the hot cordless hot glue gun on the inserted battery. Make sure to place the hot nozzle far enough away from objects or people to avoid damage or burns.
- After cooling, remove any adhesive residues using a sharp knife. The bonding surfaces can be undone by heating them up.

## Cleaning and maintenance



Contact our Service Centre about repairs and servicing not described in this manual. Only use OEM parts. Risk of injury!



Turn off the appliance and, before doing any servicing, remove the battery.

The following cleaning and servicing should be done regularly. This will ensure a long and reliable service life.

## Cleaning



**Do not spray the appliance with water and do not immerse it in water. Electric shock hazard!**

- Keep clean the ventilation slots, motor housing and handles of the appliance. Use a damp cloth or a brush. Do not use cleaning agents or solvents. You may otherwise irreparably damage the appliance.

## Maintenance

The appliance cleaner is maintenance free.

## Storage

- Store the equipment in a dry place well out of reach of children.

## Disposal and protection of the environment

Remove the battery from the device and take the device, battery, accessories and packaging for environmentally friendly recycling. Instruction on how to dispose of the rechargeable battery can be found in the separate instruction manual for your battery and charger.



Machines do not belong with domestic waste.

- Remove the rechargeable battery before disposing of the appliance!
- Return the unit to a recycling centre. The plastics and metals in the unit can be sorted and appropriately recycled. Ask our Service Centre for details.

- Defective units returned to us will be disposed of for free.

## Replacement parts/ accessories

**Spare parts and accessories can be obtained at**  
**www.grizzlytools-service.eu**

If you have issues ordering, please use the contact form. If you have any other questions, contact the service centre (see "Service-Center" Page 10).

Glue sticks ..... 91096421

## Guarantee

Dear Customer,

This equipment is provided with a 3-year guarantee from the date of purchase.

In case of defects, you have statutory rights against the seller of the product.

These statutory rights are not restricted by our guarantee presented below.

### Terms of Guarantee

The term of the guarantee begins on the date of purchase. Please retain the original receipt. This document is required as proof of purchase.

If a material or manufacturing defect occurs within three years of the date of purchase of this product, we will repair or replace – at our choice – the product for you free of charge. This guarantee requires the defective equipment and proof of purchase to be presented within the three-year period with a brief written description of what constitutes the defect and when it occurred.

If the defect is covered by our guarantee,

you will receive either the repaired product or a new product. No new guarantee period begins on repair or replacement of the product.

### Guarantee Period and Statutory Claims for Defects

The guarantee period is not extended by the guarantee service. This also applies for replaced or repaired parts. Any damages and defects already present at the time of purchase must be reported immediately after unpacking. Repairs arising after expiry of the guarantee period are chargeable.

### Guarantee Cover

The equipment has been carefully produced in accordance with strict quality guidelines and conscientiously checked prior to delivery.

The guarantee applies for all material and manufacturing defects. This guarantee does not extend to cover product parts that are subject to normal wear and may therefore be considered as wearing parts (e.g. glue stick) or to cover damage to breakable parts (e.g. switches).

This guarantee shall be invalid if the product has been damaged, used incorrectly or not maintained. Precise adherence to all of the instructions specified in the operating manual is required for proper use of the product. Intended uses and actions against which the operating manual advises or warns must be categorically avoided.

The product is designed only for private and not commercial use. The guarantee will be invalidated in case of misuse or improper handling, use of force, or interventions not undertaken by our authorised service branch.



## Processing in Case of Guarantee

To ensure efficient handling of your query, please follow the directions below:

- Please have the receipt and item number (IAN 354648\_2010) ready as proof of purchase for all enquiries.
- Please find the item number on the rating plate.
- Should functional errors or other defects occur, please initially contact the service department specified below by **telephone** or by **e-mail**. You will then receive further information on the processing of your complaint.
- After consultation with our customer service, a product recorded as defective can be sent postage paid to the service address communicated to you, with the proof of purchase (receipt) and specification of what constitutes the defect and when it occurred. In order to avoid acceptance problems and additional costs, please be sure to use only the address communicated to you. Ensure that the consignment is not sent carriage forward or by bulky goods, express or other special freight. Please send the equipment inc. all accessories supplied at the time of purchase and ensure adequate, safe transport packaging.

## Repair Service

For a charge, **repairs not covered by the guarantee** can be carried out by our service branch, which will be happy to issue a cost estimate for you.

We can handle only equipment that has been sent with adequate packaging and postage.

**Attention:** Please send your equipment to our service branch in clean condition and with an indication of the defect.

Equipment sent carriage forward or by bulky goods, express or other special freight will not be accepted.

We will dispose of your defective devices free of charge when you send them to us.

## Service-Center



**Service Ireland**



**Service Northern Ireland**

Tel.: 1890 930 034

(0,08 EUR/Min., (peak))

(0,06 EUR/Min., (off peak))

E-Mail: [grizzly@lidl.ie](mailto:grizzly@lidl.ie)

**IAN 354648\_2010**

## Importer

Please note that the following address is not a service address. Please initially contact the service centre specified above.

### **Grizzly Tools GmbH & Co. KG**

Stockstädter Straße 20

DE-63762 Grobostheim

Germany

[www.grizzlytools-service.eu](http://www.grizzlytools-service.eu)

## **A** Trouble shooting



**In the event of an accident or malfunction, remove the battery from the device immediately! Failure to comply may result in burns.**

<b>Problem</b>	<b>Possible cause</b>	<b>Corrective action</b>
Device does not heat up	Battery (4) discharged	Recharge battery (4) (Observe the separate operating instructions for the rechargeable battery and charger)
	Battery (4) not in	Insert battery (4) (See "Initial start-up")
	On/Off switch (1) defective	Send in to Service Centre for repair
	Heating element defective	
Intermittent operation	Internal loose contact	Send in to Service Centre for repair
	On/Off switch (1) defective	

## Sisältö

<b>Introduktion.....</b>	<b>12</b>	<b>Arbejde med produktet.....</b>	<b>15</b>
<b>Formålsbestemt anvendelse .....</b>	<b>12</b>	Forberedelse af limsteder .....	15
<b>Generel beskrivelse .....</b>	<b>13</b>	Limning.....	16
Leveringsomfang.....	13	<b>Rengøring og vedligeholdelse ....</b>	<b>16</b>
Funktionsbeskrivelse .....	13	<b>Rengøring.....</b>	<b>16</b>
Oversigt.....	13	Vedligeholdelse.....	16
<b>Tekniske data .....</b>	<b>13</b>	<b>Opbevaring .....</b>	<b>16</b>
<b>Sikkerhedsanvisninger.....</b>	<b>13</b>	<b>Bortskaffelse/ miljøbeskyttelse ..</b>	<b>17</b>
Symboler og billedsymboler .....	14	<b>Garanti .....</b>	<b>17</b>
Specielle sikkerhedsanvisninger til		<b>Reparations-service.....</b>	<b>18</b>
limpistoler .....	14	<b>Service-Center.....</b>	<b>18</b>
<b>Ibrugtagning.....</b>	<b>15</b>	<b>Importør .....</b>	<b>18</b>
Påsætning af limstift.....	15	<b>Reservedele/Tilbehør .....</b>	<b>19</b>
Udtagelse/indsætning af batteriet....	15	<b>Fejlsøgning .....</b>	<b>19</b>
Tænding og slukning .....	15	<b>Oversættelse af den originale</b>	
Vising af driftstemperatur.....	15	<b>CE-konformitetserklæring.....</b>	<b>38</b>
		<b>Ekspllosionstegning .....</b>	<b>41</b>

## Introduktion

Hjertelig tillykke med købet af dit nye apparat. Du har besluttet dig for et produkt af højeste kvalitet.

Dette apparats kvalitet blev kontrolleret under produktionen og det blev underkastet en slutkontrol. Dermed er dit apparats funktionsevne garanteret.



Betjeningsvejledningen er bestanddel af dette produkt. Den indeholder vigtige informationer vedrørende sikkerhed, brug, vedligeholdelse og bortskaffelse. Gør dig inden brugen af produktet fortrolig med alle betjenings- og sikkerhedsinformationer. Benyt kun produktet som beskrevet og kun til de anførte indsatsområder. Opbevar vejledningen godt og lad alle dokumenter følge med ved videregivelse af produktet til tredje.

## Formålsbestemt anvendelse

Apparatet er egnet til limning af træ, karton, emballager, PVC, tæpper, pakninger, plast, læder, keramik, glas og stof ved hjælp af smeltelim. Materialet, der skal limes, skal være tørt, rent og fri for fedt.

Dette apparat er ikke egnet til erhvervsmæssig brug. Ved erhvervsmæssig brug bortfalder garantien.

Enhver anden anvendelse, der ikke udtrykkeligt er tilladt i denne vejledning, kan medføre skader på produktet og udgøre en alvorlig fare for brugeren. Producenten er ikke ansvarlig for skader, som skyldes anvendelse, der ikke er i overensstemmelse med den formålsbestemte anvendelse, eller som skyldes forkert betjening.

Dette apparat er del af Parkside X 20 V TEAM-serien og kan bruges med genopladelige batterier fra X 20 V TEAM-serien. De genopladelige batterier må kun oplades med opladere fra Parkside X 20 V TEAM-serien.

## Generel beskrivelse



De vigtigste funktionsdele er afbildet på den forreste udklappningsside.

## Leveringsomfang

- Limpistol med genopladeligt batteri
- 3 limstifter
- Opbevaringskuffert
- Betjeningsvejledning



**Det genopladelige batteri og opladeren er ikke inkluderet i leveringen.**



**Følg sikkerhedsanvisningerne og henvisningerne vedrørende opladning og korrekt brug, som fremgår af betjeningsvejledningen til dit genopladelige batteri og din oplader i Parkside X 20 V Team-serien. En detaljeret beskrivelse af opladningen og yderligere oplysninger findes i den separate betjeningsvejledning.**

## Funktionsbeskrivelse

Limpistolen opvarmer limstiften, der derved bliver flydende. Efter påføringen hærdner limen meget hurtigt og bliver igen koldt og fast.

Betjeningsdelenes funktioner beskrives i det følgende.

## Oversigt



- 1 Tænd/sluk-knap
- 2 Limstift
- 3 Fremføringskanal
- 4 Genopladeligt batteri
- 5 Oplåsningsknap
- 6 LED-arbejdslys
- 7 Fremføringskontakt
- 8 Varmebeskyttelse til mundstykke
- 9 Mundstykke
- 10 Oplader
- 11 Opbevaringskuffert

## Tekniske data

<b>genopladelig limpistol</b> .....	<b>PHPA 20-Li A1</b>
Apparatspænding U.....	20 V==
Vægt (uden akku).....	0,31 kg
maks. arbejdstemperatur (Tmax): ..	180 °C
Nominel opvarmningstid .....	ca. 60 sek.
Limgennemløbsmængde .....	op til 15g/min
Diameter af limstifter .....	∅ 11 mm
Arbejdstid pr. batteriladning. ca.	30 min.
Beskyttelsesklasse .....	III



**OBS! Den aktuelle liste over kompatibiliteten af det genopladelige batteri kan du finde på:**  
**[www.lidl.de/akku](http://www.lidl.de/akku)**

## Sikkerhedsanvisninger

Dette afsnit beskriver de grundlæggende sikkerhedsforskrifter ved arbejde med apparatet.

## Symboler og billedsymboler

### Symbolerne i vejledningen:



Faresymboler med oplysninger om forebyggelse af person- eller materielle skader.



Påbudstegn med oplysninger om forebyggelse af skader.



Henvisningstegn med informationer om bedre håndtering af udstyret.

### Billedtegn på apparatet



Læs betjeningsvejledningen opmærksomt igennem.



OBS! Varm overflade



El-apparater må ikke komme i husholdningsaffaldet



Dette produkt hører til Parksidex X 20 V TTEAM-serien.

### Symboler på anhænger



Forsøg ikke at trække limstiften ud af apparatet i bagudgående retning.

## Specielle sikkerhedsanvisninger til limpistoler

- **Børn skal være under opsyn, så det sikres, at de ikke leger med apparatet.**
- **OBS! Dette apparat skal anbringes på sit indsatte batteri, når det ikke er i brug.**
- **Apparatet skal køle helt af efter brug og inden opbevaring. Bearbejd ikke materialer, der indeholder asbest.**
- **Undgå fare for tilskadekomst samt brand- og sundhedsfare: Fare for forbrænding!** Mundstykket bliver op til 180 °C varmt. Limen bliver op til 180 °C varm. Rør ikke ved mundstykket eller limen. Den varme lim må ikke komme i berøring med personer eller dyr. Ved hudkontakt skal det pågældende sted holdes under en kold vandstråle. Forsøg ikke at fjerne limen fra huden. Forsøg ikke at trække limstiften ud af apparatet i bagudgående retning.
- **Anvend ikke tilbehør, som ikke er anbefalet af PARKSIDE.** Dette kan føre til elektrisk stød eller brand.

## Ibrugtagning

### B Påsætning af limstift

Før en limstift (2) fra bagsiden ind i fremføringskanalen (3) på pistolen indtil anslag. Kontrollér, at limstiften ligger fast op til varmelementet (7) ved at betjene fremføringskontakten.

### A Udtagelse/indsætning af batteriet

1. Tryk på frigivelsesknappen (5) af det genopladelige batteri (4) og træk batteriet ud.
2. Skub det genopladelige batteri (4) langs styreskinnen ind i redskabet for at sætte det i. Du kan høre, når det går i hak.

### A Tænding og slukning

#### Apparatet tændes:

Hold den gennemsigtige tænd/sluk-knap (1) trykket nede i 3 sekunder. LED-arbejdslyset (6) lyser nu permanent.

#### Sluk LED-arbejdslyset:

Apparatet er tændt, LED-arbejdslyset lyser permanent. LED-arbejdslyset slukkes ved at trykke i flere sekunder på tænd/sluk-knappen. LED-arbejdslyset slukkes, apparatet er stadig i gang.

- i** Når du kun vil slukke LED-arbejdslyset, skal du sikre, at tænd/sluk-knappen virkelig holdes nede i flere sekunder. Hvis der trykkes i for kort tid på knappen, slukkes hele apparatet.

#### Apparatet slukkes:

Tryk på den gennemsigtige tænd/sluk-knap (1).



**Anbring den batteridrevne limpistol på det indsatte batteri, indtil apparatet er afkølet fuldstændigt. Det varme mundstykke kan forårsage skader og/eller forbrændinger.**



Apparatet har en automatik afbrydelse, når det ikke anvendes. Det frakobles automatisk efter 30 minutter.

### A Visning af driftstemperatur

Efter tænding opvarmes apparatet. Den gennemsigtige tænd/sluk-knap (1) begynder at lyse:

**Tænd/sluk-knap (1) lyser rødt = apparatet opvarmes**

**Tænd/sluk-knap (1) lyser grønt = Arbejdstemperaturen er nået (ca. 140 °C)**



Apparatet har brug for en opvarmningstid på ca. 60 sekunder, før arbejdstemperaturen er nået.

## Arbejde med produktet

### Forberedelse af limsteder



Anvend ingen brændbare opløsningsmidler til rengøring af limstederne.

- Rengør limstederne! Disse skal være rene, tørre og fri for fedtstof.
- Rugør glatte overflader inden limningen.

- Opvarm materialer, der afkøles hurtigt, som f.eks. stål, en smule inden limningen. Dermed binder limen bedre.
- Omgivelsestemperaturen og materialerne, der skal limes, må ikke være koldere end + 5 °C og ikke varmere end + 50 °C.

## B Limning

- Betjen fremføringskontakten (7) for at regulere limens gennemløbsmængde. Hvis ikke limstiften (2) kan bevæges længere frem med fremføringskontakten (7), skal der blot skubbes en ny limstift (2) efter. Indsatte limstifter bliver i pistolen, indtil de er brugt helt op.
- Betjen fremføringskontakten (A7) for at regulere limens gennemløbsmængde.
- Påfør limen i punktform. Ved fleksible materialer, som f.eks. tekstilvarer er det fordelagtigt at påføre limen i zigzaglinjer.
- Pres straks emnerne, der skal limes sammen, sammen i ca. 30 sekunder efter påføringen af limen. Limstedet kan belastes efter 5 minutter.
- Anbring den varme batteridrevne limpistol på det indsatte batteri ved arbejdsafbrydelser. Sørg for, at det varme mundstykke henstilles tilstrækkeligt langt fra andre genstande eller personer for at undgå skader eller forbrændinger.
- Fjern eventuelle limrester efter hærdning med en skarp kniv. Limstederne kan løsnes igen ved opvarmning.

## Rengøring og vedligeholdelse



Lad istandsættelses- og vedligeholdelsesarbejder, der ikke er beskrevet i denne vejledning, udføre af vores servicecenter. Anvend kun originaldele. Fare for tilskadekomst!



Sluk for apparatet og tag batteriet ud af apparatet før al arbejde på apparatet.

Gennemfør regelmæssigt følgende rengørings- og vedligeholdelsesarbejder. Derigennem er en lang og tilforladelig brug garanteret.

## Rengøring



**Apparatet må hverken sprøjtevaskes med eller dyppes i vand. Der er fare for at få et elektrisk stød!**

- Hold ventilationslidser, motorhus og håndtag rene. Brug en fugtig klud eller en børste.  
Brug ingen rengørings- eller opløsningsmidler. Derved kan du beskadige apparatet irreparabelt.

## Wedligeholdelse

Sættet er vedligeholdelsesfrit.

## Opbevaring

- Opbevar maskinen et tørt og støvbeskyttet sted uden for børns rækkevidde.

## Bortskaffelse/ miljøbeskyttelse

Tag batteriet ud af apparatet, før apparatet bortskaffes!

Apparatet, tilbehøret og emballagen skal afleveres til miljøvenlig genanvendelse.

Bortskaffelsesanvisninger for det genopladelige batteri findes i den separate betjeningsvejledning til batteriet og opladeren.



Opladere hører ikke i husholdningsaffaldet.

- Tag batteriet ud af apparatet, før apparatet bortskaffes!
- Bortskaf apparatet iht. de lokale bestemmelser. Aflever apparatet på et samlested, hvor det bliver tilført et miljøvenligt genbrugssystem. Henvend dig til dit lokale renovations-selskab eller til vores servicecenter.
- Vi bortskaffer dine defekte indsendte apparater gratis.

## Garanti

Kære kunde!

På dette apparat yder vi 3 års garanti fra købsdato.

Skulle der forekomme defekter på dette produkt har du lovpligtige rettigheder mod sælgeren af produktet. Disse lovpligtige rettigheder bliver ikke inddækket af den efterfølgende anførte garanti.

### Garantibetingelser

Garantien træder i kraft med købsdatoen. Opbevar den originale kassebon godt.

Dette bilag kræves som dokumentation for købet.

Skulle der indenfor tre år efter dette produkts købsdato optræde en materiale- eller

fabrikationsfejl, bliver produktet – efter vores skøn – repareret eller ombyttet gratis.

Denne garantiydelse forudsætter, at det defekte apparat og købsbilaget (kassebon) indenfor den tre års frist bliver indsendt og at der vedlægges en kort skriftligt beskrivelse af defekten og hvornår den er optrådt.

Hvis defekten er dækket af vores garanti, får du apparatet repareret eller ombyttet.

Med reparationen eller ombytningen begynder garantiperioden ikke forfra

### Garantiperiode og lovpligtige produktansvarskrav

Garantiperioden bliver ikke forlænget af garantien. Dette gælder også for ombyttede og reparerede dele. Eventuel allerede ved købet eksisterende skader og defekter skal meldes straks efter udpakningen. Efter udløb af garantiperioden forefaldende reparationer er omkostningspligtige.

### Garantiens omfang

Apparatet blev produceret meget omhyggeligt efter strenge kvalitetsretningslinjer og kontrolleret grundigt inden det forlod fabrikken.

Garantiydelsen gælder for materiale- eller fabrikationsfejl. Denne garanti gælder ikke for produktdele som er udsat for en normal nedslidning (f.eks. Hurtigspændeborepatron, bor) og derfor kan anses som sliddele eller for beskadigelser på skrøbelige dele (f.eks. kontakter).

Garantien bortfalder, hvis produktet bliver beskadiget, ikke-formålsbestemt anvendt eller ikke vedligeholdt. For en korrekt brug af produktet skal alle i betjeningsvejledningen anførte anvisninger følges nøje.

Anvendelsesformål og handlinger, som der frarådes eller advares imod i betjeningsvejledningen, skal ubetinget undgås.

Produktet er kun beregnet til privat og ikke



til erhvervsmæssig brug. Ved misbrug og usagkyndig håndtering vold og ved indgreb, der ikke er foretaget på vores autoriserede servicested, bortfalder garantien.

### Afvikling af et garantitilfælde

For at garantere en hurtig behandling af dit anliggende, bedes du følge følgende henvisninger:

- Hav ved alle forespørgsler kassebonen og identifikationsnummeret (f.eks. IAN 354648\_2010) parat som dokumentation for købet.
- Artikelnummeret fremgår af mærkepladen, en indgravering, forrest på din vejledning (forneden til venstre) eller som mærkat på bag- eller undersiden.
- Skulle der optræde funktionsfejl eller andre defekter bedes du først kontakte den efterfølgende anførte serviceafdeling, **telefonisk** eller pr. **e-mail**. Der får du så yderligere informationer om afviklingen af din reklamation.
- Et som defekt registreret produkt kan du, efter aftale med vores kundeservice og med vedlagt købsbilag (kassebon) samt en kort beskrivelse af, hvori defekten består og hvornår denne defekt er optrådt indsende portofrit til den serviceadresse, som du får meddelt. For at undgå problemer med modtagelsen og ekstra omkostninger, bedes du ubetinget benytte den adresse, som du får meddelt. Sørg for, at forsendelsen ikke sker ufrankeret, som voluminøs pakke, ekspres eller som en anden specialforsendelse. Indsend apparatet inkl. alle ved købet medfølgende tilbehørsdele og sørg for en tilstrækkelig sikker transportemballage.

## Reparations-service

Du kan lade reparationer, der ikke er omfattet af garantien, udføre hos vores service-filial mod betaling. Denne udfærdiger dig gerne et omkostningsoverslag.

Vi kan kun bearbejde apparater, der er indsendt tilstrækkeligt emballeret og frankeret.

**OBS:** Indsend dit apparat rengjort og med en beskrivelse af defekten til vores service-filial.

Ufrankerede - som voluminøs pakke, ekspres eller som en anden specialforsendelse indsendte apparater bliver ikke modtaget. Vi bortskaffer dine defekte indsendte apparater gratis.

## Service-Center



### Service Danmark

Tel.: 32 710005

E-Mail: [grizzly@lidl.dk](mailto:grizzly@lidl.dk)

**IAN 354648\_2010**

## Importør

Vær opmærksom på, at følgende adresse ikke er en serviceadresse. Kontakt først det ovenfor nævnte servicecenter.

### Grizzly Tools GmbH & Co. KG

Stockstädter Straße 20

63762 Großostheim

Tyskland

[www.grizzlytools-service.eu](http://www.grizzlytools-service.eu)

## Reserve dele/Tilbehør

Reserve dele og tilbehør kan bestilles på  
[www.grizzlytools-service.eu](http://www.grizzlytools-service.eu)

Hvis du har problemer med bestillingsprocessen, bedes du bruge kontaktformularen.  
 Hvis du har yderligere spørgsmål, bedes du kontakte "Service-Center" (se side 18).

Limstifter..... 91096421

### A Fejlsøgning



Tag straks batteriet ud af maskinen i tilfælde af ulykker eller driftsforstyrrelser!  
 Overholdes dette ikke, kan det føre til forbrændinger.

Problem	Mulig årsag	Fejlafhjælpning
Apparatet opvarmes ikke	Det genopladelige batteri (4) er tomt	Oplad batteriet (4) (vær opmærksom på den separate betjeningsvejledning for det genopladelige batteri og opladeren)
	Det genopladelige batteri (4) er ikke isat	Isæt batteriet (4) (se "Ibrugtagning")
	Tænd/sluk-knappen (1) er defekt	Lad servicecenteret udføre reparationen
	Varmeelementet er defekt	
Apparatet arbejder med afbrydelser	Intern løs forbindelse	Lad servicecenteret udføre reparationen
	Tænd/sluk-knappen (1) er defekt	

## Inhoud

<b>Inleiding</b> .....	<b>20</b>	Lijmpunten voorbereiden .....	24
<b>Gebruiksdoel</b> .....	<b>20</b>	Lijmen .....	24
<b>Algemene beschrijving</b> .....	<b>21</b>	<b>Reiniging/Onderhoud</b> .....	<b>24</b>
Omvang van de levering .....	21	Reiniging .....	24
Functiebeschrijving .....	21	Onderhoud .....	25
Overzicht .....	21	<b>Bewaring</b> .....	<b>25</b>
<b>Technische gegevens</b> .....	<b>21</b>	<b>Verwerking en milieubescher-</b>	
<b>Veiligheidsvoorschriften</b> .....	<b>21</b>	<b>ming</b> .....	<b>25</b>
Symbolen en pictogrammen .....	22	<b>Reserveonderdelen/Accessoires</b> ..	<b>25</b>
Speciale veiligheidsinstructies voor		<b>Garantie</b> .....	<b>26</b>
hete-lijmpistolen .....	22	<b>Reparatieservice</b> .....	<b>27</b>
<b>Inbedrijfstelling</b> .....	<b>23</b>	<b>Service-Center</b> .....	<b>27</b>
Lijmstift plaatsen .....	23	<b>Importeur</b> .....	<b>27</b>
Accu verwijderen/plaatsen .....	23	<b>Foutopsporing</b> .....	<b>28</b>
In- en uitschakelen .....	23	<b>Vertaling van de originele</b>	
Indicator werktemperatuur .....	23	<b>CE-conformiteitsverklaring</b> .....	<b>39</b>
<b>Werkzaamheden met het</b>		<b>Explosietekeningen</b> .....	<b>41</b>
<b>apparaat</b> .....	<b>24</b>		

## Inleiding

Hartelijk gefeliciteerd met de aankoop van uw nieuw apparaat. Daarmee hebt u voor een hoogwaardig product gekozen.

Dit apparaat werd tijdens de productie op kwaliteit gecontroleerd en aan een eindcontrole onderworpen. De functionaliteit van uw apparaat is bijgevolg verzekerd.



De gebruiksaanwijzing vormt een bestanddeel van dit product. Ze omvat belangrijke aanwijzingen voor veiligheid, gebruik en afvalverwijdering. Maak u vóór het gebruik van het product met alle bedienings- en veiligheidsinstructies vertrouwd. Gebruik het product uitsluitend zoals beschreven en voor de aangegeven toepassingsgebieden.

Bewaar de handleiding goed en overhandig alle documenten bij het doorgeven van het product mee aan derden.

## Gebruiksdoel

Het apparaat is geschikt voor het verlijmen van hout, karton, verpakkingen, PVC, tapijt, afdichtingen, plastic, leer, keramiek, glas en stof met smeltlijm. Het te lijmen materiaal moet droog, schoon en vetvrij zijn. Elke andere toepassing, die in deze handleiding niet uitdrukkelijk wordt toegelaten, kan schade aan het apparaat aanrichten en kan een ernstig gevaar voor de gebruiker betekenen.

Dit apparaat is niet geschikt voor commercieel gebruik. Bij commercieel gebruik ver-

valt de garantie. De bediener of gebruiker van het apparaat is verantwoordelijk voor ongelukken of schades aan andere personen of hun eigendom.

De producent is niet verantwoordelijk voor beschadigingen, die door onrechtmatig gebruik of verkeerde bediening worden veroorzaakt.

Het apparaat maakt deel uit van de reeks Parkside X 20 V TEAM en kan met accu's van de reeks Parkside X 20 V TEAM worden gebruikt. De accu's mogen alleen met originele laders van de serie Parkside X 20 V TEAM worden geladen.

## Algemene beschrijving



De afbeeldingen kunt u vinden op de voorste uitklappagina.

## Omvang van de levering

- Accu hete-lijmpistool
- 3 lijmstiften
- Opbergkoffer
- Gebruiksaanwijzing



**Batterij en lader zijn niet inbegrepen.**



**Neem de veiligheids- en aaculaadingsinstructies in acht die vermeld staan in de gebruiksaanwijzing van uw accu en van de lader van de reeks Parkside X 20 V Team. Een gedetailleerde beschrijving van het laadproces en andere informatie vindt u in de aparte gebruiksaanwijzing ervan.**

## Functiebeschrijving

Het hete-lijmpistool verwarmt de lijmstift, die vervolgens vloeibaar wordt. Na het aanbrengen hardt de lijm in een mum van tijd uit en wordt weer koud en stevig. De werking van de verschillende bedieningselementen wordt hieronder beschreven.

## Overzicht



- 1 Aan-/uitknop
- 2 Lijmstift
- 3 Toevoerkanaal
- 4 Accu
- 5 Ontgrendelingstoets
- 6 LED-werklicht
- 7 Toevoerschakelaar
- 8 Hitteveiligheidsafdekking mondstuk
- 9 Mondstuk
- 10 Lader
- 11 Opbergkoffer

## Technische gegevens

**Accu hete-lijmpistool**..... PHPA 20-Li A1  
 Apparaat spanning U..... 20 V==  
 Gewicht (zonder accu)..... 0,31 kg  
 max. werkteemperatuur (Tmax):..... 180 °C  
 Nominale opwarmtijd..... ca. 60 sec.  
 Lijmdoorvoer .....tot 15g/min  
 Diameter kleefstift..... Ø 11 mm  
 Werktijd per accuoplading..... ca. 30 min.  
 Beschermingsniveau .....III



**Let op! Een actuele lijst van de accu-compatibiliteit vindt u op: [www.lidl.de/akku](http://www.lidl.de/akku)**

## Veiligheidsvoorschriften

Gelieve bij het gebruik van het apparaat de veiligheidsinstructies in acht te nemen.

## Symbolen en pictogrammen

### Symbolen in de gebruiksaanwijzing



**Gevaarsymbool met informatie over de preventie van personen- of zaakschade.**



Gebodsteken met informatie over de preventie van schade.



Aanduidingsteken met informatie over hoe u het apparaat beter kunt gebruiken.

### Symbolen op het apparaat



Gebruiksaanwijzing raadplegen.



Let op! Heet oppervlak!



Machines horen niet bij huishoudelijk afval thuis.



De apparaat maakt deel uit van de reeks Parkside X 20 V TEAM.

## Pictogrammen op de aanhanger



Probeer niet de lijmstift achterwaarts uit het apparaat te trekken.

## Speciale veiligheidsinstructies voor hete-lijmpistolen

- **Houd kinderen onder toezicht om ervoor te zorgen dat ze niet met het apparaat spelen.**
- **OPGELET! Dit apparaat moet op de geplaatste batterij worden geplaatst als het niet in gebruik is**
- **Laat het apparaat na gebruik volledig afkoelen voor opslag.**
- **Bewerk geen asbesthoudend materiaal.**
- **Vermijd het risico op letsel en brand, evenals gezondheidsrisico's: Risico op brandwonden!**

Het mondstuk wordt tot 180 °C heet. De lijm wordt tot 180 °C heet. Raak het mondstuk of de lijm niet aan. Laat de hete lijm niet op personen of dieren vloeien.

In geval van huidcontact, het gebied onmiddellijk een paar

minuten onder een koude waterstraal houden. Probeer niet de lijm van de huid te verwijderen.

- Probeer niet de lijmstift achterwaarts uit het apparaat te trekken.
- **Gebruik geen toebehoren dat niet door PARKSIDE is aanbevolen.** Dit kan namelijk leiden tot elektrische schok of brand.

## Inbedrijfstelling

### B Lijmstift plaatsen

Steek een kleefstift (2) vanaf de achterkant zo ver mogelijk in het toevoerkanaal (3) van het pistool. Zorg ervoor, door het bedienen van de hendel (7), dat de lijmstift stevig tegen het verwarmingselement aanzit.

### A Accu verwijderen/plaatsen

1. Voor het uitnemen van de accu (4) uit het apparaat drukt u op de ontgrendelingsstoets (5) aan de accu en trekt u de accu uit.
2. Om de accu (4) in te brengen, schuift u de accu langs de geleidingsrail in het apparaat. De accu klikt hoorbaar vast.

### A In- en uitschakelen

#### Het apparaat inschakelen:

houd de transparante aan/uit-schakelaar (1) gedurende 3 seconden ingedrukt. De LED-werklamp (6) brandt nu continu.

#### LED-werklamp uitschakelen:

Het apparaat is ingeschakeld, de LED-werklamp brandt continu. Voor het uitschakelen van de LED-werklamp houdt u nu de transparante aan/uit-schakelaar gedurende meerdere seconden ingedrukt. De LED-werklamp schakelt uit, het apparaat blijft in bedrijf.



Om enkel de LED-werklamp uit te schakelen, erop letten de aan/uit-schakelaar gedurende meerdere seconden ingedrukt te houden. Een te kort indrukken schakelt het volledige apparaat uit.

#### Het apparaat uitschakelen:

Druk op transparante aan/uit-schakelaar (1).



**Plaats de accu hete-lijmpistool op de ingeschoven accu tot het apparaat volledig afgekoeld is. Het hete mondstuk kan schade aanrichten en/of brandwonden veroorzaken.**



Het apparaat beschikt over een automatische uitschakeling bij niet-gebruik. Het schakelt na 30 minuten vanzelf uit.

### A Indicator werktemperatuur

Na het inschakelen warmt het apparaat op. De transparante aan/uit-schakelaar (1) licht op:

**Aan/uit-schakelaar (1) licht rood op = het apparaat warmt op**

**Aan/uit schakelaar (1) licht groen op = werktemperatuur bereikt (ca. 140 °C)**

 Het apparaat heeft ca. 60 seconden opwarming nodig tot het de werktemperatuur bereikt.

## Werkzaamheden met het apparaat

### Lijmpunten voorbereiden

 Gebruik geen brandbaar oplosmiddel voor het reinigen van de lijmpunten.

- Reinig de lijmpunten! Deze moeten zuiver, droog en vetvrij zijn.
- Ruw gladde oppervlakken op voor u begint te lijmen.
- Warm snel afkoelende materialen zoals bv. staal voor het lijmen een bé-tje op. De lijm hecht dan beter.
- De omgevingstemperatuur en de te lijmen materialen mogen niet kouder dan + 5 °C en niet warmer dan + 50 °C zijn.

### B Lijmen

- Activeer de toevoerschakelaar (7) om het debiet van de lijm te regelen. Als de lijmstift (2) niet meer naar voren kan worden bewogen met de toevoerschakelaar (7), duwt u eenvoudig een nieuwe lijmstift (2) in. Ingebrachte lijmstiften blijven in het pistool tot ze volledig opgebruikt zijn.
- Activeer de toevoerschakelaar (A7) om het debiet van de lijm te regelen.
- Breng de lijm puntvormig aan. Met flexibele materialen, b.v. textiel, is het zinvol om de lijm in zigzaglijnen aan te brengen.
- Druk de te lijmen werkstukken direct na het aanbrengen van de lijm ca. 30

seconden tegen elkaar. Het lijmverbinding is na ca. 5 minuten belastbaar.

- Plaats het hete draadloze hete lijmpistool op de ingebrachte batterij tijdens werkpauses. Zorg ervoor dat het hete mondstuk ver genoeg van andere objecten of mensen is geplaatst om schade of brandwonden te voorkomen.
- Verwijder eventuele lijmresten na afkoeling met een scherp mes. De lijmpunten kunnen door verhitten weer losgemaakt worden.

## Reiniging/Onderhoud

 Laat reparatiewerken en onderhoudswerkzaamheden, die niet in deze handleiding beschreven zijn, door ons servicecenter doorvoeren. Gebruik uitsluitend originele onderdelen. Gevaar voor verwondingen!

 Schakel het apparaat uit en verwijder vóór alle werkzaamheden de accu uit het apparaat.

### Reiniging

Voer volgende reinigings- en onderhoudswerkzaamheden regelmatig door. Daardoor is een lang en gebruikbaar gebruik gegarandeerd.

 **Het water mag noch met water afgespoten, noch in water gelegd worden. Het gevaar voor een elektrische schok bestaat!**

- Houd ventilatiesleuven, motorhuis en handgrepen van het apparaat netjes. Gebruik daarvoor een vochtig doekje of een borstel.  
Gebruik geen reinigings- c.q. oplosmiddelen. U zou het apparaat daarmee onherstelbaar kunnen beschadigen.

## Onderhoud

De apparaat is onderhoudsvrij.

## Bewaring

- Bewaar het apparaat op een droge en stofvrije plaats en buiten het bereik van kinderen.

## Verwerking en milieubescherming

Neem de accu uit het toestel en breng het toestel, de accu, de accessoires en de verpakking naar een milieuvriendelijke recycling.

Instructies voor verwijdering van de accu vindt u in de aparte handleiding voor uw accu en lader.



Machines horen niet bij huishoudelijk afval thuis.

- Verwijder de batterij uit het apparaat voor u het apparaat afvoert!
- Lever uw apparaat in bij een recyclepunt. De gebruikte kunststof en metalen delen kunnen per soort worden gescheiden en zo geschikt worden gemaakt voor hergebruik. Voor vragen hieromtrent kunt u terecht bij ons servicecenter.
- De afvalverwijdering van uw defecte ingezonden apparaten voeren wij gratis door.

## Reserveonderdelen/ Accessoires

Reserveonderdelen en  
accessoires verkrijgt u op  
[www.grizzlytools-service.eu](http://www.grizzlytools-service.eu)

Ondervindt u problemen bij het orderproces, gebruik dan het contactformulier.

Bij andere vragen neemt u contact op met het "Service-Center" (zie pag. 27).

Lijmstift..... 91096421

## Garantie

Geachte cliënte, geachte klant,  
U krijgt op dit apparaat 3 jaar garantie, te rekenen vanaf de datum van aankoop. Ingeval van gebreken aan dit product heeft u tegenover de verkoper van het product wettelijke rechten. Deze wettelijke rechten worden door onze hierna beschreven garantie niet beperkt.

### Garantievoorwaarden

De garantietermijn begint met de datum van aankoop. Gelieve de originele kassabon goed te bewaren. Dit document wordt als bewijs van de aankoop benodigd. Indien er zich binnen drie jaar, te rekenen vanaf de datum van aankoop van dit product, een materiaal- of fabricagefout voordeet, wordt het product door ons – naar onze keuze – voor u gratis gerepareerd of vervangen. Deze garantievergoeding stelt voorop dat binnen de termijn van drie jaar het defecte apparaat en het bewijs van aankoop (kassabon) voorgelegd en dat schriftelijk kort beschreven wordt, waarin het gebrek bestaat en wanneer het zich voorgedaan heeft.

Als het defect door onze garantie gedekt is, krijgt u het gerepareerde of een nieuw product terug. Met herstelling of uitwisseling van het product begint er geen nieuwe garantieperiode.

### Garantieperiode en wettelijke kwaliteitsgarantie

De garantieperiode wordt door de garantievergoeding niet verlengd. Dit geldt ook voor vervangen en gerepareerde onderdelen. Eventueel al bij de aankoop bestaande beschadigingen en gebreken moeten onmiddellijk na het uitpakken gemeld worden. Na het verstrijken van de garantieperiode tot stand komende reparaties

worden tegen verplichte betaling van de kosten uitgevoerd.

### Omvang van de garantie

Het apparaat werd volgens strikte kwaliteitsrichtlijnen zorgvuldig geproduceerd en vóór aflevering nauwgezet getest.

De garantievergoeding geldt voor materiaal- of fabricagefouten. Deze garantie is niet van toepassing op productonderdelen, die aan een normale slijtage blootgesteld zijn en daarom als aan slijtage onderhevige onderdelen beschouwd kunnen worden (b.v. lijmstift) of op beschadigingen aan breekbare onderdelen (b.v. schakelaars). Deze garantie valt weg wanneer het product beschadigd, niet oordeelkundig gebruikt of niet onderhouden werd. Voor een vakkundig gebruik van het product dienen alle in de gebruiksaanwijzing vermelde aanwijzingen nauwgezet in acht genomen te worden. Gebruiksdoeleinden en handelingen, die in de gebruiksaanwijzing afgeraden worden of waarvoor gewaarschuwd wordt, dienen onvoorwaardelijk vermeden te worden.

Het product is uitsluitend voor het privé- en niet voor het commerciële gebruik bestemd. Bij een verkeerde of onoordeelkundige behandeling, toepassing van geweld en bij ingrepen, die niet door het door ons geautoriseerde servicefiliaal doorgevoerd werden, valt de garantie weg.

### Afhandeling ingeval van garantie

Gelieve aan de volgende aanwijzingen gevolg te geven om een snelle behandeling van uw verzoek te garanderen:

- Gelieve voor alle aanvragen de kassabon en het identificatienummer (IAN 354648\_2010) als bewijs van de aankoop klaar te houden.

- Gelieve het artikelnummer uit het typeplaatje.
- Indien er zich functiefouten of andere gebreken voordien, contacteert u in eerste instantie de hierna vernoemde serviceafdeling **telefonisch** of per **e-mail**. U krijgt dan bijkomende informatie over de afhandeling van uw klacht.
- Een als defect geregistreerd product kunt u, na overleg met onze klantenservice, mits toevoeging van het bewijs van aankoop (kassabon) en de vermelding, waarin het gebrek bestaat en wanneer het zich voorgedaan heeft, voor u franco naar het u medegedeelde serviceadres zenden. Om problemen bij de acceptatie en extra kosten te vermijden, maakt u onvoorwaardelijk uitsluitend gebruik van het adres, dat u medegedeeld wordt. Zorg ervoor dat de verzending niet ongefrankeerd, als volumegoed, per expresse of via een andere speciale verzendingswijze plaatsvindt. Gelieve het apparaat met inbegrip van alle bij de aankoop bijgeleverde accessoires in te zenden en voor een voldoende veilige transportverpakking te zorgen.

## Reparatieservice

U kunt reparaties, **die niet onder de garantie vallen**, tegen berekening door ons servicefiliaal laten doorvoeren. Zij maakt graag voor u een kostenraming op. Wij kunnen uitsluitend apparaten behandelen, die voldoende verpakt en gefrankeerd ingezonden werden.

**Opgelet:** Gelieve uw apparaat gereinigd en met een aanwijzing op het defect naar ons servicefiliaal te zenden.

Ongefrankeerd – als volumegoed, per expresse of via een andere speciale ver-

zendingswijze – ingezonden apparaten worden niet geaccepteerd. De afvalverwerking van uw defecte ingezonden apparaten voeren wij gratis door.

## Service-Center



### Service Nederland

Tel.: 0900 0400223

(0,10 EUR/Min.)

E-Mail: [grizzly@lidl.nl](mailto:grizzly@lidl.nl)

IAN 354648\_2010

## Importeur

Gelieve in acht te nemen dat het volgende adres geen serviceadres is. Contacteer in eerste instantie het hoger vermelde servicecenter.

### Grizzly Tools GmbH & Co. KG

Stockstädter Straße 20

63762 Großostheim

Duitsland

[www.grizzlytools-service.eu](http://www.grizzlytools-service.eu)

## A Foutopsporing



Neem in geval van een ongeluk of werkingsstoring onmiddellijk de accu uit het apparaat! Niet volgen van deze aanwijzing kan leiden tot brandwonden.

Probleem	Mogelijke oorzaak	Oplossing van de fout
Apparaat warmt niet op	Accu (4) ontladen	Accu (4) laden (aparte bedieningshandleiding voor accu en lader raadplegen)
	Accu (4) niet aangebracht	Accu (4) aanbrengen (zie "Ingebruikname")
	Schakelaar "Aan/uit" (1) defect	Reparatie door servicecenter
	Verwarmingselement defect	
Apparaat werkt met onderbrekingen	Intern loszittend contact	Reparatie door servicecenter
	Schakelaar "Aan/uit" (1) defect	

## Inhalt

<b>Einleitung</b> .....	<b>29</b>	<b>Arbeiten mit dem Gerät</b> .....	<b>32</b>
<b>Bestimmungsgemäße</b>		Klebestellen vorbereiten .....	32
<b>Verwendung</b> .....	<b>29</b>	Kleben .....	33
<b>Allgemeine Beschreibung</b> .....	<b>30</b>	<b>Reinigung und Wartung</b> .....	<b>33</b>
Lieferumfang .....	30	Reinigung .....	33
Funktionsbeschreibung .....	30	Wartung .....	33
Übersicht .....	30	<b>Lagerung</b> .....	<b>33</b>
<b>Technische Daten</b> .....	<b>30</b>	<b>Entsorgung/ Umweltschutz</b> .....	<b>33</b>
<b>Sicherheitshinweise</b> .....	<b>30</b>	<b>Ersatzteile/Zubehör</b> .....	<b>34</b>
Symbole und Bildzeichen .....	30	<b>Garantie</b> .....	<b>34</b>
Spezielle Sicherheitshinweise für		<b>Reparatur-Service</b> .....	<b>35</b>
Heissklebepistolen.....	31	<b>Service-Center</b> .....	<b>36</b>
<b>Inbetriebnahme</b> .....	<b>31</b>	<b>Importeur</b> .....	<b>36</b>
Klebestift einsetzen .....	31	<b>Fehlersuche</b> .....	<b>36</b>
Akku entnehmen/einsetzen .....	32	<b>Original-EG-Konformitäts-</b>	
Ein- und Ausschalten .....	32	<b>erklärung</b> .....	<b>40</b>
Anzeige Arbeitstemperatur .....	32	<b>Explosionszeichnung</b> .....	<b>41</b>

## Einleitung

Herzlichen Glückwunsch zum Kauf Ihres neuen Gerätes. Sie haben sich damit für ein hochwertiges Produkt entschieden. Dieses Gerät wurde während der Produktion auf Qualität geprüft und einer Endkontrolle unterzogen. Die Funktionsfähigkeit Ihres Gerätes ist somit sichergestellt.



Die Betriebsanleitung ist Bestandteil dieses Produkts. Sie enthält wichtige Hinweise für Sicherheit, Gebrauch und Entsorgung. Machen Sie sich vor der Benutzung des Produkts mit allen Bedien- und Sicherheitshinweisen vertraut. Benutzen Sie das Produkt nur wie beschrieben und für die angegebenen Einsatzbereiche. Bewahren Sie die Anleitung gut auf und händigen Sie alle Unterlagen bei Weitergabe des Produkts an Dritte mit aus.

## Bestimmungsgemäße Verwendung

Das Gerät ist zum Verkleben von Holz, Karton, Verpackungen, PVC, Teppich, Dichtungen, Kunststoff, Leder, Keramik, Glas und Gewebe mit Schmelzkleber geeignet. Das zu klebende Material muss trocken, sauber und fettfrei sein. Dieses Gerät ist nicht zur gewerblichen Nutzung geeignet. Bei gewerblichem Einsatz erlischt die Garantie. Jede andere Verwendung, die in dieser Anleitung nicht ausdrücklich zugelassen wird, kann zu Schäden am Gerät führen und eine ernsthafte Gefahr für den Benutzer darstellen. Der Hersteller haftet nicht für Schäden, die durch bestimmungswidrigen Gebrauch oder falsche Bedienung verursacht wurden.

Das Gerät ist Teil der Serie Parkside X 20 V TEAM und kann mit Akkus der Parkside X 20 V TEAM Serie betrieben werden. Die Akkus dürfen nur mit Ladegeräten der Serie Parkside X 20 V TEAM geladen werden.

## Allgemeine Beschreibung



Die Abbildung der wichtigsten Funktionsteile finden Sie auf der vorderen Ausklappseite.

## Lieferumfang

- Akku-Heißklebepistole
- 3 Klebestifte
- Aufbewahrungskoffer
- Betriebsanleitung



**Akku und Ladegerät sind nicht im Lieferumfang enthalten.**



**Beachten Sie die Sicherheitshinweise und Hinweise zum Aufladen und der korrekten Verwendung, die in der Betriebsanleitung Ihres Akkus und Ladegeräts der Serie Parkside X 20 V Team gegeben sind. Eine detaillierte Beschreibung zum Ladevorgang und weitere Informationen finden Sie in dieser separaten Bedienungsanleitung.**

## Funktionsbeschreibung

Die Heißklebepistole erhitzt den Klebestift, welcher dadurch flüssig wird. Nach dem Auftragen bindet der Kleber in kürzester Zeit ab und wird wieder kalt und fest. Die Funktion der Bedienteile entnehmen Sie bitte den nachfolgenden Beschreibungen.

## Übersicht



- 1 Ein-/Ausschalter
- 2 Klebestift
- 3 Vorschubkanal
- 4 Akku
- 5 Entriegelungstaste
- 6 LED-Arbeitslicht
- 7 Vorschubschalter
- 8 Hitzeschutzabdeckung Düse
- 9 Düse
- 10 Ladegerät
- 11 Aufbewahrungskoffer

## Technische Daten

<b>Akku-Heißklebepistole.....</b>	<b>PHPA 20-Li A1</b>
Gerätespannung U.....	20 V==
Gewicht (ohne Akku) .....	0,31 kg
max. Arbeitstemperatur (Tmax): ....	180 °C
Nennaufheizzeit .....	ca. 60 Sek.
Klebstoffdurchsatz.....bis	15g/min
Durchmesser Klebstifte .....	∅ 11 mm
Arbeitszeit pro Akkuladung ....	ca. 30 Min.
Schutzklasse.....	III



**Achtung! Eine aktuelle Liste der Akkukompatibilität finden Sie unter: [www.lidl.de/akku](http://www.lidl.de/akku)**

## Sicherheitshinweise

Dieser Abschnitt behandelt die grundlegenden Sicherheitsvorschriften bei der Arbeit mit dem Gerät.

## Symbole und Bildzeichen

### Bildzeichen in der Anleitung



**Gefahrenzeichen mit Angaben zur Verhütung von Personen- oder Sachschäden**

 Gebotszeichen mit Angaben zur Verhütung von Schäden

 Hinweiszeichen mit Informationen zum besseren Umgang mit dem Gerät

## Symbole auf dem Gerät

 Betriebsanleitung lesen!

 Achtung! Heiße Oberfläche

 Elektrogeräte gehören nicht in den Hausmüll.



Dieses Gerät ist Teil des Parkside X 20 V TEAM.

## Symbole auf dem Anhänger

 Versuchen Sie nicht den Klebestift rückwärts aus dem Gerät zu ziehen.

## Spezielle Sicherheitshinweise für Heissklebepistolen

- **Kinder sollten beaufsichtigt werden, um sicher zu stellen, dass sie nicht mit dem Gerät spielen.**
- **ACHTUNG! Dieses Gerät muss auf seinem eingesetzten Akku abgestellt werden wenn es nicht in Gebrauch ist.**

- **Das Gerät nach Gebrauch und vor der Aufbewahrung komplett abkühlen lassen.**
- **Bearbeiten Sie kein asbesthaltiges Material.**
- **Vermeiden Sie Verletzungs- und Brandgefahr sowie Gesundheitsgefährdungen: Verbrennungsgefahr!** Die Düse wird bis zu 180 °C heiß. Der Kleber wird bis zu 180 °C heiß. Fassen Sie die Düse oder den Kleber nicht an. Lassen Sie den heißen Kleber nicht auf Personen oder Tiere gelangen. Bei Hautkontakt sofort die Stelle einige Minuten unter einen kalten Wasserstrahl halten. Versuchen Sie nicht den Klebstoff von der Haut zu entfernen.
- Versuchen Sie nicht den Klebestift rückwärts aus dem Gerät zu ziehen.
- **Verwenden Sie kein Zubehör, welches nicht von PARKSIDE empfohlen wurde.** Dies kann zu elektrischem Schlag oder Feuer führen.

## Inbetriebnahme

### **B** Klebestift einsetzen

Führen Sie einen Klebestift (2) von hinten bis zum Anschlag in den Vorschubkanal (3) der Pistole ein. Vergewissern Sie sich durch Betätigen des Vorschubschalters (7), dass der Klebestift fest an dem Heizelement anliegt.

## **A Akku entnehmen/ einsetzen**

1. Zum Herausnehmen des Akkus (4) aus dem Gerät drücken Sie die Einriegelungstaste (5) am Akku und ziehen den Akku heraus.
2. Zum Einsetzen des Akkus (4) schieben Sie den Akku entlang der Führungsschiene in das Gerät. Er rastet hörbar ein.

## **A Ein- und Ausschalten**

### **Gerät einschalten:**

Halten Sie den transparenten Ein-/Ausschalter (1) für 3 Sekunden gedrückt. Das LED Arbeitslicht (6) leuchtet nun dauerhaft.

### **LED-Arbeitslicht ausschalten:**

Das Gerät ist eingeschaltet, das LED-Arbeitslicht leuchtet dauerhaft. Zum Ausschalten des LED-Arbeitslichts halten Sie nun den transparenten Ein-/Ausschalter für mehrere Sekunden gedrückt. Das LED-Arbeitslicht schaltet ab, das Gerät läuft weiter.

 Zum alleinigen Abschalten des LED-Arbeitslichts bitte darauf achten den Ein-/Ausschalter wirklich mehrere Sekunden gedrückt zu halten. Ein zu kurzes Drücken schaltet das komplette Gerät aus.

### **Gerät ausschalten:**

Drücken Sie den transparenten Ein-/Ausschalter (1).

 **Stellen Sie die Akku-Heißklebepistole auf den eingeschobenen Akku bis das Gerät vollständig abgekühlt ist. Die heiße Düse kann Schaden an-**

**richten und/oder Verbrennungen verursachen.**



Das Gerät verfügt über eine automatische Abschaltung bei Nichtgebrauch. Es schaltet nach 30 Minuten selbständig ab.



## **A Anzeige Arbeitstemperatur**

Nach dem Einschalten heizt sich das Gerät auf. Der transparente Ein-/Ausschalter (1) leuchtet auf:

**Ein-/Ausschalter (1) leuchtet rot**  
= **das Gerät heizt auf**

**Ein-/Ausschalter (1) leuchtet grün**  
= **Arbeitstemperatur** erreicht (ca. 140°C)



Das Gerät braucht ca. 60 Sekunden Heizvorgang bis es die Arbeitstemperatur erreicht.

## **Arbeiten mit dem Gerät**

### **Klebestellen vorbereiten**



Verwenden Sie keine brennbaren Lösungsmittel zum Reinigen der Klebestellen.

- Reinigen Sie die Klebestellen! Diese müssen sauber, trocken und fettfrei sein.
- Rauhen Sie glatte Oberflächen vor dem Klebevorgang an.
- Wärmen Sie schnell abkühlende Materialien wie z.B. Stahl vor dem Kleben etwas an. Der Kleber haftet dann besser.
- Die Umgebungstemperatur und die zu klebenden Materialien dürfen nicht kälter als + 5 °C und nicht wärmer als + 50 °C sein.

## B Kleben

- Betätigen Sie den Vorschubschalter (7) um die Durchflussrate des Klebers zu regulieren. Wenn sich der Klebestift (2) mit dem Vorschubschalter (7) nicht mehr weiter nach vorn bewegen lässt, schieben Sie einfach einen neuen Klebestift (2) nach.  
Eingelegte Klebestifte bleiben bis zum vollständigen Verbrauch in der Pistole.
- Betätigen Sie den Vorschubschalter (A7) um die Durchflussrate des Klebers zu regulieren.
- Tragen Sie den Kleber punktförmig auf. Bei flexiblen Materialien, wie z.B. Textilien ist es sinnvoll, den Kleber in Zickzacklinien aufzubringen.
- Drücken Sie die zu verklebenden Werkstücke sofort nach Auftragen des Klebers für ca. 30 Sekunden zusammen. Die Klebung ist nach ca. 5 Minuten belastbar.
- Stellen Sie die heiße Akku-Heißklebepistole während Arbeitsunterbrechungen auf dem eingesetzten Akku ab. Achten Sie darauf, die heiße Düse weit genug von anderen Gegenständen oder Personen entfernt abzustellen, um Schäden oder Verbrennungen zu vermeiden.
- Entfernen Sie etwaige Kleberreste nach dem Erkalten mit einem scharfen Messer. Die Klebestellen lassen sich durch Erhitzen wieder lösen.

## Reinigung und Wartung

- Lassen Sie Instandsetzungsarbeiten, die nicht in dieser Anleitung beschrieben sind, von unserem Service-Center durchführen. Verwenden Sie nur Originalteile.



Schalten Sie das Gerät aus und nehmen Sie vor allen Arbeiten den Akku aus dem Gerät.

## Reinigung

Führen Sie folgende Reinigungsarbeiten regelmäßig durch. Dadurch ist eine lange und zuverlässige Nutzung gewährleistet.



**Das Gerät darf weder mit Wasser abgespritzt werden, noch in Wasser gelegt werden. Es besteht die Gefahr eines Stromschlages.**

- Halten Sie Lüftungsschlitze, Motorgehäuse und Griffe des Gerätes sauber. Verwenden Sie dazu ein feuchtes Tuch oder eine Bürste.  
Verwenden Sie keine Reinigungs- bzw. Lösungsmittel. Sie könnten das Gerät damit irreparabel beschädigen.

## Wartung

Das Gerät ist wartungsfrei.

## Lagerung

- Bewahren Sie das Gerät an einem trockenen und staubgeschützten Ort auf, außerhalb der Reichweite von Kindern.

## Entsorgung/ Umweltschutz

Nehmen Sie den Akku aus dem Gerät und führen Sie Gerät, Akku, Zubehör und Verpackung einer umweltgerechten Wiederverwertung zu.

Entsorgungshinweise zum Akku finden Sie in der separaten Betriebsanleitung Ihres Akkus und Ladegeräts.



Elektrische Geräte gehören nicht in den Hausmüll.

- Nehmen Sie den Akku aus dem Gerät bevor Sie das Gerät entsorgen!
- Geben Sie das Gerät an einer Verwertungsstelle ab. Die verwendeten Kunststoff- und Metallteile können sortenrein getrennt werden und so einer Wiederverwertung zugeführt werden. Fragen Sie hierzu unser Service-Center.
- Die Entsorgung Ihrer defekten, eingesendeten Geräte führen wir kostenlos durch.

## Ersatzteile/Zubehör

**Ersatzteile und Zubehör erhalten Sie unter [www.grizzlytools-service.eu](http://www.grizzlytools-service.eu)**

Sollten Sie Probleme mit dem Bestellvorgang haben, verwenden Sie bitte das Kontaktformular.

Bei weiteren Fragen wenden Sie sich an das „Service-Center“ (siehe Seite 36).

Klebestifte .....91096421

## Garantie

Sehr geehrte Kundin, sehr geehrter Kunde, Sie erhalten auf dieses Gerät 3 Jahre Garantie ab Kaufdatum.

Im Falle von Mängeln dieses Produkts stehen Ihnen gegen den Verkäufer des Produkts gesetzliche Rechte zu. Diese gesetzlichen Rechte werden durch unsere

im Folgenden dargestellte Garantie nicht eingeschränkt.

### Garantiebedingungen

Die Garantiefrist beginnt mit dem Kaufdatum. Bitte bewahren Sie den Original-Kassenbon gut auf. Diese Unterlage wird als Nachweis für den Kauf benötigt.

Tritt innerhalb von drei Jahren ab dem Kaufdatum dieses Produkts ein Material- oder Fabrikationsfehler auf, wird das Produkt von uns – nach unserer Wahl – für Sie kostenlos repariert oder ersetzt. Diese Garantieleistung setzt voraus, dass innerhalb der Drei-Jahres-Frist das defekte Gerät und der Kaufbeleg (Kassenbon) vorgelegt und schriftlich kurz beschrieben wird, worin der Mangel besteht und wann er aufgetreten ist.

Wenn der Defekt von unserer Garantie gedeckt ist, erhalten Sie das reparierte oder ein neues Produkt zurück. Mit Reparatur oder Austausch des Produkts beginnt kein neuer Garantiezeitraum.

### Garantiezeit und gesetzliche Mängelansprüche

Die Garantiezeit wird durch die Gewährleistung nicht verlängert. Dies gilt auch für ersetzte und reparierte Teile. Eventuell schon beim Kauf vorhandene Schäden und Mängel müssen sofort nach dem Auspacken gemeldet werden. Nach Ablauf der Garantiezeit anfallende Reparaturen sind kostenpflichtig.

### Garantieumfang

Das Gerät wurde nach strengen Qualitätsrichtlinien sorgfältig produziert und vor Anlieferung gewissenhaft geprüft.

Die Garantieleistung gilt für Material- oder Fabrikationsfehler. Diese Garantie erstreckt

sich nicht auf Produktteile, die normaler Abnutzung ausgesetzt sind und daher als Verschleißteile angesehen werden können (z. B. Klebestift) oder für Beschädigungen an zerbrechlichen Teilen (z. B. Schalter). Diese Garantie verfällt, wenn das Produkt beschädigt, nicht sachgemäß benutzt oder nicht gewartet wurde. Für eine sachgemäße Benutzung des Produkts sind alle in der Betriebsanleitung aufgeführten Anweisungen genau einzuhalten. Verwendungszwecke und Handlungen, von denen in der Betriebsanleitung abgeraten oder vor denen gewarnt wird, sind unbedingt zu vermeiden. Das Produkt ist lediglich für den privaten und nicht für den gewerblichen Gebrauch bestimmt. Bei missbräuchlicher und unsachgemäßer Behandlung, Gewaltanwendung und bei Eingriffen, die nicht von unserer autorisierten Service-Niederlassung vorgenommen wurden, erlischt die Garantie.

### Abwicklung im Garantiefall

Um eine schnelle Bearbeitung Ihres Anliegens zu gewährleisten, folgen Sie bitte den folgenden Hinweisen:

- Bitte halten Sie für alle Anfragen den Kassenbon und die Identifikationsnummer (IAN 354648\_2010) als Nachweis für den Kauf bereit.
- Die Artikelnummer entnehmen Sie bitte dem Typenschild.
- Sollten Funktionsfehler oder sonstige Mängel auftreten, kontaktieren Sie zunächst die nachfolgend benannte Serviceabteilung **telefonisch** oder per **E-Mail**. Sie erhalten dann weitere Informationen über die Abwicklung Ihrer Reklamation.
- Ein als defekt erfasstes Produkt können Sie, nach Rücksprache mit unserem Kundenservice, unter Beifügung des Kaufbelegs (Kassenbons) und der Angabe, worin der Mangel besteht und wann er

aufgetreten ist, für Sie portofrei an die Ihnen mitgeteilte Service-Anschrift übersenden. Um Annahmeprobleme und Zusatzkosten zu vermeiden, benutzen Sie unbedingt nur die Adresse, die Ihnen mitgeteilt wird. Stellen Sie sicher, dass der Versand nicht unfrei, per Sperrgut, Express oder sonstiger Sonderfracht erfolgt. Senden Sie das Gerät bitte inkl. aller beim Kauf mitgelieferten Zubehörteile ein und sorgen Sie für eine ausreichend sichere Transportverpackung.

## Reparatur-Service

Sie können Reparaturen, **die nicht der Garantie unterliegen**, gegen Berechnung von unserer Service-Niederlassung durchführen lassen. Sie erstellt Ihnen gerne einen Kostenvoranschlag.

Wir können nur Geräte bearbeiten, die ausreichend verpackt und frankiert eingeschickt wurden.

**Achtung:** Bitte senden Sie Ihr Gerät gereinigt und mit Hinweis auf den Defekt an unsere Service-Niederlassung. Unfrei - per Sperrgut, Express oder mit sonstiger Sonderfracht - eingeschickte Geräte werden nicht angenommen. Die Entsorgung Ihrer defekten, eingesendeten Geräte führen wir kostenlos durch.

## Service-Center

**DE Service Deutschland**  
 Tel.: 0800 54 35 111  
 E-Mail: grizzly@lidl.de  
**IAN 354648\_2010**

**AT Service Österreich**  
 Tel.: 0820 201 222  
 (0,15 EUR/Min.)  
 E-Mail: grizzly@lidl.at  
**IAN 354648\_2010**

**CH Service Schweiz**  
 Tel.: 0842 665566  
 (0,08 CHF/Min.,  
 Mobilfunk max. 0,40 CHF/Min.)  
 E-Mail: grizzly@lidl.ch  
**IAN 354648\_2010**

## Importeur

Bitte beachten Sie, dass die folgende  
 Anschrift keine Serviceanschrift ist.  
 Kontaktieren Sie zunächst das oben  
 genannte Service-Center.

**Grizzly Tools GmbH & Co. KG**  
 Stockstädter Straße 20  
 DE-63762 Großostheim  
 DEUTSCHLAND  
 www.grizzlytools-service.eu

## A Fehlersuche



Im Falle eines Unfalls oder einer Betriebsstörung nehmen Sie sofort den Akku aus dem Gerät! Eine Nichtbeachtung kann zu Verbrennungen führen.

Problem	Mögliche Ursache	Fehlerbehebung
Gerät heizt nicht	Akku (4) entladen	Akku (4) laden (separate Bedienungsanleitung für Akku und Ladegerät beachten)
	Akku (4) nicht eingesetzt	Akku (4) einsetzen (siehe „Inbetriebnahme“)
	Ein-/Ausschalter (1) defekt	Reparatur durch Service-Center
	Heizelement defekt	
Gerät arbeitet mit Unterbrechungen	Interner Wackelkontakt	Reparatur durch Service-Center
	Ein-/Ausschalter (1) defekt	



## Translation of the original EC declaration of conformity

We hereby confirm that the  
**Cordless hot glue gun**  
**PHPA 20-Li A1 series**

Serial no.  
000001 – 090000

conforms with the following applicable relevant version of the EU guidelines:

**2014/35/EU • 2014/30/EU • 2011/65/EU\* & (EU) 2015/863**

In order to guarantee consistency, the following harmonised standards as well as national standards and stipulations have been applied:

**EN 60335-1:2012/A13:2017 • EN 60335-2-45:2002/A2:2012**  
**EN 55014-1:2017 • EN 55014-2:2015**  
**EN 62233:2008 • EN IEC 63000:2018 • IEC 62471:2006**

This declaration of conformity (21\*\*) is issued under the sole responsibility of the manufacturer:

 Grizzly Tools GmbH & Co. KG  
Stockstädter Straße 20  
63762 Großostheim,  
Germany  
10.05.2021

  
Christian Frank  
Documentation Representative

\* The object of the declaration described above satisfies the provisions of Directive 2011/65/EU of the European Parliament and the Council of 8 June 2011 on limiting the use of certain harmful substances in electrical and electronic appliances.

\*\* The last two digits of the year in which the CE marking was affixed.

DK

## Oversættelse af den originale CE-konformitetserklæring

Hermed bekræfter vi, at  
**genopladelig limpistol  
af serien PHPA 20-Li A1**

Serienummer  
000001 – 090000

opfylder følgende gældende EF-direktiver i deres respektive gyldige version:

**2014/35/EU • 2014/30/EU • 2011/65/EU\* & (EU) 2015/863**

For at sikre overensstemmelsen, blev følgende harmoniserede standarder samt nationale standarder og regler anvendt:

**EN 60335-1:2012/A13:2017 • EN 60335-2-45:2002/A2:2012  
EN 55014-1:2017 • EN 55014-2:2015  
EN 62233:2008 • EN IEC 63000:2018 • IEC 62471:2006**

Det er udelukkende producentens ansvar at udarbejde denne  
overensstemmelseserklæring (21)\*\*:



Grizzly Tools GmbH & Co. KG  
Stockstädter Straße 20  
63762 Großostheim  
Germany  
10.05.2021

Christian Frank  
Dokumentationsbefuldmægtiget

\* Erklæringens ovennævnte genstand opfylder forskrifterne i Europaparlamentets og Rådets direktiv 2011/65/EU af 8. juni 2011 til begrænsning af anvendelsen af visse farlige stoffer i elektrisk og elektronisk udstyr

\*\* De sidste to cifre i det år, hvor CE-mærkningen blev anbragt.



## Vertaling van de originele CE-conformiteitsverklaring

Hiermede bevestigen wij dat de

### **Accu hete-lijmpistool bouwserie PHPA 20-Li A1**

Serienummer

000001 – 090000

is overeenkomstig met de hierna volgende, van toepassing zijnde EU-richtlijnen:

**2014/35/EU • 2014/30/EU • 2011/65/EU\* & (EU) 2015/863**

Om de overeenstemming te waarborgen, werden de hierna volgende, in overeenstemming gebrachte normen en nationale normen en bepalingen toegepast:

**EN 60335-1:2012/A13:2017 • EN 60335-2-45:2002/A2:2012  
EN 55014-1:2017 • EN 55014-2:2015  
EN 62233:2008 • EN IEC 63000:2018 • IEC 62471:2006**

De exclusieve verantwoordelijkheid voor de uitgifte van deze conformiteitsverklaring (21\*\*) wordt gedragen door de fabrikant:



Grizzly Tools GmbH & Co. KG  
Stockstädter Straße 20  
63762 Großostheim  
Germany  
10.05.2021

Christian Frank  
Documentatiegelastigde

\* Het hierboven beschreven voorwerp van de verklaring voldoet aan de voorschriften van de richtlijn 2011/65/EU van het Europese Parlement en van de Raad van 8 juni 2011 inzake beperking van het gebruik van bepaalde gevaarlijke stoffen in elektrische en elektronische apparaten.

\*\* De beide laatste cijfers van het jaar waarin de CE-markering werd aangebracht.

DE

AT

CH

## Original-EG-Konformitätserklärung

Hiermit bestätigen wir, dass der

### **Akku-Heißklebepistole Baureihe PHPA 20-Li A1**

Seriennummer  
000001 – 090000

folgenden einschlägigen EU-Richtlinien in ihrer jeweils gültigen Fassung entspricht:

**2014/35/EU • 2014/30/EU • 2011/65/EU\* & (EU) 2015/863**

Um die Übereinstimmung zu gewährleisten, wurden folgende harmonisierte Normen sowie nationale Normen und Bestimmungen angewendet:

**EN 60335-1:2012/A13:2017 • EN 60335-2-45:2002/A2:2012  
EN 55014-1:2017 • EN 55014-2:2015  
EN 62233:2008 • EN IEC 63000:2018 • IEC 62471:2006**

Die alleinige Verantwortung für die Ausstellung dieser Konformitätserklärung (21\*\*) trägt der Hersteller:



Grizzly Tools GmbH & Co. KG  
Stockstädter Straße 20  
63762 Großostheim  
Germany  
10.05.2021

Christian Frank  
Dokumentationsbevollmächtigter

\* Der oben beschriebene Gegenstand der Erklärung erfüllt die Vorschriften der Richtlinie 2011/65/EU des Europäischen Parlaments und des Rates vom 8. Juni 2011 zur Beschränkung der Verwendung bestimmter gefährlicher Stoffe in Elektro- und Elektronikgeräten.

\*\*Die beiden letzten Ziffern des Jahres, in dem die CE-Kennzeichnung angebracht wurde

# Exploded Drawing • Explosietekening Ekspllosionstegning • Explosionszeichnung

PHPA 20-Li A1

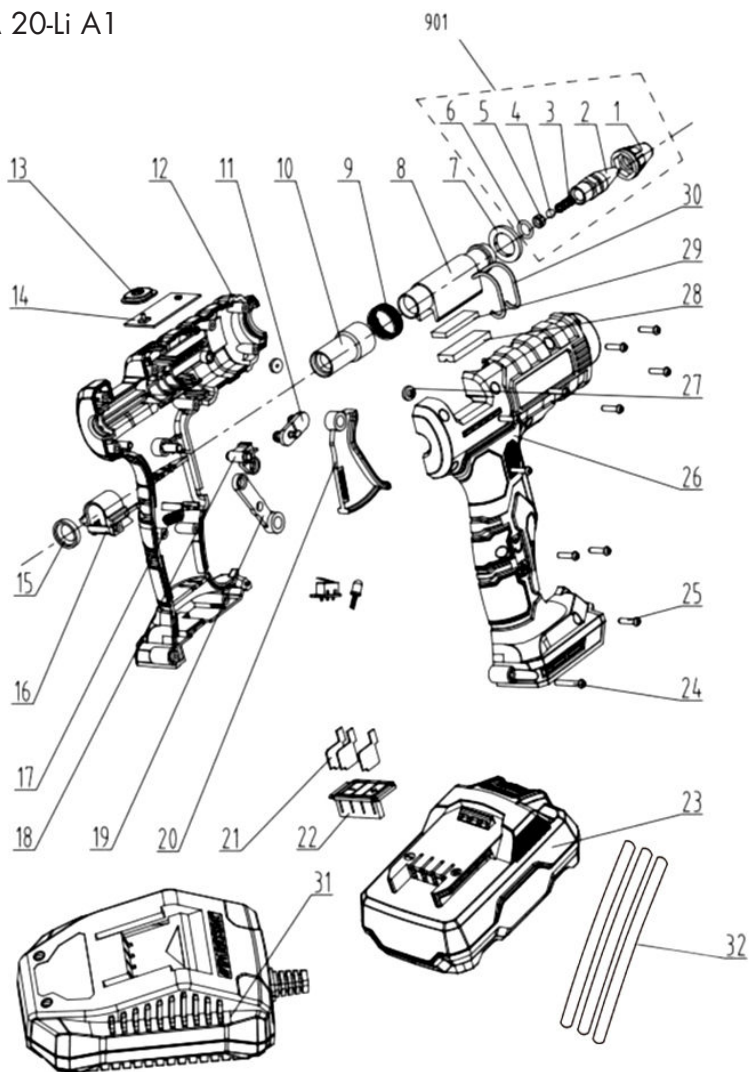

informative, informatief, informativ

20210412\_rev02\_ts

**/// PARKSIDE**

**GRIZZLY TOOLS GMBH & CO. KG**

Stockstädter Straße 20  
DE-63762 Großostheim  
GERMANY

Last Information Update - Tilstand af information  
Stand van de informatie - Stand der Informationen:  
02/2021 · Ident.-No.: 72091504022021-IE/NL/DK/NL



IAN 354648\_2010

