

/// PARKSIDE®



CAR POLISHER SPOT REPAIR PPM 800 A1

HU
POLÍROZÓGÉP PRECÍZ JAVÍTÁS
Az original használati utasítás fordítása

CZ
LEŠTIČKA BODOVÉ OPRAVY
Překlad originálního provozního návodu

DE / AT / CH
POLIERMASCHINE SPOT-REPAIR
Originalbetriebsanleitung

SI
**POLIRNI STROJ TOČKOVNO
POPRAVILO**
Prevod originalnega navodila za uporabo

SK
LEŠTIČKA BODOVÉ OPRAVY
Preklad originálneho návodu na obsluhu

IAN 480222_2410

HU / SI / CZ / SK

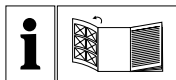
**HU**

Olvasás előtt kattintson az ábrát tartalmazó oldalra és végezetül ismerje meg a készülék mindegyik funkcióját.

SI

Pred branjem odprite stran s slikami in se nato seznanite z vsemi funkcijami naprave.

CZ

Před čtením si otevřete stranu s obrázky a potom se seznámte se všemi funkcemi přístroje.

SK

Pred čítaním si odklopte stranu s obrázkami a potom sa oboznámte so všetkými funkciami prístroja.

DE / AT / CH

Klappen Sie vor dem Lesen die Seite mit den Abbildungen aus und machen Sie sich anschließend mit allen Funktionen des Gerätes vertraut.

HU	Az originál használati utasítás fordítása	Oldal	1
SI	Prevod originalnega navodila za uporabo	Stran	13
CZ	Překlad originálního provozního návodu	Strana	25
SK	Preklad originálneho návodu na obsluhu	Strana	37
DE/AT/CH	Originalbetriebsanleitung	Seite	49

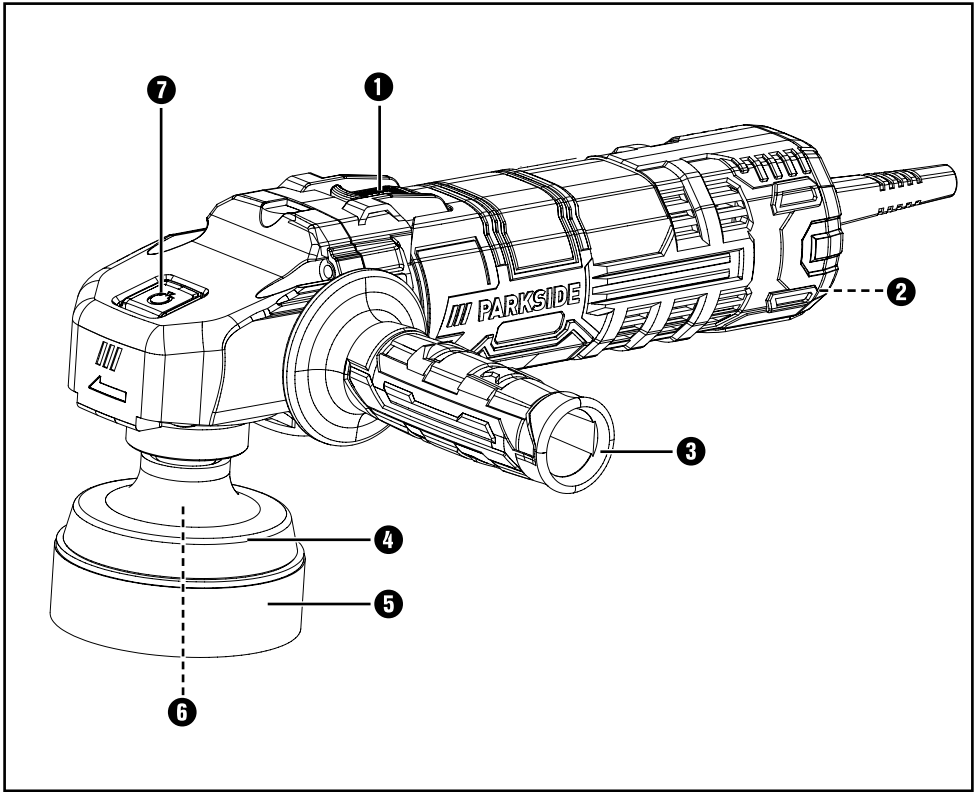

Tartalomjegyzék

Bevezető	2
Rendeltetésszerű használat	2
Felszereltség	2
A csomag tartalma.	2
Műszaki adatok	2
Elektromos kéziszerszámokra vonatkozó általános biztonsági utasítások	3
1. Munkahelyi biztonság.	3
2. Elektromos biztonság.	3
3. Személyi biztonság	4
4. Az elektromos kéziszerszám használata és kezelése	5
5. Szerviz	5
Polírozókra vonatkozó készülékspecifikus biztonsági utasítások	5
Eredeti tartozékok/kiegészítő eszközök	8
Üzembe helyezés előtt.	8
Pótmarkolat felszerelése	8
Polírozó tányér felszerelése/leszerelése	8
Polírozó párna felszerelése/leszerelése	8
Üzembe helyezés	9
Be- és kikapcsolás.	9
Polírozás.	9
Munkavégzésre vonatkozó tudnivalók	9
Karbantartás és tisztítás	9
Ártalmatlanítás	10
A Komperpass Handels GmbH garanciája	10
Szerviz	11
Gyártja	11
Eredeti megfelelőségi nyilatkozat fordítása	12

Bevezető

Gratulálunk új készüléke megvásárlásához. Vásárlásával kiváló minőségű termék mellett döntött. A használati útmutató a termék része. Fontos tudnivalókat tartalmaz a biztonságra, használatra és ártalmatlanításra vonatkozóan. A termék használata előtt ismerkedjen meg valamennyi használati és biztonsági utasítással. A terméket csak a leírtak szerint és a megadott célokra használja. A termék harmadik személynek történő továbbadása esetén adja át a termékhez tartozó valamennyi leírást is.

Rendeltetésszerű használat

A készülék festékek, bevonatok, műanyagok és egyéb sima felületek polírozására alkalmas. A készülék minden más használata vagy módosítása nem rendeltetésszerűnek minősül és jelentős balesetveszélyt okozhat. A nem rendeltetésszerű használatból eredő károkért nem vállalunk felelősséget. A készülék csak magánhasználatra készült.

Felszereltség

- 1 be-, kikapcsoló
- 2 fordulatszám-szabályozó
- 3 pótmarkolat
- 4 polírozó tányér
- 5 polírozó párna
- 6 menet
- 7 orsóretesz

A csomag tartalma

- 1 polírozógép precíz javítás
- 1 polírozó tányér Ø 75 mm
- 1 polírozó habzivacs párna Ø 80 x 25 mm
- 1 pótmarkolat
- 1 használati útmutató

Műszaki adatok

Névleges feszültség	230 V ~, 50 Hz (váltóáram)
Névleges teljesítmény	800 W
Névleges üresjárat fordulatszám	n_0 1300 - 3900 min ⁻¹
menet	M14
Védelmi osztály	II/□ (dupla szigetelés)

Zaj- és rezgésinformációk

A zaj mért értéke az EN 62841 szabvány szerint került meghatározásra. Az elektromos kéziszerszám A-súlyozott zajszintjének jellemző értéke:

Hangnyomásszint	$L_{pA} = 87$ dB
Hangerőszint	$L_{WA} = 95$ dB
Bizonytalansági K érték	$K_{WA} = 3$ dB

Viseljen hallásvédőt!

Becsült gyorsulás, jellemzően

Kéz-/karvibráció	$a_h = <2,5$ m/s ²
Bizonytalansági érték	$K = 1,5$ m/s ²



Viseljen védőszemüveget!



Mindig két kézzel használja az elektromos kéziszerszámot.



Üzembe helyezés előtt olvassa el a kezelési útmutatót és az utasításokat!

TUDNIVALÓ

- ▶ A rezgésterhelés adott munkaidőszakon belüli pontos becsléséhez azokat az időszakokat is figyelembe kell venni, amikor a készülék ki van kapcsolva, vagy bár működik, de ténylegesen nincs használatban. Ez a teljes munkaidőtartamra nézve jelentősen csökkenti a rezgésterhelést.

TUDNIVALÓ

- ▶ A megadott rezgés-kibocsátási értékek és a megadott zajkibocsátási értékek szabványos mérési eljárással lettek meghatározva és felhasználhatók az elektromos szerszámok egymással való összehasonlítására.
- ▶ A megadott rezgésösszértékek és a megadott zajkibocsátási értékek a terhelés előzetes becslésére is felhasználhatók.

⚠ FIGYELMEZTETÉS!

- ▶ A rezgés- és zajkibocsátás az elektromos kéziszerszám tényleges használata során a megadott értékektől eltérhet annak függvényében, hogy miként és hogyan használja az elektromos kéziszerszámot, és különösen, hogy milyen fajta munkadarabon dolgozik. Próbálja a rezgésterhelést a lehető legalacsonyabb szinten tartani. A rezgésterhelés csökkenthető például kesztyű viselésével a szerszám használata során, illetve a munkaidő korlátozásával. Ebben az esetben a működési ciklus minden részét figyelembe kell venni (például amikor az elektromos kéziszerszám ki van kapcsolva, és amikor bár be van kapcsolva, de terhelés nélkül jár).



Elektromos kéziszerszámokra vonatkozó általános biztonsági utasítások

⚠ FIGYELMEZTETÉS!

- ▶ Tanulmányozza az elektromos kéziszerszámra vonatkozó összes biztonsági figyelmeztetést, utasítást, ábrát és műszaki adatot. Az alábbi utasítások figyelmen kívül hagyása áramütést, tüzet és/vagy súlyos sérüléseket okozhat.

Őrizze meg az összes biztonsági előírást és utasítást későbbi használatra.

A biztonsági előírásokban használt „elektromos kéziszerszám” kifejezés hálózatról (hálózati vezetéken át) üzemeltetett elektromos kéziszerszámokra és akkumulátoros (hálózati vezeték nélküli) elektromos kéziszerszámokra vonatkozik.

1. Munkahelyi biztonság

- a) Tartsa tisztán és jól megvilágítva a munkaterületét. A rendetlenség és a rosszul megvilágított munkaterület bal esetet okozhat.
- b) Ne dolgozzon a készülékkel olyan robbanásveszélyes környezetben, ahol gyúlékony folyadékok, gázok vagy porok vannak. Az elektromos kéziszerszámok szikráznak, a szikra pedig meggyújthatja a port vagy gőzöket.
- c) Az elektromos kéziszerszám használata közben ne engedjen közel gyermekeket és más személyeket. Ha elterelik a figyelmét, elveszítheti uralmát az elektromos kéziszerszám felett.

2. Elektromos biztonság

- a) Az elektromos kéziszerszám csatlakozódugójának illeszkednie kell a csatlakozóaljzatba. A csatlakozódugót semmilyen módon nem szabad megváltoztatni. Ne használjon adaptercsatlakozókat földelt elektromos kéziszerszámokkal. A nem módosított csatlakozó és a megfelelő csatlakozóaljzat használata csökkenti az áramütés veszélyét.
- b) Ügyeljen arra, hogy teste ne érintkezzen földelt felülettel, mint például csővezeték, fűtőtest, tűzhely vagy hűtőszekrény felületével. Az áramütés kockázata nagyobb, ha a teste földelve van.
- c) Óvja az elektromos kéziszerszámot esőtől vagy nedvességtől. Növeli az áramütés kockázatát, ha víz kerül az elektromos kéziszerszámba.

- d) Ne használja a csatlakozóvezetékét **rendeltesétől eltérő célra, ne hordozza és ne akassza fel az elektromos kéziszerszámot a kábelnél fogva és ne a vezetéknél fogva húzza ki a csatlakozódugót a csatlakozóaljzataból. Tartsa távol a csatlakozóvezetékét hőtől, olajtól, éles szegélyektől vagy mozgó alkatrészekről.**
A sérült vagy összezsavarodott csatlakozóvezeték növeli az áramütés kockázatát.
- e) Ha a szabadban dolgozik az elektromos kéziszerszámmal, akkor csak olyan hosszabbító vezetékeket használjon, ami kültéren is engedélyezett. A kültéri használatra alkalmas hosszabbító vezetékkel csökkentheti az áramütés veszélyét.
- f) Ha az elektromos kéziszerszám **nedves helyen történő használata elkerülhetetlen, akkor használjon áram-védőkapcsolót.** Az áram-védőkapcsoló használata csökkenti az áramütés veszélyének kockázatát.
- ### 3. Személyi biztonság
- a) **Legyen figyelmes, ügyeljen arra, amit csinál és megfontoltan végezze a munkát az elektromos kéziszerszámmal. Ne használjon elektromos kéziszerszámot, ha fáradt, vagy ha kábítószert, alkohol vagy gyógyszer hatása alatt áll.** Az elektromos kéziszerszám használatakor már egy pillanatnyi figyelmetlenség is komoly sérüléseket okozhat.
- b) **Viseljen egyéni védőeszközt és mindig vegyen fel védőszemüveget.** Az elektromos kéziszerszám jellegének és felhasználási területének megfelelő egyéni védőeszköz, például pormaszk, csúszásmentes biztonsági cipő, védősisak vagy hallásvédő csökkenti a személyi sérülések veszélyét.
- c) **Előzze meg a készülék véletlenszerű bekapcsolását. Győződjön meg arról, hogy az elektromos kéziszerszám ki van kapcsolva, mielőtt a villamos hálózatra és/vagy az akkumulátorra csatlakoztatja, illetve kézbe veszi vagy viszi.** Balesetet okozhat, ha az elektromos kéziszerszám hordozása közben az ujj a kapcsolón van vagy az elektromos kéziszerszám már bekapcsolt állapotban van, amikor az áramellátásra csatlakoztatja.
- d) **Az elektromos kéziszerszám bekapcsolása előtt távolítsa el a beállításhoz használt szerszámokat vagy csavarkeycsokat.** Az elektromos kéziszerszám forgó részében maradt szerszám vagy kulcs balesetet okozhat.
- e) **Kerülje a normálistól eltérő testtartást.** Vegyen fel biztonságos álló helyzetet és tartsa meg folyamatosan az egyensúlyát. Ily módon váratlan helyzetekben is jobban úrrá tud lenni az elektromos kéziszerszámon.
- f) **Viseljen alkalmas ruházatot. Ne viseljen bő ruházatot vagy ékszert. Tartsa távol a haját és ruháját a mozgó részekről.** A laza ruházat, az ékszer vagy a hosszú haj beleakadhat a mozgó részekbe.
- g) **Amennyiben a készülékhez porszívó és porgyűjtő berendezés is szerelhető, akkor ezeket csatlakoztassa és használja megfelelően.** A porszívó alkalmazása csökkentheti a por általi veszélyeztetést.
- h) **Ne gondolja, hogy biztonságban van és ne hagyja figyelmen kívül az elektromos kéziszerszámokra vonatkozó biztonsági előírásokat akkor sem, ha többszöri használat után jól ismeri az elektromos kéziszerszám használatát.** A figyelmetlen használat a másodperc töredéke alatt súlyos sérüléseket okozhat.

4. Az elektromos kéziszerszám használata és kezelése

- a) Ne terhelje túl az elektromos kéziszerszámot. Használja a munkájának megfelelő elektromos kéziszerszámmal. A megfelelő elektromos kéziszerszámmal jobban és biztonságosabban tud dolgozni a megadott teljesítmény-tartományban.
- b) Ne használjon olyan elektromos kéziszerszámot, amelyiknek hibás a kapcsolója. Ha az elektromos kéziszerszámot már nem lehet be- és kikapcsolni, akkor a használata veszélyes és meg kell javítani.
- c) Húzza ki a hálózati csatlakozódugót a csatlakozóaljzatból és/vagy távolítsa el a levehető akkumulátort, mielőtt beállításokat végez a készüléken, betétszerszámokat cserél vagy az elektromos kéziszerszámot elteszi. Ezzel a megelőző biztonsági intézkedéssel megakadályozható az elektromos kéziszerszám véletlen bekapcsolása.
- d) Tárolja a nem használt elektromos kéziszerszámot gyermekektől elzárva. Ne engedje, hogy olyan személyek használják az elektromos kéziszerszámot, akik nem ismerik annak használatát vagy nem olvasták az erre vonatkozó utasításokat. Az elektromos kéziszerszámok veszélyesek, ha tapasztalatlan személyek használják azokat.
- e) Gondosan ápolja az elektromos kéziszerszámokat és a betétszerszámokat. Ellenőrizze, hogy a mozgó részek tökéletesen működnek és nincsenek beszorulva, részei nincsenek eltörve vagy olyanyra megsérülve, hogy az befolyásolná az elektromos kéziszerszám működését. Az elektromos kéziszerszám használata előtt javíttassa meg a sérült részeket. Sok balesetet a rosszul karbantartott elektromos kéziszerszámok okoznak.
- f) Tartsa mindig élesen és tisztán a vágószerszámokat. A gondosan karbantartott éles vágóeszközök kisebb

valószínűséggel szorulnak be és könnyebben irányíthatók.

- g) Használja az elektromos kéziszerszámot, a betétszerszámokat stb. a jelen utasításoknak megfelelően. Vegye figyelembe a munkakörülményeket és az elvégzendő feladatot. Az elektromos kéziszerszám nem rendeltetésszerű használata veszélyes helyzeteket teremthet.
- h) Tartsa szárazon, tisztán és olaj- illetve zsírmentesen a markolatokat és fogófelületeket. A csúszós markolatok és fogófelületek nem teszik lehetővé az elektromos kéziszerszám biztonságos használatát és irányítását váratlan helyzetekben.

5. Szerviz

- a) Az elektromos kéziszerszámot csak képzett szakemberrel és csak eredeti cserealkatrészekkel javíttassa. Ezzel biztosítható az elektromos kéziszerszám hosszan tartó és biztonságos működése.

Polírozókra vonatkozó készülék-specifikus biztonsági utasítások

Polírozással kapcsolatos általános biztonsági utasítások

- a) Ez az elektromos kéziszerszám polírozóként használható. Vegye figyelembe az elektromos kéziszerszámhoz kapott összes biztonsági figyelmeztetést, utasítást, ábrát és adatot. Az alábbi utasítások figyelmen kívül hagyása áramütést, tüzet és/vagy súlyos sérüléseket okozhat.
- b) Ez az elektromos kéziszerszám nem használható csiszolásra, csiszolópapíros csiszolásra, drótkefézésre, lyukasztásra és vágókorongos vágásra. Az elektromos kéziszerszám nem rendeltetésszerű használata veszélyes és sérüléseket okozhat.
- c) Ne használja az elektromos kéziszerszámot olyan műveletekre, amelyekre nem kifejezetten tervezték, és amelyekre a gyártó nem szánta. Az ilyen átalakítások révén irányíthatatlanná válhat a készülék és ez súlyos testi sérüléseket okozhat.

- d) Ne használjon olyan elektromos kéziszerszámokat, amelyeket a gyártó nem kifejezetten ehhez az elektromos kéziszerszámhoz tervezett és határozott meg. Csak mert a tartozékot az elektromos kéziszerszámhoz tudja rögzíteni, még nem garantálja annak biztonságos használatát.
- e) **A cserélhető szerszám megengedett fordulatszámának legalább annyinak kell lennie, mint az elektromos kézi-szerszámon megadott legnagyobb fordulatszám.** A megengedettnél gyorsabban forgó tartozék eltörhet, darabjai pedig szétrepülhetnek.
- f) **A cserélhető szerszám külső átmérőjének és vastagságának meg kell felelnie az Ön elektromos kéziszerszáma méreteinek.** A nem megfelelő méretű cserélhető szerszámokat nem lehet megfelelően leárnyékolni vagy irányítani.
- g) **A cserélhető szerszám rögzítésének méreteinek meg kell egyeznie az elektromos szerszám rögzítőelemeinek méreteivel.** Az elektromos kézi-szerszámon nem megfelelően rögzített cserélhető szerszámok nem fogognak egyenletesen, erősen vibrálnak és előfordulhat, hogy a kezelő emiatt elveszíti uralmát a készülék felett.
- h) **Ne használjon sérült cserélhető szerszámokat. Minden használat előtt ellenőrizze a cserélhető szerszámok, például a csiszolókorongok lepattogzásait és repedéseit, a csiszolóanyagrok repedéseit, kopását vagy erős elhasználódását, valamint a drótkéfék kilazult vagy törött drótszárait.** Ha az elektromos kéziszerszám vagy a cserélhető szerszám leesett, ellenőrizze azok épségét vagy használjon ép cserélhető szerszámot. A cserélhető szerszám ellenőrzését és behelyezését követően tartózkodjon a közelben lévő személyekkel együtt a forgó cserélhető szerszám síkján kívül, és járassa az elektromos kéziszerszámot
- egy percen keresztül a legmagasabb fordulatszámmal. A sérült cserélhető szerszámok legtöbbször már a tesztelés során eltörnek.
- i) **Viseljen egyéni védőeszközöket. Alkalmazástól függően, viseljen teljes arcvédőt, szemvédőt vagy védőszemüveget.** Szükség esetén viseljen porvédő maszkot, hallásvédőt, védőkesztyűt vagy speciális kötényt, ami megvédi Önt az apró csiszolási és anyagmaradványoktól. Védje a szemét a kirepülő idegen testekkel szemben, amelyek a különböző alkalmazások során keletkezhetnek.
- A por- vagy légzésvédő maszkoknak ki kell szűrniük a használat során keletkező port. A hosszú ideig tartó, hangos zaj halláskárosodást okozhat.
- j) **Ügyeljen arra, hogy más személyek biztonságos távolságban legyenek az Ön munkaterületétől. A munkaterületre belépő személyeknek egyéni védőeszközt kell viselniük.** A munkadarab, illetve a törött cserélhető szerszámok letört darabjai könnyen kirepülhetnek és még a közvetlen munkaterületen kívül is sérüléseket okozhatnak.
- k) **Tartsa távol a hálózati kábelt a forgó cserélhető szerszámoktól.** Ha elveszíti uralmát a készülék felett, előfordulhat, hogy a készülék elvágja a hálózati kábelt vagy beleakad a hálózati kábelbe és keze vagy karja a forgó cserélhető szerszámhoz ér.
- l) **Soha ne tegye le addig az elektromos kéziszerszámot, amíg a cserélhető szerszám nem áll le teljesen.** A forgó cserélhető szerszám hozzáérhet a letámasztó felülethez, ami által Ön elveszítheti uralmát az elektromos kéziszerszám felett.
- m) **Ne működtesse az elektromos kézi-szerszámot miközben viszi.** A forgó cserélhető szerszám véletlenül befoghatja a ruháját és a cserélhető szerszám a testébe fúródhat.

- n) **Rendszeresen tisztítsa meg az elektromos kéziszerszám szellőzőnyílásait.** A motor ventilátora port szív a készülék-házba és a felhalmozódó fémpor elektromos veszélyt okozhat.
- o) **Ne használja az elektromos kéziszerszámot gyúlékony anyagok közelében.** A szikrák könnyen begyűjthatják ezeket az anyagokat.
- p) **Ne használjon olyan cserélhető szerszámokat, amelyek hűtőfolyadékot igényelnek.** Víz vagy más hűtőfolyadék használata áramütést okozhat.

Visszaütés és megfelelő biztonsági utasítások

A visszaütés egy megakadt vagy blokkolt forgó cserélhető szerszám, mint például csiszolókorong, csiszoló tányér, drótcsiszoló kefe stb. hirtelen reakciója. Az elakadás vagy blokkolás a forgó cserélhető szerszám hirtelen megállását okozza. Ennek következtében az irányíthatatlanná vált elektromos kéziszerszám a blokkolási ponton a cserélhető szerszám forgásirányával szemben felgyorsul.

Ha például egy csiszolókorong beékelődik vagy megakad a munkadarabban, akkor a csiszolókorong munkadarabra súlylyedő szélé beakadhat és ezáltal kitörheti a csiszolókorongot vagy visszaüthet. A csiszolókorong ebben az esetben – a korong blokkolási ponton felvett forgásirányától függően – a kezelő felé vagy vele ellentétes irányba mozog. Ennek során a csiszolókorong akár el is törhet.

A visszaütés az elektromos kéziszerszám helytelen vagy hibás használatából ered. Az alábbiakban leírt megfelelő óvintézkedésekkel mindez megelőzhető.

- a) **Tartsa erősen az elektromos kéziszerszámot, majd testével és karjaival vegyen fel olyan helyzetet, hogy fel tudja fogni a visszaütés következtében fellépő erőket. Amennyiben rendelkezésre áll, használja mindig a pótmarkolatot, hogy a lehető legjobban tudja**

irányítani a visszaütés következtében fellépő erőt vagy a felfutáskor tapasztalható reakciónyomatékokot. A kezelő személy megfelelő biztonsági óvintézkedésekkel biztonságosan tudja uralni a visszaütés következtében fellépő erőt vagy a reakcióerőt.

- b) **Soha ne nyúljon a forgó cserélhető szerszámok közelébe.** Visszaütés esetén a cserélhető szerszám a keze fölé mozoghat.
- c) **Kerülje testével azt a területet, ahová az elektromos kéziszerszám visszaütés esetén elmozdul.**

A visszaütés az elektromos kéziszerszámot a csiszolókorong mozgásával ellentétes irányba viszi a blokkolási ponton.

- d) **Sarkok, éles peremek stb. közelében fokozott óvatossággal dolgozzon. Előzze meg a cserélhető szerszám munkadarabról való visszapattanását, illetve beszorulását. A forgó cserélhető szerszám könnyen beékelődik sarkokban, éles szegélyeken vagy ha visszaütődik. Ennek következtében elveszítheti uralmát a készülék felett vagy a készülék visszaüthet.**
- e) **Ne használjon láncos vagy fogazott fűrészlapot.** Az ilyen cserélhető szerszámok gyakran okoznak visszaütést vagy miattuk a kezelő elveszítheti uralmát az elektromos kéziszerszám fölött.

Polírozással kapcsolatos különleges biztonsági utasítások

- a) **A polírozó huzatnak nem lehetnek különálló lógó részei, különösen rögzítőzsinórai. Rejtse el vagy rövidítse le a rögzítőzsinórokat.** A lógó és a szerszámmal együtt forgó rögzítőzsinórok megragadhatják az ujját, illetve beleakadhatnak a munkadarabba.

További biztonsági utasítások

- Rögzítse megfelelően a munkadarabot. Befogóeszközzel vagy satuval rögzítve biztonságosabban lehet tartani a munkadarabot, mint kézzel.

- Semmi esetre se támassza le a kezét a készülék vagy a megmunkálandó felület mellett vagy előtt, mivel balesetveszély áll fenn, ha lecsúszik a keze.
- Gondoskodjon megfelelő szellőzésről műanyagok, festékek, lakkok, stb. megmunkálása során.
- Ne itasson át anyagokat vagy megmunkálandó felületeket oldószertartalmú folyadékokkal.
- Ne dolgozzon megnedvesített anyagokkal vagy nedves felületeken.
- Soha ne használja a készüléket rendeltetésétől eltérő célra, és csak eredeti alkatrészekkel és tartozékokkal használja. A használati útmutatóban ajánlottól eltérő alkatrész vagy tartozék használata sérülésveszélyt jelenthet az Ön számára.
- A készüléknek mindig tisztának, száraznak és olaj- vagy kenőanyagmentesnek kell lenni.
- A tartozékok menetének meg kell egyeznie a csiszolóorsó menetével. Karima segítségével felszerelt tartozékok esetén a tartozék furatának meg kell egyeznie a karima átmérőjével. Az olyan tartozékok, amelyek nem illenek a készülékre, nem egyenletesen forognak, illetve túl erősen vibrálnak, ami ahhoz vezethet, hogy a felhasználó elveszíti uralmát a készülék felett.

Eredeti tartozékok/kiegészítő eszközök

- Csak a használati útmutatóban megadott tartozékokat és kiegészítő eszközöket használja. A használati útmutatóban ajánlottól eltérő betétszám vagy tartozék használata sérülésveszélyt jelenthet az Ön számára.

Üzembe helyezés előtt

Pótmarkolat felszerelése

VIGYÁZAT!

- ▶ Biztonsági okok miatt ezt a készüléket csak a pótmarkolattal ③ szabad használni. Ellenkező esetben sérülés lehet a következménye. A pótmarkolat ③ a munkavégzés jellegétől függően balra, jobbra vagy a készülék fejrésze felett csavarható be.

Polírozó tányér felszerelése/leszerelése

- ◆ Nyomja meg és tartsa lenyomva az orsóreteszt ⑦.
- ◆ Csavarja fel a polírozó tányért ④ a menetre ⑥ az óramutató járásával meg egyező irányba.
- ◆ A polírozó tányér ④ eltávolítása fordított sorrendben történik.

Polírozó párna felszerelése/leszerelése

FIGYELMEZTETÉS!

- ▶ Válassza le a készüléket a hálózatról, mielőtt a polírozó párnát ⑤ felhelyezi vagy leveszi.
- ◆ A polírozó tányér ④ és a csomagban lévő polírozó párna ⑤ megfelelő tépőzárral vannak ellátva.
- ◆ Rögzítse a csomagban lévő polírozó párnát ⑤ a tépőzár segítségével pontosan a polírozó tányérra ④.
- ◆ A cseréhez emelje meg a polírozó párnát ⑤ oldalról és húzza le a polírozó tányérról ④.

Üzembe helyezés

Be- és kikapcsolás

Bekapcsolás

- ◆ A készülék bekapcsolásához tolja előre a be-, kikapcsolót ❶.

Kikapcsolás

- ◆ A készülék kikapcsolásához nyomja meg és tolja hátra a be-, kikapcsolót ❶.

Fordulatszám beállítás

- ◆ Válassza ki a fordulatszám-szabályozóval ❷ a szükséges fordulatszámot.
 1. fokozat: ca. 1300 min⁻¹
 2. fokozat: ca. 1670 min⁻¹
 3. fokozat: ca. 2280 min⁻¹
 4. fokozat: ca. 2890 min⁻¹
 5. fokozat: ca. 3400 min⁻¹
 6. fokozat: ca. 3880 min⁻¹

Polírozás

- ◆ Tegyen kevés polírozó anyagot a felhelyezett polírozó párnára ❸ és a munkadarabra.
- ◆ Oszlassa el a polírozó anyagot kézzel a polírozandó felületen.

TUDNIVALÓ

- ▶ Ne használja a polírozó anyagot túl gyakran egy felületen, mert a benne lévő részecskék kárt tehetnek a festékrétegben.
- ▶ A műanyag részeket előzőleg ragassza le, mert ezek a polírozó anyagtól kivilágosodhatnak.
- ◆ Vezesse a készüléket párhuzamosan a munkadarabhoz.
- ◆ Kapcsolja be a készüléket.
- ◆ Mozgassa a készüléket párhuzamosan és egyenletesen a polírozandó felület fölött.
- ◆ Ne nyomja erősen a készüléket a felületre. Az erős rányomás nem növeli a munkateljesítményt!

- ◆ Ha elégedett az eredménnyel, akkor kapcsolja ki a készüléket.

⚠ FIGYELEM!

- ▶ A munkadarab méretétől és jellegétől függően megfelelő biztonsági intézkedéseket kell tenni. Használjon megfelelő rögzítő szerkezeteket a munkadarab elcsúszásának megakadályozása céljából.

Munkavégzésre vonatkozó tudnivalók

- Csekély rányomással dolgozzon.
- Egyenletes előtolással dolgozzon.
- A polírozást a polírozási sávokkal párhuzamosan és azokat átfedve kell végezni.

Karbantartás és tisztítás

⚠ FIGYELMEZTETÉS!

- ▶ A készüléken történő munkavégzés megkezdése előtt mindenképpen válassza le a készüléket a hálózatról.

A készülék nem igényel karbantartást.

- Tisztítsa meg a készüléket közvetlenül a munka befejezése után.
- A készülékház tisztításához használjon száraz törlőruhát.
- Semmiképpen ne használjon éles tárgyakat, benzint, oldószert vagy olyan tisztítószert, ami kárt tesz a műanyagban. Ne hagyja, hogy folyadék kerüljön a készülék belsejébe.
- Amennyiben a csatlakozóvezeték cseréje szükséges, a biztonság veszélyeztetésének elkerülése érdekében a cserét a gyártónak vagy képviselőjének kell elvégeznie.

Ártalmatlanítás



Ne dobjon elektromos kéziszerszámot a háztartási hulladékba!

Az áthúzott kerekese szeméttároló itt látható szimbóluma azt jelzi, hogy ez a készülék a 2012/19/EU irányelv hatálya alá tartozik. Ez az irányelv azt mondja ki, hogy a készüléket élelciklusa végén nem szabad a szokásos háztartási hulladékkal ártalmatlanítani, hanem külön létrehozott gyűjtőhelyen, újrahasznosító központokban vagy hulladékkezelő üzemben kell leadni.

Ez az ártalmatlanítás az Ön számára díjmentes. Kímélje a környezetet és ártalmatlanítson szakszerűen.

Ha hulladékká vált készüléke személyes adatokat tartalmaz, akkor az Ön felelőssége ezeket törölni, mielőtt a készüléket visszaadja.



Az elhasználódott termék ártalmatlanításának lehetőségeiről tájékozódjon települése vagy városa önkormányzatánál.



A csomagolás környezetbarát anyagokból készült, amit a helyi hulladékhasznosítónál adhat le ártalmatlanításra.



Ártalmatlanítsa a csomagolást környezetbarát módon. Vegye figyelembe a különböző csomagolóanyagokon lévő jelzéseket és adott esetben válassza külön azokat. A csomagolóanyagok rövidítésekkel (a) és számjegyekkel (b) vannak megjelölve, az alábbi jelentéssel: 1–7: műanyag, 20–22: papír és karton, 80–98: kompozit anyagok.

A Komperness Handels GmbH garanciája

Tisztelt Vásárló!nk!

A készülékre a vásárlás napjától számított 3 év garanciát vállalunk. Ha a csomag tartalmazza, akkor az X12V és X20V Team termékcsalád akkumulátor-telepeire is vállalunk 3 év garanciát a vásárlás napjától kezdve. A termék meghibásodása esetén. Önt jogszabályban foglalt jogok illetik meg az eladóval szemben. Az alábbi garanciánk nem korlátozza vagy szünteti meg a jogszabályban biztosított jogokat.

Garanciális feltételek

A garanciális időszak a vásárlás napján kezdődik. Gondosan őrizze meg a nyugtát. Ez a vásárlás igazolásához szükséges.

Ha a termékvásárlás napjától számított három éven belül anyag- vagy gyártási hibát észlel, akkor a terméket saját belátásunk szerint ingyen megjavítjuk, kicseréljük vagy visszafizetjük az árát. A garancia feltétele a hibás készülék és a vásárlást igazoló bizonylat (pénztári blokk) három éves garanciaidőn belüli bemutatása, valamint a hiba lényegének és megjelenése idejének rövideleírása.

Ha garanciánk fedezetet nyújt a hibára, akkor javított vagy egy új terméket kap vissza. A termék javítása vagy cseréje esetén a garancia nem kezdődik előlről.

Garanciális idő és a jogszabályban foglalt szavatossági igények

A garancia ideje nem hosszabbodik meg a jótállással. Ez a cserélt és javított alkatrészekre is vonatkozik. Az esetlegesen már a vásárláskor is fennálló sérüléseket és hiányosságokat a kicsomagolás után azonnal jelezni kell. A garanciai lejáta után esedékes javítások díjkötelesek.

A garancia köre

A készüléket szigorú minőségi előírások szerint gyártottuk és kiszállítás előtt lelkiismeretesen ellenőriztük.

A garancia anyag- vagy gyártási hibákra vonatkozik. A garancia nem terjed ki azokra a termékalkatrészekre, amelyek normál kopásnak vannak kitéve, ezért kopóalkatrésznek tekinthetők, mint pl. fűrészlapok, cserepengék, csiszolópapír stb. vagy törékeny részekre, mint pl. kapcsolók vagy üvegből készült alkatrészek.

A garancia megszűnik akkor, ha a termék megsérül, nem megfelelően használják vagy nem tartják karban. A termék megfelelő használata érdekében a használati útmutatóban foglalt összes utasítást pontosan be kell tartani. Feltétlenül kerülni kell minden olyan felhasználási és kezelési módot, amit a használati útmutató nem javasol, vagy amelynek elkerülésére kifejezetten figyelmeztet.

A termék csak magánhasználatra és nem ipari használatra készült. A garancia érvényét veszti visszaélészerű vagy szakszerűtlen kezelés, erőszak alkalmazása vagy olyan beavatkozások esetén, amelyeket általunk nem engedélyezett szervizben végeztek el.

A garanciális szerviz nem érvényes

- az akkumulátor-kapacitás normális elhasználódása esetén
- a termék ipari használata esetén
- ha az ügyfél megrongálja vagy megváltoztatja a terméket
- ha nem tartja be a biztonsági vagy karbantartási előírásokat, kezelési hiba esetén
- természeti események által okozott sérülések esetén

A garancia érvényesítése

Ügyének gyors feldolgozása érdekében kövesse a következő utasításokat:

- Kérjük, hogy minden kapcsolatfelvételnél tartsa készenlétben a vásárlást igazoló pénztári blokkot és a cikkszámot (IAN) 480222_2410.

- A cikkszám a termék adattábláján, a termékre gravírozva, a használati útmutató címlapján (balra lent) vagy a termék hátoldalán vagy alján lévő címkén található.
- Működési vagy más hiba észlelése esetén vegye fel a kapcsolatot az alábbi szervizrészleggel telefonon vagy a kapcsolattartó űrlapon keresztül, amit a parkside-diy.com oldalon a Szerviz kategóriában talál.
- Küldje el díjmentesen a megadott szerviz címére a hibásnak talált terméket és a vásárlást igazoló bizonylatot (pénztári blokk), illetve röviden írja le azt is, hogy hol és mikor jelentkezett a hiba.



Ezeket és sok más kézikönyvet is talál és letölthet a parkside-diy.com webhelyről. Ezzel a QR-kóddal közvetlenül a parkside-diy.com oldalra jut. Válassza ki az országát, és

keresse meg a használati utasítást a keresőmezővel. Ha megadja az (IAN) 480222_2410 cikkszámot, akkor a cikk használati utasításához kerül.

Szerviz

HU Szerviz Magyarország

Tel.: 06800 21647

Kapcsolatfelvételi űrlap a parkside-diy.com oldalon

IAN 480222_2410

Gyártja

Ügyeljen arra, hogy az alábbi cím nem a szerviz címe. Először forduljon a megjelölt szervizhez.

KOMPERNASS HANDELS GMBH

BURGSTRASSE 21

44867 BOCHUM

Németország

www.kompernass.com

Eredeti megfelelőségi nyilatkozat fordítása

Mi, a KOMPERNASS HANDELS GMBH, dokumentációért felelős személy: Semi Uguzlu, BURGSTR. 21, 44867 BOCHUM, NÉMETORSZÁG, ezennel kijelentjük, hogy ez a termék megfelel az alábbi szabványoknak, normatív dokumentumoknak és EK-irányelveknek:

Gépekre vonatkozó irányelv
(2006/42/EC)

Elektromágneses összeférhetőség
(2014/30/EU)

RoHS irányelv
(2011/65/EU)*

* A megfelelőségi nyilatkozat kiállításáért kizárólag a gyártó felel. A nyilatkozat fenti tárgya megfelel az Európa Parlament és Tanács 2011. június 8-i, egyes veszélyes anyagok elektromos és elektronikus berendezésekben való alkalmazásának korlátozásáról szóló 2011/65/EU irányelvnek.

Alkalmazott harmonizált szabványok

EN 62841-1:2015/A11:2022

EN IEC 62841-2-3:2021/A11:2021

EN IEC 55014-1:2021

EN IEC 55014-2:2021

EN IEC 61000-3-2:2019/A1:2021

EN 61000-3-3:2013/A2:2021

EN IEC 63000:2018

Típus/Készülék megnevezése: Polírozógép Precíz javítás PPM 800 A1

Gyártási év: 2024.12

Sorozatszám: IAN 480222_2410

Bochum, 2024.11.07.



Semi Uguzlu

– minőségbiztosítási vezető –

A továbbfejlesztés érdekében fenntartjuk a műszaki változtatások jogát.

Kazalo

Uvod	14
Predvidena uporaba	14
Oprema	14
Obseg dobave	14
Tehnični podatki	14
Splošna varnostna navodila za električna orodja	15
1. Varnost na delovnem mestu	15
2. Električna varnost	15
3. Varnost oseb	16
4. Uporaba in ravnanje z električnim orodjem	16
5. Servis	17
Varnostna navodila, specifična za polirnike	17
Originalni pribor/dodatne naprave	20
Pred prvo uporabo	20
Namestitev dodatnega ročaja	20
Namestitev/odstranitev polirne plošče	20
Namestitev/odstranitev polirne blazinice	20
Začetek uporabe	20
Vklop in izklop	20
Poliranje	20
Navodila za delo	21
Vzdrževanje in čiščenje	21
Odstranjevanje med odpadke	21
Proizvajalec	22
Pooblaščen serviser	22
Postopek pri uveljavljanju garancije	22
Garancijski list	22
Prevod izvirne izjave o skladnosti	24

Uvod

Čestitamo vam ob nakupu nove naprave. Odločili ste se za kakovosten izdelek. Navodila za uporabo so sestavni del tega izdelka. Vsebujejo pomembna navodila za varnost, uporabo in odlaganje izdelka med odpadke. Preden začnete izdelek uporabljati, se seznanite z vsemi navodili za uporabo in varnost. Izdelek uporabljajte le tako, kot je opisano, in samo za navedena področja uporabe. Ob predaji izdelka tretjim osebam priložite vso dokumentacijo.

Predvidena uporaba

Naprava je primerna za poliranje lakov, premazov, umetnih snovi in drugih gladkih površin. Vsaka druga vrsta uporabe ali sprememba naprave velja za nepredvideno in povzroči bistveno nevarnost nesreče. Za škodo, nastalo zaradi nepredvidene uporabe, ne prevzemamo nobene odgovornosti. Naprava je predvidena samo za zasebno uporabo.

Oprema

- 1 Stikalo za vklop/izklop
- 2 Gumb za število vrtljajev
- 3 Dodatni ročaj
- 4 Polirna plošča
- 5 Polirna blazinica
- 6 Navoj
- 7 Zapora vretena

Obseg dobave

- 1 polirni stroj točkovno popravilo
- 1 polirna plošča Ø 75 mm
- 1 polirna blazinica iz pene Ø 80 x 25 mm
- 1 dodatni ročaj
- 1 navodila za uporabo

Tehnični podatki

Nazivna napetost	230 V ~, 50 Hz (izmenični tok)
Nazivna moč	800 W
Nazivno število vrtljajev v prostem teku	n_0 1300–3900 min ⁻¹
Navoj	M14
Razred zaščite	II/□ (dvojna izolacija)

Informacije o hrupu in tresljajih

Merilna vrednost hrupa je ugotovljena v skladu z EN 62841. A-vrednotena raven hrupa pri električnem orodju običajno znaša:

raven zvočnega tlaka	$L_{pA} = 87$ dB
raven zvočne moči	$L_{WA} = 95$ dB
negotovost K	$K_{WA} = 3$ dB

Nosite zaščito sluha!

Ovrednoten tipičen pospešek

tresljaji dlani/roke	$a_h = < 2,5$ m/s ²
negotovost	$K = 1,5$ m/s ²



Nosite zaščitna očala!



Električno orodje vedno uporabljajte z obema rokama.



Pred zagonom preberite navodila za uporabo in navodila!

OPOMBA

- Za natančno oceno obremenitve zaradi tresljajev v določenem času dela z napravo je treba upoštevati tudi čase, ko je naprava izklopljena ali teče, vendar se pri tem dejansko ne uporablja. To lahko bistveno zmanjša obremenitev zaradi tresljajev med celotnim obdobjem dela z napravo.
- Navedene skupne vrednosti tresljajev in navedene vrednosti emisij hrupa so bile izmerjene s standardiziranim merilnim postopkom in se lahko uporabljajo za medsebojno primerjavo električnih naprav.

OPOMBA

- Navedene skupne vrednosti tresljajev in navedene vrednosti emisij hrupa se lahko uporabljajo tudi za uvodno oceno izpostavljenosti.

⚠ OPOZORILO!

- Emisije tresljajev in hrupa lahko med dejansko uporabo električnega orodja odstopajo od navedenih vrednosti, kar je odvisno od vsakokratnega načina uporabe električnega orodja, še posebej pa od vrste obdelovanca za obdelavo. Obremenitev s tresljaji poskušajte ohraniti na čim nižji ravni. Primera ukrepov za zmanjšanje obremenitve s tresljaji sta nošenje rokavic pri uporabi orodja in omejitev delovnega časa. Ob tem je treba upoštevati vse dele obratovalnega cikla (na primer čase, ko je električno orodje izklopljeno, ter čase, v katerih je vklopljeno, vendar obratuje brez obremenitve).



Splošna varnostna navodila za električna orodja



⚠ OPOZORILO!

- Preberite vsa varnostna navodila, navodila, slike in tehnične podatke, s katerimi je opremljeno to električno orodje. Nedslednost pri upoštevanju spodnjih navodil lahko povzroči električni udar, požar in/ali hude telesne poškodbe.

Vsa varnostna navodila in druga navodila shranite za prihodnjo uporabo.

Izraz »električno orodje«, ki se uporablja v varnostnih navodilih, se nanaša na električna orodja z napajanjem iz električnega omrežja (z električnim kablom) in na električna orodja z akumulatorskim napajanjem (brez električnega kabla).

1. Varnost na delovnem mestu

- Svoje delovno območje ohranjajte čisto in dobro osvetljeno.** Nered in neosvetljena delovna območja lahko privedejo do nezgod.
- Električnega orodja ne uporabljajte na območju nevarnosti eksplozije, na katerem so goreče tekočine, plini ali prah.** Električna orodja ustvarjajo iskre, ki lahko povzročijo vnetje prahu ali hlapov.
- Otrokom in drugim osebam med uporabo električnega orodja ne pustite blizu.** Zaradi odvratanja pozornosti lahko izgubite nadzor nad električnim orodjem.

2. Električna varnost

- Priključni vtič električnega orodja mora biti primeren za vtičnico. Vtiča ni dovoljeno spreminjati na noben način. Skupaj z zaščitno ozemljenimi električnimi orodji ne uporabljajte vtičev za prilagoditev.** Nespremenjeni vtiči in primerne vtičnice zmanjšajo tveganje električnega udara.
- Izogibajte se telesnemu stiku z ozemljenimi površinami, kot so cevi, radiatorji, štedilniki in hladilniki.** Če je vaše telo ozemljeno, je povečano tveganje zaradi električnega udara.
- Električnega orodja ne izpostavljajte dežju ali vlagi.** Vdor vode v električno orodje poveča tveganje električnega udara.
- Priključnega kabla ne uporabljajte za druge namene, na primer za prenašanje ali obešanje električnega orodja ali za vlečenje vtiča iz vtičnice. Priključnega kabla ne približajte virom vročine, olju, ostrim robovom ali premikajočim se delom.** Poškodovani ali zviti priključni kabli povečajo tveganje električnega udara.

- e) **Če z električnim orodjem delate na prostem, uporabljajte samo električne podaljške, ki so odobreni za uporabo na prostem.** Uporaba podaljška kabla, primerne za uporabo na prostem, zmanjša tveganje električnega udara.
- f) **Če se uporabi električnega orodja v vlažni okolici ni mogoče izogniti, uporabite zaščitno stikalo za okvarne tokove.** Uporaba zaščitnega stikala za okvarne tokove zmanjša tveganje električnega udara.

3. Varnost oseb

- a) **Bodite pozorni, pazite, kaj počnete, dela z električnim orodjem se lotite premišljeno. Električnega orodja ne uporabljajte, ko ste utrujeni ali pod vplivom drog, alkohola ali zdravil.** Že en sam trenutek nepazljivosti pri uporabi električnega orodja lahko povzroči hude telesne poškodbe.
- b) **Nosite osebno zaščitno opremo in vedno tudi zaščitna očala.** Uporaba osebne zaščitne opreme, kot so maska za zaščito pred prahom, nedrseči zaščitni čevlji, zaščitna čelada ali zaščita sluha, odvisno od vrste in uporabe električnega orodja zmanjša tveganje telesnih poškodb.
- c) **Izogibajte se nehotenemu zagonu naprave. Prepričajte se, da je električno orodje izključeno, preden ga priključite na vir električnega toka in/ali akumulator, ga dvignete ali prenašate.** Če pri prenašanju električnega orodja s prstom pritiskate na stikalo ali že vklopljeno električno orodje priključite na oskrbo s tokom, lahko to privede do nezdod.
- d) **Pred vklopom električnega orodja odstranite nastavitvena orodja ali izvijače.** Orodje ali izvijač na vrtečem se delu električnega orodja lahko povzroči telesne poškodbe.

- e) **Izogibajte se neobičajni drži telesa. Poskrbite za varen položaj in vedno ohranajte ravnotežje.** Tako lahko električno orodje v nepričakovanih situacijah bolje obvladate.
- f) **Nosite primerna oblačila. Ne nosite ohlapnih oblačil ali nakita. Lase in oblačila imejte varno oddaljene od premikajočih se delov.** Premikajoči se deli lahko zgrabijo ohlapna oblačila, nakit ali dolge lase.
- g) **Če lahko vgradite naprave za sesanje in prestrezanje praha, jih priključite ter jih uporabljajte pravilno.** Uporaba naprave za sesanje praha lahko zmanjša nevarnost zaradi praha.
- h) **Ne bodite iz napačnih razlogov prepričani o lastni varnosti in ne ravnajte drugače, kot je navedeno v pravilih za varno uporabo električnega orodja, tudi če ste električno orodje uporabili že večkrat in imate z njim izkušnje.** Nepazljivo ravnanje lahko v nekaj sekundah povzroči hude telesne poškodbe.

4. Uporaba in ravnanje z električnim orodjem

- a) **Električnega orodja ne preobremenjujte. Za svoje delo uporabljajte primerno električno orodje.** Delo s primernim električnim orodjem v navedenem območju moči je boljše in varnejše.
- b) **Ne uporabljajte električnih orodij z okvarjenim stikalom.** Električno orodje, ki ga več ni mogoče vklopiti ali izklopiti, je nevarno in ga je treba popraviti.
- c) **Potegnite vtič iz vtičnice in/ali odstranite snemljiv akumulator, preden začnete izvajati nastavitve naprave, menjavati delovno orodje in preden električno orodje odložite.** Ta previdnostni ukrep prepreči nehoteni zagon električnega orodja.

- d) **Ko električnih orodij ne uporabljate, jih hranite zunaj dosega otrok.** Osebam, ki z uporabo niso seznanjene ali niso prebrale teh navodil, ne dovolite uporabljati električnega orodja. Električna orodja so nevarna, če jih uporabljajo neizkušene osebe.
- e) **Električna orodja in delovna orodja skrbno vzdržujte. Preverjajte, ali premični deli orodja delujejo brezhibno in niso zataknjeni ter ali deli niso odlomljeni ali tako poškodovani, da je ovirano delovanje električnega orodja. Pred uporabo električnega orodja poskrbite za popravilo poškodovanih delov.** Veliko nezgod nastane zaradi slabo vzdrževanih električnih orodij.
- f) **Rezalna orodja naj bodo ostra in čista.** Skrbno vzdrževana rezalna orodja z ostrimi rezili se manj zatikajo in so lažje vodljiva.
- g) **Električno orodje, pribor, delovno orodje itd. uporabljajte skladno s temi navodili. Pri tem upoštevajte delovne pogoje in vrsto opravila, ki ga izvajate.** Uporaba električnih orodij za nepredvideno uporabo lahko privede do nevarnih situacij.
- h) **Ročaje in površine ročajev vzdržujte suhe, čiste ter brez olja in maščobe.** Drseči ročaji in površine za oprijem ne omogočajo varne uporabe ter obvladovanja električnega orodja v nepredvidljivih situacijah.

5. Servis

- a) **Električno orodje dajte v popravilo samo usposobljenemu strokovnemu osebju, ki naj uporablja izključno originalne nadomestne dele.** S tem zagotovite, da se ohrani varnost električnega orodja.

Varnostna navodila, specifična za polirnike

Skupna varnostna navodila za poliranje

- a) **To električno orodje se uporablja kot polirnik. Upoštevajte vsa varnostna navodila, navodila za uporabo, prikaze in podatke, ki jih prejmete skupaj z električnim orodjem.** Če ne upoštevate spodnjih navodil, lahko pride do električnega udara, ognja in/ali težkih telesnih poškodb.
- b) **To električno orodje ni primerno za brušenje, brušenje z brusnim papirjem, delo z žičnimi krtačami, rezanje lukenj in rezanje z brušenjem.** Načini uporabe, za katere električno orodje ni predvideno, lahko povzročijo nevarnosti in telesne poškodbe.
- c) **Električnega orodja ne uporabljajte za nobene funkcije, za katere ni izrecno konstruirano in ga proizvajalec ni predvidel zanj.** Takšna predelava lahko povzroči izgubo nadzora in resne telesne poškodbe.
- d) **Ne uporabljajte delovnega orodja, ki ga proizvajalec ni predvidel in določil posebej za to električno orodje.** Če lahko na svoje električno orodje pritrдите pribor, to še ne zagotavlja varne uporabe orodja.
- e) **Dovoljeno število vrtljajev delovnega orodja mora biti najmanj tako veliko, kot je največje število vrtljajev, navedeno na električnem orodju.** Pribor, ki se vrti hitreje, kot je dovoljeno, se lahko odlomi in odleti na vse strani.
- f) **Zunanji premer in debelina delovnega orodja morata ustrezati navedbam mer za vaše električno orodje.** Delovnega orodja z napačnimi merami ni mogoče ustrezno zakriti ali nadzirati.

- g) Mere za pritrditev delovnega orodja se morajo ujemati z merami pritrdilnega sredstva električnega orodja. Delovna orodja, ki na električnem orodju niso pritrjena povsem natančno, se vrtijo neenakomerno, se zelo močno tresejo in lahko povzročijo izgubo nadzora.
- h) Ne uporabljajte poškodovanega delovnega orodja. Pred vsako uporabo delovno orodje, kot so brusilne plošče, preverite, ali ima razpoke ali odletele dele, brusilne podloge, ali imajo razpoke ali so močno obrabljene, žične krtače pa, ali imajo razrahljane ali odlomljene žice. Če električno orodje ali delovno orodje pade na tla, preverite, ali je poškodovano, ali pa uporabite nepoškodovano delovno orodje. Ko ste delovno orodje preverili in nameslili, se skupaj z morebitnimi osebami v svoji bližini zadržujte zunaj območja vrtečega se delovnega orodja in električno orodje pustite nekaj minut teči z največjim številom vrtljajev. Poškodovana delovna orodja se praviloma odlo-mijo že v času preizkušanja.
- i) Nosite osebno zaščitno opremo. Odvisno od načina uporabe uporabljajte zaščito celotnega obraza, zaščito oči ali zaščitna očala. Če je to primerno, nosite masko proti prahu, zaščito sluha, zaščitne rokavice ali poseben predpasnik, da se zaščitite pred majhnimi delci od brušenja in materiala. Oči je treba zaščititi pred letečimi tujki, ki nastajajo pri različnih vrstah uporabe. Maska proti prahu ali maska za zaščito dihal mora filtrirati prah, ki nastane pri uporabi naprave. Če ste dlje časa izpostavljeni hrupu, lahko pride do poškodb sluha.
- j) Pazite, da so druge osebe varno oddaljene od vašega delovnega območja. Vsaka oseba, ki vstopi v delovno območje, mora nositi osebno zaščitno opremo.
- Delci obdelovanca ali zlomljenih delovnih orodij lahko med uporabo odletijo vstran in povzročijo telesne poškodbe tudi zunaj neposrednega delovnega območja.
- k) **Električnega kabla ne približujte vrtečemu se delovnemu orodju.** Če izgubite nadzor nad napravo, lahko ta prereže električni kabel ali ga zajame, pri tem pa vaša dlan ali roka lahko zadene ob vrteče se delovno orodje.
- l) **Električnega orodja nikoli ne odlagajte, preden se delovno orodje dokončno ne zaustavi.** Vrteče se delovno orodje lahko pride v stik z odlagalno površino, pri tem pa lahko izgubite nadzor nad električnim orodjem.
- m) **Električno orodje med prenašanjem ne sme delovati.** Vrteče se uporabljeno orodje lahko slučajno zajame vaša oblačila, pri tem pa vas lahko orodje rani.
- n) **Redno čistite prezračevalne reže svojega električnega orodja.** Ventilator motorja vleče prah v ohišje, nakopičen kovinski prah pa lahko povzroči električne nevarnosti.
- o) **Električnega orodja ne uporabljajte v bližini gorljivih materialov.** Ti materiali se lahko vžgejo zaradi isker.
- p) **Ne uporabljajte delovnih orodij, za katera bi bila potrebna tekoča hladilna sredstva.** Uporaba vode ali drugih tekočih hladilnih sredstev lahko povzroči električni udar.

Vzratni udarec in ustrezna varnostna navodila

Vzratni udarec je nenadna reakcija zaradi zataknjenega ali blokiranega vrtečega se delovnega orodja, kot je brusilna plošča, brusilna podloga, žična krtača itd. Zatkanje ali blokada privede do takojšnje zaustavitve vrtečega se delovnega orodja. Na ta način se na mestu blokade električno orodje nenadzorovano pospeši v nasprotni smeri vrtenja delovnega orodja.

Če na primer brusilna plošča obstane v obdelovancu ali je blokirana, se lahko rob brusilne plošče, ki je pogreznjen v obdelovanec, zatakne, s tem pa se brusilna plošča odlomi ali povzroči vzratni udarec. Brusilna plošča se potem premika k uporabniku ali vstran od njega, odvisno od smeri vrtenja plošče na mestu blokade. Pri tem se lahko brusilne plošče tudi zlomijo.

Vzratni udarec je posledica napačne ali nepravilne uporabe električnega orodja. Preprečite ga lahko s primernimi previdnostnimi ukrepi, ki so opisani spodaj.

- a) **Električno orodje trdno primite, telo in roke pa pomaknite v položaj, v katerem lahko prestežete silo vzratnega udarca. Če je na voljo, vedno uporabljajte dodatni ročaj, da imate čim večji nadzor nad silami vzratnega udarca ali odzivnimi momenti pri zagonu.** Uporabnik lahko s primernimi previdnostnimi ukrepi obvlada sile vzratnega udarca in reakcij.
- b) **Dlani nikoli ne približujte vrtečemu se delovnemu orodju.** Orodje se lahko pri vzratnem udarcu premakne čez vašo roko.
- c) **S telesom se izogibajte območja, v katerega se bo v primeru vzratnega udarca premaknilo električno orodje.** Vzratni udarec električno orodje potisne v nasprotno smer od premikanja brusilne plošče na mestu blokade.
- d) **Bodite posebej previdni pri delu v kotih, na ostrih robovih itd. Preprečite odbijanje delovnega orodja od obdelovanca in njegovo zatikanje.** Vrteče se delovno orodje se v kotih, na ostrih robovih ali pri odboju pogosto zatakne. S tem pa pride do izgube nadzora ali vzratnega udarca.
- e) **Ne uporabljajte verižnih ali zobatih žaginih listov.** Takšna delovna orodja pogosto povzročijo vzratni udarec ali izgubo nadzora nad električnim orodjem.

Posebna varnostna navodila za poliranje

- a) **Ne dovolite, da bi bili pri polirni blazinici prisotni prosti deli, še posebej ne pritrdilne vrvice. Pritrdilne vrvice spravite ali skrajšajte.** Proste pritrdilne vrvice, ki se vrtijo, lahko zajamejo vaše prste ali se zataknejo za obdelovanec.

Druge varnostna navodila

- Obdelovanec zavarujte. Obdelovanec, ki je pričvrščen z vpenjalno pripravo ali primežem, je tako nameščen varneje, kot če ga držite z roko.
- Rok nikakor ne položite poleg ali pred napravo ali površino za obdelavo, saj obstaja v primeru zdrsa nevarnost poškodbe.
- Pri obdelavi umetnih snovi, barv, lakov itd. poskrbite za zadostno prezračevanje.
- Materialov ali površin za obdelavo ne napojite s tekočinami, ki vsebujejo topila.
- Ne obdelujte navlaženih materialov ali vlažnih površin.
- Naprave nikoli ne uporabljajte za nepredvidene namene in vedno le z originalnimi deli/priborom. Uporaba drugih delov ali pribora, kot so navedeni v navodilih za uporabo, lahko za vas pomeni nevarnost telesne poškodbe.
- Naprava mora biti zmeraj čista, suha in brez olja ali maziv.
- Navoj delov pribora mora ustrezati navoju brusilnega vretena. Pri delih pribora, ki se namestijo s pomočjo prirobnice, se mora vrtina dela pribora ujemati s premerom prirobnice. Deli pribora, ki se ne ujemajo z napravo, ne tečejo enakomerno, imajo premočne tresljaje in lahko privedejo do tega, da izgubite nadzor nad napravo.

Originalni pribor/dodatne naprave

- Uporabljajte samo pribor in dodatne naprave, ki so navedeni v navodilih za uporabo. Uporaba drugih delovnih orodij ali pribora, kot so navedeni v navodilih za uporabo, lahko za vas pomeni nevarnost telesnih poškodb.

Pred prvo uporabo

Namestitev dodatnega ročaja

⚠ PREVIDNO!

- ▶ Zaradi varnostnih razlogov je to napravo dovoljeno uporabljati le z dodatnim ročajem ③. Drugače lahko pride do telesnih poškodb. Dodatni ročaj ③ je mogoče odvisno od načina dela na glavo naprave priviti levo, desno ali zgoraj.

Namestitev/odstranitev polirne plošče

- ◆ Pritisnite in držite pritisnjeno zaporo vretena ⑦.
- ◆ Polirno ploščo ④ privijte v smeri urnega kazalca na navoj ⑥.
- ◆ Polirno ploščo ④ lahko odstranite v obratnem vrstnem redu.

Namestitev/odstranitev polirne blazinice

⚠ OPOZORILO!

- ▶ Preden polirno blazinico ⑤ namestite ali odstranite, napravo obvezno ločite od omrežja.
- ◆ Polirna plošča ④ in polirna blazinica ⑤ iz vsebine kompleta sta opremljeni z ustrežno sprijemalno zaporo.
- ◆ Priloženo polirno blazinico ⑤ s pomočjo sprijemalne zapore natančno pritrdite na polirno ploščo ④.
- ◆ Za zamenjavo dvignite polirno blazinico ⑤ ob strani in jo dvignite s polirne plošče ④.

Začetek uporabe

Vklop in izklop

Vklop

- ◆ Za vklop naprave potisnite stikalo za vklop/izklop ① naprej.

Izklop

- ◆ Za izklop naprave potisnite stikalo za vklop/izklop ① nazaj.

Izbira števila vrtljajev

- ◆ Z gumbom za število vrtljajev ② izberite potrebno število vrtljajev.
Stopnja 1: ca. 1300 min⁻¹
Stopnja 2: ca. 1670 min⁻¹
Stopnja 3: ca. 2280 min⁻¹
Stopnja 4: ca. 2890 min⁻¹
Stopnja 5: ca. 3400 min⁻¹
Stopnja 6: ca. 3880 min⁻¹

Poliranje

- ◆ Na nameščeno polirno blazinico ⑤ in na obdelovanec nanesite nekaj politure.
- ◆ Polituro ročno porazdelite po površini za poliranje.

OPOMBA

- ▶ Politure ne uporabite prepogosto na eni in isti površini, saj lahko vsebovani delci poškodujejo lak.
- ▶ Pred poliranje prelepite plastične dele, saj bi zaradi politure lahko postali svetlejši.
- ◆ Vključeno napravo položite vzporedno k obdelovancu.
- ◆ Napravo vklopite.
- ◆ Napravo vzporedno in enakomerno pomikajte po površini za poliranje.
- ◆ Naprave ne pritiskajte ob podlago. Močno pritiskanje ob površino ne poveča delovne zmogljivosti!
- ◆ Ko ste z rezultatom zadovoljni, napravo izklopite.

⚠ POZOR!

- Odvisno od velikosti in vrste obdelovanca je treba izvajati ustrezne varnostne ukrepe. Uporabljajte primerne vpenjalne priprave, da preprečite zdrs obdelovanca.

Navodila za delo

- Pri delu le rahlo pritiskajte na obdelovavec.
- Napravo pomikajte enakomerno.
- Postopek poliranja izvajajte vzporedno in prekrivno glede na posamezne proge poliranja.

Vzdrževanje in čiščenje

⚠ OPOZORILO!

- Preden začnete na napravi izvajati dela, napravo obvezno ločite od omrežja.

Naprava ne potrebuje vzdrževanja.

- Napravo takoj po zaključku dela očistite.
- Za čiščenje ohišja uporabljajte suho krpo.
- Nikakor ne uporabljajte ostrih predmetov, bencina, topil ali čistil, ki najedajo umetno snov. Preprečite, da bi v notranjost naprave zašle tekočine.
- **Če je treba zamenjati priključno napeljavno, mora to izvesti proizvajalec ali njegov zastopnik, da ne pride do ogrožanja varnosti.**

Odstranjevanje med odpadke



Električnih orodij ne zavržite med gospodinjske odpadke!

Ta simbol prečrtanega smetnjaka na kolesih pomeni, da za to napravo velja Direktiva 2012/19/EU. Ta direktiva predpisuje, da naprave po koncu uporabe ni dovoljeno zavreči med običajne gospodinjske odpadke, ampak jo morate oddati na posebnih zbirališčih ali deponijah za odpadke ali pri podjetjih za odstranjevanje odpadkov.

To odstranjevanje med odpadke je za vas brezplačno. Varujte svoje okolje in odpadke ustrezno odstranjujte.

Če vaša odpadna oprema vsebuje osebne podatke, ste sami odgovorni za to, da te podatke izbrišete, preden opremo vrnete.



O možnostih za odstranitev odsluženega izdelka vprašajte pri svoji občinski ali mestni upravi.



Embalaža je iz okolju prijaznih materialov. Odvržete jo lahko v lokalne smetnjake za reciklažne materiale.



Embalažo odložite med odpadke na okoljsko primeren način. Upoštevajte oznake na različnih embalažnih materialih in jih po potrebi ločite med seboj. Embalažni materiali so označeni s kraticami (a) in številkami (b) z naslednjim pomenom: 1–7: umetne snovi, 20–22: papir in karton, 80–98: kompozitni materiali.

Proizvajalec

KOMPERNASS HANDELS GMBH

BURGSTRASSE 21

44867 BOCHUM

NEMČIJA

www.kompernass.com



Na naslovu parkside-diy.com najdete ta in mnogo drugih priročnikov ter jih lahko tudi prenesete. S to kodo QR pridete neposredno na stran parkside-diy.com. Izberite

svojo državo in v iskalni maski poiščite navodila za uporabo. Vnesite številko izdelka (IAN) 480222_2410, da preidete na navodila za uporabo svojega izdelka.

Pooblaščeni serviser

SI Servis Slovenija

Tel.: 0800 814 00

Kontaktni obrazec na strani
parkside-diy.com

IAN 480222_2410

Postopek pri uveljavljanju garancije

Da zagotovite hitro obdelavo svojega zahtevka, upoštevajte naslednja navodila:

- Prosimo vas, da imate za morebitna vprašanja pripravljen blagajniški račun in številko izdelka (IAN) 480222_2410 kot dokazilo o nakupu.
- Številko izdelka najdete na tipski ploščici na izdelku, na gravuri na izdelku, na naslovnici navodil za uporabo (spodaj levo) ali na nalepki na zadnji ali spodnji strani izdelka.
- Če pride do napak v delovanju ali do drugih pomanjkljivosti, se najprej obrnite na spodaj navedeni oddelek servisne službe po telefonu ali pa s pomočjo našega kontaktnega obrazca, ki ga najdete na parkside-diy.com v kategoriji Storitve.
- Okvarjenemu izdelku priložite dokazilo o nakupu (blagajniški račun) in navedbo, katera pomanjkljivost je prisotna in kdaj je do nje prišlo, ter ga potem brezplačno pošljite na naslov servisne službe, ki ste ga prejeli.

Garancijski list

1. S tem garancijskim listom KOMPERNASS HANDELS GMBH jamčimo, da bo izdelek v garancijskem roku ob normalni in pravilni uporabi brezhibno deloval in se zavezujemo, da bomo ob izpolnjenih spodaj navedenih pogojih odpravili morebitne pomanjkljivosti in okvare zaradi napak v materialu ali izdelavi oziroma po svoji presoji izdelek zamenjali ali vrnili kupnino.
2. Garancija je veljavna na ozemlju Republike Slovenije.
3. Garancijski rok za proizvod je 3 leta od datuma izročitve blaga. Za akumulatorje serije X12V in X20V Team ravno tako prejmete 3 leta garancije od datuma nakupa, če so del obsega dobave. Datum izročitve blaga je razviden iz računa.
4. Če izdelek ne izpolnjuje specifikacij ali nima lastnosti, navedenih v garancijskem listu ali oglaševalskem sporočilu, lahko potrošnik najprej zahteva odpravo napak. O napaki mora potrošnik obvestiti proizvajalca ali pooblaščen servis (kontaktna številka in elektronski naslov navedena zgoraj) in zahtevati odpravo napak. Kupec je dolžan ob uveljavljanju zahtevka predložiti garancijski list in račun, kot potrdilo in dokazilo o nakupu ter dnevno izročitve blaga. Svetujemo vam, da pred tem natančno preberete navodila o sestavi in uporabi izdelka.

5. Rok za odpravo napake je 30 dni od dneva, ko je proizvajalec ali pooblaščen servis prejel zahtevo za odpravo napake. Če napake v tem roku niso odpravljene, mora proizvajalec potrošniku brezplačno zamenjati blago z enakim, novim in brezhibnim blagom. Rok se lahko zaradi narave in kompleksnosti blaga, narave in resnosti neskladnosti ter napora, ki je potreben za dokončanje popravila ali zamenjave podaljša za najkrajši čas, ki je potreben za dokončanje popravila, vendar največ za 15 dni. O številu dni podaljšane roka in razlogih za podaljšanje mora biti potrošnik obveščen pred potekom 30 dnevnega roka za odpravo napak.
6. Če v roku 30 dni oz. v primeru podaljšanja v roku 45 dni blago ni popravljeno ali blago ni zamenjano z novim, lahko potrošnik od proizvajalca zahteva vračilo celotne kupnine ali zahteva sorazmerno znižanje kupnine. Sorazmerno znižanje kupnine je sorazmerno zmanjšanju vrednosti blaga, ki ga je potrošnik prejel, v primerjavi z vrednostjo, ki bi jo imelo blago, če bi bilo skladno.
7. Če se neskladnost pojavi v manj kot 30 dneh od dobave blaga, lahko potrošnik ob predložitvi blaga od proizvajalca takoj zahteva vračilo plačanega zneska.
8. Proizvajalec oziroma pooblaščen servis lahko potrošniku za čas popravila blaga, za katero je bila izdana obvezna garancija, zagotovi brezplačno uporabo podobnega blaga. Če proizvajalec potrošniku ne zagotovi nadomestnega blaga v začasno uporabo, ima potrošnik pravico uveljavljati škodo, ki jo je utrpel, ker blaga ni mogel uporabljati od trenutka, ko je zahteval popravilo ali zamenjavo, do njune izvršitve.
9. Stroške za material, nadomestne dele, delo, prenos in prevoz izdelkov, ki nastanejo pri odpravljanju okvar oziroma nadomestitvi blaga z novim, krije proizvajalec.
10. V primeru zamenjave blaga ali zamenjave bistvenega dela blaga z novim se potrošniku izda nov garancijski list.
11. V primeru, da proizvod popravilja ne-pooblaščen servis ali nepooblaščen oseba, kupec ne more uveljavljati zahtevkov iz te garancije.
12. Vzroki za okvaro oziroma nedelovanje izdelka morajo biti lastnosti stvari same in ne vzroki, ki so zunaj proizvajalčeve oziroma prodajalčeve sfere. Kupec ne more uveljavljati zahtevkov iz te garancije, če se ni držal priloženih navodil za sestavo in uporabo izdelka ali če je izdelek kakorkoli spremenjen ali nepravilno vzdrževan. Garancija ne obsega delov izdelkov, ki so izpostavljeni normalni obrabi in se zato lahko dojemajo kot obrabni deli, kot npr. žagini listi, nadomestna rezila, brusni papir itd., prav tako ne poškodovanih lomljivih delov, npr. stikal ali delov, izdelanih iz stekla.
13. Proizvajalec zagotavlja proti plačilu popravilo, vzdrževanje blaga, nadomestne dele in priklopne aparate vsaj tri leta po poteku garancijskega roka,
14. Obrabni deli oz. potrošni material so izvzeti iz garancije.
15. Vsi potrebni podatki za uveljavljanje garancije in podatki, ki identificirajo blago za katerega velja garancija se nahajajo na dveh ločenih dokumentih (garancijski list, račun).
16. Ta garancija proizvajalca ne izključuje zakonske pravice potrošnika, da zoper prodajalca v primeru neskladnosti blaga brezplačno uveljavlja jamčevalne zahtevke. Ta garancija prav tako ne izključuje pravic potrošnika, ki izhajajo iz obveznega jamstva za skladnost blaga.

Garancijska storitev ne velja pri

- normalnem zmanjšanju kapacitete akumulatorja,
- poslovni rabi izdelka,
- poškodb ali spremembi izdelka s strani stranke,
- neupoštevanju predpisov o varnosti in vzdrževanju, napačne uporabe,
- poškodbah zaradi naravnih nesreč.

Prodajalec

Lidl Slovenija d.o.o. k.d., Pod lipami 1,
SI-1218 Komenda

Prevod izvirne izjave o skladnosti

Mi, podjetje KOMPERNASS HANDELS GMBH in odgovorna oseba za dokumentacijo: gospod Semi Uguzlu, BURGSTR. 21, 44867 BOCHUM, NEMČIJA, izjavljamo, da je ta izdelek skladen z naslednjimi standardi, normativnimi dokumenti in direktivami ES:

Direktiva o strojih (2006/42/EC)

Direktiva o elektromagnetni združljivosti (2014/30/EU)

Direktiva o omejevanju uporabe nevarnih snovi (2011/65/EU)*

* Za izdajo te izjave o skladnosti je odgovoren izključno proizvajalec. Zgoraj opisani predmet izjave izpolnjuje predpise Direktive 2011/65/EU Evropskega parlamenta in Sveta z dne 8. junija 2011 o omejevanju uporabe nekaterih nevarnih snovi v električni in elektronski opremi.

Uporabljeni harmonizirani standardi

EN 62841-1:2015/A11:2022
EN IEC 62841-2-3:2021/A11:2021
EN IEC 55014-1:2021
EN IEC 55014-2:2021
EN IEC 61000-3-2:2019/A1:2021
EN 61000-3-3:2013/A2:2021
EN IEC 63000:2018

Tip/oznaka naprave:

Polirni stroj Točkovno popravilo PPM 800 A1

Leto izdelave: 12-2024

Serijska številka: IAN 480222_2410

Bochum, 7. 11. 2024



Semi Uguzlu
– vodja kakovosti –

Pridržujemo si pravico do tehničnih sprememb zaradi razvoja.

Obsah

Úvod	26
Použití v souladu s určením	26
Vybavení	26
Rozsah dodávky	26
Technické údaje	26
Obecné bezpečnostní pokyny pro elektrická nářadí	27
1. Bezpečnost na pracovišti	27
2. Elektrická bezpečnost	27
3. Bezpečnost osob	28
4. Použití a údržba elektrického nářadí	28
5. Servis	29
Bezpečnostní pokyny specifické pro leštičky	29
Originální příslušenství / přídavná zařízení	32
Před uvedením do provozu	32
Montáž přídavné rukojeti	32
Montáž/demontáž lešticího talíře	32
Montáž/demontáž lešticí podložky	32
Uvedení do provozu	32
Zapnutí a vypnutí	32
Leštění	32
Pracovní pokyny	33
Údržba a čištění	33
Likvidace	33
Záruka společnosti Kompnass Handels GmbH	33
Servis	35
Dovozce	35
Překlad originálního prohlášení o shodě	35

Úvod

Blahopřejeme vám k zakoupení vašeho nového přístroje. Rozhodli jste se tím pro vysoce kvalitní výrobek. Součástí tohoto výrobku je návod k obsluze. Obsahuje důležité informace o bezpečnosti, použití a likvidaci.

Před použitím výrobku se seznamte se všemi provozními a bezpečnostními pokyny. Výrobek používejte pouze předepsaným způsobem a pro uvedené oblasti použití. Při předávání výrobku třetím osobám předejte spolu s ním i tyto podklady.

Použití v souladu s určením

Přístroj je vhodný k leštění laků, povlaků, plastů a jiných hladkých povrchů. Jakékoli jiné použití nebo modifikace přístroje jsou považovány za použití v rozporu s určením a představují závažné nebezpečí zranění. Za škody vzniklé při použití v rozporu s určením neneseme odpovědnost. Přístroj je určen pouze pro soukromé použití.

Vybavení

- 1 vypínač
- 2 regulátor otáček
- 3 přídatná rukojeť
- 4 lešticí talíř
- 5 lešticí podložka
- 6 závit
- 7 aretace vřetena

Rozsah dodávky

- 1 leštička bodové opravy
- 1 lešticí talíř Ø 75 mm
- 1 pěnová lešticí podložka Ø 80 × 25 mm
- 1 přídatná rukojeť
- 1 návod k obsluze

Technické údaje

Domezovací napětí	230 V ~, 50 Hz (střídavý proud)
Jmenovitý výkon	800 W

Jmenovité volnoběžné

otáčky n_0 1300–3900 min⁻¹

Závit M14

Třída ochrany II/□ (dvojitá izolace)

Informace o hluku a vibracích

Naměřená hodnota hluku stanovená dle EN 62841. Typická hladina hluku elektrického nářadí s hodnocením A:

Hladina akustického tlaku L_{pA} = 87 dB

Hladina akustického

výkonu L_{WA} = 95 dB

Nejistota K K_{WA} = 3 dB

Noste ochranu sluchu!

Vyhodnocené zrychlení, typické

Vibrace ruky/paže a_h = <2,5 m/s²

Nejistota K = 1,5 m/s²



Noste ochranné brýle!



Elektrické nářadí používejte vždy oběma rukama.



Před uvedením do provozu si přečtěte návod k obsluze a pokyny!

UPOZORNĚNÍ

- ▶ Pro přesné posouzení zatížení vibracemi během určité pracovní doby by se měly zohlednit i doby, ve kterých je přístroj vypnutý nebo sice běží, ale není skutečně používán. Tím se může zatížení vibracemi za celou pracovní dobu zřetelně snížit.
- ▶ Uvedené hodnoty emise vibrací a uvedené hodnoty emise hluku byly měřeny pomocí standardizované zkušební metody a lze je použít pro srovnání elektrického nářadí s jiným nářadím.
- ▶ Uvedené hodnoty emise vibrací a uvedené hodnoty emise hluku lze rovněž použít k předběžnému posouzení zatížení.

⚠ VÝSTRAHA!

- ▶ Emise vibrací a hluku se mohou lišit během skutečného používání elektrického nářadí od uvedených hodnot v závislosti na způsobu, kterým se elektrické nářadí používá, zejména na způsobu, jakým je obrobek opracováván. Snažte se udržovat zatížení vibracemi co nejnižší. Příklady opatření na snížení zatížení vibracemi je nošení rukavic při práci s nářadím a omezení doby práce s nářadím. Přitom se musí zohlednit všechny části provozního cyklu (například časy, kdy je elektrické nářadí vypnuté, a časy, kdy je sice zapnuté, ale běží bez zatížení).



Obecné bezpečnostní pokyny pro elektrická nářadí



⚠ VÝSTRAHA!

- ▶ **Přečtěte si veškeré bezpečnostní pokyny, instrukce, ilustrace a technická data, jimiž je toto elektrické nářadí opatřeno.** Zanedbání dodržování následujících bezpečnostních upozornění a pokynů může vést k úrazu elektrickým proudem, požáru a/ nebo těžkým zraněním.

Veškerá bezpečnostní upozornění a pokyny uschovejte pro budoucí použití. Pojem „elektrické nářadí“ užívaný v bezpečnostních pokynech se vztahuje na elektrická nářadí napájená ze sítě (se síťovým kabelem) a na elektrická nářadí napájená akumulátorem (bez síťového kabelu).

1. Bezpečnost na pracovišti

- a) **Pracovní prostor udržujte v čistotě a dobře osvětlený.** Kvůli nepořádku a neosvětlenému pracovnímu prostoru může dojít k úrazům.
- b) **S elektrickým nářadím nepracujte v prostředí ohroženém výbuchem, ve kterém se nachází hořlavé kapaliny, plyny nebo prach.** Elektrické nářadí vytváří jiskry, od nichž se může vznítit prach nebo výpary.
- c) **Nedovoďte dětem ani jiným osobám, aby se přibližovaly k elektrickému nářadí v době, kdy je používáte.** V případě odvedení pozornosti můžete ztratit kontrolu nad elektrickým nářadím.

2. Elektrická bezpečnost

- a) **Přípojná zástrčka elektrického nářadí musí odpovídat zásuvce. Zástrčka ne smí žádným způsobem pozměňovat. Nepoužívejte adaptérové zástrčky v kombinaci s uzemněným elektrickým nářadím.** Nepozměněné zástrčky a jim odpovídající zásuvky snižují riziko úrazu elektrickým proudem.
- b) **Zabraňte kontaktu těla s uzemněnými povrchy, např. trubek, topení, sporáků a chladniček.** Je-li vaše tělo uzemněno, hrozí zvýšené riziko úrazu elektrickým proudem.
- c) **Elektrické nářadí chraňte před deštěm a vlhkostí.** Vniknutím vody do elektrického nářadí se zvyšuje riziko úrazu elektrickým proudem.
- d) **Připojovací vedení nepoužívejte v rozporu s jeho určením pro přenášení či zavěšování elektrického nářadí nebo k vytahování zástrčky ze zásuvky. Udržujte připojovací vedení v dostatečné vzdálenosti od zdrojů vysoké teploty, oleje, ostrých hran nebo pohyblivých částí přístroje.** Poškozená nebo zapletená připojovací vedení zvyšují riziko úrazu elektrickým proudem.

- e) **Pokud pracujete s elektrickým nářadím venku, používejte pouze taková prodlužovací vedení, jež jsou schválena i pro venkovní použití.** Používáním prodlužovacího vedení vhodného pro venkovní použití se snižuje riziko úrazu elektrickým proudem.
- f) **Pokud nelze zabránit provozu elektrického nářadí ve vlhkém prostředí, používejte proudový chránič.** Použitím proudového chrániče se snižuje riziko úrazu elektrickým proudem.

3. Bezpečnost osob

- a) **Buďte neustále pozorní, sledujte své počínání a k práci s elektrickým nářadím přistupujte s rozumem. Elektrické nářadí nepoužívejte, jste-li unaveni nebo pod vlivem drog, alkoholu či léků.** Jediný okamžik nepozornosti při používání elektrického nářadí může způsobit vážná zranění.
- b) **Noste osobní ochranné prostředky a vždy i ochranné brýle.** Nošením osobních ochranných prostředků, jako je ochranná maska proti prachu, protiskluzová bezpečnostní obuv, ochranná přilba nebo ochrana sluchu, a to v závislosti na druhu a použití elektrického nářadí, se snižuje riziko zranění.
- c) **Zabraňte neúmyslnému uvedení přístroje do provozu. Než elektrické nářadí zapojíte do elektrické sítě a/nebo připojíte akumulátor nebo než nářadí zvednete či přenesete, ujistěte se, že je vypnuté.** Pokud máte při přenášení elektrického nářadí prst na spínači nebo pokud do sítě zapojíte již zapnuté elektrické nářadí, může dojít k úrazu.
- d) **Než elektrické nářadí zapnete, odstraňte seřizovací nástroje nebo šroubováky.** Pokud se nástroj nebo šroubovák nachází v otáčející se části elektrického nářadí, může to vést ke zraněním.

- e) **Vyhýbejte se nepřírozenému držení těla. Zajistěte si bezpečnou stabilitu a neustále udržujte rovnováhu.** Tak dokážete elektrické nářadí v neočekávaných situacích lépe kontrolovat.
- f) **Noste vhodný oděv. Nenoste volné oblečení ani šperky. Vlasy a oděv udržujte v bezpečné vzdálenosti od pohyblivých částí.** Volný a nepřiléhavý oděv, šperky nebo dlouhé vlasy mohou být pohyblivými částmi zachyceny.
- g) **Pokud lze namontovat zařízení pro odsávání a zachytávání prachu, potom se taková zařízení musejí připojit a správně použít.** Použitím odsávání prachu se může snížit ohrožení prachem.
- h) **Nenechte se ukolébat falešným pocitem bezpečnosti při nedodržování bezpečnostních předpisů pro elektrická nářadí, i když jste s elektrickým nářadím po několiknásobném použití obeznámeni.** Při nepozorné manipulaci může ve zlomku sekundy dojít k vážným zraněním.

4. Použití a údržba elektrického nářadí

- a) **Elektrické nářadí nepřetěžujte. Pro svou práci používejte elektrické nářadí vhodné k danému účelu.** S vhodným elektrickým nářadím se vám bude v uvedeném výkonovém rozsahu pracovat lépe a bezpečněji.
- b) **Nepoužívejte elektrické nářadí, jehož vypínač je vadný.** Elektrické nářadí, které se již nedá zapnout nebo vypnout, představuje nebezpečí a musí se opravit.
- c) **Před nastavováním přístroje, výměnou dílů vložného nástroje nebo odložením elektrického nářadí vytáhněte zástrčku ze zásuvky a/nebo vyjměte vyjimatelný akumulátor.** Toto bezpečnostní opatření zabraňuje neúmyslnému spuštění elektrického nářadí.

- d) **Nepoužívaná elektrická nářadí uchovávejte mimo dosah dětí. Nedovolte používat elektrické nářadí osobám, které s ním nejsou obeznámeny nebo které nečetly tento návod.**
Elektrické nářadí je nebezpečné, manipulují-li s ním nezkušené osoby.
- e) **Údržbu elektrických nářadí a vložného nástroje vykonávejte pečlivě. Zkontrolujte, zda jsou v pořádku pohyblivé části přístroje a zda nejsou sevřené, zda nejsou některé součásti rozbité nebo natolik poškozené, že by funkčnost elektrického nářadí byla omezena. Poškozené části elektrického nářadí nechte před jeho použitím opravit. Řada úrazů má svou příčinu ve špatné údržbě elektrického nářadí.**
- f) **Řezné nástroje udržujte v ostrém a čistém stavu.** Pečlivě udržované řezné nástroje s ostrými řeznými hranami se méně zasekávají a snáze se vedou.
- g) **Elektrické nářadí, příslušenství, vložné nástroje atd. používejte dle těchto pokynů. Zohledňujte přitom pracovní podmínky a vykonávanou činnost.** Použití elektrického nářadí k jiným než určeným účelům může vést ke vzniku nebezpečných situací.
- h) **Udržujte rukojeti a plochy rukojetí suché, čisté a bez oleje a mastnoty.** Kluzké rukojeti a plochy rukojetí neumožňují bezpečnou obsluhu a kontrolu elektrického nářadí v neočekávaných situacích.

5. Servis

- a) **Nechte své elektrické nářadí opravovat pouze kvalifikovanými odborníky a používejte pouze originální náhradní díly.** Tím zajistíte, že zůstane zachována bezpečnost elektrického nářadí.

Bezpečnostní pokyny specifické pro leštičky

Obecné bezpečnostní pokyny k leštění

- a) **Toto elektrické nářadí lze používat jako leštičku. Dodržujte všechny bezpečnostní pokyny, návody, zobrazení a údaje, které obdržíte spolu s elektrickým nářadím.** Pokud nebudete dodržovat následující pokyny, může to vést k úrazu elektrickým proudem, k požáru a/nebo k těžkým zraněním.
- b) **Toto elektrické nářadí není vhodné k broušení, broušení smirkovým papírem, práci s drátěnými kartáči, řezání otvorů a rozbrušování.** Použití, pro něž toto elektrické nářadí není určeno, mohou způsobit ohrožení nebo poranění.
- c) **Elektrické nářadí nepoužívejte k funkcím, ke kterým není výslovně navrženo ani určeno výrobcem.** Taková přestavba může mít za následek ztrátu kontroly nad přístrojem a vážné zranění osob.
- d) **Nepoužívejte vložný nástroj, který nebyl výrobcem schválen a určen speciálně pro toto elektrické nářadí.** Samotná skutečnost, že příslušenství můžete upevnit na elektrické nářadí, ještě nezaručuje bezpečné použití.
- e) **Přípustné otáčky vložného nástroje musí být minimálně tak vysoké, jako jsou nejvyšší otáčky uvedené na elektrickém nářadí.** Příslušenství, které se otáčí rychleji, než je povoleno, se může rozlomit a odletět od přístroje.
- f) **Vnější průměr a tloušťka vložného nástroje musí odpovídat rozměrovým údajům vašeho elektrického nářadí.** Nesprávně dimenzované vložné nástroje nelze dostatečně odclonit ani kontrolovat.
- g) **Rozměry pro upevnění vložného nástroje musí odpovídat rozměrům upevňovacích prvků elektrického nářadí.** Vložné nástroje, které nejsou upevněny na elektrickém nástroji, se přesně nerovnoměrně otáčejí, nadměrně vibrují a mohou vést ke ztrátě kontroly.

- h) **Nepoužívejte poškozené vložné nástroje.** Před každým použitím zkontrolujte vložné nástroje, jako jsou brusné kotouče, zda na nich nejsou odlomená místa a trhliny, brusné talíře, zda nevykazují trhliny, opotřebenění a silné opotřebenění, drátěné kartáče, zda nemají uvolněné nebo ulomené drátky. Pokud elektrické nářadí nebo vložný nástroj upadne, zkontrolujte, zda není poškozený, nebo použijte nepoškozený nástroj. Poté, co jste vložný nástroj zkontrolovali a nasadili, držujte se vy a osoby nacházející se v blízkosti mimo rovinu rotujícího vložného nástroje a nechte přístroj běžet jednu minutu na nejvyšší otáčky. Poškozené vložné nástroje se většinou během této testovací doby zlomí.
- i) **Používejte osobní ochranné prostředky. V závislosti na způsobu použití noste ochranu celého obličeje, ochranu zraku nebo ochranné brýle. Pokud je to přiměřené, noste ochrannou masku proti prachu, ochranu sluchu, ochranné rukavice nebo speciální zástěru, která vás ochrání před drobnými brusnými úlomky a částicemi materiálu.** Oči by měly být chráněny před odletujícími cizími tělesy, která se vyskytují při různých způsobech použití. Prach vznikající za provozu přístroje je třeba filtrovat pomocí ochranné masky proti prachu nebo pomocí ochranné dýchací masky. Pokud jste dlouho vystaveni vysoké intenzitě hluku, může to u vás způsobit ztrátu sluchu.
- j) **Dbejte na bezpečnou vzdálenost jiných osob od vašeho pracoviště. Každý, kdo vstoupí na toto pracoviště, musí nosit osobní ochranné prostředky.** Úlomky obrobku nebo zlomené vložné nástroje mohou odletět a způsobit zranění i mimo bezprostřední pracovní oblast.
- k) **Udržujte síťový kabel v dostatečné vzdálenosti od pohybujících se vložných nástrojů.** Ztratíte-li kontrolu nad přístrojem, může dojít k proříznutí nebo zachycení síťového kabelu a vaše ruka nebo paže se může dostat do záběru rotujícího vložného nástroje.
- l) **Elektrické nářadí nikdy neodkládejte dřívě, než se vložný nástroj úplně zastaví.** Rotující vložný nástroj se může dostat do kontaktu s odkládací plochou, čímž můžete ztratit kontrolu nad elektrickým nářadím.
- m) **Nenechte elektrické nářadí běžet, když ho přenášíte.** Vaše oblečení může být při náhodném kontaktu zachyceno rotujícím vložným nástrojem, který se vám může zavrtat do těla.
- n) **Čistěte pravidelně větrací štěrbinu svého elektrického nářadí.** Ventilátor motoru vtahuje prach do krytu a silné nahromadění kovového prachu může vést k ohrožení elektrickým proudem.
- o) **Nepoužívejte elektrické nářadí v blízkosti hořlavých materiálů.** Jiskry mohou způsobit vznícení těchto materiálů.
- p) **Na nářadí neupínejte vložné nástroje, které vyžadují tekutá chladiva.** Použití vody nebo jiných tekutých chladiv může vést k úrazu elektrickým proudem.

Zpětný ráz a příslušné bezpečnostní pokyny

Zpětný ráz je náhlá reakce následkem uvízlého nebo zablokovaného rotujícího vložného nástroje, jako je brusný kotouč, brusný talíř, drátěný kartáč atd. Uvíznutí nebo zablokování vede k náhlému zastavení rotujícího vložného nástroje. Tím je nekontrolované elektrické nářadí akcelerováno na zablokovaném místě proti směru otáčení vložného nástroje.

Když např. brusný kotouč uvízne nebo se zablokuje v obrobku, může dojít k zachycení hrany brusného kotouče, která se zanořuje do obrobku, a tak k vylomení brusného kotouče nebo vzniku zpětného rázu.

Brusný kotouč se pak na zablokovaném místě pohybuje směrem k obsluhující osobě nebo naopak směrem od ní, v závislosti na směru otáčení kotouče. Při tom se mohou brusné kotouče také zlomit.

Zpětný ráz je důsledkem nesprávného nebo chybného použití elektrického nářadí.

Vhodnými bezpečnostními opatřeními tomu lze zabránit tak, jak je popsáno níže.

- a) **Držte elektrické nářadí pořádně pevně a zaujměte tělem a pažemi takovou polohu, v níž můžete zachytit síly zpětného rázu. Používejte vždy přidavnou rukojeť, je-li k dispozici, abyste při vysokých otáčkách měli co největší kontrolu nad silami zpětného rázu nebo reakčními momenty.** Obsluhující osoba může síly zpětného rázu a reakce zvládat pomocí vhodných bezpečnostních opatření.
- b) **Nedávejte ruku nikdy do blízkosti rotujících vložných nástrojů.** Při zpětném rázu může vložný nástroj přejet přes vaše ruce.
- c) **Vyhýbejte se svým tělem oblasti, do níž se elektrické nářadí pohybuje při zpětném rázu.** Zpětným rázem je elektrické nářadí hnáno do směru opačného k pohybu brusného kotouče na zablokovaném místě.
- d) **Obzvláště opatrně pracujte v oblasti rohů, ostrých hran atd. Zamezte tomu, aby se vložné nástroje odrazily od obrobku a vzpříčily.** Rotující vložný nástroj má sklon se vzpříčit v oblasti rohů a ostrých hran a při odrazu od obrobku. To vede ke ztrátě kontroly nebo ke zpětnému rázu.
- e) **Nepoužívejte pilový list určený pro řetězovou pilu ani ozubený pilový list.** Takové vložné nástroje způsobují často zpětný ráz nebo ztrátu kontroly nad elektrickým nářadím.

Speciální bezpečnostní pokyny k leštění

- a) **Díly lešticího návleku nesmí být umístěny volně, obzvláště ne upevňovací šňůry. Upevňovací šňůry uschovejte nebo je zkratěte.** Volné upevňovací šňůry, které se otáčejí zároveň s nástrojem, mohou uvíznout v obrobku nebo mohou zachytit vaše prsty.

Další bezpečnostní upozornění

- Obrobek zajistěte. Obrobek upevněný v upínacím přípravku nebo svěráku drží spolehlivěji, než když jej přidržujete rukou.
- V žádném případě si neopírejte ruce vedle přístroje nebo před něj či o plochu, kterou opracováváte, neboť při sklouznutí přístroje hrozí nebezpečí poranění.
- Při opracovávání umělých hmot, barev, laků atd. zajistěte dostatečné odvětrávání.
- Materiály nebo opracovávané plochy nenapouštějte tekutinami obsahujícími rozpouštědla.
- Neopracovávejte navlhčené materiály ani vlhké plochy.
- Přístroj nikdy nepoužívejte v rozporu s jeho určením. Vždy jej používejte výhradně s originálními díly/příslušenstvím. Používání jiných dílů nebo jiného příslušenství, než je doporučováno v návodu k obsluze, pro vás může znamenat nebezpečí úrazu.
- Přístroj musí být vždy čistý, suchý a zbavený oleje a maziv.
- **Závit dílů příslušenství musí souhlasit se závitěm brusného vřetena. U dílů příslušenství, které jsou namontovány s přírubou, musí otvor dílu příslušenství odpovídat průměru příruby.** Díly příslušenství, které nepasují do přístroje, běžící nepravidelně, příliš silně vibrují a mohou vést ke ztrátě kontroly nad přístrojem.

Originální příslušenství / přídatná zařízení

- **Používejte výhradně příslušenství a přídatná zařízení, která jsou uvedena v návodu k použití.** Používání jiných vložných nástrojů nebo jiného příslušenství, než je uvedeno v návodu k obsluze, pro vás může znamenat nebezpečí úrazu.

Před uvedením do provozu

Montáž přídatné rukojeti

⚠ OPATRNĚ!

- ▶ Z bezpečnostních důvodů se tento přístroj smí používat pouze s přídatnou rukojetí ③. Jinak může dojít ke zraněním. Přídatnou rukojeť ③ lze v závislosti na způsobu práce našroubovat vlevo, vpravo nebo nahoru na hlavu přístroje.

Montáž/demontáž lešticího talíře

- ◆ Stiskněte aretační tlačítko vřetena ⑦ a podržte ho stisknuté.
- ◆ Lešticí talíř ④ našroubujte ve směru hodinových ručiček na závit ⑥.
- ◆ K odstranění lešticího talíře ④ postupujte v opačném pořadí.

Montáž/demontáž lešticí podložky

⚠ VÝSTRAHA!

- ▶ Bezpodmínečně odpojte přístroj od sítě před nasazením nebo uvolněním lešticí podložky ⑤.
- ◆ Lešticí talíř ④ a lešticí podložka ⑤, která je součástí dodávky, jsou vybaveny odpovídajícím suchým zipem.
- ◆ Dodanou lešticí podložku ⑤ upevněte pomocí suchého zipu přesně na lešticí talíř ④.
- ◆ Pro výměnu nadzvedněte bočně lešticí podložku ⑤ a stáhněte ji z lešticího talíře ④.

Uvedení do provozu

Zapnutí a vypnutí

Zapnutí

- ◆ Pro zapnutí přístroje posuňte vypínač ① dopředu.

Vypnutí

- ◆ Pro vypnutí přístroje posuňte vypínač ① dozadu.

Předvolba otáček

- ◆ Pomocí regulátoru otáček ② předvolte požadované otáčky.
Stupeň 1: ca. 1300 min⁻¹
Stupeň 2: ca. 1670 min⁻¹
Stupeň 3: ca. 2280 min⁻¹
Stupeň 4: ca. 2890 min⁻¹
Stupeň 5: ca. 3400 min⁻¹
Stupeň 6: ca. 3880 min⁻¹

Leštění

- ◆ Dejte trochu leštidla na nasazenou lešticí podložku ⑤ a na obrobek.
- ◆ Rozdělte leštidlo manuálně po ploše určené k leštění.

UPOZORNĚNÍ

- ▶ Nepoužívejte leštidlo příliš často na ploše, protože obsažené částice mohou poškodit lak.
- ▶ Oblepte předtím plastické části, protože tyto v důsledku leštidla mohou zesvětlit.
- ◆ Přístroj vedte rovnoběžně s obrobkem.
- ◆ Zapněte přístroj.
- ◆ Přejíždějte přístrojem paralelně a rovnoměrně po povrchu určeném k leštění.
- ◆ Přístroj nepřítlačujte. Silné přitlačení nezvýší pracovní výkon!
- ◆ Pokud jste s výsledkem spokojeni, vypněte přístroj.

⚠ POZOR!

- ▶ V závislosti na velikosti a typu obrobku musí být přijata odpovídající bezpečnostní opatření. Používejte vhodné upínáky, aby se zabránilo prokluzování obrobku.

Pracovní pokyny

- Pracujte s malým přitlakem.
- Při práci dbejte na rovnoměrný posuv.
- Leštění provádějte rovnoběžně a s přesahem jednotlivých leštících drah.

Údržba a čištění

⚠ VÝSTRAHA!

- ▶ Před prováděním práce na přístroji jej bezpodmínečně odpojte od sítě.

Přístroj je bezúdržbový.

- Přístroj vyčistěte bezprostředně po ukončení práce.
- K čištění krytu používejte suchý hadřík.
- Nikdy nepoužívejte ostré předměty, benzin, rozpouštědla nebo čisticí prostředky, které narušují umělou hmotu. Zabráňte průniku tekutin dovnitř přístroje.
- **Pokud je nutná výměna připojovacího kabelu, musí ji provést výrobce nebo jeho zástupce, aby se zabránilo ohrožení bezpečnosti.**

Likvidace



Nevyhazujte elektrické nářadí do domovního odpadu!

Symbol přeškrtnuté pojízdné popelnice uvedený vedle označuje, že tento přístroj podléhá směrnici č. 2012/19/EU. Tato směrnice uvádí, že tento přístroj se na konci své životnosti nesmí likvidovat s běžným domovním odpadem, ale musí se odevzdat v určených sběrných místech či dvorech nebo podnicích oprávněných k nakládání s odpady.

Tato likvidace je pro Vás zdarma. Chraňte životní prostředí a zajistěte odbornou likvidaci přístroje.

Pokud váš vysloužilý přístroj obsahuje osobní údaje, jste před odevzdáním přístroje odpovědní za jejich vymazání.



Informace o možnostech likvidace vysloužilého výrobku vám podá obecní nebo městská správa.



Obal je z ekologických materiálů. Lze ho zlikvidovat v místních recyklačních kontejnerech.



Balení zlikvidujte ekologicky. Dbejte na označení na různých obalových materiálech a v případě potřeby tyto obaly roztrhajte.

Obalové materiály jsou označeny zkratkami (a) a číslicemi (b) s následujícím významem: 1–7: plasty, 20–22: papír a lepenka, 80–98: kompozitní materiály.

Záruka společnosti Kompennass Handels GmbH

Vážená zákaznice, vážený zákazníku, na tento přístroj získáváte záruku v trvání 3 let od data zakoupení. Je-li akumulátor řady X12V a X20V Team součástí dodávky, získáváte na něj rovněž záruku v trvání 3 let od data zakoupení. V případě závad tohoto výrobku máte zákonná práva vůči prodejci výrobku. Tato zákonná práva nejsou omezena naší níže uvedenou zárukou.

Záruční podmínky

Záruční doba začíná plynout dnem nákupu. Dobře uschovejte pokladní doklad. Tento doklad je potřebný jako důkaz o koupi.

Pokud se do tří let od data zakoupení tohoto výrobku vyskytne vada materiálu nebo výrobní závada, pak Vám podle našeho uvážení výrobek zdarma opravíme, vyměníme nebo uhradíme kupní cenu. Předpokladem této záruky je, že bude během tříleté

lhůty předložen vadný přístroj a doklad o koupi (pokladní doklad) a stručně se popíše, v čem závada spočívá a kdy se vyskytla.

Vztahuje-li se na závadu naše záruka, obdržíte zpět buď opravený nebo nový produkt. Opravou nebo výměnou výrobku nezačne plynout nová záruční doba.

Záruční doba a zákonné nároky vyplývající ze závad

Záručním plněním se záruční doba neprodlužuje. To platí i pro vyměněné a opravené součásti. Poškození nebo vady vyskytující se případně již při nákupu se musí oznámit ihned po vybalení. Po uplynutí záruční doby podléhají veškeré opravy zpoplatnění.

Rozsah záruky

Přístroj byl vyroben pečlivě podle přísných směrnic kvality a před expedicí byl svědomitě vyzkoušen.

Záruka se vztahuje na materiálové nebo výrobní vady. Tento rozsah záruky se nevztahuje na součásti výrobku, které jsou vystaveny běžnému opotřebením, a proto je lze považovat za spotřební díly, např. pilové listy, náhradní čepele, brusné papíry atd. nebo na poškození křehkých součástí, jako jsou např. spínače nebo díly, které jsou vyrobeny ze skla.

Tato záruka zaniká, pokud je výrobek poškozen, nebyl řádně používán nebo udržován. Pro zajištění správného používání výrobku se musí přesně dodržovat všechny pokyny uvedené v návodu k obsluze. Účelům použití a úkonům, které se v návodu k obsluze nedoporučují nebo se před nimi varuje, je třeba se bezpodmínečně vyhnout.

Výrobek je určen pouze pro soukromé účely a ne pro komerční použití. Při nesprávném a neodborném používání, při použití násilí a při zásazích, které nebyly provedeny našimi autorizovanými servisními provozovny, záruční nároky zanikají.

Záruční plnění neplatí v těchto případech

- normální opotřebením kapacity akumulátoru
- komerční použití výrobku
- poškození nebo změna výrobku zákazníkem
- nedodržení bezpečnostních předpisů a předpisů údržby, chyby obsluhy
- škody vlivem přírodních živlů

Vyřízení v případě záruky

Pro zajištění rychlého Vaší žádosti postupujte podle následujících pokynů:

- Pro všechny dotazy mějte připraven pokladní lístek a číslo výrobku (IAN) 480222_2410 jako doklad o koupi.
- Číslo výrobku naleznete na typovém štítku na výrobku, rytině na výrobku, na titulní straně návodu k obsluze (vlevo dole) nebo na nálepce na zadní nebo spodní straně výrobku.
- Pokud by se vyskytly funkční vady nebo jiné závady, kontaktujte nejprve níže uvedené servisní oddělení telefonicky nebo použijte náš kontaktní formulář, který najdete na parkside-diy.com v kategorii Servis.
- Výrobek, zaevidovaný jako vadný výrobek pak můžete při přiložení dokladu o nákupu (pokladní lístek) a při uvedení, v čem spočívá vada a kdy k ní došlo, poslat výrobek pro Vás bez poštovného na adresu, kterou Vám oznámí servis.



Na parksider-diy.com si můžete stáhnout tuto příručku, jakož i mnoho dalších příruček. Tímto QR kódem se dostanete přímo na parksider-diy.com. Vyberte svou zemi a pomocí vyhledávací masky vyhledejte návod k obsluze. Zadááním čísla výrobku (IAN) 480222_2410 se dostanete k návodu k obsluze Vašeho výrobku.

Servis

CZ **Servis Česko**

Tel.: 800023611

Kontaktní formulář na parkside-diy.com

IAN 480222_2410

Dovozce

Dbejte prosím na to, že následující adresa není adresou servisu. Kontaktujte nejprve uvedený servis.

KOMPERNASS HANDELS GMBH

BURGSTRASSE 21

44867 BOCHUM

NĚMECKO

www.kompernass.com

Překlad originálního prohlášení o shodě

My, společnost KOMPERNASS HANDELS GMBH, osoba odpovědná za dokumentaci: pan Semi Uguzlu, BURGSTR. 21, 44867 BOCHUM, NĚMECKO, tímto prohlašujeme, že tento výrobek je ve shodě s následujícími normami, normativními dokumenty a směrnicemi ES:

Směrnice o strojních zařízeních
(2006/42/EC)

Směrnice o elektromagnetické kompatibilitě (2014/30/EU)

Směrnice o omezení používání nebezpečných látek (RoHS) (2011/65/EU)*

* Výhradní odpovědnost za vystavení tohoto prohlášení o shodě nese výrobce. Výše popsaný předmět prohlášení je v souladu s předpisy směrnice č. 2011/65/EU Evropského parlamentu a Rady z 8. června 2011 o omezení používání určitých nebezpečných látek v elektrických a elektronických zařízeních.

Použité harmonizované normy

EN 62841-1:2015/A11:2022

EN IEC 62841-2-3:2021/A11:2021

EN IEC 55014-1:2021

EN IEC 55014-2:2021

EN IEC 61000-3-2:2019/A1:2021

EN 61000-3-3:2013/A2:2021

EN IEC 63000:2018

Typ/označení přístroje:

Leštička bodové opravy PPM 800 A1

Rok výroby: 12–2024

Sériové číslo: IAN 480222_2410

Bochum, 7. 11. 2024



Semi Uguzlu
- manažer kvality -

Technické změny ve smyslu dalšího vývoje jsou vyhrazeny.

Obsah

Úvod	38
Používanie v súlade s určeným účelom	38
Vybavenie	38
Rozsah dodávky	38
Technické údaje	38
Všeobecné bezpečnostné pokyny pre elektrické náradie	39
1. Bezpečnosť na pracovisku	39
2. Elektrická bezpečnosť	40
3. Bezpečnosť osôb	40
4. Používanie elektrického náradia a manipulácia s ním	41
5. Servis	41
Bezpečnostné upozornenia špecifické pre leštičky	41
Originálne príslušenstvo/prídavné zariadenia	44
Pred uvedením do prevádzky	44
Montáž prídavnej rukoväte	44
Montáž/demontáž leštiaceho taniera	44
Montáž/demontáž leštiacej podložky	44
Uvedenie do prevádzky	45
Zapnutie a vypnutie	45
Leštenie	45
Pracovné pokyny	45
Údržba a čistenie	45
Likvidácia	46
Záruka spoločnosti Kompernass Handels GmbH	46
Servis	48
Dovozca	48
Preklad originálneho vyhlásenia o zhode	48

Úvod

Srdečne vám gratulujeme ku kúpe vášho nového prístroja. Touto kúpou ste sa rozhodli pre výrobok vysokej kvality. Návod na obsluhu je súčasťou tohto výrobku. Obsahuje dôležité upozornenia týkajúce sa bezpečnosti, používania a likvidácie. Pred použitím výrobku sa oboznámte so všetkými pokynmi na obsluhu a bezpečnostnými pokynmi. Výrobok používajte iba podľa opisu a v uvedených oblastiach použitia. Pri postúpení výrobku tretej osobe odovzdajte spolu s ním aj všetky dokumenty.

Používanie v súlade s určeným účelom

Prístroj je vhodný na leštenie lakov, náterov, plastov a iných hladkých povrchov. Akýkoľvek iný spôsob používania alebo zmeny prístroja sa považujú za používanie v rozpore s určeným účelom a sú s nimi spojené vážne nebezpečenstvá úrazu. Za škody vzniknuté použitím v rozpore s určeným účelom neručíme. Prístroj je určený len na súkromné používanie v domácnosti.

Vybavenie

- 1 Spínač ZAP/VYP
- 2 Regulátor otáčok
- 3 Prídavná rukoväť
- 4 Leštiaci tanier
- 5 Leštiaca podložka
- 6 Závit
- 7 Aretácia vretena

Rozsah dodávky

- 1 leštička bodové opravy
- 1 leštiaci tanier Ø 75 mm
- 1 penová leštiaca podložka Ø 80 x 25 mm
- 1 prídavná rukoväť
- 1 návod na obsluhu

Technické údaje

Dimenzačné napätie	230 V ~, 50 Hz (striedavý prúd)
Menovitý výkon	800 W
Dimenzačné otáčky pri chode naprázdno	n_0 1 300–3 900 min ⁻¹
Závit	M14
Trieda ochrany	II/□ (dvojitá izolácia)

Informácie o hlučnosti a vibráciách

Nameraná hodnota hluku stanovená v súlade s EN 62841. Hladina hluku elektrického náradia s hodnotením A je typicky:

Hladina akustického tlaku	$L_{pA} = 87$ dB
Hladina akustického výkonu	$L_{WA} = 95$ dB
Neurčitost K	$K_{WA} = 3$ dB

Noste chrániče sluchu!

Typické vyhodnocované zrýchlenie

Vibrovanie ruky/ramena	$a_h = < 2,5$ m/s ²
Neurčitost	$K = 1,5$ m/s ²



Noste ochranné okuliare!



Elektrické náradie používajte vždy obidvomi rukami.



Pred uvedením do prevádzky si prečítajte návod na obsluhu a pokyny!

UPOZORNENIE

- ▶ V záujme presného odhadu zaťaženia vibráciami za určitý čas práce by sa mali zohľadniť aj časy, keď je prístroj vypnutý alebo je síce v prevádzke, ale v skutočnosti sa nepoužíva. To môže výrazne zredukovať zaťaženie vibráciami za celý čas práce.
- ▶ Uvedené celkové hodnoty vibrácií a uvedené hodnoty emisií hluku boli merané podľa normovaného skúšobného postupu a môžu sa použiť na porovnanie jedného elektrického náradia s druhým.
- ▶ Uvedené celkové hodnoty vibrácií a uvedené hodnoty emisií hluku sa môžu tiež použiť na predbežný odhad zaťaženia.

⚠ VÝSTRAHA!

- ▶ Emisie vibrácií a hluku sa môžu líšiť od uvedených hodnôt počas skutočného používania elektrického náradia, a to v závislosti od spôsobu, akým sa elektrické náradie používa, a zvlášť od toho, aký druh obrobku sa obrába. Pokúste sa zaťaženie vibráciami udržiavať na čo najnižšej hodnote. Príkladom opatrení na zníženie zaťaženia vibráciami je nosenie rukavíc pri používaní náradia a obmedzenie pracovného času. Musia sa pritom zohľadniť všetky podiely prevádzkového cyklu (napríklad časy, keď je elektrické náradie vypnuté, a časy, počas ktorých je náradie síce zapnuté, ale beží bez zaťaženia).



Všeobecné bezpečnostné pokyny pre elektrické náradie

⚠ VÝSTRAHA!

- ▶ **Oboznámte sa so všetkými bezpečnostnými pokynmi, upozoreniami, ilustráciami a technickými údajmi, ktoré súvisia s týmto elektrickým náradím.** Zanedbania pri dodržiavaní nasledujúcich pokynov môžu mať za následok zásah elektrickým prúdom, požiar a/alebo ťažké poranenia.

Pre prípad budúceho použitia uschovajte všetky bezpečnostné pokyny a upozornenia.

Pojem „elektrické náradie“ používaný v bezpečnostných pokynoch sa týka elektrického náradia napájaného zo siete (so sieťovým káblom) a elektrického náradia prevádzkovaného s akumulátorom (bez sieťového kábla).

1. Bezpečnosť na pracovisku

- a) **Udržiavajte svoje pracovisko čisté a dobre osvetlené.** Neporiadok a neosvetlené pracoviská môžu prispieť k úrazom.
- b) **Nepracujte s elektrickým náradím na miestach s nebezpečenstvom výbuchu, na ktorých sa nachádzajú horľavé kvapaliny, plyny alebo horľavý prach.** Z elektrického náradia vychádzajú iskry, ktoré môžu tento prach alebo výpary zapáliť.
- c) **Počas používania elektrického náradia zabráňte prístupu detí a iných osôb.** Pri odvrátení pozornosti môžete stratiť kontrolu nad elektrickým náradím.

2. Elektrická bezpečnosť

- a) **Pripojovacia zástrčka elektrického náradia musí byť vhodná pre danú zásuvku. Zástrčka sa nesmie žiadnym spôsobom modifikovať.**
Spolu s elektrickým náradím, ktoré má ochranné uzemnenie, **nepoužívajte žiadne zásuvkové adaptéry.** Nezmenené zástrčky a vhodné zásuvky znižujú riziko zásahu elektrickým prúdom.
- b) **Vyvarujte sa telesnému kontaktu s uzemnenými povrchmi, ako sú potrubia, vykurovacie telesá, sporáky a chladničky.** Ak je vaše telo uzemnené, hrozí zvýšené riziko zásahu elektrickým prúdom.
- c) **Chráňte elektrické náradie pred dažďom a vlhkosťou.** Vniknutie vody do elektrického náradia zvyšuje riziko zásahu elektrickým prúdom.
- d) **Nepoužívajte napájací kábel na iné účely, napr. na nosenie, zavesenie elektrického náradia alebo vyťahovanie zástrčky zo zásuvky.**
Napájací kábel udržiavajte mimo zdrojov tepla, oleja, ostrých hrán alebo pohybujúcich sa dielov. Poškodené alebo zamotané napájacie káble zvyšujú riziko zásahu elektrickým prúdom.
- e) **Ak pracujete s elektrickým náradím vonku, používajte len také predlžovacie vedenia, ktoré sú schválené na vonkajšie použitie.**
Použitie predlžovacieho vedenia vhodného pre vonkajšie prostredie zníži riziko zásahu elektrickým prúdom.
- f) **Ak nie je možné zabrániť prevádzke elektrického náradia vo vlhkom prostredí, použite prúdový chránič.** Použitie prúdového chrániča znižuje riziko zásahu elektrickým prúdom.

3. Bezpečnosť osôb

- a) **Pracujte opatrne, dávajte pozor na to, čo robíte, a pri práci s elektrickým náradím postupujte s rozvahou. Nepoužívajte elektrické náradie, ak pociťujete únavu alebo ste pod vplyvom drog, alkoholu alebo liekov.** Aj okamih nepozornosti pri používaní elektrického náradia môže spôsobiť vážne zranenia.
- b) **Vždy noste osobné ochranné prostriedky a ochranné okuliare.** Nosenie osobných ochranných prostriedkov, ako je protiprachová maska, protišmyková bezpečnostná obuv, ochranná prilba alebo chrániče sluchu, podľa druhu a použitia elektrického náradia, znižuje riziko poranení.
- c) **Zabráňte neúmyselnému uvedeniu do prevádzky.** Pred pripojením elektrického náradia k sieti a/alebo akumulátoru a pred jeho zdvíhaním alebo prenášaním sa presvedčte, že je vypnuté.
Ak máte pri prenášaní elektrického náradia prst na spínači alebo ak elektrické náradie zapojíte do zdroja elektrického prúdu zapnuté, môže to viesť k úrazom.
- d) **Skôr než zapnete elektrické náradie, odstráňte nastavovacie nástroje alebo skrutkovače.** Nástroj alebo kľúč, ktorý sa nachádza na otáčajúcej sa časti elektrického náradia, môže spôsobiť zranenia.
- e) **Vyhýbajte sa neprirodzenému držaniu tela.** Majte stabilnú polohu a neustále udržiavajte rovnováhu. Takto môžete elektrické náradie lepšie ovládať v neočakávaných situáciách.
- f) **Noste vhodný odev. Nenoste voľný odev ani šperky.** Vlasy a odev udržiavajte v bezpečnej vzdialenosti od pohybujúcich sa častí prístroja. Voľný odev, šperky alebo dlhé vlasy sa môžu zachytiť pohybujúcimi sa časťami prístroja.
- g) **Ak je možná montáž zariadení na odsávanie a zachytávanie prachu, musia sa pripojiť a správne používať.**

Používanie odsávania prachu môže zredukovať ohrozenia v dôsledku prachu.

- h) **Dávajte si stále pozor a nezanedbávajte bezpečnostné predpisy pre elektrické náradie, aj keď ste sa s ním pri viacnásobnom použití naučili narábať.** Neopatrná manipulácia môže v zlomku sekundy viesť k ťažkým poraneniam.

4. Používanie elektrického náradia a manipulácia s ním

- a) **Elektrické náradie nepreťažujte. Pri práci používajte len elektrické náradie, ktoré je na ňu určené.** So správnym elektrickým náradím pracujete lepšie a bezpečnejšie v uvedenom rozsahu jeho výkonu.
- b) **Nepoužívajte elektrické náradie s poškodeným spínačom.** Elektrické náradie, ktoré sa nedá zapnúť alebo vypnúť, je nebezpečné a musí sa opraviť.
- c) **Pred vykonávaním nastavení na nástroji, výmenou vložených nástrojov alebo pred odložením elektrického náradia vyťahnite zástrčku zo zásuvky a/alebo vyberte odoberateľný akumulátor.** Vďaka tomuto preventívnemu opatreniu sa predídete neúmyselnému spusteniu elektrického náradia.
- d) **Nepoužívané elektrické náradie uschovávajú mimo dosahu detí. Nedovoľte používať elektrické náradie osobám, ktoré s ním nie sú oboznámené alebo si neprečítali tieto pokyny.** Elektrické náradie je nebezpečné, ak ho používajú neskúsené osoby.
- e) **O elektrické náradie a vložený nástroj sa dobre starajte. Skontrolujte, či pohyblivé diely fungujú bezchybne a nezasekávajú sa, či niektoré diely nie sú zlomené alebo poškodené tak, že je obmedzená funkcia elektrického náradia. Pred použitím elektrického náradia nechajte opraviť poškodené diely.** Mnohé úrazy sú spôsobené nedostatočnou údržbou elektrického náradia.

- f) **Rezné nástroje udržiavajte ostré a čisté.** Starostlivo udržiavané rezné nástroje s ostrými reznými hranami sa menej zasekávajú a ľahšie sa používajú.
- g) **Elektrické náradie, vložené nástroje atď. používajte v súlade s týmito pokynmi. Zohľadnite pritom pracovné podmienky a činnosť, ktorú budete vykonávať.** Použitie elektrického náradia na iný ako určený účel použitia môže mať za následok nebezpečné situácie.
- h) **Rukoväte a úchopné plochy udržiavajte suché, čisté a bez oleja a tuku.** Klzké rukoväte a úchopné plochy neumožňujú bezpečnú obsluhu a kontrolu elektrického náradia v nepredvídateľných situáciách.

5. Servis

- a) **Elektrické náradie nechajte opravovať len kvalifikovanému odbornému personálu a len s použitím originálnych náhradných dielov.** Takto sa zabezpečí, že bude elektrické náradie stále bezpečné.

Bezpečnostné upozornenia špecifické pre leštičky

Spoločné bezpečnostné upozornenia pre leštenie

- a) **Toto elektrické náradie treba používať ako leštičku. Dbajte na všetky bezpečnostné upozornenia, pokyny, vyobrazenia a údaje, ktoré dostanete spolu s elektrickým náradím.** Ak nebudete dodržiavať nasledujúce pokyny, môže dôjsť k zásahu elektrickým prúdom, požiaru a/alebo k vážnym poraneniam.
- b) **Toto elektrické náradie nie je vhodné na brúsenie, brúsenie brúsnym papierom, práce s drôtenými kefami, na rezanie otvorov a rozbrusovanie.** Pri použití, na ktoré nie je elektrické náradie určené, môže dôjsť k ohrozeniam a zraneniam.

- c) **Elektrické náradie nepoužívajte na účely, na ktoré nebolo výslovne konštruované a určené výrobcom.** Takáto prestavba môže viesť k strate kontroly a vážnym telesným poraneniam.
- d) **Nepoužívajte vložený nástroj, ktorý nebol výrobcom určený a stanovený špeciálne pre toto elektrické náradie.** Samotná možnosť pripavenia príslušenstva na vaše elektrické náradie ešte nie je zárukou bezpečného používania.
- e) **Prípustné otáčky vloženého nástroja musia byť prinajmenšom také vysoké, ako sú maximálne otáčky uvedené na elektrickom náradí.** Príslušenstvo, ktoré sa otáča rýchlejšie, ako je prípustné, sa môže rozlomiť a odletieť.
- f) **Vonkajší priemer a hrúbka vloženého nástroja musia zodpovedať rozmerom uvedeným pre vaše elektrické náradie.** Nesprávne dimenzované vložené nástroje sa nedajú dostatočne prekryť ani kontrolovať.
- g) **Rozmery na upevnenie vloženého nástroja musia zodpovedať rozmerom upevňovacích prostriedkov elektrického náradia.** Vložené nástroje, ktoré sa neupevnia presne na elektrickom náradí, sa otáčajú nerovnomerne, veľmi intenzívne vibrujú a môže pri nich dôjsť k strate kontroly.
- h) **Nepoužívajte poškodené vložené nástroje.** Pred každým použitím skontrolujte vložené nástroje, napr. či brúsne kotúče nie sú vyštrbené a vylomené, či sa na brúsných tanieroch nevyskytujú trhliny, opotrebovanie alebo miesta intenzívneho opotrebovania a či na drôtených kefách nie sú uvoľnené alebo zlomené drôty. Ak elektrické náradie alebo vložený nástroj spadne na zem, skontrolujte, či sa nepoškodili alebo použite nepoškodený vložený nástroj.
- Ak ste vložený nástroj skontrolovali a nasadili, zdržiavajte sa vy, ako aj osoby nablízku mimo roviny rotujúceho vloženého nástroja a elektrické náradie nechajte bežať jednu minútu pri maximálnych otáčkach.** Poškodené vložené nástroje sa väčšinou počas takéhoto testovania zlomia.
- i) **Noste osobné ochranné prostriedky. Podľa druhu aplikácie používajte chrániče celej tváre, očí alebo ochranné okuliare. Podľa potreby používajte protiprachovú masku, chrániče sluchu, ochranné rukavice alebo špeciálnu zásteru, ktoré vás ochránia pred čistočkami brusiva a obrábaného materiálu.** Oči treba chrániť pred odletujúcimi cudzími telesami, ktoré vznikajú pri rôznych aplikáciách. Protiprachová alebo respirátorová maska musia odfiltrovať prach vznikajúci pri použití. Pri dlhodobom vystavení veľkému huku môžete utrpieť stratu sluchu.
- j) **Zabezpečte, aby mali ďalšie osoby bezpečný odstup od vášho pracoviska. Každý, kto vstupuje na pracovisko, musí nosiť osobné ochranné prostriedky.** Úlomky obrobku alebo zlomených vložených nástrojov môžu odletieť a spôsobiť poranenia aj mimo priamej pracovnej oblasti.
- k) **Sieťový kábel držte mimo dosahu otáčajúcich sa vložených nástrojov.** Ak stratíte kontrolu nad prístrojom, môže dôjsť k pretrhnutiu alebo zachyteniu sieťového kábla a k zachyteniu vašej ruky alebo ramena rotujúcim vloženým nástrojom.
- l) **Nikdy neodkladajte elektrické náradie skôr, ako sa vložený nástroj úplne nezastaví.** Rotujúci vložený nástroj sa môže dostať do kontaktu s odkladacou plochou, v dôsledku čoho môžete stratiť kontrolu nad elektrickým náradím.

- m) **Nikdy nenechávajte elektrické náradie zapnuté, keď ho prenášate na iné miesto.** Váš odev sa v dôsledku náhodného kontaktu s otáčajúcim sa vloženým nástrojom môže zachytiť a vložený nástroj sa môže zavrtáť do vášho tela.
- n) **Pravidelne čistite vetracie štrbiny vášho elektrického náradia.** Ventilátor motora vŕhaje do telesa prach a veľké nahromadenie kovového prachu môže spôsobiť nebezpečenstvá zásahu elektrickým prúdom.
- o) **Nepoužívajte elektrické náradie v blízkosti horľavých materiálov.** Iskry môžu tieto materiály zapáliť.
- p) **Nepoužívajte vložené nástroje, ktoré si vyžadujú tekuté chladiace prostriedky.** Používanie vody alebo iných tekutých chladiacich prostriedkov môže viesť k zásahu elektrickým prúdom.

Spätný ráz a príslušné bezpečnostné pokyny

Spätný ráz je náhla reakcia v dôsledku zaseknutia alebo zablokovania rotujúceho vloženého nástroja, napr. brúsneho kotúča, brúsneho taniera, drôtenej kefy atď. Zaseknutie alebo zablokovanie vedie k náhlemu zastaveniu otáčajúceho sa vloženého nástroja. V dôsledku toho sa nekontrolované elektrické náradie na zablokovanom mieste vymrští proti smeru otáčania vloženého nástroja.

Keď sa v obrobku zasekne alebo zablokuje napríklad brúsny kotúč, môže sa zachytiť hrana brúsneho kotúča, ktorá sa nachádza v obrobku, v dôsledku čoho sa brúsny kotúč môže vylomiť alebo spôsobiť spätný ráz. Brúsny kotúč sa potom pohybuje smerom k obsluhujúcej osobe alebo smerom od nej, v závislosti od smeru otáčania kotúča na mieste zablokovania. Brúsne kotúče sa pritom môžu aj zlomiť.

Spätný ráz je dôsledkom nesprávneho alebo chybného použitia elektrického náradia. Môže sa mu predísť vhodnými preventívnymi opatreniami, ktoré sú opísané v nasledujúcom texte.

- a) Elektrické náradie dobre a pevne uchopíte a telo a ruky majte v polohe, v ktorej dokážete kompenzovať silu spätného rázu. Vždy používajte prídavnú rukoväť, ak je k dispozícii, aby ste mali čo najväčšiu kontrolu nad silami spätného rázu alebo nad reakčnými momentmi pri zvyšovaní otáčok. Obsluhujúca osoba dokáže pomocou vhodných preventívnych opatrení zvládnuť sily spätného rázu a reakčné sily.
- b) **Nikdy nekladte ruku do blízkosti otáčajúcich sa vložených nástrojov.** Vložený nástroj môže pri spätnom ráze prejsť cez vašu ruku.
- c) **Vyhýbajte sa svojim telom oblasti, do ktorej elektrické náradie prejde pri spätnom ráze.** Spätný ráz vymrští elektrické náradie do smeru oproti pohybu brúsneho kotúča v mieste blokovania.
- d) **Mimoriadne opatrne pracujte v oblasti rohov, ostrých hrán atď. Zabráňte vymršteniu vložených nástrojov od obrobku a zablokovaniu vložených nástrojov.** Rotujúci vložený nástroj má sklon zablokovať sa v rohoch, na ostrých hranách alebo po odrazení. To spôsobí stratu kontroly alebo spätný ráz.
- e) **Nepoužívajte list reťazovej píly alebo ozubený pílový list.** Tieto vložené nástroje často zapríčiňujú spätný ráz alebo stratu kontroly nad elektrickým náradím.

Osobitné bezpečnostné upozornenia pre leštenie

- a) **Nenechajte uvoľnené časti krytu leštičky, prípadne voľne visieť upevňovacie šnúry. Upevňovacie šnúry odložte alebo ich skráťte.** Voľne visiace a unášané upevňovacie šnúry môžu zachytiť vaše prsty alebo sa môžu zachytiť v obrobku.

Ďalšie bezpečnostné pokyny

- Obrobok zaistite. Obrobok, ktorý je uchytený v upínacom zariadení alebo zveráku, je pridržiavaný bezpečnejšie ako vašou rukou.
- V žiadnom prípade nekladte ruky vedľa prístroja, pred prístroj ani na obrábanú plochu, lebo v prípade pošmyknutia hrozí nebezpečenstvo poranenia.
- Pri obrábaní plastov, farieb, lakov a pod. zabezpečte dostatočné vetranie.
- Nenapúšťajte materiály ani obrábané plochy tekutinami obsahujúcimi rozpúšťadlá.
- Neobrábajte žiadne navlhčené materiály alebo vlhké plochy.
- Nikdy nepoužívajte prístroj na iné účely, než na ktoré bol určený. Používajte len originálne diely/príslušenstvo. Používanie iných dielov alebo príslušenstva, než je uvedené v návode na obsluhu, môže pre vás znamenať nebezpečenstvo poranenia.
- Prístroj musí byť vždy čistý, suchý a bez oleja alebo mastiaceho tuku.
- Závit dielov príslušenstva sa musí **zhodovať so závitom brúsneho vretena**. Pri dieloch príslušenstva, ktoré sa namontujú pomocou príruby, sa musí **otvor dielu príslušenstva zhodovať s priemerom príruby**. Diely príslušenstva, ktoré nie sú pre prístroj vhodné, sa pohybujú nepravidelne, vibrujú príliš silno a môžu viesť k tomu, že sa stratí kontrola nad prístrojom.

Originálne príslušenstvo/prídavné zariadenia

- **Používajte len príslušenstvo a prídavné zariadenia, ktoré sú uvedené v návode na obsluhu.** Použitie vložených nástrojov alebo príslušenstva, ktoré nie sú odporúčané v návode na obsluhu, môže pre vás predstavovať nebezpečenstvo poranenia.

Pred uvedením do prevádzky

Montáž prídavnej rukoväte

OPATRNE!

- Z bezpečnostných dôvodov sa tento prístroj môže používať iba s prídavnou rukoväťou ③. V opačnom prípade môžu byť následkom poranenia. Prídavná rukoväť ④ sa môže v závislosti od pracovného postupu naskrutkovať vľavo, vpravo alebo hore na hlavu prístroja.

Montáž/demontáž leštiaceho taniera

- ◆ Stlačte aretáciu vretena ⑦ a podržte ju stlačenú.
- ◆ Naskrutkujte leštiaci tanier ④ na závit ⑥ v smere hodinových ručičiek.
- ◆ Na odobratie leštiaceho taniera ④ postupujte v opačnom poradí.

Montáž/demontáž leštiacej podložky

VÝSTRAHA!

- Bezpodmienečne odpojte prístroj od siete, skôr ako nasadíte alebo uvoľníte leštiacu podložku ⑤.
- ◆ Leštiaci tanier ④ a dodaná leštiaca podložka ⑤ sú vybavené uzáverom so suchým zipsom.
- ◆ Dodanú leštiacu podložku ⑤ upevnite pomocou uzáveru so suchým zipsom lícujuco k leštiacemu tanieru ④.
- ◆ Pri výmene leštiacu podložku ⑤ zbokou nadvihnite a stiahnite ju z leštiaceho taniera ④.

Uvedenie do prevádzky

Zapnutie a vypnutie

Zapnutie

- ◆ Na zapnutie prístroja posuňte spínač ZAP/VYP ❶ smerom dopredu.

Vypnutie

- ◆ Na vypnutie prístroja stlačte a posuňte spínač ZAP/VYP ❶ smerom dozadu.

Predvoľba otáčok

- ◆ Regulátorom otáčok ❷ zvolte požadované otáčky.
 Stupeň 1: ca. 1300 min⁻¹
 Stupeň 2: ca. 1670 min⁻¹
 Stupeň 3: ca. 2280 min⁻¹
 Stupeň 4: ca. 2890 min⁻¹
 Stupeň 5: ca. 3400 min⁻¹
 Stupeň 6: ca. 3880 min⁻¹

Leštenie

- ◆ Na nasadenú leštiacu podložku ❸ a obrobok pridajte trochu leštiaceho prostriedku.
- ◆ Leštiaci prostriedok ručne rozotrite na leštenú plochu.

UPOZORNENIE

- ▶ Leštiaci prostriedok neaplikujte na plochu príliš často, pretože obsiahnuté častice môžu poškodiť lak.
- ▶ Najprv odlepte plastové časti, pretože môžu v dôsledku leštiaceho prostriedku zblednúť.

Prístroj vedte paralelne na obrobku.

- ◆ Zapnite prístroj.
- ◆ Pohybujte prístrojom paralelne a rovnomerne cez plochu, ktorú chcete vyleštiť.
- ◆ Prístroj nepritláčajte. Silné pritláčanie nezvyšuje pracovný výkon!
- ◆ Ak ste s výsledkom spokojní, prístroj vypnite.

⚠ POZOR!

- ▶ Podľa veľkosti a druhu obrobku je nutné vykonať príslušné bezpečnostné opatrenia. Používajte vhodné upínacie zariadenia, aby ste zabránili zošmyknutiu obrobku.

Pracovné pokyny

- Pracujte len s malou prítlačnou silou.
- Pracujte s rovnomerným posuvom.
- Leštenie vykonávajte paralelne a prekrývajúc k lešteným plochám.

Údržba a čistenie

⚠ VÝSTRAHA!

- ▶ Skôr ako začnete vykonávať práce na prístroji, prístroj bezpodmienečne odpojte od siete.

Prístroj si nevyžaduje údržbu.

- Vyčistite prístroj hneď po skončení práce.
- Na čistenie telesa používajte suchú handru.
- V žiadnom prípade nepoužívajte ostré predmety, benzín, rozpúšťadlá ani čističe, ktoré môžu poškodiť plast. Zabráňte vniknutiu kvapalín do vnútra prístroja.
- **Ak je nevyhnutná výmena prípojného kábla, potom túto musí vykonať výrobca alebo ním poverený zástupca, aby nedošlo k ohrozeniu bezpečnosti.**

Likvidácia



Elektrické náradie neodhadzujte do komunálneho odpadu!

Symbol preškrtnutej odpadovej nádoby na kolieskach upozorňuje, že tento prístroj podlieha smernici č. 2012/19/EU. Táto smernica stanovuje, že tento prístroj po uplynutí doby používania nesmiete zlikvidovať s normálnym domovým odpadom, ale musíte ho odovzdať v špeciálne zriadených zberných miestach, zberných dvoroch alebo v prevádzkach na likvidáciu odpadov.

Táto likvidácia je pre vás bezplatná.

Chráňte životné prostredie a likvidujte odborne.

Pokiaľ váš starý prístroj obsahuje osobné údaje, máte zodpovednosť vymazať ich skôr, ako ho odovzdáte.



Informácie o možnostiach likvidácie výrobku, ktorý doslúžil, získate od svojej obecnej alebo mestskej samosprávy.



Balenie sa skladá výlučne z materiálov, ktoré neškodia životnému prostrediu. Môžete ho vyhodiť do nádob určených na zber a recykláciu odpadov.



Obal zlikvidujte ekologicky. Dbajte na označenie na rôznych obalových materiáloch a triedte ich osobitne. Obalové materiály sú označené skratkami (a) a číslicami (b) s nasledujúcim významom: 1–7: plasty, 20–22: papier a lepenka, 80–98: kompozitné materiály.

Záruka spoločnosti

Kompernass Handels GmbH

Vážená zákazníčka, vážený zákazník,

na tento prístroj máte záruku 3 roky od dátumu zakúpenia. Pokiaľ sú súčasťou dodávky, na boxy s akumulátorom série X12V a X20V Team dostanete taktiež záruku 3 roky od dátumu zakúpenia. V prípade nedostatkov tohto výrobku máte práva vyplývajúce zo zákona voči predajcovi tohto výrobku. Tieto Vaše práva vyplývajúce zo zákona nie sú obmedzené našou zárukou, uvedenou nižšie.

Záručné podmienky

Záručná doba začína plynúť dátumom zakúpenia. Prosím, uschovajte si pokladničný blok. Tento bude potrebný ako dôkaz o zakúpení.

Ak v priebehu troch rokov od dátumu zakúpenia tohto výrobku dôjde k chybe materiálu alebo výrobnnej chybe, výrobok vám – podľa nášho uváženia – bezplatne opravíme, vymeníme alebo uhradíme kúpnu cenu. Podmienkou tohto záručného plnenia je, že počas trojročnej lehoty sa poškodený prístroj a doklad o zakúpení (pokladničný blok) predloží so stručným opisom, v čom spočíva nedostatok prístroja a kedy sa vyskytol.

Ak je chyba pokrytá našou zárukou, zašleme Vám späť opravený alebo nový výrobok. Opravou alebo výmenou výrobku nezačína plynúť žiadna nová záručná doba.

Záručná doba a zákonné nároky na odstránenie chýb

Záručná doba sa záručným plnením nepredĺži. To platí aj pre vymenené a opravené diely. Poškodenia a chyby zistené prípadne už pri kúpe, sa musia hlásiť okamžite po vybalení. Po uplynutí záručnej doby podliehajú prípadné opravy poplatku.

Rozsah záruky

Prístroj bol starostlivo vyrobený v súlade s prísnymi smernicami kvality a pred dodaním bol svedomito preskúšaný.

Záručné plnenie sa vzťahuje na chyby materiálu alebo výrobné chyby. Záruka sa nevzťahuje na časti výrobku, ktoré sú vystavené bežnému opotrebovaniu, takže ich možno pokladať za rýchlo opotrebitelné diely, ako napr. pílové listy, náhradné čepele, brúsny papier atď, ani na poškodenia krehkých dielov, ako napr. spínače alebo diely vyrobené zo skla.

Táto záruka zaniká v prípade poškodenia výrobku neodborným používaním alebo neodbornou údržbou. Na správne používanie výrobku sa musia presne dodržiavať všetky pokyny, uvedené v návode na obsluhu. Bezpodmienečne sa musí zabrániť použitiu alebo úkonom, ktoré sa v návode na obsluhu neodporúčajú alebo pred ktorými sa varuje.

Výrobok je určený len na súkromné použitie a nie na priemyselné používanie. Záruka zaniká pri nesprávnom a neodbornom zaobchádzaní, pri použití násilia a pri zásahoch, ktoré neboli vykonané naším autorizovaným servisom.

Poskytnutie záruky neplatí pri

- normálnom opotrebovaní kapacity akumulátora
- komerčnom používaní výrobku
- poškodení alebo zmene výrobku zákazníkom
- nerešpektovaní predpisov týkajúcich sa bezpečnosti a údržby, chybách obsluhy
- škodách v dôsledku elementárnych udalostí

Vybavenie v prípade záruky

Na zaručenie rýchleho vybavenia Vašej žiadosti postupujte podľa nasledujúcich pokynov:

- Na všetky otázky majte pripravený pokladničný doklad a číslo výrobku (IAN) 480222_2410 ako doklad o nákupe.
- Číslo výrobku nájdete na typovom štítku na výrobku, na gravúre na výrobku, na titulnej stránke návodu na obsluhu (dole vľavo) alebo ako nálepku na zadnej alebo spodnej strane výrobku.
- Ak dôjde k funkčným poruchám alebo iným nedostatkom, najskôr telefonicky kontaktujte servisné oddelenie uvedené nižšie alebo využite náš kontaktný formulár, ktorý sa nachádza na stránke parkside-diy.com v časti Servis.
- Výrobok, zaevidovaný ako poruchový, môžete potom spolu s dokladom o nákupe (pokladničný blok) a uvedením popisu chyby a dátumu, kedy k nej došlo, bezplatne odoslať na adresu servisného strediska, ktorá Vám bude oznámená.



PDF ONLINE
parkside-diy.com

Na stránke parkside-diy.com si môžete prehliadnúť a stiahnuť túto a mnoho ďalších príručiek. Pomocou tohto QR kódu sa dostanete priamo na stránku parkside-diy.com. Vyberte si vašu krajinu a cez vyhľadávaciu masku vyhľadajte návody na obsluhu. Pomocou zadania čísla výrobku (IAN) 480222_2410 sa dostanete k návodu na obsluhu pre váš výrobok.

Servis

SK Servis Slovensko

Tel. 0800 003 409

Kontaktný formulár na stránke
parkside-diy.com

IAN 480222_2410

Dovozca

Majte na pamäti, že nižšie uvedená adresa nie je adresou servisného strediska. Najprv kontaktujte uvedené servisné stredisko.

KOMPERNASS HANDELS GMBH

BURGSTRASSE 21

44867 BOCHUM

NEMECKO

www.kompernass.com

Preklad originálneho vyhlásenia o zhode

My, spoločnosť KOMPERNASS HANDELS GMBH, osoba zodpovedná za dokumentáciu: pán Semi Uguzlu, BURGSTR. 21, 44867 BOCHUM, DEUTSCHLAND/NEMECKO, vyhlasujeme, že tento výrobok je v súlade s nasledujúcimi normami, normatívnymi dokumentmi a smernicami ES:

Smernica o strojových zariadeniach
(2006/42/EC)

Smernica o elektromagnetickej kompatibilite (2014/30/EU)

Smernica o RoHS (2011/65/EU)*

* Výhradnú zodpovednosť za vydanie tohto vyhlásenia o zhode nesie výrobca. Predmet vyhlásenia opísaný vyššie je v súlade s predpismi smernice 2011/65/EU Európskeho parlamentu a Rady z 8. júna 2011 o obmedzení používania určitých nebezpečných látok v elektrických a elektronických zariadeniach.

Aplikované harmonizované normy

EN 62841-1:2015/A11:2022

EN IEC 62841-2-3:2021/A11:2021

EN IEC 55014-1:2021

EN IEC 55014-2:2021

EN IEC 61000-3-2:2019/A1:2021

EN 61000-3-3:2013/A2:2021

EN IEC 63000:2018

Typ/označenie prístroja:

Leštička bodové opravy PPM 800 A1

Rok výroby: 12-2024

Sériové číslo: IAN 480222_2410

Bochum, 07. 11. 2024



Semi Uguzlu
- Manažér kvality -

Technické zmeny v zmysle ďalšieho vývoja sú vyhradené.

Inhaltsverzeichnis

Einleitung	50
Bestimmungsgemäßer Gebrauch	50
Ausstattung	50
Lieferumfang	50
Technische Daten	50
Allgemeine Sicherheitshinweise für Elektrowerkzeuge	51
1. Arbeitsplatzsicherheit	51
2. Elektrische Sicherheit	52
3. Sicherheit von Personen	52
4. Verwendung und Behandlung des Elektrowerkzeugs	53
5. Service	53
Gerätespezifische Sicherheitshinweise für Polierer	54
Originalzubehör/-zusatzgeräte	56
Vor der Inbetriebnahme	57
Zusatz-Handgriff montieren	57
Montage/Demontage des Poliertellers	57
Montage/Demontage des Polierpads	57
Inbetriebnahme	57
Ein- und ausschalten	57
Polieren	57
Arbeitshinweise	58
Wartung und Reinigung	58
Entsorgung	58
Garantie der Kompernaß Handels GmbH	59
Service	60
Importeur	60
Original-Konformitätserklärung	61

Einleitung

Wir beglückwünschen Sie zum Kauf Ihres neuen Gerätes. Sie haben sich damit für ein hochwertiges Produkt entschieden. Die Bedienungsanleitung ist Teil dieses Produkts. Sie enthält wichtige Hinweise für Sicherheit, Gebrauch und Entsorgung. Machen Sie sich vor der Benutzung des Produkts mit allen Bedien- und Sicherheitshinweisen vertraut. Benutzen Sie das Produkt nur wie beschrieben und für die angegebenen Einsatzbereiche. Händigen Sie alle Unterlagen bei Weitergabe des Produkts an Dritte mit aus.

Bestimmungsgemäßer Gebrauch

Das Gerät ist zum Polieren von Lacken, Beschichtungen, Kunststoffen und anderen glatten Oberflächen geeignet. Jede andere Verwendung oder Veränderung des Gerätes gilt als nicht bestimmungsgemäß und birgt erhebliche Unfallgefahren. Für aus bestimmungswidriger Verwendung entstandene Schäden übernehmen wir keine Haftung. Das Gerät ist nur für den privaten Einsatz bestimmt.

Ausstattung

- 1 EIN-/AUS-Schalter
- 2 Drehzahlregler
- 3 Zusatz-Handgriff
- 4 Polierteller
- 5 Polierpad
- 6 Gewinde
- 7 Spindelarreterung

Lieferumfang

- 1 Poliermaschine Spot-Repair
- 1 Polierteller Ø 75 mm
- 1 Schaumpolierpad Ø 80 x 25 mm
- 1 Zusatzhandgriff
- 1 Bedienungsanleitung

Technische Daten

Bemessungsspannung	230 V ~, 50 Hz (Wechselstrom)
Nennleistung	800 W
Bemessungs-Leerlaufdrehzahl	n_0 1300–3900 min ⁻¹
Gewinde	M14
Schutzklasse	II/□ (Doppelisolierung)

Geräusch- und Vibrationsinformationen

Messwert für Geräusch ermittelt entsprechend EN 62841. Der A-bewertete Geräuschpegel des Elektrowerkzeugs beträgt typischerweise:

Schalldruckpegel	$L_{pA} = 87$ dB
Schallleistungspegel	$L_{WA} = 95$ dB
Unsicherheit K	$K_{WA} = 3$ dB

Gehörschutz tragen!

Bewertete Beschleunigung, typischerweise

Hand-/Armvibration	$a_h = <2,5$ m/s ²
Unsicherheit	$K = 1,5$ m/s ²



Schutzbrille tragen!



Verwenden Sie das Elektrowerkzeug immer mit beiden Händen.



Vor Inbetriebnahme Betriebsanleitung und Anweisungen lesen!

HINWEIS

- ▶ Für eine genaue Abschätzung der Schwingungsbelastung während eines bestimmten Arbeitszeitraumes sollten auch die Zeiten berücksichtigt werden, in denen das Gerät abgeschaltet ist oder zwar läuft, aber nicht tatsächlich im Einsatz ist. Dies kann die Schwingungsbelastung über den gesamten Arbeitszeitraum deutlich reduzieren.
- ▶ Die angegebenen Schwingungsgesamtwerte und die angegebenen Geräuschemissionswerte sind nach einem genormten Prüfverfahren gemessen worden und können zum Vergleich eines Elektrowerkzeugs mit einem anderen verwendet werden.
- ▶ Die angegebenen Schwingungsgesamtwerte und die angegebenen Geräuschemissionswerte können auch zu einer vorläufigen Einschätzung der Belastung verwendet werden.

⚠️ WARNUNG!

- ▶ Die Schwingungs- und Geräuschemissionen können während der tatsächlichen Benutzung des Elektrowerkzeugs von den Angabewerten abweichen, abhängig von der Art und Weise, in der das Elektrowerkzeug verwendet wird, insbesondere, welche Art von Werkstück bearbeitet wird. Versuchen Sie, die Belastung durch Vibrationen so gering wie möglich zu halten. Beispielhafte Maßnahmen zur Verringerung der Vibrationsbelastung sind das Tragen von Handschuhen beim Gebrauch des Werkzeugs und die Begrenzung der Arbeitszeit. Dabei sind alle Anteile des Betriebszyklus zu berücksichtigen (beispielsweise Zeiten, in denen das Elektrowerkzeug abgeschaltet ist, und solche, in denen es zwar eingeschaltet ist, aber ohne Belastung läuft).



Allgemeine Sicherheitshinweise für Elektrowerkzeuge

⚠️ WARNUNG!

- ▶ Lesen Sie alle Sicherheitshinweise, Anweisungen, Bilderungen und technischen Daten, mit denen dieses Elektrowerkzeug versehen ist. Versäumnisse bei der Einhaltung der nachfolgenden Anweisungen können elektrischen Schlag, Brand und/oder schwere Verletzungen verursachen.

Bewahren Sie alle Sicherheitshinweise und Anweisungen für die Zukunft auf.

Der in den Sicherheitshinweisen verwendete Begriff „Elektrowerkzeug“ bezieht sich auf netzbetriebene Elektrowerkzeuge (mit Netzleitung) und auf akkubetriebene Elektrowerkzeuge (ohne Netzleitung).

1. Arbeitsplatzsicherheit

- a) Halten Sie Ihren Arbeitsbereich sauber und gut beleuchtet. Unordnung und unbeleuchtete Arbeitsbereiche können zu Unfällen führen.
- b) Arbeiten Sie mit dem Elektrowerkzeug nicht in explosionsgefährdeter Umgebung, in der sich brennbare Flüssigkeiten, Gase oder Stäube befinden. Elektrowerkzeuge erzeugen Funken, die den Staub oder die Dämpfe entzünden können.
- c) Halten Sie Kinder und andere Personen während der Benutzung des Elektrowerkzeugs fern. Bei Ablenkung können Sie die Kontrolle über das Elektrowerkzeug verlieren.

2. Elektrische Sicherheit

- a) Der Anschlussstecker des Elektrowerkzeugs muss in die Steckdose passen. Der Stecker darf in keiner Weise verändert werden. Verwenden Sie keine Adapterstecker gemeinsam mit schutzgeerdeten Elektrowerkzeugen. Unveränderte Stecker und passende Steckdosen verringern das Risiko eines elektrischen Schlages.
- b) Vermeiden Sie Körperkontakt mit **geerdeten Oberflächen wie von Rohren, Heizungen, Herden und Kühlschränken**. Es besteht ein erhöhtes Risiko durch elektrischen Schlag, wenn Ihr Körper geerdet ist.
- c) Halten Sie Elektrowerkzeuge von **Regen oder Nässe fern**. Das Eindringen von Wasser in ein Elektrowerkzeug erhöht das Risiko eines elektrischen Schlages.
- d) Zweckentfremden Sie die Anschlussleitung nicht, um das Elektrowerkzeug zu tragen, aufzuhängen oder um den Stecker aus der Steckdose zu ziehen. Halten Sie die Anschlussleitung fern von **Hitze, Öl, scharfen Kanten oder sich bewegenden Teilen**. Beschädigte oder verwickelte Anschlussleitungen erhöhen das Risiko eines elektrischen Schlages.
- e) Wenn Sie mit einem Elektrowerkzeug im Freien arbeiten, verwenden Sie nur **Verlängerungsleitungen, die auch für den Außenbereich geeignet sind**. Die Anwendung einer für den Außenbereich geeigneten Verlängerungsleitung verringert das Risiko eines elektrischen Schlages.
- f) Wenn der Betrieb des Elektrowerkzeugs in feuchter Umgebung nicht vermeidbar ist, verwenden Sie einen **Fehlerstromschutzschalter**. Der Einsatz eines Fehlerstromschutzschalters vermindert das Risiko eines elektrischen Schlages.

3. Sicherheit von Personen

- a) Seien Sie aufmerksam, achten Sie darauf, was Sie tun, und gehen Sie mit Vernunft an die Arbeit mit einem Elektrowerkzeug. Benutzen Sie kein Elektrowerkzeug, wenn Sie müde sind oder **unter dem Einfluss von Drogen, Alkohol oder Medikamenten stehen**. Ein Moment der Unachtsamkeit beim Gebrauch des Elektrowerkzeugs kann zu ernsthaften Verletzungen führen.
- b) Tragen Sie persönliche Schutzausrüstung und immer eine Schutzbrille. Das Tragen persönlicher Schutzausrüstung, wie Staubmaske, rutschfeste Sicherheitsschuhe, Schutzhelm oder Gehörschutz, je nach Art und Einsatz des Elektrowerkzeugs, verringert das Risiko von Verletzungen.
- c) Vermeiden Sie eine unbeabsichtigte Inbetriebnahme. Vergewissern Sie sich, dass das Elektrowerkzeug ausgeschaltet ist, bevor Sie es an die Stromversorgung und/oder den Akku anschließen, es aufnehmen oder tragen. Wenn Sie beim Tragen des Elektrowerkzeugs den Finger am Schalter haben oder das Elektrowerkzeug eingeschaltet an die Stromversorgung anschließen, kann dies zu Unfällen führen.
- d) Entfernen Sie Einstellwerkzeuge oder Schraubenschlüssel, bevor Sie das Elektrowerkzeug einschalten. Ein Werkzeug oder Schlüssel, der sich in einem drehenden Teil des Elektrowerkzeugs befindet, kann zu Verletzungen führen.
- e) Vermeiden Sie eine **abnormale Körperhaltung**. Sorgen Sie für einen sicheren Stand und halten Sie jederzeit das Gleichgewicht. Dadurch können Sie das Elektrowerkzeug in unerwarteten Situationen besser kontrollieren.
- f) Tragen Sie geeignete Kleidung. Tragen Sie keine weite Kleidung oder Schmuck. Halten Sie Haare und Kleidung fern von sich bewegenden Teilen.

Lockere Kleidung, Schmuck oder lange Haare können von sich bewegenden Teilen erfasst werden.

- g) **Wenn Staubabsaug- und -auffangeinrichtungen montiert werden können, sind diese anzuschließen und richtig zu verwenden.** Die Verwendung einer Staubabsaugung kann Gefährdungen durch Staub verringern.
- h) **Wiegen Sie sich nicht in falscher Sicherheit und setzen Sie sich nicht über die Sicherheitsregeln für Elektrowerkzeuge hinweg, auch wenn Sie nach vielfachem Gebrauch mit dem Elektrowerkzeug vertraut sind.** Achtloses Handeln kann binnen Sekundenbruchteilen zu schweren Verletzungen führen.

4. Verwendung und Behandlung des Elektrowerkzeugs

- a) **Überlasten Sie das Elektrowerkzeug nicht. Verwenden Sie für Ihre Arbeit das dafür bestimmte Elektrowerkzeug.** Mit dem passenden Elektrowerkzeug arbeiten Sie besser und sicherer im angegebenen Leistungsbereich.
- b) **Benutzen Sie kein Elektrowerkzeug, dessen Schalter defekt ist.** Ein Elektrowerkzeug, das sich nicht mehr ein- oder ausschalten lässt, ist gefährlich und muss repariert werden.
- c) **Ziehen Sie den Stecker aus der Steckdose und / oder entfernen Sie den abnehmbaren Akku, bevor Sie Geräteeinstellungen vornehmen, Einsatzwerkzeugteile wechseln oder das Elektrowerkzeug weglegen.** Diese Vorsichtsmaßnahme verhindert den unbeabsichtigten Start des Elektrowerkzeugs.
- d) **Bewahren Sie unbenutzte Elektrowerkzeuge außerhalb der Reichweite von Kindern auf. Lassen Sie keine Personen das Elektrowerkzeug benutzen, die mit diesem nicht vertraut sind oder diese Anweisungen nicht gelesen haben.**

Elektrowerkzeuge sind gefährlich, wenn sie von unerfahrenen Personen benutzt werden.

- e) **Pflegen Sie Elektrowerkzeuge und Einsatzwerkzeug mit Sorgfalt.** Kontrollieren Sie, ob bewegliche Teile einwandfrei funktionieren und nicht klemmen, ob Teile gebrochen oder so beschädigt sind, dass die Funktion des Elektrowerkzeugs beeinträchtigt ist. Lassen Sie beschädigte Teile vor dem Einsatz des Elektrowerkzeugs reparieren. Viele Unfälle haben ihre Ursache in schlecht gewarteten Elektrowerkzeugen.
- f) **Halten Sie Schneidwerkzeuge scharf und sauber.** Sorgfältig gepflegte Schneidwerkzeuge mit scharfen Schneidkanten verklemmen sich weniger und sind leichter zu führen.
- g) **Verwenden Sie Elektrowerkzeug, Einsatzwerkzeug, Einsatzwerkzeuge usw. entsprechend diesen Anweisungen.** Berücksichtigen Sie dabei die Arbeitsbedingungen und die auszuführende Tätigkeit. Der Gebrauch von Elektrowerkzeugen für andere als die vorgesehenen Anwendungen kann zu gefährlichen Situationen führen.
- h) **Halten Sie Griffe und Griffflächen trocken, sauber und frei von Öl und Fett.** Rutschige Griffe und Griffflächen erlauben keine sichere Bedienung und Kontrolle des Elektrowerkzeugs in unvorhergesehenen Situationen.

5. Service

- **Lassen Sie Ihr Elektrowerkzeug nur von qualifiziertem Fachpersonal und nur mit Original-Ersatzteilen reparieren.** Damit wird sichergestellt, dass die Sicherheit des Elektrowerkzeugs erhalten bleibt.

Gerätespezifische Sicherheits- hinweise für Polierer

Gemeinsame Sicherheitshinweise zum Polieren

- a) **Dieses Elektrowerkzeug ist zu verwenden als Polierer. Beachten Sie alle Sicherheitshinweise, Anweisungen, Darstellungen und Daten, die Sie mit dem Elektrowerkzeug erhalten.** Wenn Sie die folgenden Anweisungen nicht beachten, kann es zu elektrischem Schlag, Feuer und/oder schweren Verletzungen kommen.
- b) **Dieses Elektrowerkzeug ist nicht geeignet zum Schleifen, Sandpapier-schleifen, Arbeiten mit Drahtbürsten, Lochschneiden und Trennschleifen.** Verwendungen, für die das Elektro-werkzeug nicht vorgesehen ist, können Gefährdungen und Verletzungen verursachen.
- c) **Verwenden Sie das Elektrowerkzeug nicht für eine Funktion, für die es nicht ausdrücklich konstruiert und von seinem Hersteller vorgesehen ist.** Solch ein Umbau kann zu einem Verlust der Kontrolle und ernsthaften Körperverletzungen führen.
- d) **Verwenden Sie kein Einsatzwerkzeug, das vom Hersteller nicht speziell für dieses Elektrowerkzeug vorgesehen und festgelegt wurde.** Nur weil Sie das Zubehör an Ihrem Elektrowerkzeug befestigen können, garantiert das keine sichere Verwendung.
- e) **Die zulässige Drehzahl des Einsatzwerkzeugs muss mindestens so hoch sein wie die auf dem Elektrowerkzeug angegebene Höchstdrehzahl.** Zubehör, das sich schneller als zulässig dreht, kann zerbrechen und umherfliegen.
- f) **Außendurchmesser und Dicke des Einsatzwerkzeugs müssen den Maßangaben Ihres Elektrowerkzeugs entsprechen.** Falsch bemessene Einsatzwerkzeuge können nicht ausreichend abgeschirmt oder kontrolliert werden.
- g) **Die Maße zur Befestigung des Einsatzwerkzeugs müssen zu den Maßen der Befestigungsmittel des Elektrowerkzeugs passen.** Einsatzwerkzeuge, die nicht passgenau am Elektrowerkzeug befestigt werden, drehen sich ungleichmäßig, vibrieren sehr stark und können zum Verlust der Kontrolle führen.
- h) **Verwenden Sie keine beschädigten Einsatzwerkzeuge.** Kontrollieren Sie vor jeder Verwendung Einsatzwerkzeuge wie Schleifscheiben auf Abspaltungen und Risse, Schleifteller auf Risse, Verschleiß oder starke Abnutzung, Drahtbürsten auf lose oder gebrochene Drähte. Wenn das Elektrowerkzeug oder das Einsatzwerkzeug herunterfällt, überprüfen Sie, ob es beschädigt ist, oder verwenden Sie ein unbeschädigtes Einsatzwerkzeug. Wenn Sie das Einsatzwerkzeug kontrolliert und eingesetzt haben, **halten Sie und in der Nähe befindliche Personen sich außerhalb der Ebene des rotierenden Einsatzwerkzeugs auf** und lassen Sie das Elektrowerkzeug eine Minute lang mit Höchstdrehzahl laufen. Beschädigte Einsatzwerkzeuge brechen meist in dieser Testzeit.
- i) **Tragen Sie persönliche Schutzausrüstung.** Verwenden Sie je nach Anwendung Vollgesichtsschutz, Augenschutz oder Schutzbrille. Soweit angemessen, tragen Sie Staubmaske, Gehörschutz, Schutzhandschuhe oder Spezialschürze, die kleine Schleif- und Materialpartikel von Ihnen fernhält.

Die Augen sollen vor herumfliegenden Fremdkörpern geschützt werden, die bei verschiedenen Anwendungen entstehen. Staub oder Atemschutzmaske müssen den bei der Anwendung entstehenden Staub filtern. Wenn Sie lange lautem Lärm ausgesetzt sind, können Sie einen Hörverlust erleiden.

- j) **Achten Sie bei anderen Personen auf sicheren Abstand zu Ihrem Arbeitsbereich. Jeder, der den Arbeitsbereich betritt, muss persönliche Schutzausrüstung tragen.** Bruchstücke des Werkstücks oder gebrochener Einsatzwerkzeuge können wegfliegen und Verletzungen auch außerhalb des direkten Arbeitsbereichs verursachen.
- k) **Halten Sie das Netzkabel von sich drehenden Einsatzwerkzeugen fern.** Wenn Sie die Kontrolle über das Gerät verlieren, kann das Netzkabel durchtrennt oder erfasst werden und Ihre Hand oder Ihr Arm in das sich drehende Einsatzwerkzeug geraten.
- l) **Legen Sie das Elektrowerkzeug niemals ab, bevor das Einsatzwerkzeug völlig zum Stillstand gekommen ist.** Das sich drehende Einsatzwerkzeug kann in Kontakt mit der Ablagefläche geraten, wodurch Sie die Kontrolle über das Elektrowerkzeug verlieren können.
- m) **Lassen Sie das Elektrowerkzeug nicht laufen, während Sie es tragen.** Ihre Kleidung kann durch zufälligen Kontakt mit dem sich drehenden Einsatzwerkzeug erfasst werden, und das Einsatzwerkzeug sich in Ihren Körper bohren.
- n) **Reinigen Sie regelmäßig die Lüftungsschlitze Ihres Elektrowerkzeugs.** Das Motorgebläse zieht Staub in das Gehäuse, und eine starke Ansammlung von Metallstaub kann elektrische Gefahren verursachen.
- o) **Verwenden Sie das Elektrowerkzeug nicht in der Nähe brennbarer Materialien.** Funken können diese Materialien entzünden.

- p) **Verwenden Sie keine Einsatzwerkzeuge, die flüssige Kühlmittel erfordern.**

Die Verwendung von Wasser oder anderen flüssigen Kühlmitteln kann zu einem elektrischen Schlag führen.

Rückschlag und entsprechende Sicherheitshinweise

Rückschlag ist die plötzliche Reaktion infolge eines hakenden oder blockierten drehenden Einsatzwerkzeugs, wie Schleifscheibe, Schleifteller, Drahtbürste usw. Verhaken oder Blockieren führt zu einem abrupten Stopp des rotierenden Einsatzwerkzeugs. Dadurch wird ein unkontrolliertes Elektrowerkzeug gegen die Drehrichtung des Einsatzwerkzeugs an der Blockierstelle beschleunigt.

Wenn z. B. eine Schleifscheibe im Werkstück hakt oder blockiert, kann sich die Kante der Schleifscheibe, die in das Werkstück eintaucht, verfangen und dadurch die Schleifscheibe ausbrechen oder einen Rückschlag verursachen. Die Schleifscheibe bewegt sich dann auf die Bedienperson zu oder von ihr weg, je nach Drehrichtung der Scheibe an der Blockierstelle. Hierbei können Schleifscheiben auch brechen.

Ein Rückschlag ist die Folge eines falschen oder fehlerhaften Gebrauchs des Elektrowerkzeugs. Er kann durch geeignete Vorsichtsmaßnahmen, wie nachfolgend beschrieben, verhindert werden.

- a) **Halten Sie das Elektrowerkzeug gut fest und bringen Sie Ihren Körper und Ihre Arme in eine Position, in der Sie die Rückschlagkräfte abfangen können. Verwenden Sie immer den Zusatzgriff, falls vorhanden, um die größtmögliche Kontrolle über Rückschlagkräfte oder Reaktionsmomente beim Hochlauf zu haben.** Die Bedienperson kann durch geeignete Vorsichtsmaßnahmen die Rückschlag und Reaktionskräfte beherrschen.

- b) **Bringen Sie Ihre Hand nie in die Nähe sich drehender Einsatzwerkzeuge.** Das Einsatzwerkzeug kann sich beim Rückschlag über Ihre Hand bewegen.
- c) **Meiden Sie mit Ihrem Körper den Bereich, in den das Elektrowerkzeug bei einem Rückschlag bewegt wird.** Der Rückschlag treibt das Elektrowerkzeug in die Richtung entgegengesetzt zur Bewegung der Schleifscheibe an der Blockierstelle.
- d) **Arbeiten Sie besonders vorsichtig im Bereich von Ecken, scharfen Kanten usw.. Verhindern Sie, dass Einsatzwerkzeuge vom Werkstück zurückprallen und verklemmen.** Das rotierende Einsatzwerkzeug neigt bei Ecken, scharfen Kanten oder wenn es abprallt, dazu, sich zu verklemmen. Dies verursacht einen Kontrollverlust oder Rückschlag.
- e) **Verwenden Sie kein Ketten- oder gezähntes Sägeblatt.** Solche Einsatzwerkzeuge verursachen häufig einen Rückschlag oder den Verlust der Kontrolle über das Elektrowerkzeug.

Besondere Sicherheitshinweise zum Polieren

- a) **Lassen Sie keine losen Teile der Polierhaube, insbesondere Befestigungsschnüre, zu. Verstauen oder kürzen Sie die Befestigungsschnüre.** Lose, sich mitdrehende Befestigungsschnüre können Ihre Finger erfassen oder sich im Werkstück verfangen.

Weitere Sicherheitshinweise

- **Sichern Sie das Werkstück.** Ein mit Spannvorrichtungen oder Schraubstock festgehaltenes Werkstück ist sicherer gehalten als mit Ihrer Hand.
- **Stützen Sie auf keinen Fall die Hände neben oder vor dem Gerät und der zu bearbeitenden Fläche ab, da bei einem Abrutschen Verletzungsgefahr besteht.**
- **Sorgen Sie bei der Bearbeitung von Kunststoffen, Farben, Lacken, etc. für ausreichende Belüftung.**
- **Tränken Sie Materialien oder zu bearbeitende Flächen nicht mit lösungsmittelhaltigen Flüssigkeiten.**
- **Bearbeiten Sie keine angefeuchteten Materialien oder feuchte Flächen.**
- **Verwenden Sie das Gerät niemals zweckentfremdet und nur mit Originalteilen/-zubehör.** Der Gebrauch anderer als in der Bedienungsanleitung empfohlener Teile oder anderen Zubehörs kann eine Verletzungsgefahr für Sie bedeuten.
- **Das Gerät muss stets sauber, trocken und frei von Öl oder Schmierfetten sein.**
- **Das Gewinde der Zubehörteile muss mit dem Gewinde der Schleifspindel übereinstimmen.** Bei Zubehörteilen, die mit Hilfe eines Flanschs montiert werden, muss die Bohrung des Zubehörteils mit dem Durchmesser des Flanschs übereinstimmen. Zubehörteile, die nicht auf das Gerät passen, laufen unrund, vibrieren zu stark und können dazu führen, dass die Kontrolle über das Gerät verloren geht.

Originalzubehör/-zusatzgeräte

- **Benutzen Sie nur Zubehör und Zusatzgeräte, die in der Gebrauchsanweisung angegeben sind.** Der Gebrauch anderer als in der Bedienungsanleitung empfohlener Einsatzwerkzeuge oder anderen Zubehörs kann eine Verletzungsgefahr für Sie bedeuten.

Vor der Inbetriebnahme

Zusatz-Handgriff montieren

⚠ VORSICHT!

- ▶ Aus Sicherheitsgründen darf dieses Gerät nur mit dem Zusatz-Handgriff **3** verwendet werden. Andernfalls können Verletzungen die Folge sein. Der Zusatz-Handgriff **3** kann je nach Arbeitsweise links, rechts oder oben am Gerätekopf eingeschraubt werden.

Montage/Demontage des Poliertellers

- ◆ Betätigen Sie die Spindelarretierung **7** und halten Sie diese gedrückt.
- ◆ Schrauben Sie den Polierteller **4** im Uhrzeigersinn auf das Gewinde **6**.
- ◆ Um den Polierteller **4** zu entfernen, gehen Sie in umgekehrter Reihenfolge vor.

Montage/Demontage des Polierpads

⚠ WARNUNG!

- ▶ Trennen Sie unbedingt das Gerät vom Netz bevor Sie das Polierpad **5** aufsetzen oder lösen.
- ◆ Der Polierteller **4** und das im Lieferumfang enthaltene Polierpad **5** sind mit korrespondierendem Klettverschluss ausgestattet.
- ◆ Befestigen Sie das mitgelieferte Polierpad **5** mithilfe des Klettverschlusses passgenau auf dem Polierteller **4**.
- ◆ Zum Wechsel heben Sie das Polierpad **5** seitlich an und ziehen Sie es vom Polierteller **4** ab.

Inbetriebnahme

Ein- und ausschalten

Einschalten

- ◆ Schieben Sie den EIN-/AUS-Schalter **1** nach vorne bis er hörbar einrastet, um das Gerät einzuschalten.

Ausschalten

- ◆ Drücken und schieben Sie den EIN-/AUS-Schalter **1** nach hinten, um das Gerät auszuschalten.

Drehzahl vorwählen

- ◆ Wählen Sie mit dem Drehzahlregler **2** die benötigte Drehzahl vor.
 - Stufe 1: ca. 1300 min⁻¹
 - Stufe 2: ca. 1670 min⁻¹
 - Stufe 3: ca. 2280 min⁻¹
 - Stufe 4: ca. 2890 min⁻¹
 - Stufe 5: ca. 3400 min⁻¹
 - Stufe 6: ca. 3880 min⁻¹

Polieren

- ◆ Geben Sie etwas Politur auf das aufgesetzte Polierpad **5** und das Werkstück.
- ◆ Verteilen Sie die Politur manuell auf der zu polierenden Fläche.

HINWEIS

- ▶ Wenden Sie die Politur nicht zu oft auf einer Fläche an, da die enthaltenen Partikel den Lack beschädigen können.
- ▶ Kleben Sie Plastikteile vorher ab, da diese durch die Politur aufgeheilt werden können.
- ◆ Führen Sie das Gerät parallel an das Werkstück.
- ◆ Schalten Sie das Gerät ein.
- ◆ Bewegen Sie das Gerät parallel und gleichmäßig über die zu polierende Oberfläche.

- ◆ Das Gerät nicht aufdrücken. Starkes Aufdrücken erhöht die Arbeitsleistung nicht!
- ◆ Wenn Sie mit dem Ergebnis zufrieden sind, schalten Sie das Gerät aus.

⚠ ACHTUNG!

- ▶ Je nach Größe und Art des Werkstückes sind entsprechende Sicherheitsvorkehrungen zu treffen. Verwenden Sie geeignete Klemmvorrichtungen, um ein Verrutschen des Werkstückes zu verhindern.

Arbeitshinweise

- Arbeiten Sie mit geringem Anpressdruck.
- Arbeiten Sie mit gleichmäßigem Vorschub.
- Führen Sie den Poliervorgang parallel und überlappend zu den Polierbahnen durch.

Wartung und Reinigung

⚠ WARNUNG!

- ▶ Bevor Sie Arbeiten am Gerät durchführen, trennen Sie unbedingt das Gerät vom Netz.

Das Gerät ist wartungsfrei.

- Reinigen Sie das Gerät direkt nach Abschluss der Arbeit.
- Verwenden Sie zur Reinigung des Gehäuses ein trockenes Tuch.
- Verwenden Sie keinesfalls scharfe Gegenstände, Benzin, Lösungsmittel oder Reiniger, die Kunststoff angreifen. Vermeiden Sie, dass Flüssigkeiten in das Innere des Gerätes gelangen.
- **Wenn ein Ersatz der Anschlussleitung erforderlich ist, dann ist dies vom Hersteller oder seinem Vertreter auszuführen, um Sicherheitsgefährdungen zu vermeiden.**

Entsorgung



Werfen Sie Elektrowerkzeuge nicht in den Hausmüll!

Das nebenstehende Symbol einer durchgestrichenen Mülltonne auf

Rädern zeigt an, dass dieses Gerät der Richtlinie 2012/19/EU unterliegt. Diese Richtlinie besagt, dass Sie dieses Gerät am Ende seiner Nutzungszeit nicht mit dem normalen Hausmüll entsorgen dürfen, sondern in speziell eingerichteten Sammelstellen, Wertstoffhöfen oder Entsorgungsbetrieben abgeben müssen.

Diese Entsorgung ist für Sie kostenfrei. Schonen Sie die Umwelt und entsorgen Sie fachgerecht.

Für den deutschen Markt gilt

Beim Kauf eines Neugerätes haben Sie das Recht, ein entsprechendes Altgerät an Ihren Händler zurückzugeben. Händler von Elektro- und Elektronikgeräten sowie Lebensmittelhändler, die regelmäßig Elektro- und Elektronikgeräte verkaufen, sind verpflichtet, bis zu drei Altgeräte unentgeltlich zurückzunehmen, auch ohne dass ein Neugerät gekauft wird, wenn die Altgeräte in keiner Abmessung größer als 25 cm sind. LIDL bietet Ihnen Rücknahmemöglichkeiten direkt in den Filialen und Märkten an.

Sofern Ihr Altgerät personenbezogene Daten enthält, sind Sie selbst für deren Löschung verantwortlich, bevor Sie es zurückgeben.



Weitere Möglichkeiten zur Entsorgung des ausgedienten Produkts erfahren Sie bei Ihrer Gemeinde- oder Stadtverwaltung.



Die Verpackung besteht aus umweltfreundlichen Materialien, die Sie über die örtlichen Recyclingstellen entsorgen können.

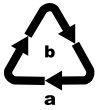

Entsorgen Sie die Verpackung umweltgerecht. Beachten Sie die Kennzeichnung auf den verschiedenen Verpackungsmaterialien und trennen Sie diese gegebenenfalls gesondert. Die Verpackungsmaterialien sind gekennzeichnet mit Abkürzungen (a) und Ziffern (b) mit folgender Bedeutung: 1–7: Kunststoffe, 20–22: Papier und Pappe, 80–98: Verbundstoffe.

Garantie der Kompernaß Handels GmbH

Sehr geehrte Kundin, sehr geehrter Kunde, Sie erhalten auf dieses Gerät 3 Jahre Garantie ab Kaufdatum. Im Falle von Mängeln dieses Produkts stehen Ihnen gegen den Verkäufer des Produkts gesetzliche Rechte zu. Diese gesetzlichen Rechte werden durch unsere im Folgenden dargestellte Garantie nicht eingeschränkt.

Garantiebedingungen

Die Garantiefrist beginnt mit dem Kaufdatum. Bitte bewahren Sie den Kassenbon gut auf. Dieser wird als Nachweis für den Kauf benötigt.

Tritt innerhalb von drei Jahren ab dem Kaufdatum dieses Produkts ein Material- oder Fabrikationsfehler auf, wird das Produkt von uns – nach unserer Wahl – für Sie kostenlos repariert, ersetzt oder der Kaufpreis erstattet. Diese Garantieleistung setzt voraus, dass innerhalb der Dreijahresfrist das defekte Gerät und der Kaufbeleg (Kassenbon) vorgelegt und schriftlich kurz beschrieben wird, worin der Mangel besteht und wann er aufgetreten ist.

Wenn der Defekt von unserer Garantie gedeckt ist, erhalten Sie das reparierte oder ein neues Produkt zurück. Mit Reparatur oder Austausch des Produkts beginnt kein neuer Garantiezeitraum.

Garantiezeit und gesetzliche Mängelansprüche

Die Garantiezeit wird durch die Gewährleistung nicht verlängert. Dies gilt auch für ersetzte und reparierte Teile. Eventuell schon beim Kauf vorhandene Schäden und Mängel müssen sofort nach dem Auspacken gemeldet werden. Nach Ablauf der Garantiezeit anfallende Reparaturen sind kostenpflichtig.

Garantieumfang

Das Gerät wurde nach strengen Qualitätsrichtlinien sorgfältig produziert und vor Auslieferung gewissenhaft geprüft.

Die Garantieleistung gilt für Material- oder Fabrikationsfehler. Der Garantieumfang erstreckt sich nicht auf Produktteile, die normaler Abnutzung ausgesetzt sind und daher als Verschleißteile angesehen werden können, wie z. B. Sägeblätter, Ersatzklingen, Schleifpapiere, etc. oder auf Beschädigungen an zerbrechlichen Teilen, wie z. B. Schalter oder Teile, die aus Glas gefertigt sind.

Diese Garantie verfällt, wenn das Produkt beschädigt, nicht sachgemäß benutzt oder gewartet wurde. Für eine sachgemäße Benutzung des Produkts sind alle in der Bedienungsanleitung aufgeführten Anweisungen genau einzuhalten. Verwendungszwecke und Handlungen, von denen in der Bedienungsanleitung abgeraten oder vor denen gewarnt wird, sind unbedingt zu vermeiden.

Das Produkt ist nur für den privaten und nicht für den gewerblichen Gebrauch bestimmt. Bei missbräuchlicher und unsachgemäßer Behandlung, Gewaltanwendung und bei Eingriffen, die nicht von unserer autorisierten Serviceniederlassung vorgenommen wurden, erlischt die Garantie.

Garantieleistung gilt nicht bei

- gewerblichen Gebrauch des Produktes
- Beschädigung oder Veränderung des Produktes durch den Kunden
- Missachtung der Sicherheits- und Wartungsvorschriften, Bedienungsfehler
- Schäden durch Elementarereignisse

Abwicklung im Garantiefall

Um eine schnelle Bearbeitung Ihres Anliegens zu gewährleisten, folgen Sie bitte den folgenden Hinweisen:

- Bitte halten Sie für alle Anfragen den Kassenbon und die Artikelnummer (IAN) 480222_2410 als Nachweis für den Kauf bereit.
- Die Artikelnummer entnehmen Sie bitte dem Typenschild am Produkt, einer Gravur am Produkt, dem Titelblatt der Bedienungsanleitung (unten links) oder dem Aufkleber auf der Rück- oder Unterseite des Produktes.
- Sollten Funktionsfehler oder sonstige Mängel auftreten, kontaktieren Sie zunächst die nachfolgend benannte Serviceabteilung **telefonisch** oder per **E-Mail**.
- Ein als defekt erfasstes Produkt können Sie dann unter Beifügung des Kaufbelegs (Kassenbon) und der Angabe, worin der Mangel besteht und wann er aufgetreten ist, für Sie portofrei an die Ihnen mitgeteilte Serviceanschrift übersenden.



Auf parkside-diy.com können Sie diese und viele weitere Handbücher einsehen und herunterladen. Mit diesem QR-Code gelangen Sie direkt auf parkside-diy.com. Wählen Sie Ihr Land aus, und

suchen Sie über die Suchmaske nach den Bedienungsanleitungen.

Mittels Eingabe der Artikelnummer (IAN) 480222_2410 gelangen Sie zur Bedienungsanleitung für Ihren Artikel.

Service

DE Deutschland

Tel.: 0800 8855 300

[Kontaktformular auf parkside-diy.com](#)

AT Österreich

Tel.: 0800 447 750

[Kontaktformular auf parkside-diy.com](#)

CH Schweiz

Tel.: 0800 563 601

[Kontaktformular auf parkside-diy.com](#)

Importeur

Bitte beachten Sie, dass die folgende Anschrift keine Serviceanschrift ist. Kontaktieren Sie zunächst die benannte Ser-vicestelle.

KOMPERNASS HANDELS GMBH

BURGSTRASSE 21

44867 BOCHUM

GERMANY

www.kompernass.com

Original-Konformitätserklärung

Wir, KOMPERNASS HANDELS GMBH, Dokumentenverantwortlicher: Herr Semi Uguzlu, BURGSTR. 21, 44867 BOCHUM, DEUTSCHLAND, erklären hiermit, dass dieses Produkt mit den folgenden Normen, normativen Dokumenten und EG-Richtlinien übereinstimmt:

Maschinenrichtlinie
(2006/42/EG)

Elektromagnetische Verträglichkeit
(2014/30/EU)

RoHS-Richtlinie
(2011/65/EU)*

* Die alleinige Verantwortung für die Ausstellung dieser Konformitätserklärung trägt der Hersteller. Der oben beschriebene Gegenstand der Erklärung erfüllt die Vorschriften der Richtlinie 2011/65/EU des Europäischen Parlaments und des Rates vom 8. Juni 2011 zur Beschränkung der Verwendung bestimmter gefährlicher Stoffe in Elektro- und Elektronikgeräten.

Angewandte harmonisierte Normen

EN 62841-1:2015/A11:2022

EN IEC 62841-2-3:2021/A11:2021

EN IEC 55014-1:2021

EN IEC 55014-2:2021

EN IEC 61000-3-2:2019/A1:2021

EN 61000-3-3:2013/A2:2021

EN IEC 63000:2018

Typ/Gerätebezeichnung: Poliermaschine Spot-Repair PPM 800 A1

Herstellungsjahr: 12-2024

Seriennummer: IAN 480222_2410

Bochum, 07.11.2024



Semi Uguzlu
- Qualitätsmanager -

Technische Änderungen im Sinne der Weiterentwicklung sind vorbehalten.

KOMPERNASS HANDELS GMBH

BURGSTRASSE 21

44867 BOCHUM

GERMANY

www.kompernass.com

Információk állása · Stanje informacij · Stav informací

Stav informácií · Stand der Informationen:

11/2024 · Ident.-No.: PPM800A1-112024-1

IAN 480222_2410

