



LED 360° WORK LIGHT PALS 50 B1

(GB) (CY)

LED 360° WORK LIGHT

Short manual

(HU)

LED-MUNKALÁMPA 360°

Rövid útmutató

(SI)

DELOVNA LED-SVETILKA 360°

Kratka navodila

(CZ)

PRACOVNÍ LED SVÍTIDLO 360°

Krátký návod

(SK)

LED PRACOVNÉ SVIETIDLO 360°

Krátky návod

(HR)

LED RADNA SVJETILJKA 360°

Kratke upute

(RS)

LED RADNA LAMPA 360°

Vodič za brzi početak

(RO)

LAMPĂ DE LUCRU CU LED 360°

Instrucțiuni scurte

(BG)

LED РАБОТНА ЛАМПА 360°

Кратко ръководство

(GR) (CY)

ΛΑΜΠΑ ΕΡΓΑΣΙΑΣ LED 360°

Σύντομες οδηγίες

(DE) (AT) (BE) (CH)

LED-ARBEITSLEUCHTE 360°

Kurzanleitung

GB/CY	Short manual	Page	5
HU	Rövid útmutató	Oldal	13
SI	Kratka navodila	Stran	21
CZ	Krátký návod	Strana	30
SK	Krátky návod	Strana	38
HR	Kratke upute	Stranica	46
RS	Vodič za brzi početak	Strana	54
RO	Instrucțiuni scurte	Pagina	63
BG	Кратко ръководство	Страница	71
GR/CY	Σύντομες οδηγίες	Σελίδα	81
DE/AT/BE/CH	Kurzanleitung	Seite	89

A

HG12247

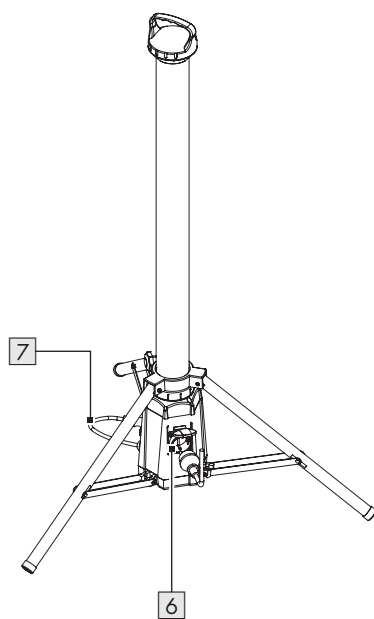
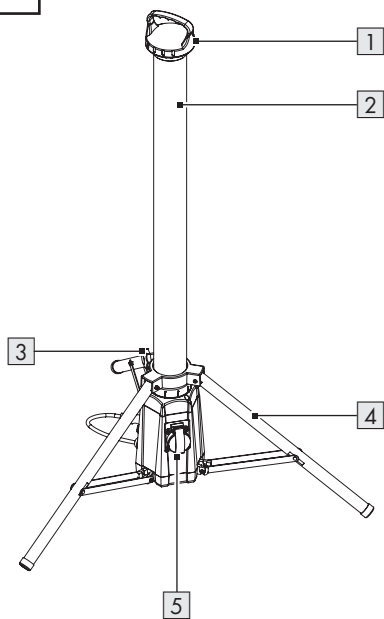
**B**

HG12247-FR

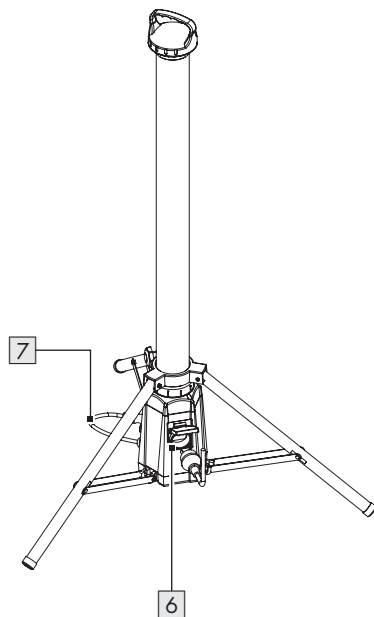
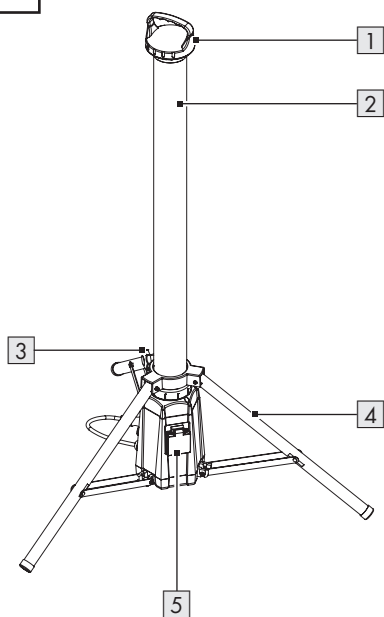





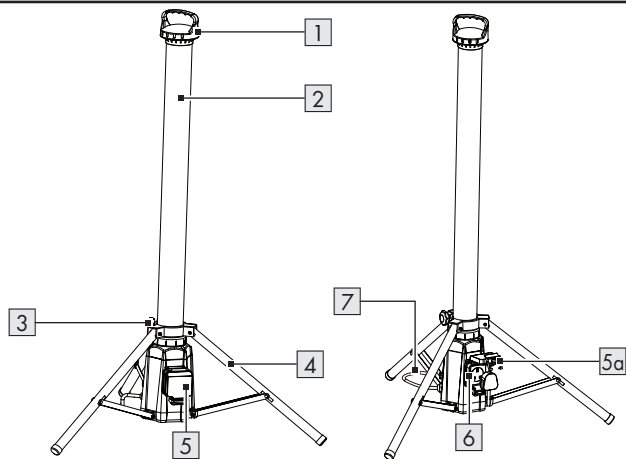
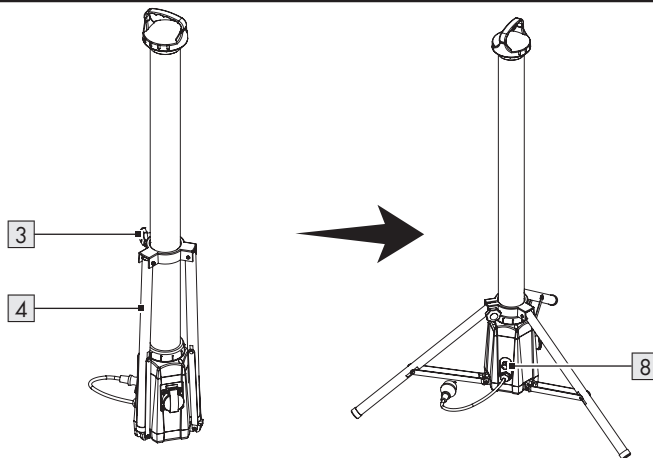
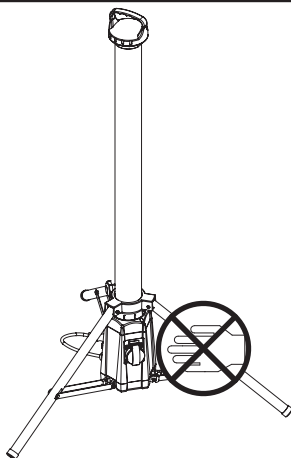









C

HG12247-BS

**D****E**

List of pictograms used	Page	6
Short manual	Page	7
Intended use	Page	7
Scope of delivery	Page	7
Parts list	Page	7
Technical data	Page	7
General safety instructions	Page	8
First use	Page	9
Unpacking the product	Page	9
Setting up the product	Page	9
Use	Page	9
Switching the product on/off	Page	9
Connecting an external appliance to the socket-outlet	Page	10
Cleaning	Page	10
Disposal	Page	10
Warranty	Page	11
Warranty claim procedure	Page	11
Service	Page	12

List of pictograms used

	<p>DANGER! – Designating a hazard with high risk, which will result in death or severe injury if not avoided (e.g. risk of suffocation)</p>		<p>Alternating current/voltage</p>
	<p>WARNING! – Designating a hazard with moderate risk, which can result in death or severe injury if not avoided (e.g. risk of electric shock)</p>		<p>Dust-protected + splash-proof (IP54) for LED work light (except socket-outlet)</p>
	<p>CAUTION! – Designating a hazard with low risk, which could result in minor or moderate injury if not avoided (e.g. risk of scalding)</p>		<p>Splash-proof (only socket-outlet)</p>
	<p>NOTICE! – Warns of possible damage to property/the product if not avoided (e.g. risk of short circuit)</p>		<p>CAUTION. Hot surface!</p>
	<p>INFO: This symbol with the “Info” signal word offers additional useful information.</p>		<p>Product designed to withstand severe mechanical handling</p>
	<p>Minimum distance to illuminated material</p>	 	<p>Safety information Instructions for use</p>
	<p>Not suitable for household room illumination</p>		<p>CE mark indicates conformity with relevant EU directives applicable for this product.</p>

LED 360° WORK LIGHT

● Short manual

This document is a shorter printed version of the complete operating instructions. Scanning the QR code takes you directly to parkside-diy.com. Choose your country and use the search screen to search for the operating instructions. Entering the item number (IAN) 500147_2504 takes you to the operating instructions for your item. The short guide is an integral part of this product. Prior to using the product, familiarize yourself with all operation and safety notes. Store the short guide in a safe place and if you hand the product on to third parties, all documentation should be passed on as well.

● Intended use

- This product is intended to illuminate outdoor areas.
- This product is intended for use in rough conditions.
- This product is only intended for private use, e.g. in work-shops or garages.
- This product is not intended for commercial use or for use in other applications.

● Technical data

Model:	HG12247	HG12247-FR	HG12247-BS
Input voltage:	230 V~, 50 Hz		
Total power consumption:	50 W		
Protection class:	I		
Power output via socket:	max. 2,500 W		
Dimensions (Ø × H):	approx. 75 cm × 120 cm		

-  This product is not suitable for household room illumination.

● Scope of delivery

- 1 LED 360° Work light
- 1 User manual

● Parts list

Before reading, unfold the page containing the illustrations and familiarise yourself with all functions of the product.

(Fig. A, B, C)

- 1 Handle
- 2 Strip light
- 3 Locking screw
- 4 Tripod
- 5 Socket-outlet cover
- 6 Socket-outlet (for connecting external appliances)
- 7 Mains cord with mains plug

(Fig. C)

- 5a Interlock

(Fig. D)

- 8 Rotary knob (switching on/off, brightness control)

Model:		HG12247	HG12247-FR	HG12247-BS
Weight:		approx. 3,000 g		approx. 3,100 g
Projected area:		approx. 1,200 cm ²		
Certification:		GS	-	
Degree of protection	Product (except socket-outlet):	IP54 ¹	IP54 ^{1, 2}	
	Socket-outlet:	IPX4 ³	IPX4 ^{3, 4}	IPX4 ^{3, 5}
This product contains a light source of energy efficiency class "D".				



General safety instructions

BEFORE USING THE PRODUCT, FAMILIARISE YOURSELF WITH ALL OF THE SAFETY INFORMATION AND INSTRUCTIONS FOR USE! WHEN PASSING THIS PRODUCT ON TO OTHERS, ALSO INCLUDE ALL THE DOCUMENTS!



⚠ WARNING! DANGER TO LIFE AND RISK OF ACCIDENTS FOR INFANTS AND CHILDREN!

Never leave children unattended with the packaging material. The packaging material represents a danger of suffocation. Children frequently underestimate the dangers. Keep the product out of the reach of children at all times.

- This product may be used by children age 8 years and up, as well as by persons with reduced physical, sensory or mental capacities, or lacking experience and/or knowledge, so long as they are supervised or instructed in the safe use of the product and understand the associated risks. Children should not be allowed to play

with the product. Cleaning and user maintenance should not be performed by children without supervision.

⚠ DANGER! Risk of suffocation!

Children could swallow and choke on small included parts (e.g. screws). Keep children away from the work area during assembly.

- Do not carry out any modifications or repairs to the product yourself. The built-in LED module and built-in LED driver cannot be replaced.
- If the LEDs fail at the end of their lives, the entire product must be replaced.
- The external flexible cable or cord of this product cannot be replaced; if the cord is damaged, the product shall be destroyed.



Danger to life by electric shock

- Always check the product for damage before connecting it to the mains. Never use the product if it shows any signs of damage.
- Protect the mains cable against sharp edges, mechanical stresses and hot surfaces.

¹ dust-protected/splash-proof

² mains plug for indoor use only

³ splash-proof

⁴ only when socket cover closed (without power plug inserted)

⁵ only when socket cover closed

- Always unplug the mains plug from the socket before installation, dismantling or cleaning.
- Disconnect the product from the mains supply if it is not going to be used for some time (e.g. holiday).

- Prior to installation, verify that the mains voltage on site corresponds with the operating voltage required for the product (230 V~, 50 Hz). Otherwise do not install the product.

⚠ CAUTION! Risk of burn injuries! To prevent burns, verify the product is switched off and has cooled down for at least 15 minutes before touching it. The product can become very hot.

- The accessible surface, especially the heat shrink, is very hot when the lamp is operating.

FIRE HAZARD! Fit the product so that it is at least 1.0 metre away from the material to be illuminated. Excessive heat can result in a fire.

- The product is only suited for use with the built-in LED control gear.
- The product continues to draw a small amount of power even if the product is off as long as the product is connected to the supply mains. To switch the product off completely, disconnect the mains plug **7** from the socket-outlet.
- The mains plug **7** can only be connected with a corresponding socket-outlet with the same IP degree in order to keep the protective degree against dust/water.
- **Only for HG12247-BS:** The mains plug **7** is suitable for indoor use only.
- Luminaires shall not be connected after each other.

● **First use**

● **Unpacking the product**

1. Take the product out of the packaging and remove all packaging materials and plastic wrappings.
2. Check to make sure that all listed parts are included (see “Scope of delivery”).
3. Check whether the product and all parts are in good condition. If any damage or defect is detected, do not use the product, but follow the procedure described in chapter “Warranty”.

● **Setting up the product**

(Fig. D, E)

⚠ CAUTION! Risk of injury! Note the position of your hands whilst opening or closing the tripod **4**. There is a risk of pinching your fingers.

ⓘ **INFO:**

- The product may be placed on the provided tripod **4** and then be positioned in the desired location.
 - Use and operate the product on a stable surface without any angle.
1. Rotate the locking screw **3** anti-clockwise to loosen the tripod **4**.
 2. Adjust the tripod **4** to the desired position. Rotate the locking screw **3** clockwise to fix the tripod in its position.
 3. Fully extend the tripod **4**. Check the stability of the product.

● **Use**

● **Switching the product on/off**

⚠ NOTICE! Risk of property damage! Do not move the mains cord **7** after connecting the mains plug to a socket-outlet. There is a risk that the product will slip or tip over.

❗ INFO:

- Using the product outdoors: Connect the mains plug [7] with an IPX4 socket-outlet only.
 - If an IPX4 socket-outlet should not be available, the mains plug [7] must be connected indoors only.
1. Connect the mains plug [7] to a suitable socket-outlet.
 2. **Switching on:** Rotate the rotary knob [8] in clockwise direction. When the strip light [2] is switched on, you will hear a click sound.
 3. **Brightness control:** Once the strip light [2] is switched on, rotate the rotary knob [8] to control the brightness.

Direction	Function
Clockwise	Increase brightness
Counter-clockwise	Reduce brightness

4. **Switching off:** Rotate the rotary knob [8] in counter-clockwise direction. When the strip light [2] is switched off, you will hear a click sound.

● Connecting an external appliance to the socket-outlet

⚠ **WARNING! Risk of fire!** Do not connect any appliance with a total power consumption of more than 2,500 W.

⚠ **WARNING! Risk of electric shock!** Water may enter the product if you connect an appliance featuring a non-waterproof mains plug. When using the product outdoors, make sure that the appliance to be connected to the socket-outlet [6] features a waterproof mains plug.

- The socket-outlet [6] is only IPX4 protected.
- Only insert a corresponding IPX4 mains plug for outdoor use.

HG12247 and HG12247-FR

1. Open the socket-outlet cover [5].
2. Connect the mains plug of your appliance to the socket-outlet [6].
3. After use, disconnect the mains plug of your appliance from the socket-outlet [6]. Close the socket-outlet cover [5].

HG12247-BS

1. Open the socket-outlet cover [5].
2. Connect the mains plug of your appliance to the socket-outlet [6].
3. Close the socket-outlet cover [5].
4. Lock the socket-outlet cover [5] with the interlock [5a].

● Cleaning

- Never immerse the product in water or other liquids. Otherwise the product can be damaged.
- Before cleaning:
 - Remove the mains plug [7] from the socket-outlet.
 - Allow the product to cool down.
 - Close the socket-outlet cover [5].
- Clean the product with a lint-free, slightly moist cloth and mild cleaning agent.

● Disposal

The packaging is made entirely of recyclable materials, which you may dispose of at local recycling facilities.



Observe the marking of the packaging materials for waste separation, which are marked with abbreviations (a) and numbers (b) with following meaning: 1–7: plastics/20–22: paper and fibreboard/80–98: composite materials.

Product:



Contact your local refuse disposal authority for more details of how to dispose of your worn-out product.



To help protect the environment, please dispose of the product properly when it has reached the end of its useful life and not in the household waste. Information on collection points and their opening hours can be obtained from your local authority.

● **Warranty**

The product has been manufactured to strict quality guidelines and meticulously examined before delivery. In the event of material or manufacturing defects you have legal rights against the retailer of this product. Your legal rights are not limited in any way by our warranty detailed below.

The warranty for this product is 3 years from the date of purchase. The warranty period begins on the date of purchase. Keep the original sales receipt in a safe location as this document is required as proof of purchase.

Any damage or defects already present at the time of purchase must be reported without delay after unpacking the product.

Should the product show any fault in materials or manufacture within 3 years from the date of purchase, we will repair or replace it – at our choice – free of charge to you. The warranty period is not extended as a result of a claim being granted. This also applies to replaced and repaired parts.

This warranty becomes void if the product has been damaged, or used or maintained improperly.

The warranty covers material or manufacturing defects. This warranty does not cover product parts subject to normal wear and tear, thus considered consumables (e.g. batteries, rechargeable batteries, tubes, cartridges), nor damage to fragile parts, e.g. switches or glass parts.

● **Warranty claim procedure**

So that your request can be processed quickly, please observe the following instructions:

For all inquiries, please have the receipt and item number (IAN 500147_2504) ready as proof of purchase.

The article number can be taken from the identification label on the product, engraving on the product, the front cover of your manual (at the bottom left), or the sticker on the back or bottom of the product.

If malfunctions or other defects arise, first contact the service department indicated below by phone or email.

You can then send a product recorded as defective to the communicated service address postage-free, making sure to enclose proof of purchase (receipt) and information on the details of the defect and when it occurred.



You can download and view this and numerous other manuals at parkside-diy.com. This QR code takes you directly to parkside-diy.com. Choose your country and use the search screen to search for the operating instructions. Entering the item number (IAN) 500147_2504 takes you to the operating instructions for your item.

● Service

GB Service Great Britain

Tel.: 08000518970

Contact form on parkside-diy.com

IAN 500147_2504

CY Service Cyprus

Tel.: 80094242



Contact form on parkside-diy.com

IAN 500147_2504



A felhasznált piktogramok/szimbólumok listája	Oldal	14
Rövid útmutató	Oldal	14
Rendeltetésszerű használat	Oldal	15
A csomagolás tartalma	Oldal	15
Alkatrészlista	Oldal	15
Műszaki adatok	Oldal	15
Általános biztonsági utasítások	Oldal	16
Üzembe helyezés	Oldal	17
A termék kicsomagolása	Oldal	17
A termék felállítása	Oldal	17
Használat	Oldal	18
A termék be- és kikapcsolása	Oldal	18
Külső készülék csatlakoztatása a konnektorhoz	Oldal	18
Tisztítás	Oldal	18
Mentesítés	Oldal	19
Garancia	Oldal	19
Garanciális ügyek lebonyolítása	Oldal	19
Szerviz	Oldal	20

A felhasznált piktogramok/szimbólumok listája

	<p>VESZÉLY! – Magas kockázati szintű veszélyre utal, melyet ha nem kerülnek el, az halálesethez vagy súlyos sérüléshez vezet (pl. fulladásveszély)</p>		<p>Váltóáram/-feszültség</p>
	<p>FIGYELMEZTETÉS! – Közepes kockázati szintű veszélyre utal, melyet ha nem kerülnek el, az halálesethez vagy súlyos sérüléshez vezethet (pl. áramütés veszélye)</p>		<p>Por és fröccsenő víz elleni védelem (IP54) a LED-munkarefektor számára (a konnektor kivételével)</p>
	<p>VIGYÁZAT! – Alacsony kockázati szintű veszélyre utal, melyet ha nem kerülnek el, az könnyebb vagy mérsékelt sérüléshez vezethet (pl. forrázásveszély)</p>		<p>Fröccsenő víz elleni védelem (csak a konnektor)</p>
	<p>FIGYELEM! – Lehetséges anyagi károokra hívja fel a figyelmet (pl. rövidzárlat veszélye)</p>		<p>VIGYÁZAT. Forró felületek!</p>
	<p>TUDNIVALÓ: Ez a szimbólum a „Tudnivalók” szó mellett hasznos információkra hívja fel a figyelmet.</p>		<p>A termék kialakításánál fogva képes ellenállni a nagyobb mechanikus terheléseknek</p>
	<p>Minimális távolság a megvilágított anyagtól</p>		<p>Biztonsági utasítások Kezelési utasítások</p>
	<p>Nem használható a háztartás belső tereinek megvilágítására</p>		<p>A CE-jelzés azt jelzi, hogy a termék megfelel a rá vonatkozó EU előírásoknak.</p>

LED-MUNKALÁMPA 360°

● Rövid útmutató

Ez a dokumentum a teljes használati útmutató rövidített nyomtatott változata. A QR-kód beolvasásával közvetlenül a parkside-diy.com oldalra jut. Válassza ki az

országot, és a keresőfelületen keresse meg a használati útmutatókat. A termékszám (IAN) 500147_2504 beírásával juthat el az Ön termékének használati útmutatójához. A rövid útmutató a jelen termék része. A termék használata előtt ismerkedjen meg az összes használati és biztonsági utasítással. Gondosan őrizze meg a rövid

útmutatót, és a termék harmadik félnek történő továbbadása esetén adja át az összes dokumentumot.

● Rendeltetésszerű használat

- A termék kültéri megvilágításra szolgál.
- Ez a termék kedvezőtlen körülmények között is használható.
- A termék kizárólag magánhasználatra alkalmas, pl. műhelyekben és garázsokban.
- A termék üzleti használatra vagy egyéb alkalmazásokra nem alkalmas.
-  A termék nem alkalmas magánháztartások helyiségeinek megvilágítására.

● A csomagolás tartalma

- 1 LED-munkalámpa 360°
- 1 Használati útmutató

● Műszaki adatok

Modell:	HG12247	HG12247-FR	HG12247-BS
Bemenő feszültség:	230 V~, 50 Hz		
Teljes teljesítményfelvétel:	50 W		
Védelmi osztály:	I		
Kimenő teljesítmény a konnektoron:	max. 2500 W		
Méretek (Ø × M):	kb. 75 cm × 120 cm		
Tömeg:	kb. 3000 g		kb. 3100 g
Világítási felület:	kb. 1200 cm ²		
Tanúsítvány:	GS		–

● Alkatrészlista

Elolvadás előtt hajtogassa ki az ábrákat tartalmazó oldalt és ismerkedjen meg a termék funkcióival.

(A, B, C ábra)

- 1 Fogó
- 2 Fénycső
- 3 Rögzítőcsavar
- 4 Állvány
- 5 Konnektorfedő
- 6 Konnektor (külső készülékek csatlakoztatásához)
- 7 Elektromos vezeték csatlakozóval

(C ábra)

5a Zár

(D ábra)

- 8 Forgatógomb (be- és kikapcsolás, a fényerő szabályozása)

Modell:		HG12247	HG12247-FR	HG12247-BS
Védelmi osztály	Termék (a konnektoron kívül):	IP54 ¹	IP54 ^{1,2}	
	Konnektor:	IPX4 ³	IPX4 ^{3,4}	IPX4 ^{3,5}
Ez a termék „D” energiahatékonysági osztályú fényforrást tartalmaz.				



Általános biztonsági utasítások

A TERMÉK HASZNÁLATBA VÉTELE ELŐTT ISMERKEDJEN MEG A TERMÉK BIZTONSÁGI ÉS KEZELÉSI UTASÍTÁSAIVAL! HA A TERMÉKET TOVÁBBADJA, ADJA MELLÉ EZEKET A DOKUMENTUMOKAT IS!



FIGYELMEZTETÉS! ÉLET- ÉS BALESETVESZÉLY CSECSEMŐKRE ÉS GYERMEKEKRE NÉZVE!

Soha ne hagyja gyermekeit felügyelet nélkül a csomagolóanyagokkal. A csomagolóanyagok fulladásveszélyt okozhatnak. A gyermekek gyakran alábecsülik a veszélyeket. Tartsa a gyermekeket a terméktől mindig távol.

- A terméket akkor használhatják 8 éves és afeletti gyermekek, csökkent testi, érzékszervi vagy szellemi képességű, valamint megfelelő tapasztalattal és tudással nem rendelkező személyek, ha számukra felügyeletet biztosítanak vagy ha utasításokat kapnak a termék biztonságos használatával kapcsolatban és megértik az azzal járó veszélyeket. Gyermekek nem játszhatnak a termékkel. A tisztítást és a felhasználói karbantartást gyermekek felügyelet nélkül nem végezhetik.



VESZÉLY! Fulladás kockázata! A gyermekek lenyelhetik a mellékelt kis méretű alkatrészeket (pl. csavarokat), melyek fulladást okozhatnak. Az összeszerelés során a gyermekeket tartsa a munkaterületől távol.

- A terméken ne végezzen módosításokat vagy javításokat. A beépített LED-modul és LED-meghajtó nem cserélhető.
- Ha a LED-ek élettartamuk végén működésképtelenné válnak, a terméket ki kell selejtezni.
- A termék külső, rugalmas vezetéke nem cserélhető; ha a vezeték megsérül, a terméket ki kell selejtezni.



Áramütés miatti életveszély

- Elektromos csatlakoztatás előtt minden esetben ellenőrizze a termék épségét. Soha ne használja a terméket, ha azon bármilyen sérülést talál.
- Óvja az elektromos vezetéket éles sarkoktól, mechanikai terhelésektől és forró felületektől.
- Össze- és szétszerelés, valamint tisztítás előtt húzza ki az elektromos vezetéket a konnektorból.
- Ha a terméket hosszabb ideig nem használja (pl. nyaralás előtt), szüntesse meg a termék áramellátását.

¹ Por/fröccsenő víz elleni védelem

² Az elektromos csatlakozó kizárólag beltéri használatra való

³ Kifröccsenésgátló

⁴ Csak lezárt konnektorfedő esetén (ha az elektromos csatlakozó nincs bedugva)

⁵ Csak lezárt konnektorfedő esetén

- Összeszerelés előtt ellenőrizze, hogy a rendelkezésre álló hálózati feszültség megfelel-e a termék működéséhez szükséges feszültségnek (230 V~, 50 Hz). Amennyiben nem, ne használja a terméket.

⚠ VIGYÁZAT! Égési sérülés veszélye! Az égési sérülések elkerülése érdekében mielőtt a termékhez érne ellenőrizze, hogy a termék ki van-e kapcsolva, és hogy az legalább 15 percet hűlt. A termék nagyon felforrósodhat.

- A termék teljes felülete, különösen a zslugortömlők a működés során nagyon forróak.



TŰZVESZÉLY! A terméket úgy helyezze el, hogy az legalább 1,0 méter távolságban legyen a megvilágított anyagtól. A túlzott hőtermelődés tüzeset okozhat.

- A termék csak a beépített LED vezérlőegységgel használható.
- A termék akkor is vesz fel áramot, amikor ki van kapcsolva, de az elektromos vezetéke még be van dugva. A teljes kikapcsoláshoz húzza ki az elektromos csatlakozót [7] a konnektorból.
- A por és a víz elleni védelem biztosításához az elektromos csatlakozót [7] csak egy megfelelő, azzal azonos IP védelmi osztályú konnektorba dugja.
- **Csak a HG12247-BS esetén:** Az elektromos csatlakozó [7] csak beltéri használatra alkalmas.
- A lámpákat tilos egymás után csatolni.

● Üzembe helyezés

● A termék kicsomagolása

1. Vegye ki a terméket a csomagolásból. Távolítsa el az összes csomagolóanyagot és védőfóliát.
2. Ellenőrizze, hogy minden alkatrész megvan-e, és hogy a csomagolás minden alkatrészét tartalmaz-e (lásd „A csomagolás tartalma” c. részt).
3. Ellenőrizze, hogy a termék és minden alkatrész jó állapotban van-e. Ha sérülést vagy hibát talál, ne használja a terméket, hanem járjon el a „Garancia” c. fejezetben leírtak szerint.

● A termék felállítása

(D, E ábra)

⚠ VIGYÁZAT! Sérülésveszély! Az állvány [4] felállítása és összecukukása közben vigyázzon a kezeire. Fennál az ujjak becsípődésének kockázata.

❗ TUDNIVALÓ:

- A terméket rárögzítheti a mellékelt állványra [4], melyet azután a kívánt helyre állíthat.
 - A terméket csak stabil, lejtés nélküli felületekre helyezze, és azokon használja.
1. Az állvány [4] kilazításához csavarja a rögzítőcsavart [3] az óramutató járásával ellenkező irányban.
 2. Állítsa az állványt [4] a kívánt helyzetbe. Az állvány rögzítéséhez ebben a helyzetben húzza meg a rögzítőcsavart [3] az óramutató járásával megegyező irányban.
 3. Húzza ki az állványt [4] teljesen. Ellenőrizze a termék stabilitását.

● **Használat**

● **A termék be- és kikapcsolása**

⚠ FIGYELEM! Anyagi károk veszélye!

Miután az elektromos csatlakozót bedugta a konnektorba, ne mozgassa a termék elektromos vezetékét [7]. A termék elcsúszhat vagy feldőlhet.

i TUDNIVALÓ:

- A termék használata kültéren: Az elektromos csatlakozót [7] kizárólag egy IPX4 konnektorhoz csatlakoztassa.
 - Amennyiben nem áll rendelkezésre IPX4 konnektor, az elektromos csatlakozó [7] kizárólag beltéren csatlakoztatható.
1. Dugja be az elektromos csatlakozót [7] egy megfelelő konnektorba.
 2. **Bekapcsolás:** Fordítsa el a forgatógombot [8] az óramutató járásával megegyező irányban. A fénycsó [2] bekapcsolásakor egy kattánás hallható.
 3. **A fényerő szabályozása:** Amint a fénycsó [2] bekapcsol, a fényerő a forgatógombbal [8] szabályozható.

Irány	Funkció
Óramutató járásával egyező irány	A fényerősség növelése
Óramutató járásával ellentétes irány	A fényerősség csökkentése

4. **Kikapcsolás:** Fordítsa el a forgatógombot [8] az óramutató járásával ellentétes irányba. A fénycsó [2] kikapcsolásakor egy kattánás hallható.

● **Külső készülék csatlakoztatása a konnektorhoz**

⚠ FIGYELMEZTETÉS! Égésveszély! Ne csatlakoztasson olyan készülékeket,

melyek bemenő összteljesítménye meghaladja a 2500 W értéket.

⚠ FIGYELMEZTETÉS! Áramütésveszély!

Ha olyan készüléket csatlakoztat, amelynek csatlakozója nem vízálló, víz juthat a termékbe. Ha a terméket kültéren használja, győződjön meg arról, hogy a konnektorra [6] csatlakoztatni kívánt készülék vízálló elektromos csatlakozóval rendelkezik.

- A konnektor [6] csak IPX4 védelemmel rendelkezik.
- Kültéren kizárólag IPX4 védetségű csatlakozót csatlakoztasson.

HG12247 és HG12247-FR

1. Nyissa fel a konnektorfedelelet [5].
2. Csatlakoztassa a készülék elektromos csatlakozóját a konnektorhoz [6].
3. Minden használat után húzza ki a készülék elektromos csatlakozóját a konnektorból [6]. Csukja le a konnektorfedelelet [5].

HG12247-BS

1. Nyissa fel a konnektorfedelelet [5].
2. Csatlakoztassa a készülék elektromos csatlakozóját a konnektorhoz [6].
3. Csukja le a konnektorfedelelet [5].
4. Zárja le a konnektorfedőt [5] a zárral [5a].

● **Tisztítás**

- A terméket soha ne merítse vízbe vagy egyéb folyadékba. Ellenkező esetben a termék megsérülhet.
- Tisztítás előtt:
 - Húzza ki az elektromos csatlakozót [7] a konnektorból.
 - Hagyja a terméket lehűlni.
 - Csukja le a konnektorfedelelet [5].
- A terméket egy enyhén nedves, szőszmentes ruhával, kímélő tisztítószerrel tisztítsa.

● **Mentesítés**

A csomagolás környezetbarát anyagokból készült, amelyeket a helyi újrahasznosító helyeken adhat le ártalmatlanítás céljából.



A hulladék elkülönítéséhez vegye figyelembe a csomagolóanyagokon található jelzéseket. Ezek rövidítéseket (a) és számokat (b) tartalmaznak a következő jelentéssel: 1–7: műanyagok/ 20–22: papír és karton/80–98: kötőanyagok.

Termék:



A kiszolgált termék megsemmisítési lehetőségeiről lakóhelye illetékes önkormányzatánál tájékozódhat.



A környezete érdekében, ne dobja a kiszolgált terméket a háztartási szemétkosárba, hanem adja le szakszerű ártalmatlanításra. A gyűjtőhelyekről és azok nyitvatartási idejéről az illetékes önkormányzatnál tájékozódhat.

● **Garancia**

A terméket gondosan, szigorú minőségi előírások betartásával gyártottuk, és a szállítás előtt gondosan ellenőriztük. Anyag- vagy gyártási hibák esetén a termék eladójával szemben törvényes jogok illetik meg. Az Ön törvényes jogait az általunk alább meghatározott garancia semmilyen módon nem korlátozza.

Erre a termékre 3 év garanciát adunk a vásárlás dátumától számítva. A garancia idő a vásárlás dátumával kezdődik. Biztonságos helyen őrizze meg az eredeti vásárlói bizonylatot, mert ez a dokumentum szükséges a vásárlás bizonyításához.

A vásárláskor fennálló károkat és hiányosságokat a termék kicsomagolása után haladéktalanul jelezze.

Ha ezen a terméken a vásárlástól számított 3 éven belül anyag- vagy gyártási hibát észlel, választásunk szerint ingyenesen megjavítjuk vagy kicseréljük a terméket. A garancia idő nem hosszabbodik meg a helyette nyújtott szavatossági igény által. Ez a kicserélt vagy javított alkatrészekre is érvényes.

A garancia megszűnik, ha a terméket megrongálták, ill. nem szakszerűen kezelték vagy végezték a karbantartást.

A garancia az anyag- és gyártási hibákra vonatkozik. Ez a garancia nem terjed ki azokra a termékalkatrészekre, amelyek normál kopásnak vannak kitéve, és ezért gyorsan kopó alkatrésznek minősülnek (pl. elemekre, akkumulátorokra, tömlőkre, tintapatronokra), illetve a törékeny alkatrészek sérülésére, pl. kapcsolókra vagy üveg alkatrészekre.

● **Garanciális ügyek lebonyolítása**

Megkeresése gyors feldolgozásához kérjük, kövesse az alábbi utasításokat:

Megkeresés esetén kérjük, mindig készítse elő a pénztárblokkot és a termékszámot (IAN 500147_2504) a vásárlás igazolására.

A termékszámot kérjük, olvassa le a típustábláról, a terméken elhelyezett gravírozásból, az útmutató címlapjáról (alul a bal oldalon), vagy a termék hátsó vagy alsó oldalán található matricáról.

Működési hiba vagy egyéb hiányosság fellépése esetén először vegye fel a kapcsolatot a következőkben felsorolt szervezetek valamelyikével telefonon, vagy e-mailen.

A hibásnak ítélt terméket a pénztárblokk és a hiba leírásának és keletkezési idejének megjelölésével, díjmentesen küldheti el az Ön számára kijelölt szerviz címére.



A parkside-diy.com oldalon ezt és számos további kézikönyvet tud megtekinteni és letölteni. Ezzel a QR-kóddal közvetlenül a parkside-diy.com oldalra jut. Válassza ki az országot, és a keresőfelületen keresse meg a használati útmutatókat. A termékszám (IAN) 500147_2504 beírásával juthat el az Ön termékének használati útmutatójához.

● Szerviz

Szerviz Magyarország

Tel.: 0680021647

A formanyomtatvány itt elérhető:

parkside-diy.com

IAN 500147_2504



Seznam uporabljenih piktogramov/simbolov	Stran	22
Kratka navodila	Stran	22
Predvidena uporaba	Stran	23
Obseg dobave	Stran	23
Seznam delov	Stran	23
Tehnični podatki	Stran	23
Splošni varnostni napotki	Stran	24
Namestitev	Stran	25
Odstranjevanje izdelka iz embalaže	Stran	25
Postavitev izdelka	Stran	25
Uporaba	Stran	25
Vklop in izklop izdelka	Stran	25
Priključitev zunanje naprave v vtičnico	Stran	26
Čiščenje	Stran	26
Odstranjevanje	Stran	26
Garancijski list	Stran	27
Postopek pri uveljavljanju garancije	Stran	28
Servis	Stran	29

Seznam uporabljenih piktogramov/simbolov

	NEVARNOST! – Označuje nevarnost z visoko stopnjo tveganja, ki lahko povzroči smrt ali hude telesne poškodbe, če se ji ne izognete (npr. nevarnost zadušitve)		Izmenični tok/napetost
	OPOZORILO! – Označuje nevarnost s srednjo stopnjo tveganja, ki lahko povzroči smrt ali hude telesne poškodbe, če se ji ne izognete (npr. nevarnost električnega udara)		Zaščita pred prahom in brizganjem (IP54) za delovne LED-reflektorje (razen vtičnice)
	PREVIDNO! – Označuje nevarnost z nizko stopnjo tveganja, ki lahko povzroči lažje do srednje hude telesne poškodbe, če se ji ne izognete (npr. nevarnost opeklin)		Zaščita pred brizganjem (samo vtičnica)
	POZOR! – Opozarja pred morebitno materialno škodo (npr. nevarnost kratkega stika)		PREVIDNO. Vroča površina!
	INFORMACIJE: Ta simbol s signalno besedo »Informacije« nudi nadaljnje koristne informacije.		Izdelek je zasnovan tako, da prenese močne mehanske obremenitve
	Najmanjša razdalja do osvetljenega materiala	 	Varnostni napotki Navodila za ravnanje
	Ni primeren za osvetljavo prostorov v gospodinjstvu		Znak CE potrjuje skladnost z direktivami EU, ki veljajo za izdelek.

DELOVNA LED-SVETILKA 360°

● **Kratka navodila**

Pri tem dokumentu gre za skrajšano tiskano različico celotnih navodil za uporabo. S skeniranjem kode QR prispete neposredno na stran parkside-diy.com.

Izberite svojo državo in prek iskalne maske poiščite navodila za uporabo. Z vnosom številke izdelka (IAN) 500147_2504 prispete do navodil za uporabo tega izdelka. Kratka navodila so sestavni del tega izdelka. Preden začnete izdelek uporabljati, se seznanite z vsemi navodili za uporabo in varnostnimi navodili. Skrbno shranite kratka

navodila in ob predaji izdelka tretji osebi priložite tudi vso dokumentacijo.

● Predvidena uporaba

- Ta izdelek je namenjen za razsvetljavo zunanjih površin.
- Ta izdelek je primeren za uporabo v težkih razmerah.
- Ta izdelek je primeren izključno za zasebno uporabo, npr. v delavnicah ali garažah.
- Ta izdelek ni primeren za komercialne ali druge namene.
-  Ta izdelek ni primeren za osvetljavo prostora v gospodinjstvu.

● Obseg dobave

- 1 Delovna LED-svetilka 360°
- 1 Navodila za uporabo

● Tehnični podatki

Model:	HG12247	HG12247-FR	HG12247-BS
Vhodna napetost:	230 V~, 50 Hz		
Skupna moč:	50 W		
Zaščitni razred:	I		
Izhodna moč prek vtičnice:	najv. 2500 W		
Mere (Ø × V):	pribl. 75 cm × 120 cm		
Masa:	pribl. 3000 g		pribl. 3100 g
Površina projekcije:	pribl. 1200 cm ²		
Certifikat:	GS		-

● Seznam delov

Pred branjem odprite stran s slikami in se nato seznanite z vsemi funkcijami izdelka.

(Sl. A, B, C)

- 1 Ročaj
- 2 Cevna svetilka
- 3 Zapiralni vijak
- 4 Stativ
- 5 Pokrov vtičnice
- 6 Vtičnica (za priklop zunanjih naprav)
- 7 Priključni kabel z električnim vtičem

(Sl. C)

5a Zaklep

(Sl. D)

- 8 Vrtljivi gumb (vklop/izklop, nastavitev svetlosti)

Model:		HG12247	HG12247-FR	HG12247-BS
Vrsta zaščite	Izdelek (razen vtičnice):	IP54 ¹	IP54 ^{1,2}	
	Vtičnica:	IPX4 ³	IPX4 ^{3,4}	IPX4 ^{3,5}
Ta izdelek vsebuje vir svetlobe razredom energijske učinkovitosti »D«.				



Splošni varnostni napotki

PRED UPORABO IZDELKA SE SEZNANITE Z VSEMI VARNOSTNIMI NAPOTKI IN NAVODILI ZA UPORABO! ČE IZDELEK PREDATE DRUGIM, PRILOŽITE TUDI VSE DOKUMENTE!



⚠ OPOZORILO! NEVARNOST SMRTI IN NESREČ ZA DOJENČKE TER OTROKE!

Otrok z embalažnim materialom nikoli ne pustite nenadzorovanih. Obstaja nevarnost zadušitve z embalažnim materialom. Otroci pogosto podcenjujejo nevarnosti. Otrokom nikoli ne dovolite zadrževanja v bližini izdelka.

- Ta izdelek smejo otroci od 8 leta in osebe z omejenimi fizičnimi, čutilnimi ali miselnimi sposobnostmi oziroma pomanjkljivimi izkušnjami in/ali znanjem uporabljati samo, če so pod nadzorom ali so bili poučeni o varni uporabi izdelka in razumejo nevarnosti, ki iz tega izhajajo. Otroci se ne smejo igrati z izdelkom. Otroci ne smejo brez nadzora izvajati čiščenja in vzdrževanja.

⚠ NEVARNOST! Nevarnost zadušitve!

Otroci lahko pogoltnejo priložene majhne dele (npr. vijake) in se z njimi zadušijo. Otroke med montažo držite stran od delovnega območja.

- Izdelka ne spreminjajte ali popravljajte. Vgrajenega modula LED in vgrajenega gonilnika LED ni mogoče zamenjati.
- Če lučke LED odpovejo ob koncu svoje življenjske dobe, je treba zamenjati izdelek.
- Zunanjega gibljivega kabla tega izdelka ni mogoče zamenjati; če je kabel poškodovan, je treba izdelek zavreči.



Smrtna nevarnost zaradi električnega udara

- Pred priključitvijo na električno omrežje preverite, ali je izdelek poškodovan. Izdelka ne uporabljajte, če opazite kakršne koli poškodbe.
- Električni kabel zaščitite pred ostrimi robovi, mehanskimi obremenitvami in vročimi površinami.
- Pred montažo, demontažo in čiščenjem izvlcite električni priključni kabel iz vtičnice.
- Izdelek izključite iz napajanja, če ga ne boste uporabljali dlje časa (npr. med počitnicami).
- Pred montažo se prepričajte, ali obstoječa omrežna napetost ustreza zahtevani delovni napetosti izdelka (230 V~, 50 Hz). V nasprotnem primeru izdelka ne sestavljajte.

¹ Zaščita pred prahom/zaščita pred brizganjem

² Električni vtič samo za uporabo v zaprtih prostorih

³ Zaščita pred brizganjem

⁴ Samo, ko je pokrov vtičnice zaprt (brez priključenega električnega vtiča)

⁵ Samo, ko je pokrov vtičnice zaprt

⚠ PREVIDNO! Nevarnost opeklin! Da bi preprečili opekline, se pred dotikom prepričajte, da je izdelek izključen in se je vsaj 15 minut ohlajal. Izdelek se lahko zelo segreje.

- Celotna površina izdelka, zlasti skrčljiva cev, se med delovanjem zelo segreje.



NEVARNOST POŽARA!

Izdelek postavite tako, da je najmanj 1,0 meter oddaljen od materiala, ki ga je treba osvetliti. Prekomeren razvoj toplote lahko povzroči požar.

- Izdelek je dovoljeno uporabljati samo z vgrajeno LED predstikalno napravo.
- Izdelek bo še vedno porabil majhno količino energije, tudi če je izklopljen, vendar priključen na napajanje. Za popoln izklop po uporabi izvlecite električni vtič **7** iz vtičnice.
- Električni vtič **7** smete priključiti samo v ustrezno vtičnico z enako stopnjo zaščite IP, da ohranite stopnjo zaščite pred prahom/vodo.
- **Samo za HG12247-BS:** Električni vtič **7** je primeren samo za uporabo v zaprtih prostorih.
- Svetilk ne smete povezovati zaporedno.

● **Namestitev**

● **Odstranjevanje izdelka iz embalaže**

1. Odstranite izdelek iz embalaže. Z izdelka odstranite ves material embalaže in zaščitne folije.
2. Preverite, ali so priloženi vsi deli in ali je dobava enaka opisani (glejte »Obseg dobave«).
3. Preverite, ali so izdelek in vsi deli v dobrem stanju. Če opazite poškodbo ali okvaro, izdelka ne uporabljajte, ampak

ravnajte, kot je opisano v poglavju »Garancijski list«.

● **Postavitev izdelka**

(Sl. D, E)

⚠ PREVIDNO! Nevarnost telesnih poškodb! Bodite pozorni na položaj rok, ko odpirate ali zapirate stativ **4**. Obstaja nevarnost ukleščenja prstov.

i INFORMACIJE:

- Izdelek lahko postavite na priloženi stativ **4** in ga nato namestite na zeleno mesto.
 - Izdelek postavljajte in uporabljajte samo na stabilnih površinah brez naklona.
1. Zavrtite zapiralni vijak **3** v nasprotni smeri urnega kazalca, da sprostite stativ **4**.
 2. Stativ **4** nastavite v zeleni položaj. Zavrtite zapiralni vijak **3** v smeri urnega kazalca, da stativ pritrdite v tem položaju.
 3. Stativ **4** popolnoma raztegnite. Preverite stabilnost izdelka.

● **Uporaba**

● **Vklop in izklop izdelka**

⚠ POZOR! Nevarnost gmotne škode! Ko električni vtič priključite v vtičnico, ne premikajte priključnega kabla **7** izdelka. Obstaja nevarnost zdrsa ali prevračanja izdelka.

i INFORMACIJE:

- Uporaba izdelka na prostem: Električni vtič **7** priključujte samo v vtičnico IPX4.
- Če vtičnice IPX4 ni, smete električni vtič **7** priključiti samo v zaprtih prostorih.

- Električni vtič **7** povežite s primerno vtičnico.
- Vklop:** Zavrtite vrtljivi gumb **8** v smeri urnega kazalca. Ko je cevna svetilka **2** vklopljena, se zasliši klik.
- Nastavitev svetlosti:** Ko je cevna svetilka **2** vklopljena, zavrtite vrtljivi gumb **8**, da nastavite svetlost.

Smer	Funkcija
V desno	Povečanje svetlosti
V levo	Zmanjšanje svetlosti

- Izklop:** Zavrtite vrtljivi gumb **8** v nasprotni smeri urnega kazalca. Ko je cevna svetilka **2** izklopljena, se zasliši klik.

● Priključitev zunanje naprave v vtičnico

⚠ OPOZORILO! Nevarnost požara! Ne priključujte naprave, katere skupna moč presega 2500 W.

⚠ OPOZORILO! Nevarnost električnega udara! Če napravo priključujete z vtičem, ki ni vodotesen, lahko v izdelek vdre voda. Če izdelek uporabljate na prostem, se prepričajte, ali ima naprava, ki jo boste priključili v vtičnico **6**, vodotesen električni vtič.

- Vtičnica **6** je zaščitena samo v skladu z IPX4.
- Priključujte samo ustrezen vtič IPX4, ki je primeren za uporabo na prostem.

HG12247 in HG12247-FR

- Odprite pokrov vtičnice **5**.
- Električni vtič naprave povežite z vtičnico **6**.
- Po uporabi izvalcite električni vtič naprave iz vtičnice **6**. Zaprite pokrov vtičnice **5**.

HG12247-BS

- Odprite pokrov vtičnice **5**.
- Električni vtič naprave povežite z vtičnico **6**.
- Zaprite pokrov vtičnice **5**.
- Zapahnite pokrov vtičnice **5** z zaklepom **5a**.

● Čiščenje

- Izdelka nikoli ne potaplajte v vodo ali druge tekočine. V nasprotnem primeru se izdelek lahko poškoduje.
- Pred čiščenjem:
 - Električni vtič **7** izvalcite iz vtičnice.
 - Izdelek pustite, da se ohladi.
 - Zaprite pokrov vtičnice **5**.
- Izdelek očistite z rahlo navlaženo krpo, ki ne pušča vlaken, in blagim detergentom.

● Odstranjevanje

Embalaža je narejena iz okolju primernih materialov, ki jih lahko oddate za recikliranje na lokalnih zbirališčih odpadkov.



Upoštevajte oznake embalažnih materialov za ločevanje odpadkov, ki so označene s kraticami (a) in številkami (b) z naslednjim pomenom: 1–7: umetne mas/ 20–22: papir in karton/80–98: vezni materiali.

Izdelek:



O možnostih odstranjevanja odsluženega izdelka se lahko pozanimате pri svoji občinski ali mestni upravi.



Ko je vaš izdelek dotrajan, ga zaradi varovanja okolja ne odvrzite med gospodinjne odpadke, temveč ga oddajte na ustreznem zbirališču tovrstnih odpadkov. O zbirnih mestih in njihovih delovnih

časih se lahko pozanimate pri svoji
pristojni občinski upravi.

Pooblaščenih serviser:

OWIM GmbH & Co. KG
Stiftsbergstraße 1
74167 Neckarsulm
NEMČIJA

Servisna telefonska številka: 080 080917

Garancijski list

1. S tem garancijskim listom OWIM GmbH & Co. KG, Stiftsbergstraße 1, 74167 Neckarsulm, Nemčija jamčimo, da bo izdelek v garancijskem roku ob normalni in pravilni uporabi brezhibno deloval in se zavezujemo, da bomo ob izpolnjenih spodaj navedenih pogojih odpravili morebitne pomanjkljivosti in okvare zaradi napak v materialu ali izdelavi oziroma po svoji presoji izdelek zamenjali ali vrnilo kupnino.
2. Garancija je veljavna na ozemlju Republike Slovenije.
3. Garancijski rok za proizvod je 3 leta od datuma izročitve blaga. Datum izročitve blaga je razviden iz računa.
4. Če izdelek ne izpolnjuje specifikacij ali nima lastnosti, navedenih v garancijskem listu ali oglaševalskem sporočilu, lahko potrošnik najprej zahteva odpravo napak. O napaki mora potrošnik obvestiti proizvajalca ali pooblaščenih servis (kontaktna številka in elektronski naslov navedena zgoraj) in zahtevati odpravo napak. Kupec je dolžan ob uveljavljanju zahtevka predložiti garancijski list in račun, kot potrdilo in dokazilo o nakupu ter dnevu izročitve blaga. Svetujemo vam, da pred tem natančno preberete navodila o sestavi in uporabi izdelka.
5. Rok za odpravo napake je 30 dni od dneva, ko je proizvajalec ali pooblaščenih servis prejel zahtevo za odpravo napake. Če napake v tem roku niso odpravljene, mora proizvajalec potrošniku brezplačno zamenjati blago z enakim, novim in brezhibnim blagom. Rok se lahko zaradi narave in kompleksnosti blaga, narave in resnosti neskladnosti ter napora, ki je potreben za dokončanje popravila ali zamenjave podaljša za najkrajši čas, ki je potreben za dokončanje popravila, vendar največ za 15 dni. O številu dni podaljšane roka in razlogih za podaljšanje mora biti potrošnik obveščen pred potekom 30 dnevne roka za odpravo napak.
6. Če v roku 30 dni oz. v primeru podaljšanja v roku 45 dni blago ni popravljeno ali blago ni zamenjano z novim, lahko potrošnik od proizvajalca zahteva vračilo celotne kupnine ali zahteva sorazmerno znižanje kupnine. Sorazmerno znižanje kupnine je sorazmerno zmanjšanju vrednosti blaga, ki ga je potrošnik prejel, v primerjavi z vrednostjo, ki bi jo imelo blago, če bi bilo skladno.
7. Če se neskladnost pojavi v manj kot 30 dneh od dobave blaga, lahko potrošnik ob predložitvi blaga od proizvajalca takoj zahteva vračilo plačanega zneska.
8. Proizvajalec oziroma pooblaščenih servis lahko potrošniku za čas popravila blaga, za katero je bila izdana obvezna garancija, zagotovi brezplačno uporabo podobnega blaga. Če proizvajalec potrošniku ne zagotovi nadomestnega blaga v začasno uporabo, ima potrošnik pravico uveljavljati škodo, ki jo je utrpel, ker blaga ni mogel uporabljati od trenutka, ko je zahteval popravilo ali zamenjavo, do njune izvršitve.

9. Stroške za material, nadomestne dele, delo, prenos in prevoz izdelkov, ki nastanejo pri odpravljanju okvar oziroma nadomestitvi blaga z novim, krije proizvajalec.
10. V primeru zamenjave blaga ali zamenjave bistvenega dela blaga z novim se potrošniku izda nov garancijski list.
11. V primeru, da proizvod popravlja nepooblaščen servis ali nepooblaščen oseb, kupec ne more uveljavljati zahtevkov iz te garancije.
12. Vzroki za okvaro oziroma nedelovanje izdelka morajo biti lastnosti stvari same in ne vzroki, ki so zunaj proizvajalčeve oziroma prodajalčeve sfere. Kupec ne more uveljavljati zahtevkov iz te garancije, če se ni držal priloženih navodil za sestavo in uporabo izdelka ali če je izdelek kakorkoli spremenjen ali nepravilno vzdrževan.
13. Proizvajalec zagotavlja proti plačilu popravilo, vzdrževanje blaga, nadomestne dele in priklonpe aparate vsaj tri leta po poteku garancijskega roka.
14. Obrabni deli oz. potrošni material so izvzeti iz garancije.
15. Vsi potrebni podatki za uveljavljanje garancije in podatki, ki identificirajo blago za katerega velja garancija se nahajajo na dveh ločenih dokumentih (garancijski list, račun).
16. Ta garancija proizvajalca ne izključuje zakonske pravice potrošnika, da zoper prodajalca v primeru neskladnosti blaga brezplačno uveljavlja jamčevalne zahtevke. Ta garancija prav tako ne izključuje pravic potrošnika, ki izhajajo iz obveznega jamstva za skladnost blaga.

Prodajalec:

Lidl Slovenija d.o.o. k.d., Pod lipami 1, SI-1218 Komenda

● Postopek pri uveljavljanju garancije

Za zagotavljanje hitre obdelave vaše zadeve sledite naslednjim napotkom:

Za vse poizvedbe imejte pripravljeni potrdilo o nakupu in številko izdelka (IAN 500147_2504) kot dokazilo o nakupu.

Številka izdelka je navedena na tipski ploščici na izdelku, gravuri na izdelku, naslovnem listu vaših navodil (spodaj levo) ali nalepki na hrbtni ali spodnji strani izdelka.

Če pride do napak v delovanju ali drugih pomanjkljivosti, se najprej obrnite na spodaj navedeni servisni oddelek po telefonu ali e-pošti.

Izdelek, ki je označen za pokvarjenega, lahko nato s priložitvijo računa (potrdila o nakupu) ter z navedbo pomanjkljivosti in kdaj je do nje prišlo brezplačno pošljete na navedeni servisni naslov.



Na strani parkside-diy.com lahko preberete in prenesete ta priročnik in še veliko drugih. S to kodo QR prispete neposredno na stran parkside-diy.com. Izberite svojo državo in prek iskalne maske poiščite navodila za uporabo. Z vnosom številke izdelka (IAN) 500147_2504 prispete do navodil za uporabo tega izdelka.

● **Servis**

SI **Servis Slovenija**

Tel.: 080081400















Kontaktni obrazec na *parkside-diy.com*

IAN 500147_2504



Seznam použitých piktogramů a symbolů	Strana	31
Krátký návod	Strana	31
Použití ke stanovenému účelu	Strana	32
Rozsah dodávky	Strana	32
Seznam dílů	Strana	32
Technické údaje	Strana	32
Všeobecné bezpečnostní pokyny	Strana	33
Uvedení do provozu	Strana	34
Vybalte výrobek	Strana	34
Instalace výrobku	Strana	34
Použití	Strana	34
Zapnutí a vypnutí výrobku	Strana	34
Připojte externí přístroj k zásuvce	Strana	35
Čištění	Strana	35
Zlikvidování	Strana	35
Záruka	Strana	36
Postup v případě uplatňování záruky	Strana	36
Servis	Strana	37

Seznam použitých piktogramů a symbolů

	NEBEZPEČÍ! – Označuje ohrožení s vysokým stupněm rizika, které má, pokud se mu nezabrání, za následek smrt nebo těžké zranění (např. nebezpečí udušení)		Střídavý proud/napětí
	VAROVÁNÍ! – Označuje nebezpečí se středním stupněm rizika, které může mít, pokud se mu nezabrání, za následek těžké zranění nebo smrt (např. riziko úrazu elektrickým proudem)		Odolný vůči prachu a stříkající vodě (IP54) pro pracovní LED reflektor (s výjimkou zásuvek)
	OPATRNĚ! – Označuje ohrožení s nízkým stupněm rizika, které může mít, pokud se mu nezabrání, za následek lehké až střední zranění (např. nebezpečí opaření)		Odolný proti stříkající vodě (pouze zásuвка)
	VÝSTRAHA! – Varuje před možným poškozením majetku (např. nebezpečí zkratu)		OPATRNĚ. Horký povrch!
	INFORMACE: Tento symbol se signálním slovem „Informace“ poskytuje další užitečné informace.		Tento výrobek je navržen tak, aby vydržel vysoká mechanická zatížení
	Minimální odstup k osvětlovanému materiálu	 	Bezpečnostní pokyny Pokyny pro činnost
	Nevhodné pro osvětlení místností v domácnosti		Značka CE potvrzuje shodu se směrnicemi EU, které se na výrobek vztahují.

PRACOVNÍ LED SVÍTIDLO 360°

● **Krátký návod**

Tento dokument je zkrácenou tištěnou verzí kompletního návodu k obsluze. Naskenováním QR kódu se dostanete přímo na stránky parksidediy.com.

Vyberte svou zemi a vyhledejte návod k obsluze pomocí formuláře k vyhledávání. Zadáním čísla položky (IAN) 500147_2504 se dostanete k návodu k obsluze Vašeho výrobku. Stručný návod k obsluze je nedílnou součástí tohoto výrobku. Před použitím výrobku se nejdříve seznámte se všemi pokyny k obsluze a

s bezpečnostními pokyny. Stručný návod k obsluze si dobře uschovejte a při předání výrobku dalším osobám předejte i všechny dokumenty.

● Použití ke stanovenému účelu

- Tento výrobek je určen k osvětlení venkovních prostor.
- Tento výrobek je vhodný pro použití v náročných podmínkách.
- Tento výrobek je vhodný pouze pro soukromé použití, např. v dílnách nebo garážích.
- Tento výrobek není určen pro komerční použití nebo jiné aplikace.
-  Tento výrobek není vhodný k osvětlení místností v domácnosti.

● Rozsah dodávky

- 1 Pracovní LED svítidlo 360°

● Technické údaje

Model:	HG12247	HG12247-FR	HG12247-BS
Vstupní napětí:	230 V~, 50 Hz		
Celkový příkon:	50 W		
Ochranná třída:	I		
Výstupní výkon ze zásuvky:	max. 2500 W		
Rozměry (Ø × V):	cca 75 cm × 120 cm		
Hmotnost:	cca 3000 g	cca 3100 g	
Projekční plocha:	cca 1200 cm ²		
Certifikace:	GS	-	

- 1 Návod na obsluhu

● Seznam dílů

Otevřete před dalším čtením stránku s obrázky a seznamte se se všemi funkcemi výrobku.

(Obr. A, B, C)

- 1 Rukojeť
- 2 Trubková lampa
- 3 Šroub uzávěru
- 4 Stativ
- 5 Kryt zásuvky
- 6 Zásuvka (k připojení externích přístrojů)
- 7 Připojné vedení se síťovou zástrčkou

(Obr. C)

- 5a Zámek

(Obr. D)

- 8 Otočný knoflík (zapnout/vypnout, regulace jasu)

Model:		HG12247	HG12247-FR	HG12247-BS
Druh krytí	Výrobek (kromě zásuvky):	IP54 ¹	IP54 ^{1,2}	
	Zásuvka:	IPX4 ³	IPX4 ^{3,4}	IPX4 ^{3,5}
Tento výrobek obsahuje světelný zdroj energetické účinnosti třídy „D“.				



Všeobecné bezpečnostní pokyny

SEZNAMTE SE PŘED POUŽITÍM VÝROBKU SE VŠEMI BEZPEČNOSTNÍMI POKYNY A POKYNY PRO OBSLUHU! KDYŽ PŘEDÁVÁTE TENTO VÝROBEK JINÝM LIDEM, PŘEDEJTE JIM I VŠECHNY DOKUMENTY!



VAROVÁNÍ! NEBEZPEČÍ ŽIVOTA A NEHOD PRO KOJENCE A DĚTI!

Nikdy nenechte děti bez dozoru s obalovým materiálem. Existuje nebezpečí udušení obalovým materiálem. Děti často podceňují nebezpečí. Chraňte výrobek před dětmi.

- Tento výrobek mohou používat děti starší 8 let i osoby se sníženými fyzickými, smyslovými či mentálními schopnostmi nebo s nedostatkem zkušeností a znalostí, pokud jsou pod dohledem nebo byly poučeny ohledně bezpečného používání přístroje a chápou z toho vyplývající rizika. Děti si nesmí s výrobkem hrát. Děti nesmí provádět čištění a údržbu bez dohledu.

⚠ NEBEZPEČÍ! Riziko udušení! Děti by mohly spolknout malé dodané části (např. šrouby) a udusit se tím. Udržujte děti během montáže daleko od pracovní plochy.

- Neprovádějte na výrobku žádné změny nebo opravy. Vestavěný modul LED a vestavěný ovladač LED nelze vyměnit.
- Pokud LED diody dosáhnou konce své životnosti, je nutné výrobek zlikvidovat.
- Nelze vyměnit Vnější flexibilní kabel tohoto výrobku nemůže být nahrazen; pokud je kabel poškozený, musí se výrobek zlikvidovat.



Nebezpečí ohrožení života zásahem elektrickým proudem

- Před každým připojením lampy k síti zkontrolujte výrobek na případná poškození. Nikdy výrobek nepoužívejte, pokud zjistíte jakéhokoliv poškození.
- Chraňte síťový kabel před ostrými hranami, mechanickými zatíženími a horkými povrchy.
- Před montáží, demontáží a čištěním vytáhněte napájecí šňůru ze zásuvky.
- Když nebude výrobek delší dobu používán (např. dovolená), odpojte ho od sítě.
- Před montáží se ujistěte, zda napětí sítě, které je k dispozici, odpovídá požadovanému provoznímu napětí výrobku (230 V~, 50 Hz). Pokud tomu tak není výrobek neinstalujte.

¹ Ochrana proti prachu/ochrana proti ostříku

² Síťová zástrčka pouze pro vnitřní použití

³ Ochrana proti ostříku

⁴ Pouze při zavřeném krytu zásuvky (bez zastrčené síťové zástrčky)

⁵ Pouze při zavřeném krytu zásuvky

⚠ OPATRNĚ! Riziko popálení! Abyste zabránili popáleninám, ujistěte se, že je výrobek vypnut a ochlazován po dobu nejméně 15 minut, než se jej dotknete. Výrobek se může velmi zahřát.

- Celý povrch výrobku, zejména smršťovací hadice, se během provozu velmi ohřeje.

 **NEBEZPEČÍ POŽÁRU!** Postavte výrobek tak, aby byl alespoň 1,0 metru od materiálu, který má být osvětlen. Nadměrný výkon tepla může vést k požáru.

- Výrobek je třeba používat pouze s vestavěným LED předřadníkem.
- Výrobek bude i nadále vykazovat nízkou spotřebu, i když je výrobek vypnutý, ale je připojen k napájení. Chcete-li ho zcela vypnout, odstraňte síťovou zástrčku **7** ze zásuvky.
- Síťová zástrčka **7** smí být spojena pouze s odpovídající zásuvkou, která má stejný stupeň ochrany IP, aby udržela ochranu proti prachu a vodě.
- **Pouze pro HG12247-BS:** Síťová zástrčka **7** je vhodná jen k použití uvnitř.
- Svítidla nesmí být zapojena do série.

● Uvedení do provozu

● Vybalte výrobek

1. Vyměňte výrobek z obalu. Odstraňte veškerý obalový materiál a ochranné fólie.
2. Zkontrolujte, zda jsou k dispozici všechny díly a zda je rozsah dodávky kompletní (viz „Rozsah dodávky“).
3. Zkontrolujte, zda jsou výrobek a všechny díly v dobrém stavu. Pokud zjistíte jakékoli poškození nebo závadu, výrobek nepoužívejte, ale postupujte podle popisu v kapitole „Záruka“.

● Instalace výrobku

(Obr. D, E)

⚠ OPATRNĚ! Riziko zranění! Dávejte pozor na polohu svých rukou, když stavíte **4** rozkládáte nebo skládáte dohromady. Hrozí nebezpečí rozdrčení prstů.

ⓘ INFORMACE:

- Výrobek může být umístěn na dodaný stav **4** a potom umístěn na požadovaném místě.
 - Umístěte a používejte výrobek jen na stabilních površích bez sklonu.
1. Otáčejte šroub uzávěru **3** proti směru hodinových ručiček, abyste uvolnili stav **4**.
 2. Nastavte stav **4** do požadované polohy. Otáčejte šroub uzávěru **3** ve směru hodinových ručiček, abyste stav upevnili v jeho poloze.
 3. Vytáhněte stav **4** úplně ven. Zkontrolujte stabilitu výrobku.

● Použití

● Zapnutí a vypnutí výrobku

⚠ VÝSTRAHA! Riziko věcných škod! Nepohybuje přípojným vedením **7** výrobku poté, co jste zastrčili síťovou zástrčku do zásuvky. Existuje riziko, že výrobek sklouzne nebo se převrátí.

ⓘ INFORMACE:

- Použití výrobku venku: Spojte síťovou zástrčku **7** výhradně se zásuvkou IPX4.
- Pokud není k dispozici žádná zástrčka IPX4, smí být síťová zástrčka **7** použita výhradně ve vnitřním prostoru.

1. Spojte síťovou zástrčku [7] s vhodnou zásuvkou.
2. **Zapnutí:** Otočte otočným knoflíkem [8] ve směru hodinových ručiček. Když je zapnuta trubková lampa [2], zazní cvaknutí.
3. **Regulace jasu:** Jakmile je trubková lampa [2] zapnuta, otočením knoflíku [8] regulujte jas.

Směr	Funkce
Ve směru hodinových ručiček	Zvýšení jasu
Proti směru hodinových ručiček	Snížení jasu

4. **Vypnutí:** Otočte otočným knoflíkem [8] proti směru hodinových ručiček. Když je vypnuta trubková lampa [2], zazní cvaknutí.

● Připojte externí přístroj k zásuvce

⚠ VAROVÁNÍ! Riziko požáru!
Nepřipojujte přístroj, jehož celkový příkon přesahuje 2500 W.

⚠ VAROVÁNÍ! Nebezpečí úrazu elektrickým proudem! Voda může proniknout do výrobku, pokud připojíte zařízení s nevodotěsnou zástrčkou. Používáte-li výrobek venku, ujistěte se, že je přístroj připojený k síťové zásuvce [6] vybaven vodotěsnou síťovou zástrčkou.

- Zásuvka [6] je chráněna pouze podle IPX4.
- Zastrčte pouze odpovídající zástrčku IPX4 pro venkovní použití.

HG12247 a HG12247-FR

1. Otevřete kryt zásuvky [5].
2. Připojte síťovou zástrčku svého přístroje do zásuvky [6].

3. Po použití vytáhněte síťovou zástrčku svého přístroje ze zásuvky [6]. Zavřete kryt zásuvky [5].

HG12247-BS

1. Otevřete kryt zásuvky [5].
2. Připojte síťovou zástrčku svého přístroje do zásuvky [6].
3. Zavřete kryt zásuvky [5].
4. Kryt zásuvky [5] zajistěte zámkem [5a].

● Čištění

- Nikdy neponořujte výrobek do vody nebo do jiných kapalin. Jinak může být výrobek poškozen.
- Před čištěním:
 - Vytáhněte síťovou zástrčku [7] ze zásuvky.
 - Nechte výrobek ochladit.
 - Zavřete kryt zásuvky [5].
- Přístroj čistěte nežmolujícíím, lehce navlhčeným hadříkem a jemným čisticím prostředkem.

● Zlikvidování

Obal se skládá z ekologických materiálů, které můžete zlikvidovat prostřednictvím místních sběrů recyklovatelných materiálů.



Při třídění odpadu se řiďte podle označení obalových materiálů zkratkami (a) a čísly (b), s následujícím významem: 1–7: umělé hmoty/20–22: papír a lepenka/80–98: složené látky.

Výrobek:



O možnostech likvidace vysloužilých zařízení se informujte u správy vaší obce nebo města.



V zájmu ochrany životního prostředí vysloužilý výrobek nevyhazujte do domovního odpadu, ale předejte k odborné likvidaci. O sběrnách a jejich

otevíracích hodinách se můžete informovat u příslušné správy města nebo obce.

● Záruka

Výrobek byl vyroben podle přísných směrnic kvality a před dodáním pečlivě otestován. V případě materiálních nebo výrobních vad máte zákonná práva vůči prodejci výrobku. Vaše zákonná práva nejsou níže uvedenou zárukou nijak omezená.

Záruka na tento výrobek je 3 roky od data zakoupení. Záruční doba začíná dnem zakoupení. Originál dokladu o zakoupení si uschovejte na bezpečném místě, protože tento doklad je vyžadován jako doklad o koupi.

Jakékoli poškození nebo závady, které se vyskytly již v okamžiku nákupu, musí být nahlášeny ihned po vybalení výrobku.

Pokud se u výrobku během 3 let od data zakoupení projeví vada materiálu nebo výrobní vada, pak vám ho podle naší volby bezplatně opravíme nebo vyměníme. Záruční doba se po uznané reklamaci neprodlužuje. To platí také pro vyměněné a opravené díly.

Tato záruka je neplatná, pokud byl výrobek poškozený nebo nesprávně používán anebo udržovaný.

Záruka se kryje na materiálové a výrobní vady. Tato záruka se nevztahuje na díly výrobku, které podléhají běžnému opotřebení, a tím platí jako opotřebitelné díly (např. baterie, akumulátory, hadice, inkoustové barevné patrony), ani se nevztahuje na poškození rozbitných dílů, např. spínačů nebo dílů ze skla.

● Postup v případě uplatňování záruky

V zájmu rychlého zpracování Vašeho požadavku se řiďte následujícími pokyny:

Pro všechny požadavky si uschovejte pokladní stvrzenku jako doklad o nákupu a číslo položky (IAN 500147_2504).

Číslo položky najdete na typovém štítku, je vyryto na výrobku, je uvedeno na titulní stránce Vašeho návodu (vlevo dole) nebo je na nálepce na zadní nebo spodní straně výrobku.

Při poruchách funkce nebo jiných závadách nejdříve kontaktujte telefonicky nebo e-mailem níže uvedené servisní oddělení.

Na adresu servisu, kterou Vám sdělíme, můžete zdarma odeslat pouze výrobek, který byl zaznamenaný jako vadný, a to spolu s pokladním dokladem (stvrzenkou), popisem závady a uvedením doby, kdy k závadě došlo.



Na stránkách parkside-diy.com najdete tuto a celou řadu dalších příruček k nahlédnutí a ke stažení. Pomocí tohoto QR kódu se dostanete přímo na stránky parkside-diy.com. Vyberte svou zemi a vyhledejte návod k obsluze pomocí formuláře k vyhledávání. Zadáním čísla položky (IAN) 500147_2504 se dostanete k návodu k obsluze Vašeho výrobku.

● Servis

Ⓒ **Servis Česká republika**

Tel.: 800023611

Kontaktní formulář je zapnutý















parkside-diy.com

IAN 500147_2504



Zoznam použitých piktogramov/symbolov	Strana	39
Krátky návod	Strana	39
Použitie v súlade s určením	Strana	40
Rozsah dodávky	Strana	40
Zoznam častí	Strana	40
Technické údaje	Strana	40
Všeobecné bezpečnostné upozornenia	Strana	41
Uvedenie do prevádzky	Strana	42
Vybalenie produktu	Strana	42
Inštalácia produktu	Strana	42
Použitie	Strana	43
Zapnutie a vypnutie produktu	Strana	43
Zapojenie externého prístroja do zásuvky	Strana	43
Čistenie	Strana	43
Likvidácia	Strana	44
Záruka	Strana	44
Postup v prípade poškodenia v záruke	Strana	44
Servis	Strana	45

Zoznam použitých piktogramov/symbolov

	<p>NEBEZPEČENSTVO! – Označuje nebezpečenstvo s vysokým stupňom rizika, ktoré bude mať za následok smrť alebo vážne zranenie, ak sa mu nevyhnete (napr. nebezpečenstvo zadusenía)</p>		<p>Striedavý prúd/striedavé napätie</p>
	<p>VÝSTRAHA! – Označuje nebezpečenstvo so stredným stupňom rizika, ktoré bude mať za následok smrť alebo vážne zranenie, ak sa mu nevyhnete (napr. nebezpečenstvo zásahu elektrickým prúdom)</p>		<p>Odolné voči prachu a striekajúcej vode (IP54) pre pracovné reflektory LED (okrem zásuvky)</p>
	<p>POZOR! – Označuje nebezpečenstvo s nižším stupňom rizika, ktoré bude mať za následok ľahké až stredne ťažké zranenie, ak sa mu nevyhnete (napr. nebezpečenstvo obarenia)</p>		<p>Odolné voči striekajúcej vode (len zásuvka)</p>
	<p>OPATRNE! – Varuje pred potenciálnymi materiálnymi škodami (napr. riziko skratu)</p>		<p>POZOR. Horúci povrch!</p>
	<p>INFORMÁCIA: Tento symbol so signálnym slovom „Informácia“ ponúka ďalšie užitočné informácie.</p>		<p>Produkt je koncipovaný tak, aby odolal silnému mechanickému zaťaženiu</p>
	<p>Minimálna vzdialenosť od osvetleného materiálu</p>		<p>Bezpečnostné upozornenia Manipulačné pokyny</p>
	<p>Nie je vhodný na osvetlenie miestnosti v domácnosti</p>		<p>Značka CE potvrdzuje zhodu so smernicami EÚ, ktoré sú relevantné pre produkt.</p>

LED PRACOVNÉ SVIETIDLO 360°

● Krátky návod

Tento dokument je skrátenou tlačenou verziou celého návodu na obsluhu.

Naskenovaním QR kódu prejdete priamo na parkside-diy.com. Vyberte svoju krajinu a pomocou vyhľadávacej masky vyhľadajte návody na obsluhu. Zadaním čísla výrobku (IAN) 500147_2504 sa dostanete na návod na obsluhu pre svoj výrobok. Krátky

návod je súčasťou tohto výrobku. Pred používaním výrobku sa oboznámte so všetkými ovládacími a bezpečnostnými pokynmi. Krátky návod si dobre uschovajte a pri postúpení výrobku tretím osobám s ním odovzdajte aj celú dokumentáciu.

● Použitie v súlade s určením

- Tento produkt je určený na osvetlenie exteriérov.
- Tento produkt je vhodný na používanie v drsných podmienkach.
- Tento produkt je vhodný výlučne na súkromné používanie, napr. v dielňach alebo garážach.
- Tento produkt nie je určený na komerčné alebo iné použitie.

-  Tento produkt nie je vhodný na osvetlenie priestorov v domácnosti.

● Rozsah dodávky

- 1 LED pracovné svietidlo 360°
- 1 Návod na obsluhu

● Technické údaje

Model:	HG12247	HG12247-FR	HG12247-BS
Vstupné napätie:	230 V~, 50 Hz		
Celkový príkon:	50 W		
Trieda ochrany:	I		
Výstupný výkon cez zásuvku:	max. 2500 W		
Rozmery (Ø × V):	pribl. 75 cm × 120 cm		
Hmotnosť:	pribl. 3000 g		pribl. 3100 g
Projekčná plocha:	pribl. 1200 cm ²		
Certifikát:	GS	-	

● Zoznam častí

Pred čítaním si otvorte stranu s obrázkami a oboznámte sa so všetkými funkciami produktu.

(Obr. A, B, C)

- 1 Rukoväť
 - 2 Trubicové svetlo
 - 3 Uzavieracia skrutka
 - 4 Statív
 - 5 Kryt zásuvky
 - 6 Zásuvka (na pripojenie externých prístrojov)
 - 7 Napájací kábel so sieťovou zástrčkou
- (Obr. C)
- 5a Zaisťovací uzáver
- (Obr. D)
- 8 Otočný gombík (zapnúť/vypnúť, regulovať jas)

Model:		HG12247	HG12247-FR	HG12247-BS
Druh krytia	Produkt (okrem zásuvky):	IP54 ¹	IP54 ^{1,2}	
	Zásuvka:	IPX4 ³	IPX4 ^{3,4}	IPX4 ^{3,5}
Tento produkt obsahuje zdroj svetla triedy energetickej efektívnosti „D“.				



Všeobecné bezpečnostné upozornenia

PRED POUŽITÍM PRODUKTU SA OBOZNÁMTE SO VŠETKÝMI BEZPEČNOSTNÝMI UPOZORNENIAMI A POKYNNAMI NA OBSLUHU! KEĎ BUDETE TENTO PRODUKT ODOVZDÁVAŤ ĎALEJ, ODOVZDAJTE AJ KOMPLETNÚ DOKUMENTÁCIU K PRODUKTU!



⚠ VÝSTRAHA! NEBEZPEČENSTVO OHROZENIA ŽIVOTA A ÚRAZU PRE DOJČATÁ A DETI!

Nikdy nenechávajte deti bez dozoru s obalovým materiálom. Existuje nebezpečenstvo udusenía obalovým materiálom. Deti často podceňujú nebezpečenstvá. Deti držte vždy mimo dosahu produktu.

- Tento produkt môžu používať deti od 8 rokov a staršie, ako aj osoby so zníženými fyzickými, zmyslovými alebo duševnými schopnosťami, alebo nedostatkom skúseností a vedomostí, ak sú pod dozorom alebo boli poučené ohľadom bezpečného používania výrobku a z toho vyplývajúcich nebezpečenstiev. Deti sa nesmú s

produktom hrať. Čistenie a údržbu nesmú vykonávať deti bez dozoru.

- ⚠ **NEBEZPEČENSTVO! Nebezpečenstvo udusenía!** Deti môžu dodané malé časti (napr. skrutky) prehltnúť a zadusiť sa. Deti musia byť počas montáže v dostatočnej vzdialenosti od pracovnej oblasti.

- Na produkte nevykonávajte žiadne zmeny alebo opravy. Zabudovaný modul LED a zabudované poháňače LED sa nedajú vymeniť.
- Keď LED svetlá na konci svojej životnosti prestanú fungovať, produkt musíte zlikvidovať.
- Vonkajší flexibilný kábel produktu nie je možné vymeniť; ak je kábel poškodený, produkt je potrebné zlikvidovať.



Nebezpečenstvo ohrozenia života elektrickým prúdom

- Pred každým zapojením do siete skontrolujte produkt, či nie je poškodený. Produkt nikdy nepoužívajte, ak zistíte akékoľvek poškodenie.
- Sieťové vedenie chráňte pred ostrými hranami, mechanickým zaťažením a horúcimi povrchmi.
- Pred montážou, demontážou a čistením vytiahnite sieťový prívod zo zásuvky.

¹ Ochrana pred prachom/ochrana pred striekajúcou vodou

² Sieťová zástrčka iba na používanie v interiéri

³ Ochrana proti striekaniu

⁴ Len pri zatvorenom kryte zásuvky (bez zapojenej sieťovej zástrčky)

⁵ Len pri zatvorenom kryte zásuvky

- Odpojte produkt z elektrickej siete, ak produkt dlhšiu dobu nepoužívate (napr. dovolenka).
- Pred montážou sa uistite, či existujúce sieťové napätie zodpovedá požadovanému prevádzkovému napätiu produktu (230 V~, 50 Hz). Ak tomu tak nie je, produkt nemontujte.

⚠ POZOR! Nebezpečenstvo popálenia!

Aby ste zabránili popáleniu, uistite sa, že je produkt vypnutý a nechajte ho chladnúť minimálne 15 minút predtým, než sa ho dotknete. Produkt môže byť veľmi horúci.

- Celý povrch produktu, predovšetkým zmršťujúce hadice, sa počas prevádzky veľmi prehrievajú.

NEBEZPEČENSTVO POŽIARU!
 Produkt nainštalujte tak, aby bol vzdialený minimálne 1,0 metra od osvetleného materiálu. Pôsobenie nadmerného tepla môže spôsobiť vznik požiaru.

- Produkt sa môže používať len so zabudovaným predradníkom LED.
- Produkt má mierny príkon aj vtedy, keď je síce vypnutý, ale pripojený ku zdroju napájania. Ak chcete prístroj úplne vypnúť, odpojte sieťovú zástrčku **7** zo zásuvky.
- Sieťová zástrčka **7** môže byť zapojená len do príslušnej zásuvky, ktorá má ten istý stupeň ochrany IP, aby sa dodržala ochrana pred prachom/vodou.
- **Iba pre HG12247-BS:** Sieťová zástrčka **7** je vhodná iba na používanie v interiéri.
- Svetlá sa nesmú zapájať za sebou.

● **Uvedenie do prevádzky**

● **Vybalenie produktu**

1. Produkt vyberte z obalu. Odstráňte všetok obalový materiál a ochranné fólie.
2. Skontrolujte, či boli dodané všetky časti a či je popísaný rozsah dodávky kompletný (pozri „Rozsah dodávky“).
3. Skontrolujte, či je produkt aj všetky časti v dobrom stave. Ak zistíte, že je niečo poškodené alebo chybné, produkt nepoužívajte a postupujte podľa popisu v kapitole „Záruka“.

● **Inštalácia produktu**

(Obr. D, E)

⚠ POZOR! Nebezpečenstvo poranenia!

Počas rozkladania alebo skladania statívu **4** dávajte pozor na polohu svojich rúk. Hrozí riziko, že si pricviknete prsty.

i INFORMÁCIA:

- Produkt sa dá umiestniť na dodaný statív **4** a potom premiestniť na požadované miesto.
 - Produkt uložte a používajte len na stabilných povrchoch bez sklonu.
1. Ak chcete statív **4** uvoľniť, otáčajte uzavieraciu skrutku **3** proti smeru hodinových ručičiek.
 2. Statív **4** nastavte do požadovanej polohy. Statív zafixujete v jednej polohe otáčaním uzavieracej skrutky **3** v smere hodinových ručičiek.
 3. Statív **4** úplne vytiahnite. Skontrolujte stabilitu produktu.

● Použitie

● Zapnutie a vypnutie produktu

⚠ OPATRNE! Riziko vecných škôd!

S napájacím káblom [7] produktu po zapojení sieťovej zástrčky do zásuvky nehýbte. Predstavuje to riziko zošmyknutia alebo prevrátenia produktu.

❗ INFORMÁCIA:

- Použitie produktu v exteriéri: Sieťová zástrčka [7] pripájajte výlučne do sieťovej zásuvky IPX4.
 - Ak nie je k dispozícii zásuvka IPX4, sieťová zástrčka [7] môže byť použitá výlučne v interiéri.
1. Sieťovú zástrčku [7] zapojte do vhodnej zásuvky.
 2. **Zapnutie:** Otočný gombík [8] otočte v smere hodinových ručičiek. Keď je trubicové svetlo [2] zapnuté, zaznie kliknutie.
 3. **Regulácia jas:** Keď je trubicové svetlo [2] zapnuté, jas môžete regulovať otáčaním otočného gombíka [8].

Smer	Funkcia
V smere hodinových ručičiek	Zvýšiť jas
Proti smeru hodinových ručičiek	Znížiť jas

4. **Vypnutie:** Otočný gombík [8] otočte proti smeru hodinových ručičiek. Keď je trubicové svetlo [2] vypnuté, zaznie kliknutie.

● Zapojenie externého prístroja do zásuvky

⚠ VÝSTRAHA! Nebezpečenstvo požiaru!

Nepripájajte prístroje, ktoré prekročujú celkový príkon 2500 W.

⚠ **VÝSTRAHA! Riziko úrazu elektrickým prúdom!** Ak prístroj zapojíte do vodotesnej zástrčky, do produktu sa môže dostať voda. Ak produkt používate v exteriéri, uistite sa, či má prístroj, ktorý chcete zapojiť do zásuvky [6], vodotesnú sieťovú zástrčku.

- Zásuvka [6] je chránená len podľa IPX4.
- Zapájajte len príslušnú IPX4 zástrčku vhodnú do exteriéru.

HG12247 a HG12247-FR

1. Otvorte kryt zásuvky [5].
2. Sieťovú zástrčku prístroja zapojte do zásuvky [6].
3. Po použití vytiahnite sieťovú zástrčku prístroja zo zásuvky [6]. Zatvorte kryt zásuvky [5].

HG12247-BS

1. Otvorte kryt zásuvky [5].
2. Sieťovú zástrčku prístroja zapojte do zásuvky [6].
3. Zatvorte kryt zásuvky [5].
4. Kryt zásuvky [5] uzamknite zaistovacím uzáverom [5a].

● Čistenie

- Produkt nikdy neponárajte do vody ani iných kvapalín. V opačnom prípade sa môže poškodiť.
- Pred čistením:
 - Vytiahnite sieťovú zástrčku [7] zo zásuvky.
 - Produkt nechajte vychladnúť.
 - Zatvorte kryt zásuvky [5].
- Produkt čistite mierne navlhčenou utierkou bez chlupov a jemným čistiacim prostriedkom.

● **Likvidácia**

Obal pozostáva z ekologických materiálov, ktoré môžete odovzdať na miestnych recyklačných zberných miestach.



Všímajte si prosím označenie obalových materiálov pre triedenie odpadu, sú označené skratkami (a) a číslami (b) s nasledujúcim významom: 1–7: Plasty/20–22: Papier a kartón/80–98: Spojené látky.

Výrobok:



O možnostiach likvidácie opotrebovaného výrobku sa môžete informovať na Vašej obecnej alebo mestskej správe.



Ak výrobok doslúžil, v záujme ochrany životného prostredia ho neodhodte do domového odpadu, ale odovzdajte na odbornú likvidáciu. Informácie o zberných miestach a ich otváracích hodinách získate na Vašej príslušnej správe.

● **Záruka**

Výrobok bol starostlivo vyrobený v súlade s prísnyimi smernicami kvality a pred dodaním dôkladne otestovaný. V prípade materiálových alebo výrobných chýb máte zákonné práva voči predajcovi výrobku. Vaše zákonné práva nie sú žiadnym spôsobom obmedzené našou zárukou uvedenou nižšie.

Záruka na tento výrobok je 3 roky od dátumu nákupu. Záručná doba začína plynúť dátumom kúpy. Originál dokladu o kúpe si uschovajte na bezpečnom mieste, pretože tento doklad je potrebný ako dôkaz o kúpe.

Akékoľvek poškodenie alebo nedostatky prítomné už v čase nákupu je potrebné nahlásiť ihneď po vybalení výrobku.

Ak sa v priebehu 3 rokov od dátumu zakúpenia preukáže, že výrobok vykazuje chyby materiálu alebo spracovania, podľa vlastného uváženia Vám ho bezplatne opravíme alebo vymeníme. Záručná doba sa na základe poskytnutej záručnej reklamácie nepredlžuje. To platí aj pre vymenené alebo opravené diely.

Táto záruka je neplatná, ak bol výrobok poškodený alebo nesprávne používaný alebo udržiavaný.

Záruka sa vzťahuje na chyby materiálu a výrobné chyby. Táto záruka sa nevzťahuje na časti výrobku, ktoré podliehajú bežnému opotrebovaniu, a preto sa považujú za opotrebovateľné diely (napr. batérie, nabíjateľné batérie, hadice, atramentové kazety), ani na poškodenie krehkých častí, napr. spínačov alebo častí zo skla.

● **Postup v prípade poškodenia v záruke**

Na zabezpečenie rýchleho spracovania svojej žiadosti postupujte podľa ďalej uvedených pokynov:

Pre všetky otázky majte pripravený pokladničný lístok a číslo výrobku (IAN 500147_2504) ako doklad o kúpe.

Číslo výrobku nájdete na typovom štítku výrobku, gravúre výrobku, titulnej strane návodu (vľavo dole) alebo na nálepke na zadnej alebo spodnej strane výrobku.

Pri výskyte funkčných porúch alebo iných nedostatkov sa najprv telefonicky alebo e-mailom obráťte na ďalej uvedené servisné oddelenie.

Výrobok označený ako chybný potom môžete bezplatne zaslať na poskytnutú servisnú adresu, pričom priložte doklad o kúpe (pokladničný lístok) a uveďte, v čom spočíva nedostatok a kedy sa vyskytol.



Na stránke parkside-diy.com si môžete stiahnuť túto a mnohé ďalšie príručky. Týmto QR kódom sa dostanete priamo na parkside-diy.com. Vyberte svoju krajinu a pomocou vyhľadávacej masky vyhľadajte návody na obsluhu. Zadaním čísla výrobku (IAN) 500147_2504 sa dostanete na návod na obsluhu pre svoj výrobok.

● **Servis**

SK **Servis Slovensko**

Tel.: 0800003409

Kontaktný formulár je zapnutý















parkside-diy.com

IAN 500147_2504



Značenje korištenih piktograma/simbola	Stranica	47
Kratke upute	Stranica	47
Uvjeti korištenja	Stranica	48
Sadržaj isporuke	Stranica	48
Popis dijelova	Stranica	48
Tehnički podaci	Stranica	48
Opće sigurnosne napomene	Stranica	49
Početak rada	Stranica	50
Raspakirajte proizvod	Stranica	50
Postavljanje proizvoda	Stranica	50
Uporaba	Stranica	50
Uključivanje i isključivanje proizvoda	Stranica	50
Vanjski uređaj priključite u utičnicu	Stranica	51
Čišćenje	Stranica	51
Zbrinjavanje	Stranica	51
Jamstvo	Stranica	52
Postupak u slučaju koji je pokriven jamstvom	Stranica	52
Servis	Stranica	53

Značenje korištenih piktograma/simbola

	OPASNOST! – Označava opasnost s visokom razinom rizika koja će, ako se ne izbjegne, rezultirati smrću ili ozbiljnom ozljedom (npr. gušenjem)		Izmjenična struja/napon
	UPOZORENJE! – Označava opasnost sa srednjom razinom rizika koja bi, ako se ne izbjegne, mogla dovesti do smrti ili ozbiljne ozljede (npr. opasnost od strujnog udara)		Zaštita od prašine i prskanja vode (IP54) kod LED reflektora (osim utičnice)
	OPREZ! – Označava opasnost s niskom razinom rizika koja bi, ako se ne izbjegne, mogla dovesti do manjih do umjerenih ozljeda (npr. opasnost od opekline)		Zaštita od prskanja vode (samo utičnica)
	PAŽNJA! – Upozorava na moguću štetu na imovini (npr. opasnost od kratkog spoja)		OPREZ. Vruća površina!
	INFORMACIJE: Ovaj simbol s izrazom „Informacije“ pruža dodatne korisne informacije.		Proizvod je napravljen tako da podnosi jaka mehanička opterećenja
	Minimalna udaljenost do osvijetljenog materijala		Sigurnosne napomene Upute za rukovanje
	Nije prikladan za osvjjetljenje prostorija u kućanstvu		Oznaka CE potvrđuje sukladnost sa smjericama EU-a koje se primjenjuju na proizvod.

LED RADNA SVJETILJKA 360°

● **Kratke upute**

Ovaj je dokument skraćena tiskana verzija cjelovitih uputa za uporabu. Skeniranjem QR koda dospjet ćete izravno na stranicu parkside-diy.com. Odaberite svoju zemlju i

putem tražilice potražite upute za uporabu. Unosom broja artikla (IAN) 500147_2504 dospjet ćete do uputa za uporabu za svoj artikl. Kratke upute sastavni su dio ovog proizvoda. Prije korištenja proizvoda upoznajte se sa svim uputama za uporabu i sigurnosnim napomenama. Kratke upute pohranite na sigurnom mjestu i predajte sve

dokumente kada proizvod dajete trećim stranama.

● Uvjeti korištenja

- Ovaj je proizvod namijenjen za osvjetljavanje vanjskih prostora.
- Ovaj proizvod je prikladan za uporabu u teškim uvjetima.
- Ovaj je proizvod prikladan samo za privatnu upotrebu, npr. u radionicama ili garažama.
- Ovaj proizvod nije namijenjen za komercijalnu niti drugu uporabu.
-  Ovaj proizvod nije prikladan za osvjetljavanje prostorije u kućanstvu.

● Sadržaj isporuke

- 1 LED radna svjetiljka 360°
- 1 Upute za uporabu

● Tehnički podaci

Model:	HG12247	HG12247-FR	HG12247-BS
Ulazni napon:	230 V~, 50 Hz		
Ukupna snaga:	50 W		
Razred zaštite:	I		
Izlazna snaga preko utičnice:	maks. 2500 W		
Dimenzije (Ø × V):	pribl. 75 cm × 120 cm		
Težina:	pribl. 3000 g		pribl. 3100 g
Projekcijska površina:	pribl. 1200 cm ²		
Certifikat:	GS		-

● Popis dijelova

Prije čitanja otvorite stranicu sa slikama i upoznajte se sa svim funkcijama proizvoda.

(Sl. A, B, C)

- 1 Ručka
- 2 Cjevasta svjetiljka
- 3 Zaporni vijak
- 4 Stativ
- 5 Poklopac utičnice
- 6 Utičnica (za priključak vanjskih uređaja)
- 7 Priključni kabel s mrežnim utikačem

(Sl. C)

5a Blokada

(Sl. D)

- 8 Okretni gumb (uključivanje/isključivanje, upravljanje svjetlinom)

Model:		HG12247	HG12247-FR	HG12247-BS
Vrsta zaštite	Proizvod (osim utičnice):	IP54 ¹	IP54 ^{1,2}	
	Utičnica:	IPX4 ³	IPX4 ^{3,4}	IPX4 ^{3,5}
Ovaj proizvod sadrži izvor svjetlosti razreda energetske učinkovitosti „D“.				



Opće sigurnosne napomene

PRIJE UPORABE PROIZVODA UPOZNAJTE SE SA SVIM UPUTAMA ZA UPORABU I SIGURNOSNIM NAPOMENAMA! AKO OVAJ PROIZVOD DAJETE NOVOM VLASNIKU, URUČITE MU I DOKUMENTACIJU!



UPOZORENJE! OPASNOST PO ŽIVOT I OPASNOST OD NEZGODA ZA NOVOROĐENČAD I DJECU!

Djecu nikada nemojte ostaviti pored ambalažnog materijala bez nadzora. Postoji opasnost od gušenja ambalažnim materijalom. Djeca često podcjenjuju opasnosti. Držite djecu uvijek podalje od proizvoda.

- Uređaj smiju koristiti djeca od 8 godina te osobe s ograničenim psihičkim, osjetilnim ili mentalnim sposobnostima ili osobe bez iskustva i/ili znanja kada su pod nadzorom ili ako su upoznati s uputama o sigurnom korištenju proizvoda kao i s potencijalnim opasnostima. Djeca se ne smiju igrati proizvodom. Čišćenje i održavanje ne smiju vršiti djeca bez nadzora odraslih.



OPASNOST! Opasnost od gušenja!

Djeca mogu progutati sitne dijelove (npr. vijke) i ugušiti se. Tijekom montaže djecu držite podalje od područja rada.

- Nemojte izvršiti nikakve promjene ni popravke na proizvodu. Ugrađeni LED modul i ugrađeni LED upravljač ne mogu se zamijeniti.
- Ako se LED svjetla pokvare na kraju svog životnog vijeka, proizvod se mora zamijeniti.
- Vanjski savitljivi kabel ovog proizvoda ne može se zamijeniti; ako je kabel oštećen, proizvod treba zbrinuti u otpad.



Opasnost po život uslijed električnog udara

- Prije svakog priključivanja na električnu mrežu, provjerite ima li bilo kojih oštećenja na proizvodu. Proizvodom se nikada nemojte koristiti ukoliko utvrdite bilo kakva oštećenja.
- Zaštitite mrežni kabel od oštih rubova, mehaničkih opterećenja ili vrućih površina.
- Prije montaže, demontaže i čišćenja iskopčajte kabel za napajanje iz utičnice.

¹ Zaštita od prašine/prskanja

² Mrežni utikač samo za uporabu u zatvorenom

³ Štitnik od prskanja

⁴ Samo kada je poklopac utičnice zatvoren (bez mrežnog utikača)

⁵ Samo kada je poklopac utičnice zatvoren

- Odvojite proizvod od električne mreže ako ga nećete koristiti dulje vrijeme (npr. zbog odlaska na godišnji odmor).

- Prije montaže provjerite odgovara li postojeći napon električne mreže potrebnom radnom naponu proizvoda (230 V~, 50 Hz). U suprotnom, nemojte montirati proizvod.

⚠ OPREZ! Opasnost od opeklina!

Kako bi se izbjegle opeklina, uvjerite se da je proizvod isključen te da se hladi najmanje 15 minuta prije nego ga dodirnete. Proizvod može biti jako vruć.

- Cjelokupna površina proizvoda, posebice skupljajuća crijeva, jako se zagrijavaju tijekom rada.

OPASNOST OD POŽARA!

 Proizvod postavite tako da bude udaljen od svijetlećeg materijala barem 1,0 metar. Prekomjerno oslobađanje topline može izazvati požar.

- Proizvod se smije koristiti samo s ugrađenim prethodno spojenim LED-uređajem.
- Kada je spojen na izvor napajanja, proizvod troši manju količinu energije i kada je isključen. Za potpuno isključivanje mrežni utikač **7** uklonite iz utičnice.
- Mrežni utikač **7** smije se spojiti samo na odgovarajuću utičnicu s istom IP razinom zaštite kako bi se omogućila stabilna zaštita od prašine i vode.
- **Samo za HG12247-BS:** Mrežni utikač **7** je prikladan samo za upotrebu u zatvorenim prostorima.
- Svjetiljke ne smiju povezivati serijski.

● **Početak rada**

● **Raspakirajte proizvod**

1. Izvadite proizvod iz ambalažnog pakiranja. S proizvoda uklonite sav ambalažni materijal i zaštitne folije.
2. Provjerite postoje li svi dijelovi i je li opisan opseg isporuke potpun (vidi poglavlje „Sadržaj isporuke“).
3. Provjerite jesu li proizvod i svi njegovi dijelovi u dobrom stanju. Ako primijetite bilo kakvo oštećenje ili nedostatak, nemojte koristiti proizvod, već postupite kako je opisano u poglavlju „Jamstvo“.

● **Postavljanje proizvoda**

(Sl. D, E)

⚠ OPREZ! Opasnost od nezgode!

Pazite na položaj vaših ruku tijekom rasklapanja ili sklapanja stativa **4**. Postoji opasnost od nagnječenja prstiju.

i INFORMACIJE:

- Produkt se može postaviti na isporučeni stativ **4** i zatim smjestiti na željeno mjesto.
 - Postavite i koristite proizvod samo na stabilnim i ravnim površinama.
1. Okrenite zaporni vijak **3** suprotno kazaljci na satu kako biste otpustili stativ **4**.
 2. Namjestite stativ **4** u željeni položaj. Okrenite zaporni vijak **3** u smjeru kazaljke na satu kako biste učvrstili stativ u njegovom položaju.
 3. Potpuno raširite stativ **4**. Provjerite stabilnost proizvoda.

● **Uporaba**

● **Uključivanje i isključivanje proizvoda**

⚠ PAŽNJA! Opasnost od materijalne štete! Ne pomičite priključni kabel **7**

proizvoda nakon što ukopčate mrežni utikač u utičnicu. Proizvod bi mogao kliznuti ili prevrnuti se.

❗ INFORMACIJE:

- ❑ Uporaba proizvoda na otvorenom: Mrežni utikač [7] povežite samo s IPX4 utičnicom.
 - Ako nema utičnice tipa IPX4, mrežni utikač [7] za napajanje smije se priključiti isključivo u zatvorenom.
1. Mrežni utikač [7] povežite s prikladnom utičnicom.
 2. **Uključivanje:** Okrenite okretni gumb [8] u smjeru kazaljke na satu. Kada se cjevasta svjetiljka [2] uključi, začut ćete zvuk „klik“.
 3. **Prilagođavanje svjetline:** Nakon što se cjevasta svjetiljka [2] uključi, okrenite okretni gumb [8] kako biste prilagodili svjetlinu.

Smjer	Funkcija
U smjeru kazaljke na satu	Pojačavanje svjetline
U smjeru suprotnom od kazaljke na satu	Smanjivanje svjetline

4. **Isključivanje:** Okrenite okretni gumb [8] u smjeru suprotnom od kazaljke na satu. Kada se cjevasta svjetiljka [2] isključi, začut ćete zvuk „klik“.

● Vanjski uređaj priključite u utičnicu

⚠ UPOZORENJE! Opasnost od požara!

Ne spajajte nijedan uređaj čija ukupna snaga prelazi 2500 W.

⚠ UPOZORENJE! Opasnost od električnog udara!

Voda može ući u proizvod ako priključite uređaj s utikačem koji nije vodootporan. Ako koristite proizvod na otvorenom, provjerite ima li uređaj koji priključujete

u utičnicu [6] vodootporan mrežni utikač.

- Utičnica [6] zaštićena je samo u skladu s IPX4.
- Ukopčajte samo odgovarajući IPX4 utikač za uporabu na otvorenom.

HG12247 i HG12247-FR

1. Otvorite poklopac utičnice [5].
2. Ukopčajte mrežni utikač svog uređaja u utičnicu [6].
3. Nakon svake uporabe isključite mrežni utikač vašeg uređaja iz utičnice [6]. Zatvorite poklopac utičnice [5].

HG12247-BS

1. Otvorite poklopac utičnice [5].
2. Ukopčajte mrežni utikač svog uređaja u utičnicu [6].
3. Zatvorite poklopac utičnice [5].
4. Zaključajte poklopac utičnice [5] blokadom [5a].

● Čišćenje

- Proizvod nikada nemojte uranjati u vodu ili druge tekućine. Inače se proizvod može oštetiti.
- ❑ Prije čišćenja:
 - Izvucite mrežni utikač [7] iz utičnice.
 - Pričekajte da se proizvod rashladi.
 - Zatvorite poklopac utičnice [5].
- ❑ Očistite proizvod malo navlaženom krpom koja ne ostavlja dlačice i blagim deterdžentom.

● Zbrinjavanje

Ambalaža se sastoji od ekološki neškodljivih materijala koje možete zbrinuti na lokalnim mjestima za reciklažu.



Uvažavajte obilježavanje ambalaže za odvajanje otpada, ono je obilježeno s kraticama (a) i brojevima (b) sa slijedećim

značenjem: 1–7: plastika/20–22: papir I karton/80–98: miješani materijali.

Proizvod:



O mogućnostima zbrinjavanja dotrajalog proizvoda možete se raspitati kod vaše općinske ili gradske uprave.



Zbog zaštite okoliša ne bacajte dotrajali proizvod u kućni otpad, već ga predajte stručnom zbrinjavanju. Informacije o mjestima za sakupljanje otpada i njihovom radnom vremenu možete dobiti pri Vašem nadležnom općinskom uredu.

● Jamstvo

Ovaj proizvod je pažljivo proizveden prema strogim smjernicama kvalitete i temeljito je ispitan prije isporuke. U slučaju pogreške u materijalu ili izradi, imate zakonska prava protiv prodavatelja proizvoda. Vaša zakonska prava ni na koji način nisu ograničena našom garancijom navedenom u nastavku.

Garancija za ovaj proizvod je 3 godine od datuma kupnje. Garantni rok počinje s datumom kupovine. Čuvajte originalni račun na sigurnom mjestu jer je ovaj dokument potreban kao dokaz kupnje.

Sva oštećenja ili nedostaci koji su već prisutni u trenutku kupnje moraju se prijaviti odmah nakon raspakiranja proizvoda.

Ako se u roku od 3 godine od datuma kupnje pokaže da je proizvod neispravan u materijalu ili izradi, mi ćemo ga, po našem izboru, besplatno popraviti ili zamijeniti. Garantni rok se ne produljuje odobrenim zahtjevom za garanciju. To vrijedi i za zamijenjene i popravljene dijelove.

Ova garancija ne vrijedi ako je proizvod bio oštećen ili nepropisno korišten ili održavan.

Garancija pokriva greške u materijalu i proizvodnji. Ova se garancija ne odnosi na dijelove proizvoda koji su podložni uobičajenom habanju, te se stoga smatraju potrošnim dijelovima (npr. baterije, punjive baterije, crijeva, spremnici s tintom), niti na oštećenja lomljivih dijelova, npr. prekidača ili dijelova od stakla.

U slučaju manjeg popravka jamstveni rok se produljuje onoliko koliko je kupac bio lišen uporabe stvari.

Međutim, kad je zbog neispravnosti stvari izvršena njezina zamjena ili njezin bitni popravak, jamstveni rok počinje teći ponovno od zamjene, odnosno od vraćanja popravljene stvari.

Ako je zamijenjen ili bitno popravljen samo neki dio stvari, jamstveni rok počinje teći ponovno samo za taj dio.

● Postupak u slučaju koji je pokriven jamstvom

Kako bismo osigurali brzu obradu vašeg zahtjeva, slijedite upute u nastavku:

Za sve upite kao dokaz o kupnji pripremite račun i broj artikla (IAN 500147_2504).

Broj artikla možete pronaći na tipskoj pločici na proizvodu, gravuri na proizvodu, naslovnici vaših uputa (dolje lijevo) ili naljepnici na stražnjoj i donjoj strani proizvoda.

Ako se pojave funkcionalni kvarovi ili drugi nedostaci, prvo se obratite servisnoj odjelu koji je naveden u nastavku telefonski ili e-poštom.

Proizvod za koji je utvrđen kvar, uz prilaganje potvrde o kupnji (računa) i informacijama o nedostacima i kada su nastali, možete poslati na adresu servisa kojega ste obavijestili bez poštarine.



Ove i mnoge druge priručnike možete pregledati i preuzeti na stranici parkside-diy.com. Ovaj QR kod vodi vas izravno na našu stranicu parkside-diy.com. Odaberite svoju zemlju i putem tražilice potražite upute za uporabu. Unosom broja artikla (IAN) 500147_2504 dospjet ćete do uputa za uporabu za svoj artikl.

● **Servis**

 **Servis Hrvatska**

Tel.: 0800805933

Obrazac za kontakt na
parkside-diy.com

IAN 500147_2504



Spisak korišćenih piktograma/simbola	Strana	55
Vodič za brzi početak	Strana	55
Predviđena namena	Strana	56
Obim isporuke	Strana	56
Spisak delova	Strana	56
Tehnički podaci	Strana	56
Opšte bezbednosne napomene	Strana	57
Puštanje u rad	Strana	58
Raspakivanje proizvoda	Strana	58
Podešavanje proizvoda	Strana	58
Upotreba	Strana	58
Uključivanje i isključivanje proizvoda	Strana	58
Priključivanje eksternih uređaja na utičnicu	Strana	59
Čišćenje	Strana	59
Odlaganje	Strana	59
Garancija/garantni list	Strana	60
Postupak garancije	Strana	61
Servis	Strana	62

Spisak korišćenih piktograma/simbola

	<p>OPASNOST! – Označava opasnost sa visokim stepenom rizika koja će, ako se ne izbegne, dovesti do smrti ili ozbiljne povrede (npr. opasnost od gušenja)</p>		<p>Naizmjenična struja/napon</p>
	<p>UPOZORENJE! – Označava opasnost sa srednjim stepenom rizika koji će, ako se ne izbegne, dovesti do smrti ili teže povrede (npr. opasnost od strujnog udara)</p>		<p>Zaštita od prašine i prskanja vode (IP54) za LED radna svetla (osim za utičnicu)</p>
	<p>OPREZ! – Označava opasnost sa niskim nivoom rizika koja, ako se ne izbegne, može dovesti do lakših od umerenih povreda (npr. opasnost od opekotina)</p>		<p>Zaštita od prskanja vode (samo za utičnicu)</p>
	<p>PAŽNJA! – Upozorava na moguću materijalnu štetu (npr. opasnost od kratkog spoja)</p>		<p>OPREZ. Vruća površina!</p>
	<p>INFORMACIJE: Ovaj simbol sa signalnom rečju „Informacije“ pruža dodatne korisne informacije.</p>		<p>Proizvod je dizajniran da izdrži velika mehanička opterećenja</p>
	<p>Minimalno odstojanje od osvetljenog materijala</p>		<p>Bezbednosne napomene Smernice za rukovanje</p>
	<p>Nije pogodan za osvetljenje prostorija u domaćinstvu</p>		<p>Oznaka CE potvrđuje usaglašenost sa direktivama EU koje se primenjuju na proizvod.</p>

LED RADNA LAMPA 360°

● Vodič za brzi početak

Ovaj dokument je skraćena štampana verzija celog uputstva za upotrebu. Skeniranjem QR koda dospećete direktno na parkside-diy.com. Izaberite vašu zemlju i potražite uputstva za upotrebu koristeći

masku za pretragu. Unošenjem broja artikla (IAN) 500147_2504 pristupiće uputstvu za upotrebu vašeg artikla. Vodič za brzi početak je sastavni deo ovog proizvoda. Pre prve upotrebe proizvoda upoznaj se sa svim uputstvima za upotrebu i bezbednosnim uputstvima. Sačuvajte vodič za brzi početak i predajte svu

dokumentaciju trećem licu kojem dajete proizvod.

● Predviđena namena

- Ovaj proizvod je namenjen za osvetljavanje spoljašnjih područja.
- Ovaj proizvod je pogodan za upotrebu u teškim uslovima.
- Ovaj proizvod je pogodan samo za privatnu upotrebu, npr. u radionicama ili garažama.
- Ovaj proizvod nije namenjen za komercijalnu ili drugu vrstu upotrebe.
-  Ovaj proizvod nije pogodan za osvetljavanje prostorija u domaćinstvu.

● Obim isporuke

- 1 LED radna lampa 360°
- 1 Uputstvo za korišćenje

● Tehnički podaci

Model:	HG12247	HG12247-FR	HG12247-BS
Ulazni napon:	230 V~, 50 Hz		
Ukupna potrošnja energije:	50 W		
Klasa zaštite:	I		
Izlazna snaga preko utičnice:	maks. 2500 W		
Dimenzije (Ø × V):	oko 75 cm × 120 cm		
Težina:	oko 3000 g	oko 3100 g	
Površina projekcije:	oko 1200 cm ²		
Sertifikat:	GS	-	

● Spisak delova

Pre čitanja idite na stranu sa slikama i upoznajte se sa svim funkcijama proizvoda.

(Sl. A, B, C)

- 1 Ručka
- 2 Cevasta svetiljka
- 3 Zavrtnanj za zaključavanje
- 4 Stativ
- 5 Poklopac utičnice
- 6 Utičnica (za priključivanje eksternih uređaja)
- 7 Priključni kabl sa mrežnim utikačem

(Sl. C)

5a Brava

(Sl. D)

- 8 Okretno dugme (uključivanje/isključivanje, regulator osvetljenosti)

Model:		HG12247	HG12247-FR	HG12247-BS
Tip zaštite	Proizvod (osim utičnice):	IP54 ¹	IP54 ^{1,2}	
	Utičnica:	IPX4 ³	IPX4 ^{3,4}	IPX4 ^{3,5}
Ovaj proizvod sadrži izvor svetlosti „D“ klase energetske efikasnosti.				



Opšte bezbednosne napomene

PRE KORIŠĆENJA OVOG PROIZVODA UPOZNAJTE SE SA SVIM BEZBEDNOSNIM NAPOMENAMA I UPUTSTVIMA ZA KORIŠĆENJE! AKO DAJETE OVAJ PROIZVOD NEKOME DRUGOM, PROSLEDITE SVE DOKUMENTE!



⚠ UPOZORENJE! OPASNOST PO ŽIVOT I OPASNOST OD NESREĆE ZA ODOJČAD I DECU!

Nikada nemojte ostavljati decu bez nadzora sa ambalažnim materijalom. Postoji opasnost od gušenja od ambalažnog materijala. Deca obično nisu svesna te opasnosti. Decu uvek držite podalje od ovog proizvoda.

- Ovaj proizvod mogu da koriste deca uzrasta od 8 i više godina, kao i osobe sa smanjenim fizičkim, čulnim ili mentalnim sposobnostima ili osobe kojima nedostaje iskustva i znanja, pod uslovom da su pod nadzorom ili da su im data uputstva kako se ovaj proizvod može bezbedno koristiti i ako razumeju uključene opasnosti. Deci nije dozvoljeno da se igraju ovim proizvodom. Čišćenje i održavanje ne smeju da obavljaju deca bez nadzora.



⚠ OPASNOST! Opasnost od gušenja!

Deca mogu da progutaju isporučene male delove (npr. zavrtnje) i ugušiti se. Držite decu dalje od radne površine tokom montaže.

- Nemojte vršiti nikakve modifikacije ili popravke na proizvodu. Ugrađeni LED modul i ugrađeni LED drajver se ne mogu zameniti.
- Ako LED-ovi otkazu na kraju svog radnog veka, proizvod mora da se odloži.
- Spoljašnji fleksibilni kabl ovog proizvoda ne može da se zameni. Ako je kabl oštećen, proizvod se mora odložiti.



Opasnost po život od električnog udara

- Pre svakog priključivanja proizvoda na napajanje proverite da li ima bilo kakvog oštećenja. Nemojte nikada da koristite ovaj proizvod ako primetite bilo kakvo oštećenje.
- Zaštitite kabl za napajanje od oštih ivica, mehaničkog naprezanja i vrućih površina.
- Izvucite kabl iz utičnice pre montaže, demontaže i čišćenja.
- Isključite proizvod iz struje ako ga nećete koristiti duže vreme (npr. ako ste na odmoru).

¹ Zaštita od prašine/zaštita od prskanja

² Mrežni utikač samo za upotrebu u zatvorenom prostoru

³ Štitnik od prskanja

⁴ Samo sa zatvorenim poklopcem utičnice (bez umetnutog mrežnog utikača)

⁵ Samo sa zatvorenim poklopcem utičnice

- Pre sastavljanja vodite računa da električni napon odgovara potrebnom radnom naponu proizvoda (230 V~, 50 Hz). Ako to nije slučaj, nemojte sastavljati.

⚠ OPREZ! Opasnost od opekotina! Da biste sprečili opekotine, proverite da li je proizvod isključen i ostavite da se ohladi u trajanju od najmanje 15 minuta pre dodirivanja. Proizvod može jako da se zagreje.

- Cela površina proizvoda, naročito termoskupljajući bužir, postaje veoma topla tokom rada.

OPASNOST OD POŽARA!



Postavite proizvod tako da bude udaljen najmanje 1,0 metar od materijala koji treba da bude osvetljen. Prekomerna toplota može izazvati požar.

- Proizvod se može koristiti samo sa ugrađenim balastom za LED.
- Proizvod će i dalje trošiti malu količinu energije čak i ako je proizvod isključen, ali priključen na izvor napajanja. Da biste u potpunosti isključili, izvucite mrežni utikač [7] iz zidne utičnice.
- Mrežni utikač [7] mora biti priključen samo na odgovarajuću utičnicu koja ima istu IP klasu zaštite kako bi se održao stepen zaštite od prašine/vode.
- **Samo za HG12247-BS:** Mrežni utikač [7] je pogodan samo za upotrebu u zatvorenom prostoru.
- Svetiljke ne smeju biti redno povezane.

● Puštanje u rad

● Raspakivanje proizvoda

1. Izvadite proizvod iz ambalaže. Uklonite svu ambalažu i zaštitne folije.

2. Proverite da li su svi delovi prisutni i da li je opisani obim isporuke kompletan (videti „Obim isporuke“).
3. Proverite da li su proizvod i svi delovi u dobrom stanju. Ako primetite oštećenje ili grešku, nemojte da koristite proizvod, već nastavite kao što je opisano u poglavlju „Garancija i garantni list“.

● Podešavanje proizvoda

(Sl. D, E)

⚠ OPREZ! Opasnost od povreda!

Obratite pažnju na položaj ruku dok rastavljate ili sastavljate stativ [4].

Postoji opasnost od prignječenja prstiju.

① INFORMACIJE:

- Proizvod se može postaviti na isporučeni stativ [4], a zatim postaviti na željeno mesto.
 - Proizvod stavite i koristite samo na stabilnim površinama koje nemaju nagib.
1. Okrenite zavrtnj za zaključavanje [3] suprotno smeru kretanja kazaljke na satu da biste olabavili stativ [4].
 2. Podesite stativ [4] u željeni položaj. Okrenite zavrtnj za zaključavanje [3] u smeru kretanja kazaljke na satu da biste fiksirali stativ u položaj.
 3. Potpuno izvucite stativ [4]. Proverite da li proizvod čvrsto stoji.

● Upotreba

● Uključivanje i isključivanje proizvoda

⚠ PAŽNJA! Opasnost od nastanka materijalne štete! Nemojte pomerati priključni kabl [7] proizvoda nakon što ste mrežni utikač za napajanje stavili u utičnicu. Postoji opasnost od proklizavanja ili prevrtanja proizvoda.

❗ INFORMACIJE:

- Korišćenje proizvoda na otvorenom: Mrežni utikač [7] priključite samo na IPX4 utičnicu.
 - Ako nema IPX4 utičnice, mrežni utikač [7] može da se priključi samo u zatvorenom prostoru.
1. Stavite mrežni utikač [7] u odgovarajuću utičnicu.
 2. **Uključivanje:** Okrenite okretno dugme [8] u smeru kretanja kazaljke na satu. Kada se cevasta svetiljka [2] uključi, zvučno će kliknuti.
 3. **Podešavanje osvetljenosti:** Kada se cevasta svetiljka [2] uključi, okrenite okretno dugme [8] da biste podesili osvetljenost.

Smer	Funkcija
U smeru kretanja kazaljke na satu	Povećanje osvetljenosti
Suprotno smeru kretanja kazaljke na satu	Smanjenje osvetljenosti

4. **Isključivanje:** Okrenite okretno dugme [8] suprotno smeru kretanja kazaljke na satu. Kada se cevasta svetiljka [2] isključi, zvučno će kliknuti.

● Priključivanje eksternih uređaja na utičnicu

⚠ UPOZORENJE! Opasnost od požara!

Nemojte priključivati nijedan uređaj čija ukupna potrošnja energije prelazi 2500 W.

- ### ⚠ UPOZORENJE! Opasnost od strujnog udara!
- Voda može da prodre u proizvod ako priključite neki uređaj sa utikačem koji nije vodootporan. Ako proizvod koristite na otvorenom, vodite računa da uređaj koji priključujete u utičnicu [6] ima vodootporni mrežni utikač.

- Utičnica [6] je zaštićena samo u skladu sa IPX4 standardom.
- Umetnite samo odgovarajući IPX4 utikač za upotrebu na otvorenom.

HG12247 i HG12247-FR

1. Otvorite poklopac utičnice [5].
2. Priključite mrežni utikač vašeg uređaja u utičnicu [6].
3. Nakon upotrebe izvucite mrežni utikač svoje uređaj iz utičnice [6]. Zatvorite poklopac utičnice [5].

HG12247-BS

1. Otvorite poklopac utičnice [5].
2. Priključite mrežni utikač vašeg uređaja u utičnicu [6].
3. Zatvorite poklopac utičnice [5].
4. Zaključajte poklopac utičnice [5] pomoću brave [5a].

● Čišćenje

- Nikada nemojte potapati proizvod u vodu ili u druge tečnosti. U suprotnom, proizvod može da bude oštećen.
- Pre čišćenja:
 - Izvucite mrežni utikač [7] iz utičnice.
 - Ostavite da se proizvod ohladi.
 - Zatvorite poklopac utičnice [5].
- Očistite proizvod blago navlaženom krpom koja ne ostavlja vlakana i blagim deterđentom.

● Odlaganje

Pakovanje se sastoji od ekološki prihvatljivih materijala koje možete odlagati na lokalnim mestima za reciklažu.



Obratite pažnju na označavanje materijala za pakovanje pri odvajanju otpada, koji je označen skraćenicama (a) i brojevima (b) sa sledećim značenjem: 1–7: plastika/

20–22: papir i karton/80–98: mešavine.

Proizvod:



Mogućnosti za uklanjanje iskorišćenog proizvoda možete saznati u vašoj opštinskoj ili gradskoj upravi.



U interesu zaštite životne sredine nemojte bacati vaš proizvod kada je iskorišćen kućnom otpadu, nego ga ponesite na odgovarajuće mesto za odlaganje otpada. Informacije o mestima za sakupljanje i njihovom radnom vremenu možete dobiti u vašoj lokalnoj administraciji.

Lidl i proizvođač nisu u mogućnosti da garantuju obezbeđivanje servisiranja i dostupnost rezervnih delova nakon isteka garantnog perioda/perioda saobraznosti. Ukoliko za tim bude potrebe, putem naše Službe za potrošače možete proveriti dostupnost rezervnih delova i opcije za popravku. Hvala na razumevanju.

Kako izjaviti reklamaciju?

Molimo Vas:

- da pozovete korisnički servis: 0800 300 180
- pošaljete e-mail na: owim@lidl.rs
- posetite najbližu Lidl prodavnicu.

Da bismo osigurali najbržu asistenciju, molimo da sačuvate fiskalni račun i date ga na uvid prilikom izjavljivanja reklamacije.

GARANCIJA/GARANTNI LIST

Poštovani,

Ovim putem Vas upoznajemo sa Vašim pravima i obavezama koje proističu iz Zakona o zaštiti potrošača, a u pogledu ostvarivanja prava iz garancije.

Ova garancija ni na koji način ne utiče, niti isključuje prava koja kupac ima u skladu sa važećim Zakonom o zaštiti potrošača po osnovu zakonske odgovornosti prodavca za nesaobraznost robe ugovoru koja traje 2 godine od dana kada je roba predata kupcu.

Davalac garancije ovom izjavom preuzima obavezu da kupcima svojih aparata, a pod uslovima definisanim u ovoj izjavi, obezbedi:

- besplatno otklanjanje kvarova u garantnom roku, koji bi nastali kod uobičajene upotrebe ili zbog grešaka u proizvodnji i materijalu, ili
- zamenu aparata, u garantnom roku predviđenim ovom garancijskom izjavom, u slučaju da opravka nije moguća, ili
- ako otklanjanje kvara nije moguće, kupac ima pravo da zahteva od prodavca povrat novca.

Ukupan rok garancije je 3 godine.

Garantni rok počinje da važi od datuma kupovine proizvoda, odnosno od prijema istog od strane kupca, a što se dokazuje fiskalnim računom.

Garancija važi na teritoriji Republike Srbije.

Kupac može da izjavi reklamaciju usmeno u nekom od prodajnih objekata Lidl Srbija KD, odnosno telefonom, pisanim putem ili elektronskim putem na kontakte kompanije Lidl Srbija KD, uz dostavu fiskalnog računa na uvid.

U cilju ispravnog funkcionisanja proizvod se koristi u skladu sa njegovom namenom i Uputstvom za upotrebu.

Na zahtev kupca, koji je izjavljen u garantnom roku, prodavac će izvršiti otklanjanje kvarova i nedostataka na proizvodu u roku predviđenim Zakonom.

Garantni uslovi:

Pre obraćanja prodavcu za tehničku pomoć, potrebno je proveriti ispravnost instalacije i ostalih potrebnih uslova naznačenih u Uputstvu za upotrebu.

Kupac je dužan da prodavcu preda sve pripadajuće delove proizvoda koje je preuzeo u trenutku kupovine.

Popravke u roku garancije:

Garancija važi počev od dana kada je roba predata kupcu, a na osnovu fiskalnog odsečka. U istom periodu davalac garancije, odnosno prodavac je u obavezi da ukloni sve tehničke kvarove bez naknade, u zakonskom roku.

Garancija ne važi u sledećim slučajevima:

1. Ukoliko prodavcu uz aparat nije priložen fiskalni račun sa datumom prodaje.
2. Ukoliko je kvar prouzrokovan udarom groma, strujnim udarom ili sličnim delovanjem spoljne sile na sam uređaj (požar, poplava, naponski udar...).
3. Ukoliko su nastali kvarovi i oštećenja na uređaju posledica delovanja spoljnih uticaja, kao što su: velika vlaga, previsoka i suviše niska temperatura (pucanje cevi usled smrzavanja, oštećenja gumenih delova, rđanje, itd.)
4. Ukoliko proizvod nije korišćen u skladu sa Uputstvom za upotrebu.
5. Ukoliko je proizvod pokušalo da popravi treće neovlašćeno lice.
6. Ukoliko proizvod nije korišćen u skladu sa namenom.
7. Ukoliko je čišćenje i održavanje uređaja urađeno protivno Uputstvu za upotrebu.
8. Ukoliko je proizvod korišćen u profesionalne svrhe.

Naziv proizvoda:	LED radna lampa 360°
Model:	HG12247/ HG12247-BS/ HG12247-FR
IAN/Serijski broj:	500147_2504
Proizvođač:	OWIM GmbH & Co. KG Stiftsbergstraße 1 74167 Neckarsulm Nemačka
Davalac garancije- uvoznik:	Lidl Srbija KD Prva južna radna 3 22330 Nova Pazova Republika Srbija Tel. 0800 300 180 E-mail: kontakt@lidl.rs
Datum predaje robe potrošaču:	datum sa fiskalnog računa
Uvozi i stavlja u promet:	Lidl Srbija KD Prva južna radna 3 22330 Nova Pazova Republika Srbija Tel. 0800 300 180 E-mail: kontakt@lidl.rs

● Postupak garancije

Da biste bili sigurni da će vaš zahtev biti brzo obrađen, pratite sledeća uputstva:

Za sva pitanja, pripremite račun i broj artikla (IAN 500147_2504) kao dokaz kupovine.

Nađite broj artikla na natpisnoj pločici na proizvodu, gravuri na proizvodu, naslovnoj strani vašeg uputstva (dole levo) ili nalepnici na poleđini ili dnu proizvoda.

Ako dođe do funkcionalnih grešaka ili drugih kvarova, prvo kontaktirajte dole navedenu servisnu službu telefonom ili e-mailom.

Zatim možete besplatno poslati proizvod koji je evidentiran kao neispravan na adresu

servisa koju ste dobili, prilažući račun (priznanicu) i detalje o tome šta je u kvaru i kada je nastao.



Možete pogledati i preuzeti ove i mnoge druge priručnike na parkside-diy.com. Skeniranjem ovog QR koda dospećete direktno na parkside-diy.com. Izaberite vašu zemlju i potražite uputstva za upotrebu koristeći masku za pretragu. Unošenjem broja artikla (IAN) 500147_2504 pristupićete uputstvu za upotrebu vašeg artikla.

● **Servis**

RS Servis Srbija

Tel.: 0800801807















Kontakt formular na parkside-diy.com

IAN 500147_2504



Lista pictogramelor/simbolurilor utilizate	Pagina	64
Instrucțiuni scurte	Pagina	64
Utilizarea conform destinației	Pagina	65
Volumul livrării	Pagina	65
Lista pieselor	Pagina	65
Date tehnice	Pagina	65
Indicații generale de siguranță	Pagina	66
Punerea în funcțiune	Pagina	67
Despachetarea produsului	Pagina	67
Amplasarea produsului	Pagina	67
Utilizare	Pagina	67
Pornirea sau oprirea produsului	Pagina	67
Conectați dispozitivului extern la priză	Pagina	68
Curățarea	Pagina	68
Înlăturare	Pagina	68
Garanție	Pagina	69
Modul de desfășurare în caz de garanție	Pagina	69
Service	Pagina	70

Lista pictogramelor/simbolurilor utilizate

	PERICOL! – Indică un pericol cu un grad ridicat de risc care, dacă nu este evitat, va duce la deces sau vătămări grave (de ex. pericol de sufocare)		Curent/tensiune alternativă
	AVERTISMENT! – Indică un pericol cu un nivel mediu de risc care, dacă nu este evitat, poate duce la deces sau vătămări grave (de ex. risc de electrocutare)		Rezistent la praf și stropire (IP54) pentru reflectoare de lucru cu LED (cu excepția prizei)
	PRECAUȚIE! – Indică un pericol cu grad scăzut de risc care, dacă nu este evitat, poate avea ca urmare o rănire ușoară până la medie (de ex. pericol de opărire)		Rezistent la stropire (numai prize)
	ATENȚIE! – Avertizează cu privire la posibilele daune materiale (de ex. pericol de scurtcircuitare)		ATENȚIE. Suprafață fierbinte!
	INFORMAȚII! Acest simbol având cuvântul de semnalizare „Informații” oferă mai multe informații utile.		Produsul este proiectat pentru a rezista la sarcini mecanice puternice
	Distanță minimă față de materialul care trebuie iluminat		Indicații de siguranță Instrucțiuni de manevrare
	Nu este potrivit pentru iluminarea încăperilor din casă		Semnul CE confirmă conformitatea cu directivele UE referitoare la produs.

LAMPĂ DE LUCRU CU LED 360°

● Instrucțiuni scurte

În cazul acestui document este vorba de o ediție tipărită prescurtată a manualului de utilizare complet. Prin scanarea codului QR ajungeți direct la parksidediy.com.
 Selectați țara dumneavoastră și căutați

manualele de utilizare prin motorul de căutare. Dacă introduceți numărul de articol (IAN) 500147_2504 ajungeți la manualul de utilizare pentru articolul dumneavoastră. Instrucțiunile scurte sunt parte componentă a acestui produs. Înainte de utilizarea produsului familiarizați-vă cu toate indicațiile de utilizare și siguranță. Păstrați instrucțiunile scurte și înmânați toate

documentele, atunci când predați produsul unei terțe persoane.

● Utilizarea conform destinației

- Acest produs este destinat pentru iluminarea zonelor exterioare.
- Acest produs este potrivit pentru utilizare în condiții dure.
- Acest produs se potrivește exclusiv pentru utilizarea privată, de ex. în ateliere sau garaje.
- Acest produs nu este destinat utilizării industriale sau altor aplicații.
-  Acest produs nu este potrivit pentru iluminarea încăperilor din gospodărie.

● Volumul livrării

- 1 Lampă de lucru cu LED 360°
- 1 Instrucțiuni de utilizare

● Date tehnice

Model:	HG12247	HG12247-FR	HG12247-BS
Tensiune de intrare:	230 V~, 50 Hz		
Consum total de putere:	50 W		
Clasă de protecție:	I		
Putere de ieșire prin priză:	max. 2500 W		
Dimensiuni (Ø × H):	cca. 75 cm × 120 cm		
Greutate:	cca. 3000 g	cca. 3100 g	
Suprafață de proiectare:	cca. 1200 cm ²		
Certificare:	GS	-	

● Lista pieselor

Înainte de citire desfaceți pagina cu figuri și familiarizați-vă cu toate funcțiile produsului.

(Fig. A, B, C)

- 1 Mâner
- 2 Sofită luminiscentă
- 3 Șurub de închidere
- 4 Trepied
- 5 Capac priză
- 6 Priză (pentru racordarea aparatelor externe)
- 7 Cablu de alimentare cu ștecher

(Fig. C)

5a Blocare

(Fig. D)

- 8 Buton rotativ (pornire/oprire, reglare luminozitate)

Model:		HG12247	HG12247-FR	HG12247-BS
Tip de protecție	Produs (în afară de priză):	IP54 ¹	IP54 ^{1,2}	
	Priză:	IPX4 ³	IPX4 ^{3,4}	IPX4 ^{3,5}
Acest produs conține o sursă de lumină cu clasa de eficiență energetică „D”.				



Indicații generale de siguranță

FAMILIARIZAȚI-VĂ CU TOATE INDICAȚIILE DE FOLOSIRE ȘI DE SIGURANȚĂ ÎNAINTE DE UTILIZAREA PRODUSULUI! DACĂ DAȚI PRODUSUL ALTEI PERSOANE, ATAȘAȚI TOATE DOCUMENTELE!



AVERTISMENT! PERICOL DE MOARTE ȘI ACCIDENTE PENTRU SUGARI ȘI COPII!

Nu lăsați niciodată copiii nesupravegheați cu materialele de ambalare. Există pericol de asfixiere datorită materialului de ambalaj. Copii subapreciază adesea pericolele. Nu lăsați niciodată produsul la îndemâna copiilor.

- Acest produs poate fi folosit de copiii începând cu 8 ani și de persoanele cu capacități fizice, senzoriale sau mentale reduse și/sau cu lipsă de experiență și cunoștințe dacă aceștia sunt supravegheați sau au fost instruiți în ceea ce privește utilizarea în siguranță a aparatului și au înțeles pericolele care rezultă din aceasta. Copiii nu au voie să se joace cu produsul. Curățarea și mentenanța nu trebuie realizate de copii fără supraveghere.

⚠ PERICOL! Risc de sufocare! Copiii ar putea înghiți piesele mici livrate (de ex.

șuruburi) și s-ar putea sufoca. Țineți copiii la distanță de zona de lucru în timpul montajului.

- Nu faceți reparații sau modificări la produs. Modulul LED încorporat și driverul LED încorporat nu pot fi înlocuite.
- Dacă LED-urile se defectează la sfârșitul duratei lor de viață, produsul trebuie eliminat.
- Cablul exterior flexibil al acestui produs nu poate fi înlocuit; dacă s-a deteriorat cablul, produsul trebuie eliminat.



Pericol de moarte prin electrocutare

- Verificați produsul pentru orice deteriorare înainte de fiecare conectare la rețea. Nu folosiți niciodată produsul dacă constatați orice deteriorări.
- Protejați cablul de rețea de muchii ascuțite, sarcini mecanice și suprafețe fierbinți.
- Înainte de montare, demontare și curățare, scoateți cablul de alimentare din priză.
- Decuplați produsul de la rețea, dacă nu îl folosiți un timp îndelungat (de ex. vacanță).

¹ Protecție contra prafului/protecție contra stropirii

² Ștecher de rețea doar pentru folosire în interior

³ Protecția contra stropirii

⁴ Numai când capacul prizei este închis (fără ștecher introdus)

⁵ Numai când capacul prizei este închis

- Înainte de montare, asigurați-vă că tensiunea existentă a rețelei corespunde tensiunii de funcționare necesare a produsului (230 V~, 50 Hz). Nu montați produsul în caz că nu este așa.

⚠ PRECAUȚIE! Risc de arsuri! Pentru a evita arsurile, asigurați-vă că produsul este deconectat și s-a răcit timp de minim 15 minute, înainte să îl atingeți. Produsul se poate înfierbânta foarte tare.

- Întreaga suprafață a produsului, în special tuburile de contracție, devin foarte fierbinți în timpul funcționării.

PERICOL DE INCENDIU! Așezați produsul în așa fel încât el să se afle la cel puțin 1,0 metru de materialul care trebuie iluminat. Dezvoltarea excesivă de căldură poate duce la un incendiu.

- Produsul trebuie utilizat numai cu limitatorul de curent LED încorporat.
- Produsul încă mai consumă puțină energie chiar și atunci când produsul este oprit, dar cu alimentarea electrică conectată. Pentru deconectare completă, scoateți ștecherul **7** din priză.
- Ștecherul **7** poate fi conectat numai la o priză corespunzătoare care prezintă același grad de protecție IP, pentru a menține gradul de protecție împotriva prafului/apei.
- **Numai pentru HG12247-BS:** Ștecherul **7** este potrivit numai pentru utilizare în interior.
- Lămpile nu trebuie conectate în serie.

● Punerea în funcțiune

● Despachetarea produsului

1. Scoateți produsul din ambalaj. Îndepărtați toate materialele de ambalare și folia de protecție.
2. Verificați dacă toate componentele sunt prezente și dacă volumul livrării descris este complet (vezi „Volumul livrării”).
3. Verificați dacă produsul și toate componentele sunt în stare bună. Dacă constatați o deteriorare sau un defect, nu utilizați produsul, ci procedați așa cum este descris în capitolul „Garanție”.

● Amplasarea produsului

(Fig. D, E)

⚠ PRECAUȚIE! Risc de rănire! Acordați atenție poziției mâinilor pe măsură ce desfășurați sau strângeți trepiedul **4**. Există riscul de a vă strivi degetele.

❗ INFORMAȚII:

- Produsul poate fi așezat pe trepiedul **4** furnizat și apoi poziționat în locația dorită.
 - Așezați și utilizați produsul numai pe suprafețe stabile, fără înclinare.
1. Rotiți șurubul de închidere **3** în sens antiorar pentru a desface trepiedul **4**.
 2. Așezați trepiedul **4** pe poziția dorită. Rotiți șurubul de închidere **3** în sens orar pentru a fixa trepiedul în poziția sa.
 3. Scoateți complet trepiedul **4**. Verificați stabilitatea produsului.

● Utilizare

● Pornirea sau oprirea produsului

⚠ ATENȚIE! Pericol de pagube materiale! Nu mișcați cablul de alimentare **7** al produsului, după ce ați conectat ștecherul la o priză. Există

riscul ca produsul să alunece sau să se răstoarne.

❗ **INFORMAȚII:**

- Folosirea produsului în exterior: Introduceți ștecherul [7] numai într-o priză IPX4.
 - Dacă nu există priză IPX4, ștecherul [7] trebuie conectat numai în interior.
1. Introduceți ștecherul [7] într-o priză potrivită.
 2. **Pornirea:** Rotiți butonul rotativ [8] în sens orar. Dacă sofita luminescentă [2] este pornită, se aude un clic.
 3. **Reglarea luminozității:** Imediat ce sofita luminescentă [2] este pornită, rotiți butonul rotativ [8], pentru a regla luminozitatea.

Direcție	Funcție
În sens orar	Creșterea luminozității
În sens antiorar	Scăderea luminozității

4. **Oprirea:** Rotiți butonul rotativ [8] în sens antiorar. Dacă sofita luminescentă [2] este oprită, se aude un clic.

● **Conectați dispozitivul extern la priză**

⚠ **AVERTISMENT! Risc de incendiu!** Nu conectați un aparat al cărui consum total de energie depășește 2500 W.

⚠ **AVERTISMENT! Risc de electrocutare!** Apa poate intra în produs dacă conectați un dispozitiv cu un ștecher care nu este etanș la apă. Dacă utilizați produsul în aer liber, asigurați-vă că aparatul care urmează să fie conectat la priză [6] are o priză de alimentare etanșă la apă.

- Priza [6] este protejată numai în conformitate cu IPX4.
- Conectați numai un ștecher IPX4 adecvat pentru exterior.

HG12247 și HG12247-FR

1. Deschideți capacul prizei [5].
2. Conectați ștecherul de rețea al dispozitivului dvs. la priză [6].
3. După utilizare, scoateți aparatul din priză [6]. Închideți capacul prizei [5].

HG12247-BS

1. Deschideți capacul prizei [5].
2. Conectați ștecherul de rețea al dispozitivului dvs. la priză [6].
3. Închideți capacul prizei [5].
4. Blocați capacul prizei [5] cu dispozitivul de blocare [5a].

● **Curățarea**

- Nu scufundați niciodată produsul în apă sau în alte lichide. În caz contrar produsul poate fi deteriorat.
- Înainte de curățare:
 - Scoateți ștecherul [7] din priză.
 - Lăsați produsul să se răcească.
 - Închideți capacul prizei [5].
- Curățați produsul cu o cârpă fără scame, ușor umedă și cu un detergent delicat.

● **Înlăturare**

Ambalajul este produs din material ecologic care pot fi eliminate la punctele locale de reciclare.



Respectați marcajul materialelor de ambalaj pentru eliminarea deșeurilor, acestea sunt marcate de abrevierile (a) și cifrele (b) cu următoarea semnificație: 1–7: plastice/20–22: hârtie și carton/80–98: substanțe de conexiune.

Produsul:



Puteți obține informații despre posibilitățile de eliminare a produsului de la administrația locală.



Pentru a proteja mediul înconjurător nu eliminați produsul dumneavoastră la gunoiul menajer atunci când nu mai poate fi folosit, ci predați-l la un punct de colectare. Vă puteți informa cu privire la punctele de colectare și orarul acestora de la administrația competentă.

● Garanție

Produsul a fost fabricat cu atenție, conform unor standarde stricte de calitate și verificat temeinic înainte de livrare. În caz de defecțiuni de material sau de fabricație aveți drepturi legale față de vânzătorul produsului. Drepturile dumneavoastră legale nu sunt limitate în niciun fel de garanția menționată mai jos.

Garanția pentru aceste produs este 3 ani începând de la data achiziției. Durata garanției începe la data achiziției. Păstrați chitanța originală la un loc sigur, deoarece acest document este necesar pentru dovada achiziției.

Toate defecțiunile sau deteriorările care sunt deja existente la momentul achiziției, trebuie anunțate imediat după despachetarea produsului.

Dacă în decurs de 3 ani de la achiziția produsului apare un defect de material sau de fabricație, vă reparăm sau înlocuim gratuit produsul la alegerea noastră. Durata de garanție nu se prelungește după aprobarea unei cerințe de garanție. Aceasta este valabil și pentru piesele schimbate și reparate.

Această garanție se stinge dacă produsul este deteriorat, utilizat sau întreținut în mod necorespunzător.

Garanția acoperă defectele de material și de producție. Această garanție nu acoperă piesele componente ale produsului, care prezintă urme normale de uzură și care sunt considerate piese de schimb (de ex.: baterii, acumulatori, furtunuri, cartușe de vopsea) și nici deteriorările la nivelul pieselor casante, de exemplu întrerupătoare sau piese fabricate din sticlă.

Timpul de nefuncționare din cauza lipsei de conformitate apărute în cadrul termenului de garanție prelungește termenul de garanție legală de conformitate și cel al garanției comerciale și curge, după caz, din momentul la care a fost adusă la cunoștința vânzătorului lipsa de conformitate a produsului sau din momentul prezentării produsului la vânzător/unitatea service până la aducerea produsului în stare de utilizare normală și, respectiv, al notificării în scris în vederea ridicării produsului sau predării efective a produsului către consumator.

Produsele de folosință îndelungată care înlocuiesc produsele defecte în cadrul termenului de garanție vor beneficia de un nou termen de garanție care curge de la data preschimbării produsului.

● Modul de desfășurare în caz de garanție

Pentru a putea asigura o procesare rapidă a cererii dumneavoastră, vă rugăm să urmați următoarele indicații:

Vă rugăm să țineți la îndemână bonul de casă și numărul articolului (IAN 500147_2504) ca dovadă pentru achiziția dumneavoastră.

Vă rugăm să luați numărul de produs de pe plăcuța cu tipul de construcție de pe produs, gravura de pe produs, pagina

principală a instrucțiunii de utilizare (jos, stânga) sau de pe spatele sau fundul produsului.

În cazul în care, apar erori de funcționare sau alte defecțiuni, contactați mai întâi prin telefon sau prin e-mail, departamentul de service menționat în continuare.

Dumneavoastră puteți să expediați atunci un produs considerat ca fiind defect, adăugând chitanța de plată (bonul de casă) și menționând, în ce constă defecțiunea și când a apărut aceasta, fără cheltuieli poștale, la adresa de service comunicată.



La parkside-diy.com puteți să vedeți și să descărcați acest manual și multe altele. Cu acest cod QR ajungeți direct la parkside-diy.com. Selectați țara dumneavoastră și căutați manualele de utilizare prin motorul de căutare. Dacă introduceți numărul de articol (IAN) 500147_2504 ajungeți la manualul de utilizare pentru articolul dumneavoastră.

● Service

RO Service România

Tel.: 0800890605

Formular de contact pe

parkside-diy.com

IAN 500147_2504



Списък на използваните пиктограми/символи	Страница	72
Кратко ръководство	Страница	72
Употреба по предназначение.	Страница	73
Обем на доставката	Страница	73
Списък на частите	Страница	73
Технически данни	Страница	73
Общи указания за безопасност.	Страница	74
Пускане в експлоатация	Страница	75
Разопаковане на продукта.	Страница	75
Поставяне на продукта.	Страница	75
Употреба	Страница	76
Включване и изключване на продукта	Страница	76
Свързване на външен уред към контакта	Страница	76
Почистване	Страница	77
Изхвърляне	Страница	77
Гаранция	Страница	77
Процедиране в случай на рекламация	Страница	79
Сервиз	Страница	80

Списък на използваните пиктограми/символи

	<p>ОПАСНОСТ! – Указва опасност с висока степен на риск, която, ако не бъде избегната, води до смърт или тежко нараняване (напр. опасност от задушаване)</p>	 <p>Променлив ток/напрежение</p>
	<p>ПРЕДУПРЕЖДЕНИЕ! – Указва опасност със средна степен на риск, която, ако не бъде избегната, може да доведе до смърт или тежко нараняване (напр. риск от токов удар)</p>	 <p>Защитен срещу прах и пръски вода (IP54) за LED работния прожектор (с изключение на контакта)</p>
	<p>ПРЕДПАЗЛИВОСТ! – Указва опасност с ниска степен на риск, която, ако не бъде избегната, може да причини леко до средно нараняване (напр. опасност от изгаряне)</p>	 <p>Защитен срещу пръски вода (само контакта)</p>
	<p>ВНИМАНИЕ! – Предупреждава за възможни материални щети (напр. риск от късо съединение)</p>	 <p>ПРЕДПАЗЛИВОСТ. Гореща повърхност!</p>
	<p>ИНФОРМАЦИЯ: Този символ със сигналната дума „Информация“ предлага допълнителна полезна информация.</p>	 <p>Продуктът е проектиран да издържа на големи механични натоварвания</p>
	<p>Минимално разстояние до осветявания материал</p>	 <p>Указания за безопасност Инструкции за работа</p>
	<p>Не е подходящ за осветление на домашни помещения</p>	 <p>Знакът CE потвърждава съответствието с отнасящите се до продукта директиви на ЕС.</p>

LED РАБОТНА ЛАМПА 360°

● **Кратко ръководство**

Този документ е съкратена печатна версия на пълното ръководство за експлоатация. Сканирането на

QR кода ще Ви отведе директно до parkside-diy.com. Изберете Вашата страна и посредством маската за търсене намерете ръководствата за експлоатация. Въвеждането на номера на артикула (IAN) 500147_2504

ще Ви отведе до ръководството за експлоатация на Вашия артикул. Краткото ръководство е съставна част от този продукт. Преди употреба на продукта се запознайте с всички указания за работа и безопасност. Съхранявайте краткото ръководство на сигурно място и при предоставяне на продукта на трети страни предайте всички инструкции.

● Употреба по предназначение

- Този продукт е предназначен за осветяване на области на открито.
- Този продукт е подходящ за използване в тежки условия.
- Този продукт е подходящ единствено за лична употреба, напр. в работилници или гаражи.
- Този продукт не е предназначен за професионална употреба или за други приложения.
-  Този продукт не е подходящ за осветление на домашни помещения.

● Обем на доставката

- 1 LED работна лампа 360°
- 1 Ръководство за експлоатация

● Технически данни

Модел:	HG12247	HG12247-FR	HG12247-BS
Входно напрежение:	230 V~, 50 Hz		
Обща консумация на енергия:	50 W		
Клас на защита:	I		
Изходна мощност през контакта:	макс. 2500 W		
Размери (Ø × В):	ок. 75 cm × 120 cm		
Тегло:	ок. 3000 g		ок. 3100 g

● Списък на частите

Преди четене разгънете страницата с фигурите и се запознайте с всички функции на продукта.

(Фиг. А, В, С)

- 1 Дръжка
- 2 Тръбно осветително тяло
- 3 Заклучващ винт
- 4 Статив
- 5 Капачка на контакт
- 6 Контакт (за свързване на външни уреди)
- 7 Свързващ проводник с мрежов щепсел

(Фиг. С)

- 5a Блокировка

(Фиг. D)

- 8 Въртящо се копче (включване/ изключване, регулиране на яркостта)

Модел:		HG12247	HG12247-FR	HG12247-BS
Площ на осветяване:		ок. 1200 cm ²		
Сертифициране:		GS	–	
Тип защита	Продукт (с изключение на контакта):	IP54 ¹	IP54 ^{1, 2}	
	Контакт:	IPX4 ³	IPX4 ^{3, 4}	IPX4 ^{3, 5}
Този продукт съдържа светлинен източник с клас на енергийна ефективност „D“.				



Общи указания за безопасност

ПРЕДИ ИЗПОЛЗВАНЕ НА ПРОДУКТА СЕ ЗАПОЗНАЙТЕ С ВСИЧКИ УКАЗАНИЯ ЗА БЕЗОПАСНОСТ И ИНСТРУКЦИИ ЗА УПОТРЕБА! АКО ПРЕДАВАТЕ ТОЗИ ПРОДУКТ НА ДРУГИ ЛИЦА, ПРЕДАВАЙТЕ СЪЩО И ВСИЧКИ ДОКУМЕНТИ!



⚠ ПРЕДУПРЕЖДЕНИЕ! ОПАСНОСТ ЗА ЖИВОТА И ОПАСНОСТ ОТ ЗЛОПОЛУКИ ЗА БЕБЕТА И ДЕЦА!

Никога не оставяйте деца с опаковъчния материал без наблюдение. Съществува опасност от задушаване с опаковъчния материал. Децата често подценяват опасностите. Винаги дръжте децата далеч от продукта.

- Този продукт може да бъде използван от деца на 8 или повече години, както и от лица с намалени физически, сензорни или интелектуални способности или липса на опит и познания, ако те бъдат наблюдавани или са били инструктирани относно безопасната употреба на продукта и разбират

възникващите от това опасности. Деца не бива да играят с продукта. Почистване и поддръжка от страна на потребителя не бива да се извършват от деца без наблюдение.

⚠ ОПАСНОСТ! Риск от задушаване!

Децата могат да погълнат доставените дребни части (напр. винтове) и да се задушат с тях. По време на монтажа дръжте децата далеч от работната област.

- Не извършвайте изменения или ремонти по продукта. Вграденият LED модул и вграденият LED драйвер не могат да се сменят.
- Ако в края на своя живот LED елементите откажат, продуктът трябва да бъде изхвърлен.
- Външният гъвкав кабел на този продукт не може да бъде сменян; ако кабелът е повреден, продуктът трябва да бъде изхвърлен.



Опасност за живота поради токов удар

- Преди всяко свързване към мрежата проверявайте продукта за евентуални повреди. Никога не използвайте

¹ Защита срещу прах/защита срещу пръски

² Мрежов щепсел за употреба само на закрито

³ Защита от пръски

⁴ Само при затворена капачка на контакта (без включен мрежов щепсел)

⁵ Само при затворена капачка на контакта

продукта, ако установите каквито и да е повреди.

- Пазете мрежовия проводник от остри ръбове, механични натоварвания и горещи повърхности.
- Преди монтаж, демонтаж и почистване издърпайте мрежовия свързващ проводник от контакта.
- Изключете продукта от електрическата мрежа, ако няма да го използвате по-дълго време (напр. ваканция).
- Преди монтажа се уверете, че наличното мрежово напрежение съвпада с необходимото работно напрежение на продукта (230 V~, 50 Hz). Не монтирайте продукта, ако това не е така.



⚠ ПРЕДПАЗЛИВОСТ! Риск от изгаряне! За да предотвратите изгаряния, уверете се, че продуктът е изключен и е изстивал най-малко 15 минути, преди да го докосвате. Продуктът може да стане много горещ.

- Цялата повърхност на продукта, особено термосвиваемите маркучи, стават много горещи по време на работа.

ОПАСНОСТ ОТ ПОЖАР!
 Поставете продукта по такъв начин, че да е отдалечен на най-малко 1,0 метър от осветявания материал. Прекалено образуване на топлина може да доведе до пожар.

- Продуктът трябва да се използва само с вградения LED контролер.
- Продуктът все още консумира малко енергия дори когато продуктът е изключен, но е свързан към електрозахранването. За да го

изключите напълно, извадете мрежовия щепсел  от контакта.

- Мрежовият щепсел  може да се свързва само към подходящ контакт със същата степен на защита IP, за да се запази степента на защита срещу прах/вода.
- **Само за HG12247-BS:** Мрежовият щепсел  е подходящ за използване само на закрито.
- Осветителни тела не бива да се свързват последователно.

● **Пускане в експлоатация**

● **Разопаковане на продукта**

1. Извадете продукта от опаковката. Отстранете всички опаковъчни материали и защитни фолиа.
2. Проверете дали всички части са налични и дали описаният обем на доставката е пълен (вижте „Обем на доставката“).
3. Проверете дали продуктът и всички части са в добро състояние. Ако установите повреда или дефект, не използвайте продукта, а процедирайте по начина, описан в главата „Гаранция“.

● **Поставяне на продукта**

(Фиг. D, E)

⚠ ПРЕДПАЗЛИВОСТ! Риск от нараняване! Обърнете внимание на позицията на ръцете си, докато разгъвате или сгъвате статива . Съществува риск от притискане на пръстите.

❗ **ИНФОРМАЦИЯ:**

- Продуктът може да бъде поставен върху доставения статив  и след това позициониран на желаното място.

- Поставете и използвайте продукта само върху стабилни повърхности без наклон.
- 1. Завъртете заключващия винт **3** обратно на часовниковата стрелка, за да освободите статива **4**.
- 2. Настройте статива **4** на желаната позиция. Завъртете заключващия винт **3** по посока на часовниковата стрелка, за да фиксирате статива на място.
- 3. Разгънете напълно статива **4**. Проверете стабилността на продукта.

● **Употреба**

● **Включване и изключване на продукта**

⚠ ВНИМАНИЕ! Риск от материални щети! Не местете свързващия проводник **7** на продукта, след като сте свързали мрежовия щепсел към контакт. Съществува риск продуктът да се подхлъзне или преобърне.

① **ИНФОРМАЦИЯ:**

- Използване на продукта на открито: Свързвайте мрежовия щепсел **7** единствено към контакт IPX4.
 - Ако няма наличен контакт IPX4, мрежовият щепсел **7** може да се включва единствено на закрито.
1. Свържете мрежовия щепсел **7** към подходящ контакт.
 2. **Включване:** Завъртете въртящото се копче **8** по часовниковата стрелка. Когато тръбното осветително тяло **2** се включи, се чува щракване.
 3. **Регулиране на яркостта:** След като тръбното осветително тяло **2** е включено, завъртете въртящото се копче **8**, за да регулирате яркостта.

Посока	Функция
По часовниковата стрелка	Увеличаване на яркостта
Обратно на часовниковата стрелка	Намаляване на яркостта

4. **Изключване:** Завъртете въртящото се копче **8** обратно на часовниковата стрелка. Когато тръбното осветително тяло **2** се изключи, се чува щракване.

● **Свързване на външен уред към контакта**

⚠ ПРЕДУПРЕЖДЕНИЕ! Риск от пожар! Не свързвайте уред, чиято обща консумация на енергия надвишава 2500 W.

⚠ ПРЕДУПРЕЖДЕНИЕ! Риск от токов удар! В продукта може да проникне вода, когато свързвате уред с щепсел, който не е водоустойчив. Когато използвате продукта на открито, уверете се, че уредът, който трябва да се свърже към контакта **6**, разполага с водоустойчив мрежов щепсел.

- Контактът **6** е защитен само съгласно IPX4.
- Вкарвайте само съответен щепсел IPX4 за открито.

HG12247 и HG12247-FR

1. Отворете капачката на контакта **5**.
2. Свържете мрежовия щепсел на Вашия уред към контакта **6**.
3. След употребата извадете мрежовия щепсел на Вашия уред от контакта **6**. Затворете капачката на контакта **5**.

HG12247-BS

1. Отворете капачката на контакта [5].
2. Свържете мрежовия щепсел на Вашия уред към контакта [6].
3. Затворете капачката на контакта [5].
4. Блокирайте капачката на контакта [5] с блокировката [5a].

● Почистване

- Никога не потапяйте продукта във вода или в други течности. В противен случай продуктът може да се повреди.
- Преди почистването:
 - Извадете мрежовия щепсел [7] от контакта.
 - Оставете продукта да изстине.
 - Затворете капачката на контакта [5].
- Почиствайте продукта с леко навлажнена кърпа без власинки и мек почистващ препарат.

● Изхвърляне

Опаковката е изработена от екологични материали, които може да предадете в местните пунктове за рециклиране.



За разделното събиране на отпадъците съблюдавайте маркировката на опаковъчните материали, те са маркирани със съкращения (а) и цифри (б) със следното значение: 1–7: пластмаси/20–22: хартия и картон/80–98: композитни материали.

Продукт:



Относно възможностите за отстраняване на излезлия от употреба продукт като отпадък се информирайте от Вашата общинска или градска управа.



В интерес на опазването на околната среда не изхвърляйте излезлия от употреба продукт заедно с битовите отпадъци, а го предайте за правилно рециклиране. За събирателните пунктове и тяхното работно време можете да се информирате от местната управа.

● Гаранция

Уважаеми клиенти, за този уред получавате 3 години гаранция от датата на покупката. В случай на несъответствие на продукта с договора за продажба Вие имате законно право да предявите рекламация пред продавача на продукта при условията и в сроковете, определени в глава трета, раздел II и III и глава четвърта от Закона за предоставяне на цифрово съдържание и цифрови услуги и за продажба на стоки (ЗПЦСЦУПС)*.

Вашите права, произтичащи от посочените разпоредби, не се ограничават от нашата по-долу представена търговска гаранция, не са свързани с разходи за потребителите и независимо от нея продавачът на продукта отговаря за липсата на съответствие на потребителската стока с договора за продажба съгласно ЗПЦСЦУПС.

Гаранционни условия

Гаранционният срок е 3 години от датата на получаване на стоката. Пазете добре оригиналната касова бележка. Този документ е необходим като доказателство за покупката. Ако в рамките на три години от датата на закупуване на този продукт се появи дефект на материала или производствен дефект, продуктът ще бъде безплатно ремонтиран или заменен. Гаранцията предполага в рамките на тригодишния

гаранционен срок да се представят дефектният уред, касовата бележка (касовият бон), както и всички други документи, установяващи наличието на дефект и писмено да се обясни в какво се състои дефектът и кога е възникнал. Ако дефектът е покрит от нашата гаранция, Вие ще получите обратно ремонтирания или нов продукт. В случай на замяна на дефектна стока първоначалните гаранционен срок и гаранционни условия се запазват. В случай на ремонт на дефектна стока, срокът на ремонта се прибавя към гаранционния срок. За евентуално наличните и установени повреди и дефекти още при покупката трябва да се съобщи веднага след разопаковането. Евентуалните ремонти след изтичане на гаранционния срок са срещу заплащане.

Ремонтът или замяната на продукта не порождават нова гаранция.

Обхват на гаранцията

Уредът е произведен грижливо според строгите изисквания за качество и добросъвестно изпитан преди доставка. Гаранцията важи за дефекти на материала или производствени дефекти. Гаранцията не обхваща консумативите, както и частите на продукта, които подлежат на нормално износване, поради което могат да бъдат разглеждани като бързо износващи се части (например филтри или приставки) или повредите на чупливи части (например прекъсвачи, батерии или такива произведени от стъкло). Гаранцията отпада, ако уредът е повреден поради неправилно използване или в резултат на неосъществяване на техническа поддръжка. За правилната употреба на продукта трябва точно да се спазват всички указания в упътването за експлоатация. Предназначение и действия, които не се препоръчват от упътването за експлоатация или

за които то предупреждава, трябва задължително да се избягват. Продуктът е предназначен само за частна, а не за професионална употреба. При злоупотреба и неправилно третиране, употреба на сила и при интервенции, които не са извършени от клона на нашия оторизиран сервиз, гаранцията отпада.

Процедура при гаранционен случай

За да се гарантира бърза обработка на Вашия случай, следвайте следните указания:

- За всички запитвания подгответе касовата бележка и идентификационния номер (IAN 500147_2504) като доказателство за покупката.
- Вземете артикулния номер от фабричната табелка.
- При възникване на функционални или други дефекти първо се свържете по телефона или чрез имейл с долупосочения сервизен отдел. След това ще получите допълнителна информация за уреждането на Вашата reklamация.
- След съгласуване с нашия сервиз можете да изпратите дефектния продукт на посочения Ви адрес на сервиза безплатно за Вас, като приложите касовата бележка (касовия бон) и посочите писмено в какво се състои дефектът и кога е възникнал. За да се избегнат проблеми с приемането и допълнителни разходи, задължително използвайте само адреса, който Ви е посочен. Осигурете изпращането да не е като експресен товар или като друг специален товар. Изпратете уреда заедно с всички принадлежности, доставени при покупката, и осигурете достатъчно сигурна транспортна опаковка.

Ремонтен сервиз/извънгаранционно обслужване

Ремонти извън гаранцията можете да възложите на клона на нашия сервиз срещу заплащане. Той с удоволствие ще Ви направи предварителна калкулация. Можем да обработваме само уреди, които са достатъчно опаковани и изпратени с платени транспортни разходи.

Внимание: Изпратете Вашия уред на клона на нашия сервиз почистен и с указание за дефекта. Уредите, предмет на извънгаранционно обслужване, изпратени с неплатени транспортни разходи – с наложен платеж, като експресен или друг специален товар – не се приемат. Ние ще извършим безплатно изхвърлянето на изпратените от Вас дефектни уреди.

Сервизно обслужване България

Тел.: 008001114920
Е-мейл: owim@lidl.bg

Вносител

Моля, обърнете внимание, че следващият адрес не е адрес на сервиза. Първо се свържете с горепосочения сервизен център.

ОВИМ ГмБХ & Ко.КГ

Щифтсбергщрасе 1
74167 Некарсулм
Германия

* Като физическо лице – потребител, независимо от настоящата търговска гаранция, Вие се ползвате от правата на законовата гаранция, предоставена от Закона за предоставяне на цифрово съдържание и цифрови услуги и за продажбата на стоки /ЗПЦСЦУПС/. По-специално Вие имате право при несъответствие на стоката да бъде извършен ремонт или замяна по Ваш

избор, освен ако това е невъзможно или е свързано с непропорционално големи разходи за продавача. Вие имате право на пропорционално намаляване на цената или на разваляне на договора при наличие на условията на чл. 33, ал. 3 от ЗПЦСЦУПС. Условията и сроковете на законовата гаранция са регламентирани в глава трета, раздел II и III и в глава четвърта на ЗПЦСЦУПС

● Процедиране в случай на рекламация

За да се гарантира бърза обработка на Вашата поръчка, моля, следвайте посочените указания:

Моля, при всички запитвания дръжте на разположение касовия бон и номера на артикула (IAN 500147_2504) като доказателство за покупката.

Номерът на артикула е посочен върху типовата табелка на продукта, върху гравюра на продукта, на заглавната страница на настоящото ръководство (долу вляво) или върху стикера от горната или долната страна на продукта.

При възникнали функционални дефекти или други повреди първо се свържете по телефона или по електронната поща с посочения по-долу сервиз.

Продукта, който е регистриран като дефектен, можете да изпратите след това без пощенски разходи на посочения Ви сервиз, като приложите документ за закупуването (касов бон) и описание, в какво се състои повредата и кога е възникнала.



На parkside-diy.com можете да разгледате и изтеглите това и много други ръководства. Този QR код Ви отвежда директно до parkside-diy.com. Изберете Вашата страна и посредством маската за търсене намерете ръководствата за експлоатация. Въвеждането на номера на артикула (IAN) 500147_2504 ще Ви отведе до ръководството за експлоатация на Вашия артикул.

● Сервиз



Сервиз България

Телефон: 008001184980

Формуляр за контакт на

parkside-diy.com

IAN 500147_2504



Λίστα χρησιμοποιούμενων εικονογραμμάτων/συμβόλων	Σελίδα	82
Σύντομες οδηγίες	Σελίδα	82
Προβλεπόμενη χρήση	Σελίδα	83
Περιεχόμενο συσκευασίας	Σελίδα	83
Λίστα εξαρτημάτων	Σελίδα	83
Τεχνικά δεδομένα	Σελίδα	83
Γενικές υποδείξεις ασφαλείας	Σελίδα	84
Θέση σε λειτουργία	Σελίδα	85
Αφαίρεση του προϊόντος από τη συσκευασία	Σελίδα	85
Τοποθέτηση του προϊόντος	Σελίδα	85
Χρήση	Σελίδα	86
Ενεργοποίηση και απενεργοποίηση του προϊόντος	Σελίδα	86
Σύνδεση εξωτερικής συσκευής στην πρίζα	Σελίδα	86
Καθαρισμός	Σελίδα	87
Απόσυρση	Σελίδα	87
Εγγύηση	Σελίδα	87
Διεκπεραίωση της εγγύησης	Σελίδα	88
Σέρβις	Σελίδα	88

Λίστα χρησιμοποιούμενων εικονογραμμάτων/συμβόλων

	<p>ΚΙΝΔΥΝΟΣ! – Υποδεικνύει έναν κίνδυνο υψηλού βαθμού ο οποίος, αν δεν αποφευχθεί, μπορεί να προκαλέσει θάνατο ή σοβαρό τραυματισμό (π.χ. κίνδυνος πνιγμού)</p>		<p>Εναλλασσόμενο ρεύμα/τάση</p>
	<p>ΠΡΟΕΙΔΟΠΟΙΗΣΗ! – Υποδεικνύει έναν κίνδυνο μέτριου βαθμού ο οποίος, αν δεν αποφευχθεί, μπορεί να προκαλέσει θάνατο ή σοβαρό τραυματισμό (π.χ. κίνδυνος ηλεκτροπληξίας)</p>		<p>Με προστατευτικό σκόνης/πιτσιλισματος (IP54) για προβολέα εργασίας LED (εκτός από την πρίζα)</p>
	<p>ΠΡΟΣΟΧΗ! – Υποδεικνύει έναν κίνδυνο χαμηλού βαθμού ο οποίος, αν δεν αποφευχθεί, μπορεί να προκαλέσει ελαφρύ ή μέτριο τραυματισμό (π.χ. κίνδυνος εγκαύματος)</p>		<p>Με προστατευτικό πιτσιλισματος (μόνο στην πρίζα)</p>
	<p>ΕΠΙΦΥΛΑΚΗ! – Προειδοποιεί για πιθανές υλικές ζημιές (π.χ. κίνδυνος βραχυκυκλώματος)</p>		<p>ΠΡΟΣΟΧΗ. Πολύ θερμή επιφάνεια!</p>
	<p>ΠΛΗΡΟΦΟΡΙΕΣ: Αυτό το σύμβολο με την προειδοποιητική λέξη «Πληροφορίες» παρέχει περισσότερες χρήσιμες πληροφορίες.</p>		<p>Το προϊόν έχει σχεδιαστεί για αντοχή σε έντονη μηχανική επιβάρυνση</p>
	<p>Ελάχιστη απόσταση από το φωτιζόμενο αντικείμενο</p>		<p>Υποδείξεις ασφαλείας Οδηγίες χειρισμού</p>
	<p>Δεν ενδείκνυται για χρήση ως φωτιστικό χώρου σε νοικοκυριά</p>		<p>Το σύμβολο CE επιβεβαιώνει τη συμβατότητα με τις οδηγίες της ΕΕ που ισχύουν για το προϊόν.</p>

ΛΑΜΠΑ ΕΡΓΑΣΙΑΣ LED 360°

● Σύντομες οδηγίες

Αυτό το έγγραφο είναι μια συνοπτική έντυπη έκδοση των πλήρων οδηγιών

χρήσης. Σαρώνοντας τον κωδικό QR, θα μεταβείτε απευθείας στη σελίδα parkside-diy.com. Επιλέξτε τη χώρα σας και, μέσω της μάσκας αναζήτησης, αναζητήστε τις οδηγίες χρήσης.

Καταχωρώντας τον αριθμό προϊόντος (IAN) 500147_2504 θα μεταβείτε στις οδηγίες χρήσης για το προϊόν σας. Οι σύντομες οδηγίες είναι συστατικό μέρος αυτού του προϊόντος. Εξοικειωθείτε πριν από τη χρήση του προϊόντος με όλες τις υποδείξεις λειτουργίας και ασφάλειας. Φυλάξτε καλά τις σύντομες οδηγίες και παραδώστε μαζί όλα τα έγγραφα, κατά την σε παράδοση του προϊόντος σε τρίτους.

● Προβλεπόμενη χρήση

- Αυτό το προϊόν προορίζεται για τον φωτισμό εξωτερικών χώρων.
- Αυτό το προϊόν ενδείκνυται για χρήση σε αντίξοες συνθήκες.
- Το προϊόν ενδείκνυται αποκλειστικά για ιδιωτική χρήση, π.χ. σε συνεργεία ή γκαράζ.
- Το προϊόν δεν προορίζεται για επαγγελματική χρήση ή άλλες εφαρμογές.
-  Αυτό το προϊόν δεν είναι κατάλληλο για φωτισμό χώρου σε νοικοκυριό.

● Περιεχόμενο συσκευασίας

- 1 Λάμπα εργασίας LED 360°
- 1 Οδηγίες χρήσης

● Τεχνικά δεδομένα

Μοντέλο:	HG12247	HG12247-FR	HG12247-BS
Τάση εισόδου:	230 V~, 50 Hz		
Συνολική ισχύς εισόδου:	50 W		
Κατηγορία προστασίας:	I		
Ισχύς εξόδου μέσω της πρίζας:	μέγ. 2500 W		
Διαστάσεις (Ø × Υ):	περ. 75 cm × 120 cm		
Βάρος:	περ. 3000 g		περ. 3100 g

● Λίστα εξαρτημάτων

Πριν διαβάσετε τις οδηγίες, ξεδιπλώστε τη σελίδα με τις εικόνες και εξοικειωθείτε με τις λειτουργίες του προϊόντος.

(Εικ. Α, Β, C)

- 1 Λαβή
- 2 Κυλινδρική λυχνία
- 3 Βίδα ασφάλισης
- 4 Τρίποδο
- 5 Κάλυμμα πρίζας
- 6 Πρίζα (για τη σύνδεση εξωτερικών συσκευών)
- 7 Καλώδιο τροφοδοσίας με φικ

(Εικ. C)

- 5a Μηχανισμός ασφάλισης

(Εικ. D)

- 8 Περιστροφικό κουμπί (ενεργοποίηση/ απενεργοποίηση, ρύθμιση φωτεινότητας)

Μοντέλο:		HG12247	HG12247-FR	HG12247-BS
Επιφάνεια προβολής:		περ. 1200 cm ²		
Πιστοποίηση:		GS	-	
Τύπος προστασίας	Προϊόν (εκτός από την πρίζα):	IP54 ¹	IP54 ^{1,2}	
	Πρίζα:	IPX4 ³	IPX4 ^{3,4}	IPX4 ^{3,5}
Αυτό το προϊόν διαθέτει μια φωτεινή πηγή κατηγορίας ενεργειακής απόδοσης «D».				

Γενικές υποδείξεις ασφαλείας

ΠΡΙΝ ΤΗ ΧΡΗΣΗ ΤΟΥ ΠΡΟΪΟΝΤΟΣ ΕΞΟΙΚΕΙΩΘΕΙΤΕ ΜΕ ΟΛΕΣ ΤΙΣ ΥΠΟΔΕΙΞΕΙΣ ΑΣΦΑΛΕΙΑΣ ΚΑΙ ΤΙΣ ΟΔΗΓΙΕΣ ΧΡΗΣΗΣ! ΑΝ ΔΩΣΕΤΕ ΤΟ ΠΡΟΪΟΝ ΣΕ ΆΛΛΑ ΑΤΟΜΑ, ΔΩΣΤΕ ΜΑΖΙ ΚΑΙ ΟΛΑ ΤΑ ΕΓΓΡΑΦΑ!



ΠΡΟΕΙΔΟΠΟΙΗΣΗ! ΚΙΝΔΥΝΟΣ ΓΙΑ ΤΗ ΖΩΗ ΚΑΙ ΚΙΝΔΥΝΟΣ ΑΤΥΧΗΜΑΤΟΣ ΓΙΑ ΒΡΕΦΗ ΚΑΙ ΠΑΙΔΙΑ!

Μην αφήνετε ποτέ τα παιδιά να παίζουν με τα υλικά συσκευασίας χωρίς επιτήρηση. Υπάρχει κίνδυνος ασφυξίας από τα υλικά συσκευασίας. Τα παιδιά υποτιμούν συχνά τους κινδύνους. Κρατάτε πάντα τα παιδιά μακριά από το προϊόν.

- Αυτό το προϊόν μπορεί να χρησιμοποιηθεί από παιδιά ηλικίας 8 ετών και άνω και από άτομα με μειωμένες σωματικές, αισθητηριακές ή διανοητικές ικανότητες ή με έλλειψη εμπειρίας και γνώσης, εφόσον τελούν υπό επιτήρηση ή τους έχουν δοθεί οδηγίες για την ασφαλή χρήση του προϊόντος και κατανοούν τους κινδύνους που ενέχονται. Τα παιδιά δεν πρέπει να παίζουν με το προϊόν. Οι εργασίες καθαρισμού και συντήρησης

χρήστη απαγορεύεται να εκτελούνται από παιδιά χωρίς επιτήρηση.

ΚΙΝΔΥΝΟΣ! Κίνδυνος ασφυξίας!

Τα παιδιά μπορεί να καταπιούν τα παρεχόμενα μικρά μέρη (π.χ. βίδες) με αποτέλεσμα να προκύψει πνιγμός. Μην επιτρέπετε σε παιδιά να πλησιάζουν στην περιοχή εργασίας κατά τη συναρμολόγηση.

- Μην τροποποιείτε και μην επισκευάζετε το προϊόν. Η ενσωματωμένη μονάδα LED και ο ενσωματωμένος οδηγός LED δεν μπορούν να αντικατασταθούν.
- Αν οι λυχνίες LED σταματήσουν να λειτουργούν στο τέλος της διάρκειας ζωής τους, θα πρέπει να απορριφθεί ολόκληρο το προϊόν.
- Το εξωτερικό εύκαμπτο καλώδιο αυτού του προϊόντος δεν αντικαθίσταται. Αν το καλώδιο υποστεί ζημιά, θα πρέπει να απορριφθεί ολόκληρο το προϊόν.



Κίνδυνος για τη ζωή λόγω ηλεκτροπληξίας

- Πριν από κάθε σύνδεση στο ηλεκτρικό δίκτυο ελέγχετε το προϊόν για τυχόν βλάβες. Μην χρησιμοποιείτε ποτέ το προϊόν αν διαπιστώσετε οποιαδήποτε βλάβη.

¹ Προστασία από σκόνη/πιτσιλίσμα

² Φις μόνο για χρήση σε εσωτερικούς χώρους

³ Προστασία από πιτσιλίσμα

⁴ Μόνο με το κάλυμμα πρίζας κλειστό (χωρίς συνδεδεμένο φις)

⁵ Μόνο με το κάλυμμα πρίζας κλειστό

- Προστατεύστε το καλώδιο τροφοδοσίας από αιχμηρές ακμές, μηχανικά φορτία και πολύ θερμές επιφάνειες.
- Αποσυνδέστε το καλώδιο τροφοδοσίας από την πρίζα πριν από τη συναρμολόγηση, την αποσυναρμολόγηση και τον καθαρισμό.
- Αποσυνδέστε το προϊόν από το ηλεκτρικό δίκτυο αν δεν σκοπεύετε να το χρησιμοποιήσετε για μεγάλο χρονικό διάστημα (π.χ. λόγω διακοπών).
- Πριν από τη συναρμολόγηση βεβαιωθείτε ότι η τοπική τάση δικτύου συμφωνεί με την απαιτούμενη τάση λειτουργίας του προϊόντος (230 V~, 50 Hz). Σε διαφορετική περίπτωση μην συναρμολογείτε το προϊόν.

⚠ ΠΡΟΣΟΧΗ! Κίνδυνος εγκαύματος! Για την αποφυγή εγκαυμάτων, βεβαιωθείτε ότι το προϊόν είναι απενεργοποιημένο και έχουν περάσει τουλάχιστον 15 λεπτά από τη στιγμή που απενεργοποιήθηκε πριν το αγγίξετε. Το προϊόν μπορεί να θερμανθεί πολύ.

- Ολόκληρη η επιφάνεια του προϊόντος, ειδικά οι θερμοσυστελλόμενοι σωλήνες, θερμαίνονται πολύ κατά τη διάρκεια της λειτουργίας.

ΚΙΝΔΥΝΟΣ ΠΥΡΚΑΓΙΑΣ!



Τοποθετήστε το προϊόν κατά τέτοιο τρόπο, ώστε να απέχει τουλάχιστον 1,0 μέτρο από το αντικείμενο φωτισμού. Η ανάπτυξη υπερβολικής θερμότητας μπορεί να οδηγήσει σε πυρκαγιά.

- Το προϊόν πρέπει να χρησιμοποιείται μόνο με ενσωματωμένο στραγγαλιστικό πηνίο LED.
- Ακόμη και όταν το προϊόν απενεργοποιείται, εξακολουθεί να καταναλώνει μια ελάχιστη ποσότητα ισχύος όταν παραμένει συνδεδεμένο

στο ηλεκτρικό δίκτυο. Για πλήρη απενεργοποίηση αποσυνδέστε το φις **7** από την πρίζα.

- Το φις **7** πρέπει να συνδέεται μόνο σε πρίζα με ίδιο βαθμό προστασίας IP για τη διατήρηση της προστασίας από σκόνη/νερό.
- **Μόνο για το HG12247-BS:** Το φις **7** ενδείκνυται αποκλειστικά για χρήση σε εσωτερικούς χώρους.
- Οι λάμπες δεν πρέπει να ενεργοποιούνται διαδοχικά.

● **Θέση σε λειτουργία**

● **Αφαίρεση του προϊόντος από τη συσκευασία**

1. Αφαιρέστε το προϊόν από τη συσκευασία. Αφαιρέστε όλα τα υλικά συσκευασίας και τις προστατευτικές μεμβράνες.
2. Ελέγξτε αν διατίθενται όλα τα μέρη και αν το περιγραφόμενο περιεχόμενο συσκευασίας είναι πλήρες (βλ. «Περιεχόμενο συσκευασίας»).
3. Ελέγξτε αν το προϊόν και όλα τα μέρη βρίσκονται σε καλή κατάσταση. Αν διαπιστώσετε ζημιές ή ελαττώματα, μην χρησιμοποιείτε το προϊόν. Ακολουθήστε τις οδηγίες του κεφαλαίου «Εγγύηση».

● **Τοποθέτηση του προϊόντος**

(Εικ. D, E)

⚠ ΠΡΟΣΟΧΗ! Κίνδυνος τραυματισμού!

Δώστε προσοχή στη θέση των χεριών σας όταν ανοίγετε ή κλείνετε το τρίποδο **4**. Υπάρχει κίνδυνος σύνθλιψης των δαχτύλων σας.

❗ ΠΛΗΡΟΦΟΡΙΕΣ:

- Μπορείτε να τοποθετήσετε το προϊόν στο παρεχόμενο τρίποδο **4** και, στη συνέχεια, να το μεταφέρετε στο επιθυμητό σημείο.

□ Τοποθετείτε και χρησιμοποιείτε το προϊόν μόνο σε σταθερές επιφάνειες χωρίς κλίση.

1. Περιστρέψτε τη βίδα ασφάλισης [3] προς τα αριστερά για να λύσετε το τρίποδο [4].
2. Ρυθμίστε το τρίποδο [4] στην επιθυμητή θέση. Περιστρέψτε τη βίδα ασφάλισης [3] προς τα δεξιά για να στερεώσετε το τρίποδο στη θέση του.
3. Τραβήξτε το τρίποδο [4] τελείως προς τα έξω. Ελέγξτε τη σταθερότητα του προϊόντος.

● Χρήση

● Ενεργοποίηση και απενεργοποίηση του προϊόντος

⚠ ΕΠΙΦΥΛΑΚΗ! Κίνδυνος υλικής ζημιάς! Μην κουνάτε το καλώδιο τροφοδοσίας [7] του προϊόντος μετά τη σύνδεση του φικ σε πρίζα. Υπάρχει κίνδυνος το προϊόν να γλιστρήσει ή να πέσει.

❗ ΠΛΗΡΟΦΟΡΙΕΣ:

- Χρήση του προϊόντος σε εξωτερικούς χώρους: Συνδέστε το φικ [7] μόνο σε πρίζα τύπου IPX4.
 - Αν δεν υπάρχει διαθέσιμη πρίζα τύπου IPX4, το φικ [7] πρέπει να συνδέεται μόνο σε εσωτερικό χώρο.
1. Συνδέστε το φικ [7] σε κατάλληλη πρίζα.
 2. **Ενεργοποίηση:** Γυρίστε το περιστροφικό κουμπί [8] προς τα δεξιά. Όταν ενεργοποιείται η κυλινδρική λυχνία [2], ακούγεται ένα χαρακτηριστικό «κλικ».
 3. **Ρύθμιση φωτεινότητας:** Αφού ενεργοποιηθεί η κυλινδρική λυχνία [2], γυρίστε το περιστροφικό κουμπί [8] για να ρυθμίσετε τη φωτεινότητα.

Κατεύθυνση	Λειτουργία
Προς τα δεξιά	Αύξηση φωτεινότητας
Προς τα αριστερά	Μείωση φωτεινότητας

4. **Απενεργοποίηση:** Γυρίστε το περιστροφικό κουμπί [8] προς τα αριστερά. Όταν η κυλινδρική λυχνία [2] απενεργοποιείται, ακούγεται ένα χαρακτηριστικό «κλικ».

● Σύνδεση εξωτερικής συσκευής στην πρίζα

⚠ ΠΡΟΕΙΔΟΠΟΙΗΣΗ! Κίνδυνος πυρκαγιάς! Μην συνδέετε συσκευές με συνολική ισχύ εισόδου που υπερβαίνει τα 2500 W.

⚠ ΠΡΟΕΙΔΟΠΟΙΗΣΗ! Κίνδυνος ηλεκτροπληξίας! Είναι δυνατή η εισροή νερού στο προϊόν, εάν συνδέσετε μια συσκευή με ένα μη αδιάβροχο φικ. Εάν χρησιμοποιείτε το προϊόν σε εξωτερικούς χώρους, βεβαιωθείτε ότι η συσκευή που πρόκειται να συνδεθεί στην πρίζα [6] διαθέτει αδιάβροχο φικ.

- Η πρίζα [6] προστατεύεται μόνο σύμφωνα με το IPX4.
- Συνδέστε μόνο φικ IPX4 που είναι κατάλληλο για εξωτερικούς χώρους.

HG12247 και HG12247-FR

1. Ανοίξτε το κάλυμμα πρίζας [5].
2. Συνδέστε το φικ της συσκευής σας στην πρίζα [6].
3. Βγάλτε το φικ της συσκευής σας από την πρίζα [6] μετά από τη χρήση. Κλείστε το κάλυμμα πρίζας [5].

HG12247-BS

1. Ανοίξτε το κάλυμμα πρίζας [5].
2. Συνδέστε το φικ της συσκευής σας στην πρίζα [6].
3. Κλείστε το κάλυμμα πρίζας [5].

4. Ασφαλίστε το κάλυμμα πρίζας [5] με τον μηχανισμό ασφάλισης [5a].

τους απευθυνθείτε στις αρμόδιες υπηρεσίες.

● Καθαρισμός

- Μην βυθίζετε ποτέ το προϊόν σε νερό ή σε άλλα υγρά. Διαφορετικά μπορεί να προκληθεί ζημιά στο προϊόν.
- Πριν τον καθαρισμό:
 - Βγάλτε το φικ [7] από την πρίζα.
 - Αφήστε το προϊόν να κρυώσει.
 - Κλείστε το κάλυμμα πρίζας [5].
- Καθαρίστε το προϊόν με ένα ελαφρώς υγρό πανί χωρίς χνούδι και ήπιο απορρυπαντικό.

● Απόσυρση

Η συσκευασία αποτελείται από υλικά φιλικά προς το περιβάλλον, τα οποία μπορείτε να διαθέσετε στους χώρους ανακύκλωσης της περιοχής σας.



Προσέξτε τον χαρακτηρισμό των υλικών συσκευασίας για τον διαχωρισμό απορριμμάτων, αυτά είναι χαρακτηρισμένα από συντόμυσεις (a) και αριθμούς (b) με την ακόλουθη σημασία: 1–7: πλαστικά/20–22: χαρτί και χαρτόνι/ 80–98: σύνθετο υλικό.

Προϊόν:



Για πληροφορίες σχετικά με τις δυνατότητες απόρριψης του προϊόντος που δεν χρησιμοποιείται πλέον, απευθυνθείτε στις αρμόδιες υπηρεσίες της κοινότητας ή του δήμου σας.



Για την προστασία του περιβάλλοντος, μην απορρίπτετε το άχρηστο πλέον προϊόν στα οικιακά απορρίματα, αλλά παραδώστε το στα ειδικά Κέντρα απόρριψης. Για τα σημεία συλλογής και τις ώρες λειτουργίας

● Εγγύηση

Το προϊόν κατασκευάστηκε σύμφωνα με αυστηρές κατευθυντήριες οδηγίες ποιότητας και ελέγχθηκε επιμελώς πριν από την παράδοση. Σε περίπτωση ελαττώματος υλικού ή κατασκευής, έχετε νόμιμα δικαιώματα έναντι του πωλητή του προϊόντος. Τα νομικά σας δικαιώματα δεν περιορίζονται με οιονδήποτε τρόπο από την αναφερόμενη παρακάτω εγγύηση.

Η εγγύηση για το προϊόν αυτό ανέρχεται σε 3 έτη από την ημερομηνία αγοράς. Ο χρόνος εγγύησης αρχίζει την ημερομηνία αγοράς. Φυλάξτε τη γνήσια απόδειξη αγοράς σε σίγουρο μέρος, καθώς αυτό το έγγραφο απαιτείται ως αποδεικτικό της αγοράς.

Όλες οι ζημιές ή τα ελαττώματα, τα οποία υπάρχουν ήδη κατά τον χρόνο της αγοράς, πρέπει να αναφέρονται χωρίς καθυστέρηση μετά την αποσυσκευασία του προϊόντος.

Σε περίπτωση που εντός διαστήματος 3 ετών από την ημερομηνία αγοράς αυτό το προϊόν πασουςιάσει κάποιο ελάττωμα υλικού ή κατασκευής, το προϊόν επισκευάζεται ή αντικαθίσταται από εμάς δωρεάν κατά τη δική μας επιλογή. Ο χρόνος εγγύησης δεν επεκτείνεται λόγω παροχής ικανοποίησης από την ευθύνη για πραγματικά ελαττώματα. Αυτό ισχύει και για εξαρτήματα τα οποία έχουν αντικατασταθεί ή επισκευαστεί.

Αυτή η εγγύηση παύει να ισχύει, εάν στο προϊόν προκλήθηκε ζημιά, ή εάν αυτό χρησιμοποιήθηκε ή συντηρήθηκε με μη ενδεδειγμένο τρόπο.

Η εγγύηση καλύπτει ελαττώματα στο υλικό και την κατασκευή. Αυτή η εγγύηση δεν αφορά σε μέρη του προϊόντος, τα οποία υπόκεινται σε φυσιολογική φθορά και συνεπώς θεωρούνται αναλώσιμα (π.χ.,

μπαταρίες, επαναφορτιζόμενες μπαταρίες, εύκαμπτοι σωλήνες, φυσίγγια χρώματος), ούτε σε ζημιές σε εύθραυστα εξαρτήματα, όπως διακόπτες ή γυάλινα εξαρτήματα.

Με την αντικατάσταση της συσκευής, σύμφωνα με το ΝΟΜΟΣ 2251/1994, ξεκινάει εκ νέου ο χρόνος εγγύησης.

● Διεκπεραίωση της εγγύησης

Για να διασφαλιστεί η γρήγορη επεξεργασία του αιτήματός σας, ακολουθήστε τις παρακάτω υποδείξεις:

Για όλα τα ερωτήματα έχετε πρόχειρη την ταμειακή απόδειξη και τον αριθμό προϊόντος (IAN 500147_2504) ως αποδεικτικό της αγοράς.

Ο αριθμός προϊόντος αναγράφεται στην πινακίδα τύπου που υπάρχει στο προϊόν, είναι χαραγμένη στο προϊόν, στο εξώφυλλο αυτών των οδηγιών (κάτω αριστερά) ή στο αυτοκόλλητο στην πίσω ή κάτω πλευρά του προϊόντος.

Σε περίπτωση που προκύψουν σφάλματα λειτουργίας ή άλλου είδους ελαττώματα, επικοινωνήστε αρχικά μέσω τηλεφώνου ή email με το τμήμα εξυπηρέτησης που αναφέρεται παρακάτω.

Ένα προϊόν που καταγράφεται ως ελαττωματικό, μπορείτε κατόπιν να το αποστείλετε χωρίς ταχυδρομικά τέλη στην γνωστοποιημένη σε εσάς διεύθυνση εξυπηρέτησης πελατών, επισυνάπτοντας την απόδειξη αγοράς (ταμειακή απόδειξη) και υποδεικνύοντας ποιο είναι το ελάττωμα και πότε εμφανίστηκε.



Στη διεύθυνση parkside-diy.com μπορείτε να κατεβάσετε αυτό και πολλά άλλα εγχειρίδια. Με αυτόν τον κωδικό QR, θα μεταβείτε απευθείας στη σελίδα parkside-diy.com. Επιλέξτε τη χώρα σας και, μέσω της μάσκας αναζήτησης, αναζητήστε τις οδηγίες χρήσης. Καταχωρώντας τον αριθμό προϊόντος (IAN) 500147_2504 θα μεταβείτε στις οδηγίες χρήσης για το προϊόν σας.

● Σέρβικ















Ⓜ **Σέρβικ Ελλάδα**
Τηλ: 00800491824928
Έντυπο επικοινωνίας στο
parkside-diy.com
IAN 500147_2504

Ⓜ **Σέρβικ Κύπρος**
Τηλ: 80094242
Έντυπο επικοινωνίας στο
parkside-diy.com
IAN 500147_2504



Liste der verwendeten Piktogramme/Symbole	Seite	90
Kurzanleitung	Seite	91
Bestimmungsgemäße Verwendung	Seite	91
Lieferumfang	Seite	91
Liste der Teile	Seite	91
Technische Daten	Seite	91
Allgemeine Sicherheitshinweise	Seite	92
Inbetriebnahme	Seite	93
Produkt auspacken	Seite	93
Produkt aufstellen	Seite	94
Verwendung	Seite	94
Produkt ein- und ausschalten	Seite	94
Externes Gerät an die Steckdose anschließen	Seite	95
Reinigung	Seite	95
Entsorgung	Seite	95
Garantie	Seite	96
Abwicklung im Garantiefall	Seite	96
Service	Seite	97

Liste der verwendeten Piktogramme/Symbole

	<p>GEFAHR! – Bezeichnet eine Gefahr mit hohem Risikograd, die, wenn sie nicht vermieden wird, den Tod oder eine schwere Verletzung zur Folge hat (z. B. Erstickungsgefahr)</p>		<p>Wechselstrom/-spannung</p>
	<p>WARNUNG! – Bezeichnet eine Gefahr mit mittlerem Risikograd, die, wenn sie nicht vermieden wird, den Tod oder eine schwere Verletzung zur Folge haben kann (z. B. Stromschlagrisiko)</p>		<p>Staub- und spritzwassergeschützt (IP54) für LED-Arbeitsstrahler (außer Steckdose)</p>
	<p>VORSICHT! – Bezeichnet eine Gefahr mit niedrigem Risikograd, die, wenn sie nicht vermieden wird, eine leichte bis mäßige Verletzung zur Folge haben kann (z. B. Verbrühungsgefahr)</p>		<p>Spritzwassergeschützt (nur Steckdose)</p>
	<p>ACHTUNG! – Warnt vor möglichen Sachschäden (z. B. Kurzschlussrisiko)</p>		<p>VORSICHT. Heiße Oberfläche!</p>
	<p>INFO: Dieses Symbol mit dem Signalwort „Info“ bietet weitere nützliche Informationen.</p>		<p>Produkt ist konzipiert, um starken mechanischen Belastungen zu widerstehen</p>
	<p>Minimaler Abstand zu beleuchtetem Material</p>		<p>Sicherheitshinweise Handlungsanweisungen</p>
	<p>Nicht zur Raumbeleuchtung im Haushalt geeignet</p>		<p>Das CE-Zeichen bestätigt Konformität mit den für das Produkt zutreffenden EU-Richtlinien.</p>

LED-ARBEITSLEUCHE 360°

● Kurzanleitung

Bei diesem Dokument handelt es sich um eine verkürzte Druckausgabe der vollständigen Bedienungsanleitung. Durch das Scannen des QR-Codes gelangen Sie direkt auf parkside-diy.com. Wählen Sie Ihr Land aus und suchen Sie über die Suchmaske nach den Bedienungsanleitungen. Mittels Eingabe der Artikelnummer (IAN) 500147_2504 gelangen Sie zur Bedienungsanleitung für Ihren Artikel. Die Kurzanleitung ist Bestandteil dieses Produkts. Machen Sie sich vor der Benutzung des Produkts mit allen Bedien- und Sicherheitshinweisen vertraut. Bewahren Sie die Kurzanleitung gut auf und händigen Sie alle Unterlagen bei Weitergabe des Produkts an Dritte mit aus.

● Bestimmungsgemäße Verwendung

- Dieses Produkt ist zur Ausleuchtung von Außenbereichen bestimmt.
- Dieses Produkt eignet sich für den Einsatz unter rauen Bedingungen.
- Dieses Produkt eignet sich ausschließlich zur privaten Verwendung, z. B. in Werkstätten oder Garagen.
- Dieses Produkt ist nicht für den gewerblichen Gebrauch oder andere Anwendungen bestimmt.

● Technische Daten

Modell:	HG12247	HG12247-FR	HG12247-BS
Eingangsspannung:	230 V~, 50 Hz		
Gesamte Leistungsaufnahme:	50 W		
Schutzklasse:	I		

-  Dieses Produkt ist nicht zur Raumbeleuchtung im Haushalt geeignet.

● Lieferumfang

- 1 LED-Arbeitsleuchte 360°
- 1 Bedienungsanleitung

● Liste der Teile

Schlagen Sie vor dem Lesen die Seite mit den Abbildungen auf und machen Sie sich mit allen Funktionen des Produkts vertraut.

(Abb. A, B, C)

- 1 Griff
- 2 Röhrenleuchte
- 3 Verschlusschraube
- 4 Stativ
- 5 Steckdosenabdeckung
- 6 Steckdose (zum Anschluss externer Geräte)
- 7 Anschlussleitung mit Netzstecker

(Abb. C)

- 5a Verriegelung

(Abb. D)

- 8 Drehknopf (ein-/ausschalten, Helligkeit regeln)

Modell:		HG12247	HG12247-FR	HG12247-BS
Ausgangsleistung über die Steckdose:		max. 2 500 W		
Abmessungen (Ø × H):		ca. 75 cm × 120 cm		
Gewicht:		ca. 3 000 g	ca. 3 100 g	
Projektionsfläche:		ca. 1 200 cm ²		
Zertifizierung:		GS	–	
Schutzart	Produkt (außer Steckdose):	IP54 ¹	IP54 ^{1, 2}	
	Steckdose:	IPX4 ³	IPX4 ^{3, 4}	IPX4 ^{3, 5}
Dieses Produkt enthält eine Lichtquelle der Energieeffizienzklasse „D“.				



Allgemeine Sicherheitshinweise

MACHEN SIE SICH VOR DER VERWENDUNG DES PRODUKTS MIT ALLEN SICHERHEITSHINWEISEN UND GEBRAUCHSANWEISUNGEN VERTRAUT! WENN SIE DIESES PRODUKT AN ANDERE WEITERGEBEN, GEBEN SIE AUCH ALLE DOKUMENTE WEITER!



⚠️ WARNUNG! LEBENSGEFAHR UND UNFALLGEFAHR FÜR SÄUGLINGE UND KINDER!

Lassen Sie Kinder niemals unbeaufsichtigt mit dem Verpackungsmaterial. Es besteht Erstickungsgefahr durch Verpackungsmaterial. Kinder unterschätzen häufig die Gefahren. Halten Sie Kinder stets vom Produkt fern.

- Dieses Produkt kann von Kindern ab 8 Jahren und darüber sowie von Personen mit verringerten physischen, sensorischen oder mentalen Fähigkeiten oder Mangel an Erfahrung und Wissen

benutzt werden, wenn sie beaufsichtigt oder bezüglich des sicheren Gebrauchs des Produkts unterwiesen wurden und die daraus resultierenden Gefahren verstehen. Kinder dürfen nicht mit dem Produkt spielen. Reinigung und Benutzerwartung dürfen nicht von Kindern ohne Beaufsichtigung durchgeführt werden.

- ⚠️ **GEFAHR! Erstickungsrisiko!** Kinder können mitgelieferte Kleinteile (z. B. Schrauben) verschlucken und daran erstickten. Halten Sie Kinder während der Montage vom Arbeitsbereich fern.
- Führen Sie keine Veränderungen oder Reparaturen am Produkt durch. Das eingebaute LED-Modul und der eingebaute LED-Treiber können nicht ausgetauscht werden.
- Sollten die LEDs am Ende ihrer Lebensdauer ausfallen muss das Produkt entsorgt werden.

¹ Staubschutz/Spritzschutz

² Netzstecker nur zur Verwendung im Innenbereich

³ Spritzschutz

⁴ Nur bei geschlossener Steckdosenabdeckung (ohne eingesteckten Netzstecker)

⁵ Nur bei geschlossener Steckdosenabdeckung

- Das äußere flexible Kabel dieses Produkts kann nicht ersetzt werden; wenn das Kabel beschädigt ist, muss das Produkt entsorgt werden.



Lebensgefahr durch elektrischen Schlag

- Überprüfen Sie vor jedem Netzanschluss das Produkt auf etwaige Beschädigungen. Benutzen Sie das Produkt niemals, wenn Sie irgendwelche Beschädigungen feststellen.
- Schützen Sie die Netzleitung vor scharfen Kanten, mechanischen Belastungen und heißen Oberflächen.
- Ziehen Sie vor der Montage, der Demontage und der Reinigung die Netzanschlussleitung aus der Steckdose.
- Trennen Sie das Produkt vom Stromnetz, wenn Sie es längere Zeit nicht verwenden (z. B. Urlaub).
- Vergewissern Sie sich vor der Montage, dass die vorhandene Netzspannung mit der benötigten Betriebsspannung des Produkts übereinstimmt (230 V~, 50 Hz). Montieren Sie das Produkt nicht, wenn dies nicht der Fall ist.



VORSICHT! Verbrennungsrisiko!

Um Verbrennungen zu vermeiden, überzeugen Sie sich, dass das Produkt ausgeschaltet und für mindestens 15 Minuten abgekühlt ist, bevor Sie es berühren. Das Produkt kann sehr heiß werden.

- Die gesamte Produktoberfläche, insbesondere die Schrumpfschläuche, werden während des Betriebs sehr heiß.



BRANDGEFAHR! Stellen Sie das Produkt so auf, dass es mindestens 1,0 Meter von dem zu beleuchtenden Material entfernt ist. Übermäßige Wärmeentwicklung kann zu einem Brand führen.

- Das Produkt ist nur mit dem eingebauten LED-Vorschaltgerät zu verwenden.
- Das Produkt nimmt auch dann noch eine geringe Leistung auf, wenn das Produkt zwar ausgeschaltet ist, aber mit der Stromversorgung verbunden ist. Zum vollständigen Ausschalten entfernen Sie den Netzstecker  aus der Steckdose.
- Der Netzstecker  darf nur mit einer entsprechenden Steckdose, welche denselben IP-Schutzgrad aufweist, verbunden werden, um den Schutz vor Staub/Wasser aufrechtzuerhalten.
- **Nur für HG12247-BS:** Der Netzstecker  eignet sich nur zur Verwendung im Innenbereich.
- Leuchten dürfen nicht hintereinander geschaltet werden.

● **Inbetriebnahme**

● **Produkt auspacken**

1. Entnehmen Sie das Produkt aus der Verpackung. Entfernen Sie sämtliche Verpackungsmaterialien und Schutzfolien.
2. Prüfen Sie, ob alle Teile vorhanden sind und ob der beschriebene Lieferumfang vollständig ist (siehe „Lieferumfang“).

- Prüfen Sie, ob sich das Produkt und sämtliche Teile in gutem Zustand befinden. Sollten Sie eine Beschädigung oder einen Defekt feststellen, verwenden Sie das Produkt nicht, sondern verfahren Sie wie im Kapitel „Garantie“ beschrieben.

● Produkt aufstellen

(Abb. D, E)

⚠ VORSICHT! Verletzungsrisiko! Achten Sie auf die Position Ihrer Hände, während Sie das Stativ **4** auseinander- oder zusammenklappen. Es besteht das Risiko der Quetschung Ihrer Finger.

❗ INFO:

- Das Produkt kann auf dem mitgelieferten Stativ **4** platziert werden und dann an dem gewünschten Ort positioniert werden.
 - Platzieren und verwenden Sie das Produkt nur auf stabilen Oberflächen ohne Neigung.
- Drehen Sie die Verschlusschraube **3** entgegen dem Uhrzeigersinn, um das Stativ **4** zu lösen.
 - Stellen Sie das Stativ **4** auf die gewünschte Position ein. Drehen Sie die Verschlusschraube **3** im Uhrzeigersinn ein, um das Stativ in seiner Position zu fixieren.
 - Ziehen Sie das Stativ **4** ganz aus. Überprüfen Sie die Standfestigkeit des Produkts.

● Verwendung

● Produkt ein- und ausschalten

⚠ **ACHTUNG! Risiko von Sachschäden!**

Bewegen Sie die Anschlussleitung **7** des Produkts nicht, nachdem Sie den Netzstecker an eine Steckdose angeschlossen haben. Es besteht das Risiko, dass das Produkt verrutscht oder umkippt.

❗ INFO:

- Verwendung des Produkts im Außenbereich: Verbinden Sie den Netzstecker **7** ausschließlich mit einer IPX4-Steckdose.
 - Falls keine IPX4-Steckdose vorhanden ist, darf der Netzstecker **7** ausschließlich im Innenbereich angeschlossen werden.
- Verbinden Sie den Netzstecker **7** mit einer geeigneten Steckdose.
 - Einschalten:** Drehen Sie den Drehknopf **8** im Uhrzeigersinn. Wenn die Röhrenleuchte **2** eingeschaltet ist, ertönt ein Klickgeräusch.
 - Helligkeit regeln:** Sobald die Röhrenleuchte **2** eingeschaltet ist, drehen Sie den Drehknopf **8**, um die Helligkeit zu regeln.

Richtung	Funktion
Im Uhrzeigersinn	Helligkeit erhöhen
Entgegen dem Uhrzeigersinn	Helligkeit verringern

- Ausschalten:** Drehen Sie den Drehknopf **8** entgegen dem Uhrzeigersinn. Wenn die Röhrenleuchte **2** ausgeschaltet ist, ertönt ein Klickgeräusch.

● Externes Gerät an die Steckdose anschließen

⚠️ WARNUNG! Brandrisiko! Schließen Sie kein Gerät an, dessen gesamte Leistungsaufnahme 2 500 W überschreitet.

⚠️ WARNUNG! Stromschlagrisiko! Wasser kann in das Produkt eindringen, wenn Sie ein Gerät mit einem nicht wasserdichten Stecker anschließen. Wenn Sie das Produkt im Außenbereich verwenden, vergewissern Sie sich, dass das an die Steckdose **6** anzuschließende Gerät über einen wasserdichten Netzstecker verfügt.

- Die Steckdose **6** ist nur geschützt gemäß IPX4.
- Stecken Sie nur einen entsprechenden IPX4-Stecker für den Außenbereich ein.

HG12247 und HG12247-FR

1. Öffnen Sie die Steckdosenabdeckung **5**.
2. Verbinden Sie den Netzstecker Ihres Geräts mit der Steckdose **6**.
3. Ziehen Sie nach der Verwendung den Netzstecker Ihres Geräts aus der Steckdose **6**. Schließen Sie die Steckdosenabdeckung **5**.

HG12247-BS

1. Öffnen Sie die Steckdosenabdeckung **5**.
2. Verbinden Sie den Netzstecker Ihres Geräts mit der Steckdose **6**.
3. Schließen Sie die Steckdosenabdeckung **5**.
4. Verriegeln Sie die Steckdosenabdeckung **5** mit der Verriegelung **5a**.

● Reinigung

- Tauchen Sie das Produkt niemals in Wasser oder in andere Flüssigkeiten. Andernfalls kann das Produkt beschädigt werden.
- Vor der Reinigung:
 - Ziehen Sie den Netzstecker **7** aus der Steckdose.
 - Lassen Sie das Produkt abkühlen.
 - Schließen Sie die Steckdosenabdeckung **5**.
- Reinigen Sie das Produkt mit einem fusselfreien, leicht angefeuchteten Tuch und einem milden Reinigungsmittel.

● Entsorgung

Die Verpackung besteht aus umweltfreundlichen Materialien, die Sie über die örtlichen Recyclingstellen entsorgen können.



Beachten Sie die Kennzeichnung der Verpackungsmaterialien bei der Abfalltrennung, diese sind gekennzeichnet mit Abkürzungen (a) und Nummern (b) mit folgender Bedeutung: 1–7: Kunststoffe/ 20–22: Papier und Pappe/80–98: Verbundstoffe.

Produkt:



Möglichkeiten zur Entsorgung des ausgedienten Produkts erfahren Sie bei Ihrer Gemeinde- oder Stadtverwaltung.



Gerät entsorgen

Das Symbol der durchgestrichenen Mülltonne bedeutet, dass dieses Gerät am Ende der Nutzungszeit nicht über den Haushaltsmüll entsorgt werden darf. Das Gerät ist bei eingerichteten Sammelstellen, Wertstoffhöfen oder Entsorgungsbetrieben abzugeben. Zudem sind Verreiber von Elektro- und Elektronikgeräten sowie Verreiber von Lebensmitteln zur Rücknahme verpflichtet. LIDL bietet Ihnen Rückgabemöglichkeiten direkt in den Filialen und Märkten an. Rückgabe und Entsorgung sind für Sie kostenfrei. Beim Kauf eines Neugeräts haben Sie das Recht, ein entsprechendes Altgerät unentgeltlich zurückzugeben.

Zusätzlich haben Sie die Möglichkeit, unabhängig vom Kauf eines Neugeräts, unentgeltlich (bis zu drei) Altgeräte abzugeben, die in keiner Abmessung größer als 25 cm sind.

Bitte löschen Sie vor der Rückgabe alle personenbezogenen Daten.

Bitte entnehmen Sie vor der Rückgabe Batterien oder Akkumulatoren, die nicht vom Altgerät umschlossen sind, sowie Lampen, die zerstörungsfrei entnommen werden können und führen diese einer separaten Sammlung zu.

● Garantie

Das Produkt wurde nach strengen Qualitätsrichtlinien hergestellt und vor der Auslieferung sorgfältig geprüft. Im Falle von Material- oder Herstellungsfehlern haben Sie gegenüber dem Verkäufer des Produkts gesetzliche Rechte. Ihre gesetzlichen Rechte werden in keiner Weise durch unsere unten aufgeführte Garantie eingeschränkt.

Die Garantie für dieses Produkt beträgt 3 Jahre ab Kaufdatum. Die Garantiezeit beginnt mit dem Kaufdatum. Bewahren Sie den Originalkaufbeleg an einem sicheren Ort auf, da dieses Dokument als Nachweis des Kaufs erforderlich ist.

Alle Schäden oder Mängel, die bereits zum Zeitpunkt des Kaufs vorhanden sind, müssen unverzüglich nach dem Auspacken des Produkts gemeldet werden.

Sollte das Produkt innerhalb von 3 Jahren ab Kaufdatum einen Material- oder Herstellungsfehler aufweisen, werden wir es – nach unserer Wahl – kostenlos für Sie reparieren oder ersetzen. Die Garantiezeit verlängert sich durch einen stattgegebenen Gewährleistungsanspruch nicht. Dies gilt auch für ersetzte und reparierte Teile.

Diese Garantie erlischt, wenn das Produkt beschädigt oder unsachgemäß verwendet oder gewartet wurde.

Die Garantie deckt Material- und Herstellungsfehler ab. Diese Garantie erstreckt sich weder auf Produktteile, die normalem Verschleiß unterliegen, und somit als Verschleißteile gelten (z. B. Batterien, Akkus, Schläuche, Farbpatronen), noch auf Schäden an zerbrechlichen Teilen, z. B. Schalter oder Teile aus Glas.

● Abwicklung im Garantiefall

Um eine schnelle Bearbeitung Ihres Anliegens zu gewährleisten, folgen Sie bitte den folgenden Hinweisen:

Bitte halten Sie für alle Anfragen den Kassenbon und die Artikelnummer (IAN 500147_2504) als Nachweis für den Kauf bereit.

Die Artikelnummer entnehmen Sie bitte dem Typenschild am Produkt, einer Gravur am Produkt, dem Titelblatt Ihrer Anleitung (unten links) oder dem Aufkleber auf der Rück- oder Unterseite des Produktes.

Sollten Funktionsfehler oder sonstige Mängel auftreten kontaktieren Sie zunächst die nachfolgend benannte Serviceabteilung telefonisch oder per EMail.

Ein als defekt erfasstes Produkt können Sie dann unter Beifügung des Kaufbelegs (Kassenbon) und der Angabe, worin der Mangel besteht und wann er aufgetreten ist, für Sie portofrei an die Ihnen mitgeteilte Service Anschrift übersenden.



Auf parkside-diy.com können Sie diese und viele weitere Handbücher einsehen und herunterladen. Mit diesem QR-Code gelangen Sie direkt auf parkside-diy.com. Wählen Sie Ihr Land aus, und suchen Sie über die Suchmaske nach den Bedienungsanleitungen. Mittels Eingabe der Artikelnummer (IAN) 500147_2504 gelangen Sie zur Bedienungsanleitung für Ihren Artikel.

● **Service**

Ⓛ DE **Service Deutschland**

Tel.: 08008855300

Kontaktformular auf parkside-diy.com

IAN 500147_2504

Ⓛ AT **Service Österreich**

Tel.: 0800447750

Kontaktformular auf parkside-diy.com

IAN 500147_2504

Ⓛ BE **Service Belgien**

Tel.: 080012614

Kontaktformular auf parkside-diy.com

IAN 500147_2504

Ⓛ CH **Service Schweiz**

Tel.: 0800563601

Kontaktformular auf parkside-diy.com

IAN 500147_2504



OWIM GmbH & Co. KG

Stiftsbergstraße 1
74167 Neckarsulm
GERMANY

Model No.: HG12247/HG12247-BS/HG12247-FR

Version: 09/2025

IAN 500147_2504

