

/// PARKSIDE®



Dual Battery Charger PDSLG 20 B1

(HR)

Aku dvostruki uređaj za punjenje

Prijevod originalnih uputa

(BG)

Двойно зарядно устройство за акумулаторни батерии

Превод на оригиналната инструкция

(RS)

Aku dvostruki punjač

Prevod originalnog uputstva

(DE) (AT) (CH)

Akku-Doppelladegerät

Originalbetriebsanleitung

IAN 505112_2501

(HR) (RS) (BG)



HR

Prije nego što pročitate tekst, otvorite stranicu sa slikama i upoznajte se na osnovu toga sa svim funkcijama uređaja.

RS

Pre čitanja rasklopite stranu sa uređajima i u sledećem koraku upoznajte se sa svim funkcijama uređaja.

BG

Преди да прочетете отворете страницата с фигурите и след това се запознайте с всички функции на уреда.

DE AT CH

Klappen Sie vor dem Lesen die Seite mit den Abbildungen aus und machen Sie sich anschließend mit allen Funktionen des Gerätes vertraut.

HR	Prijevod originalnih uputa	Stranica	4
RS	Prevod originalnog uputstva	Stranica	13
BG	Превод на оригиналната инструкция	Страница	23
DE/AT/CH	Originalbetriebsanleitung	Seite	35

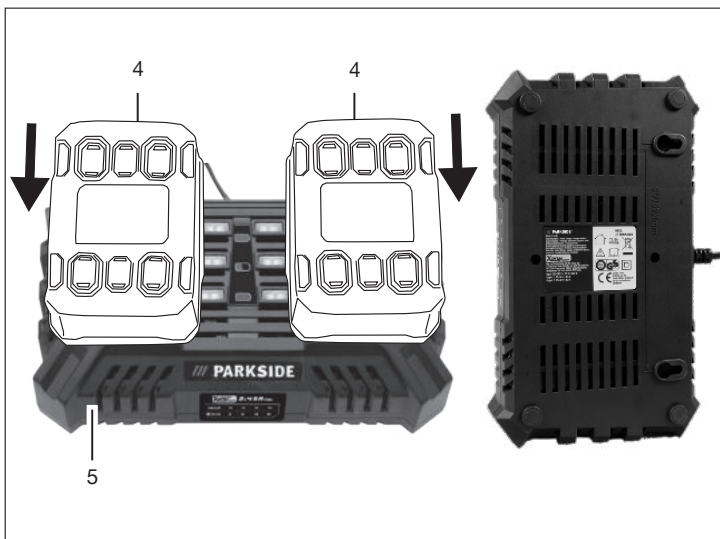
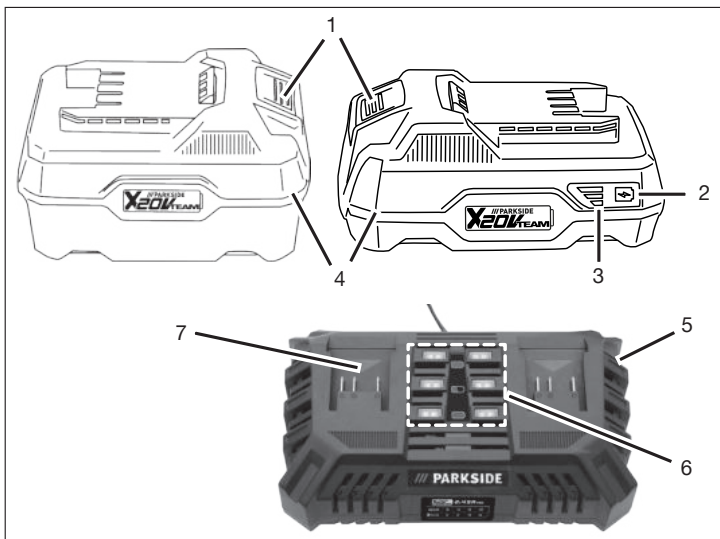

/// PARKSIDE®

Sadržaj

Uvod	4
Namjenska uporaba.....	4
Opseg isporuke/pribor.....	4
Pregled.....	4
Tehnički podaci.....	5
Sigurnosne napomene	5
Značenje sigurnosnih napomena.....	6
Slikovne oznake i simboli.....	6
Simboli u uputama za uporabu.....	7
Siguran rad punjača baterija.....	7
Priprema	8
Napomene za baterije.....	8
Provjera stanja napunjenosti baterije.....	8
Umetanje i vađenje baterije iz punjača.....	8
Pogon	9
Kontrolni indikator.....	9
Punjenje baterije.....	9
Istrošene baterije.....	9
Čišćenje, održavanje i skladištenje	9
Čišćenje.....	9
Održavanje.....	9
Skladištenje.....	9
Pričvršćivanje punjača na zidu (izborno).....	9
Zbrinjavanje / zaštita okoliša	10
Baterije zbrinite na ekološki prihvatljiv način.....	10
Servis	10
Garancija.....	10
Servis popravka.....	11
Service-Center.....	11
Uvoznik.....	12
Rezervni dijelovi i pribor	12
Prijevod originalne EU izjave o sukladnosti	12

Uvod

Srdačno čestitamo na kupnji Vašeg novog punjača (u daljnjem tekstu uređaj ili električni alat).

Time ste se odlučili za vrlo kvalitetan proizvod. Ovaj uređaj je tijekom proizvodnje provjeren u pogledu kvalitete i podvrgnut krajnjoj kontroli. Funkcionalnost Vašeg uređaja time je zajamčena.



Upute za uporabu predstavljaju sastavni dio ovog uređaja. One sadrže važne napomene za sigurnost, rukovanje i zbrinjavanje. Pažljivo pročitajte upute za uporabu. Upoznajte se s upravljačkim dijelovima i ispravnim načinom uporabe uređaja. Uređaj koristite samo na opisani način i za navedena područja primjene. Dobro sačuvajte upute za uporabu i u slučaju predaje uređaja trećim osobama, predajte i svu dokumentaciju. Izjava o sukladnosti za ovaj proizvod dostupna je na internet stranici www.lidl.hr.

Namjenska uporaba

Uređaj je namijenjen isključivo za sljedeću namjenu:

- Punjenje baterija serije **X 20 V TEAM**

Rad isključivo u suhim prostorijama.

Svaka druga uporaba, koja u ovim uputama za uporabu nije izričito dopuštena, može predstavljati ozbiljnu opasnost za korisnika i dovesti do oštećenja uređaja. Operater ili korisnik uređaja odgovorni su za nesreće, štete i ozljede drugih ljudi i njihovog vlasništva. Uređaj je namijenjen za uporabu u uradi-sam okruženjima. Nije koncipiran za trajni pogon u gospodarskim okruženjima. U slučaju komercijalne uporabe jamstvo prestaje važiti. Proizvođač ne jamči za štete uzrokovane protunamjenskom ili pogrešnom uporabom. Uređaj je dio serije **X 20 V TEAM** i može biti pogonjen baterijama **X 20 V TEAM** serije. Baterije serije **X 20 V TEAM** smijete puniti samo s punjačima serije **X 20 V TEAM**.

Opseg isporuke/pribor

Raspakirajte uređaj i provjerite opseg isporuke.

Materijal ambalaže zbrinite na odgovarajući način.

- Punjač
- Prijevod originalnih uputa

Baterija nije sadržani u opsegu isporuke.

Pregled

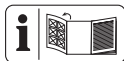

Ilustracije uređaja nalaze se na prednjoj preklapnoj stranici.

- 1 Deblokada baterije
- 2 Tipka (Indikator stanja napunjenosti)

- 3 Indikator stanja napunjenosti
- 4 Baterija
- 5 Punjač
- 6 Kontrolni indikator
- 7 Otvor za punjenje

Tehnički podaci

Aku dvostruki uređaj za punjenje

..... PDSLGL 20 B1

Nazivni napon U 230–240 V~, 50 Hz

Nazivna snaga P 220 W

Razred zaštite II (dvostruka izolacija)

Osiguranje uređaja T3.15A

Izlaz 1:

Izlazni napon 21,5 V =

Izlazna struja 4,5 A

Izlaz 2:

Izlazni napon 21,5 V =

Izlazna struja 4,5 A

Vremena punjenja

Preporučujemo da ovaj punjač koristite samo za punjenje sljedećih punjivih baterija: P_{AP} 20 B1, P_{AP} 20 B3, Smart P_{APS} 204 A1, Smart P_{APS} 208 A1, Smart P_{APS} 2012 A1

Vrijeme punjenja podliježe utjecajima kao što su temperatura okruženja i baterije, kao i postojeći mrežni napon, te može odstupati od navedenih vrijednosti.

Vrijeme punjenja (min.)	PDSLGL 20 B1
PAP 20 A1 PAP 20 B1	35
PAP 20 A2	45
PAP 20 A3 PAP 20 B3 Smart PAPS 204 A1	60
Smart PAPS 208 A1	120
Smart PAPS 2012 A1	210

Sigurnosne napomene



POZOR! Pri korištenju električnih alata morate se pridržavati sljedećih osnovnih sigurnosnih mjera radi zaštite od strujnog udara, opasnosti od ozljeda i požara.

Ovaj uređaj smiju koristiti osobe od najmanje 8 godina kao i osobe sa smanjenim fizičkim, senzornim ili mentalnim sposobnostima ili pomanjkanjem iskustva i znanja ako su pod nadzorom, ili su primile upute za sigurnu uporabu uređaja i razumiju opasnosti koje proizlaze iz uporabe uređaja. Djeca se ne smiju igrati uređajem. Čišćenje i korisničko održavanje ne smiju obavljati djeca bez nadzora.

▲ UPOZORENJE! Ozljede i oštećenja uslijed nepravilnog rukovanja baterijom. Obratite pozornost na sigurnosne napomene i napomene za punjenje i ispravnu uporabu, navedene

u uputama za uporabu Vaše baterije i Vašeg punjača serije **X 20 V TEAM**. Detaljan opis postupka punjenja i dodatne informacije možete pronaći u ovim zasebnim uputama za uporabu.



OPREZ

UPOZORENJE: Mogućnost strujnog udara! Ne otvarati kućište proizvoda!

Značenje sigurnosnih napomena

▲ OPASNOST! Ako ne poštuju ovu sigurnosnu napomenu, doći će do nesreće. Posljedica je teška tjelesna ozljeda ili smrt.

▲ UPOZORENJE! Ako ne poštuju ovu sigurnosnu napomenu, doći će možda do nesreće. Posljedica može biti tjelesna ozljeda ili smrt.

▲ OPREZ! Ako ne poštuju ovu sigurnosnu napomenu, doći će do nesreće. Posljedica može biti lakša ili srednje teška ozljeda tijela. **NAPOMENA!** Ako ne poštuju ovu sigurnosnu napomenu, doći će do nesreće. Posljedica može biti predmetna šteta.

Slikovne oznake i simboli

Slikovne oznake na punjaču



Uređaj je dio serije **X 20 V TEAM** i može biti pogonjen baterijama **X 20 V TEAM** serije. Baterije serije **X 20 V TEAM** smijete puniti samo s punjačima serije **X 20 V TEAM**.



Pozor!



Pročitajte upute za uporabu prije punjenja. Upoznajte se s upravljačkim dijelovima i ispravnim načinom uporabe uređaja.



Električni uređaji ne spadaju u kućni otpad.



Punjač je prikladan samo za uporabu u prostorijama.



Osiguranje uređaja



Razred zaštite II (dvostruka izolacija)

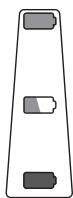

svijetli

Vrijeme punjenja
(min.)

Simboli u uputama za uporabu



Pozor!

Siguran rad punjača baterija

- Ovaj proizvod smiju koristiti osobe od najmanje 8 godina kao i osobe sa smanjenim fizičkim, senzornim ili mentalnim sposobnostima ili pomanjkanjem iskustva i znanja ako su pod nadzorom, ili su primile upute za sigurnu uporabu uređaja i razumiju opasnosti koje proizlaze iz uporabe uređaja.
Djeca se ne smiju igrati uređajem.
Čišćenje i korisničko održavanje ne smiju obavljati djeca bez nadzora.
- **Ovaj punjač koristite samo za punjenje serija baterija serije X 20 V TEAM.** Punjenje drugih baterija može uzrokovati ozljede i stvoriti opasnost od požara i eksplozije.
- **Provjerite punjač, kabel i utikač prije svake uporabe i dajte ih na popravak kvalificiranim stručnjacima i samo s originalnim rezervnim dijelovima. Ne koristite neispravan punjač i ne otvarajte ga sami.** Na taj se način osigurava održanje sigurnosti uređaja.
- Pazite da mrežni napon i frekvencija odgovaraju podacima navedenima na tipskoj pločici.
- **Držite punjač čistim i podalje od vlage i kiše. Nikada ne koristite punjač na otvorenom.** Onečišćenje i prodiranje vode povećavaju rizik od strujnog udara.
- **Izbjegavajte mehanička oštećenja punjača.** Takva oštećenja mogu dovesti do unutrašnjih kratkih spojeva.
- **Punjač se ne smije koristiti na zapaljivim podlogama ili blizu njih (npr. papir, tekstil).** Postoji

- opasnost od požara zbog zagrijavanja tijekom punjenja.
- Ako dođe do oštećenja priključnog mrežnog kabela ovog uređaja, proizvođač ili njegov predstavnik moraju ga zamijeniti kako bi se izbjegle sigurnosne opasnosti. Obratite se servisnom centru.
 - Izvucite mrežni utikač kada je baterija potpuno napunjena i odvojite punjač od uređaja.
 - U punjaču ne punitite baterije koje se ne mogu ponovo puniti.
 - **Baterije punitite samo u zatvorenom prostoru, jer je punjač predviđen isključivo za uporabu u zatvorenom prostoru. Opasnost od strujnog udara.**
 - **Kako biste smanjili rizik od strujnog udara, prije čišćenja izvucite utikač punjača iz zidne utičnice.**
 - **Zagrijanu bateriju prije punjenja ostavite da se ohladi.**

- **Koristite samo dijelove pribora koje je preporučio PARKSIDE.** Neprikladni dijelovi pribora mogu dovesti do strujnog udara ili požara.

Priprema

Napomene za baterije

- Prije bilo kakvih radova isključite uređaj i izvadite bateriju iz uređaja.
- Baterija puni kapacitet postiže tek nakon nekoliko ciklusa punjenja.
- Prije prve uporabe napunite bateriju.

Provjera stanja napunjenosti baterije

LED indikatori	Značenje
crven, narančast, zelen	Baterija napunjena
crven, narančast	Baterija je djelomično napunjena
crven	Baterija treba biti napunjena

1. Pritisnite tipku (2) pored indikatora stanja napunjenosti (3) na bateriji (4).
LED indikatori na indikatoru stanja napunjenosti pokazuju stanje napunjenosti baterije.
2. Napunite bateriju (4) kada svijetli samo još crveni LED indikator stanja napunjenosti (3).

Umetanje i vađenje baterije iz punjača

⚠ UPOZORENJE! Opasnost od ozljeda zbog neželjenog pokretanja uređaja. Priključni utikač u utičnicu umetnite tek kada je uređaj potpuno spreman za rad. Bateriju umetnite u uređaj tek kada je uređaj potpuno spreman za rad.

NAPOMENA! Opasnost od oštećenja! Pogrešna baterija može oštetiti uređaj i bateriju.

Umetanje baterije

1. Gurnite bateriju (4) duž šine vodilice u držač baterije.
Baterija se čujno zaključava.

Vađenje baterije



1. Pritisnite i držite deblokadu baterije (1) na bateriji (4).
2. Izvucite bateriju iz držača baterije.













Pogon

Kontrolni indikator

Napomene

- Smjer čitanja kontrolnog indikatora (6) je odozdo prema gore.
- Kada je punjač (5) priključen na utičnicu, a baterija (4) nije umetnuta, svi LED indikatori trajno svijetle.

Značenje kontrolnih indikatora na punjaču
( svijetli;  treperi):

  	Značenje
 - -	Baterija treba biti napunjena
 	Baterija je 1/3 puna
  	Baterija je 2/3 puna
  	Baterija se potpuno napunjena

Punjenje baterije

NAPOMENA! Ppasnost od ozljeda uslijed strujnog udara. Bateriju punite samo u suhim prostorijama. Prije priključivanja punjača, vanjska površina baterije mora biti čista i suha.

Napomene

- Zagrijanu bateriju prije punjenja ostavite da se ohladi.

Postupak

1. Ako je potrebno, izvadite bateriju (4) iz uređaja na baterije.
2. Gurnite bateriju (4) u otvor za punjenje (7) na punjaču (5).
3. Priključite punjač (5) na zidnu utičnicu.
4. Nakon uspješnog punjenja odvojite punjač (5) od mreže.
5. Izvucite bateriju (4) iz otvora za punjenje (7).

Istrošene baterije

- Znatno smanjeno vrijeme rada usprkos punjenju baterije ukazuje na istrošenu bateriju koju je potrebno zamijeniti. Koristite isključivo originalnu zamjensku bateriju

serije **X 20 V TEAM**, koju možete nabaviti u online trgovini (vidi *Rezervni dijelovi i pribor*, S. 12).

- U svakom se slučaju pridržavajte važećih sigurnosnih napomena kao i odredbi i naputaka za zaštitu okoliša (vidi *Zbrinjavanje / zaštita okoliša*, S. 10).

Čišćenje, održavanje i skladištenje

⚠ UPOZORENJE! Strujni udar! Zaštitite se tijekom radova održavanja i čišćenja. Izvucite mrežni utikač i izvadite bateriju.

Radove na održavanju i popravke koji nisu opisani u ovim uputama za uporabu mora obaviti naš servisni centar. Koristite samo originalne rezervne dijelove.

Čišćenje

Punjač očistite suhom krpom ili kistom. Ne koristite vodu ili metalne predmete.

Održavanje

Uređaj ne treba održavati.

Skladištenje

Proizvod skladištite na sljedeći način:

- čisto,
- suho,
- zaštićeno od prašine,
- izvan dohvata djece.

Temperatura skladištenja baterije i uređaja je između 15 – 25 °C. Izbjegavajte ekstremne hladnoće ili vrućine tijekom skladištenja kako baterija ne bi izgubila učinkovitost.

Prije dužeg skladištenja (npr. prezimljanja) bateriju izvadite iz uređaja.

Pričvršćivanje punjača na zidu (izborno)

Punjač (5) također možete pričvrstiti na zid.

Napomene

- Prilikom bušenja pazite da ne oštetite opskrbne vodove. Koristite prikladne uređaje za traženje da biste pronašli takve vodove ili koristite plan instalacija.
- Kontakt s električnim vodovima može uzrokovati strujni udar i požar, a kontakt s plinskim vodom može dovesti do eksplozije.
- Oštećenje vodovodne cijevi može uzrokovati materijalnu štetu i strujni udar.

- Vijci i tiple nisu sadržani u opsegu isporuke.
- Prikladan promjer glave vijka: 7-10 mm

Postupak

1. Pomoću tiple postavite dva vijka na željenom položaju na zidu. Razmak između vijaka: 152,4 mm (6")
2. Ostavite glave vijaka da strše od zida. Razmak do zida: ≈10 mm
3. Postavite punjač s otvorima zidnog nosača preko dva vijka i povucite ga prema dolje do kraja.

Zbrinjavanje / zaštita okoliša

Izvadite baterije iz uređaja i uređaj, bateriju, pribor i ambalažu reciklirajte na ekološki prihvatljiv način.

Uređaj, pribor i ambalažu reciklirajte na ekološki prihvatljiv način.



Električni uređaji ne spadaju u kućni otpad.

Simbol prekrížene kante za smeće na kotačima znači da se ovaj proizvod ne smije odlagati kao nerazvrstani komunalni otpad na kraju njegovog vijeka trajanja.

Smjernica 2012/19/EU o električnim i elektronskim starim uređajima:

Potrošači imaju zakonsku obvezu električne i elektronske uređaje na kraju njihovog radnog vijeka zbrinuti kroz ekološki ispravnu reciklažu. Na taj način se osigurava iskorištavanje neškodljivo za okoliš i resurse.

Ovisno o tome koje se nacionalno pravo primjenjuje možete imati sljedeće mogućnosti:

- vratiti na prodajno mjesto,
- predati na službenom sabirnom mjestu,
- poslati natrag proizvođaču/distributeru.

To se ne odnosi na dijelove pribora priložene starim uređajima, niti na pomoćne dijelove bez elektronskih sastavnih dijelova.

Baterije zbrinite na ekološki prihvatljiv način



Bateriju ne bacajte u kućni otpad, u vatru (opasnost od eksplozije) ili u vodu. Oštećene baterije mogu oštetiti okoliš i zdravlje ljudi uslijed istjecanja otrovnih plinova ili tekućina.

Neispravne ili iskorištene baterije dužni ste zbrinuti na ekološki prihvatljiv način.

- Ne otvarajte baterije i izbjegavajte mehaničko oštećenje baterija. Postoji opasnost od kratkog spoja i može doći do izlazenja isparenja nadražujućih za dišne putove.
- Iz sigurnosnih razloga, baterije treba isprazniti prije odlaganja.
- Zalijepite polove kako biste izbjegli kratke spojeve.
- Baterije zbrinite na maloprodajnim mjestima ili sabirnim mjestima.
- **Oštećene baterije**
Baterijama s vanjskim oštećenjima rukujte posebno pažljivo!
 - Ne dirajte oštećene baterije golim rukama.
 - Ako ne možete zalijepiti terminale, stavite baterije pojedinačno u plastičnu vrećicu.
 - Oštećene baterije pojedinačno stavite u nezapaljiv spremnik koji se može zatvoriti i koji se može napuniti pijeskom.
 - Oštećene baterije odnesite na sabirno mjesto s kvalificiranim osobljem.

Servis

Garancija

Dragi kupci,

Na ovaj proizvod dobivate jamstvo u trajanju od 3 godina od datuma kupnje. U slučaju nedostataka ovog proizvoda u odnosu na prodavača proizvoda imate zakonska prava. Ta zakonska prava se ne ograničavaju preko našeg u nastavku navedenog jamstva.

Uvjeti jamstva

Jamstveni rok započinje danom kupnje. Moćimo dobro sačuvajte originalni blagajnički račun. Ovaj dokument je potreban radi dokaza kupnje. Ako unutar tri godina od datuma kupnje ovog proizvoda dođe do pogreške u materijalu ili u izradi, mi ćemo proizvod - po našem izboru - besplatno popraviti ili zamijeniti. Ovo jamstvo pretpostavlja, da unutar trogodišnjeg roka neispravan uređaj i dokaz o kupnji (blagajnički račun) predočite i pismeno ukratko opišete u čemu se sastoji greška i kada se pojavila.

Ako je kvar pokriven našim jamstvom, primiti ćete popravljeni ili novi proizvod. Popravkom ili zamjenom proizvoda ne započinje novi vremenski rok jamstva.

Jamstveni rok i zakonska prava za nedostatke

Jamstveni rok zbog jamstva neće biti produžen. To vrijedi i za zamijenjene i popravljene dijelove. Eventualno već za vrijeme kupnje prisutne štete i nedostaci moraju biti javljene odmah nakon raspakiranja. Popravci nakon isteka jamstvenog roka se moraju platiti.

Opseg jamstva

Proizvod je proizveden sukladno strogim smjernicama za kvalitetu i prije isporuke je brižljivo kontroliran.

Jamstvo vrijedi za greške u materijalu ili u izradi. Ovo jamstvo se ne odnosi na dijelove proizvoda, koji su izloženi normalnom trošenju i stoga se mogu smatrati potrošnim dijelovima niti na oštećenje lomljivih dijelova.

Ovo jamstvo propada, kada dođe do oštećenja ili nenamjenske uporabe proizvoda ili kada se ne vrši održavanje proizvoda. Za namjensku uporabu proizvoda morate točno poštivati sve naputke navedene u uputama za uporabu. Namjenske uporabe i radnje, koje se u uputama za uporabu izričito ne preporučuju ili na koje se upozorava, obavezno trebate izbjegavati.

Proizvod je namijenjen samo za privatnu, a ne za komercijalnu uporabu. Jamstvo prestaje vrijediti u slučaju zloruporabe i nestručnog rukovanja, upotrebe sile i intervencija koje nije izvršio naš ovlaštení servis.

Obrada u slučaju jamstvenog zahtjeva

Da bi bila osigurana brza obrada Vašeg problema, molimo slijedite ove napomene:

- Molimo da za sve upite blagajnički račun i broj artikla (npr. IAN 505112_2501) držite pripremljene kao dokaz o kupnji.
- Broj artikla možete pronaći na tipskoj ploči proizvoda, na gravuri na proizvodu, na naslovnoj stranici uputa za uporabu (dolje lijevo) ili na naljepnici na stražnjoj ili donjoj strani proizvoda.
- Ako dođe do funkcionalnih grešaka ili drugih nedostataka, molimo prvo **telefonski** ili koristite naš **obrazac za kontakt**, koji možete pronaći na parkside-diy.com u kategoriji **Usluga** kontaktirajte servisni centar naveden u nastavku.
- Nakon konzultacije s našim servisnim centrom, proizvod koji je evidentiran kao neispravan, uz prilaganje računa o kupnji (račun) s naznakom o kakvom se kvaru radi i kada je nastao, možete besplatno

poslati na adresu servisa koju ste dobili. U svrhu izbjegavanja problema prijema i dodatnih troškova obavezno koristite samo adresu koju ćemo Vam priopćiti. Uvjerite se da pošiljka nije skupna, glomazna, ekspresna ili neka druga posebna roba. Molimo Vas da proizvod pošaljete zajedno sa svim prilikom kupnje priloženim dijelovima pribora i da se pobrinete za dovoljno sigurnu transportnu ambalažu.



Ove i mnoge druge priručnike možete pogledati i preuzeti na parksides-diy.com. Ovaj QR kôd vodi vas izravno na parksides-diy.com. Odaberite svoju državu i potražite upute za uporabu pomoću obrasca za pretraživanje. Unosom broja artikla (IAN) 505112_2501 možete otvoriti svoje upute za uporabu.

Servis popravka

Za popravke koji nisu obuhvaćeni jamstvom, obratite se servisnom centru. Tamo će Vam rado izraditi predračun troškova.

- Možemo obraditi samo uređaje, koji su dovoljno pakirani i koji su poslani uz plaćanje poštarine.
Napomena: Molimo pošaljite nam Vaš uređaj očišćen uz opis nedostatka na adresu navedenu od strane servisnog centra.
- Neće biti primljeni uređaji koji se šalju uz obavezu plaćanja - ekspresno ili drugim oblicima slanja.
- Mi zbrinjavamo vaše poslane defektne uređaje besplatno.

Service-Center

HR **Servis Hrvatska**
Tel.: 0800 805933
Kontakt obrazac na
parksides-diy.com
IAN 505112_2501

Uvoznik

Molimo obratite pozornost na to, da sljedeća adresa nije servisna adresa. Prvo kontaktirajte gore navedeni servisni centar.

Grizzly Tools GmbH & Co. KG
Stockstädter Str. 20
63762 Großostheim
NJEMAČKA
www.grizzlytools.de

Rezervni dijelovi i pribor

Rezervne dijelove i pribor dostupni su na www.grizzlytools.shop. Ukoliko u postupku vaše narudžbe dođe do problema, molimo kontaktirajte nas preko naše online trgovine. U slučaju dodatnih pitanja obratite se: *Service-Center, S. 11*

Poz. br.	Ime	Narudžba br
5	Punjač	
	PDSLГ 20 B1; 4,5 A; EU	80002908
	PDSLГ 20 B1; 4,5 A; UK	80002909

Prijevod originalne EU izjave o sukladnosti

Proizvod: **Aku dvostruki uređaj za punjenje**

Model: **PDSLГ 20 B1**

Serijski broj: 000001 – 085000

Predmet navedene izjave u skladu je s mjerodavnim zakonodavstvom Unije o usklađivanju:

2014/35/EU • 2014/30/EU • 2011/65/EU & (EU) 2015/863

Gore opisan predmet izjave u skladu je s Direktivom 2011/65/EU Europskog parlamenta i Vijeća od 8. lipnja 2011. O ograničavanju uporabe određenih opasnih tvari u električnoj i elektro-ničkoj opremi.

Kako bi se osigurala sukladnost, primijenjeni su sljedeći usklađeni standardi, kao i nacionalni standardi i propisi:

**EN 60335-1:2012/A15:2021 • EN 60335-2-29:2021/A1:2021
EN IEC 63000:2018 • EN 62233:2008
EN IEC 55014-1:2021 • EN IEC 55014-2:2021
EN IEC 61000-3-2:2019/A1:2021 • EN 61000-3-3:2013/A2:2021**

Ova izjava sukladnosti izdaje se na isključivu odgovornost proizvođača:



Grizzly Tools GmbH & Co. KG
Stockstädter Str. 20
63762 Großostheim
NJEMAČKA
30.05.2025

Christian Frank
Ovlašteni predstavnik za dokumentaciju

Pregled sadržaja

Uvod.....	13
Namenska upotreba.....	13
Obim isporuke/pribor.....	13
Pregled.....	13
Tehnički podaci.....	14
Bezbednosne napomene.....	14
Značenje bezbednosnih napomena.....	15
Slikovne oznake i simboli.....	15
Slikovne oznake u uputstvu za upotrebu.....	16
Bezbedan rad punjača akumulatora.....	16
Priprema.....	17
Napomene o akumulatorima.....	17
Provera stanja napunjenosti akumulatora.....	17
Umetanje akumulatora u akumulatorske uređaje i vađenje akumulatora iz akumulatorskih uređaja.....	18
Rad.....	18
Kontrolni indikator.....	18
Punjenje akumulatora.....	18
Istrošeni akumulatori.....	18
Čišćenje, održavanje i skladištenje.....	18
Čišćenje.....	18
Održavanje.....	18
Skladištenje.....	18
Pričvršćivanje punjača na zid (opciono).....	19
Odlaganje/zaštita životne sredine.....	19
Odlaganje akumulatora na ekološki prihvatljiv način.....	19
Kako izjaviti reklamaciju?.....	20
Rezervni delovi i pribor.....	20
Prevod originalne EU deklaracije o usklađenosti.....	20
Garancija / Garantni list.....	21

Uvod

Čestitamo na kupovini Vašeg novog punjača (u nastavku je naveden kao uređaj ili električni alat).

Time ste se odlučili za kvalitetan uređaj. Kvalitet ovog uređaja je kontrolisan tokom proizvodnje i sprovedena je završna kontrola. Na taj način je obezbeđena funkcionalnost Vašeg uređaja.



Uputstvo za upotrebu je sastavni deo ovog uređaja. Ono sadrži važne napomene za bezbednost, upotrebu i odlaganje. Pažljivo pročitajte uputstvo za upotrebu. Upoznajte se sa elementima za rukovanje i ispravnom upotrebom uređaja. Koristite uređaj samo na opisani način i u navedene svrhe. Dobro čuvajte uputstvo za upotrebu i uručite svu dokumentaciju sa proizvodom ako ga posledite trećim licima.

Namenska upotreba

Uređaj je predviđen isključivo za sledeću upotrebu:

- Punjenje akumulatora serije **X 20 V TEAM** Radite samo u suvim prostorijama.

Svaka druga upotreba, koja nije izričito dozvoljena u ovom uputstvu za upotrebu, može da predstavlja ozbiljnu opasnost za korisnika i da dovede do oštećenja uređaja. Rukovalac ili korisnik uređaja snosi odgovornost za nezgode ili telesne povrede ili štete na imovini drugih ljudi. Uređaj je namenjen za primenu u oblasti „Uradi sam“. Uređaj nije koncipiran za trajnu komercijalnu primenu. Kod komercijalne upotrebe garancija prestaje da važi. Proizvođač ne snosi odgovornost za oštećenja, koja su posledica nenamenske upotrebe ili pogrešnog rukovanja.

Uređaj je deo serije **X 20 V TEAM** i može da se pogoni samo akumulatorima serije **X 20 V TEAM**. Akumulatori serije **X 20 V TEAM** smeju da se pune samo punjačima serije **X 20 V TEAM**.

Obim isporuke/pribor

Izvadite uređaj iz ambalaže i proverite obim isporuke.

Propisno odložite ambalažni materijal.

- Punjač
- Prevod originalnog uputstva

Baterija nije uključena u obim isporuke.

Pregled

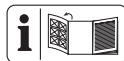

Ilustracije uređaja naći ćete na prednjoj preklapnoj strani.

- 1 Deblokada akumulatora
- 2 Taster (Indikator stanja napunjenosti)

- 3 Indikator stanja napunjenosti
- 4 Akumulator
- 5 Punjač
- 6 Kontrolni indikator
- 7 Otvor za punjenje

Tehnički podaci

Aku dvostruki punjač PDSLГ 20 B1

Nominalni napon U 230–240 V~, 50 Hz

Nominalna ulazna snaga P 220 W

Klasa zaštite II (dvostruka izolacija)

Osigurač uređaja T3.15A

Output 1:

Izlazni napon 21,5 V \equiv

Izlazna struja 4,5 A

Output 2:

Izlazni napon 21,5 V \equiv

Izlazna struja 4,5 A

Vremena punjenja

Preporučujemo da ovaj punjač koristite samo za punjenje sledećih punjivih baterija: *PAP 20 B1*, *PAP 20 B3*, *Smart PAPS 204 A1*, *Smart PAPS 208 A1*, *Smart PAPS 2012 A1*

Na vreme punjenja utiču između ostalog faktori, kao što su temperatura okruženja i akumulatora, kao i graničnog mrežnog napona, pa zbog toga može eventualno da odstupa od navedenih vrednosti.

Vreme punjenja (min.)	PDSLГ 20 B1
PAP 20 A1 PAP 20 B1	35
PAP 20 A2	45
PAP 20 A3 PAP 20 B3 Smart PAPS 204 A1	60
Smart PAPS 208 A1	120
Smart PAPS 2012 A1	210

Bezbednosne napomene



PAŽNJA! Prilikom upotrebe električnih alata, obratite pažnju na sledeće osnovne bezbednosne mere, radi zaštite od električnog udara, opasnosti od povreda i požara.

Ovaj uređaj smeju da koriste deca starija od 8 godina, kao i osobe sa smanjenim fizičkim, senzornim ili mentalnim sposobnostima ili sa nedostatkom iskustva i znanja, ako su pod nadzorom ili su im data uputstva za rukovanje uređajem na bezbedan način i ako razumeju opasnosti do kojih može da dođe. Deca ne smeju da se igraju uređajem. Deca ne smeju da čiste i obavljaju korisničko održavanje uređaja bez nadzora.

▲ UPOZORENJE! Telesne povrede i materijalne štete zbog nepravilnog rukovanja akumulatorom. Obratite pažnju na

bezbednosne napomene i napomene za punjenje i ispravnu upotrebu, koje se nalaze u uputstvu za upotrebu Vašeg akumulatora i punjača serije **X 20 V TEAM**.

Detaljan opis postupka punjenja i dodatne informacije se nalaze u ovom zasebnom uputstvu za upotrebu.

Značenje bezbednosnih napomena

▲ OPASNOST! Kada ne poštujete ovu bezbednosnu napomenu, nastupiće nezgoda. Posledica je teška telesna povreda ili smrt.

▲ UPOZORENJE! Kada ne poštujete ovu bezbednosnu napomenu, eventualno će da nastupi nezgoda. Posledica je eventualna teška telesna povreda ili smrt.

▲ OPREZ! Kada ne poštujete ovu bezbednosnu napomenu, nastupiće nezgoda. Posledica je eventualna lakša ili srednje teška telesna povreda. **NAPOMENA!** Kada ne poštujete ovu bezbednosnu

napomenu, nastupiće nezgoda. Posledica je eventualna materijalna šteta.

Slikovne oznake i simboli Simboli na punjaču



Uređaj je deo serije **X 20 V TEAM** i može da se pogoni samo akumulatorima serije **X 20 V TEAM**. Akumulatori serije **X 20 V TEAM** smeju da se pune samo punjačima serije **X 20 V TEAM**.



Pažnja!



Pročitajte uputstvo za upotrebu pre punjenja. Upoznajte se sa upravljačkim elementima i ispravnom upotrebom uređaja.



Ne bacajte električne uređaje u kućni otpad.



Punjač je pogodan samo za upotrebu u prostorijama.



Osigurač uređaja



Klasa zaštite II
(dvostruka izolacija)



Kontrolne LED
diode na punjaču



Vreme punjenja
(min.)

Slikovne oznake u uputstvu za upotrebu



Pažnja!

Bezbedan rad punjača akumulatora

- Ovaj proizvod smeju da koriste deca starija od 8 godina, kao i osobe sa smanjenim fizičkim, senzornim ili mentalnim sposobnostima ili sa nedostatkom iskustva i znanja, ako su pod nadzorom ili su im data uputstva za rukovanje uređajem na bezbedan način i ako razumeju opasnosti do kojih može da dođe.

Deca ne smeju da se igraju uređajem.

Deca ne smeju da čiste i obavljaju korisničko

održavanje uređaja bez nadzora.

- **Koristite ovaj punjač samo za punjenje akumulatora serije X 20 V TEAM.** Punjenje drugih akumulatora može da dovede do povreda i do opasnosti od požara i eksplozije.
- **Pre svake upotrebe, proverite punjač, kabl i utikač i pustite da popravku punjača obavi kvalifikovano stručno osoblje i to samo sa originalnim rezervnim delovima. Ne koristite neispravan punjač i ne otvarajte punjač svojevorno.** Time se obezbeđuje da bezbednost uređaja ostane sačuvana.
- Vodite računa da mrežni napon i mrežna frekvencija odgovaraju podacima na tipskoj pločici.
- **Držite punjač u čistom stanju i podalje od vlage i kiše. Nikada ne koristite punjač na otvorenom.** Zaprljanje i prodiranje vode

- povećavaju rizik od električnog udara.
- **Izbegavajte mehanička oštećenja punjača.** Takva oštećenja mogu da izazovu unutrašnje kratke spojeve.
 - **Punjač ne sme da se pokrene na zapaljivim podlogama ili u njihovoj blizini (npr. papiru, tekstilu).** Postoji opasnost od požara usled zagrevanja do kojeg dolazi pri punjenju.
 - Oštećeni mrežni priključni vod ovog uređaja mora da zameni proizvođač ili njegov predstavnik, da bi se izbeglo ugrožavanje bezbednosti. Obratite se servisnom centru.
 - Izvucite mrežni utikač kada je akumulator potpuno napunjen i odvojite akumulator od punjača.
 - U punjaču ne punitite baterije, koje nisu punjive.
 - **Punitite akumulatore samo u unutrašnjoj prostoriji, jer je punjač namenjen samo u tu svrhu. Opasnost od električnog udara.**

- **Da bi se smanjio rizik od električnog udara, izvucite utikač punjača iz utičnice pre čišćenja punjača.**
- **Pustite da se zagrejani akumulator ohladi pre punjenja.**
- **Koristite isključivo pribor koji preporučuje PARKSIDE.** Neprikladan pribor može da prouzrokuje električni udar ili požar.

Priprema

Napomene o akumulatorima

- Isključite uređaj i uklonite akumulator iz uređaja pre svih radova.
- Akumulator dostiže svoj puni kapacitet tek nakon nekoliko puta punjenja.
- Napunite akumulator pre prve upotrebe.

Provera stanja napunjenosti akumulatora

LED indikatori	Značenje
crven, narandžast, zelen	Akumulator je napunjen
crven, narandžast	Akumulator je delimično napunjen
crven	Akumulator mora da se napuni

1. Pritisnite taster (2) pored indikatora stanja napunjenosti (3) na akumulatoru (4). LED lampice indikatora stanja napunjenosti pokazuju napunjenost akumulatora.
2. Punitite akumulator (4) kada svetli samo još crvena LED lampica indikatora stanja napunjenosti (3).

Umetanje akumulatora u akumulatorske uređaje i vađenje akumulatora iz akumulatorskih uređaja

⚠ UPOZORENJE! Opasnost od povreda usled nenamernog pokretanja uređaja. Umetnite priključni utikač u utičnicu tek kada uređaj bude u potpunosti pripremljen za rad. Umetnite akumulator u uređaj tek kada uređaj bude u potpunosti pripremljen za rad. **NAPOMENA!** Opasnost od oštećenja! Pogrešan akumulator može da ošteti uređaj i akumulator.

Umetanje akumulatora

- Gurnite akumulator (4) duž vodilice u držač akumulatora. Akumulator će čujno usednuti.

Vađenje akumulatora

- Pritisnite deblokadu akumulatora (1) na akumulatoru (4) i držite ga pritisnutim.
- Izvučite akumulator iz držača akumulatora.

Rad

Kontrolni indikator

Napomene

- Smer očitavanja kontrolnog indikatora (6) je odozdo nagore.
- Kada je punjač (5) priključen na utičnicu i akumulator (4) nije umetnut, sve LED lampice stalno svetle.

Značenje kontrolnih indikatora na punjaču (☐ svetli; ⁰⁰ treperi):

Značenje	
	Akumulator mora da se napuni
	Baterija 1/3 napunjena
	Baterija 2/3 napunjena
	akumulator je potpuno napunjen

Punjenje akumulatora

NAPOMENA! Opasnost od povreda usled električnog udara. Punite akumulator samo u suvim prostorijama. Spoljna površina akumulatora mora da bude čista i suva pre nego što priključite punjač.

Napomene

- Pustite da se zagrejani akumulator ohladi pre punjenja.

Postupak

- Ako je potrebno, izvadite akumulator (4) iz akumulatorskog uređaja.
- Gurnite akumulator (4) u otvor za punjenje (7) na punjaču (5).
- Priključite punjač (5) na utičnicu.
- Nakon uspešnog postupka punjenja, odvojite punjač (5) od mreže.
- Izvučite akumulator (4) iz otvora za punjenje (7).

Istrošeni akumulatori

- Znatno skraćeno vreme rada uprkos napunjenosti pokazuje da je akumulator istrošen i da mora da se zameni. Koristite samo originalni rezervni akumulator serije **X 20 V TEAM**, koji možete da nabavite preko Onlajn prodavnice (pogledajte *Rezervni delovi i pribor, P. 20*).
- U svakom slučaju obratite pažnju na bezbednosne napomene, kao i na odredbe i napomene u vezi sa zaštitom životne sredine (pogledajte *Odlaganje/ zaštita životne sredine, P. 19*).

Čišćenje, održavanje i skladištenje

⚠ UPOZORENJE! Električni udar! Zaštitite se prilikom radova na održavanju i čišćenju. Izvučite mrežni utikač i uklonite akumulator. Radove na popravljanju i održavanju, koji nisu opisani u ovom uputstvu, treba da obavlja naš servisni centar. Koristite samo originalne rezervne delove.

Čišćenje

Očistite punjač suvom krpom ili četkicom. Ne koristite vodu ili metalne predmete.

Održavanje

Uređaj ne zahteva održavanje.

Skladištenje

Kako skladištiti proizvod:

- čist,
- suv,
- zaštićen od prašine,
- van domašaja dece.

Temperatura skladištenja za akumulator i uređaj iznosi između 15 – 25 °C. Izbegavajte

ekstremne niske ili visoke temperature tokom skladištenja, da akumulator ne bi izgubio snagu.

Izvadite akumulator iz uređaja pre dužeg skladištenja (npr. preko zime).

Pričvršćivanje punjača na zid (opciono)

Punjač (5) možete da pričvrstite i na zid.

Napomene

- Prilikom bušenja, vodite računa da ne oštetite vodove napajanja. Pronađite vodove napajanja pomoću odgovarajućih uređaja za detekciju ili šeme instalacije.
- Kontakt sa električnim vodovima može da dovede do električnog udara i požara, kontakt sa gasovodom može da dovede do eksplozije.
- Oštećenje vodovodne cevi može da dovede do materijalne štete i električnog udara.
- Vijci i tiple nisu uključeni u obimu isporuke.
- Odgovarajući prečnik glave vijka: 7-10 mm

Postupak

1. Postavite dva vijka pomoću tipli u željeni položaj na zidu. Rastojanje između vijaka: 152,4 mm (6")
2. Glave vijka treba da strše iz zida. Rastojanje do zida: ≈10 mm
3. Stavite punjač sa otvorima zidnog držača preko oba vijka i povucite ga nadole do graničnika.

Odlaganje/zaštita životne sredine

Izvadite akumulator iz aparata i odložite aparat, pribor i ambalažu na ekološki prihvatljiv način.

Odložite aparat, pribor i ambalažu na ekološki prihvatljiv način.



Ne bacajte električne uređaje u kućni otpad.

Simbol precrtane kante za otpatke na točkovima znači da se ovaj proizvod na kraju svog životnog veka ne sme odlagati kao nesortirani komunalni otpad.

Direktiva 2012/19/EU o starim električnim i elektronskim uređajima:

Potrošači su zakonski obavezni da recikliraju električne i elektronske uređaje na ekološki prihvatljiv način na kraju njihovog radnog veka. Na ovaj način se obezbeđuju ekološki prihvatljiva reciklaža i ušteda resursa.

U zavisnosti od toga kako se primenjuje u nacionalnom zakonu, imate sledeće opcije:

- vratiti ga prodajnom mestu,
- predati ga na službeno sabirno mesto,
- vratiti ga proizvođaču/distributeru.

Ovo se ne odnosi na delove pribora i pomoćna sredstva bez električnih sastavnih delova, koji su priloženi uz stare uređaje.

Odlaganje akumulatora na ekološki prihvatljiv način



Ne bacajte akumulator u kućni otpad, u vatru (opasnost od eksplozije) ili u vodu. Oštećeni akumulatori mogu da ugroze životnu sredinu i Vaše zdravlje, kada cure otrovne pare ili tečnosti.

U obavezi ste da odložite neispravne ili istrošene akumulatore na ekološki prihvatljiv način.

- Ne otvarajte akumulatore i izbegavajte mehaničko oštećenje. Postoji opasnost od kratkog spoja i mogu da se pojave isparenja, koja nadražuju disajne puteve.
- Iz bezbednosnih razloga, akumulatore bi trebalo isprazniti pre odlaganja.
- Odlepite polove da biste sprečili kratke spojeve.
- Odložite akumulatore preko prodavnice ili sabirnog mesta.
- **Oštećeni akumulatori**
Posebno pažljivo rukujte akumulatorima koji su spolja oštećeni!
 - Ne dirajte oštećene akumulatore golim rukama.
 - Ako ne možete da odlepite polove, stavite akumulatore pojedinačno u plastičnu kesu.
 - Stavite oštećene akumulatore pojedinačno u nezapaljivu posudu koja može da se zaključa i koja još može da se napuni peskom.
 - Odnosite oštećene akumulatore na sabirno mesto kod stručnog osoblja.

Kako izjaviti reklamaciju?

Molimo Vas:

- da pozovete korisnički servis:
0800 801 807

- pošaljete e-mail na: grizzly@lidl.rs
 - posetite najbližu Lidl prodavnicu.
- Da bismo osigurali najbržu asistenciju, molimo da sačuvate fiskalni račun i date ga na uvid prilikom izjavljivanja reklamacije.

Rezervni delovi i pribor

Rezervni delovi i pribor stoje na raspolaganju na stranici www.grizzlytools.shop. Ukoliko imate problema sa postupkom poručivanja, obratite nam se preko naše onlajn-prodavnice. Za dodatna pitanja se obratite: *Garancija / Garantni list, P. 21*

Poz. br.	Ime	Naredba br.
5	Punjač	
	PDSLGL 20 B1; 4,5 A; EU	80002908
	PDSLGL 20 B1; 4,5 A; UK	80002909

Prevod originalne EU deklaracije o usklađenosti

Uređaj: **Aku dvostruki punjač**

Model: **PDSLGL 20 B1**

Serijski broj: 000001 – 085000

Gore opisani predmet Izjave ispunjava relevantne harmonizovane propise Unije:

2014/35/EU • 2014/30/EU • 2011/65/EU & (EU) 2015/863

Gore naveden predmet Izjave ispunjava propise smernice 2011/65/EU Evropskog parlamenta i veća od 8. juna 2011. godine za ograničenje upotrebe određenih opasnih materija u električnim i elektronskim uređajima.

Da bi se obezbedila usklađenost, primenjeni su sledeći usaglašeni standardi, kao i nacionalni standardi i propisi:

EN 60335-1:2012/A15:2021 • EN 60335-2-29:2021/A1:2021

EN IEC 63000:2018 • EN 62233:2008

EN IEC 55014-1:2021 • EN IEC 55014-2:2021

EN IEC 61000-3-2:2019/A1:2021 • EN 61000-3-3:2013/A2:2021

Isključivu odgovornost za izdavanje ove Izjave o usklađenosti snosi proizvođač:



Grizzly Tools GmbH & Co. KG
Stockstädter Str. 20
63762 Großostheim
NEMACKA
30.05.2025

Christian Frank

Ovlašćeni predstavnik za dokumentaciju

Garancija / Garantni list

Poštovani kupci,
Ovim putem Vas upoznajemo sa Vašim pravima i obavezama koje proističu iz Zakona o zaštiti potrošača, a u pogledu ostvarivanja prava iz garancije.

Ova garancija ni na koji način ne utiče, niti isključuje prava koja kupac ima u skladu sa važećim Zakonom o zaštiti potrošača po osnovu zakonske odgovornosti prodavca za nesaobraznost robe ugovoru koja traje 2 godine od dana kada je roba predata kupcu. Davalac garancije ovom izjavom preuzima obavezu da kupcima svojih aparata, a pod uslovima i redosledom definisanim u ovoj izjavi, obezbedi:

- besplatno otklanjanje kvarova u garantnom roku, koji bi nastali kod uobičajene upotrebe ili zbog grešaka u proizvodnji i materijalu, ili
- zamenu aparata kada opravka shodno odredbi prethodne tačke nije moguća, ili
- povrat novca kada ni zamena aparata shodno odredbi prethodne tačke nije moguća.

Ukupan rok garancije je 3 godine.

Garantni rok počinje da važi od datuma kupovine proizvoda, odnosno od prijema istog od strane kupca, a što se dokazuje fiskalnim računom.

Garancija važi na teritoriji Republike Srbije. Kupac može da izjavi reklamaciju usmeno u nekom od prodajnih objekata Lidl Srbija KD, odnosno telefonom, pisanim putem ili elektronskim putem na kontakte kompanije Lidl Srbija KD, uz dostavu računa na uvid. U cilju ispravnog funkcionisanja uređaj se koristi u skladu sa njegovom namenom i Uputstvom za upotrebu.

Na osnovani zahtev kupca, koji je izjavljen u garantnom roku i u skladu sa uslovima iz ove Izjave, prodavac će izvršiti otklanjanje kvarova i nedostataka na proizvodu ili druge radnje u skladu sa ovom Izjavom, a u roku predviđenom Zakonom.

Garantni uslovi:

Pre obraćanja prodavcu za tehničku pomoć, potrebno je proveriti ispravnost instalacije i ostalih potrebnih uslova naznačenih u Uputstvu za upotrebu.

Kupac je dužan da prodavcu preda sve pripadajuće delove uređaja koje je preuzeo u trenutku kupovine.

Popravke u roku garancije:

Garancija važi počev od dana kada je proizvod predat kupcu, a koja se utvrđuje na osnovu fiskalnog računa. U garantnom periodu davalac garancije, odnosno prodavac je u obavezi da otkloni tehničke kvarove koji bi nastali kod uobičajene upotrebe ili zbog grešaka u proizvodnji i materijalu, bez naknade i u zakonskom roku. Ukoliko opravka nije moguća, davalac garancije, odnosno prodavac je ovlašćen i dužan da sprovede druge radnje u skladu sa ovom Izjavom.

Lidl i proizvođač nisu u mogućnosti da garantuju obezbeđivanje servisiranja i dostupnost rezervnih ili zamenskih delova van postupka ostvarivanja prava iz garancije/ zakonske odgovornosti za saobraznost. Ukoliko za tim bude potrebe, putem naše Službe za potrošače možete proveriti dostupnost rezervnih delova i opcije za popravku. Hvala na razumevanju.

Garancija ne važi u sledecim slučajevima:

1. Ukoliko prodavcu uz uređaj nije priložen fiskalni račun ili drugi dokaz o kupovini koji sadrži datum prodaje.
2. Ukoliko je kvar prouzrokovan udarom groma, strujnim udarom ili sličnim delovanjem spoljne sile na sam uređaj (požar, poplava, naponski udar..).
3. Ukoliko su nastali kvarovi i oštećenja na uređaju posledica delovanja spoljnih uticaja, kao što su: velika vlaga, previsoka i suviše niska temperatura (pucanje cevi usled smrzavanja, oštećenja gumenih delova, rđanje, itd.)
4. Ukoliko uređaj nije korišćen u skladu sa Uputstvom za upotrebu.
5. Ukoliko je uređaj pokušalo da popravi treće neovlašćeno lice.
6. Ukoliko uređaj nije korišćen u skladu sa namenom.
7. Ukoliko je čišćenje i održavanje uređaja urađeno protivno Uputstvu za upotrebu.
8. Ukoliko je uređaj korišćen u profesionalne svrhe.

9. Ukoliko uz proizvod nisu predati svi pripadajući delovi proizvoda koje je kupac preuzeo u trenutku kupovine.

Naziv proizvoda:	Aku dvostruki punjač
Model:	PDSLГ 20 B1
IAN/Serijski broj:	505112_2501/000001 – 085000
Proizvođač:	Grizzly Tools GmbH & Co. KG ; Stockstädter Str. 20; 63762 GroBostheim; NEMAČKA; www.grizzlytools.de
Ovlašćeni serviser:	ICOM Communications doo, Novosadski put 68, 21203 Veternik, tel. 021 3000 151, mob. 060 480 0476
Datum predaje robe potrošaču:	datum sa fiskalnog računa
Uvozi i stavlja u promet:	Lidl Srbija KD, Prva južna radna 3, 22330 Nova Pazova, Republika Srbija, tel. 0800 801 807, Kontakt obrazac na parksidediy.com

Съдържание

Въведение.....	23
Употреба по предназначение.....	23
Окомплектовка на доставката/принадлежности.....	24
Преглед.....	24
Технически данни.....	24
Указания за безопасност.....	24
Значение на указанията за безопасност.....	25
Пиктограми и символи.....	26
Символи в ръководството за експлоатация.....	26
Безопасна експлоатация на зарядни устройства за акумулатори.....	26
Подготовка.....	28
Указания за акумулаторите.....	28
Проверка на степента на зареждане на батерия.....	28
Поставяне и сваляне на акумулатора в акумулаторния уред.....	28
Експлоатация.....	29
Контролен индикатор.....	29
Зареждане на акумулатора.....	29
Използвани акумулатори.....	29
Почистване, техническа поддръжка и съхранение.....	29
Почистване.....	29
Поддръжка.....	29
Съхранение.....	29
Закрепване върху стена на зарядно устройство (опция).....	29
Предаване за отпадъци/Опазване на околната среда.....	30
Акумулаторите трябва да се изхвърлят по екологосъобразен начин.....	30
Сервизно обслужване.....	31
Гаранция.....	31
Гаранция.....	32
Ремонтен сервиз / извънгаранционно обслужване.....	33
Сервизен център.....	33
Вносител.....	34
Резервни части и принадлежности.....	34
Превод на оригиналната съответствие на ЕС.....	34

Въведение

Поздравление за покупката на Вашето нова зарядно устройство (наричан по-долу уред или електроинструмент). Вие сте избрали един висококачествен уред. Този уред е бил проверяван относно качеството по време на производството и е бил подложен на крайна проверка. По този начин функционалността на Вашия уред е гарантирана.



Ръководството за експлоатация е неразделна част от този уред. То съдържа важни указания за безопасността, употребата и изхвърлянето на уреда. Прочетете внимателно ръководството за експлоатация. Запознайте се с частите за управление и правилната употреба на уреда. Използвайте уреда само както е описано и за посочените области на приложение. Пазете добре ръководството за експлоатация и предайте всички документи заедно с уреда при препредаването му на трети лица.

Употреба по предназначение

Уредът е предназначен единствено за следната употреба:

- Зареждане на акумулатори от серията **X 20 V TEAM**

Експлоатация само в сухи помещения. Всяка друга употреба, която не е допусната изрично в това ръководство за експлоатация, може да представлява сериозна опасност за потребителя и доведе до щети по уреда. Операторът или потребителят на уреда е отговорен за злополуки или щети за други лица или тяхната собственост. Уредът е предназначен за дейности тип „домашен майстор“. Той не е конструиран за промишлена употреба. При комерсиална употреба, гаранцията е невалидна. Производителят не носи отговорност за щети в резултат на употреба не по предназначение или неправилно обслужване.

Уредът е част от серията **X 20 V TEAM** и може да се използва с батерии от серията **X 20 V TEAM**. Акумулаторните батерии от серията **X 20 V TEAM** трябва да се зареждат само със зарядни устройства от серията **X 20 V TEAM**.

Окомплектовка на доставката/ принадлежности

Разопакувайте уреда и проверете окомплектовката на доставката.

Изхвърлете опаковъчния материал по подходящ начин.

- Зарядно устройство
 - Превод на оригиналната инструкция
- Акумулаторът не е включена в обхвата на доставката.**

Преглед

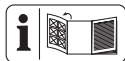

Изображенията на уреда ще намерите върху предната разгъваща се страница.

- 1 Бутон за деблокиране на акумулатора
- 2 Бутон (Индикатор за състоянието на зареждане)
- 3 Индикатор за състоянието на зареждане
- 4 Акумулатор
- 5 Зарядно устройство
- 6 Контролен индикатор
- 7 Отвор за зареждане

Технически данни

Двойно зарядно устройство за акумулаторни батерии PDSLГ 20 B1

Номинално напрежение U
..... 230–240 V~, 50 Hz
Номинална входна мощност P 220 W
Клас на защита II (двойната изолация)
Предпазител на уреда T3.15A

Изход 1:

Изходно напрежение 21,5 V =

Изходен ток 4,5 A

Изход 2:

Изходно напрежение 21,5 V =

Изходен ток 4,5 A

Времена за зареждане

Препоръчваме ви да използвате това зарядно устройство само за зареждане на следните акумулаторни батерии: PАП 20 B1, PАП 20 B3, Smart PAPS 204 A1, Smart PAPS 208 A1, Smart PAPS 2012 A1

Времето за зареждане се влияе от фактори като температурата на околната среда и акумулатора, както и мрежовото напре-

жение, и следователно може да се отклонява от посочените стойности.

Време за зареждане (мин.)	PDSLГ 20 B1
PАП 20 A1 PАП 20 B1	35
PАП 20 A2	45
PАП 20 A3 PАП 20 B3 Smart PAPS 204 A1	60
Smart PAPS 208 A1	120
Smart PAPS 2012 A1	210

Указания за безопасност



ВНИМАНИЕ! При работа с електроинструменти трябва да се спазват следващите основни мерки за защита от токов удар, опасност от нараняване и пожар.

Този уред може да се използва от деца над 8-годишна възраст, както и от лица с намалени физически, сетивни или умствени възможности или липса на опит и знания, само ако те са под наблюдение или са били инструктирани относно безопасната употреба на уреда и разбират произлиращите от това опасности. Деца не трябва да си

играт с уреда. Почистването и поддръжката от страна на потребителя не трябва да се извършват от деца без наблюдение.

▲ ПРЕДУПРЕЖДЕНИЕ!

Наранявания на хора и материални щети поради неправилно боравене с акумулаторната батерия. Спазвайте указанията за безопасност и указанията за зареждане и правилна употреба, посочени в ръководството за експлоатация на акумулатора и зарядното устройство от серия **X 20 V TEAM**. Подробно описание на процеса на зареждане и допълнителна информация ще намерите в настоящото отделно ръководство за потребителя.

Значение на указанията за безопасност

▲ **ОПАСНОСТ!** Ако не спазвате това указание за безопасност, ще се случи злополука. Последствието е тежко телесно нараняване или смърт.

▲ ПРЕДУПРЕЖДЕНИЕ!

Ако не спазвате това указание за безопасност,

е възможно да се случи злополука. Последствието е вероятно тежко телесно нараняване или смърт.

▲ ПОВИШЕНО ВНИМАНИЕ!

Ако не спазвате това указание за безопасност, ще се случи злополука. Последствието е вероятно леко или средно тежко телесно нараняване.

УКАЗАНИЕ! Ако не спазвате това указание за безопасност, ще се случи злополука. Последствието е вероятна материална щета.

Пиктограми и символи Символи върху зарядното устройство



Уредът е част от серията **X 20 V TEAM** и може да се използва с батерии от серията **X 20 V TEAM**. Акумулаторните батерии от серията **X 20 V TEAM** трябва да се зареждат само със зарядни устройства от серията **X 20 V TEAM**.



Внимание!



Преди зареждане прочетете ръководството за експлоатация. Запознайте се с частите за управление и правилната употреба на уреда.



Електроуредите не се изхвърлят с битовите отпадъци.



Зарядното устройство е подходящо само за употреба на закрито.



Предпазител на уреда



Клас на защита II (двойната изолация)



Контролни светодиоди на зарядното устройство



Време за зареждане (мин.)

Символи в ръководството за експлоатация



Внимание!

Безопасна експлоатация на зарядни устройства за акумулатори

- Този продукт може да се използва от деца над 8-годишна възраст, както и от лица с намалени физически, сетивни или умствени възможности или липса на опит и знания, само ако те са под наблюдение или са били инструктирани относно безопасната употреба на продукта и разбират произтичащите от това опасности. Не допускайте деца да играят с уреда. Почистването и поддръжката от страна на

потребителя не трябва да се извършват от деца без наблюдение.

- **Използвайте това зарядно устройство само за зареждане на акумулатори от серията X 20 V TEAM.** Зареждането на други акумулатори може да доведе до наранявания и опасност от пожар и експлозия.
- **Преди всяка употреба проверявайте зарядното устройство, кабела и щепсела и поверявайте извършването на ремонти на квалифициран персонал и само с оригинални резервни части. Не използвайте дефектно зарядно устройство и не го отваряйте сами.** По този начин се гарантира запазване на безопасността на уреда.
- Внимавайте за това захранващото напрежение и честота да съответства на данните върху типовата табелка.
- **Дръжте зарядното устройство чисто и далеч от влага и дъжд. Никога не използвайте зарядното устройство на открито.** Чрез замърсяване и проникването на вода се увеличава рискът от токов удар.
- **Избягвайте механични повреди на зарядното устройство.** Те могат да доведат до вътрешни къси съединения.
- **Зарядното устройство не трябва да се използва върху запалима основа (напр. хартия, текстил).** Съществува опасност от пожар поради възникващото по време на зареждането загряване.
- Ако мрежовият захранващ кабел на този уред е повреден, той трябва да бъде сменен от производителя или негов представител, за да се избегнат рискове за безопасността. Обърнете се към сервизния център.
- Изключете захранващия щепсел, когато акумулаторът е напъл-

но зареден, и отделете акумулатора от зарядното устройство.

- Не зареждайте в зарядното устройство батерии, които не могат да се презареждат.
- **Зареждайте Вашите акумулатори само на закрито, защото зарядното устройство е предназначено само за това. Опасност от токов удар.**
- **За да намалите риска от токов удар, изключвайте щепсела на зарядното устройство от контакта, преди да го почистите.**
- **Оставете загрелия акумулатор да се охлади преди зареждане.**
- **Използвайте само аксесоари, препоръчани от PARKSIDE. Неподходящите аксесоари могат да причинят токов удар или пожар.**

Подготовка

Указания за акумулаторите

- Изключете уреда и преди всякакви дейности по уреда извадете акумулатора.

- Акумулаторът достига пълния си капацитет едва след няколкократно зареждане.
- Заредете акумулатора преди първата употреба.

Проверка на степента на зареждане на батерия

Светодиоди	Значение
червен, оранжев, зелен	Акумулаторът е зареден
червен, оранжев	Акумулаторът е зареден частично
червен	Акумулаторът трябва да бъде зареден

1. Натиснете бутона (2) до индикатора за състоянието на зареждане (3) на акумулатора (4).
Светодиодите на индикатора за състоянието на зареждане показват степента на зареждане на акумулатора.
2. Заредете акумулатора (4), когато остане да свети само червеният светодиод на индикатора за състоянието на зареждане (3).

Поставяне и сваляне на акумулатора в акумулаторния уред

⚠ ПРЕДУПРЕЖДЕНИЕ! Опасност от нараняване в резултат на неволно включване на уреда. Включете щепсела в контакта, едва когато уредът е напълно готов за употреба. Поставете акумулаторната батерия в уреда едва тогава, когато уредът е напълно готов за употреба.

УКАЗАНИЕ! Опасност от повреда! Грешен акумулатор може да повреди уреда и акумулатора.

Поставяне на акумулатора

1. Плъзнете акумулатора (4) по водещата шина в държача за акумулатора.
Акумулаторът се фиксира с отчетливо щракване.

Изваждане на акумулатора

1. Натиснете и задръжте блокировката на акумулатора (1) върху акумулатора (4).
2. Извадете акумулатора от държача на акумулатора.

Експлоатация

Контролен индикатор

Указания

- Посоката на прочитане на контролния индикатор (6) е отдолу нагоре.
- Ако зарядното устройство (5) е свързано към контакт и няма поставен акумулатор (4), всички светодиоди светят непрекъснато.

Значение на контролния индикатор върху зарядното устройство (☐ свети; ^{100%} мига) :

☐	☐	☐	Значение
☐	—	—	Акумулаторът трябва да бъде зареден
☐	^{100%}	—	Акумулатор 1/3 зареден
☐	☐	^{100%}	Акумулатор 2/3 зареден
☐	☐	☐	Акумулаторът е напълно зареден

Зареждане на акумулатора

УКАЗАНИЕ! Опасност от наранявания в резултат на токов удар. Зареждайте акумулатора само в сухи помещения. Външната повърхност на акумулатора трябва да е чиста и суха, преди да свържете зарядното устройство.

Указания

- Оставете загрелия акумулатор да се охлади преди зареждане.

Процедура

1. Ако е нужно, извадете акумулатора (4) от акумулаторния уред.
2. Вкарайте акумулатора (4) в отвора за зареждане (7) на зарядното устройство(5).
3. Включете зарядното устройство (5) в контакта.
4. След процеса на зареждане изключете зарядното устройство (5) от мрежата.
5. Извадете акумулатора (4) от отвора за зареждане (7).

Използвани акумулатори

- Значително скъсено работно време въпреки зареждане показва, че акумулаторът е изтощен и трябва да бъде сменен. Използвайте единстве-

но оригинален резервен акумулатор от серия **X 20 V TEAM**, който можете да закупите от онлайн магазина (вж. *Резервни части и принадлежности*, Стр. 34).

- Във всеки случай спазвайте указанията за безопасност, както и изискванията и указанията за защита на околната среда (вж. *Предаване за отпадъци/Опазване на околната среда*, Стр. 30).

Почистване, техническа поддръжка и съхранение

▲ ПРЕДУПРЕЖДЕНИЕ! Токов удар! Пазете се при работи по поддръжката и почистването. Издърпайте щепсела и свалете акумулатора.

Ремонтни дейности и дейности по поддръжката, които не са описани в това ръководство, трябва да бъдат извършвани от нашия сервизен център за поддръжка. Използвайте само оригинални резервни части.

Почистване

Почистете зарядното устройство със суха кърпа или с четка. Не използвайте вода или метални предмети.

Поддръжка

Уредът не се нуждае от поддръжка.

Съхранение

Съхранявайте продукта:

- чист,
- на сухо,
- защитен от прах,
- извън досега на деца.

Температурата на съхранение за акумулаторната батерия и за уреда е между 15 – 25 °С. По време на съхранение избягвайте екстремни студ или горещина, за да не намалее капацитетът на акумулатора. Преди по-продължително съхранение (напр. презимуване) извадете акумулатора от уреда.

Закрепване върху стена на зарядно устройство (опция)

Можете да закрепите зарядното устройство (5) също и на стена.

Указания

- При пробиването внимавайте да не повредите захранващи линии. Използвайте подходящи уреди за търсене, за да ги локализирате, или направете справка с инсталационна схема.
- Контактът с електрически кабели може да доведе до токов удар и пожар, а контактът с газопровод – до експлозия.
- Повреждането на водопровод може да доведе до имуществени щети и токов удар.
- Винтове и дюбели не са включени в обхвата на доставката.
- Подходящ диаметър на главата на винта: 7-10 mm

Процедура

1. С помощта на дюбели закрепете два винта в желаната позиция на стената. Разстояние между винтовете: 152,4 mm (6")
2. Оставете главите на винтовете да стърчат от стената. Разстояние до стената: ≈10 mm
3. Поставете зарядното устройство с отворите на стойката за стена върху двата винта и издърпайте зарядното устройство докрай надолу.

Предаване за отпадъци/ Опазване на околната среда

Извадете акумулаторната батерия от уреда и предайте уреда, акумулаторната батерия, принадлежностите и опаковката за екологосъобразно рециклиране.

Предайте уреда, принадлежностите и опаковката за екологосъобразно рециклиране.



Електроуредите не се изхвърлят с битовите отпадъци.

Символът на зачеркнатия контейнер с колелца означава, че този продукт не трябва да се изхвърля като несортирани битови отпадъци в края на полезния му живот.

Директива 2012/19/ЕС относно отпадъците от електрическо и електронно оборудване:

Потребителите за законово задължени да предават електронните уреди в края на техния полезен живот за екологосъобразно рециклиране. По този начин се гарантира екологосъобразно и щадящо ресурси предаване за отпадъци.

В зависимост от прилагането в националното законодателство, имате следните опции:

- връщане на място на продажба,
- предаване в официален събирателен пункт,
- изпращане обратно към производителя/дистрибутора.

От това изискване не са засегнати прикрупените към старите уреди принадлежности и помощни средства без електрически съставни части.

Акумулаторите трябва да се изхвърлят по екологосъобразен начин



Не изхвърляйте батерията в домашната смет, в огън (опасност от експлозия) или във вода. Повредени батерии могат да навредят на околната среда и вашето здраве, ако излизат отровни изпарения или течности.

Вие сте длъжни да изхвърляте дефектните или използваните акумулатори по екологичен начин.

- Не отваряйте акумулаторите и избягвайте механични повреди. Съществува опасност от късо съединение и могат да се отделят изпарения, които дразнят дихателните пътища.
- От съображения за безопасност акумулаторите трябва да се разреждат преди изхвърляне.
- Залепете полюсите с тиксо, за да избегнете късо съединение.
- Предавайте акумулаторите за изхвърляне на търговците на дребно или пункт за събиране.
- **Повредени акумулатори**
Работете с външно повредени акумулатори с особено внимание!
 - Не докосвайте повредени акумулатори с голи ръце.

- Ако не можете да залепите клемите с тиксо, поставете акумулаторите поотделно в найлонова торбичка.
- Поставете повредените акумулатори поотделно в незапалим, запечатващ се контейнер, който все още може да се напълни с пясък.
- Отнесете повредените акумулатори в пункт за събиране със специализиран персонал.

Сервизно обслужване

Гаранция

Уважаема г-жо Клиент, уважаеми г-н Клиент,

За този продукт получавате 3 години гаранция от датата на покупката. В случай на дефекти в този продукт, имате законни права спрямо продавача на продукта. Тези законови права не са ограничени от нашата гаранция, както е посочено по-долу.

Гаранционни условия

Гаранционният период започва да тече от датата на покупката. Моля, пазете оригиналния касов бон на сигурно място. Този документ се изисква като доказателство за покупка. Ако в рамките на три години от датата на закупуване на този продукт възникне дефект в материала или изработката, продуктът – по наш избор – ще бъде ремонтиран или сменен безплатно за Вас. Тази гаранционна услуга предполага в рамките на тригодишния срок трябва да ни бъдат представени повреденият уред и доказателство за закупуването (касов бон), както и кратко писмено описание, в какво се състои повредата и кога е възникнала.

Ако повредата се покрива от нашата гаранция, ще получите ремонтирания или нов продукт обратно. С ремонта или смяната на продукта не започва нов гаранционен период.

Гаранционен срок и законови рекламации за дефекти

Гаранцията не удължава гаранционния срок. Това важи и за сменени или ремонтирани части. Възникнали евентуално още при покупката повреди или дефекти трябва да бъдат съобщени веднага след разо-

пакване. Извършените след изтичане на гаранционния срок ремонти се заплащат.

Обхват на гаранцията

Продуктът е внимателно произведен в съответствие със строги указания за качеството и внимателно проверен преди доставката.

Гаранционната услуга важи за материални дефекти и производствени грешки. Тази гаранция не покрива части от продукта, които са предмет на нормално износване и следователно може да се считат за износващи се части или повреди на чупливи части.

Тази гаранция отпада, ако продуктът е бил повреден, бил е използван неправилно или не е бил поддържан. За правилното използване на продукта всички посочени в ръководството за експлоатация инструкции трябва да се спазват точно. Предназначения и действия, които не са препоръчани в ръководството за експлоатация или за които е предупредено изрично, задължително трябва да се избягват.

Продуктът е предназначен само за лична, а не за търговска употреба. Гаранцията отпада в случай на злоупотреба и неправилно боравене, използване на сила и интервенции, които не са били извършени от нашия оторизиран сервиз.

Обработка при гаранционен случай

За да се гарантира бърза обработка на вашата заявка, моля, следвайте указанията по-долу:

- За всички запитвания, моля, подгответе касовия бон и каталожния номер (IAN505112_2501) като доказателство за покупката.
- Каталожният номер ще намерите върху типовата табелка на продукта, гравирани върху продукта, на заглавната страница на ръководство за работа (долу вляво) или на стикера на гърба или отдолу на продукта.
- При възникнали функционални грешки или други повреди, моля, свържете се първо с посочения по-долу сервизен център **по телефона** или използвайте нашата **форма за контакт**, която можете да намерите на parksidediy.com в категория **Обслужване**.
- След консултация с нашия сервизен център, вие можете да изпратите де-

фектен продукт на посочения ви сервизен адрес безплатно, като приложите касовата бележка (касова бележка) и опишете подробности за естеството на дефекта и кога е възникнал. За да избегнете проблеми с приемането и допълнителни разходи, е наложително да използвате само адреса, който ви е даден. Уверете се, че пратката не е изпратена до поискване, като обемна, експресна или друг вид специална пратка. Моля, изпратете продукта с всички включени към него принадлежности при покупката и се погрижете за достатъчно сигурна транспортна опаковка.

Гаранция

Уважаема г-жо Клиент,
Уважаеми г-н Клиент,
за този продукт получавате 3 години гаранция от датата на покупката. В случай на несъответствие на продукта с договора за продажба Вие имате законно право да предявите рекламация пред продавача на продукта при условията и в сроковете, определени в глава трета, раздел II и III и глава четвърта от Закона за предоставяне на цифрово съдържание и цифрови услуги и за продажба на стоки (ЗПЦС-ЦУПС)*.

Вашите права, произтичащи от посочените разпоредби, не се ограничават от нашата по-долу представена търговска гаранция, не са свързани с разходи за потребителите и независимо от нея продавачът на продукта отговаря за липсата на съответствие на потребителската стока с договора за продажба съгласно ЗПЦС-ЦУПС.

Гаранционни условия

Гаранционният срок е 3 години от датата на получаване на стоката. Пазете добре оригиналната касова бележка. Този документ е необходим като доказателство за покупката. Ако в рамките на три години от датата на закупуване на този продукт се появи дефект на материала или производствен дефект, продуктът ще бъде безплатно ремонтиран или заменен. Гаранцията предполага в рамките на тригодишния гаранционен срок да се представят дефектния уред, касовата бележка (касовият бон), както и всички други документи, установяващи наличието на дефект и

писмено да се обясни в какво се състои дефектът и кога е възникнал. Ако дефектът е покрит от нашата гаранция, Вие ще получите обратно ремонтирания или нов продукт. В случай на замяна на дефектна стока първоначалните гаранционен срок и гаранционни условия се запазват. В случай на ремонт на дефектна стока, срокът на ремонта се прибавя към гаранционния срок. За евентуално наличните и установени повреди и дефекти още при покупката трябва да се съобщи веднага след разопаковането. Евентуалните ремонти след изтичане на гаранционния срок са срещу заплащане.

Ремонтът или замяната на продукта не поражда нова гаранция.

Обхват на гаранцията

Уредът е произведен грижливо според строгите изисквания за качество и добросъвестно изпитан преди доставка. Гаранцията важи за дефекти на материала или производствени дефекти. Гаранцията не обхваща консумативите, както и частите на продукта, които подлежат на нормално износване, поради което могат да бъдат разглеждани като бързо износващи се части или повредите на чувливи части. Гаранцията отпада, ако уредът е повреден поради неправилно използване или в резултат на неосъществяване на техническа поддръжка. За правилната употреба на продукта трябва точно да се спазват всички указания в упътването за експлоатация. Предназначение и действия, които не се препоръчват от упътването за експлоатация или за които то предупреждава, трябва задължително да се избягват. Продуктът е предназначен само за частна, а не за професионална употреба. При злоупотреба и неправилно третиране, употреба на сила и при интервенции, които не са извършени от клона на нашия оторизиран сервиз, гаранцията отпада.

Процедура при гаранционен случай

За да се гарантира бърза обработка на Вашия случай, следвайте следните указания:

- За всички запитвания, моля, подгответе касовия бон и каталожния номер (IAN 505112_2501) като доказателство за покупката.
- Вземете артикулния номер от фабричната табелка.

- При възникване на функционални или други дефекти първо се свържете по телефона или чрез имейл с долупосочения сервизен отдел. След това ще получите допълнителна информация за уреждането на Вашата рекламация.
- След съгласуване с нашия сервиз можете да изпратите дефектния продукт на посочения Ви адрес на сервиза безплатно за Вас, като приложите касовата бележка (касовия бон) и посочите писмено в какво се състои дефектът и кога е възникнал. За да се избегнат проблеми с приемането и допълнителни разходи, задължително използвайте само адреса, който Ви е посочен. Осигурете изпращането да не е като експресен товар или като друг специален товар. Изпратете уреда заедно с всички принадлежности, доставени при покупката, и осигурете достатъчно сигурна транспортна опаковка.

* Като физическо лице – потребител, независимо от настоящата търговска гаранция, Вие се ползвате от правата на законната гаранция, предоставена от Закона за предоставяне на цифрово съдържание и цифрови услуги и за продажбата на стоки /ЗПЦСЦУПС/. По-специално Вие имате право при несъответствие на стоката да бъде извършен ремонт или замяна по Ваш избор, освен ако това е невъзможно или е свързано с непропорционално големи разходи за продавача. Вие имате право на пропорционално намаляване на цената или на разваляне на договора при наличие на условията на чл. 33, ал. 3 от ЗПЦСЦУПС. Условията и сроковете на законната гаранция са регламентирани в глава трета, раздел II и III и в глава четвърта на ЗПЦСЦУПС



На *parkside-diy.com* можете да видите и изтеглите тези и много други ръководства. Този QR код Ви отвежда директно до *parkside-diy.com*. Изберете Вашата държава и потърсете ръководства за експлоатация, като използвате формата за търсене. Чрез въвеждане на артикулния номер (IAN) 505112_2501 можете да отворите Вашата инструкция за експлоатация.

Ремонтен сервиз / извънгаранционно обслужване

Ремонти извън гаранцията можете да възложите на клона на нашия сервиз срещу заплащане. Той с удоволствие ще Ви направи предварителна калкулация.

- Можем да обработваме само уреди, които са достатъчно опаковани и изпратени с платени транспортни разходи.
Внимание: Изпратете Вашия уред на клона на нашия сервиз почистен и с указание за дефекта.
- Уредите, предмет на извънгаранционно обслужване, изпратени с неплатени транспортни разходи – с наложен платеж, като експресен или друг специален товар – не се приемат.
- Ние ще изхвърлим изпратените от Вас дефектни уреди безплатно.

Сервизен център

BG Сервизно обслужване България
Тел.: 00800 118 4980
Формуляр за контакт на
parkside-diy.com
IAN 505112_2501

Вносител

Моля, имайте предвид, че следващия адрес не е адрес на сервиза. Първо се свържете с посочения по-горе сервизен център.

Grizzly Tools GmbH & Co. KG
Stockstädter Str. 20
63762 Großostheim
ГЕРМАНИЯ
www.grizzlytools.de

Резервни части и принадлежности

Резервни части и принадлежности можете да намерите на www.grizzlytools.shop. Ако в процеса на поръчка възникнат проблеми, свържете се с нас през нашия онлайн магазин. Ако имате други въпроси, обърнете се към: *Сервизен център, Стр. 33*

Позиция №	Наименование	Поръчков №
5	Зарядно устройство	
	PDSLГ 20 B1; 4,5 A; EU	80002908
	PDSLГ 20 B1; 4,5 A; UK	80002909

Превод на оригиналната съответствие на ЕС

Продукт: **Двойно зарядно устройство за акумулаторни батерии**

Модел: **PDSLГ 20 B1**

Сериен номер: 000001 – 085000

Предметът на декларацията, описан по-горе, отговаря на съответното законодателство на Съюза за хармонизация:

2014/35/EU • 2014/30/EU • 2011/65/EU & (EU) 2015/863

Обектът на декларацията, който е описан по-горе, е в съответствие с Директива 2011/65/EU на Европейския парламент и на Съвета от 8 юни 2011 г. относно ограничението на употребата на определени опасни вещества в електрическото и електронното оборудване.

За да се осигури съответствие, са приложени следните хармонизирани стандарти и национални стандарти и разпоредби:

**EN 60335-1:2012/A15:2021 • EN 60335-2-29:2021/A1:2021
EN IEC 63000:2018 • EN 62233:2008
EN IEC 55014-1:2021 • EN IEC 55014-2:2021
EN IEC 61000-3-2:2019/A1:2021 • EN 61000-3-3:2013/A2:2021**

За настоящата декларация за съответствие отговорност носи единствено производителят:



Grizzly Tools GmbH & Co. KG
Stockstädter Str. 20
63762 Großostheim
ГЕРМАНИЯ
30.05.2025

Christian Frank
Упълномощен представител за документация

Inhaltsverzeichnis

Einleitung..... 35
 Bestimmungsgemäße Verwendung..... 35
 Lieferumfang/Zubehör..... 35
 Übersicht..... 35
 Technische Daten..... 36

Sicherheitshinweise..... 36
 Bedeutung der Sicherheitshinweise..... 37
 Bildzeichen und Symbole..... 37
 Bildzeichen in der Betriebsanleitung..... 38
 Sicherer Betrieb von
 Akku-Ladegeräten..... 38

Vorbereitung..... 40
 Hinweise zu Akkus..... 40
 Ladezustand des Akkus prüfen..... 40
 Akku in Akku-Gerät einsetzen und
 entnehmen..... 40

Betrieb..... 40
 Kontrollanzeige..... 40
 Akku aufladen..... 40
 Verbrauchte Akkus..... 40

Reinigung, Wartung und Lagerung..... 41
 Reinigung..... 41
 Wartung..... 41
 Lagerung..... 41
 Wandbefestigung Ladegerät
 (optional)..... 41

Entsorgung/Umweltschutz..... 41
 Akkus umweltgerecht entsorgen..... 42

Service..... 42
 Garantie..... 42
 Reparatur-Service..... 43
 Service-Center..... 44
 Importeur..... 44

Ersatzteile und Zubehör..... 44

Original-EU-Konformitätserklärung..... 45

Einleitung

Herzlichen Glückwunsch zum Kauf Ihres neuen Ladegeräts (nachfolgend Gerät oder Elektrowerkzeug genannt).

Sie haben sich damit für ein hochwertiges Gerät entschieden. Dieses Gerät wurde während der Produktion auf Qualität geprüft und einer Endkontrolle unterzogen. Die Funktionsfähigkeit Ihres Gerätes ist somit sichergestellt.



Die Betriebsanleitung ist Bestandteil dieses Geräts. Sie enthält wichtige Hinweise für Sicherheit, Gebrauch und Entsorgung. Lesen Sie die Betriebsanleitung sorgfältig. Machen Sie sich mit den Bedienteilen und dem richtigen Gebrauch des Gerätes vertraut. Benutzen Sie das Gerät nur wie beschrieben und für die angegebenen Einsatzbereiche. Bewahren Sie die Betriebsanleitung gut auf und händigen Sie alle Unterlagen bei Weitergabe des Geräts an Dritte mit aus.

Bestimmungsgemäße Verwendung

Das Gerät ist ausschließlich für folgende Verwendung bestimmt:

- Laden von Akkus der Serie **X 20 V TEAM**
- Betrieb ausschließlich in trockenen Räumen. Jede andere Verwendung, die in dieser Betriebsanleitung nicht ausdrücklich zugelassen wird, kann eine ernsthafte Gefahr für den Benutzer darstellen und zu Schäden am Gerät führen. Der Bediener oder Nutzer des Geräts ist für Unfälle oder Schäden an anderen Menschen oder deren Eigentum verantwortlich. Das Gerät ist für den Einsatz im Heimwerkerbereich bestimmt. Es wurde nicht für den gewerblichen Dauereinsatz konzipiert. Bei gewerblichem Einsatz erlischt die Garantie. Der Hersteller haftet nicht für Schäden, die durch bestimmungswidrige Verwendung oder falsche Bedienung verursacht wurden. Das Gerät ist Teil der Serie **X 20 V TEAM** und kann mit Akkus der **X 20 V TEAM** Serie betrieben werden. Akkus der Serie **X 20 V TEAM** dürfen nur mit Ladegeräten der Serie **X 20 V TEAM** geladen werden.

Lieferumfang/Zubehör

Packen Sie das Gerät aus und überprüfen Sie den Lieferumfang.

Entsorgen Sie das Verpackungsmaterial ordnungsgemäß.

- Ladegerät
- Originalbetriebsanleitung

Akku nicht im Lieferumfang enthalten.

Übersicht

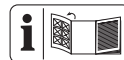

Die Abbildungen des Geräts finden Sie auf der vorderen Ausklappseite.

- 1 Akku-Entriegelung
- 2 Taste (Ladezustandsanzeige)
- 3 Ladezustandsanzeige
- 4 Akku
- 5 Ladegerät
- 6 Kontrollanzeige
- 7 Ladeschacht

Technische Daten

Akku-Doppelladegerät PDSLГ 20 B1

Bemessungsspannung U 230–240 V~, 50 Hz

Bemessungsaufnahme P 220 W

Schutzklasse II (Doppelisolierung)

Gerätesicherung T3.15A

Output 1:

Ausgangsspannung 21,5 V \equiv

Ausgangsstrom 4,5 A

Output 2:

Ausgangsspannung 21,5 V \equiv

Ausgangsstrom 4,5 A

Ladezeiten

Wir empfehlen Ihnen, mit diesem Ladegerät ausschließlich folgende Akkus zu laden: *PAP 20 B1*, *PAP 20 B3*, *Smart PAPS 204 A1*, *Smart PAPS 208 A1*, *Smart PAPS 2012 A1*

Die Ladezeit wird u.a. durch Faktoren wie Temperatur der Umgebung und des Akkus, sowie der anliegenden Netzspannung beeinflusst und kann ggf. von den angegebenen Werten abweichen.

Ladezeit (Min.)	PDSLГ 20 B1
PAP 20 A1 PAP 20 B1	35
PAP 20 A2	45
PAP 20 A3 PAP 20 B3 Smart PAPS 204 A1	60
Smart PAPS 208 A1	120
Smart PAPS 2012 A1	210

Sicherheitshinweise



ACHTUNG! Beim Gebrauch von Elektrowerkzeugen sind zum Schutz gegen elektrischen Schlag, Verletzungs- und Brandgefahr folgende grundsätzliche Sicherheitsmaßnahmen zu beachten.

Dieses Gerät kann von Kindern ab 8 Jahren und darüber sowie von Personen mit verringerten physischen, sensorischen oder mentalen Fähigkeiten oder Mangel an Erfahrung und Wissen benutzt werden, wenn sie beaufsichtigt oder bezüglich des sicheren Gebrauchs des Gerätes unterwiesen wurden und die daraus resultierenden Gefahren verstehen. Kinder dürfen nicht mit dem Gerät spielen. Reinigung und Benutzer-Wartung dürfen nicht von Kindern ohne Beaufsichtigung durchgeführt werden.

▲ WARNUNG! Personen- und Sachschäden durch unsachgemäßen Umgang

mit dem Akku. Beachten Sie die Sicherheitshinweise und Hinweise zum Aufladen und der korrekten Verwendung in der Betriebsanleitung Ihres Akkus und Ladegeräts der Serie **X 20 V TEAM**. Eine detaillierte Beschreibung zum Ladevorgang und weitere Informationen finden Sie in dieser separaten Bedienungsanleitung.

Bedeutung der Sicherheitshinweise

▲ **GEFAHR!** Wenn Sie diesen Sicherheitshinweis nicht befolgen, tritt ein Unfall ein. Die Folge ist schwere Körperverletzung oder Tod.

▲ **WARNUNG!** Wenn Sie diesen Sicherheitshinweis nicht befolgen, tritt möglicherweise ein Unfall ein. Die Folge ist möglicherweise schwere Körperverletzung oder Tod.

▲ **VORSICHT!** Wenn Sie diesen Sicherheitshinweis nicht befolgen, tritt ein Unfall ein. Die Folge ist möglicherweise leichte oder mittelschwere Körperverletzung.

HINWEIS! Wenn Sie diesen Sicherheitshinweis nicht befolgen, tritt ein Unfall ein. Die Folge ist möglicherweise ein Sachschaden.

Bildzeichen und Symbole Bildzeichen auf dem Ladegerät



Das Gerät ist Teil der Serie **X 20 V TEAM** und kann mit Akkus der **X 20 V TEAM** Serie betrieben werden. Akkus der Serie **X 20 V TEAM** dürfen nur mit Ladegeräten der Serie **X 20 V TEAM** geladen werden.



Achtung!



Lesen Sie vor dem Laden die Betriebsanleitung. Machen Sie sich mit den Bedienteilen und dem richtigen Gebrauch des Gerätes vertraut.



Elektrogeräte gehören nicht in den Hausmüll.



Das Ladegerät ist nur zur Verwendung in Räumen geeignet.



Gerätesicherung



Schutzklasse II (Doppelisolierung)

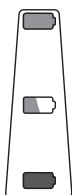

Kontroll-LEDs auf dem Ladegerät



Ladezeit (Min.)

Bildzeichen in der Betriebsanleitung



Achtung!

Sicherer Betrieb von Akku-Ladegeräten

- Dieses Produkt kann von Kindern ab 8 Jahren und darüber sowie von Personen mit verringerten physischen, sensorischen oder mentalen Fähigkeiten oder Mangel an Erfahrung und Wissen benutzt werden, wenn sie beaufsichtigt oder bezüglich des sicheren Gebrauchs des Gerätes unterwiesen wurden und

die daraus resultierenden Gefahren verstehen.

Kinder dürfen nicht mit dem Gerät spielen.

Reinigung und Benutzer-Wartung dürfen nicht von Kindern ohne Beaufsichtigung durchgeführt werden.

- **Verwenden Sie dieses Ladegerät ausschließlich zum Laden von Akkus der Serie X 20 V TEAM.** Das Laden von anderen Akkus kann zu Verletzungen und Brand- und Explosionsgefahr führen.
- **Überprüfen Sie vor jeder Benutzung Ladegerät, Kabel und Stecker und lassen Sie es von qualifiziertem Fachpersonal und nur mit Original-Ersatzteilen reparieren. Benutzen Sie ein defektes Ladegerät nicht und öffnen Sie es nicht selbst.** Damit wird sichergestellt, dass die Sicherheit des Gerätes erhalten bleibt.
- Achten Sie darauf, dass Netzspannung und Netzfrequenz mit den Anga-

ben des Typenschildes übereinstimmen.

- **Halten Sie das Ladegerät sauber und fern von Nässe und Regen. Benutzen Sie das Ladegerät niemals im Freien.** Durch Verschmutzung und das Eindringen von Wasser erhöht sich das Risiko eines elektrischen Schlags.
- **Vermeiden Sie mechanische Beschädigungen des Ladegerätes.** Sie können zu inneren Kurzschlüssen führen.
- **Das Ladegerät darf nicht auf oder in der Nähe von brennbarem Untergrund (z. B. Papier, Textilien) betrieben werden.** Es besteht Brandgefahr wegen der beim Laden auftretenden Erwärmung.
- Wenn die Netzanschlussleitung dieses Gerätes beschädigt ist, muss sie vom Hersteller oder seinem Vertreter ersetzt werden, um Sicherheitsgefährdungen zu vermeiden. Wenden Sie sich an das Service-Center.
- Ziehen Sie den Netzstecker, wenn der Akku voll aufgeladen ist und trennen Sie den Akku vom Ladegerät.
- Laden Sie in dem Ladegerät keine nicht-wiederaufladbaren Batterien auf.
- **Laden Sie Ihre Akkus nur im Innenbereich auf, weil das Ladegerät nur dafür bestimmt ist. Gefahr durch elektrischen Schlag.**
- **Um das Risiko eines elektrischen Schlags zu reduzieren, ziehen Sie den Stecker des Ladegeräts aus der Steckdose heraus, bevor Sie es reinigen.**
- **Lassen Sie einen erwärmten Akku vor dem Laden abkühlen.**
- **Verwenden Sie ausschließlich Zubehör, welches von PARKSIDE empfohlen wurde.** Ungeeignetes Zubehör kann zu elektrischem Schlag oder Feuer führen.

Vorbereitung

Hinweise zu Akkus

- Schalten Sie das Gerät aus und entfernen Sie den Akku vor allen Arbeiten aus dem Gerät.
- Der Akku erreicht erst nach mehrmaligem Laden seine volle Kapazität.
- Laden Sie den Akku vor dem ersten Gebrauch auf.

Ladezustand des Akkus prüfen

LEDs	Bedeutung
rot, orange, grün	Akku geladen
rot, orange	Akku teilweise geladen
rot	Akku muss geladen werden

1. Drücken Sie die Taste (2) neben der Ladezustandsanzeige (3) am Akku (4). Die LEDs der Ladezustandsanzeige zeigen den Ladezustand des Akkus.
2. Laden Sie den Akku (4) auf, wenn nur noch die rote LED der Ladezustandsanzeige (3) leuchtet.

Akku in Akku-Gerät einsetzen und entnehmen

⚠ WARNUNG! Verletzungsgefahr durch ungewollt anlaufendes Gerät. Stecken Sie den Anschlussstecker erst dann in die Steckdose, wenn das Gerät vollständig für den Einsatz vorbereitet ist. Setzen Sie den Akku erst dann in das Gerät ein, wenn das Gerät vollständig für den Einsatz vorbereitet ist.
HINWEIS! Beschädigungsgefahr! Falscher Akku kann Gerät und Akku beschädigen.

Akku einsetzen

1. Schieben Sie den Akku (4) entlang der Führungsschiene in den Akku-Halter. Der Akku verriegelt hörbar.

Akku entnehmen

1. Drücken und halten Sie die Akku-Entriegelung (1) am Akku (4).
2. Ziehen Sie den Akku aus dem Akku-Halter.

Betrieb

Kontrollanzeige

Hinweise

- Die Leserichtung der Kontrollanzeige (6) ist von unten nach oben.
- Ist das Ladegerät (5) an der Steckdose angeschlossen und kein Akku (4) eingesetzt, leuchten alle LEDs dauerhaft.

Bedeutung der Kontrollanzeige auf dem Ladegerät (☐ leuchtet; ☐ blinkt) :

LEDs	Bedeutung
☐ — —	Akku muss geladen werden
☐ ☐☐ —	Akku 1/3 geladen
☐ ☐ ☐☐	Akku 2/3 geladen
☐ ☐ ☐	Akku ist vollständig aufgeladen

Akku aufladen

HINWEIS! Gefahr von Verletzungen durch Stromschlag. Laden Sie den Akku nur in trockenen Räumen auf. Die Außenfläche des Akkus muss sauber und trocken sein, bevor Sie das Ladegerät anschließen.

Hinweise

- Lassen Sie einen erwärmten Akku vor dem Laden abkühlen.

Vorgehen

1. Nehmen Sie gegebenenfalls den Akku (4) aus dem Akku-Gerät.
2. Schieben Sie den Akku (4) in den Ladeschacht (7) des Ladegeräts (5).
3. Schließen Sie das Ladegerät (5) an eine Steckdose an.
4. Nach erfolgtem Ladevorgang trennen Sie das Ladegerät (5) vom Netz.
5. Ziehen Sie den Akku (4) aus dem Ladeschacht (7).

Verbrauchte Akkus

- Eine wesentlich verkürzte Betriebszeit trotz Aufladung zeigt an, dass der Akku verbraucht ist und ersetzt werden muss. Verwenden Sie nur einen Original-Ersatzakku der Serie **X 20 V TEAM**, den Sie über den Onlineshop beziehen können (siehe *Ersatzteile und Zubehör*, S. 44).
- Beachten Sie in jedem Falle die Sicherheitshinweise sowie Bestimmungen

und Hinweise zum Umweltschutz (siehe *Entsorgung/Umweltschutz*, S. 41).

Reinigung, Wartung und Lagerung

⚠️ WARNUNG! Elektrischer Schlag! Schützen Sie sich bei Wartungs- und Reinigungsarbeiten. Ziehen Sie den Netzstecker und entfernen Sie den Akku.

Lassen Sie Instandsetzungsarbeiten und Wartungsarbeiten, die nicht in dieser Anleitung beschrieben sind, von unserem Service-Center durchführen. Verwenden Sie nur Original-Ersatzteile.

Reinigung

Reinigen Sie das Ladegerät mit einem trockenen Tuch oder mit einem Pinsel. Verwenden Sie kein Wasser oder metallische Gegenstände.

Wartung

Das Gerät ist wartungsfrei.

Lagerung

So lagern Sie das Produkt:

- sauber,
- trocken,
- staubgeschützt,
- außerhalb der Reichweite von Kindern.

Die Lagertemperatur für den Akku und das Gerät beträgt zwischen 15 – 25 °C. Vermeiden Sie während der Lagerung extreme Kälte oder Hitze, damit der Akku nicht an Leistung verliert.

Nehmen Sie den Akku vor einer längeren Lagerung (z. B. Überwinterung) aus dem Gerät.

Wandbefestigung Ladegerät (optional)

Sie können das Ladegerät (5) auch an der Wand befestigen.

Hinweise

- Achten Sie beim Bohren darauf, keine Versorgungsleitungen zu beschädigen. Verwenden Sie geeignete Suchgeräte, um diese aufzuspüren oder nehmen Sie einen Installationsplan zu Hilfe.
- Kontakt mit Elektroleitungen kann zu elektrischem Schlag und Feuer, Kontakt mit einer Gasleitung zur Explosion führen.

- Beschädigung einer Wasserleitung kann zu Sachbeschädigung und elektrischem Schlag führen.
- Schrauben und Dübel sind nicht im Lieferumfang enthalten.
- Geeigneter Durchmesser des Schraubenkopfs: 7-10 mm

Vorgehen

1. Bringen Sie zwei Schrauben mit Hilfe von Dübeln an der Wunschposition einer Wand an. Abstand zwischen den Schrauben: 152,4 mm (6")
2. Lassen Sie die Schraubenköpfe von der Wand hervorstehen. Abstand zur Wand: ≈10 mm
3. Setzen Sie das Ladegerät mit den Öffnungen der Wandhalterung über die beiden Schrauben und ziehen Sie es auf Anschlag nach unten.

Entsorgung/Umweltschutz

Nehmen Sie den Akku aus dem Gerät und führen Sie Gerät, Akku, Zubehör und Verpackung einer umweltgerechten Wiederverwertung zu.

Führen Sie Gerät, Zubehör und Verpackung einer umweltgerechten Wiederverwertung zu.



Elektrogeräte gehören nicht in den Hausmüll.

Das Symbol der durchgestrichenen Mülltonne bedeutet, dass dieses Elektro- bzw. Elektronikgerät am Ende seiner Lebensdauer nicht im Hausmüll entsorgt werden darf, sondern vom Endnutzer einer getrennten Sammlung zugeführt werden muss.

Richtlinie 2012/19/EU über Elektro- und Elektronik-Altgeräte:

Verbraucher sind gesetzlich dazu verpflichtet, Elektro- und Elektronikgeräte am Ende ihrer Lebensdauer einer umweltgerechten Wiederverwertung zuzuführen. Auf diese Weise wird eine umwelt- und ressourcenschonende Verwertung sichergestellt. Je nach Umsetzung in nationales Recht können Sie folgende Möglichkeiten haben:

- an einer Verkaufsstelle zurückgeben,
- an einer offiziellen Sammelstelle abgeben,
- an den Hersteller/Inverkehrbringer zurücksenden.

Nicht betroffen sind den Altgeräten beigefügte Zubehörteile und Hilfsmittel ohne Elektrobestandteile.

Zusätzliche Entsorgungshinweise für Deutschland

Das Gerät ist bei eingerichteten Sammelstellen, Wertstoffhöfen oder Entsorgungsbetrieben abzugeben. Zudem sind Verreiber von Elektro- und Elektronikgeräten sowie Verreiber von Lebensmitteln zur Rücknahme verpflichtet. LIDL bietet Ihnen Rückgabemöglichkeiten direkt in den Filialen und Märkten an. Rückgabe und Entsorgung sind für Sie kostenfrei.

Beim Kauf eines Neugerätes haben Sie das Recht, ein entsprechendes Altgerät unentgeltlich zurückzugeben.

Zusätzlich haben Sie die Möglichkeit, unabhängig vom Kauf eines Neugerätes, unentgeltlich (bis zu drei) Altgeräte abzugeben, die in keiner Abmessung größer als 25 cm sind. Bitte entnehmen Sie vor der Rückgabe Batterien oder Akkumulatoren, sowie Lampen, die zerstörungsfrei entnommen werden können und führen diese einer separaten Sammlung zu.

Akkus umweltgerecht entsorgen



Der Akku darf am Ende der Nutzungszeit nicht über den Hausmüll entsorgt werden. Werfen Sie den Akku nicht ins Feuer (Explosionsgefahr) oder ins Wasser. Beschädigte Akkus können der Umwelt und ihrer Gesundheit schaden, wenn giftige Dämpfe oder Flüssigkeiten austreten.

Sie sind verpflichtet, defekte oder ausgeleerte Akkus umweltgerecht zu entsorgen.

- Öffnen Sie Akkus nicht und vermeiden Sie eine mechanische Beschädigung. Es besteht die Gefahr eines Kurzschlusses und es können Dämpfe austreten, die die Atemwege reizen.
- Aus Sicherheitsgründen sollten Akkus vor der Entsorgung entladen werden.
- Kleben Sie die Pole ab, um Kurzschlüsse zu vermeiden.
- Entsorgen Sie Akkus über den Handel oder eine Sammelstelle.
- **Beschädigte Akkus**
Behandeln Sie äußerlich beschädigte Akkus besonders vorsichtig!

- Berühren Sie beschädigte Akkus nicht mit bloßen Händen.
- Falls Sie die Pole nicht abkleben können, geben Sie Akkus einzeln in eine Plastiktüte.
- Geben Sie beschädigte Akkus einzeln in einen nicht brennbaren, verschleißbaren Behälter, der noch mit Sand gefüllt werden kann.
- Bringen Sie beschädigte Akkus zu einer Sammelstelle mit Fachpersonal.

Service

Garantie

Sehr geehrte Kundin, sehr geehrter Kunde, Sie erhalten auf dieses Produkt 3 Jahre Garantie ab Kaufdatum. Im Falle von Mängeln dieses Produkts stehen Ihnen gegen den Verkäufer des Produkts gesetzliche Rechte zu. Diese gesetzlichen Rechte werden durch unsere im Folgenden dargestellte Garantie nicht eingeschränkt.

Garantiebedingungen

Die Garantiefrist beginnt mit dem Kaufdatum. Bitte bewahren Sie den Original-Kassenbon gut auf. Diese Unterlage wird als Nachweis für den Kauf benötigt. Tritt innerhalb von drei Jahren ab dem Kaufdatum dieses Produkts ein Material- oder Fabrikationsfehler auf, wird das Produkt von uns – nach unserer Wahl – für Sie kostenlos repariert oder ersetzt. Diese Garantieleistung setzt voraus, dass innerhalb der Drei-Jahres-Frist das defekte Produkt und der Kaufbeleg (Kassenbon) vorgelegt und schriftlich kurz beschrieben wird, worin der Mangel besteht und wann er aufgetreten ist.

Wenn der Defekt von unserer Garantie gedeckt ist, erhalten Sie das reparierte oder ein neues Produkt zurück. Mit Reparatur oder Austausch des Produkts beginnt kein neuer Garantiezeitraum.

Garantiezeit und gesetzliche Mängelansprüche

Die Garantiezeit wird durch die Gewährleistung nicht verlängert. Dies gilt auch für ersetzte und reparierte Teile. Eventuell schon beim Kauf vorhandene Schäden und Mängel müssen sofort nach dem Auspacken gemeldet werden. Nach Ablauf der Garantiezeit anfallende Reparaturen sind kostenpflichtig.

Garantieumfang

Das Produkt wurde nach strengen Qualitätsrichtlinien sorgfältig produziert und vor Anlieferung gewissenhaft geprüft.

Die Garantieleistung gilt für Material- oder Fabrikationsfehler. Diese Garantie erstreckt sich nicht auf Produktteile, die normaler Abnutzung ausgesetzt sind und daher als Verschleißteile angesehen werden können oder für Beschädigungen an zerbrechlichen Teilen.

Diese Garantie verfällt, wenn das Produkt beschädigt, nicht sachgemäß benutzt oder nicht gewartet wurde. Für eine sachgemäße Benutzung des Produkts sind alle in der Betriebsanleitung aufgeführten Anweisungen genau einzuhalten. Verwendungszwecke und Handlungen, von denen in der Betriebsanleitung abgeraten oder vor denen gewarnt wird, sind unbedingt zu vermeiden.

Das Produkt ist lediglich für den privaten und nicht für den gewerblichen Gebrauch bestimmt. Bei missbräuchlicher und unsachgemäßer Behandlung, Gewaltanwendung und bei Eingriffen, die nicht von unserer autorisierten Service-Niederlassung vorgenommen wurden, erlischt die Garantie.

Abwicklung im Garantiefall

Um eine schnelle Bearbeitung Ihres Anliegens zu gewährleisten, folgen Sie bitte den folgenden Hinweisen:

- Bitte halten Sie für alle Anfragen den Kassenbon und die Artikelnummer (IAN 505112_2501) als Nachweis für den Kauf bereit.
- Die Artikelnummer entnehmen Sie bitte dem Typenschild am Produkt, einer Gravur am Produkt, dem Titelblatt der Bedienungsanleitung (unten links) oder dem Aufkleber auf der Rück- oder Unterseite des Produktes.
- Sollten Funktionsfehler oder sonstige Mängel auftreten, kontaktieren Sie zunächst das nachfolgend benannte Service-Center **telefonisch** oder nutzen Sie unser **Kontaktformular**, das Sie auf parkside-diy.com in der Kategorie **Service** finden.
- Ein als defekt erfasstes Produkt können Sie, nach Rücksprache mit unserem Service-Center unter Beifügung des Kaufbelegs (Kassenbons) und der Angabe, worin der Mangel besteht und wann er auf-

getreten ist, für Sie portofrei an die Ihnen mitgeteilte Service-Anschrift übersenden. Um Annahmeprobleme und Zusatzkosten zu vermeiden, benutzen Sie unbedingt nur die Adresse, die Ihnen mitgeteilt wird. Stellen Sie sicher, dass der Versand nicht unfrei, per Sperrgut, Express oder sonstiger Sonderfracht erfolgt. Senden Sie das Produkt bitte inkl. aller beim Kauf mitgelieferten Zubehörteile ein und sorgen Sie für eine ausreichend sichere Transportverpackung.



Auf parkside-diy.com können Sie diese und viele weitere Handbücher einsehen und herunterladen. Mit diesem QR-Code gelangen Sie direkt auf parkside-diy.com. Wählen Sie Ihr Land aus, und suchen Sie über die Suchmaske nach den Bedienungsanleitungen. Durch Eingabe der Artikelnummer (IAN) 505112_2501 können Sie Ihre Bedienungsanleitung öffnen.

Reparatur-Service

Für Reparaturen, **die nicht der Garantie unterliegen**, wenden Sie sich an das Service-Center. Dort erhalten Sie gerne einen Kostenvoranschlag.

- Wir können nur Geräte bearbeiten, die ausreichend verpackt und frankiert eingeschickt wurden.
Hinweis: Bitte senden Sie Ihr Gerät gereinigt und mit Hinweis auf den Defekt an die vom Service-Center genannte Adresse.
- Nicht angenommen werden unfrei eingeschickte Geräte sowie Geräte, die per Sperrgut, Express oder mit sonstiger Sonderfracht versendet wurden.
- Wir entsorgen Ihre eingesendeten, defekten Geräte kostenlos.

Service-Center

DE **Service Deutschland**
Tel.: 0800 88 55 300
Kontaktformular auf
parkside-diy.com
IAN 505112_2501

AT **Service Österreich**
Tel.: 0800 447750
Kontaktformular auf
parkside-diy.com
IAN 505112_2501

CH **Service Schweiz**
Tel.: 0800 56 36 01
Kontaktformular auf
parkside-diy.com
IAN 505112_2501

Importeur

Bitte beachten Sie, dass die folgende Anschrift keine Serviceanschrift ist. Kontaktieren Sie zunächst das oben genannte Service-Center.

Grizzly Tools GmbH & Co. KG
Stockstädter Str. 20
63762 Grobostheim
DEUTSCHLAND
www.grizzlytools.de

Ersatzteile und Zubehör

Ersatzteile und Zubehör erhalten Sie unter www.grizzlytools.shop. Sollten bei Ihrem Bestellvorgang Probleme auftreten, kontaktieren Sie uns über unseren Online-Shop. Bei weiteren Fragen wenden Sie sich an: *Service-Center*, S. 44

Pos.-Nr.	Bezeichnung	Best.-Nr.
5	Ladegerät	
	PDSLГ 20 B1; 4,5 A; EU	80002908
	PDSLГ 20 B1; 4,5 A; UK	80002909

Original-EU-Konformitätserklärung

Produkt: **Akku-Doppelladegerät**

Modell: **PDSLГ 20 B1**

Seriennummer: 000001 – 085000

Der oben beschriebene Gegenstand der Erklärung erfüllt die einschlägigen Harmonisierungsrechtsvorschriften der Union:

2014/35/EU • 2014/30/EU • 2011/65/EU & (EU) 2015/863

Der oben beschriebene Gegenstand der Erklärung erfüllt die Vorschriften der Richtlinie 2011/65/EU des Europäischen Parlaments und des Rates vom 8. Juni 2011 zur Beschränkung der Verwendung bestimmter gefährlicher Stoffe in Elektro- und Elektronikgeräten.

Um die Konformität zu gewährleisten, wurden folgende harmonisierte Normen sowie nationale Normen und Bestimmungen angewendet:

**EN 60335-1:2012/A15:2021 • EN 60335-2-29:2021/A1:2021
 EN IEC 63000:2018 • EN 62233:2008
 EN IEC 55014-1:2021 • EN IEC 55014-2:2021
 EN IEC 61000-3-2:2019/A1:2021 • EN 61000-3-3:2013/A2:2021**

Die alleinige Verantwortung für die Ausstellung dieser Konformitätserklärung trägt der Hersteller:



Grizzly Tools GmbH & Co. KG
 Stockstädter Str. 20
 63762 Großostheim
 DEUTSCHLAND
 30.05.2025

Christian Frank
 Dokumentationsbevollmächtigter

Grizzly Tools GmbH & Co. KG

Stockstädter Str. 20
63762 Großostheim
GERMANY

Stand der Informationen • Stanje informacija

• Актуалност на информацията: 04/2025

Ident.-No.: 80002956042025-HR/RS/BG



IAN 505112_2501

