



Akku-Rasentrimmer PRTA 20-Li C3

AT

Akku-Rasentrimmer

Originalbetriebsanleitung

IAN 419713_2204

AT

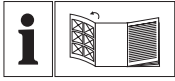

AT

Klappen Sie vor dem Lesen die Seite mit den Abbildungen aus und machen Sie sich anschließend mit allen Funktionen des Gerätes vertraut.

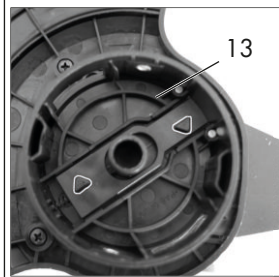
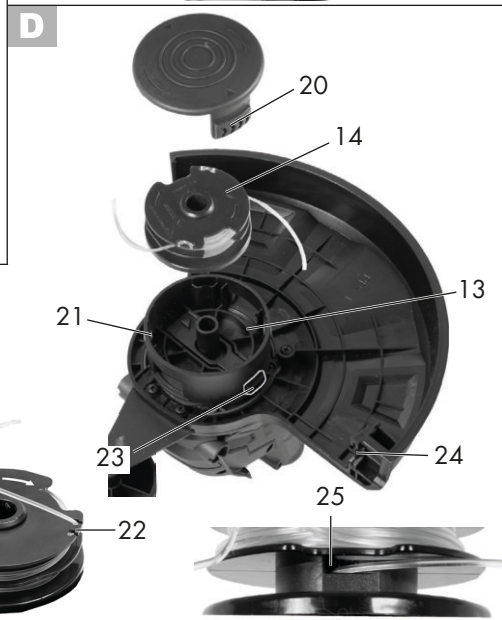
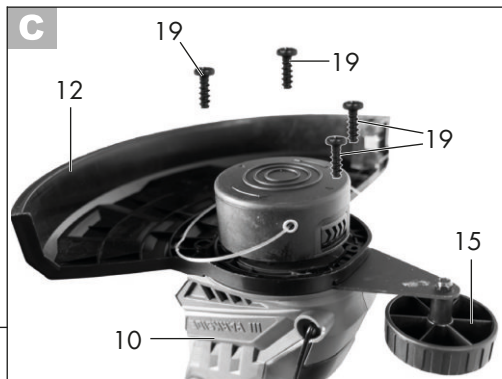
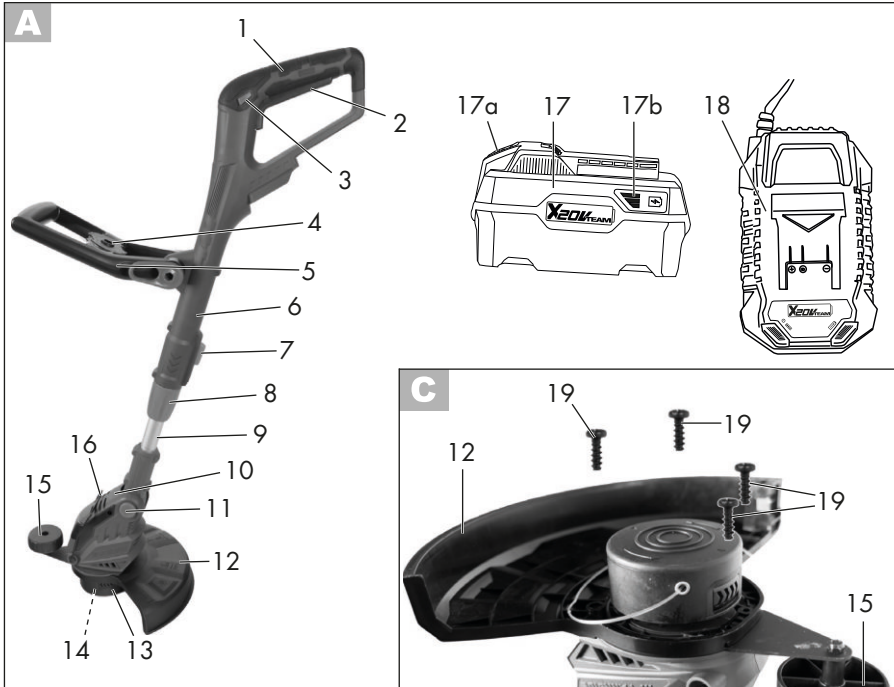

Inhalt

Einleitung	4
Bestimmungsgemäße	
Verwendung	4
Allgemeine Beschreibung	5
Lieferumfang.....	5
Funktionsbeschreibung	5
Übersicht	5
Technische Daten	5
Ladezeiten	6
Sicherheitshinweise	7
Symbole und Bildzeichen	7
Weiterführende Sicherheitshinweise	8
Restrisiken	10
Montageanleitung	11
Bedienung	11
Akku entnehmen/einsetzen	11
Akku aufladen	11
Ein- und Ausschalten.....	12
Einstellungen am Gerät.....	12
Schneidfaden verlängern	13
Arbeitshinweise	13
Gras schneiden.....	14
Rasenkantentrimmen.....	14
Reinigung und Wartung	14
Reinigung.....	14
Allgemeine Wartungsarbeiten	14
Fadenspule auswechseln	14
Ersatzfaden aufwickeln	15
Lagerung	15
Entsorgung/Umweltschutz	15
Ersatzteile/Zubehör	16
Fehlersuche	17
Garantie	18
Reparatur-Service	19
Service-Center	19
Importeur	19
Original-EG-	
Konformitätserklärung	20
Explosionszeichnung	21

Einleitung

Herzlichen Glückwunsch zum Kauf Ihres neuen Gerätes. Sie haben sich damit für ein hochwertiges Gerät entschieden. Dieses Gerät wurde während der Produktion auf Qualität geprüft und einer Endkontrolle unterzogen. Die Funktionsfähigkeit Ihres Gerätes ist somit sichergestellt.



Die Betriebsanleitung ist Bestandteil dieses Gerätes. Sie enthält wichtige Hinweise für Sicherheit, Gebrauch und Entsorgung. Machen Sie sich vor der Benutzung des Gerätes mit allen Bedien- und Sicherheitshinweisen vertraut. Benutzen Sie das Gerät nur wie beschrieben und für die angegebenen Einsatzbereiche. Bewahren Sie die Betriebsanleitung gut auf und händigen Sie alle Unterlagen bei Weitergabe des Gerätes an Dritte mit aus.

Bestimmungsgemäße Verwendung

Das Gerät ist nur zum Schneiden von Gras in Gärten und entlang von Beeträndern geeignet. Jede andere Verwendung, die in dieser Anleitung nicht ausdrücklich zugelassen wird, kann zu Schäden am Gerät führen und eine ernsthafte Gefahr für den Benutzer darstellen. Verwenden Sie das Gerät nicht zum Schneiden von Hecken oder Sträuchern. Das Gerät ist zum Gebrauch durch Erwachsene bestimmt. Jugendliche über 16 Jahre dürfen das Gerät nur unter Aufsicht benutzen. Der Hersteller haftet nicht für Schäden, die durch bestimmungswidrigen Gebrauch oder falsche Bedienung verursacht wurden. Dieses Gerät ist nicht zur gewerblichen Nutzung geeignet. Bei gewerblichem Einsatz erlischt die Garantie.

Das Gerät ist Teil der Serie (Parkside) X 20 V TEAM und kann mit Akkus der (Parkside) X 20 V TEAM Serie betrieben werden. Die Akkus dürfen nur mit Ladegeräten der Serie (Parkside) X 20 V TEAM geladen werden.

Allgemeine Beschreibung

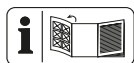

Die Abbildung der wichtigsten Funktionsteile finden Sie auf der vorderen und der hinteren Ausklappseite.

Lieferumfang

Packen Sie das Gerät aus und kontrollieren Sie, ob es vollständig ist:

- Akku-Rasentrimmer
- 2 Fadenspulen (eine vormontiert)
- Schutzabdeckung
- Abstandsrolle
- Zusatzgriff
- 4 Kreuzschlitzschrauben
- Betriebsanleitung



Akku und Ladegerät sind nicht im Lieferumfang enthalten.

Funktionsbeschreibung

Der handgeführte und tragbare Akku-Rasentrimmer besitzt als Schneideeinrichtung eine Fadenspule.

Zusätzlich ist das Gerät mit einem schwenkbaren Motorkopf, verstellbarem Alu-Teleskoprohr und Distanzbügel ausgestattet.

Zum Schutz des Anwenders ist das Gerät mit einer Schutzeinrichtung versehen, die die Schneideeinrichtung abdeckt.

Die Funktion der Bedienteile entnehmen Sie bitte den nachfolgenden Beschreibungen.

Übersicht

- | | | |
|------------------------------|---|--------------------------------|
| A | 1 Oberer Handgriff | |
| | 2 Ein-/Ausschalter | |
| | 3 Einschaltsperr | |
| | 4 Aufnahme für Ersatzfadenspule | |
| | 5 Zusatzgriff | |
| | 6 Griffteil | |
| | 7 Riegel zur Verstellung des Griffteils | |
| | 8 Schraubhülse zur Längenverstellung | |
| | 9 Teleskoprohr | |
| | 10 Motorkopf | |
| | 11 Druckknopf zur Verstellung des Neigungswinkels | |
| | 12 Schutzabdeckung | |
| | 13 Spulenkapsel | |
| | 14 Fadenspule | |
| | 15 Abstandsrolle | |
| | 16 Distanzbügel (Blumenschutz) | |
| 17 Akku | | |
| 17a Entriegelungstaste | | |
| 17b Ladezustandsanzeige | | |
| 18 Ladegerät | | |
| C | 19 Kreuzschlitzschraube | |
| | D | 20 Entriegelung (Spulenkapsel) |
| | | 21 Fadenauslass-Öse |
| | | 22 Schlitz (Fadenspule) |
| | | 23 Arretierknopf (Fadenspule) |
| 24 Fadenschneider | | |
| 25 Öffnung an der Fadenspule | | |
| E | 26 Griffaufnahme | |
| | 27 Griffschraube | |

Technische Daten

Akku-Rasentrimmer..PRTA 20-Li C3

Motorspannung

U 20 V == (Gleichspannung)

Leerlaufdrehzahl n₀..... 8500 min⁻¹

Schutzklasse III
 Schutzart..... IPX0
 Schnittkreis 250 mm
 Fadenspule
 Fadenstärke 1,4 mm
 Fadenlänge 2 x 5 m
 Gewicht
 (mit Akku, ohne Ladegerät) 2,35 kg
 Schalldruckpegel
 (L_{pA}) 75,7 dB; $K_{pA} = 3$ dB
 Schalleistungspegel (L_{WA})
 garantiert 92 dB(A)
 gemessen 90,5 dB; $K_{WA} = 1,91$ dB
 Vibration (a_h)
 Oberer Handgriff 1,34 m/s²
 Zusatzgriff 1,22 m/s²
 $K = 1,5$ m/s²
 bei der Verwendung mit Smart Akkus
 (Smart PAPS 204 A1 / Smart PAPS 208 A1)
 Arbeitsfrequenz/
 Frequenzband 2400 - 2483,5 MHz
 max. Sendeleistung ≤ 20 dBm

Die effektive Laufzeit eines voll geladenen Akkus unter Last hängt von der Arbeitsweise und der Beanspruchung während des Schneidens ab.

Lärm- und Vibrationswerte wurden entsprechend den in der Konformitätserklärung genannten Normen und Bestimmungen ermittelt. Die Schwingungs- und Geräuschemessverfahren gemäß EN 50636-2-91 wurden erfolgreich durchlaufen.

Der angegebene Schwingungsemissionswert ist nach einem genormten Prüfverfahren gemessen worden und kann zum Vergleich eines Elektrowerkzeugs mit einem anderen verwendet werden. Der angegebene Schwingungsemissionswert kann auch zu einer einleitenden Einschätzung der Aussetzung verwendet werden.



Warnung: Der Schwingungsemissionswert kann sich während der tatsächlichen Benutzung des Elektrowerkzeugs von dem Angabewert unterscheiden, abhängig von der Art und Weise, in der das Elektrowerkzeug verwendet wird. Versuchen Sie, die Belastung durch Vibrationen so gering wie möglich zu halten. Beispielhafte Maßnahmen zur Verringerung der Vibrationsbelastung sind das Tragen von Handschuhen beim Gebrauch des Werkzeugs und die Begrenzung der Arbeitszeit. Dabei sind alle Anteile des Betriebszyklus zu berücksichtigen (beispielsweise Zeiten, in denen das Elektrowerkzeug abgeschaltet ist, und solche, in denen es zwar eingeschaltet ist, aber ohne Belastung läuft).

Ladezeiten

Das Gerät ist Teil der Serie (Parkside) X 20 V TEAM und kann mit Akkus der (Parkside) X 20 V TEAM Serie betrieben werden.

Akkus der Serie (Parkside) X 20 V TEAM dürfen nur mit Ladegeräten der Serie (Parkside) X 20 V TEAM geladen werden.

Wir empfehlen Ihnen, dieses Gerät ausschließlich mit folgenden Akkus zu betreiben: PAP 20 B1, PAP 20 B3, Smart PAPS 204 A1, Smart PAPS 208 A1
 Wir empfehlen Ihnen, diese Akkus mit folgenden Ladegeräten zu laden: PLG 20 C1, PLG 20 C3, PLG 20 A4, PLG 20 A3, PDSLGL 20 A1, Smart PLGS 2012 A1

Eine aktuelle Liste der Akkukompatibilität finden Sie unter: www.lidl.de/akku

Ladezeit (Min.)	PAP 20 A1 PAP 20 B1	PAP 20 A2	PAP 20 A3 PAP 20 B3 Smart PAPS 204 A1	Smart PAPS 208 A1
PLG 20 A1 PLG 20 A4 PLG 20 C1	60	90	120	210
PLG 20 A2	45	60	80	165
PLG 20 A3 PLG 20 C3	35	45	60	120
PDSLГ 20 A1 PDSLГ 20 B1	35	45	60	120
Smart PLGS 2012 A1	35	40	40	50

Sicherheitshinweise

Beim Gebrauch der Maschine sind die Sicherheitshinweise zu beachten.

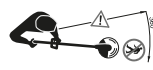
 Halten Sie andere Personen fern. Sie könnten durch weggeschleuderte Fremdkörper verletzt werden.

Symbole und Bildzeichen

Bildzeichen auf dem Gerät:

 Achtung!

 Lesen Sie die Betriebsanleitung aufmerksam durch.

 Tragen Sie Augen- und Gehörschutz.

 Nach dem Ausschalten dreht sich die Schneideinrichtung noch für einige Sekunden. Hände und Füße fernhalten.

 Setzen Sie das Gerät nicht der Feuchtigkeit aus. Arbeiten Sie nicht bei Regen und schneiden Sie kein nasses Gras.

 Verletzungsgefahr durch weggeschleuderte Teile

 Umstehende Personen vom Gerät fernhalten.

 Entfernen Sie den Akku vor Wartungsarbeiten.

 Angabe des garantierten Schallleistungspegels L_{WA} in dB

 Elektrogeräte gehören nicht in den Hausmüll.

 Schnittkreis

 Dieses Gerät ist Teil des X 20 V TEAM.



Achten Sie beim Einstellen der Arbeitspositionen darauf, dass Sie durch die Schutzabdeckung

vor der Schneideinrichtung geschützt sind.

Symbole in der Anleitung:



Gefahrenzeichen mit Angaben zur Verhütung von Personen- oder Sachschäden



Gefahrenzeichen mit Angaben zur Verhütung von Personenschäden durch elektrischen Schlag



Gebotszeichen mit Angaben zur Verhütung von Schäden



Lesen Sie die Betriebsanleitung aufmerksam durch.



Hinweiszeichen mit Informationen zum besseren Umgang mit dem Gerät

Weiterführende Sicherheitshinweise

SCHULUNG

- Dieses Gerät darf nicht von Kindern benutzt werden. Kinder müssen beaufsichtigt werden, damit sie nicht mit dem Gerät spielen. Reinigung und Wartung darf nicht von Kindern durchgeführt werden.

- Das Gerät darf nicht von Personen mit verminderten physischen, sensorischen oder geistigen Fähigkeiten oder Personen mit unzureichendem Wissen oder Erfahrung benutzt werden.
- Lokale Vorschriften können eine Altersbeschränkung für den Anwender festlegen.
- Es ist zu beachten, dass der Benutzer selbst für Unfälle oder Gefährdungen gegenüber anderen Personen oder deren Besitz verantwortlich ist.
- Kindern und Personen mit eingeschränkten körperlichen, sensorischen oder geistigen Fähigkeiten oder unzureichender Erfahrung und Wissen oder Personen, welche mit den Anweisungen nicht vertraut sind, darf die Verwendung der Maschine nie gestattet werden! Lokale Vorschriften können die Altersbeschränkung für den Anwender festlegen.
- Erlauben Sie nie, dass Kinder oder Personen, die mit den genannten Anweisungen nicht vertraut sind, die Maschine benutzen.
- **Entfernen Sie den Akku**
 - wann immer sich der Anwender von der Maschine entfernt,
 - vor dem Entfernen von Blockierungen,
 - vor Überprüfen, Reinigen oder

- Arbeiten an der Maschine,
- nach Berühren eines Fremdkörpers, um die Maschine auf Beschädigungen zu überprüfen,
 - zur sofortigen Überprüfung, wenn die Maschine beginnt, übermäßig stark zu vibrieren.

VORBEREITUNG

- Vor der Benutzung ist die Maschine optisch auf beschädigte, fehlende oder falsch angebrachte Schutzeinrichtungen oder –abdeckungen zu überprüfen.
- Vor Inbetriebnahme der Maschine und nach irgendwelchem Aufprall, prüfen Sie sie auf Anzeichen von Verschleiß oder Beschädigung und lassen Sie notwendige Reparaturen durchführen.

BETRIEB

- Augenschutz, lange Hose und festes Schuhwerk sind über den gesamten Zeitraum der Benutzung der Maschine zu tragen.
- Die Verwendung der Maschine unter Schlechtwetterbedingungen, insbesondere bei Blitzrisiko, ist zu vermeiden.
- Warnung! Berühren Sie keine sich bewegenden, gefährlichen Teile, bevor die Batterie entfernt wurde und die beweglichen, gefährlichen Teile vollständig zum Stillstand gekommen sind.
- Vorsicht vor Verletzungen durch die Schneideinrichtung an Fü-

ßen und Händen.

- Unterbrechen Sie den Gebrauch der Maschine, wenn Personen, vor allem Kinder, oder Haustiere in der Nähe sind.
- Benutzen Sie die Maschine nur bei Tageslicht oder guter künstlicher Beleuchtung.
- Halten Sie immer Hände und Füße von der Schneideinrichtung entfernt, vor allem, wenn Sie den Motor einschalten.
- Ersetzen Sie niemals die nichtmetallische Schneideinrichtung durch eine metallische Schneideinrichtung.
- Niemals die Maschine mit beschädigter Abdeckung oder Schutzeinrichtung bzw. ohne Abdeckung oder Schutzeinrichtungen verwenden.
- Vermeiden Sie eine abnormale Körperhaltung. Sorgen Sie für einen sicheren Stand, um jederzeit das Gleichgewicht beim Arbeiten an Hängen halten zu können.
- Gehen Sie langsam. Laufen Sie nicht mit dem Gerät in der Hand.
- Tragen Sie während des Betriebs der Maschine jederzeit festes Schuhwerk und lange Hosen.
- **Bei Auftreten eines Unfalles oder einer Störung während des Betriebs ist das Gerät sofort auszu-**

schalten. Versorgen Sie Verletzungen sachgemäß oder suchen Sie einen Arzt auf.

Lesen Sie zur Beseitigung von Störungen das Kapitel „Fehlersuche“ oder kontaktieren Sie unser Service-Center.

- **Verwenden Sie kein Zubehör, welches nicht von PARKSIDE empfohlen wurde.** Dies kann zu elektrischem Schlag oder Feuer führen.

INSTANDHALTUNG UND AUFBEWAHRUNG

- Die herausnehmbare Batterie entfernen, bevor die Wartung oder Reinigungsarbeiten durchgeführt werden.
- Nur die vom Hersteller empfohlenen Ersatz- und Zubehörteile sind zu verwenden.
- Die Maschine ist regelmäßig zu überprüfen und zu warten. Die Maschine nur in einer Vertragswerkstatt instand setzen lassen.
- Achten Sie darauf, dass Luftöffnungen frei von Verschmutzungen sind.

 Beachten Sie auch die Hinweise im Kapitel „Reinigung und Wartung“.

Restrisiken

Auch wenn Sie dieses Elektrowerkzeug vorschriftsmäßig bedienen,

bleiben immer Restrisiken bestehen. Folgende Gefahren können im Zusammenhang mit der Bauweise und Ausführung dieses Elektrowerkzeugs auftreten:

- a) Schnittverletzungen
- b) Gehörschäden, falls kein geeigneter Gehörschutz getragen wird.
- c) Gesundheitsschäden, die aus Hand-Arm-Schwingungen resultieren, falls das Gerät über einen längeren Zeitraum verwendet wird oder nicht ordnungsgemäß geführt und gewartet wird.



Warnung! Dieses Elektrowerkzeug erzeugt während des Betriebs ein elektromagnetisches Feld. Dieses Feld kann unter bestimmten Umständen aktive oder passive medizinische Implantate beeinträchtigen. Um die Gefahr von ernsthaften oder tödlichen Verletzungen zu verringern, empfehlen wir Personen mit medizinischen Implantaten ihren Arzt und den Hersteller des medizinischen Implantats zu konsultieren, bevor die Maschine bedient wird.



Beachten Sie die Sicherheitshinweise und Hinweise zum Aufladen und der korrekten Verwendung, die in der Betriebsanleitung Ihres Akkus und Ladegeräts

**der Serie (Parkside)
X 20 V Team gegeben sind.
Eine detaillierte Beschrei-
bung zum Ladevorgang und
weitere Informationen finden
Sie in dieser separaten Be-
dienungsanleitung.**

Montageanleitung



Nehmen Sie vor der Montage den Akku aus dem Gerät. Setzen Sie den Akku erst ein, wenn das Gerät vollständig montiert ist. Es besteht Verletzungsgefahr!

B Abstandsrolle montieren:

1. Stecken Sie die Abstandsrolle (15) bis zum Anschlag durch die Öffnungen am Motorkopf (10). Die Abstandsrolle (15) zeigt dabei nach oben.

C Schutzabdeckung montieren:

2. Setzen Sie die Schutzabdeckung (12) auf den Motorkopf (10) auf.
3. Schrauben Sie die Schutzabdeckung (12) mit vier Kreuzschlitzschrauben (19) fest.

E Zusatzgriff montieren:

4. Lösen und entfernen Sie die vormontierte Griffschraube (27) des Zusatzhandgriffes (5).
5. Schieben Sie den Zusatzgriff (5) über die Griffaufnahme (26). Die Aufnahme für Ersatzfadenspule (4) zeigt dabei nach oben.
6. Stecken Sie die Griffschraube (27) durch die Durchgangsbohrung der Griffaufnahme (26).

7. Schrauben Sie den Zusatzgriff (5) mit der Griffschraube (27).

Bedienung



Achtung Verletzungsgefahr!
Verwenden Sie das Gerät nicht ohne Schutzabdeckung. Tragen Sie beim Arbeiten mit dem Gerät geeignete Kleidung sowie Augen- und Gehörschutz. Vergewissern Sie sich vor jeder Benutzung, dass das Gerät funktionsfähig ist. Der Ein-/Ausschalter und die Einschaltsperrle dürfen nicht arretiert werden. Sie müssen nach Loslassen des Schalters den Motor ausschalten. Sollte ein Schalter beschädigt sein, darf mit dem Gerät nicht mehr gearbeitet werden.



Beachten Sie den Lärmschutz und örtliche Vorschriften.



A Akku entnehmen/ einsetzen

1. Zum Herausnehmen des Akkus (17) aus dem Gerät drücken Sie die Entriegelungstaste (17a) am Akku und ziehen den Akku (17) heraus.
2. Zum Einsetzen des Akkus (17) schieben Sie den Akku (17) entlang der Führungsschiene in das Gerät. Er rastet hörbar ein.

Akku aufladen



Lassen Sie einen erwärmten Akku vor dem Laden abkühlen.



Laden Sie den Akku (17) auf, wenn nur noch die rote LED der Ladezustandsanzeige (17b) leuchtet.

1. Nehmen Sie gegebenenfalls den Akku (17) aus dem Gerät.
2. Schieben Sie den Akku (17) in den Ladeschacht des Ladegerätes (18).
3. Schließen Sie das Ladegerät (18) an eine Steckdose an.
4. Nach erfolgtem Ladevorgang trennen Sie das Ladegerät (18) vom Netz.
5. Ziehen Sie den Akku (17) aus dem Ladegerät (18).

A Ein- und Ausschalten

 Achten Sie auf einen sicheren Stand und halten Sie das Gerät mit beiden Händen und mit Abstand vom eigenen Körper gut fest. Achten Sie vor dem Einschalten darauf, dass das Gerät keine Gegenstände berührt.

1. Zum Einschalten betätigen Sie mit dem Daumen die Einschaltsperrle (3) und drücken dann den Ein-/Ausschalter (2). Lassen Sie die Einschaltsperrle wieder los.
2. Zum Ausschalten lassen Sie den Ein-/Ausschalter (2) los. Eine Dauerlaufschaltung ist nicht möglich.

 **Nach dem Ausschalten des Gerätes dreht sich die Schneideinrichtung noch einige Zeit weiter. Lassen Sie die Schneideinrichtung vollständig zur Ruhe kommen. Hände und Füße fernhalten! Verletzungsgefahr!**

 Befreien Sie die Spulenkapsel regelmäßig von Grasresten, damit der Schneideffekt nicht beeinträchtigt ist.

F Einstellungen am Gerät

Zusatzgriff verstellen:

Sie können den Zusatzgriff in verschiedene Positionen bringen. Stellen Sie den Griff so ein, dass die Spulenkapsel in der Arbeitshaltung leicht nach vorne geneigt ist (siehe Bild unter „Gras schneiden“).

- ① Lösen Sie die Griffschraube (27) und verstellen Sie den Zusatzgriff (5) in die gewünschte Position. Ziehen Sie die Griffschraube wieder fest. Die in der Halterung integrierten Raststufen verhindern ein ungewolltes Verstellen des Griffes.

Höhe verstellen:

Das Teleskoprohr erlaubt es Ihnen, das Gerät auf Ihre individuelle Größe einzustellen.

- ② Lösen Sie die Schraubhülse (8). Bringen Sie das Teleskoprohr (9) auf die gewünschte Länge und schrauben Sie die Schraubhülse wieder fest.

Schnittwinkel verstellen:

Mit verändertem Schnittwinkel können Sie auch an unzugänglichen Stellen trimmen, z. B. unter Bänken und Vorsprüngen.

- ③ Drücken Sie den Druckknopf (11) am Motorgehäuse und neigen Sie das Teleskoprohr (9). Es sind 5 Stellungen möglich (siehe auch „Arbeitshinweise“).

Schnittwinkelposition 1 - 15°

Schnittwinkelposition 2 - 30°

Schnittwinkelposition 3 - 45°

Schnittwinkelposition 4 - 60°

Schnittwinkelposition 5 - 75°

Funktion als Rasentrimmer:

Schnittwinkelposition 1 - 4

(Drehposition 0°)

Funktion als Rasenkantentrimmer:
Schnittwinkelposition 5 (Drehposition 180°)

Griffteil verstellen:
Das Griffteil (6) lässt sich um 180° drehen (siehe auch „Arbeitshinweise“).

- ④ Drücken Sie den Riegel (7), um die Verriegelung zu lösen und drehen Sie das Griffteil (6) 0° \longleftrightarrow 180° , bis es in der gewünschten Position einrastet.

⚠ Belassen Sie das Griffteil (6) in der 0°-Position, wenn Sie das Gerät als Rasentrimmer in den Schnittwinkelpositionen 1 - 4 verwenden. Die Schutzabdeckung darf nicht vom Anwender abgewandt sein. Verletzungsgefahr.

Distanzbügel (Blumenschutz) verstellen: Der Distanzbügel hält nicht zu schneidende Pflanzen und Stämme von der Schneideinrichtung fern.

- ⑤ Klappen Sie den Distanzbügel (16) nach unten. Wenn der Distanzbügel nicht benötigt wird, klappen Sie ihn hoch in die Parkposition.

D Schneidfaden verlängern

Ihr Gerät ist mit einer Doppelfaden-Vollautomatik ausgerüstet. Die Fäden verlängern sich automatisch bei jedem Einschaltvorgang. Damit die Fadenverlängerungs-Automatik korrekt funktioniert, muss die Fadenspule zum Stillstand gekommen sein, bevor Sie das Gerät erneut einschalten. Sollten die Fäden anfangs länger sein als der Schnittkreis vorgibt, werden sie durch den Fadenschneider (24) automatisch auf die richtige Länge gekürzt.

i Kontrollieren Sie den Nylonfaden regelmäßig auf Beschädigung und ob der Schneidfaden noch die durch den Fadenschneider vorgegebene Länge aufweist.

- **Wenn keine Fadenenden sichtbar sind:** Erneuern Sie die Fadenspule (14) (siehe „Reinigung und Wartung“).
- **Fadenlänge manuell einstellen:** Nehmen Sie den Akku aus dem Gerät! Ziehen Sie leicht am Fadenende und drücken Sie, ggf. mehrmals, den Arretierknopf (23), bis die Fadenenden etwas über den Fadenschneider (24) herausstehen.

Arbeitshinweise

⚠ Achtung Verletzungsgefahr!

- Schneiden Sie kein feuchtes oder nas- ses Gras.
- Vergewissern Sie sich vor dem Starten des Gerätes, dass die Schneideinrich- tung nicht mit Steinen, Geröll oder anderen Fremdkörpern in Berührung ist.
- Schalten Sie das Gerät ein, bevor Sie sich dem zu schneidenden Gras näh- ern.
- Vermeiden Sie die Überbeanspruchung des Gerätes während der Arbeit.
- Vermeiden Sie die Berührung mit festen Hindernissen (Steine, Mauern, Latten- zäune usw.). Der Nylonfaden der Fa- denspule würde sich schnell abnutzen.
- Vermeiden Sie die Verwendung des Gerätes bei schlechtem Wetter, beson- ders bei Blitzgefahr!

Gras schneiden



Schneiden Sie Gras, indem Sie das Gerät nach rechts und links schwenken. Schneiden Sie langsam und halten Sie beim Schneiden das Ge-

rät um ca. 30° nach vorn geneigt. Schneiden Sie langes Gras schichtweise von oben nach unten.

Rasenkantentrimmen

Einstellungen für das Rasenkantentrimmen:

Zum Trimmen von Rasenkanten führen Sie das Gerät langsam an den Rasenkanten entlang.

- Griffteil: 180° (siehe **F** ④)
- Schnittwinkelposition: 5 (siehe **F** ③)
- Distanzbügel in Parkposition

! Achten Sie darauf, dass Sie beim Arbeiten durch die Schutzabdeckung vor der Schneideinrichtung geschützt sind.

Reinigung und Wartung

! **Warnung! Verletzungsgefahr durch bewegliche, gefährliche Teile!**

! Lassen Sie Instandsetzungsarbeiten und Wartungsarbeiten, die nicht in dieser Anleitung beschrieben sind, von unserem Service-Center durchführen. Verwenden Sie nur Originalteile.

! Schalten Sie das Gerät aus und nehmen Sie vor allen Arbeiten den Akku aus dem Gerät.

Führen Sie folgende Reinigungs- und Wartungsarbeiten regelmäßig durch. Dadurch ist eine lange und zuverlässige Nutzung gewährleistet.

Reinigung



Das Gerät darf weder mit Wasser abgespritzt werden noch in Wasser gelegt werden. Es besteht die Gefahr eines Stromschlages.

- Halten Sie Lüftungsschlitze, Motorgehäuse und Griffe des Gerätes sauber. Verwenden Sie dazu ein feuchtes Tuch oder eine Bürste. Verwenden Sie keine Reinigungs- bzw. Lösungsmittel. Sie könnten das Gerät damit irreparabel beschädigen.
- Reinigen Sie nach jedem Schneidevorgang die Schutzabdeckung und die Schneideinrichtung von Gras und Erde.
- Achten Sie auf den Fadenschneider. Er kann schwere Schnittwunden verursachen.

Allgemeine Wartungsarbeiten

- Kontrollieren Sie das Gerät vor jedem Gebrauch auf offensichtliche Mängel wie lose, abgenutzte oder beschädigte Teile.
- Überprüfen Sie Abdeckungen und Schutzeinrichtungen auf Beschädigungen und korrekten Sitz. Tauschen Sie diese gegebenenfalls aus.

D Fadenspule auswechseln



Die korrekte Wickelrichtung der Fadenspule ist in der Spulenkapsel (siehe Detailbild **D**) und auf der Faden-

spule (14) selbst angegeben.

Die Pfeile auf dem Deckel der Spulenkapsel (13) geben die Drehrichtung des Motors an.

1. Nehmen Sie den Akku (**A** 17) aus dem Gerät.
2. Öffnen Sie die Spulenkapsel (13), indem Sie gleichzeitig die beiden Entriegelungen (20) an der Spulenkapsel drücken.
3. Nehmen Sie den Deckel der Spulenkapsel ab und nehmen Sie die Fadenspule (14) heraus.
4. Drücken Sie die Fadenenden der neuen Fadenspule aus den Schlitz (22) der Fadenspule heraus.
5. Setzen Sie die neue Fadenspule in die Spulenkapsel (13) ein. Die Seite der Fadenspule, auf der die Laufrichtung durch Pfeile angegeben ist, muss nach dem Einsetzen sichtbar sein.
6. Stecken Sie die beiden Fadenenden durch die sich gegenüberliegenden Fadenauslass-Ösen (21).
7. Setzen Sie Deckel wieder auf die Spulenkapsel auf. Achten Sie darauf, dass die Entriegelungen (20) am Deckel dabei genau in die Aussparungen an der Spulenkapsel passen. Sie rasten dann spürbar ein.
8. Ziehen Sie an den Fadenenden und drücken Sie immer wieder den Arretierknopf (23), bis die Fadenenden circa 1 cm über den Fadenschneider (24) herausstehen.

i Kontrollieren Sie den Fadenschneider (24). Verwenden Sie das Gerät auf keinen Fall ohne oder mit defektem Fadenschneider. Wenn der Fadenschneider beschädigt ist, wenden Sie sich unbedingt an eine unsere Kundendienststellen.

D Ersatzfaden aufwickeln

1. Fädeln Sie ein Fadenende des Ersatzfadens durch die Öffnung der Fadenspule (25).
2. Wickeln Sie den Faden in Wickelrichtung der Fadenspule (14). Achten Sie dafür auf die Pfeile auf der Oberseiten der Fadenspule (14).

Lagerung

- Bewahren Sie das Gerät an einem trockenen und staubgeschützten Ort und außerhalb der Reichweite von Kindern auf.
- Legen Sie das Gerät nicht auf der Schutzabdeckung ab. Hängen Sie es am Besten am oberen Handgriff auf, dass die Schutzabdeckung keine anderen Gegenstände berührt. Es besteht die Gefahr, dass sich die Schutzabdeckung verformt und sich damit Abmessungen und Sicherheitseigenschaften verändern.
- Die Lagertemperatur für den Akku und das Gerät beträgt zwischen 0 °C und 45 °C. Vermeiden Sie während der Lagerung extreme Kälte oder Hitze, damit der Akku nicht an Leistung verliert.

Entsorgung/ Umweltschutz

Nehmen Sie den Akku aus dem Gerät bevor Sie das Gerät entsorgen.

Führen Sie Gerät, Zubehör und Verpackung einer umweltgerechten Wiederverwertung zu.

Entsorgungshinweise zum Akku finden Sie in der Betriebsanleitung Ihres Akkus und Ladegeräts.



Elektrische Geräte gehören nicht in den Hausmüll.

Richtlinie 2012/19/EU über Elektro- und Elektronik-Altgeräte: Verbraucher sind gesetzlich dazu verpflichtet, Elektro- und Elektronikgeräte am Ende ihrer Lebensdauer einer umweltgerechten Wiederverwertung zuzuführen. Auf diese Weise wird eine umwelt- und ressourcenschonende Verwertung sichergestellt.

Je nach Umsetzung in nationales Recht können Sie folgende Möglichkeiten haben:

- an einer Verkaufsstelle zurückgeben,
- an einer offiziellen Sammelstelle abgeben,
- an den Hersteller/Inverkehrbringer zurücksenden.

Nicht betroffen sind den Altgeräten beigefügte Zubehörteile und Hilfsmittel ohne Elektrobestandteile.

Führen Sie Schnittgut der Kompostierung zu und werfen Sie dieses nicht in die Mülltonne.

Zusätzliche Entsorgungshinweise für Deutschland:

Das Gerät ist bei eingerichteten Sammelstellen, Wertstoffhöfen oder Entsorgungsbetrieben abzugeben. Zudem sind Vertreiber von Elektro- und Elektronikgeräten sowie Vertreiber von Lebensmitteln zur Rücknahme verpflichtet. LIDL bietet Ihnen Rückgabemöglichkeiten direkt in den Filialen und Märkten an. Rückgabe und Entsorgung sind für Sie kostenfrei. Beim Kauf eines Neugerätes haben Sie das Recht, ein entsprechendes Altgerät unentgeltlich zurückzugeben. Zusätzlich haben Sie die Möglichkeit, unabhängig vom Kauf eines Neugerätes, unentgeltlich (bis zu drei) Altgeräte abzugeben, die in keiner Abmessung größer als 25 cm sind.

A Ersatzteile/Zubehör

Ersatzteile und Zubehör erhalten Sie unter www.grizzlytools.shop

Sollten Sie Probleme mit dem Bestellvorgang haben, verwenden Sie bitte das Kontaktformular. Bei weiteren Fragen wenden Sie sich an das „Service-Center“ (siehe Seite 19).

Position Betriebsanleitung	Position Explosionszeichnung	Bezeichnung	Bestell-Nr.
5	1-8	Zusatzgriff	91099416
12	37, 46, 47	Schutzabdeckung	91099417
13	9, 54-59	Spulenkapsel	91099418
14	9	Fadenspule	13600210
16	38	Distanzbügel	91099405

A Fehlersuche



Im Falle eines Unfalls oder einer Betriebsstörung nehmen Sie sofort den Akku aus dem Gerät! Eine Nichtbeachtung kann zu Schnittverletzungen führen.

Problem	Mögliche Ursache	Fehlerbehebung
Gerät startet nicht	Akku (17) entladen	Akku (17) laden (separate Bedienungsanleitung für Akku und Ladegerät beachten)
	Akku (17) nicht eingesetzt	Akku (17) einsetzen (separate Bedienungsanleitung für Akku und Ladegerät beachten)
	Ein-/Ausschalter (2) defekt	Reparatur durch Service-Center
	Motor defekt	
Gerät arbeitet mit Unterbrechungen	Interner Wackelkontakt	Reparatur durch Service-Center
	Ein-/Ausschalter (2) defekt	
Starke Vibrationen, starke Geräusche	Schneideinrichtung verschmutzt	Schneideinrichtung reinigen (siehe „Reinigung und Wartung“)
	Motor defekt	Reparatur durch Service-Center
Schlechtes Schneidergebnis	Fadenspule (D 14) hat nicht genügend Schneidfaden	Ggf. Schneidfaden verlängern (siehe Kapitel „Schneidfaden verlängern“) Fadenspule auswechseln (siehe „Reinigung und Wartung“)
	Schneidfaden ist nicht oder nur einseitig aus der Spulenkapsel (D 13) geführt	Deckel der Spulenkapsel abnehmen und Schneidfaden durch die Fadenauslass-Ösen nach außen fädeln, Deckel wieder schließen
	Schneideinrichtung verschmutzt	Schneideinrichtung reinigen (siehe „Reinigung und Wartung“)
	Akku (17) nicht voll geladen	Akku (17) laden (separate Bedienungsanleitung für Akku und Ladegerät beachten)

Garantie

Sehr geehrte Kundin, sehr geehrter Kunde, Sie erhalten auf dieses Gerät 3 Jahre Garantie ab Kaufdatum.

Im Falle von Mängeln dieses Produkts stehen Ihnen gegen den Verkäufer des Produkts gesetzliche Rechte zu. Diese gesetzlichen Rechte werden durch unsere im Folgenden dargestellte Garantie nicht eingeschränkt.

Garantiebedingungen

Die Garantiefrist beginnt mit dem Kaufdatum. Bitte bewahren Sie den Original-Kassenbon gut auf. Diese Unterlage wird als Nachweis für den Kauf benötigt. Tritt innerhalb von drei Jahren ab dem Kaufdatum dieses Produkts ein Material- oder Fabrikationsfehler auf, wird das Produkt von uns – nach unserer Wahl – für Sie kostenlos repariert oder ersetzt. Diese Garantieleistung setzt voraus, dass innerhalb der Drei-Jahres-Frist das defekte Gerät und der Kaufbeleg (Kassenbon) vorgelegt und schriftlich kurz beschrieben wird, worin der Mangel besteht und wann er aufgetreten ist.

Wenn der Defekt von unserer Garantie gedeckt ist, erhalten Sie das reparierte oder ein neues Produkt zurück. Mit Reparatur oder Austausch des Produkts beginnt kein neuer Garantiezeitraum.

Garantiezeit und gesetzliche Mängelansprüche

Die Garantiezeit wird durch die Gewährleistung nicht verlängert. Dies gilt auch für ersetzte und reparierte Teile. Eventuell schon beim Kauf vorhandene Schäden und Mängel müssen sofort nach dem Auspacken gemeldet werden. Nach Ablauf der Garantiezeit anfallende Reparaturen sind kostenpflichtig.

Garantieumfang

Das Gerät wurde nach strengen Qualitätsrichtlinien sorgfältig produziert und vor Anlieferung gewissenhaft geprüft.

Die Garantieleistung gilt für Material- oder Fabrikationsfehler. Diese Garantie erstreckt sich nicht auf Produktteile, die normaler Abnutzung ausgesetzt sind und daher als Verschleißteile angesehen werden können (z. B. Fadenspule), oder für Beschädigungen an zerbrechlichen Teilen (z. B. Schalter).

Diese Garantie verfällt, wenn das Produkt beschädigt, nicht sachgemäß benutzt oder nicht gewartet wurde. Für eine sachgemäße Benutzung des Produkts sind alle in der Betriebsanleitung aufgeführten Anweisungen genau einzuhalten. Verwendungszwecke und Handlungen, von denen in der Betriebsanleitung abgeraten oder vor denen gewarnt wird, sind unbedingt zu vermeiden.

Das Produkt ist lediglich für den privaten und nicht für den gewerblichen Gebrauch bestimmt. Bei missbräuchlicher und unsachgemäßer Behandlung, Gewaltanwendung und bei Eingriffen, die nicht von unserer autorisierten Service-Niederlassung vorgenommen wurden, erlischt die Garantie.

Abwicklung im Garantiefall

Um eine schnelle Bearbeitung Ihres Anliegens zu gewährleisten, folgen Sie bitte den folgenden Hinweisen:

- Bitte halten Sie für alle Anfragen den Kassenbon und die Identifikationsnummer (IAN 419713_2204) als Nachweis für den Kauf bereit.
- Die Artikelnummer entnehmen Sie bitte dem Typenschild.
- Sollten Funktionsfehler oder sonstige Mängel auftreten, kontaktieren Sie zunächst die nachfolgend benannte

Serviceabteilung **telefonisch** oder per **E-Mail**. Sie erhalten dann weitere Informationen über die Abwicklung Ihrer Reklamation.

- Ein als defekt erfasstes Produkt können Sie, nach Rücksprache mit unserem Kundenservice, unter Beifügung des Kaufbelegs (Kassenbons) und der Angabe, worin der Mangel besteht und wann er aufgetreten ist, für Sie portofrei an die Ihnen mitgeteilte Service-Anschrift übersenden. Um Annahmeprobleme und Zusatzkosten zu vermeiden, benutzen Sie unbedingt nur die Adresse, die Ihnen mitgeteilt wird. Stellen Sie sicher, dass der Versand nicht unfrei, per Sperrgut, Express oder sonstiger Sonderfracht erfolgt. Senden Sie das Gerät bitte inkl. aller beim Kauf mitgelieferten Zubehörteile ein und sorgen Sie für eine ausreichend sichere Transportverpackung.

Reparatur-Service

Sie können Reparaturen, **die nicht der Garantie unterliegen**, gegen Berechnung von unserer Service-Niederlassung durchführen lassen. Sie erstellt Ihnen gerne einen Kostenvoranschlag.

Wir können nur Geräte bearbeiten, die ausreichend verpackt und frankiert eingeschickt wurden.

Achtung: Bitte senden Sie Ihr Gerät gereinigt und mit Hinweis auf den Defekt an unsere Service-Niederlassung.

Nicht angenommen werden unfrei, per Sperrgut, Express oder mit sonstiger Sonderfracht, eingeschickte Geräte.

Die Entsorgung Ihrer defekten, eingesendeten Geräte führen wir kostenlos durch.

Service-Center



Service Österreich

Tel.: 0800 447744

E-Mail: grizzly@lidl.at

IAN 419713_2204

Importeur

Bitte beachten Sie, dass die folgende Anschrift keine Serviceanschrift ist. Kontaktieren Sie zunächst das oben genannte Service-Center.

Grizzly Tools GmbH & Co. KG

Stockstädter Straße 20

63762 Großostheim

GERMANY

www.grizzlytools.de



Original-EG- Konformitätserklärung

Hiermit bestätigen wir, dass der
Akku-Rasentrimmer
Modell PRTA 20-Li C3
Seriennummern 000001 - 254674

folgenden einschlägigen EU-Richtlinien in ihrer jeweils gültigen Fassung entspricht:

2006/42/EG • 2014/30/EU • 2000/14/EG & 2005/88/EG
2011/65/EU* & (EU) 2015/863
Gerät inkl. Smart-Akku Smart PAPS 204 A1/Smart PAPS 208 A1: 2014/53/EU

Um die Übereinstimmung zu gewährleisten, wurden folgende harmonisierte Normen sowie nationale Normen und Bestimmungen angewendet:

EN 60335-1:2012/A15:2021 • EN 50636-2-91:2014
EN IEC 55014-1:2021 • EN IEC 55014-2:2021 • EN IEC 63000:2018
Gerät inkl. Smart-Akku Smart PAPS 204 A1/Smart PAPS 208 A1:
EN 301 489-1 V2.2.3:2019 • EN 301 489-17 V3.2.4:2020
EN 300 328 V2.2.2:2019 • EN 50663:2017

Zusätzlich wird entsprechend der Geräuschemissionsrichtlinie 2000/14/EG bestätigt:
Schalleistungspegel:

Garantiert: 92 dB(A);

Gemessen: 90,5 dB

Angewendetes Konformitätsbewertungsverfahren entsprechend Anh. VI /
2000/14/EG

Benannte Stelle: TÜV SÜD Industrie Service GmbH, Westendstrasse 199, D-80686
München, NB 0036

Die alleinige Verantwortung für die Ausstellung dieser Konformitätserklärung trägt der
Hersteller:

CE Grizzly Tools GmbH & Co. KG
Stockstädter Straße 20
63762 Großostheim
Germany
20.10.2022

Christian Frank
Dokumentationsbevollmächtigter

** Der oben beschriebene Gegenstand der Erklärung erfüllt die Vorschriften der Richtlinie 2011/65/EU des Europäischen Parlaments und des Rates vom 8. Juni 2011 zur Beschränkung der Verwendung bestimmter gefährlicher Stoffe in Elektro- und Elektronikgeräten.*

Explosionszeichnung

PRTA 20-Li C3

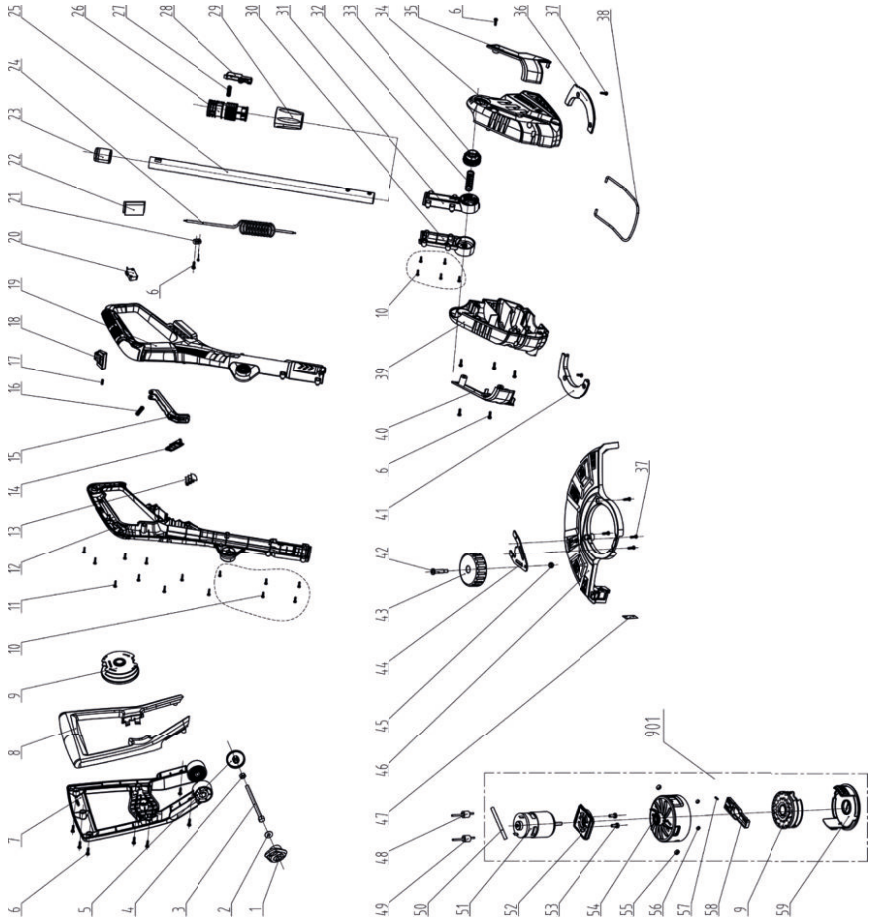

informativ

20220913_rev02_mt

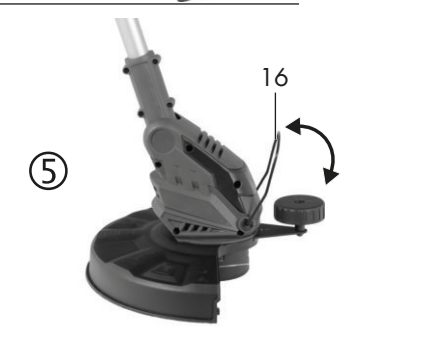
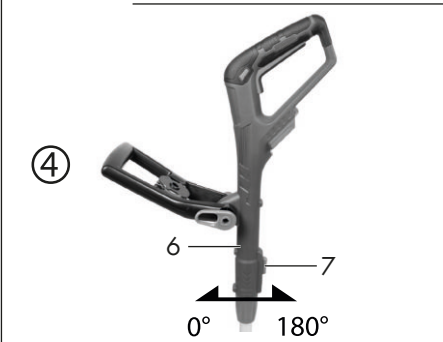
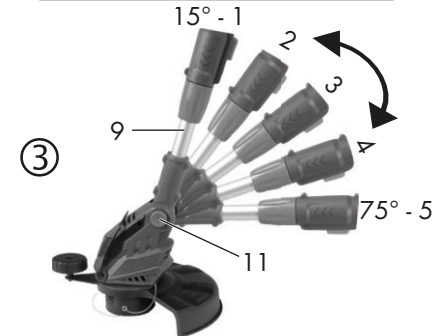
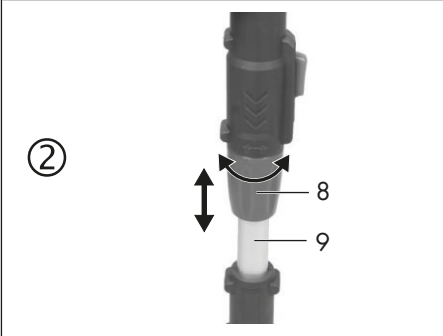
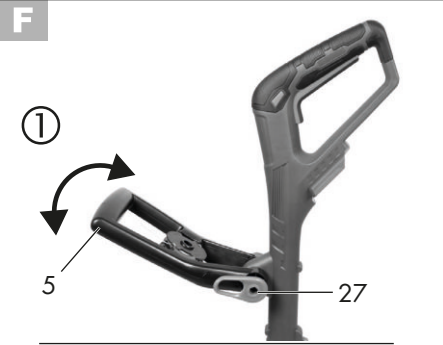
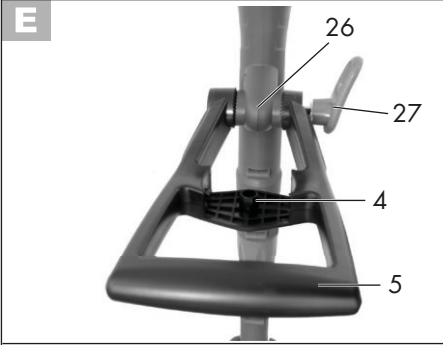

GRIZZLY TOOLS GMBH & CO. KG

Stockstädter Straße 20
63762 Großostheim
GERMANY

Stand der Informationen: 09/2022 .
Ident.-No.: 72035112092022-AT



IAN 419713_2204

AT