



SOLAR-POWERED SHOWER SOLARDUSCHE DOUCHE SOLAIRE

(GB) (IE) (NI) (MT)

SOLAR-POWERED SHOWER

Instructions for use

(FR) (CH) (BE)

DOUCHE SOLAIRE

Notice d'utilisation

(IT) (CH) (MT)

DOCCIA A ENERGIA SOLARE

Istruzioni d'uso

(PT)

DUCHE SOLAR

Manual de utilização

(DE) (AT) (CH) (BE)

SOLARDUSCHE

Gebrauchsanweisung

(NL) (BE)

BUITENDOUCHE SOLAR

Gebruiksaanwijzing

(ES)

DUCHA SOLAR

Instrucciones de uso

IAN 508094_2507

(GB) (IE) (NI) (DE) (AT) (CH)
(FR) (BE) (NL) (IT) (ES) (PT)

A

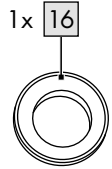
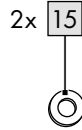
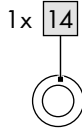
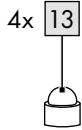
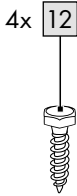
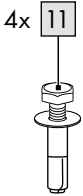
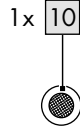
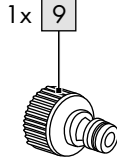
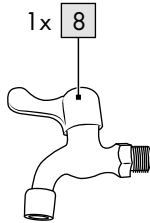
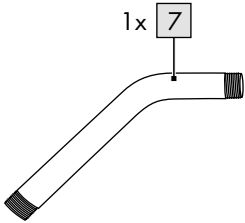
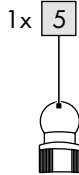
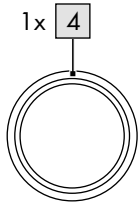
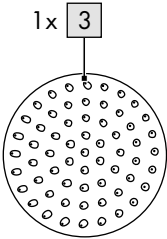
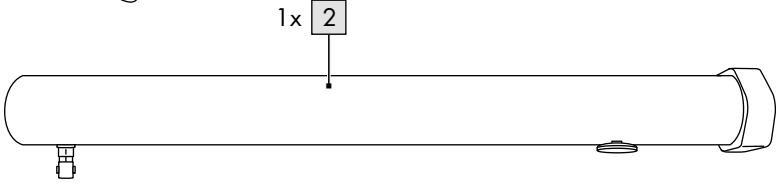
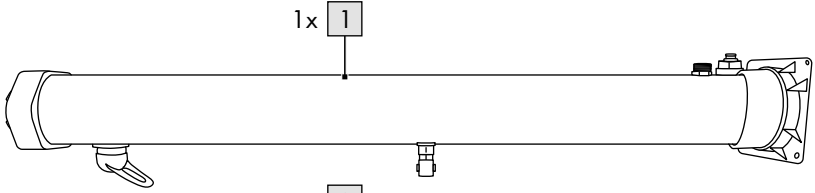

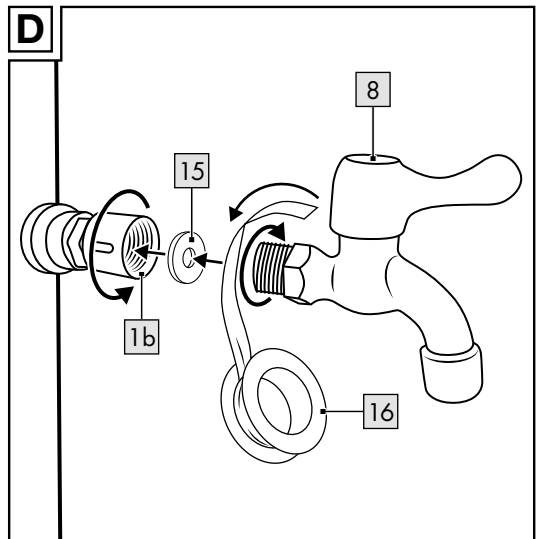
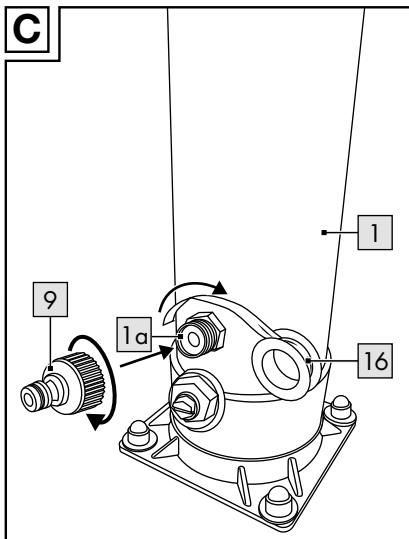
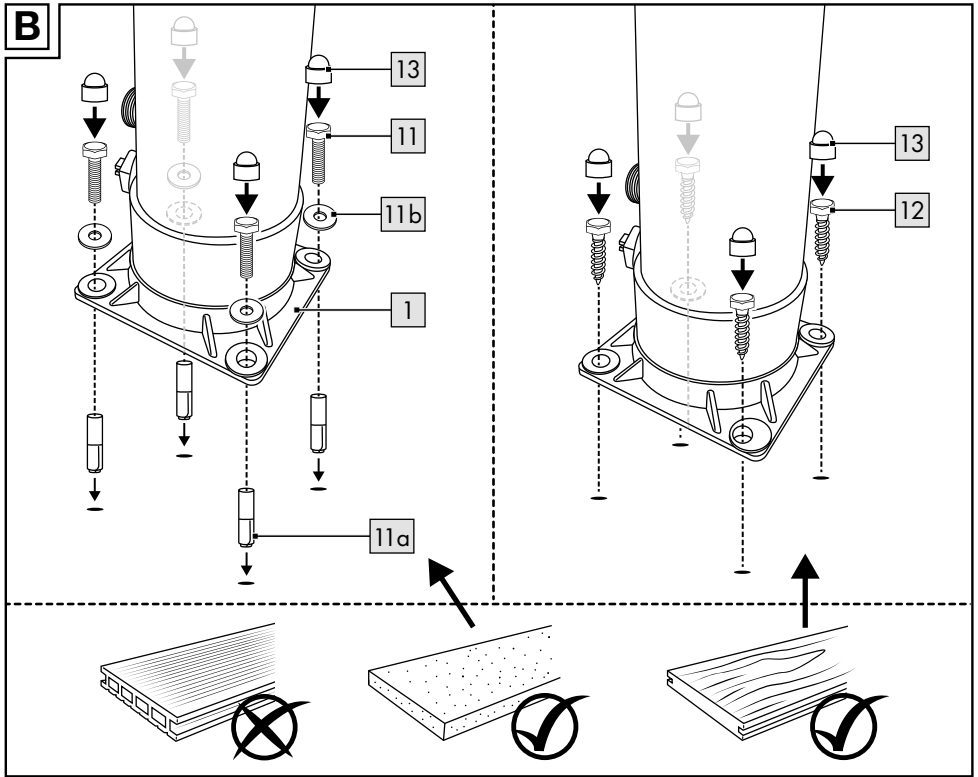

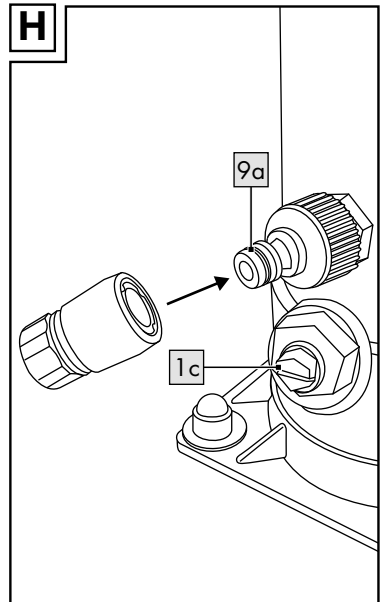
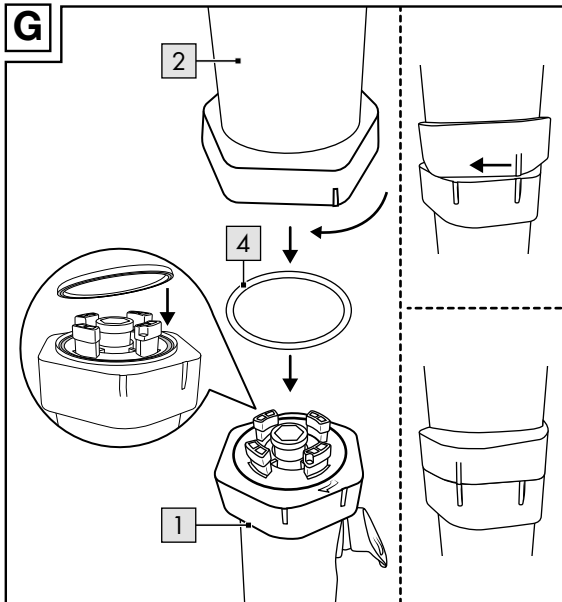
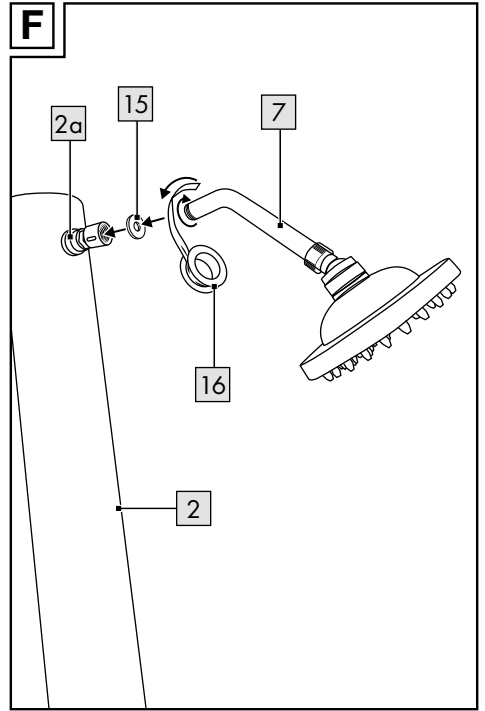
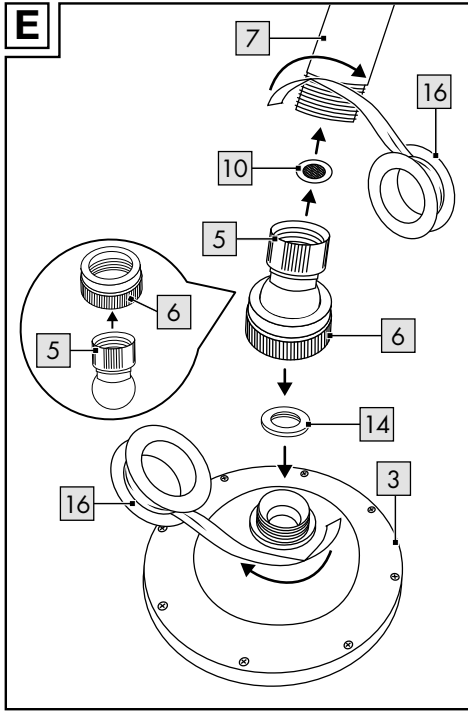

I

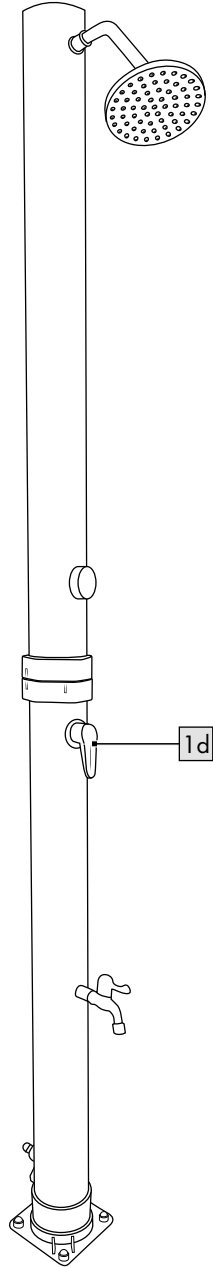

GB IE NI MT

Scope of delivery.....	10
Technical data	10
Symbols used.....	10
Intended use.....	11
Safety instructions.....	11
Danger to life!	11
Risk of injury!	11
Assembly	11
Setting up the solar shower	11
Assembly on stone/ concrete floor.....	11
Assembly on wooden floor.....	12
Solar shower assembly.....	12
Use	12
Disassembly	13
Storage, cleaning.....	13
Disposal.....	13
Notes on the guarantee and service handling	14

DE AT CH BE

Lieferumfang	17
Technische Daten.....	17
Verwendete Symbole	17
Bestimmungsgemäße Verwendung	18
Sicherheitshinweise.....	18
Lebensgefahr!	18
Verletzungsgefahr!	18
Aufbau	19
Solardusche aufstellen	19
Montage auf Stein-/ Betonboden	19
Montage auf Holzboden	19
Solardusche Zusammensetzen.....	19
Verwendung	20
Abbau	20
Lagerung, Reinigung	21
Hinweise zur Entsorgung.....	21
Hinweise zur Garantie und Serviceabwicklung	21

FR CH BE

Contenu de la livraison	24
Données techniques.....	24
Symboles utilisés.....	24
Utilisation conforme	25
Consignes de sécurité.....	25
Danger de mort !	25
Risque de blessure !	25
Montage	26
Monter la douche solaire	26
Montage sur sols en pierre/ béton.....	26
Montage sur sols en bois.....	26
Assembler la douche solaire ...	26
Utilisation.....	27
Démontage.....	27
Stockage, nettoyage	28
Mise au rebut.....	28
Indications concernant la garantie et le service après-vente	28

NL BE

In het leveringspakket inbegrepen	33
Technische gegevens	33
Gebruikte symbolen	33
Voorgescreven gebruik.....	34
Veiligheidsinstructies.....	34
Levensgevaar!	34
Gevaar voor blessures!	34
Montage	35
Zonnedouche opstellen	35
Montage op stenen/ betonnen vloer	35
Montage op houten vloer.....	35
Zonnedouche monteren.....	35
Gebruik.....	36
Demontage.....	36
Opslag, reiniging	37
Afvalverwerking	37
Opmerkingen over garantie en serviceafhandeling.....	37

IT CH MT

Contenuto della confezione.....	40
Dati tecnici.....	40
Simboli utilizzati.....	40
Utilizzo conforme.....	41
Indicazioni di sicurezza.....	41
Pericolo di morte!	41
Pericolo di ferirsi!	41
Montaggio	42
Fissare la doccia solare	42
Montaggio su fondo in pietra/cemento.....	42
Montaggio su fondo in legno ...	42
Assemblare la doccia solare ...	42
Utilizzo	43
Smontaggio	43
Conservazione, pulizia	44
Smaltimento	44
Avvertenze sulla garanzia e sulla gestione dei servizi di assistenza.....	45

ES

Contenido de suministro	48
Datos técnicos.....	48
Símbolos empleados.....	48
Uso conforme al fin previsto	49
Indicaciones de seguridad	49
¡Peligro de muerte!	49
¡Peligro de lesiones!.....	49
Montaje.....	50
Colocación de la ducha solar	50
Montaje sobre suelo de piedra u hormigón.....	50
Montaje sobre suelo de madera.....	50
Montaje de la ducha solar ...	51
Uso	51
Desmontaje	51
Almacenamiento, limpieza	52
Indicaciones para la eliminación	52
Indicaciones relativas a la garantía y la gestión de servicios	52

PT	
Material fornecido.....	55
Dados técnicos.....	55
Símbolos usados.....	55
Utilização prevista	56
Instruções de segurança.....	56
Perigo de morte!	56
Perigo de ferimentos!.....	56
Montagem	57
Montar o chuveiro solar	57
Montagem em piso de pedra/betão	57
Montagem em piso de madeira	57
Montar o chuveiro solar	57
Utilização.....	58
Desmontagem	58
Armazenamento e limpeza	59
Instruções para a eliminação	59
Indicações sobre a garantia e o processamento de serviço....	59

Congratulations!

You have chosen to purchase a high-quality product. Familiarise yourself with the product before using it for the first time.



Read the following instructions for use carefully.

Use the product only as described and only for the given areas of application. Store these instructions for use carefully. When passing the product on to third parties, please also hand over all accompanying documents.

Scope of delivery (fig. A)

- 1 x main body (1, 2)
- 1 x shower head (3)
- 1 x sealing ring, large (4)
- 1 x ball joint (5)
- 1 x connection thread (6)
- 1 x connection tube (7)
- 1 x foot shower (8)
- 1 x connection adapter for garden hose (9)
- 1 x filter (10)
- 4 x screw incl. expansion anchor and washer (11)
- 4 x screw for wooden floor (12)
- 4 x cover cap (13)
- 1 x sealing ring, medium (14)
- 2 x sealing ring, small (15)
- 1 x teflon tape (16)
- 1 x instructions for use

Technical data

Capacity, water tank:
approx. 18L

Dimensions:
shower:

approx. 11 x 226cm (Ø x H)
base:

approx. 15.5 x 15.5 x 8cm
(L x W x H)

shower head: Ø 15cm

Parkside Click System: Fits
standard hose systems of
13-15 mm (½"-5/8")

Max. water temperature:
60°C

Maximum operating
pressure: 4bar



Date of manufacture
(month/year): 12/2025

Symbols used



This symbol indicates
that the product is
UV-resistant.



This symbol indicates
that the product is
weatherproof.



Caution, hot water



Assembly without
using tools

Intended use

This product has been developed as a camping shower for private use. It is not suitable for storing drinking water.



Not suitable for drinking water!

Safety instructions

Important: Read these instructions for use and the safety instructions carefully and be sure to keep them handy!

Danger to life!

- Never leave children unsupervised with the packaging material. Risk of suffocation.
- Danger to life! To prevent electrical hazards assemble the product away from electrical equipment.

Risk of injury!

- Caution: If the ground is wet, you may slip and injure yourself.
- Not suitable for drinking water.
- Only fill with water and no other fluids.
- The water can get very hot. Check the water temperature before use to prevent scalding and fill up with cold water if necessary!

- The product gets very warm in the sun. You risk burning yourself when you touch the hot surfaces.
- Make sure that no sand or other small extraneous particles get into the openings in the shower head.
- Protect the product from frost. If water inside the product freezes and the device bursts, you risk material damage and personal injury.
- The product is not a child's toy for playing with or climbing on!
- Check the product for damage and wear before each use. The product may be used only when in good working order and condition!
- Before use, do not direct any strongly heated or long-settled water, which may be in the supply line, onto people, animals or plants.

Assembly

Setting up the solar shower

Assembly on stone/ concrete floor

1. Stand the main body (1) on a stone or concrete floor. Align the main body so that you have enough room in which to shower.

2. Make sure that the connection to the garden hose (9a) can still be reached.
3. Mark the positioning of the drill holes on the ground. Use a suitable masonry drill (12mm, not included in delivery) to drill the four holes in the ground.

Note: Assemble the product at a location where it stands exposed to lots of sunlight.

Note: If there is no stone or concrete floor at the desired location, use a flagstone (40 x 40 x 5cm).

4. Remove the expansion anchors (11a) from the screws (11) and insert the anchors into the drill holes.
5. Stand the main body (1) with the base on the anchors, place the shims (11b) over the holes, and screw it tight (fig. B). Then put the cover caps (13) on the screws.

Assembly on wooden floor

1. Stand the main body (1) on a suitable wooden floor. Align the main body so that you have enough room in which to shower.

Note: The wooden floor must consist of solid wood and may not contain any cavities (fig. B).

2. Make sure that the connection to the garden hose (8) can still be reached.
3. Screw the main body down tightly with the wood screws (12). Then put the cover caps (13) on the screws.

Solar shower assembly

Assemble the product as shown in figs. C–H.

Note: Wrap the Teflon tape (16) around the outer threads of the connections. You can change the angle of inclination of the connections by wrapping them with Teflon tape multiple times.

Use

1. Connect the connection of the garden hose to the connection adapter (9a) (fig. H).
2. Fill the tank of the solar shower using a connected garden hose. Set in addition the single-lever mixer tap (1d) on the solar shower at maximum temperature (red area) and open it fully.
3. Close the single-lever mixer tap as soon as water comes out of the shower head. The solar shower is then filled completely with water.

4. Inspect the product for possible leaks.

Note: Before first putting into operation you must allow the sun enough time to heat up the water in the solar shower.

Note: The heating-up time depends on the initial water temperature, outside temperature, and sunlight strength.

Warning: Make sure that the solar shower cannot fall over. A solar shower full of water weighs an awful lot.

5. Check the water temperature carefully to prevent scalding before each use. The temperature can be adjusted with the aid of the single-lever mixer tap (1d).

6. Open the water tap of the garden hose before operating each time to get suitable water pressure.

Disassembly

Disassemble the solar shower before the first frost. To do so, proceed as follows:

1. Close the tap of the connected garden hose.
2. Take the garden hose off the connection adapter. Then open the single-lever mixer tap

3. Drain the water from the solar shower. To do this, open the drain plug (1c) with the aid of a suitable screwdriver (not included in delivery) (fig. H).

4. Disassemble the product in reverse order as shown in figs. C–H.

5. Remove the cover caps (13) from the screws (10/11). Loosen the screws on the base of the solar shower and cover up the drill holes so that they do not become soiled.

Storage, cleaning

Before storage drain off all the water and let the product dry out completely. When not in use, always store the product clean and dry at room temperature.

Rinse the product with water or with mild soapy water.

IMPORTANT! Never clean the product with harsh cleaning agents.

Disposal



Dispose of the product and packaging materials in accordance with current local regulations. Store the packaging materials (foil bags, for example) out of the reach of children.

For further information about disposal of the product no longer needed, contact your local council. Dispose of the product and the packaging in an environmentally friendly manner.



The Recycling Code distinguishes different materials to be returned for recycling. The Code consists of the recycling symbol for the recycling process and a number that identifies the material.

Notes on the guarantee and service handling

The product was produced with great care and under continuous quality control. DELTA-SPORT HANDEL-SKONTOR GmbH gives private end customers a three-year guarantee on this product from the date of purchase (guarantee period) in accordance with the following provisions. The guarantee is only valid for material and manufacturing defects.

The guarantee does not cover parts that are subject to normal wear and tear and that are thus considered wear parts (e.g. batteries) and it does not cover fragile parts such as switches or parts that are made of glass. Claims under this guarantee are excluded if the product has been used incorrectly, improperly, or contrary to the intended purpose, or if the provisions in the instructions for use were not observed, unless the end customer proves that a material or manufacturing defect exists that was not caused by one of the aforementioned circumstances.

Claims under the guarantee can only be made within the guarantee period by presenting the original sales receipt. Please therefore keep the original sales receipt. The guarantee period is not extended by any repairs carried out under the guarantee, under statutory guarantees, or as a gesture of goodwill. This also applies to replaced and repaired parts.

If you wish to make a claim please first contact the service hotline mentioned below or contact us by e-mail. If there is a guarantee case, then the product will be repaired or replaced free of charge to you or the purchase price will be refunded, depending on our choice. There are no further rights from the guarantee.

Your legal rights, in particular guarantee claims against the respective seller, are not limited by this guarantee.

Guarantee handling

To ensure rapid processing of your case please follow the following instructions:

- For all inquiries keep the sales receipt and product number (e.g. IAN 123456_7890) handy as proof of purchase.
- You will find the product number on the product label, on an engraving on the product, on the title page of your instructions (bottom left), or on the sticker on the back or bottom of the product.

- Should any functional problem or other defects occur, first contact the service department named below by telephone or use our contact form, which you will find at parkside-diy.com under service categories.
- Once the product is determined to be defective, you can then attach the proof of purchase (sales receipt) and state the nature of the defect and when it occurred and send it, postage free for you, to the address of the service department of which you have been notified.



At parkside-diy.com you can find and download these and many other manuals. With this QR

code you can directly access parkside-diy.com. Select your country and use the search template to look for the operating instructions. By entering the product number (e.g. IAN 123456_7890) you access the operating instructions for your product.

IAN: 508094_2507

Ⓜ Customer Service United
Kingdom
Telephone: 08000518970

Ⓜ Customer service Malta
Telephone: 80065168

Ⓜ Customer Service Ireland
Telephone: 1800851251

Ⓜ Customer service Northern
Ireland
Telephone: 08081013435

Contact form at parkside-diy.com

Location: Germany

Herzlichen Glückwunsch!
Mit Ihrem Kauf haben Sie
sich für einen hochwertigen
Artikel entschieden. Machen
Sie sich vor der ersten Ver-
wendung mit dem Artikel
vertraut.

 **Lesen Sie hierzu auf-
merksam die nachfol-
gende Gebrauchs-
anweisung.**

Benutzen Sie den Artikel nur
wie beschrieben und für die
angegebenen Einsatzbereiche.
Bewahren Sie diese Ge-
brauchsanweisung gut auf.
Händigen Sie alle Unterlagen
bei Weitergabe des Artikels
an Dritte ebenfalls mit aus.

Lieferumfang (Abb. A)

- 1 x Korpus (1, 2)
- 1 x Duschkopf (3)
- 1 x Dichtungsring, groß (4)
- 1 x Kugelgelenk (5)
- 1 x Anschlussgewinde (6)
- 1 x Verbindungsrohr (7)
- 1 x Fußdusche (8)
- 1 x Anschlussadapter für
Gartenschlauch (9)
- 1 x Sieb (10)
- 4 x Schraube inkl.
Spreizdübel und
Unterlegscheibe (11)
- 4 x Schraube für
Holzboden (12)

- 4 x Abdeckkappe (13)
- 1 x Dichtungsring, mittel (14)
- 2 x Dichtungsring, klein (15)
- 1 x Teflonband (16)
- 1 x Gebrauchsanweisung

Technische Daten

Füllmenge Wassertank: ca. 18 l

Maße:

Dusche:

ca. 11 x 226 cm (Ø x H)

Standfuß:

ca. 15,5 x 15,5 x 8 cm

(L x B x H)

Duschkopf: Ø 15 cm

Parkside Click System: Pas-
send für gängige Schlauch-
Systeme mit 13-15 mm (½"-5/8")

Max. Wassertemperatur: 60 °C

Maximaler Betriebsdruck: 4 bar



Herstellungsdatum

(Monat/Jahr): 12/2025

Verwendete Symbole



Dieses Symbol weist dar-
auf hin, dass das Produkt
UV-beständig ist.



Dieses Symbol weist dar-
auf hin, dass das Produkt
wetterbeständig ist.



Vorsicht heißes Wasser



Werkzeugloser Aufbau

Bestimmungsgemäße Verwendung

Dieser Artikel wurde als Campingdusche für den privaten Gebrauch entwickelt. Er ist nicht für die Aufbewahrung von Trinkwasser geeignet.



Nicht für Trinkwasser geeignet!

Sicherheitshinweise **Wichtig: Lesen Sie diese Gebrauchsanweisung und die Sicherheitshinweise sorgfältig und bewahren Sie sie unbedingt auf!**

⚠ Lebensgefahr!

- Lassen Sie Kinder niemals unbeaufsichtigt mit dem Verpackungsmaterial. Es besteht Erstickungsgefahr.
- Lebensgefahr! Zur Vermeidung von elektrischen Gefährdungen den Artikel außerhalb der Reichweite von elektrischen Einrichtungen montieren.

⚠ Verletzungsgefahr!

- Vorsicht! Wenn der Boden nass ist, können Sie auf dem Boden ausrutschen und sich verletzen.
- Nicht für Trinkwasser geeignet.
- Nur Wasser einfüllen, keine anderen Flüssigkeiten.

- Das Wasser kann sehr heiß werden. Vor Verwendung die Wassertemperatur prüfen, um Verbrennungen zu vermeiden und eventuell kaltes Wasser nachzufüllen!
- Der Artikel wird in der Sonne sehr warm. Es besteht Verbrennungsgefahr bei Berührung der heißen Flächen.
- Achten Sie darauf, dass weder Sand, Staub noch andere kleine Fremdkörper in die Öffnungen des Brausekopfs gelangen.
- Den Artikel vor Frost schützen. Wenn Wasser im Inneren des Geräts gefriert und das Gerät platzt, besteht Gefahr von Sachbeschädigung und Verletzungsgefahr.
- Der Artikel ist kein Kinderspielzeug oder Klettergerüst.
- Prüfen Sie den Artikel vor jedem Gebrauch auf Beschädigungen oder Abnutzungen. Der Artikel darf nur in einwandfreiem Zustand verwendet werden!
- Leiten Sie vor der Verwendung, kein stark erhitztes oder lange abgestandenes Wasser, welches sich gegebenenfalls in der Zuleitung befindet, auf Personen, Tiere oder Pflanzen.

Aufbau

Solardusche aufstellen

Montage auf Stein-/

Betonboden

1. Stellen Sie den Korpus (1) auf Stein- oder Betonboden. Richten Sie den Korpus so aus, dass genügend Platz zum Duschen vorhanden ist.
2. Achten Sie darauf, dass der Anschluss des Gartenschlauches (9a) erreichbar bleibt.
3. Markieren Sie die Platzierung der Bohrlöcher auf dem Untergrund. Bohren Sie mit einem geeigneten Steinbohrer (12-mm, nicht im Lieferumfang enthalten) die vier Löcher in den Untergrund.

Hinweis: Montieren Sie den Artikel an einem Standplatz mit viel Sonneneinstrahlung.

Hinweis: Verwenden Sie eine Gehwegplatte (40 x 40 x 5 cm), falls am gewünschten Standort kein Stein- oder Betonboden vorhanden ist.

4. Lösen Sie die Spreizdübel (11a) von den Schrauben (11) und stecken Sie die Spreizdübel in die Bohrlöcher.

5. Stellen Sie den Korpus (1) mit dem Standfuß auf die Dübel, legen Sie die Unterscheiben (11b) auf die Löcher und schrauben Sie ihn fest (Abb. B). Stecken Sie anschließend die Abdeckkappen (13) auf die Schrauben.

Montage auf Holzboden

1. Stellen Sie den Korpus (1) auf einen geeigneten Holzboden. Richten Sie den Korpus so aus, dass genügend Platz zum Duschen vorhanden ist.

Hinweis: Der Holzboden muss aus Vollholz bestehen und darf keine Hohlräume enthalten (Abb. B).

2. Achten Sie darauf, dass der Anschluss des Gartenschlauches (8) erreichbar bleibt.
3. Schrauben Sie den Korpus mit den Holzschrauben (12) fest. Stecken Sie anschließend die Abdeckkappen (13) auf die Schrauben.

Solardusche

Zusammensetzen

Bauen Sie den Artikel wie in Abb. C–H gezeigt auf.

Hinweis: Umwickeln Sie die Außengewinde der Anschlüsse mit dem Teflonband (16).

Sie können den Neigungswinkel der Anschlüsse ändern, indem Sie diese mit dem Teflonband mehrfach umwickeln.

Verwendung

1. Stecken Sie den Gartenschlauchanschluss auf den Anschlussadapter (9a) (Abb. H).
2. Befüllen Sie den Tank der Solardusche über einen angeschlossenen Gartenschlauch. Stellen Sie zusätzlich den Einhebelmischergriff (1d) an der Solardusche auf maximale Temperatur (roter Bereich) und öffnen Sie ihn vollständig.
3. Schließen Sie den Einhebelmischergriff, sobald Wasser aus dem Duschkopf austritt. Die Solardusche ist dann komplett mit Wasser gefüllt.
4. Prüfen Sie den Artikel auf mögliche undichte Stellen.

Hinweis: Vor der ersten Inbetriebnahme müssen Sie der Sonne genügend Zeit geben, das Wasser in der Solardusche aufzuheizen.

Hinweis: Die Aufheizdauer ist von der anfänglichen Wassertemperatur, Außentemperatur und Sonneneinstrahlung abhängig.

Achtung: Stellen Sie sicher, dass die Solardusche nicht umkippen kann. Eine mit Wasser gefüllte Solardusche hat ein enormes Gewicht.

5. Prüfen Sie vor jeder Benutzung vorsichtig die Wassertemperatur, um Verbrühungen zu vermeiden. Die Temperatur lässt sich mithilfe des Einhebelmischergriffes (1d) einstellen.
6. Drehen Sie den Wasserhahn des Gartenschlauchs vor jeder Inbetriebnahme auf, um einen geeigneten Wasserdruck zu erhalten.

Abbau

Bauen Sie die Solardusche vor dem ersten Frost ab. Gehen Sie dazu wie folgt vor:

1. Drehen Sie den Wasserhahn des angeschlossenen Gartenschlauchs zu.
2. Ziehen Sie den Gartenschlauch vom Anschlussadapter. Öffnen Sie anschließend den Einhebelmischergriff.
3. Lassen Sie das Wasser aus der Solardusche ab. Öffnen Sie hierzu mithilfe eines geeigneten Schraubendrehers (nicht im Lieferumfang enthalten) die Ablassschraube (1c) (Abb. H).

4. Bauen Sie den Artikel in umgekehrter Reihenfolge wie in Abb. C–H gezeigt ab.
5. Entfernen Sie die Abdeckkappen (13) von den Schrauben (10/11). Lösen Sie die Schrauben am Fuß der Solardusche und decken Sie die Bohrlöcher ab, damit diese nicht verschmutzt werden.

Lagerung, Reinigung

Lassen Sie vor Lagerung das Wasser komplett ab und den Artikel vollständig trocknen. Lagern Sie den Artikel bei Nichtbenutzung immer trocken und sauber bei Raumtemperatur.

Spülen Sie den Artikel mit Wasser oder mit mildem Seifenwasser aus.

WICHTIG! Nie mit scharfen Reinigungsmitteln reinigen.

Hinweise zur Entsorgung



Entsorgen Sie den Artikel und die Verpackungsmaterialien entsprechend den aktuellen örtlichen Vorschriften. Bewahren Sie Verpackungsmaterialien (wie z. B. Folienbeutel) für Kinder unerschwinglich auf.

Weitere Informationen zur Entsorgung des ausgedienten Artikels erhalten Sie bei Ihrer Gemeinde- oder Stadtverwaltung. Entsorgen Sie den Artikel und die Verpackung umweltschonend.



Der Recycling-Code dient der Kennzeichnung verschiedener Materialien zur Rückführung in den Wiederverwertungskreislauf (Recycling). Der Code besteht aus einem Recyclingsymbol für den Verwertungskreislauf und einer Nummer, die das Material kennzeichnet.

Hinweise zur Garantie und Serviceabwicklung

Der Artikel wurde mit großer Sorgfalt und unter ständiger Kontrolle produziert. DELTA-SPORT HANDELSKONTOR GmbH räumt privaten Endkunden auf diesen Artikel drei Jahre Garantie ab Kaufdatum (Garantiefrist) nach Maßgabe der folgenden Bestimmungen ein. Die Garantie gilt nur für Material- und Verarbeitungsfehler.

Die Garantie erstreckt sich nicht auf Teile, die der normalen Abnutzung unterliegen und deshalb als Verschleißteile anzusehen sind (z. B. Batterien) sowie nicht auf zerbrechliche Teile, z. B. Schalter oder Teile, die aus Glas gefertigt sind. Ansprüche aus dieser Garantie sind ausgeschlossen, wenn der Artikel unsachgemäß oder missbräuchlich oder nicht im Rahmen der vorgesehenen Bestimmung oder des vorgesehenen Nutzungsumfangs verwendet wurde oder Vorgaben in der Anleitung/Anweisung nicht beachtet wurden, es sei denn, der Endkunde weist nach, dass ein Material- oder Verarbeitungsfehler vorliegt, der nicht auf einem der vorgenannten Umstände beruht. Ansprüche aus der Garantie können nur innerhalb der Garantiefrist unter Vorlage des Originalkassenbelegs geltend gemacht werden. Bitte bewahren Sie deshalb den Originalkassenbeleg auf. Die Garantiefrist wird durch etwaige Reparaturen aufgrund der Garantie, gesetzlicher Gewährleistung oder Kulanz nicht verlängert.

Dies gilt auch für ersetzte und reparierte Teile. Bitte wenden Sie sich bei Beanstandungen zunächst an die untenstehende Service-Hotline oder setzen Sie sich per E-Mail mit uns in Verbindung. Liegt ein Garantiefall vor, wird der Artikel von uns – nach unserer Wahl – für Sie kostenlos repariert, ersetzt oder der Kaufpreis erstattet.

Weitere Rechte aus der Garantie bestehen nicht. Ihre gesetzlichen Rechte, insbesondere Gewährleistungsansprüche gegenüber dem jeweiligen Verkäufer, werden durch diese Garantie nicht eingeschränkt.

Abwicklung im Garantiefall

Um eine schnelle Bearbeitung Ihres Anliegens zu gewährleisten, folgen Sie bitte den folgenden Hinweisen:

- Bitte halten Sie für alle Anfragen den Kassenbon und die Artikelnummer (z. B. IAN 123456_7890) als Nachweis für den Kauf bereit.

- Die Artikelnummer entnehmen Sie bitte dem Typenschild am Artikel, einer Gravur am Artikel, dem Titelblatt Ihrer Anleitung (unten links) oder dem Aufkleber auf der Rück- oder Unterseite des Artikels.
- Sollten Funktionsfehler oder sonstige Mängel auftreten, kontaktieren Sie zunächst die nachfolgend benannte Serviceabteilung telefonisch oder nutzen Sie unser Kontaktformular, das Sie auf parkside-diy.com in der Kategorie Service finden.
- Einen als defekt erfassten Artikel können Sie dann unter Beifügung des Kaufbelegs (Kassenbon) und der Angabe, worin der Mangel besteht und wann er aufgetreten ist, für Sie portofrei an die Ihnen mitgeteilte Serviceanschrift übersenden.



Auf parkside-diy.com können Sie diese und viele weitere Handbücher einsehen und herunter-

terladen. Mit diesem QR-Code gelangen Sie direkt auf parkside-diy.com. Wählen Sie Ihr Land aus, und suchen Sie über die Suchmaske nach den Anleitungen. Mittels Eingabe der Artikelnummer (z. B. IAN 123456_7890) gelangen Sie zur Anleitung für Ihren Artikel.

IAN: 508094_2507

- ⒹE Kundenservice Deutschland
Telefon: 08008855300
- ⒶT Kundenservice Österreich
Telefon: 0800447750
- ⒸH Kundenservice Schweiz
Telefon: 0800563601
- ⒷE Service Belgien
Tel.: 080012614

Kontaktformular auf parkside-diy.com
Sitz: Deutschland

Félicitations !

Vous venez d'acquérir un article de grande qualité. Avant la première utilisation, familiarisez-vous avec l'article.



Pour cela, veuillez lire attentivement la notice d'utilisation suivante.

Utilisez l'article uniquement comme indiqué et pour les domaines d'utilisation mentionnés. Conservez bien cette notice d'utilisation. Si vous cédez l'article à un tiers, veuillez à lui remettre l'ensemble de la documentation.

Contenu de la livraison (fig. A)

- 1 colonne (1, 2)
- 1 pommeau de douche (3)
- 1 anneau d'étanchéité, grand (4)
- 1 joint à rotule (5)
- 1 filetage de raccordement (6)
- 1 tuyau de raccordement (7)
- 1 robinet pour les pieds (8)
- 1 adaptateur de raccordement pour le tuyau d'arrosage (9)
- 1 tamis (10)
- 4 vis munie de cheville à expansion et rondelle (11)
- 4 vis pour les sols en bois (12)
- 4 capuchon (13)

- 1 anneau d'étanchéité, moyen (14)
- 2 anneau d'étanchéité, petit (15)
- 1 bande téflon (16)
- 1 notice d'utilisation

Données techniques

Volume du réservoir : env. 18 l

Dimensions :

douche :

env. 11 x 226 cm (Ø x H)

ped :

env. 15,5 x 15,5 x 8 cm

(L x l x H)

douche de tête : Ø 15 cm

Parkside Click System :

Convient aux systèmes

de tuyaux courants de

13-15 mm (1/2"-5/8")

Température maximale de

l'eau : 60 °C

Pression de service maxi-

male : 4 bar



Date de fabrication

(mois/année) : 12/2025

Symboles utilisés



Ce symbole indique que le produit est résistant aux UV.



Ce symbole indique que le produit est résistant aux intempéries.



Attention eau chaude



Montage sans outil

Utilisation conforme

Cet article, destiné à un usage privé, a été conçu comme douche de camping. Il ne convient pas au stockage d'eau potable.



Ne convient pas pour l'eau potable !

Consignes de sécurité Important : Lisez attentivement cette notice d'utilisation et les consignes de sécurité et conservez-les impérativement !

⚠ Danger de mort !

- Ne laissez jamais des enfants manipuler le matériau d'emballage sans surveillance. Danger d'étouffement.
- Danger de mort ! Pour éviter les risques électriques, montez l'article hors de portée des installations électriques.

⚠ Risque de blessure !

- Prudence ! Si le sol est mouillé, vous risquez de glisser sur le sol et de vous blesser.
- Ne convient pas pour l'eau potable.
- À ne remplir qu'avec de l'eau, pas avec d'autres liquides.
- L'eau peut devenir très chaude. Avant utilisation, vérifier la température de l'eau pour éviter les brûlures et rajouter éventuellement de l'eau froide !
- L'article devient très chaud au soleil. Risque de brûlure en cas de contact avec les surfaces chaudes.
- Évitez que du sable, de la poussière ou d'autres petits corps étrangers ne pénètrent dans les ouvertures du pommeau de douche.
- Protégez l'article du gel. Si de l'eau gèle à l'intérieur de l'appareil et que celui-ci éclate, risque de dommages matériels et de blessures.
- L'article n'est pas une structure d'escalade ni un jeu pour enfants !
- Avant chaque utilisation, vérifiez que l'article ne montre aucun signe de dégradation ou d'usure. L'article ne doit être utilisé qu'en parfait état !

- Avant l'utilisation, ne dirigez pas l'eau fortement chauffée ou longtemps stagnante qui se trouve éventuellement dans la conduite d'alimentation vers des personnes, des animaux ou des plantes.

Montage

Monter la douche solaire

Montage sur sols en pierre/béton

1. Posez la colonne (1) sur un sol en pierre ou en béton. Orientez la colonne de telle manière que suffisamment de place soit disponible pour la douche.
2. Veillez à ce que le raccord du tuyau d'arrosage (9a) reste accessible.
3. Marquez l'emplacement des trous à percer sur le sol. Percez les quatre trous dans le sol à l'aide d'une mèche à pierre appropriée (12 mm, non fournie).

Remarque : Installez l'article à un endroit bien exposé au soleil.

Remarque : Utilisez une dalle de trottoir (40 x 40 x 5 cm) s'il n'y a pas de sol en pierre ou en béton à l'emplacement souhaité.

4. Desserrez les chevilles à expansion (11a) des vis (11) et insérez les chevilles à expansion dans les trous percés.
5. Placez la colonne (1) avec le pied sur les chevilles, placez les rondelles (11b) sur les trous et vissez (fig. B). Mettez ensuite les capuchons (13) sur les vis.

Montage sur sols en bois

1. Posez la colonne (1) sur un sol en bois approprié. Orientez la colonne de telle manière que suffisamment de place soit disponible pour la douche.

Remarque : Le sol doit être en bois massif et ne doit présenter aucune cavité (fig. B).

2. Veillez à ce que le raccord pour le tuyau d'arrosage (8) reste accessible.
3. Vissez la colonne avec les vis à bois (12). Mettez ensuite les capuchons (13) sur les vis.

Assembler la douche solaire

Montez l'article en suivant les indications des fig. C à H.

Remarque : Entourez les filetages extérieurs des raccords avec la bande téflon (16).

Vous pouvez modifier l'angle d'inclinaison des raccords en les entourant plusieurs fois avec le ruban téflon.

Utilisation

1. Enfichez le raccord du tuyau d'arrosage sur l'adaptateur de raccordement (9a) (fig. H).
2. Remplissez le réservoir de la douche solaire à l'aide d'un tuyau d'arrosage raccordé. Réglez également la poignée du mitigeur (1d) de la douche solaire sur la température maximale (zone rouge) et ouvrez-la complètement.
3. Fermez la poignée du mitigeur dès que de l'eau s'écoule du pommeau de douche. La douche solaire est alors complètement remplie avec de l'eau.
4. Vérifiez que l'article ne présente aucune fuite.

Remarque : Avant la première utilisation, vous devez laisser au soleil suffisamment de temps pour chauffer l'eau de la douche solaire.

Remarque : Le temps pour que l'eau chauffe dépend de la température initiale de l'eau, de la température extérieure et de l'ensoleillement.

Attention : Assurez-vous que la douche solaire ne puisse pas basculer. Une douche solaire remplie avec de l'eau a un poids considérable.

5. Vérifiez prudemment la température de l'eau avant chaque utilisation afin d'éviter les brûlures. La température peut être réglée au moyen de la poignée du mitigeur (1d).
6. Ouvrez et réglez le robinet du tuyau d'arrosage avant chaque utilisation afin d'obtenir une pression de l'eau appropriée.

Démontage

Démontez la douche solaire avant la première gelée. Pour cela, procédez comme suit :

1. Fermez le robinet du tuyau d'arrosage raccordé.
2. Retirez le tuyau d'arrosage de l'adaptateur de raccordement. Ouvrez ensuite la poignée du mitigeur.
3. Videz l'eau de la douche solaire. Pour ce faire, ouvrez la vis de vidange (1c) à l'aide d'un tournevis approprié (non fourni) (fig. H).
4. Démontez l'article en suivant l'ordre inverse indiqué sur les fig. C à H.

5. Retirez les capuchons (13) des vis (10/11). Dévissez les vis du pied de la douche solaire et couvrez les trous percés pour qu'ils ne se salissent pas.

Stockage, nettoyage

Avant le stockage, laissez toute l'eau s'écouler et faites complètement sécher l'article. Lorsque vous n'utilisez pas l'article, rangez-le toujours dans un endroit sec et propre à une température ambiante. Rincez l'article à l'eau ou avec de l'eau savonneuse douce. **IMPORTANT !** Ne jamais laver avec des produits de nettoyage agressifs.

Mise au rebut

*  Ce produit est recyclable. Il est soumis à la responsabilité élargie du fabricant et est collecté séparément.

 Éliminez le produit et les matériaux d'emballage conformément aux réglementations locales actuelles en vigueur. Conservez les matériaux d'emballage (comme les sachets en plastique) hors de portée des enfants.

Vous obtiendrez plus d'informations relatives à l'élimination du produit usagé auprès de votre commune ou de votre municipalité. Éliminez le produit et l'emballage dans le respect de l'environnement.



Le code de recyclage est utilisé pour identifier les différents matériaux à retourner dans le cycle de recyclage. Ce code se compose du symbole de recyclage, représentant le cycle de recyclage ainsi que d'un numéro identifiant le matériau.

Indications concernant la garantie et le service après-vente

L'article a été produit avec grand soin et sous un contrôle constant. DELTA-SPORT HANDELSKONTOR GmbH accorde au client final privé une garantie de trois ans sur cet article à compter de la date d'achat (période de garantie) conformément aux dispositions suivantes. La garantie ne vaut que pour les défauts de matériaux et de fabrication.

La garantie ne couvre pas les pièces soumises à une usure normale, lesquelles doivent donc être considérées comme des pièces d'usure (comme p. ex., les piles), de même qu'elle ne couvre pas les pièces fragiles, telles que les interrupteurs ou les pièces fabriquées en verre.

Les réclamations au titre de cette garantie sont exclues si l'article a été utilisé de manière abusive ou inappropriée, hors du cadre de son usage ou du champ d'application prévu ou si les instructions de la notice d'utilisation n'ont pas été respectées, à moins que le client final ne prouve que l'article présentait un défaut de matériau ou de fabrication n'étant pas dû à l'une des conditions mentionnées ci-dessus.

Les réclamations au titre de la garantie ne peuvent être adressées pendant la période de garantie qu'en présentant le ticket de caisse original. Veuillez pour cela conserver le ticket de caisse original. Ceci s'applique également aux pièces remplacées et réparées.

Si vous avez des plaintes à formuler, veuillez d'abord contacter le service d'assistance téléphonique ci-dessous ou nous contacter par courrier électronique. Si le cas est couvert par la garantie, nous nous engageons - à notre appréciation - à réparer ou à remplacer l'article gratuitement pour vous ou à vous rembourser le prix d'achat. Aucun autre droit ne découle de la garantie. Vos droits légaux, en particulier les droits de garantie contre le vendeur concerné, ne sont pas limités par cette garantie.

***Article L217-16 du Code de la consommation**

Lorsque l'acheteur demande au vendeur, pendant le cours de la garantie commerciale qui lui a été consentie lors de l'acquisition ou de la réparation d'un bien meuble, une remise en état couverte par la garantie, toute période d'immobilisation d'au moins sept jours vient s'ajouter à la durée de la garantie qui restait à courir.

Cette période court à compter de la demande d'intervention de l'acheteur ou de la mise à disposition pour réparation du bien en cause, si cette mise à disposition est postérieure à la demande d'intervention.

Indépendamment de la garantie commerciale souscrite, le vendeur reste tenu des défauts de conformité du bien et des vices rédhibitoires dans les conditions prévues aux articles L217-4 à L217-13 du Code de la consommation et aux articles 1641 à 1648 et 2232 du Code Civil.

Article L217-4 du Code de la consommation

Le vendeur livre un bien conforme au contrat et répond des défauts de conformité existant lors de la délivrance.

Il répond également des défauts de conformité résultant de l'emballage, des instructions de montage ou de l'installation lorsque celle-ci a été mise à sa charge par le contrat ou a été réalisée sous sa responsabilité.

Article L217-5 du Code de la consommation

Le bien est conforme au contrat :

1° S'il est propre à l'usage habituellement attendu d'un bien semblable et, le cas échéant :

- s'il correspond à la description donnée par le vendeur et possède les qualités que celui-ci a présentées à l'acheteur sous forme d'échantillon ou de modèle ;
- s'il présente les qualités qu'un acheteur peut légitimement attendre eu égard aux déclarations publiques faites par le vendeur, par le producteur ou par son représentant, notamment dans la publicité ou l'étiquetage ;

2° Ou s'il présente les caractéristiques définies d'un commun accord par les parties ou être propre à tout usage spécial recherché par l'acheteur, porté à la connaissance du vendeur et que ce dernier a accepté.

Article L217-12 du Code de la consommation

L'action résultant du défaut de conformité se prescrit par deux ans à compter de la délivrance du bien.

Article 1641 du Code civil

Le vendeur est tenu de la garantie à raison des défauts cachés de la chose vendue qui la rendent impropre à l'usage auquel on la destine, ou qui diminuent tellement cet usage que l'acheteur ne l'aurait pas acquise, ou n'en aurait donné qu'un moindre prix, s'il les avait connus.

Article 1648 1er alinéa du Code civil

L'action résultant des vices rédhibitoires doit être intentée par l'acquéreur dans un délai de deux ans à compter de la découverte du vice.

Les pièces détachées indispensables à l'utilisation du produit sont disponibles pendant la durée de la garantie du produit.

Traitement de la garantie

Afin que nous puissions vous garantir un traitement rapide de votre demande, veuillez suivre les instructions suivantes :

- Pour toute demande, veuillez avoir le ticket de caisse et le numéro d'article (p. ex. IAN 123456_7890) à portée de main en tant que justificatif d'achat.
- Vous trouverez le numéro d'article sur la fiche signalétique de l'article, sur une inscription gravée sur l'article, sur la page de titre de votre notice explicative (en bas à gauche) ou sur l'autocollant au dos ou en dessous de l'article.
- En cas d'erreurs de fonctionnement ou d'autres défauts, contactez d'abord le service après-vente indiqué ci-dessous par téléphone ou utilisez notre formulaire de contact que vous trouverez sur le site parksidediy.com dans la catégorie Service.

- Vous pourrez ensuite envoyer votre article jugé défectueux à l'adresse de service qui vous a été communiquée, sans frais de port, en y joignant le justificatif d'achat (ticket de caisse) et en indiquant en quoi consiste le défaut et quand il est survenu.

-  Sur parkside-diy.com, vous pouvez consulter et télécharger la présente notice ainsi que de nombreuses autres. Ce code QR vous permet d'accéder directement à parkside-diy.com. Sélectionnez votre pays et utilisez le champ de recherche pour trouver des notices d'utilisation. En saisissant le numéro d'article (p. ex. IAN 123456_7890), vous accédez à la notice d'utilisation de votre article.

IAN : 508094_2507

- Ⓡ Service après-vente France
Téléphone : 0800907612
- Ⓢ Service après-vente Suisse
Téléphone : 0800563601
- Ⓡ Service après-vente Belgique
Téléphone : 080012614

Formulaire de contact sur
parkside-diy.com
Siège : Allemagne

*n'est valable que pour la France

Gefeliciteerd!

Met uw aankoop hebt u voor een hoogwaardig artikel gekozen. Zorg ervoor dat u voor het eerste gebruik met het artikel vertrouwd raakt.



Lees hiervoor de volgende gebruiksaanwijzing zorgvuldig door.

Gebruik het artikel alleen zoals omschreven en voor het aangegeven doel. Bewaar deze gebruiksaanwijzing goed. Geef alle documenten mee als u het artikel aan iemand anders geeft.

In het leveringspakket inbegrepen (afb. A)

- 1 x corpus (1, 2)
- 1 x douchekop (3)
- 1 x afdichtring, groot (4)
- 1 x kogelscharnier (5)
- 1 x aansluitschroefdraad (6)
- 1 x verbindingsbuis (7)
- 1 x voetdouche (8)
- 1 x aansluitadapter voor tuinslang (9)
- 1 x zeef (10)
- 4 x schroef incl. spreidplug en onderlegplaatje (11)
- 4 x schroef voor houten vloer (12)
- 4 x afdekkap (13)
- 1 x afdichtring, medium (14)
- 2 x afdichtring, klein (15)

- 1 x teflontape (16)
- 1 x gebruiksaanwijzing

Technische gegevens

Vulhoeveelheid watertank:
ca. 18 l

Afmetingen:

douche:
ca. 11 x 226 cm (Ø x h)
voetstuk:

ca. 15,5 x 15,5 x 8 cm
(l x b x h)

douchekop: Ø 15 cm

Parkside Click System:

Passend voor courante
slangsystemen met
13-15 mm (½"-5/8")

Max. watertemperatuur: 60 °C

Maximale bedrijfsdruk: 4 bar



Productiedatum

(maand/jaar): 12/2025

Gebruikte symbolen



Dit symbool wijst erop dat het product UV-bestendig is.



Dit symbool wijst erop dat het product weerbestendig is.



Opgepast: heet water



Montage zonder gereedschap

Voorgeschreven gebruik

Dit artikel werd ontwikkeld als campingdouche voor privé-gebruik. Het is niet geschikt om drinkwater te bewaren.



Niet geschikt voor drinkwater!

Veiligheidsinstructies

Belangrijk: Lees deze gebruiksaanwijzing en de veiligheidsinstructies zorgvuldig en berg deze in ieder geval op!

⚠ Levensgevaar!

- Laat kinderen nooit zonder toezicht met het verpakkingsmateriaal. Er bestaat verstikkingsgevaar.
- Levensgevaar! Monteer het artikel buiten het bereik van elektriciteitsvoorzieningen om gevaren van elektriciteit te vermijden.

⚠ Gevaar voor blessures!

- Opgepast! Als de vloer nat is, kunt u op de vloer uitglijden en een blessure oplopen.
- Niet geschikt voor drinkwater.
- Alleen water ingieten, geen andere vloeistoffen.
- Het water kan zeer heet worden. Vóór het gebruik de watertemperatuur controleren om brandwonden te vermijden en om eventueel koud water bij te vullen!

- Het artikel wordt zeer warm in de zon. Bij aanraking van de hete oppervlakken bestaat er gevaar voor brandwonden.
- Let erop dat er geen zand, stof of andere kleine vreemde voorwerpen in de openingen van de sproei-erkerop geraken.
- Bescherm het artikel tegen vorst. Als water binnen in het toestel bevriest en het toestel barst, bestaat er gevaar voor materiële schade en gevaar voor blessures.
- Het artikel is noch speelgoed voor kinderen noch een klimrek.
- Controleer het artikel telkens vóór gebruik op beschadigingen of slijtageverschijnselen. Het artikel mag uitsluitend in een perfecte staat gebruikt worden!
- Voer vóór gebruik geen sterk verhit of lang bedorven water, dat zich mogelijk in de toevoerleiding bevindt, naar personen, dieren of planten.

Montage

Zonnedouche opstellen

Montage op stenen/

betonnen vloer

1. Zet het corpus (1) op een stenen of betonnen vloer. Lijn het corpus zodanig uit, dat er voldoende plaats is om te douchen.
2. Let erop dat de aansluiting van de tuinslang (9a) bereikbaar blijft.
3. Markeer de plaatsing van de boorgaten op de ondergrond. Boor met een geschikte steenboor (12-mm, niet in het leveringspakket inbegrepen) de vier gaten in de ondergrond.

Opmerking: Monteer het artikel op een opstellingsplaats met veel zonlicht.

Opmerking: Gebruik een stoeptegel (40 x 40 x 5 cm), indien er op de gewenste opstellingsplaats geen stenen of betonnen vloer is.

4. Los de spreidpluggen (11a) van de schroeven (11) en steek de spreidpluggen in de boorgaten.

5. Zet het corpus (1) met het voetstuk op de pluggen, leg de onderlegplaatjes (11b) op de gaten en schroef het corpus vast (afb. B). Steek vervolgens de afdekkappen (13) op de schroeven.

Montage op houten vloer

1. Plaats het corpus (1) op een geschikte houten vloer. Lijn het corpus zodanig uit, dat er voldoende plaats is om te douchen.

Opmerking: De houten vloer moet van volhout zijn en mag geen holtes bevatten (afb. B).

2. Let erop dat de aansluiting van de tuinslang (8) bereikbaar blijft.
3. Schroef het corpus met de houtschroeven (12) vast. Steek vervolgens de afdek-dopjes (13) op de schroeven.

Zonnedouche monteren

Monteer het artikel zoals in afb. C–H getoond.

Opmerking: Omwikkel de buitenste schroefdraden van de aansluitingen met de teflontape (16). U kunt de hellingshoek van de aansluitingen wijzigen doordat u deze met de teflontape meermaals omwikkelt.

Gebruik

1. Steek de tuinslangaansluiting op de aansluitadapter (9a) (afb. H).
2. Vul de tank van de zonnedouche door middel van een aangesloten tuinslang. Zet aanvullend de greep (1d) van de eengreepsmengkraan aan de zonnedouche op maximale temperatuur (rood gebied) en open deze volledig.
3. Sluit de greep van de eengreepsmengkraan zodra er water uit de douchekop vrijkomt. De zonnedouche is dan compleet met water gevuld.
4. Controleer het artikel op mogelijke lekkages.

Opmerking: Vóór de eerste ingebruikname moet u de zon voldoende tijd geven om het water in de zonnedouche op te warmen.

Opmerking: De opwarmduur is afhankelijk van de aanvankelijke watertemperatuur, de buitentemperatuur en het zonlicht.

Waarschuwing: Vergewis u ervan dat de zonnedouche niet kan omkantelen. Een met water gevulde zonnedouche heeft een enorm gewicht.

5. Controleer telkens vóór gebruik voorzichtig de watertemperatuur om brandwonden te vermijden. De temperatuur kan met behulp van de greep (1d) van de eengreepsmengkraan ingesteld worden.
6. Draai de waterkraan van de tuinslang telkens vóór gebruik open om tot een geschikte waterdruk te komen.

Demontage

Demonteer de zonnedouche vóór de eerste vorst. Ga daarvoor als volgt te werk:

1. Draai de waterkraan van de aangesloten tuinslang dicht.
2. Trek de tuinslang van de aansluitadapter. Open vervolgens de greep van de eengreepsmengkraan.
3. Laat het water uit de zonnedouche wegvloeien. Open hiervoor met behulp van een geschikte (niet in het leveringspakket inbegrepen) schroevendraaier de aftapschroef (1c) (afb. H).
4. Demonteer het artikel in omgekeerde volgorde zoals in afb. C–H getoond.

5. Verwijder de afdekkappen (13) van de schroeven (10/11). Draai de schroeven aan het voetstuk van de zonnedouche los en dek de boorgaten af, opdat deze niet vervuild worden.

Opslag, reiniging

Laat vóór opslag het water compleet wegvloeien en het artikel volledig drogen. Bewaar het artikel wanneer u dit niet gebruikt altijd droog en schoon op kamertemperatuur. Spoel het artikel met water of met mild zeepwater uit. **BELANGRIJK!** Reinig nooit met agressieve reinigingsmiddelen.

Afvalverwerking



Voer het artikel en de verpakkingsmaterialen af in overeenstemming met de actuele lokale voorschriften. Berg verpakkingsmaterialen (zoals bv. foliezakjes) op buiten het bereik van kinderen. Bijkomende informatie over de afvoer van het onbruikbaar geworden artikel krijgt u bij uw gemeente- of stadsbestuur. Voer het artikel en de verpakking milieuvriendelijk af.



De recyclingcode dient om verschillende materialen voor recyclingdoeleinden te kenmerken. De code bestaat uit een recyclingsymbool voor de recyclingcyclus en een nummer dat het materiaal kenmerkt.

Opmerkingen over garantie en serviceafhandeling

Het artikel werd met de grootste zorgvuldigheid en onder permanent toezicht geproduceerd. De firma DELTA-SPORT HANDELSKONTOR GmbH verleent particuliere eindklanten op dit artikel drie jaar garantie, te rekenen vanaf de datum van aankoop (garantietermijn) en dit op grond van de volgende bepalingen. De garantie geldt alleen voor materiaal- en verwerkingsfouten. De garantie is niet van toepassing op onderdelen die aan een normale slijtage onderhevig zijn en daarom als slijtageonderdelen te beschouwen zijn (bv. batterijen) en evenmin op breekbare onderdelen zoals schakelaars of onderdelen die van glas gemaakt zijn.

Uit de garantie voortvloeiende claims zijn uitgesloten als het artikel onvakkundig, verkeerd of niet in het kader van de voorziene bepaling of in het kader van het voorziene gebruiksdoeleinde gebruikt werd of indien richtlijnen in de gebruiksaanwijzing niet in acht genomen werden, tenzij de eindklant aantoont dat er sprake is van een materiaal- of verwerkingsfout die niet op één van de hoger vermelde omstandigheden gebaseerd is.

Uit de garantie voortvloeiende claims kunnen alleen tijdens de garantieperiode op vertoon van de originele kassabon ingediend worden.

Gelieve daarom de originele kassabon te bewaren. De garantieperiode wordt door eventuele reparaties op grond van de garantie, wettelijke waarborg of coulance niet verlengd. Dit geldt ook voor vervangen en gerepareerde onderdelen.

Gelieve u bij klachten in eerste instantie tot de hieronder vermelde servicehotline te richten of met ons per e-mail contact op te nemen.

Is er sprake van een garantiegeval, dan wordt het artikel door ons – naar onze keuze – voor u gratis gerepareerd, wordt het vervangen of wordt de aankoopsom terugbetaald. Verdere rechten op grond van de garantie bestaan niet.

Uw wettelijke rechten, in het bijzonder rechten op garantie tegenover de betreffende verkoper, worden door deze garantie niet beperkt.

Afwikkeling in een garantiegeval

Gelieve, om een snelle behandeling van uw verzoek te garanderen, aan de volgende aanwijzingen gevolg te geven:

- Gelieve voor alle aanvragen de kassabon en het artikelnummer (bv. IAN 123456_7890) als bewijs van de aankoop klaar te houden.
- Gelieve het artikelnummer op het typeplaatje aan het artikel, aan een gravure aan het artikel, op de voorpagina van uw handleiding (onderaan links) of op het etiket aan de achter- of onderzijde van het artikel terug te vinden.

- Als er zich functionele fouten of andere gebreken voordoen, contacteert u in eerste instantie de hierna vernoemde serviceafdeling telefonisch of maakt u gebruik van ons contactformulier dat u op parkside-diy.com in de categorie “Service” vindt.
- Een als defect geregistreerd artikel kunt u dan mits toevoeging van het bewijs van aankoop (kassabon) en met de vermelding, waaruit het gebrek bestaat en wanneer het zich voorgedaan heeft, voor u portovrij aan het u meegeedeelde serviceadres zenden.



Op parkside-diy.com kunt u dit en nog veel andere handboeken inkijken en downloaden.

Met deze QR-code geraakt u direct op parkside-diy.com. Selecteer uw land en zoek via het zoekvenster naar de bedieningshandleidingen.

Door het artikelnummer (bv. IAN 123456_7890) in te voeren, geraakt u tot de bedieningshandleiding voor uw artikel.

IAN: 508094_2507

Ⓛⓔ Klantenservice België
Telefoon: 080012614

Ⓛⓔ Klantenservice Nederland
Telefoon: 08000229556

Contactformulier op
parkside-diy.com

Maatschappelijke zetel: Duitsland

Congratulazioni!
Avete acquistato un articolo di alta qualità. Consigliamo di familiarizzare con l'articolo prima di cominciare ad utilizzarlo.



Leggere attentamente le seguenti istruzioni d'uso.

Utilizzare l'articolo solo nel modo descritto e per gli ambiti di applicazione indicati. Conservare accuratamente queste istruzioni d'uso. In caso di trasferimento dell'articolo a terzi, consegnare tutti i documenti insieme all'articolo.

Contenuto della confezione (imm. A)

- 1 x corpo (1, 2)
- 1 x soffione della doccia (3)
- 1 x guarnizione ad anello, grande (4)
- 1 x snodo a sfera (5)
- 1 x filettatura di raccordo (6)
- 1 x tubo di collegamento (7)
- 1 x doccia per i piedi (8)
- 1 x raccordo di collegamento per tubo di irrigazione da giardino (9)
- 1 x filtro (10)
- 4 x vite incl. tassello a espansione e rondella (11)
- 4 x vite per fondo in legno (12)
- 4 x calotta di copertura (13)

- 1 x guarnizione ad anello, media (14)
- 2 x guarnizione ad anello, piccola (15)
- 1 x nastro al teflon (16)
- 1 x istruzioni d'uso

Dati tecnici

Capacità serbatoio dell'acqua: circa 18 l

Dimensioni:

doccia:

circa 11 x 226 cm (Ø x A)

base:

circa 15,5 x 15,5 x 8 cm
(L x L x A)

soffione: Ø 15 cm

Sistema a click Parkside:
adatto ai comuni sistemi di tubi da irrigazione da 13-15 mm (1/2" - 5/8")

Temperatura max. dell'acqua: 60 °C

Pressione massima di impiego: 4 bar



Data di produzione
(mese/anno): 12/2025

Simboli utilizzati



Questo simbolo indica che il prodotto è resistente ai raggi UV.



Questo simbolo indica che il prodotto è resistente agli agenti atmosferici.



Prudenza: acqua calda



Assemblaggio senza
attrezzi

Utilizzo conforme

Questo articolo è stato sviluppato in qualità di doccia da campeggio per l'utilizzo privato. L'articolo non è adatto a conservare acqua potabile.



Non adatto all'acqua potabile!

Indicazioni di sicurezza

Importante: Leggere attentamente queste istruzioni d'uso e le avvertenze di sicurezza che sono assolutamente da conservare!

⚠ Pericolo di morte!

- Non lasciare mai i bambini incustoditi con il materiale di imballaggio. Rischio di soffocamento.
- Pericolo di morte! Per evitare rischi elettrici, montare l'articolo fuori dalla portata di dispositivi elettrici.

⚠ Pericolo di ferirsi!

- Prudenza! Quando il fondo è bagnato si può scivolare e ferirsi.

- Non adatto all'acqua potabile.
- Riempire solo con acqua e con nessun altro liquido.
- L'acqua può riscaldarsi molto. Verificare la temperatura dell'acqua prima dell'utilizzo al fine di evitare di bruciarsi, ed eventualmente aggiungere dell'acqua fredda!
- L'articolo si riscalda molto al sole. Sussiste il pericolo di subire bruciate se si toccano le superfici molto calde.
- Assicurarsi che la sabbia o gli altri piccoli corpi estranei non entrino nelle aperture del soffione della doccia.
- Proteggere l'articolo dal gelo. Se dell'acqua dovesse congelare all'interno del dispositivo ed esso dovesse scoppiare, sussiste il pericolo di subire danni materiali e lesioni personali.
- L'articolo non è un giocattolo per bambini né un'attrezzatura per arrampicarsi.
- Prima di ogni utilizzo verificare che l'articolo non presenti danni o segni di usura. L'articolo può essere utilizzato solo se in perfetto stato!

- Prima dell'uso, non dirigere su persone, animali o piante acqua particolarmente surriscaldata o stagnante da tempo che potrebbe trovarsi all'interno del tubo.

Montaggio

Fissare la doccia solare

Montaggio su fondo in pietra/cemento

1. Collocare il corpo (1) su un fondo in pietra o in cemento. Orientare il corpo in modo che sia disponibile spazio sufficiente per fare la doccia.
2. Assicurarsi che il raccordo del tubo per irrigazione da giardino (9a) rimanga raggiungibile.
3. Segnare sul fondo i punti in cui praticare i fori. Utilizzare un'adeguata punta da trapano per pietre (12 mm, non compresa nella confezione) per praticare i quattro fori sul fondo.

Indicazione: Montare l'articolo in un luogo con molta radiazione solare.

Indicazione: utilizzare una piastra per vialetti (40 x 40 x 5 cm) se sul luogo di installazione desiderato non dovesse essere presente un fondo in pietra o in cemento.

4. Staccare i tasselli ad espansione (11a) dalle viti (11) e inserire i tasselli nei fori praticati.
5. Collocare il corpo (1) con la base sui tasselli, mettere le rondelle (11b) sui fori e avvitare il corpo (imm. B). Mettere quindi le calotte di copertura (13) sulle viti.

Montaggio su fondo in legno

1. Collocare il corpo (1) su un fondo in legno adeguato. Orientare il corpo in modo che sia disponibile spazio sufficiente per fare la doccia.

Indicazione: il fondo in legno deve essere di legno massiccio e non deve avere cavità (imm. B).

2. Assicurarsi che il raccordo del tubo di irrigazione da giardino (8) rimanga raggiungibile.
3. Avvitare il corpo con le viti per legno (12). Mettere quindi le calotte di copertura (13) sulle viti.

Assemblare la doccia solare

Montare l'articolo come indicato nelle imm. C-H.

Indicazione: avvolgere le filettature esterne dei raccordi con il nastro al teflon (16).

È possibile modificare l'angolo di inclinazione dei collegamenti avvolgendoli più volte con nastro in Teflon.

Utilizzo

1. Inserire il raccordo del tubo di irrigazione per giardino nell'adattatore del raccordo (9a) (imm. H).
2. Riempire il serbatoio della doccia solare tramite un tubo di irrigazione per giardino collegato. Regolare inoltre il miscelatore a leva unica (1d) della doccia solare alla temperatura massima (zona rossa) e aprirlo completamente.
3. Chiudere il miscelatore a leva unica non appena dell'acqua esce dal soffione della doccia. La doccia solare è ora completamente piena d'acqua.
4. Verificare se l'articolo presenti dei possibili punti non ermetici.

Indicazione: prima di mettere in funzione l'articolo per la prima volta, è necessario concedere tempo sufficiente al sole, in modo che l'acqua si riscaldi nella doccia solare.

Indicazione: la durata di riscaldamento dipende dalla temperatura iniziale dell'acqua, dalla temperatura esterna e dalla radiazione solare.

Avvertenza: assicurarsi che la doccia solare non possa ribaltarsi. Una doccia solare piena d'acqua ha un peso enorme.

5. Prima di ciascun utilizzo verificare con cautela la temperatura dell'acqua al fine di evitare bruciate. È possibile regolare la temperatura con l'ausilio del miscelatore a leva unica (1d).
6. Prima di ciascuna messa in funzione, aprire il rubinetto del tubo di irrigazione per giardino per avere un'adeguata pressione dell'acqua.

Smontaggio

Smontare la doccia solare prima che arrivino le prime gelate. Procedere come segue:

1. Chiudere il rubinetto del tubo di irrigazione per giardino collegato.
2. Staccare il tubo di irrigazione per giardino dal raccordo di collegamento. Aprire quindi il miscelatore a leva unica.

3. Fare fuoriuscire l'acqua dalla doccia solare. Con l'ausilio di un adeguato cacciavite (non compreso nella confezione), allentare la vite di deflusso (1c) (imm. H).
4. Smontare l'articolo procedendo nella successione inversa rispetto a quanto indicato nelle imm. C-H.
5. Staccare le calotte di copertura (13) dalle viti (10/11). Allentare le viti alla base della doccia solare, toglierle e coprire i fori in modo che non possano sporcarsi.

Conservazione, pulizia

Prima di mettere via l'articolo, fare fuoriuscire completamente l'acqua e fare asciugare completamente l'articolo. In caso di mancato utilizzo, conservare l'articolo sempre asciutto e pulito a temperatura ambiente. Risciacquare l'articolo con dell'acqua oppure con acqua e sapone non aggressivo. **IMPORTANTE!** Non utilizzare mai detergenti aggressivi.

Smaltimento



Smaltire l'articolo e i materiali della confezione nel rispetto delle attuali normative locali. Conservare i materiali della confezione (come ad es. i sacchetti) in modo che non siano raggiungibili per i bambini.

Presso la propria amministrazione comunale o cittadina è possibile ottenere ulteriori informazioni sullo smaltimento dell'articolo alla fine del suo periodo di impiego. Smaltire l'articolo e la confezione nel rispetto dell'ambiente.



Il codice di riciclaggio serve per indicare i diversi materiali per il loro ritorno al ciclo di riutilizzo (recycling). Il codice è composto da un simbolo di riciclaggio per il ciclo di riutilizzo e da un numero che contraddistingue il materiale.

Avvertenze sulla garanzia e sulla gestione dei servizi di assistenza

L'articolo è stato prodotto con la massima cura e sotto un continuo controllo.

DELTA-SPORT HANDELS-KONTOR GmbH concede ai client finali privati, su questo articolo, tre anni di garanzia dalla data di acquisto (termine di garanzia) sulla base delle seguenti disposizioni.

*La garanzia vale solo per i vizi di materiale e di lavorazione. La garanzia non si estende alle parti soggette ad un normale degradamento e che siano quindi da considerarsi come pezzi soggetti a usura (p. es. le batterie) né ai pezzi fragili come ad es. interruttori oppure pezzi in vetro.

**La garanzia vale per difetti del materiale o di fabbricazione. Questa garanzia non si estende a componenti del prodotto esposti a normale logorio, che possono pertanto essere considerati come componenti soggetti a usura (esempio capacità della batteria, calcificazione, lampade, pneumatici, filtri, spazzole...).

La garanzia non si estende altresì a danni che si verificano su componenti delicati (esempio interruttori, batterie, parti realizzate in vetro, schermi, accessori vari) nonché a danni derivanti dal trasporto o altri incidenti.

Dalla presente garanzia sono escluse le richieste legate a casi di utilizzo non conforme oppure di abuso dell'articolo, oppure di utilizzo avvenuto non nell'ambito delle condizioni previste oppure del campo di impiego previsto, oppure in caso di non osservanza delle direttive riportate nelle istruzioni d'uso, a meno che il cliente non dimostri che sussista un vizio di materiale o di lavorazione che non sia riconducibile ad una delle circostanze riportate sopra. Le richieste di garanzia possono essere avanzate solo entro il relativo termine, su presentazione dello scontrino originale di acquisto. Si prega quindi di conservare lo scontrino originale. Il termine di garanzia non sarà prolungato a seguito di eventuali riparazioni effettuate sulla base della garanzia, della garanzia obbligatoria prevista per legge oppure di accondiscendenza.

Ciò vale anche per le parti sostituite oppure riparate. In caso di contestazione rivolgersi dapprima alla hotline di assistenza sotto indicata oppure mettersi in contatto con noi via e-mail. Laddove sussista un caso coperto dalla garanzia, l'articolo sarà – a nostra discrezione – da noi riparato gratuitamente, sostituito oppure sarà rimborsato il prezzo di acquisto. Non sussistono ulteriori diritti derivanti dalla garanzia. I vostri diritti giuridici, in particolare i diritti di garanzia obbligatoria prevista dalla legge nei confronti del relativo venditore, non sono limitati dalla presente garanzia.

Evasione delle richieste di garanzia

Affinché la vostra richiesta di garanzia sia evasa rapidamente, attenersi alle seguenti indicazioni:

- Conservare lo scontrino e il codice articolo (ad es. IAN 123456_7890) per dimostrare l'acquisto e indicarli a ogni richiesta.

- Il codice articolo si trova sulla targhetta di tipo dell'articolo, è incisa sull'articolo, indicata sulla pagina iniziale delle istruzioni (in basso a sinistra) o sull'adesivo posto sul retro o nella parte inferiore dell'articolo.
- In caso di anomalie di funzionamento o altri difetti, contattare innanzitutto il reparto di assistenza indicato di seguito al telefono oppure compilando il modulo di contatto su parksidediy.com nella sezione Assistenza.
- Allegando la prova di acquisto (scontrino) e descrivendo il difetto e il modo in cui si è presentato, potrete spedire gratuitamente l'articolo all'indirizzo dell'assistenza che vi verrà indicato.



Su parksidediy.com potete visualizzare e scaricare questi e molti altri manuali. Con questo

codice QR si raggiunge direttamente il sito parksidediy.com.

Scegliere il Paese e cercare le operative la finestra di ricerca. Immettendo il codice articolo (ad es. IAN 123456_7890) si arriva alle operative specifiche dell'articolo.

IAN: 508094_2507

Ⓢ Assistenza clienti Svizzera

Telefono: 0800563601

Ⓢ Assistenza clienti Italia

Telefono: 800172663

Ⓢ Assistenza clienti Malta

Telefono: 80065168

Modulo di contatto su

parkside-diy.com

Sede: Germania

*si applica solo alla Svizzera/Malta

**si applica solo all'Italia

¡Enhorabuena!

Con su compra se ha decidido por un artículo de gran calidad. Familiarícese con el artículo antes de usarlo por primera vez.



Para ello, lea detenidamente las siguientes instrucciones de uso.

Use el artículo solo de la forma descrita y para los campos de aplicación indicados. Conserve estas instrucciones de uso a buen recaudo. Entregue todos los documentos en caso de traspasar el artículo a terceros.

Contenido de suministro (fig. A)

- 1 cuerpo (1, 2)
- 1 cabezal de ducha (3)
- 1 anillo de obturación, grande (4)
- 1 articulación esférica (5)
- 1 rosca de empalme (6)
- 1 tubo de conexión (7)
- 1 grifo para pies (8)
- 1 adaptador de conexión para manguera de riego (9)
- 1 filtro (10)
- 4 tornillo incl. taco de expansión y arandela (11)
- 4 tornillo para suelo de madera (12)
- 4 caperuza (13)

- 1 anillo de obturación, mediano (14)
- 2 anillo de obturación, pequeño (15)
- 1 cinta de teflón (16)
- 1 instrucciones de uso

Datos técnicos

Capacidad del depósito de agua: aprox. 18 l

Dimensiones:

ducha:

aprox. 11 x 226 cm (Ø x A)

pie: aprox. 15,5 x 15,5 x 8 cm (L x F x A)

cabezal de ducha: Ø 15 cm

Sistema de clic Parkside:

apto para sistemas de mangueras convencionales de 13-15 mm (1/2" - 5/8")

Temperatura máx. del agua: 60 °C

Presión de servicio máxima: 4 bar



Fecha de fabricación (mes/año): 12/2025

Símbolos empleados



Este símbolo indica que este producto es resistente a los rayos ultravioleta.



Este símbolo indica que este producto es resistente a la intemperie.



Cuidado, agua caliente



Montaje sin
herramientas

Uso conforme al fin previsto

Este artículo ha sido diseñado como ducha para camping y es de uso privado. No es apto para almacenar agua potable.



¡No apto para agua
potable!

Indicaciones de seguridad

Importante: ¡Lea estas instrucciones de uso y las indicaciones de seguridad atentamente y guárdelas bien!

¡Peligro de muerte!

- No deje a los niños en ningún momento sin vigilancia con el material de embalaje. Existe peligro de asfixia.
- ¡Peligro de muerte! Monte el artículo fuera del alcance de instalaciones eléctricas para evitar los peligros derivados de la electricidad.

¡Peligro de lesiones!

- ¡Cuidado! Si el suelo está mojado, podría resbalarse y lastimarse.
- No apto para agua potable.
- Llenar sólo con agua, no introducir otros líquidos.
- El agua puede ponerse muy caliente. ¡Comprobar la temperatura del agua antes de su uso para prevenir lesiones y añadir agua fría si es necesario!
- El artículo se calienta mucho en el sol. Existe peligro de quemaduras si se tocan las superficies calientes.
- Tenga cuidado e que en las aberturas de la alcachofa de ducha no se introduzcan arena, polvo ni objetos extraños de pequeño tamaño.
- Proteja el artículo de las heladas. Si el agua del interior del aparato se congelara y este reventara, existe peligro de daños materiales y lesiones.
- El artículo no es un juguete infantil ni una estructura para trepar.

- Compruebe si el artículo presenta daños o signos de desgaste antes de cada uso. ¡El artículo debe utilizarse únicamente si se encuentra en perfectas condiciones!
- Antes del uso, no dirija hacia personas, animales o plantas el agua calentada a altas temperaturas o estancada de forma prolongada que se pudiera encontrar en la manguera.

Montaje

Colocación de la ducha solar

Montaje sobre suelo de piedra u hormigón

1. Coloque el cuerpo (1) sobre un suelo de piedra u hormigón. Ponga el cuerpo de forma que haya suficiente espacio para ducharse.
2. Tenga cuidado de que la conexión de la manguera de riego (9a) permanezca accesible.
3. Marque la colocación de los taladros en la base. Taladre los cuatro orificios en la base empleando una broca para piedra adecuada (12 mm, no incluida en el contenido de suministro).

Nota: monte el artículo en un lugar con mucha radiación solar.

Nota: emplee una losa (40 x 40 x 5 cm), si el suelo del lugar elegido no es de piedra u hormigón.

4. Suelte los tacos de expansión (11a) de los tornillos (11) e introduzca los tacos de expansión en los taladros.
5. Ponga el cuerpo (1) con el pie sobre los tacos, coloque las arandelas (11b) en los orificios y atornille firmemente (fig. B). A continuación, introduzca las caperuzas (13) sobre los tornillos.

Montaje sobre suelo de madera

1. Coloque el cuerpo (1) sobre un suelo de madera adecuado. Ponga el cuerpo de forma que haya suficiente espacio para ducharse.

Nota: el suelo de madera debe ser de madera maciza y no debe presentar cavidades (fig. B).

2. Tenga cuidado de que la conexión de la manguera de riego (8) permanezca accesible.

3. Atornille el cuerpo con los tornillos para madera (12). A continuación, introduzca las caperuzas (13) sobre los tornillos.

Montaje de la ducha solar

Monte el artículo como se muestra en las fig. C–H.

Nota: envuelva la rosca exterior de las conexiones con la cinta de teflón (16). El ángulo de inclinación de las conexiones puede modificarse envolviéndolo varias veces con la cinta de teflón.

Uso

1. Introduzca la conexión de la manguera de riego en el adaptador de conexión (9a) (fig. H).
2. Llene el depósito de la ducha solar empleando la manguera de riego conectada. Ajuste también el grifo monomando (1d) de la ducha solar a la temperatura máxima (zona roja) y ábralo completamente.
3. Cierre el grifo monomando en cuanto empiece a salir agua del cabezal de la ducha. La ducha solar se ha llenado por completo de agua.
4. Compruebe si el artículo presenta fugas.

Nota: antes de la primera puesta en servicio, deberá dar al sol tiempo suficiente para calentar el agua de la ducha solar.

Nota: el tiempo de calentamiento depende de la temperatura inicial del agua, la temperatura exterior y la radiación solar.

Advertencia: asegúrese de que la ducha solar no pueda caerse. Una ducha solar llena de agua pesa mucho.

5. Compruebe antes de cada uso con cuidado la temperatura del agua para evitar escaldarse. La temperatura puede regularse empleando el grifo monomando (1d).
6. Abra el grifo de la manguera de riego girándolo antes de cada puesta en servicio para obtener una presión de agua adecuada.

Desmontaje

Desmonte la ducha solar antes de las primeras heladas. Para ello, proceda como sigue:

1. Cierre el grifo de la manguera de riego conectada.
2. Extraiga la manguera de riego del adaptador de conexión. Abra el grifo monomando a continuación.

3. Deje salir agua de la ducha solar. Para ello, abra el tapón de drenaje (1c) empleando un destornillador adecuado (no incluido en el contenido de suministro) (fig. H).
4. Desmonte el artículo en el orden inverso al que se muestra en las fig. C–H.
5. Retire las caperuzas (13) de los tornillos (10/11). Afloje los tornillos del pie de la ducha solar y cubra los taladros para que no entre suciedad.

Almacenamiento, limpieza

Vacíe el agua por completo y deje secar el artículo completamente antes de guardarlo. Si no va a utilizarlo, almacene siempre el artículo seco y limpio a temperatura ambiente. Enjuague el artículo con agua o agua jabonosa suave. ¡IMPORTANTE! No lo limpie con productos de limpieza agresivos.

Indicaciones para la eliminación



Elimine el artículo y los materiales de embalaje conforme a la correspondiente normativa local vigente.

Guarde el material de embalaje (como, p. ej., las bolsas de plástico) fuera del alcance de los niños.

En su administración local o municipal podrá obtener más información sobre la eliminación del artículo usado. Elimine el artículo y el embalaje de forma respetuosa con el medio ambiente.



El código de reciclaje se emplea para señalar los diferentes materiales para su retorno al ciclo de reciclaje. El código se compone de un símbolo de reciclaje para el ciclo de aprovechamiento y un número que señala el material.

Indicaciones relativas a la garantía y la gestión de servicios

El artículo ha sido fabricado con gran esmero y sometido a controles constantes. Para el mismo, DELTA-SPORT HANDELSKONTOR GmbH ofrece a los clientes finales particulares una garantía de tres años a contar desde la fecha de compra (periodo de garantía) con arreglo a las condiciones que se exponen a continuación.

La garantía tiene validez únicamente para fallos del material y fabricación. La garantía no cubre las piezas sometidas a un desgaste normal y se consideren por ello piezas de desgaste (p. ej., pilas) así como tampoco a piezas frágiles como interruptores o piezas fabricadas en vidrio o cristal.

Se excluyen derechos derivados de esta garantía, si se ha realizado un uso incorrecto o abusivo del artículo o que no se encuentre dentro del marco del uso o ámbito de uso previstos o si no se ha observado lo recogido en el manual de instrucciones, a no ser que el cliente final demuestre que existen fallos del material o fabricación no derivados de una de las circunstancias expuestas anteriormente.

Las demandas derivadas de la garantía sólo podrán presentarse dentro del periodo de garantía exhibiendo el comprobante de compra original. Le rogamos, por ello, que conserve el comprobante de compra original.

El periodo de garantía no se verá prolongado por ningún tipo de reparación realizada con motivo de la garantía, la garantía legal o como gesto de buena voluntad.

Esto se aplica también a las piezas sustituidas o reparadas.

Por favor, dirija sus quejas primero a la línea telefónica del servicio de atención al cliente que se indica a continuación o póngase en contacto con nosotros por correo electrónico. Si el caso está cubierto por la garantía, a nuestra elección, repararemos o cambiaremos gratuitamente el artículo o le restituiremos el precio de compra del mismo. De la garantía no se derivan otros derechos. Esta garantía no limitará sus derechos legales, especialmente los derechos de garantía frente al vendedor correspondiente.

Tramitación en caso de garantía

Para garantizar una rápida tramitación de su petición, le rogamos que siga las indicaciones siguientes:

- Durante todas las consultas tenga preparados el ticket de compra y el número del artículo (p. ej., IAN 123456_7890) como prueba de la compra.
- Encontrará el número del artículo en la placa de características del artículo, un grabado en el artículo, la portada de las instrucciones (parte inferior izquierda) o en la pegatina de la parte trasera o inferior del artículo.
- Si aparecieran fallos de funcionamiento u otras deficiencias, póngase en contacto primero con el departamento de servicio mencionado a continuación por teléfono o utilice nuestro formulario de contacto, podrá encontrarlo en la categoría Servicio de parkside-diy.com.

- A continuación podrá enviar un artículo reconocido como defectuoso, adjuntado el comprobante de compra (ticket de compra) e indicando el tipo de defecto y cuándo apareció, exento de franqueo a la dirección de servicio comunicada.



En parkside-diy.com podrá consultar y descargarse este y muchos otros manuales de instruccio-

nes. Con este código QR accederá directamente a parkside-diy.com. Seleccione su país y busque las instrucciones de manejo empleando el buscador. Indicando el número de artículo (p. ej., IAN 123456_7890) accederá a las instrucciones de manejo de su artículo.

IAN: 508094_2507

Ⓜ Servicio de atención al cliente en España

Teléfono: 900994940

Formulario de contacto en parkside-diy.com

Sede: Alemania

Muitos parabéns!
Com esta compra, optou por um artigo de alta qualidade. Antes de o utilizar pela primeira vez, familiarize-se com o artigo.



Leia com atenção o seguinte manual de utilização.

Utilize o artigo apenas conforme descrito e para as aplicações indicadas. Guarde este manual de utilização num local seguro. No caso de transferir o artigo para terceiros, faça-o acompanhar de todos os documentos.

Material fornecido (fig. A)

- 1 estrutura (1, 2)
- 1 cabeça de chuveiro (3)
- 1 anel de vedação grande (4)
- 1 articulação esférica (5)
- 1 rosca de ligação (6)
- 1 tubo de ligação (7)
- 1 duche para pés (8)
- 1 adaptador de ligação para mangueira de jardim (9)
- 1 ralo (10)
- 4 parafuso incl. bucha extensível e anilha (11)
- 4 parafuso para piso de madeira (12)

- 4 capa de proteção (13)
- 1 anel de vedação médio (14)
- 2 anel de vedação pequeno (15)
- 1 fita de teflon (16)
- 1 manual de utilização

Dados técnicos

Volume do depósito de água: aprox. 18 l

Dimensões:

Chuveiro:

aprox. 11 x 226 cm (Ø x A)

Pé de apoio:

aprox. 15,5 x 15,5 x 8 cm
(C x L x A)

Cabeça de chuveiro: Ø 15 cm

Sistema de encaixe Parkside: Indicado para sistemas de mangueiras comuns com 13-15 mm (1/2" - 5/8")

Temperatura da água máx.: 60 °C

Pressão de funcionamento máxima: 4 bar



Data de fabrico
(mês/ano): 12/2025

Símbolos usados



Este símbolo indica que o produto é resistente aos raios UV.



Este símbolo indica que o produto é resistente ao tempo.



Cuidado, água quente



Montagem sem ferramentas

Utilização prevista

O artigo foi desenvolvido como chuveiro de campismo para o uso privado. Não é indicado para armazenamento de água potável.



Não indicado para água potável!

Instruções de segurança

Importante: Leia este manual de utilização e as instruções de segurança com atenção e conserve-os sempre!

⚠ Perigo de morte!

- Nunca deixe as crianças com o material da embalagem sem supervisão. Há risco de asfixia.
- Perigo de morte! Para evitar perigos de carácter eléctrico, montar o artigo fora do alcance de instalações eléctricas.

⚠ Perigo de ferimentos!

- Cuidado! Quando o piso está molhado, pode escorregar e magoar-se.

- Não indicado para água potável.
- Encher apenas com água, não usar outros líquidos.
- A água pode ficar muito quente. Antes da utilização, verifique a temperatura da água, para evitar queimaduras e, se necessário, acrescente água fria!
- O artigo fica muito quente ao sol. Existe perigo de queimaduras em caso de contacto com as superfícies quentes.
- Certifique-se de que não entra areia, poeira nem outros elementos estranhos pequenos nas aberturas da cabeça de chuveiro.
- Proteger o artigo da geada. Se a água congelar no interior do aparelho e o aparelho estourar, existe perigo de danos materiais e perigo de ferimentos.
- O artigo não é um brinquedo nem uma estrutura de escalada.
- Antes de qualquer utilização, verifique se o artigo apresenta danos ou desgaste. O artigo só deve ser usado em perfeitas condições!

- Antes da utilização, não dirija água muito quente ou estagnada na conduta para pessoas, animais ou plantas.

Montagem

Montar o chuveiro solar

Montagem em piso de pedra/betão

1. Instale a estrutura (1) num piso de pedra ou de betão. Posicione a estrutura de forma que exista espaço suficiente para tomar duche.
2. Certifique-se de que a ligação da mangueira de jardim (9a) fica acessível.
3. Marque o posicionamento dos furos na base. Faça quatro furos na base com uma broca para pedra adequada (12 mm, não incluída).

Nota: Monte o artigo numa base de apoio com muita luz solar.

Nota: Utilize uma placa de cobertura (40 x 40 x 5 cm), caso não exista um piso de pedra ou de betão no local pretendido.

4. Solte as buchas extensíveis (11a) dos parafusos (11) e encaixe as buchas extensíveis nos furos.

5. Instale a estrutura (1) com o pé de apoio nas buchas, coloque as anilhas (11b) nos furos e aperte-a com firmeza (fig. B). Em seguida encaixe as capas de proteção (13) nos parafusos.

Montagem em piso de madeira

1. Instale a estrutura (1) num piso de madeira adequado. Posicione a estrutura de forma que exista espaço suficiente para tomar duche.

Nota: O piso de madeira deve ser composto por madeira sólida e não deve conter cavidades (fig. B).

2. Certifique-se de que a ligação da mangueira de jardim (8) fica acessível.
3. Aperte firmemente a estrutura com os parafusos de madeira (12). Em seguida encaixe as capas de proteção (13) nos parafusos.

Montar o chuveiro solar

Monte o artigo tal como ilustrado nas figs. C–H.

Nota: Enrole as roscas exteriores das ligações com a fita de teflon (16).

Pode alterar o ângulo de inclinação das ligações, enroscando-as várias vezes com a fita de teflon.

Utilização

1. Encaixe a ligação da mangueira de jardim no adaptador de ligação (9a) (fig. H).
2. Encha o depósito do chuveiro solar através de uma mangueira de jardim ligada. Adicionalmente instale a pega misturadora monocomando (1d) no chuveiro solar, na temperatura máxima (área vermelha) e abra-a completamente.
3. Feche a pega misturadora monocomando assim que sair água da cabeça de chuveiro. O chuveiro solar está enchido completamente com água.
4. Verifique se o artigo apresenta pontos não estanques.

Nota: Antes da primeira colocação em funcionamento deve dar tempo suficiente para que o sola aqueça a água no chuveiro solar.

Nota: A duração de aquecimento depende da temperatura inicial da água, da temperatura externa e da luz solar.

Atenção: Assegure-se de que o chuveiro solar não pode tombar. Um chuveiro solar enchido com água tem um peso significativo.

5. Antes de cada utilização, verifique atentamente a temperatura da água para evitar queimaduras. A temperatura pode ser ajustada com a ajuda da pega misturadora monocomando (1d).
6. Antes de cada colocação em funcionamento, rode a torneira da mangueira de jardim para obter uma pressão de água adequada.

Desmontagem

Desmonte o chuveiro solar antes da primeira geada. Para tal, proceda da seguinte forma:

1. Feche a torneira da mangueira de jardim ligada.
2. Retire a mangueira de jardim do adaptador de ligação. Depois abra a pega misturadora monocomando.

3. Despeje a água do chuveiro solar. Para tal, abra o tampão de drenagem (1c) (fig. H) com a ajuda de uma chave de parafusos adequada (não incluída).
4. Desmonte o artigo na sequência inversa, tal como ilustrado nas figs. C–H.
5. Remova as capas de proteção (13) dos parafusos (10/11). Solte os parafusos no apoio do chuveiro solar e cubra os furos para que não fiquem sujos.

Armazenamento e limpeza

Antes de guardar, despeje a água toda e deixe o artigo secar completamente. Se não utilizar o artigo, guarde-o sempre seco, limpo e à temperatura ambiente.

Lave o artigo com água ou com água tépida e sabão. **IMPORTANTE!** Nunca efetue a limpeza com produtos de limpeza agressivos.

Instruções para a eliminação



Elimine o artigo e os materiais da embalagem de acordo com as normas locais vigentes. Mantenha os materiais da embalagem (como, por ex. saco de película) fora do alcance das crianças. Consulte a sua câmara municipal ou a sua junta de freguesia para obter outras informações para a eliminação do artigo fora de uso. Elimine o artigo e a embalagem de forma ambientalmente correta.



O código de reciclagem destina-se a identificar diferentes materiais para a recirculação no circuito de reprocessamento (reciclagem). O código consiste num símbolo de reciclagem para o circuito de revalorização e num número que identifica o material.

Indicações sobre a garantia e o processamento de serviço

O artigo foi produzido com grande cuidado e sob controle permanente.

A DELTA-SPORT HANDELS-KONTOR GmbH concede aos consumidores finais deste artigo três anos de garantia a partir da data de compra (prazo de garantia) de acordo com as seguintes disposições. A garantia aplica-se apenas a defeitos de material e de fabrico.

A garantia não se aplica a peças que estejam sujeitas a desgaste normal e que, por isso, são consideradas peças de desgaste (por ex. pilhas), nem a peças quebráveis, como interruptores ou peças fabricadas em vidro.

São excluídos qualquer direitos a esta garantia, caso o artigo seja usado de forma incorreta ou abusiva ou fora do âmbito da disposição prevista ou do âmbito de utilização previsto ou em caso de desrespeito das especificações do manual de operação, exceto se o consumidor final comprovar a existência de um defeito de material ou fabrico que não esteja relacionado com as circunstâncias acima mencionadas. Os direitos de garantia apenas podem ser acionados dentro do prazo da garantia com a apresentação do comprovativo de compra original. Por esse motivo, deverá guardar o comprovativo de compra original. O prazo de garantia não é alargado em caso de eventuais reparações ao abrigo da garantia, termos legais de garantia ou carência. O mesmo se aplica a peças substituídas ou reparadas.

No caso de reclamações, contacte primeiro a linha de apoio indicada a seguir ou entre em contacto connosco por e-mail. Se for um caso de pedido de garantia, o artigo será reparado gratuitamente, substituído ou o valor da compra será reembolsado – de acordo com o nosso parecer. Não existem outros direitos decorrentes da garantia.

Os seus direitos legais legítimos, em especial os direitos de garantia perante o fabricante, não são limitados por esta garantia.

Segundo a DL 67/2003, com a troca do aparelho dá-se início a um novo prazo de garantia. Depois de expirada a garantia, eventuais reparação

Processamento em caso de reclamação da garantia

Para garantir um processamento rápido da sua questão, siga por favor as seguintes indicações:

- Em todos os contactos, tenha consigo o recibo e o número de referência (por ex. IAN 123456_7890) como comprovativo de compra.
- Encontra o número de referência na placa de identificação presente no artigo, numa gravação no artigo, na primeira página do seu manual (no lado inferior esquerdo) ou no autocolante no lado de trás ou de baixo do artigo.

- Em caso de erros de funcionamento ou de outros defeitos, contacte primeiro o departamento de assistência mencionado a seguir, através do telefone ou do nosso formulário de contacto que encontra em parkside-diy.com na categoria Assistência.
- Pode enviar o artigo considerado defeituoso, juntamente com o comprovativo de compra (recibo) e a indicação do defeito e do momento da sua ocorrência, com portes grátis para o endereço da assistência que lhe comunicado.



Em parkside-diy.com pode visualizar e descarregar este e muitos outros manuais.

Com este código QR acede diretamente ao parkside-diy.com. Selecione o seu país e no motor de busca procure os seus manuais de operação. Ao inserir o número de referência (por ex. IAN 123456_7890) chega ao manual de operação do seu artigo.

IAN: 508094_2507

Ⓟ Serviço de apoio ao cliente
Portugal

Telefone: 800849131

Formulário de contacto em
parkside-diy.com

Sede: Alemanha

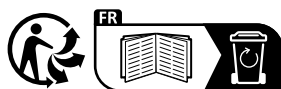

DELTA-SPORT HANDELSKONTOR GMBH

Wragekamp 6 • 22397 Hamburg
GERMANY

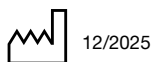

Delta-Sport-Nr.: SD-17248

IAN 508094_2507

