

OWIM GmbH & Co. KG
Stiftsbergstraße 1
74167 Neckarsulm
GERMANY

Model No.: HG11898
Version: 06/2025

IAN 487354_2501

1



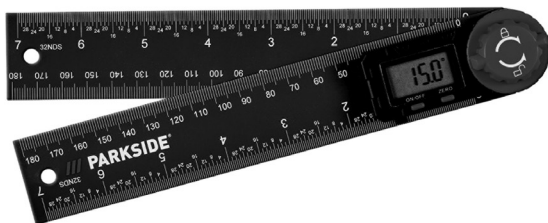

DIGITALER WINKELMESSER

DE AT CH

DIGITALER WINKELMESSER

Bedienungs- und Sicherheitshinweise

FR CH

RAPPORTEUR D'ANGLE NUMÉRIQUE

Instructions d'utilisation et consignes de sécurité

IT CH

GONIOMETRO DIGITALE

Indicazioni per l'uso e per la sicurezza

DE/AT/CH	Bedienungs- und Sicherheitshinweise	Seite	5
FR/CH	Instructions d'utilisation et consignes de sécurité	Page	16
IT/CH	Indicazioni per l'uso e per la sicurezza	Pagina	25

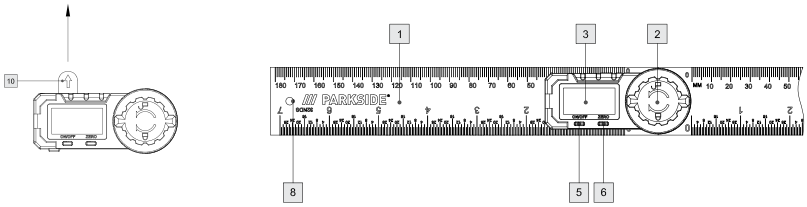
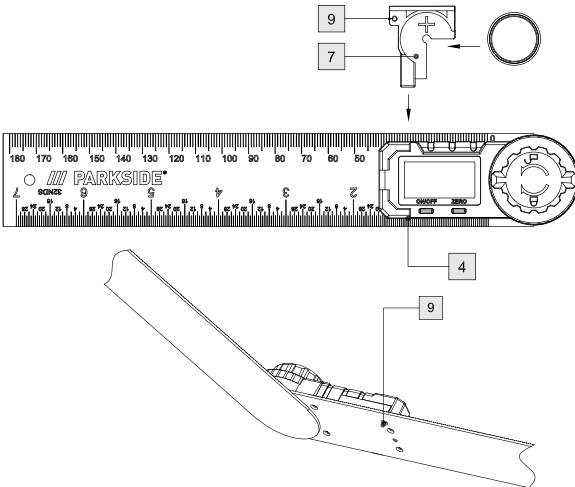
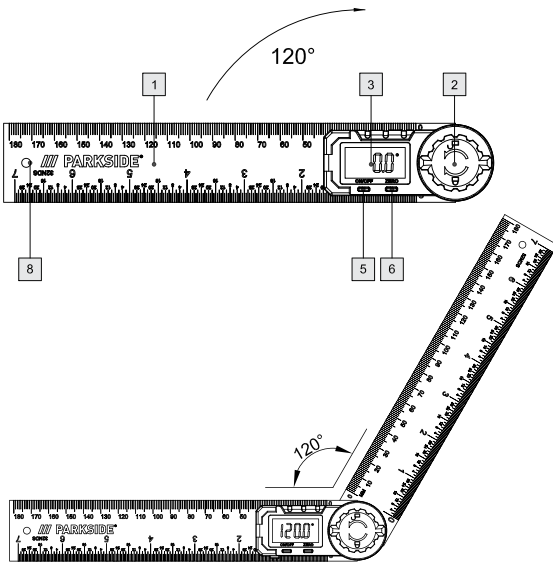
A**B****C**

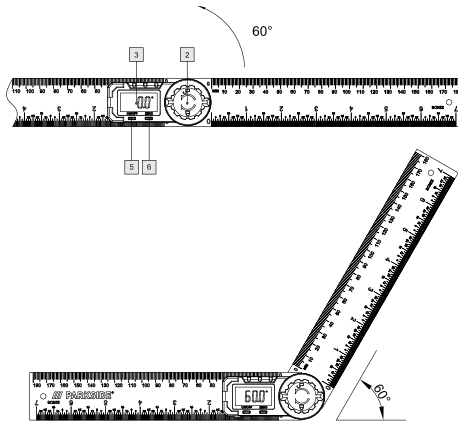
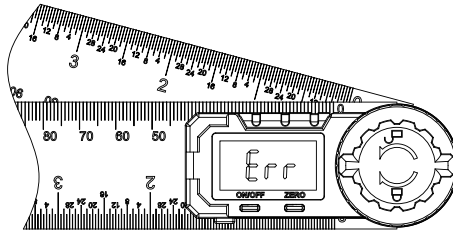
D**E**

Liste der verwendeten Piktogramme	Seite	6
Einleitung	Seite	6
Bestimmungsgemäße Verwendung	Seite	6
Lieferumfang	Seite	6
Teilebeschreibung	Seite	6
Technische Daten	Seite	6
Sicherheitshinweise	Seite	7
Sicherheitshinweise für Batterien/Akkus	Seite	8
Hinweise zu Knopfzellen-Batterien	Seite	9
Nicht offensichtliche Symptome, die durch das Verschlucken von Batterien auftreten können	Seite	10
Vor der Inbetriebnahme	Seite	10
Batterie einsetzen / austauschen	Seite	10
Inbetriebnahme	Seite	11
Gebrauch des digitalen Winkelmessers	Seite	11
Fehler beheben	Seite	11
Wartung und Reinigung	Seite	12
Entsorgung	Seite	12
Garantie	Seite	13
Abwicklung im Garantiefall	Seite	14
Service	Seite	15

Liste der verwendeten Piktogramme	
	Gleichstrom / -spannung
	Batterie (Knopfzelle) mitgeliefert
	Das CE Zeichen bestätigt Konformität mit den für das Produkt zutreffenden EU-Richtlinien.
	WARNUNG! Das Produkt enthält Knopfzellen. Gefährlich falls sie verschluckt werden – beachten Sie die Hinweise.

DIGITALER WINKELMESSER

- 9 Schwarze feste Schraube
- 10 Abstandshalter zur Isolierung

● Einleitung

Wir beglückwünschen Sie zum Kauf Ihres neuen Produkts. Sie haben sich damit für ein hochwertiges Produkt entschieden. Die Bedienungsanleitung ist Teil dieses Produkts. Sie enthält wichtige Hinweise für Sicherheit, Gebrauch und Entsorgung. Machen Sie sich vor der Benutzung des Produkts mit allen Bedien- und Sicherheitshinweisen vertraut. Benutzen Sie das Produkt nur wie beschrieben und für die angegebenen Einsatzbereiche. Händigen Sie alle Unterlagen bei Weitergabe des Produkts an Dritte mit aus.

● Bestimmungsgemäße Verwendung

Dieses Produkt eignet sich zur Längen- und Winkelmessung. Das Produkt ist nur für den persönlichen Gebrauch bestimmt. Nicht für den gewerblichen Einsatz.

● Lieferumfang

- 1 x Digitaler Winkelmesser
- 1 x Batterie
- 1 x Aufbewahrungsbox
- 1 x Bedienungsanleitung

● Teilebeschreibung

- 1 Lineale
- 2 Feststellknopf
- 3 LCD-Anzeige
- 4 Taste Batteriefach
- 5 Taste ON / OFF (EIN / AUS)
- 6 Taste ZERO (NULL)
- 7 Batteriehalterung
- 8 Aufhängung

● Technische Daten

- Messgrößeneinheit: Grad (°)
- Messbereich: 0 bis 360°
- Auflösung: 0,1°
- Genauigkeit: ± 0,3°
- Messsystem: lineares, kontaktloses CAP-Messsystem LCD-Anzeige
- Anzeige: LCD-Anzeige
- Betriebstemperatur: +5 °C bis +40 °C
- Einfluss durch Luftfeuchtigkeit: innerhalb von 0 % bis 80 % relative Luftfeuchtigkeit unerheblich
- Batterie: Lithium-Batterie (nicht wiederaufladbar) 3 V CR2032 (im Lieferumfang enthalten)



Sicherheitshinweise

VOR GEBRAUCH BITTE DIE
BEDIENUNGSANLEITUNG
LESEN!

BEDIENUNGSANLEITUNG
BITTE SORGFÄLTIG
AUFBEWAHREN!

**⚠ VORSICHT! Funktional
bedingte Scharfkantigkeit.**

**⚠ VORSICHT!
VERLETZUNGSGEFAHR!**

- **DAS PRODUKT
GEHÖRT NICHT IN
KINDERHÄNDE. DIESES
PRODUKT IST KEIN
SPIELZEUG!** Dieses
Produkt sollte von Kindern
nicht ohne Aufsicht benutzt
werden.

⚠ WARNUNG!	
<small>BATTERIEN AUSSERHALB DER REICHWEITE VON KINDERN AUFBEWAHREN! Das Verschlucken kann chemische Verbrennungen, Perforation von Weichteilgewebe und den Tod verursachen. Schwere Verbrennungen können innerhalb von 2 Stunden nach dem Verschlucken auftreten. Sofort einen Arzt aufsuchen.</small>	

- ⚠ LEBENS- UND
UNFALLGEFAHR
FÜR KLEINKINDER
UND KINDER!** Lassen
Sie Kinder niemals
unbeaufsichtigt mit dem
Verpackungsmaterial.
- Es besteht
Erstickungsgefahr durch
Verpackungsmaterial.
Kinder unterschätzen
häufig die Gefahren. Halten

Sie Kinder stets vom
Produkt fern.

**⚠ WARNUNG! ENTHÄLT
VERSCHLUCKBARE
KNOPFZELLEN!
ERSTICKUNGSGEFAHR!**

- Dieses Produkt kann
von Kindern ab 8 Jahren
und darüber sowie von
Personen mit verringerten
physischen, sensorischen
oder mentalen Fähigkeiten
oder Mangel an Erfahrung
und Wissen benutzt
werden, wenn sie
beaufsichtigt werden oder
bezüglich des sicheren
Gebrauchs des Produkts
unterwiesen wurden und
die daraus resultierenden
Gefahren verstehen.
Kinder dürfen nicht mit
dem Produkt spielen.
Reinigung und
Benutzerwartung dürfen
nicht von Kindern
ohne Beaufsichtigung
durchgeführt werden.
- Setzen Sie das
Produkt niemals hohen
Temperaturen und
Feuchtigkeit aus, da sonst
das Produkt Schaden
nehmen kann.
- Setzen Sie das Produkt
nicht unter Spannung.

- Halten Sie das Produkt von elektrisch geladenen Stiften/Pins fern.
- Halten Sie das Produkt von Teilen fern, die unter elektrischer Spannung stehen.

Risiko von Beschädigung des im Produkt eingebauten Chips.

- Halten Sie das Produkt sauber und trocken. Flüssigkeit kann das Produkt beschädigen.



Sicherheitshinweise für Batterien/Akkus

- **LEBENSGEFAHR!** Halten Sie Batterien/Akkus außer Reichweite von Kindern. Suchen Sie im Falle eines Verschluckens sofort einen Arzt auf!
- Verschlucken kann zu Verätzungen, Perforation von Weichteilen und zum Tod führen. Schwere Verätzungen können innerhalb von 2 Stunden nach Verschlucken auftreten.

- **EXPLOSIONSGEFAHR!**



Laden Sie nicht aufladbare Batterien niemals wieder auf. Schließen Sie Batterien/Akkus nicht kurz und/oder öffnen Sie diese nicht.

Überhitzung, Brandgefahr oder Platzen können die Folge sein.

- Werfen Sie Batterien/Akkus niemals in Feuer oder Wasser.
- Setzen Sie Batterien/Akkus keiner mechanischen Belastung aus.

Risiko des Auslaufens der Batterien

- Vermeiden Sie extreme Bedingungen und Temperaturen, die auf Batterien/Akkus einwirken können, z. B. auf Heizkörpern / direkte Sonneneinstrahlung.
- Vermeiden Sie den Kontakt mit Haut, Augen und Schleimhäuten! Spülen Sie bei Kontakt mit Batteriesäure die betroffenen Stellen sofort mit klarem Wasser und suchen Sie umgehend einen Arzt auf!



SCHUTZHANDSCHUHE TRAGEN!

Ausgelaufene oder beschädigte Batterien/Akkus können bei Berührung mit der Haut Verätzungen verursachen. Tragen Sie deshalb in diesem Fall geeignete Schutzhandschuhe.



- Im Falle eines Auslaufens der Batterien entfernen Sie diese sofort aus dem Produkt, um Beschädigungen zu vermeiden.
- Entfernen Sie die Batterien, wenn das Produkt längere Zeit nicht verwendet wird.

Risiko der Beschädigung des Produkts

- Verwenden Sie ausschließlich den angegebenen Batterietyp/ Akkutyp!
- Achten Sie beim Einlegen auf die richtige Polarität! Diese wird im Batteriefach angezeigt!
- Reinigen Sie Kontakte an der Batterie und im Batteriefach vor dem Einlegen, falls erforderlich!
- Entfernen Sie erschöpfte Akkus/Batterien umgehend aus dem Produkt.

● Hinweise zu Knopfzellen-Batterien

 **WARNUNG!** Die Batterie nicht verschlucken, es besteht die Gefahr einer chemischen Verätzung.

-  **WARNUNG:** Enthält eine  Knopfzellenbatterie

ACHTUNG! Enthält verschluckbare Knopfzellen! Es besteht Erstickungsgefahr!

-  **BATTERIEN AUSSER REICHWEITE VON KINDERN HALTEN!**
Verschlucken von Batterien kann zu Verätzungen, Perforation von Weichteilen und Tod führen. Schwere Verätzungen können innerhalb von 2 Stunden nach Verschlucken der Batterien auftreten. Es ist unverzüglich ärztliche Hilfe hinzuzuziehen.
-  **WARNUNG!** Entsorgen Sie verbrauchte Batterien sofort. Halten Sie neue und gebrauchte Batterien von Kindern fern.
- Wenn sich das Batteriefach nicht sicher schließen lässt, verwenden Sie das Produkt nicht mehr und halten Sie es von Kindern fern.
- Wenn Sie vermuten, Batterien könnten verschluckt oder in irgendeinen Teil des Körpers gelangt sein, suchen Sie unverzüglich einen Arzt auf.



Nicht offensichtliche Symptome, die durch das Verschlucken von Batterien auftreten können

Leider ist es nicht offensichtlich, wenn eine Knopfzellen- oder Münzbatterie im Ösophagus (in der Speiseröhre) eines Kindes steckt.



Es gibt keine spezifischen Symptome, die damit verbunden sind. Das Kind könnte:

- viel husten, würgen oder sabbern;
- den Eindruck machen, eine Magenverstimmung oder einen Virus zu haben;
- sich krank fühlen;
- auf seinen Hals oder seinen Bauch zeigen;
- Schmerzen im Bauch, in der Brust oder im Rachen haben;
- müde oder lethargisch sein;
- könnte vielleicht ruhiger oder anhänglicher als sonst sein oder „nicht es selbst“ sein;
- könnte seinen Appetit verlieren oder einen verminderten Appetit haben und

- möglicherweise keine feste Nahrung zu sich nehmen wollen / können.
- Diese Art von Symptomen variiert oder schwankt, wobei die Schmerzen zunehmen und dann wieder abklingen.
- Ein spezifisches Symptom für das Verschlucken von Knopfzellen oder Münzbatterien ist das Erbrechen von frischem (hellrotem) Blut.
- Wenn das Kind dies tut, suchen Sie sofort ärztliche Hilfe auf.
- Da es keine eindeutigen Symptome gibt, ist es wichtig, mit „leeren“ oder Ersatz-Knopfzellen oder Münzbatterien im Haushalt und den Produkten, die sie enthalten, vorsichtig umzugehen.

● Vor der Inbetriebnahme

● Batterie einsetzen / austauschen

Hinweis: Das Symbol „niedriger Batterieladestatus“  erscheint in der LCD-Anzeige , wenn die Batterie leer / verbraucht ist.

Hinweis: Nach dem Austauschen der Batterie kann es vorkommen, dass die LCD-Anzeige  nicht richtig funktioniert. Entfernen Sie die Batterie und setzen Sie sie erneut ein.

- Lösen Sie die Schwarze feste Schraube  mit einem Schraubendreher (nicht im Lieferumfang enthalten).

- Drücken Sie auf die Taste des Batteriefachs [4]. Ziehen Sie dann die Batteriehalterung [7] heraus (siehe Abb. B).
- Entnehmen Sie die alte Batterie.
- Schieben Sie die Batteriehalterung mit der neuen Batterie zurück in das Batteriefach. Beachten Sie beim Einlegen der Batterie die richtige Polarität (+ und -).
- Schieben Sie die Batteriehalterung [7] vollständig hinein (siehe Abb. B).
- Ziehen Sie die Schwarze feste Schraube [9] mit einem Schraubendreher fest (nicht im Lieferumfang enthalten).

● Inbetriebnahme

● Gebrauch des digitalen Winkelmessers

- Entfernen Sie die [10] Isolierfolie vor dem Gebrauch.
- Drücken Sie die Taste ON / OFF [5] zum Einschalten der LCD-Anzeige [3].
- Lösen Sie den Feststellknopf [2], indem Sie ihn links herum drehen.
- ☞ = Drehrichtung zum Lösen des Feststellknopfs [2].
- Legen Sie den digitalen Winkelmesser auf eine flache Oberfläche. Sorgen Sie dafür, dass beide Lineale [1] an der Oberfläche ausgerichtet sind (siehe Abb. C). Drücken Sie dann die Taste ZERO [6], um die Daten auf Null zu setzen.
- Drehen Sie das Lineal zum Messen des Winkels.

Hinweis: Sie können den Feststellknopf [2] durch Rechtsdrehung festziehen, um einen bestimmten Messwinkel beizubehalten.

- ☞ = Drehrichtung zum Festziehen des Feststellknopfs [2].
- Sie können die 2 Lineale auch bis auf 180° öffnen und mit der Oberfläche ausrichten (siehe Abb. D). Drücken Sie dann die Taste ZERO [6], um die Daten auf Null zu setzen. Drehen Sie das Lineal zum Messen des Winkels.

Hinweis: Die Anzeige zeigt „Err“, falls der digitale Winkelmesser über 360° gedreht wurde (siehe Abb. E). Drehen Sie den digitalen Winkelmesser wieder in die Ausgangsposition zurück und messen Sie erneut.

Hinweis: Die LCD-Anzeige [3] schaltet sich ebenfalls beim Drehen des Lineals [1] automatisch ein.





Hinweis: Nach ca. 5 bis 6 Minuten schaltet sich die LCD-Anzeige [3] automatisch ab.

● Fehler beheben

Das Produkt enthält empfindliche elektronische Bauteile. Daher ist es möglich, dass es durch Funkübertragungsgeräte in unmittelbarer Nähe gestört wird. Treten Fehlanzeigen im Display auf, entfernen Sie solche Geräte aus der Umgebung des Produkts.

Elektrostatische Entladungen können zu Funktionsstörungen führen.

- Entfernen Sie bei solchen Funktionsstörungen kurzzeitig die Batterie und setzen Sie sie erneut ein.

Fehler	Ursache	Abhilfe
Symbol „niedriger Batterieladestatus“  erscheint in der LCD-Anzeige  .	Die Batteriespannung liegt unter 2,5 V.	Tauschen Sie die Batterie aus (Kapitel „Batterie einsetzen / austauschen“).
Die LCD-Anzeige  zählt nicht weiter.	Fehlerhafte Schaltung	Batterie herausnehmen und nach 30 Sekunden wieder einsetzen.
Keine Anzeige in der LCD-Anzeige  .	<ol style="list-style-type: none"> LCD-Anzeige ist ausgeschaltet. Batterie hat keinen richtigen Kontakt oder ist falsch herum eingesetzt. Die Batteriespannung liegt unter 2 V. 	<ol style="list-style-type: none"> Schalten Sie die LCD-Anzeige ein, indem Sie die Taste ON / OFF  drücken. Entnehmen Sie die Batterie. Setzen Sie sie gemäß Polung und Kapitel „Batterie einsetzen/austauschen“ so ein, dass sie alle Kontakte berührt. Tauschen Sie die Batterie aus (Kapitel „Batterie einsetzen / austauschen“).

● Wartung und Reinigung

- Reinigen Sie den digitalen Winkelmesser vor und nach dem Gebrauch mit einem trockenen Tuch. Verwenden Sie niemals Benzin, Lösungsmittel oder andere Reiniger.
- Den digitalen Winkelmesser nicht in Wasser tauchen. Flüssigkeiten können den digitalen Winkelmesser beschädigen.
- Schalten Sie die LCD-Anzeige  immer aus, wenn der digitale Winkelmesser nicht verwendet wird. So verlängern Sie die Betriebsdauer der Batterie.

Hinweis – Nach dem Gebrauch bzw. nach der Reinigung:

- Lagern Sie das Produkt in der Aufbewahrungsbox oder
- Hängen Sie das Produkt mithilfe der Aufhängung  an einem geeigneten Haken auf.

● Entsorgung

Die Verpackung besteht aus umweltfreundlichen Materialien, die Sie über die örtlichen Recyclingstellen entsorgen können.



Beachten Sie die Kennzeichnung der Verpackungsmaterialien bei der Abfalltrennung, diese sind gekennzeichnet mit Abkürzungen (a) und Nummern (b) mit folgender Bedeutung: 1–7: Kunststoffe/20–22: Papier und Pappe/80–98: Verbundstoffe.



Möglichkeiten zur Entsorgung des ausgedienten Produkts erfahren Sie bei Ihrer Gemeinde oder Stadtverwaltung.



Gerät entsorgen

Das Symbol der durchgestrichenen Mülltonne bedeutet, dass dieses Gerät am Ende der Nutzungszeit nicht über den Haushaltsmüll entsorgt werden darf. Das Gerät ist bei eingerichteten Sammelstellen, Wertstoffhöfen oder Entsorgungsbetrieben abzugeben. Zudem sind Vertreiber

von Elektro- und Elektronikgeräten sowie Vertreiber von Lebensmitteln zur Rücknahme verpflichtet. LIDL bietet Ihnen Rückgabemöglichkeiten direkt in den Filialen und Märkten an. Rückgabe und Entsorgung sind für Sie kostenfrei. Beim Kauf eines Neugerätes haben Sie das Recht, ein entsprechendes Altgerät unentgeltlich zurückzugeben. Zusätzlich haben Sie die Möglichkeit, unabhängig vom Kauf eines Neugerätes, unentgeltlich (bis zu drei) Altgeräte abzugeben, die in keiner Abmessung größer als 25 cm sind. Bitte löschen Sie vor der Rückgabe alle personenbezogenen Daten. Bitte entnehmen Sie vor der Rückgabe Batterien oder Akkumulatoren, die nicht vom Altgerät umschlossen sind, sowie Lampen, die zerstörungsfrei entnommen werden können und führen diese einer separaten Sammlung zu.

Defekte oder verbrauchte Batterien/ Akkus müssen recycelt werden. Geben Sie Batterien /Akkus und/oder das Produkt über die angebotenen Sammeleinrichtungen zurück.



Umweltschäden durch falsche Entsorgung der Batterien / Akkus!

Das Symbol der durchgestrichenen Mülltonne auf Batterien oder Akkus bedeutet, dass Sie Batterien und Akkus nicht im Hausmüll entsorgen dürfen. Entnehmen Sie die Batterien/den Akku-Pack aus dem Produkt vor der Entsorgung.

Diese können giftige Schwermetalle enthalten und unterliegen der Sondermüllbehandlung.

Die chemischen Symbole der Schwermetalle sind wie folgt: Cd = Cadmium, Hg = Quecksilber, Pb = Blei.

Sie sind gesetzlich verpflichtet, alte Batterien und Akkus nach Gebrauch zurückzugeben. Geben Sie deshalb verbrauchte Batterien und Akkus kostenfrei im Handelsgeschäft z. B. in Ihrer LIDL Filiale oder bei einer kommunalen Sammelstelle ab.

Batterien und Akkus können Stoffe enthalten, die schädlich für die menschliche Gesundheit und Umwelt sind. Nur bei einer getrennten Sammlung und Verwertung von alten Batterien und Akkus können die negativen Auswirkungen vermieden werden.

Seien Sie besonders vorsichtig beim Umgang mit lithiumhaltigen Batterien und Akkus, da bei unsachgemäßem Verwendung eine erhöhte Brandgefahr besteht. Kleben Sie dazu die Pole ab, um einen äußeren Kurzschluss zu vermeiden. Nutzen Sie Batterien mit langer Lebensdauer oder Akkus, um die Entstehung von Abfällen aus Alt-Batterien zu verringern. Beachten Sie die Anweisungen zum Lagern, und vermeiden Sie das vollständige Ent- und Aufladen des Akkus, um die Lebensdauer zu verlängern. Darüber hinaus sollten Sie Batterien oder Elektro- und Elektronikgeräte mit Batterien oder Akkus nicht im öffentlichen Raum zurücklassen, um eine Vermüllung zu vermeiden. Prüfen Sie Möglichkeiten, Batterien einer Wiederverwendung zuzuführen, anstatt diese zu entsorgen, beispielsweise durch Instandsetzung der Batterie.

● **Garantie**

Das Produkt wurde nach strengen Qualitätsrichtlinien hergestellt und vor der Auslieferung sorgfältig geprüft. Im Falle von Material- oder Herstellungsfehlern haben Sie gegenüber dem Verkäufer des Produkts gesetzliche Rechte. Ihre gesetzlichen Rechte werden in keiner Weise durch unsere unten aufgeführte Garantie eingeschränkt.

Die Garantie für dieses Produkt beträgt 3 Jahre ab Kaufdatum. Die Garantiezeit beginnt mit dem Kaufdatum. Bewahren Sie den Originalkaufbeleg an einem sicheren Ort auf, da dieses Dokument als Nachweis des Kaufs erforderlich ist.

Alle Schäden oder Mängel, die bereits zum Zeitpunkt des Kaufs vorhanden sind, müssen unverzüglich nach dem Auspacken des Produkts gemeldet werden.

Sollte das Produkt innerhalb von 3 Jahren ab Kaufdatum einen Material- oder Herstellungsfehler aufweisen, werden wir es – nach unserer Wahl – kostenlos für Sie reparieren oder ersetzen. Die Garantiezeit verlängert sich durch einen stattgegebenen Gewährleistungsanspruch nicht. Dies gilt auch für ersetzte und reparierte Teile.

Diese Garantie erlischt, wenn das Produkt beschädigt oder unsachgemäß verwendet oder gewartet wurde.

Die Garantie deckt Material- und Herstellungsfehler ab. Diese Garantie erstreckt sich weder auf Produktteile, die normalem Verschleiß unterliegen, und somit als Verschleißteile gelten (z. B. Batterien, Akkus, Schläuche, Farbpatronen), noch auf Schäden an zerbrechlichen Teilen, z. B. Schalter oder Teile aus Glas.

● Abwicklung im Garantiefall

Um eine schnelle Bearbeitung Ihres Anliegens zu gewährleisten, folgen Sie bitte den folgenden Hinweisen:

Bitte halten Sie für alle Anfragen den Kassenbon und die Artikelnummer (z. B. IAN 487354_2501) als Nachweis für den Kauf bereit.

Die Artikelnummer entnehmen Sie bitte dem Typenschild am Produkt, einer Gravur am Produkt, dem Titelblatt Ihrer Anleitung (unten links) oder dem Aufkleber auf der Rück- oder Unterseite des Produktes.

Sollten Funktionsfehler oder sonstige Mängel auftreten kontaktieren Sie zunächst die nachfolgend benannte Serviceabteilung telefonisch oder per EMail.

Ein als defekt erfasstes Produkt können Sie dann unter Beifügung des Kaufbelegs (Kassenbon) und der Angabe, worin der Mangel besteht und wann er aufgetreten ist, für Sie portofrei an die Ihnen mitgeteilte Service Anschrift übersenden.

Auf parkside-diy.com können Sie diese und viele weitere Handbücher einsehen und herunterladen. Mit diesem QR-Code gelangen Sie direkt auf parkside-diy.com. Wählen Sie Ihr Land aus, und suchen Sie über die Suchmaske nach den Bedienungsanleitungen. Mittels Eingabe der Artikelnummer (IAN) 487354_2501 gelangen Sie zur Bedienungsanleitung für Ihren Artikel.



Batterieinformationen

Lithium-Batterie (nicht wiederaufladbar) 3V
--- CR2032
Mindesthaltbarkeitsdatum: 06/2028

Hergestellt von

DONGGUAN TIANQIU ENTERPRISE CO., LTD
TianQiu Industrial Park, Xinji Industrial Zone, Machong Town, Dongguan City, Guangdong, China
E-Mail: idsale2@gdtianqiu.com
www.tmmq.cn

Importiert von

OWIM GmbH & Co. KG
Stiftsbergstraße 1
74167 Neckarsulm
E-Mail: battery-service@lidl.com
www.owim.com

● Service

DE Service Deutschland

Tel.: 0800 5435 111

E-Mail: owim@lidl.de

AT Service Österreich

Tel.: 0800 292726

E-Mail: owim@lidl.at





CH Service Schweiz

Tel.: 0800562153

E-Mail: owim@lidl.ch



Liste des pictogrammes utilisés	Page 17
Introduction	Page 17
Utilisation conforme aux prescriptions	Page 17
Contenu de livraison	Page 17
Description des pièces	Page 17
Spécifications techniques	Page 17
Indications de sécurité	Page 17
Consignes de sécurité relatives aux piles / piles rechargeables	Page 19
Remarques concernant les piles boutons / cellulaires	Page 20
Symptômes non évidents pouvant résulter de l'ingestion de piles	Page 20
Avant la mise en marche	Page 21
Insérer la pile/la remplacer	Page 21
Mise en marche	Page 21
Utilisation du rapporteur d'angle numérique	Page 21
Résolution de problèmes	Page 22
Maintenance et nettoyage	Page 23
Mise au rebut	Page 23
Garantie	Page 23
Faire valoir sa garantie	Page 24
Service après-vente	Page 24

Liste des pictogrammes utilisés	
	Courant continu/tension continue
	Pile (bouton) fournie
	Le marquage CE indique la conformité aux directives européennes applicables à ce produit.
	Avertissement ! Le produit contient une pile bouton. Dangereux en cas d'ingestion - voir le mode d'emploi.

RAPPORTEUR D'ANGLE NUMÉRIQUE

● Introduction

Nous vous félicitons pour l'achat de votre nouveau produit. Vous avez opté pour un produit de grande qualité. Le mode d'emploi fait partie intégrante de ce produit. Il contient des indications importantes pour la sécurité, l'utilisation et la mise au rebut. Veuillez lire consciencieusement toutes les indications d'utilisation et de sécurité du produit. Ce produit doit uniquement être utilisé conformément aux instructions et dans les domaines d'application spécifiés. Lors d'une cession à tiers, veuillez également remettre tous les documents.





● Utilisation conforme aux prescriptions







Ce produit sert à mesurer des longueurs et des angles. Le produit est destiné uniquement à un usage privé. Ne convient pas pour une utilisation commerciale.

● Contenu de livraison

- 1 x Rapporteur d'angle numérique
- 1 x Pile
- 1 x Boîte de rangement
- 1 x Manuel d'utilisation

● Description des pièces

-  Règle
-  Bouton de verrouillage
-  Afficheur LCD
-  Bouton du compartiment à pile

-  Interrupteur ON/OFF (MARCHE / ARRÊT)
-  Bouton ZERO
-  Logement pour pile
-  Trou de suspension
-  Vis fixe noire
-  Entretoises d'isolation

● Spécifications techniques

Unité de mesure :	degrés (°)
Capacité de mesure :	0 – 360°
Graduation :	0,1°
Précision des mesures d'angles :	± 0,3°
Système de mesure :	linéaire, sans contact Système de mesure CAP
Affichage :	afficheur LCD
Température de fonctionnement :	+ 5°C – + 40°C
Influence de l'humidité ambiante :	de 0% à 80% d'humidité relative
Pile :	Pile au lithium (non rechargeable) 3V  CR2032 (comprise)

Indications de sécurité

**VEUILLEZ S'IL VOUS PLAÎT
LIRE LE MODE D'EMPLOI
AVANT L'UTILISATION !**

LE MODE D'EMPLOI
EST À CONSERVER
PRÉCIEUSEMENT !

⚠ MISE EN GARDE !

**Attention aux bords
tranchants.**

**⚠ ATTENTION ! RISQUE DE
BLESSURE !**

- **LE PRODUIT EST À
TENIR HORS DE LA
PORTÉE DES ENFANTS.
CE PRODUIT N'EST PAS
UN JOUET !** Ce produit ne
doit pas être utilisé par des
enfants sans surveillance.

⚠ AVERTISSEMENT !	
<small>GARDER CE PRODUIT HORS DE PORTÉE DES ENFANTS ! L'ingestion peut entraîner des brûlures chimiques, la perforation des tissus mous et la mort. Des brûlures graves peuvent survenir dans les 2 heures suivant l'ingestion. Consultez immédiatement un médecin.</small>	

**⚠ DANGER DE MORT ET
RISQUE DE BLESSURE
POUR LES ENFANTS
EN BAS ÂGE ET LES
ENFANTS !**

Ne laissez
jamais les enfants avec le
matériau d'emballage sans
surveillance.

- Le matériel d'emballage
est une source de risque
d'étouffement. Les enfants
sous-estiment souvent les
risques. Gardez les enfants
éloignés du produit.

**⚠ AVERTISSEMENT !
CONTIENT DES
PILES BOUTONS
SUSCEPTIBLES D'ÊTRE
INGÉRÉES !
RISQUE
D'ÉTOUFFEMENT !**

- Cet appareil peut être
utilisé par des enfants de
8 ans et plus ainsi que par
des personnes à capacités
physiques, sensorielles
ou mentales réduites ou
manquant d'expérience et
de connaissance que sous
surveillance ou s'ils ont
été instruits de l'utilisation
sûre de cet appareil et des
risques en découlant. Les
enfants ne doivent pas
jouer avec cet appareil.
Le nettoyage et la
maintenance domestique
de l'appareil ne doit pas
être effectué par un enfant
sans surveillance.
- N'exposez jamais le produit
à des sources de chaleur
élevées et à l'humidité, car
ceci pourrait endommager
le produit.
- Ne mettez pas le produit
sous tension.
 - Tenez le produit hors
de portée des broches/
stylets sous tension !
 - Tenez le produit hors
de portée des pièces
qui sont sous tension
électrique.Risque de dégâts sur la
puce intégrée dans le
produit.

- Maintenez le produit propre et sec. Des liquides peuvent endommager le produit.



Consignes de sécurité relatives aux piles / piles rechargeables

■ **DANGER DE MORT !**

Gardez les piles / piles rechargeables hors de portée des enfants. En cas d'ingestion accidentelle, contactez l'assistance médicale d'urgence.

- L'ingestion peut entraîner des brûlures, la perforation des tissus mous et la mort. Des brûlures graves peuvent survenir dans les 2 heures suivant l'ingestion.

-  **RISQUE D'EXPLOSION !** Ne rechargez jamais des piles non rechargeables. Ne mettez pas en court-circuit et / ou n'ouvrez pas les piles / piles rechargeables. Cela pourrait provoquer une surchauffe, un incendie ou une explosion.

- Ne jetez jamais les piles / piles rechargeables au feu ou dans l'eau.

- N'effectuez pas de sollicitations mécaniques sur les piles / piles rechargeables.

Risque de fuite des piles

- Évitez les conditions environnementales et les températures extrêmes qui peuvent nuire aux piles / piles rechargeables, comme les radiateurs ou la lumière directe du soleil.
- Évitez tout contact avec la peau, les yeux et les muqueuses. En cas de contact avec l'acide des piles, rincez abondamment la zone affectée à l'eau claire et contactez l'assistance médicale d'urgence.

-  **PORTEZ DES GANTS DE PROTECTION !** Les piles / piles rechargeables endommagées ou ayant fui peuvent provoquer des brûlures au contact de la peau. Si tel est le cas, portez des gants de protection adaptés à tout moment.

- En cas de fuite de la pile, retirez-la immédiatement du produit pour prévenir tout endommagement.

- Si vous n'utilisez pas le produit pendant une longue période, retirez les piles / piles rechargeables.

Risque d'endommagement du produit

- Utilisez uniquement le type de pile / pile rechargeable spécifié !
- À l'insertion, veillez à respecter la polarité ! Celle-ci est indiquée dans le compartiment à piles !
- Nettoyez les contacts de la pile ainsi que le compartiment à piles avant insertion !
- Retirez immédiatement les piles / piles rechargeables usagées du produit.

● Remarques concernant les piles boutons / cellulaires



AVERTISSEMENT!

N'ingérez pas la pile, danger de brûlure chimique.

-  **AVERTISSEMENT :** Contient une pile bouton



ATTENTION !

Contient des piles boutons/cellulaires qui peuvent être ingérées !

Danger d'étouffement !

■ **GARDER LES PILES HORS DE PORTÉE DES**

ENFANTS ! L'ingestion de piles peut provoquer des brûlures chimiques, la perforation des tissus mous et la mort. Des brûlures graves peuvent survenir dans les 2 heures suivant l'ingestion de piles. Consultez immédiatement un médecin.

-  **AVERTISSEMENT !** Éliminez immédiatement les piles usagées. Conservez les piles neuves et usagées à l'écart des enfants.
- Si le compartiment de la pile ne se ferme pas correctement, arrêtez d'utiliser le produit et conservez-le à l'écart des enfants.
- Si vous suspectez qu'une pile a été ingérée ou placée à l'intérieur d'une partie du corps, contactez un médecin immédiatement.



Symptômes non évidents pouvant résulter de l'ingestion de piles

Malheureusement, il n'est pas facile de déterminer si une pile bouton est coincée dans l'œsophage d'un enfant.

Il n'y a pas de symptômes spécifiques associés à cette situation. L'enfant peut :

- tousser, avoir des haut-le-cœur ou baver beaucoup ;
 - sembler souffrir de maux d'estomac ou d'un virus ;
 - avoir envie de vomir ;
 - montrer du doigt sa gorge ou son estomac ;
 - avoir mal à l'abdomen, à la poitrine ou à la gorge ;
 - être fatigué ou léthargique ;
 - être plus silencieux ou plus collant que d'habitude ou ne pas être lui-même ;
 - perdre son appétit ou avoir un appétit réduit ; et
 - ne pas vouloir manger d'aliments solides / être incapable de manger des aliments solides.
- Ces types de symptômes varient ou fluctuent, la douleur augmentant puis s'atténuant.
- Un symptôme spécifique à l'ingestion de piles boutons est le vomissement de sang frais (rouge vif).





- Si l'enfant vomit du sang, il faut immédiatement consulter un médecin.
- L'absence de symptômes clairs explique pourquoi il est important d'être vigilant quant à la présence de piles « plates » ou bouton de rechange dans la maison et dans les produits qui en contiennent.

● **Avant la mise en marche**

● **Insérer la pile/la remplacer**



Indication : L'affichage du symbole de tension basse  sur l'afficheur LCD  indique une pile déchargée/à plat.

Indication : Lors du remplacement de la pile, l'afficheur LCD  peut présenter des défaillances. Retirez la pile, puis insérez-la à nouveau.

- Desserrez la vis fixe noire  avec un tournevis (non inclus).
- Appuyez sur le bouton du compartiment à pile , puis retirez le logement pour pile  (voir ill. B).
- Retirez la pile usagée.
- Insérez le logement pour pile contenant la pile neuve dans le compartiment à pile en respectant la polarité correcte (+ et -). Assurez-vous que la borne plus soit orientée vers l'extérieur.
- Poussez le logement pour pile  à fond dans le compartiment (voir ill. B).
- Serrez la vis fixe noire  avec un tournevis (non inclus).

● **Mise en marche**

● **Utilisation du rapporteur d'angle numérique**

- Retirez la feuille d'isolation  avant utilisation.
- Appuyez sur l'interrupteur ON/OFF  pour allumer l'écran LCD .

- Desserrez le bouton de verrouillage [2] en le tournant dans le sens contraire des aiguilles d'une montre.
-  = Sens de rotation pour relâcher le bouton de verrouillage [2].
- Placez le rapporteur d'angle numérique sur une surface plane. Assurez-vous que les deux règles [1] soient alignées sur la surface (voir l'ill. C). Appuyez ensuite sur la touche ZERO [6] pour réinitialiser les valeurs sur zéro.
- Tournez le lecteur d'angle pour mesurer l'angle.

Remarque : Le bouton de verrouillage [2] peut être serré en le tournant dans le sens des aiguilles d'une montre, afin de maintenir un angle mesuré souhaité.

-  = Sens de rotation pour serrer le bouton de verrouillage [2].
- Vous pouvez également ouvrir les deux lecteurs d'angle à 180° directement alignés sur la surface (voir ill. D), puis appuyez sur le bouton ZERO [6] pour mettre à zéro. Tournez le lecteur d'angle pour mesurer l'angle.

Indication : L'afficheur indique « Err », si le rapporteur d'angle numérique a été tourné à 360° (voir l'ill. E). Tournez à nouveau le rapporteur d'angle numérique dans sa position initiale et remesurez.

Indication : L'afficheur LCD [3] s'allume également automatiquement lorsque la règle [1] est tournée.

Indication : Afficheur LCD [3] s'éteint automatiquement après env. 5 à 6 minutes.

● Résolution de problèmes

L'appareil comprend des pièces électroniques sensibles. Il est donc possible qu'il présente des perturbations ondulatoires causées par des appareils électriques se trouvant à proximité. En cas d'affichage de toutes erreurs d'indication sur l'écran, retirez ces appareils du voisinage du lecteur d'angle. Les décharges électrostatiques peuvent mener à des perturbations fonctionnelles.

- Retirez pour un court moment la pile et remettez-la dans son compartiment, si l'appareil présente une telle perturbation.

Erreur	Cause	Solution
Affichage du symbole «de tension basse»  sur l'afficheur LCD [3].	La tension de la pile se situe en dessous de 2,5 V.	Remplacez la pile comme décrit dans le chapitre « Insérer la pile/la remplacer ».
L'afficheur LCD [3] s'arrête de compter.	Circuit défectueux	Sortez la pile et remettez-la dans le compartiment après 30 secondes.
Aucun affichage sur l'afficheur LCD [3]	<ol style="list-style-type: none"> 1. L'afficheur LCD est éteint. 2. La pile n'a pas de véritable contact ou a été placée dans le mauvais sens. 3. La tension de la pile se situe en dessous de 2 V. 	<ol style="list-style-type: none"> 1. Mettez l'afficheur LCD en marche en appuyant sur la touche [5] MARCHE / ARRÊT. 2. Sortez la pile et remplacez-la selon la polarité et le chapitre « Insérer la pile/la remplacer », de manière à ce qu'elle touche tous les contacts. 3. Remplacez la pile comme décrit dans le chapitre « Insérer la pile/la remplacer ».

● Maintenance et nettoyage

- Nettoyez le rapporteur d'angle numérique avant et après son utilisation avec un chiffon sec. N'utilisez jamais d'essence, de solvant ou d'autres produits de nettoyage.
- Ne plongez pas le rapporteur d'angle numérique dans l'eau. Des liquides peuvent endommager le rapporteur d'angle numérique.
- Éteignez toujours l'afficheur à CL [3] lorsque le rapporteur d'angle numérique n'est pas utilisé. Ainsi, vous prolongez la durée de fonctionnement de la pile.

Remarque - Après l'utilisation ou le nettoyage :

- Rangez le produit dans sa boîte de rangement ou
- Accrochez le produit grâce à son dispositif d'accrochage [8] à un crochet approprié.

● Mise au rebut

L'emballage se compose de matières recyclables pouvant être mises au rebut dans les déchetteries locales.



Veillez respecter l'identification des matériaux d'emballage pour le tri sélectif, ils sont identifiés avec des abbréviations (a) et des chiffres (b) ayant la signification suivante : 1-7 : plastiques / 20-22 : papiers et cartons / 80-98 : matériaux composite.



Votre mairie ou votre municipalité vous renseigneront sur les possibilités de mise au rebut des produits usagés.



Afin de contribuer à la protection de l'environnement, veuillez ne pas jeter votre produit usagé dans les ordures ménagères, mais éliminez-le de manière appropriée. Pour obtenir des renseignements concernant les points de collecte et leurs horaires d'ouverture, vous pouvez contacter votre municipalité.

Les piles / piles rechargeables défectueuses ou usagées doivent être recyclées. Les piles et / ou piles rechargeables et / ou le produit doivent être retournés dans les centres de collecte proposés.



Pollution de l'environnement par la mise au rebut incorrecte des piles / piles rechargeables !

Les piles / piles rechargeables ne doivent pas être mises au rebut avec les ordures ménagères. Elles peuvent contenir des métaux lourds toxiques et doivent être considérées comme des déchets spéciaux. Les symboles chimiques des métaux lourds sont les suivants : Cd = cadmium, Hg = mercure, Pb = plomb. Pour cette raison, veuillez toujours déposer les piles / piles rechargeables usagées dans les conteneurs de recyclage communaux.

● Garantie

Le produit a été fabriqué selon des critères de qualité stricts, et contrôlé consciencieusement avant sa livraison. En cas de défaut de matériau ou de fabrication, vous avez des droits légaux vis-à-vis du vendeur du produit. Vos droits légaux ne sont en aucun cas limités par notre garantie mentionnée ci-dessous.

La garantie de ce produit est de 3 ans à partir de la date d'achat. La période de garantie commence à la date d'achat. Conservez l'original de la preuve d'achat dans un endroit sûr car ce document est nécessaire pour prouver l'achat.

Tout dommage ou défaut déjà présent au moment de l'achat doit être signalé immédiatement après le déballage du produit.

Si le produit présente un défaut de matériau ou de fabrication dans les 3 ans qui suivent la date d'achat, nous le réparerons ou le remplacerons - à votre choix - gratuitement pour vous. La période de garantie n'est pas prolongée par une demande de garantie acceptée. Cette

mesure s'applique également pour les pièces remplacées et réparées.

Cette garantie est annulée si le produit a été endommagé ou utilisé ou entretenu de manière incorrecte.

La garantie couvre les défauts de matériels et de fabrication. Cette garantie ne couvre pas les pièces du produit soumises à une usure normale, et qui sont donc considérées comme des pièces d'usure (par exemple les piles, les piles rechargeables, tuyaux, les cartouches d'encre), ni les dommages aux pièces fragiles, par exemple les interrupteurs ou les pièces en verre.

● Faire valoir sa garantie

Afin de garantir la rapidité de traitement de votre demande, veuillez tenir compte des indications suivantes :

Pour toute demande, veuillez conserver le ticket de caisse et le numéro de référence de l'article (par ex. IAN 487354_2501) au titre de preuves d'achat.

Le numéro de référence de l'article est indiqué sur la plaque signalétique du produit, sur une gravure présente sur celui-ci, sur la page de couverture de votre manuel (en bas à gauche) ou sur l'autocollant placé sur la face arrière ou inférieure du produit.

En cas de dysfonctionnement de l'appareil ou de tout autre défaut, contactez en premier lieu le service après-vente par téléphone ou par e-mail aux coordonnées indiquées ci-dessous.

Tout produit considéré comme défectueux peut alors être envoyé sans frais de port supplémentaires au service clientèle indiqué, accompagné de la preuve d'achat (ticket de caisse) et d'une description écrite du défaut mentionnant également sa date d'apparition.

Le site parkside-diy.com vous permet de visualiser et de télécharger ce mode d'emploi ainsi que de nombreux autres manuels. Ce code QR vous permet

d'accéder directement au site parkside-diy.com. Sélectionnez votre pays et cherchez les modes d'emploi dans le champ de recherche. Le numéro de référence de l'article (IAN) 487354_2501 vous permet d'accéder au mode d'emploi se rapportant à votre article.



Informations sur la pile :

Pile au lithium (non rechargeable) 3 V ---
CR2032

A utiliser avant : 06/2028

Fabriqué par

DONGGUAN TIANQIU ENTERPRISE CO., LTD

TianQiu Industrial Park, Xinji Industrial Zone, Machong Town, Dongguan City, Guangdong, Chine

E-Mail : idsale2@gdtianqiu.com

www.tmmq.cn

Importé par

OWIM GmbH & Co. KG

Stiftsbergstraße 1

74167 Neckarsulm

E-Mail : battery-service@lidl.com

www.owim.com

● Service après-vente

FR Service après-vente France

Tél.: 0800904879

E-Mail: owim@lidl.fr





CH Service après-vente Suisse

Tél.: 0800562153

E-Mail: owim@lidl.ch



Elenco delle icone utilizzate	Pagina 26
Introduzione	Pagina 26
Utilizzo previsto	Pagina 26
Volume di spedizione	Pagina 26
Descrizione dei pezzi	Pagina 26
Dati tecnici	Pagina 26
Misure di sicurezza	Pagina 26
Istruzioni per la sicurezza di batterie / batterie ricaricabili	Pagina 27
Avvertenze relative alle batterie a bottone	Pagina 29
Sintomi aspecifici che possono verificarsi a seguito dell'ingestione di una batteria	Pagina 29
Prima della messa in funzione	Pagina 30
Inserite/sostituite le pile	Pagina 30
Messa in funzione	Pagina 30
Utilizzo del goniometro digitale	Pagina 30
Rimuovere l'errore	Pagina 31
Manutenzione e cura	Pagina 31
Smaltimento	Pagina 31
Garanzia	Pagina 32
Gestione dei casi in garanzia	Pagina 32
Assistenza	Pagina 33

Elenco delle icone utilizzate	
	Alimentazione in corrente continua
	Batteria (a bottone) inclusa
	Il marchio CE indica la conformità con le rilevanti direttive UE applicabili a questo prodotto.
	Avvertenza! Il prodotto contiene una batteria a bottone. Pericolosa se ingerita. Leggere le istruzioni.

GONIOMETRO DIGITALE

● Introduzione

Congratulazioni per l'acquisto del vostro nuovo prodotto. Avete optato per un prodotto di alta qualità. Le istruzioni d'uso sono parte integrante di questo prodotto. Esse contengono importanti avvertenze sulla sicurezza, l'impiego e lo smaltimento. Prima dell'utilizzo del prodotto, prendere conoscenza di tutte le istruzioni d'uso e delle avvertenze di sicurezza. Utilizzare il prodotto solo come descritto e per i campi di applicazione indicati. Consegnare tutte le documentazioni su questo prodotto quando viene ceduto a terzi.

● Utilizzo previsto

Questo prodotto è adatto per la misurazione di lunghezza e angolazione. Il prodotto è destinato esclusivamente all'uso personale. Non per uso commerciale.

● Volume di spedizione

- 1 x Goniometro digitale
- 1 x Batteria
- 1 x Scatola di custodia
- 1 x Istruzioni per l'uso

● Descrizione dei pezzi

- 1 Righelli
- 2 Manopola di blocco
- 3 Display LCD
- 4 Pulsante vano batterie
- 5 Pulsante ON / OFF
- 6 Pulsante ZERO
- 7 Alloggiamento batterie

- 8 Foro di attacco
- 9 Vite fissa nera
- 10 Linguetta isolante

● Dati tecnici

Unità di misura:	gradi (°)
Ambito di misurazione:	0 – 360°
Risoluzione:	0,1°
Precisione scala angolare:	± 0,3°
Sistema di misurazione:	lineare, senza contatto Sistema di misurazione CAP display LCD
Display:	
Temperatura di esercizio:	+ 5 °C – + 40 °C
Influsso per via dell'umidità ambiente:	entro 0% a 80% umidità ambiente relativa Irrilevante batteria al litio (non sostituibile) 3V  CR2032 (comprese nell'acquisto)
Pile:	



Misure di sicurezza

**LEGGERE L'ISTRUZIONE D'USO PRIMA DELL'UTILIZZO!
CONSERVARE PER BENE L'ISTRUZIONE D'USO!**

⚠ ATTENZIONE! Prestare attenzione ai bordi affilati.

⚠ ATTENZIONE! PERICOLO DI LESIONE!

- **IL PRODOTTO NON È ADATTO PER ANDARE IN MANO AI BAMBINI. QUESTO PRODOTTO NON È UN GIOCATTOLO!**

Questo prodotto non può essere usato dai bambini se non in presenzai di adulti.

⚠ AVVERTENZA!

TENERE FUORI DALLA PORTATA DEI BAMBINI!
Se ingerita, la batteria a bottone può causare ustioni chimiche, perforazione dei tessuti molli e morte. Ustioni gravi possono verificarsi entro 2 ore dall'ingestione. Contattare immediatamente un medico.



⚠ PERICOLO DI VITA E D'INFORTUNI PER INFANTI E BAMBINI! Non lasciate mai i Vostri bambini inosservati con il materiale d'imballaggio.

- Persiste pericolo di soffocamento per via dei materiali d'imballaggio. I bambini sottovalutano spesso i pericoli. Tenete sempre lontano il prodotto dalla portata dei bambini.

- **AVVERTENZA! CONTIENE BATTERIE A BOTTONE. RISCHIO DI SOFFOCAMENTO SE INGERITE.**

- Quest'apparecchio può essere utilizzato da bambini di età superiore agli 8 anni, da persone con capacità fisiche, sensoriali o mentali ridotte

o da persone inesperte solo se supervisionate o preventivamente istruite sull'utilizzo in sicurezza del prodotto e solo se informate dei pericoli legati al prodotto stesso.

Non lasciare che i bambini giochino con l'apparecchio.

La pulizia e la manutenzione non devono essere eseguite dai bambini senza supervisione.

- Non sottoponete mai il prodotto a temperature elevate e all'umidità, altrimenti potrebbe danneggiarsi.
- Non mettere il prodotto sotto tensione.
 - Tenere il prodotto lontano da perni / spine caricate elettricamente.
 - Tenere il prodotto lontano da parti sotto tensione.

Rischio di danni al chip incorporato nel prodotto.

- Mantenere il prodotto pulito e asciutto. Il liquido può danneggiare il prodotto.

⚠ Istruzioni per la sicurezza di batterie / batterie ricaricabili

- **PERICOLO DI MORTE!**
Conservare le batterie / batterie ricaricabili fuori dalla portata dei bambini. In caso di ingerimento accidentale, consultare immediatamente un medico.
- L'ingestione comporta il rischio di ustioni perforazione dei tessuti molli e morte. Ustioni gravi possono verificarsi entro 2 ore dall'ingestione.



■ **PERICOLO DI ESPLOSIONE!** Non ricaricare mai

- batterie non ricaricabili. Non cortocircuitare né aprire batterie / batterie ricaricabili. Potrebbero verificarsi surriscaldamento, incendi o esplosioni.
- Non gettare mai batterie / batterie ricaricabili nel fuoco o nell'acqua.
- Non esercitare sollecitazioni meccaniche sulle batterie / batterie ricaricabili.

Rischio di perdite delle batterie

- Evitare condizioni ambientali e temperature eccessive, che possano influire sulle batterie / batterie ricaricabili, ad es.: caloriferi / luce diretta del sole.

- Evitare il contatto diretto con la pelle, gli occhi e mucose membrane. In caso di contatto con l'acido della batteria, lavare abbondantemente la zona interessata con molta acqua pulita e consultare immediatamente un medico.



■ **INDOSSARE GUANTI PROTETTIVI!**

- Batterie / batterie ricaricabili esaurite o danneggiate possono provocare ustioni al contatto con la pelle. Indossare idonei guanti protettivi per tutto il tempo se ciò dovesse verificarsi.
- Nel caso di una batteria che perde, rimuoverla immediatamente dal prodotto per prevenire danni.
- Rimuovere le batterie / batterie ricaricabili se il prodotto non sarà utilizzato per un lungo periodo.

Rischio di danni al prodotto

- Usare solo il tipo di batterie / batterie ricaricabili specificato!
- Quando si inseriscono, assicurarsi che la polarità sia corretta! Ciò è indicato all'interno del vano batteria!

- Pulire i contatti sulla batteria e nel vano batteria prima dell'inserimento!
- Rimuovere immediatamente dal prodotto le batterie / batterie ricaricabili esaurite.

● Avvertenze relative alle batterie a bottone



AVVERTENZA! Non ingerire la batteria. Rischio di ustioni chimiche.

-  **AVVERTENZA!** Contiene una batteria a bottone. **ATTENZIONE!**

Contiene batterie a bottone. Pericolo di soffocamento se ingerite.

-  **TENERE LE BATTERIE FUORI DALLA PORTATA DEI BAMBINI!**

Se ingerite, le batterie possono causare ustioni chimiche, perforazione dei tessuti molli e morte. Ustioni gravi possono verificarsi entro 2 ore dall'ingestione. Contattare immediatamente un medico.

-  **AVVERTENZA!** Smaltire immediatamente le

batterie scariche. Conservare le batterie nuove e usate fuori dalla portata dei bambini.

- Se il vano batteria non si chiude saldamente, non usare il prodotto e tenerlo fuori dalla portata dei bambini.
- Se si ritiene che le batterie siano state ingerite o introdotte in qualsiasi parte del corpo, contattare immediatamente un medico.



Sintomi aspecifici che possono verificarsi a seguito dell'ingestione di una batteria



Sfortunatamente, l'ostruzione dell'esofago a seguito dell'ingestione di una batteria non presenta sintomi specifici. Il bambino potrebbe:

- Tossire, deglutire a fatica o produrre molta saliva.
- Presentare disturbi allo stomaco come se avesse contratto un virus.
- Sentirsi male.
- Indicare la propria gola o lo stomaco.
- Provare dolore all'addome, al torace o alla gola.
- Sentirsi stanco o apparire letargico.

- Essere più silenzioso o desideroso di attenzione del solito o in generale esibire un comportamento anomalo.
- Perdere l'appetito o mangiare meno del solito.
- Non volere o potere mangiare alimenti solidi.
- Tali sintomi possono variare con la fluttuazione del dolore.
- Un sintomo specifico dell'ingestione di una batteria a bottone è il vomito di sangue fresco (rosso chiaro).
- In tal caso, consultare immediatamente un medico.
- L'assenza di sintomi evidenti è il motivo per cui è necessaria un'attenta supervisione delle batterie e dei prodotti che le contengono.





● Prima della messa in funzione

● Inserite/sostituite le pile

Avvertenza: Il simbolo di bassa tensione  sul display LCD  indica una batteria scarica/in esaurimento.









Avvertenza: Alla sostituzione della batteria, il display LCD  potrebbe restituire un errore. Rimuovere la batteria e inserirla nuovamente.

- Allentare la vite fissa nera  con un cacciavite (non incluso).



- Premere il pulsante del vano batterie , quindi estrarre l'alloggiamento batterie  (vedere la Fig. B).
- Rimuovere la vecchia batteria.
- Inserire l'alloggiamento contenente la nuova batteria nell'apposito vano, osservando la giusta polarità (+ e -). Assicurarsi che il terminale positivo sia rivolto verso l'esterno.
- Inserire completamente l'alloggiamento batterie  (vedere la Fig. B).
- Serrare la vite fissa nera  con un cacciavite (non incluso).

● Messa in funzione

● Utilizzo del goniometro digitale

- Rimuovere la linguetta isolante  prima dell'uso.
- Premere il pulsante ON / OFF  per accendere il display LCD .
- Allentare la manopola di blocco  ruotando in senso anti-orario.
-  = Senso di rotazione per allentare la manopola di bloccaggio .
- Appoggiare il goniometro digitale su una superficie piana. Assicurarsi che entrambi i righelli  siano correttamente allineati alla superficie (vedi fig. C). Premere il pulsante ZERO  per azzerare i dati.
- Ruotare il righello per misurare l'angolo.

Nota: La manopola di blocco  può essere stretta con una rotazione in senso orario, in modo da mantenere uno specifico angolo misurato.

-  = Senso di rotazione per stringere la manopola di bloccaggio .
- È inoltre possibile aprire i 2 righelli a 180° allineandoli alla superficie (vedere la Fig. D), quindi premere il pulsante ZERO  per impostare lo zero. Ruotare il righello per misurare l'angolo.

Avvertenza: Il display mostra la dicitura “Err” in caso il goniometro digitale sia stato ruotato più di 360° (vedi fig. E). Ruotare nuovamente il goniometro digitale per riportarlo nella sua posizione di partenza ed effettuare una nuova misurazione.

Avvertenza: Il display LCD [3] si accende automaticamente anche quando si ruota il righello [1].

Avvertenza: Il display LCD [3] si spegne automaticamente dopo circa 5-6 minuti.

● Rimuovere l'errore

L'apparecchio contiene componenti elettronici sensibili. Per cui è possibile che venga disturbato da apparecchi radiotrasmettenti nelle vicinanze. Se compare un errore di indicazione sul display, rimuovere i dispositivi vicini al goniometro.

Scariche elettrostatiche possono portare a disturbi di funzionamento.

- In caso di tali disturbi rimuovete per un breve tempo le pile e inseritele nuovamente.

Errore	Causa	Aiuto
Simbolo “di bassa tensione”  mostrato sul display LCD [3].	La tensione della pila è sotto i 2,5 V.	Sostituire le pile secondo il capitolo „Inserite/sostituire le pile“.
Il display LCD [3] non continua a misurare.	Collegamento errato	Togliete le pile e reinsertele dopo 30 secondi.
Nessun'indicazione sul display LCD [3]	<ol style="list-style-type: none"> 1. Il display LCD è spento. 2. Le pile non hanno un giusto contatto oppure sono state inserite nella posizione contraria. 3. La tensione della pila è sotto i 2 V. 	<ol style="list-style-type: none"> 1. Accendete il display LCD, premendo il tasto ON / OFF [5]. 2. Rimuovete le pile ed inseritele secondo la polarità ed il capitolo „Inserite/sostituire le pile“, in modo che tocchino tutti i contatti. 3. Sostituire le pile secondo il capitolo „Inserite/sostituire le pile“.

● Manutenzione e cura

- Pulire il goniometro digitale prima e dopo l'uso utilizzando un panno asciutto. Non utilizzare mai prodotti a base di benzina, solventi o altri detersivi.
- Non immergere il goniometro digitale in acqua. I liquidi possono danneggiare il goniometro digitale.
- Spegnerne sempre il display LCD [3] quando il goniometro digitale non viene utilizzato. In questo modo è possibile prolungare la durata della batteria.

Suggerimento – Dopo l'uso o la pulizia:

- Conservare il prodotto nella sua custodia o.

- Appendere il prodotto ad un gancio adatto utilizzando il foro di sospensione [8].

● Smaltimento

L'imballaggio è composto da materiali ecologici che possono essere smaltiti presso i siti di raccolta locali per il riciclo.



Osservare l'identificazione dei materiali di imballaggio per lo smaltimento differenziato, i quali sono contrassegnati da abbreviazioni (a) e da numeri (b) con il seguente significato: 1-7: plastiche / 20-22: carta e cartone / 80-98: materiali compositi.



È possibile informarsi circa le possibilità di smaltimento del prodotto usato presso l'amministrazione comunale o cittadina.



Per questioni di tutela ambientale non gettare il prodotto usato tra i rifiuti domestici, ma provvedere invece al suo corretto smaltimento. Presso l'amministrazione competente è possibile ricevere informazioni circa i siti di raccolta e i relativi orari di apertura.

Le batterie / Gli accumulatori difettosi o usati devono essere riciclati. Smaltire le batterie / gli accumulatori e / o il prodotto presso i punti di raccolta indicati.



Uno smaltimento scorretto delle batterie / gli accumulatori procura danni all'ambiente!

È vietato smaltire le batterie / gli accumulatori con i rifiuti domestici. Possono contenere metalli pesanti nocivi e sono soggetti a smaltimento come rifiuti speciali. I simboli chimici dei metalli pesanti sono i seguenti: Cd = cadmio, Hg = mercurio, Pb = piombo. Consegnare, pertanto, le batterie / gli accumulatori esausti presso un punto di raccolta comunale.

● **Garanzia**

Il prodotto è stato fabbricato accuratamente secondo severe direttive di qualità ed è stato controllato meticolosamente prima della consegna. In caso di difetti di materiale o fabbricazione l'acquirente può far valere diritti legali nei confronti del venditore. La nostra garanzia sotto riportata non costituisce alcun limite ai diritti legali dell'acquirente.

Questo prodotto è garantito per 3 anni con decorrenza dalla data di acquisto. La garanzia decorre dalla data d'acquisto. Conservare lo scontrino originale in un posto sicuro perché questo documento viene richiesto come prova dell'avvenuto acquisto.

Tutti i danni o difetti presenti già al momento dell'acquisto devono essere comunicati subito dopo l'apertura della confezione.

Se entro 3 anni dalla data di acquisto di questo prodotto si rileva un difetto di materiale o di fabbricazione, noi procederemo, a nostra discrezione, alla riparazione o sostituzione gratuite del prodotto o al rimborso del prezzo di acquisto. Un eventuale intervento in garanzia non prolunga né rinnova il periodo di garanzia stesso. Ciò vale anche per le parti sostituite e riparate.

Questa garanzia decade in caso di danneggiamento oppure uso o manutenzione impropri del prodotto.

La prestazione in garanzia vale per difetti del materiale o di fabbricazione. Questa garanzia non si estende a componenti del prodotto esposti a normale logorio, che possono pertanto essere considerati come componenti soggetti a usura (esempio capacità della batteria, calcificazione, lampade, pneumatici, filtri, spazzole...). La garanzia non si estende altresì a danni che si verificano su componenti delicati (esempio interruttori, batterie, parti realizzate in vetro, schermi, accessori vari) nonché danni derivanti dal trasporto o altri incidenti.

● **Gestione dei casi in garanzia**

Per permetterci di risolvere rapidamente il vostro problema, procedete nel seguente modo:

per tutte le richieste conservare lo scontrino e il codice articolo (ad es. IAN 487354_2501) a prova dell'avvenuto acquisto.

Il codice articolo si trova nell'etichetta del prodotto, come incisione sul prodotto, nella pagina del titolo di queste istruzioni (in basso a sinistra) oppure nell'adesivo apposto sul retro o sul lato inferiore del prodotto.

In caso di errori di funzionamento o altri difetti contattare innanzitutto il seguente servizio di assistenza telefonicamente o per e-mail.

Potete inviare gratuitamente all'indirizzo dell'assistenza che vi è stato fornito un eventuale prodotto difettoso, allegando la ricevuta d'acquisto (scontrino), la descrizione del tipo di difetto e l'indicazione di quando si è verificato.

Su parkside-diy.com potete visionare e scaricare questo e molti altri manuali. Con questo codice QR accedete direttamente a parkside-diy.com. Scegliete il vostro paese e cercate le istruzioni per l'uso attraverso la maschera di ricerca. Inserendo il codice articolo (IAN) 487354_2501 accedete alle istruzioni per l'uso relative al vostro articolo.



Informazioni sulla batteria:

Batteria al litio (non ricaricabile) 3 V ---
CR2032

Data di scadenza: 06/2028

Fabbricato da

DONGGUAN TIANQIU ENTERPRISE CO.,
LTD

TianQiu Industrial Park, Xinji Industrial
Zone, Machong Town, Dongguan City,
Guangdong, Cina

E-mail: idsale2@gdtianqiu.com

www.tmmq.cn

Importato da

OWIM GmbH & Co. KG

Stiftsbergstraße 1

74167 Neckarsulm

E-mail: battery-service@lidl.com

www.owim.com

● **Assistenza**

IT Assistenza Italia

Tel.: 800790789

E-Mail: owim@lidl.it

CH Assistenza Svizzera

Tel.: 0800562153

E-Mail: owim@lidl.ch

