



## PROJECTEUR LED AVEC BATTERIE EXTERNE POWERBANK PFLA 4400 C1

FR BE

### PROJECTEUR LED AVEC BATTERIE EXTERNE POWERBANK

Instructions d'utilisation et consignes de sécurité

NL BE

### LED-SCHIJNWERPER MET POWERBANK

Bedienings- en veiligheidsinstructies

DE AT CH

### LED-STRAHLER MIT POWERBANK

Bedienungs- und Sicherheitshinweise

IAN 479688\_2410

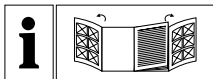

FR/BE	Instructions d'utilisation et consignes de sécurité	Page	5
NL/BE	Bedienings- en veiligheidsinstructies	Pagina	28
DE/AT/CH	Bedienungs- und Sicherheitshinweise	Seite	48

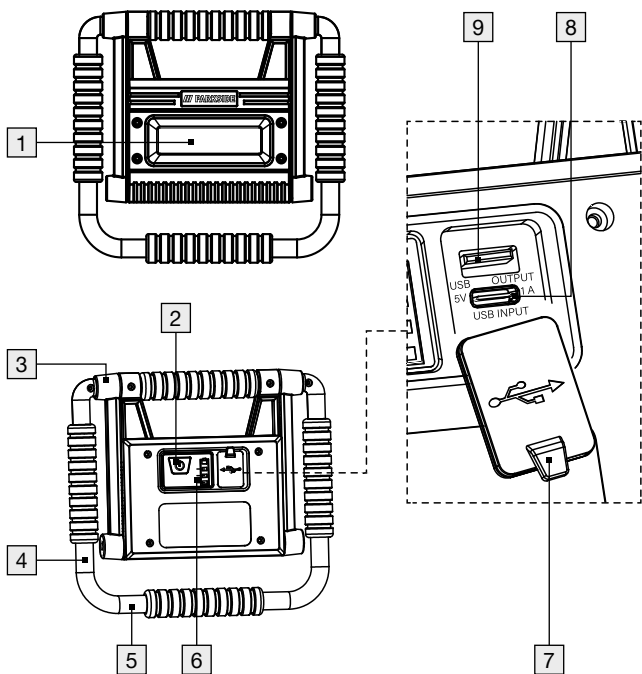
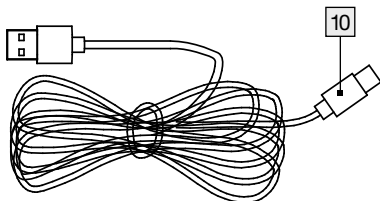

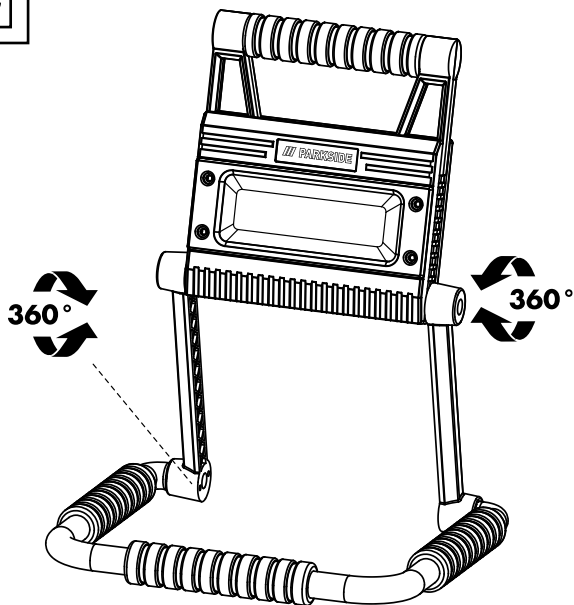
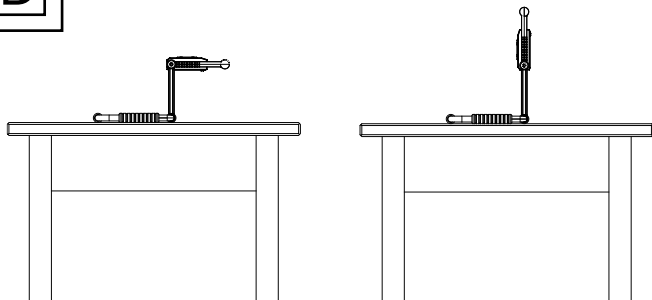







**A****B**

**C****D**

<b>Avertissements et symboles utilisés</b> .....	Page 6
<b>Introduction</b> .....	Page 8
Utilisation conforme.....	Page 8
Descriptif des pièces.....	Page 9
Caractéristiques techniques.....	Page 9
Contenu de la livraison.....	Page 11
<b>Consignes de sécurité</b> .....	Page 11
Consignes de sécurité relatives aux piles/ aux piles rechargeables.....	Page 14
<b>Avant l'utilisation</b> .....	Page 15
Charge du produit.....	Page 15
Vérification de la capacité de la batterie.....	Page 16
Utiliser le mode d'économie d'énergie.....	Page 17
<b>Fonctionnement</b> .....	Page 17
Utilisation en tant que lampe LED.....	Page 18
Utilisation en tant que chargeur.....	Page 19
<b>Entretien et nettoyage</b> .....	Page 20
<b>Dépannage</b> .....	Page 20
<b>Rangement en cas de non-utilisation</b> .....	Page 21
<b>Mise au rebut</b> .....	Page 21
<b>Garantie</b> .....	Page 23
Faire valoir sa garantie.....	Page 26
Service après-vente.....	Page 27

## Avertissements et symboles utilisés

Dans ce mode d'emploi, dans le guide rapide et sur l'emballage, les symboles et avertissements suivants sont utilisés :

	Lire le mode d'emploi avant utilisation
	Courant continu/Tension continue
	Interrupteur MARCHE / ARRÊT
	Consignes de sécurité Instructions de manipulation
	Classe de protection III
	Port USB
	IP54 (protégé contre la poussière et les projections d'eau)
	Distance minimale par rapport au matériel éclairé
	Température ambiante
	Le produit est conçu pour résister à de fortes sollicitations mécaniques

## Avertissements et symboles utilisés

Dans ce mode d'emploi, dans le guide rapide et sur l'emballage, les symboles et avertissements suivants sont utilisés :



Ce symbole indique l'obligation de porter des gants de protection adaptés ! Respectez les instructions de cet avertissement afin d'éviter des blessures aux mains provoquées par des objets ou tout contact avec des matières chaudes ou chimiques.



**DANGER !** Ce symbole accompagné du mot-clé « DANGER » caractérise une situation de danger présentant un degré de risque élevé qui, si elle n'est pas évitée, entraîne la mort ou des blessures graves.



**AVERTISSEMENT !** Ce symbole accompagné du mot-clé « AVERTISSEMENT » caractérise une situation de danger présentant un degré de risque moyen qui, si elle n'est pas évitée, peut entraîner des blessures graves ou la mort.



**PRUDENCE !** Ce symbole accompagné du mot-clé « PRUDENCE » caractérise une situation de danger présentant un degré de risque faible qui, si elle n'est pas évitée, peut entraîner des blessures légères ou modérées.



**ATTENTION !** Ce symbole accompagné du mot-clé « ATTENTION » indique le risque de dommages matériels éventuels.



**REMARQUE :** Ce symbole accompagné du mot-clé « REMARQUE » propose des informations utiles supplémentaires.



Le marquage CE atteste de la conformité avec les directives UE applicables au produit.

# Projecteur LED avec batterie externe Powerbank

## ● Introduction



Nous vous félicitons pour l'achat de votre nouveau produit. Vous avez opté pour un produit de grande qualité. Le mode d'emploi fait partie intégrante de ce produit. Il contient des indications importantes pour la sécurité, l'utilisation et la mise au rebut. Veuillez lire consciencieusement toutes les indications d'utilisation et de sécurité du produit. Ce produit doit uniquement être utilisé conformément aux instructions et dans les domaines d'application spécifiés. Lors d'une cession à tiers, veuillez également remettre tous les documents.

## ● Utilisation conforme

- Le produit peut être utilisé comme projecteur, projecteur portable ou pour toute autre utilisation générale.
- Le produit peut être utilisé en intérieur comme en extérieur.
- Il peut également être utilisé dans des environnements plus difficiles (par ex. sur des chantiers, en camping, etc.).
- Ce produit n'est pas destiné à un usage commercial ou à d'autres utilisations.
- Ce produit n'est pas destiné à servir d'éclairage de pièce dans un cadre domestique.

## ● Descriptif des pièces

Avant de lire le mode d'emploi, ouvrez la page contenant les illustrations et familiarisez-vous avec toutes les fonctions du produit (ill. A, B).

1	Lumière LED	6	Indicateur de charge
2	Interrupteur MARCHÉ/ ARRÊT	7	Capuchon de protection
3	Vis d'articulation	8	Prise d'entrée USB (Type-C)
4	Poignée/pied réglable	9	Prise de sortie USB
5	Pieds rembourrés	10	Câble USB

## ● Caractéristiques techniques

LED COB :	1 × 20W
Prise de charge :	USB (Type-C)
Batterie* :	batterie au lithium-ion, 3,7V $\text{---}$ , 4400mAh, 16,28Wh (non remplaçable)
Capacité en tant que chargeur :	env. 1400mAh, à 5V, 1A
Temps de charge pour une batterie vide :	env. 7,5 heures
Durée d'éclairage (lumière blanche, avec une batterie entièrement chargée) :	env. 2,5 heures
Classe de protection :	III/ $\text{III}$
Indice de protection :	IP54 (pendant la charge ou en cas d'utilisation comme Powerbank : utiliser uniquement en intérieur.

Ce produit est protégé contre les projections d'eau (IP54) uniquement avec le capuchon de protection  en place.)

Tension/courant d'entrée USB :	5V $\overline{=}$ , 1 A
Tension/courant de sortie USB :	5V $\overline{=}$ , 1 A
Dimensions :	env. 24,5cm x 22,5cm x 3,5cm (replié)
Poids :	env. 695g
Surface de projection :	env. 14,8cm x 11,0cm
Position de fonctionnement :	le produit peut être utilisé exclusivement comme représenté sur les figures C et D. Ne faites pas tomber le produit.
Température de fonctionnement :	de 0°C à 35°C
Température de stockage :	de -10°C à 45°C
Humidité :	de 40 % à 75 % d'humidité relative

\* La batterie ne peut pas être remplacée par l'utilisateur lui-même. La batterie ne peut être remplacée que par une personne qualifiée.

**① Remarques :**

- Aucun bloc d'alimentation en courant alternatif n'est fourni. Utilisez un bloc d'alimentation SELV avec une tension de sortie de travail maximale de 5V (Uout), 1 A.

- Nous vous recommandons de commencer à utiliser le produit dans les 3 mois suivant l'achat.
- Avant le stockage : chargez complètement la batterie. Si vous prévoyez de stocker le produit pendant plus de 3 mois, chargez complètement la batterie tous les 3 mois.

## ● Contenu de la livraison

Lors du déballage du produit, vérifiez que la livraison est bien complète et que tous les éléments sont en bon état. Avant la première utilisation, retirez tous les matériaux d'emballage.

- 1 projecteur LED avec Powerbank
- 1 câble USB
- 1 guide rapide



### Consignes de sécurité

AVANT UTILISATION DU PRODUIT, VEUILLEZ VOUS FAMILIARISER AVEC TOUTES LES CONSIGNES DE SÉCURITÉ ET INSTRUCTIONS D'UTILISATION ! SI VOUS REMETTEZ CE PRODUIT À DES TIERS, VEUILLEZ ÉGALEMENT LEUR REMETTRE TOUS LES DOCUMENTS !

-  **⚠ AVERTISSEMENT ! DANGER DE MORT ET RISQUE D'ACCIDENT POUR LES ENFANTS EN BAS-ÂGE ET LES ENFANTS !**
- Ne laissez pas des enfants sans surveillance avec les matériaux d'emballage. Tenez toujours les enfants à l'écart des matériaux d'emballage.

- Ce produit peut être utilisé par des enfants âgés de 8 ans et plus, ainsi que par des personnes dont les capacités physiques, sensorielles ou mentales sont réduites ou qui manquent d'expérience et/ou de connaissances, à condition qu'ils soient surveillés ou qu'ils aient reçu des instructions sur la manière d'utiliser le produit en toute sécurité et qu'ils comprennent les risques associés. Ne laissez pas des enfants jouer avec le produit. Le nettoyage et l'entretien ne doivent pas être effectués par des enfants sans surveillance.
- Ce produit n'est pas un jouet et doit être tenu hors de portée des enfants. Les enfants ne sont pas conscients des dangers liés à l'utilisation d'appareils électriques.
- N'utilisez pas le produit en cas de dommages visibles.
- Ne plongez jamais le produit dans de l'eau ou d'autres liquides !
- Ne raccordez le produit qu'à un bloc d'alimentation USB. La tension doit correspondre aux données de la section « Caractéristiques techniques ».
- N'effectuez aucune modification ou réparation sur le produit.
- Les LED ne peuvent pas être remplacées.
- Lorsque les LED ne fonctionnent plus à la fin de leur durée de vie, le produit entier doit être remplacé.

**⚠ ATTENTION ! RISQUE DE BRÛLURES !** Pour éviter les brûlures, assurez-vous que le produit est éteint et qu'il a refroidi pendant au moins 15 minutes avant de le toucher. Le produit peut devenir très chaud.

- Les surfaces accessibles, en particulier la gaine thermorétractable, deviennent très chaudes lorsque la lampe est en service.



**RISQUE D'INCENDIE !** Placez le produit de manière à ce qu'il soit à au moins 0,1 mètre du matériau à éclairer. Un dégagement de chaleur excessif peut provoquer un incendie.

- **⚠ AVERTISSEMENT !** N'allumez pas la lumière lorsque le produit est dirigé vers une surface inflammable. La surface éclairée pourrait surchauffer ou s'enflammer.
- Ne placez pas de bougies allumées ou d'autres flammes ouvertes sur ou à proximité du produit.
- N'utilisez pas le produit à proximité de sources de chaleur, par ex. des radiateurs ou d'autres appareils qui dégagent de la chaleur.
- Mettez le produit au rebut si le produit ou le câble USB **10** est ou semble endommagé.
- Assurez-vous que le câble USB **10** ne puisse pas être endommagé par des arêtes coupantes ou des objets chauds. Avant l'utilisation, déroulez complètement le câble USB **10**.
- Éteignez immédiatement le produit et débranchez le câble de charge du produit si vous discernez une odeur de brûlé ou de la fumée. Faites vérifier le produit par un professionnel qualifié avant de l'utiliser à nouveau.
- Si vous utilisez une alimentation USB, la prise de courant doit toujours être facilement accessible afin que l'alimentation USB puisse être rapidement débranchée de la prise de courant en cas d'urgence. Respectez aussi le mode d'emploi du fabricant.
- Si vous suspendez le produit, ne dépassez pas la hauteur maximale de 2 mètres.
- Respectez les restrictions et interdictions d'utilisation des produits fonctionnant sur batterie dans les situations potentiellement dangereuses, comme dans les stations-service, les aéroports, les hôpitaux, etc.
- **⚠ AVERTISSEMENT !** Ne couvrez pas le produit lorsqu'il est en charge. Il y a un risque d'échauffement et de surchauffe.
- L'utilisateur n'est pas autorisé à ouvrir le boîtier du projecteur LED.



## Consignes de sécurité relatives aux piles/aux piles rechargeables

- **DANGER DE MORT !** Rangez les piles/piles rechargeables hors de la portée des enfants. En cas d'ingestion, consultez immédiatement un médecin !
- Une ingestion peut entraîner des brûlures, une perforation des tissus mous et la mort. Des brûlures graves peuvent apparaître dans les 2 heures suivant l'ingestion.
-  **RISQUE D'EXPLOSION !** Ne rechargez jamais des piles non rechargeables. Ne court-circuitiez pas les piles/piles rechargeables et/ou ne les ouvrez pas ! Autrement, vous risquez de provoquer une surchauffe, un incendie ou une explosion.
- Ne jetez jamais des piles/piles rechargeables au feu ou dans l'eau.
- Ne pas soumettre les piles/piles rechargeables à une charge mécanique.

### Risque de fuite des piles/piles rechargeables

- Évitez d'exposer les piles/piles rechargeables à des conditions et températures extrêmes susceptibles de les endommager, par ex. sur des radiateurs/exposition directe aux rayons du soleil.
- Lorsque les piles/piles rechargeables fuient, évitez tout contact du produit chimique avec la peau, les yeux ou les muqueuses ! Rincez les zones touchées à l'eau claire et consultez immédiatement un médecin !
-  **PORTER DES GANTS DE PROTECTION !** Les piles/piles rechargeables endommagées ou sujettes à des fuites peuvent provoquer des brûlures au contact de la peau. Vous devez donc porter des gants adéquats pour les manipuler.

- Ce produit contient une pile rechargeable ne pouvant pas être remplacée par l'utilisateur. Le démontage ou le remplacement de la pile rechargeable doit uniquement être effectué par le fabricant, son service après-vente ou une personne possédant une qualification similaire, afin de prévenir toute mise en danger. Lors de la mise au rebut, il y a lieu de rappeler que ce produit contient une pile rechargeable.

## ● **Avant l'utilisation**

### ● **Charge du produit**

#### ① **Remarques :**

- Veuillez retirer entièrement les matériaux composant l'emballage du produit.
  - Pour pouvoir utiliser le produit sans câble USB [10], vous devez charger la batterie avant d'utiliser le produit. Le processus de charge dure env. 7,5 heures. La batterie est installée de manière fixe au fond du produit.
  - Chargez complètement la batterie avant la première utilisation.
  - Rechargez la batterie lorsqu'elle est vide (seulement 1 LED de l'indicateur de charge [6] clignote).
- 1 Ouvrez le capuchon de protection [7].
  2. Connectez la fiche USB du câble USB [10] à la prise d'entrée USB [8] du produit.

#### ① **Remarques :**

- L'état de charge de la batterie est représenté sur l'indicateur de charge [6] :

État de l'indicateur de charge <b>6</b>	État de charge de la batterie
1 LED clignote	premier niveau de charge
1 LED s'allume, 1 LED clignote	deuxième niveau de charge
2 LED s'allument, 1 LED clignote	troisième niveau de charge
3 LED s'allument, 1 LED clignote	quatrième niveau de charge
4 LED s'allument	entièrement chargé et prêt à l'emploi

- La durée de charge est d'env. 7,5 heures si la batterie était auparavant vide.
  - Le produit dispose d'une protection contre les surcharges. Néanmoins, il est conseillé de débrancher le produit de l'alimentation électrique dès que la charge est terminée.
  - En raison de sa protection de batterie, le produit ne fonctionne pas à des températures inférieures à 0°C ou supérieures à +45°C.
3. Débranchez le câble USB **10** du produit afin d'éviter que la batterie ne se décharge.
  4. Fermez le capuchon de protection **7** avant d'utiliser à nouveau le produit. Dans le cas contraire, de l'eau pourrait pénétrer à l'intérieur du produit en cas d'utilisation en plein air.

## ● Vérification de la capacité de la batterie

- Si le produit ne se charge pas : appuyez sur l'interrupteur MARCHE/ARRÊT **2** pour vérifier la capacité de la batterie.

L'indicateur de charge bleu [6] indique la capacité de la batterie à l'intérieur du produit.

- Lorsque la batterie est complètement chargée, les quatre LED de l'indicateur de charge [6] s'allument en bleu. Plus l'état de charge est bas, plus le nombre de LED allumées est faible.

## ● Utiliser le mode d'économie d'énergie

Le mode d'économie d'énergie réduit la consommation propre d'électricité lorsque vous n'utilisez plus le produit ou que vous le stockez pendant une période prolongée.

### **Activer le mode d'économie d'énergie :**

- Allumez le produit en appuyant sur l'interrupteur MARCHE/ARRÊT [2].
- Appuyez sur l'interrupteur MARCHE/ARRÊT [2] et maintenez-le enfoncé pendant 3 secondes.

### **Désactiver le mode d'économie d'énergie :**

- Appuyez sur l'interrupteur MARCHE/ARRÊT [2] ou chargez le produit (voir la section « Charge du produit »).

## ● Fonctionnement

**⚠ RISQUE D'ACCIDENT !** N'utilisez pas le produit en conduisant. Si vous utilisez le produit dans un véhicule, veillez à ne pas mettre en danger le conducteur ou les passagers du véhicule. Rangez et sécurisez le produit de manière à ce qu'il ne représente aucun danger de blessure ou de dommage

au produit, même en cas de freinage brusque ou d'arrêt d'urgence.

1. Tournez la/le poignée/pied réglable [4] et fixez le produit dans la position souhaitée. La/le poignée/pied réglable [4] peut également être tourné(e) vers le haut et ainsi être utilisé(e) comme poignée (ill. C).
2. Utilisez et faites fonctionner le produit sur une surface stable et sans angle.

**⚠ ATTENTION !** Faites attention au positionnement de vos mains lorsque vous tournez la/le poignée/pied réglable [4] afin d'éviter de vous coincer les doigts.

- Le produit peut être utilisé comme lampe et comme chargeur. Il est également possible d'utiliser les deux fonctions en même temps.
- ① **Remarque :** l'énergie stockée dans la batterie alimente non seulement la lampe LED mais également la station de charge. Si vous utilisez le produit comme chargeur, le temps de fonctionnement et la luminosité en mode lampe seront par conséquent réduits.

## ● Utilisation en tant que lampe LED

- Chargez complètement le produit, comme décrit dans la section « Charge du produit ».
- Le produit peut être utilisé dans 2 modes différents. Sélectionnez-les en appuyant plusieurs fois sur l'interrupteur MARCHE/ARRÊT [2].

Interrupteur MARCHE/ARRÊT [2]	Mode
Appuyer 1 x :	pleine luminosité
Appuyer 2 x :	luminosité moyenne

Interrupteur MARCHÉ/ARRÊT <span style="border: 1px solid black; padding: 0 2px;">2</span>	Mode
Appuyer 3 x :	éteindre la lumière

## ● Utilisation en tant que chargeur

En combinaison avec le câble USB 10, le produit peut être utilisé pour charger de petits appareils électroniques dotés d'une prise USB (Type-C) (par ex., des téléphones portables ou des appareils photo numériques).

**⚠ ATTENTION !** La charge d'un appareil nécessitant un courant de charge plus élevé peut provoquer un défaut dans les deux appareils.

- La batterie de l'appareil que vous souhaitez charger doit avoir une capacité significativement inférieure à la capacité totale de la batterie du produit (4400mAh). Dans le cas contraire, le processus de charge risque de ne pas être terminé.
- 1 Ouvrez le capuchon de protection 7.
  2. Branchez la fiche USB du câble USB 10 sur la prise de sortie USB 9.
  3. Branchez la fiche USB du câble USB 10 dans les petits appareils électroniques que vous souhaitez charger. L'indicateur de charge bleu 6 s'allume et indique la capacité de la batterie.
  4. Dès que le processus de charge est terminé, retirez le câble USB 10.
  5. Fermez le capuchon de protection 7.

## ● Entretien et nettoyage

Le produit ne nécessite pas d'entretien. Les LED ne peuvent pas être remplacées.

- Avant le nettoyage :
  - Éteignez le produit.
  - Débranchez le câble USB [10] de la prise USB.
  - Fermez le capuchon de protection [7] sur la prise d'entrée USB [8] et la prise de sortie USB [9].
- Ne plongez jamais le produit dans de l'eau ou d'autres liquides.
- N'utilisez pas de produit nettoyant corrosif.
- Nettoyez le produit régulièrement avec un chiffon sec et non pelucheux. Utilisez un chiffon légèrement humidifié pour enlever la saleté tenace.

## ● Dépannage

- = Problème
- ⊙ = Cause
- = Solution

- = Le produit ne peut pas être chargé.
- ⊙ = Il se peut que le produit ne soit pas raccordé correctement.
- = Vérifiez que le produit est connecté. Pour recharger le produit, utilisez un bloc d'alimentation avec tension et l'intensité de courant de sortie adaptées à la tension et l'intensité nominales de courant d'entrée, comme précisé dans la section « Caractéristiques techniques » du présent mode d'emploi.

- = Un appareil branché ne se recharge pas.
- ⊙ = La batterie du produit est déchargée.
- = Chargez la batterie.
- ⊙ = L'appareil n'est pas branché au produit.
- = Vérifiez que le produit est connecté.

## ● Rangement en cas de non-utilisation

- Stockez le produit dans un endroit sec et sans poussière et protégez-le de la lumière directe du soleil.
- Si vous n'utilisez pas le produit pendant une longue période, chargez complètement la batterie intégrée avant de le ranger afin de prolonger la durée de vie de la batterie.
- Chargez la batterie intégrée à intervalles réguliers si vous n'utilisez pas le produit pendant une longue durée. Cela est nécessaire afin de préserver la batterie.

## ● Mise au rebut

L'emballage se compose de matières recyclables pouvant être mises au rebut dans les déchetteries locales.



Veillez respecter l'identification des matériaux d'emballage pour le tri sélectif, ils sont identifiés avec des abréviations (a) et des chiffres (b) ayant la signification suivante : 1-7 : plastiques/20-22 : papiers et cartons/80-98 : matériaux composite.



Votre mairie ou votre municipalité vous renseigneront sur les possibilités de mise au rebut des produits usagés.



Le symbole de la poubelle à roulettes barrée ci-contre indique que ce produit est soumis aux dispositions de la directive 2012/19/UE. Cette directive stipule que vous ne devez pas jeter ce produit avec les ordures ménagères mais dans des centres de collecte désignés, des centres de recyclage ou des services d'élimination des déchets.



Le produit ainsi que les accessoires et les matériaux d'emballage sont recyclables et relèvent de la responsabilité élargie du producteur. Éliminez-les séparément, en suivant l'Info-tri illustrée, dans l'intérêt d'un meilleur traitement des déchets.

Les piles/piles rechargeables défectueuses ou usagées doivent être recyclées. Les piles et/ou piles rechargeables et/ou le produit doivent être retournés dans les centres de collecte proposés.



**Pollution de l'environnement par la mise au rebut incorrecte des piles/piles rechargeables !**

Les piles / batteries défectueuses ou usagées doivent être recyclées conformément au RÈGLEMENT 2023/1542. Les piles/

batteries doivent être rapportées dans les centres de collecte locaux proposés.

Le symbole de la poubelle barrée sur les piles ou les batteries signifie que vous ne devez pas jeter les piles et les batteries avec les ordures ménagères. Retirez les piles/le pack de batteries du produit avant sa mise au rebut. Ceux-ci peuvent contenir des métaux lourds toxiques et doivent être considérés comme des déchets spéciaux.

Les symboles chimiques des métaux lourds sont les suivants : Cd = cadmium, Hg = mercure, Pb = plomb.

## ● Garantie

### **Article L217-16 du Code de la consommation**

Lorsque l'acheteur demande au vendeur, pendant le cours de la garantie commerciale qui lui a été consentie lors de l'acquisition ou de la réparation d'un bien meuble, une remise en état couverte par la garantie, toute période d'immobilisation d'au moins sept jours vient s'ajouter à la durée de la garantie qui restait à courir. Cette période court à compter de la demande d'intervention de l'acheteur ou de la mise à disposition pour réparation du bien en cause, si cette mise à disposition est postérieure à la demande d'intervention.

Indépendamment de la garantie commerciale souscrite, le vendeur reste tenu des défauts de conformité du bien et des vices rédhibitoires dans les conditions prévues aux articles L217-4 à L217-13 du Code de la consommation et aux articles 1641 à 1648 et 2232 du Code Civil.

### **Article L217-4 du Code de la consommation**

Le vendeur livre un bien conforme au contrat et répond des défauts de conformité existant lors de la délivrance.

Il répond également des défauts de conformité résultant de l'emballage, des instructions de montage ou de l'installation lorsque celle-ci a été mise à sa charge par le contrat ou a été réalisée sous sa responsabilité.

### **Article L217-5 du Code de la consommation**

Le bien est conforme au contrat :

- 1° S'il est propre à l'usage habituellement attendu d'un bien semblable et, le cas échéant :
  - s'il correspond à la description donnée par le vendeur et posséder les qualités que celui-ci a présentées à l'acheteur sous forme d'échantillon ou de modèle ;
  - s'il présente les qualités qu'un acheteur peut légitimement attendre eu égard aux déclarations publiques faites par le vendeur, par le producteur ou par son représentant, notamment dans la publicité ou l'étiquetage ;
- 2° Ou s'il présente les caractéristiques définies d'un commun accord par les parties ou être propre à tout usage spécial recherché par l'acheteur, porté à la connaissance du vendeur et que ce dernier a accepté.

### **Article L217-12 du Code de la consommation**

L'action résultant du défaut de conformité se prescrit par deux ans à compter de la délivrance du bien.

### **Article 1641 du Code civil**

Le vendeur est tenu de la garantie à raison des défauts cachés de la chose vendue qui la rendent impropre à l'usage auquel on la destine, ou qui diminuent tellement cet usage que l'acheteur

ne l'aurait pas acquise, ou n'en aurait donné qu'un moindre prix, s'il les avait connus.

### **Article 1648 1er alinéa du Code civil**

L'action résultant des vices rédhibitoires doit être intentée par l'acquéreur dans un délai de deux ans à compter de la découverte du vice.

Les pièces détachées indispensables à l'utilisation du produit sont disponibles pendant la durée de la garantie du produit.

Le produit a été fabriqué selon des critères de qualité stricts, et contrôlé consciencieusement avant sa livraison. En cas de défaut de matériau ou de fabrication, vous avez des droits légaux vis-à-vis du vendeur du produit. Vos droits légaux ne sont en aucun cas limités par notre garantie mentionnée ci-dessous.

La garantie de ce produit est de 3 ans à partir de la date d'achat. La période de garantie commence à la date d'achat. Conservez l'original de la preuve d'achat dans un endroit sûr car ce document est nécessaire pour prouver l'achat.

Tout dommage ou défaut déjà présent au moment de l'achat doit être signalé immédiatement après le déballage du produit.

Si le produit présente un défaut de matériau ou de fabrication dans les 3 ans qui suivent la date d'achat, nous le réparerons ou le remplacerons - à notre choix - gratuitement pour vous. La période de garantie n'est pas prolongée par une demande de garantie acceptée. Cette mesure s'applique également pour les pièces remplacées et réparées.

Cette garantie est annulée si le produit a été endommagé ou utilisé ou entretenu de manière incorrecte.

La garantie couvre les défauts de matériels et de fabrication. Cette garantie ne couvre pas les pièces du produit soumises à une usure normale, et qui sont donc considérées comme des pièces d'usure (par exemple les piles, tuyaux, les cartouches d'encre), ni les dommages aux pièces fragiles, par exemple les interrupteurs ou les pièces en verre.

La période de garantie s'applique également à la batterie sur ce produit.

## ● Faire valoir sa garantie

Pour garantir la rapidité d'exécution de la procédure de garantie, veuillez respecter les consignes suivantes :

- o Pour toute demande, veuillez conserver le ticket de caisse et le numéro d'article (IAN 479688\_2410) comme preuve d'achat.
- o Le numéro de référence de l'article est indiqué sur la plaque signalétique du produit ou sur une gravure du produit, sur la couverture de votre manuel (en bas à gauche) ou sur un autocollant placé sur la face arrière ou inférieure du produit.
- o En cas de dysfonctionnement ou de tout autre défaut de l'appareil, contactez d'abord le service après-vente par téléphone ou par e-mail aux coordonnées indiquées ci-dessous.
- o Tout produit considéré comme défectueux peut alors être envoyé sans frais de port supplémentaires au service clientèle indiqué, accompagné de la preuve d'achat (ticket de

caisse) et d'une description écrite du défaut et de sa date d'apparition.

- o
- 

**PDF ONLINE**  
parkside-diy.com
- Sur parkside-diy.com, vous pouvez visualiser et télécharger de nombreux autres manuels. Avec ce QR Code, vous accédez directement au site parkside-diy.com. Sélectionnez votre pays et recherchez le mode d'emploi dans le champ de recherche. En saisissant le numéro d'article (IAN) 479688\_2410, vous accédez au mode d'emploi de votre article.

## ● Service après-vente

### **FR** Service après-vente France

Tél. : 0800904879

E-Mail : owim@lidl.fr

### **BE** Service après-vente Belgique

Tél. : 080071011

Tél. : 80023970 (Luxembourg)

E-Mail : owim@lidl.be



<b>Gebruikte waarschuwingen en symbolen</b> .....	Pagina	29
<b>Inleiding</b> .....	Pagina	31
Correct en doelmatig gebruik .....	Pagina	31
Beschrijving van de onderdelen.....	Pagina	32
Technische gegevens.....	Pagina	32
Omvang van de levering .....	Pagina	33
<b>Veiligheidsinstructies</b> .....	Pagina	34
Veiligheidsinstructies voor batterijen/accu's.....	Pagina	36
<b>Voor gebruik</b> .....	Pagina	37
Het product opladen .....	Pagina	37
Accucapaciteit controleren .....	Pagina	39
Energiespaarmodus gebruiken .....	Pagina	39
<b>Gebruik</b> .....	Pagina	39
Gebruik als ledlamp .....	Pagina	40
Gebruik als oplader.....	Pagina	41
<b>Onderhoud en reiniging</b> .....	Pagina	42
<b>Storingen oplossen</b> .....	Pagina	42
<b>Opslag bij niet-gebruik</b> .....	Pagina	43
<b>Afvoer</b> .....	Pagina	43
<b>Garantie</b> .....	Pagina	45
Afwikkeling in geval van garantie .....	Pagina	46
Service .....	Pagina	47

## Gebruikte waarschuwingen en symbolen

In de gebruiksaanwijzing, de beknopte handleiding en op de verpakking worden de volgende waarschuwingen gebruikt:

	Voor het gebruik de gebruiksaanwijzing lezen
	Gelijkstroom/-spanning
	AAN/UIT-knop
	Veiligheidsinstructies Instructies
	Beschermingsklasse III
	USB-aansluiting
	IP54 (stof- en spatwaterdicht)
	Minimale afstand tot het te belichten materiaal
<b>ta</b>	Omgevingstemperatuur
	Het product is zo geconstrueerd dat het sterke mechanische belastingen kan verdragen

## Gebruikte waarschuwingen en symbolen

In de gebruiksaanwijzing, de beknopte handleiding en op de verpakking worden de volgende waarschuwingen gebruikt:



Dit gebodsteken wijst erop dat er geschikte veiligheidshandschoenen gedragen moeten worden! Volg de aanwijzingen van deze waarschuwing op om letsel aan de handen door voorwerpen of door contact met hete of chemische materialen te vermijden.



**GEVAAR!** Dit symbool met het signaalwoord 'GEVAAR' duidt op een gevaar met een hoog risico dat, als het niet wordt vermeden, leidt tot ernstig letsel of de dood.



**WAARSCHUWING!** Dit symbool met het signaalwoord 'WAARSCHUWING' duidt op een gevaar met een gemiddeld risico dat, als het niet wordt vermeden, kan leiden tot ernstig letsel of de dood.



**VOORZICHTIG!** Dit symbool met het signaalwoord 'VOORZICHTIG' duidt op een gevaar met een laag risico dat, als het niet wordt vermeden, kan leiden tot licht of middelzwaar letsel.



**LET OP!** Dit symbool met het signaalwoord 'LET OP' duidt op het gevaar voor mogelijk materiële schade.



**OPMERKING:** dit symbool met het signaalwoord 'OPMERKING' geeft nuttige aanvullende informatie.



Het CE-teken bevestigt de conformiteit met de voor het product van toepassing zijnde EU-richtlijnen.

# LED-schijnwerper met powerbank

## ● Inleiding



Hartelijk gefeliciteerd met de aankoop van uw nieuwe product. U heeft voor een hoogwaardig product gekozen. De gebruiksaanwijzing is een deel van het product. Deze bevat belangrijke aanwijzingen voor veiligheid, gebruik en verwijdering. Maakt U zich voor de ingebruikname van het product met alle bedienings- en veiligheidsvoorschriften vertrouwd. Gebruik het product alleen zoals beschreven en voor de aangegeven toepassingsgebieden. Overhandig alle documenten bij doorgifte van het product aan derden.

## ● **Correct en doelmatig gebruik**

- Het product kan als (hand-)schijnwerper en voor andere algemene doeleinden worden gebruikt.
- Het product kan zowel binnenshuis als buitenshuis worden gebruikt.
- Het kan ook in ruige omgevingen worden gebruikt (bijv. op bouwplaatsen, bij het kamperen etc.).
- Dit product is niet bestemd voor commercieel gebruik of voor andere toepassingen.
- Dit product is niet geschikt als kamerverlichting in huishoudens.

## ● Beschrijving van de onderdelen

Vouw vóór het lezen de pagina met de afbeeldingen uit en maak u vertrouwd met alle functies van het product (Afb. A, B).

1	Led-lamp	6	Laadindicator
2	AAN-/UIT-schakelaar	7	Beschermkapje
3	Scharnierschroef	8	USB-ingang (type C)
4	Regelbare voet-/handgreep	9	USB-uitgang
5	Beklede voet	10	USB-kabel

## ● Technische gegevens

COB-LED:	1 × 20W
Laadpoort:	USB (type C)
Batterij*:	Lithium-ion-batterij, 3,7V $\approx$ , 4400mAh, 16,28Wh (niet vervangbaar)
Capaciteit als oplader:	ca. 1400mAh, bij 5V, 1A
Oplaadtijd voor een lege batterij:	ca. 7,5 uur
Verlichtingsduur (wit licht, bij volledig opgeladen batterij):	ca. 2,5 uur
Beschermingsklasse:	III/⚡
Beschermingsklasse:	IP54 (tijdens het opladen of bij gebruik van een Powerbank: alleen binnenshuis gebruiken. Dit product is alleen spatwaterdicht (IP54) met opgezet beschermkapje [7].)
USB-ingangsspanning/ -stroom:	5V $\approx$ , 1A

USB-uitgangsspanning/ -stroom:	5V $\overline{=}$ , 1 A
Afmetingen:	ca. 24,5 cm x 22,5 cm x 3,5 cm (ingeklapt)
Gewicht:	ca. 695 g
Projectie-oppervlak:	ca. 14,8 cm x 11,0 cm
Gebruikspositie:	Het product mag uitsluitend worden gebruikt zoals op afbeeldingen C en D getoond. Stoot het product niet om.
Bedrijfstemperatuur:	0 °C tot 35 °C
Opslagtemperatuur:	-10 °C tot 45 °C
Bedrijfs luchtvochtigheid:	40 tot 75% relatieve luchtvochtigheid

\* Dee batterij kan niet door de gebruiker zelf worden vervangen. De batterij mag alleen door een gekwalificeerd persoon worden vervangen.

### ① **Opmerkingen:**

- Een netadapter voor wisselstroom is niet inbegrepen. Gebruik een SELV-netadapter met een maximale uitgangsspanning van 5V (U<sub>out</sub>), 1A.
- Wij raden aan om het product binnen 3 maanden na aankoop te gebruiken.
- Voor de opslag: laad de batterij volledig op. Als u voorziet het product langer dan 3 maanden op te bergen, moet u de batterij elke 3 maanden volledig opladen.

## ● **Omvang van de levering**

Controleer na het uitpakken van het product of de levering volledig is en of alle onderdelen zich in een correcte staat bevinden. Verwijder al het verpakkingsmateriaal voor het gebruik.

- 1 led-schijnwerper met powerbank
- 1 USB-kabel
- 1 beknopte handleiding



## Veiligheidsinstructies

MAAK UZELF VOOR HET GEBRUIK VAN HET PRODUCT VERTROUWD MET ALLE VEILIGHEIDSINSTRUCTIES EN AANWIJZINGEN! GEEF OOK ALLE DOCUMENTEN MEE WANNEER U DIT PRODUCT AAN ANDEREN DOORGEEFT!

-  **WAARSCHUWING! LEVENSGEVAAR EN KANS OP ONGEVALLEN VOOR KLEUTERS EN KINDEREN!**
  - Laat kinderen niet zonder toezicht achter bij het verpakkingsmateriaal. Houd kinderen altijd uit de buurt van het verpakkingsmateriaal.
  - Dit product kan door kinderen vanaf 8 jaar en personen met verminderde lichamelijke, sensorische of mentale vaardigheden of gebrek aan ervaring en/of kennis worden gebruikt als ze in de gaten worden gehouden of instructies hebben gekregen over het veilige gebruik van het product en de eruitvloeiende gevaren begrijpen. Laat kinderen niet met het product spelen. Reiniging en onderhoud mag niet door kinderen zonder toezicht worden uitgevoerd.
  - Dit product is geen speelgoed en moet buiten het bereik van kinderen worden gehouden. Kinderen zijn zich niet bewust van de gevaren en de omgang met elektrische producten.
  - Gebruik het product niet als er zichtbare beschadigingen zijn.
  - Dompel het product nooit onder in water of andere vloeistoffen!

- Sluit het product alleen aan op een USB-netadapter. De spanning moet overeenkomen met de gegevens zoals vermeld bij 'Technische gegevens'.
  - Voer geen veranderingen of reparaties uit aan het product.
  - De leds kunnen niet worden vervangen.
  - Als de leds aan het einde van hun levensduur niet meer functioneren, moet het hele product worden vervangen.
- ⚠ LET OP! RISICO VOOR VERBRANDING!** Om brandwonden te voorkomen, moet u ervoor zorgen dat het product is uitgeschakeld en minstens 15 minuten is afgekoeld voordat u het aanraakt. Het product kan zeer heet worden.
- De toegankelijke oppervlakken, vooral de krimpkins, worden erg heet als de lamp in bedrijf is.
  -  **BRANDGEVAAR!** Zet het product zo neer, dat er minstens 0,1 meter afstand is ten opzichte van het te verlichten materiaal. Overmatige warmteontwikkeling kan tot brand leiden.
  - **⚠ WAARSCHUWING!** Schakel het licht niet aan wanneer het product naar een brandbaar oppervlak is gericht. Het bestraalde oppervlak kan oververhitten of ontbranden.
  - Plaats geen brandende kaarsen of ander open vuur op of in de buurt van het product.
  - Gebruik het product niet in de buurt van warmtebronnen zoals bv. radiatoren of andere apparaten die warmte afgeven.
  - Gooi het product weg als het product of de USB-kabel **10** zijn beschadigd.
  - Zorg ervoor dat de USB-kabel **10** niet door scherpe randen of hete voorwerpen kan worden beschadigd. Wikkel de USB-kabel **10** voor het gebruik volledig af.
  - Schakel het product meteen uit en haal de USB-kabel uit het product bij brandlucht of rookontwikkeling. Laat het product

door een gekwalificeerde vakmak controleren voordat u het opnieuw gebruikt.

- Als u USB-stroom gebruikt moet de contactdoos steeds gemakkelijk toegankelijk zijn zodat de USB-stroom in geval van nood snel uit de contactdoos kan gehaald worden. Neem de gebruiksaanwijzing van de fabrikant in acht.
- Als u het product ophangt, overschrijd dan de maximale hoogte van 2 meter niet.
- Houd u aan de beperkingen en verboden voor het gebruik van producten op batterijen in potentieel gevaarlijke situaties, zoals bij benzinestations, luchthavens, ziekenhuizen, enz.
- **⚠ WAARSCHUWING!** Dek het product tijdens het opladen niet af. Er bestaat gevaar voor opwarming en oververhitting.
- De gebruiker mag de behuizing van de led-schijnwerper niet openen.



## Veiligheidsinstructies voor batterijen/accu's

- **LEVENSGEVAAR!** Houd batterijen/accu's buiten het bereik van kinderen. Raadpleeg bij inslikken onmiddellijk een arts!
- Inslikken kan leiden tot inwendige verbrandingen, perforatie van zacht weefsel en tot de dood. Ernstige inwendige verbrandingen kunnen binnen 2 uur na het inslikken optreden.
-  **EXPLOSIEGEVAAR!** Laad niet oplaadbare batterijen nooit op. Sluit de batterijen/accu's niet kort en/of open deze niet. Daardoor kan de batterij oververhit raken, in brand vliegen of exploderen.
- Gooi batterijen/accu's nooit in het vuur of water.
- Stel batterijen/accu's nooit bloot aan mechanische belastingen.

## Risico dat de batterijen/accu's lekken

- Vermijd extreme omstandigheden en temperaturen die invloed op de batterijen/accu's zouden kunnen hebben bijv. radiatoren/direct zonlicht.
- Bij lekkende batterijen/accu's het contact van de chemicaliën met de huid, ogen en slijmvliezen vermijden! Spoel de desbetreffende plekken direct af met schoon water en raadpleeg onmiddellijk een arts!
-  **DRAAG VEILIGHEIDSHANDSCHOENEN!** Lekkende of beschadigde batterijen/accu's kunnen in geval van huidcontact chemische brandwonden veroorzaken. Draag daarom in dit geval geschikte veiligheidshandschoenen.
- Dit product heeft een geïntegreerde accu die niet door de gebruiker kan worden vervangen. Demontage of vervangen van de accu mag alleen door de fabrikant of diens klantenservice of een vergelijkbaar gekwalificeerde persoon worden uitgevoerd, om gevaren te vermijden. Let er bij de afvoer op dat dit product een accu bevat.

## ● Voor gebruik

### ● Het product opladen

#### ① **Opmerkingen:**

- Verwijder al het verpakkingsmateriaal van het product.
- Om het product zonder USB-kabel **10** te kunnen gebruiken, moet u de batterij voor gebruik opladen. Het opladen duurt ca. 7,5 uur. De batterij is vast in de bodem van het product ingebouwd.
- Laad de batterij voor het eerste gebruik volledig op.

- Laad de batterij op als deze leeg is (slechts 1 LED van de laadindicator **6** knippert).
- 1. Open het beschermkapje **7**.
- 2. Sluit de USB-stekker van de USB-kabel **10** aan op de USB-ingang **8** van het product.
- ① **Opmerkingen:**
- De laadstatus van de batterij wordt in de laadindicator **6** aangegeven:

Status van de laadindicator <b>6</b>	Laadstatus van de accu
1 led knippert	eerste oplaadniveau
1 led brandt, 1 led knippert	tweede oplaadniveau
2 leds branden, 1 led knippert	derde oplaadniveau
3 leds branden, 1 led knippert	vierde oplaadniveau
4 leds branden	volledig opgeladen en klaar voor gebruik

- De laadtijd bedraagt ca. 7,5 uur indien de accu leeg is.
- Het product heeft een beveiliging tegen overlading. Desondanks moet u het product loskoppelen van de stroom zodra het opladen is voltooid.
- Het product werkt vanwege batterijbescherming niet bij temperaturen lager dan 0°C en hoger dan +45°C.
- 3. Haal de USB-kabel **10** uit het product om ontlading van de accu te voorkomen.
- 4. Sluit het beschermkapje **7** voordat u het product weer in gebruik neemt. Anders kan er water in het product komen als het buitenshuis wordt gebruikt.

## ● Accucapaciteit controleren

- Als het product niet oplaadt: zet de AAN-/UIT-schakelaar [2] aan om de accucapaciteit te controleren. De blauwe laadindicator [6] toont de capaciteit van de accu binnenin het product.
- Als de accu volledig is geladen, branden alle vier de leds van de laadindicator [6]. Hoe lager de laadstatus, hoe lager het aantal LED's dat brandt.

## ● Energiespaarmodus gebruiken

De energiespaarmodus vermindert het eigen stroomverbruik wanneer u het product niet meer gebruikt of wanneer u het voor langere tijd opbergt.

### **Energiespaarmodus activeren:**

- Schakel het product in door het indrukken van de AAN-/UIT-schakelaar [2].
- Druk op de AAN-/UIT-schakelaar [2] en houd deze 3 seconden ingedrukt.

### **Energiespaarmodus deactiveren:**

- Druk op de AAN-/UIT-schakelaar [2] of laad het product op (zie "Het product opladen").

## ● Gebruik

**⚠ KANS OP ONGEVALLEN!** Gebruik het product niet tijdens het rijden. Als u het product in een voertuig gebruikt, zorg

er dan voor dat u de bestuurder of de inzittenden van het voertuig niet in gevaar brengt. Berg het product zo op en zet het zo vast dat er geen risico is op letsel of schade aan het product, zelfs niet in het geval van een noodstop.

1. Draai aan de regelbare voet-/handgreep **4** en zet het product in de gewenste positie vast. De regelbare voet-/handgreep **4** kan ook naar boven worden gedraaid en als handgreep worden gebruikt (afb. C).
2. Gebruik en bedien het product op een stabiel oppervlak zonder hoeken.

**⚠ LET OP!** Let op de positie van uw handen als u aan de regelbare voet-/handgreep **4** draait om het inklemmen van uw vingers te voorkomen.

- Dit product kan als licht en als oplader worden gebruikt. De beide functies kunnen ook gelijktijdig worden gebruikt.
- ① **Opmerking:** De energie die in de batterij is opgeslagen, voorziet zowel de ledlamp als het laadstation van stroom. Als u het product als oplader gebruikt, worden de werkingsduur en de helderheid in de lichtmodus dienovereenkomstig verminderd.

## ● Gebruik als ledlamp

- Lad het product volledig op zoals beschreven bij “Het product opladen”.
- Het product kan in 2 verschillende modi worden gebruikt. Kies dit door herhaaldelijk op de AAN-/UIT-schakelaar **2** te drukken.

AAN-/UIT-schakelaar <b>2</b>	Modus
1 x drukken:	volledige helderheid

AAN-/UIT-schakelaar <span style="border: 1px solid black; padding: 0 2px;">2</span>	Modus
2 x drukken:	gemiddelde helderheid
3 x drukken:	Licht uitschakelen

## ● Gebruik als oplader

In combinatie met de USB-kabel 10 kan het product worden gebruikt om kleine elektronische apparaten met een USB-poort (type C) op te laden (bijv. mobiele telefoons of digitale camera's).

**⚠ LET OP!** Het opladen van een apparaat dat een hogere laadstroom vereist, kan een defect in beide apparaten veroorzaken.

- De accu van het apparaat dat u wilt opladen moet een aanzienlijk lagere capaciteit hebben dan de totale capaciteit van de accu in het product (4400mAh). Anders wordt het laadproces mogelijk niet voltooid.

1. Open het beschermkapje 7.
2. Sluit de USB-stekker van de USB-kabel 10 aan op de USB-uitgang 9.
3. Steek de USB-stekker van de USB-kabel 10 in de kleine elektronische apparaten die u wilt opladen. De blauwe laadindicator 6 gaat branden en geeft de capaciteit van de accu aan.
4. Verwijder de USB-kabel 10 zodra het opladen is voltooid.
5. Sluit het beschermkapje 7.

## ● Onderhoud en reiniging

Het product is onderhoudsvrij. De leds kunnen niet worden vervangen.

- Voor het schoonmaken:
  - Schakel het product uit.
  - Trek de USB-kabel **10** uit de USB-poort.
  - Sluit het beschermkapje **7** op de USB-ingangspoort **8** en de USB-uitgangspoort **9**.
- Dompel het product nooit onder in water of andere vloeistoffen.
- Gebruik geen agressieve reinigingsmiddelen.
- Reinig het product regelmatig met een droge, pluisvrije doek. Gebruik een iets vochtige doek om hardnekkige verontreinigingen te verwijderen.

## ● Storingen oplossen

- = probleem
- ⊙ = oorzaak
- = oplossing

- = Het product wordt niet opgeladen.
- ⊙ = Misschien is het product niet goed aangesloten.
- = Controleer of het product is aangesloten. Gebruik voor het opladen van het product een netadapter waarvan de uitgangsspanning en -stroomsterkte overeenkomen met de nominale ingangsspanning en -stroomsterkte zoals aangegeven bij 'Technische gegevens' in deze gebruiksaanwijzing.

- = Een aangesloten apparaat wordt niet opgeladen.
- ⊙ = De accu/batterij van het product is leeg.
- = Laad de accu/batterij op.
- ⊙ = Het apparaat is niet op het product aangesloten.
- = Controleer of het apparaat is aangesloten.

## ● Opslag bij niet-gebruik

- Berg het product op een droge, stofvrije plek op en bescherm het tegen direct zonlicht.
- De ingebouwde accu moet volledig worden opgeladen wanneer het product een langere tijd niet wordt gebruikt om de levensduur ervan te verlengen.
- Laad de ingebouwde accu regelmatig op wanneer u het product een langere tijd niet gebruikt. Dit is nodig om de accu te sparen.

## ● Afvoer

De verpakking bestaat uit milieuvriendelijke grondstoffen die u via de plaatselijke recyclingcontainers kunt afvoeren.



Neem de aanduiding van de verpakkingsmaterialen voor de afvalscheiding in acht. Deze zijn gemarkeerd met de afkortingen (a) en een cijfers (b) met de volgende betekenis: 1–7: kunststoffen/20–22: papier en vezelplaten/80–98: composietmaterialen.



Informatie over de mogelijkheden om het uitgediende product na gebruik te verwijderen, verstrekt uw gemeentelijke overheid.



Het hiernaast afgebeelde symbool van een doorgestreepte vuilniscontainer op wieljes geeft aan dat dit apparaat voldoet aan de richtlijn 2012/19/EG. Deze richtlijn houdt in dat u dit apparaat aan het einde van de gebruiksduur niet via het normale huisvuil mag afvoeren, maar dat u het op een speciaal hiervoor ingericht inzamelpunt, bij een milieupark of afvalverwerkend bedrijf af moet geven.



Het product, waaronder het toebehoren, en de verpakkingsmaterialen kunnen worden gerecycled en zijn onderhevig aan een uitgebreide verantwoordelijkheid van de fabrikant. Gooi ze apart weg, overeenkomstig de aangegeven Info-tri (informatie over afvalscheiding), voor een beter afvalbeheer.

Defecte of verbruikte batterijen/accu's moeten worden gerecycled. Geef batterijen/accu's en/of het product af bij de daarvoor bestemde verzamelstations.



### **Milieuschade door foutieve verwijdering van de batterijen/accu's!**

Defecte of verbruikte batterijen/accu's moeten volgens de VERORDENING 2023/1542 worden afgevoerd. Geef batterijen/accu's af bij de daarvoor bestemde plaatselijke inzamelstations.

Het symbool van de doorgestreepte vuilcontainer op batterijen of accu's betekent dat u batterijen en accu's niet bij het huisvuil mag doen. Haal de batterijen/het accupack uit het product alvorens het weg te gooien. Deze kunnen giftige zware metalen bevatten en vallen onder het chemisch afval.

De chemische symbolen van de zware metalen zijn: Cd = cadmium, Hg = kwik, Pb = lood.

## ● Garantie

Het product werd volgens strenge kwaliteitsrichtlijnen gemaakt en voor de uitlevering zorgvuldig gecontroleerd. In geval van materiaal- of fabricagefouten hebt u tegenover de verkoper van het product wettelijke rechten. Uw wettelijke rechten worden op geen enkele manier door onze hieronder vermelde garantie beperkt.

De garantie voor dit product bedraagt 3 jaar vanaf aankoopdatum. De garantieperiode gaat in op de datum van aankoop. Bewaar het originele bewijs van aankoop op een veilige plek aangezien dit document nodig is als bewijs.

Alle beschadigingen of gebreken die reeds op het moment van aankoop aanwezig zijn, moeten meteen na het uitpakken van het product worden gemeld.

Mocht het product binnen 3 jaar na aankoopdatum een materiaal- of fabricagefout vertonen, zullen wij het – naar onze keuze – gratis voor u repareren of vervangen. De garantieperiode wordt door een plaatsgevonden garantieverlening niet verlengd. Dit geldt ook voor vervangen en gerepareerde onderdelen.

Deze garantie vervalt als het product werd beschadigd of onjuist is gebruikt of onderhouden.

De garantie dekt materiaal- en fabricagefouten af. Deze garantie dekt geen productonderdelen die aan normale slijtage onderhevig zijn en daarom als verbruiksartikelen worden beschouwd (bv. batterijen, slangen, inktpatronen), noch dekt zij schade aan breekbare onderdelen, bv. schakelaars of onderdelen die van glas zijn gemaakt.

Bij dit product geldt de garantieperiode ook voor de oplaadbare batterij.

## ● Afwikkeling in geval van garantie

Om een snelle afhandeling van uw probleem te garanderen, dient u de volgende aanwijzingen in acht te nemen:

- o Houd bij alle vragen alstublieft de kassabon en het artikelnummer (IAN 479688\_2410) als bewijs van aankoop bij de hand.
- o Het artikelnummer vindt u op het typeplaatje op het product, een gravure op het product, het titelblad van uw handleiding (links onderaan) of de sticker op de achter- of onderkant van het product.
- o Wanneer er storingen in de werking of andere gebreken optreden, neem dan eerst contact op met de hierna genoemde service-afdeling per telefoon of e-mail.
- o Een als defect bestempeld product kunt u dan samen met het aankoopbewijs (kassabon) en een beschrijving van het gebrek en het moment waarop het is opgetreden franco opsturen naar het aan u doorgegeven service-adres.

o



Op parkside-diy.com kunt u deze en vele andere handleidingen bekijken en downloaden. Met deze QR-code gaat u direct naar parkside-diy.com. Kies uw land en gebruik het zoekmasker om de gebruiksaanwijzing te zoeken. Vul het artikelnummer (IAN) 479688\_2410 in om toegang te krijgen tot de gebruiksaanwijzing van uw artikel.

## ● Service

**NL Service Nederland**  
Tel.: 08000225537  
E-Mail: owim@lidl.nl











**BE Service België**  
Tel.: 080071011  
Tel.: 80023970 (Luxemburg)  
E-Mail: owim@lidl.be



<b>Verwendete Warnhinweise und Symbole</b> .....	Seite 49
<b>Einleitung</b> .....	Seite 51
Bestimmungsgemäße Verwendung .....	Seite 51
Teilebeschreibung .....	Seite 52
Technische Daten.....	Seite 52
Lieferumfang .....	Seite 54
<b>Sicherheitshinweise</b> .....	Seite 54
Sicherheitshinweise für Batterien/Akkus.....	Seite 57
<b>Vor der Verwendung</b> .....	Seite 58
Aufladen des Produkts.....	Seite 58
Überprüfen der Akkukapazität .....	Seite 59
Energiesparmodus verwenden .....	Seite 60
<b>Betrieb</b> .....	Seite 60
Verwendung als LED-Leuchte .....	Seite 61
Verwendung als Ladegerät .....	Seite 62
<b>Wartung und Reinigung</b> .....	Seite 62
<b>Fehlerbehebung</b> .....	Seite 63
<b>Lagerung bei Nichtgebrauch</b> .....	Seite 64
<b>Entsorgung</b> .....	Seite 64
<b>Garantie</b> .....	Seite 66
Abwicklung im Garantiefall .....	Seite 67
Service .....	Seite 68

## Verwendete Warnhinweise und Symbole

In der Bedienungsanleitung, der Kurzanleitung und auf der Verpackung werden die folgenden Warnhinweise verwendet:

	Vor Gebrauch Bedienungsanleitung lesen
	Gleichstrom/-spannung
	EIN-/AUS-Schalter
	Sicherheitshinweise Handlungsanweisungen
	Schutzklasse III
	USB-Anschluss
	IP54 (Staub- und spritzwassergeschützt)
	Minimaler Abstand zu beleuchtetem Material
	Umgebungstemperatur
	Produkt ist konzipiert, um starken mechanischen Belastungen zu widerstehen

## Verwendete Warnhinweise und Symbole

In der Bedienungsanleitung, der Kurzanleitung und auf der Verpackung werden die folgenden Warnhinweise verwendet:



Dieses Gebotszeichen weist darauf hin, dass geeignete Schutzhandschuhe zu tragen sind! Befolgen Sie die Anweisungen dieses Warnhinweises, um Handverletzungen durch Gegenstände oder Kontakt mit heißen oder chemischen Materialien zu vermeiden.



**GEFAHR!** Dieses Symbol mit dem Signalwort „GEFAHR“ bezeichnet eine Gefährdung mit einem hohen Risikograd, die, wenn sie nicht vermieden wird, eine schwere Verletzung oder den Tod zur Folge hat.



**WARNUNG!** Dieses Symbol mit dem Signalwort „WARNUNG“ bezeichnet eine Gefährdung mit einem mittleren Risikograd, die, wenn sie nicht vermieden wird, eine schwere Verletzung oder den Tod zur Folge haben kann.



**VORSICHT!** Dieses Symbol mit dem Signalwort „VORSICHT“ bezeichnet eine Gefährdung mit einem niedrigen Risikograd, die, wenn sie nicht vermieden wird, eine geringe oder mäßige Verletzung zur Folge haben kann.



**ACHTUNG!** Dieses Symbol mit dem Signalwort „ACHTUNG“ zeigt die Gefahr einer möglichen Sachbeschädigung an.



**HINWEIS:** Dieses Symbol mit dem Signalwort „HINWEIS“ bietet weitere nützliche Informationen.



Das CE-Zeichen bestätigt die Konformität mit den für das Produkt zutreffenden EU-Richtlinien.

# LED-Strahler mit Powerbank

## ● Einleitung



Wir beglückwünschen Sie zum Kauf Ihres neuen Produkts. Sie haben sich damit für ein hochwertiges Produkt entschieden. Die Bedienungsanleitung ist Teil dieses Produkts. Sie enthält wichtige Hinweise für Sicherheit, Gebrauch und Entsorgung. Machen Sie sich vor der Benutzung des Produkts mit allen Bedien- und Sicherheitshinweisen vertraut. Benutzen Sie das Produkt nur wie beschrieben und für die angegebenen Einsatzbereiche. Händigen Sie alle Unterlagen bei Weitergabe des Produkts an Dritte mit aus.

## ● **Bestimmungsgemäße Verwendung**

- Das Produkt kann als Flutlicht, Handscheinwerfer und für andere allgemeine Zwecke verwendet werden.
- Das Produkt kann sowohl in Innenräumen als auch im Freien verwendet werden.
- Es kann auch in rauen Umgebungen verwendet werden (z. B. auf Baustellen, beim Camping usw.).
- Dieses Produkt ist nicht für den gewerblichen Gebrauch oder andere Anwendungen bestimmt.
- Dieses Produkt ist nicht zur Raumbeleuchtung im Haushalt geeignet.

## ● Teilebeschreibung

Klappen Sie vor dem Lesen die Seite mit den Abbildungen auf und machen Sie sich mit allen Funktionen des Produkts vertraut (Abb. A, B).

- |   |                             |    |                               |
|---|-----------------------------|----|-------------------------------|
| 1 | LED-Licht                   | 7  | Schutzkappe                   |
| 2 | EIN-/AUS-Schalter           | 8  | USB-Eingangsbuchse<br>(Typ C) |
| 3 | Gelenkschraube              | 9  | USB-Ausgangsbuchse            |
| 4 | Verstellbarer Fuß/Handgriff | 10 | USB-Kabel                     |
| 5 | Gepolsterte Füße            |    |                               |
| 6 | Ladeanzeige                 |    |                               |

## ● Technische Daten

COB-LED:	1 × 20W
Ladebuchse:	USB (Typ C)
Akku*:	Lithium-Ionen-Akku, 3,7V $\approx$ , 4400mAh, 16,28Wh (nicht austauschbar)
Kapazität als Ladegerät:	ca. 1400mAh, bei 5V, 1A
Ladezeit für leeren Akku:	ca. 7,5 Stunden
Leuchtdauer (weißes Licht, bei vollständig geladenem Akku):	ca. 2,5 Stunden
Schutzklasse:	III/III
Schutzart:	IP54 (Während des Ladens oder bei Verwendung als Powerbank: Nur in Innenräumen verwenden. Dieses Produkt ist nur mit der aufgesetzten Schutzkappe 7 spritzwasserge- schützt (IP54).)

USB-Eingangsspannung/-strom:	5V $\overline{=}$ , 1 A
USB-Ausgangsspannung/-strom:	5V $\overline{=}$ , 1 A
Abmessungen:	ca. 24,5 cm x 22,5 cm x 3,5 cm (eingeklappt)
Gewicht:	ca. 695 g
Projektionsfläche:	ca. 14,8 cm x 11,0 cm
Betriebsposition:	Das Produkt sollte ausschließlich wie in Abbildungen C und D dargestellt verwendet werden. Stoßen Sie das Produkt nicht um.
Betriebstemperatur:	0 °C bis 35 °C
Lagertemperatur:	-10 °C bis 45 °C
Betriebsluftfeuchtigkeit:	40 bis 75 % relative Luftfeuchtigkeit

\* Der Akku kann nicht vom Benutzer selbst ausgetauscht werden. Der Akku darf nur von einer qualifizierten Person ausgetauscht werden.

① **Hinweise:**

- Ein Wechselstrom-Netzteil ist nicht im Lieferumfang enthalten. Verwenden Sie ein SELV-Netzteil mit einer maximalen Arbeitsausgangsspannung von 5V (U<sub>out</sub>), 1 A.
- Wir empfehlen, dass Sie innerhalb von 3 Monaten nach dem Kauf beginnen, das Produkt zu verwenden.
- Vor der Lagerung: Laden Sie den Akku vollständig auf. Falls Sie planen, das Produkt länger als 3 Monate zu lagern, laden Sie den Akku alle 3 Monate vollständig auf.

## ● Lieferumfang

Überprüfen Sie nach dem Auspacken des Produktes, ob die Lieferung vollständig ist und alle Teile in ordnungsgemäßem Zustand sind. Entfernen Sie vor der Verwendung sämtliche Verpackungsmaterialien.

- 1 LED-Strahler mit Powerbank
- 1 USB-Kabel
- 1 Kurzanleitung



### Sicherheitshinweise

MACHEN SIE SICH VOR DER VERWENDUNG DES PRODUKTES MIT ALLEN SICHERHEITSHINWEISEN UND GEBRAUCHSANWEISUNGEN VERTRAUT! WENN SIE DIESES PRODUKT AN ANDERE WEITERGEBEN, GEBEN SIE AUCH ALLE DOKUMENTE WEITER!

-  **⚠️ WARNUNG! LEBENS- UND UNFALLGEFAHREN FÜR KLEINKINDER UND KINDER!**
- Lassen Sie Kinder nicht mit dem Verpackungsmaterial unbeaufsichtigt. Halten Sie Kinder immer vom Verpackungsmaterial fern.
- Dieses Produkt kann von Kindern ab 8 Jahren sowie von Personen mit eingeschränkten körperlichen, sensorischen oder geistigen Fähigkeiten oder fehlender Erfahrung und/oder fehlendem Wissen verwendet werden, solange diese beaufsichtigt werden oder zur sicheren Verwendung des Produktes angewiesen wurden und die damit verbundenen

Risiken verstehen. Lassen Sie Kinder nicht mit dem Produkt spielen. Reinigung und Wartung sollten nicht von Kindern ohne Aufsicht durchgeführt werden.

- Dieses Produkt ist kein Spielzeug und muss außerhalb der Reichweite von Kindern gehalten werden. Kinder sind sich der Gefahren in Zusammenhang mit dem Umgang mit Elektrogeräten nicht bewusst.
- Verwenden Sie das Produkt nicht, wenn es sichtbare Schäden aufweist.
- Tauchen Sie das Produkt niemals in Wasser oder andere Flüssigkeiten ein!
- Schließen Sie das Produkt nur an ein USB-Netzteil an. Die Spannung muss den Angaben im Abschnitt „Technische Daten“ entsprechen.
- Führen Sie keine Veränderungen oder Reparaturen am Produkt durch.
- Die LEDs sind nicht austauschbar.
- Wenn die LEDs am Ende ihrer Nutzungsdauer nicht mehr funktionieren, muss das gesamte Produkt ausgetauscht werden.

**⚠ ACHTUNG! RISIKO VON VERBRENNUNGEN!** Um Verbrennungen zu vermeiden, überzeugen Sie sich, dass das Produkt ausgeschaltet und für mindestens 15 Minuten abgekühlt ist, bevor Sie es berühren. Das Produkt kann sehr heiß werden.

- Die zugänglichen Oberflächen, insbesondere der Wärmeschrumpfschlauch, werden sehr heiß, wenn die Lampe in Betrieb ist.
-  **BRANDGEFAHR!** Stellen Sie das Produkt so auf, dass es mindestens 0,1 Meter von dem zu beleuchtenden Material entfernt ist. Übermäßige Wärmeentwicklung kann zu einem Brand führen.

- **⚠️ WARNUNG!** Schalten Sie das Licht nicht ein, wenn das Produkt auf eine brennbare Oberfläche gerichtet ist. Die angestrahlte Oberfläche könnte sich überhitzen oder entzünden.
- Stellen Sie keine brennenden Kerzen oder andere offenen Flammen auf oder in die Nähe des Produktes.
- Verwenden Sie das Produkt nicht in der Nähe von Wärmequellen, z. B. Heizkörpern oder anderen Geräten, die Wärme abgeben.
- Entsorgen Sie das Produkt, falls das Produkt oder das USB-Kabel **10** beschädigt sein sollten.
- Stellen Sie sicher, dass das USB-Kabel **10** nicht durch scharfe Kanten oder heiße Gegenstände beschädigt werden kann. Wickeln Sie das USB-Kabel **10** vor der Verwendung vollständig ab.
- Schalten Sie das Produkt sofort aus und trennen Sie das Ladekabel vom Produkt, wenn Sie Brandgeruch oder Rauch wahrnehmen. Lassen Sie das Produkt von einem qualifizierten Fachmann überprüfen, bevor Sie es erneut benutzen.
- Wenn Sie eine USB-Stromversorgung verwenden, muss die Steckdose immer leicht zugänglich sein, damit die USB-Stromversorgung im Notfall schnell von der Steckdose getrennt werden kann. Beachten Sie auch die Bedienungsanleitung des Herstellers.
- Wenn Sie das Produkt aufhängen, überschreiten Sie nicht die maximale Höhe von 2 m.
- Beachten Sie die Benutzungsbeschränkungen und -verbote für akkubetriebene Produkte in potentiellen Gefahrensituationen, wie etwa an Tankstellen, auf Flughäfen, in Krankenhäusern etc.
- **⚠️ WARNUNG!** Decken Sie das Produkt während des Ladevorgangs nicht ab. Es besteht die Gefahr einer Erwärmung und Überhitzung.

- Es ist dem Besitzer untersagt, das Gehäuse des LED-Strahlers zu öffnen.



## Sicherheitshinweise für Batterien/Akkus

- **LEBENSGEFAHR!** Halten Sie Batterien/Akkus außer Reichweite von Kindern. Suchen Sie im Falle eines Verschluckens sofort einen Arzt auf!
- Verschlucken kann zu Verbrennungen, Perforation von Weichgewebe und Tod führen. Schwere Verbrennungen können innerhalb von 2 Stunden nach dem Verschlucken auftreten.
-  **EXPLOSIONSGEFAHR!** Laden Sie nicht aufladbare Batterien niemals wieder auf. Schließen Sie Batterien/Akkus nicht kurz und/oder öffnen Sie diese nicht. Überhitzung, Brandgefahr oder Platzen können die Folge sein.
- Werfen Sie Batterien/Akkus niemals in Feuer oder Wasser.
- Setzen Sie Batterien/Akkus keiner mechanischen Belastung aus.

## Risiko des Auslaufens von Batterien/Akkus

- Vermeiden Sie extreme Bedingungen und Temperaturen, die auf Batterien/Akkus einwirken können, z. B. auf Heizkörpern/direkte Sonneneinstrahlung.
- Wenn Batterien/Akkus ausgelaufen sind, vermeiden Sie den Kontakt mit Haut, Augen und Schleimhäuten mit den Chemikalien! Spülen Sie die betroffenen Stellen sofort mit klarem Wasser und suchen Sie einen Arzt auf!



**SCHUTZHANDSCHUHE TRAGEN!** Ausgelaufene oder beschädigte Batterien/Akkus können bei Berührung mit der Haut Verätzungen verursachen.

Tragen Sie deshalb in diesem Fall geeignete Schutzhandschuhe.

- Dieses Produkt hat einen eingebauten Akku, welcher nicht durch den Benutzer ersetzt werden kann. Der Ausbau oder Austausch des Akkus darf nur durch den Hersteller oder seinen Kundendienst oder eine ähnlich qualifizierte Person erfolgen, um Gefährdungen zu vermeiden. Bei der Entsorgung ist darauf hinzuweisen, dass dieses Produkt einen Akku enthält.

## ● Vor der Verwendung

### ● Aufladen des Produkts

#### ① **Hinweise:**

- Entfernen Sie das gesamte Verpackungsmaterial vom Produkt.
  - Um das Produkt ohne USB-Kabel **10** verwenden zu können, müssen Sie den Akku vor der Verwendung aufladen. Der Ladevorgang dauert etwa 7,5 Stunden. Der Akku ist fix am Boden des Produktes eingebaut.
  - Laden Sie den Akku vor dem ersten Gebrauch vollständig auf.
  - Laden Sie den Akku, wenn dieser leer wird (nur 1 LED der Ladeanzeige **6** blinkt).
1. Öffnen Sie die Schutzkappe **7**.
  2. Verbinden Sie den USB-Stecker des USB-Kabels **10** mit der USB-Eingangsbuchse **8** des Produkts.

**① Hinweise:**

- Der Ladestatus des Akkus wird in der Ladeanzeige **6** dargestellt:

Status der Ladeanzeige <b>6</b>	Ladestatus des Akkus
1 LED blinkt	erste Ladestufe
1 LED leuchtet, 1 LED blinkt	zweite Ladestufe
2 LEDs leuchten, 1 LED blinkt	dritte Ladestufe
3 LEDs leuchten, 1 LED blinkt	vierte Ladestufe
4 LEDs leuchten	vollständig aufgeladen und einsatzbereit

- Die Ladezeit beträgt ca. 7,5 Stunden, wenn der Akku leer war.
  - Das Produkt hat einen Überladungsschutz. Dennoch sollten Sie das Produkt von der Stromversorgung trennen, sobald der Ladevorgang abgeschlossen ist.
  - Das Produkt arbeitet aufgrund seines Batterieschutzes nicht bei Temperaturen unter 0°C und über +45°C.
3. Trennen Sie das USB-Kabel **10** vom Produkt, um eine Entladung des Akkus zu vermeiden.
  4. Schließen Sie die Schutzkappe **7**, bevor Sie das Produkt wieder verwenden. Andernfalls könnte bei einer Verwendung im Freien Wasser ins Innere des Produktes gelangen.

## ● Überprüfen der Akkukapazität

- Wenn das Produkt nicht geladen wird: Drücken Sie den EIN-/AUS-Schalter **2**, um die Akkukapazität zu überprüfen. Die blaue Ladeanzeige **6** zeigt die Kapazität des Akkus im Inneren des Produktes an.

- Wenn der Akku vollständig geladen ist, leuchten alle vier LEDs der Ladeanzeige **6** blau. Je niedriger der Ladestatus, desto geringer ist die Anzahl der leuchtenden LEDs.

## ● **Energiesparmodus verwenden**

Der Energiesparmodus reduziert den Eigenstromverbrauch, wenn Sie das Produkt nicht mehr benutzen oder über einen längeren Zeitraum lagern.

### **Energiesparmodus aktivieren:**

- Schalten Sie das Produkt durch Drücken des EIN-/AUS-Schalters **2** ein.
- Drücken Sie den EIN-/AUS-Schalter **2** und halten Sie ihn 3 Sekunden lang gedrückt.

### **Energiesparmodus deaktivieren:**

- Drücken Sie den EIN-/AUS-Schalter **2** oder laden Sie das Produkt auf (siehe Abschnitt „Aufladen des Produkts“).

## ● **Betrieb**

**⚠ UNFALLGEFAHR!** Verwenden Sie das Produkt nicht während der Fahrt. Wenn Sie das Produkt in einem Fahrzeug verwenden, achten Sie darauf, den Fahrer oder die Fahrzeuginsassen nicht zu gefährden. Verstauen und sichern Sie das Produkt so, dass es selbst bei einer Vollbremsung keine Gefahr von Verletzungen oder Produktschäden darstellt.

1. Drehen Sie den verstellbaren Fuß/Handgriff **4** und fixieren Sie das Produkt in der gewünschten Position. Der verstellbare Fuß/Handgriff **4** kann auch nach oben gedreht und so als Handgriff verwendet werden (Abb. C).
  2. Verwenden und betreiben Sie das Produkt auf einer stabilen Oberfläche ohne Winkel.
- ⚠ ACHTUNG!** Beachten Sie die Positionierung Ihrer Hände, wenn Sie den verstellbaren Fuß/Handgriff **4** drehen, um ein Einklemmen Ihrer Finger zu vermeiden.
- Das Produkt kann als Leuchte und als Ladegerät verwendet werden. Es können auch beide Funktionen gleichzeitig genutzt werden.
  - ① **Hinweis:** Die im Akku gespeicherte Energie versorgt sowohl die LED-Leuchte als auch die Ladestation mit Strom. Wenn Sie das Produkt als Ladegerät verwenden, reduziert sich demnach die Betriebszeit und Helligkeit im Leuchten-Modus.

## ● Verwendung als LED-Leuchte

- Laden Sie das Produkt vollständig auf, wie im Abschnitt „Aufladen des Produkts“ beschrieben.
- Das Produkt kann in 2 unterschiedlichen Modi verwendet werden. Wählen Sie diese aus, indem Sie wiederholt auf den EIN-/AUS-Schalter **2** drücken.

EIN-/AUS-Schalter <b>2</b>	Modus
1 x drücken:	volle Helligkeit
2 x drücken:	mittlere Helligkeit
3 x drücken:	Licht ausschalten

## ● Verwendung als Ladegerät

In Verbindung mit dem USB-Kabel [10] kann das Produkt zum Aufladen kleiner elektronischer Geräte mit USB-Buchse (Typ C) verwendet werden (z.B. Mobiltelefone oder Digitalkameras).

**⚠ ACHTUNG!** Das Aufladen eines Gerätes, das einen höheren Ladestrom benötigt, kann einen Defekt in beiden Geräten verursachen.

- Der Akku des Gerätes, das Sie aufladen möchten, muss eine signifikant geringere Kapazität aufweisen als die Gesamtkapazität des Akkus im Produkt (4400 mAh). Andernfalls wird der Ladevorgang möglicherweise nicht abgeschlossen.
- 1. Öffnen Sie die Schutzkappe [7].
- 2. Schließen Sie den USB-Stecker des USB-Kabels [10] an der USB-Ausgangsbuchse [9] an.
- 3. Stecken Sie den USB-Stecker des USB-Kabels [10] in die kleinen elektronischen Geräte, die Sie aufladen möchten. Die blaue Ladeanzeige [6] leuchtet auf und zeigt die Kapazität des Akkus an.
- 4. Entfernen Sie das USB-Kabel [10], sobald der Ladevorgang abgeschlossen ist.
- 5. Schließen Sie die Schutzkappe [7].

## ● Wartung und Reinigung

Das Produkt ist wartungsfrei. Die LEDs können nicht ausgetauscht werden.

- Vor der Reinigung:
  - Schalten Sie das Produkt aus.

- Ziehen Sie das USB-Kabel **10** aus der USB-Buchse.
- Schließen Sie die Schutzkappe **7** an der USB-Eingangsbuchse **8** und der USB-Ausgangsbuchse **9**.
- Tauchen Sie das Produkt niemals in Wasser oder andere Flüssigkeiten ein.
- Verwenden Sie keine ätzenden Reinigungsmittel.
- Reinigen Sie das Produkt regelmäßig mit einem trockenen, fusselfreien Tuch. Verwenden Sie ein leicht angefeuchtetes Tuch, um hartnäckigen Schmutz zu entfernen.

## ● Fehlerbehebung

● = Problem

⊙ = Ursache

○ = Lösung

● = Das Produkt wird nicht aufgeladen.

⊙ = Möglicherweise ist das Produkt nicht richtig angeschlossen.

○ = Prüfen Sie, ob das Produkt angeschlossen ist. Verwenden Sie zum Aufladen des Produkts ein Netzteil, dessen Ausgangsspannung und -stromstärke mit der Nenneingangsspannung und -stromstärke übereinstimmen, wie unter „Technische Daten“ in dieser Bedienungsanleitung angegeben.

● = Ein angeschlossenes Gerät wird nicht aufgeladen.

⊙ = Der Akku des Produkts ist entladen.

○ = Laden Sie den Akku auf.

⊙ = Das Gerät ist nicht an das Produkt angeschlossen.

○ = Prüfen Sie, ob das Gerät angeschlossen ist.

## ● Lagerung bei Nichtgebrauch

- Lagern Sie das Produkt an einem trockenen, staubfreien Ort und schützen Sie es vor direkter Sonneneinstrahlung.
- Wenn das Produkt längere Zeit nicht benutzt wird, sollte der eingebaute Akku vollständig aufgeladen werden, um seine Lebensdauer zu verlängern.
- Laden Sie den eingebauten Akku regelmäßig auf, wenn Sie das Produkt über einen längeren Zeitraum nicht benutzen. Dies ist notwendig, um den Akku zu schonen.

## ● Entsorgung

Die Verpackung besteht aus umweltfreundlichen Materialien, die Sie über die örtlichen Recyclingstellen entsorgen können.



Beachten Sie die Kennzeichnung der Verpackungsmaterialien bei der Abfalltrennung, diese sind gekennzeichnet mit Abkürzungen (a) und Nummern (b) mit folgender Bedeutung: 1–7: Kunststoffe/20–22: Papier und Pappe/80–98: Verbundstoffe.



Möglichkeiten zur Entsorgung des ausgedienten Produkts erfahren Sie bei Ihrer Gemeinde- oder Stadtverwaltung.



Das nebenstehende Symbol einer durchgestrichenen Mülltonne auf Rädern zeigt an, dass dieses Produkt der Richtlinie 2012/19/EU unterliegt. Diese Richtlinie besagt, dass Sie dieses Produkt am Ende seiner Nutzungszeit nicht mit dem normalen Haushaltsmüll entsorgen dürfen,

sondern in speziell eingerichteten Sammelstellen, Wertstoffhöfen oder Entsorgungsbetrieben abgeben müssen.

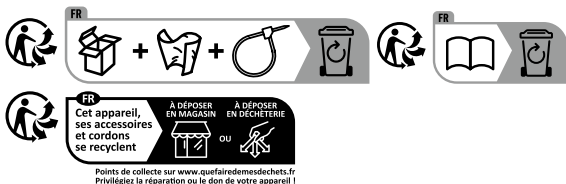

Das Produkt inkl. Zubehör, die Anleitung und die Verpackungsmaterialien sind recyclebar und unterliegen einer erweiterten Herstellerverantwortung. Entsorgen Sie diese getrennt, den abgebildeten Info-tri (Sortierinformation) folgend, für eine bessere Abfallbehandlung.

Defekte oder verbrauchte Batterien/Akkus müssen recycelt werden. Geben Sie Batterien/Akkus und/oder das Produkt über die angebotenen Sammeleinrichtungen zurück.



### **Umweltschäden durch falsche Entsorgung der Batterien/Akkus!**

Defekte oder verbrauchte Batterien/ Akkus müssen gemäß VERORDNUNG 2023/1542 entsorgt werden. Geben Sie Batterien/Akkus und über die angebotenen lokalen Sammel-einrichtungen zurück.

Das Symbol der durchgestrichenen Mülltonne auf Batterien oder Akkus bedeutet, dass Sie Batterien und Akkus nicht im Hausmüll entsorgen dürfen. Entnehmen Sie die Batterien/den Akku-Pack aus dem Produkt vor der Entsorgung. Diese können

giftige Schwermetalle enthalten und unterliegen der Sondermüllbehandlung.

Die chemischen Symbole der Schwermetalle sind wie folgt:  
Cd = Cadmium, Hg = Quecksilber, Pb = Blei.

## ● Garantie

Das Produkt wurde nach strengen Qualitätsrichtlinien hergestellt und vor der Auslieferung sorgfältig geprüft. Im Falle von Material- oder Herstellungsfehlern haben Sie gegenüber dem Verkäufer des Produkts gesetzliche Rechte. Ihre gesetzlichen Rechte werden in keiner Weise durch unsere unten aufgeführte Garantie eingeschränkt.

Die Garantie für dieses Produkt beträgt 3 Jahre ab Kaufdatum. Die Garantiezeit beginnt mit dem Kaufdatum. Bewahren Sie den Originalkaufbeleg an einem sicheren Ort auf, da dieses Dokument als Nachweis des Kaufs erforderlich ist.

Alle Schäden oder Mängel, die bereits zum Zeitpunkt des Kaufs vorhanden sind, müssen unverzüglich nach dem Auspacken des Produkts gemeldet werden.

Sollte das Produkt innerhalb von 3 Jahren ab Kaufdatum einen Material- oder Herstellungsfehler aufweisen, werden wir es – nach unserer Wahl – kostenlos für Sie reparieren oder ersetzen. Die Garantiezeit verlängert sich durch einen stattgegebenen Gewährleistungsanspruch nicht. Dies gilt auch für ersetzte und reparierte Teile.

Diese Garantie erlischt, wenn das Produkt beschädigt oder unsachgemäß verwendet oder gewartet wurde.

Die Garantie deckt Material- und Herstellungsfehler ab. Diese Garantie erstreckt sich weder auf Produktteile, die normalem Verschleiß unterliegen, und somit als Verschleißteile gelten (z. B. Batterien, Schläuche, Farbpatronen), noch auf Schäden an zerbrechlichen Teilen, z. B. Schalter oder Teile aus Glas.

Bei diesem Produkt gilt die Garantiezeit auch für den Akku.

## ● **Abwicklung im Garantiefall**

Um eine schnelle Bearbeitung Ihres Anliegens zu gewährleisten, folgen Sie bitte den folgenden Hinweisen:

- o Bitte halten Sie für alle Anfragen den Kassenbon und die Artikelnummer (IAN 479688\_2410) als Nachweis für den Kauf bereit.
- o Die Artikelnummer entnehmen Sie bitte dem Typenschild am Produkt, einer Gravur am Produkt, dem Titelblatt Ihrer Anleitung (unten links) oder dem Aufkleber auf der Rück- oder Unterseite des Produktes.
- o Sollten Funktionsfehler oder sonstige Mängel auftreten, kontaktieren Sie zunächst die nachfolgend benannte Serviceabteilung telefonisch oder per E-Mail.
- o Ein als defekt erfasstes Produkt können Sie dann unter Beifügung des Kaufbelegs (Kassenbon) und der Angabe, worin der Mangel besteht und wann er aufgetreten ist, für Sie portofrei an die Ihnen mitgeteilte Service-Anschrift übersenden.

o



Auf parkside-diy.com können Sie diese und viele weitere Handbücher einsehen und herunterladen. Mit diesem QR-Code gelangen Sie direkt auf parkside-diy.com. Wählen Sie Ihr Land aus, und suchen Sie über die Suchmaske nach den Bedienungsanleitungen. Mittels Eingabe der Artikelnummer (IAN) 479688\_2410 gelangen Sie zur Bedienungsanleitung für Ihren Artikel.

## ● Service

**(DE) Service Deutschland**  
Tel.: 0800 5435 111  
E-Mail: owim@lidl.de

**(AT) Service Österreich**  
Tel.: 0800 292726  
E-Mail: owim@lidl.at

**(CH) Service Schweiz**  
Tel.: 0800562153  
E-Mail: owim@lidl.ch



**OWIM GmbH & Co. KG**

Stiftsbergstraße 1  
74167 Neckarsulm  
GERMANY

Model-No.: HG12865

Version: 04/2025

Version des informations · Stand van  
de informatie · Stand der Informationen:  
01/2025 · Ident.-No.: HG12865012025-2

---

IAN 479688\_2410

