

/// PARKSIDE®



**PRANCHA DE ROLOS PARA MONTAGEM
2 EM 1 E BANCO DE OFICINA**

PRW 2 A1

PT

**PRANCHA DE ROLOS PARA MONTAGEM
2 EM 1 E BANCO DE OFICINA**

Tradução do manual de instruções original

IAN 478005_2407

PT

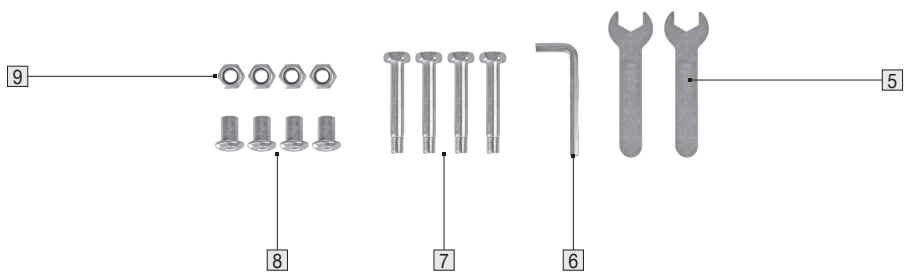
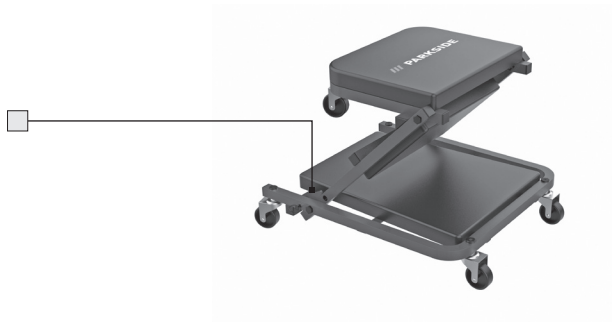
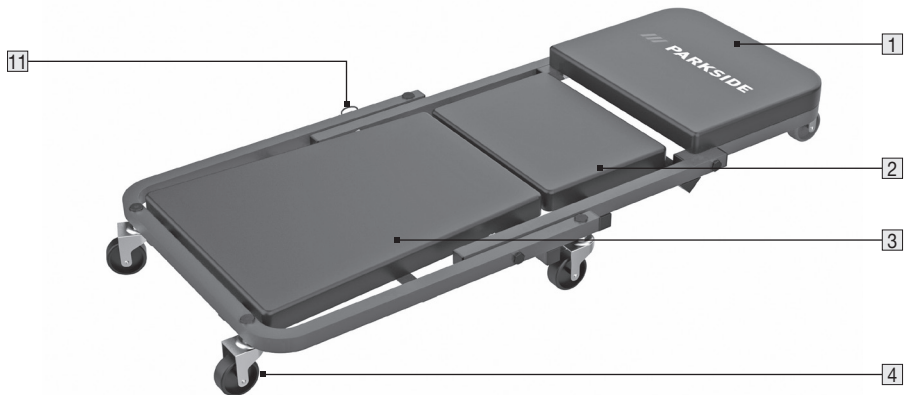

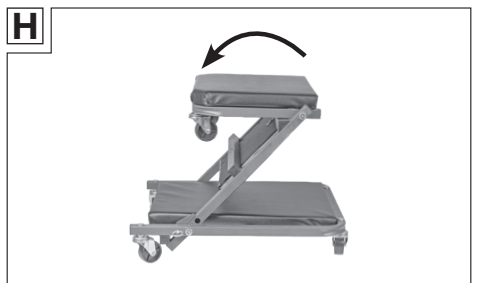
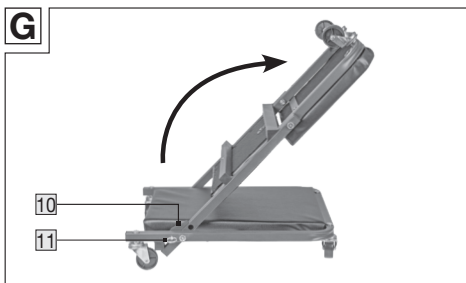
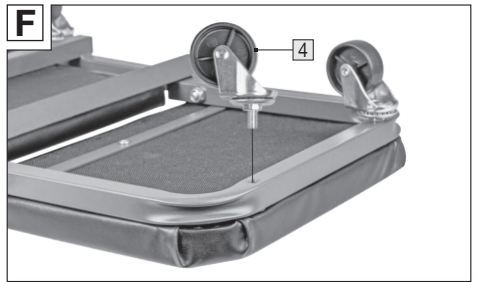
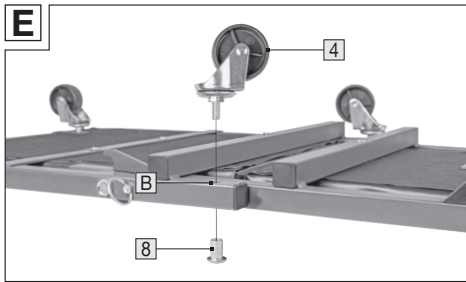
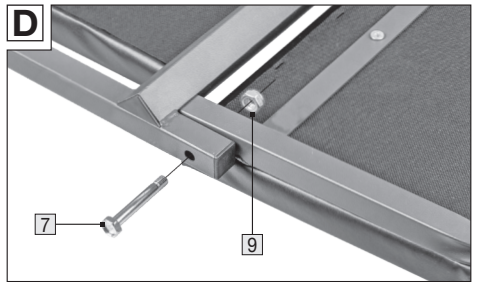
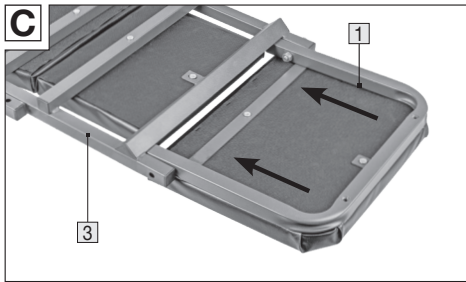
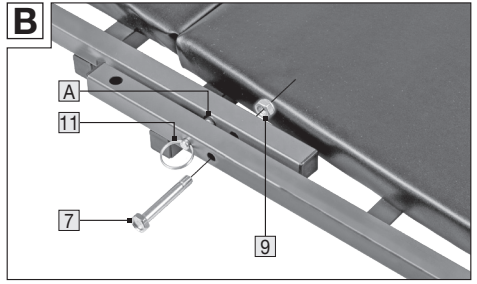
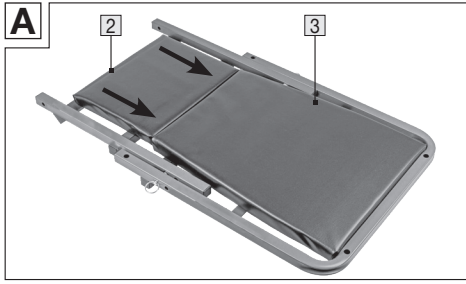

Índice

1. Introdução	05
Símbolos utilizados	05
Volume de fornecimento	05
Designação das peças	05
2. Dados técnicos	05
3. Segurança	06
Utilização em conformidade com as especificações.....	06
Indicações de segurança.....	06
4. Antes da utilização	07
Verificar a prancha de rolos e o volume de fornecimento	07
Montar a prancha de rolos (Fig. A - F).....	07
5. Utilização	08
Utilizar o produto como um banco (Fig. G, H).....	08
Utilizar o produto como uma prancha de rolos.....	08
6. Manutenção, limpeza, armazenamento e transporte	08
Manutenção.....	08
Limpeza.....	08
Armazenamento.....	08
Transporte.....	08
7. Eliminação	08
Eliminar a embalagem.....	08
8. Garantia	09
9. Assistência técnica	10

1. Introdução

Parabéns!

Com a sua compra optou por um produto de elevada qualidade. O manual de instruções é parte integrante desta prancha de rolos para montagem 2 em 1 e banco de oficina (a seguir designada apenas por "prancha de rolos" ou "produto"). Ele contém indicações importantes relativas à segurança, à utilização e à eliminação. Antes da primeira colocação em funcionamento, familiarize-se com o produto. Para isso, leia atentamente o seguinte manual de instruções. Utilize o produto apenas como descrito e guarde este manual em local seguro. Em caso de transmissão do produto a terceiros, entregue igualmente todos os documentos.

Símbolos utilizados

Os seguintes símbolos e palavras de aviso são utilizados neste manual de instruções, na prancha de rolos ou na embalagem.



Ler o manual de instruções.



Cuidado! Risco de lesões nas mãos.

A designação do modelo na prancha de rolos é uma combinação de letras e algarismos

WWS-MRW2-H01

=

**prancha de rolos para montagem
2 em 1 e banco de oficina**

Volume de fornecimento

- 1x prancha de rolos para montagem
- 6x rodízios giratórios
- 2x chaves de boca 14 mm
- 1x chave sextavada 5 mm
- 4x parafusos
- 4x porcas de manga
- 4x contraporcas

Designação das peças

- 1 Estrutura superior com estofa
- 2 Estrutura central com estofa
- 3 Estrutura inferior com estofa
- 4 Rodízios
- 5 Chaves de boca 14 mm
- 6 Chave sextavada 5 mm
- 7 Parafusos
- 8 Porca de manga
- 9 Contraporca
- 10 Gancho de fixação
- 11 Cavilha de bloqueio

2. Dados técnicos

Dimensões banco (C x L x A)	aprox. 46 x 41 x 37 cm
--------------------------------	---------------------------

Dimensões banco (C x L x A)	aprox. 91 x 41 x 12 cm
--------------------------------	---------------------------

Capacidade de carga banco	máx. 120 kg
------------------------------	-------------

Capacidade de carga prancha de rolos	máx. 150 kg
---	-------------

3. Segurança

Utilização em conformidade com as especificações

O prancha de rolos foi concebida para o uso doméstico e está prevista para as finalidades de aplicação que se seguem, nas áreas de hobby e bricolage:

- Como meio auxiliar para trabalhos ocasionais em posição deitada ou sentada.

A prancha de rolos deve ser utilizada apenas em conformidade com as instruções e indicações de segurança neste manual de instruções. É proibida qualquer outra utilização. Nem o fabricante nem o distribuidor se responsabilizam por danos, perdas ou ferimentos que resultem da utilização incorreta da prancha de rolos. Exemplos de utilização indevida são em especial:

- Uma utilização que não corresponda à utilização adequada indicada.
- A inobservância das indicações de segurança, montagem, operação, limpeza e manutenção neste manual de instruções.
- A inobservância das normas sanitárias, de segurança e de prevenção de acidentes aplicáveis que dizem respeito à utilização desta prancha de rolos.
- A utilização de acessórios ou peças de substituição que não sejam apropriadas para esta prancha de rolos.
- Modificações na prancha de rolos.
- A utilização excessiva.

A pessoa que utilizar ou realizar a manutenção desta prancha de rolos deve estar familiarizada com estas instruções e estar ciente dos possíveis perigos.

Esta prancha de rolos deve apenas ser utilizado por uma pessoa competente - em caso de dúvida, consulte um perito. A inobservância das indicações de segurança, montagem e operação durante a utilização desta prancha de rolos é considerada uma utilização indevida. Todas as regulamentações sanitárias e de segurança a aplicar

devem ser cumpridas. Todas as outras leis regionais e nacionais a aplicar devem ser cumpridas. A prancha de rolos não deve ser modificada. Cada alteração efetuada aumenta o risco de um ferimento ou de danos materiais.

Indicações de segurança

Leia todas as indicações de segurança e instruções. *Falhas no cumprimento das indicações de segurança e instruções podem causar ferimentos graves.*

- a) Conservar a embalagem, contém informações importantes.**
- b) Ao levantar ou baixar o assento, mantenha as mãos afastadas das estruturas laterais e dos braços giratórios!**
- c) Trabalhos com o produto apenas devem ser efetuados em locais como, por ex., veículos, que estejam protegidos contra quedas.**
- d) Use o produto apenas em superfícies duras e planas, não em escadas ou terrenos inclinados.**
- e) Não role sobre objetos.**
- f) Não use o artigo numa superfície escorregadia!**
- g) O produto não deve ser usado como escada ou para o transporte de pessoas!**
- h) Antes de cada utilização, o produto deve ser verificado quanto ao seu estado perfeito.**
- i) Nunca deixe as crianças sem supervisão com o material de embalagem. Existe perigo de asfixia!**
- j) Mantenha as peças pequenas fora do alcance de crianças.**

- k) Tenha em atenção a capacidade de carga máxima. Nunca sobrecarregue o produto. Podem existir danos não visíveis que afetem a segurança.
- l) Ao levantar ou baixar o assento, mantenha as mãos afastadas das estruturas laterais e dos braços giratórios.
- m) Mantenha as mãos afastadas da área de corte, enquanto o produto ainda não estiver totalmente ajustado na posição deitada.
- n) Nunca ajuste a posição sentada ou deitada enquanto alguém se encontrar em cima do produto.
- o) Não coloque a mão por baixo do produto enquanto estiver deitado nele. Existe o risco de esmagamento dos dedos pelos rodízios do meio.
- p) Verifique regularmente cada união roscada quanto ao seu aperto.
- q) Mantenha o produto afastado de fogo. O produto é inflamável.

4. Antes da utilização

Verificar a prancha de rolos e o volume de fornecimento

- Retire a prancha de rolos e os acessórios da embalagem.
- Verifique se o fornecimento está completo (ver capítulo "Volume de fornecimento" e "Designação das peças").
- Verifique se a prancha de rolos ou os acessórios apresentam danos.
- Caso detete danos ou peças em falta, não utilize a prancha de rolos.

Montar a prancha de rolos (Fig. A - F)

- Coloque a estrutura do meio [2] e a estrutura inferior [3] no chão com os estofos viradas para cima.
- Desloque a estrutura do meio entre a estrutura inferior e remova completamente a cavilha de bloqueio [11] da estrutura inferior.
- Posicione a estrutura do meio de modo a que a cavilha de bloqueio possa encaixar no orifício de bloqueio [A] do quadro do meio e largue a cavilha de bloqueio.
- Ligue a estrutura inferior e a estrutura do meio com os parafusos [7] e contraporcas [9] com a ajuda da chave de bocas fornecida [5].
 - Para fixar os parafusos, utilize uma chave de bocas para segurar o parafuso, e a outra para fixar a contraporca, rodando-a no sentido dos ponteiros do relógio.
- Vire as estruturas já montadas no chão com as partes superiores viradas para cima.
- Mova a estrutura superior [1] para a estrutura do meio e fixe-a da mesma forma como a estrutura do meio e a estrutura inferior.
- Fixe quatro rodízios [4] na estrutura inferior, inserindo-os no orifício correspondente [B] e, rodando a porca de manga [8] do lado oposto no sentido dos ponteiros do relógio, utilizando a chave sextavada [6] fornecida.
- Fixe dois rodízios à estrutura superior, inserindo-os no orifício correspondente e rodando-os no sentido dos ponteiros do relógio.
- Vire o produto montado de modo a que fique sobre os rodízios.
- Para Desmontar, proceda na ordem inversa.

5. Utilização

Pode utilizar o produto como uma prancha de rolos ou como um banco.

Utilizar o produto como um banco (Fig. G, H)

Para usar o produto como banco, proceda da seguinte forma:

- Puxe a cavilha de bloqueio **11** da estrutura inferior **3** para fora o mais possível e não a largue.
- Dobre a estrutura do meio **2** para cima e largue a cavilha de bloqueio, de modo a que engate no gancho de fixação **10** da estrutura do meio.
- Dobre a estrutura superior **1** para uma posição horizontal.

Utilizar o produto como uma prancha de rolos

Para usar o produto como uma prancha de rolos, proceda na ordem inversa, conforme descrito no capítulo "Utilizar produto como banco".

6. Manutenção, limpeza, armazenamento e transporte

Manutenção

Verifique regularmente se todas as uniões roscadas estão suficientemente apertadas e, se necessário, volte a apertar todas as uniões roscadas.

Utilize apenas peças de substituição / acessórios do fabricante ou de oficinas especializadas autorizadas.

As reparações só podem ser efetuadas por pessoal qualificado. Pessoal qualificado são pessoas com a respetiva formação profissional e experiência, que conhecem os requisitos relativamente à construção e criação da prancha de rolos e compreendem os regulamentos de segurança.

Limpeza

- Limpe a prancha de rolos com um pano húmido. De forma alguma utilize produtos de limpeza ou solventes agressivos e/ou abrasivos.
- Em seguida, seque com um pano de limpeza.

Armazenamento

- Guarde o produto na posição de um banco e coloque-o de lado na estrutura para evitar que role involuntariamente.
- Guarde sempre o produto seco e limpo à temperatura ambiente quando não estiver a ser utilizado.

Transporte

Transporte a prancha de rolos protegido de impactos e vibrações e na embalagem original.

7. Eliminação

Eliminar a embalagem



Elimine a embalagem de acordo com o seu tipo. Coloque o papelão e cartão nos resíduos de papel, as películas na recolha de materiais recicláveis.

Os aparelhos que já não podem ser utilizados devem ser entregues num posto de recolha de materiais recicláveis. Não eliminar juntamente com o lixo doméstico. Pode obter mais informações junto das autoridades locais. Elimine a embalagem de acordo com o tipo de material e os regulamentos aplicáveis localmente na sua região.

8. Garantia

Garantia da empresa Walter Werkzeuge Salzburg GmbH

Caros clientes,

Recebe com este aparelho uma garantia de 3 anos a contar da data de aquisição. Em caso de defeitos neste produto assistem-lhe direitos legais perante o vendedor do produto. Estes direitos legais não são limitados pela nossa garantia apresentada de seguida.

Condições de garantia

O período de garantia começa na data de aquisição. Por favor guarde o talão de compra original. Este documento serve de comprovativo de compra. Se num período de três anos a partir da data de aquisição deste produto surgir um defeito de fabrico ou de material, o produto será por nós reparado ou substituído – decisão que fica ao nosso critério – gratuitamente. Esta prestação de garantia requer que dentro do prazo de três anos o aparelho defeituoso e o comprovativo de compra (talão) sejam apresentados e que se descreva brevemente e por escrito no que consiste o defeito e quando é que o mesmo surgiu.

Se o defeito for abrangido pela nossa garantia, receberá o produto reparado ou um novo produto. A reparação ou substituição do produto reinicia o período de garantia.

Período de garantia e reclamações legais

O período de garantia não é prolongado por uma eventual concessão de garantia. O mesmo se aplica às peças substituídas ou reparadas. Os danos ou falhas detetados no ato da compra têm de ser imediatamente comunicados após o desempacotamento do aparelho. Após a expiração do período de garantia, todos os trabalhos de reparação são sujeitos a pagamento.

Âmbito da garantia

O aparelho foi produzido

cuidadosamente em conformidade com rigorosas directivas de qualidade e verificado de forma diligente antes do fornecimento. A prestação da garantia aplica-se a defeitos de fabrico ou de material. Esta garantia não se estende a peças do produto sujeitas a um desgaste normal e que, por isso, podem ser consideradas peças de desgaste, nem a danos em peças frágeis, por ex. interruptores, baterias ou peças de vidro.

Esta garantia perde a sua validade quando o produto tiver sido danificado, não tiver sido utilizado corretamente ou a sua manutenção não tiver sido realizada como previsto. Para uma utilização correta do produto todas as instruções apresentadas no manual de instruções têm de ser respeitadas. Finalidades de utilização e ações desaconselhadas ou para as quais existem alertas no manual de instruções são de evitar tanto quanto possível.

O produto destina-se exclusivamente ao uso privado e não ao uso comercial. Em caso de manuseamento incorreto e abusivo, aplicação de força e em intervenções não realizadas pela nossa filial de assistência autorizada, a garantia perde a sua validade.

Processo em caso de garantia

De forma a garantir um processamento rápido do seu pedido, siga as seguintes indicações:

- Para todas as questões, tenha à mão o talão de compra e o número do artigo (por ex. IAN 12345) como comprovativo de compra.
- Consulte o número de artigo na placa de características, uma gravação na capa do seu manual de instruções (em baixo, à esquerda) ou um autocolante na parte de baixo ou na parte de trás.
- Se surgirem erros de funcionamento ou outros defeitos, contacte em primeiro lugar o departamento de assistência designado de seguida, por **telefone** ou por **e-mail**.

- Um produto registado como defeituoso poderá então ser enviado, juntamente com o comprovativo de compra (talão) e com a indicação da origem do defeito e a data em que o mesmo ocorreu, ao endereço de assistência que lhe foi comunicado, sem portes de envio para si.

Em www.lidl-service.com poderá fazer o download deste e de muitos outros manuais, vídeos do produto e software.

9. Assistência técnica

PT

Walter Werkzeuge Service Center
Email: service-pt@walteronline.com
Tel.: 0034 911 860780
IAN 478005_2407

Fornecedor

Lembre-se de que a seguinte morada não é nenhum endereço de assistência técnica. Contacte primeiro o ponto de assistência técnica mencionado anteriormente.

Walter Werkzeuge Salzburg GmbH
Gewerbeparkstr. 9, 5081 Anif, Austria

Walter Werkzeuge Salzburg GmbH

Gewerbeparkstr. 9
5081 Anif, Österreich

V. 1.0

Versão das informações:

10/2024

IAN 478005_2407