



BOHR- UND MEISSELHAMMER PBH 1050 D4

DE AT CH

BOHR- UND MEISSELHAMMER

Bedienungsanleitung

Originalbetriebsanleitung

FR CH

PERFORATEUR BURINEUR

Mode d'emploi

Traduction de la notice originale

IT CH

TRAPANO A PERCUSSIONE SCALPELLATORE PNEUMATICO

Istruzioni per l'uso

Traduzione delle istruzioni originali

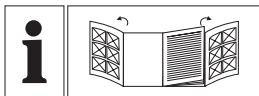

DE/AT/CH	Bedienungsanleitung	Seite	5
FR/CH	Mode d'emploi	Page	21
IT/CH	Istruzioni per l'uso	Pagina	37

A

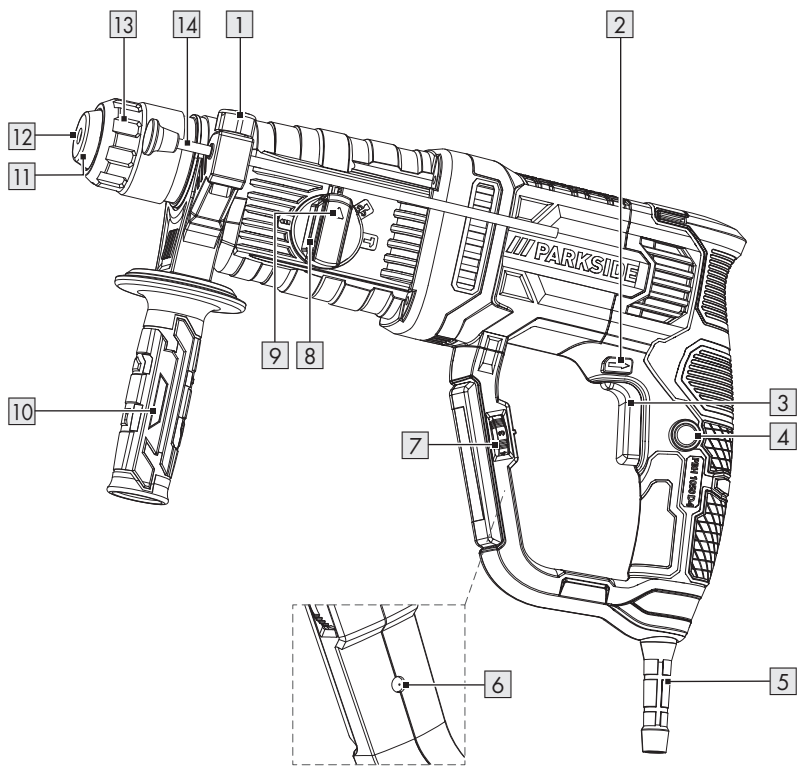























B



Liste der verwendeten Piktogramme/Symbole	Seite	6
Einleitung	Seite	7
Bestimmungsgemäße Verwendung	Seite	7
Lieferumfang	Seite	7
Teilebeschreibung	Seite	8
Technische Daten	Seite	8
Sicherheitshinweise	Seite	9
Allgemeine Sicherheitshinweise für Elektrowerkzeuge	Seite	9
Sicherheitshinweise für Hämmer	Seite	12
Zusätzliche Sicherheitshinweise	Seite	13
Verhalten im Notfall	Seite	14
Restrisiken	Seite	14
Vor dem Gebrauch	Seite	14
Zubehör	Seite	14
Bedienung	Seite	14
Zusatzgriff montieren	Seite	15
Tiefenanschlag montieren	Seite	15
Einsatzwerkzeug auswählen	Seite	15
Einsatzwerkzeugwechsel	Seite	15
SDS-Werkzeug einsetzen	Seite	16
SDS-Werkzeug entnehmen	Seite	16
Betriebsart wählen	Seite	16
Drehrichtung einstellen	Seite	16
Ein-/Ausschalten	Seite	16
Drehzahl auswählen	Seite	17
Fehlerbehebung	Seite	17
Reinigung und Pflege	Seite	17
Reinigung	Seite	17
Wartung	Seite	18
Reparatur	Seite	18
Lagerung	Seite	18
Transport	Seite	18
Entsorgung	Seite	18
Garantie	Seite	18
Abwicklung im Garantiefall	Seite	19
Service	Seite	19
EU-Konformitätserklärung	Seite	20

Liste der verwendeten Piktogramme/Symbole

 	<p>Lesen Sie die Bedienungsanleitung.</p>		<p>Schalten Sie das Produkt aus und trennen Sie es vom Netz vor dem Auswechseln von Zubehör, Reinigung und bei Nichtgebrauch.</p>
	<p>GEFAHR! – Bezeichnet eine Gefahr mit hohem Risikograd, die, wenn sie nicht vermieden wird, den Tod oder eine schwere Verletzung zur Folge hat (z. B. Erstickungsgefahr)</p>		<p>Bohren</p>
			<p>Hammer-Bohren</p>
	<p>WARNUNG! – Bezeichnet eine Gefahr mit mittlerem Risikograd, die, wenn sie nicht vermieden wird, den Tod oder eine schwere Verletzung zur Folge haben kann (z. B. Stromschlagrisiko)</p>		<p>Meißeln</p>
			<p>Meißelposition anpassen</p>
	<p>VORSICHT! – Bezeichnet eine Gefahr mit niedrigem Risikograd, die, wenn sie nicht vermieden wird, eine leichte bis mäßige Verletzung zur Folge haben kann (z. B. Verbrühungsgefahr)</p>		<p>Durchmesser</p>
			<p>Leerlaufdrehzahl</p>
	<p>ACHTUNG! – Warnt vor möglichen Sachschäden (z. B. Kurzschlussgefahr)</p>		<p>Gehörschutz tragen!</p>
	<p>Wechselstrom/-spannung</p>		<p>Augenschutz tragen!</p>
	<p>Symbol für ein Produkt der Schutzklasse II</p>		<p>Atemschutz tragen!</p>
	<p>Verwenden Sie das Produkt nur in trockenen Innenräumen.</p>		<p>Sicherheitshinweise Handlungsanweisungen</p>
	<p>Gesundheitsrisiko (siehe Beschriftung auf der Tube des Bohrfutterfetts (für weitere Details))</p>		<p>Recycling-Code</p>

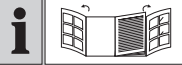
	Schutzhandschuhe tragen!		Werkzeug einfetten
	Das CE-Zeichen bestätigt Konformität mit den für das Produkt zutreffenden EU-Richtlinien.		Klappseite mit Produktabbildungen

BOHR- UND MEISSELHAMMER

● **Einleitung**

Wir beglückwünschen Sie zum Kauf Ihres neuen Produkts. Sie haben sich damit für ein hochwertiges Produkt entschieden. Die Bedienungsanleitung ist Teil dieses Produkts. Sie enthält wichtige Hinweise für Sicherheit, Gebrauch und Entsorgung. Machen Sie sich vor der Benutzung des Produkts mit allen Bedien- und Sicherheitshinweisen vertraut. Benutzen Sie das Produkt nur wie beschrieben und für die angegebenen Einsatzbereiche. Händigen Sie alle Unterlagen bei Weitergabe des Produkts an Dritte mit aus.

● **Bestimmungsgemäße Verwendung**

- Dieses Produkt ist für folgende Tätigkeiten vorgesehen:
 - Hammerbohren in Beton, Mauerwerk und Stein
 - Leichte Meißelarbeiten
 - Bohren in Holz, Sperrholz, Faserplatten, Kunststoff und Metall
- Das Produkt ist nicht für schwere Bohrarbeiten vorgesehen, welche die maximale Bohrleistung überschreiten (siehe „Technische Daten“). Verwenden Sie immer den richtigen Bohrertyp und das richtige Zubehör für den vorgesehenen Einsatz. Beachten Sie beim Kauf und Gebrauch von Einsatzwerkzeugen die technischen Anforderungen des Produkts (siehe „Technische Daten“).

- Andere Verwendungen oder Veränderungen des Produkts gelten als nicht bestimmungsgemäß und können zu Risiken wie Lebensgefahr, Verletzungen und Beschädigungen führen.
- Für aus bestimmungswidriger Verwendung entstandene Schäden übernimmt der Hersteller keine Haftung.
- Das Produkt ist ausschließlich für den privaten Gebrauch bestimmt.
- Das Produkt ist nicht für den gewerblichen Einsatz oder für ähnliche Einsatzbereiche bestimmt.
- Beachten Sie alle anwendbaren lokalen Sicherheitsvorschriften, Normen und Verordnungen. Die Verwendung von lärmenden Elektrowerkzeugen kann gemäß nationalen oder lokalen Vorschriften nur zu bestimmten Zeiten erlaubt sein.

● **Lieferumfang**

⚠️ WARNUNG!

- ▶ Das Produkt und die Verpackungsmaterialien sind kein Kinderspielzeug! Kinder dürfen nicht mit Kunststoffbeuteln, Folien und Kleinteilen spielen! Es besteht Verschluckungs- und Erstickenungsgefahr!

- 1 Bohr- und Meißelhammer
- 3 150 mm Bohrer 6/8/10 mm mit SDS-Plus-Aufnahme
- 1 250 mm Flachmeißel

- 1 250 mm Spitzmeißel
- 1 Metall-Tiefenanschlag
- 1 Zusatzgriff
- 1 Tragekoffer
- 1 50 g Fett für Bohrfutter
(Modell-Nummer: HG06348)
- 1 Bedienungsanleitung

● Teilebeschreibung

Schlagen Sie vor dem Lesen die Seite mit den Abbildungen auf und machen Sie sich mit allen Funktionen des Produkts vertraut.

(Abb. A)

- 1 Tiefenanschlagschraube
- 2 Drehrichtungsumschalter
- 3 Ein-/Ausschalter
- 4 Sperrtaste (für Ein-/Ausschalter 3)
- 5 Anschlussleitung mit Netzstecker
- 6 LED
- 7 Geschwindigkeitswahrlad
- 8 Entriegelungstaste
(für Moduswahlschalter 9)
- 9 Moduswahlschalter
- 10 Zusatzgriff
- 11 Staubschutzkappe
- 12 SDS-Plus-Werkzeugaufnahme
- 13 Verriegelungshülse
- 14 Tiefenanschlag

(Abb. B)

- 15 Spitzmeißel
- 16 Flachmeißel
- 17 Bohrer 10 mm
- 18 Bohrer 8 mm

- 19 Bohrer 6 mm
- 20 Fett für Bohrfutter

● Technische Daten

Bohr- und Meißelhammer	PBH 1050 D4
Modellnummern	
– VDE-Stecker:	HG09738
– BS-Stecker:	HG09738-BS
– CH-Stecker:	HG09738-CH
Nennspannung:	230–240 V~, 50 Hz
Nennleistung:	1 050 W
Leerlaufdrehzahl n_0 :	0–1 100 min ⁻¹
Schlagzahl:	0–5 300 min ⁻¹
Schlagenergie:	3 Joule
Max. Bohrleistung Ø:	13 mm für Metall 26 mm für Beton/ Ziegel 32 mm für Holz

Geräuschemissionswerte

Die gemessenen Werte wurden in Übereinstimmung mit EN 62841 ermittelt. Der A-bewertete Geräuschpegel des Elektrowerkzeugs beträgt typischerweise:

Schalldruckpegel:	$L_{pA} = 91,7 \text{ dB}$
Unsicherheit:	$K_{pA} = 3,0 \text{ dB}$
Schallleistungspegel:	$L_{WA} = 102,7 \text{ dB}$
Unsicherheit:	$K_{WA} = 3,0 \text{ dB}$

Schwingungsemissionswerte

Schwingungsgesamtwerte (Vektorsumme dreier Richtungen), ermittelt entsprechend EN 62841:

Hammerbohren in Beton:	
Hauptgriff:	$a_{h,HD} = 12,064 \text{ m/s}^2$
Unsicherheit:	$K = 1,5 \text{ m/s}^2$
Hilfsgriff:	$a_{h,HD} = 11,063 \text{ m/s}^2$
Unsicherheit:	$K = 1,5 \text{ m/s}^2$

Meißeln:	
Hauptgriff:	$a_{h,Cheq} = 9,335 \text{ m/s}^2$
Unsicherheit:	$K = 1,5 \text{ m/s}^2$
Hilfsgriff:	$a_{h,Cheq} = 7,499 \text{ m/s}^2$
Unsicherheit:	$K = 1,5 \text{ m/s}^2$

WARNUNG!



Tragen Sie Gehörschutz!

HINWEIS

- ▶ Der angegebene Schwingungsgesamtwert und der angegebene Geräuschemissionswert sind nach einem genormten Prüfverfahren gemessen worden und können zum Vergleich eines Elektrowerkzeugs mit einem anderen verwendet werden.
- ▶ Der angegebene Schwingungsgesamtwert und der angegebene Geräuschemissionswert können auch zu einer vorläufigen Einschätzung der Belastung verwendet werden.

WARNUNG!

- ▶ Die Schwingungs- und Geräuschemissionen können während der tatsächlichen Benutzung des Elektrowerkzeugs von den Angabewerten abweichen, abhängig von der Art und Weise, in der das Elektrowerkzeug verwendet wird, insbesondere, welche Art von Werkstück bearbeitet wird.
Versuchen Sie, die Belastung durch Vibrationen und Geräusche so gering wie möglich zu halten. Beispielhafte Maßnahmen zur Verringerung der Vibrationsbelastung sind das Tragen von Handschuhen beim Gebrauch des Einsatzwerkzeugs und die Begrenzung der Arbeitszeit. Dabei sind alle Anteile des Betriebszyklus zu berücksichtigen (beispielsweise Zeiten, in denen das Elektrowerkzeug abgeschaltet ist, und solche, in denen es zwar eingeschaltet ist, aber ohne Belastung läuft).



Sicherheitshinweise

- **Allgemeine Sicherheitshinweise für Elektrowerkzeuge**

WARNUNG!

- ▶ **Lesen Sie alle Sicherheitshinweise, Anweisungen, Bebilderungen und technischen Daten, mit denen dieses Elektrowerkzeug versehen ist.** Versäumnisse bei der Einhaltung der nachfolgenden Anweisungen können elektrischen Schlag, Brand und/oder schwere Verletzungen verursachen.

Bewahren Sie alle Sicherheitshinweise und Anweisungen für die Zukunft auf.

Der in den Sicherheitshinweisen verwendete Begriff „Elektrowerkzeug“ bezieht sich auf netzbetriebene Elektrowerkzeuge (mit Netzleitung) oder auf akkubetriebene Elektrowerkzeuge (ohne Netzleitung).

Arbeitsplatzsicherheit

- a) **Halten Sie Ihren Arbeitsbereich sauber und gut beleuchtet.**
Unordnung oder unbeleuchtete Arbeitsbereiche können zu Unfällen führen.
- b) **Arbeiten Sie mit dem Elektrowerkzeug nicht in explosionsgefährdeter Umgebung, in der sich brennbare Flüssigkeiten, Gase oder Stäube befinden.** Elektrowerkzeuge erzeugen Funken, die den Staub oder die Dämpfe entzünden können.
- c) **Halten Sie Kinder und andere Personen während der Benutzung des Elektrowerkzeugs fern.** Bei Ablenkung können Sie die Kontrolle über das Elektrowerkzeug verlieren.

Elektrische Sicherheit

- a) **Der Anschlussstecker des Elektrowerkzeuges muss in die Steckdose passen. Der Stecker darf in keiner Weise verändert werden. Verwenden Sie keine Adapterstecker gemeinsam mit schutzgeerdeten Elektrowerkzeugen.** Unveränderte Stecker und passende Steckdosen verringern das Risiko eines elektrischen Schlages.
- b) **Vermeiden Sie Körperkontakt mit geerdeten Oberflächen wie von Rohren, Heizungen, Herden und Kühlschränken.** Es besteht ein erhöhtes Risiko durch elektrischen Schlag, wenn Ihr Körper geerdet ist.

- c) **Halten Sie Elektrowerkzeuge von Regen oder Nässe fern.**
Das Eindringen von Wasser in ein Elektrowerkzeug erhöht das Risiko eines elektrischen Schlages.
- d) **Zweckentfremden Sie die Anschlussleitung nicht, um das Elektrowerkzeug zu tragen, aufzuhängen oder um den Stecker aus der Steckdose zu ziehen. Halten Sie die Anschlussleitung fern von Hitze, Öl, scharfen Kanten oder sich bewegenden Geräteteilen.**
Beschädigte oder verwickelte Anschlussleitungen erhöhen das Risiko eines elektrischen Schlages.
- e) **Wenn Sie mit einem Elektrowerkzeug im Freien arbeiten, verwenden Sie nur Verlängerungskabel, die auch für den Außenbereich geeignet sind.** Die Anwendung eines für den Außenbereich geeigneten Verlängerungskabels verringert das Risiko eines elektrischen Schlages.
- f) **Wenn der Betrieb des Elektrowerkzeuges in feuchter Umgebung nicht vermeidbar ist, verwenden Sie einen Fehlerstromschutzschalter.**
Der Einsatz eines Fehlerstromschutzschalters vermindert das Risiko eines elektrischen Schlages.

Sicherheit von Personen

- a) **Seien Sie aufmerksam, achten Sie darauf, was Sie tun, und gehen Sie mit Vernunft an die Arbeit mit einem Elektrowerkzeug. Benutzen Sie kein Elektrowerkzeug, wenn Sie müde sind oder unter dem Einfluss von Drogen, Alkohol oder Medikamenten stehen.** Ein Moment der Unachtsamkeit beim Gebrauch des Elektrowerkzeuges kann zu ernsthaften Verletzungen führen.

- b) **Tragen Sie persönliche Schutzausrüstung und immer eine Schutzbrille.** Das Tragen persönlicher Schutzausrüstung, wie Staubmaske, rutschfeste Sicherheitsschuhe, Schutzhelm oder Gehörschutz, je nach Art und Einsatz des Elektrowerkzeuges, verringert das Risiko von Verletzungen.
- c) **Vermeiden Sie eine unbeabsichtigte Inbetriebnahme. Vergewissern Sie sich, dass das Elektrowerkzeug ausgeschaltet ist, bevor Sie es an die Stromversorgung und/oder den Akku anschließen, es aufnehmen oder tragen.** Wenn Sie beim Tragen des Elektrowerkzeuges den Finger am Schalter haben oder das Elektrowerkzeug eingeschaltet an die Stromversorgung anschließen, kann dies zu Unfällen führen.
- d) **Entfernen Sie Einstellwerkzeuge oder Schraubenschlüssel, bevor Sie das Elektrowerkzeug einschalten.** Ein Werkzeug oder Schlüssel, der sich in einem drehenden Teil des Elektrowerkzeugs befindet, kann zu Verletzungen führen.
- e) **Vermeiden Sie eine abnormale Körperhaltung. Sorgen Sie für einen sicheren Stand und halten Sie jederzeit das Gleichgewicht.** Dadurch können Sie das Elektrowerkzeug in unerwarteten Situationen besser kontrollieren.
- f) **Tragen Sie geeignete Kleidung. Tragen Sie keine weite Kleidung oder Schmuck. Halten Sie Haare, Kleidung und Handschuhe fern von sich bewegenden Teilen.** Lockere Kleidung, Schmuck oder lange Haare können von sich bewegenden Teilen erfasst werden.
- g) **Wenn Staubabsaug- und -auffangeinrichtungen montiert werden können, vergewissern Sie sich, dass**

diese angeschlossen sind und richtig verwendet werden. Die Verwendung einer Staubabsaugung kann Gefährdungen durch Staub verringern.

- h) **Wiegen Sie sich nicht in falscher Sicherheit und setzen Sie sich nicht über die Sicherheitsregeln für Elektrowerkzeuge hinweg, auch wenn Sie nach vielfachem Gebrauch mit dem Elektrowerkzeug vertraut sind.** Achtloses Handeln kann binnen Sekundenbruchteilen zu schweren Verletzungen führen.

Verwendung und Behandlung des Elektrowerkzeugs

- a) **Überlasten Sie das Elektrowerkzeug nicht. Verwenden Sie für Ihre Arbeit das dafür bestimmte Elektrowerkzeug.** Mit dem passenden Elektrowerkzeug arbeiten Sie besser und sicherer im angegebenen Leistungsbereich.
- b) **Benutzen Sie kein Elektrowerkzeug, dessen Schalter defekt ist.** Ein Elektrowerkzeug, das sich nicht mehr ein- oder ausschalten lässt, ist gefährlich und muss repariert werden.
- c) **Ziehen Sie den Stecker aus der Steckdose und/oder entfernen Sie einen abnehmbaren Akku, bevor Sie Geräteeinstellungen vornehmen, Einsatzwerkzeugteile wechseln oder das Elektrowerkzeug weglegen.** Diese Vorsichtsmaßnahme verhindert den unbeabsichtigten Start des Elektrowerkzeuges.
- d) **Bewahren Sie unbenutzte Elektrowerkzeuge außerhalb der Reichweite von Kindern auf. Lassen Sie keine Personen das Elektrowerkzeug benutzen, die mit diesem nicht vertraut sind oder diese Anweisungen nicht gelesen haben.** Elektrowerkzeuge sind gefährlich, wenn sie von unerfahrenen Personen benutzt werden.

- e) **Pflegen Sie Elektrowerkzeuge und Einsatzwerkzeuge mit Sorgfalt. Kontrollieren Sie, ob bewegliche Teile einwandfrei funktionieren und nicht klemmen, ob Teile gebrochen oder so beschädigt sind, dass die Funktion des Elektrowerkzeuges beeinträchtigt ist. Lassen Sie beschädigte Teile vor dem Einsatz des Elektrowerkzeugs reparieren.** Viele Unfälle haben ihre Ursache in schlecht gewarteten Elektrowerkzeugen.
- f) **Halten Sie Schneidwerkzeuge scharf und sauber.** Sorgfältig gepflegte Schneidwerkzeuge mit scharfen Schneidkanten verklemmen sich weniger und sind leichter zu führen.
- g) **Verwenden Sie Elektrowerkzeug, Zubehör, Einsatzwerkzeuge usw. entsprechend diesen Anweisungen. Berücksichtigen Sie dabei die Arbeitsbedingungen und die auszuführende Tätigkeit.** Der Gebrauch von Elektrowerkzeugen für andere als die vorgesehenen Anwendungen kann zu gefährlichen Situationen führen.
- h) **Halten Sie Griffe und Griffflächen trocken, sauber und frei von Öl und Fett.** Rutschige Griffe und Griffflächen erlauben keine sichere Bedienung und Kontrolle des Elektrowerkzeugs in unvorhergesehenen Situationen.

Service

- a) **Lassen Sie Ihr Elektrowerkzeug nur von qualifiziertem Fachpersonal und nur mit Original-Ersatzteilen reparieren.** Damit wird sichergestellt, dass die Sicherheit des Elektrowerkzeuges erhalten bleibt.

HINWEIS

- Dieses Produkt erzeugt während des Betriebs ein elektromagnetisches Feld! Dieses Feld kann unter Umständen mit aktiven oder passiven medizinischen Implantaten interferieren! Um das Risiko von schweren oder tödlichen Verletzungen zu verringern, empfehlen wir Personen mit medizinischen Implantaten, vor dem Betrieb dieses Produkts ihren Arzt und den Hersteller des medizinischen Implantats zu konsultieren!

● Sicherheitshinweise für Hämmer

⚠️ WARNUNG!



Tragen Sie Gehörschutz. Die Einwirkung von Lärm kann Hörverlust bewirken.



Tragen Sie eine Staubschutzmaske.

⚠️ WARNUNG!

- Bei Bohr- und Meißelarbeiten kann mit Materialien gearbeitet werden, die schädlichen oder giftigen Staub erzeugen können. Dieser Staub stellt eine Gefahr für die Gesundheit der Person dar, die das Elektrowerkzeug bedient, sowie für alle anderen Personen in der Umgebung.
- Vergewissern Sie sich, dass Sie nicht auf Strom-, Gas- oder Wasserleitungen stoßen, wenn Sie mit dem Elektrowerkzeug arbeiten. Prüfen Sie ggf. mit einem Leitungssucher, bevor Sie in eine Wand bohren bzw. diese aufschlitzen.

Sicherheitshinweise für alle Arbeiten

- **Tragen Sie Gehörschutz.** Die Einwirkung von Lärm kann Gehörverlust bewirken.
- **Benutzen Sie Zusatzgriffe, wenn diese mit dem Elektrowerkzeug mitgeliefert werden.** Der Verlust der Kontrolle kann zu Verletzungen führen.
- **Halten Sie das Elektrowerkzeug an den isolierten Griffflächen, wenn Sie Arbeiten ausführen, bei denen das Bohrwerkzeug oder die Schrauben verborgene Stromleitungen oder die eigene Anschlussleitung treffen kann.**
Der Kontakt mit einer spannungsführenden Leitung kann auch metallene Geräteteile unter Spannung setzen und zu einem elektrischen Schlag führen.

Sicherheitshinweise bei Verwendung langer Bohrer mit Bohrhämmern

- **Beginnen Sie den Bohrvorgang immer mit niedriger Drehzahl und während das Bohrwerkzeug Kontakt mit dem Werkstück hat.** Bei höheren Drehzahlen kann sich der Bohrer leicht verbiegen, wenn er sich ohne Kontakt mit dem Werkstück frei drehen kann, und zu Verletzungen führen.
- **Üben Sie keinen übermäßigen Druck und nur in Längsrichtung zum Bohrwerkzeug aus.** Bohrer können sich verbiegen und dadurch brechen oder zu einem Verlust der Kontrolle und zu Verletzungen führen.
- **Zusätzliche Sicherheitshinweise**
 - **Verwenden Sie geeignete Suchgeräte, um verborgene Versorgungsleitungen aufzuspüren, oder ziehen Sie die örtliche Versorgungsgesellschaft hinzu.**

Kontakt mit Elektroleitungen kann zu Feuer und elektrischem Schlag führen. Beschädigung einer Gasleitung kann zur Explosion führen. Eindringen in eine Wasserleitung verursacht Sachbeschädigung.

- **Warten Sie, bis das Elektrowerkzeug zum Stillstand gekommen ist, bevor Sie es ablegen.** Das Einsatzwerkzeug kann sich verhaken und zum Verlust der Kontrolle über das Elektrowerkzeug führen.
- **Sichern Sie das Werkstück.** Ein mit Spannvorrichtungen oder Schraubstock festgehaltenes Werkstück ist sicherer gehalten als mit Ihrer Hand.
- **Berühren Sie kurz nach dem Betrieb keine Einsatzwerkzeuge oder angrenzenden Gehäuseteile.** Diese können beim Betrieb sehr heiß werden und Verbrennungen verursachen.
- **Das Einsatzwerkzeug kann beim Bohren blockieren. Sorgen Sie für einen sicheren Stand und halten Sie das Elektrowerkzeug mit beiden Händen fest.** Sie können sonst die Kontrolle über das Elektrowerkzeug verlieren.
- **Halten Sie das Elektrowerkzeug beim Arbeiten fest mit beiden Händen und sorgen Sie für einen sicheren Stand.** Das Elektrowerkzeug wird mit zwei Händen sicherer geführt.

Originalzubehör/-zusatzgeräte

WARNUNG!

- ▶ Verwenden Sie kein Zubehör welches nicht von **/// PARKSIDE** empfohlen wurde. Dies kann zu elektrischem Schlag und Feuer führen.

- Benutzen Sie nur Zubehör und Zusatzgeräte, die in der Bedienungsanleitung angegeben sind bzw. deren Aufnahme mit dem Produkt kompatibel ist.

● Verhalten im Notfall

Machen Sie sich anhand dieser Bedienungsanleitung mit der Benutzung dieses Produkts vertraut. Prägen Sie sich die Sicherheitshinweise ein und halten Sie sich unbedingt daran. Dies hilft, Risiken und Gefahren zu vermeiden.

- Seien Sie bei der Nutzung dieses Produkts immer aufmerksam, damit Sie Gefahren frühzeitig erkennen und handeln können. Rasches Einschreiten kann schwere Verletzungen und Sachschäden vermeiden.
- Schalten Sie das Produkt bei Fehlfunktionen umgehend aus. Lassen Sie dieses von einer qualifizierten Fachkraft überprüfen und gegebenenfalls instand setzen, bevor Sie es wieder in Betrieb nehmen.

● Restrisiken

Auch wenn Sie dieses Produkt vorschriftsmäßig bedienen, bleibt ein potenzielles Risiko für Personen- und Sachschäden bestehen. Folgende Gefahren können im Zusammenhang mit der Bauweise und Ausführung dieses Produkts unter anderem auftreten:

- Gesundheitsschäden, die aus Vibrationsemissionen resultieren, falls das Produkt über einen längeren Zeitraum benutzt, nicht ordnungsgemäß geführt und gewartet wird.
- Personen- und Sachschäden hervorgerufen durch defekte Einsatzwerkzeuge oder plötzlichen Einschlag eines verdeckten Objekts während des Gebrauchs.

- Verletzungsgefahr und Sachschäden verursacht durch fliegende Objekte.

● Vor dem Gebrauch

● Zubehör

WARNUNG!

- ▶ Verwenden Sie kein Zubehör welches nicht von **/// PARKSIDE** empfohlen wurde. Dies kann zu elektrischem Schlag und Feuer führen.

Für den sicheren und ordnungsgemäßen Gebrauch dieses Produkts werden unter anderem die folgenden Zubehörteile, wie z. B. Werkzeuge und Einsatzwerkzeuge, benötigt:

- SDS-Plus-Einsatzwerkzeug
- Geeignete persönliche Schutzausrüstung

Werkzeuge und Einsatzwerkzeuge erhalten Sie im Fachhandel. Beachten Sie beim Erwerb immer die technischen Anforderungen dieses Produkts (siehe „Technische Daten“). Fragen Sie bei Unsicherheit eine qualifizierte Fachkraft und lassen Sie sich von Ihrem Fachhändler beraten.

● Bedienung

WARNUNG!



- Schalten Sie das Produkt aus und trennen Sie es vom Netz vor dem Auswechseln von Zubehör, Reinigung und bei Nichtgebrauch.

WARNUNG!

- ▶ Sichern oder befestigen Sie das Werkstück während der Bohrarbeiten mit einer Klemme, einer feststellbaren Zange oder einem Schraubstock. Führen Sie Bohrarbeiten nur an einem sicher befestigten Werkstück durch.

HINWEIS

- ▶ Bringen Sie vor allen Arbeiten am Elektrowerkzeug (z. B. Wartung, Werkzeugwechsel etc.) sowie bei dessen Transport und Aufbewahrung den Drehrichtungsumschalter **2** in Mittelstellung. Bei unbeabsichtigtem Betätigen des Ein-/Ausschalters **3** besteht ein Verletzungsrisiko.

● Zusatzgriff montieren

HINWEIS

- ▶ Verwenden Sie dieses Produkt aus Sicherheitsgründen nur mit dem befestigten Zusatzgriff **10**.

1. Lösen Sie den Riemen am Zusatzgriff **10**, indem Sie ihn entgegen dem Uhrzeigersinn drehen.
2. Drehen Sie den Zusatzgriff **10** je nach Arbeitsposition in einen geeigneten Winkel.
3. Drehen Sie den Zusatzgriff **10** im Uhrzeigersinn, um ihn festzuziehen.

● Tiefenanschlag montieren

1. Lösen Sie die Tiefenanschlagschraube **1**.
2. Stecken Sie den Tiefenanschlag **14** in den Zusatzgriff **10**.
3. Ziehen Sie den Tiefenanschlag **14** heraus, bis der Abstand zwischen der Spitze der Bohrwerkzeuge und der Spitze des Tiefenanschlags der benötigten Bohrtiefe entspricht.
4. Ziehen Sie die Tiefenanschlagschraube **1** fest, um den Tiefenanschlag **14** zu verriegeln.

● Einsatzwerkzeug auswählen

Anwendung	Einsatzwerkzeug
Hammerbohren	SDS-Plus-Einsatzwerkzeug
Meißeln	
Herkömmliches Bohren in Holz, Metall, Keramik und Kunststoff	Geeigneter SDS-Plus-Bohrer

● Einsatzwerkzeugwechsel

- Mit der SDS-Plus-Werkzeugaufnahme **12** können Sie das Einsatzwerkzeug einfach und bequem ohne Verwendung zusätzlicher Werkzeuge wechseln.
- Das SDS-Plus-Einsatzwerkzeug ist systembedingt frei beweglich. Dadurch entsteht beim Leerlauf eine Rundlaufabweichung. Dies hat keine Auswirkungen auf die Genauigkeit des Bohrlochs, da sich der Bohrer beim Bohren selbst zentriert.
- Die Staubschutzkappe **11** verhindert weitgehend das Eindringen von Bohrstaub in die Werkzeugaufnahme während des Betriebes. Achten Sie beim Einsetzen des Einsatzwerkzeuges darauf, dass die Staubschutzkappe nicht beschädigt wird.

HINWEIS

- ▶ Eine beschädigte Staubschutzkappe **11** ist sofort zu ersetzen. Wenden Sie sich an eine Kundendienstwerkstatt.

● SDS-Werkzeug einsetzen





1. Fetten Sie vor dem Einsetzen des Einsatzwerkzeugs die SDS-Plus-Werkzeugaufnahme **12** leicht mit dem Fett für Bohrfutter **20** ein.
2. Setzen Sie das Einsatzwerkzeug drehend in die SDS-Plus-Werkzeugaufnahme **12** ein, bis es hörbar einrastet.
3. Überprüfen Sie durch Ziehen des Einsatzwerkzeugs die einwandfreie Verriegelung. Das Einsatzwerkzeug hat systembedingt ein radiales Spiel.

● SDS-Werkzeug entnehmen

- Ziehen Sie die Verriegelungshülse **13** nach hinten und entnehmen Sie das Einsatzwerkzeug.



● Betriebsart wählen

- Halten Sie die Entriegelungstaste **8** am Moduswahlschalter **9** gedrückt. Drehen Sie den Moduswahlschalter, sodass die Pfeilmarkierung auf das entsprechende Symbol zeigt.

Symbol	Betriebsart
	Bohren
	Hammer-Bohren
	Meißeln
	Meißelposition anpassen

Meißelposition anpassen

Um das Einsatzwerkzeug in die benötigte Position zum Meißeln zu drehen, gehen Sie wie folgt vor:

1. Drehen Sie den Moduswahlschalter **9** auf  (Meißelposition anpassen).
2. Drehen Sie das Einsatzwerkzeug in der SDS-Plus-Werkzeugaufnahme **12** in die benötigte Position.
3. Drehen Sie den Moduswahlschalter **9** auf  (Meißeln).

● Drehrichtung einstellen

HINWEIS

- ▶ Betätigen Sie den Drehrichtungsumschalter **2** nur bei Stillstand des Elektrowerkzeuges.

- Verwenden Sie den Drehrichtungsumschalter, um die Drehrichtung des Elektrowerkzeugs zu ändern. Bei gedrücktem Ein-/Ausschalter **3** ist dies nicht möglich.
- Rechtslauf: Drücken Sie den Drehrichtungsumschalter nach links bis zum Anschlag durch.
- Linkslauf: Drücken Sie den Drehrichtungsumschalter nach rechts bis zum Anschlag durch.

● Ein-/Ausschalten

- Verbinden Sie den Netzstecker **5** mit einer Steckdose. Die LED **6** leuchtet und zeigt damit an, dass das Produkt betriebsbereit ist.

Einschalten

- Drücken Sie den Ein-/Ausschalter **3**.
- Um Energie zu sparen, schalten Sie das Elektrowerkzeug nur ein, wenn Sie es benutzen.

Ausschalten

- Lassen Sie den Ein-/Ausschalter **3** los.
- Bei niedrigen Temperaturen erreicht das Elektrowerkzeug erst nach einer gewissen Zeit die volle Hammerleistung/Schlagleistung.

Dauerbetrieb

- Drücken Sie den Ein-/Ausschalter **3**. Drücken Sie gleichzeitig die Sperrtaste **4**, um den Ein-/Ausschalter zu verriegeln.
- Um den Dauerbetrieb abzubrechen, drücken Sie den Ein-/Ausschalter **3** und lassen Sie ihn wieder los.

Drehzahl auswählen

HINWEIS

- ▶ Die eingestellte Drehzahl wird nur im Dauerbetrieb erreicht.

- Drehen Sie das Geschwindigkeitswahrad **7**, um die Drehzahl von Stufe 1 (niedrig) bis Stufe 6 (hoch) auszuwählen. Die benötigte Drehzahl hängt vom zu bearbeitenden Material ab.

Fehlerbehebung

Problem	Mögliche Ursache	Abhilfe
Das Produkt funktioniert nicht.	Der Motor ist defekt.	Lassen Sie das Produkt von einer qualifizierten Fachkraft reparieren.
Die Leistung des Produkts ist schwach.	Übermäßiger Druck auf das Produkt.	Üben Sie einen angemessenen Druck auf das Produkt aus.
	Das Fett für Bohrfutter ist verbraucht.	Schmieren Sie die SDS-Plus-Werkzeugaufnahme 12 leicht mit dem Fett für Bohrfutter.

Reinigung und Pflege

⚠ WARNUNG!



Schalten Sie das Produkt aus und trennen Sie es vom Netz vor dem Auswechseln von Zubehör, Reinigung und bei Nichtgebrauch.

Reinigung

HINWEIS

- ▶ Verwenden Sie keine chemischen, alkalischen, schmirgelnde oder andere aggressive Reinigungs- oder Desinfektionsmittel, um das Produkt zu reinigen, da diese die Oberflächen beschädigen können.
- ▶ Achten Sie darauf, dass keine Flüssigkeiten in das Innere des Produkts gelangen.
- ▶ Halten Sie das Produkt stets sauber, trocken und frei von Öl oder Schmierfetten. Entfernen Sie Staub nach jedem Gebrauch und vor der Lagerung.
- ▶ Regelmäßige ordentliche Reinigung hilft einen sicheren Gebrauch sicherzustellen und verlängert die Lebensdauer des Produkts.

- Reinigen Sie das Produkt mit einem trockenen Tuch. Verwenden Sie für schwer zugängliche Stellen eine weiche Bürste.
- Entfernen Sie insbesondere Schmutz und Staub von den Lüftungsöffnungen mit einem Tuch und einer weichen Bürste.
Lüftungsöffnungen müssen immer frei sein.
- Reinigen Sie die SDS-Plus-Werkzeugaufnahme **12** regelmäßig. Schmieren Sie die SDS-Plus-Werkzeugaufnahme leicht mit dem Fett für Bohrfutter **20**.

● Wartung

- Wenn ein Ersatz der Netzanschlussleitung erforderlich ist, ist dies vom Hersteller oder seinem Vertreter auszuführen, um Sicherheitsgefährdungen zu vermeiden.
- Überprüfen Sie das Produkt und Zubehörteile (z. B. Einsatzwerkzeuge) vor und nach jeder Benutzung auf Verschleiß und Beschädigungen. Tauschen Sie diese gegebenenfalls gegen neue aus. Beachten Sie dabei die technischen Anforderungen (siehe „Technische Daten“).
- Schmierfett: Schmierfett Sie die SDS-Plus-Werkzeugaufnahme [12](#) leicht mit dem Fett für Bohrfutter [20](#).

● Reparatur

- Im Inneren dieses Produkts befinden sich keine Teile, die vom Benutzer repariert werden können. Wenden Sie sich an eine qualifizierte Fachkraft, um das Produkt überprüfen und instandsetzen zu lassen.

● Lagerung

- Schalten Sie das Produkt aus. Lassen Sie das Produkt abkühlen.
- Reinigen Sie das Produkt (siehe „Reinigung“).
- Lagern Sie das Produkt und dessen Zubehör an einem dunklen, trockenen, frostfreien und gut belüfteten Ort.
- Lagern Sie das Produkt stets an einem für Kinder unzugänglichen Ort.
- Die optimale Langzeit-Lagertemperatur (länger als 3 Monate) liegt zwischen +20 und +26 °C.
- Lagern Sie das Produkt im Tragekoffer.

● Transport

- Schalten Sie das Produkt aus. Lassen Sie das Produkt abkühlen.

- Transportieren Sie das Produkt im Tragekoffer.
- Schützen Sie das Produkt gegen Schläge und starke Vibrationen, die insbesondere beim Transport in Fahrzeugen auftreten.
- Sichern Sie das Produkt gegen Verrutschen und Kippen.

● Entsorgung

Das Schmierfett muss gemäß den örtlichen Vorschriften getrennt entsorgt werden.

Die Verpackung besteht aus umweltfreundlichen Materialien, die Sie über die örtlichen Recyclingstellen entsorgen können.



Beachten Sie die Kennzeichnung der Verpackungsmaterialien bei der Abfalltrennung, diese sind gekennzeichnet mit Abkürzungen (a) und Nummern (b) mit folgender Bedeutung: 1–7: Kunststoffe/20–22: Papier und Pappe/80–98: Verbundstoffe.

Produkt:



Möglichkeiten zur Entsorgung des ausgedienten Produkts erfahren Sie bei Ihrer Gemeinde- oder Stadtverwaltung.



Werfen Sie Ihr Produkt, wenn es ausgedient hat, im Interesse des Umweltschutzes nicht in den Hausmüll, sondern führen Sie es einer fachgerechten Entsorgung zu. Über Sammelstellen und deren Öffnungszeiten können Sie sich bei Ihrer zuständigen Verwaltung informieren.

● Garantie

Das Produkt wurde nach strengen Qualitätsrichtlinien hergestellt und vor der Auslieferung sorgfältig geprüft. Im Falle von Material- oder Herstellungsfehlern

haben Sie gegenüber dem Verkäufer des Produkts gesetzliche Rechte. Ihre gesetzlichen Rechte werden in keiner Weise durch unsere unten aufgeführte Garantie eingeschränkt.

Die Garantie für dieses Produkt beträgt 3 Jahre ab Kaufdatum. Die Garantiezeit beginnt mit dem Kaufdatum. Bewahren Sie den Originalkaufbeleg an einem sicheren Ort auf, da dieses Dokument als Nachweis des Kaufs erforderlich ist.

Alle Schäden oder Mängel, die bereits zum Zeitpunkt des Kaufs vorhanden sind, müssen unverzüglich nach dem Auspacken des Produkts gemeldet werden.

Sollte das Produkt innerhalb von 3 Jahren ab Kaufdatum einen Material- oder Herstellungsfehler aufweisen, werden wir es – nach unserer Wahl – kostenlos für Sie reparieren oder ersetzen. Die Garantiezeit verlängert sich durch einen stattgegebenen Gewährleistungsanspruch nicht. Dies gilt auch für ersetzte und reparierte Teile.

Diese Garantie erlischt, wenn das Produkt beschädigt oder unsachgemäß verwendet oder gewartet wurde.

Die Garantie deckt Material- und Herstellungsfehler ab. Diese Garantie erstreckt sich weder auf Produktteile, die normalem Verschleiß unterliegen, und somit als Verschleißteile gelten (z. B. Batterien, Akkus, Schläuche, Farbpatronen), noch auf Schäden an zerbrechlichen Teilen, z. B. Schalter oder Teile aus Glas.

● Abwicklung im Garantiefall

Um eine schnelle Bearbeitung Ihres Anliegens zu gewährleisten, folgen Sie bitte den folgenden Hinweisen:

Bitte halten Sie für alle Anfragen den Kassenbon und die Artikelnummer (IAN 465638_2404) als Nachweis für den Kauf bereit.

Die Artikelnummer entnehmen Sie bitte dem Typenschild am Produkt, einer Gravur

am Produkt, dem Titelblatt Ihrer Anleitung (unten links) oder dem Aufkleber auf der Rück- oder Unterseite des Produktes.

Sollten Funktionsfehler oder sonstige Mängel auftreten kontaktieren Sie zunächst die nachfolgend benannte Serviceabteilung telefonisch oder per EMail.

Ein als defekt erfasstes Produkt können Sie dann unter Beifügung des Kaufbelegs (Kassenbon) und der Angabe, worin der Mangel besteht und wann er aufgetreten ist, für Sie portofrei an die Ihnen mitgeteilte Service Anschrift übersenden.



Auf parkside-diy.com können Sie diese und viele weitere Handbücher einsehen und herunterladen. Mit diesem QR-Code gelangen Sie direkt auf parkside-diy.com. Wählen Sie Ihr Land aus, und suchen Sie über die Suchmaske nach den Bedienungsanleitungen. Mittels Eingabe der Artikelnummer (IAN) 465638_2404 gelangen Sie zur Bedienungsanleitung für Ihren Artikel.

● Service

- Ⓓ🇪 **Service Deutschland**
Tel.: 0800 5435 111
E-Mail: owim@lidl.de
- Ⓓ🇦🇹 **Service Österreich**
Tel.: 0800 292726
E-Mail: owim@lidl.at
- Ⓓ🇨🇭 **Service Schweiz**
Tel.: 0800 562153
E-Mail: owim@lidl.ch



● EU-Konformitätserklärung

EU-KONFORMITÄTSERKLÄRUNG (Nr. 465638_2404)

IAN: 465638_2404
Produkt-Identifikation: "PARKSIDE" Bohr- und Meißelhammer
Modellnummer: HG09738-CH

Der oben beschriebene Gegenstand der Erklärung erfüllt die einschlägigen Harmonisierungsvorschriften der Union:

Richtlinie 2006/42/EG
Richtlinie 2014/30/EU
Richtlinie 2011/65/EU mit allen dazugehörigen Änderungen

Angabe der einschlägigen harmonisierten Normen oder der anderen technischen Spezifikationen, für die die Konformität erklärt wird:

Nr. / Teile
Richtlinie 2006/42/EG
EN 62841-1:2015/A11:2022
EN IEC 62841-2-6:2020/A11:2020
Richtlinie 2014/30/EU
EN IEC 55014-1:2021
EN IEC 55014-2:2021
EN IEC 61000-3-2:2019/A1:2021
EN 61000-3-3:2013/A2:2021

Der Gegenstand der oben beschriebenen Erklärung steht im Einklang mit der Richtlinie 2011/65/EU des Europäischen Parlaments und des Rates vom 8. Juni 2011 zur Beschränkung der Verwendung bestimmter gefährlicher Stoffe in Elektro- und Elektronikgeräten:

Nr. / Teile
EN IEC 63000:2018

Weitere Informationen:

Nr. / Teile
IEC 60884-1:2002+A1:2006+A2:2013
SN 441011-1:2019+corr1:2019
SN 441011-2-1:2019+corr1:2019

Person, die die technische Dokumentation aufbewahrt: OWIM GmbH & Co.KG

Unterzeichnet für und im Namen von:

OWIM GmbH & Co. KG, Stiftsbergstraße 1, 74167 Neckarsulm, Deutschland





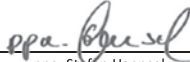
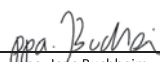

















Diese Konformitätserklärung wird unter der alleinigen Verantwortung des Herstellers ausgestellt.

Original-Konformitätserklärung

Neckarsulm	19.07.2024		
Ort	Datum	ppa. Stefan Haensel	ppa. Jens Buchheim
		Prokurist	Prokurist

Liste des pictogrammes/symboles utilisés	Page 22
Introduction	Page 23
Utilisation conforme aux prescriptions	Page 23
Contenu de l'emballage	Page 23
Description des pièces	Page 24
Données techniques	Page 24
Consignes de sécurité	Page 25
Consignes de sécurité générales pour les outils électriques	Page 25
Consignes de sécurité pour marteaux	Page 28
Consignes de sécurité supplémentaires	Page 29
Comportement en cas d'urgence	Page 29
Risques résiduels	Page 30
Avant l'utilisation	Page 30
Accessoires	Page 30
Fonctionnement	Page 30
Montage de la poignée auxiliaire	Page 30
Montage de la butée de profondeur	Page 31
Sélection de l'outil insérable	Page 31
Changement d'outil insérable	Page 31
Insertion d'un outil SDS	Page 31
Retrait de l'outil SDS	Page 31
Sélection du mode de fonctionnement	Page 32
Régler le sens de rotation	Page 32
Allumer/éteindre	Page 32
Sélection de la vitesse	Page 32
Dépannage	Page 33
Nettoyage et entretien	Page 33
Nettoyage	Page 33
Entretien	Page 33
Réparation	Page 34
Rangement	Page 34
Transport	Page 34
Mise au rebut	Page 34
Garantie	Page 34
Faire valoir sa garantie	Page 35
Service après-vente	Page 35
Déclaration UE de conformité	Page 36

Liste des pictogrammes/symboles utilisés

	<p>Lisez le mode d'emploi.</p>		<p>Avant de changer les accessoires, de nettoyer le produit ou de le ranger, éteignez-le et débranchez-le du réseau électrique.</p>
	<p>DANGER ! – Indique un danger avec un risque élevé, qui, s'il n'est pas évité, peut entraîner la mort ou une blessure grave (par ex. risque d'asphyxie)</p>		<p>Percer</p>
	<p>AVERTISSEMENT ! – Indique un danger avec un risque modéré, qui, s'il n'est pas évité, peut entraîner la mort ou une blessure grave (par ex. risque de décharge électrique)</p>		<p>Perforateur marteau</p>
	<p>AVERTISSEMENT ! – Indique un danger avec un risque modéré, qui, s'il n'est pas évité, peut entraîner la mort ou une blessure grave (par ex. risque de décharge électrique)</p>		<p>Buriner</p>
	<p>PRUDENCE ! – Indique un danger avec un faible risque, qui, s'il n'est pas évité, peut entraîner une blessure légère à modérée (par ex. risque de brûlures)</p>		<p>Diamètre</p>
	<p>PRUDENCE ! – Indique un danger avec un faible risque, qui, s'il n'est pas évité, peut entraîner une blessure légère à modérée (par ex. risque de brûlures)</p>		<p>Régime à vide</p>
	<p>ATTENTION ! – Avertit du risque d'éventuels dommages matériels (par ex. risque de court-circuit)</p>		<p>Porter une protection auditive !</p>
	<p>Courant alternatif/tension alternative</p>		<p>Porter une protection oculaire !</p>
	<p>Symbole pour un produit de la classe de protection II</p>		<p>Porter un masque de protection respiratoire !</p>
	<p>Utilisez le produit seulement à l'intérieur de locaux secs.</p>		<p>Consignes de sécurité Instructions de manipulation</p>
	<p>Risque pour la santé (voir l'inscription sur le tube de graisse pour mandrin porte-foret (pour plus de détails)</p>		<p>Recycling-Code</p>
	<p>Porter des gants protecteurs !</p>		<p>Graisser l'outil</p>



Le sigle CE confirme la conformité aux directives de l'UE applicables au produit.

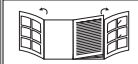

Page dépliant avec illustrations du produit

PERFORATEUR BURINEUR

● **Introduction**

Nous vous félicitons pour l'achat de votre nouveau produit. Vous avez opté pour un produit de grande qualité. Le mode d'emploi fait partie intégrante de ce produit. Il contient des indications importantes pour la sécurité, l'utilisation et la mise au rebut. Veuillez lire consciencieusement toutes les indications d'utilisation et de sécurité du produit. Ce produit doit uniquement être utilisé conformément aux instructions et dans les domaines d'application spécifiés. Lors d'une cession à tiers, veuillez également remettre tous les documents.

● **Utilisation conforme aux prescriptions**

- Ce produit est prévu pour les tâches suivantes :
 - Perforation dans le béton, la maçonnerie et la pierre
 - Travaux de burinage légers
 - Perforer le bois, le bois stratifié, les panneaux de fibres et le métal
- Le produit n'est pas conçu pour des travaux de perforation lourds, qui dépassent la puissance de perforation maximale (voir « Données techniques »). Utilisez toujours le type de foret correct et le bon accessoire pour l'utilisation prévue. Lors de l'achat et de l'utilisation d'outils insérables, respectez les exigences techniques du produit (voir « Données techniques »).
- Toute autre utilisation ou modification du produit est considérée comme non conforme et peut entraîner des risques

tels que des dommages et blessures voire même provoquer la mort.

- Le fabricant ne peut être tenu responsable des dommages résultant d'une utilisation non conforme.
- Le produit est exclusivement destiné à un usage domestique.
- Le produit n'est pas prévu pour une utilisation commerciale ou dans un autre domaine d'intervention similaire.
- Respectez toutes les consignes, normes et réglementations locales applicables en matière de sécurité. L'utilisation d'outils électriques bruyants peut ne pas être autorisée à certains moments de la journée par des réglementations nationales ou locales.

● **Contenu de l'emballage**

⚠ AVERTISSEMENT !

- ▶ Le produit et les matériaux d'emballage ne sont pas des jouets pour les enfants ! Les enfants ne sont pas autorisés à jouer avec des sacs en plastique, des films et des petites pièces ! Il existe un danger d'asphyxie, d'étouffement et d'ingestion !

- 1 Perforateur burineur
- 3 Forets 150 mm 6/8/10 mm avec porte-outil SDS-Plus
- 1 Burin plat 250 mm
- 1 Burin pointu 250 mm
- 1 Butée en profondeur en métal
- 1 Poignée auxiliaire
- 1 Mallette

1 50 g de graisse pour mandrin
(numéro de modèle : HG06348)

1 Mode d'emploi

● Description des pièces

Avant de lire, dépliez la page des illustrations et familiarisez-vous avec toutes les fonctionnalités du produit.

(Fig. A)

- 1 Vis de butée en profondeur
- 2 Interrupteur du sens de rotation
- 3 Interrupteur marche/arrêt
- 4 Touche de verrouillage (pour interrupteur marche/arrêt 3)
- 5 Cordon d'alimentation avec fiche de secteur
- 6 LED
- 7 Molette de vitesse
- 8 Bouton de déverrouillage (pour le sélecteur de mode 9)
- 9 Sélecteur de mode
- 10 Poignée auxiliaire
- 11 Clapet de protection contre la poussière
- 12 Porte-outil SDS-Plus
- 13 Bague de verrouillage
- 14 Butée de profondeur

(Fig. B)

- 15 Burin pointu
- 16 Burin plat
- 17 Foret 10 mm
- 18 Foret 8 mm
- 19 Foret 6 mm
- 20 Graisse pour mandrin

● Données techniques

Perforateur burineur	PBH 1050 D4
Numéros de modèle	
– Fiche VDE :	HG09738
– Fiche BS :	HG09738-BS
– Fiche CH :	HG09738-CH
Tension nominale :	230–240 V~, 50 Hz
Puissance nominale :	1050 W
Régime à vide n_0 :	0–1100 min ⁻¹
Nombre d'impacts :	0–5300 min ⁻¹
Énergie d'impact :	3 Joules
Puissance de forage max. Ø :	13 mm pour le métal 26 mm pour le (s) béton/briques 32 mm pour le bois

Valeurs des émissions sonores

Les valeurs mesurées ont été déterminées conformément à la norme EN 62841. Le niveau de bruit pondéré A de l'outil électrique est généralement le suivant :

Niveau de pression acoustique :	$L_{pA} = 91,7 \text{ dB}$
Incertitude :	$K_{pA} = 3,0 \text{ dB}$
Niveau de puissance acoustique :	$L_{WA} = 102,7 \text{ dB}$
Incertitude :	$K_{WA} = 3,0 \text{ dB}$

Valeurs d'émission de vibrations

Valeurs totales de vibration (somme vectorielle de trois directions), déterminées conformément à EN 62841 :

Perforation dans le béton :	
Poignée principale :	$a_{h,HD} = 12,064 \text{ m/s}^2$
Incertitude :	$K = 1,5 \text{ m/s}^2$
Poignée auxiliaire :	$a_{h,HD} = 11,063 \text{ m/s}^2$
Incertitude :	$K = 1,5 \text{ m/s}^2$

Burins :	
Poignée principale :	$a_{h,Cheq} = 9,335 \text{ m/s}^2$
Incertitude :	$K = 1,5 \text{ m/s}^2$
Poignée auxiliaire :	$a_{h,Cheq} = 7,499 \text{ m/s}^2$
Incertitude :	$K = 1,5 \text{ m/s}^2$

AVERTISSEMENT !



Portez une protection auditive !

REMARQUE

- ▶ Les valeurs de vibration totale et d'émission sonore spécifiées ont été mesurées selon une procédure de test normalisée et peuvent être utilisées pour comparer un outil électrique à un autre.
- ▶ Les valeurs de vibration totale et d'émission sonore spécifiées peuvent également être utilisées pour une estimation préliminaire de la sollicitation.

AVERTISSEMENT !

- ▶ Les émissions de vibrations et de bruit générées lors de l'utilisation effective de l'outil électrique peuvent différer des valeurs spécifiées en fonction de la manière dont l'outil électrique est utilisé, en particulier du type de pièce à traiter. Essayez de minimiser au maximum l'impact des vibrations et du bruit. Des mesures prises pour la réduction de la sollicitation par vibrations sont par exemple le port de gants lors de l'utilisation de l'outil insérable et la limitation du temps de travail. Ainsi, tous les parties du cycle de fonctionnement sont à prendre en compte (par exemple les périodes durant lesquelles l'outil électrique est éteint, et celles où il est certes allumé, mais fonctionne sans sollicitation).



Consignes de sécurité

- **Consignes de sécurité générales pour les outils électriques**

AVERTISSEMENT !

- ▶ **Consultez toutes les consignes de sécurité, instructions, illustrations et données techniques fournies avec cet outil électrique.** Ne pas suivre les instructions ci-dessous peut conduire à une électrocution, un incendie et/ou causer des blessures graves.

Conservez toutes les consignes de sécurité et instructions pour vous y reporter ultérieurement.

Le terme « outil électrique » utilisé dans les consignes de sécurité se réfère à des

outils électriques alimentés en électricité (avec cordon d'alimentation) ou à des outils électriques fonctionnant sur un accu (sans cordon d'alimentation).

Sécurité au poste de travail

- a) **Conservez votre zone de travail propre et bien éclairée.** Les zones de travail encombrées ou sombres sont propices aux accidents.
- b) **Ne travaillez pas avec l'outil électrique dans une atmosphère présentant un risque d'explosion, en présence de liquides, de gaz ou de poussières inflammables.** Les outils électriques créent des étincelles qui peuvent enflammer les poussières ou les vapeurs.
- c) **Lors de l'utilisation de l'outil électrique, tenez les enfants et autres personnes hors de sa portée.** Des distractions peuvent vous faire perdre le contrôle de l'outil électrique.

Sécurité électrique

- a) **La fiche de raccordement de l'outil électrique doit être compatible avec la prise de courant. En aucun cas, la fiche ne doit pas être modifiée. N'utilisez aucune fiche interchangeable avec des outils électriques reliés à la terre.** Des fiches non modifiées et des prises de courant appropriées réduisent le risque d'électrocution.
- b) **Évitez tout contact corporel avec des surfaces mises à la terre telles que tuyaux, radiateurs, cuisinières et réfrigérateurs.** Il existe un risque accru d'électrocution si votre corps est relié à la terre.
- c) **N'exposez pas d'outils électriques à la pluie ou à l'humidité.** La pénétration d'eau dans un outil électrique augmente le risque d'électrocution.

- d) **Ne détournez pas le cordon d'alimentation de son utilisation prévue par exemple ne l'utilisez pas pour porter et accrocher l'outil électrique ou pour le débrancher de la prise de courant. Tenez le cordon d'alimentation hors de portée de la chaleur, de l'huile, des arêtes coupantes ou de pièces mobiles d'appareils.** Les cordons d'alimentation soit endommagés soit emmêlés augmentent le risque d'électrocution.
- e) **Si vous travaillez avec un outil électrique en plein air, utilisez une rallonge adaptée à un usage à l'extérieur.** L'utilisation d'une rallonge convenant pour l'extérieur réduit le risque d'électrocution.
- f) **Lorsque l'utilisation d'un outil électrique dans un endroit humide est inévitable, utilisez un disjoncteur différentiel.** L'emploi d'un disjoncteur différentiel diminue le risque d'électrocution.

Sécurité des personnes

- a) **Soyez vigilant, surveillez ce que vous faites et faites preuve de bon sens lorsque vous utilisez un outil électrique. N'utilisez aucun outil électrique si vous êtes fatigué ou sous l'influence de drogues, d'alcool ou de médicaments.** Un moment d'inattention lors de l'utilisation de l'outil électrique peut causer des blessures graves.
- b) **Veillez à porter un équipement de protection et toujours des lunettes protectrices.** Selon la nature du travail et l'utilisation de l'outil électrique, le port d'équipements de protection tels que masque anti-poussière, chaussures de sécurité antidérapantes, casque de chantier ou protection auditive réduit

les risques de blessures.

- c) **Évitez tout démarrage accidentel. Assurez-vous que l'outil électrique soit bien éteint avant de le brancher sur l'alimentation électrique et/ou sur l'accu, de le ramasser ou de le porter.** Lorsque vous transportez l'outil électrique avec le doigt sur l'interrupteur ou que l'outil électrique est allumé et raccordé à l'alimentation électrique, cela peut entraîner des accidents.
- d) **Avant de mettre l'outil électrique en marche, retirez tous les outils de réglage ou les clés plates.** Un outil ou une clé qui se trouve sur une pièce rotative de l'outil électrique peut entraîner des blessures.
- e) **Évitez un positionnement corporel anormal. Assurez-vous de camper solidement sur vos jambes et de conserver votre équilibre à tout moment.** Cela permet un meilleur contrôle de l'outil électrique dans des situations inattendues.
- f) **Portez des vêtements appropriés. Ne portez pas de vêtements amples ou de bijoux. Conservez vos cheveux, vêtements et gants hors de portée des pièces mobiles.** Des vêtements amples, des bijoux ou des cheveux longs peuvent être happés par les pièces en mouvement.
- g) **Si des équipements permettant l'aspiration de la poussière et sa collecte doivent être montés, assurez-vous que ceux-ci soient bien raccordés et correctement utilisés.** L'utilisation d'un système d'aspiration de poussière peut réduire les risques occasionnés par la poussière.
- h) **Ne vous mettez pas en danger et ne dépassez pas les règles de sécurité des outils électriques, même si vous êtes, après de nombreuses**

utilisations, familier avec cet outil électrique. Une action imprudente peut entraîner des blessures graves en quelques fractions de seconde.

Utilisation et manipulation de l'outil électrique

- a) **Ne surchargez pas l'outil électrique. Utilisez seulement l'outil électrique qui convient au type de travaux entrepris.** Avec un outil électrique approprié, vous travaillez plus efficacement et en toute sécurité, dans la plage de puissance indiquée.
- b) **N'utilisez aucun outil électrique dont l'interrupteur est défectueux.** Un outil électrique qui ne se laisse plus allumer ou éteindre est dangereux et doit être réparé.
- c) **Avant d'effectuer tout réglage, de changer d'outils insérables ou de ranger l'outil électrique, débranchez la fiche de la prise de courant et/ou enlevez l'accu amovible.** Ces mesures de précaution empêchent le démarrage intempestif de l'outil électrique.
- d) **Conservez les outils électriques inutilisés hors de la portée des enfants. Ne laissez jamais des personnes utiliser l'outil électrique si elles ne sont pas familières avec les manipulations ou si elles n'ont pas lu les instructions.** Les outils électriques sont dangereux lorsqu'ils sont utilisés par des personnes inexpérimentées.
- e) **Entretenez les outils électriques et les outils insérables avec soin. Vérifiez si les pièces mobiles fonctionnent correctement et ne sont pas bloquées ; contrôlez aussi si des pièces sont cassées ou endommagées car cela pourraient altérer le fonctionnement de l'outil électrique. Faites réparer les**

pièces endommagées avant toute utilisation de l'outil électrique. De nombreux accidents sont causés par des outils électriques mal entretenus.

- f) **Conservez les outils de coupe bien affûtés et propres.** Des outils soigneusement entretenus avec des bords bien coupants se bloquent moins et sont plus faciles à contrôler.
- g) **Utilisez l'outil électrique, les accessoires et les outils insérables etc. conformément à ces instructions. Prenez en compte les conditions de travail et le travail à effectuer.** L'utilisation d'outils électriques pour des applications différentes que celles prévues peut conduire à des situations dangereuses.
- h) **Maintenez les poignées et surfaces de préhension sèches, propres et exemptes d'huile ou de graisse.** Les poignées et surfaces de préhension glissantes ne permettent pas de manipuler et de contrôler l'outil électrique en toute sécurité lors de situations imprévues.

Maintenance

- a) **Laissez votre outil électrique être réparé seulement par du personnel qualifié qui utilise des pièces de rechange d'origine.** Ceci assure que la sécurité de l'outil électrique est maintenue.

REMARQUE

- ▶ Ce produit génère un champ électromagnétique lors du fonctionnement ! Dans certaines circonstances, ce champ peut influencer des implants médicaux actifs ou passifs ! Pour réduire le risque de blessures graves ou mortelles, nous recommandons aux personnes portant des implants médicaux de consulter leur médecin et le fabricant de l'implant médical avant d'utiliser ce produit !

● Consignes de sécurité pour marteaux

⚠ AVERTISSEMENT !



Portez une protection auditive. L'exposition au bruit peut entraîner une perte auditive.



Portez un masque anti-poussières.

⚠ AVERTISSEMENT !

- ▶ Lors de travaux de perçage et de burinage de certaines matières, il est possible que des poussières nocives ou toxiques soient générées. Ces poussières représentent un risque pour la santé de la personne qui utilise l'outil électrique et de toutes les autres personnes se trouvant dans cet espace.
- ▶ Assurez-vous que vous ne rencontrez pas de conduites électriques, de gaz ou d'eau lorsque vous travaillez avec l'outil électrique. Vérifiez si nécessaire avec un détecteur de conduites avant de percer un trou dans un mur ou de l'ouvrir.

Consignes de sécurité pour tous les travaux

- **Portez une protection auditive.** L'exposition au bruit peut entraîner une perte auditive.
- **Utilisez des poignées auxiliaires si elles sont fournies avec l'outil électrique.** La perte de contrôle peut provoquer des blessures.
- **Lorsque vous effectuez des travaux où un outil de perforation ou les vis peuvent entrer en contact avec des fils électriques cachés ou son propre cordon d'alimentation, tenez l'outil électrique par ses surfaces**

de préhension isolées. Le contact avec une ligne sous tension peut aussi mettre des pièces en métal de l'appareil sous tension et provoquer un choc électrique.

Consignes de sécurité lors de l'utilisation de longs forets avec des marteaux perforateurs

- **Commencez toujours à percer à une vitesse de rotation faible et lorsque l'outil de perforation est en contact avec la pièce à usiner.** À des vitesses de rotation plus élevées, le foret peut facilement se plier s'il peut tourner librement sans contact avec la pièce à usiner et provoquer des blessures.
- **Il est important de ne pas appliquer une pression excessive et seulement dans le sens de la longueur de l'outil de perforation.** Les forets peuvent se plier et se rompre ou bien entraîner une perte de contrôle et des blessures.

● Consignes de sécurité supplémentaires

- **Utilisez des appareils de détection appropriés pour localiser les fils électriques cachés ou consultez le fournisseur d'électricité de votre localité.** Le contact avec des fils électriques peut causer une électrocution et provoquer un incendie. Des dommages à une conduite de gaz peuvent entraîner une explosion. La pénétration dans une conduite d'eau entraîne une détérioration.
- **Attendez l'arrêt complet de l'outil électrique avant de le poser.** L'outil insérable peut se coincer et causer la perte du contrôle de l'outil électrique.
- **Sécurisez la pièce à usiner.** Une pièce bien positionnée grâce à des dispositifs de maintien ou un étau est tenue plus fermement qu'avec une main.

- **Ne touchez aucun outil insérable ou pièce du boîtier avoisinante juste après le fonctionnement.** Ils peuvent devenir brûlants lors du fonctionnement et causer des brûlures.
- **L'outil insérable peut se bloquer lors du perçage. Veillez à une tenue stable et tenez bien l'outil électrique des deux mains.** Cela peut vous faire perdre le contrôle de l'outil électrique.
- **Durant le travail, tenez l'outil électrique avec les deux mains et veillez à assurer votre stabilité et votre sécurité.** L'outil électrique est plus maniable lorsqu'il est maintenu à deux mains.

Accessoires d'origine/appareils complémentaires

⚠ AVERTISSEMENT !

- ▶ N'utilisez aucun accessoire qui n'est pas recommandé par **/// PARKSIDE**. Cela peut conduire à une électrocution et déclencher un feu.

- N'utilisez que des accessoires et des appareils complémentaires qui sont spécifiés dans le mode d'emploi ou dont le montage est compatible avec le produit.

● Comportement en cas d'urgence

- À l'aide du présent mode d'emploi, familiarisez-vous avec l'utilisation de ce produit. Mémorisez les consignes de sécurité et respectez-les impérativement. Ceci permet d'éviter des risques et dangers.
- Soyez toujours vigilant lors de l'utilisation de ce produit afin de détecter suffisamment tôt les dangers et agir en conséquence. Une intervention rapide peut permettre d'éviter des blessures graves et dégâts matériels.

- Éteignez immédiatement le produit en cas de dysfonctionnements. Faites-le vérifier et éventuellement réparer par un technicien spécialisé avant de le réutiliser.

● Risques résiduels

Même si vous vous servez correctement de ce produit en respectant les consignes, un risque résiduel n'est jamais exclu. Les dangers suivants, entre autres, peuvent survenir en relation avec la fabrication et la manipulation de ce produit :

- Atteintes à la santé résultant d'émissions de vibrations, si le produit est utilisé sur une longue période ou n'est pas correctement utilisé et entretenu.
- Dégâts matériels ou blessures corporelles causé(e)s par des outils insérables défectueux ou l'impact soudain d'un objet recouvert durant l'utilisation.
- Risque de blessures et de dégâts matériels causé(e)s par des objets volants.

● Avant l'utilisation

● Accessoires

⚠ AVERTISSEMENT !

- ▶ N'utilisez aucun accessoire qui n'est pas recommandé par **/// PARKSIDE**. Cela peut conduire à une électrocution et déclencher un feu.

Pour une utilisation sûre et conforme de ce produit et des accessoires comprenant en outre des outils et outils insérables, il est nécessaire de se munir de :

- Outil insérable SDS-Plus
- Équipement de protection individuel adapté

Les outils et outils insérables sont disponibles chez des revendeurs spécialisés. Lors de l'achat, respectez toujours les exigences techniques de ce produit (voir « Données techniques »). En cas d'incertitude, consultez un spécialiste qualifié et laissez votre revendeur vous conseiller.

● Fonctionnement

⚠ AVERTISSEMENT !



Avant de changer les accessoires, de nettoyer le produit ou de le ranger, éteignez-le et débranchez-le du réseau électrique.

⚠ AVERTISSEMENT !

- ▶ Sécurisez ou fixez la pièce à usiner à l'aide d'une bride, d'une pince réglable ou d'un étau lors des travaux de perçage. Réalisez les travaux de perçage uniquement sur une pièce à usiner fixée de manière sûre.

REMARQUE

- ▶ Avant tout travail sur l'outil électrique (par ex. maintenance, changement d'outil etc.), ainsi que son transport et rangement, placez l'interrupteur du sens de rotation [2] sur la position du milieu. Lors de l'actionnement inopiné de l'interrupteur marche/arrêt [3], il existe un risque de blessures.

● Montage de la poignée auxiliaire

REMARQUE

- ▶ Pour des raisons de sécurité, utilisez ce produit uniquement avec la poignée auxiliaire [10] fixée.

1. Desserrez la sangle sur la poignée auxiliaire **10** en la tournant dans le sens inverse des aiguilles d'une montre.
2. En fonction de la position de travail, tournez la poignée auxiliaire **10** dans un angle adapté.
3. Tournez la poignée auxiliaire **10** dans le sens des aiguilles d'une montre pour bien la serrer.

● Montage de la butée de profondeur

1. Desserrez la vis de la butée de profondeur **1**.
2. Insérez la butée de profondeur **14** dans la poignée auxiliaire **10**.
3. Sortez la butée de profondeur **14** jusqu'à ce que la distance entre la pointe des outils de perforation et la pointe de la butée de profondeur corresponde à la profondeur de perforation nécessaire.
4. Pour verrouiller la butée de profondeur **1**, vissez bien la vis de butée de profondeur **14**.

● Sélection de l'outil insérable

Utilisation	Outil insérable
Perforation	Outil insérable SDS-Plus
Buriner	
Perçage normal dans du bois, métal, de la céramique et du plastique	Foret SDS-Plus adapté

● Changement d'outil insérable

- Le porte-outil SDS-Plus **12** vous permet de changer l'outil insérable de

manière simple et pratique sans utiliser d'autres outils supplémentaires.

- En raison du système, l'outil insérable SDS-Plus est mobile. Un écart de concentricité est ainsi créé lors de la marche à vide. Cela n'a aucun effet sur la précision de l'alésage, puisque le foret se centre automatiquement lors du perçage.
- Le clapet de protection contre la poussière **11** empêche en grande partie la pénétration de poussière de perçage dans le porte-outil pendant le fonctionnement. Lors de l'insertion de l'outil insérable, veillez à ce que le clapet de protection contre la poussière ne soit pas détérioré.

REMARQUE

- ▶ Un clapet de protection contre la poussière **11** détérioré doit être immédiatement remplacé. Adressez-vous pour cela à un atelier de service après-vente.

● Insertion d'un outil SDS





1. Avant d'insérer l'outil insérable, graissez légèrement le porte-outil SDS-Plus **12** avec la graisse pour mandrin **20**.
2. Insérez l'outil insérable en le tournant dans le porte-outil SDS-Plus **12** jusqu'à ce qu'il s'enclenche de manière audible.
3. Vérifiez le bon verrouillage en tirant sur l'outil insérable. En raison du système, l'outil insérable présente un jeu radial.

● Retrait de l'outil SDS

- Tirez la bague de verrouillage **13** en arrière et retirez l'outil insérable.



● Sélection du mode de fonctionnement

- Maintenez appuyé le bouton de déverrouillage [8] sur le sélecteur de mode [9]. Tournez le sélecteur de mode de manière à ce que le repère de flèche pointe sur le symbole correspondant.

Symbole	Mode de fonctionnement
	Percer
	Perforateur marteau
	Buriner
	Ajuster la position du burin

Ajuster la position du burin

Pour tourner l'outil insérable dans la position nécessaire pour buriner, procédez comme suit :

1. Tournez le sélecteur de mode [9] sur  (ajuster la position du burin).
2. Tournez l'outil insérable dans le porte-outil SDS-Plus [12] dans la position nécessaire.
3. Tournez le sélecteur de mode [9] sur  (buriner).

● Régler le sens de rotation

REMARQUE

- ▶ Actionnez l'interrupteur du sens de rotation [2] uniquement lorsque l'outil électrique est immobilisé.
- Utilisez l'interrupteur du sens de rotation pour modifier le sens de rotation de l'outil électrique. Cela n'est pas possible avec l'interrupteur marche/arrêt [3] enfoncé.

- Rotation à droite : Poussez l'interrupteur du sens de rotation vers la gauche jusqu'en butée.
- Rotation à gauche : Poussez l'interrupteur du sens de rotation vers la droite jusqu'en butée.

● Allumer/éteindre

- Branchez la fiche de secteur [5] sur une prise de courant. La LED [6] s'allume et indique que le produit est opérationnel.

Allumer

- Appuyez sur l'interrupteur marche/arrêt [3].
- Pour économiser de l'énergie, allumez uniquement l'outil électrique lorsque vous l'utilisez.

Éteindre

- Relâchez l'interrupteur marche/arrêt [3].
- À basses températures l'outil électrique atteint la pleine puissance de perforation/percussion après un certain temps seulement.

Fonctionnement en continu

- Appuyez sur l'interrupteur marche/arrêt [3]. Appuyez en même temps sur la touche de verrouillage [4] pour verrouiller l'interrupteur marche/arrêt.
- Pour interrompre le fonctionnement en continu, appuyez sur l'interrupteur marche/arrêt [3] et relâchez-le.

● Sélection de la vitesse

REMARQUE

- ▶ La vitesse réglée est uniquement atteinte en fonctionnement en continu.

- Tournez la molette de vitesse [7] pour sélectionner la vitesse de niveau 1 (bas) au niveau 6 (élevé). La vitesse nécessaire dépend du matériel à usiner.

● Dépannage

Problème	Cause possible	Mesure corrective
Le produit ne fonctionne pas.	Le moteur est défectueux.	Faire réparer le produit par une main-d'œuvre qualifiée.
La puissance du produit est faible.	Pression démesurée sur le produit.	Exercez seulement une pression adaptée sur le produit.
	La graisse pour le mandrin est utilisée.	Graissez le porte-outil SDS-Plus [12] légèrement avec de la graisse pour mandrin porte-foret.

● Nettoyage et entretien

⚠ AVERTISSEMENT !



Avant de changer les accessoires, de nettoyer le produit ou de le ranger, éteignez-le et débranchez-le du réseau électrique.

● Nettoyage

REMARQUE

- ▶ N'utilisez pas de produits nettoyants ou de désinfectants chimiques, alcalins, abrasifs ou agressifs pour réaliser le nettoyage, car ils pourraient endommager les surfaces.
- ▶ Veillez à ce qu'aucun liquide ne pénètre à l'intérieur du produit.

REMARQUE

- ▶ Conservez toujours le produit propre, sec et exempt d'huile ou de graisse. Enlevez la poussière après chaque utilisation et avant le rangement.
- ▶ Un nettoyage régulier et approprié aide à garantir une utilisation en toute sécurité et prolonge la durée de vie du produit.

- Nettoyez le produit avec un chiffon sec. Utilisez une brosse douce pour atteindre les endroits difficiles.
- En particulier, enlevez la saleté et la poussière des orifices de ventilation avec un chiffon et une brosse douce.
Les orifices de ventilation doivent toujours être libres.
- Nettoyez régulièrement le porte-outil SDS-Plus [12]. Graissez le porte-outil SDS-Plus légèrement avec de la graisse pour mandrin [20].

● Entretien

- Lorsqu'il est nécessaire de remplacer le cordon d'alimentation secteur, le fabricant ou son représentant doit s'en charger pour éviter tout risque.
- Vérifiez le produit et ses accessoires (tels que les outils insérables) avant et après chaque utilisation afin de vous assurer qu'ils ne sont ni usés ni endommagés. Si nécessaire, remplacez-les par des neufs. Respectez toujours les exigences techniques (voir « Données techniques »).
- Lubrification : Graissez le porte-outil SDS-Plus [12] légèrement avec de la graisse pour mandrin [20].

● Réparation

- L'intérieur de ce produit ne contient aucune pièce pouvant être réparée par l'utilisateur. Contactez un technicien qualifié pour faire contrôler et réparer le produit.

● Rangement

- Éteignez le produit. Laissez le produit refroidir.
- Nettoyez le produit (voir « Nettoyage »).
- Rangez le produit et ses accessoires dans un endroit sombre, sec, hors gel et bien ventilé.
- Stockez toujours le produit dans un endroit qui est hors de la portée des enfants.
- La température optimale de stockage sur le long terme (plus de 3 mois) se situe entre +20 et +26 °C.
- Rangez le produit dans la mallette.

● Transport

- Éteignez le produit. Laissez le produit refroidir.
- Transportez le produit dans sa mallette.
- Protégez le produit contre les chocs et les fortes vibrations, notamment lors du transport dans des véhicules.
- Sécurisez le produit contre tout glissement et basculement.

● Mise au rebut

La graisse doit être mise au rebut conformément aux réglementations locales prévues pour son recyclage. L'emballage se compose de matières recyclables pouvant être mises au rebut dans les déchetteries locales.



Veillez respecter l'identification des matériaux d'emballage pour le tri sélectif, ils sont identifiés avec des abréviations (a) et des chiffres (b) ayant la signification suivante : 1-7 : plastiques/20-22 : papiers et cartons/80-98 : matériaux composite.

Produit :



Votre mairie ou votre municipalité vous renseigneront sur les possibilités de mise au rebut des produits usagés.



Afin de contribuer à la protection de l'environnement, veuillez ne pas jeter votre produit usagé dans les ordures ménagères, mais éliminez-le de manière appropriée. Pour obtenir des renseignements concernant les points de collecte et leurs horaires d'ouverture, vous pouvez contacter votre municipalité.

● Garantie

Le produit a été fabriqué selon des critères de qualité stricts, et contrôlé consciencieusement avant sa livraison. En cas de défaut de matériau ou de fabrication, vous avez des droits légaux vis-à-vis du vendeur du produit. Vos droits légaux ne sont en aucun cas limités par notre garantie mentionnée ci-dessous.

La garantie de ce produit est de 3 ans à partir de la date d'achat. La période de garantie commence à la date d'achat. Conservez l'original de la preuve d'achat dans un endroit sûr car ce document est nécessaire pour prouver l'achat.

Tout dommage ou défaut déjà présent au moment de l'achat doit être signalé immédiatement après le déballage du produit.

Si le produit présente un défaut de matériau ou de fabrication dans les 3 ans qui suivent la date d'achat, nous le réparerons ou le remplacerons – à notre choix – gratuitement pour vous. La période de garantie n'est pas prolongée par une demande de garantie acceptée. Cette mesure s'applique également pour les pièces remplacées et réparées.

Cette garantie est annulée si le produit a été endommagé ou utilisé ou entretenu de manière incorrecte.

La garantie couvre les défauts de matériels et de fabrication. Cette garantie ne couvre pas les pièces du produit soumises à une usure normale, et qui sont donc considérées comme des pièces d'usure (par exemple les piles, les piles rechargeables, tuyaux, les cartouches d'encre), ni les dommages aux pièces fragiles, par exemple les interrupteurs ou les pièces en verre.

● Faire valoir sa garantie

Afin de garantir la rapidité de traitement de votre demande, veuillez tenir compte des indications suivantes :

Pour toute demande, veuillez conserver le ticket de caisse et le numéro de référence de l'article (IAN 465638_2404) au titre de preuves d'achat.

Le numéro de référence de l'article est indiqué sur la plaque signalétique du produit, sur une gravure présente sur celui-ci, sur la page de couverture de votre manuel (en bas à gauche) ou sur l'autocollant placé sur la face arrière ou inférieure du produit.

En cas de dysfonctionnement de l'appareil ou de tout autre défaut, contactez en premier lieu le service après-vente par téléphone ou par e-mail aux coordonnées indiquées ci-dessous.

Tout produit considéré comme défectueux peut alors être envoyé sans frais de port supplémentaires au service clientèle indiqué, accompagné de la preuve d'achat (ticket de caisse) et d'une description écrite du défaut mentionnant également sa date d'apparition.



Le site parkside-diy.com vous permet de visualiser et de télécharger ce mode d'emploi ainsi que de nombreux autres manuels. Ce code QR vous permet d'accéder directement au site parkside-diy.com. Sélectionnez votre pays et cherchez les modes d'emploi dans le champ de recherche. La numéro de référence de l'article (IAN) 465638_2404 vous permet d'accéder au mode d'emploi se rapportant à votre article.

● Service après-vente

FR Service après-vente France

Tél.: 0800904879

E-Mail: owim@lidl.fr

CH Service après-vente Suisse

Tél.: 0800562153

E-Mail: owim@lidl.ch



● Déclaration UE de conformité

DÉCLARATION UE DE CONFORMITÉ (n° 465638_2404)

IAN : 465638_2404
Identification du produit : "PARKSIDE" Marteau perforateur burineur
Numéro de modèle : HG09738-CH

L'objet de la déclaration décrit ci-dessus est conforme à la législation d'harmonisation de l'Union applicable:

Directive 2006/42/CE
Directive 2014/30/UE
Directive 2011/65/UE avec toutes les modifications connexes

Références des normes harmonisées ou références aux autres spécifications techniques par rapport auxquels la conformité est déclarée :

N° / Pièces
Directive 2006/42/CE
EN 62841-1:2015/A11:2022
EN IEC 62841-2-6:2020/A11:2020
Directive 2014/30/UE
EN IEC 55014-1:2021
EN IEC 55014-2:2021
EN IEC 61000-3-2:2019/A1:2021
EN 61000-3-3:2013/A2:2021

L'objet de la déclaration décrite ci-dessus est conforme à la directive 2011/65/UE du Parlement européen et du Conseil du 8 juin 2011 relative à la limitation de l'utilisation de certaines substances dangereuses dans les équipements électriques et électroniques :

N° / Pièces
EN IEC 63000:2018

Informations complémentaires:

N° / Pièces
IEC 60884-1:2002+A1:2006+A2:2013
SN 441011-1:2019+corr1:2019
SN 441011-2-1:2019+corr1:2019

Détenteur de la documentation technique : OWIM GmbH & Co.KG

Signé par et au nom de:

OWIM GmbH & Co. KG, Stiftsbergstraße 1, 74167 Neckarsulm, Allemagne

Cette déclaration de conformité est délivrée sous la seule responsabilité du fabricant.



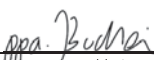

Traduction de la déclaration de conformité d'origine

Neckarsulm	19.07.2024		
Lieu	Date	ppa. Stefan Haensel	ppa. Jeps Buchheim
		Fondé de pouvoir	Fondé de pouvoir

Elenco dei pittogrammi/simboli utilizzati	Pagina	38
Introduzione	Pagina	39
Utilizzo secondo la destinazione d'uso	Pagina	39
Contenuto della confezione	Pagina	39
Descrizione dei componenti	Pagina	40
Dati tecnici	Pagina	40
Istruzioni di sicurezza	Pagina	41
Istruzioni generali di sicurezza per gli elettrotensili	Pagina	41
Istruzioni di sicurezza per i martelli	Pagina	44
Istruzioni di sicurezza aggiuntive	Pagina	44
Comportamento in caso di emergenza	Pagina	45
Rischi residui	Pagina	45
Prima dell'utilizzo	Pagina	46
Accessori	Pagina	46
Funzionamento	Pagina	46
Montaggio dell'impugnatura aggiuntiva	Pagina	46
Montaggio dell'arresto di profondità	Pagina	46
Scegliere lo strumento di inserimento	Pagina	47
Cambio dello strumento di inserimento	Pagina	47
Inserimento dello strumento SDS	Pagina	47
Rimozione dello strumento SDS	Pagina	47
Selezione della modalità di funzionamento	Pagina	47
Impostazione del senso di rotazione	Pagina	48
Accensione/spegnimento	Pagina	48
Scelta della velocità	Pagina	48
Risoluzione dei problemi	Pagina	48
Pulizia e manutenzione	Pagina	49
Pulizia	Pagina	49
Manutenzione	Pagina	49
Riparazione	Pagina	49
Conservazione	Pagina	49
Trasporto	Pagina	50
Smaltimento	Pagina	50
Garanzia	Pagina	50
Gestione dei casi in garanzia	Pagina	51
Assistenza	Pagina	51
Dichiarazione di conformità UE	Pagina	52

Elenco dei pittogrammi/simboli utilizzati

	<p>Leggere il manuale di istruzioni per l'uso.</p>		<p>Spegnere il prodotto e scollegare l'alimentazione prima di sostituire gli accessori, pulirlo o quando non viene utilizzato.</p>
	<p>PERICOLO! – Indica un pericolo ad alto rischio che, se non evitato, causa la morte o gravi lesioni (ad es. rischio di soffocamento)</p>		<p>Foratura</p>
	<p>AVVERTENZA! – Indica un pericolo a medio rischio che, se non evitato, può causare la morte o gravi lesioni (ad es. rischio di scosse elettriche)</p>		<p>Foratura a percussione</p>
	<p>CAUTELA! – Indica una minaccia a basso rischio che, se non evitata, può causare lesioni lievi o di media gravità (ad es. pericolo di scottature)</p>		<p>Scalpellatura</p>
	<p>ATTENZIONE! – Avverte di possibili danni materiali (ad es. pericolo di cortocircuito)</p>		<p>Regolazione della posizione dello scalpello</p>
	<p>Corrente/tensione alternata</p>		<p>Diametro</p>
	<p>Simbolo di un prodotto della classe di protezione II</p>		<p>Giri a vuoto</p>
	<p>Utilizzare il prodotto solo in ambiente asciutto.</p>		<p>Indossare le cuffie di protezione!</p>
	<p>Rischio per la salute (vedi l'etichetta sul tubo del grasso per mandrini per ulteriori dettagli)</p>		<p>Indossare occhiali di protezione!</p>
	<p>Utilizzare il prodotto solo in ambiente asciutto.</p>		<p>Indossare una protezione delle vie respiratorie!</p>
	<p>Rischio per la salute (vedi l'etichetta sul tubo del grasso per mandrini per ulteriori dettagli)</p>		<p>Istruzioni di sicurezza Istruzioni</p>
	<p>Rischio per la salute (vedi l'etichetta sul tubo del grasso per mandrini per ulteriori dettagli)</p>		<p>Codice di riciclaggio</p>

	<p>Indossare guanti protettivi!</p>		<p>Ingrassaggio dell'utensile</p>
	<p>Il marchio CE conferma la conformità alle direttive UE applicabili al prodotto.</p>		<p>Pagina pieghevole con illustrazioni dei prodotti</p>

TRAPANO A PERCUSSIONE SCALPELLATORE PNEUMATICO

● **Introduzione**

Congratulazioni per l'acquisto del vostro nuovo prodotto. Avete optato per un prodotto di alta qualità. Le istruzioni d'uso sono parte integrante di questo prodotto. Esse contengono importanti avvertenze sulla sicurezza, l'impiego e lo smaltimento. Prima dell'utilizzo del prodotto, prendere conoscenza di tutte le istruzioni d'uso e delle avvertenze di sicurezza. Utilizzare il prodotto solo come descritto e per i campi di applicazione indicati. Consegnare tutte le documentazioni su questo prodotto quando viene ceduto a terzi.

● **Utilizzo secondo la destinazione d'uso**

- Questo prodotto è destinato alle seguenti attività:
 - Foratura a percussione in calcestruzzo, muratura e pietra
 - Lavori di scalpellatura leggera
 - Foratura in legno, compensato, pannelli di fibre, plastica e metallo
- Il prodotto non è destinato a lavori di foratura pesanti che superano la potenza massima di foratura (vedi "Dati tecnici"). Utilizzare sempre il tipo di trapano e gli accessori corretti per l'uso previsto. Al momento dell'acquisto e dell'uso degli strumenti di inserimento, osservare i requisiti tecnici del prodotto (vedi "Dati tecnici").

- Altri usi o modifiche al prodotto sono considerati impropri e possono comportare rischi come morte, lesioni e danni.
- Il produttore non si assume alcuna responsabilità per danni derivanti da un uso improprio.
- Il prodotto è destinato esclusivamente all'uso privato.
- Il prodotto non è destinato all'uso commerciale o ad ambiti di utilizzo simili.
- Rispettare tutte le norme di sicurezza, gli standard e i regolamenti locali applicabili. L'uso di elettrotensili rumorosi può essere consentito solo in determinati momenti, in base alle normative nazionali o locali.

● **Contenuto della confezione**

⚠ AVVERTENZA!

► Il prodotto e i materiali di imballaggio non sono giocattoli per bambini! I bambini non devono giocare con sacchetti di plastica, pellicole e piccole parti! Sussiste il rischio di ingerimento e soffocamento!

- 1 Trapano a percussione scalpellatore pneumatico
- 3 Punte da 150 mm 6/8/10 mm con alloggiamento SDS-Plus
- 1 Scalpello piatto da 250 mm
- 1 Scalpello a punta da 250 mm
- 1 Arresto di profondità in metallo

- 1 Impugnatura aggiuntiva
- 1 Valigetta da trasporto
- 1 50 g di grasso per mandrini (numero di modello: HG06348)
- 1 Manuale di istruzioni

● Descrizione dei componenti

Prima di leggere, aprire la pagina delle figure e familiarizzare con tutte le caratteristiche del prodotto.

(Fig. A)

- 1 Vite dell'arresto di profondità
- 2 Commutatore del senso di rotazione
- 3 Interruttore ON/OFF
- 4 Pulsante di blocco (per l'interruttore ON/OFF 3)
- 5 Cavo d'alimentazione e spina
- 6 LED
- 7 Selettore di velocità
- 8 Pulsante di sblocco (per il selettore di modalità 9)
- 9 Selettore di modalità
- 10 Impugnatura aggiuntiva
- 11 Tappo per la polvere
- 12 Portautensile SDS-Plus
- 13 Manicotto di bloccaggio
- 14 Arresto di profondità

(Fig. B)

- 15 Scalpello a punta
- 16 Scalpello piatto
- 17 Punta da 10 mm
- 18 Punta da 8 mm
- 19 Punta da 6 mm
- 20 Grasso per mandrini

● Dati tecnici

Trapano a percussione scalpellatore pneumatico	PBH 1050 D4
Numeri di modello	
– Spina VDE:	HG09738
– Spina BS:	HG09738-BS
– Spina CH:	HG09738-CH
Tensione nominale:	230–240 V~, 50 Hz
Potenza nominale:	1 050 W
Giri a vuoto n_0 :	0–1100 min ⁻¹
Numero di colpi:	0–5300 min ⁻¹
Energia del colpo:	3 joule
Potenza massima di foratura Ø:	13 mm per metallo 26 mm per calcestruzzo/ mattoni 32 mm per legno

Valori di emissione di rumore

I valori misurati sono stati determinati secondo la norma EN 62841. Il livello di rumore ponderato A dell'elettrotensile è tipicamente:

Livello di potenza sonora:	$L_{pA} = 91,7 \text{ dB}$
Incertezza:	$K_{pA} = 3,0 \text{ dB}$
Livello d'intensità sonora:	$L_{WA} = 102,7 \text{ dB}$
Incertezza:	$K_{WA} = 3,0 \text{ dB}$

Valori di emissione di vibrazioni

Valori di vibrazione totale (somma vettoriale di tre direzioni) determinati secondo la norma EN 62841:

Foratura a percussione nel calcestruzzo:	
Impugnatura principale:	$a_{h,HD} = 12,064 \text{ m/s}^2$
Incertezza:	$K = 1,5 \text{ m/s}^2$
Impugnatura ausiliaria:	$a_{h,HD} = 11,063 \text{ m/s}^2$
Incertezza:	$K = 1,5 \text{ m/s}^2$

Scalpellatura:	
Impugnatura principale:	$a_{h,ChEq} = 9,335 \text{ m/s}^2$
Incertezza:	$K = 1,5 \text{ m/s}^2$
Impugnatura ausiliaria:	$a_{h,ChEq} = 7,499 \text{ m/s}^2$
Incertezza:	$K = 1,5 \text{ m/s}^2$

AVVERTENZA!



Indossare cuffie di protezione!

INDICAZIONE

- ▶ Il valore di vibrazione totale dichiarato e il valore di emissione sonora dichiarato sono stati misurati secondo una procedura di prova standardizzata e possono essere utilizzati per confrontare un elettro utensile con un altro.
- ▶ Il valore di vibrazione totale dichiarato e il valore di emissione sonora dichiarato possono essere utilizzati anche per una stima preliminare del carico.

AVVERTENZA!

- ▶ Le emissioni di vibrazioni e di rumore durante l'uso effettivo dell'elettro utensile possono differire dai valori dichiarati a seconda del modo in cui l'elettro utensile viene utilizzato, in particolare il tipo di pezzo da lavorare. Cercare di mantenere il carico di vibrazioni e rumori più basso possibile. Esempi di misure per ridurre le vibrazioni sono l'uso dei guanti quando si utilizza lo strumento di inserimento e la limitazione del tempo di lavoro. Si deve tenere conto di tutte le parti del ciclo operativo (ad es. tempi in cui l'elettro utensile è spento e tempi in cui è acceso, ma senza carico).



Istruzioni di sicurezza

● Istruzioni generali di sicurezza per gli elettro utensili

AVVERTENZA!

- ▶ **Leggere tutte le avvertenze di sicurezza, le istruzioni, le illustrazioni e i dati tecnici forniti con questo elettro utensile.** Il mancato rispetto delle istruzioni riportate di seguito può causare scosse elettriche, incendi e/o lesioni gravi.

Conservare le indicazioni di sicurezza e le istruzioni per eventuali necessità future.

Il termine "elettro utensile" utilizzato nelle istruzioni di sicurezza si riferisce agli elettro utensili alimentati dalla rete (con cavo di alimentazione) o quelli a batteria (senza cavo di alimentazione).

Sicurezza sul posto di lavoro

- a) **Mantenere l'area di lavoro pulita e ben illuminata.** Aree di lavoro disordinate o non illuminate possono causare incidenti.
- b) **Non lavorare con l'elettrotensile in un ambiente potenzialmente esplosivo contenente liquidi, gas o polveri infiammabili.** Gli elettrotensili producono scintille che possono accendere la polvere o i vapori.
- c) **Tenere lontani i bambini e le altre persone durante l'uso dell'elettrotensile.** Una distrazione potrebbe provocare la perdita del controllo dell'elettrotensile.

Sicurezza elettrica

- a) **La spina del connettore dell'elettrotensile deve essere inserita nella presa. La spina non deve essere modificata in alcun modo. Non utilizzare adattatori per spine insieme agli elettrotensili con messa a terra.** Spine non modificate e prese adatte riducono il rischio di scosse elettriche.
- b) **Evitare il contatto fisico con superfici collegate a terra come tubi, riscaldatori, stufe e frigoriferi.** Se il corpo è a terra, il rischio di scossa elettrica aumenta.
- c) **Tenere gli elettrotensili lontano dalla pioggia o dall'umidità.** La penetrazione dell'acqua in un elettrotensile aumenta il rischio di scosse elettriche.
- d) **Non usare impropriamente il cavo di alimentazione per trasportare, appendere o scollegare l'elettrotensile dalla presa di corrente. Tenere il cavo di alimentazione lontano da fonti di calore, olio, spigoli vivi o parti in movimento.**

I cavi di alimentazione danneggiati o aggrovigliati aumentano il rischio di scosse elettriche.

- e) **Quando si lavora con un elettrotensile all'aperto, utilizzare solo prolunghine adatte all'uso esterno.** L'uso di una prolunga per esterni riduce il rischio di scosse elettriche.
- f) **Se il funzionamento dell'elettrotensile in un ambiente umido è inevitabile, utilizzare un interruttore differenziale.** L'uso di un interruttore differenziale riduce il rischio di scosse elettriche.

Sicurezza personale

- a) **Stare attenti, prestare attenzione a ciò che si sta facendo e usare il buon senso quando si lavora con un elettrotensile. Non usare un elettrotensile quando si è privi di stanchezza o sotto l'influenza di droghe, alcol o medicinali.** Un istante di disattenzione durante l'utilizzo dell'elettrotensile potrebbe provocare gravi lesioni.
- b) **Indossare sempre dispositivi di protezione individuale e occhiali di sicurezza.** L'uso di dispositivi di protezione individuale, quali maschera antipolvere, scarpe di sicurezza antiscivolo, casco di sicurezza o cuffie di protezione, a seconda del tipo e dell'uso dell'elettrotensile, riduce il rischio di lesioni.
- c) **Evitare la messa in funzione accidentale. Accertarsi che l'elettrotensile sia spento prima di collegarlo all'alimentazione e/o alla batteria, sollevarlo o trasportarlo.** Se quando si trasporta l'elettrotensile si ha il dito sull'interruttore, o se si collega l'elettrotensile acceso all'alimentazione elettrica, si possono verificare incidenti.

- d) **Rimuovere gli utensili di regolazione o le chiavi prima di accendere l'elettro utensile.** Un utensile o una chiave che si trova in una parte rotante dell'elettro utensile può causare lesioni.
- e) **Evitare una postura anomala. Garantire una base sicura e mantenere sempre l'equilibrio.** In questo modo è possibile controllare meglio l'elettro utensile in situazioni impreviste.
- f) **Indossare indumenti adatti. Non indossare abiti larghi o gioielli. Tenere capelli, vestiti e guanti lontano dalle parti in movimento.** Vestiti sciolti, gioielli o capelli lunghi possono rimanere impigliati in parti in movimento.
- g) **Se è possibile installare dispositivi di aspirazione e raccolta della polvere, assicurarsi che siano collegati e utilizzati correttamente.** L'uso di un aspiratore polvere può ridurre il rischio di pericoli legati alla polvere.
- h) **Non essere superficiali credendosi al sicuro e non ignorare le regole di sicurezza per gli elettro utensili, anche se si ha familiarità con l'elettro utensile avendolo utilizzato più volte.** Un uso sbadato può causare gravi lesioni in una frazione di secondo.
- c) **Scollegare la spina e/o rimuovere la batteria prima di apportare regolazioni all'apparecchio, cambiare le parti degli strumenti di inserimento o mettere da parte l'elettro utensile.** Questa precauzione impedisce l'avviamento involontario dell'elettro utensile.
- d) **Tenere gli elettro utensili non utilizzati fuori dalla portata dei bambini. Non consentire l'uso dell'elettro utensile a persone che non lo conoscono o non hanno letto le presenti istruzioni per l'uso.** Gli elettro utensili sono pericolosi se utilizzati da persone inesperte.
- e) **Prestare cura nella manutenzione degli elettro utensili e dello strumento di inserimento. Controllare che le parti mobili funzionino correttamente e non si inceppino, che le parti siano rotte o danneggiate in modo tale da compromettere il funzionamento dell'elettro utensile. Far riparare le parti danneggiate prima di utilizzare l'elettro utensile.** Molti incidenti sono causati da una cattiva manutenzione degli elettro utensili.
- f) **Mantenere gli utensili da taglio affilati e puliti.** Gli utensili da taglio con taglienti affilati tenuti con cura si inceppano meno e sono più facili da guidare.

Uso e manipolazione dell'elettro utensile

- a) **Non sovraccaricare l'elettro utensile. Utilizzare l'elettro utensile adatto al proprio lavoro.** Con l'elettro utensile giusto si può lavorare meglio e in modo più sicuro per la prestazione specificata.
- b) **Non utilizzare un elettro utensile con un interruttore difettoso.** Un elettro utensile che non può più essere acceso o spento è pericoloso e va riparato.
- g) **Utilizzare elettro utensili, accessori, strumenti di inserimento, ecc. secondo le presenti istruzioni. Tenere conto delle condizioni di lavoro e dell'attività da svolgere.** L'uso di elettro utensili per applicazioni diverse da quelle previste può portare a situazioni di pericolo.

- h) **Tenere le impugnature e le superfici di presa asciutte, pulite e prive di olio e grasso.** Le impugnature e le superfici di presa scivolose non consentono un uso e un controllo sicuro dell'elettrotensile in situazioni impreviste.

Manutenzione

- a) **Far riparare l'elettrotensile solo da personale qualificato e solo con pezzi di ricambio originali.** In questo modo si garantisce il mantenimento della sicurezza dell'elettrotensile.

INDICAZIONE

- Durante il funzionamento, questo prodotto genera un campo elettromagnetico! In determinate circostanze, questo campo può interferire con impianti medici attivi o passivi! Per ridurre il rischio di lesioni gravi o mortali, si raccomanda alle persone con impianti medici di consultare il proprio medico e il produttore dell'impianto medico prima di utilizzare questo prodotto!

● Istruzioni di sicurezza per i martelli

⚠ AVVERTENZA!



Indossare cuffie di protezione. L'esposizione al rumore può comportare la perdita dell'udito.



Indossare una maschera antipolvere.

⚠ AVVERTENZA!

- I lavori di foratura e scalpellatura possono comportare la lavorazione di materiali che possono generare polveri nocive o tossiche. Questa polvere rappresenta un pericolo per la salute della persona che utilizza l'elettrotensile e per tutte le altre persone che si trovano nelle vicinanze.
- Assicurarsi di non imbattersi in condutture dell'elettricità, del gas o dell'acqua durante il lavoro con l'elettrotensile. Se necessario, controllare con un localizzatore di tubi prima di perforare o squarciare una parete.

Istruzioni di sicurezza per tutti i lavori

- **Indossare cuffie di protezione.** L'esposizione al rumore può comportare la perdita dell'udito.
- **Usare le impugnature aggiuntive se fornite con l'elettrotensile.** La perdita di controllo può provocare lesioni personali.
- **Tenere l'elettrotensile dalle superfici di presa isolate quando si eseguono lavori in cui lo strumento di inserimento o le viti possono colpire linee elettriche nascoste o il proprio cavo di alimentazione.** Il contatto con un filo sotto tensione può anche mettere sotto tensione le parti metalliche dell'apparecchio e causare scosse elettriche.

Avvertenze di sicurezza in caso di utilizzo di punte da trapano lunghe con trapani battenti

- **Avviare sempre la foratura a bassa velocità mentre lo strumento di perforazione è a contatto con il pezzo.** A velocità più elevate, la punta può piegarsi facilmente se può ruotare liberamente senza contatto con il pezzo in lavorazione e causare lesioni.
- **Non esercitare una pressione eccessiva e farlo solo nel senso longitudinale dello strumento di perforazione.** Le punte possono piegarsi e rompersi o causare la perdita di controllo e lesioni.

● Istruzioni di sicurezza aggiuntive

- **Utilizzare dei rilevatori adeguati per rintracciare le linee di alimentazione nascoste o consultare il fornitore locale.** Il contatto con le linee elettriche può causare incendi e scosse elettriche. Il danneggiamento di una linea del gas può causare un'esplosione. La penetrazione in un tubo dell'acqua provoca danni materiali.
- **Prima di depositare l'elettrotensile, attendere che si sia arrestato.** Lo strumento di inserimento può incepparsi e causare la perdita di controllo dell'elettrotensile.
- **Fissare il pezzo da lavorare.** Un pezzo trattenuto da dispositivi di serraggio o da una morsa ha una tenuta più sicura che con la sola mano.
- **Non toccare gli strumenti di inserimento o le parti adiacenti dell'alloggiamento subito dopo l'operazione.** Questi possono diventare molto caldi durante il funzionamento e causare ustioni.

- **Durante la foratura, lo strumento di inserimento può incepparsi. Assicurarsi di avere un appoggio sicuro e tenere saldamente l'elettrotensile con entrambe le mani.** Si potrebbe provocare la perdita del controllo dell'elettrotensile.
- **Tenere saldamente l'elettrotensile con entrambe le mani durante il lavoro e assicurarsi di avere un appoggio sicuro.** L'elettrotensile viene guidato in modo più sicuro con due mani.

Accessori/complementi originali

⚠ AVVERTENZA!

► Non utilizzare accessori non raccomandati da **/// PARKSIDE**. Ciò può causare scosse elettriche e incendi.

- Usare solo gli accessori e i complementi specificati nel manuale di istruzioni o il cui alloggiamento è compatibile con il prodotto.

● Comportamento in caso di emergenza

Utilizzare il presente manuale di istruzioni per familiarizzare con l'uso di questo prodotto. Memorizzare le istruzioni di sicurezza e rispettarle a tutti i costi. Ciò aiuta ad evitare rischi e pericoli.

- Fare sempre attenzione durante l'uso di questo prodotto in modo da poter identificare tempestivamente i pericoli e agire di conseguenza. Un intervento rapido può prevenire gravi lesioni e danni materiali.
- In caso di malfunzionamenti, spegnere immediatamente il prodotto. Prima di rimmetterlo in funzione, far controllare e, se necessario, riparare da uno specialista qualificato.

● Rischi residui

Anche se il prodotto viene utilizzato correttamente, sussiste comunque un potenziale rischio di lesioni personali e danni materiali. In relazione alla costruzione e alla progettazione di questo prodotto possono verificarsi, tra l'altro, i seguenti pericoli:

- Danni alla salute derivanti da emissioni di vibrazioni se il prodotto viene utilizzato per un lungo periodo, non viene gestito e sottoposto a manutenzione in modo adeguato.
- Danni a persone e danni materiali causati da strumenti di inserimento difettosi o dall'impatto improvviso di un oggetto nascosto durante l'uso.
- Pericolo di lesioni e danni materiali causati da oggetti volanti.

● Prima dell'utilizzo

● Accessori

⚠ AVVERTENZA!

- ▶ Non utilizzare accessori non raccomandati da **/// PARKSIDE**. Ciò può causare scosse elettriche e incendi.

Per l'uso sicuro e corretto di questo prodotto sono necessari, tra gli altri, i seguenti accessori, quali utensili e strumenti di inserimento:

- Strumento di inserimento SDS-Plus
- Dispositivi di protezione individuale adeguati

Utensili e strumenti di inserimento sono disponibili presso i rivenditori specializzati. Al momento dell'acquisto, osservare sempre i requisiti tecnici di questo prodotto (vedere "Dati tecnici"). In caso di incertezza, rivolgersi ad uno specialista qualificato e chiedere consiglio al proprio rivenditore.

● Funzionamento

⚠ AVVERTENZA!



Spegnere il prodotto e scollegare l'alimentazione prima di sostituire gli accessori, pulirlo o quando non viene utilizzato.

⚠ AVVERTENZA!

- ▶ Durante il lavoro di foratura, assicurare o fissare il pezzo con un morsetto, una pinza bloccabile o una morsa. Eseguire i lavori di foratura solo su un pezzo fissato saldamente.

INDICAZIONE

- ▶ Prima di eseguire qualsiasi lavoro sull'elettro utensile (ad es. manutenzione, cambio di utensili, ecc.), nonché durante il trasporto e lo stoccaggio, portare il commutatore del senso di rotazione **2** in posizione centrale. C'è il rischio di lesioni se l'interruttore ON/OFF **3** viene azionato involontariamente.

● Montaggio dell'impugnatura aggiuntiva

INDICAZIONE

- ▶ Per motivi di sicurezza, utilizzare questo prodotto solo con l'impugnatura aggiuntiva **10** montata.

1. Allentare la cinghia sull'impugnatura aggiuntiva **10** girandola in senso antiorario.
2. Ruotare l'impugnatura aggiuntiva **10** ad un angolo adeguato in base alla posizione di lavoro.
3. Ruotare l'impugnatura aggiuntiva **10** in senso orario per stringerla.

● Montaggio dell'arresto di profondità

1. Allentare la vite dell'arresto di profondità **1**.
2. Infilare l'arresto di profondità **14** nell'impugnatura aggiuntiva **10**.
3. Estrarre l'arresto di profondità **14** finché la distanza tra la punta degli utensili di foratura e la punta dell'arresto di profondità non corrisponde alla profondità di foratura richiesta.
4. Stringere la vite dell'arresto di profondità **1** per bloccare l'arresto di profondità **14**.

● Scegliere lo strumento di inserimento

Uso	Strumento di inserimento
Foratura a percussione	Strumento di inserimento SDS-Plus
Scalpellatura	
Foratura tradizionale di legno, metallo, ceramica e plastica	Punta SDS-Plus adatta

● Cambio dello strumento di inserimento

- Con il portautensile SDS-Plus **12**, è possibile cambiare lo strumento di inserimento facilmente e comodamente senza usare strumenti aggiuntivi.

- Lo strumento di inserimento SDS-Plus è liberamente mobile dovuto al sistema. Questo si traduce in una deviazione della concentricità quando è a vuoto. Questo non ha alcun effetto sulla precisione del foro, poiché la punta si centra da sola durante la perforazione.
- Il tappo per la polvere **11** impedisce in gran parte alla polvere di foratura di entrare nel portautensile durante il funzionamento. Durante l'inserimento dello strumento di inserimento, assicurarsi che il tappo per la polvere non venga danneggiato.

INDICAZIONE

- Un tappo per la polvere **11** danneggiato va sostituito immediatamente. Contattare l'officina del servizio clienti.

● Inserimento dello strumento SDS





1. Prima di inserire lo strumento di inserimento, ingrassare leggermente il portautensile SDS-Plus **12** con il grasso per mandrini **20**.
2. Inserire lo strumento di inserimento nel portautensile SDS-Plus **12** ruotandolo finché non si sente l'innesto.
3. Controllare che lo strumento di inserimento sia correttamente bloccato tirandolo. Lo strumento di inserimento ha un gioco radiale dovuto al sistema.

● Rimozione dello strumento SDS

- Tirare il manicotto di bloccaggio **13** all'indietro e rimuovere lo strumento di inserimento.



● Selezione della modalità di funzionamento

- Tenere premuto il pulsante di sblocco [8] sul selettore di modalità [9]. Ruotare il selettore di modalità in modo che il segno della freccia punti sul simbolo corrispondente.

Simbolo	Modalità di funzionamento
	Foratura
	Foratura a percussione
	Scalpellatura
	Regolazione della posizione dello scalpello

Regolazione della posizione dello scalpello

Per ruotare lo strumento di inserimento nella posizione desiderata per la scalpellatura, procedere come segue:

1. Ruotare il selettore di modalità [9] su  (regolazione della posizione dello scalpello).
2. Ruotare lo strumento di inserimento nel portautensile SDS-Plus [12] nella posizione desiderata.
3. Ruotare il selettore di modalità [9] su  (scalpellatura).

● Impostazione del senso di rotazione

INDICAZIONE

- ▶ Azionare il commutatore del senso di rotazione [2] solo quando l'elettrotensile è fermo.

- Usare il commutatore del senso di rotazione per cambiare il senso di rotazione dell'elettrotensile. Questo non è possibile quando l'interruttore ON/OFF [3] è premuto.
- Rotazione destrorsa: Premere il commutatore del senso di rotazione verso sinistra fino all'arresto.
- Rotazione sinistrorsa: Premere il commutatore del senso di rotazione verso destra fino all'arresto.

● Accensione/spegnimento

- Collegare la spina [5] a una presa. Il LED [6] si illuminerà, indicando che il prodotto è pronto per l'uso.

Accensione

- Premere l'interruttore ON/OFF [3].
- Per risparmiare energia, accendere l'elettrotensile solo quando lo si utilizza.

Spegnimento

- Rilasciare l'interruttore ON/OFF [3].
- A basse temperature, l'elettrotensile raggiunge la piena potenza di percussione/colpo solo dopo un certo tempo.

Funzionamento continuo

- Premere l'interruttore ON/OFF [3]. Premere contemporaneamente il pulsante di blocco [4] per bloccare l'interruttore ON/OFF.
- Per annullare il funzionamento continuo, premere e rilasciare l'interruttore ON/OFF [3].

● Scelta della velocità

INDICAZIONE

- ▶ La velocità impostata viene raggiunta solo con il funzionamento continuo.

- Ruotare il selettore di velocità **7** per selezionare la velocità dal livello 1 (bassa) al livello 6 (alta). La velocità richiesta dipende dal materiale da lavorare.

● **Risoluzione dei problemi**

Problema	Possibile causa	Rimedio
Il prodotto non funziona.	Il motore è difettoso.	Fare riparare il prodotto da una persona qualificata.
Le prestazioni del prodotto sono deboli.	Eccessiva pressione sul prodotto.	Applicare una pressione adeguata sul prodotto.
	Il grasso per mandrini è esaurito.	Lubrificare leggermente il portautensile SDS-Plus 12 con il grasso per mandrini.

● **Pulizia e manutenzione**

⚠ AVVERTENZA!



Spegnere il prodotto e scollegare l'alimentazione prima di sostituire gli accessori, pulirlo o quando non viene utilizzato.

● **Pulizia**

INDICAZIONE

- ▶ Non utilizzare detergenti o disinfettanti chimici, alcalini, abrasivi o altri detergenti o disinfettanti aggressivi per pulire il prodotto in quanto potrebbero danneggiare le superfici.
- ▶ Fare attenzione a non versare liquidi verso l'interno del prodotto.
- ▶ Mantenere sempre il prodotto pulito, asciutto e privo di olio o grasso. Rimuovere la polvere dopo ogni utilizzo e prima della conservazione.
- ▶ Una pulizia regolare e corretta aiuta a garantire un uso sicuro e prolunga la durata del prodotto.

- Pulire il prodotto con un panno asciutto. Per le zone difficili da raggiungere, utilizzare una spazzola morbida.
 - In particolare, rimuovere lo sporco e la polvere dalle aperture di ventilazione con un panno e una spazzola morbida. Le aperture di ventilazione devono essere sempre libere.
 - Pulire regolarmente il portautensile SDS-Plus **12**. Lubrificare leggermente il portautensile SDS-Plus con il grasso per mandrini **20**.
- ## ● **Manutenzione**
- Se si rende necessaria la sostituzione del cavo di alimentazione, questa deve essere effettuata dal produttore o da un suo rappresentante, per evitare rischi per la sicurezza.

- Controllare che il prodotto e gli accessori (ad esempio, gli strumenti di inserimento) non presentino segni di usura e danni prima e dopo ogni utilizzo. Sostituirli eventualmente con dei nuovi. Osservare i requisiti tecnici (vedere “Dati tecnici”).
- Lubrificare: Lubrificare leggermente il portautensile SDS-Plus [12](#) con il grasso per mandrini [20](#).

● Riparazione

- Il prodotto non contiene al suo interno componenti che possono essere riparati dall'utente. Consultare un tecnico qualificato per far controllare il prodotto e per la manutenzione.

● Conservazione

- Spegnerlo il prodotto. Lasciar raffreddare il prodotto.
- Pulire il prodotto (vedi “Pulizia”).
- Conservare il prodotto e i suoi accessori in un luogo buio, asciutto, al riparo dal gelo e ben ventilato.
- Conservare sempre il prodotto fuori dalla portata dei bambini.
- La temperatura ottimale di stoccaggio a lungo termine (più di 3 mesi) è compresa tra +20 e +26 °C.
- Conservare il prodotto nella valigetta da trasporto.

● Trasporto

- Spegnerlo il prodotto. Lasciar raffreddare il prodotto.
- Trasportare il prodotto nella valigetta da trasporto.
- Proteggere il prodotto contro urti e forti vibrazioni, soprattutto durante il trasporto in veicoli.
- Mettere in sicurezza il prodotto contro lo scivolamento e il ribaltamento.

● Smaltimento

Il grasso deve essere smaltito separatamente in conformità alle normative locali.

L'imballaggio è composto da materiali ecologici che possono essere smaltiti presso i siti di raccolta locali per il riciclo.



Osservare l'identificazione dei materiali di imballaggio per lo smaltimento differenziato, i quali sono contrassegnati da abbreviazioni (a) e da numeri (b) con il seguente significato: 1–7: plastiche/20–22: carta e cartone/80–98: materiali compositi.

Prodotto:



E' possibile informarsi circa le possibilità di smaltimento del prodotto usato presso l'amministrazione comunale o cittadina.



Per questioni di tutela ambientale non gettare il prodotto usato tra i rifiuti domestici, ma provvedere invece al suo corretto smaltimento. Presso l'amministrazione competente è possibile ricevere informazioni circa i siti di raccolta e i relativi orari di apertura.

● Garanzia

Il prodotto è stato fabbricato accuratamente secondo severe direttive di qualità ed è stato controllato meticolosamente prima della consegna. In caso di difetti di materiale o fabbricazione l'acquirente può far valere diritti legali nei confronti del venditore. La nostra garanzia sotto riportata non costituisce alcun limite ai diritti legali dell'acquirente.

Questo prodotto è garantito per 3 anni con decorrenza dalla data di acquisto. La garanzia decorre dalla data d'acquisto. Conservare lo scontrino originale in un posto sicuro perché questo documento viene richiesto come prova dell'avvenuto acquisto.

Tutti i danni o difetti presenti già al momento dell'acquisto devono essere comunicati subito dopo l'apertura della confezione.

Se entro 3 anni dalla data di acquisto di questo prodotto si rileva un difetto di materiale o di fabbricazione, noi procederemo, a nostra discrezione, alla riparazione o sostituzione gratuita del prodotto o al rimborso del prezzo di acquisto. Un eventuale intervento in garanzia non prolunga né rinnova il periodo di garanzia stesso. Ciò vale anche per le parti sostituite e riparate.

Questa garanzia decade in caso di danneggiamento oppure uso o manutenzione impropri del prodotto.

La prestazione in garanzia vale per difetti del materiale o di fabbricazione. Questa garanzia non si estende a componenti del prodotto esposti a normale logorio, che possono pertanto essere considerati come componenti soggetti a usura (esempio capacità della batteria, calcificazione, lampade, pneumatici, filtri, spazzole...). La garanzia non si estende altresì a danni che si verificano su componenti delicati (esempio interruttori, batterie, parti realizzate in vetro, schermi, accessori vari) nonché danni derivanti dal trasporto o altri incidenti.

● Gestione dei casi in garanzia

Per permetterci di risolvere rapidamente il vostro problema, procedete nel seguente modo:

Per tutte le richieste conservare lo scontrino e il codice articolo (IAN 465638_2404) a prova dell'avvenuto acquisto.

Il codice articolo si trova nell'etichetta del prodotto, come incisione sul prodotto, nella pagina del titolo di queste istruzioni (in basso a sinistra) oppure nell'adesivo apposto sul retro o sul lato inferiore del prodotto.

In caso di errori di funzionamento o altri difetti contattare innanzitutto il seguente servizio di assistenza telefonicamente o per e-mail.

Potete inviare gratuitamente all'indirizzo dell'assistenza che vi è stato fornito un eventuale prodotto difettoso, allegando la ricevuta d'acquisto (scontrino), la descrizione del tipo di difetto e l'indicazione di quando si è verificato.



Su parkside-diy.com potete visionare e scaricare questo e molti altri manuali. Con questo codice QR accedete direttamente a parkside-diy.com. Scegliete il vostro paese e cercate le istruzioni per l'uso attraverso la maschera di ricerca. Inserendo il codice articolo (IAN) 465638_2404 accedete alle istruzioni per l'uso relative al vostro articolo.

● Assistenza

IT Assistenza Italia

Tel.: 800790789

E-Mail: owim@lidl.it

CH Assistenza Svizzera

Tel.: 0800562153

E-Mail: owim@lidl.ch



● Dichiarazione di conformità UE

DICHIARAZIONE DI CONFORMITÀ UE (N. 465638_2404)

IAN: 465638_2404
Identificazione del prodotto: "PARKSIDE" Trapano a percussione scalpello pneumatico
Numero di modello: HG09738-CH

L'oggetto della dichiarazione di cui sopra è conforme alla pertinente normativa di armonizzazione dell'Unione:

Direttiva 2006/42/CE
Direttiva 2014/30/UE
Direttiva 2011/65/UE con tutte le relative modifiche

Riferimento alle pertinenti norme armonizzate o riferimenti alle altre specifiche tecniche in relazione alle quali è dichiarata la conformità:

N° / Parti
Direttiva 2006/42/CE
EN 62841-1:2015/A11:2022
EN IEC 62841-2-6:2020/A11:2020
Direttiva 2014/30/UE
EN IEC 55014-1:2021
EN IEC 55014-2:2021
EN IEC 61000-3-2:2019/A1:2021
EN 61000-3-3:2013/A2:2021

L'oggetto della dichiarazione di cui sopra è conforme alla direttiva 2011/65/UE del Parlamento europeo e del Consiglio, dell'8 giugno 2011, sulla restrizione dell'uso di determinate sostanze pericolose nelle apparecchiature elettriche ed elettroniche:

N° / Parti
EN IEC 63000:2018

Ulteriori informazioni:

N° / Parti
IEC 60884-1:2002+A1:2006+A2:2013
SN 441011-1:2019+corr1:2019
SN 441011-2-1:2019+corr1:2019

Depositaro della documentazione tecnica: OWIM GmbH & Co.KG

Firmato a nome e per conto di:

OWIM GmbH & Co. KG, Stiftsbergstraße 1, 74167 Neckarsulm, Germania

La presente dichiarazione di conformità è rilasciata sotto la sola responsabilità del produttore.

Traduzione della dichiarazione di conformità originale

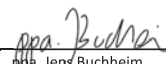
Neckarsulm	19.07.2024		
Luogo	Data	ppa. Stefan Haensel	ppa. Jens Buchheim
		Firmatario autorizzato	Firmatario autorizzato

OWIM GmbH & Co. KG
Stiftsbergstraße 1
74167 Neckarsulm
GERMANY

Model No.: HG09738-CH
Version: 11/2024

IAN 465638_2404

