



LED WORK LIGHT WITH POWER STRIP PASD 3680 A1

GB

LED WORK LIGHT WITH POWER STRIP

Short manual

FI

VIRTAJOHDOLLINEN LED-TYÖVALAISIN

Pikaohje

SE

LED-ARBETSLAMPA MED GRENUTTAG

Snabbguide

PL

OŚWIETLENIE ROBOCZE LED Z LISTWĄ WTYKOWĄ

Krótką instrukcja

DE AT CH

LED-ARBEITSLEUCHE MIT STECKDOSENLEISTE

Kurzanleitung

GB	Short manual	Page	6
FI	Pikaohje	Sivu	14
SE	Snabbguide	Sidan	22
PL	Krótká instrukcja	Strona	30
DE/AT/CH	Kurzanleitung	Seite	39

A

HG11592

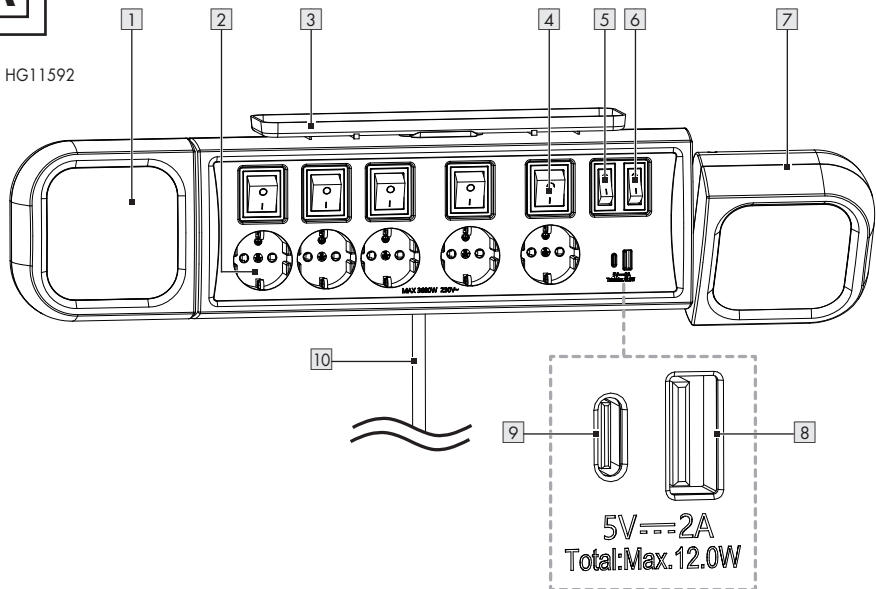

HG11592-FR

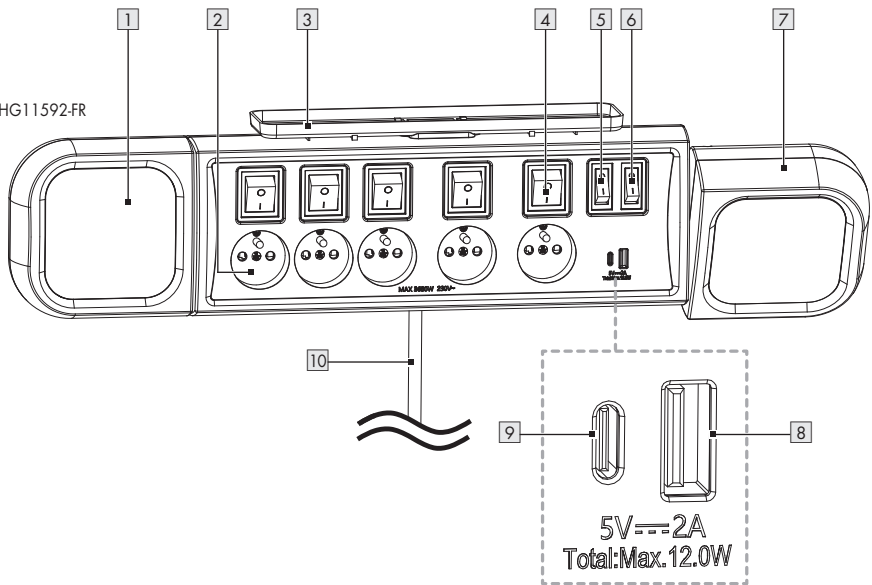

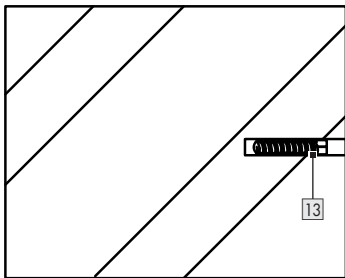
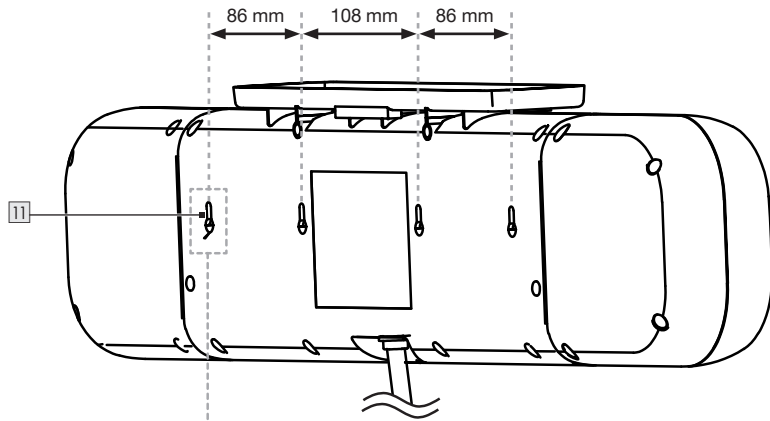
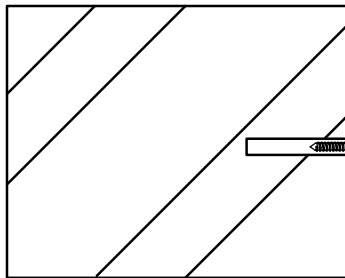
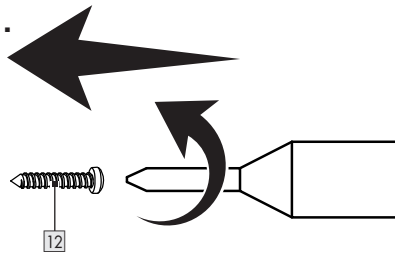
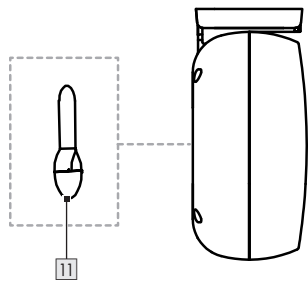



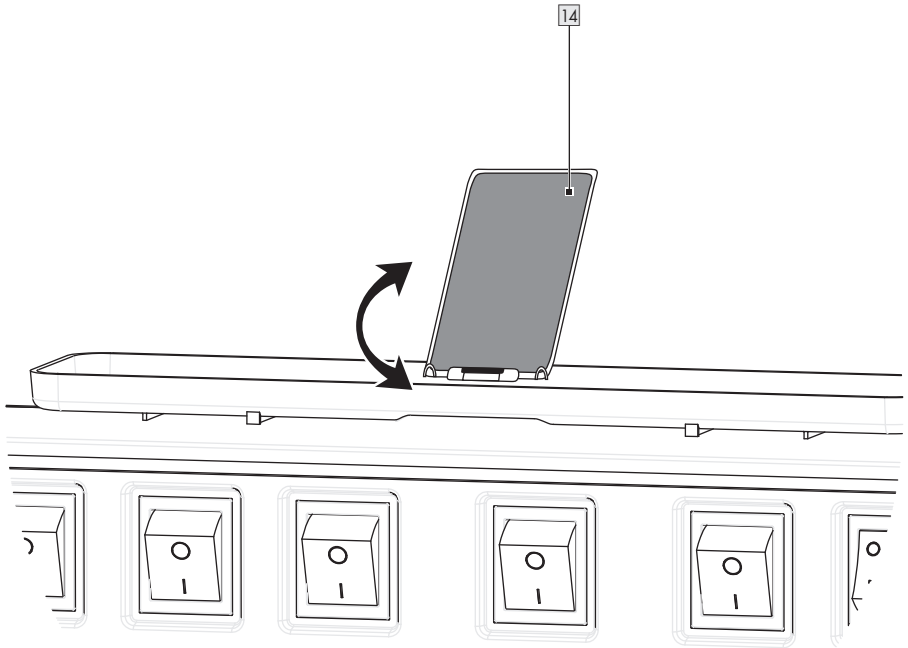







B**1.****2.**

C



List of pictograms used	Page	7
Short manual	Page	7
Intended use	Page	7
Scope of delivery	Page	8
Parts list	Page	8
Technical data	Page	8
General safety instructions	Page	9
First use	Page	10
Unpacking the product	Page	10
Mounting the product on a wall	Page	10
Use	Page	11
Switching the product on/off	Page	11
Charging/operating a USB device	Page	11
Connecting an appliance to the socket outlet	Page	11
Cleaning	Page	11
Disposal	Page	12
Warranty	Page	12
Warranty claim procedure	Page	12
Service	Page	13

List of pictograms used

	DANGER! – Designating a hazard with high risk, which will result in death or severe injury if not avoided (e.g. risk of suffocation)		Alternating current/voltage
	WARNING! – Designating a hazard with moderate risk, which can result in death or severe injury if not avoided (e.g. risk of electric shock)		Minimum distance to illuminated material
	CAUTION! – Designating a hazard with low risk, which could result in minor or moderate injury if not avoided (e.g. risk of scalding)		This product is suitable for private use in indoor locations only.
	NOTICE! – Warns of possible damage to property/the product if not avoided (e.g. risk of short circuit)		Not suitable for household room illumination
	CE mark indicates conformity with relevant EU directives applicable for this product.		INFO: This symbol with the “Info” signal word offers additional useful information.
 Safety information  Instructions for use			

LED WORK LIGHT WITH POWER STRIP

● Short manual

This document is a shorter printed version of the complete operating instructions. Scanning the QR code takes you directly to parkside-diy.com. Choose your country and use the search screen to search for the operating instructions. Entering the item number (IAN) 485312_2501 takes you to the operating instructions for your item. The short guide is an integral part of this product. Prior to using the product, familiarize yourself with all operation and

safety notes. Store the short guide in a safe place and if you hand the product on to third parties, all documentation should be passed on as well.

● Intended use

- This product is intended for normal use.
- This product is not intended for commercial use or for use in other applications.
-  This product is not suitable for household room illumination.

● Scope of delivery

- 1 LED work light with power strip
- 4 Screws
- 4 Dowels
- 1 Short manual

● Parts list

Fig. A

- 1 Left LED panel
- 2 Socket outlet
- 3 Storage compartment
- 4 On/off switch (socket outlet)
- 5 On/off switch (left LED panel)

- 6 On/off switch (right LED panel)
- 7 Right LED panel
- 8 USB input socket (Type A)
- 9 USB input socket (Type C)
- 10 Mains cord with mains plug



Fig. B

- 11 Mounting hole
- 12 Screw
- 13 Dowel

Fig. C

- 14 Device holder

● Technical data

Input voltage:	230 V~, 50 Hz
Total power consumption:	8 W (2x per light 4 W)
Output current (total) via socket outlet:	
– HG11592:	16 A (3,680 W max.)
– HG11592-FR:	16 A (3,680 W max.)
Dimensions (L x W x H):	approx. 57 cm x 6 cm x 12 cm
Weight:	approx. 1,150 g
Certification:	
– HG11592:	GS
– HG11592-FR:	N/A
Ingress protection:	IP20
Energy efficiency class of the light source:	F
Manufacturer's name or trade mark, commercial registration number and address:	OWIM GmbH & Co. KG, HRA721742, Stiftsbergstraße 1, 74167 Neckarsulm, GERMANY
Model number:	HG11592, HG11592-FR
USB input voltage and current:	230 V~, 0.16 A
Input AC frequency:	50 Hz
USB output:	5.0 V  2.0 A, max. 10.0 W (Type A or Type C)
USB output total:	5.0 V  2.4 A, max. 12.0 W (Type A and Type C)

Average active efficiency:	80.0 %
Efficiency low load (10 %):	78.0 %
No-load power consumption:	0.07 W
Protection class:	I



General safety instructions

BEFORE USING THE PRODUCT, FAMILIARISE YOURSELF WITH ALL OF THE SAFETY INFORMATION AND INSTRUCTIONS FOR USE! WHEN PASSING THIS PRODUCT ON TO OTHERS, ALSO INCLUDE ALL THE DOCUMENTS!



⚠ WARNING! DANGER TO LIFE AND RISK OF ACCIDENTS FOR INFANTS AND CHILDREN!

Never leave children unsupervised with the packaging material. Always keep children away from the packaging material.

- This product may be used by children aged 8 years and up, as well as by persons with reduced physical, sensory or mental capacities, or those lacking experience and/or knowledge provided they are supervised or instructed in the safe use of the product and they understand the associated risks. Do not allow children to play with the product. Cleaning and user maintenance must not be performed by children without supervision.
- This product is not a toy and should be kept out of the reach of children. Children are not aware of the dangers associated with handling electrical products.

⚠ DANGER! Risk of suffocation!

Children could swallow and choke on small included parts (e.g. screws). Keep children away from the work area during assembly.

- Do not use the product if you detect any type of damage.
- Never immerse the product in water or other liquids!
- Do not carry out any modifications or repairs to the product yourself. The built-in LED module and built-in LED driver cannot be replaced.
- If the LEDs fail at the end of their lives, the entire product must be replaced.
- The mains cord of this product cannot be replaced. If the mains cord is damaged, the product shall be destroyed.



Danger to life from electric shock

- Use the product only with an RCD-protected socket outlet.
- Do not use the product with socket outlet strips or extension cables.
- Always check the product for damage before connecting it to the mains. Never use the product if it shows any signs of damage.
- Protect the mains cord against sharp edges, mechanical stresses and hot surfaces.
- Always unplug the mains plug from the socket before cleaning.
- Disconnect the product from the mains supply if it is not going to be used for some time (e.g. holiday).

- Verify that the mains voltage on site corresponds with the operating voltage required for the product (230 V~, 50 Hz), before you use it. Otherwise do not use the product.

⚠ CAUTION! Risk of burns! To prevent burns, verify the product is switched off and has cooled down for at least 15 minutes before touching it. The product can become very hot.

- The accessible surface, is very hot when the lamp is operating.

⚠ WARNING! Risk of fire! Fit the product so that it is at least 1.0 metre away from the material to be illuminated. Excessive heat can result in a fire.

- **⚠ WARNING!** Do not turn on the light when the product is facing down to a combustible surface. The exposed surface may be overheated or ignited.
- Do not place burning candles or open fire on or near the product.
- Do not use the product near heat sources such as radiators or devices emitting heat.
- The product is only suited for use with the built-in LED control gear.
- The mains plug is used as the disconnect device. The mains plug and the socket outlet shall be easily accessible.
- To reduce the risk of strangulation, the mains cord connected to the product shall be effectively fixed to the wall, if the mains cord is within arm's reach.
- The product continues to draw a small amount of power even if the product is off as long as product is connected to supply mains. To switch the product off completely, unplug the mains plug from the socket outlet.

- The product can be hung up or it can be used on a flat, stable surface, e.g. floor or table.
- The product must not be used as a hand lamp.
- When mounting the product to a wall: Do not exceed the maximum height of 1.5 m.
- The weight of objects in the storage compartment should not exceed 1 kg. The volume of the object should not exceed the area of the storage compartment.
- Due to increased temperature load, only operate the product when the mains cord is unrolled.
- Do not connect two or more socket outlet strips together.
- Do not cover during use.
- Only voltage-free when unplugged.

● **First use**

● **Unpacking the product**

1. Take the product out of the packaging and remove all packaging materials and plastic wrappings.
2. Check to make sure that all listed parts are included (see "Scope of delivery").
3. Check whether the product and all parts are in good condition. If any damage or defect is detected, do not use the product, but follow the procedure described in chapter "Warranty".

● **Mounting the product on a wall**

Fig. B

- **⚠ CAUTION! Risk of electric shock!** Do not damage any electrical cables during the wall mounting.

- ① **INFO:** Use the screws **12** and dowels **13** to mount the product on the wall.
1. Measure up the wall or mounting surface for drilling the holes. Use a spirit level to improve the accuracy.
 2. Mark the 4 drill holes. Consider the required distances:
 - 86 mm
 - 108 mm
 - 86 mm
 3. Drill the holes:
 - Ø: approx. 6 mm
 - depth: approx. 30 mm
 4. Insert the dowels **13** into the drill holes.
 5. Insert the screws **12** into the dowels **13**.
 6. Tighten the screws **12**. The screw heads should protrude approx. 5 mm from the wall.
 7. Attach the product: Place the mounting holes **11** onto the screws **12**.

● Use

● Switching the product on/off

- ⚠ **NOTICE! Risk of product damage!**
Do not move the mains cord **10** after connecting the mains plug to a socket-outlet. There is a risk that the product will slip or tip over.

- Connect the mains plug **10** to a suitable socket outlet.

LED panel

- **Switching on:** Press the on/off switch **5/6** for the left LED panel **1** and for the right LED panel **7** to position **I**.
- **Switching off:** Press the on/off switch **5/6** for the left LED panel **1** and for the right LED panel **7** to position **O**.

Socket outlet

- **Switching on:** Press the on/off switch **4** for the socket outlet **2** to position **I**.
- **Switching off:** Press the on/off switch **4** for the socket outlet **2** to position **O**.

● Charging/operating a USB device

- ① **INFO:** Use the device holder **14** on the storage compartment **3** to place small devices (Fig. C).
- **Connecting a USB device:** Connect a USB device with a suitable USB cord to the corresponding USB input socket (Type A or Type C) **8/9**. The USB device is supplied with power.
 - **Disconnecting a USB device:** Remove the USB cord from the USB input socket (Type A or Type C) **8/9**.

● Connecting an appliance to the socket outlet

- ⚠ **WARNING! Risk of fire!** Do not connect any appliance with a total power consumption of more than 3,680 W (HG11592/HG11592-FR).

1. Connect the mains plug of your appliance to the socket outlet **2**.
2. Switch on the product (see “Switching the product on/off”).
3. After use, disconnect the mains plug of your appliance from the socket-outlet **2**.
4. Switch off the product (see “Switching the product on/off”).

● Cleaning

- ⚠ **NOTICE! Risk of product damage!**
Never immerse the product in water or other liquids. Otherwise the product can be damaged.

- Before cleaning:
 - Switch off the product (see “Switching the product on/off”).
 - Remove the mains plug  from the socket outlet.
 - Allow the product to cool down.
- Clean the product with a lint-free, slightly moist cloth and mild cleaning agent.

● Disposal

The packaging is made entirely of recyclable materials, which you may dispose of at local recycling facilities.



Observe the marking of the packaging materials for waste separation, which are marked with abbreviations (a) and numbers (b) with following meaning: 1–7: plastics/20–22: paper and fibreboard/80–98: composite materials.

Product:



Contact your local refuse disposal authority for more details of how to dispose of your worn-out product.



To help protect the environment, please dispose of the product properly when it has reached the end of its useful life and not in the household waste. Information on collection points and their opening hours can be obtained from your local authority.

● Warranty

The product has been manufactured to strict quality guidelines and meticulously examined before delivery. In the event of material or manufacturing defects you have legal rights against the retailer of this product. Your legal rights are not limited in any way by our warranty detailed below.

The warranty for this product is 3 years from the date of purchase. The warranty period begins on the date of purchase. Keep the original sales receipt in a safe location as this document is required as proof of purchase.

Any damage or defects already present at the time of purchase must be reported without delay after unpacking the product.

Should the product show any fault in materials or manufacture within 3 years from the date of purchase, we will repair or replace it – at our choice – free of charge to you. The warranty period is not extended as a result of a claim being granted. This also applies to replaced and repaired parts.

This warranty becomes void if the product has been damaged, or used or maintained improperly.

The warranty covers material or manufacturing defects. This warranty does not cover product parts subject to normal wear and tear, thus considered consumables (e.g. batteries, tubes, cartridges), nor damage to fragile parts, e.g. switches or glass parts.

● Warranty claim procedure

So that your request can be processed quickly, please observe the following instructions:

For all inquiries, please have the receipt and item number (IAN 485312_2501) ready as proof of purchase.

The article number can be taken from the identification label on the product, engraving on the product, the front cover of your manual (at the bottom left), or the sticker on the back or bottom of the product.

If malfunctions or other defects arise, first contact the service department indicated below by phone or email.

You can then send a product recorded as defective to the communicated service address postage-free, making sure to enclose proof of purchase (receipt) and information on the details of the defect and when it occurred.



You can download and view this and numerous other manuals at parkside-diy.com. This QR code takes you directly to parkside-diy.com. Choose your country and use the search screen to search for the operating instructions. Entering the item number (IAN) 485312_2501 takes you to the operating instructions for your item.

● **Service**

GB **Service Great Britain**













Tel.: 0800 0569216

E-Mail: owim@lidl.co.uk



Luettelo käytetyistä kuvamerkeistä/symboleista	Sivu	15
Pikaohje	Sivu	15
Tarkoituksenmukainen käyttö	Sivu	15
Toimituksen sisältö	Sivu	16
Osaluettelo	Sivu	16
Tekniset tiedot	Sivu	16
Yleiset turvallisuusohjeet	Sivu	17
Käyttöönotto	Sivu	18
Tuotteen ottaminen pakkauksesta	Sivu	18
Tuotteen asentaminen seinään	Sivu	18
Käyttö	Sivu	19
Tuotteen päälle- ja poiskytkeminen	Sivu	19
USB-laitteen lataus/käyttö	Sivu	19
Laitteen kytkeminen pistorasiaan	Sivu	19
Puhdistus	Sivu	19
Hävittäminen	Sivu	20
Takuu	Sivu	20
Toimiminen takuutapauksessa	Sivu	20
Huoltopalvelu	Sivu	21

Luettelo käytetyistä kuvamerkeistä/symboleista

	VAARA! – Osoittaa korkean riskitason vaaraa, joka johtaa kuolemaan tai vakavaan loukkaantumiseen, jos sitä ei vältetä (esim. tukehtumisvaara)		Vaihtovirta/-jännite
	VAROITUS! – Osoittaa keskitasoisen riskitason vaaraa, joka voi johtaa kuolemaan tai vakavaan loukkaantumiseen, jos sitä ei vältetä (esim. sähköiskun vaara)		Vähimmäisetäisyys valaistavaan materiaaliin
	VARO! – Osoittaa matalan riskitason vaaraa, joka voi johtaa lievään tai kohtalaiseen loukkaantumiseen, jos sitä ei vältetä (esim. palovamman vaara)		Tuote soveltuu ainoastaan yksityiskäyttöön kuivissa sisätiloissa.
	HUOMIO! – Varoittaa mahdollisista ainevahingoista (esim. oikosulun vaara)		Ei sovellu kotitalouden huonevalaistukseksi
	CE-merkintä takaa, että tuote vastaa siihen sovellettavia EU-direktiivejä.		OHJE: "Ohje"-huomiosanalla varustettu merkki tarjoaa hyödyllisiä lisätietoja.
 Turvallisuusohjeet  Käyttöohjeet			

VIRTAJOHDOLLINEN LED-TYÖVALAISIN

● Pikaohje

Tämä asiakirja on lyhennetty versio täydellisestä käyttöohjeesta. Skannaamalla QR-koodin pääset suoraan osoitteeseen parkside-diy.com. Valitse maa ja etsi käyttöohjeet hakukentän avulla. Syöttämällä tuotenumeron (IAN) 485312_2501 löydät tuotteesi käyttöohjeen. Pikaohje on osa tuotetta. Tutustu kaikkiin käyttöohjeisiin ja

turvallisuusohjeisiin ennen tuotteen käyttöä. Säilytä pikaohjetta huolellisesti ja liitä kaikki ohjeet tuotteen mukaan, jos annat sen eteenpäin.

● Tarkoituksenmukainen käyttö

- Tuote on tarkoitettu tavanomaiseen käyttöön.
- Tuotetta ei ole tarkoitettu ammattimaiseen tai muuhun käyttöön.

-  Tuote ei sovellu kodin huonevalaistukseksi.

● Toimituksen sisältö

1 Virtajohdollinen LED-työvalaisin

4 Ruuvia

4 Tulppaa

1 Pikaohje

● Osaluettelo

Kuva A

1 Vasen LED-paneeli

2 Pistorasia

3 Säilytyslokero

4 On-/off-kytkin (pistorasia)

5 On-/off-kytkin (vasen LED-paneeli)

6 On-/off-kytkin (oikea LED-paneeli)

7 Oikea LED-paneeli

8 USB-ottoliitin (tyyppi A)

9 USB-ottoliitin (tyyppi C)

10 Virtajohto ja pistoke

Kuva B

11 Asennusreikä

12 Ruuvi

13 Tulppa

Kuva C

14 Laiteteline

● Tekniset tiedot

Ottojännite:	230 V~, 50 Hz
Kokonaistehonkulutus:	8 W (2x per valaisin 4 W)
Pistorasian antovirta (yhteensä):	
– HG11592:	16 A (3680 W maks.)
– HG11592-FR:	16 A (3680 W maks.)
Mitat (P x L x K):	n. 57 cm x 6 cm x 12 cm
Paino:	n. 1150 g
Sertifiointi:	
– HG11592:	GS
– HG11592-FR:	-
Kotelointiluokka:	IP20
Valonlähteen energiatehokkuusluokka:	F
Valmistajan nimi tai tavaramerkki, kaupparekisterinumero ja osoite:	OWIM GmbH & Co. KG, HRA721742, Stiftsbergstraße 1, 74167 Neckarsulm, SAKSA
Mallinumero:	HG11592, HG11592-FR
USB-ottojännite ja -virta:	230 V~, 0,16 A
Tulooverkkotaajuus:	50 Hz
USB-anto:	5,0 V $\overline{=}$ 2,0 A, maks. 10,0 W (tyyppi A tai tyyppi C)
USB-anto yhteensä:	5,0 V $\overline{=}$ 2,4 A, maks. 12,0 W (tyyppi A ja tyyppi C)
Keskimääräinen aktiivinen tehokkuus:	80,0 %

Tehokkuus alhaisella kuormituksella (10 %):	78,0 %
Kuormittamattoman tilan tehonkulutus:	0,07 W
Suojausluokka:	I



Yleiset turvallisuusohjeet

TUTUSTU ENNEN TUOTTEEN KÄYTTÖÄ KAIKKIIN TURVALLISUUS- JA KÄYTTÖOHJEISIIN! JOS ANNAT TUOTTEEN MUIDEN KÄYTTÖÖN, ANNA MYÖS KAIKKI ASIAKIRJAT TUOTTEEN MUKANA!



VAROITUS! IMEVÄISIÄ JA LAPSIA UHKAAVA HENGENVAARA JA TAPATURMANVAARA!

Älä jätä lapsia pakkausmateriaalin kanssa ilman valvontaa. Pidä pakkausmateriaali aina lasten ulottumattomissa.

- Tuotetta voivat käyttää 8 vuotta täyttäneet lapset ja henkilöt, jotka ovat ruumiillisilta tai henkisiltä kyvyiltään tai aisteiltaan rajoittuneita tai joilla ei ole kokemusta ja/tai tietoa tuotteen käytöstä, jos heitä valvotaan tai heitä on opastettu tuotteen turvallisessa käytössä ja he ymmärtävät tuotteen käyttöön liittyvät vaarat. Älä anna lasten leikkiä tuotteella. Lapset eivät saa puhdistaa tai huoltaa tuotetta ilman valvontaa.
- Tuote ei ole lelu, joten se tulee pitää lasten ulottumattomissa. Lapset eivät ymmärrä sähkölaitteiden käyttöön liittyviä vaaratilanteita.

VAARA! Tukehtumisvaara! Lapset voivat niellä toimitukseen sisältyviä pieniä osia (esim. ruuveja) ja tukehtua niihin. Pidä lapset etäällä tuotteen asennuspaikasta.

- Älä käytä tuotetta, jos havaitset siinä näkyviä vaurioita.

- Älä koskaan upota tuotetta veteen tai muihin nesteisiin!
- Älä tee tuotteeseen mitään muutoksia tai korjauksia. Kiinteää LED-moduulia ja kiinteää LED-ajuria ei voi vaihtaa.
- Kun LEDit ovat tulleet elinkaarensa päähän, koko tuote täytyy vaihtaa uuteen.
- Valaisimen virtajohtoa ei voi vaihtaa. Jos virtajohto on vaurioitunut, tuote on hävitettävä.



Hengenvaara sähköiskun vuoksi

- Käytä tuotetta vain pistorasiassa, joka on varustettu vikavirtasuojakytkimellä (RCD).
- Älä käytä tuotetta pistorasialistoilla tai jatkojohtoilla.
- Tarkista tuote vaurioiden varalta aina ennen sähköverkkoon liittämistä. Älä käytä tuotetta, jos havaitset siinä joitakin vaurioita.
- Suojaa virtajohtoa teräviltä reunoilta, mekaaniselta kuormitukselta ja kuumilta pinnoilta.
- Irrota pistoke pistorasiasta ennen puhdistusta.
- Irrota tuote sähköverkosta, jos sitä ei käytetä pitkään aikaan (esim. loman aikana).
- Varmista ennen käyttöä, että käytössä oleva verkkojännite vastaa tuotteen tarvitsemää käyttöjännitettä (230 V~, 50 Hz). Älä käytä tuotetta, jos näin ei ole.

VARO! Palovamman vaara! Vältä palovammat varmistamalla, että tuote on kytketty pois päältä ja jäähtynyt vähintään 15 minuuttia, ennen kuin kosketat siihen. Tuote voi tulla hyvin kuumaksi.

- Helppopääsyinen pinta kuumenee erityisen kuumaksi, kun lamppu on käytössä.

VAROITUS! Tulipalon vaara!

 Sijoita tuote niin, että se on vähintään 1,0 metrin päässä valaistusta materiaalista. Liiallinen kuumeneminen voi johtaa tulipaloon.

- **VAROITUS!** Älä kytke valoa päälle, jos tuote on suunnattu helposti syttyviin pintoihin. Valaistu pinta voisi ylikuumeta tai syttyä palamaan.
- Älä aseta palavia kynttilöitä tai muita avotulia tuotteen päälle tai sen läheisyyteen.
- Älä käytä tuotetta lämmönlähteiden, esim. lämpöpatterien tai muiden lämpöä luovuttavien laitteiden, läheisyydessä.
- Tuotetta saa käyttää vain sisäänrakennetun LED-liitäntälaitteen kanssa.
- Pistoketta käytetään erotuslaitteena. Pistokkeen ja pistorasian on oltava helposti saavutettavissa.
- Kuristumisvaaran pienentämiseksi tuotteeseen liitetty virtajohto on kiinnitettävä seinään, jos virtajohto sijaitsee käden ulottuvilla.
- Tuote kuluttaa edelleen pienen määrän virtaa, kun se on liitetty virtalähteeseen, vaikka tuote olisi kytketty pois päältä. Kytke tuote kokonaan pois päältä irrottamalla pistoke pistorasiasta.

- Tuote voidaan ripustaa tai asettaa tasaiselle, tukevalle pinnalle, esim. lattialle tai pöydälle.
- Tuotetta ei saa käyttää käsilamppuna.
- Jos tuote asennetaan seinään: Älä ylitä 1,5 m:n enimmäiskorkeutta.
- Säilytyslokerossa olevien esineiden paino ei saa ylittää 1 kg. Esine ei saa olla kooltaan säilytyslokeroa suurempi.
- Käytä tuotetta vain auki kelatulla virtajohtolla suurentuneen lämpökuormituksen vuoksi.
- Älä kytke kahta tai useampaa jatkojohtoa peräkkäin.
- Ei saa käyttää peitetynä.
- Jännitteetön vain, kun pistoke on irrotettu.

● **Käyttöönotto**

● **Tuotteen ottaminen pakkauksesta**

1. Ota tuote pakkauksesta. Poista kaikki pakkausmateriaalit ja suojakalvot.
2. Tarkista, että pakkaus sisältää kaikki osat ja että toimitus on täydellinen (katso ”Toimituksen sisältö”).
3. Tarkista, että tuote ja kaikki osat ovat moitteettomassa kunnossa. Jos havaitset tuotteessa jonkin vaurion tai vian, älä käytä tuotetta vaan toimi luvussa ”Takuu” kuvatulla tavalla.

● **Tuotteen asentaminen seinään**

Kuva B

VARO! Sähköiskun vaara! Varmista, että seinään asennettaessa ei vaurioiteta sähköjohtoja.

- ① **OHJE:** Kiinnitä tuote seinään ruuvien 12 ja tulppien 13 avulla.

- Mittaa seinä tai asennuspinta reikien poraamista varten. Käytä vesivaakaa apuna tarkkuuden parantamiseksi.
- Merkitse 4 porausreikää. Huomioi tarpeelliset välit:
 - 86 mm
 - 108 mm
 - 86 mm
- Poraa reiät:
 - Ø: n. 6 mm
 - Syvyys: n. 30 mm
- Aseta tulpat **13** porausreikiin.
- Aseta ruuvit **12** tulppiin **13**.
- Kiristä ruuvit **12**. Ruuvien päiden tulee näkyä n. 5 mm seinästä.
- Tuotteen kiinnittäminen: Aseta asennusreiät **11** ruuvien **12** päälle.

● Käyttö

● Tuotteen päälle- ja poiskytkeminen

⚠ HUOMIO! Tuotteen vaurioitumisvaara!
Älä liikuta tuotteen virtajohtoa **10** sen jälkeen, kun pistoke on kytketty pistorasiaan. Tuote voi muutoin liukua tai kaatua.

- Kytke pistoke **10** sopivaan pistorasiaan.

LED-paneeli

- Päällekytkeminen:** Paina vasemman LED-paneelin **1** ja oikean LED-paneelin **7** on-/off-kytkin **5/6** asentoon I.
- Poiskytkeminen:** Paina vasemman LED-paneelin **1** ja oikean LED-paneelin **7** on-/off-kytkin **5/6** asentoon O.

Pistorasia

- Päällekytkeminen:** Paina pistorasian **2** on-/off-kytkin **4** asentoon I.

- Poiskytkeminen:** Paina pistorasian **2** on-/off-kytkin **4** asentoon O.

● USB-laitteen lataus/käyttö

- ① OHJE:** Pienet laitteet voidaan asettaa säilytyslokeroon **3** laitetelineeseen **14** (kuva C).
- USB-laitteen yhdistäminen:** Liitä USB-laite sopivalla USB-johdolla vastaavaan USB-ottoliittimeen (tyyppi A tai tyyppi C) **8/9**. USB-laitteeseen virtaa sähköä.
- USB-laitteen irrottaminen:** Irrota USB-johto USB-ottoliittimestä (tyyppi A tai tyyppi C) **8/9**.

● Laitteen kytkeminen pistorasiaan

⚠ VAROITUS! Tulipalon vaara! Älä kytke laitetta, jonka kokonaistehonkulutus ylittää 3680 W (HG11592/HG11592-FR).

- Kytke laitteen pistoke pistorasiaan **2**.
- Kytke tuote päälle (katso ”Tuotteen päälle- ja poiskytkeminen”).
- Irrota laitteen pistoke pistorasiasta **2** käytön jälkeen.
- Kytke tuote pois päältä (katso ”Tuotteen päälle- ja poiskytkeminen”).

● Puhdistus

⚠ HUOMIO! Tuotteen vaurioitumisvaara!
Älä koskaan upota tuotetta veteen tai muihin nesteisiin. Muutoin tuote voi vaurioitua.

- Ennen puhdistusta:
 - Kytke tuote pois päältä (katso ”Tuotteen päälle- ja poiskytkeminen”).
 - Irrota pistoke **10** pistorasiasta.
 - Anna tuotteen jäähtyä.
- Puhdista tuote nukkaamattomalla, hieman kostealla liinalla ja miedolla puhdistusaineella.

● Hävittäminen

Pakkaus on valmistettu ympäristöystävällisistä materiaaleista, jotka voidaan viedä paikalliseen kierrätyspisteeseen.



Noudata pakkausmateriaalien jätteen lajittelua koskevia merkintöjä. Ne koostuvat lyhenteistä (a) sekä numeroista (b) ja tarkoittavat seuraavaa: 1–7 = muovit/20–22 = paperi ja pahvi/80–98 = komposiitit.

Tuote:



Lisätietoja käytöstä poistetun tuotteen hävittämismahdollisuuksista saat kuntasi tai kaupunkisi viranomaisilta.



Älä heitä käytettyä tuotetta kotitalousjätteisiin. Hävitä tuote ympäristöystävällisesti toimittamalla se asianmukaiseen jätehuoltoon. Lisätietoja keräyspaikoista ja niiden aukioloajoista saat kuntasi viranomaisilta.

● Takuu

Tuote on valmistettu huolellisesti tiukkojen laatudirektiivien mukaan ja tarkistettu huolella ennen toimitusta. Materiaali- tai valmistusvirheiden tapauksessa kuluttajalla on laillisia oikeuksia tuotteen myyjää kohtaan. Alla oleva takuu ei rajoita kuluttajan lakisääteisiä oikeuksia millään tavalla.

Tämän tuotteen takuu on 3 vuotta ostopäivästä lukien. Takuu-aika alkaa ostopäivästä. Säilytä alkuperäinen ostokuitti turvallisessa paikassa, koska tätä asiakirjaa vaaditaan ostotositteena.

Mahdollisista ostohetkellä esiintyneistä vaurioista tai vioista on ilmoitettava välittömästi tuotteen pakkauksesta purkamisen jälkeen.

Jos 3 vuoden sisällä tuotteen ostopäivästä alkaen tuotteesta löytyy materiaali- tai valmistusvirhe, korjaamme tuotteen ilmaiseksi harkintamme mukaan.

Takuuaikaa ei pidennetä myönnetyt takuuvaatimuksen vuoksi. Tämä koskee myös vaihdettuja ja korjattuja osia.

Takuun voimassaolo lakkaa, jos tuote on vioittunut, sitä on käytetty tai huollettu tarkoituksenvastaisesti.

Takuu kattaa materiaali- ja valmistusvirheet. Takuu ei kata tuotteen osia, jotka kuluvat normaalisti (esim. paristot, letkut, väripatruunat) ja joita voidaan sen vuoksi pitää kuluvina osina eikä myöskään rikkoutuvia osia esim. kytkimiä, akkuja tai lasista valmistettuja osia.

● Toimiminen takuutapauksessa

Jotta pyyntösi voidaan käsitellä nopeasti, noudata seuraavia ohjeita:

Säilytä tiedusteluja varten kassakuitti ja tuotenro (IAN 485312_2501) todisteena ostosta.

Löydät tuotenumeron tuotteen tyyppikilvestä, tuotteessa olevasta kaiverruksesta, käyttöohjeen kansilehdestä (alavasemmalla) tai tuotteen taka- tai alaosan tarrasta.

Jos tuotteen toiminnassa ilmenee vikoja tai muita puutteita, ota ensin yhteyttä alla mainittuun huoltopalveluun puhelimitse tai sähköpostitse.

Voit tämän jälkeen lähettää vialliseksi todetun tuotteen veloituksetta huoltopalvelun ilmoittamaan osoitteeseen. Liitä mukaan ostokuitti (kassakuitti) sekä tiedot viasta ja sen esiintymisajasta.



Voit tarkastella ja ladata näitä ja monia muita käyttöoppaita osoitteessa parkside-diy.com. Skannaamalla tämän QR-koodin pääset suoraan osoitteeseen parkside-diy.com. Valitse maa ja etsi käyttöohjeet hakukentän avulla. Syöttämällä tuotenumeron (IAN) 485312_2501 löydät tuotteesi käyttöohjeen.

● Huoltopalvelu

 **Huoltopalvelu Suomi**







Puhelin: 0800 913375

E-Mail: owim@lidl.fi



Lista över använda piktogram och symboler	Sidan	23
Snabbguide	Sidan	23
Avsedd användning	Sidan	23
Leverans	Sidan	24
Komponentlista	Sidan	24
Tekniska data	Sidan	24
Allmänna säkerhetsanvisningar	Sidan	25
Idrifttagning	Sidan	26
Uppackning av produkten	Sidan	26
Montering av produkten på vägg	Sidan	26
Användning	Sidan	27
Till- och frånkoppling av produkten	Sidan	27
Laddning/användning av USB-enhet	Sidan	27
Anslut apparaten till eluttaget	Sidan	27
Rengöring	Sidan	27
Avfallshantering	Sidan	28
Garanti	Sidan	28
Handläggning av garantianspråk	Sidan	28
Service	Sidan	29

Lista över använda piktogram och symboler

	FARA! – Betecknar en fara med hög grad av risk som, om den inte undviks, kan leda till dödsfall eller svåra personskador (t.ex. kvävningrisk)		Växelström/-spänning
	VARNING! – Betecknar en fara med medelhög grad av risk som, om den inte undviks, kan leda till dödsfall eller svåra personskador (t.ex. risk för elektrisk stöt)		Minsta tillåtna avstånd till belyst material
	VAR FÖRSIKTIG! – Betecknar en fara med en låg grad av risk som, om den inte undviks, kan leda till lätta eller måttliga personskador (t.ex. fara för brännskador)		Denna produkt är endast avsedd för privat användning inomhus.
	SE UPP! – Varnar för möjliga saksador (t.ex. kortslutning)		Ej avsedd för normal rumsbelysning i hushåll
	CE-märket bekräftar överensstämmelse med de EU-direktiv, som gäller för produkten.		INFO: Denna symbol med signalordet "Info" innehåller ytterligare värdefull information.
 	Säkerhetsanvisningar Hanteringsanvisningar		

LED-ARBETSLAMPA MED GRENUTTAG

● Snabbguide

Detta dokument är en förkortad tryckversion av den kompletta bruksanvisningen. Genom att skanna QR-koden kommer du direkt till parkside-diy.com. Välj ditt land och sök efter bruksanvisningen via sökmasken. Genom inmatning av artikelnumret (IAN) 485312_2501 kommer du till din artikels bruksanvisning. Snabbguiden är en del av denna produkt. Gör dig förtrogen med alla bruksanvisningar och

all säkerhetsinformation innan du använder produkten. Förvara snabbstartsguiden på en säker plats och lämna över alla handlingar om du lämnar över produkten till tredje part.

● Avsedd användning

- Denna produkt är avsedd för normalt bruk.
- Denna produkt är inte avsedd för yrkesmässigt bruk eller andra ändamål.
-  Denna produkt lämpar sig inte som allmänbelysning för hushållsbruk.

● Leverans

- 1 LED-arbetslampa med grenuttag
- 4 Skruvar
- 4 Pluggar
- 1 Snabbguide

● Komponentlista

Bild A

- 1 Vänster LED-panel
- 2 Eluttag
- 3 Förvaringsfack
- 4 Till/från-omkopplare (för eluttag)

- 5 Till/från-omkopplare (vänster LED-panel)
- 6 Till/från-omkopplare (höger LED-panel)
- 7 Höger LED-panel
- 8 USB-ingång (Typ A)
- 9 USB-ingång (typ C)
- 10 Anslutningskabel med stickkontakt

Bild B

- 11 Upphängningshåll
- 12 Skruv
- 13 Plugg

Bild C

- 14 Enhetshållare

● Tekniska data

Ingående spänning:	230 V~, 50 Hz
Totalt effektbehov:	8 W (2x per 4 W-armatur)
Utgående ström (totalt) via eluttagen:	
– HG11592:	16 A (3680 W max.)
– HG11592-FR:	16 A (3680 W max.)
Mått (LxBxH):	ca 57 cm x 6 cm x 12 cm
Vikt:	ca 1150 g
Certifiering:	
– HG11592:	GS
– HG11592-FR:	-
Kapslingsklass:	IP20
Ljuskällans energieffektivitetsklass:	F
Tillverkarens namn eller varumärke, organisationsnummer och adress:	OWIM GmbH & Co. KG, HRA721742, Stiftsbergstraße 1, 74167 Neckarsulm, TYSKLAND
Modellnummer:	HG11592, HG11592-FR
USB-inspänning/-ström:	230 V~; 0,16 A
Ingående frekvens (växelström):	50 Hz
USB-utgång:	5,0 V $\overline{=}$ 2,0 A, max. 10,0 W (typ A eller typ C)
USB-utgång, totalt:	5,0 V $\overline{=}$ 2,4 A, max. 12,0 W (typ A och typ C)

Genomsnittlig aktiv verkningsgrad:	80,0 %
Verkningsgrad vid låg belastning (10 %):	78,0 %
Efektbehov, obelastad:	0,07 W
Skyddsklass:	I



Allmänna säkerhetsanvisningar

GÖR DIG FÖRTROGEN MED ALLA SÄKERHETS- OCH BRUKSANVISNINGAR FÖRE ANVÄNDNING AV PRODUKTEN! NÄR DU ÖVERLÄMNAR PRODUKTEN TILL ANNAN PERSON, ÖVERLÄMNA DÅ ÄVEN ALLA DOKUMENT!



⚠ VARNING! LIVSFARA OCH OLYCKSRISK FÖR SPÄDBARN OCH SMÅ BARN!

Lämna aldrig barn ensamma med förpackningsmaterialet. Håll alltid barn borta från förpackningsmaterialet.

- Denna produkt kan användas av barn från och med 8 års ålder och av personer med begränsad kroppslig, sensorisk eller mental förmåga eller med brist på erfarenhet och kunskap, om de övervakas av en vuxen person eller har fått anvisning om hur man ska använda produkten och vilka faror som är förknippade med den. Låt inte barn leka med produkten. Rengöring och underhåll får inte utföras av barn utom om de står under uppsikt.
- Denna produkt är inte en leksak och måste förvaras utom räckhåll för barn. Barn är inte medvetna om de faror som är förknippade med hantering av elektriska apparater.

⚠ FARA! Fara för kvävning! Barn kan svälja små delar som medföljer (t.ex. skruvar) och kvävas av dessa. Håll barn borta från arbetsområdet under monteringen.

- Använd inte produkten om den är synligt skadad.
- Låt aldrig produkten utsättas för vatten eller andra vätskor!
- Utför inga ändringar eller reparationer av produkten. De inbyggda LED-modulerna och det inbyggda LED-drivdonet kan inte bytas.
- Om LED-ljuskällorna når slutet av sin livslängd och inte längre fungerar, måste hela produkten bytas ut.
- Produktens anslutningskabel kan inte bytas. Om anslutningskabeln är skadad måste produkten kasseras.



Livsfara på grund av elektrisk stöt

- Använd produkten endast i eluttag som skyddas av jordfelsbrytare.
- Använd inte produkten tillsammans med vägguttagslister eller förlängningskablar.
- Kontrollera alltid om produkten är skadad innan den ansluts till elnätet. Använd inte produkten om du upptäcker skador på den.
- Skydda anslutningskabeln mot vassa kanter, mekanisk belastning och heta ytor.
- Dra ut stickkontakten ur eluttaget före rengöring.
- Skilj produkten från elnätet om den inte ska användas under en längre period (t.ex. semester).

- Säkerställ att den lokala nätspänningen motsvarar produktens ingångsspänning (230 V~, 50 Hz) innan du använder den. I annat fall får produkten inte användas.

⚠ VAR FÖRSIKTIG! Fara för brännskada! För att undvika brännskador, se till att produkten är avstängd och har fått svalna i minst 15 minuter innan du vidrör den. Produkten kan bli mycket varm.

- De åtkomliga ytorna blir mycket heta när strålkastaren används.

⚠ WARNING! Brandfara! Ställ produkten på minst 1,0 meters avstånd från det material som ska belysas. Intensiv uppvärmning kan leda till brand.

- **⚠ WARNING!** Tänd inte lamporna när produkten är riktad mot en brännbar yta. Den belysta ytan kan överhettas eller antändas.

- Ställ inte brinnande ljus eller annan öppen låga på eller nära produkten.
- Använd inte produkten i närheten av värmekällor, som radiatorer eller andra apparater som avger värme.
- Denna produkt får endast användas tillsammans med sitt inbyggda LED-drivdon.
- Stickkontakten används som frånskiljningsanordning. Stickkontakten och eluttaget måste vara lättillgängliga.
- För att minska risken för strypling måste anslutningskabeln, som är fast ansluten till produkten, fixeras vid väggen, om den befinner sig inom räckhåll.
- Produkten förbrukar en liten mängd energi även när den är avstängd men är ansluten till elnätet. För att stänga av den helt, dra ut stickkontakten ur eluttaget.

- Produkten kan hängas, eller placeras på en jämn, stabil yta, till exempel ett golv eller ett bord.

- Produkten får inte användas som handlampa.

- Om produkten monteras på vägg: Max. tillåten monteringshöjd är 1,5 m.

- Vikten av föremålen i förvaringsfacket får inte överstiga 1 kg. Volymen av föremålen får inte överstiga förvaringsfackets utrymme.

- På grund av den ökade temperaturlastningen, använd produkten endast när anslutningskabeln är helt utrullad.

- Seriekoppla inte två eller flera grenuttag.

- Produkten får inte vara övertäckt när den används.

- Produkten är spänningslös endast när stickkontakten är utdragen.

● **Idrifttagning**

● **Uppackning av produkten**

1. Ta ut produkten ur förpackningen. Avlägsna allt förpackningsmaterial och alla skyddsfolier från produkten.
2. Kontrollera att alla delar finns med och att den beskrivna leveransomfattningen är komplett (se "Leverans").
3. Kontrollera att produkten och samtliga delar är i gott skick. Använd inte produkten om du upptäcker en skada eller en defekt, fortsätt i stället enligt beskrivningen i kapitlet "Garanti".

● **Montering av produkten på vägg**

Bild B

- **⚠ VAR FÖRSIKTIG! Fara för elektrisk stöt!** Säkerställ att inga elektriska kablar skadas under väggmontering.

① **INFO:** Använd skruvarna **12** och pluggarna **13** för att fästa produkten på vägg.

1. Mät väggen eller monteringsytan för att borra hålen. Använd en vattenpass för högsta noggrannhet.
2. Markera för de 4 borrhålen. Beakta erforderliga avstånd:
 - 86 mm
 - 108 mm
 - 86 mm
3. Borra hålen:
 - Ø: ca 6 mm
 - Djup: ca 30 mm
4. Sätt i pluggarna **13** i borrhålen.
5. Skruva in skruvarna **12** i pluggarna **13**.
6. Dra åt skruvarna **12**. Skruvskallarna ska sticka ut ca 5 mm från väggen.
7. Fixering av produkten: Häng produkten i sina upphängningshål **11** på skruvarna **12**.

● **Användning**

● **Till- och frångkoppling av produkten**

⚠ SE UPP! Risk för skador på produkten! Flytta inte produktens anslutningskabel **10** efter att du har satt stickkontakten i ett eluttag. Det finns risk att produkten glider eller faller omkull.

- Sätt stickkontakten **10** i ett lämpligt eluttag.

LED-panel

- **Tillkoppling:** Skjut till/ från-omkopplaren **5/6** på den vänstra LED-panelen **1** och den högra LED-panelen **7** till läget **I**.
- **Frångkoppling:** Skjut till/ från-omkopplaren **5/6** på den vänstra LED-panelen **1** och den högra LED-panelen **7** till läget **O**.

Eluttag

- **Tillkoppling:** Skjut till/ från-omkopplaren **4** på eluttaget **2** till läget **I**.
- **Frångkoppling:** Skjut till/ från-omkopplaren **4** på eluttaget **2** till läget **O**.

● **Laddning/användning av USB-enhet**

① **INFO:** Använd enhetshållaren **14** på förvaringsfacket **3** för att förvara små enheter (bild C).

- **Anslut USB-enheten:** Anslut USB-enheten till lämplig USB-ingång (typ A eller typ C) **8/9** med en lämplig USB-kabel. USB-enheten kommer därmed att matas med spänning.
- **Koppla ifrån USB-enheten:** Dra ur USB-kabeln från USB-ingången (typ A eller typ C) **8/9**.

● **Anslut apparaten till eluttaget**

⚠ VARNING! Brandfara! Anslut ingen apparat vars totala effektbehov överstiger 3680 W (HG11592/ HG11592-FR).

1. Anslut apparatens stickkontakt till eluttaget **2**.
2. Sätt på produkten (se "Till- och frångkoppling av produkten").
3. Efter användning, dra ut apparatens stickkontakt ur eluttaget **2**.
4. Stäng av produkten (se "Till- och frångkoppling av produkten").

● **Rengöring**

⚠ SE UPP! Risk för skador på produkten! Doppa aldrig produkten i vatten eller i andra vätskor. I annat fall kan produkten skadas.

- Före rengöring:
 - Stäng av produkten (se ”Till- och frånkoppling av produkten”).
 - Dra ut stickkontakten 10 ur eluttaget.
 - Låt produkten svalna.
- Rengör produkten med en luddfri och lätt fuktad trasa och ett mildt rengöringsmedel.

● **Avfallshantering**

Förpackningen består av miljövänliga material, som kan lämnas på lokala återvinningsstationer.



Beakta märkningen på förpackningsmaterialet för rätt källsortering vid avfallshantering.

Dessa har markerats med förkortningar (a) och siffror (b) med följande betydelse: 1–7: plaster/20–22: papper och kartong/80–98: kompositmaterial.

Produkt:



Kontakta kommunen för närmare information om avfallshantering av den förbrukade produkten.



Var rädd om miljön och kasta inte den uttjänta produkten i hushållsavfallet utan säkerställ en fackmässig avfallshantering. Information om återvinningsstationer och deras öppettider erhåller du hos de lokala myndigheterna.

● **Garanti**

Produkten har tillverkats enligt stränga kvalitetskrav och kontrollerats noggrant före leverans. I händelse av materialfel eller tillverkningsfel har du lagstadgade rättigheter mot säljaren av produkten. Dina lagstadgade rättigheter begränsas inte på något sätt av vår garanti som anges nedan.

Garantin för den här produkten är 3 år från och med inköpsdatum. Garantitiden börjar från och med inköpsdagen. Förvara originalkvittot på en säker plats eftersom detta dokument krävs som inköpsbevis.

Alla skador eller brister som redan finns vid tidpunkten för köpet måste rapporteras omedelbart efter uppackning av produkten.

Om det uppstår ett materialfel eller ett tillverkningsfel på denna produkt inom 3 år efter köpet, kommer vi, efter eget gottfinnande, att antingen reparera eller byta ut produkten åt dig utan kostnad. Garantiperioden förlängs inte av ett beviljat garantianspråk. Det gäller även för utbytta eller reparerade delar.

Denna garanti är ogiltig om produkten har skadats eller använts eller underhållits felaktigt.

Garantin täcker material- och tillverkningsfel. Denna garanti täcker inte produktdelar som är föremål för normalt slitage och som därför anses vara slitdelar (t.ex. batterier, slangar, bläckpatroner) och inte heller skador på ömtåliga delar, t.ex. strömbrytare eller delar av glas.

● **Handläggning av garantianspråk**

läkta anvisningarna nedan för att säkerställa en snabb handläggning av din förfrågan:

Ha alltid kassakvittot och artikelnummer i beredskap (IAN 485312_2501) för att bevisa köpet.

Artikelnumret finns på produktens typskylt, en gravyr på produkten, omslaget till din handledning (längts ner till vänster) eller etiketten på baksidan eller undersidan av produkten.

Om funktionsfel eller andra brister uppstår kontakta först nedanstående serviceavdelning via telefon eller e-post.

Du kan sedan utan kostnad skicka en produkt som har registrerats som defekt till den serviceadress som du har fått. Bifoga inköpsbeviset (kassakvitto) och uppgifter om vilket fel det handlar om och när det inträffade.



På parkside-diy.com kan du titta på och ladda ner denna och många andra handböcker. Med denna QR-kod kommer du direkt till parkside-diy.com. Välj ditt land och sök efter bruksanvisningen via sökmasken. Genom inmatning av artikelnumret (IAN) 485312_2501 kommer du till din artikels bruksanvisning.

● **Service**

SE Service Sverige

Tel.: 020791808

E-Mail: owim@lidl.se

FI Service Finland













Tel: 0800 913375

E-Mail: owim@lidl.fi



Wykaz użytych piktogramów/symboli	Strona	31
Krótką instrukcja	Strona	31
Użytkowanie zgodne z przeznaczeniem	Strona	32
Zakres dostawy	Strona	32
Wykaz części	Strona	32
Dane techniczne	Strona	32
Ogólne instrukcje bezpieczeństwa	Strona	33
Uruchomienie	Strona	35
Rozpakowanie produktu	Strona	35
Montaż produktu na ścianie	Strona	35
Użytkowanie	Strona	35
Włączanie i wyłączanie produktu	Strona	35
Ładowanie i obsługa urządzenia USB	Strona	36
Podłączanie urządzenia do gniazdka sieciowego	Strona	36
Czyszczenie	Strona	36
Utylizacja	Strona	36
Gwarancja	Strona	37
Sposób postępowania w przypadku naprawy gwarancyjnej	Strona	37
Serwis	Strona	38

Wykaz użytych piktogramów/symboli

	<p>NIEBEZPIECZEŃSTWO! – Wskazuje niebezpieczeństwo o wysokim stopniu ryzyka, które, jeśli się go nie uniknie, spowoduje śmierć lub poważne obrażenia (np. uduszenie)</p>		<p>Prąd przemienny/napięcie przemiennie</p>
	<p>OSTRZEŻENIE! – Wskazuje niebezpieczeństwo o średnim stopniu ryzyka, które, jeśli się go nie uniknie, może spowodować śmierć lub poważne obrażenia (np. ryzyko porażenia prądem)</p>		<p>Minimalna odległość do oświetlanego przedmiotu</p>
	<p>OSTROŻNIE! – Wskazuje niebezpieczeństwo o niskim stopniu ryzyka, które, jeśli się go nie uniknie, może spowodować niewielkie lub umiarkowane obrażenia (np. niebezpieczeństwo poparzenia)</p>		<p>Ten produkt nadaje się wyłącznie do użytku prywatnego w pomieszczeniach zamkniętych.</p>
	<p>UWAGA! – Ostrzega przed możliwymi szkodami materialnymi (np. ryzyko zwarcia)</p>		<p>Nie nadaje się do oświetlania pomieszczeń domowych</p>
	<p>Znak CE potwierdza zgodność z dyrektywami UE mającymi zastosowanie do produktu.</p>		<p>INFO: Ten symbol ze słowem „Info” zawiera dalsze użyteczne informacje.</p>
 	<p>Instrukcje bezpieczeństwa Instrukcje</p>		

OŚWIETLENIE ROBOCZE LED Z LISTWĄ WTYKOWĄ

● Krótką instrukcją

Niniejszy dokument jest skróconą, wydrukowaną wersją kompletnej instrukcji obsługi. Zeskanowanie kodu QR przeniesie Cię bezpośrednio na stronę parksidediy.com. Wybierz swój kraj i użyj maski wyszukiwania, aby wyszukać instrukcje obsługi. Wprowadź

numer artykułu (IAN) 485312_2501, aby uzyskać dostęp do instrukcji obsługi artykułu. Skrócona instrukcja obsługi jest integralną częścią tego produktu. Przed użyciem produktu należy zapoznać się ze wszystkimi wskazówkami dotyczącymi obsługi i bezpieczeństwa. Zachować skróconą instrukcję a przy przekazaniu produktu osobom trzecim należy ją dołączyć.

● Użytkowanie zgodne z przeznaczeniem

- Ten produkt jest przeznaczony do normalnego użytkowania.
- Produkt nie jest przeznaczony do użytku komercyjnego ani w odmiennych zastosowaniach.
-  Ten produkt nie nadaje się do oświetlenia pomieszczeń w gospodarstwie domowym.

● Zakres dostawy

- 1 Oświetlenie robocze LED z listwą wtykową
- 4 Wkręty
- 4 Dyble
- 1 Krótka instrukcja

● Wykaz części

Rys. A

- 1 Lewy panel LED
- 2 Gniazdko sieciowe

● Dane techniczne

Napięcie wejściowe:	230 V~, 50 Hz
Całkowity pobór mocy:	8 W (dwie lampy, każda o mocy 4 W)
Prąd wyjściowy (całkowity) przez gniazdko: – HG11592: – HG11592-FR:	16 A (maks. 3680 W) 16 A (maks. 3680 W)
Wymiary (dł. × szer. × wys.):	ok. 57 cm × 6 cm × 12 cm
Masa:	ok. 1150 g
Certyfikat: – HG11592: – HG11592-FR:	GS -
Klasa ochrony:	IP20
Klasa efektywności energetycznej źródła światła:	F

- 3 Schowek
- 4 Przełącznik zasilania (gniazdko sieciowe)
- 5 Przełącznik zasilania (lewy panel LED)
- 6 Przełącznik zasilania (prawy panel LED)
- 7 Prawy panel LED
- 8 Gniazdko wejściowe USB (typu A)
- 9 Gniazdko wejściowe USB (typu C)
- 10 Kabel zasilania z wtyczką sieciową Rys. B
- 11 Otwór montażowy
- 12 Wkręt
- 13 Dybel
- Rys. C
- 14 Uchwyt urządzenia

Nazwa lub znak towarowy producenta, numer rejestru handlowego i adres:	OWIM GmbH & Co. KG, HRA721742, Stiftsbergstraße 1, 74167 Neckarsulm, NIEMCY
Numer modelu:	HG11592, HG11592-FR
Wejściowe napięcie i prąd USB:	230 V~, 0,16 A
Wejściowa częstotliwość prądu przemiennego:	50 Hz
Wyjście USB:	5,0 V $\overline{=}$ 2,0 A, maks. 10,0 W (typ A lub C)
Całkowita moc wyjściowa USB:	5,0 V $\overline{=}$ 2,4 A, maks. 12,0 W (typ A i C)
Średnia wydajność aktywna:	80,0 %
Sprawność przy małym obciążeniu (10 %):	78,0 %
Zużycie energii w stanie bez obciążenia:	0,07 W
Klasa ochronności:	I



Ogólne instrukcje bezpieczeństwa

PRZED ROZPOCZĘCIEM KORZYSTANIA Z PRODUKTU NALEŻY ZAPOZNAĆ SIĘ ZE WSZYSTKIMI INSTRUKCJAMI BEZPIECZEŃSTWA I INSTRUKCJAMI UŻYTKOWANIA! PRZEKAZUJĄC PRODUKT INNYM OSOBOM, NALEŻY DOŁĄCZYĆ DO NIEGO PEŁNĄ DOKUMENTACJĘ!



**⚠ OSTRZEŻENIE!
ZAGROŻENIE WYPADKIEM I
NIEBEZPIECZEŃSTWO UTRATY
ŻYCIA DLA NIEMOWLĄT I
MAŁYCH DZIECI!**

Nie zostawiać dzieci bez nadzoru w pobliżu materiałów pakunkowych. Opakowanie należy trzymać poza zasięgiem dzieci.

- Produkt ten może być używany przez dzieci w wieku powyżej 8 lat i osoby o ograniczonych zdolnościach fizycznych, sensorycznych lub umysłowych albo braku doświadczenia i wiedzy o ile są nadzorowane lub pouczone o bezpiecznym użyciu produktu i wynikających z niego zagrożeniach.

Nie pozwalać dzieciom na bawienie się produktem. Czyszczenie i konserwacja wykonywane przez użytkownika nie mogą być przeprowadzane przez dzieci pozostawione bez nadzoru.

- Ten produkt nie jest zabawką i musi być przechowywany w miejscu niedostępnym dla dzieci. Dzieci nie zdają sobie sprawy z niebezpieczeństw związanych z obsługą urządzeń elektrycznych.
- ⚠ **NIEBEZPIECZEŃSTWO! Ryzyko uduszenia!** Dzieci mogą połknąć dostarczone części (np. śruby) i udusić się. Podczas montażu dzieci należy trzymać z dala od miejsca pracy.
- Nie należy używać produktu, jeśli ma widoczne uszkodzenia.
- Nigdy nie zanurzać produktu w wodzie ani w innych cieczach!
- Nie modyfikować ani nie naprawiać produktu. Wbudowany moduł i sterownik LED nie podlegają wymianie.
- Jeśli po upływie okresu użytkowania diody LED przestają działać, to należy wymienić cały produkt.

- Kabel zasilania tego produktu nie podlega wymianie. Jeśli kabel zasilania jest uszkodzony, to produkt należy zutylizować.



Zagrożenie życia przez porażenie prądem

- Urządzenie używać wyłącznie z chronionym gniazdkiem sieciowym RCD.
- Nie używać produktu z wieloma gniazdkami lub przedłużaczami.
- Przed każdym podłączeniem do sieci sprawdzić produkt pod kątem uszkodzeń. Nigdy nie używać produktu w przypadku zauważenia jakiegokolwiek uszkodzeń.
- Chronić kabel zasilania przed ostrymi krawędziami, obciążeniami mechanicznymi i gorącymi powierzchniami.
- Przed czyszczeniem wtyczkę sieciową wyciągnąć z gniazdka sieciowego.
- Odłączać produkt od źródła zasilania, jeśli nie będzie używany przez dłuższy czas (np. w czasie urlopu).
- Przed użyciem upewnić się, że dostępne napięcie sieciowe jest zgodne z podanym napięciem roboczym (230 V~, 50 Hz). W przeciwnym razie nigdy nie podłączać produktu.
- ▲ **OSTROŻNIE! Niebezpieczeństwo poparzenia!** Aby zapobiec poparzeniom, przed dotknięciem upewnić się, że produkt jest wyłączony i stygł przez co najmniej 15 minut. Produkt może być bardzo gorący.
- Dostępne powierzchnie stają się bardzo gorące, gdy lampa działa.



OSTRZEŻENIE! Ryzyko pożaru!

Produkt umieszczać tak, aby znajdował się co najmniej 1,0 metr od oświetlanego miejsca. Nadmierne ciepło może doprowadzić do pożaru.

- **▲ OSTRZEŻENIE!** Nie włączać światła, gdy produkt jest skierowany na łatwopalną powierzchnię. Oświetlana powierzchnia może się przegrzać lub zapalić.
- W pobliżu produktu ani na nim nie umieszczać płonących świec lub innych źródeł otwartego ognia.
- Nie należy używać produktu w pobliżu źródeł ciepła, np. grzejników lub innych urządzeń wydzielających ciepło.
- Produkt może być używany wyłącznie z wbudowanym ogranicznikiem prądu LED.
- Wtyczka zasilania służy jako urządzenie rozłączające. Wtyczka i gniazdko elektryczne muszą być łatwo dostępne.
- Aby zmniejszyć ryzyko uduszenia, podłączony do produktu przewód zasilania musi być skutecznie przymocowany do ściany, ale pod warunkiem, że przewód zasilania znajduje się w zasięgu ręki.
- Produkt nadal będzie zużywać niewielką ilość energii, gdy będzie wyłączony, ale wciąż podłączony do źródła zasilania. W celu całkowitego wyłączenia produktu wtyczkę sieciową kabla zasilania należy wyciąć z gniazdka sieciowego.
- Produkt można powiesić lub ustawić na równej, stabilnej powierzchni, np. na podłodze lub stole.
- Produkt nie może być używany jako latarka.

- W przypadku montażu produktu na ścianie: Nie przekraczać maksymalnej wysokości 1,5 m.
- Ciężar przedmiotów znajdujących się w schowku nie powinien przekraczać 1 kg. Objętość przedmiotu nie powinna przekraczać powierzchni schowka.
- Ze względu na zwiększone obciążenie temperaturowe produkt należy użytkować wyłącznie z rozwiniętym przewodem zasilania.
- Nie podłączać szeregowo dwóch lub więcej listew zasilających.
- Używać bez przykrywania.
- Brak napięcia tylko przy wyciągniętej wtyczce.

● **Uruchomienie**

● **Rozpakowanie produktu**

1. Wyjąć produkt z opakowania. Usunąć wszystkie materiały opakowaniowe i folie ochronne.
2. Sprawdzić, czy wszystkie są części i czy opisany zakres dostawy jest kompletny (patrz akapit „Zakres dostawy”).
3. Sprawdzić, czy produkt i wszystkie części są w dobrym stanie. W razie zauważenia jakichkolwiek uszkodzeń lub defektów nie używać produktu, ale postępować zgodnie z opisem w rozdziale „Gwarancja”.

● **Montaż produktu na ścianie**

Rys. B

⚠ OSTROŻNIE! Ryzyko porażenia prądem! Podczas montażu naściennego należy zwrócić uwagę, aby żadne kable elektryczne nie zostały uszkodzone.

① INFO: Za pomocą wkrętów **[12]** i dybli **[13]** przymocować produkt do ściany.

1. Pomierzyć ścianę lub powierzchnię montażową, aby wywiercić otwory. W celu zwiększenia dokładności należy użyć poziomicy.
2. Zaznaczyć 4 otwory. Wziąć pod uwagę wymagane odstępy:
 - 86 mm
 - 108 mm
 - 86 mm
3. Wywiercić otwory:
 - Ø: ok. 6 mm
 - Głębokość: ok. 30 mm
4. Do otworów włożyć dyble **[13]**.
5. Wkręty **[12]** włożyć w dyble **[13]**.
6. Mocno przykręcić wkręty **[12]**. Łeb wkręta powinien wystawać ze ściany na około 5 mm.
7. Mocowanie produktu: Otwory montażowe **[11]** wsunąć na wkręty **[12]**.

● **Użytkowanie**

● **Włączanie i wyłączanie produktu**

- ⚠ UWAGA! Ryzyko uszkodzenia produktu!** Nie poruszać kablem zasilania **[10]** produktu po włożeniu wtyczki sieciowej do gniazdka sieciowego. Istnieje ryzyko, że produkt się zsunie lub przewróci.
- Wtyczkę sieciową **[10]** podłączyć do gniazdka sieciowego.

Panel LED

- Włączanie:** Przełącznik zasilania **[5]/[6]** lewego panelu LED **[1]** oraz prawego panelu LED **[7]** ustawić w pozycji **I**.
- Wyłączanie:** Przełącznik zasilania **[5]/[6]** lewego panelu LED **[1]** oraz prawego panelu LED **[7]** ustawić w pozycji **O**.

Gniazdo sieciowe

- Włączanie:** Przełącznik zasilania **[4]** gniazdka sieciowego **[2]** nacisnąć do położenia **I**.

- **Wyłączenie:** Przelącznik zasilania [4] gniazdka sieciowego [2] nacisnąć do położenia O.

● Ładowanie i obsługa urządzenia USB

- ① **INFO:** Użyj uchwyty urządzenia [14] na schowku [3] do przechowywania małych urządzeń (rys. C).
- **Podłączanie urządzenia USB:**
Za pomocą odpowiedniego kabla USB urządzenie USB podłączyć do odpowiedniego gniazda wejściowego USB (typu A lub C) [8] lub [9].
Urządzenie USB będzie zasilane.
- **Odcłaczenie urządzenia USB:** Kabel USB wyjąć z gniazda wejściowego USB (typu A lub C) [8] lub [9].

● Podłączanie urządzenia do gniazdka sieciowego

⚠ OSTRZEŻENIE! Ryzyko pożaru! Nie podłączać żadnego urządzenia, którego całkowity pobór mocy przekracza 3680 W (HG11592/HG11592-FR).

1. Podłączyć wtyczkę sieciową urządzenia do gniazdka sieciowego [2].
2. Włączyć produkt (patrz akapit „Włączanie i wyłączanie produktu”).
3. Po każdym użyciu odcłączać wtyczkę sieciową urządzenia od gniazdka sieciowego [2].
4. Wyłączyć produkt (patrz akapit „Włączanie i wyłączanie produktu”).

● Czyszczenie

⚠ UWAGA! Ryzyko uszkodzenia produktu! Nigdy nie zanurzać produktu w wodzie ani w innych cieczach. W przeciwnym razie kabel zasilania może ulec uszkodzeniu.

- **Przed czyszczeniem:**
 - Wyłączyć produkt (patrz akapit „Włączanie i wyłączanie produktu”).
 - Wtyczkę sieciową [10] wyjąć z gniazdka sieciowego.
 - Pozostawić produkt do całkowitego ostygnięcia.
- Czyścić produkt za pomocą niestrzępiącej się, lekko wilgotnej ściereczki i łagodnego detergentu.

● Utylizacja

Opakowanie wykonane jest z materiałów przyjaznych dla środowiska, które można przekazać do utylizacji w lokalnym punkcie przetwarzania surowców wtórnych.



Przy segregowaniu odpadów prosimy zwrócić uwagę na oznakowanie materiałów opakowaniowych, oznaczone są one skrótami (a) i numerami (b) o następującym znaczeniu: 1–7: Tworzywa sztuczne/20–22: Papier i tektura/80–98: Materiały kompozytowe.

Produkt:



Informacji na temat możliwości utylizacji wyeksploatowanego produktu udziela urząd gminy lub miasta.



Z uwagi na ochronę środowiska nie wyrzucać urządzenia po zakończeniu eksploatacji do odpadów domowych, lecz prawidłowo zutylizować. Informacji o punktach zbiorczych i ich godzinach otwarcia udziela odpowiedni urząd.

Elektroodpady nie mogą być wyrzucane do pojemników do selektywnej zbiórki odpadów komunalnych. Można je oddać w specjalnie wyznaczonych miejscach np. Punkt Selektywnej Zbiórki Odpadów Komunalnych lub/bądź w punktach

handlowych oferujących w sprzedaży sprzęt elektroniczny.

Należy postępować zgodnie z obowiązującymi w Polsce przepisami dotyczącymi selektywnej zbiórki urządzeń elektrycznych i elektronicznych. Zużyty sprzęt może mieć szkodliwy wpływ na środowisko i zdrowie ludzi z uwagi na potencjalną zawartość niebezpiecznych substancji, mieszanin oraz części składowych. Gospodarstwo domowe spełnia ważną rolę w przyczynianiu się do ponownego użycia i odzysku surowców wtórnych, w tym recyklingu zużytego sprzętu. Na tym etapie kształtuje się postawy, które wpływają na zachowanie wspólnego dobra jakim jest czyste środowisko naturalne.

● **Gwarancja**

Produkt został wyprodukowany zgodnie z surowymi wytycznymi dotyczącymi jakości i dokładnie przetestowane przed dostawą. W przypadku wad materiałowych lub produkcyjnych przysługują Państwu prawa ustawowe wobec sprzedawcy produktu. Państwa prawa ustawowe nie są w żaden sposób ograniczone przez naszą gwarancję przedstawioną poniżej.

Gwarancja na ten produkt wynosi 3 lata od daty zakupu. Okres gwarancji rozpoczyna się od daty zakupu. Proszę przechowywać oryginalny rachunek w bezpiecznym miejscu, ponieważ ten dokument jest wymagany jako dowód zakupu.

Wszelkie uszkodzenia lub wady obecne już w momencie zakupu należy zgłosić niezwłocznie po rozpakowaniu produktu.

Jeżeli w ciągu 3 lat od daty zakupu produkt wykáže wady materiałowe lub produkcyjne, to – według naszego uznania – bezpłatnie go naprawimy lub wymienimy. Okres gwarancji nie ulega przedłużeniu o przyznane roszczenie gwarancyjne.

Dotyczy to również wymienionych i naprawionych części.

Niniejsza gwarancja traci ważność, jeśli produkt został uszkodzony, był niewłaściwie użytkowany lub konserwowany.

Gwarancja obejmuje wady materiałowe i produkcyjne. Niniejsza gwarancja nie obejmuje części produktu, które podlegają normalnemu zużyciu i dlatego są uważane za części zużywalne (np. baterie, węże, wkłady atramentowe), ani nie obejmuje uszkodzeń części delikatnych, np. przełączników lub części wykonanych ze szkła.

Zgodnie z Kodeksem Cywilnym art. 581 §1 wraz z wymianą urządzenia lub ważnej części czas gwarancji rozpoczyna się na nowo.

● **Sposób postępowania w przypadku naprawy gwarancyjnej**

Aby zapewnić szybkie rozpatrzenie wniosku, należy postępować zgodnie z poniższymi instrukcjami:

Do wszystkich zapytań proszę mieć przygotowany paragon i numer artykułu (IAN 485312_2501) jako dowód zakupu.

Numer artykułu można znaleźć na tabliczce znamionowej produktu, na grawerze na produkcie, na stronie tytułowej instrukcji (w lewym dolnym rogu) lub na naklejce z tytułu lub na spodzie produktu.

W przypadku wystąpienia usterek funkcjonalnych lub innych wad należy najpierw skontaktować się telefonicznie lub pocztą elektroniczną z wymienionym poniżej działem serwisowym.

Następnie można wysłać produkt zarejestrowany jako wadliwy na podany adres serwisowy bezpłatnie, załączając dowód zakupu (paragon) i określając, na czym polega wada i kiedy wystąpiła.



Te i wiele innych instrukcji można przeglądać i pobrać na stronie parkside-diy.com. Ten kod QR przeniesie Cię bezpośrednio na stronę parkside-diy.com. Wybierz swój kraj i użyj maski wyszukiwania, aby wyszukać instrukcje obsługi. Wprowadź numer artykułu (IAN) 485312_2501, aby uzyskać dostęp do instrukcji obsługi artykułu.

● **Serwis**

PL **Serwis Polska**













Tel.: 008004911946

E-Mail: owim@lidl.pl



Liste der verwendeten Piktogramme/Symbole	Seite	40
Kurzanleitung	Seite	40
Bestimmungsgemäße Verwendung	Seite	41
Lieferumfang	Seite	41
Liste der Teile	Seite	41
Technische Daten	Seite	41
Allgemeine Sicherheitshinweise	Seite	42
Inbetriebnahme	Seite	44
Produkt auspacken	Seite	44
Produkt an einer Wand montieren	Seite	44
Verwendung	Seite	44
Produkt ein- und ausschalten	Seite	44
USB-Gerät laden/betreiben	Seite	45
Gerät an die Steckdose anschließen	Seite	45
Reinigung	Seite	45
Entsorgung	Seite	45
Garantie	Seite	46
Abwicklung im Garantiefall	Seite	46
Service	Seite	47

Liste der verwendeten Piktogramme/Symbole

	<p>GEFAHR! – Bezeichnet eine Gefahr mit hohem Risikograd, die, wenn sie nicht vermieden wird, den Tod oder eine schwere Verletzung zur Folge hat (z. B. Erstickungsgefahr)</p>		<p>Wechselstrom/-spannung</p>
	<p>WARNUNG! – Bezeichnet eine Gefahr mit mittlerem Risikograd, die, wenn sie nicht vermieden wird, den Tod oder eine schwere Verletzung zur Folge haben kann (z. B. Stromschlagrisiko)</p>		<p>Minimaler Abstand zu beleuchtetem Material</p>
	<p>VORSICHT! – Bezeichnet eine Gefahr mit niedrigem Risikograd, die, wenn sie nicht vermieden wird, eine leichte bis mäßige Verletzung zur Folge haben kann (z. B. Verbrühungsgefahr)</p>		<p>Dieses Produkt eignet sich ausschließlich zur privaten Verwendung in Innenräumen.</p>
	<p>ACHTUNG! – Warnt vor möglichen Sachschäden (z. B. Kurzschlussrisiko)</p>		<p>Nicht zur Raumbelichtung im Haushalt geeignet</p>
	<p>Das CE-Zeichen bestätigt Konformität mit den für das Produkt zutreffenden EU-Richtlinien.</p>		<p>INFO: Dieses Symbol mit dem Signalwort „Info“ bietet weitere nützliche Informationen.</p>
 	<p>Sicherheitshinweise Handlungsanweisungen</p>		

LED-ARBEITSLEUCHE MIT STECKDOSENLEISTE

● Kurzanleitung

Bei diesem Dokument handelt es sich um eine verkürzte Druckausgabe der vollständigen Bedienungsanleitung. Durch das Scannen des QR-Codes gelangen Sie direkt auf parkside-diy.com. Wählen Sie Ihr Land aus und suchen Sie über die Suchmaske nach den

Bedienungsanleitungen. Mittels Eingabe der Artikelnummer (IAN) 485312_2501 gelangen Sie zur Bedienungsanleitung für Ihren Artikel. Die Kurzanleitung ist Bestandteil dieses Produkts. Machen Sie sich vor der Benutzung des Produkts mit allen Bedien- und Sicherheitshinweisen vertraut. Bewahren Sie die Kurzanleitung gut auf und händigen Sie alle Unterlagen bei Weitergabe des Produkts an Dritte mit aus.

● Bestimmungsgemäße Verwendung

- Dieses Produkt ist für den normalen Gebrauch bestimmt.
- Dieses Produkt ist nicht für den gewerblichen Gebrauch oder andere Anwendungen bestimmt.
-  Dieses Produkt ist nicht zur Raumbelichtung im Haushalt geeignet.

● Lieferumfang

- 1 LED-Arbeitsleuchte mit Steckdosenleiste
- 4 Schrauben
- 4 Dübel
- 1 Kurzanleitung

● Liste der Teile

Abb. A

- 1 Linkes LED-Panel
- 2 Steckdose
- 3 Aufbewahrungsfach
- 4 Ein-/Aus-Schalter (Steckdose)
- 5 Ein-/Aus-Schalter (linkes LED-Panel)
- 6 Ein-/Aus-Schalter (rechtes LED-Panel)
- 7 Rechtes LED-Panel
- 8 USB-Eingangsbuchse (Typ A)
- 9 USB-Eingangsbuchse (Typ C)
- 10 Anschlussleitung mit Netzstecker

Abb. B

- 11 Montageloch
- 12 Schraube
- 13 Dübel

Abb. C

- 14 Gerätehalter

● Technische Daten

Eingangsspannung:	230 V~, 50 Hz
Gesamte Leistungsaufnahme:	8 W (2× pro Leuchte 4 W)
Ausgangsstrom (gesamt) über die Steckdose:	
– HG11592:	16 A (3 680 W max.)
– HG11592-FR:	16 A (3 680 W max.)
Abmessungen (L × B × H):	ca. 57 cm × 6 cm × 12 cm
Gewicht:	ca. 1 150 g
Zertifizierung:	
– HG11592:	GS
– HG11592-FR:	-
Schutzart:	IP20
Energieeffizienzklasse der Lichtquelle:	F
Name oder Handelsmarke des Herstellers, Handelsregisternummer und Anschrift:	OWIM GmbH & Co. KG, HRA721742, Stiftsbergstraße 1, 74167 Neckarsulm, GERMANY

Modell-Nummer:	HG11592, HG11592-FR
USB-Eingangsspannung und -strom:	230 V~, 0,16 A
Eingangswechselstromfrequenz:	50 Hz
USB-Ausgang:	5,0 V $\overline{=}$ 2,0 A, max. 10,0 W (Typ A oder Typ C)
USB-Ausgang gesamt:	5,0 V $\overline{=}$ 2,4 A, max. 12,0 W (Typ A und Typ C)
Durchschnittlicher aktiver Wirkungsgrad:	80,0 %
Wirkungsgrad bei niedriger Last (10 %):	78,0 %
Leistungsaufnahme bei Nulllast:	0,07 W
Schutzklasse:	I



Allgemeine Sicherheitshinweise

MACHEN SIE SICH VOR DER VERWENDUNG DES PRODUKTS MIT ALLEN SICHERHEITSHINWEISEN UND GEBRAUCHSANWEISUNGEN VERTRAUT! WENN SIE DIESES PRODUKT AN ANDERE WEITERGEBEN, GEBEN SIE AUCH ALLE DOKUMENTE WEITER!



⚠️ WARNUNG! LEBENSGEFAHR UND UNFALLGEFAHR FÜR SÄUGLINGS- UND KINDER!

Lassen Sie Kinder nicht mit dem Verpackungsmaterial unbeaufsichtigt. Halten Sie Kinder immer vom Verpackungsmaterial fern.

- Dieses Produkt kann von Kindern ab 8 Jahren sowie von Personen mit eingeschränkten körperlichen, sensorischen oder geistigen Fähigkeiten oder fehlender Erfahrung und/oder fehlendem Wissen verwendet werden, solange diese beaufsichtigt werden oder zur sicheren Verwendung des Produktes angewiesen wurden und die damit verbundenen Risiken verstehen. Lassen Sie Kinder nicht mit dem Produkt spielen. Reinigung und Wartung sollten nicht von Kindern ohne Aufsicht durchgeführt werden.

- Dieses Produkt ist kein Spielzeug und muss außerhalb der Reichweite von Kindern gehalten werden. Kinder sind sich der Gefahren in Zusammenhang mit dem Umgang mit Elektrogeräten nicht bewusst.

⚠️ GEFAHR! Erstickungsrisiko! Kinder können mitgelieferte Kleinteile (z. B. Schrauben) verschlucken und daran ersticken. Halten Sie Kinder während der Montage vom Arbeitsbereich fern.

- Verwenden Sie das Produkt nicht, wenn es sichtbare Schäden aufweist.
- Tauchen Sie das Produkt niemals in Wasser oder andere Flüssigkeiten ein!
- Führen Sie keine Veränderungen oder Reparaturen am Produkt durch. Das eingebaute LED-Modul und der eingebaute LED-Treiber können nicht ausgetauscht werden.
- Wenn die LEDs am Ende ihrer Nutzungsdauer nicht mehr funktionieren, muss das gesamte Produkt ausgetauscht werden.
- Die Anschlussleitung dieses Produkts kann nicht ersetzt werden. Wenn die Anschlussleitung beschädigt ist, muss das Produkt entsorgt werden.



Lebensgefahr durch elektrischen Schlag

- Verwenden Sie das Produkt nur mit einer RCD-geschützten Steckdose.
- Verwenden Sie das Produkt nicht mit Steckdosenleisten oder Verlängerungsleitungen.
- Überprüfen Sie vor jedem Netzanschluss das Produkt auf etwaige Beschädigungen. Benutzen Sie das Produkt niemals, wenn Sie irgendwelche Beschädigungen feststellen.
- Schützen Sie die Anschlussleitung vor scharfen Kanten, mechanischen Belastungen und heißen Oberflächen.
- Ziehen Sie vor der Reinigung den Netzstecker aus der Steckdose.
- Trennen Sie das Produkt vom Stromnetz, wenn Sie es längere Zeit nicht verwenden (z. B. Urlaub).
- Vergewissern Sie sich, dass die vorhandene Netzspannung mit der benötigten Betriebsspannung des Produkts übereinstimmt (230 V~, 50 Hz), bevor Sie es verwenden. Verwenden Sie das Produkt nicht, wenn dies nicht der Fall ist.

⚠ VORSICHT! Verbrennungsrisiko!

Um Verbrennungen zu vermeiden, überzeugen Sie sich, dass das Produkt ausgeschaltet und für mindestens 15 Minuten abgekühlt ist, bevor Sie es berühren. Das Produkt kann sehr heiß werden.

- Die zugängliche Oberfläche wird sehr heiß, wenn die Lampe in Betrieb ist.



WARNUNG! Brandrisiko!

Stellen Sie das Produkt so auf, dass es mindestens 1,0 Meter von dem zu beleuchtenden Material entfernt ist. Übermäßige Wärmeentwicklung kann zu einem Brand führen.

- **⚠ WARNUNG!** Schalten Sie das Licht nicht ein, wenn das Produkt auf eine brennbare Oberfläche gerichtet ist. Die angestrahlte Oberfläche könnte sich überhitzen oder entzünden.
- Stellen Sie keine brennenden Kerzen oder andere offenen Flammen auf oder in die Nähe des Produkts.
- Verwenden Sie das Produkt nicht in der Nähe von Wärmequellen, z. B. Heizkörpern oder anderen Geräten, die Wärme abgeben.
- Das Produkt ist nur mit dem eingebauten LED-Vorschaltgerät zu verwenden.
- Der Netzstecker wird als Trennvorrichtung verwendet. Der Netzstecker und die Steckdose müssen leicht zugänglich sein.
- Um das Risiko einer Strangulation zu verringern, muss die Anschlussleitung, die mit dem Produkt verbunden ist, effektiv an der Wand befestigt werden, sofern sich die Anschlussleitung in Reichweite des Arms befindet.
- Das Produkt nimmt auch dann noch eine geringe Leistung auf, wenn das Produkt zwar ausgeschaltet ist, aber mit der Stromversorgung verbunden ist. Zum vollständigen Ausschalten entfernen Sie den Netzstecker aus der Steckdose.
- Sie können das Produkt entweder aufhängen oder auf einer ebenen, stabilen Oberfläche, z. B. Boden oder Tisch, aufstellen.
- Das Produkt darf nicht als Handlampe verwendet werden.
- Wenn Sie das Produkt an einer Wand montieren: Überschreiten Sie die maximale Höhe von 1,5 m nicht.

- Das Gewicht der Gegenstände im Aufbewahrungsfach sollte 1 kg nicht überschreiten. Das Volumen des Gegenstands sollte die Fläche des Aufbewahrungsfachs nicht überschreiten.
- Betreiben Sie das Produkt wegen der erhöhten Temperaturbelastung nur bei ausgerollter Anschlussleitung.
- Nicht zwei oder mehr Steckdosenleisten hintereinander stecken.
- Nicht abgedeckt betreiben.
- Spannungsfrei nur bei gezogenem Stecker.

● **Inbetriebnahme**

● **Produkt auspacken**

1. Entnehmen Sie das Produkt aus der Verpackung. Entfernen Sie sämtliche Verpackungsmaterialien und Schutzfolien.
2. Prüfen Sie, ob alle Teile vorhanden sind und ob der beschriebene Lieferumfang vollständig ist (siehe „Lieferumfang“).
3. Prüfen Sie, ob sich das Produkt und sämtliche Teile in gutem Zustand befinden. Sollten Sie eine Beschädigung oder einen Defekt feststellen, verwenden Sie das Produkt nicht, sondern verfahren Sie wie im Kapitel „Garantie“ beschrieben.

● **Produkt an einer Wand montieren**

Abb. B

⚠ VORSICHT! Stromschlagrisiko!

Achten Sie darauf, dass bei der Wandmontage keine elektrischen Kabel beschädigt werden.

- ① **INFO:** Verwenden Sie die Schrauben **12** und Dübel **13**, um das Produkt an der Wand zu befestigen.

1. Messen Sie die Wand oder die Montagefläche aus, um die Löcher zu bohren. Verwenden Sie eine Wasserwaage, um die Genauigkeit zu verbessern.
2. Markieren Sie die 4 Bohrlöcher. Berücksichtigen Sie die erforderlichen Abstände:
 - 86 mm
 - 108 mm
 - 86 mm
3. Bohren Sie die Löcher:
 - Ø: ca. 6 mm
 - Tiefe: ca. 30 mm
4. Setzen Sie die Dübel **13** in die Bohrlöcher ein.
5. Setzen Sie die Schrauben **12** in die Dübel **13** ein.
6. Ziehen Sie die Schrauben **12** an. Die Schraubenköpfe sollten ca. 5 mm aus der Wand herausragen.
7. Produkt befestigen: Setzen Sie die Montagelöcher **11** auf die Schrauben **12**.

● **Verwendung**

● **Produkt ein- und ausschalten**

⚠ ACHTUNG! Risiko von Produktschäden! Bewegen Sie die Anschlussleitung **10** des Produkts nicht, nachdem Sie den Netzstecker an eine Steckdose angeschlossen haben. Es besteht das Risiko, dass das Produkt verrutscht oder umkippt.

- Verbinden Sie den Netzstecker **10** mit einer geeigneten Steckdose.

LED-Panel

- Einschalten:** Drücken Sie den Ein-/Aus-Schalter **5/6** des linken LED-Panels **1** und des rechten LED-Panels **7** in die Position I.

- ❑ **Ausschalten:** Drücken Sie den Ein-/Aus-Schalter **5/6** des linken LED-Panels **1** und des rechten LED-Panels **7** in die Position **O**.

Steckdose

- ❑ **Einschalten:** Drücken Sie den Ein-/Aus-Schalter **4** der Steckdose **2** in die Position **I**.
- ❑ **Ausschalten:** Drücken Sie den Ein-/Aus-Schalter **4** der Steckdose **2** in die Position **O**.

● USB-Gerät laden/betreiben

- ① **INFO:** Benutzen Sie den Gerätehalter **14** am Aufbewahrungsfach **3**, um kleine Geräte abzulegen (Abb. C).
- ❑ **USB-Gerät verbinden:** Schließen Sie ein USB-Gerät mit einem geeigneten USB-Kabel an die entsprechende USB-Eingangsbuchse (Typ A oder Typ C) **8/9** an. Das USB-Gerät wird mit Strom versorgt.
- ❑ **USB-Gerät trennen:** Ziehen Sie das USB-Kabel aus der USB-Eingangsbuchse (Typ A oder Typ C) **8/9**.

● Gerät an die Steckdose anschließen

- ⚠ **WARNUNG! Brandrisiko!** Schließen Sie kein Gerät an, dessen gesamte Leistungsaufnahme 3 680 W (HG11592/ HG11592-FR) überschreitet.

1. Verbinden Sie den Netzstecker Ihres Geräts mit der Steckdose **2**.
2. Schalten Sie das Produkt ein (siehe „Produkt ein- und ausschalten“).
3. Ziehen Sie nach der Verwendung den Netzstecker Ihres Geräts aus der Steckdose **2**.
4. Schalten Sie das Produkt aus (siehe „Produkt ein- und ausschalten“).

● Reinigung

- ⚠ **ACHTUNG! Risiko von Produktschäden!** Tauchen Sie das Produkt niemals in Wasser oder in andere Flüssigkeiten. Andernfalls kann das Produkt beschädigt werden.

- ❑ Vor der Reinigung:
 - Schalten Sie das Produkt aus (siehe „Produkt ein- und ausschalten“).
 - Ziehen Sie den Netzstecker **10** aus der Steckdose.
 - Lassen Sie das Produkt abkühlen.
- ❑ Reinigen Sie das Produkt mit einem fusselfreien, leicht angefeuchteten Tuch und einem milden Reinigungsmittel.

● Entsorgung

Die Verpackung besteht aus umweltfreundlichen Materialien, die Sie über die örtlichen Recyclingstellen entsorgen können.



Beachten Sie die Kennzeichnung der Verpackungsmaterialien bei der Abfalltrennung, diese sind gekennzeichnet mit Abkürzungen (a) und Nummern (b) mit folgender Bedeutung: 1–7: Kunststoffe/ 20–22: Papier und Pappe/80–98: Verbundstoffe.

Produkt:



Möglichkeiten zur Entsorgung des ausgedienten Produkts erfahren Sie bei Ihrer Gemeinde- oder Stadtverwaltung.



Werfen Sie Ihr Produkt, wenn es ausgedient hat, im Interesse des Umweltschutzes nicht in den Hausmüll, sondern führen Sie es einer fachgerechten Entsorgung zu. Über Sammelstellen und deren Öffnungszeiten können Sie sich bei Ihrer zuständigen Verwaltung informieren.

● Garantie

Das Produkt wurde nach strengen Qualitätsrichtlinien hergestellt und vor der Auslieferung sorgfältig geprüft. Im Falle von Material- oder Herstellungsfehlern haben Sie gegenüber dem Verkäufer des Produkts gesetzliche Rechte. Ihre gesetzlichen Rechte werden in keiner Weise durch unsere unten aufgeführte Garantie eingeschränkt.

Die Garantie für dieses Produkt beträgt 3 Jahre ab Kaufdatum. Die Garantiezeit beginnt mit dem Kaufdatum. Bewahren Sie den Originalkaufbeleg an einem sicheren Ort auf, da dieses Dokument als Nachweis des Kaufs erforderlich ist.

Alle Schäden oder Mängel, die bereits zum Zeitpunkt des Kaufs vorhanden sind, müssen unverzüglich nach dem Auspacken des Produkts gemeldet werden.

Sollte das Produkt innerhalb von 3 Jahren ab Kaufdatum einen Material- oder Herstellungsfehler aufweisen, werden wir es – nach unserer Wahl – kostenlos für Sie reparieren oder ersetzen. Die Garantiezeit verlängert sich durch einen stattgegebenen Gewährleistungsanspruch nicht. Dies gilt auch für ersetzte und reparierte Teile.

Diese Garantie erlischt, wenn das Produkt beschädigt oder unsachgemäß verwendet oder gewartet wurde.

Die Garantie deckt Material- und Herstellungsfehler ab. Diese Garantie erstreckt sich weder auf Produktteile, die normalem Verschleiß unterliegen, und somit als Verschleißteile gelten (z. B. Batterien, Schläuche, Farbpatronen), noch auf Schäden an zerbrechlichen Teilen, z. B. Schalter oder Teile aus Glas.

● Abwicklung im Garantiefall

Um eine schnelle Bearbeitung Ihres Anliegens zu gewährleisten, folgen Sie bitte den folgenden Hinweisen:

Bitte halten Sie für alle Anfragen den Kassenbon und die Artikelnummer (IAN 485312_2501) als Nachweis für den Kauf bereit.

Die Artikelnummer entnehmen Sie bitte dem Typenschild am Produkt, einer Gravur am Produkt, dem Titelblatt Ihrer Anleitung (unten links) oder dem Aufkleber auf der Rück- oder Unterseite des Produktes.

Sollten Funktionsfehler oder sonstige Mängel auftreten kontaktieren Sie zunächst die nachfolgend benannte Serviceabteilung telefonisch oder per EMAIL.

Ein als defekt erfasstes Produkt können Sie dann unter Beifügung des Kaufbelegs (Kassenbon) und der Angabe, worin der Mangel besteht und wann er aufgetreten ist, für Sie portofrei an die Ihnen mitgeteilte Service Anschrift übersenden.



Auf parkside-diy.com können Sie diese und viele weitere Handbücher einsehen und herunterladen. Mit diesem QR-Code gelangen Sie direkt auf parkside-diy.com. Wählen Sie Ihr Land aus, und suchen Sie über die Suchmaske nach den Bedienungsanleitungen. Mittels Eingabe der Artikelnummer (IAN) 485312_2501 gelangen Sie zur Bedienungsanleitung für Ihren Artikel.

● Service

DE **Service Deutschland**

Tel.: 0800 5435 111

E-Mail: owim@lidl.de

AT **Service Österreich**

Tel.: 0800 292726

E-Mail: owim@lidl.at

CH **Service Schweiz**

Tel.: 0800 562153

E-Mail: owim@lidl.ch



OWIM GmbH & Co. KG

Stiftsbergstraße 1
74167 Neckarsulm
GERMANY

Model No.: HG11592/HG11592-FR
Version: 07/2025

IAN 485312_2501

