

/// PARKSIDE®



PDF ONLINE
parkside-diy.com



ELECTRIC PLANER PEH 30 E5

HR
ELEKTRIČNA BLANJALICA

Prijevod originalnih uputa za uporabu

RO
RINDEA ELECTRICĂ

Traducerea instrucțiunilor de utilizare original

DE / AT / CH
ELEKTROHOBEL

Originalbetriebsanleitung

RS
ELEKTRIČNO RENDE

Prevod originalnog uputstva za upotrebu

BG
ЕЛЕКТРИЧЕСКО РЕНДЕ

Превод на оригиналното ръководство за експлоатация

IAN 465655_2404

HR / RS / RO / BG

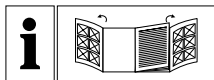

HR
Rasklopite prije čitanja obje stranice sa slikama i nakon toga se upoznajete sa svim funkcijama uređaja.

RS
Pre čitanja rasklopite obe strane sa slikama te se upoznajete sa svim funkcijama uređaja.

RO
Înainte de a citi instrucțiunile, priviți ambele pagini cu imagini și familiarizați-vă cu toate funcțiile aparatului.

BG
Преди да прочетете отворете двете страници с фигурите и след това се запознайте с всички функции на уреда.

DE / AT / CH
Klappen Sie vor dem Lesen die beiden Seiten mit den Abbildungen aus und machen Sie sich anschließend mit allen Funktionen des Gerätes vertraut.

HR	Prijevod originalnih uputa za uporabu	Stranica	1
RS	Prevod originalnog uputstva za upotrebu	Strana	13
RO	Traducerea instrucțiunilor de utilizare original	Pagina	27
BG	Превод на оригиналното ръководство за експлоатация	Страница	41
DE/AT/CH	Originalbetriebsanleitung	Seite	57

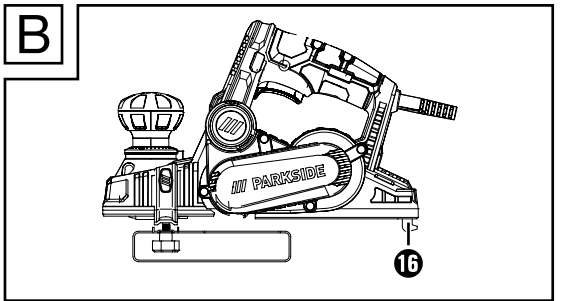
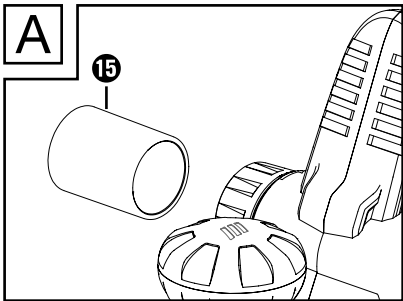
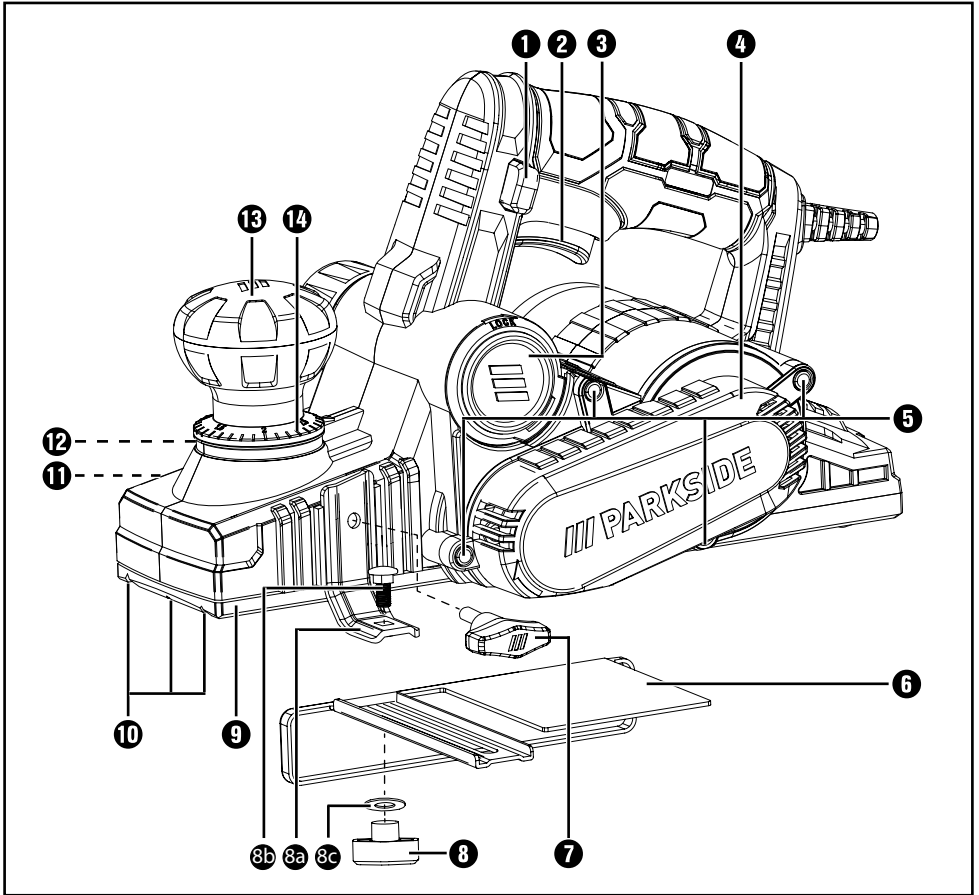

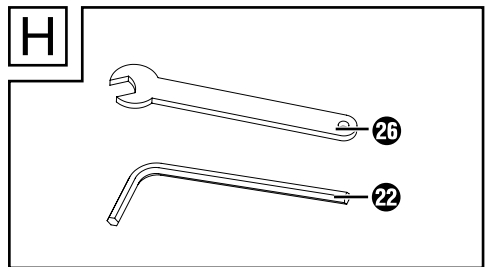
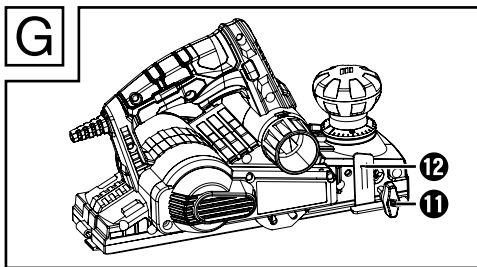
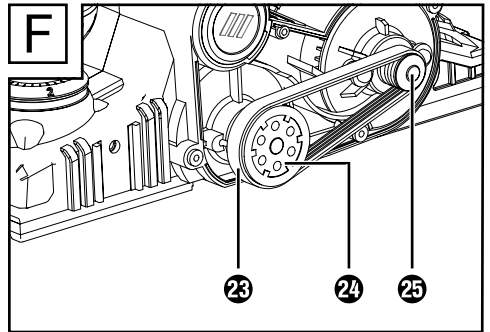
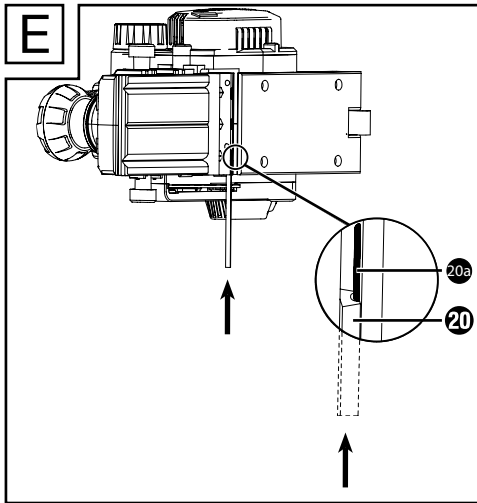
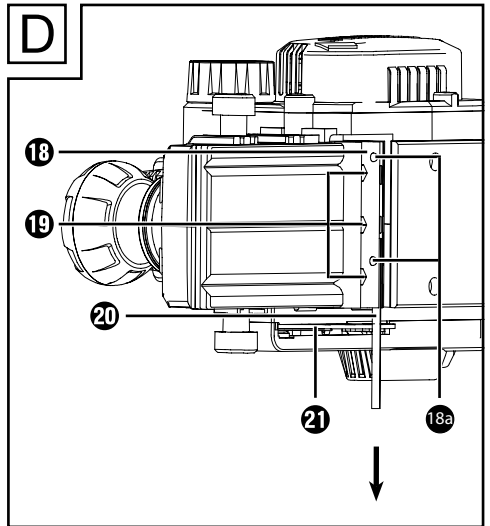
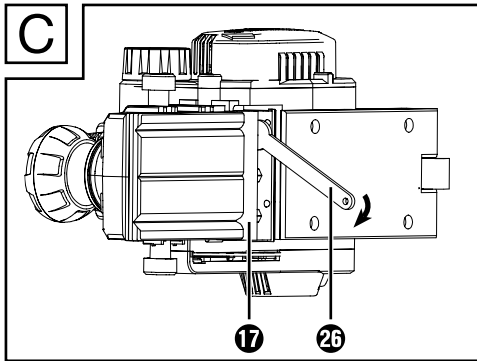

Sadržaj

Uvod	2
Namjenska uporaba	2
Oprema	2
Opseg isporuke	2
Tehnički podaci	3
Opće sigurnosne napomene za uporabu električnog alata	3
1. Sigurnost na radnom mjestu	4
2. Električna sigurnost	4
3. Sigurnost osoba	4
4. Korištenje i rukovanje električnim alatom	5
5. Servis	5
Sigurnosne napomene specifične za električne blanje	6
Originalni pribor/dodatni uređaji	6
Uključivanje uređaja	7
Uključivanje/isključivanje	7
Podešavanje dubine struganja	7
Usisavanje prašine/strugotina (vidi sliku A)	7
Parkirna papučica (vidi sliku B)	7
Postupak blanjanja	7
Zahvaćanje bridova	8
Korištenje paralelnog graničnika	8
Korištenje graničnika za dubinu žlijeba (vidi sliku G)	8
Vađenje/ugradnja noža blanje (vidi slike C–E)	8
Zamjena pogonskog remena (vidi sliku F)	9
Održavanje i čišćenje	9
Zbrinjavanje	10
Jamstvo tvrtke Kompernass Handels GmbH	10
Servis	12
Uvoznik	12
Prijevod originalne izjave o sukladnosti	12

Uvod

Čestitamo na kupnji Vašeg novog uređaja. Time ste se odlučili za vrlo kvalitetan proizvod. Upute za uporabu dio su opreme ovog proizvoda. One sadrže važne napomene za sigurnost, rukovanje i zbrinjavanje. Prije uporabe proizvoda upoznajte se sa svim napomenama za rukovanje i sa svim sigurnosnim napomenama. Proizvod koristite isključivo na opisani način i u navedenim područjima uporabe.

U slučaju predaje proizvoda trećim osobama, priložite i također predajte i svu dokumentaciju.

Namjenska uporaba

Uređaj je, uz čvrsto fiksiranje izradaka, pogodan za blanjanje drvenih materijala, kao što su grede i ploče. Nadalje, uređaj je pogodan za nakošenje bridova i izradu žlijebova. Svaki drugi način uporabe, te svaka izmjena uređaja smatra se nenamjenskom i krije znatnu opasnost od nezgoda. Proizvođač ne preuzima odgovornost za štete nastale nenamjenskim korištenjem uređaja.

Uređaj nije namijenjen za komercijalnu uporabu.

Oprema

- 1 Blokada uključivanja
- 2 Prekidač UKLJ/ISKLJ
- 3 Izbacivanje strugotine (opcija lijevo/desno)
- 4 Pokrov remena
- 5 Vijci za pokrov remena
- 6 Paralelni graničnik
- 7 Vijak za pričvršćivanje paralelnog graničnika
- 8 Matica za podešavanje širine žlijeba

- 8a Spojni element
- 8b Spojni vijak
- 8c Podložna pločica
- 9 Donja ploča blanje
- 10 V utori
- 11 Vijak za pričvršćivanje graničnika dubine žlijeba
- 12 Graničnik dubine žlijeba
- 13 Okretni regulator za podešavanje dubine struganja (dodatna ručka)
- 14 Skala dubine struganja
- 15 Adapter za vanjski usisivač
- 16 Parkirna papučica
- 17 Osovina noža
- 18 Stezni element
- 18a Imbus vijci
- 19 Vijci za pričvršćivanje za nož blanje
- 20 Nož blanje
- 20a Utor stezne ploče
- 21 Bočna zaštita osovine noža
- 22 Imbus ključ
- 23 Pogonski remen
- 24 Velika remenica
- 25 Mala remenica
- 26 Vilasti ključ

Opseg isporuke

- 1 Električna blanjalica
- 1 Paralelni graničnik
- 1 Graničnik dubine žlijeba
- 1 Imbus ključ
- 1 Vilasti ključ
- 1 Adapter za vanjski usisivač
- 1 Upute za uporabu

Tehnički podaci

Nazivni napon	230 V ~, 50 Hz (izmjenična struja)
Nazivna snaga	750 W
Nazivni broj okretaja u praznom hodu	n_0 16500 min ⁻¹
Širina blanjanja	82 mm
Dubina struganja	0–3 mm
Dubina žlijeba	max. 18 mm
Razred zaštite	II/□ (dvostruka izolacija)

Informacije o buci i vibracijama

Mjerna vrijednost buke izmjerena je sukladno EN 62841. A-procijenjena razina emisije buke električnog alata tipično iznosi

Vrijednost emisije buke

Razina zvučnog tlaka	L_{PA} = 90,07 dB
Razina zvučnog učinka	L_{WA} = 98,07 dB
Odstupanje	K = 3 dB



Nosite zaštitu sluha!

Ukupna vrijednost vibracija

Ručka	a_h = 2,881 m/s ²
Dodatna ručka	a_h = 4,023 m/s ²
Odstupanje	K = 1,5 m/s ²

NAPOMENA

- ▶ Za točnu procjenu opterećenja vibracijama tijekom određenoga vremena rada potrebno je u obzir uzeti i vrijeme u kojem je uređaj isključen ili je u pogonu, ali efektivno ne radi. To može znatno smanjiti opterećenje vibracijama tijekom ukupnog radnog vremena.
- ▶ Navedene ukupne vrijednosti vibracija i navedene vrijednosti emisije buke izmjerene su standardiziranom metodom ispitivanja i mogu se koristiti za usporedbu električnih alata.

NAPOMENA

- ▶ Navedene ukupne vrijednosti vibracija i navedene vrijednosti emisije buke mogu se koristiti i za uvodnu procjenu opterećenja.

⚠ UPOZORENJE!

- ▶ Emisije vibracija i buke mogu tijekom stvarnog korištenja električnog alata odstupati od navedenih vrijednosti ovisno o načinu uporabe električnog alata, a posebno ovisno o vrsti izratka. Nastojte održavati što manje opterećenje vibracijama. Primjerne mjere za smanjenje opterećenja vibracijama su nošenje rukavica prilikom uporabe uređaja i ograničenje radnog vremena. Pritom morate uzeti u obzir sve sastavne dijelove ciklusa pogona (primjerice razdoblja u kojima je električni uređaj isključen, kao i razdoblja u kojima je uređaj uključen ali radi bez opterećenja).



Opće sigurnosne napomene za uporabu električnog alata



⚠ UPOZORENJE!

- ▶ **Pročitajte sve sigurnosne napomene, upute, slike i tehničke podatke koji se nalaze uz ovaj električni alat.** Nepridržavanje sljedećih uputa može uzrokovati strujni udar, požar i/ili teške ozljede.

Sačuvajte sve sigurnosne napomene i upute za buduću uporabu.

Pojam „električni alat“ koji se koristi u sigurnosnim napomenama odnosi se na električni alat s mrežnim napajanjem (s mrežnim kabelom) i na električni alat s pogonom na baterije (bez mrežnog kabela).

1. Sigurnost na radnom mjestu

- a) **Radno mjesto držite čistim i dobro osvijetljenim.** Neuredno i neosvijetljeno radno mjesto može uzrokovati nezgode.
- b) **Električni alat ne koristite u eksplozivnom okruženju u kojem se nalaze zapaljive tekućine, plinovi ili prašina.** Električni uređaji stvaraju iskre koje mogu zapaliti prašinu ili pare.
- c) **Djecu i druge osobe držite podalje tijekom korištenja električnog alata.** U slučaju nepažnje možete izgubiti kontrolu nad električnim alatom.

2. Električna sigurnost

- a) **Priključni utikač električnog alata mora pristajati u utičnicu. Utikač se ni na koji način ne smije mijenjati. Ne koristite adapterske utikače s uzemljenim električnim alatom.** Neizmijenjeni utikači i odgovarajuće utičnice umanjuju rizik od strujnog udara.
- b) **Izbjegavajte tjelesni kontakt s uzemljenim površinama kao što su cijevi, sustavi grijanja, štednjaci ili hladnjaci.** Rizik od strujnog udara veći je kada je tijelo uzemljeno.
- c) **Električni alat zaštitite od kiše i vlage.** Prodiranje vode u električni uređaj povećava rizik od strujnog udara.
- d) **Priključni kabel ne koristite za druge namjene, primjerice za nošenje električnog alata, vješanje istog ili izvlačenje utikača iz utičnice. Priključni kabel držite podalje od izvora topline, ulja, oštih bridova i pokretnih dijelova.** Oštećeni ili zapetljani priključni kabeli povećavaju rizik od strujnog udara.
- e) **Ako električni alat koristite na otvorenom, koristite samo produžne kabele koji su odobreni za uporabu na otvorenom.** Uporaba takve vrste produžnog kabela prikladnog za uporabu na otvorenom umanjuje rizik od strujnog udara.

- f) **Ako nije moguće izbjeći uporabu električnog alata u vlažnom okruženju, koristite fido sklopku.** Korištenje fido sklopke smanjuje rizik od strujnog udara.

3. Sigurnost osoba

- a) **Budite pažljivi i pazite na ono što radite, i električnim alatom rukujte razumno. Električni alat ne koristite ako ste umorni ili pod utjecajem droga, alkohola ili lijekova.** Samo jedan trenutak nepažnje za vrijeme uporabe električnog alata može dovesti do ozbiljnih ozljeda.
- b) **Nosite osobnu zaštitnu opremu i uvijek nosite zaštitne naočale.** Nošenje osobne zaštitne opreme kao što je maska protiv prašine, nošenje sigurnosnih cipela s potplatima koji ne klize, zaštitnih rukavica, zaštitne kacige ili zaštite za sluh – ovisno o vrsti i namjeni električnog alata – umanjuje rizik od ozljeda.
- c) **Izbjegavajte nehotično uključivanje uređaja. Uvjerite se da je električni alat isključen prije nego ga priključite na napajanje i/ili bateriju, uhvatite ili nosite.** Ako prilikom nošenja električnog alata prst držite na prekidaču ili priključite napajanje uključenog uređaja, može doći do nezgode.
- d) **Alat za podešavanje ili ključeve za matice uklonite prije uključivanja električnog alata.** Alat ili ključ koji se nalazi u rotirajućem dijelu električnog alata mogu uzrokovati ozljede.
- e) **Izbjegavajte neprirodan položaj tijela. Pobrinite se da čvrsto stojite i održavajte ravnotežu u svakom trenutku.** Na taj ćete način moći bolje kontrolirati električni alat u neočekivanim situacijama.

f) **Nosite prikladnu odjeću. Ne nosite široku odjeću ili nakit. Kosu i odjeću držite podalje od pokretnih dijelova.** Pokretni dijelovi mogu zahvatiti ležernu, široku odjeću, nakit ili kosu.

g) **Ako je moguće montirati usisivač i sustav za prihvatanje prašine, morate ih priključiti i ispravno koristiti.** Uporaba usisivača može smanjiti ugroženost prašinom.

h) **Ne dajte se uljuljati u lažnu sigurnost i ne kršite sigurnosna pravila za električne alate, čak i ako ste nakon čestog rukovanja upoznati s električnim alatom.** Nepažljivo postupanje može u djeliću sekunde uzrokovati teške ozljede.

■ **⚠ OPREZ ⚠ UPOZORENJE:**

Mogućnost strujnog udara! Ne otvarati kućište proizvoda!

4. Korištenje i rukovanje električnim alatom

- a) **Ne preopterećujte električni uređaj. Koristite električni alat prikladan za vrstu posla koji obavljate.** Prikladnim električnim alatom moći ćete bolje i sigurnije raditi u navedenom području.
- b) **Ne koristite električne alate s oštećenim prekidačima.** Električni alat koji ne možete uključiti i isključiti opasan je i treba ga popraviti.
- c) **Izvučite utikač iz utičnice i/ili izvadite bateriju ako se može izvaditi, prije nego započnete podešavati uređaj, mijenjati pribor ili odložite električni alat.** Ova mjera predostrožnosti onemogućuje nehotično uključivanje električnog alata.
- d) **Električni alat koji se ne koristi čuvajte izvan dohvata djece. Osoba koje nisu upoznate s načinom rada električnog alata ili nisu pročitale upute nemojte dozvoliti da koriste uređaj.** Električni alat je opasan ako njime rukuju osobe bez iskustva.

e) **Pažljivo održavajte električni alat i alate za umetanje. Provjerite rade li svi pokretni dijelovi uređaja besprijekorno i da slučajno nisu zaglavljani. Provjerite da dijelovi uređaja eventualno nisu odlomljeni ili da dijelovi nisu do te mjere oštećeni da ometaju rad električnog alata. Prije uporabe električnog alata oštećene dijelove dajte popraviti.** Mnoge nesreće uzrokovane su loše održanim električnim alatom.

f) **Sav alat za rezanje održavajte oštrim i čistim.** Pažljivo održavani alat za rezanje s oštrim oštricama rjeđe se zaglavљуje i lakše se navodi.

g) **Električni alat, alat za umetanje i drugi alat koristite prema odgovarajućim uputama. Pritom u obzir uvijek uzmite i uvjete rada, kao i vrstu posla koji treba obaviti.** Uporaba električnog alata u druge svrhe osim ovdje opisanih može uzrokovati opasne situacije.

h) **Ručku i površine za hvatanje održavajte suhima, čistima i slobodnima od ulja i masnoće.** Skliske ručke i površine za hvatanje onemogućuju sigurno rukovanje i kontrolu električnog alata u nepredviđenim situacijama.

5. Servis

a) **Popravak električnog alata prepustite isključivo kvalificiranim stručnjacima i koristite samo originalne rezervne dijelove.** Na taj način osiguravate trajnu sigurnost električnog alata.

Sigurnosne napomene specifične za električne blanje

- **Pričekajte da se osovina noža 17 zaustavi prije nego odložite električni alat.** Izložena rotirajuća osovina noža može se zakvačiti za površinu i uzrokovati gubitak kontrole i teške ozljede.
- **Električni alat držite samo za izolirane ručke, jer osovina noža može zahvatiti vlastiti mrežni kabel.** Kontakt s vodom pod naponom može pod napon dovesti i metalne dijelove uređaja i dovesti do strujnog udara.
- **Izradak pričvrstite i osigurajte na stabilnoj podlozi pomoću stega ili na drugi način.** Ako izradak pridržavate samo rukom ili naslanjate na tijelo, izradak ostaje nestabilan, što može dovesti do gubitka kontrole.
- **Ne stavljajte prste u otvor za izbacivanje strugotina 9.** Opasnost od ozljede rotirajućim dijelovima.
- **Samo uključeni uređaj prislonite na izradak.** U protivnom postoji opasnost od povratnog udara, ako se nož blanje zakvači u izratku.
- **Tijekom rada donja ploča blanje 9 mora ravno nalijegati.** U protivnom postoji opasnost od ozljeda zbog naginjanja blanje.
- **Nikada ne blanajte preko metalnih predmeta.** U protivnom će se oštetiti nož blanje/osovina noža 17.
- **Materijali koji sadrže azbest ne smiju se obrađivati.** Azbest je kancerogen.
- **Prašina koja nastaje tijekom rada može biti štetna za zdravlje, zapaljiva ili eksplozivna.** Nosite masku za zaštitu od prašine i koristite prikladan usisivač za prašinu/strugotine. Neke prašine smatraju se kancerogenima.

- **U slučaju dugotrajnije obrade drveta, a posebice kada obrađujete materijale čijom obradom nastaje štetna prašina, uređaj priključite na prikladan sustav za usisavanje prašine. Električnu blanju ne koristite ako je kabel oštećen.** Oštećeni kabeli povećavaju rizik od strujnog udara.
- **Ni u kom slučaju se ne podupirite rukama pored ili ispred uređaja i površine koja se obrađuje.** Postoji opasnost od ozljeda uslijed klizanja.
- **U slučaju opasnosti odmah izvucite utikač iz utičnice.**
- **Za vrijeme pauza u radu, nekorištenja, prije radova na uređaju (npr. zamjene noža) uvijek izvucite mrežni utikač iz utičnice.**
- **Mrežni kabel uvijek postavite prema nazad iza uređaja.**
- **Koristite samo oštre noževe.**
- **Materijale ili površine koje obrađujete ne natapajte tekućinama koje sadrže otapala.**
- **Izbjegavajte kontakt s rotirajućim dijelovima.**
- **Uređaj nikada ne koristite za druge namjene, i uvijek samo s originalnim dijelovima/originalnom opremom.**
- **Uređaj tijekom rada uvijek čvrsto držite objema rukama.** Pobrinite se da sigurno stojite.
- **Uređaj mora uvijek biti čist, suh, i na njemu ne smije biti ulja niti masnoće.**

Originalni pribor/dodatni uređaji

- **Koristite isključivo opremu i dodatne uređaje navedene u uputama za uporabu.** Uporaba drugih dijelova od onih ovdje navedenih i preporučenih može dovesti do opasnosti od ozljeda.

Uključivanje uređaja

Uključivanje/isključivanje

Uključivanje

- ◆ Najprije pritisnite tipku za blokadu uključivanja ①.
- ◆ Pritisnite i držite prekidač za UKLJ/IS-KLJ ②.
Blokada uključivanja ① se sada može otpustiti.

Isključivanje

- ◆ Pustite prekidač UKLJ/ISKLJ ②.

NAPOMENA

- ▶ Prekidač UKLJ/ISKLJ ② ne može se zaključati iz sigurnosnih razloga.

Podešavanje dubine struganja

Okretnim regulatorom ⑬ moguće je podešati dubinu struganja (0–3 mm) u stupnjevima od 1/10 pomoću skale dubine struganja ⑭.

Usisavanje prašine/strugotina (vidi sliku A)



⚠ Upozorenje! Uvijek nosite masku za zaštitu od prašine.

⚠ UPOZORENJE! **OPASNOST OD OZLJEDA!**

- ▶ Prije bilo kakvih radova na uređaju izvucite utikač iz mrežne utičnice!

Odabir izbacivanja strugotina (lijevo/desno)

- ◆ Otključajte otvor za izbacivanje strugotina ③ okrećući ga u smjeru suprotnom od strelice (iz položaja „LOCK“).
- ◆ Izvucite otvor za izbacivanje strugotine ③ iz uređaja.
- ◆ Otvor za izbacivanje strugotina ③ može se u blanju staviti desno ili lijevo. Pritom pazite da jezičac na otvoru za izbacivanje strugotina ③ ulegne u odgovarajući otvor na kućištu.

- ◆ Gurnite otvor za izbacivanje strugotine ③ u uređaj.
- ◆ Zaključajte otvor za izbacivanje strugotine ③ okretanjem u položaj „LOCK“.

Usisavanje pomoću vanjskog uređaja

Prilikom korištenja sustava za usisavanje, npr usisivača za radionice, ako je potrebno, mora se koristiti adapter za vanjsko usisavanje ⑮. Usisivač mora biti prikladan za materijal koji se obrađuje.

Priključivanje

- ◆ Ako je potrebno, adapter za vanjsko usisavanje ⑮ čvrsto natakните na otvor za izbacivanje strugotine ③.
- ◆ Crijevo dopuštenog uređaja za usisavanje (npr. usisivač za radionice) gurnite na adapter za usisivač ③, odnosno adapter za vanjski usisivač ⑮.

Skidanje

- ◆ Izvucite crijevo uređaja za usisavanje prašine s otvora za izbacivanje strugotine ③ ili adaptera
- ◆ Ako je potrebno, skinite adapter za vanjsko usisavanje ⑮.

Parkirna papučica (vidi sliku B)

Parkirna papučica ⑯ omogućuje odlaganje uređaja bez rizika od oštećenja izratka. Tijekom rada parkirna se papučica ⑯ zakreće prema gore i stražnji dio donje ploče blanje ⑨ je slobodan.

Postupak blanjanja

⚠ OPREZ! OPASNOST **OD POVRATNOG UDARA!**

Samo uključeni uređaj prislonite na izradak.

- ◆ Podesite željenu dubinu struganja.
- ◆ Uključite uređaj.
- ◆ Uređaj prednjim dijelom donje ploče blanje ⑨ postavite na izradak.
- ◆ Uređajem preko površine prelazite ravnomjernim pokretima.

- ◆ Raditi samo s laganim pomakom i pritisčite sredinom površine blanje ⑨. Prebrzo kretanje smanjuje kvalitetu površine i može uzrokovati blokiranje otvora za izbacivanje strugotine.

Zahvaćanje bridova

V utori ⑩ koji se nalaze u prednjoj donjoj ploči blanje ⑨ omogućuju jednostavno zahvaćanje bridova izratka.

- ◆ Ovisno o željenoj širini žlijeba koristite odgovarajući V utor.
- ◆ U tu svrhu blanju s V utorom ⑩ postavi-te na brid izratka i pomičite je po bridu.

Korištenje paralelnog graničnika

- ◆ Za montažu paralelnog graničnika, pro-vucite spojni vijak 8b kroz spojni element 8a i paralelni graničnik 6.
- ◆ Postavite podložnu pločicu 8c na spojni vijak 8b.
- ◆ Navrnite maticu 8 na spojni vijak 8b.
- ◆ Paralelni graničnik 6 montirajte na uređaj pomoću vijka za pričvršćivanje 7.
- ◆ Otpustite maticu 8 i podesite željenu širinu.
- ◆ Ponovno čvrsto zategnite maticu 8.
- ◆ Pritom pazite da blanju pomičete uz bočni pritisak.

Korištenje graničnika za dubinu žlijeba (vidi sliku G)

- ◆ Graničnik dubine žlijeba 12 na uređaj montirajte pomoću vijka za pričvršćivanje 11.
- ◆ Podesite željenu dubinu žlijeba u milime-trima pomoću graničnika dubine žlijeba 12.
- ◆ Više puta obavite postupak glodanja sve dok ne dostignete željenu dubinu žlijeba.

Vađenje/ugradnja noža blanje (vidi slike C–E)

⚠ UPOZORENJE! OPASNOST OD OZLJEDA!

- ▶ Prije bilo kakvih radova na uređaju izvucite utikač iz mrežne utičnice!

⚠ OPREZ!

- ▶ Postoji opasnost od ozljeda zbog oštrih reznih rubova noža blanje 20!
- ▶ Nož blanje 20 ne hvatajte za rezne rubove.

Nož blanje 20 ima dvije oštrice i može se okrenuti.

- ◆ Zamijenite nož blanje 20 ako oba rezna ruba otupe.
- ◆ Ne ošтрите nož blanje 20.

Nož za blanjanje okrenite ili zamijenite

⚠ UPOZORENJE! OPASNOST OD OZLJEDA!

- ▶ Prilikom zamjene noža za blanjanje nosite prikladne zaštitne rukavice.

NAPOMENA

- ▶ Ne otpuštajte oba imbus vijka 18a. Oni se koriste za podešavanje visine osovine noža. Podešavanje nije potrebno ako koristite noževe za blanjanje koje prodaje proizvođač. U protivnom može doći do neravnoteže. Koristite isključivo noževe za blanjanje koje isporučuje proizvođač.
- ▶ Prilikom zamjene noža uvijek zamijenite oba noža kako biste izbjegli neuravnoteženost.
- ▶ Najprije otpustite samo jedan nož. Tako ćete se kasnije prilikom sastavljanja moći orijentirati po drugom, tvornički montiranom nožu.

- ◆ Pomoću priloženog vilastog ključa 26 lagano otpustite 3 vijka za pričvršćivanje 19, tako da se nož za blanjanje 20 može pomicati (vidi sliku C).

- ◆ Pritisnite pomični bočni štitnik **21** u utor u kućištu.
- ◆ Gurnite nož za blanjanje **20** bočno iz steznog elementa **18** (vidi sliku D).

NAPOMENA

- ▶ Nož za blanjanje **20** može tvornički biti zalijepljen zaštitnim lakom. Ponovno lijepljenje nije potrebno.
- ◆ Obavite montažu s okrenutim ili novim nožem za blanjanje obrnutim redoslijedom. Pritom pazite da usjek na nožu za blanjanje **20** upada u utor stezne ploče **20a** (vidi sliku E).
- ◆ Pazite da nož blanje **20** u smjeru pokretnog bočnog štitnika **21** lagano viri iz osovine noža **17** (oko 1 mm). Pažljivo okrenite osovinu noža kako biste provjerili da nož blanje nigdje ne struže.
- ◆ Osim toga, pazite da je stezni element **18** točno poravnat s osovinom noža **17**. Stezni element **18** mora nalijegati na imbus vijak **18a** prije nego pritegnete vijke za pričvršćivanje **19**.
- ◆ Nož za blanjanje **20** možete nabaviti isključivo putem navedene adrese servisa (vidi poglavlje „Servis“). Nemojte koristiti noževe za blanje drugih proizvođača.

Nož blanje-Podešavanje visine

- ◆ Podesite dubinu struganja na 0 mm.
- ◆ Provjerite položaj noža blanje **20** na oba kraja. Za pomoć pri poravnanju preko donje ploče blanje **9** postavite plosnati ravni predmet.
- ◆ Vrh noža blanje **20** mora ravno nalijegati na površinu donje ploče blanje **9**.
- ◆ Visinu noža blanje **20** moguće je podesiti isporučenim imbus ključem **22** preko oba imbus vijka **18a**. Imbus vijke **18a** podesite tako da vrh noža blanje na obje strane ravno naliježe na donju ploču blanje **9**.

Zamjena pogonskog remena (vidi sliku F)

⚠ UPOZORENJE! OPASNOST OD OZLJEDA!

- ▶ Prije bilo kakvih radova na uređaju izvucite utikač iz mrežne utičnice!

- ◆ Uklonite vijke **5** i uklonite poklopac remena **4**.
- ◆ Izvadite istrošeni pogonski remen **23**.
- ◆ Najprije novi pogonski remen **23** postavite na malu remenicu **25** i zatim pogonski remen **23** okretanjem navucite na veliku remenicu **24**.
- ◆ Postavite poklopac remena **4** i pričvrstite ga vijcima **5**.

Održavanje i čišćenje

⚠ UPOZORENJE! OPASNOST OD OZLJEDA!

- ▶ Prije bilo kakvih radova na uređaju izvucite utikač iz mrežne utičnice!

- ◆ Uređaj i otvore za ventilaciju uvijek držite čistima kako biste mogli dobro i sigurno raditi.
- ◆ Redovito čistite otvor za izbacivanje strugotine **3**.
- ◆ Za čišćenje začepljenog otvora za izbacivanje strugotine koristite prikladan alat (npr. komad drveta, komprimirani zrak, itd.).
- ◆ Za čišćenje kućišta koristite suhu krpu.
- ◆ Zalijepljenu drvenu prašinu uklonite kistom.
- ◆ Ni u kom slučaju ne koristite oštre predmete, benzin, otapala ili sredstva za čišćenje koja agresivno djeluju na plastiku. Izbjegavajte prodiranje tekućina u unutrašnjost uređaja.

NAPOMENA

- ▶ Rezervni dijelovi koji nisu navedeni (kao što su ugljene četkice, noževi za blanjanje) mogu se naručiti isključivo preko naše servisne telefonske linije.

⚠ UPOZORENJE!

- ▶ **Uređaje na popravak predajte podružnici servisa ili stručnjaku električaru uz isključivu uporabu originalnih rezervnih dijelova.** Na taj se način osigurava održanje sigurnosti uređaja.
- ▶ **Zamjenu utikača ili priključnog voda uvijek treba izvršiti proizvođač uređaja ili njegov servis.** Na taj se način osigurava održanje sigurnosti uređaja.

Zbrinjavanje



Električne alate ne bacajte zajedno s kućnim otpadom!

Ovaj simbol prekrížene kante za otpad na kotačićima ukazuje na to da ovaj uređaj podliježe direktivi 2012/19/EU. Tom se direktivom zabranjuje bacati uređaj na kraju njegova roka uporabe u obično kućno smeće. Uređaj se mora predati na mjestu za sakupljanje posebnog otpada ili predati poduzeću za zbrinjavanje posebnog otpada.

To je zbrinjavanje za vas besplatno. Čuvajte okoliš i zbrinite uređaj na ispravan način.

Ako vaš stari uređaj sadrži osobne podatke, sami ste odgovorni za njihovo brisanje prije nego uređaj vratite.



O mogućnostima zbrinjavanja starih uređaja možete se raspitati u gradskom ili općinskom poglavarstvu.



Ambalaža se sastoji od materijala neškodljivih za okoliš koji se mogu zbrinuti preko mjesnih ispostava za recikliranje.



Ambalažu zbrinite na ekološki prihvatljiv način. Pazite na oznake na različitim materijalima ambalaže i po potrebi ih zbrinite odvojeno. Materijali ambalaže označeni su kraticama (a) i brojkama (b) sljedećeg značenja: 1–7: Plastika, 20–22: Papir i karton, 80–98: Kompozitni materijali.

Jamstvo tvrtke Kompennass Handels GmbH

Poštovani kupci,

Za ovaj uređaj odobrava se jamstvo u trajanju od 3 godine od datuma kupnje. Ako su uključeni u opseg isporuke, također ćete dobiti 3-godišnje jamstvo od datuma kupnje na pakete baterija serije X12V i X20V Team. U slučaju nedostataka ovoga proizvoda, Vama pripadaju zakonska prava na teret prodavača proizvoda. U nastavku izloženo jamstvo ne ograničava ova zakonska prava.

Uvjeti jamstva

Jamstveni rok započinje danom kupnje. Molimo, sačuvajte račun. Potreban je kao dokaz o kupnji.

Ako u roku od tri godine od datuma kupnje ovog proizvoda nastupi greška na materijalu ili tvornička greška proizvod će biti - po našem izboru - za Vas besplatno popravljen ili zamijenjen, ili će Vam se vratiti novac. Za takvo ispunjenje jamstvene obveze potrebno je unutar trogodišnjeg roka predočiti uređaj s nedostatkom i dokaz o kupnji (račun), te pisanim putem ukratko opisati u čemu se sastoji greška proizvoda i kada se pojavila.

Ako je kvar pokriven našim jamstvom, poslat ćemo Vam popravljen ili novi proizvod.

1. U slučaju manjeg popravka jamstveni rok se produljuje onoliko koliko je kupac bio lišen uporabe stvari.
2. Međutim, kad je zbog neispravnosti stvari izvršena njezina zamjena ili njezin bitni popravak, jamstveni rok počinje teći ponovno od zamjene, odnosno od vraćanja popravljene stvari.
3. Ako je zamijenjen ili bitno popravljen samo neki dio stvari, jamstveni rok počinje teći ponovno samo za taj dio.

Jamstveni rok i zakonsko pravo u slučaju nedostataka

Korištenje prava na jamstvo ne produžuje jamstveni rok. To vrijedi i za zamijenjene i popravljene dijelove. Štete i nedostatke koji eventualno postoje već prilikom kupnje treba javiti neposredno nakon raspakiranja. Nakon isteka jamstvenog roka izvršeni popravci se naplaćuju.

Opseg jamstva

Uređaj je pažljivo proizveden sukladno stroгим smjernicama u pogledu kvalitete i prije isporuke brižljivo provjeren.

Ovo jamstvo vrijedi za greške u materijalu i izradi. Jamstvo ne pokriva dijelove proizvoda koji su izloženi normalnom trošenju i habanju te se stoga mogu smatrati potrošnim dijelovima, kao što su npr. listovi pile, rezervne oštrice, brusni papir, itd. niti oštećenje lomljivih dijelova, kao što su npr. prekidači ili dijelovi izrađeni od stakla.

Ovo jamstvo propada ako je proizvod oštećen, i ako nije stručno korišten ili servisiran. Za stručno korištenje proizvoda potrebno je točno poštivati sve naputke navedene u uputama za uporabu. Uporabne namjene i radnje, koje se u uputama ne preporučuju ili na koje se upozorava, obavezno se moraju izbjegavati.

Proizvod je namijenjen isključivo za privatnu, nekomercijalnu uporabu. Jamstvo prestaje vrijediti u slučaju zlorabe, nenamjenskog korištenja, primjene sile i zahvata na uređaju koje nije obavila za to ovlaštena podružnica servisa.

Jamstvo ne vrijedi u slučaju

- normalnog trošenja kapaciteta baterije
- komercijalne uporabe proizvoda
- oštećenja ili izmjena proizvoda od strane kupca
- zanemarivanja sigurnosnih uputa i propisa za održavanje, te pogrešnog upravljanja
- oštećenja uzrokovanih elementarnim nepogodama

Realizacija u slučaju jamstvenog zahtjeva

Kako bismo zajamčili brzu obradu Vašeg zahtjeva, molimo slijedite sljedeće napomene:

- Molimo Vas da za sve upite u pripravnosti držite blagajnički račun i broj artikla (IAN) 465655_2404 kao dokaz o kupnji.
- Broj artikla možete pronaći na tipskoj pločici na proizvodu, u obliku gravure na proizvodu, na naslovnoj stranici uputa za uporabu (dolje lijevo) ili u obliku naljepnice na stražnjoj ili donjoj strani proizvoda.
- Ako dođe do smetnji u radu ili drugih nedostataka, najprije kontaktirajte u nastavku navedeni servisni odjel telefonski ili putem našeg formulara za kontakt koji možete pronaći na stranici parkside-diy.com u kategoriji Servis.
- Proizvod registriran kao neispravan onda možete zajedno s priloženim dokazom o kupnji (blagajnički račun) i s opisom nedostatka i kada se pojavio, besplatno poslati na dobivenu adresu servisa.



Na stranici parkside-diy.com možete pregledati i preuzeti ovaj i mnoge druge priručnike. S ovim QR kôdom otići ćete izravno na parkside-diy.com.

Odaberite svoju državu i potražite upute za uporabu pomoću obrasca za pretraživanje. Unosom broja artikla (IAN) 465655_2404 pristupit ćete uputama za uporabu vašeg artikla.

Servis

HR Servis Hrvatska

Tel.: 0800 805 933

Obrazac za kontakt na
parkside-diy.com

IAN 465655_2404

Uvoznik

Molimo obratite pozornost na to, da adresa navedena u nastavku nije adresa servisa. Najprije kontaktirajte navedenu ispostavu servisa.

Lidl Hrvatska d.o.o. k.d.,
Ulica kneza Ljudevita Posavskog 53,
HR-10410 Velika Gorica, Hrvatska

Proizvođač

KOMPERNASS HANDELS GMBH

BURGSTRASSE 21

44867 BOCHUM

NJEMAČKA

www.kompernass.com

Prijevod originalne izjave o sukladnosti

Mi, tvrtka KOMPERNASS HANDELS GMBH, osoba odgovorna za dokumentaciju: g. Semi Uguzlu, BURGSTR. 21, 44867 BOCHUM, NJEMAČKA, ovime izjavljujemo da ovaj proizvod zadovoljava sljedeće norme, normativne dokumente i direktive EU:

Direktivu o strojevima (2006/42/EC)

Direktivu o elektromagnetskoj kompatibilnosti (2014/30/EU)

Direktivu RoHS (direktivu o ograničenju uporabe opasnih tvari u električnoj i elektroničkoj opremi) (2011/65/EU)*

* Odgovornost za izdavanje ove izjave o sukladnosti isključivo snosi proizvođač. Gore opisan predmet izjave ispunjava propise smjernice 2011/65/EU Europskog parlamenta i Vijeća od 8. lipnja 2011 za ograničenje uporabe određenih opasnih tvari u električnim i električnim uređajima.

Primijenjene usklađene norme

EN 62841-1:2015/A11:2022

EN 62841-2-14:2015

EN IEC 55014-1:2021

EN IEC 55014-2:2021

EN IEC 61000-3-2:2019/A1:2021

EN 61000-3-3:2013/A2:2021

EN IEC 63000:2018

Oznaka tipa stroja: Električna blanjalica
PEH 30 E5

Godina proizvodnje: 2024-08

Serijski broj: IAN 465655_2404

Bochum, 20.06.2024.



Semi Uguzlu

- Voditelj odjela kvalitete -

Zadržavamo pravo na tehničke izmjene u svrhu daljnjeg razvoja proizvoda.

Sadržaj

Uvod	14
Namenska upotreba	14
Oprema	14
Obim isporuke	14
Tehnički podaci	15
Opšte bezbednosne napomene za električne	15
1. Bezbednost na radnom mestu	16
2. Električna bezbednost	16
3. Bezbednost lica	16
4. Upotreba i rukovanje električnim alatom	17
5. Servis	17
Specifične bezbednosne napomene za električna renda	18
Originalni pribor/originalni dodatni uređaji	18
Puštanje u rad	19
Uključivanje i isključivanje	19
Podešavanje dubine rendisanja	19
Usisavanje prašine/strugotine (vidi sliku A)	19
Papuča za odlaganje (vidi sliku B)	19
Proces rendisanja	20
Obaranje ivica	20
Korišćenje paralelnog graničnika	20
Korišćenje graničnika dubine žleba (videti sliku G)	20
Montaža/demontaža noževa rendisaljke (vidi sliku C–E)	20
Zamena pogonskog remena (vidi sliku F)	21
Održavanje i čišćenje	22
Odlaganje	22
Servis	23
Garancija i garantni list	23
Prevod originalne Izjave o usaglašenosti	26

Uvod

Čestitamo Vam na kupovini Vašeg novog uređaja. Time ste se odlučili za kvalitetan proizvod.

Uputstvo za upotrebu je deo ovog proizvoda. Ono sadrži važne napomene o bezbednosti, upotrebi i odlaganju. Pre korišćenja proizvoda, upoznajete se sa svim napomenama vezanim za rukovanje i bezbednost. Koristite proizvod samo na opisani način i u navedene svrhe. Predajte svu dokumentaciju prilikom prosleđivanja proizvoda trećim licima.

Namenska upotreba

Uređaj je predviđen za rendisanje materijala od drveta, kao što su grede ili daske, kada radni predmet čvrsto naleže. Osim toga, uređaj je namenjen za obaranje ivica i za pravljenje žleba. Svaka druga upotreba ili promena mašine važi kao nenamenska i krije znatne opasnosti od nezgoda. Proizvođač ne preuzima odgovornost za štete koje su nastale nenamenskom upotrebom. Ovaj uređaj nije namenjen za komercijalnu upotrebu.

Oprema

- 1 Blokada uključivanja
- 2 Prekidač za uključivanje/isključivanje
- 3 Izbacivanje strugotine (po izboru desno/levo)
- 4 Štitnik remena
- 5 Vijci za štitnik remena
- 6 Paralelni graničnik
- 7 Pričvrtni vijak za paralelni graničnik
- 8 Aretirajuća navrtka za podešavanje širine žleba

- 8a Vezni element
- 8b Vezni vijak
- 8c Podložna pločica
- 9 Osnovna ploča rendisaljke
- 10 V-urezi
- 11 Pričvrtni vijak za graničnik dubine žleba
- 12 Graničnik dubine žleba
- 13 Dugme za regulaciju dubine rendisanja (dodatna ručka)
- 14 Skala dubine rendisanja
- 15 Adapter za spoljno usisavanje prašine
- 16 Papuča za odlaganje
- 17 Vratilo noža
- 18 Stezni element
- 18a Imbus-vijci
- 19 Pričvrtni vijci noža rendisaljke
- 20 Nož rendisaljke
- 20a Urez stezne ploče
- 21 Bočni štitnik vratila noža
- 22 Imbus-ključ
- 23 Pogonski remen
- 24 Velika remenica
- 25 Mala remenica
- 26 Viljuškasti ključ

Obim isporuke

- 1 električno rende
- 1 paralelni graničnik
- 1 graničnik dubine žleba
- 1 imbus-ključ
- 1 viljuškasti ključ
- 1 adapter za spoljno usisavanje prašine
- 1 uputstvo za upotrebu

Tehnički podaci

Nominalni napon	230 V ~, 50 Hz (naizmenična struja)
Nazivna snaga	750 W
Nominalni broj obrtaja u praznom hodu	n_0 16500 min ⁻¹
Širina rendisanja	82 mm
Dubina rendisanja	0-3 mm
Dubina žleba	maks. 18 mm
Klasa zaštite	II/□ (dvostruka izolacija)

NAPOMENA



Ovim znakom se potvrđuje, da je ovaj uređaj u skladu sa srpskim zahtevima za bezbednost proizvoda.

Informacije o buci i vibracijama

Merna vrednost za buku je određena u skladu sa EN 62841. Izmereni nivo buke A električnog alata tipično iznosi:

Vrednost emisije buke

Nivo zvučnog pritiska	L_{PA} =90,07 dB
Nivo zvučne snage	L_{WA} =98,07 dB
Nesigurnost	K = 3 dB



Nosite štitnike za sluh!

Ukupna vrednost vibracija

Ručka	a_h =2,881 m/s ²
Dodatna ručka	a_h =4,023 m/s ²
Nesigurnost	K = 1,5 m/s ²

NAPOMENA

- ▶ Za tačnu procenu opterećenja vibracijama u toku određenog radnog intervala, trebalo bi da se uzme u obzir i vreme u kojem je uređaj isključen ili radi, ali nije stvarno u upotrebi. To značajno može da umanjí opterećenje vibracijama u toku celog radnog intervala.

NAPOMENA

- ▶ Navedene ukupne vrednosti vibracija i navedene vrednosti emisije buke su izmerene prema normiranom postupku ispitivanja i mogu da se koriste za međusobno poređenje električnih alata.
- ▶ Navedene ukupne vrednosti vibracija i navedene vrednosti emisije buke mogu da se koriste i za preliminarnu procenu opterećenja.

⚠ UPOZORENJE!

- ▶ Emisije vibracije i buke mogu u toku stvarnog korišćenja da odstupaju od navedenih vrednosti, u zavisnosti od načina na koji se koristi električni alat, naročito u zavisnosti od vrste radnog predmeta koji se obrađuje. Pokušajte da opterećenje vibracijama držite što manjim. Primeri mera za smanjenje opterećenja vibracijama su nošenje rukavica prilikom upotrebe uređaja i ograničenje radnog vremena. Pritom treba uzeti u obzir sve udele radnog ciklusa (na primer vremena u kojima je električni alat isključen, kao i vremena u kojima je uključen, ali radi bez opterećenja).



Opšte bezbednosne napomene za električne



⚠ UPOZORENJE!

- ▶ **Pročitajte sve bezbednosne napomene, sva uputstva, sve ilustracije i tehničke podatke kojima je opremljen ovaj električni alat.** Propusti prilikom pridržavanja sledećih uputstava mogu da dovedu do strujnog udara, požara i/ili teških povreda.

Sačuvajte sve bezbednosne napomene i sva uputstva za ubuduće.

U bezbednosnim napomenama korišćen pojam "Električni alat" se odnosi na električne alate s mrežnim pogonom (sa mrežnim vodom) i na električne alate na akumulatorski pogon (bez mrežnog voda).

1. Bezbednost na radnom mestu

- a) **Držite Vaše radno mesto uvek čisto i dobro osvetljeno.** Nered i neosvetljena radna područja mogu da dovedu do nezgoda.
- b) **Ne radite električnim alatom u okruženju ugroženom eksplozivnom atmosferom, u kojem se nalaze zapaljive tečnosti, gasovi ili prašina.** Električni alati stvaraju varnice koje mogu da zapale prašinu ili isparenja.
- c) **Držite decu i druga lica podalje tokom korišćenja električnog alata.** U slučaju odvratanja pažnje možete da izgubite kontrolu nad električnim alatom.

2. Električna bezbednost

- a) **Priključni utikač električnog alata mora da odgovara utičnici. Utikač ne smete ni na koji način da promenite. Ne koristite adapterske utikače zajedno sa zaštitno uzemljenim električnim alatima.** Nepromenjeni utikači i odgovarajuće utičnice smanjuju rizik od strujnog udara.
- b) **Izbegavajte telesni kontakt sa uzemljenim površinama kao npr. cevi, radijatora, šporeta ili frižidera.** Postoji povišeni rizik od električnog udara kada je Vaše telo uzemljeno.
- c) **Držite električne alate podalje od kiše ili vlage.** Prodiranje vode u električni alat povećava rizik od električnog udara.
- d) **Ne koristite priključni kabl nenamenski da biste nosili električni alat, vešali ga ili da biste izvukli utikač iz utičnice. Držite priključni kabl podalje od visokih temperatura, ulja, oštih ivica ili pokretnih delova.** Oštećeni ili zapleteni priključni kablovi povećavaju rizik od električnog udara.

- e) **Ako radite električnim alatom napolju, koristite samo produžne kablove koji su odobreni za spoljno područje.** Upotreba produžnog kabla dozvoljenog za spoljno područje smanjuje rizik od električnog udara.
- f) **Kada ne možete da izbegnete rad električnog alata u vlažnom okruženju, koristite FI zaštitnu sklopku.** Upotreba FI zaštitne sklopke smanjuje rizik od električnog udara.

3. Bezbednost lica

- a) **Budite pažljivi, pazite na to šta činite i razumno obavljajte radove električnim alatom. Ne koristite električni alat kada ste umorni ili pod uticajem droga, alkohola ili lekova.** Jedan trenutak nepažnje za vreme upotrebe električnog alata može da dovede do ozbiljnih povreda.
- b) **Nosite ličnu zaštitnu opremu i uvek nosite zaštitne naočare.** Nošenje lične zaštitne opreme, kao što su maska protiv prašine, protivklizne bezbednosne cipele, zaštitni šlem ili štitnici za sluh, zavisno od vrste i primene električnog alata, smanjuje rizik od povreda.
- c) **Izbegavajte nenamerno puštanje u rad. Uverite se da je električni alat isključen, pre nego što ga priključite na napajanje strujom i/ili na akumulator, podignite ili nosite.** Držanje prsta na prekidaču prilikom nošenja električnog alata ili priključivanja već uključenog električnog alata na strujno napajanje, može da dovede do nezgoda.
- d) **Uklonite alate za podešavanje ili ključeve za zavrtnje pre nego što uključite električni alat.** Alat ili ključ koji se nalazi u rotirajućem delu električnog alata, može da dovede do povreda.

- e) **Izbegavajte neprirodan položaj tela.** Pobrinite se za stabilan položaj i u svakom trenutku držite ravnotežu. Na taj način možete bolje da kontrolirate električni alat u neočekivanim situacijama.
- f) **Nosite prikladnu odeću. Ne nosite široku odeću ili nakit. Držite kosu i odeću dalje od pokretnih delova.** Opuštena odeća, nakit ili duga kosa mogu da budu zahvaćeni pokretnim delovima.
- g) **Kada vršite montažu uređaja za usisavanje ili prihvat prašine, ove uređaje morate ispravno da priključite i koristite.** Usisavanje prašine može da smanji opasnosti od prašine.
- h) **Ne mislite da ste bezbedni i ne odbacujte bezbednosna pravila za električne alate, iako ste nakon česte upotrebe dobro upoznati sa električnim alatom.** Nepažljive aktivnosti mogu u deliću sekunde da dovedu do teških povreda.
- #### 4. Upotreba i rukovanje električnim alatom
- a) **Ne preopterećujte električni alat. Koristite odgovarajući električni alat za posao koji obavljate.** Sa odgovarajućim električnim alatom ćete bolje i bezbednije raditi u navedenom području snage.
- b) **Ne koristite električni alat čiji je prekidač neispravan.** Električni alat koji više ne može da se uključi ili isključi, je opasan i morate da ga popravite.
- c) **Izvodite utikač iz utičnice i/ili uklonite odvojivi akumulator, pre nego što obavite podešavanje uređaja, zamenu alata za umetanje ili odlaganje električnog alata.** Ova bezbednosna mera sprečava nenamerno pokretanje električnog alata.
- d) **Čuvajte nekorisćene električne alate izvan domašaja dece. Nemojte dozvoliti da električni alat koriste druga lica koja nisu upoznata s njim i koja nisu pročitala ova uputstva.** Električni alati su opasni kada ih koriste neiskusna lica.
- e) **Pažljivo održavajte električne alate i alate za umetanje. Prekontrolišite da li pokretni delovi besprekorno funkcionišu i da nisu zaglavljani, da li su delovi slomljeni ili oštećeni, tako da ometaju funkciju električnog alata. Pre korišćenja električnog alata, dajte oštećene delove na popravku.** Mnoge nezgode su prouzrokovane loše održanim električnim alatima.
- f) **Držite alate za rezanje oštre i čiste.** Pažljivo održavani alati za rezanje, sa oštirim sečivima, se ređe zaglavljaju i lakše se vode.
- g) **Koristite električne alate, alate za umetanje itd. prema ovim uputstvima. Pritom uzmite u obzir radne uslove i delatnost koju treba obaviti.** Upotreba električnih alata za druge namene osim navedenih, može da dovede do opasnih situacija.
- h) **Držite ručke i prihvatne površine suve, čiste i bez tragova ulja i masti.** Klizave ručke i prihvatne površine onemogućuju bezbedno rukovanje i kontrolu električnog alata u nepredviđenim situacijama.
- #### 5. Servis
- a) **Popravku Vašeg električnog alata treba da obavlja isključivo kvalifikovano stručno osoblje i samo sa originalnim rezervnim delovima.** Na taj način bezbednost električnog alata ostaje očuvana.

Specifične bezbednosne napomene za električna renda

- **Sačekajte da se vratilo noža 17 zaustavi, pre nego što odložite električni alat.** Nezaštićeno, rotirajuće vratilo noža može da se zaglavi i dovede do gubitka kontrole kao i do teških povreda.
- **Električni alat držite samo za izolovane površine ručke, zato što vratilo noža može da dodirne sopstveni mrežni kabl.** Kontakt sa provodnikom pod naponom može i metalne delove uređaja da dovede pod napon i da izazove električni udar.
- **Pričvrstite i obezbedite radni predmet pomoću stega ili na drugi način na stabilnu podlogu.** Kada radni predmet držite samo rukom ili uz telo, on nije stabilan, i to može da dovede do gubitka kontrole.
- **Ne hvatajte prstima deo za izbačaj strugotine 3.** Opasnost od povreda od rotirajućih delova.
- **Uređaj usmerite ka radnom predmetu samo kada je uključen.** U suprotnom, postoji opasnost od povratnog udara, kada se nož rendisaljke zaglavi u radnom predmetu.
- **U toku rada, osnovna ploča rendisaljke 9 mora ravno da naleže.** U suprotnom, postoji opasnost od povreda kada je rendisaljka zakošena.
- **Nikada ne rendišite preko metalnih predmeta.** Nož rendisaljke/vratilo noža 17 će se inače oštetiti.
- **Ne smeju da se obrađuju materijali koji sadrže azbest.** Azbest važi kao kancerogen materijal.
- **Prašina koja nastane u toku rada, može da bude štetna po zdravlje, zapaljiva ili eksplozivna.** Nosite zaštitnu masku protiv prašine i koristite odgovarajući uređaj za usisavanje prašine/strugotine. Neke prašine važe kao kancerogene.

- **Tokom duže obrade drveta, a posebno kada obrađujete materijale kod kojih nastaje prašina štetna po zdravlje, priključite uređaj na odgovarajući spoljni uređaj za usisavanje prašine. Ne koristite električno rende kada je kabl oštećen.** Oštećeni kablovi povećavaju rizik od električnog udara.
- **Nipošto se ne oslanjajte rukama pred ili ispred uređaja i površine koju treba obraditi.** U slučaju klizanja postoji opasnost od povreda.
- **U slučaju opasnosti odmah izvucite mrežni utikač iz utičnice.**
- **Izvucite mrežni utikač iz utičnice u slučaju opasnosti, pauza u radu, nekorišćenja i pre svih radova na uređaju (npr. zamena noževa rendisaljke).**
- **Postavite mrežni kabl uvek unazad, iza uređaja.**
- **Koristite samo oštre noževe rendisaljke.**
- **Ne potapajte materijale ili površine koje treba obraditi u tečnosti koje sadrže rastvarače.**
- **Izbegavajte kontakt sa rotirajućim delovima.**
- **Nikada ne koristite uređaj nenamenski i koristite ga samo sa originalnim delovima/priborom.**
- **Uvek čvrsto držite uređaj tokom rada.** Pobrinite se za sigurno uporište.
- **Uređaj mora uvek da bude čist, suv i na njemu ne sme da bude tragova ulja ili maziva.**

Originalni pribor/originalni dodatni uređaji

- **Koristite samo pribor i dodatne uređaje koji su navedeni u uputstvu za upotrebu.** Upotreba drugih delova ili drugog pribora, od onog preporučenog u uputstvu za upotrebu, može za Vas da znači opasnost od povreda.

Puštanje u rad

Uključivanje i isključivanje

Uključivanje

- ◆ Najpre pritisnite blokadu uključivanja ①.
- ◆ Zatim pritisnite prekidač za uključivanje/isključivanje ② i držite ga pritisnutim. Blokada uključivanja ① može sada da se pusti.

Isključivanje

- ◆ Pustite prekidač za uključivanje/isključivanje ②.

NAPOMENA

- ▶ Iz bezbednosnih razloga, prekidač za uključivanje/isključivanje ② ne može da se fiksira.

Podešavanje dubine rendisanja

Preko dugmeta za regulaciju ⑬ može da se podešava dubina rendisanja (0–3 mm) u koracima od 1/10 mm, pomoću skale za dubinu rendisanja ⑭.

Usisavanje prašine/strugotine (vidi sliku A)



⚠ UPOZORENJE! Uvek nosite zaštitnu masku protiv prašine.

⚠ UPOZORENJE! OPASNOST OD POVREDA!

- ▶ Izvucite mrežni utikač iz utičnice pre svih radova na uređaju!

Izbačaj strugotine po izboru (desno/levo)

- ◆ Deblokirajte deo za izbačaj strugotine ③, tako što ćete ga okrenuti u suprotnom smeru od smera strelice (iz položaja „LOCK“).
- ◆ Izvucite deo za izbačaj strugotine ③ iz uređaja.

- ◆ Deo za izbacivanje strugotine ③ može da se montira desno ili levo na rendisaljku. Pritom vodite računa da vrh dela za izbacivanje strugotine ③ usedne u odgovarajući prorez na kućištu.
- ◆ Gurnite deo za izbačaj strugotine ③ u uređaj.
- ◆ Fiksirajte deo za izbačaj strugotine ③ okretanjem u položaj „LOCK“.

Eksterno usisavanje

Kada koristite uređaje za usisavanje prašine, npr. usisivač za radionice, mora po potrebi da se koristi adapter za eksterno usisavanje ⑮. Uređaj za usisavanje prašine mora da odgovara radnom predmetu koji se obrađuje.

Priključivanje

- ◆ Po potrebi, čvrsto natakните adapter za eksterno usisavanje ⑮ na deo za izbačaj strugotine ③.
- ◆ Navucite crevo odobrenog uređaja za usisavanje prašine (npr. usisivača za radionice) na deo za izbačaj strugotine ③, ili, po potrebi, na adapter za eksterno usisavanje ⑮.

Skidanje

- ◆ Povucite crevo uređaja za usisavanje prašine sa dela za izbačaj strugotine ③ ili sa adaptera.
- ◆ Po potrebi, izvucite adapter za eksterno usisavanje ⑮.

Papuča za odlaganje (vidi sliku B)

Papuča za odlaganje ⑯ omogućava odlaganje uređaja bez opasnosti po oštećenje radnog predmeta. U toku radnog procesa se papuča za odlaganje ⑯ preklapa nagore i oslobađa se zadnji kraj osnovne ploče rendisaljke ⑨.

Proces rendisanja

⚠ OPREZ! OPASNOST OD POVRATNOG UDARA!

- ▶ Uređaj usmerite ka radnom predmetu samo kada je uključen.
- ◆ Podesite željenu dubinu rendisanja.
- ◆ Uključite uređaj.
- ◆ Postavite uređaj prednjim delom osnovne ploče rendisaljke 9 na radni predmet.
- ◆ Uređaj vodite ravnomernim pomakom preko površine koju obrađujete.
- ◆ Radite samo sa malim pomakom i vršite pritisak po sredini, na osnovnu ploču rendisaljke 9.
Suviše brz pomak umanjuje kvalitet površine i može da dovede do začepljenja dela za izbačaj strugotine.

Obaranje ivica

V-urezi 10, koji se nalaze na prednjem delu osnovne ploče rendisaljke 9, omogućavaju jednostavno obaranje ivica radnog predmeta.

- ◆ U zavisnosti od željene širine obaranja ivice, koristite odgovarajući V-urez.
- ◆ U tu svrhu, postavite rendisaljku sa V-urezom 10 na ivicu radnog predmeta i vodite uređaj preko ivice.

Korišćenje paralelnog graničnika

- ◆ Da biste montirali paralelni graničnik, provucite vezni vijak 8b kroz vezni element 8a i paralelni graničnik 6.
- ◆ Stavite podložnu pločicu 8c na vezni vijak 8b.
- ◆ Stavite podložnu pločicu 8c na vezni vijak 8b.
- ◆ Zavrnite aretirajuću navrtku 8 na vezni vijak 8b.
- ◆ Montirajte paralelni graničnik 6 sa pričvrstnim vijkom 7 na uređaj.

- ◆ Odvijte aretirajuću navrtku 8 i podesite željenu širinu.
- ◆ Ponovo zategnite aretirajuću navrtku 8.
- ◆ Vodite računa da rendisaljku vodite bočnim površinskim pritiskom.

Korišćenje graničnika dubine žleba (videti sliku G)

- ◆ Montirajte graničnik dubine žleba 12 pričvrstnim vijkom 11 na uređaj.
- ◆ Graničnikom dubine žleba 12 podesite željenu dubinu žleba u milimetrima.
- ◆ Proces rendisanja izvedite nekoliko puta, dok ne postignete željenu dubinu žleba.

Montaža/demontaža noževa rendisaljke (vidi sliku C–E)

⚠ UPOZORENJE! OPASNOST OD POVREDA!

- ▶ Izvucite mrežni utikač iz utičnice pre svih radova na uređaju!

⚠ OPREZ!

- ▶ Zbog oštih ivica sečiva noževa rendisaljke 20 postoji opasnost od povreda!
- ▶ Ne hvatajte noževe rendisaljke 20 za ivice sečiva.

Nož rendisaljke 20 ima dva sečiva i može da se okreće.

- ◆ Zamenite nož rendisaljke 20, kada su obe ivice sečiva postale tupe.
- ◆ Nemojte da oštrite nož rendisaljke 20.

Okretanje ili zamena noževa rendisaljke

⚠ UPOZORENJE! OPASNOST OD POVREDA!

- ▶ Kod zamene noževa rendisaljke, nosite odgovarajuće zaštitne rukavice.

NAPOMENA

- ▶ Ne odvijajte oba imbus-vijka **18a**. Oni služe za podešavanje visine vratila noža. Nije potrebno podešavanje kada koristite noževe rendisaljke, kupljene od proizvođača.
U suprotnom, može da se javi necentriranost. Koristite isključivo noževe rendisaljke koje je isporučio proizvođač.
- ▶ Kod zamene noževa, uvek zamenite oba noža, da biste izbegli necentriranost.
- ▶ Najpre odvijte samo jedan nož, tako možete pri naknadnom sklapanju da se orijentirate prema fabrički montiranom drugom nožu.
- ◆ Priloženim viljuškastim ključem **2b** odvijte malo 3 pričvrtna vijka **19**, tako da nož rendisaljke **20** bude pokretljiv (vidi sliku C).
- ◆ Gurnite pokretni bočni štitičnik **21** u prorez na kućištu.
- ◆ Gurnite nož rendisaljke **20** bočno iz steznog elementa **18**. (vidi sliku D)

NAPOMENA

- ▶ Nož rendisaljke **20** može fabrički da bude premazan zaštitnim lakom. Nije potreban novi premaz.
- ◆ Izvršite montažu okrenutog ili novog noža rendisaljke u obrnutom redosledu. Pritom vodite računa da užlebljenje na nožu rendisaljke **20** klizi u urez stezne ploče **20a** (vidi sliku E).
- ◆ Vodite računa o tome da nož rendisaljke **20** malo (oko 1 mm) viri izvan vratila noža **17**, u pravcu pokretnog bočnog štitičnika **21**. Pažljivo okrećite vratilo noža da biste proverili da nož rendisaljke nigde ne dodiruje.
- ◆ Dodatno vodite računa o tome da stezni element **18** na krajevima bude u ravni sa vratilom noža **17**. Stezni element **18** mora da naleže na imbus-vijcima **18a**, pre nego što se pritegnu pričvrtni vijci **19**.

- ◆ Noževe rendisaljke **20** možete da poručite isključivo preko navedene adrese servisa (vidi poglavlje „Servis“). Ne koristite noževe rendisaljke drugih proizvođača.

Podešavanje visine noža rendisaljke

- ◆ Podesite dubinu rendisanja na 0 mm.
- ◆ Proverite položaj noža rendisaljke **20** na oba kraja. Koristite ravan i prav predmet kao referentnu letvu iznad osnovne ploče rendisaljke **9**.
- ◆ Vrh noža rendisaljke **20** mora da bude u ravni sa površinom osnovne ploče rendisaljke **9**.
- ◆ Visina noža rendisaljke **20** može da se podesi pomoću isporučenog imbus-ključa **22** preko oba imbus-vijka **18a**. Imbus-vijke **18a** podesite tako da vrh noža rendisaljke bude na obe strane u ravni sa osnovnom pločom rendisaljke **9**.

Zamena pogonskog remena (vidi sliku F)

⚠ UPOZORENJE! OPASNOST OD POVREDA!

- ▶ Izvucite mrežni utikač iz utičnice pre svih radova na uređaju!
- ◆ Uklonite zavrtnje **5** i uklonite poklopac pojasa **4**.
- ◆ Uklonite pohabani pogonski remen **23**.
- ◆ Novi pogonski remen **23** najpre postavite na malu remenicu **25**, a zatim pogonski remen **23** navucite okretanjem na veliku remenicu **24**.
- ◆ Postavite štitičnik remena **4** i pričvrstite ga vijcima **5**.

Održavanje i čišćenje

UPOZORENJE! OPASNOST OD POVREDA!

- ▶ Izvucite mrežni utikač iz utičnice pre svih radova na uređaju!
- ◆ Uređaj i proreze za ventilaciju držite stalno čiste, da bi dobro i bezbedno radili.
- ◆ Redovno čistite deo za izbačaj strugotine .
- ◆ Za čišćenje zapušenog dela za izbačaj strugotine, koristite odgovarajući alat (npr. komad drveta, komprimovani vazduh itd).
- ◆ Koristite suhu krpu za čišćenje kućišta.
- ◆ Nataloženu prašinu od rendisanja uklonite četkicom.
- ◆ Nipošto ne koristite oštre predmete, benzin, rastvarače ili sredstva za čišćenje koja nagrizaju plastiku. Izbegavajte da tečnosti dospeju u unutrašnjost uređaja.

NAPOMENA

- ▶ Rezervne delove koji nisu navedeni (kao npr. ugljene četkice, noževe rendisaljke) možete da poručite preko naše dežurne servisne službe.

UPOZORENJE!

- ▶ **Uređaje na popravak predajte podružnici servisa ili stručnjaku električaru uz isključivu uporabu originalnih rezervnih dijelova.** Na taj se način osigurava održanje sigurnosti uređaja.
- ▶ **Zamjenu utikača ili priključnog voda uvijek treba izvršiti proizvođač uređaja ili njegov servis.** Na taj se način osigurava održanje sigurnosti uređaja.

Odlaganje



Ne bacajte električne alate u kućni otpad!

Prateći simbol precrtane kante za otpad na točkovima znači da ovaj aparat podleže direktivi 2012/19/EU. Ova direktiva navodi da ovaj aparat na kraju svog veka korišćenja ne smete da odložite u uobičajeni kućni otpad, već morate da ga predate na posebno uređenim sabirnim mestima, skladištima za reciklažu ili preduzeću za upravljanje otpadom.

Ovo odlaganje je za Vas besplatno. Čuvajte životnu sredinu i odložite stručno.

Ukoliko Vaš istrošen aparat sadrži podatke o ličnosti, lično ste odgovorni za njihovo brisanje pre nego što vratite aparat.



O mogućnostima za odlaganje dotrajalih proizvoda saznacete u Vašoj opštinskoj ili gradskoj upravi.



Ambalaža se sastoji od ekoloških materijala koje možete da odložite putem lokalnih mesta za reciklažu.



Odložite ambalažu na ekološki prihvatljiv način. Obratite pažnju na oznaku na različitim ambalažnim materijalima i, ako je potrebno, odvojite ambalažne materijale zasebno. Ambalažni materijali su označeni skraćenicama (a) i ciframa (b) sa sledećim značenjem: 1–7: Plastika, 20–22: Hartija i karton, 80–98: Kompozitni materijal.

Servis



Ovaj priručnik, kao i mnoge druge priručnike, možete da preuzmete na stranici parkside-diy.com. Ovim QR-kôdom dolazite direktno na stranicu parkside-diy.com. Iza-

berite Vašu zemlju, i preko maske za pretragu pretražite uputstva za upotrebu. Unosom broja artikla (IAN) 465655_2404 dolazite do uputstva za upotrebu za Vaš proizvod. stvo za upotrebu.

Kako izjaviti reklamaciju?

Molimo Vas:

- da pozovete korisnički servis: 0800 801 807
- obrazac za kontakt na stranici parkside-diy.com
- posetite najbližu Lidl prodavnicu.

Da bismo osigurali najbržu asistenciju, molimo da sačuvate fiskalni račun i date ga na uvid prilikom izjavljivanja reklamacije.

Lidl i proizvođač nisu u mogućnosti da garantuju obezbeđivanje servisiranja i dostupnost rezervnih delova nakon isteka garantnog perioda/ perioda saobraznosti. Ukoliko za tim bude potrebe, putem naše Službe za potrošače možete proveriti dostupnost rezervnih delova i opcije za popravku. Hvala na razumevanju.

GARANCIJA I GARANTNI LIST

Poštovani kupci,

Ovim putem Vas upoznajemo sa Vašim pravima i obavezama koje proističu iz Zakona o zaštiti potrošača, a u pogledu ostvarivanja prava iz garancije.

Ova garancija ni na koji način ne utiče, niti isključuje prava koja kupac ima u skladu sa važećim Zakonom o zaštiti potrošača po osnovu zakonske odgovornosti prodavca za nesaobraznost robe ugovoru koja traje 2 godine od dana kada je roba predata kupcu.

Davalac garancije ovom izjavom preuzima obavezu da kupcima svojih aparata, a pod uslovima i redosledom definisanim u ovoj izjavi, obezbedi:

- besplatno otklanjanje kvarova u garantnom roku, koji bi nastali kod uobičajene upotrebe ili zbog grešaka u proizvodnji i materijalu, ili
- zamenu aparata kada opravka shodno odredbi prethodne tačke nije moguća, ili
- povrat novca kada ni zamena aparata shodno odredbi prethodne tačke nije moguća.

Ukupan rok garancije je 3 godine.

Garantni rok počinje da važi od datuma kupovine proizvoda, odnosno od prijema istog od strane kupca, a što se dokazuje fiskalnim računom.

Garancija važi na teritoriji Republike Srbije.

Ukoliko je uključeno u obim isporuke, na akumulatorske pakete serije X12V i X20V Team dobijate 3 godine garancije od datuma kupovine.

Kupac može da izjavi reklamaciju usmeno u nekom od prodajnih objekata Lidl Srbija KD, odnosno telefonom, pisanim putem ili elektronskim putem na kontakte kompanije Lidl Srbija KD, uz dostavu računa na uvid.

U cilju ispravnog funkcionisanja uređaj se koristi u skladu sa njegovom namenom i Uputstvom za upotrebu.

Na osnovani zahtev kupca, koji je izjavljen u garantnom roku i u skladu sa uslovima iz ove Izjave, prodavac će izvršiti otklanjanje kvarova i nedostataka na proizvodu ili druge radnje u skladu sa ovom Izjavom, a u roku predviđenom Zakonom.

Garantni uslovi

Pre obraćanja prodavcu za tehničku pomoć, potrebno je proveriti ispravnost instalacije i ostalih potrebnih uslova naznačenih u Uputstvu za upotrebu.

Kupac je dužan da prodavcu preda sve pripadajuće delove uređaja koje je preuzeo u trenutku kupovine.

Popravke u roku garancije

Garancija važi počev od dana kada je proizvod predat kupcu, a koja se utvrđuje na osnovu fiskalnog računa. U garantnom periodu davalac garancije, odnosno prodavac je u obavezi da otkloni tehničke kvarove koji bi nastali kod uobičajene upotrebe ili zbog grešaka u proizvodnji i materijalu, bez naknade i u zakonskom roku. Ukoliko opravka nije moguća, davalac garancije, odnosno prodavac je ovlašćen i dužan da sprovede druge radnje u skladu sa ovom Izjavom.

Lidl i proizvođač nisu u mogućnosti da garantuju obezbeđivanje servisiranja i dostupnost rezervnih ili zamenskih delova van postupka ostvarivanja prava iz garancije/zakonske odgovornosti za saobraznost. Ukoliko za tim bude potrebe, putem naše Službe za potrošače možete proveriti dostupnost rezervnih delova i opcije za popravku. Hvala na razumevanju.

Garancija ne važi u sledećim slučajevima:

1. Ukoliko prodavcu uz uređaj nije priložen fiskalni račun ili drugi dokaz o kupovini koji sadrži datum prodaje.
2. Ukoliko je kvar prouzrokovan udarom groma, strujnim udarom ili sličnim delovanjem spoljne sile na sam uređaj (požar, poplava, naponski udar...).
3. Ukoliko su nastali kvarovi i oštećenja na uređaju posledica delovanja spoljnih uticaja, kao što su: velika vlaga, previšoka i suviše niska temperatura (pucaanje cevi usled smrzavanja, oštećenja gumenih delova, rđanje, itd.)
4. Ukoliko uređaj nije korišćen u skladu sa Uputstvom za upotrebu.
5. Ukoliko je uređaj pokušalo da popravi treće neovlašćeno lice.
6. Ukoliko uređaj nije korišćen u skladu sa namenom.
7. Ukoliko je čišćenje i održavanje uređaja urađeno protivno Uputstvu za upotrebu.
8. Ukoliko je uređaj korišćen u profesionalne svrhe.
9. Ukoliko uz proizvod nisu predati svi pripadajući delovi proizvoda koje je kupac preuzeo u trenutku kupovine.
10. Obim garancije se ne odnosi na delove proizvoda koji su podložni normalnom habanju i stoga se mogu smatrati habajućim delovima, kao npr. B. listovi testere, zamenski listovi, brusni papir, itd. ili oštećenje lomljivih delova kao što su. B. prekiđajući ili delovi koji su napravljeni od stakla.

Garantni rok ne važi kod

- normalnog trošenja kapaciteta akumulatora
- komercijalne upotrebe proizvoda
- oštećenja ili izmena proizvoda od strane kupca
- nepoštovanja propisa u pogledu bezbednosti i održavanja, grešaka u rukovanju
- šteta usled elementarnih nepogoda

Naziv proizvoda	Električno rende
Model	PEH 30 E5
IAN/Serijski broj	465655_2404
Proizvođač	KOMPERNASS HANDELS GMBH, BURGSTRASSE 21, 44867 BOCHUM, NEMAČKA www.kompernass.com
Ovlašćeni serviser	ICOM COMMUNICATIONS doo, Novosadski put 68, 21203 Veternik, Republika Srbija, tel. 021 3000 151, mob. 060 4800 473, e-mail: kompernass@lidl.rs
Datum predaje robe potrošaču	datum sa fiskalnog računa
Uvozi i stavlja u promet	Lidl Srbija KD, Prva južna radna 3, 22330 Nova Pazova, Republika Srbija, tel. 0800-300-199, e-mail: kontakt@lidl.rs

Prevod originalne Izjave o usaglašenosti

Mi, preduzeće KOMPERNASS HANDELS GMBH, lice odgovorno za dokumentaciju: g. Semi Uguzlu, BURGSTR. 21, 44867 BOHUM, NEMAČKA, ovim izjavljujemo da je ovaj proizvod u skladu sa sledećim standardima, normativnim dokumentima i EZ direktivama:

Direktiva za mašine

(2006/42/EC)

Elektromagnetna podnošljivost

(2014/30/EU)

RoHS direktiva

(2011/65/EU)*

* Isključivu odgovornost za izdavanje ove Izjave o usklađenosti snosi proizvođač. Gore opisan predmet Izjave ispunjava propise Direktive 2011/65/EU Evropskog parlamenta i saveta od 8. juna 2011. za ograničenje upotrebe određenih opasnih materija u električnim i elektronskim uređajima.

Primenjeni harmonizovani standardi

EN 62841-1:2015/A11:2022

EN 62841-2-14:2015

EN IEC 55014-1:2021

EN IEC 55014-2:2021

EN IEC 61000-3-2:2019/A1:2021

EN 61000-3-3:2013/A2:2021

EN IEC 63000:2018

Oznaka tipa mašine: Električno rende PEH 30 E5

Godina proizvodnje: 08–2024.

Serijski broj: IAN 465655_2404

Bohum, 20.06.2024.



Semi Uguzlu

- Menadžer kvaliteta -

Zadržavamo pravo na tehničke izmene u svrhu daljeg razvoja proizvoda.

Cuprins

Introducere	28
Utilizarea conform destinației	28
Dotare	28
Furnitura	28
Date tehnice	29
Indicații generale de siguranță pentru sculele electrice	29
1. Siguranța zonei de lucru	30
2. Siguranța electrică	30
3. Siguranța persoanelor	30
4. Utilizarea și manevrarea sculei electrice	31
5. Service	32
Indicații de siguranță specifice pentru rindele electrice	32
Accesorii/aparate auxiliare originale	33
Punerea în funcțiune	33
Pornirea/oprirea	33
Reglarea adâncimii de așchiere	33
Aspirarea prafului/șpanurilor (a se vedea fig. A)	33
Patină de parcare (a se vedea fig. B)	34
Procedeul de rindeluire	34
Teșirea canturilor	34
Utilizarea riglei de ghidare	34
Utilizarea opritorului de adâncime a fălțuirii (a se vedea fig. G)	34
Demontarea/montarea cuțitului de rindeluire (a se vedea fig. C–E)	34
Schimbarea curelei de antrenare (a se vedea fig. F)	36
Întreținerea și curățarea	36
Eliminarea	36
Garanția Kompnass Handels GmbH	37
Service-ul	39
Importator	39
Traducerea declarației de conformitate originale	40

Introducere

Felicitări pentru cumpărarea noului dvs. aparat. Ați decis să alegeți un produs de calitate superioară. Instrucțiunile de utilizare fac parte integrantă din acest produs. Acestea cuprind informații importante privind siguranța, utilizarea și eliminarea. Înainte de utilizarea produsului familiarizați-vă cu toate indicațiile privind utilizarea și siguranța. Utilizați produsul numai în modul descris și numai în domeniile de utilizare menționate. În cazul transmiterii produsului unei alte persoane, predați-i toate documentele aferente acestuia.

Utilizarea conform destinației

Aparatul este destinat, în condițiile unui suport sigur al pieselor de prelucrat, pentru rindeluirea de materiale lemnoase precum grinzi sau scânduri. În plus aparatul este destinat pentru teșirea canturilor și pentru fălțuire. Orice altă utilizare sau modificare a aparatului este considerată a fi neconformă și atrage pericole considerabile de accidentare. Producătorul nu își asumă răspunderea pentru prejudiciile rezultate în urma unei utilizări care contravine destinației. Acest aparat nu este destinat utilizării în scopuri comerciale.

Dotare

- ❶ Întreprător de siguranță
- ❷ Comutator PORNIT/OPRIT
- ❸ Ejector așchii (la alegere dreapta/stânga)
- ❹ Capacul curelei
- ❺ Șuruburi pentru capacul curelei
- ❻ Riglă de ghidare
- ❼ Șurub de prindere pentru rigla de ghidare
- ❽ Piuliță de fixare pentru reglarea lățimii de fălțuire

- ❸a Șurub de legătură
- ❸b Piesă de legătură
- ❸c Șaibă suport
- ❹ Talpa de rindeluire
- ❿ Canal în formă de V
- ⓫ Șurub de prindere pentru opritorul de adâncime a fălțuirii
- ⓬ Opritor de adâncime a fălțuirii
- ⓭ Buton rotativ pentru reglarea adâncimii de așchiere (mâner suplimentar)
- ⓮ Scală de adâncime de așchiere
- ⓯ Adaptor pentru aspirare externă
- ⓰ Patină de parcare
- ⓱ Arbore portcuțit
- ⓲ Element de pretensionare
- ⓳a Șuruburi cu cap hexagonal interior
- ⓳b Șuruburi de prindere pentru cuțitul de rindeluire
- ⓴ Cuțit de rindeluire
- ⓴a Canelură placă de fixare
- ⓴b Protecție laterală arbore portcuțit
- ⓴c Cheie hexagonală interioară
- ⓴d Cureauă de antrenare
- ⓴e Roată mare de curea
- ⓴f Roată mică de curea
- ⓴g Cheie fixă

Furnitura

- 1 rindea electrică
- 1 riglă de ghidare
- 1 opritor de adâncime a fălțuirii
- 1 cheie hexagonală interioară
- 1 cheie fixă
- 1 adaptor pentru aspirare externă
- 1 exemplar instrucțiuni de utilizare

Date tehnice

Tensiune nominală	230 V ~, 50 Hz (curent alternativ)
Putere nominală	750 W
Turația nominală	
la mers în gol	n_0 16500 min ⁻¹
Lățimea de rindeluire	82 mm
Adâncime de așchiere	0–3 mm
Adâncimea de fălțuire	max. 18 mm
Clasa de protecție	II/□ (izolare dublă)

Informații privind zgomotele și vibrațiile

Valoarea măsurată pentru zgomot determinată conform EN 62841. Nivelul de zgomot evaluat A al sculei electrice este în mod tipic de:

Valoarea emisiei de zgomot

Nivelul presiunii acustice	$L_{PA} = 90,07$ dB
Nivelul puterii acustice	$L_{WA} = 98,07$ dB
Incertitudine	$K = 3$ dB



Purtați echipament de protecție a auzului!

Valoarea totală a vibrațiilor

Mâner	$a_h = 2,881$ m/s ²
Mâner suplimentar	$a_{nh} = 4,023$ m/s ²
Incertitudine	$K = 1,5$ m/s ²

INDICAȚIE

- ▶ Pentru o evaluare exactă a expunerii la vibrații într-un anumit interval al timpului de lucru se vor lua în considerare și perioadele în care aparatul este oprit sau se află în funcțiune, dar nu este utilizat propriu-zis. Astfel, expunerea la vibrații poate fi redusă în mod considerabil pentru întregul interval al timpului de lucru.
- ▶ Valorile totale emise ale vibrațiilor și valorile de emisie a zgomotului au fost măsurate conform unei proceduri de verificare standardizate și pot fi utilizate pentru compararea sculelor electrice.

INDICAȚIE

- ▶ Valorile totale emise ale vibrațiilor și valorile de emisie a zgomotului pot fi utilizate și pentru o evaluare introductivă a expunerii.

⚠ AVERTIZARE!

- ▶ Emisiile de vibrație și zgomot pot devia în timpul utilizării efective a sculei electrice față de valorile de emisie în funcție de modul în care scula electrică este utilizată, în special în funcție de modul în care este prelucrată piesa de prelucrat. Încercați să mențineți sarcina prin vibrații la un nivel cât mai redus. Măsurile ilustrative pentru reducerea expunerii la vibrații sunt purtarea mănușilor în timpul utilizării sculei și limitarea timpului de lucru. În acest scop trebuie luate în considerare toate componentele ciclului de funcționare (de exemplu perioadele în care scula electrică a fost oprită și perioadele în care, deși a fost pornită, a funcționat fără sarcină).



Indicații generale de siguranță pentru sculele electrice



⚠ AVERTIZARE!

- ▶ **Citiți toate indicațiile de siguranță, instrucțiunile, imaginile și datele tehnice cu care este prevăzută această sculă electrică.** Nerespectarea următoarelor instrucțiuni poate cauza electrocutare, incendiu și/sau răni grave.

Păstrați toate indicațiile de siguranță și instrucțiunile pentru consultarea ulterioară. Noțiunea de „sculă electrică” utilizată în indicațiile de siguranță se referă la sculele electrice alimentate de la rețea (cu cablu de alimentare) și la sculele electrice cu acumulatori (fără cablu de alimentare).

1. Siguranța zonei de lucru

- a) **Păstrați zona de lucru curată și bine iluminată.** Dezordinea și zonele de lucru iluminate necorespunzător pot duce la accidentări.
- b) **Nu lucrați cu scula electrică în zone cu potențial exploziv în care se găsesc lichide, gaze sau pulberi inflamabile.** Sculele electrice produc scântei care pot aprinde pulberea sau vaporii.
- c) **În timpul utilizării sculei electrice țineți la distanță copiii și alte persoane.** Dacă sunteți distras, puteți pierde controlul asupra sculei electrice.

2. Siguranța electrică

- a) **Fișa de racord a sculei electrice trebuie să se potrivească în priză. Ștecărul nu trebuie modificat în niciun fel. Nu folosiți adaptoare împreună cu scule electrice protejate prin împământare.** Ștecărele nemodificate și prizele adecvate reduc riscul de electrocutare.
- b) **Evitați contactul corporal cu suprafețele împământate cum sunt cele ale conductelor, caloriferelor, aragazelor și frigiderelor.** În cazul în care contactul există, riscul de electrocutare este crescut.
- c) **Nu expuneți sculele electrice la ploaie sau umezeală.** Pătrunderea apei într-o sculă electrică crește riscul de electrocutare.
- d) **Nu utilizați cablul de conexiune într-un alt scop decât cel destinat, de exemplu, pentru a transporta sau pentru a agăța scula electrică sau pentru a scoate ștecărul din priză. Feriți cablul de conexiune de temperaturi ridicate, ulei, muchii ascuțite sau de componente aflate în mișcare.** Cablurile de conexiune deteriorate sau încurcate cresc riscul de electrocutare.

- e) **Atunci când lucrați cu o sculă electrică în aer liber, utilizați numai prelungitoare care sunt admise pentru uzul în exterior.** Utilizarea unui cablu prelungitor adecvat pentru uzul în exterior reduce riscul de electrocutare.
- f) **Dacă utilizarea sculei electrice într-un mediu umed este inevitabilă, utilizați un întrerupător de protecție contra curenților vagabonzi.** Utilizarea unui întrerupător de protecție contra curenților vagabonzi reduce riscul de electrocutare.

3. Siguranța persoanelor

- a) **Fiți mereu precaut, fiți atent la ceea ce faceți și acționați în mod rațional atunci când lucrați cu o sculă electrică. Nu utilizați sculele electrice dacă sunteți obosit sau dacă vă aflați sub influența drogurilor, alcoolului sau a medicamentelor.** Un moment de neatenție în timpul utilizării sculei electrice poate duce la răniri grave.
- b) **Purtați echipament individual de protecție și întotdeauna ochelari de protecție.** Purtarea de echipament individual de protecție precum mască antipraf, încălțăminte de protecție antiderapantă, cască de protecție sau echipament de protecție a auzului, în funcție de tipul și utilizarea sculei electrice, reduce riscul de rănire.
- c) **Evitați punerea în funcțiune neintenționată. Asigurați-vă că scula electrică este oprită înainte de a o conecta la alimentarea cu curent și/ sau la acumulator, înainte de a o lua în mână sau de a o transporta.** Transportul sculei electrice cu degetul pe comutator sau conectarea sculei electrice deja pornite la alimentarea cu curent poate provoca accidentări.

- d) **Îndepărtați sculele de reglare sau cheile înainte de a porni scula electrică.** O sculă sau o cheie care se află într-o piesă rotativă a sculei electrice poate provoca răniri.
- e) **Evitați pozițiile anormale ale corpului. Asigurați o poziție fixă și păstrați-vă echilibrul în orice moment.** Astfel puteți controla mai bine scula electrică în situații neașteptate.
- f) **Purtați îmbrăcăminte adecvată. Nu purtați îmbrăcăminte largă sau bijuterii. Țineți părul și îmbrăcămintea departe de componentele mobile.** Îmbrăcămintea largă, bijuteriile sau părul lung pot fi agățate de componentele mobile.
- g) **Dacă pot fi montate dispozitive de aspirare și de capturare a prafului, acestea trebuie conectate și utilizate corect.** Utilizarea unui dispozitiv de aspirare a prafului poate reduce expunerea la pericole provocate de praf.
- h) **Nu considerați că vă aflați în siguranță și nu neglijați regulile de siguranță pentru sculele electrice, chiar dacă sunteți deja familiarizat cu scula electrică după multiple utilizări.** Neatenția în acționare poate provoca într-o fracțiune de secundă răniri grave.

4. Utilizarea și manevrarea sculei electrice

- a) **Nu suprasolicitați scula electrică. Utilizați pentru lucrarea dvs. scula electrică destinată respectivei lucrări.** Cu scula electrică adecvată lucrați mai bine și mai sigur în domeniul de putere specificat.
- b) **Nu utilizați nicio sculă electrică al cărei comutator este defect.** O sculă electrică a cărei pornire sau oprire nu mai este posibilă, este periculoasă și trebuie reparată.
- c) **Scoateți ștecărul din priză și/sau îndepărtați acumulatorul detașabil înainte de a efectua reglaje la aparat, de a schimba piesele capului atașabil sau de a pune scula electrică deoparte.** Această măsură de precauție împiedică pornirea neintenționată a sculei electrice.
- d) **Nu păstrați sculele electrice neutilizate la îndemâna copiilor. Nu permiteți ca scula electrică să fie utilizată de persoane care nu sunt familiarizate cu aceasta sau care nu au citit aceste instrucțiuni.** Sculele electrice sunt periculoase dacă sunt utilizate de persoane fără experiență.
- e) **Îngrijiți cu atenție sculele electrice și accesoriile. Verificați dacă componentele mobile funcționează ireproșabil și dacă nu se blochează, dacă există componente rupte sau deteriorate în așa fel încât să fie afectată funcționarea sculei electrice. Înainte de utilizarea sculei electrice, solicitați repararea componentelor deteriorate.** Multe accidente sunt provocate de întreținerea necorespunzătoare a sculelor electrice.
- f) **Mențineți sculele de tăiere ascuțite și curate.** Sculele de tăiere îngrijite cu atenție, cu muchii de tăiere ascuțite se blochează mai rar și sunt mai ușor de controlat.
- g) **Utilizați sculele electrice, accesoriile, capetele atașabile etc. conform acestor instrucțiuni. În același timp aveți în vedere condițiile de lucru și activitatea pe care trebuie să o executați.** Utilizarea sculelor electrice pentru alte aplicații decât cele prevăzute poate duce la situații periculoase.
- h) **Mențineți mânerul și suprafețele de prindere uscate, curate și lipsite de ulei și grăsimi.** Mânerul și suprafețele de prindere alunecoase nu permit operația și controlarea sigură a sculei electrice în situații neprevăzute.

5. Service

- a) **Dispuneți repararea sculei electrice pe care o dețineți numai de către personal calificat și numai cu piese de schimb originale.** Astfel se asigură menținerea siguranței sculei electrice.

Indicații de siguranță specifice pentru rindele electrice

- Așteptați oprirea arborelui portcuțit 17 înainte de a așeza scula electrică. Un arbore portcuțit lăsat liber în rotație se poate gripa de suprafață și poate duce la pierderea controlului, precum și la răniri grave.
- Țineți scula electrică numai de suprafețele izolate ale mânerului, deoarece arborele portcuțit poate atinge cablul propriu de alimentare. Contactul cu un cablu conducător de tensiune poate pune sub tensiune și componentele metalice ale aparatului, putând provoca electrocutarea.
- Fixați și asigurați pe o bază stabilă piesa de prelucrat, cu ajutorul clemelor sau prin altă metodă. Dacă țineți piesa de prelucrat numai cu mâna sau presată cu corpul, aceasta rămâne instabilă și poate duce la pierderea controlului.
- **Nu introduceți degetul în ejectorul de așchii 3.** Pericol de rănire din cauza pieselor rotative.
- **Dirijați aparatul pornit doar spre piesa de prelucrat.** Altfel există pericol de recul în cazul în care cuțitul de rindeluire se prinde în piesa de prelucrat.
- **În timpul lucrului talpa de rindeluire 9 trebuie poziționată plat.** Altfel există pericol de rănire prin griparea rindelei.
- **Nu rindeluiți niciodată obiecte metalice.** Cuțitul de rindeluire/arborele portcuțit 17 este altfel deteriorat.

- **Este interzisă prelucrarea materialelor cu conținut de azbest.** Azbestul este cancerigen.
- **Pulberile rezultate în urma lucrărilor pot fi dăunătoare pentru sănătate, inflamabile sau explozive.** Purtați o mască antipraf și folosiți mijloace adecvate de aspirare a prafului/șpanurilor. Unele pulberi sunt considerate cancerigene.
- **În cazul prelucrării pe o durată mai îndelungată a lemnului și în special a materialelor generatoare de pulberi periculoase pentru sănătate, aparatul se va conecta la un dispozitiv extern adecvat de aspirare a prafului. Nu folosiți rindeaua electrică în cazul în care cablul este deteriorat.** Cablurile deteriorate cresc riscul de electrocutare.
- **Nu vă sprijiniți în niciun caz mâinile în apropierea sau în fața aparatului ori a suprafeței de prelucrat.** Există amenințarea unui pericol de rănire în cazul alunecării.
- **În caz de pericol scoateți imediat ștecărul din priză.**
- **Scoateți întotdeauna ștecărul din priză în caz de pericol, în timpul pauzelor de lucru, în caz de neutilizare, înainte de efectuarea tuturor lucrărilor la aparat (de ex. schimbarea cuțitului de rindeluire).**
- **Dirijați cablul de alimentare întotdeauna în spatele aparatului.**
- **Utilizați numai cuțite de rindeluire ascuțite.**
- **Nu impregnați materialele sau suprafețele de prelucrat cu lichide pe bază de solvenți.**
- **Evitați contactul cu componentele rotative.**
- **Nu folosiți niciodată aparatul în alt scop și utilizați-l numai cu piese/accesorii originale.**

- **Pe durata lucrului țineți întotdeauna aparatul ferm.** Asigurați o poziție stabilă.
- **Aparatul trebuie să fie permanent curat, uscat și să nu prezinte urme de ulei sau lubrifianți.**

Accesorii/aparate auxiliare originale

- **Utilizați numai accesoriile și aparatele auxiliare care sunt specificate în instrucțiunile de utilizare.** Utilizarea altor piese sau accesorii decât cele recomandate în instrucțiunile de utilizare poate constitui pentru dvs. pericol de rănire.

Punerea în funcțiune

Pornirea/oprirea

Pornirea

- ◆ Apăsați în primul rând întrerupătorul de siguranță ①.
- ◆ Apăsați și mențineți apoi apăsat comutatorul PORNIT/OPRIT ②.
Întrerupătorul de siguranță ① poate fi eliberat acum.

Oprirea

- ◆ Eliberați comutatorul PORNIT/OPRIT ②.

INDICAȚIE

- ▶ Comutatorul PORNIT/OPRIT ② nu poate fi blocat din motive de siguranță.

Reglarea adâncimii de așchiere

Cu butonul rotativ ⑬ se poate regla adâncimea de așchiere (0–3 mm), la treptele de oprire 1/10 mm, cu ajutorul scalei de adâncime a așchierii ⑭.

Aspirarea prafului/șpanurilor (a se vedea fig. A)



⚠ AVERTIZARE! Purtați întotdeauna o mască de protecție antipraf.

⚠ AVERTIZARE! PERICOL DE RĂNIRE!

- ▶ Înainte de a efectua orice lucrări la aparat scoateți ștecărul din priză!

Ejector așchii selectabil (dreapta/stânga)

- ◆ Deblocați ejectorul de așchii ③ rotindu-l în direcția opusă săgeții (din poziția „LOCK”).
- ◆ Trageți ejectorul de așchii ③ în sus din aparat.
- ◆ Ejectorul de așchii ③ poate fi introdus în dreapta sau în stânga în rindea. În acest scop, se va avea în vedere ca vârful de la ejectorul de așchii ③ să se potrivească în decupajul corespunzător de la carcasă.
- ◆ Introduceți ejectorul de așchii ③ în aparat.
- ◆ Blocați ejectorul de așchii ③ prin rotirea în poziția „LOCK”.

Aspirare externă

În cazul utilizării de sistem de aspirare a prafului, de ex. aspiratoare industriale, trebuie utilizat după caz adaptorul pentru aspirare externă ⑮. Aspirator de mână trebuie adecvat pentru materialul prelucrat.

Conectarea

- ◆ Introduceți după caz adaptorul pentru aspirare externă ⑮ strâns pe ejectorul de așchii ③.
- ◆ Împingeți furtunul unui dispozitiv adecvat de aspirare a prafului, de exemplu al unui aspirator industrial, pe ejectorul de așchii ③, sau după caz pe adaptorul pentru aspirare externă ⑮.

Îndepărtarea

- ◆ Detașați furtunul dispozitivului de aspirare a prafului de pe ejectorul de așchii ③ sau de la adaptor
- ◆ După caz extrageți adaptorul pentru aspirare externă ⑮.

Patină de parcare (a se vedea fig. B)

Patina de parcare 16 permite oprirea aparatului fără pericolul de deteriorare a piesei de prelucrat. În cadrul procesului de lucru patina de parcare 16 este pivotată în sus și partea posterioară a tălpii de rindeluire 9 este eliberată.

Procedeele de rindeluire

⚠ PRECAUȚIE! PERICOL DE RECUL!

► Dirijați aparatul pornit doar spre piesa de prelucrat.

- ◆ Reglați lățimea de așchiere dorită.
- ◆ Porniți aparatul.
- ◆ Așezați aparatul cu partea din față a tălpii de rindeluire 9 pe piesa de prelucrat.
- ◆ Ghidați aparatul cu un avans uniform peste suprafața de prelucrat.
- ◆ Lucrați doar cu un avans redus și aplicați o presiune medie asupra tălpii de rindeluire 9. Un avans prea rapid reduce calitatea suprafeței și poate duce la înfundarea ejectorului de așchii.

Teșirea canturilor

Canalele în formă de V 10 existente în cadrul tălpii de rindeluire 9 anterioare permit o teșire simplă a canturilor piesei de prelucrat.

- ◆ În funcție de lățimea de teșire dorită folosiți canalul în formă de V corespunzător.
- ◆ În acest sens poziționați rindeaua cu canalul în formă de V 10 pe cantul piesei de prelucrat și conduceți-o de-a lungul cantului.

Utilizarea riglei de ghidare

- ◆ Pentru montarea riglei de ghidare introduceți șurubul de legătură 8b prin piesa de legătură 8a și rigla de ghidare 6.

- ◆ Așezați șaiba suport 8c pe șurubul de legătură 8b.
- ◆ Înșurubați piulița de fixare 8 pe șurubul de legătură 8b.
- ◆ Montați rigla de ghidare 6 cu șurubul de prindere 7 pe aparat.
- ◆ Desfaceți piulița de fixare 8 și reglați lățimea dorită.
- ◆ Strângeți din nou piulița de fixare 8.
- ◆ Aveți grijă ca rindeaua să fie dirijată prin exercitarea unei presiuni laterale.

Utilizarea opritorului de adâncime a fălțuirii (a se vedea fig. G)

- ◆ Montați opritorul de adâncime a fălțuirii 12 cu șurubul de prindere 11 pe aparat.
- ◆ Reglați adâncimea de fălțuire dorită, în milimetri, cu opritorul de adâncime a fălțuirii 12.
- ◆ Desfășurați de mai multe ori procedeele de rindeluire până se atinge adâncimea de fălțuire dorită.

Demontarea/montarea cuțitului de rindeluire (a se vedea fig. C-E)

⚠ AVERTIZARE! PERICOL DE RĂNIRE!

► Înainte de a efectua orice lucrări la aparat scoateți ștecărul din priză!

⚠ PRECAUȚIE!

- Prin muchiile de tăiere ascuțite ale cuțitului de rindeluire 20 există pericol de rănire!
- Nu prindeți cuțitul de rindeluire 20 de muchiile de tăiere.

Cuțitul de rindeluire 20 are două tășuri și poate fi întors.

- ◆ Înlocuiți cuțitul de rindeluire 20 dacă ambele muchii sunt tocite.
- ◆ Nu reascuțiți cuțitul de rindeluire 20.

Întoarceți sau înlocuiți cuțitele de rindeluire

⚠️ AVERTIZARE! PERICOL DE RĂNIRE!

- La schimbarea cuțitelor de rindeluire purtați mănuși de protecție corespunzătoare.

INDICAȚIE

- Nu desfaceți cele două șuruburi cu cap hexagonal interior **18a**. Acestea servesc la ajustarea pe înălțime a arborelui portcuțit. Dacă utilizați cuțitele de rindeluire comercializate de către producător, nu este necesară ajustarea. În caz contrar, poate apărea un dezechilibru. Utilizați exclusiv cuțitele de rindeluire livrate de către producător.
- În cazul schimbării cuțitului schimbați întotdeauna ambele cuțite pentru a evita un dezechilibru.
- Desfaceți întâi doar un cuțit, astfel vă puteți orienta în funcție de cuțitul montat din fabrică pentru o asamblare ulterioară.
- ◆ Desfaceți ușor cu cheia fixă **25** atașată cele 3 șuruburi de prindere **19**, astfel încât cuțitul de rindeluire **20** să devină mobil (a se vedea fig. C).
- ◆ Apăsați protecția laterală mobilă **21** în fanta din carcasă.
- ◆ Împingeți cuțitul de rindeluire **20** lateral din elementul de pretensionare **18**. (a se vedea fig. D)

INDICAȚIE

- Cuțitul de rindeluire **20** poate fi lipit din fabrică cu un lac de protecție. O nouă lipire nu este necesară.
- ◆ Realizați montajul cu cuțitul de rindeluire întors sau nou în ordinea inversă a etapelor. Atenție ca creștătura cuțitului de rindeluire **20** să gliseze în canelura plăcii de fixare **20a** (a se vedea fig. E).

- ◆ În acest scop, se va avea în vedere ca cuțitul de rindeluire **20** să iasă ușor (cca 1 mm) în direcția protecției laterale mobile **21** din arborele portcuțit **17**. Răsuciți cu atenție arborele portcuțit pentru a verifica să nu se frece nicăieri cuțitul de rindeluire.
- ◆ De asemenea, se va avea în vedere ca elementul de pretensionare **18** să se închidă la nivel cu arborele portcuțit **17**. Elementul de pretensionare **18** trebuie să fie poziționat pe șuruburile cu cap hexagonal interior **18a** înaintea strângerii șuruburilor de prindere **19**.
- ◆ Cuțitele de rindeluire **20** pot fi procurate exclusiv de la adresa de service menționată (a se vedea capitolul „Service-ul”). Nu utilizați cuțite de rindeluire de la alți producători.

Reglarea înălțimii cuțitului de rindeluire-

- ◆ Reglați adâncimea așchierii la 0 mm.
- ◆ Verificați poziția cuțitului de rindeluire **20** la ambele capete. Utilizați ca dreptar un obiect plat, drept, pe talpa rindelei **9**.
- ◆ Vârful cuțitului de rindeluire **20** trebuie să fie poziționat la nivel cu suprafața tălpii rindelei **9**.
- ◆ Înălțimea cuțitului de rindeluire **20** poate fi reglată cu cheia hexagonală interioară **22** prin intermediul celor două șuruburi cu cap hexagonal interior **18a**. Reglați șuruburile cu cap hexagonal interior **18a** astfel încât vârful cuțitului de rindeluire să fie poziționat pe ambele laturi la nivel cu talpa rindelei **9**.

Schimbarea curelei de antrenare (a se vedea fig. F)

⚠️ AVERTIZARE! PERICOL DE RĂNIRE!

- ▶ Înainte de a efectua orice lucrări la aparat scoateți ștecărul din priză!
- ◆ Îndepărtați șuruburile ⑤ și scoateți capacul curelei ④.
- ◆ Îndepărtați cureaua de antrenare ②③ uzată.
- ◆ Puneți noua curea de antrenare ②③ întâi pe roata mică de curea ②⑤ și tensionați cureaua de antrenare ②③ apoi prin rotire pe roata mare de curea ②④.
- ◆ Așezați la loc capacul curelei ④ fixați-l cu șuruburile ⑤.

Întreținerea și curățarea

⚠️ AVERTIZARE! PERICOL DE RĂNIRE!

- ▶ Înainte de a efectua orice lucrări la aparat scoateți ștecărul din priză!
- ◆ Păstrați aparatul și fanta de aerisire curate pentru a putea lucra în mod corespunzător și în siguranță.
- ◆ Curățați regulat ejectorul de așchii ③.
- ◆ Pentru curățarea unui ejector de așchii înfundat folosiți o sculă adecvată (de exemplu o bucată de lemn, aer comprimat etc.).
- ◆ Pentru curățarea carcasei utilizați o lavetă uscată.
- ◆ Îndepărtați cu o pensulă praful de rinde-luire aderent.
- ◆ În niciun caz nu utilizați obiecte ascuțite, benzină, solvenți sau agenți de curățare care atacă materialul plastic. Evitați infiltrarea lichidelor în interiorul aparatului.

INDICAȚIE

- ▶ Piesele de schimb nelistate (de exemplu perii de carbon, cuțite de rinde-luire) pot fi comandate exclusiv prin intermediul liniei noastre telefonice directe de service.

⚠️ AVERTIZARE!

- ▶ **Lucrările de reparație a aparatelor se vor realiza numai la centrele de service sau de către electricieni și numai cu piese de schimb originale.** Astfel se asigură menținerea siguranței aparatului.
- ▶ **Solicitați întotdeauna producătorului aparatului sau serviciului clienți al acestuia înlocuirea ștecărului sau a cablului de alimentare.** Astfel se asigură menținerea siguranței aparatului.

Eliminarea



Nu aruncați sculele electrice în gunoiul menajer!

Simbolul alăturat al pubelei tăiate cu roți indică faptul că acest aparat face obiectul Directivei 2012/19/EU. Această directivă stabilește că la sfârșitul perioadei de utilizare a aparatului, acesta nu trebuie eliminat în gunoiul menajer obișnuit, ci trebuie predat la punctele de colectare speciale sau la centrele de eliminare a deșeurilor.

Eliminarea nu implică niciun cost pentru dvs. Contribuiți la protejarea mediului înconjurător prin eliminarea corespunzătoare a deșeurilor.

În cazul în care aparatul dvs. vechi conține date cu caracter personal, ține de responsabilitatea dvs. să le ștergeți înainte de a-l restitui.



Informații despre posibilitățile de eliminare a produsului scos din uz pot fi obținute de la administrația locală.



Ambalajul este format din materiale ecologice pe care le puteți elimina prin intermediul centrelor locale de reciclare.



Eliminați ambalajul în mod ecologic.

Respectați marcajul de pe diferitele materiale de ambalare și separați-le dacă este cazul. Materialele de ambalare sunt marcate cu abrevieri (a) și cifre (b) cu următoarea semnificație: 1–7: materiale plastice, 20–22: hârtie și carton, 80–98: materiale compozite.

Garanția Kompersnass Handels GmbH

Stimate client,

Pentru acest aparat se acordă o garanție de 3 ani de la data cumpărării. În măsura în care sunt cuprinse în furnitură, pentru pachetele de acumulatori din gama X12V și X20V Team se acordă de asemenea o garanție de 3 ani de la data cumpărării. În cazul în care produsul prezintă defecte, beneficiați de drepturi legale față de vânzătorul produsului. Aceste drepturi legale nu sunt limitate prin garanția noastră prezentată în cele ce urmează.

Condiții de garanție

Perioada de garanție începe de la data cumpărării. Păstrați cu grijă bonul fiscal. Acesta este necesar pentru a dovedi cumpărarea.

Dacă în decurs de trei ani de la data cumpărării acestui produs apare un defect de material sau de fabricație, produsul va fi reparat, înlocuit de către noi în mod gratuit sau vi se va restitui prețul de cumpărare, la alegerea noastră. Garanția presupune ca în timpul perioadei de trei ani să se prezinte aparatul defect și dovada cumpărării (bonul fiscal), precum și o scurtă descriere în scris, în care să se specifice în ce constă defecțiunea și când a survenit aceasta.

Dacă defectul este acoperit de garanția noastră, veți primi înapoi produsul reparat sau unul nou. Timpul de nefuncționare din cauza lipsei de conformitate apărute în cadrul termenului de garanție prelungește termenul de garanție legală de conformitate și cel al garanției comerciale și curge, după caz, din momentul la care a fost adusă la cunoștința vânzătorului lipsa de conformitate a produsului sau din momentul prezentării produsului la vânzător/unitatea service până la aduce-rea produsului în stare de utilizare normală și, respectiv, al notificării în scris în vede-rea ridicării produsului sau predării efective a produsului către consumator.

Produsele de folosință îndelungată care înlocuiesc produsele defecte în cadrul termenului de garanție vor beneficia de un nou termen de garanție care curge de la data preschimbării produsului.

Perioada de garanție și pretențiile legale privind defectele

Perioada de garanție nu este prelungită după efectuarea reparațiilor realizate în perioada de garanție. Acest lucru este valabil și pentru piesele înlocuite și reparate. Eventualele deteriorări și deficiențe prezente deja la cumpărare trebuie semnalate imediat după dezambalarea produsului. Reparațiile necesare după expirarea perioadei de garanție se efectuează contra cost.

Domeniul de aplicare a garanției

Aparatul a fost produs cu grijă, în conformitate cu orientările stricte privind calitatea și verificat cu rigurozitate înaintea livrării.

Garanția se acordă în caz de defecte de material sau de fabricație. Acest domeniu de aplicare a garanției nu se extinde asupra componentelor produsului care sunt expuse uzurii normale și care, prin urmare, pot fi considerate piese de uzură, ca de ex. pânze de ferăstrău, lame de schimb, hârtii abrazive etc. sau asupra deteriorărilor apărute la componentele fragile, de exemplu comutatoare, acumulatori sau componente realizate din sticlă.

Această garanție se pierde în cazul în care produsul a fost deteriorat, a fost utilizat sau întreținut în mod necorespunzător. Pentru utilizarea corespunzătoare a produsului trebuie respectate cu strictețe toate indicațiile prezentate în instrucțiunile de utilizare. Trebuie evitate în mod obligatoriu utilizările și acțiunile nerecomandate sau care fac obiectul unor avertizări în cadrul instrucțiunilor de utilizare.

Aparatul este destinat numai uzului privat și nu utilizărilor comerciale. În cazul manevrării abuzive sau necorespunzătoare, al uzului de forță și al intervențiilor care nu au fost realizate de către filiala noastră autorizată de service, garanția își pierde valabilitatea.

Garanția nu este valabilă pentru

- uzura normală a capacității acumulatorului
- utilizarea comercială a produsului
- deteriorarea sau modificarea produsului de către client
- nerespectarea instrucțiunilor de siguranță și de întreținere, erori de utilizare
- daune cauzate de dezastre naturale

Procedura de acordare a garanției

Pentru a se asigura prelucrarea rapidă a solicitării dvs., urmați instrucțiunile de mai jos:

- Pentru toate solicitările păstrați la îndemână bonul fiscal și numărul articolului (IAN) 465655_2404 ca dovadă a cumpărării.
- Numărul articolului poate fi consultat pe plăcuța cu date tehnice de pe produs, pe o gravură de pe produs, pe coperta instrucțiunilor de utilizare (în partea stângă, jos) sau pe autocolantul de pe partea din spate sau de jos a produsului.
- În cazul în care apar defecte funcționale sau alte defecțiuni, contactați mai întâi telefonic departamentul de service menționat în continuare sau utilizați formularul nostru de contact pe care îl puteți găsi pe parkside-diy.com, în categoria „Service”.
- Apoi puteți expedia produsul înregistrat ca fiind defect la adresa de service care v-a fost comunicată, fără a plăti taxe poștale, anexând dovada cumpărării (bonul fiscal) și indicând în ce constă defectul și când a apărut acesta.



PDF ONLINE
parkside-diy.com

Acest manual, precum și multe alte manuale pot fi vizualizate și descărcate de pe parkside-diy.com. Cu ajutorul acestui cod QR puteți accesa direct site-ul parkside-diy.com.

Selectați țara dvs. și căutați instrucțiunile de utilizare prin intermediul măștii de căutare. Puteți accesa instrucțiunile de utilizare pentru articolul dvs. introducând numărul articolului (IAN) 465655_2404.

Service-ul

RO Service România

Tel.: 0800 890 605

Formular de contact pe

parksidediy.com

IAN 465655_2404

Importator

Vă rugăm să aveți în vedere faptul că următoarea adresă nu reprezintă o adresă pentru service. Contactați mai întâi centrul de service indicat.

KOMPERNASS HANDELS GMBH

BURGSTRASSE 21

44867 BOCHUM

GERMANIA

www.kompernass.com

Traducerea declarației de conformitate originale

Subscrisa, KOMPERNASS HANDELS GMBH, responsabil cu documentația: domnul Semi Uguzlu, BURGSTR. 21, 44867 BOCHUM, Germania, declară prin prezenta că acest produs corespunde următoarelor norme, documente normative și directive CE:

Directiva privind echipamentele tehnice

(2006/42/EC)

Directiva privind compatibilitatea electromagnetică

(2014/30/EU)

Directiva privind restricțiile de utilizare a anumitor substanțe periculoase în echipamentele electrice și electronice (RoHS)

(2011/65/EU)*

* Responsabilitatea privind redactarea prezentei declarații de conformitate revine exclusiv producătorului. Obiectul declarației descris anterior corespunde prevederilor Directivei 2011/65/EU a Parlamentului European și a Consiliului din 8 iunie 2011 privind restricțiile de utilizare a anumitor substanțe periculoase în echipamentele electrice și electronice.

Norme armonizate aplicate

EN 62841-1:2015/A11:2022

EN 62841-2-14:2015

EN IEC 55014-1:2021

EN IEC 55014-2:2021

EN IEC 61000-3-2:2019/A1:2021

EN 61000-3-3:2013/A2:2021

EN IEC 63000:2018

Denumirea tipului mașinii: Rindea electrică PEH 30 E5

Anul de fabricație: 2024-08

Număr de serie: IAN 465655_2404

Bochum, 20.06.2024



Semi Uguzlu
- Manager calitate -

Ne rezervăm dreptul asupra modificărilor tehnice în scopul dezvoltării ulterioare.

Съдържание

Въведение	42
Употреба по предназначение	42
Оборудване	42
Окомплектовка на доставката	42
Технически характеристики	43
Общи указания за безопасност за електрически инструменти.	44
1. Безопасност на работното място	44
2. Електрическа безопасност	44
3. Безопасност на хората	45
4. Употреба и обслужване на електрическия инструмент	45
5. Сервиз	46
Указания за безопасност, специфични за електрическо ренде.	46
Оригинални принадлежности/допълнителни уреди	47
Пускане в експлоатация	48
Включване/Изключване	48
Настройка на дълбочината на рязане	48
Изсмукване на прах/стърготини (вж. фиг. А)	48
Предпазна пета (вж. фиг. Б)	48
Процес на рендосване	49
Скосяване на ръбове	49
Използване на паралелен ограничител	49
Използване на ограничител на дълбочината на фалца (вж. фиг. Ж)	49
Демонтаж/Монтаж на нож на рендето (вж. фиг. С–Е)	49
Смяна на задвижващия ремък (вж. фиг. F)	51
Техническо обслужване и почистване	51
Предаване за отпадъци.	52
Гаранция.	52
Сервизно обслужване	54
Вносител	54
Превод на оригиналната декларация за съответствие.	55

Въведение

Поздравяваме ви за покупката на вашия нов уред. Избрали сте висококачествен продукт. Ръководството за потребителя е част от този продукт. То съдържа важни указания относно безопасността, употребата и предаването за отпадъци. Преди да използвате продукта, се запознайте с всички указания за обслужване и безопасност. Използвайте продукта единствено според описанието и за указаните области на приложение. Предавайте продукта на трети лица заедно с цялата документация.

Употреба по предназначение

При неподвижна опора на обработваните детайли уредът е подходящ за рендосване на дървени материали, като греди или дъски. Освен това уредът е подходящ за скосяване на ръбове и фалцуване. Всяка друга употреба или промяна на машината се счита за нецелесъобразна и крие значителни опасности от злополука. За повреди вследствие на употреба, която не отговаря на предназначението, производителят не поема отговорност. Уредът не е предназначен за професионална употреба.

Оборудване

- 1 Блокировка срещу включване
- 2 Превключвател за включване/изключване
- 3 Изхвъргач на стърготини (по избор отдясно/отляво)
- 4 Капак на ремъка
- 5 Винтове за капака на ремъка
- 6 Паралелен ограничител
- 7 Винт за закрепване на паралелния ограничител
- 8 Фиксираща гайка за настройка на ширината на фалца

- 8a Съединителен винт
- 8b Съединителен елемент
- 8c Подложна шайба
- 9 Основа на рендето
- 10 V-образни канали
- 11 Винт за закрепване на ограничителя на дълбочината на фалца
- 12 Ограничител на дълбочината на фалца
- 13 Въртящ се регулатор за настройка на дълбочината на рязане (допълнителна ръкохватка)
- 14 Скала за дълбочината на рязане
- 15 Адаптер за външно изсмукване
- 16 Предпазна пета
- 17 Ножов вал
- 18 Затегателен елемент
- 18a Винтове с вътрешен шестостен
- 19 Винтове за закрепване на ножа на рендето
- 20 Нож на рендето
- 20a Канал на затегателната плоча
- 21 Странична защита на ножовия вал
- 22 Шестостенен ключ
- 23 Задвижващ ремък
- 24 Голяма ремъчна шайба
- 25 Малка ремъчна шайба
- 26 Гаечен ключ

Окомплектовка на доставката

- 1 електрическо ренде
- 1 паралелен ограничител
- 1 ограничител на дълбочината на фалца
- 1 шестостенен ключ
- 1 гаечен ключ
- 1 адаптер за външно изсмукване
- 1 ръководство за експлоатация

Технически характеристики

Номинално напрежение	230 V ~, 50 Hz (променлив ток)
Номинална мощност	750 W
Номинални обороти на празен ход	n_0 16 500 min ⁻¹
Ширина на рендосване	82 mm
Дълбочина на рязане	0–3 mm
Дълбочина на фалца	макс. 18 mm
Клас на защита	II/□ (двойна изолация)

Данни за шум и вибрации

Измерена стойност за шум съгласно EN 62841. Измереното по скала „А“ ниво на шума на електрическия инструмент обикновено възлиза на:

Стойност на шумовите емисии

Ниво на звуковото налягане	$L_{PA} = 90,07$ dB
Ниво на звуковата мощност	$L_{WA} = 98,07$ dB
Възможна неточност на измерването	$K = 3$ dB



Носете антифони!

Сумарна стойност на вибрациите

Ръкохватка	$a_h = 2,881$ m/s ²
Допълнителна ръкохватка	$a_{h2} = 4,023$ m/s ²
Възможна неточност на измерването	$K = 1,5$ m/s ²

УКАЗАНИЕ

- ▶ За точна оценка на вибрационното натоварване по време на определен работен период от време трябва да се вземат под внимание и периодите, в които уредът е изключен или работи, но в действителност не се използва. Това може да намали значително вибрационното натоварване за целия работен период от време.

УКАЗАНИЕ

- ▶ Посочените в това ръководство сумарни стойности на вибрациите и посочените стойности на шумовите емисии са измерени съгласно стандартен метод на изпитване и могат да се използват за сравняване на електрически инструменти.
- ▶ Посочените сумарни стойности на вибрациите и посочените стойности на шумовите емисии могат да се използват и за предварителна оценка на натоварването.

⚠ ПРЕДУПРЕЖДЕНИЕ!

- ▶ Вибрационните и шумовите емисии по време на действителното използване на електрическия инструмент могат да бъдат различни в зависимост от начина на работа с електрическия инструмент и особено от вида на обработвания детайл. Постарайте се да поддържате вибрационното натоварване максимално ниско. Примерни мерки за намаляване на вибрационното натоварване са носене на ръкавици при употреба на инструмента и ограничаване на работното време. При това трябва да се вземат предвид всички части на работния цикъл (напр. периодите, през които електрическият инструмент е изключен, както и периодите, през които инструментът е включен, но работи без натоварване).



Общи указания за безопасност за електрически инструменти

⚠ ПРЕДУПРЕЖДЕНИЕ!

- ▶ **Вземете под внимание всички указания за безопасност, инструкции, изображения и технически данни, придружаващи този електрически инструмент.** Пропуски при спазването на инструкциите по-долу могат да причинят токов удар, пожар и/или тежки наранявания.

Запазете всички указания за безопасност и инструкции за бъдещи справки. Използваният в указанията за безопасност термин „електрически инструмент“ се отнася за работещи със захранване от мрежата електрически инструменти (с мрежов кабел) и за работещи с акумулаторни батерии електрически инструменти (без мрежов кабел).

1. Безопасност на работното място

- Поддържайте работното си място чисто и добре осветено.** Безпорядък и неосветени работни места могат да причинят злополуки.
- Не работете с електрически инструмент в потенциално експлозивна среда с наличие на запалими течности, газове или прахове.** Електрическите инструменти образуват искри, които могат да запалят праха или парите.
- По време на употреба на електрическия инструмент дръжте на разстояние деца и други лица.** При отвлечане на вниманието е възможно да загубите контрол над електрическия инструмент.

2. Електрическа безопасност

- Свързващият щепсел на електрическия инструмент трябва да е подходящ за контакта.** Щепселът не трябва да се променя по никакъв начин. **Не използвайте преходни щепсели заедно със защитно заземените електрически инструменти.** Щепсели, по които не са правени промени, и подходящи електрически контакти намаляват риска от токов удар.
- Избягвайте контакт на тялото със заземените повърхности, като например тръби, радиатори, печки и хладилници.** Съществува повишен риск от токов удар, когато тялото ви е заземено.
- Пазете електрическите инструменти от дъжд и влага.** Проникването на вода в електрически инструмент повишава риска от токов удар.
- Не променяйте предназначението на свързващия кабел, например за носене или окачване на електрическия инструмент с него или за дърпане на щепсела от контакта.** Пазете свързващия кабел от нагряване, масло, остри ръбове или движещи се части. Повредени или оплетени свързващи кабели увеличават риска от токов удар.
- Когато работите на открито с електрически инструмент, използвайте само удължители, които са разрешени за ползване на открито.** Употребата на годен за работа на открито удължител намалява риска от токов удар.
- Когато работата с електрическия инструмент във влажна обстановка е неизбежна, използвайте прекъсвач с дефектнотокова защита.** Използването на прекъсвач с дефектнотокова защита намалява риска от токов удар.

3. Безопасност на хората

- а) **Бъдете внимателни, съсредоточете се върху това, което извършвате, и подхождайте разумно към работата с електрически инструменти. Не използвайте електрически инструмент, когато сте уморени или сте под въздействието на наркотици, алкохол или медикаменти.** Един момент невнимание при работа с електрическия инструмент може да доведе до сериозни наранявания.
- б) **Използвайте лични предпазни средства и винаги носете защитни очила.** Използването на лични предпазни средства като прахозащитна маска, устойчиви на плъзгане защитни обувки, каска или антифони – в зависимост от вида и приложението на електрическия инструмент – намалява риска от наранявания.
- в) **Избягвайте неволно пускане. Уверете се, че електрическият инструмент е изключен, преди да го свържете към електрозахранването и/или акумулаторната батерия, да го вземете или носите.** Когато при носене на електрическия инструмент държите пръста си на превключвателя или свържете включен електрически инструмент към електрозахранването, са възможни злополуки.
- г) **Отстранявайте инструментите за настройка или гаечните ключове, преди да включите електрическия инструмент.** Инструмент или ключ, намиращ се във въртяща се част на електрическия инструмент, може да причини наранявания.

- д) **Избягвайте неестествено положение на тялото. Заемете стабилна позиция и винаги пазете равновесие.** Така ще можете да контролирате по-добре електрическия инструмент в неочаквани ситуации.
- е) **Носете подходящо работно облекло. Не носете широки дрехи или бижута. Дръжте косите и облеклото си далече от движещи се части.** Свободни дрехи, бижута и дълги коси могат да бъдат захванати от движещи се части.
- ж) **Ако е възможно монтиране на прахосмукачки и прахоуловители, те трябва да се свържат и използват правилно.** Използването на устройство за изсмукване на прах може да намали опасностите поради наличие на прах.
- з) **Не си внушавайте, че сте в безопасност, и не пренебрегвайте правилата за безопасност на електрическия инструмент дори когато сте запознати с работата с него след многократна употреба.** Невнимателно боравене може да доведе за части от секундата до тежки наранявания.

4. Употреба и обслужване на електрическия инструмент

- а) **Не претоварвайте електрическия инструмент. За работата си използвайте предназначения за нея електрически инструмент.** С подходящия електрически инструмент ще работите по-добре и по-безопасно в посочения работен диапазон.
- б) **Не използвайте електрически инструмент с повреден превключвател.** Електрически инструмент, който не може да се включва и изключва, е опасен и трябва да се ремонтира.

- в) **Изключете щепсела от контакта и/или отстранете свалящата се акумулаторна батерия, преди да предприемете настройките на уреда, да смените части на работния инструмент или да оставите електрическия инструмент.** Тази предпазна мярка предотвратява неволното пускане на електрическия инструмент.
- г) **Когато не използвате електрическите инструменти, ги съхранявайте извън обсега на деца. Не позволявайте използване на електрическия инструмент от лица, които не са запознати с него или не са прочели тези указания.** Електрическите инструменти са опасни, ако се използват от лица без опит.
- д) **Поддържайте старателно електрическите инструменти и работния инструмент. Проверявайте дали движещите се части функционират правилно и не се заклиняват, дали има счупени части или части, които са повредени така, че съществува опасност за функционирането на електрическия инструмент. Преди използване на електрическия инструмент повредените части трябва да се ремонтират.** Причина за много злополуки е лоша поддръжка на електрическите инструменти.
- е) **Поддържайте режещите инструменти остри и чисти.** Старателно поддържаните режещи инструменти с остри режещи ръбове се заклиняват по-рядко и се направляват по-лесно.
- ж) **Използвайте електрическия инструмент, работния инструмент, сменяемите инструменти и т.н. в съответствие с тези указания. Вземайте под внимание работните условия и извършваната дейност.** Употребата на електрически инструменти за други, различни от предвидените приложения може да доведе до опасни ситуации.
- з) **Поддържайте ръкохватките и повърхностите за хващане сухи, чисти и незамазани с масло и грес.** Хлъзгави ръкохватки и повърхности за хващане не позволяват безопасно управление и контрол на електрическия инструмент в непредвидени ситуации.

5. Сервиз

- а) **Електрическият инструмент трябва да се ремонтира само от квалифицирани специалисти и само с оригинални резервни части.** С това се гарантира, че безопасността на електрическия инструмент ще бъде запазена.

Указания за безопасност, специфични за електрическо ренде

- **Изчакайте пълното спиране на ножовия вал , преди да оставите електрическия инструмент.** Открит въртящ се ножов вал може да зацепи с повърхността и да доведе до изгубване на контрол и тежки наранявания.
- **Дръжте електрическия инструмент само за изолираните повърхности на ръкохватката, тъй като ножовият вал може да влезе в контакт със собствения си храняващ кабел.** Контактът с намиращ се под напрежение проводник може да захрани с напрежение и металните части на уреда и да причини токов удар.

- **Закрепете и фиксирайте детайла към стабилна основа посредством затегателни скоби или по друг начин.** Ако държите детайла само с ръка или го подпирате към тялото си, той остава нестабилен, а това може да доведе до изгубване на контрол.
 - **Не поставяйте пръстите си в изхвъргача на стърготини ③.** Опасност от нараняване от въртящи се части.
 - **Подвеждайте само включен уред към детайла.** В противен случай съществува опасност от откат, ако ножът на рендето зацепи в детайла.
 - **При работа основата на рендето ⑨ трябва да приляга плътно.** В противен случай съществува опасност от нараняване поради изкривяване на рендето.
 - **Никога не рендосвайте метални предмети.** В противен случай ножът на рендето/ножовият вал ⑪ ще се повредят.
 - **Не обработвайте материали, съдържащи азбест.** Азбестът се счита за канцерогенен.
 - **Отделящите се при работа прахове могат да бъдат вредни за здравето, горими или експлозивни.** Носете прахозащитна маска и използвайте подходящ уред за изсмукване на прах/стърготини. Някои прахове се считат за канцерогенни.
 - **При по-продължителна обработка на дърво и особено при обработка на материали, отделящи вредни за здравето прахове, свържете уреда към подходящо външно устройство за изсмукване на прах. Не използвайте електрическото ренде, ако кабелът е повреден.** Повредени кабели увеличават риска от токов удар.
 - **Никога не опирайте ръце до или пред уреда или обработваната повърхност.** Съществува опасност от нараняване поради подхлъзване.
 - **При опасност незабавно изключете щепсела от контакта.**
 - **При опасност, почивки, когато не използвате уреда и преди всякакви работи по уреда (напр. смяна на ножовете на рендето), изключвайте щепсела от контакта.**
 - **Винаги отвеждайте кабела за свързване към мрежата в посока назад от уреда.**
 - **Използвайте само остри ножове на рендето.**
 - **Материалите или обработваните повърхности не трябва да са пропити с течности, съдържащи разтворители.**
 - **Избягвайте контакт с въртящи се части.**
 - **Използвайте уреда само по предназначение и с оригинални части/принадлежности.**
 - **По време на работа дръжте уреда стабилно.** Заемете стабилна позиция.
 - **Уредът трябва да е винаги чист, сух и без замърсявания от масло или греси.**
- Оригинални принадлежности/ допълнителни уреди**
- **Използвайте само принадлежности и допълнителни уреди, които са посочени в ръководството за потребителя.** Употребата на части или други принадлежности, различни от препоръчаните, може да причини опасност от нараняване.

Пускане в експлоатация

Включване/Изключване

Включване

- ◆ Първо натиснете блокировката срещу включване **1**.
- ◆ След това натиснете и задръжте натиснат превключвателя за включване/изключване **2**. Сега блокировката срещу включване **1** може да се отпусне.

Изключване

- ◆ Отпуснете превключвателя за включване/изключване **2**.

УКАЗАНИЕ

- ▶ С оглед на безопасността превключвателят за включване/изключване **2** не може да се фиксира.

Настройка на дълбочината на рязане

С въртящия се регулатор **16** дълбочината на рязане (0–3 mm) може да се настрои на степени на фиксация от 1/10 mm с помощта на скалата за дълбочината на рязане **14**.

Изсмукване на прах/стърготини (вж. фиг. А)



⚠ ПРЕДУПРЕЖДЕНИЕ!
Винаги носете прахозащитна маска.

⚠ ПРЕДУПРЕЖДЕНИЕ! ОПАСНОСТ ОТ НАРАНЯВАНЕ!

- ▶ Преди всякакви работи по уреда изключвайте щепсела от контакта!

Изхвъргач на стърготини по избор (отдясно/отляво)

- ◆ Деблокирайте изхвъргача на стърготини **3**, като го завъртите обратно на посоката на стрелката (от позиция „LOCK“).

- ◆ Издърпайте изхвъргача на стърготини **3** от уреда.
- ◆ Изхвъргачът на стърготини **3** може да се поставя отдясно или отляво в рендето. При това внимавайте издатъкът на изхвъргача на стърготини **3** да влиза точно в съответния отвор на корпуса.
- ◆ Поставете изхвъргача на стърготини **3** в уреда.
- ◆ Фиксирайте изхвъргача на стърготини **3** чрез завъртане в позиция „LOCK“.

Външно изсмукване

При употреба на прахоизсмукващи системи, напр. сервизна прахосмукачка, при необходимост трябва да се използва адаптерът за външно изсмукване **15**. Прахосмукачката трябва да е подходяща за обработвания материал.

Свързване

- ◆ При необходимост поставете адаптера за външно изсмукване **15** неподвижно на изхвъргача на стърготини **3**.
- ◆ Поставете маркуча на разрешено приспособление за изсмукване на прах (напр. сервизна прахосмукачка) на изхвъргача на стърготини **3** или при необходимост на адаптера за външно изсмукване **15**.

Отстраняване

- ◆ Издърпайте маркуча на приспособлението за изсмукване на прах от изхвъргача на стърготини **3** или адаптера.
- ◆ При необходимост издърпайте адаптера за външно изсмукване **15**.

Предпазна пета (вж. фиг. Б)

Предпазната пета **16** позволява оставяне на уреда без опасност от повреждане на детайла. По време на работния процес предпазната пета **16** се вдига нагоре и задната част на основата на рендето **9** се освобождава.

Процес на рендосване

⚠ ПОВИШЕНО ВНИМАНИЕ! ОПАСНОСТ ОТ ОТКАТ!

- ▶ Подвеждайте само включен уред към детайла.
- ◆ Настройте желаната дълбочина на рязане.
- ◆ Включете уреда.
- ◆ Поставете уреда с предната част на основата на рендето **9** върху детайла.
- ◆ Прокарвайте уреда с равномерно придвижване напред по обработваната повърхност.
- ◆ Работете само с леко придвижване напред и упражнявайте натиск по средата на основата на рендето **9**. Твърде бързо придвижване напред намалява качеството на повърхността и може да доведе до задръстване на изхвъргача на стърготини.

Скосяване на ръбове

Намиращите се в предната основа на рендето **9** V-образни канали **10** позволяват лесно скосяване на ръбове на детайла.

- ◆ В зависимост от желаната ширина на фаската използвайте съответния V-образен канал.
- ◆ За целта поставете рендето с V-образния канал **10** на ръба на детайла и го прокарайте по продължение на ръба.

Използване на паралелен ограничител

- ◆ За монтиране на паралелния ограничител прокарайте съединителния винт **8b** през съединителния елемент **8a** и паралелния ограничител **6**.
- ◆ Поставете подложната шайба **8c** на съединителния винт **8b**.

- ◆ Завийте фиксиращата гайка **8** на съединителния винт **8b**.
- ◆ Монтирайте паралелния ограничител **6** с винта за закрепване **7** на уреда.
- ◆ Развийте фиксиращата гайка **8** и настройте желаната ширина.
- ◆ Затегнете отново фиксиращата гайка **8**.
- ◆ Обърнете внимание, че рендето трябва да се направлява със страничен натиск.

Използване на ограничител на дълбочината на фалца (вж. фиг. Ж)

- ◆ Монтирайте ограничителя на дълбочината на фалца **12** с винта за закрепване **11** на уреда.
- ◆ Настройте желаната дълбочина на фалца в милиметри с ограничителя на дълбочината на фалца **12**.
- ◆ Рендосайте няколко пъти, докато се достигне желаната дълбочина на фалца.

Демонтаж/Монтаж на нож на рендето (вж. фиг. С–Е)

⚠ ПРЕДУПРЕЖДЕНИЕ! ОПАСНОСТ ОТ НАРАНЯВАНЕ!

- ▶ Преди всякакви работи по уреда изключвайте щепсела от контакта!

⚠ ПОВИШЕНО ВНИМАНИЕ!

- ▶ Поради острите режещи ръбове на ножовете на рендето **20** съществува опасност от нараняване!
- ▶ Не хващайте ножовете на рендето **20** за режещите ръбове.

Ножът на рендето **20** има два режещи ръба и може да се обръща.

- ◆ Сменете ножа на рендето **20**, когато са изтъпени двата режещи ръба.
- ◆ Не заточвайте допълнително ножа на рендето **20**.

Обръщане или смяна на ножовете на рендето

⚠ ПРЕДУПРЕЖДЕНИЕ! ОПАСНОСТ ОТ НАРАНЯВАНЕ!

- ▶ При смяна на ножовете на рендето носете подходящи защитни ръкавици.

УКАЗАНИЕ

- ▶ Не развивайте двата винта с вътрешен шестостен **18a**. Те служат за регулиране височината на ножовия вал. Регулиране не е необходимо, ако използвате продаваните от производителя ножове на рендето. В противен случай може да се появи дебаланс. Използвайте единствено доставените от производителя ножове на рендето.
- ▶ При смяна винаги сменяйте двата ножа, за да предотвратите дебаланс.
- ▶ Първо освободете само единия нож, така след това при сглобяването ще можете да се ориентирате по фабрично монтирания втори нож.
- ◆ С приложения гаечен ключ **25** развийте леко 3-те винта за закрепване **19**, така че ножът на рендето **20** да може да се движи (вж. фиг. В).
- ◆ Натиснете подвижната странична защита **21** в прореза на корпуса.
- ◆ Избутайте ножа на рендето **20** странично от затегателния елемент **18** (виж фиг. Г).

УКАЗАНИЕ

- ▶ Ножът на рендето **20** може да е залепен фабрично със защитен лак. Повторно залепване не е необходимо.

- ◆ Извършете монтажа в обратна последователност със завъртян или нов нож на рендето. При това внимавайте резката на ножа на рендето **20** да се плъзне в канала на затегателната плоча **20a** (вж. фиг. Д).
- ◆ Внимавайте ножът на рендето **20** да се издава леко (около 1 mm) от ножовия вал **17** в посока на подвижната странична защита на ножовия вал **21**. Превъртете внимателно ножовия вал, за да се уверите, че ножът на рендето не се трие никъде.
- ◆ Освен това внимавайте затегателният елемент **18** да завършва наравно с ножовия вал **17**. Затегателният елемент **18** трябва да лежи на винтовете с вътрешен шестостен **18a**, преди да бъдат затегнати винтовете за закрепване **19**.
- ◆ Ножове на рендето **20** можете да закупите единствено на посочения адрес на сервиз (вж. глава „Сервиз“). Не използвайте ножове на рендето от други производители.

Настройка на височината на ножа на рендето

- ◆ Настройте дълбочината на рязане на 0 mm.
- ◆ Проверете положението на ножа на рендето **20** в двата края. Използвайте плосък, прав предмет като направляваща рейка върху основата на рендето **9**.
- ◆ Върхът на ножа на рендето **20** трябва да лежи наравно с повърхността на основата на рендето **9**.

- ◆ Височината на ножа на рендето 20 може да се настрои с включения в окомплектовката на доставката шестостепенен ключ 22 посредством двата винта с вътрешен шестостен 18a. Настройте винтовете с вътрешен шестостен 18a така, че върхът на ножа на рендето да лежи от двете страни наравно с основата на рендето 9.

Смяна на задвижващия ремък (вж. фиг. F)

⚠ ПРЕДУПРЕЖДЕНИЕ! **ОПАСНОСТ ОТ НАРАНЯВАНЕ!**

- ▶ Преди всякакви работи по уреда изключвайте щепсела от контакта!
- ◆ Отстранете винтовете 5 и свалете капака на ремъка 4.
- ◆ Отстранете износения задвижващ ремък 23.
- ◆ Поставете новия задвижващ ремък 23 първо на малката ремъчна шайба 25 и след това със завъртане изтеглете задвижващия ремък 23 върху голямата ремъчна шайба 24.
- ◆ Поставете капака на ремъка 4 и го закрепете с винтовете 5.

Техническо обслужване и почистване

⚠ ПРЕДУПРЕЖДЕНИЕ! **ОПАСНОСТ ОТ НАРАНЯВАНЕ!**

- ▶ Преди всякакви работи по уреда изключвайте щепсела от контакта!
- ◆ Поддържайте постоянно чисти уреда и вентилационните прорези, за да работите добре и безопасно.
- ◆ Редовно почиствайте изхвъргача на стърготини 3.
- ◆ За почистване на задръстен изхвъргач на стърготини използвайте подходящ инструмент (напр. парче дърво, сгъстен въздух и др.).

- ◆ За почистване на корпуса използвайте суха кърпа.
- ◆ Отстранявайте с четка полепналия прах от рендосването.
- ◆ В никакъв случай не използвайте остри предмети, бензин, разтворители или почистващи препарати, разяждащи пластмаса. Не допускайте попадане на течности във вътрешността на уреда.

УКАЗАНИЕ

- ▶ Непосочени резервни части (като напр. въгленови четки, ножове на рендето) можете да поръчате единствено чрез горещата линия на нашия сервиз.

⚠ ПРЕДУПРЕЖДЕНИЕ!

- ▶ **Уредите трябва да се ремонтират от сервиз или електротехник и само с оригинални резервни части.** По този начин се гарантира запазването на безопасността на уреда.
- ▶ **Смяната на щепсела или на захранващия кабел винаги трябва да се извършва от производителя на уреда или неговия сервиз.** По този начин се гарантира запазването на безопасността на уреда.

Предаване за отпадъци



Не изхвърляйте електрически инструменти заедно с битовите отпадъци!

Показаният встрани символ на зачеркнат контейнер за отпадъци на колела показва, че този уред подлежи на Директивата 2012/19/EU. Съгласно тази Директива, след изтичане на срока на ползване, уредът не трябва да се изхвърля с обикновените битови отпадъци, а да се предаде в специален събирателен пункт, депо за обработка и рециклиране на отпадъци или във фирма за управление на отпадъци.

Това предаване за отпадъци е безплатно за вас. Пазете околната среда и предавайте отпадъците според правилата.

В случай че вашият излязъл от употреба уред съдържа лични данни, вие наосите отговорност за изтриването им, преди да го върнете.



Информация относно възможностите за предаване за отпадъци на излезлия от употреба продукт можете да получите от Вашата общинска или градска управа.



Опаковката е произведена от екологични материали, които могат да се предават в местните пунктове за рециклиране.



Предайте опаковката за отпадъци в съответствие с екологичните изисквания. Вземете под внимание обозначението върху различните опаковъчни материали и при необходимост ги събирайте разделно. Опаковъчните материали са обозначени със съкращения (a) и цифри (b) със следното значение: 1–7: пластмаси, 20–22: хартия и картон, 80–98: композитни материали.

Гаранция

Уважаеми клиенти, за този уред получавате 3 години гаранция от датата на покупката. За акумулаторните пакети на серия X12V и X20V Team, в случай че са включени в окомплектовката на доставката, получавате също 3 години гаранция от датата на закупуване. В случай на несъответствие на продукта с договора за продажба Вие имате законно право да предявите рекламация пред продавача на продукта при условията и в сроковете, определени в глава трета, раздел II и III и глава четвърта от Закона за предоставяне на цифрово съдържание и цифрови услуги и за продажба на стоки (ЗПЦСЦУПС)*.

Вашите права, произтичащи от посочените разпоредби, не се ограничават от нашата по-долу представена търговска гаранция, не са свързани с разходи за потребителите и независимо от нея продавачът на продукта отговаря за липсата на съответствие на потребителската стока с договора за продажба съгласно ЗПЦСЦУПС.

Гаранционни условия

Гаранционният срок е 3 години от датата на получаване на стоката. Пазете добре оригиналната касова бележка. Този документ е необходим като доказателство за покупката. Ако в рамките на три години от датата на закупуване на този продукт се появи дефект на материала или производствен дефект, продуктът ще бъде безплатно ремонтиран или заменен. Гаранцията предполага в рамките на тригодишния гаранционен срок да се представят дефектният уред, касовата бележка (касовият бон), както и всички други документи, установяващи наличието на дефект и писмено да се обясни в какво се състои дефектът и кога е възникнал. Ако дефектът е покрит от нашата гаранция, Вие ще получите обратно ремонтирания или нов продукт. В случай на замяна на дефектна стока първоначалните гаранционен срок и гаранционни условия се запазват.

В случай на ремонт на дефектна стока, срокът на ремонта се прибавя към гаранционния срок. За евентуално наличните и установени повреди и дефекти още при покупката трябва да се съобщи веднага след разопаковането. Евентуалните ремонти след изтичане на гаранционния срок са срещу заплащане.

Ремонтът или замяната на продукта не пораждаат нова гаранция.

Обхват на гаранцията

Уредът е произведен грижливо според строгите изисквания за качество и добросъвестно изпитан преди доставка. Гаранцията важи за дефекти на материала или производствени дефекти. Гаранцията не обхваща консумативите, както и частите на продукта, които подлежат на нормално износване, поради което могат да бъдат разглеждани като бързо износващи се части (филтри, приставки като напр. циркулярни дискове, резервни остриета, шкурки и др.) или повредите на чупливи части (например прекъсвачи, батерии или такива произведени от стъкло). Гаранцията отпада, ако уредът е повреден поради неправилно използване или в резултат на неосъществяване на техническа поддръжка.

За правилната употреба на продукта трябва точно да се спазват всички указания в упътването за експлоатация. Предназначение и действия, които не се препоръчват от упътването за експлоатация или за които то предупреждава, трябва задължително да се избягват. Продуктът е предназначен само за частна, а не за професионална употреба. При злоупотреба и неправилно третиране, употреба на сила и при интервенции, които не са извършени от клона на нашия оторизиран сервиз, гаранцията отпада.

Предоставянето на гаранция не важи при

- нормално изразходване на капацитета на акумулаторната батерия
- професионална употреба на продукта
- повреждане или промяна на продукта от клиента
- неспазване на разпоредбите за безопасност и поддръжка, грешки при обслужването
- повреди поради природни бедствия

Процедура при гаранционен случай

За да се гарантира бърза обработка на Вашия случай, следвайте следните указания:

- За всички запитвания подгответе касовата бележка и идентификационния номер (IAN 465655_2404) като доказателство за покупката.
- Вземете артикулния номер от фабричната табелка.
- В случай че се появят функционални повреди или други дефекти, първо се свържете с долупосочения сервизен отдел по телефона или използвайте нашия формуляр за контакт, който ще намерите на parkside-diy.com в категория Сервиз.
- След съгласуване с нашия сервиз можете да изпратите дефектния продукт на посочения Ви адрес на сервиза безплатно за Вас, като приложите касовата бележка (касовия бон) и посочите писмено в какво се състои дефектът и кога е възникнал. За да се избегнат проблеми с приемането и допълнителни разходи, задължително използвайте само адреса, който Ви е посочен. Осигурете изпращането да не е като експресен товар или като друг специален товар. Изпратете уреда заедно с всички принадлежности, доставени при покупката, и осигурете достатъчно сигурна транспортна опаковка.



На parkside-diy.com можете да разгледате и изтеглите това и много други ръководства. С този QR код влизате директно на parkside-diy.com. Изберете Вашата страна и

чрез маската за търсене потърсете ръководствата за потребителя. Чрез въвеждане на артикулния номер (IAN) 465655_2404 влизате в ръководството за потребителя на Вашия артикул.

Ремонтен сервис / извънгаранционно обслужване

Ремонти извън гаранцията можете да възложите на клона на нашия сервис срещу заплащане. Той с удоволствие ще Ви направи предварителна калкулация. Можем да обработваме само уреди, които са достатъчно опаковани и изпратени с платени транспортни разходи.

Внимание: Изпратете Вашия уред на клона на нашия сервис почистен и с указание за дефекта.

Уредите, предмет на извънгаранционно обслужване, изпратени с неплатени транспортни разходи – с наложен платеж, като експресен или друг специален товар – не се приемат.

Ние ще извършим безплатно изхвърлянето на изпратените от Вас дефектни уреди.

Сервизно обслужване

BG България

Тел.: 00800 118 4980

Формуляр за контакт на parkside-diy.com

IAN 465655_2404

Вносител

Моля, обърнете внимание, че следващият адрес не е адрес на сервиса.

Първо се свържете с горепосочения сервизен център.

КОМПЕРНАС ХАНДЕЛС ГМБХ

БУРГЦРАСЕ 21

44867 БОХУМ

GERMANIA

www.kompernass.com

* Като физическо лице – потребител, независимо от настоящата търговска гаранция, Вие се ползвате от правата на законовата гаранция, предоставена от Закона за предоставяне на цифрово съдържание и цифрови услуги и за продажбата на стоки /ЗПЦСЦУПС/. По-специално Вие имате право при несъответствие на стоката да бъде извършен ремонт или замяна по Ваш избор, освен ако това е невъзможно или е свързано с непропорционално големи разходи за продавача. Вие имате право на пропорционално намаляване на цената или на разваляне на договора при наличие на условията на чл. 33, ал. 3 от ЗПЦСЦУПС. Условията и сроковете на законовата гаранция са регламентирани в глава трета, раздел II и III и в глава четвърта на ЗПЦСЦУПС

Превод на оригиналната декларация за съответствие

Ние, KOMPERNASS HANDELS GMBH, отговорник за документацията: г-н Семи Угузлу, BURGSTR. 21, 44867 BOCHUM, Германия, декларираме, че този продукт съответства на следните стандарти, нормативни документи и директиви на ЕО:

Директива относно машините
(2006/42/EC)

Електромагнитна съвместимост
(2014/30/EU)

Директива относно ограничението за употребата на определени опасни вещества в електрическото и електронното оборудване (EEO)
(2011/65/EU)*

* Издаването на тази декларация за съответствие е на собствена отговорност на производителя. Горепосаният предмет на Декларацията отговаря на разпоредбите на Директивата 2011/65/EU на Европейския парламент и на Съвета от 8 юни 2011 г. относно ограничението за употребата на определени опасни вещества в електрическото и електронното оборудване.

Приложени хармонизирани стандарти

EN 62841-1:2015/A11:2022

EN 62841-2-14:2015

EN IEC 55014-1:2021

EN IEC 55014-2:2021

EN IEC 61000-3-2:2019/A1:2021

EN 61000-3-3:2013/A2:2021

EN IEC 63000:2018

Типово обозначение на машината: Електрическо ренде PEH 30 E5

Година на производство: 2024-08

Сериен номер: IAN 465655_2404

Бохум, 20.06.2024 г.



Семи Угузлу
- Мениджър качество -

Запазено право на технически изменения с цел усъвършенстване.

Inhaltsverzeichnis

Einleitung	58
Bestimmungsgemäßer Gebrauch	58
Ausstattung	58
Lieferumfang	58
Technische Daten	59
Allgemeine Sicherheitshinweise für Elektrowerkzeuge	60
1. Arbeitsplatzsicherheit	60
2. Elektrische Sicherheit	60
3. Sicherheit von Personen	61
4. Verwendung und Behandlung des Elektrowerkzeugs	61
5. Service	62
Gerätespezifische Sicherheitshinweise für Elektroholz	62
Originalzubehör/-zusatzgeräte	63
Inbetriebnahme	63
Ein-/Ausschalten	63
Spantiefe einstellen	63
Staub/Späne absaugen (siehe Abb. A)	63
Parkschuh (siehe Abb. B)	64
Hobelvorgang	64
Kanten anfasen	64
Parallelanschlag verwenden	64
Falztiefenschlag verwenden (siehe Abb. G)	65
Hobelmesser ausbauen/einbauen (siehe Abb. C–E)	65
Antriebsriemen wechseln (siehe Abb. F)	66
Wartung und Reinigung	66
Entsorgung	67
Garantie der Kompernaß Handels GmbH	68
Service	69
Importeur	69
Original-Konformitätserklärung	70

Einleitung

Wir beglückwünschen Sie zum Kauf Ihres neuen Gerätes. Sie haben sich damit für ein hochwertiges Produkt entschieden. Die Bedienungsanleitung ist Teil dieses Produkts. Sie enthält wichtige Hinweise für Sicherheit, Gebrauch und Entsorgung. Machen Sie sich vor der Benutzung des Produkts mit allen Bedien- und Sicherheitshinweisen vertraut. Benutzen Sie das Produkt nur wie beschrieben und für die angegebenen Einsatzbereiche. Händigen Sie alle Unterlagen bei Weitergabe des Produkts an Dritte mit aus.

Bestimmungsgemäßer Gebrauch

Das Gerät ist bei fester Auflage der Werkstücke zum Hobeln von Holzwerkstoffen wie Balken oder Brettern geeignet. Ferner eignet sich das Gerät zum Abschrägen von Kanten und zum Falzen. Jede andere Verwendung oder Veränderung der Maschine gilt als nicht bestimmungsgemäß und birgt erhebliche Unfallgefahren. Für aus bestimmungswidriger Verwendung entstandene Schäden übernimmt der Hersteller keine Haftung. Nicht für den gewerblichen Einsatz bestimmt.

Ausstattung

- 1 Einschaltsperr
- 2 EIN-/AUS-Schalter
- 3 Spanauswurf (wahlweise rechts/links)
- 4 Riemenabdeckung
- 5 Schrauben für Riemenabdeckung
- 6 Parallelanschlag
- 7 Befestigungsschraube für Parallelanschlag
- 8 Feststellmutter für Einstellung Falzbreite

- 8a Verbindungstück
- 8b Verbindungsschraube
- 8c Unterlegscheibe
- 9 Hobelsohle
- 10 V-Nuten
- 11 Befestigungsschraube für Falztiefenanschlag
- 12 Falztiefenanschlag
- 13 Drehregler für Spantiefeneinstellung (zusätzlicher Handgriff)
- 14 Spantiefenskala
- 15 Adapter für externe Absaugung
- 16 Parkschuh
- 17 Messerwelle
- 18 Spannelement
- 18a Innensechskantschrauben
- 19 Befestigungsschrauben für Hobelmesser
- 20 Hobelmesser
- 20a Spannplattennut
- 21 Seitlicher Messerwellenschutz
- 22 Innensechskantschlüssel
- 23 Antriebsriemen
- 24 Großes Riemenrad
- 25 Kleines Riemenrad
- 26 Maulschlüssel

Lieferumfang

- 1 Elektrohobel
- 1 Parallelanschlag
- 1 Falztiefenanschlag
- 1 Innensechskantschlüssel
- 1 Maulschlüssel
- 1 Adapter für externe Absaugung
- 1 Betriebsanleitung

Technische Daten

Bemessungs- spannung	230 V ~, 50 Hz (Wechselstrom)
Nennleistung	750 W
Bemessungs- Leerlauf- Drehzahl	n_0 16500 min ⁻¹
Hobelbreite	82 mm
Spantiefe	0–3 mm
Falztiefe	max. 18 mm
Schutzklasse	II/□ (Doppelisolierung)

Geräusch- und Vibrationsinformationen

Messwert für Geräusch ermittelt entsprechend EN 62841. Der A-bewertete Geräuschpegel des Elektrowerkzeugs beträgt typischerweise:

Geräuschemissionswert

Schalldruckpegel	L_{PA} =90,07 dB
Schalleistungspegel	L_{WA} =98,07 dB
Unsicherheit	$K = 3$ dB



Gehörschutz tragen!

Schwingungsgesamtwert

Handgriff	a_h =2,881 m/ s ²
Zusätzlicher Handgriff	a_h =4,023 m/s ²
Unsicherheit	$K = 1,5$ m/s ²

HINWEIS

- ▶ Für eine genaue Abschätzung der Schwingungsbelastung während eines bestimmten Arbeitszeitraumes sollten auch die Zeiten berücksichtigt werden, in denen das Gerät abgeschaltet ist oder zwar läuft, aber nicht tatsächlich im Einsatz ist. Dies kann die Schwingungsbelastung über den gesamten Arbeitszeitraum deutlich reduzieren.
- ▶ Die angegebenen Schwingungsgesamtwerte und die angegebenen Geräuschemissionswerte sind nach einem genormten Prüfverfahren gemessen worden und können zum Vergleich eines Elektrowerkzeugs mit einem anderen verwendet werden.

HINWEIS

- ▶ Die angegebenen Schwingungsgesamtwerte und die angegebenen Geräuschemissionswerte können auch zu einer vorläufigen Einschätzung der Belastung verwendet werden.

⚠ WARNUNG!

- ▶ Die Schwingungs- und Geräuschemissionen können während der tatsächlichen Benutzung des Elektrowerkzeugs von den Angabewerten abweichen, abhängig von der Art und Weise, in der das Elektrowerkzeug verwendet wird, insbesondere, welche Art von Werkstück bearbeitet wird. Versuchen Sie, die Belastung durch Vibrationen so gering wie möglich zu halten. Beispielhafte Maßnahmen zur Verringerung der Vibrationsbelastung sind das Tragen von Handschuhen beim Gebrauch des Werkzeugs und die Begrenzung der Arbeitszeit. Dabei sind alle Anteile des Betriebszyklus zu berücksichtigen (beispielsweise Zeiten, in denen das Elektrowerkzeug abgeschaltet ist, und solche, in denen es zwar eingeschaltet ist, aber ohne Belastung läuft).



Allgemeine Sicherheitshinweise für Elektrowerkzeuge

⚠️ WARNUNG!

- ▶ **Lesen Sie alle Sicherheitshinweise, Anweisungen, Bilderungen und technischen Daten, mit denen dieses Elektrowerkzeug versehen ist.** Versäumnisse bei der Einhaltung der nachfolgenden Anweisungen können elektrischen Schlag, Brand und/oder schwere Verletzungen verursachen.

Bewahren Sie alle Sicherheitshinweise und Anweisungen für die Zukunft auf.

Der in den Sicherheitshinweisen verwendete Begriff „Elektrowerkzeug“ bezieht sich auf netzbetriebene Elektrowerkzeuge (mit Netzleitung) und auf akkubetriebene Elektrowerkzeuge (ohne Netzleitung).

1. Arbeitsplatzsicherheit

- Halten Sie Ihren Arbeitsbereich sauber und gut beleuchtet.** Unordnung und unbeleuchtete Arbeitsbereiche können zu Unfällen führen.
- Arbeiten Sie mit dem Elektrowerkzeug nicht in explosionsgefährdeter Umgebung, in der sich brennbare Flüssigkeiten, Gase oder Stäube befinden.** Elektrowerkzeuge erzeugen Funken, die den Staub oder die Dämpfe entzünden können.
- Halten Sie Kinder und andere Personen während der Benutzung des Elektrowerkzeugs fern.** Bei Ablenkung können Sie die Kontrolle über das Elektrowerkzeug verlieren.

2. Elektrische Sicherheit

- Der Anschlussstecker des Elektrowerkzeugs muss in die Steckdose passen. Der Stecker darf in keiner Weise verändert werden. Verwenden Sie keine Adapterstecker gemeinsam mit schutzgeerdeten Elektrowerkzeugen.** Unveränderte Stecker und passende Steckdosen verringern das Risiko eines elektrischen Schlages.
- Vermeiden Sie Körperkontakt mit geerdeten Oberflächen wie von Rohren, Heizungen, Herden und Kühlschränken.** Es besteht ein erhöhtes Risiko durch elektrischen Schlag, wenn Ihr Körper geerdet ist.
- Halten Sie Elektrowerkzeuge von Regen oder Nässe fern.** Das Eindringen von Wasser in ein Elektrowerkzeug erhöht das Risiko eines elektrischen Schlages.
- Zweckentfremden Sie die Anschlussleitung nicht, um das Elektrowerkzeug zu tragen, aufzuhängen oder um den Stecker aus der Steckdose zu ziehen. Halten Sie die Anschlussleitung fern von Hitze, Öl, scharfen Kanten oder sich bewegenden Teilen.** Beschädigte oder verwickelte Anschlussleitungen erhöhen das Risiko eines elektrischen Schlages.
- Wenn Sie mit einem Elektrowerkzeug im Freien arbeiten, verwenden Sie nur Verlängerungsleitungen, die auch für den Außenbereich zugelassen sind.** Die Anwendung einer für den Außenbereich geeigneten Verlängerungsleitung verringert das Risiko eines elektrischen Schlages.
- Wenn der Betrieb des Elektrowerkzeugs in feuchter Umgebung nicht vermeidbar ist, verwenden Sie einen Fehlerstromschutzschalter.** Der Einsatz eines Fehlerstromschutzschalters vermindert das Risiko eines elektrischen Schlages.

3. Sicherheit von Personen

- a) **Seien Sie aufmerksam, achten Sie darauf, was Sie tun, und gehen Sie mit Vernunft an die Arbeit mit einem Elektrowerkzeug. Benutzen Sie kein Elektrowerkzeug, wenn Sie müde sind oder unter dem Einfluss von Drogen, Alkohol oder Medikamenten stehen.** Ein Moment der Unachtsamkeit beim Gebrauch des Elektrowerkzeugs kann zu ernsthaften Verletzungen führen.
- b) **Tragen Sie persönliche Schutzausrüstung und immer eine Schutzbrille.** Das Tragen persönlicher Schutzausrüstung, wie Staubmaske, rutschfeste Sicherheitsschuhe, Schutzhelm oder Gehörschutz, je nach Art und Einsatz des Elektrowerkzeugs, verringert das Risiko von Verletzungen.
- c) **Vermeiden Sie eine unbeabsichtigte Inbetriebnahme. Vergewissern Sie sich, dass das Elektrowerkzeug ausgeschaltet ist, bevor Sie es an die Stromversorgung und/oder den Akku anschließen, es aufnehmen oder tragen.** Wenn Sie beim Tragen des Elektrowerkzeugs den Finger am Schalter haben oder das Elektrowerkzeug eingeschaltet an die Stromversorgung anschließen, kann dies zu Unfällen führen.
- d) **Entfernen Sie Einstellwerkzeuge oder Schraubenschlüssel, bevor Sie das Elektrowerkzeug einschalten.** Ein Werkzeug oder Schlüssel, der sich in einem drehenden Teil des Elektrowerkzeugs befindet, kann zu Verletzungen führen.
- e) **Vermeiden Sie eine abnormale Körperhaltung. Sorgen Sie für einen sicheren Stand und halten Sie jederzeit das Gleichgewicht.** Dadurch können Sie das Elektrowerkzeug in unerwarteten Situationen besser kontrollieren.

- f) **Tragen Sie geeignete Kleidung. Tragen Sie keine weite Kleidung oder Schmuck. Halten Sie Haare und Kleidung fern von sich bewegenden Teilen.** Lockere Kleidung, Schmuck oder lange Haare können von sich bewegenden Teilen erfasst werden.
- g) **Wenn Staubabsaug- und -auffangeinrichtungen montiert werden können, sind diese anzuschließen und richtig zu verwenden.** Die Verwendung einer Staubabsaugung kann Gefährdungen durch Staub verringern.
- h) **Wiegen Sie sich nicht in falscher Sicherheit und setzen Sie sich nicht über die Sicherheitsregeln für Elektrowerkzeuge hinweg, auch wenn Sie nach vielfachem Gebrauch mit dem Elektrowerkzeug vertraut sind.** Achtloses Handeln kann binnen Sekundenbruchteilen zu schweren Verletzungen führen.

4. Verwendung und Behandlung des Elektrowerkzeugs

- a) **Überlasten Sie das Elektrowerkzeug nicht. Verwenden Sie für Ihre Arbeit das dafür bestimmte Elektrowerkzeug.** Mit dem passenden Elektrowerkzeug arbeiten Sie besser und sicherer im angegebenen Leistungsbereich.
- b) **Benutzen Sie kein Elektrowerkzeug, dessen Schalter defekt ist.** Ein Elektrowerkzeug, das sich nicht mehr ein- oder ausschalten lässt, ist gefährlich und muss repariert werden.
- c) **Ziehen Sie den Stecker aus der Steckdose und/oder entfernen Sie den abnehmbaren Akku, bevor Sie Geräteeinstellungen vornehmen, Einsatzwerkzeugteile wechseln oder das Elektrowerkzeug weglegen.** Diese Vorsichtsmaßnahme verhindert den unbeabsichtigten Start des Elektrowerkzeugs.

- d) **Bewahren Sie unbenutzte Elektrowerkzeuge außerhalb der Reichweite von Kindern auf. Lassen Sie keine Personen das Elektrowerkzeug benutzen, die mit diesem nicht vertraut sind oder diese Anweisungen nicht gelesen haben.** Elektrowerkzeuge sind gefährlich, wenn sie von unerfahrenen Personen benutzt werden.
- e) **Pflegen Sie Elektrowerkzeuge und Einsatzwerkzeug mit Sorgfalt. Kontrollieren Sie, ob bewegliche Teile einwandfrei funktionieren und nicht klemmen, ob Teile gebrochen oder so beschädigt sind, dass die Funktion des Elektrowerkzeugs beeinträchtigt ist. Lassen Sie beschädigte Teile vor dem Einsatz des Elektrowerkzeuges reparieren.** Viele Unfälle haben ihre Ursache in schlecht gewarteten Elektrowerkzeugen.
- f) **Halten Sie Schneidwerkzeuge scharf und sauber.** Sorgfältig gepflegte Schneidwerkzeuge mit scharfen Schneidkanten verklemmen sich weniger und sind leichter zu führen.
- g) **Verwenden Sie Elektrowerkzeug, Einsatzwerkzeug, Einsatzwerkzeuge usw. entsprechend diesen Anweisungen. Berücksichtigen Sie dabei die Arbeitsbedingungen und die auszuführende Tätigkeit.** Der Gebrauch von Elektrowerkzeugen für andere als die vorgesehenen Anwendungen kann zu gefährlichen Situationen führen.
- h) **Halten Sie Griffe und Griffflächen trocken, sauber und frei von Öl und Fett.** Rutschige Griffe und Griffflächen erlauben keine sichere Bedienung und Kontrolle des Elektrowerkzeugs in vorhergesehenen Situationen.

5. Service

- a) **Lassen Sie Ihr Elektrowerkzeug nur von qualifiziertem Fachpersonal und nur mit Original-Ersatzteilen reparieren.** Damit wird sichergestellt, dass die Sicherheit des Elektrowerkzeugs erhalten bleibt.

Gerätespezifische Sicherheits-hinweise für Elektrohobel

- **Warten Sie den Stillstand der Messerwelle 17 ab, bevor Sie das Elektrowerkzeug ablegen.** Eine freiliegende, rotierende Messerwelle kann sich mit der Oberfläche verhaken und zum Verlust der Kontrolle sowie schweren Verletzungen führen.
- **Halten Sie das Elektrowerkzeug an den isolierten Griffflächen, da die Messerwelle die eigene Anschlussleitung treffen kann.** Der Kontakt mit einer spannungsführenden Leitung kann auch metallene Geräteteile unter Spannung setzen und zu einem elektrischen Schlag führen.
- **Befestigen und sichern Sie das Werkstück mittels Zwingen oder auf andere Art und Weise an einer stabilen Unterlage.** Wenn Sie das Werkstück nur mit der Hand oder gegen Ihren Körper halten, bleibt es labil, was zum Verlust der Kontrolle führen kann.
- **Greifen Sie nicht mit den Fingern in den Spanauswurf 3.** Verletzungsgefahr an rotierenden Teilen.
- **Führen Sie das Gerät nur eingeschaltet gegen das Werkstück.** Sonst besteht Rückschlaggefahr, wenn sich das Hobelmesser im Werkstück verhakt.
- **Beim Arbeiten muss die Hobelsohle 9 flach aufliegen.** Sonst besteht Verletzungsgefahr durch Verkanten des Hobels.
- **Hobeln Sie nie über Metallgegenstände.** Das Hobelmesser/die Messerwelle 17 wird sonst beschädigt.

- **Asbesthaltiges Material darf nicht bearbeitet werden.** Asbest gilt als krebserregend.
- **Beim Arbeiten entstehende Stäube können gesundheitsschädlich, brennbar oder explosiv sein.** Tragen Sie eine Staubschutzmaske und verwenden Sie eine geeignete Staub-/Späneabsaugung. Manche Stäube gelten als krebserregend.
- **Schließen Sie bei längerem Bearbeiten von Holz und insbesondere wenn Materialien bearbeitet werden, bei denen gesundheitsgefährdende Stäube entstehen, das Gerät an eine geeignete externe Staubabsaugvorrichtung an. Benutzen Sie den Elektrohobel nicht, wenn das Kabel beschädigt ist.** Beschädigte Kabel erhöhen das Risiko eines elektrischen Schlages.
- **Stützen Sie auf keinen Fall die Hände neben oder vor dem Gerät und der zu bearbeitenden Fläche ab.** Es droht Verletzungsgefahr durch Abrutschen.
- **Ziehen Sie bei Gefahr sofort den Netzstecker aus der Steckdose.**
- **Ziehen Sie den Netzstecker bei Gefahr, Arbeitspausen, Nichtgebrauch, vor allen Arbeiten am Gerät (z.B. Wechsel der Hobelmesser) aus der Steckdose.**
- **Führen Sie das Netzkabel immer nach hinten vom Gerät weg.**
- **Verwenden Sie nur scharfe Hobelmesser.**
- **Tränken Sie Materialien oder zu bearbeitende Flächen nicht mit lösungsmittelhaltigen Flüssigkeiten.**
- **Vermeiden Sie den Kontakt mit rotierenden Teilen.**
- **Verwenden Sie das Gerät niemals zweckentfremdet und nur mit Originalteilen/-zubehör.**

- **Halten Sie das Gerät während der Arbeit fest.** Sorgen Sie für einen sicheren Stand.
- **Das Gerät muss stets sauber, trocken und frei von Öl oder Schmierfetten sein.**

Originalzubehör/-zusatzgeräte

- **Benutzen Sie nur Zubehör und Zusatzgeräte, die in der Bedienungsanleitung angegeben sind.** Der Gebrauch anderer als hier empfohlenen Teile oder anderes Zubehör kann eine Verletzungsgefahr für Sie bedeuten.

Inbetriebnahme

Ein-/Ausschalten

Einschalten

- ◆ Drücken Sie zunächst die Einschaltsperrle **1**.
- ◆ Drücken und halten Sie anschließend den EIN-/AUS-Schalter **2**. Die Einschaltsperrle **1** kann jetzt losgelassen werden.

Ausschalten

- ◆ Lassen Sie den EIN-/AUS-Schalter **2** los.

HINWEIS

- ▶ Der EIN-/AUS-Schalter **2** kann aus Sicherheitsgründen nicht arretiert werden.

Spantiefe einstellen

Mit dem Drehregler **13** kann die Spantiefe (0–3 mm) in 1/10 mm Raststufen anhand der Spantiefenskala **14** eingestellt werden.

Staub/Späne absaugen (siehe Abb. A)



! WARNUNG! Tragen Sie immer eine Staubschutzmaske!

⚠️ WARNUNG! VERLETZUNGSGEFAHR!

- ▶ Ziehen Sie vor allen Arbeiten am Gerät den Netzstecker aus der Steckdose!

Wählbarer Spanauswurf (rechts/links)

- ◆ Entriegeln Sie den Spanauswurf **3**, indem Sie ihn entgegen der Pfeilrichtung (aus der Position „LOCK“) drehen.
- ◆ Ziehen Sie den Spanauswurf **3** aus dem Gerät heraus.
- ◆ Der Spanauswurf **3** kann rechts oder links in den Hobel eingesetzt werden. Achten Sie dabei darauf, dass die Nase am Spanauswurf **3** in die entsprechende Aussparung am Gehäuse passt.
- ◆ Schieben Sie den Spanauswurf **3** in das Gerät.
- ◆ Arretieren Sie den Spanauswurf **3** durch drehen in Position „LOCK“.

Fremdabsaugung

Bei Verwendung von z. B. Werkstattsaugern muss ggf. der Adapter für externe Absaugung **15** verwendet werden. Der Werkstattsauger muss für den zu bearbeitenden Werkstoff geeignet sein.

Anschließen

- ◆ Stecken Sie ggf. den Adapter für externe Absaugung **15** fest auf den Spanauswurf **3** auf.
- ◆ Schieben Sie den Schlauch eines zulässigen Werkstattsaugers auf den Spanauswurf **3**, oder ggf. auf den Adapter für externe Absaugung **15**.

Entnehmen

- ◆ Ziehen Sie den Schlauch des Werkstattsaugers vom Spanauswurf **3** oder vom Adapter.
- ◆ Ziehen Sie ggf. den Adapter für externe Absaugung **15** ab.

Parkschuh (siehe Abb. B)

Der Parkschuh **16** ermöglicht das Abstellen des Gerätes ohne die Gefahr einer Beschädigung des Werkstücks. Beim Arbeitsvorgang wird der Parkschuh **16** hoch geschwenkt und der hintere Teil der Hobelsohle **9** freigegeben.

Hobelvorgang

⚠️ VORSICHT! RÜCKSCHLAGGEFAHR!

- ▶ Führen Sie das Gerät nur eingeschaltet gegen das Werkstück.
- ◆ Stellen Sie die gewünschte Spantiefe ein.
- ◆ Schalten Sie das Gerät ein.
- ◆ Setzen Sie das Gerät mit dem vorderen Teil der Hobelsohle **9** an das Werkstück an.
- ◆ Führen Sie das Gerät mit gleichmäßigem Vorschub über die zu bearbeitende Fläche.
- ◆ Arbeiten Sie nur mit geringem Vorschub und üben Sie den Druck mittig auf die Hobelsohle **9** aus. Zu schneller Vorschub mindert die Oberflächengüte und kann zur Verstopfung des Spanauswurfes führen.

Kanten anfasen

Die in der vorderen Hobelsohle **9** vorhandenen V-Nuten **10** ermöglichen ein einfaches Anfasen von Werkstückkanten.

- ◆ Verwenden Sie je nach gewünschter Fasenbreite die entsprechende V-Nut.
- ◆ Setzen Sie dazu den Hobel mit der V-Nut **10** auf die Werkstückkante auf und führen Sie ihn an dieser entlang.

Parallelanschlag verwenden

- ◆ Um den Parallelanschlag zu montieren, führen Sie die Verbindungsschraube **8b** durch das Verbindungstück **8a** und den Parallelanschlag **6**.

- ◆ Setzen Sie die Unterlegscheibe **8c** auf die Verbindungsschraube **8b**.
- ◆ Schrauben Sie die Feststellmutter **8** auf die Verbindungsschraube **8b**.
- ◆ Montieren Sie den Parallelanschlag **6** mit der Befestigungsschraube **7** am Gerät.
- ◆ Lösen Sie die Feststellmutter **8** und stellen Sie die gewünschte Breite ein.
- ◆ Ziehen Sie die Feststellmutter **8** wieder fest.
- ◆ Achten Sie darauf, dass der Hobel mit seitlichem Anpressdruck geführt wird.

Falztiefenanschlag verwenden (siehe Abb. G)

- ◆ Montieren Sie den Falztiefenanschlag **12** mit der Befestigungsschraube **11** am Gerät.
- ◆ Stellen Sie die gewünschte Falztiefe in Millimeter mit dem Falztiefenanschlag **12** ein.
- ◆ Führen Sie den Hobelvorgang mehrmals durch, bis die gewünschte Falztiefe erreicht ist.

Hobelmesser ausbauen/einbauen (siehe Abb. C–E)

⚠️ WARNUNG! VERLETZUNGSGEFAHR!

- ▶ Ziehen Sie vor allen Arbeiten am Gerät den Netzstecker aus der Steckdose!

⚠️ VORSICHT!

- ▶ Durch die scharfen Schneidkanten der Hobelmesser **20** besteht Verletzungsgefahr!
- ▶ Fassen Sie die Hobelmesser **20** nicht an den Schneidkanten an.

Das Hobelmesser **20** hat zwei Schneiden und kann gewendet werden.

- ◆ Ersetzen Sie das Hobelmesser **20**, wenn beide Schneidkanten stumpf sind.

- ◆ Schärfen Sie das Hobelmesser **20** nicht nach.

Hobelmesser wenden oder ersetzen

⚠️ WARNUNG! VERLETZUNGSGEFAHR!

- ▶ Tragen Sie geeignete Schutzhandschuhe beim Wechseln der Hobelmesser.

HINWEIS

- ▶ Die beiden Innensechskantschrauben **18a** nicht lösen. Sie dienen zur Höhenjustierung der Messerwelle. Eine Justierung ist nicht notwendig, wenn Sie die vom Hersteller vertriebenen Hobelmesser verwenden. Andernfalls kann eine Unwucht auftreten. Verwenden Sie ausschließlich die vom Hersteller gelieferten Hobelmesser.
- ▶ Bei einem Messerwechsel immer beide Messer tauschen, um einer Unwucht vorzubeugen.
- ▶ Lösen Sie zunächst nur ein Messer, so können Sie sich am werkseitig montierten zweiten Messer für den späteren Zusammenbau orientieren.
- ◆ Lösen Sie mit dem beiliegenden Maulschlüssel **25** die 3 Befestigungsschrauben **19** leicht an, sodass das Hobelmesser **20** beweglich wird (siehe Abb. C).

- ◆ Drücken Sie den beweglichen Seitenschutz **21** in den Spalt im Gehäuse.
- ◆ Schieben Sie das Hobelmesser **20** seitlich aus dem Spannelement **18** (siehe Abb. D).

HINWEIS

- ▶ Das Hobelmesser **20** kann werkseitig mit Schutzlack verklebt sein. Eine erneute Verklebung ist nicht notwendig.

- ◆ Führen Sie die Montage mit gedrehtem oder neuem Hobelmesser in umgekehrter Reihenfolge durch. Achten Sie dabei darauf, dass die Einkerbung am Hobelmesser **20** in die Spannplattennut **20a** gleitet (siehe Abb. E).
- ◆ Achten Sie darauf, dass das Hobelmesser **20** in Richtung des beweglichen Seitenschutzes **21** leicht (ca. 1 mm) aus der Messerwelle **17** hervorragt. Drehen Sie vorsichtig die Messerwelle durch, um zu überprüfen, dass das Hobelmesser nirgends streift.
- ◆ Achten Sie zusätzlich darauf, dass Spannelement **18** bündig mit der Messerwelle **17** abschließt. Das Spannelement **18** muss auf den Innensechskantschrauben **18a** aufliegen, bevor die Befestigungsschrauben **19** angezogen werden.
- ◆ Hobelmesser **20** erhalten Sie ausschließlich unter angegebener Serviceadresse (siehe Kapitel „Service“). Verwenden Sie keine Hobelmesser von anderen Herstellern.

Hobelmesser-Höhe einstellen

- ◆ Stellen Sie die Spantiefe auf 0 mm.
- ◆ Überprüfen Sie die Lage des Hobelmessers **20** an beiden Enden. Verwenden Sie einen flachen, geraden Gegenstand als Richtlatte über der Hobelsohle **9**.
- ◆ Die Spitze des Hobelmessers **20** muss bündig zur Oberfläche der Hobelsohle **9** liegen.
- ◆ Die Höhe des Hobelmessers **20** kann mit dem mitgelieferten Innensechskantschlüssel **22** über die beiden Innensechskantschrauben **18a** eingestellt werden. Stellen Sie die Innensechskantschrauben **18a** so ein, dass die Spitze des Hobelmessers auf beiden Seiten bündig mit der Hobelsohle **9** liegt.

Antriebsriemen wechseln (siehe Abb. F)

WARNUNG! VERLETZUNGSGEFAHR!

- ▶ Ziehen Sie vor allen Arbeiten am Gerät den Netzstecker aus der Steckdose!
- ◆ Entfernen Sie die Schrauben **5** und nehmen Sie die Riemenabdeckung **4** ab.
- ◆ Entfernen Sie den verschlissenen Antriebsriemen **23**.
- ◆ Legen Sie den neuen Antriebsriemen **23** zuerst auf das kleine Riemenrad **25** auf und ziehen Sie den Antriebsriemen **23** anschließend durch Drehen auf das große Riemenrad **24** auf.
- ◆ Setzen Sie die Riemenabdeckung **4** auf und befestigen Sie sie mit den Schrauben **5**.

Wartung und Reinigung

WARNUNG! VERLETZUNGSGEFAHR!

- ▶ Ziehen Sie vor allen Arbeiten am Gerät den Netzstecker aus der Steckdose!
- ◆ Halten Sie Gerät und Lüftungsschlitze stets sauber, um gut und sicher zu arbeiten.
- ◆ Reinigen Sie den Spanauswurf **3** regelmäßig.
- ◆ Verwenden Sie zum Reinigen eines verstopften Spanauswurfes geeignetes Werkzeug (z. B. Holzstück, Druckluft, etc.).
- ◆ Verwenden Sie zur Reinigung des Gehäuses ein trockenes Tuch.
- ◆ Entfernen Sie anhaftenden Hobelstaub mit einem Pinsel.

- ◆ Verwenden Sie keinesfalls scharfe Gegenstände, Benzin, Lösungsmittel oder Reiniger, die Kunststoff angreifen. Vermeiden Sie, dass Flüssigkeiten in das Innere des Gerätes gelangen.

HINWEIS

- ▶ Nicht aufgeführte Ersatzteile (wie z. B. Kohlebürsten, Hobelmesser) können Sie ausschließlich über unsere Service - Hotline bestellen.

⚠️ WARNUNG!

- ▶ **Lassen Sie Ihre Geräte von der Servicestelle oder einer Elektrofachkraft und nur mit Original-Ersatzteilen reparieren.** Damit wird sichergestellt, dass die Sicherheit des Gerätes erhalten bleibt.
- ▶ **Lassen Sie den Austausch des Steckers oder der Netzleitung immer vom Hersteller des Gerätes oder seinem Kundendienst ausführen.** Damit wird sichergestellt, dass die Sicherheit des Gerätes erhalten bleibt.

Entsorgung



Werfen Sie Elektrowerkzeuge nicht in den Hausmüll! Das nebenstehende Symbol einer durchgestrichenen Mülltonne auf Rädern zeigt an, dass dieses Gerät der Richtlinie 2012/19/EU unterliegt. Diese Richtlinie besagt, dass Sie dieses Gerät am Ende seiner Nutzungszeit nicht mit dem normalen Haushaltsmüll entsorgen dürfen, sondern in speziell eingerichteten Sammelstellen, Wertstoffhöfen oder Entsorgungsbetrieben abgeben müssen.

Diese Entsorgung ist für Sie kostenfrei. Schonen Sie die Umwelt und entsorgen Sie fachgerecht.

Für den deutschen Markt gilt:

Beim Kauf eines Neugerätes haben Sie das Recht, ein entsprechendes Altgerät an Ihren Händler zurückzugeben. Händler von Elektro- und Elektronikgeräten sowie Lebensmittelhändler, die regelmäßig Elektro- und Elektronikgeräte verkaufen, sind verpflichtet, bis zu drei Altgeräte unentgeltlich zurückzunehmen, auch ohne dass ein Neugerät gekauft wird, wenn die Altgeräte in keiner Abmessung größer als 25 cm sind. LIDL bietet Ihnen Rücknahmemöglichkeiten direkt in den Filialen und Märkten an.

Sofern Ihr Altgerät personenbezogene Daten enthält, sind Sie selbst für deren Löschung verantwortlich, bevor Sie es zurückgeben.



Weitere Möglichkeiten zur Entsorgung des ausgedienten Produkts erfahren Sie bei Ihrer Gemeinde- oder Stadtverwaltung.



Die Verpackung besteht aus umweltfreundlichen Materialien, die Sie über die örtlichen Recyclingstellen entsorgen können.



Entsorgen Sie die Verpackung umweltgerecht. Beachten Sie die Kennzeichnung auf den verschiedenen Verpackungsmaterialien und trennen Sie diese gegebenenfalls gesondert. Die Verpackungsmaterialien sind gekennzeichnet mit Abkürzungen (a) und Ziffern (b) mit folgender Bedeutung: 1–7: Kunststoffe, 20–22: Papier und Pappe, 80–98: Verbundstoffe.

Garantie der Kompernaß Handels GmbH

Sehr geehrte Kundin, sehr geehrter Kunde, Sie erhalten auf dieses Gerät 3 Jahre Garantie ab Kaufdatum. Sofern im Lieferumfang enthalten, erhalten Sie auf die Akku-Packs der X12V und X20V Team Serie ebenfalls 3 Jahre Garantie ab Kaufdatum. Im Falle von Mängeln dieses Produkts stehen Ihnen gegen den Verkäufer des Produkts gesetzliche Rechte zu. Diese gesetzlichen Rechte werden durch unsere im Folgenden dargestellte Garantie nicht eingeschränkt.

Garantiebedingungen

Die Garantiefrist beginnt mit dem Kaufdatum. Bitte bewahren Sie den Kassenbon gut auf. Dieser wird als Nachweis für den Kauf benötigt.

Tritt innerhalb von drei Jahren ab dem Kaufdatum dieses Produkts ein Material- oder Fabrikationsfehler auf, wird das Produkt von uns – nach unserer Wahl – für Sie kostenlos repariert, ersetzt oder der Kaufpreis erstattet. Diese Garantieleistung setzt voraus, dass innerhalb der Dreijahresfrist das defekte Gerät und der Kaufbeleg (Kassenbon) vorgelegt und schriftlich kurz beschrieben wird, worin der Mangel besteht und wann er aufgetreten ist.

Wenn der Defekt von unserer Garantie gedeckt ist, erhalten Sie das reparierte oder ein neues Produkt zurück. Mit Reparatur oder Austausch des Produkts beginnt kein neuer Garantiezeitraum.

Garantiezeit und gesetzliche Mängelansprüche

Die Garantiezeit wird durch die Gewährleistung nicht verlängert. Dies gilt auch für ersetzte und reparierte Teile. Eventuell schon beim Kauf vorhandene Schäden und Mängel müssen sofort nach dem Auspacken gemeldet werden. Nach Ablauf der Garantiezeit anfallende Reparaturen sind kostenpflichtig.

Garantieumfang

Das Gerät wurde nach strengen Qualitätsrichtlinien sorgfältig produziert und vor Auslieferung gewissenhaft geprüft.

Die Garantieleistung gilt für Material- oder Fabrikationsfehler. Der Garantieumfang erstreckt sich nicht auf Produktteile, die normaler Abnutzung ausgesetzt sind und daher als Verschleißteile angesehen werden können, wie z. B. Sägeblätter, Ersatzklingen, Schleifpapiere, etc. oder auf Beschädigungen an zerbrechlichen Teilen, wie z. B. Schalter oder Teile, die aus Glas gefertigt sind.

Diese Garantie verfällt, wenn das Produkt beschädigt, nicht sachgemäß benutzt oder gewartet wurde. Für eine sachgemäße Benutzung des Produkts sind alle in der Bedienungsanleitung aufgeführten Anweisungen genau einzuhalten. Verwendungszwecke und Handlungen, von denen in der Bedienungsanleitung abgeraten oder vor denen gewarnt wird, sind unbedingt zu vermeiden.

Das Produkt ist nur für den privaten und nicht für den gewerblichen Gebrauch bestimmt. Bei missbräuchlicher und unsachgemäßer Behandlung, Gewaltanwendung und bei Eingriffen, die nicht von unserer autorisierten Serviceniederlassung vorgenommen wurden, erlischt die Garantie.

Garantieleistung gilt nicht bei

- normaler Abnutzung der Akkukapazität
- gewerblichen Gebrauch des Produktes
- Beschädigung oder Veränderung des Produktes durch den Kunden
- Missachtung der Sicherheits- und Wartungsvorschriften, Bedienungsfehler
- Schäden durch Elementarereignisse

Abwicklung im Garantiefall

Um eine schnelle Bearbeitung Ihres Anliegens zu gewährleisten, folgen Sie bitte den folgenden Hinweisen:

- Bitte halten Sie für alle Anfragen den Kassenbon und die Artikelnummer (IAN) 465655_2404 als Nachweis für den Kauf bereit.
- Die Artikelnummer entnehmen Sie bitte dem Typenschild am Produkt, einer Gravur am Produkt, dem Titelblatt der Bedienungsanleitung (unten links) oder dem Aufkleber auf der Rück- oder Unterseite des Produktes.
- Sollten Funktionsfehler oder sonstige Mängel auftreten kontaktieren Sie zunächst die nachfolgend benannte Serviceabteilung telefonisch oder nutzen Sie unser Kontaktformular, das Sie auf parkside-diy.com in der Kategorie Service finden.
- Ein als defekt erfasstes Produkt können Sie dann unter Beifügung des Kaufbelegs (Kassenbon) und der Angabe, worin der Mangel besteht und wann er aufgetreten ist, für Sie portofrei an die Ihnen mitgeteilte Serviceanschrift übersenden.



Auf parkside-diy.com können Sie diese und viele weitere Handbücher einsehen und herunterladen. Mit diesem QR-Code gelangen Sie direkt auf parkside-diy.com.

Wählen Sie Ihr Land aus, und suchen Sie über die Suchmaske nach den Bedienungsanleitungen.

Mittels Eingabe der Artikelnummer (IAN) 465655_2404 gelangen Sie zur Bedienungsanleitung für Ihren Artikel.

Service**DE Deutschland**

Tel.: 0800 8855 300

Kontaktformular auf parkside-diy.com

AT Österreich

Tel.: 0800 447 750

Kontaktformular auf parkside-diy.com

CH Schweiz

Tel.: 0800 563 601

Kontaktformular auf parkside-diy.com

IAN 465655_2404

Importeur

Bitte beachten Sie, dass die folgende Anschrift keine Serviceanschrift ist. Kontaktieren Sie zunächst die benannte Servicestelle.

KOMPERNASS HANDELS GMBH

BURGSTRASSE 21

44867 BOCHUM

GERMANY

www.kompernass.com

Original-Konformitätserklärung

Wir, KOMPERNASS HANDELS GMBH, Dokumentenverantwortlicher: Herr Semi Uguzlu, BURGSTR. 21, 44867 BOCHUM, DEUTSCHLAND, erklären hiermit, dass dieses Produkt mit den folgenden Normen, normativen Dokumenten und EG-Richtlinien übereinstimmt:

Maschinenrichtlinie

(2006/42/EG)

Elektromagnetische Verträglichkeit

(2014/30/EU)

RoHS-Richtlinie

(2011/65/EU)*

* Die alleinige Verantwortung für die Ausstellung dieser Konformitätserklärung trägt der Hersteller. Der oben beschriebene Gegenstand der Erklärung erfüllt die Vorschriften der Richtlinie 2011/65/EU des Europäischen Parlaments und des Rates vom 8. Juni 2011 zur Beschränkung der Verwendung bestimmter gefährlicher Stoffe in Elektro- und Elektronikgeräten.

Angewandte harmonisierte Normen

EN 62841-1:2015/A11:2022

EN 62841-2-14:2015

EN IEC 55014-1:2021

EN IEC 55014-2:2021

EN IEC 61000-3-2:2019/A1:2021

EN 61000-3-3:2013/A2:2021

EN IEC 63000:2018

Typbezeichnung der Maschine: Elektrohobel PEH 30 E5

Herstellungsjahr: 2024-08

Seriennummer: IAN 465655_2404

Bochum, 20.06.2024



Semi Uguzlu
- Qualitätsmanager -

Technische Änderungen im Sinne der Weiterentwicklung sind vorbehalten..

KOMPERNASS HANDELS GMBH

BURGSTRASSE 21

44867 BOCHUM

GERMANY

www.kompernass.com

Stanje informacija · Stanje informacija · Versiunea informațiilor

Актуалност на информацията · Stand der Informationen:

08/2024 · Ident.-No.: PEH30E5-052024-1

IAN 465655_2404