



Cortasetos con mango largo PHSL 710 A1

ES

Cortasetos con mango largo

Traducción del manual de instrucciones original

DE AT CH

Langstiel-Heckenschere

Originalbetriebsanleitung

IAN 453114_2310

ES

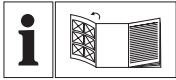

ES

Antes de empezar a leer abra la página que contiene las imágenes y, en seguida, familiarícese con todas las funciones del dispositivo.

DE AT CH

Klappen Sie vor dem Lesen die Seite mit den Abbildungen aus und machen Sie sich anschließend mit allen Funktionen des Gerätes vertraut.

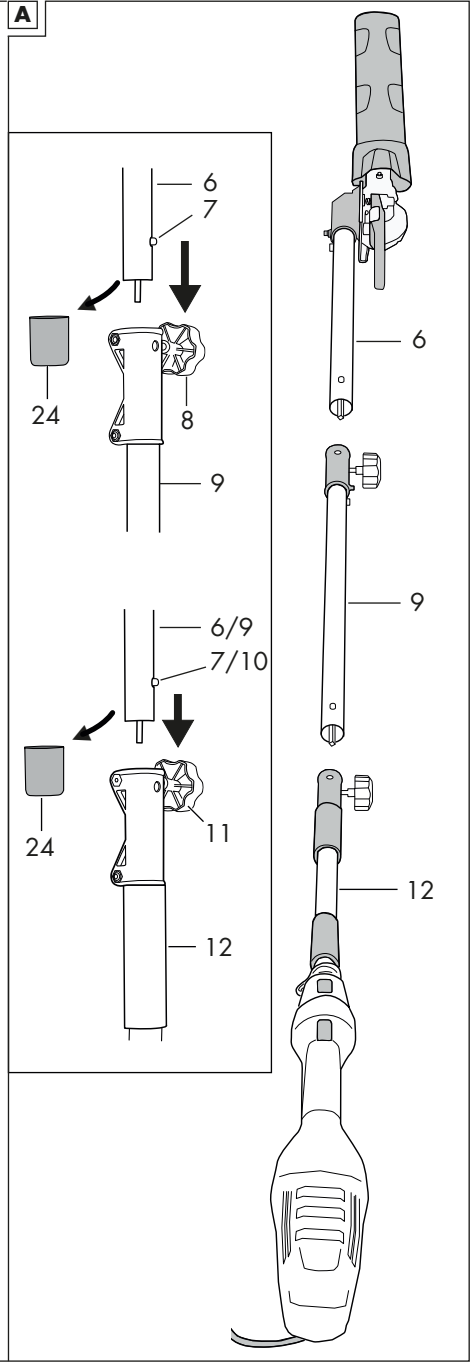
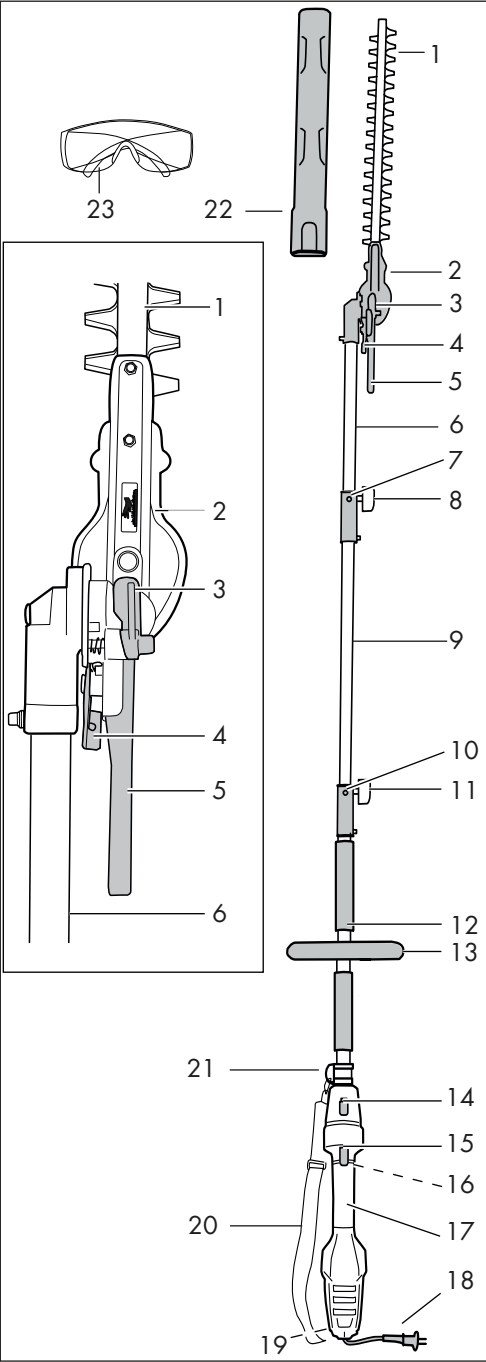

Índice de contenido

Introducción.....4

Usó previsto.....5

Volumen de suministro/
accesorios..... 5

Vista general..... 5

Descripción del funcionamiento.....6

Datos técnicos..... 6

Indicaciones de seguridad..... 7

Significado de las indicaciones de
seguridad..... 7

Gráficos y símbolos.....7

Advertencias de seguridad
generales de la herramienta
eléctrica..... 8

Advertencias de seguridad para
cortasetos..... 10

Riesgos residuales..... 12

Preparación..... 13

Elementos de control..... 13

Soporte de pared..... 13

Montar y desmontar la unión de
tubos..... 13

Montaje/desmontaje de la
empuñadura adicional..... 14

Colocar la correa..... 14

Girar la barra portacuchillas de
seguridad..... 15

Ajustar la empuñadura..... 15

Retirar la funda protectora de la
cuchilla..... 15

Funcionamiento..... 15

Funcionamiento del aparato..... 15

Técnicas de corte..... 16

Antes de utilizar..... 17

Encendido y apagado..... 17

Soltar el aparato..... 17

Transporte..... 17

Limpieza, mantenimiento y almacenamiento..... 18

Limpieza..... 18

Mantenimiento..... 18

Almacenamiento..... 18

Eliminación/protección del medio ambiente..... 18

Localización de averías..... 19

Piezas de repuesto y accesorios..... 20

Servicio..... 20

Garantía.....20

Servicio de reparación.....22

Service-Center..... 22

Importador..... 22

Traducción de la declaración CE de conformidad..... 23

Vista explosionada.....47

Introducción

Enhorabuena por la compra de su nuevo cortasetos con pértiga (en adelante, denominado aparato o herramienta eléctrica). Ha adquirido un aparato de alta calidad. Durante la producción del aparato se ha revisado su calidad y se le ha realizado una inspección final. Por lo tanto, la capacidad de funcionamiento de su aparato queda garantizada.

No se puede descartar que en casos individuales pueda haber restos de lubricante en el aparato o dentro del mismo. Esto no es ningún defecto y no supone ningún motivo de preocupación.



Este manual de instrucciones es parte de este aparato. Contiene indicaciones importantes para la seguridad, uso y desecho del producto. Lea atentamente el manual de instrucciones. Familiarícese con los controles y el uso correcto del aparato. Utilice exclusivamente el aparato como se describe y para los campos de aplica-

ción especificados. Conserve el manual de instrucciones y entregue toda la documentación si traspasa este aparato a un tercero.

Uso previsto

El aparato está previsto exclusivamente para el uso siguiente:

- Poda y recorte de setos, arbustos y plantas ornamentales.

El aparato está destinado para ser utilizado por adultos. Los menores que superen los 16 años de edad pueden utilizar el aparato solo bajo supervisión.

Está prohibido utilizar el aparato con lluvia o en un entorno húmedo.

Cualquier otro uso que no esté expresamente permitido en este manual de instrucciones puede suponer un serio peligro para el usuario y provocar daños en el aparato. El operador o usuario del aparato será responsable de los accidentes o daños causados a otras personas o sus propiedades. El aparato está destinado al uso doméstico. No se ha concebido para uso industrial prolongado. Si se le da un uso profesional, se anulará la garantía. El fabricante no se responsabiliza de los daños derivados de un uso erróneo o distinto del previsto.

Volumen de suministro/ accesorios

Desembale el aparato y compruebe el volumen de suministro.

Deseche el material de embalaje según corresponda.

- Cortasetos con mango largo
- Protección de la cuchilla
- Correa
- Empuñadura adicional
- Gafas de protección
- Traducción del manual original

Vista general

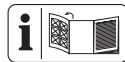

En las páginas desplegadas delantera y trasera encontrará ilustraciones del aparato.

- 1 Barra portacuchillas de seguridad
 - 2 Caja de engranaje
 - 3 Palanca
 - 4 Palanca de encastre
 - 5 Manija de ajuste de la barra portacuchillas
 - 6 Unión de tubos delantera
 - 7 Fijador, Unión de tubos delantera
 - 8 Estrella giratoria, Unión de tubos media
 - 9 Unión de tubos media
 - 10 Fijador, Unión de tubos media
 - 11 Estrella giratoria, Unión de tubos en la carcasa del aparato
 - 12 Unión de tubos en la carcasa del aparato
 - 13 Empuñadura adicional
 - 14 Desbloqueo
 - 15 Bloqueo de encendido
 - 16 Interruptor de encendido/apagado
 - 17 Empuñadura
 - 18 Cable de conexión eléctrica
 - 19 Descarga de tracción
 - 20 Correa
 - 21 Ojal
 - 22 Protección de la cuchilla
 - 23 Gafas de protección
- (Fig. A)**
- 24 Tapa
- (Fig. B)**
- 25 Bloqueo
 - 26 Arandela

(Fig. B)

27 Estrella giratoria, Empuñadura adicional

(Fig. E)

28 Empuñaduras aisladas

29 Tornillo

(Fig. F)

30 Orificio para la llave

Descripción del funcionamiento

El aparato es accionado por un motor eléctrico. Como dispositivo de corte, el aparato cuenta con una barra portacuchillas de doble cara. Durante el proceso de corte, los dientes de corte se mueven linealmente hacia delante y hacia atrás. El protector antichoques situado en la punta de la barra portacuchillas de seguridad evita el retroceso no deseado al golpear paredes, vallas, etc. Para proteger al usuario, el dispositivo sólo puede ser operado con el interruptor de seguridad pulsado. El funcionamiento de los elementos de mando se describe en las siguientes páginas.

Datos técnicos

Cortasetos con mango largo

.....	PHSL 710 A1
Tensión nominal U	230-240 V~, 50 Hz
Potencia nominal P	710 W
Peso con accesorios	≈4,9 kg
Régimen de ralentí n_0	1000 min ⁻¹
Clase de protección	▣ II (doble aislamiento)
Tipo de protección	IPX0
Longitud de corte	410 mm
Diámetro de las ramas	<15 mm
Nivel de presión acústica (L_{pA})	84,7 dB; K_{pA} =3 dB

Nivel de potencia acústica (L_{WA})

- medido 99,4 dB; K_{WA} =1,99 dB

- garantizado 101 dB

Vibración (a_h)

- Empuñadura 3,33 m/s²; K =1,5 m/s²

- Empuñaduras aisladas

..... 3,41 m/s²; K =1,5 m/s²

Los valores de ruido y vibración se han obtenido según la normativa y disposiciones indicadas en la declaración de conformidad.

El valor de emisión de vibraciones y el valor de emisiones sonoras indicados se obtienen mediante la medición en un procedimiento de ensayo normalizado y se pueden utilizar para hacer una comparación entre una herramienta eléctrica y otra. El valor de emisión de vibraciones y el valor de emisiones sonoras indicados también pueden utilizarse para una evaluación preliminar de la carga.

⚠ ¡ADVERTENCIA! Los valores de emisión de vibraciones y sonoras reales pueden variar frente a los valores indicados cuando se hace un uso real de la herramienta electrónica, dependiendo del tipo y forma en que se utiliza la herramienta. Intente minimizar la exposición a las vibraciones en la medida de lo posible. Una medida para reducir la tensión por las vibraciones es, por ejemplo, limitar el tiempo de trabajo. En este sentido, se deben tener en cuenta todas las fases del ciclo de trabajo (por ejemplo, los tiempos en los que el aparato está desconectado y aquellos en los que está encendido, pero funciona sin carga).

Indicaciones de seguridad

En este apartado se presentan las indicaciones de seguridad básicas para utilizar el aparato.

Significado de las indicaciones de seguridad

▲ ¡PELIGRO! Si no sigue esta indicación de seguridad, se producirá accidentes. El resultado es una lesión grave o la muerte.



▲ ¡ADVERTENCIA! Si no sigue esta indicación de seguridad, es posible que se produzca un accidente. El resultado es posiblemente una lesión grave o la muerte.

















▲ ¡PRECAUCIÓN! Si no sigue esta indicación de seguridad, se producirá accidentes. El resultado es posiblemente una lesión de gravedad leve o media.

¡NOTA IMPORTANTE! Si no sigue esta indicación de seguridad, se producirá accidentes. El resultado es posiblemente un daño material.

Gráficos y símbolos

Símbolos gráficos sobre el aparato

-  Lea las instrucciones de uso
-  Los aparatos eléctricos no deben tirarse a la basura doméstica.
-  ¡Atención!
-  Utilice protección auditiva
-  Utilice protección ocular
-  Utilice protección para la cabeza

-  Utilice guantes de protección
-  Utilice protección para los pies
-  Utilizar ropa de protección
-  Si tiene el pelo largo, recójase. Utilice una redcilla para el pelo.
-  Está prohibido utilizar el aparato con lluvia o en un entorno húmedo.
-  Mantenga alejadas a las personas en las inmediaciones del aparato
-  Caída de objetos, sobre todo al hacer cortes por encima de la altura de la cabeza
-  Clase de protección II (doble aislamiento)
-  Existe peligro de lesión por las cuchillas en movimiento
-  Si el cable de red está dañado, enredado o cortado, desenchúfelo inmediatamente de la red eléctrica.
-  ¡Peligro de muerte por electrocución! Manténgase alejado del tendido eléctrico al menos 10 m.
-  Nivel de potencia acústica garantizado L_{WA} en dB(A)
-  410 mm Longitud de corte
-  Superficie caliente
-  Escala de ajuste de la empuñadura 45°/90°
-  **Gráficos en el manual de instrucciones**
-  ¡Atención!

Advertencias de seguridad generales de la herramienta eléctrica

▲ ¡ADVERTENCIA! Lea todas las advertencias de seguridad, instrucciones, ilustraciones y especificaciones proporcionadas con esta herramienta eléctrica. Si no se siguen todas las instrucciones incluidas más abajo puede producirse una descarga eléctrica, un incendio y/o lesiones graves. **Guarde todas las advertencias e instrucciones para referencia futura.**

El término "herramienta eléctrica" en las advertencias se refiere a su herramienta eléctrica operada con corriente de la red eléctrica (con cable eléctrico), o su herramienta eléctrica operada con baterías (sin cable eléctrico).

1. SEGURIDAD DEL ÁREA DE TRABAJO

- a) **Mantenga el área de trabajo limpia y bien iluminada.** Las áreas abarrotadas u oscuras favorecen los accidentes.
- b) **No opere las herramienta eléctricas en atmósferas explosivas tales como en presencia de líquidos, gases o polvo inflamables.** Las herramientas eléctricas producen chispas que pueden incendiar el polvo o los gases.
- c) **Mantenga alejados a los niños y personas en el área cuando esté operando una herramienta eléctrica.** Las distracciones pueden hacer que pierda el control.

2. SEGURIDAD ELÉCTRICA

- a) **Las clavijas de las herramientas eléctricas tienen que coincidir con el enchufe. Nunca modifique la clavija de ninguna**

forma. No utilice ningún adaptador con herramientas conectadas a tierra. Las clavijas originales no modificadas y los enchufes adecuados reducen el riesgo de descarga eléctrica.

- b) **Evite el contacto entre su cuerpo y las superficies conectadas a tierra, como tubos, radiadores, cables y refrigeradores.** Existe un mayor riesgo de descarga eléctrica si su cuerpo está conectado a tierra.
 - c) **No exponga las herramientas eléctricas a la lluvia o ambientes húmedos.** Si el agua penetra en una herramienta eléctrica aumenta el riesgo de descarga eléctrica.
 - d) **No maltrate el cable. Nunca use el cable para cargar, jalar o desconectar la herramienta eléctrica. Mantenga alejado el cable del calor, aceite, bordes afilados o partes móviles.** Los cables dañados o enredados aumentan el riesgo de descarga eléctrica.
 - e) **Al usar una herramienta eléctrica en exteriores, utilice una extensión adecuada para uso en exteriores.** Utilizar un cable adecuado para exteriores reduce el riesgo de descarga eléctrica.
 - f) **Si es inevitable utilizar una herramienta eléctrica en una ubicación húmeda, utilice una fuente protegida con un dispositivo de corriente residual (RCD).** Utilizar un RCD reduce el riesgo de descarga eléctrica.
- ### 3. SEGURIDAD PERSONAL
- a) **Manténgase alerta, fíjese en lo que está haciendo, y utilice el sentido común cuando esté utilizando una herramienta eléc-**

trica. No utilice una herramienta eléctrica cuando esté cansado o bajo los efectos de drogas, alcohol o medicamentos.

Un momento de distracción al operar herramientas eléctricas pueden tener como resultado graves lesiones físicas.

- b) **Utilice equipo de protección personal. Siempre utilice protección para los ojos.** Utilizar equipo protector, como una máscara antipolvo, calzado de seguridad antideslizante, un casco, o protección auditiva para lograr las condiciones apropiadas reduce la posibilidad de lesiones personales.
- c) **Evite un arranque involuntario. Asegúrese de que el interruptor está en la posición de apagado antes de conectar la fuente de energía y/o el paquete de baterías, y antes de recoger o cargar la herramienta.** Cargar las herramientas eléctricas con su dedo puesto en el interruptor o conectar la energía a herramientas eléctricas que tienen el interruptor encendido aumenta la posibilidad de tener accidentes.
- d) **Retire cualquier llave de ajuste o llave inglesa antes de encender la herramienta eléctrica.** Una llave inglesa o una llave que se haya dejado pegada a una parte giratoria de la herramienta eléctrica puede ocasionar lesiones personales.
- e) **No se extralimite. Mantenga una posición y un balance adecuados en todo momento.** Esto permite un mejor control de la herramienta eléctrica en situaciones inesperadas.
- f) **Vista ropa adecuada. No utilice ropa suelta o joyas. Mantenga**

su cabello y su ropa lejos de las partes móviles. Las prendas de vestir sueltas, las joyas o el cabello largo pueden quedar atrapados en las partes móviles.

- g) **Si se proporcionan dispositivos para la conexión de extracción de polvo e instalaciones de recolección, asegúrese de que estén conectados y se utilicen adecuadamente.** La utilización de recolección de polvo puede reducir los riesgos relacionados con este.
 - h) **No permita que la familiaridad obtenida por el uso frecuente de las herramientas lo vuelva descuidado y le haga ignorar los principios de seguridad de herramientas.** Una acción descuidada puede causar lesiones graves en una fracción de segundo.
- #### 4. USO Y CUIDADO DE LAS HERRAMIENTAS ELÉCTRICAS
- a) **No fuerce la herramienta eléctrica. Utilice la herramienta eléctrica correcta para su aplicación.** La herramienta eléctrica correcta hará el trabajo mejor y con más seguridad al ritmo para el cual fue diseñada.
 - b) **No utilice la herramienta eléctrica si el interruptor no la enciende y apaga.** Cualquier herramienta eléctrica que no pueda controlarse con el interruptor es peligrosa y tiene que repararse.
 - c) **Desconecte la clavija de la fuente de energía y/o el paquete de baterías de la herramienta eléctrica, si este es desmontable, antes de hacer cualquier ajuste, cambiar accesorios o almacenar las herramientas eléctricas.** Estas medidas

preventivas de seguridad reducen el riesgo de arrancar accidentalmente la herramienta eléctrica.

- d) **Almacene las herramientas eléctricas que no utilice fuera del alcance de los niños, y no permita a personas que no estén familiarizadas con las herramientas eléctricas o estas instrucciones que operen dichas herramientas.** Las herramientas eléctricas son peligrosas en manos de usuarios no capacitados.
- e) **Proporcione mantenimiento a las herramientas eléctricas y sus accesorios. Revise si hay desalineaciones de partes de conexión o móviles, roturas de partes y cualquier otra condición que pueda afectar la operación de la herramienta eléctrica. Si está dañada, mande a reparación la herramienta antes de usarla.** Muchos accidentes son causados por herramientas eléctricas con mal mantenimiento.
- f) **Mantenga las herramientas de corte afiladas y limpias.** Las herramientas de corte con un buen mantenimiento y filos de corte bien afilados tienden menos a atorarse y son más fáciles de controlar.
- g) **Utilice la herramienta eléctrica, sus accesorios y brocas, etc. de acuerdo con estas instrucciones, tomando en cuenta las condiciones de trabajo y el trabajo que se va a realizar.** Utilizar la herramienta eléctrica para operaciones distintas a las que está destinada podría ocasionar una situación de riesgo.
- h) **Mantenga las manijas y las superficies de agarre secas, lim-**

pias y sin aceite o grasa. Las manijas y superficies de agarre resbalosas no permiten un manejo y control seguro de la herramienta en situaciones inesperadas.

5. SERVICIO

- a) **Lleve su herramienta eléctrica a servicio con una persona calificada para realizar reparaciones y que utilice solamente reparaciones idénticas.** Esto asegurará que se mantenga la seguridad de la herramienta eléctrica.

Advertencias de seguridad para cortasetos

- **Mantenga todas las partes del cuerpo alejadas de la cuchilla. No retire el material cortado ni sujete el material que va a cortar cuando las cuchillas estén en movimiento.** Las cuchillas siguen moviéndose después de apagar el interruptor. Un momento de distracción al utilizar el cortasetos pueden tener como resultado graves lesiones físicas.
- **Transporte el cortasetos por el asa con la cuchilla detenida y procurando no accionar ningún interruptor de alimentación.** Transportar correctamente el cortasetos disminuye el riesgo de arranque involuntario y las consiguientes lesiones personales causadas por las cuchillas.
- **Cuando transporte o guarde el cortasetos, coloque siempre la cubierta de la cuchilla.** Manejar correctamente el cortasetos disminuye el riesgo de lesiones personales causadas por las cuchillas.
- **Al retirar material atascado o realizar tareas de mantenimiento en el aparato, asegúrese de que todos los interrupto-**

res de alimentación estén apagados, el cable de alimentación desconectado . El accionamiento inesperado del cortasetos durante la limpieza de material atascado o el mantenimiento puede provocar lesiones personales graves.

- **Sujete el cortasetos únicamente por las superficies de agarre aisladas, ya que la cuchilla puede entrar en contacto con cables ocultos o su propio cable.**

Las cuchillas hacen contacto con un cable que conduzca energía eléctrica, las partes metálicas expuestas del cortasetos pueden energizarse y esto podría dar una descarga eléctrica al operador.

- **Mantenga todos los cables de alimentación alejados de la zona de corte.** Los cables de alimentación pueden estar ocultos en setos o arbustos y pueden ser cortados accidentalmente por la cuchilla.
- **No utilice el cortasetos cuando haga mal tiempo, especialmente si hay riesgo de rayos.** Esto reduce el riesgo de ser alcanzado por un rayo.

Advertencias de seguridad del cortasetos de altura

- **Para reducir el riesgo de electrocución, no utilice nunca el cortasetos de altura cerca de líneas eléctricas.** El contacto o el uso cerca de líneas eléctricas puede causar lesiones graves o descargas eléctricas con resultado de muerte.
- **Utilice siempre las dos manos cuando maneje el cortasetos de altura.** Sujete el cortasetos de altura con ambas manos para evitar la pérdida de control.

- **Utilice siempre protección para la cabeza cuando maneje el cortasetos de altura por encima de la cabeza.** La caída de ramas puede provocar lesiones personales graves.

Indicaciones adicionales de seguridad especiales para el cortasetos

- Utilice equipo de protección individual para su seguridad:



- Utilice protección ocular
- Utilice protección auditiva
- Utilice guantes de protección
- Lleve siempre ropa de trabajo apropiada, como calzado resistente con suela antideslizante y pantalones largos y resistentes.
- No vista ropas largas o alhajas, ya que pueden ser atrapados por las partes en movimiento.
- No utilice el aparato si va descalzo o lleva sandalias abiertas.
- El aparato está destinado para ser utilizado por adultos. Los menores que superen los 16 años de edad pueden utilizar el aparato solo bajo supervisión.
- Conecte el aparato solo a un enchufe con dispositivo de protección de corriente de fuga (interruptor diferencial) con una corriente de medición de fuga de no más de 30 mA.
- Si el cable de alimentación de red de este aparato está dañado, debe ser sustituido por el fabricante o su representante para evitar riesgos de seguridad. Diríjase al centro de servicio.
- **El uso previsto de este aparato es el corte de setos. No corte ramas, leña o similares con este aparato.** Podría dañar el aparato.

- **Durante el trabajo, sostenga el aparato firmemente con ambas manos y a distancia del propio cuerpo.** Así, en situaciones inesperadas, podrá controlar mejor el aparato.
- **Cuando trabaje con el aparato, use vestimenta apropiada y guantes de trabajo. Nunca toque el aparato por la cuchilla de corte o no lo levante por la cuchilla de corte.** El contacto con la cuchilla de corte puede provocar lesiones.
- **No utilice el aparato cerca de líquidos inflamables o gases.** En caso de cortocircuito existe el peligro de incendio o de explosión.
- Asegúrese siempre de que el aparato está en una de las posiciones correctas indicadas para trabajar antes de arrancarlo.
- **Se debe comprobar con regularidad si la cuchilla presenta desgaste y afilarla de nuevo en caso necesario.** Las cuchillas desafiladas sobrecargan el aparato. La garantía no cubre los daños derivados de ello.
- Apague el aparato y desenchúfelo de la corriente eléctrica. Asegúrese de que todas las piezas en movimiento se hayan detenido completamente
 - cada vez que deje el aparato;
 - antes de retirar bloqueos u obstrucciones;
 - antes de revisar, limpiar o trabajar en el aparato.
 - antes de ajustar la posición de trabajo del dispositivo de corte
- Si el dispositivo de corte toca un cuerpo extraño o el aparato comienza a vibrar muy fuerte, más de lo normal, revíselo inmediatamente:
 - compruebe si hay piezas sueltas y, en ese caso, apriételas;
 - observe si presenta algún desperfecto;
 - cambie las piezas dañadas por piezas equivalentes o encargue la reparación del aparato.
- **No intente reparar el aparato usted mismo, a no ser que disponga de la formación necesaria. Los trabajos no especificados en este manual solo pueden ser realizados por nuestro centro de servicio.** Muchos accidentes tienen su origen en aparatos que no han recibido un mantenimiento correcto.
- **Utilice sólo accesorios recomendados por PARKSIDE.** Los accesorios inadecuados pueden causar una descarga eléctrica o un incendio.

Riesgos residuales

Incluso aunque esta herramienta se maneje con precaución, existen siempre riesgos residuales. Debido a su diseño y ejecución, esta herramienta puede presentar los siguientes peligros:

- Daños oculares, si no se utilizan gafas de protección.
- Daños auditivos, si no se lleva una protección adecuada para los oídos.
- Daños en la salud provocados por las vibraciones en manos y brazos, si el aparato se utiliza por un periodo prolongado o si no se utiliza y se mantiene correctamente.
- Lesiones por cortes

⚠ ¡ADVERTENCIA! Peligro por el campo electromagnético generado mientras el dispositivo está en funcionamiento. En determinadas circunstancias este campo puede afectar a implantes médicos activos o pasivos. Para reducir el peligro de

lesiones graves o mortales, recomendamos a las personas que tengan implantes médicos que consulten a su médico y al fabricante de los implantes médicos antes de utilizar la máquina.

Preparación

⚠ ¡ADVERTENCIA! Peligro de lesiones debido a la puesta en marcha involuntaria del aparato. No conecte el enchufe a la toma de corriente hasta que el aparato esté completamente preparado para su uso.

Elementos de control

Antes de poner en funcionamiento el aparato por primera vez, familiarícese con los elementos de control.

- **Palanca (3)**

Desbloquea/bloquea el ajuste del ángulo de la barra portacuchillas de seguridad (1).

- **Desbloqueo (14)**

Desbloquea/bloquea el ajuste del ángulo del mango (17).

- **Bloqueo de encendido (15)**

- Bloquea el interruptor de encendido/apagado contra un accionamiento involuntario.
- Desbloqueo: Presionar

- **Interruptor de encendido/apagado (16)**

- Encender: Presionar
- Apagar: Soltar

Soporte de pared

Puede colgar la parte del motor en la pared por el orificio de llave (30) situado en la parte inferior del aparato.

Herramientas necesarias y medios auxiliares

- Tornillo (cabeza del tornillo: Ø 7-10 mm)
- Destornillador apropiado
- Tacos

Fijación del soporte de pared

⚠ ¡ADVERTENCIA! Daños personales o materiales al taladrar. **Utilice detectores adecuados para determinar si hay líneas de suministro ocultas o póngase en contacto con la compañía local de suministro local para obtener ayuda.** El contacto con los cables eléctricos puede provocar incendios y descargas eléctricas. Dañar los conductos de gas puede provocar una explosión. La rotura de las tuberías de agua provoca daños materiales.

- Coloque un tornillo con tacos en la pared en la posición que desea.
- Deje que la cabeza del tornillo sobresalga de la pared unos 10 mm.
- Asegúrese de que el dispositivo de suspensión esté diseñado para el peso del aparato.
- (Fig. F) Puede colocar el aparato con el orificio para la llave (30) en el tornillo y tirar del aparato hacia abajo hasta el tope.

Montar y desmontar la unión de tubos

⚠ ¡ADVERTENCIA! Antes de iniciar cualquier trabajo en el aparato, desenchufe el cable de alimentación de la toma de corriente.

¡NOTA IMPORTANTE! ¡Apriete la estrella giratoria (8, 11) solo a mano! Si ejerce la máxima fuerza se daña el vástago.

Montaje de la unión de tubos intermedia (opcional) (Fig. A)

El aparato puede utilizarse con o sin la unión de tubos intermedia (9).

1. Retire la tapadera abatible (24) de la unión de tubos intermedia (9).
2. Suelte la estrella giratoria (11).
3. Introduzca la unión de tubos intermedia (9) dentro de la unión de tubos de la carcasa del aparato (12) realizando un suave movimiento de giro. Así el fijador (10) quedará enganchado.
4. Fije los dos tubos mediante la estrella giratoria (11).

Montaje de la unión de tubos delantera (Fig. A)

1. Retire la tapadera abatible (24) de la unión de tubos delantera (6).
2. Afloje las estrellas giratorias (11, 8).
3. Introduzca la unión de tubos delantera (6) dentro de la unión de tubos intermedia (9) o dentro de la unión de tubos en la carcasa del aparato (12) realizando un suave movimiento de giro. Así el fijador (7) quedará enganchado.
4. Fije los dos tubos con las estrellas giratorias (11, 8).

Desmontaje de la unión de tubos (Fig. A)

El desmontaje se realiza en el orden inverso.

Montaje/desmontaje de la empuñadura adicional

Requisitos

- Unión de tubos montada

Procedimiento (Fig. B)

1. Coloque la empuñadura adicional (13) en la unión de tubos (12).

2. Abra el pestillo (25) de la empuñadura adicional.
3. Atornille el bloqueo con la arandela (26) con la estrella giratoria (27).
4. El montaje de la empuñadura adicional (13) depende de si se utiliza o no la unión de tubos central (9).

Montaje sin unión de tubos central (9):

La empuñadura adicional (13) debe montarse entre ambas superficies de agarre aisladas (28).

Montaje con unión de tubos central (9):

Dependiendo de su tamaño corporal, la empuñadura adicional (13) puede montarse:

- entre ambas superficies de agarre aisladas (28)
 - o
- entre la estrella giratoria (11) y la superficie de agarre aislada (28).

Colocar la correa

Herramientas necesarias

- Llave Allen (no incluido)

⚠ ¡ADVERTENCIA! Nunca lleve la correa en diagonal por encima del hombro y el pecho, sino solo sobre un hombro para poder retirar rápidamente el dispositivo del cuerpo en caso de peligro.

Colocar la correa

1. Colóquese la correa (20) sobre un hombro.
2. Ajuste el largo de la correa de tal manera que el mosquetón quede unos 10 cm por debajo de la cadera.
3. Fije el mosquetón en el ojal (21).

Desplazamiento del ojal (Fig. E)

Deslice el ojal (21) para distribuir mejor el peso del aparato.

1. Afloje el tornillo (29) del ojal (21).

2. Deslice el ojal a la posición adecuada.
3. Apriete el tornillo de nuevo.

Girar la barra portacuchillas de seguridad

Requisitos

- Funda protectora de la cuchilla colocada
- Unión de tubos montada

Procedimiento (Fig. C)

1. Desbloquee y sujete la palanca (3).
2. Presione simultáneamente la palanca de encastre (4) para aflojar la fijación de la barra portacuchillas (1).
3. Gire la barra portacuchillas de seguridad (1) con ayuda de la manija de ajuste de la barra portacuchillas (5) en la posición deseada.
Son posibles 9 posiciones.
4. Suelte la palanca (3).
Procure que la palanca (3) vuelva a su posición inicial.
5. Compruebe si la barra portacuchillas de seguridad (1) ha encajado en la posición deseada.

Ajustar la empuñadura

Indicaciones

- **⚠ ¡ADVERTENCIA!** ¡Peligro de quemaduras! No toque la caja de engranaje (2) y el punto de unión con el brazo delantero (6).
- **⚠ ¡ADVERTENCIA!** El desbloqueo (14) debe encajar de nuevo antes de que pueda usar el aparato con seguridad.

Procedimiento (Fig. D)

1. Mueva el desbloqueo (14) hacia delante y manténgalo en esta posición. La empuñadura adicional (17) está desbloqueada.
2. Gire la empuñadura (17) en el ángulo deseado.

- Son posibles 5 posiciones de ángulo.
3. Suelte el desbloqueo (14).

Retirar la funda protectora de la cuchilla

Procedimiento

1. Presione la protección de la cuchilla (22) en el lugar marcado con «Parkside» y retírela.
2. Retire la protección de la cuchilla (22) de la barra portacuchillas de seguridad (1).

Funcionamiento

Funcionamiento del aparato

⚠ ¡ADVERTENCIA! ¡Peligro de lesiones! Observe las siguientes indicaciones.

- **⚠ ¡ADVERTENCIA!** ¡Peligro de lesiones por electrocución! Si el cable de red (18) está dañado, enredado o cortado, desenchúfelo inmediatamente de la red eléctrica.
- **¡NOTA IMPORTANTE!** Daños en la barra portacuchillas de seguridad (1). Durante el corte, procure no tocar ningún objeto como, por ejemplo, alambres o soportes de plantas.
- Antes de cualquier uso, controle el aparato para ver si presenta desperfectos visibles como pueden ser piezas sueltas, desgastadas o dañadas.
- Siempre que vaya a utilizar el aparato, utilice calzado resistente, pantalones largos, protección auditiva, guantes de trabajo y gafas protectoras.
- El aparato está diseñado exclusivamente para trabajar de pie sobre el suelo y no sobre una escalera u otra superficie inestable.
- El interruptor de encendido/apagado y el interruptor de seguridad no deben

bloquearse. Cuando suelte el interruptor, debe apagar el motor.

- Si uno de los interruptores tuviese un desperfecto ya no podrá seguir trabajando con el aparato.
- Si la barra portacuchillas de seguridad (1) se bloquea por objetos sólidos, apague inmediatamente el aparato, desconecte el adaptador de corriente. Solo entonces retire el objeto.
- Trabaje siempre lejos del conector. Igualmente, determine la dirección del corte antes de comenzar a cortar. Asegúrese de que el cable de extensión permanece alejado de la zona de trabajo. No deje que el cable de red (18) repose sobre el seto, donde puede ser fácilmente atrapado por la barra portacuchillas de seguridad (1).
- ¡NOTA IMPORTANTE! No intente girar las superficies de agarre aisladas (28), esto puede provocar daños en el aparato. Para girar la empuñadura, véase «Ajustar la empuñadura, p. 15».

Técnicas de corte

- Corte las ramas gruesas previamente con unas tijeras de podar adecuadas.
- La barra portacuchillas de seguridad de doble cara (1) permite un corte en ambas direcciones, o de un lado a otro mediante movimientos pendulares.
- Cuando corte verticalmente, mueva la recortadora de setos de manera uniforme hacia delante o hacia arriba y abajo formando un arco.
- Cuando corte horizontalmente, mueva la recortadora de setos en trayectoria de media luna para que las ramas cortadas caigan al suelo.
- Para conseguir líneas rectas, se recomienda tensar los cinturones.

Cortar setos

Se recomienda cortar setos en forma trapezoidal para prevenir zonas descubiertas en las ramas inferiores. Esto se debe al crecimiento natural de las plantas y permite que los setos crezcan de forma óptima. Al podar, solo se reducen los brotes de la temporada, de manera que se forma un ramaje denso y una buena barrera visual.

1. Pode primero los lados del seto. Para ello, mueva la recortadora de setos en la dirección de crecimiento desde abajo hacia arriba. Si poda de arriba hacia abajo, las ramas más finas saldrán hacia delante, dando lugar a áreas de poca densidad o huecos.
2. Después, corte el borde superior según su gusto: recto, con forma de tejado o redondeado.
3. Pode las plantas jóvenes con la forma deseada. No debe dañarse el brote principal hasta que el seto haya alcanzado la altura deseada. El resto de brotes han de cortarse por la mitad.

Corte de setos de libre crecimiento

Aunque los setos de libre crecimiento no se dotan de ninguna forma concreta, es necesario realizar un corte regular para que el seto no crezca demasiado alto.

¡NOTA IMPORTANTE! Observe también las imágenes de la página desplegable para utilizar el aparato.

¡NOTA IMPORTANTE! Daños en la barra portacuchillas de seguridad (1). Durante el corte, procure no tocar ningún objeto como, por ejemplo, alambradas o soportes de plantas.

(Fig. H)

- ① corte vertical
- ② corte vertical con barra de cuchillas de seguridad girada
- ③ corte horizontal sobre la cabeza

- ④ corte horizontal a la altura del suelo
- ⑤ corte horizontal a la altura de la cadera

Antes de utilizar

Realice regularmente los siguientes pasos antes de cada uso. Así se garantiza que podrá hacer un uso duradero y seguro.

- Inspeccionar los setos y arbustos en busca de objetos extraños, como alambres y cables ocultos.
- Antes de cualquier uso, controle el aparato para ver si presenta desperfectos visibles como pueden ser piezas sueltas, desgastadas o dañadas. Compruebe el asiento firme de los tornillos en la barra portacuchillas de seguridad (1).
- No corte si la barra portacuchillas de seguridad (1) está desafilada o desgastada, ya que esto sobrecarga el motor y los engranajes de su aparato.

Encendido y apagado

Requisitos

- Unión de tubos montada
- La cuchilla de seguridad está ajustada al ángulo de trabajo deseado.
- La correa está colocada.

⚠ ¡PRECAUCIÓN! Procure estar en una posición segura y sujete el aparato bien con ambas manos y distanciado del propio cuerpo. Antes de encender el aparato procure que no toque ningún objeto.

Encender (Fig. G)

1. Asegúrese de que los dispositivos de bloqueo de las siguientes piezas móviles estén bloqueados:
 - Bloqueo (25) de la empuñadura adicional (13).
2. Forme un lazo desde el extremo del cable alargador, introdúzcalo por la abertura de la empuñadura (17) y en-

gánchelo en la descarga de tracción (19) de la empuñadura.

3. Conecte el aparato a la red eléctrica.
4. Presione y mantenga presionado el bloqueo de encendido (15).
5. Presione el interruptor de encendido/apagado (16).
El aparato funciona a velocidad máxima.
6. Suelte el bloqueo de encendido (15).

Apagar

1. Suelte el interruptor de encendido/apagado (16).
2. Desenchufe el aparato de la toma de corriente si lo deja sin vigilancia o si ha terminado de trabajar.

Soltar el aparato

- Primero, ponga el aparato con la cabeza del motor en el suelo.
- Deposite el dispositivo de corte **sin ejercer presión** en el suelo.
- Nunca ejerza presión estática sobre el dispositivo de corte.

Transporte

Indicaciones para el transporte del aparato:

- Apague el aparato y desenchúfelo de la corriente eléctrica. Asegúrese de que todas las piezas en movimiento se hayan detenido completamente.
- Durante el transporte, la protección de la cuchilla (22) debe estar siempre colocada.
- Sostenga el aparato con el dispositivo de corte orientado hacia atrás, con dos manos, colocando una mano sobre la empuñadura (17) y la otra sobre la superficie de agarre aislada (28).

Limpieza, mantenimiento y almacenamiento

⚠ ¡ADVERTENCIA! ¡Descarga eléctrica! Peligro de lesiones debido a la puesta en marcha involuntaria del aparato. Protéjase durante los trabajos de mantenimiento y limpieza. Apague el aparato y desenchúfelo de la corriente eléctrica.

Los trabajos de reparación y mantenimiento que no están descritos en estas instrucciones han de llevarse a cabo por nuestro centro de servicio. Utilice exclusivamente piezas de repuesto originales.

Limpieza

⚠ ¡ADVERTENCIA! ¡Descarga eléctrica! Nunca rocíe el aparato con agua.

¡NOTA IMPORTANTE! ¡Peligro de daños! Las sustancias químicas pueden dañar las partes del aparato que son de plástico. No utilice detergentes o disolventes.

- Mantenga limpias las ranuras de ventilación, la carcasa del motor y las empuñaduras del aparato. Para ello utilice un trapo húmedo o un cepillo.

Mantenimiento

Limpieza y conservación de la barra portacuchillas de seguridad

Herramientas necesarias y medios auxiliares

- Paño
- Spray de aceite protector

Conservación tras cada uso

- Retire los restos de poda que se hayan quedado adheridos.
- Limpie la barra portacuchillas de seguridad (1) con un paño engrasado.
- Conserve la barra portacuchillas de seguridad (1) con un spray de aceite protector.

Almacenamiento

Almacene siempre el aparato:

- limpio
- seco
- protegido contra el polvo
- con la protección de las cuchillas (22) sobre la barra portacuchillas de seguridad (1)
- en horizontal o asegurado contra caídas
- fuera del alcance de los niños

Eliminación/protección del medio ambiente

Lleve el aparato, los accesorios y el embalaje a un lugar para que procedan a reciclarlo respetando el medio ambiente.



Los aparatos eléctricos no deben tirarse a la basura doméstica.

El símbolo del contenedor de basura tachado significa que este producto no debe eliminarse como residuo municipal sin clasificar al final de su vida útil.

Directiva 2012/19/UE sobre residuos de aparatos eléctricos y electrónicos:

Los consumidores tienen la obligación legal de reciclar los aparatos eléctricos y electrónicos de forma ecológica al final de su vida útil. De este modo, se garantiza un reciclaje respetuoso con el medio ambiente y con los recursos.

Dependiendo de las normas estatales, puede tener las siguientes opciones:

- devolverlo a un punto de venta,
- entregarlo a un punto de recogida oficial,
- devolver al fabricante/distribuidor.

Esto no afecta a los accesorios y a otros medios sin componentes electrónicos.

Localización de averías

La siguiente tabla le ayudará a eliminar las pequeñas averías:

Problema	Posible causa	Fehlerbehebung
El aparato no arranca	Falta tensión de alimentación	Compruebe la toma de corriente, el cable de red, el enchufe de conexión, el fusible y, si es necesario, hágalos reparar por parte de un electricista cualificado.
	Interruptor de encendido/apagado (16) defectuoso	Diríjase al centro de servicio.
	Motor defectuoso	
El aparato funciona con interrupciones	Contacto flojo en el interior	Diríjase al centro de servicio.
	Interruptor de encendido/apagado (16) defectuoso	

Problema	Posible causa	Fehlerbehebung
La barra portacuchillas de seguridad (1) se calienta.	Barra portacuchillas de seguridad (1) despuntada	Encargar el afilado o la sustitución de la barra portacuchillas de seguridad (centro de servicio)
	La barra portacuchillas de seguridad (1) tiene mellas.	
	Exceso de fricción por falta de lubricación	Engrasar la barra portacuchillas de seguridad (1)
Resultado de corte no favorable	Exceso de fricción por falta de lubricación	Engrasar la barra portacuchillas de seguridad (1)
	Barra portacuchillas de seguridad sucia	Limpia la barra portacuchillas de seguridad
	Barra portacuchillas de seguridad (1) despuntada	Encargar el afilado o la sustitución de la barra portacuchillas de seguridad (centro de servicio)
	Técnica de corte poco apropiada	<i>Funcionamiento del aparato, p. 15</i>

Piezas de repuesto y accesorios

Encontrará piezas de repuesto y accesorios en www.grizzlytools.shop.

Si surgen problemas durante el proceso de pedido, por favor, póngase en contacto con nosotros a través de nuestra tienda online. Si tiene más preguntas, póngase en contacto con el Service-Center, p. 22.

Pos. n°	Nombre	Nº de pedido
1	Barra portacuchillas de seguridad	91110416
13+27	Empuñadura adicional+Estrella giratoria	91110410
20	Correa	91110411
22	Protección de la cuchilla	91110417
23	Gafas de protección	91102887

Servicio

Garantía

Estimada clienta, estimado cliente:

Por este aparato se le concede una garantía de 3 años a partir de la fecha de compra.

En caso de defectos de este producto, le corresponden derechos legales contra el

vendedor del producto. Estos derechos no serán limitados por la garantía expuesta a continuación.

Condiciones de garantía

El plazo de garantía empieza con la fecha de compra. Por favor, conserve bien el resguardo de caja original. Este documento se necesitará como prueba de la compra.

Si dentro del plazo de tres años después de la fecha de compra del aparato se detecta un defecto de material o fabricación, según nuestra elección, el producto será reparado o sustituido gratuitamente. Esta prestación de garantía presupone entregar el aparato defectuoso y el comprobante de compra (resguardo de caja) dentro del plazo de los tres años, describiendo brevemente por escrito en qué consiste el defecto y cuándo se detectó.

Si el defecto está cubierto por nuestra garantía, le devolveremos el aparato reparado o uno nuevo. Con la reparación o la sustitución del producto no se inicia un nuevo período de garantía.

Período de garantía y exigencias legales en caso de defectos

El período de garantía no será prolongado por la prestación de garantía. Esto se aplica igualmente a las partes sustituidas y reparadas. Daños y defectos ya existentes eventualmente al comprar el aparato, tienen que ser notificados inmediatamente después de haberlo desempacado. Las reparaciones a efectuar al cabo del período de garantía están sujetas a pago.

Volumen de la garantía

El aparato fue producido cuidadosamente según las directivas estrictas de la calidad y examinado concienzudamente antes de la entrega.

La prestación de garantía tiene validez para defectos de material o fabricación. Esta garantía no se extiende a partes del producto que están sometidas a un desgaste natural y, por lo tanto, pueden ser consideradas como piezas de desgaste (p. ej.: Barra portacuchillas de seguridad) , o a daños en partes frágiles.

Esta garantía caduca si el producto fue dañado, utilizado impropriamente o no sometido a mantenimiento. Tampoco cubre los daños provocados por el agua, he-

ladas, rayos y fuego o por un transporte erróneo. Para un uso apropiado del producto, se han de cumplir exactamente todas las indicaciones contenidas en las instrucciones de manejo. Se tienen que evitar absolutamente fines de aplicación y manejos, de los cuales desaconsejan o advierten las instrucciones de servicio.

El producto está previsto solamente para el uso privado y no comercial. La garantía caducará en el caso de un tratamiento abusivo e impropio, uso de la fuerza o manipulaciones que no fueron efectuadas por una filial de servicio autorizada.

Gestión en caso de garantía

Para garantizar una gestión rápida de su reclamación, le rogamos seguir las siguientes indicaciones:

- Para todas las consultas, tenga preparado por favor el resguardo de caja y el número de identificación (IAN 453114_2310) como prueba de la compra.
- Por favor, saque el número de artículo de la placa de características.
- Si surgen fallas en el funcionamiento o cualquier defecto, contacte primeramente a la sección de servicio indicada a continuación por **teléfono** o vía **E-Mail**. Se le darán otras informaciones acerca de la gestión de su reclamación.
- Tras consultar con nuestro servicio de postventa, un aparato identificado como defectuoso puede ser enviado libre de franqueo a la dirección de servicio ya conocida por usted, adjuntando el comprobante de compra (resguardo de caja) e indicando en qué consiste el defecto y cuándo surgió. Para evitar problemas de recepción y costes adicionales, utilice de todas maneras sólo la dirección que se le comunicará. Asegúrese de que el envío no se efectúe

sin franqueo, como mercancía voluminosa, exprés u otro tipo de transporte especial. Envíe por favor el aparato incluyendo todos los accesorios entregados con la compra y garantice un embalaje de transporte lo suficientemente seguro.

Servicio de reparación

Para las reparaciones **no cubiertas**

por la garantía, póngase en contacto con el centro de servicio. Estarán encantados de proporcionarle un presupuesto.

- Solo podemos procesar equipos que hayan sido suficientemente empaquetados y franqueados.

Nota: Envíe su aparato limpio y con una nota de los defectos a la dirección indicada por el centro de servicio.

- No se aceptarán los aparatos enviados a portes debidos, por mercancías

voluminosas, envíos exprés o con otro tipo de carga especial.

- Nos deshacemos de forma gratuita de los aparatos defectuosos devueltos.

Service-Center

ES

Servicio España

Tel.: 900 984 989

E-mail: grizzly@lidl.es

IAN 453114_2310

Importador

Por favor, tenga en cuenta que la siguiente dirección no es una dirección de servicio técnico. Póngase en contacto con la dirección del centro de servicio mencionada arriba.

Grizzly Tools GmbH & Co. KG
 Stockstädter Str. 20
 63762 Großostheim
 ALEMANIA
www.grizzlytools.de

Traducción de la declaración CE de conformidad

Producto: **Cortasetos con mango largo**

Modelo: **PHSL 710 A1**

Número de serie: 000001-042200

El objeto de la declaración descrita anteriormente es conforme con la legislación de armonización pertinente de la Unión:

**2006/42/EC • 2014/30/EU • 2000/14/EC & 2005/88/EC •
2011/65/EU & (EU) 2015/863**

El objeto de la declaración descrito anteriormente es conforme a la Directiva 2011/65/EU del Parlamento Europeo y del Consejo, de 8 de junio de 2011, sobre restricciones a la utilización de determinadas sustancias peligrosas en aparatos eléctricos y electrónicos.

Para garantizar la conformidad, se han aplicado las siguientes normas armonizadas así como las normas y reglamentos nacionales:

**EN 62841-1:2015 /A11:2022 • EN 62841-4-2:2019/A11:2022
EN IEC 61000-3-2:2019/A1:2021 • EN 61000-3-3:2013/A2:2021
EN IEC 55014-1:2021 • EN IEC 55014-2:2021
EN IEC 63000:2018**

De acuerdo con la Directiva sobre emisiones sonoras 2000/14/EC, se confirma lo siguiente:

Nivel de potencia acústica (L_{WA})

- medido: 99,4 dB
- garantizado: 101 dB

Se ha seguido el procedimiento de evaluación de la conformidad según el anexo V de la Directiva 2000/14/EC.

La presente declaración de conformidad se expide bajo la exclusiva responsabilidad del fabricante:



Grizzly Tools GmbH & Co. KG
Stockstädter Str. 20
63762 Großostheim
ALEMANIA
20.04.2024

Christian Frank
Representante autorizado para la documentación

Inhaltsverzeichnis

Einleitung.....24

Bestimmungsgemäße Verwendung.....	25
Lieferumfang/Zubehör.....	25
Übersicht.....	25
Funktionsbeschreibung.....	26
Technische Daten.....	26

Sicherheitshinweise..... 26

Bedeutung der Sicherheitshinweise.....	26
Bildzeichen und Symbole.....	27
Allgemeine Sicherheitshinweise für Elektrowerkzeuge.....	27
Sicherheitshinweise für Heckenscheren.....	30
Restrisiken.....	32

Vorbereitung..... 33

Bedienteile.....	33
Wandhalterung.....	33
Rohrschaft montieren und demontieren.....	33
Zusatzhandgriff montieren/demontieren.....	34
Tragegurt anlegen.....	34
Sicherheitsmesserbalken ausschwenken.....	35
Handgriff verstellen.....	35
Messerschutz entfernen.....	35

Betrieb.....35

Arbeiten mit dem Gerät.....	35
Schnitttechniken.....	36
Vor dem Betrieb.....	37
Ein- und Ausschalten.....	37
Gerät ablegen.....	37

Transport.....37

Reinigung, Wartung und Lagerung..... 38

Reinigung.....	38
Wartung.....	38
Lagerung.....	38

Entsorgung/Umweltschutz..... 38

Zusätzliche Entsorgungshinweise für Deutschland.....	39
--	----

Fehlersuche.....39

Ersatzteile und Zubehör..... 40

Service..... 40

Garantie.....	40
Reparatur-Service.....	41
Service-Center.....	42
Importeur.....	42

Original-EG-Konformitätserklärung..... 43

Explosionszeichnung..... 47

Einleitung

Herzlichen Glückwunsch zum Kauf Ihrer neuen Langstiel-Heckenschere (nachfolgend Gerät oder Elektrowerkzeug genannt).

Sie haben sich damit für ein hochwertiges Gerät entschieden. Dieses Gerät wurde während der Produktion auf Qualität geprüft und einer Endkontrolle unterzogen. Die Funktionsfähigkeit Ihres Gerätes ist somit sichergestellt.

Es ist nicht auszuschließen, dass sich in Einzelfällen am oder im Gerät Restmengen von Schmierstoffen befinden. Dies ist kein Mangel oder Defekt und kein Grund zur Besorgnis.



Die Betriebsanleitung ist Bestandteil dieses Geräts. Sie enthält wichtige Hinweise für Sicherheit, Gebrauch und Entsorgung. Lesen Sie die Betriebsanleitung sorgfältig. Machen Sie sich mit den Bedienteilen und dem richtigen Gebrauch des Gerätes vertraut. Benutzen Sie das Gerät nur wie beschrieben und für die angegebenen Einsatzbereiche. Bewahren Sie die Betriebsanleitung gut auf und händigen Sie alle

Unterlagen bei Weitergabe des Geräts an Dritte mit aus.

Bestimmungsgemäße Verwendung

Das Gerät ist ausschließlich für folgende Verwendung bestimmt:

- Schneiden und Trimmen von Hecken, Büschen und Ziersträuchern.

Das Gerät ist zum Gebrauch durch Erwachsene bestimmt. Jugendliche über 16 Jahre dürfen das Gerät nur unter Aufsicht benutzen.

Die Benutzung des Gerätes bei Regen oder feuchter Umgebung ist verboten. Jede andere Verwendung, die in dieser Betriebsanleitung nicht ausdrücklich zugelassen wird, kann eine ernsthafte Gefahr für den Benutzer darstellen und zu Schäden am Gerät führen. Der Bediener oder Nutzer des Geräts ist für Unfälle oder Schäden an anderen Menschen oder deren Eigentum verantwortlich. Das Gerät ist für den Einsatz im Heimwerkerbereich bestimmt. Es wurde nicht für den gewerblichen Dauereinsatz konzipiert. Bei gewerblichem Einsatz erlischt die Garantie. Der Hersteller haftet nicht für Schäden, die durch bestimmungswidrige Verwendung oder falsche Bedienung verursacht wurden.

Lieferumfang/Zubehör

Packen Sie das Gerät aus und überprüfen Sie den Lieferumfang.

Entsorgen Sie das Verpackungsmaterial ordnungsgemäß.

- Langstiel-Heckenschere
- Messerschutz
- Tragegurt
- Zusatzhandgriff
- Schutzbrille
- Originalbetriebsanleitung

Übersicht



Die Abbildungen des Geräts finden Sie auf der vorderen und hinteren Ausklappseite.

- 1 Sicherheitsmesserbalken
 - 2 Getriebegehäuse
 - 3 Hebel
 - 4 Rasthebel
 - 5 Handgriff zur Verstellung des Messerbalkens
 - 6 vorderer Rohrschaft
 - 7 Sicherung, vorderer Rohrschaft
 - 8 Drehstern, mittlerer Rohrschaft
 - 9 mittlerer Rohrschaft
 - 10 Sicherung, mittlerer Rohrschaft
 - 11 Drehstern, Rohrschaft am Getriebegehäuse
 - 12 Rohrschaft am Getriebegehäuse
 - 13 Zusatzhandgriff
 - 14 Entriegelung
 - 15 Einschaltsperr
 - 16 Ein-/Ausschalter
 - 17 Handgriff
 - 18 Netzanschlussleitung
 - 19 Zugentlastung
 - 20 Tragegurt
 - 21 Öse
 - 22 Messerschutz
 - 23 Schutzbrille
- (Abb. A)**
- 24 Abdeckkappe
- (Abb. B)**
- 25 Verriegelung
 - 26 Beilagscheibe
 - 27 Drehstern, Zusatzhandgriff

(Abb. E)

- 28 isolierte Grifffläche
- 29 Schraube

(Abb. F)

- 30 Schlüssellochbohrung

Funktionsbeschreibung

Das Gerät besitzt als Antrieb einen Elektromotor. Als Schneideinrichtung besitzt das Gerät einen doppelseitigen Sicherheitsmesserbalken. Beim Schneidvorgang bewegen sich die Schneidzähne linear hin und her. Der Anschlagsschutz an der Spitze des Sicherheitsmesserbalkens verhindert unangenehme Rückschläge beim Auftreffen auf Wände, Zäune usw. Zum Schutz des Bedieners kann das Gerät nur mit gedrücktem Sicherheitsschalter betätigt werden. Die Funktion der Bedienteile entnehmen Sie bitte den nachfolgenden Beschreibungen.

Technische Daten

Langstiel-Heckenschere

..... **PHSL 710 A1**

- Bemessungsspannung U 230-240 V~, 50 Hz
- Bemessungsleistung P 710 W
- Gewicht mit Zubehör $\approx 4,9$ kg
- Leerlaufdrehzahl n_0 1000 min⁻¹
- Schutzklasse II (Doppelisolierung)
- Schutzart IPX0
- Schnittlänge 410 mm
- Astdurchmesser < 15 mm
- Schalldruckpegel L_{pA} .. 84,7 dB; K_{pA} =3 dB
- Schallleistungspegel L_{WA}
- gemessen 99,4 dB; K_{WA} =1,99 dB
- garantiert 101 dB
- Vibration a_h
- Handgriff 3,33 m/s²; K =1,5 m/s²
- isolierte Grifffläche
- 3,41 m/s²; K =1,5 m/s²

Lärm- und Vibrationswerte wurden entsprechend den in der Konformitätserklärung genannten Normen und Bestimmungen ermittelt.

Der angegebene Schwingungsgesamtwert und der angegebene Geräuschemissionswert sind nach einem genormten Prüfverfahren gemessen worden und können zum Vergleich eines Elektrowerkzeugs mit einem anderen verwendet werden. Der angegebene Schwingungsgesamtwert und der angegebene Geräuschemissionswert können auch zu einer vorläufigen Einschätzung der Belastung verwendet werden.

▲ WARNUNG! Die Schwingungs- und Geräuschemissionen können während der tatsächlichen Benutzung des Elektrowerkzeugs von dem Angabewert abweichen, abhängig von der Art und Weise, in der das Elektrowerkzeug verwendet wird. Es ist notwendig, Sicherheitsmaßnahmen zum Schutz des Bedieners festzulegen, die auf einer Abschätzung der Schwingungsbelastung während der tatsächlichen Nutzungsbedingungen beruhen (hierbei sind alle Anteile des Betriebszyklus zu berücksichtigen, beispielsweise Zeiten, in denen das Elektrowerkzeug abgeschaltet ist, und solche, in denen es zwar eingeschaltet ist, aber ohne Belastung läuft).

Sicherheitshinweise

Dieser Abschnitt behandelt die grundlegenden Sicherheitshinweise beim Gebrauch des Geräts.

Bedeutung der Sicherheitshinweise

▲ GEFAHR! Wenn Sie diesen Sicherheitshinweis nicht befolgen, tritt ein Unfall ein. Die Folge ist schwere Körperverletzung oder Tod.

⚠️ WARNUNG! Wenn Sie diesen Sicherheitshinweis nicht befolgen, tritt möglicherweise ein Unfall ein. Die Folge ist möglicherweise schwere Körperverletzung oder Tod.

⚠️ VORSICHT! Wenn Sie diesen Sicherheitshinweis nicht befolgen, tritt ein Unfall ein. Die Folge ist möglicherweise leichte oder mittelschwere Körperverletzung.

HINWEIS! Wenn Sie diesen Sicherheitshinweis nicht befolgen, tritt ein Unfall ein. Die Folge ist möglicherweise ein Sachschaden.

Bildzeichen und Symbole

Bildzeichen auf dem Gerät



Betriebsanleitung lesen



Elektrogeräte gehören nicht in den Hausmüll.



Achtung!



Gehörschutz benutzen



Augenschutz benutzen



Kopfschutz benutzen



Schutzhandschuhe benutzen



Fußschutz benutzen



Schutzkleidung benutzen



Lange Haare nicht offen tragen. Benutzen Sie ein Haarnetz.



Die Benutzung des Gerätes bei Regen oder feuchter Umgebung ist verboten.



Umstehende Personen vom Gerät fernhalten



Herabfallende Gegenstände, insbesondere beim Schnitt über Kopfhöhe



Schutzklasse II (Doppelisolierung)



Verletzungsgefahr durch laufende Messer



Ziehen Sie sofort den Netzstecker, wenn das Netzkabel beschädigt, verwickelt oder durchtrennt wurde.

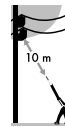

Lebensgefahr durch Stromschlag! Halten Sie sich mindestens 10 m von Überlandleitungen fern.



Garantierter Schallleistungspegel L_{WA} in dB(A)



Schnittlänge



Heiße Oberfläche



Skala Handgriff verstellen $45^\circ/90^\circ$

Bildzeichen in der Betriebsanleitung



Achtung!

Allgemeine Sicherheitshinweise für Elektrowerkzeuge

⚠️ WARNUNG! Lesen Sie alle Sicherheitshinweise, Anweisungen, Bebilderungen und technischen Daten, mit denen dieses Elektrowerkzeug versehen ist. Versäumnisse bei der Einhaltung der nachfolgenden Anweisungen können elektrischen Schlag, Brand und/oder schwere Verletzungen verursachen. **Bewahren Sie alle Si-**

Sicherheitshinweise und Anweisungen für die Zukunft auf.

Der in den Sicherheitshinweisen verwendete Begriff „Elektrowerkzeug“ bezieht sich auf netzbetriebene Elektrowerkzeuge (mit Netzleitung) oder auf akkubetriebene Elektrowerkzeuge (ohne Netzleitung).

1. Arbeitsplatzsicherheit

- a) **Halten Sie Ihren Arbeitsbereich sauber und gut beleuchtet.** Unordnung oder unbeleuchtete Arbeitsbereiche können zu Unfällen führen.
- b) **Arbeiten Sie mit dem Elektrowerkzeug nicht in explosionsgefährdeter Umgebung, in der sich brennbare Flüssigkeiten, Gase oder Stäube befinden.** Elektrowerkzeuge erzeugen Funken, die den Staub oder die Dämpfe entzünden können.
- c) **Halten Sie Kinder und andere Personen während der Benutzung des Elektrowerkzeuges fern.** Bei Ablenkung können Sie die Kontrolle über das Elektrowerkzeug verlieren.

2. Elektrische Sicherheit

- a) **Der Anschlussstecker des Elektrowerkzeugs muss in die Steckdose passen. Der Stecker darf in keiner Weise verändert werden. Verwenden Sie keine Adapterstecker gemeinsam mit schutzgeerdeten Elektrowerkzeugen.** Unveränderte Stecker und passende Steckdosen verringern das Risiko eines elektrischen Schlages.
- b) **Vermeiden Sie Körperkontakt mit geerdeten Oberflächen wie von Rohren, Heizungen, Herden und Kühlschränken.** Es besteht ein erhöhtes Risiko durch elektrischen Schlag, wenn Ihr Körper geerdet ist.

- c) **Halten Sie das Elektrowerkzeug von Regen oder Nässe fern.** Das Eindringen von Wasser in ein Elektrowerkzeug erhöht das Risiko eines elektrischen Schlages.
 - d) **Zweckentfremden Sie die Anschlussleitung nicht, um das Elektrowerkzeug zu tragen, aufzuhängen oder um den Stecker aus der Steckdose zu ziehen. Halten Sie die Anschlussleitung fern von Hitze, Öl, scharfen Kanten oder sich bewegenden Teilen.** Beschädigte oder verwickelte Anschlussleitungen erhöhen das Risiko eines elektrischen Schlages.
 - e) **Wenn Sie mit einem Elektrowerkzeug im Freien arbeiten, verwenden Sie nur Verlängerungsleitungen, die auch für den Außenbereich geeignet sind.** Die Anwendung einer für den Außenbereich geeigneten Verlängerungsleitung verringert das Risiko eines elektrischen Schlages.
 - f) **Wenn der Betrieb des Elektrowerkzeuges in feuchter Umgebung nicht vermeidbar ist, verwenden Sie einen Fehlerstromschutzschalter.** Der Einsatz eines Fehlerstromschutzschalters vermindert das Risiko eines elektrischen Schlages.
- ### 3. Sicherheit von Personen
- a) **Seien Sie aufmerksam, achten Sie darauf, was Sie tun, und gehen Sie mit Vernunft an die Arbeit mit einem Elektrowerkzeug. Benutzen Sie kein Elektrowerkzeug, wenn Sie müde sind oder unter Einfluss von Drogen, Alkohol oder Medikamenten stehen.** Ein Moment der Unachtsamkeit beim Gebrauch des

- Elektrowerkzeugs kann zu ernsthaften Verletzungen führen.
- b) **Tragen Sie persönliche Schutzausrüstung und immer eine Schutzbrille.** Das Tragen persönlicher Schutzausrüstung, wie Staubmaske, rutschfeste Sicherheitsschuhe, Schutzhelm oder Gehörschutz, je nach Art und Einsatz des Elektrowerkzeugs, verringert das Risiko von Verletzungen.
- c) **Vermeiden Sie eine unbeabsichtigte Inbetriebnahme. Vergewissern Sie sich, dass das Elektrowerkzeug ausgeschaltet ist, bevor Sie es an die Stromversorgung und/oder den Akku anschließen, es aufnehmen oder tragen.** Wenn Sie beim Tragen des Elektrowerkzeugs den Finger am Schalter haben oder das Elektrowerkzeug eingeschaltet an die Stromversorgung anschließen, kann dies zu Unfällen führen.
- d) **Entfernen Sie Einstellwerkzeuge oder Schraubenschlüssel, bevor Sie das Elektrowerkzeug einschalten.** Ein Werkzeug oder Schlüssel, der sich in einem drehenden Teil des Elektrowerkzeugs befindet, kann zu Verletzungen führen.
- e) **Vermeiden Sie eine abnormale Körperhaltung. Sorgen Sie für einen sicheren Stand und halten Sie jederzeit das Gleichgewicht.** Dadurch können Sie das Elektrowerkzeug in unerwarteten Situationen besser kontrollieren.
- f) **Tragen Sie geeignete Kleidung. Tragen Sie keine weite Kleidung oder Schmuck. Halten Sie Haare und Kleidung fern von sich bewegenden Teilen.** Lockere Kleidung, Schmuck oder lange Haare können von sich bewegenden Teilen erfasst werden.
- g) **Wenn Staubabsaug- und -auffangeinrichtungen montiert werden können, sind diese anzuschließen und richtig zu verwenden.** Verwendung einer Staubabsaugung kann Gefährdungen durch Staub verringern.
- h) **Wiegen Sie sich nicht in falscher Sicherheit und setzen Sie sich nicht über die Sicherheitsregeln für Elektrowerkzeuge hinweg, auch wenn Sie nach vielfachem Gebrauch mit dem Elektrowerkzeug vertraut sind.** Achtloses Handeln kann binnen Sekundenbruchteilen zu schweren Verletzungen führen.
4. **Verwendung und Behandlung des Elektrowerkzeugs**
- a) **Überlasten Sie das Elektrowerkzeug nicht. Verwenden Sie für Ihre Arbeit das dafür bestimmte Elektrowerkzeug.** Mit dem passenden Elektrowerkzeug arbeiten Sie besser und sicherer im angegebenen Leistungsbereich.
- b) **Benutzen Sie kein Elektrowerkzeug, dessen Schalter defekt ist.** Ein Elektrowerkzeug, das sich nicht mehr ein- oder ausschalten lässt, ist gefährlich und muss repariert werden.
- c) **Ziehen Sie den Stecker aus der Steckdose und/oder entfernen Sie einen abnehmbaren Akku, bevor Sie Geräteeinstellungen vornehmen, Einsatzwerkzeuge wechseln oder das Elektrowerkzeug weglegen.** Diese Vorsichtsmaßnahme verhindert den unbeabsichtigten Start des Elektrowerkzeugs.

- d) **Bewahren Sie unbenutzte Elektrowerkzeuge außerhalb der Reichweite von Kindern auf. Lassen Sie keine Personen das Elektrowerkzeug benutzen, die mit diesem nicht vertraut sind oder diese Anweisungen nicht gelesen haben.** Elektrowerkzeuge sind gefährlich, wenn sie von unerfahrenen Personen benutzt werden.
- e) **Pflegen Sie das Elektrowerkzeug und Einsatzwerkzeug mit Sorgfalt. Kontrollieren Sie, ob bewegliche Teile einwandfrei funktionieren und nicht klemmen, ob Teile gebrochen oder so beschädigt sind, dass die Funktion des Elektrowerkzeugs beeinträchtigt ist. Lassen Sie beschädigte Teile vor dem Einsatz des Elektrowerkzeugs reparieren.** Viele Unfälle haben ihre Ursache in schlecht gewarteten Elektrowerkzeugen.
- f) **Halten Sie Schneidwerkzeuge scharf und sauber.** Sorgfältig gepflegte Schneidwerkzeuge mit scharfen Schneidkanten verklemmen sich weniger und sind leichter zu führen.
- g) **Verwenden Sie Elektrowerkzeug, Zubehör, Einsatzwerkzeuge usw. entsprechend diesen Anweisungen. Berücksichtigen Sie dabei die Arbeitsbedingungen und die auszuführende Tätigkeit.** Der Gebrauch von Elektrowerkzeugen für andere als die vorgesehenen Anwendungen kann zu gefährlichen Situationen führen.
- h) **Halten Sie Griffe und Griffflächen trocken, sauber und frei von Öl und Fett.** Rutschige Griffe und Griffflächen erlauben keine sichere Bedienung und Kontrolle des Elek-

trowerkzeugs in unvorhergesehenen Situationen.

5. Service

- a) **Lassen Sie Ihr Elektrowerkzeug nur von qualifiziertem Fachpersonal und nur mit Original-Ersatzteilen reparieren.** Damit wird sichergestellt, dass die Sicherheit des Elektrowerkzeugs erhalten bleibt.

Sicherheitshinweise für Heckenscheren

- **Halten Sie alle Körperteile vom Messer fern. Versuchen Sie nicht, bei laufenden Messern Schnittgut zu entfernen oder zu schneidendes Material festzuhalten.** Die Messer bewegen sich nach dem Ausschalten des Schalters weiter. Ein Moment der Unachtsamkeit bei Benutzung der Heckenscheren kann zu schweren Verletzungen führen.
- **Tragen Sie die Heckenscheren am Griff bei stillstehendem Messer und achten Sie darauf, nicht den Schalter zu betätigen.** Das richtige Tragen der Heckenscheren verringert die Gefahr des unbeabsichtigten Betriebs und eine dadurch verursachte Verletzung durch das Messer.
- **Bei Transport oder Aufbewahrung der Heckenscheren stets die Abdeckung über die Messer ziehen.** Sachgemäßer Umgang mit der Heckenscheren verringert die Verletzungsgefahr durch das Messer.
- **Stellen Sie sicher, dass alle Schalter ausgeschaltet sind und der Netzstecker gezogen ist, wenn Sie eingeklemmtes Schnittgut beseitigen oder das Gerät warten.** Ein unerwarteter Betrieb der Heckenscheren beim Entfernen

von eingeklemmtem Material kann zu ernsthaften Verletzungen führen.

- **Halten Sie die Heckenschere nur an den isolierten Griffflächen, da das Schneidmesser verborgene Stromleitungen oder das eigene Netzkabel treffen kann.** Der Kontakt der Messer mit einer spannungsführenden Leitung kann auch metallene Teile der Heckenschere unter Spannung setzen und zu einem elektrischen Schlag führen.
- **Halten Sie jegliche Netzleitungen aus dem Schnittbereich fern.** Leitungen können in Hecken und Büschen verborgen sein und versehentlich durch das Messer angeschnitten werden.
- **Verwenden Sie die Heckenschere nicht bei schlechtem Wetter, besonders nicht bei Gewittergefahr.** Dies verringert die Gefahr von einem Blitz getroffen zu werden.

Sicherheitshinweise für Heckenscheren mit verlängerter Reichweite

- **Verringern Sie die Gefahr eines tödlichen Stromschlags, indem Sie die Heckenschere mit verlängerter Reichweite niemals in der Nähe von elektrischen Leitungen benutzen.** Die Berührung von oder die Benutzung in der Nähe von Stromleitungen kann zu schweren Verletzungen oder tödlichem Stromschlag führen.
- **Bedienen Sie die Heckenschere mit verlängerter Reichweite immer mit beiden Händen.** Halten Sie die Heckenschere mit verlängerter Reichweite mit beiden Händen um den Verlust der Kontrolle zu vermeiden.
- **Tragen Sie bei Überkopparbeiten mit der Heckenschere mit**

verlängerter Reichweite Kopfschutz. Herabfallende Bruchstücke können zu schweren Verletzungen führen.

Zusätzliche Sicherheitshinweise für Heckenscheren

- Tragen Sie zu Ihrer eigenen Sicherheit persönliche Schutzausrüstung:



- Augenschutz benutzen
- Gehörschutz benutzen
- Schutzhandschuhe benutzen
- Tragen Sie geeignete Arbeitskleidung wie festes Schuhwerk mit rutschfester Sohle und eine robuste, lange Hose.
- Tragen Sie keine lange Kleidung oder Schmuck, da diese von sich bewegenden Teilen erfasst werden können.
- Benutzen Sie das Gerät nicht, wenn Sie barfuß gehen oder offene Sandalen tragen.
- Das Gerät ist zum Gebrauch durch Erwachsene bestimmt. Jugendliche über 16 Jahre dürfen das Gerät nur unter Aufsicht benutzen.
- Schließen Sie das Gerät nur an eine Steckdose mit Fehlerstrom-Schutzrichtung (FI-Schalter) mit einem Bemessungsfehlerstrom von nicht mehr als 30 mA an.
- Wenn die Netzanschlussleitung dieses Gerätes beschädigt ist, muss sie vom Hersteller oder seinem Vertreter ersetzt werden, um Sicherheitsgefährdungen zu vermeiden. Wenden Sie sich an das Service-Center.
- **Das Gerät ist für das Schneiden von Hecken vorgesehen. Mit dem Gerät keine Zweige, hartes Holz oder anderes schneiden.** Das Gerät könnte beschädigt werden.

- **Halten Sie beim Arbeiten das Gerät immer mit beiden Händen und mit Abstand vom eigenen Körper gut fest.** Dadurch können Sie das Gerät in unerwarteten Situationen besser kontrollieren.
- **Tragen Sie beim Arbeiten mit dem Gerät geeignete Kleidung und Arbeitshandschuhe. Fassen Sie das Gerät nie am Schneidmesser an oder heben es am Schneidmesser auf.** Der Kontakt mit dem Schneidmesser kann zu Verletzungen führen.
- **Benutzen Sie das Gerät nicht in der Nähe von entzündbaren Flüssigkeiten oder Gasen.** Bei Kurzschluss besteht Brand- und Explosionsgefahr.
- Stellen Sie immer sicher, dass sich das Gerät ordnungsgemäß in einer der vorgegebenen Arbeitspositionen befindet, bevor sie das Gerät starten.
- **Die Messer sind regelmäßig auf Abnutzung zu kontrollieren und nachschleifen zu lassen.** Stumpfe Messer überlasten das Gerät. Daraus resultierende Schäden unterliegen nicht der Garantie.
- Schalten Sie das Gerät aus und ziehen Sie den Anschlussstecker aus der Steckdose. Vergewissern Sie sich, dass alle sich bewegenden Teile zum vollständigen Stillstand gekommen sind
 - wann immer Sie das Gerät verlassen
 - bevor Sie Blockierungen entfernen oder Verstopfungen beseitigen
 - bevor Sie das Gerät überprüfen, reinigen oder Arbeiten an ihm durchführen
 - bevor Sie die Arbeitsposition der Schneideinrichtung einstellen
- Falls die Schneideinrichtung einen Fremdkörper berührt oder das Gerät

anfängt, ungewöhnlich stark zu vibrieren, ist eine sofortige Überprüfung erforderlich:

- untersuchen Sie auf lose Teile und ziehen sie diese fest an
- suchen Sie nach Beschädigungen
- tauschen Sie beschädigte Teile gegen gleichwertige oder lassen Sie das Gerät reparieren.
- **Versuchen Sie nicht, das Gerät selbst zu reparieren, es sei denn, Sie besitzen hierfür eine Ausbildung. Sämtliche Arbeiten, die nicht in dieser Betriebsanleitung angegeben werden, dürfen nur von unserem Service-Center ausgeführt werden.** Viele Unfälle haben ihre Ursache in schlecht gewarteten Geräten.
- **Verwenden Sie ausschließlich Zubehör, welches von PARKSIDE empfohlen wurde.** Ungeeignetes Zubehör kann zu elektrischem Schlag oder Feuer führen.

Restrisiken

Auch wenn Sie dieses Gerät vorschriftsmäßig bedienen, bleiben immer Restrisiken bestehen. Folgende Gefahren können im Zusammenhang mit der Bauweise und Ausführung dieses Gerätes auftreten:

- Augenschäden, falls kein geeigneter Augenschutz getragen wird.
- Gehörschäden, falls kein geeigneter Gehörschutz getragen wird.
- Gesundheitsschäden, die aus Hand-Arm-Schwingungen resultieren, falls das Gerät über einen längeren Zeitraum verwendet wird oder nicht ordnungsgemäß geführt und gewartet wird.
- Schnittverletzungen

▲ WARNUNG! Gefahr durch elektromagnetisches Feld, das während das Ge-

rät im Betrieb ist, erzeugt wird. Das Feld kann unter bestimmten Umständen aktive oder passive medizinische Implantate beinträchtigen. Um die Gefahr von ernsthaften oder tödlichen Verletzungen zu verringern, empfehlen wir Personen mit medizinischen Implantaten ihren Arzt und den Hersteller des medizinischen Implantats zu konsultieren, bevor das Gerät bedient wird.

Vorbereitung

▲ WARNUNG! Verletzungsgefahr durch ungewollt anlaufendes Gerät. Stecken Sie den Anschlussstecker erst dann in die Steckdose, wenn das Gerät vollständig für den Einsatz vorbereitet ist.

Bedienteile

Lernen Sie vor dem ersten Betrieb des Geräts die Bedienteile kennen.

- **Hebel (3)**
Entriegelt/Verriegelt die Winkelverstellung des Sicherheitsmesserbalkens (1).
- **Entriegelung (14)**
Entriegelt/Verriegelt die Winkelverstellung des Handgriffes (17).
- **Einschaltsperr (15)**
 - Sperrt den Ein-/Ausschalter gegen unbeabsichtigte Betätigung.
 - Entsperren: Drücken
- **Ein-/Ausschalter (16)**
 - Einschalten: Drücken
 - Ausschalten: Loslassen

Wandhalterung

Mit der Schlüssellochbohrung (30) an der Unterseite des Gerätes können Sie den Motorteil an der Wand aufhängen.

Notwendige Werkzeuge und Hilfsmittel

- Schraube (Schraubenkopf: Ø 7–10 mm)
- entsprechender Schraubendreher
- ggf. Dübel

Wandhalterung befestigen

▲ WARNUNG! Personenschäden oder Sachschäden beim Bohren. **Verwenden Sie geeignete Suchgeräte, um verborgene Versorgungsleitungen aufzuspüren, oder ziehen Sie die örtliche Versorgungsgesellschaft hinzu.** Kontakt mit Elektroleitungen kann zu Feuer und elektrischem Schlag führen. Beschädigung einer Gasleitung kann zur Explosion führen. Eindringen in eine Wasserleitung verursacht Sachbeschädigung.

- Bringen Sie eine Schraube mit Hilfe von Dübeln an der Wunschposition einer Wand an.
- Lassen Sie den Schraubenkopf mit ca. 10 mm Abstand zur Wand hervorstehen.
- Stellen Sie sicher, dass die Aufhängevorrichtung für das Gewicht des Geräts ausgelegt ist.
- (Abb. F) Sie können das Gerät mit der Schlüssellochbohrung (30) an die Schraube ansetzen und das Gerät auf Anschlag nach unten ziehen.

Rohrschaft montieren und demontieren

▲ WARNUNG! Ziehen Sie vor allen Arbeiten am Gerät die Netzanschlussleitung aus der Steckdose.

HINWEIS! Verschrauben Sie den Drehstern (8, 11) lediglich handfest! Die Nutzung maximaler Handkraft beschädigt den Rohrschaft.

Mittleren Rohrschaft montieren (optional) (Abb. A)

Das Gerät kann wahlweise mit oder ohne den mittleren Rohrschaft (9) verwendet werden.

1. Entfernen Sie die Abdeckkappe (24) am mittleren Rohrschaft (9).
2. Lösen Sie den Drehstern (11).
3. Schieben Sie den mittleren Rohrschaft (9) auf den Rohrschaft am Gerätegehäuse (12) mit einer leichten Drehbewegung auf.
Die Sicherung (10) rastet dabei ein.
4. Fixieren Sie die beiden Rohrelemente mit dem Drehstern (11).

Vorderen Rohrschaft montieren (Abb. A)

1. Entfernen Sie die Abdeckkappe (24) am vorderen Rohrschaft (6).
2. Lösen Sie die Drehsterne (8, 11).
3. Schieben Sie den vorderen Rohrschaft (6) wahlweise auf den mittleren Rohrschaft (9) oder den Rohrschaft am Gerätegehäuse (12) mit einer leichten Drehbewegung auf.
Die Sicherung (7) rastet dabei ein.
4. Fixieren Sie die beiden Rohrelemente mit den Drehsternen (8, 11).

Rohrschaft demontieren (Abb. A)

Die Demontage erfolgt in umgekehrter Reihenfolge.

Zusatzhandgriff montieren/demontieren

Voraussetzungen

- Rohrschaft montiert

Vorgehen (Abb. B)

1. Setzen Sie den Zusatzhandgriff (13) auf den Rohrschaft (12) auf.
2. Klappen Sie die Verriegelung (25) des Zusatzhandgriffes an.

3. Verschrauben Sie die Verriegelung zusammen mit der Beilagscheibe (26) mit dem Drehstern (27).
4. Die Montage des Zusatzhandgriffes (13) ist abhängig davon, ob der mittlere Rohrschaft (9) verwendet wird oder nicht.

Aufbau ohne mittleren Rohrschaft (9):

Der Zusatzhandgriff (13) muss zwischen den beiden isolierten Griffflächen (28) montiert werden.

Aufbau mit mittlerem Rohrschaft (9):

Der Zusatzhandgriff (13) kann je nach Körpergröße:

- zwischen den beiden isolierten Griffflächen (28) oder
- zwischen dem Drehstern (11) und isolierten Grifffläche (28) montiert werden.

Tragegurt anlegen

Notwendige Werkzeuge

- Innensechskantschlüssel (nicht mitgeliefert)

⚠ WARNUNG! Tragen Sie den Gurt niemals diagonal über Schulter und Brust, sondern nur auf einer Schulter, dadurch können Sie in Gefahr das Gerät schnell vom Körper entfernen.

Tragegurt anlegen

1. Legen Sie den Tragegurt (20) über eine Schulter.
2. Stellen Sie die Gurtlänge so ein, dass sich der Karabinerhaken etwa 10 cm unterhalb der Hüfte befindet.
3. Befestigen Sie den Karabinerhaken an der Öse (21).

Öse verschieben (Abb. E)

Verschieben Sie die Öse (21), um das Gewicht des Gerätes besser zu verteilen.

1. Lösen Sie die Schraube (29) an der Öse (21).
2. Schieben Sie die Öse an die passende Stelle.
3. Ziehen Sie die Schraube wieder an.

Sicherheitsmesserbalken ausschwenken

Voraussetzungen

- Messerschutz aufgesetzt
- Rohrschaft montiert

Vorgehen (Abb. C)

1. Entriegeln und halten Sie den Hebel (3).
2. Drücken Sie gleichzeitig den Rasthebel (4), um die Fixierung des Sicherheitsmesserbalkens (1) zu lösen.
3. Drehen Sie den Sicherheitsmesserbalken (1) mit Hilfe des Handgriff zur Verstellung des Messerbalkens (5) in die gewünschte Position.
Es sind 9 Positionen möglich.
4. Lassen Sie den Hebel (3) los.
Achten Sie darauf, dass der Hebel (3) wieder in seine Ausgangsposition zurück schnappt.
5. Prüfen Sie, ob der Sicherheitsmesserbalken (1) in der gewählten Position eingerastet ist.

Handgriff verstellen

Hinweise

- **▲ WARNUNG!** Verbrennungsgefahr! Berühren Sie nicht das Getriebegehäuse (2) und die Verbindungsstelle zum vorderen Rohrschaft (6).
- **▲ WARNUNG!** Die Entriegelung (14) muss wieder einrasten, bevor Sie das Gerät sicher verwenden können.

Vorgehen (Abb. D)

1. Schieben Sie die Entriegelung (14) nach vorne und halten Sie diese in dieser Position.
Der Handgriff (17) ist entsichert.
2. Drehen Sie den Handgriff (17) in den gewünschten Winkel.
Es sind 5 Winkeleinstellungen möglich.
3. Lassen Sie die Entriegelung (14) los.

Messerschutz entfernen

Vorgehen

1. Drücken Sie den Messerschutz (22) an der mit „Parkside“ gekennzeichneten Stelle zusammen.
2. Ziehen Sie den Messerschutz (22) vom Sicherheitsmesserbalken (1).

Betrieb

Arbeiten mit dem Gerät

▲ WARNUNG! Verletzungsgefahr! Beachten Sie die nachfolgenden Hinweise.

- **▲ WARNUNG!** Verletzungsgefahr durch Stromschlag! Ziehen Sie sofort den Netzstecker, wenn die Netzanschlussleitung (18) beschädigt, verwickelt oder durchtrennt ist.
- **HINWEIS!** Schäden am Sicherheitsmesserbalken (1). Achten Sie beim Schneiden darauf, keine Gegenstände, wie z. B. Drahtzäune oder Pflanzenstützen, zu berühren.
- Kontrollieren Sie das Gerät vor jedem Gebrauch auf offensichtliche Mängel wie lose, abgenutzte oder beschädigte Teile.
- Tragen Sie beim Betrieb des Geräts immer festes Schuhwerk, lange Hosen, Gehörschutz, Arbeitshandschuhe und eine Schutzbrille.
- Das Gerät ist ausschließlich für Arbeiten vorgesehen, bei denen Sie auf dem

Boden stehen und nicht auf einer Leiter oder sonstiger instabiler Standfläche.

- Der Ein-/Ausschalter und der Sicherheitsschalter dürfen nicht arretiert werden. Sie müssen nach Loslassen des Schalters den Motor ausschalten.
- Sollte ein Schalter beschädigt sein, darf mit dem Gerät nicht mehr gearbeitet werden.
- Schalten Sie bei Blockierung des Sicherheitsmesserbalkens (1) durch feste Gegenstände das Gerät sofort aus und ziehen Sie den Netzstecker. Entfernen Sie erst dann den Gegenstand.
- Arbeiten Sie stets von der Steckdose weggehend. Legen Sie deshalb vor Arbeitsbeginn die Schneidrichtung fest. Achten Sie darauf, dass das Verlängerungskabel vom Arbeitsbereich fern bleibt. Legen Sie die Netzanschlussleitung (18) nie über die Hecke, wo es leicht von dem Sicherheitsmesserbalken (1) erfasst werden kann.
- **HINWEIS!** Versuchen Sie nicht die isolierten Griffflächen (28) zu drehen, dies kann zu Beschädigungen am Gerät führen. Zum Drehen des Handgriffs siehe "Handgriff verstellen, S. 35".

Schnitttechniken

- Schneiden Sie dicke Äste zuvor mit einer Astschere heraus.
- Der doppelseitige Sicherheitsmesserbalken (1) ermöglicht den Schnitt in beiden Richtungen oder durch Pendelbewegungen von einer Seite zur anderen.
- Bewegen Sie beim senkrechten Schnitt die Heckenschere gleichmäßig vorwärts oder bogenförmig auf und ab.
- Bewegen Sie beim waagrechten Schnitt die Heckenschere sichelförmig zum Rand der Hecke, damit abgeschnittene Zweige zu Boden fallen.

- Um lange, gerade Linien zu erhalten, empfiehlt es sich Schnüre zu spannen.

Schnitthecken schneiden

Es empfiehlt sich, Hecken in trapezförmiger Form zu schneiden, um ein Verkahlen der unteren Äste zu verhindern. Dies entspricht dem natürlichen Pflanzenwachstum und lässt Hecken optimal gedeihen. Beim Schnitt werden nur die neuen Jahrestriebe reduziert, so bildet sich eine dichte Verzweigung und ein guter Sichtschutz aus.

1. Schneiden Sie zuerst die Seiten einer Hecke. Bewegen Sie dazu die Heckenschere mit der Wachstumsrichtung von unten nach oben. Wenn Sie von oben nach unten schneiden, bewegen sich dünnere Äste nach außen, wodurch dünne Stellen oder Löcher entstehen können.
2. Schneiden Sie dann die Oberkante je nach Geschmack gerade, dachförmig oder rund.
3. Trimmen Sie schon junge Pflanzen auf die gewünschte Form hin. Der Haupttrieb sollte unbeschädigt bleiben, bis die Hecke die geplante Höhe erreicht hat. Alle anderen Triebe werden auf die Hälfte gekappt.

Frei wachsende Hecken schneiden

Frei wachsende Hecken bekommen zwar keinen Formschnitt, müssen aber regelmäßig geschnitten werden, damit die Hecke nicht zu hoch wird.

HINWEIS! Beachten Sie für den Gebrauch des Gerätes auch die Bilder auf der Ausklappseite.

HINWEIS! Schäden am Sicherheitsmesserbalken (1). Achten Sie beim Schneiden darauf, keine Gegenstände, wie z. B. Drahtzäune oder Pflanzenstützen, zu berühren.

(Abb. H)

- ① vertikaler Schnitt
- ② vertikaler Schnitt mit geschwenktem Sicherheitsmesserbalken
- ③ horizontaler Schnitt über Kopf
- ④ horizontaler Schnitt auf Bodenhöhe
- ⑤ horizontaler Schnitt auf Hüfthöhe

Vor dem Betrieb

Führen Sie folgende Schritte vor jedem Betrieb durch. Dadurch ist eine lange und zuverlässige Nutzung gewährleistet.

- Durchsuchen Sie die Hecken und Büsche nach fremden Objekten, z. B. Drahtzäune und verborgene Leitungen.
- Kontrollieren Sie das Gerät vor jedem Gebrauch auf offensichtliche Mängel wie lose, abgenutzte oder beschädigte Teile. Prüfen Sie den festen Sitz der Schrauben im Sicherheitsmesserbalken (1).
- Schneiden Sie nicht mit einem stumpfen oder abgenutzten Sicherheitsmesserbalken (1), da Sie ansonsten Motor und Getriebe Ihres Gerätes überlasten.

Ein- und Ausschalten**Voraussetzungen**

- Rohrschaft montiert
- Sicherheitsmesserbalken ist auf den gewünschten Arbeitswinkel eingestellt.
- Tragegurt angelegt

▲ VORSICHT! Achten Sie auf einen sicheren Stand und halten Sie das Gerät mit beiden Händen und mit Abstand vom eigenen Körper gut fest. Achten Sie vor dem Einschalten darauf, dass das Gerät keine Gegenstände berührt.

Einschalten (Abb. G)

1. Stellen Sie sicher, dass die Verriegelungsvorrichtungen folgender beweglichen Teile verriegelt sind:

- Verriegelung (25) des Zusatzhandgriffs (13).
2. Formen Sie aus dem Ende des Verlängerungskabels eine Schlaufe, führen Sie die Schlaufe durch die Öffnung am Handgriff (17) und hängen die Schlaufe in die Zugentlastung (19) am Handgriff ein.
 3. Schließen Sie das Gerät an die Netzspannung an.
 4. Drücken und halten Sie die Einschaltsperrleiste (15).
 5. Drücken Sie den Ein-/Ausschalter (16). Das Gerät läuft mit höchster Geschwindigkeit an.
 6. Lassen Sie die Einschaltsperrleiste (15) los.

Ausschalten

1. Lassen Sie den Ein-/Ausschalter (16) los.
2. Ziehen Sie den Anschlussstecker des Geräts aus der Steckdose, wenn Sie das Gerät unbeaufsichtigt lassen oder mit der Arbeit fertig sind.

Gerät ablegen

- Legen Sie das Gerät mit dem Motorkopf zuerst auf dem Boden auf.
- Legen Sie die Schneideinrichtung **ohne Druck** gegen den Boden ab.
- Üben Sie grundsätzlich keinen statischen Druck auf die Schneideinrichtung aus.

Transport

Hinweise zum Transport des Geräts:

- Schalten Sie das Gerät aus und ziehen Sie den Anschlussstecker aus der Steckdose. Vergewissern Sie sich, dass alle sich bewegenden Teile zum vollständigen Stillstand gekommen sind.
- Beim Transportieren muss der Messerschutz (22) immer aufgesetzt sein.

- Tragen Sie das Gerät mit nach hinten gerichteter Schneideeinrichtung, mit zwei Händen, jeweils mit einer Hand am Handgriff (17) und mit der anderen Hand an der isolierten Grifffläche (28).

Reinigung, Wartung und Lagerung

▲ WARNUNG! Elektrischer Schlag! Verletzungsgefahr durch ungewollt anlaufendes Gerät. Schützen Sie sich bei Wartungs- und Reinigungsarbeiten. Schalten Sie das Gerät aus und ziehen Sie den Anschlussstecker aus der Steckdose. Lassen Sie Instandsetzungsarbeiten und Wartungsarbeiten, die nicht in dieser Anleitung beschrieben sind, von unserem Service-Center durchführen. Verwenden Sie nur Original-Ersatzteile.

Reinigung

▲ WARNUNG! Elektrischer Schlag! Spritzen Sie das Gerät niemals mit Wasser ab.

HINWEIS! Beschädigungsgefahr. Chemische Substanzen können die Kunststoffteile des Gerätes angreifen. Verwenden Sie keine Reinigungs- bzw. Lösungsmittel.

- Halten Sie Lüftungsschlitze, Motorgehäuse und Griffe des Gerätes sauber. Verwenden Sie dazu ein feuchtes Tuch oder eine Bürste.

Wartung

Sicherheitsmesserbalken reinigen und pflegen

Notwendige Werkzeuge und Hilfsmittel

- Lappen
- Pflegeöl-Spray

Pflege nach jeder Benutzung

- Entfernen Sie festsitzenden Grünschnitt.
- Reinigen Sie den Sicherheitsmesserbalken (1) mit einem öligen Lappen.
- Pflegen Sie den Sicherheitsmesserbalken (1) mit einem Pflegeöl-Spray.

Lagerung

Lagern Sie das Gerät und Zubehör stets:

- sauber
- trocken
- staubgeschützt
- mit Messerschutz (22) über dem Sicherheitsmesserbalken (1)
- liegend oder gegen Umfallen gesichert
- außerhalb der Reichweite von Kindern

Entsorgung/ Umweltschutz

Führen Sie Gerät, Zubehör und Verpackung einer umweltgerechten Wiederverwertung zu.



Elektrogeräte gehören nicht in den Hausmüll.

Das Symbol der durchgestrichenen Mülltonne bedeutet, dass dieses Elektro- bzw. Elektronikgerät am Ende seiner Lebensdauer nicht im Hausmüll entsorgt werden darf, sondern vom Endnutzer einer getrennten Sammlung zugeführt werden muss.

Richtlinie 2012/19/EU über Elektro- und Elektronik-Altgeräte:

Verbraucher sind gesetzlich dazu verpflichtet, Elektro- und Elektronikgeräte am Ende ihrer Lebensdauer einer umweltgerechten Wiederverwertung zuzuführen. Auf diese Weise wird eine umwelt- und ressourcenschonende Verwertung sichergestellt.

Je nach Umsetzung in nationales Recht können Sie folgende Möglichkeiten haben:

- an einer Verkaufsstelle zurückgeben,
- an einer offiziellen Sammelstelle abgeben,
- an den Hersteller/Inverkehrbringer zurücksenden.

Nicht betroffen sind den Altgeräten beigefügte Zubehörteile und Hilfsmittel ohne Elektrobestandteile.

Zusätzliche Entsorgungshinweise für Deutschland

Das Gerät ist bei eingerichteten Sammelstellen, Wertstoffhöfen oder Entsorgungsbetrieben abzugeben. Zudem sind Vertreter von Elektro- und Elektronikgeräten sowie Vertreter von Lebensmitteln zur Rück-

nahme verpflichtet. LIDL bietet Ihnen Rückgabemöglichkeiten direkt in den Filialen und Märkten an. Rückgabe und Entsorgung sind für Sie kostenfrei.

Beim Kauf eines Neugerätes haben Sie das Recht, ein entsprechendes Altgerät unentgeltlich zurückzugeben.

Zusätzlich haben Sie die Möglichkeit, unabhängig vom Kauf eines Neugerätes, unentgeltlich (bis zu drei) Altgeräte abzugeben, die in keiner Abmessung größer als 25 cm sind.

Bitte entnehmen Sie vor der Rückgabe Batterien oder Akkumulatoren, die nicht vom Altgerät umschlossen sind, sowie Lampen, die zerstörungsfrei entnommen werden können und führen diese einer separaten Sammlung zu.

Fehlersuche

Die folgende Tabelle hilft Ihnen kleine Störungen zu beseitigen:

Problem	Mögliche Ursache	Fehlerbehebung
Gerät startet nicht	Netzspannung fehlt	Steckdose, Netzanschlussleitung, Anschlussstecker, Sicherung prüfen, ggf. Reparatur durch Elektrofachmann.
	Ein-/Ausschalter (16) defekt	Wenden Sie sich an das Service-Center.
	Motor defekt	
Gerät arbeitet mit Unterbrechungen	Interner Wackelkontakt	Wenden Sie sich an das Service-Center.
	Ein-/Ausschalter (16) defekt	
Sicherheitsmesserbalken (1) wird heiß.	Sicherheitsmesserbalken (1) stumpf	Sicherheitsmesserbalken schleifen oder austauschen lassen (Service-Center).
	Sicherheitsmesserbalken (1) hat Scharfen.	
	Zu viel Reibung wegen fehlender Schmierung	Sicherheitsmesserbalken (1) ölen.

Problem	Mögliche Ursache	Fehlerbehebung
Schlechtes Schneidergebnis	Zu viel Reibung wegen fehlender Schmierung	Sicherheitsmesserbalken (1) ölen.
	Sicherheitsmesserbalken verschmutzt	Sicherheitsmesserbalken reinigen
	Sicherheitsmesserbalken (1) stumpf	Sicherheitsmesserbalken schleifen oder austauschen lassen (Service-Center).
	Schlechte Schneidtechnik	<i>Arbeiten mit dem Gerät, S. 35</i>

Ersatzteile und Zubehör

Ersatzteile und Zubehör erhalten Sie unter www.grizzlytools.shop.

Sollten bei Ihrem Bestellvorgang Probleme auftreten, kontaktieren Sie uns über unseren Online-Shop. Bei weiteren Fragen wenden Sie sich an das Service-Center, S. 42.

Pos.-Nr.	Bezeichnung	Best.-Nr.
1	Sicherheitsmesserbalken	91110416
13+27	Zusatzhandgriff+Drehstern	91110410
20	Tragegurt	91110411
22	Messerschutz	91110417
23	Schutzbrille	91102887

Service

Garantie

Sehr geehrte Kundin, sehr geehrter Kunde, Sie erhalten auf dieses Produkt 3 Jahre Garantie ab Kaufdatum.

Im Falle von Mängeln dieses Produkts stehen Ihnen gegen den Verkäufer des Produkts gesetzliche Rechte zu. Diese gesetzlichen Rechte werden durch unsere im Folgenden dargestellte Garantie nicht eingeschränkt.

Garantiebedingungen

Die Garantiefrist beginnt mit dem Kaufdatum. Bitte bewahren Sie den Original-Kassenbon gut auf. Diese Unterlage wird als Nachweis für den Kauf benötigt.

Tritt innerhalb von drei Jahren ab dem Kaufdatum dieses Produkts ein Material- oder Fabrikationsfehler auf, wird das Produkt von uns – nach unserer Wahl – für Sie kostenlos repariert oder ersetzt. Diese Garantieleistung setzt voraus, dass innerhalb der Drei-Jahres-Frist das defekte Produkt und der Kaufbeleg (Kassenbon) vorgelegt und schriftlich kurz beschrieben wird, worin der Mangel besteht und wann er aufgetreten ist.

Wenn der Defekt von unserer Garantie gedeckt ist, erhalten Sie das reparierte oder ein neues Produkt zurück. Mit Reparatur oder Austausch des Produkts beginnt kein neuer Garantiezeitraum.

Garantiezeit und gesetzliche Mängelansprüche

Die Garantiezeit wird durch die Gewährleistung nicht verlängert. Dies gilt auch für ersetzte und reparierte Teile. Eventuell schon beim Kauf vorhandene Schäden und Mängel müssen sofort nach dem Auspacken gemeldet werden. Nach Ablauf der Garantiezeit anfallende Reparaturen sind kostenpflichtig.

Garantieumfang

Das Produkt wurde nach strengen Qualitätsrichtlinien sorgfältig produziert und vor Anlieferung gewissenhaft geprüft.

Die Garantieleistung gilt für Material- oder Fabrikationsfehler. Diese Garantie erstreckt sich nicht auf Produktteile, die normaler Abnutzung ausgesetzt sind und daher als Verschleißteile angesehen werden können (z. B. Sicherheitsmesserbalken) oder für Beschädigungen an zerbrechlichen Teilen.

Diese Garantie verfällt, wenn das Produkt beschädigt, nicht sachgemäß benutzt oder nicht gewartet wurde. Ebenso für Schäden durch Wasser, Frost, Blitz und Feuer oder falschen Transport. Für eine sachgemäße Benutzung des Produkts sind alle in der Betriebsanleitung aufgeführten Anweisungen genau einzuhalten. Verwendungszwecke und Handlungen, von denen in der Betriebsanleitung abgeraten oder vor denen gewarnt wird, sind unbedingt zu vermeiden.

Das Produkt ist lediglich für den privaten und nicht für den gewerblichen Gebrauch bestimmt. Bei missbräuchlicher und unsachgemäßer Behandlung, Gewaltanwendung und bei Eingriffen, die nicht von unserer autorisierten Service-Niederlassung vorgenommen wurden, erlischt die Garantie.

Abwicklung im Garantiefall

Um eine schnelle Bearbeitung Ihres Anliegens zu gewährleisten, folgen Sie bitte den folgenden Hinweisen:

- Bitte halten Sie für alle Anfragen den Kassenbon und die Artikelnummer (IAN 453114_2310) als Nachweis für den Kauf bereit.
- Die Artikelnummer entnehmen Sie bitte dem Typenschild.
- Sollten Funktionsfehler oder sonstige Mängel auftreten, kontaktieren Sie zunächst das nachfolgend benannte Service-Center **telefonisch** oder per **E-Mail**. Sie erhalten dann weitere Informationen über die Abwicklung Ihrer Reklamation.
- Ein als defekt erfasstes Produkt können Sie, nach Rücksprache mit unserem Service-Center unter Beifügung des Kaufbelegs (Kassenbons) und der Angabe, worin der Mangel besteht und wann er aufgetreten ist, für Sie portofrei an die Ihnen mitgeteilte Service-Anschrift übersenden. Um Annahmeprobleme und Zusatzkosten zu vermeiden, benutzen Sie unbedingt nur die Adresse, die Ihnen mitgeteilt wird. Stellen Sie sicher, dass der Versand nicht unfrei, per Sperrgut, Express oder sonstiger Sonderfracht erfolgt. Senden Sie das Produkt bitte inkl. aller beim Kauf mitgelieferten Zubehörteile ein und sorgen Sie für eine ausreichend sichere Transportverpackung.

Reparatur-Service

Für Reparaturen, **die nicht der Garantie unterliegen**, wenden Sie sich an das Service-Center. Dort erhalten Sie gerne einen Kostenvoranschlag.

- Wir können nur Geräte bearbeiten, die ausreichend verpackt und frankiert eingekauft wurden.

Hinweis: Bitte senden Sie Ihr Gerät gereinigt und mit Hinweis auf den Defekt an die vom Service-Center genannte Adresse.

- Nicht angenommen werden unfrei eingeschickte Geräte sowie Geräte, die per Sperrgut, Express oder mit sonstiger Sonderfracht versendet wurden.
- Wir entsorgen Ihre eingesendeten, defekten Geräte kostenlos.

Service-Center

DE Service Deutschland
Tel.: 0800 54 35 111
E-Mail: grizzly@lidl.de
IAN 453114_2310

AT Service Österreich
Tel.: 0800 447744
E-Mail: grizzly@lidl.at
IAN 453114_2310

CH Service Schweiz
Tel.: 0800 56 44 33
E-Mail: grizzly@lidl.ch
IAN 453114_2310

Importeur

Bitte beachten Sie, dass die folgende Anschrift keine Serviceanschrift ist. Kontaktieren Sie zunächst das oben genannte Service-Center.

Grizzly Tools GmbH & Co. KG
Stockstädter Str. 20
63762 Großostheim
DEUTSCHLAND
www.grizzlytools.de

Original-EG-Konformitätserklärung

Produkt: **Langstiel-Heckenschere**

Modell: **PHSL 710 A1**

Seriennummer: 000001-042200

Der oben beschriebene Gegenstand der Erklärung erfüllt die einschlägigen Harmonisierungsrechtsvorschriften der Union:

2006/42/EG • 2014/30/EU • 2000/14/EG & 2005/88/EG • 2011/65/EU & (EU) 2015/863

Der oben beschriebene Gegenstand der Erklärung erfüllt die Vorschriften der Richtlinie 2011/65/EU des Europäischen Parlaments und des Rates vom 8. Juni 2011 zur Beschränkung der Verwendung bestimmter gefährlicher Stoffe in Elektro- und Elektronikgeräten.

Um die Konformität zu gewährleisten, wurden folgende harmonisierte Normen sowie nationale Normen und Bestimmungen angewendet:

**EN 62841-1:2015 /A1:2022 • EN 62841-4-2:2019/A11:2022
EN IEC 61000-3-2:2019/A1:2021 • EN 61000-3-3:2013/A2:2021
EN IEC 55014-1:2021 • EN IEC 55014-2:2021
EN IEC 63000:2018**

In Übereinstimmung mit der Richtlinie 2000/14/EG über Geräuschemissionen wird Folgendes bestätigt:

Schallleistungspegel L_{WA}

- gemessen: 99,4 dB

- garantiert: 101 dB

Angewandtes Konformitätsbewertungsverfahren nach 2000/14/EG, Anhang V.

Die alleinige Verantwortung für die Ausstellung dieser Konformitätserklärung trägt der Hersteller:

C E Grizzly Tools GmbH & Co. KG
Stockstädter Str. 20
63762 Großostheim
DEUTSCHLAND
20.04.2024



Christian Frank
Dokumentationsbevollmächtigter

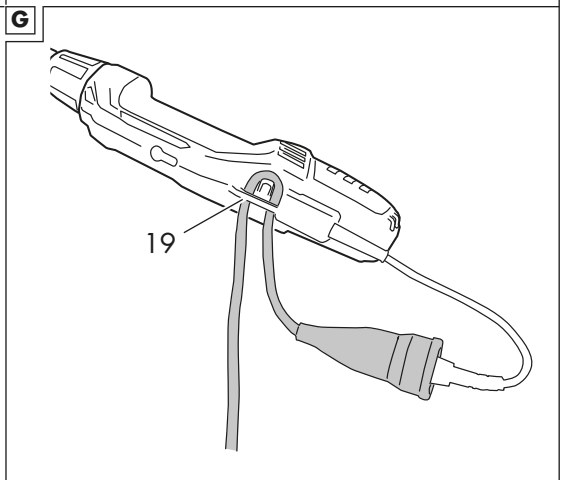
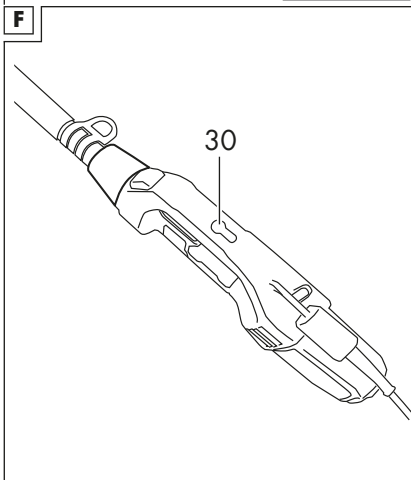
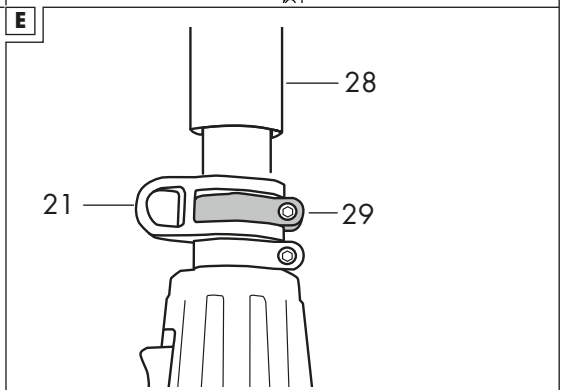
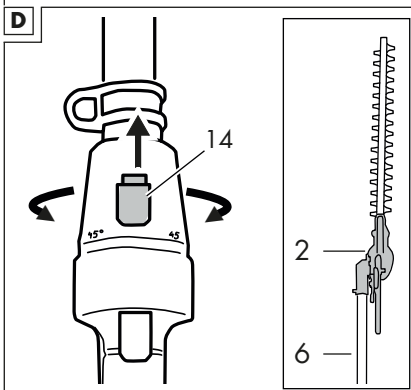
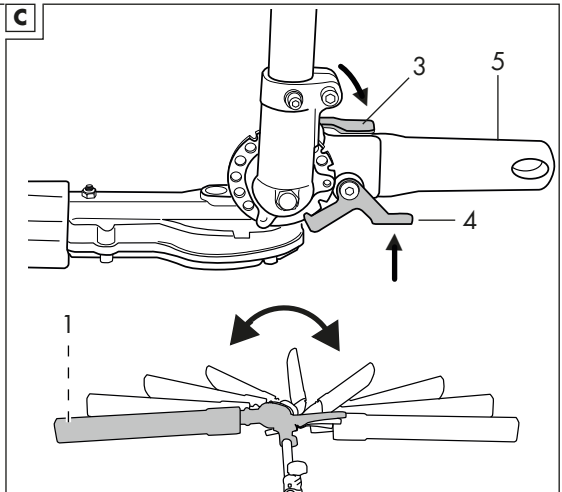
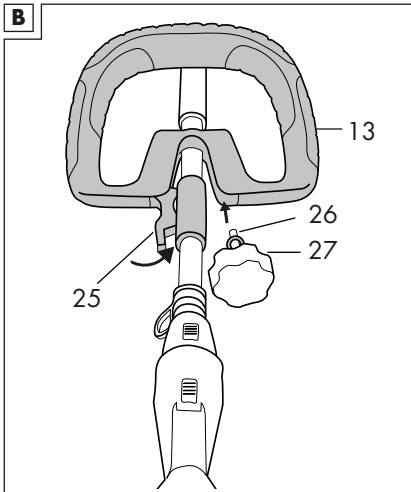

H

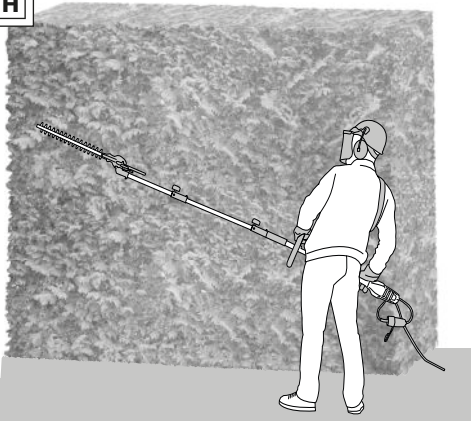

①

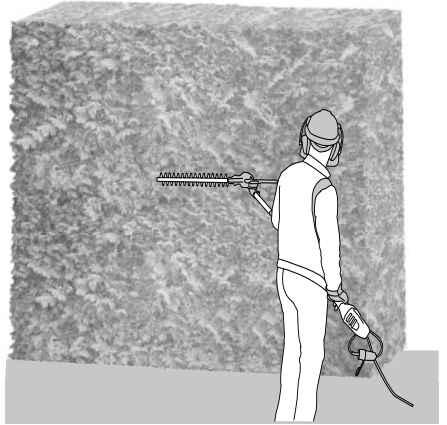

②

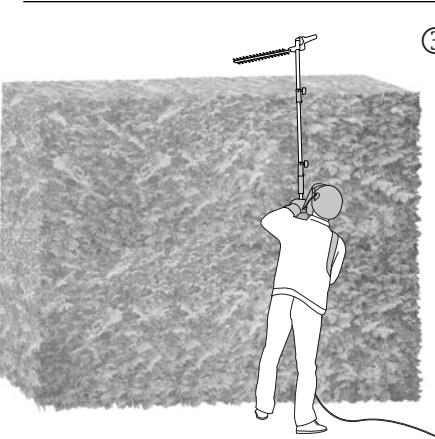

③

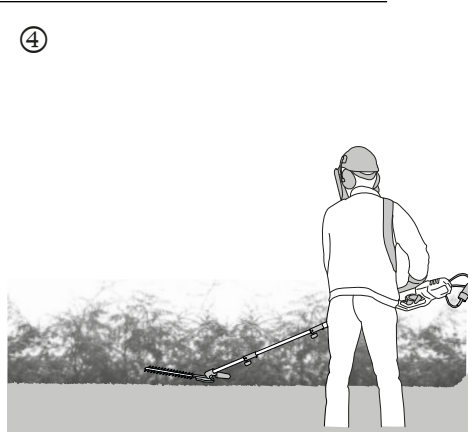

④

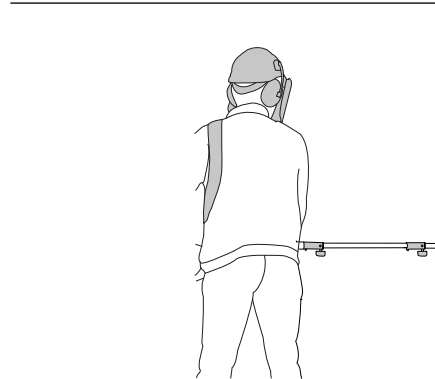

⑤

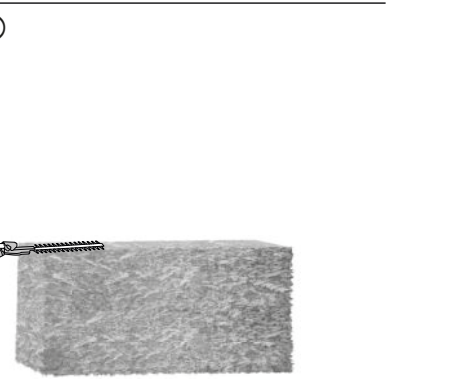

Explosionszeichnung • Vista explosionada

PHSL 710 A1

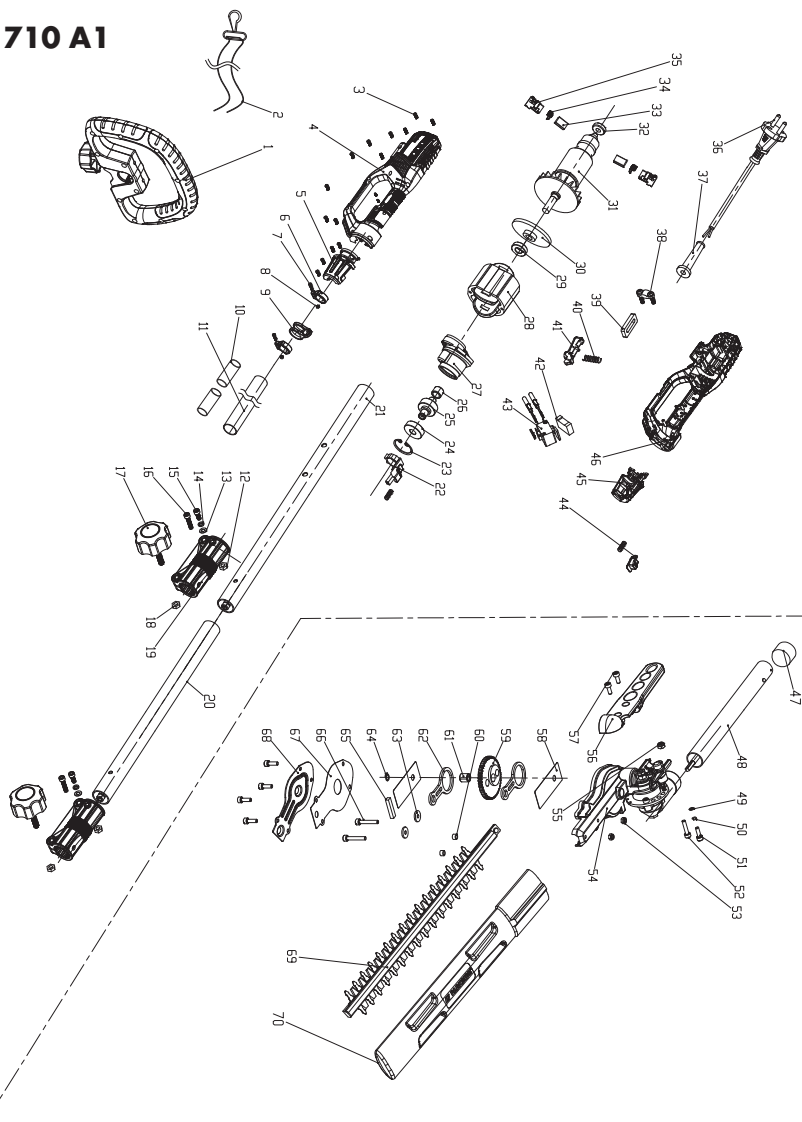

informativ • informativo

GRIZZLY TOOLS GMBH & CO. KG

Stockstädter Straße 20

63762 Großostheim

GERMANY

Estado de las informaciones :

Stand der Informationen: 02/2024

Ident.-No.: 75020567022024-ES



IAN 453114_2310

ES