

/// PARKSIDE

PERFORMANCE



Motosierra recargable 40 V PPKSA 40-Li A1

ES

Motosierra recargable 40 V

Traducción del manual de instrucciones original

DE AT CH

Akku-Kettensäge 40 V

Originalbetriebsanleitung

IAN 497671_2204

ES

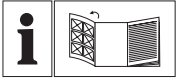

ES

Antes de empezar a leer abra la página que contiene las imágenes y, en seguida, familiarícese con todas las funciones del dispositivo.

DE AT CH

Klappen Sie vor dem Lesen die Seite mit den Abbildungen aus und machen Sie sich anschließend mit allen Funktionen des Gerätes vertraut.

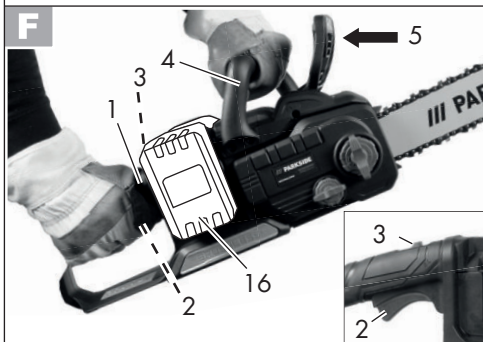
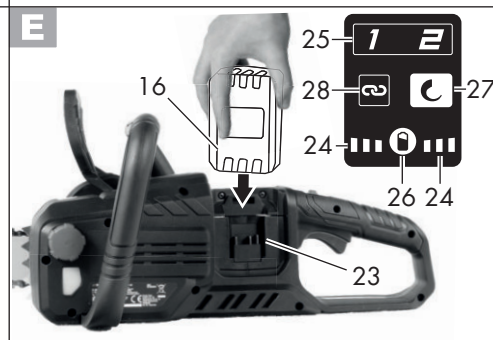
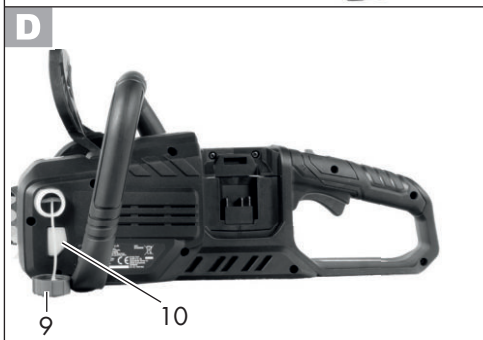
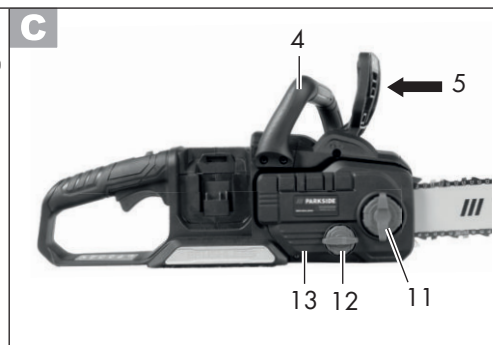
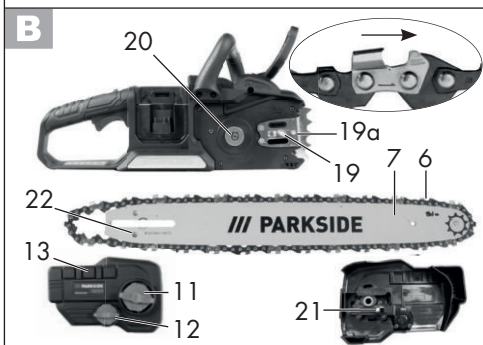
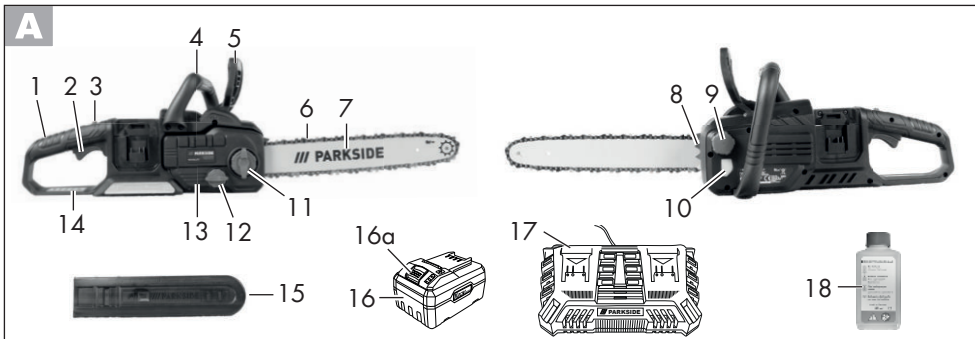

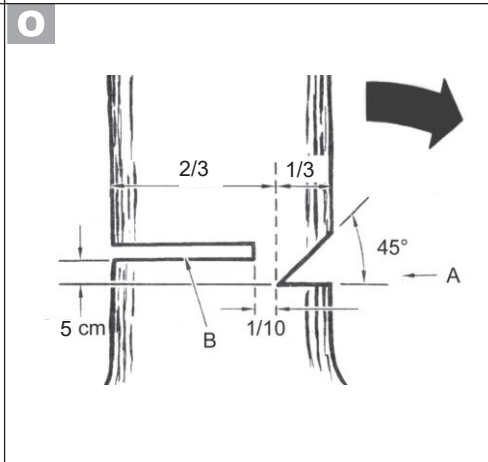
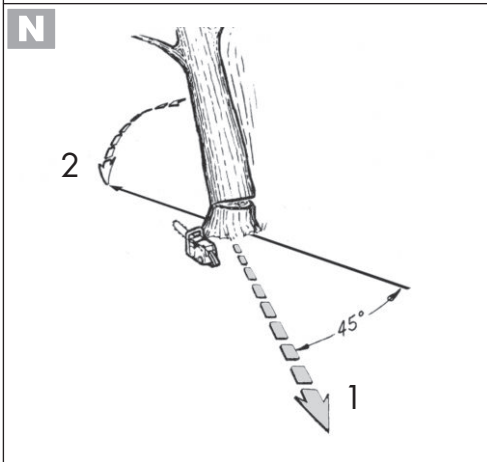
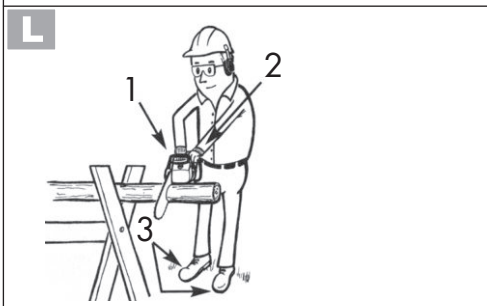
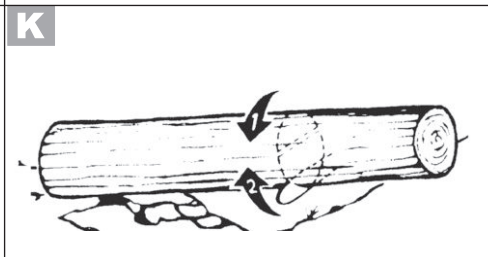
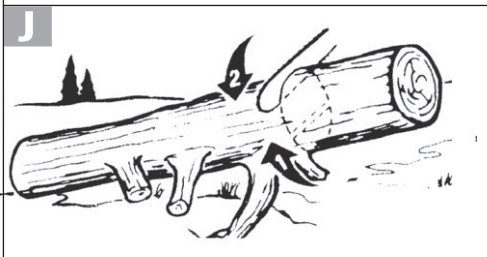
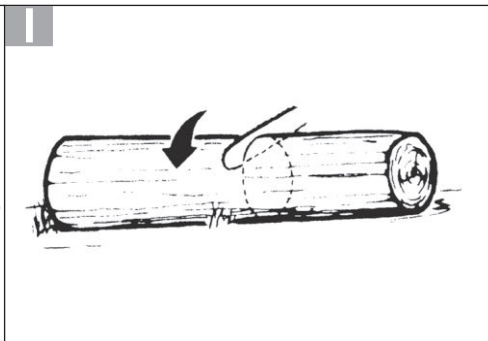

Contenido

Introducción	6	Técnicas de aserrado	23
Uso	6	Generalidades	23
Descripción general	6	Tronzado	24
Volumen de suministro	7	Desramar	25
Descripción del funcionamiento	7	Talar árboles	25
Vista sinóptica	7	Conectar el dispositivo con la	
Funciones de seguridad	7	aplicación Lidl Home	27
Datos técnicos	8	Funciones de la aplicación	28
Tiempos de carga	9	Política de privacidad	29
Instrucciones de seguridad	9	Desconectar el dispositivo	
Símbolos en las instrucciones de uso .	10	y eliminar los datos de la aplicación .	29
Símbolos sobre la sierra.....	10	¿Problemas con la	
Instrucciones generales de seguridad		aplicación? - FAQ	29
para herramientas eléctricas.....	11	Mantenimiento y limpieza	29
Medidas preventivas		Limpieza	30
contra el retroceso.....	16	Intervalos de mantenimiento	30
Instrucciones de		Sistema automático de lubricación	30
seguridad adicionales	17	Engrasar la cadena de la sierra	31
Riesgos residuales	17	Afilar la cadena dentada	31
Proceso de carga	18	Ajustar la tensión de la cadena	32
Cargar la batería.....	18	Instalar una nueva cadena dentada ..	32
Montaje	18	Mantenición de la espada	32
Montar la cadena		Girar la lanza	33
de sierra y la espada	18	Almacenamiento	33
Tensor la cadena dentada.....	19	Eliminación y protección	
Lubricación de la cadena.....	20	del medio ambiente	33
Insertar/retirar la batería	21	Repuestos	34
Operación	21	Garantía	35
Arranque	21	Servicio de reparación	36
Indicador de nivel de carga	22	Service-Center	36
Ajuste de la velocidad de la cadena .	22	Importador	36
Revisar el freno de cadena.....	22	Búsqueda de fallos	37
Revisar el dispositivo		Traducción de la Declaración	
automático para el aceite.....	22	de conformidad CE original	71
Cambio la espada	23	Plano de explosión	73

Introducción

¡Felicitaciones por la compra de su nuevo aparato! Con ello se ha decidido por un producto de suprema calidad. Este aparato fue examinado durante la producción con respecto a su calidad y sometido a un control final. Con ello queda garantizada la capacidad de funcionamiento de su aparato.



Las instrucciones de servicio forman parte de este producto. Éstas contienen importantes indicaciones para la seguridad, el uso y la eliminación del aparato. Familiarícese con todas las indicaciones de manejo y seguridad antes de usar el producto. Utilice el producto sólo como se describe y para los campos de aplicación indicados. Guarde bien estas instrucciones y entréguelas al dar este producto a terceros. No se puede descartar que en casos individuales pueda haber restos de lubricante en o dentro del aparato. Esto no es ningún defecto y no supone ningún motivo de preocupación.

Uso

La motosierra a batería ha sido diseñada exclusivamente para serrar madera. Este aparato no está previsto para otros usos (por ejemplo, corte de mampostería, plásticos o alimentos).

Este aparato forma parte de la Serie X 20 V TEAM de Parkside y puede utilizarse con baterías de la Serie X 20 V TEAM de Parkside. Las baterías solo pueden cargarse con cargadores de la serie X 20 V TEAM. La sierra eléctrica de cadena fue diseñada sólo para cortar madera. No está prevista para todos los demás fines de uso (p.ej. el corte de albañilería, plástico o alimentos).

La sierra de cadena está destinada al área de bricolaje. No fue concebida para el uso profesional permanente. El equipo está destinado para el uso por personal adulto. El uso de la sierra de cadena está permitido sólo bajo vigilancia a adolescentes mayores de 16 años. El fabricante no se responsabiliza por daños causados por el uso contrario al previsto o por operación incorrecta.

Dette apparat er ikke egnet til erhvervs-mæssig brug. Ved erhvervs-mæssig brug bortfalder garantien.

Esta electrosierra de cadena puede ser utilizada sólo por una persona y sólo para cortar madera. La sierra de cadena tiene que ser sostenida con la mano derecha por la empuñadura posterior y con la mano izquierda por la empuñadura delantera. Antes de utilizar la sierra de cadena, el usuario tiene que haber leído y entendido todas las indicaciones e instrucciones contenidas en el manual de uso. El usuario tiene que llevar un equipamiento de protección personal (EPP). Con la sierra de cadena sólo se puede cortar madera. ¡No está permitido cortar materiales como p. ej. plástico, piedra, metal o madera que contenga cuerpos extraños (p. ej. clavos o tornillos)!

Descripción general



Encontrará las ilustraciones para la operación y el mantenimiento en las solapas delantera y trasera.

Volumen de suministro

Desembale el aparato y compruebe que esté completo:

- Motosierra recargable
- Espada (riel guía) (ya montado)
- Cadena de sierra (ya montado)
- Portador protector de cuchilla
- Botella de aceite con 180 ml de bioaceite para la cadena de la sierra
- Instrucciones de uso



La batería y el cargador no están incluidos.

Evacue el material de embalaje de una forma conveniente.

Descripción del funcionamiento

La motosierra a batería está equipada con un sistema de tensado rápido de cadenas. La cadena de la sierra giratoria pasa sobre una lanza (carril guía). La lubricación permanente de la cadena se consigue mediante un dispositivo de aceite. Para proteger al usuario, el aparato cuenta con diferentes dispositivos de protección. El dispositivo se puede vincular con la aplicación Lidl Home. En la siguiente descripción encontrará la función de los elementos de operación.

Vista sinóptica

- A** 1 Empuñadura trasera
- 2 Interruptor de encendido/apagado
- 3 Bloqueo de encendido
- 4 Empuñadura delantera
- 5 Palanca de freno de la cadena/protector delantero para la mano

- 6 Cadena de la sierra
- 7 Lanza (carril guía)
- 8 Tope tipo garra
- 9 Cubierta del depósito de aceite
- 10 Indicador del nivel de aceite
- 11 Tornillo de fijación para la tapa de la rueda de la cadena
- 12 Tornillo del sistema de tensado rápido de cadenas
- 13 Tapa de la rueda de la cadena
- 14 Protector trasero para la mano
- 15 Aljaba de protección de la lanza
- 16 Batería
- 16a Botón de desbloqueo de la batería
- 17 Cargador
- 18 Botella de aceite

B

- 19 Perno de guía
- 19a pasador
- 20 Piñón de la cadena
- 21 Pasador tensor de la cadena
- 22 Alojamiento del pasador tensor de la cadena

E

- 23 Carril guía de la batería
- 24 Indicador del nivel de carga
- 25 Indicador de la velocidad de la cadena
- 26 Tecla para el indicador de carga de la batería
- 27 Tecla para seleccionar la velocidad de la cadena
- 28 Indicador LED Smart

H

- 29 Paso de aceite

A

Funciones de seguridad

1 Empuñadura trasera con protección de manos (14)

Protege la mano frente a ramas y saltos de la cadena.

2 Interruptor CON/DESC con parada inmediata de la cadena

Al soltar el interruptor, el equipo se detiene inmediatamente.

3 Bloqueo de arranque

Antes de arrancar el equipo se debe desbloquear el bloqueo de arranque.

5 Palanca de freno de la cadena/ protección para la mano delantera

Dispositivo de seguridad que detiene inmediatamente la cadena de la sierra en caso de retroceso; la palanca puede usarse manualmente; protege la mano izquierda del usuario cuando resbala de la empuñadura delantera.

6 Cadena dentada de baja retroactuación

le ayuda a compensar la retroactuación mediante dispositivos de seguridad desarrollados especialmente.

8 Garra metálica

refuerza la estabilidad al ejecutar cortes verticales y facilita el aserrado.

Datos técnicos

Motosierra recargablePPKSA 40 Li A1

Tensión del motor

U 40 V == (corriente continua); (2 x 20 V)

Corriente del motor I 16 A

Capacidad del depósito de aceite ... 180 ml

Tipo de protección IPX0

Velocidad de cadena

v₀..... 15 m/s o 20 m/s

v_{max} 25 m/s

Peso (sin cadena de la sierra, lanza,

aljabas de protección de la lanza,

aceite, baterías) aprox. 3,17 kg

Espada 16" Trilink M1431656-1041TL

Cadena Trilink CL14356TL

División de la cadena.... 3/8" (9,5 mm)

Distancia de la cadena..... 10 mm

Espesor de la cadena 1,1 mm

Dentado del piñón de cadena 6

Largo de espada 455 mm/45,5 cm

Largo de corte aprox. 380 mm

Temperatura max. 50 °C

Funcionamiento..... -20 - 50 °C

Almacenamiento 0 - 45 °C

Nivel de presión acústica

(L_{pA}) 91,3 dB; K_{pA} = 3 dB

Nivel de potencia acústica (L_{WA})

medido 102,3 dB; K_{WA} = 2,37 dB

garantizado 105 dB

Vibración

(a_h) máx. 1,76 m/s²; K = 1,5 m/s²

Tipo de batería lones de litio

Cuando se utilizan baterías Smart

(Smart PAPS 204 A1/Smart PAPS 208 A1)

Frecuencia de trabajo/banda de fre-

cuencias 2400 - 2483,5 MHz

Potencia máxima

de transmisión ≤ 20 dBm

Los valores de acústica y vibración se detectaron en función de las normas y regulaciones mencionadas en la declaración de conformidad.

El valor de emisión de vibraciones y el valor de emisiones sonoras indicados se obtienen mediante la medición en un procedimiento de ensayo normalizado y se pueden utilizar para hacer una comparación entre una herramienta eléctrica y otra. El valor de emisión de vibraciones y el valor de emisiones sonoras indicados también pueden utilizarse para una evaluación preliminar de la carga.



Advertencia:

Los valores de emisión de vibraciones y sonoras reales pueden variar frente a los valores indicados cuando se hace un uso real de la herramienta electrónica, dependiendo del tipo y forma en que se utiliza

la herramienta y, en particular, del tipo de pieza de trabajo que se procesa.

Deberán tomarse medidas de seguridad para proteger al operador basadas en una estimación de la vibración bajo condiciones de uso reales (deberán tenerse en cuenta todas las partes del ciclo de trabajo, por ejemplo, el tiempo durante el cual la herramienta eléctrica está apagada, y cuando está encendida funcionando sin carga).

Tiempos de carga

Este aparato forma parte de la Serie X 20 V TEAM de Parkside, y puede utilizarse con baterías de la serie X 20 V TEAM de Parkside. Las baterías de la serie X 20 V TEAM solo pueden cargarse con cargadores de la serie X 20 V TEAM.

Le recomendamos utilizar este aparato únicamente con las siguientes baterías: PAP 20 B1, PAP 20 B3, Smart PAPS 204 A1, Smart PAPS 208 A1. Le recomendamos cargar estas baterías con los siguientes cargadores: PLG 20 A3, PLG 20 C1, PLG 20 C3, PLG 20 A4, PDSLГ 20 A1, PDSLГ 20 B1 Smart PLGS 2012 A1.

Tiempo de carga (min)	PAP 20 A1 PAP 20 B1	PAP 20 A2	PAP 20 A3 PAP 20 B3 Smart PAPS 204 A1	Smart PAPS 208 A1
PLG 20 A1 PLG 20 A4 PLG 20 C1	60	90	120	240
PLG 20 A2	45	60	80	165
PLG 20 A3 PLG 20 C3	35	45	60	120
PDSLГ 20 A1 PDSLГ 20 B1	35	45	60	120
Smart PLGS 2012 A1	35	40	50	55

Instrucciones de seguridad

Este capítulo trata las normas de seguridad básicas para el trabajo con la sierra eléctrica de cadena.



La sierra eléctrica de cadena es un equipo peligroso cuyo uso incorrecto o negligente puede causar heridas graves o, incluso, mortales. Por lo tanto, observe siempre, para su seguridad y la seguridad de otros, las siguientes indicaciones de seguridad y pida consejos a un especialista si tiene alguna duda.

Símbolos en las instrucciones de uso



Señales indicadoras de peligro con información para la prevención de daños a las personas y a las cosas



Símbolo de peligro con indicaciones para evitar daños personales por descarga eléctrica



Señales de obligación con información para la prevención de daños



Póngase guantes de protección para evitar posibles cortes!



Señales de indicación con informaciones para un mejor manejo del aparato

Símbolos sobre la sierra



Familiarícese con todos los componentes de operación antes de iniciar el trabajo. Ensaye la manipulación de la sierra y pida a un especialista que le explique el funcionamiento, el modo de acción y las técnicas de aserrado.



¡Lea y observe las instrucciones de uso pertinentes a la máquina!



Porte equipo de protección personal, como lentes de seguridad y protección auditiva.



Porte un casco



Llevar guantes que no puedan cortarse.



Póngase zapatos de seguridad de suela dura.



Llevar ropa protectora.



Siempre utilice la sierra de cadena con las dos manos.



¡Atención! Retroacción - Tenga en cuenta la retroacción de la máquina.



No exponga el dispositivos a la lluvia. El equipo no debe estar húmedo ni ser operado en ambiente húmedo.



Los trabajos de mantenimiento y limpieza siempre han de llevarse a cabo con el motor apagado y habiendo extraído las baterías.



Indicación del nivel de potencia acústica L_{WA} en dB.

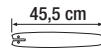

Largo de espada



Máquinas no deben ir a la basura doméstica. Entregue su aparato a un centro de reciclaje.



Freno de cadena



Indicador de la velocidad de la cadena



Ajuste de niveles
Velocidad de la cadena



Indicador LED Smart



Indicador de nivel de carga

Gráficos por debajo del piñón de la cadena:

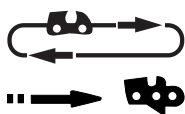

Tener en cuenta el sentido de marcha de la cadena de sierra. ¡Atención! Leer las instrucciones de uso.

Gráficos en la lanza:



Sentido de marcha de la cadena de sierra



Estrella de redirección

Gráficos en el tornillo de fijación para la cubierta de la rueda dentada para cadena:



ABRIR



CERRAR

Gráficos en la palanca de freno de cadena:



Freno de cadena: APAGADO



Freno de cadena: ENCENDIDO

Gráficos en el tornillo del sistema de tensado rápido de cadenas:



soltar



tensar

Gráficos en la tapa del depósito de aceite:



Aceite para la cadena de la sierra

Gráficos en el embalaje:



Deseche el embalaje y el producto de manera respetuosa con el medio ambiente.



Símbolo de reciclaje: Cartón ondulado

Instrucciones generales de seguridad para herramientas eléctricas



¡ATENCIÓN! Lea todas las indicaciones de seguridad, instrucciones, ilustraciones y datos técnicos que acompañan a esta herramienta electrónica. Si se incumplen las instrucciones de seguridad o de procedimiento, puede sufrirse una descarga eléctrica, un incendio o graves lesiones.

Guarde todas las instrucciones de seguridad y de procedimiento, para poderlas consultar en un momento dado.

El concepto de "herramienta eléctrica", usado en las instrucciones de seguridad, se refiere a las que funcionan enchufadas a la corriente (con cable de alimentación) y también a las que funcionan con baterías recargables (sin cable de alimentación).

1) SEGURIDAD EN EL PUESTO DE TRABAJO:

- a) **Mantener el puesto de trabajo limpio y bien iluminado.** El desorden y las zonas de trabajo no iluminadas pueden producir accidentes.
- b) **No trabajar con la herramienta eléctrica en zonas bajo peligro de explosión, donde se encuentren líquidos, gases o polvos inflamables.** Los aparatos eléctricos generan chispas que podrían encender el polvo o los vapores.
- c) **Mantener alejados de la herra-**

mienta eléctrica a los niños y otras personas mientras la use.

Si se despistase podría perder el control de la herramienta eléctrica.

2) SEGURIDAD ELÉCTRICA:

- a) **El enchufe conector de la herramienta eléctrica debe caber en la caja de empalme. No debe modificarse el enchufe de ninguna manera. No utilizar adaptadores junto a aparatos eléctricos con toma de tierra.** Los enchufes genuinos y las cajas de empalme adecuadas disminuyen el riesgo de descarga eléctrica.
- b) **Evite el contacto físico con superficies puestas a tierra como tuberías, calefacciones, hornos y neveras.** Existe un mayor riesgo de descarga eléctrica cuando el cuerpo está puesto a tierra.
- c) **Mantener la herramienta eléctrica alejada de la lluvia y la humedad.** Si penetra agua en el aparato eléctrico, aumenta el riesgo de descarga eléctrica.
- d) **No utilizar el cable para llevar o colgar la herramienta eléctrica, ni para sacar el enchufe de la caja de empalme. Mantener el cable alejado del calor, aceite, bordes afilados o piezas de aparatos en movimiento.** Los cables deteriorados o bobinados aumentan el riesgo de descarga eléctrica.
- e) **Si trabaja con la herramienta eléctrica en el exterior, utilice solamente cables de alargo que estén autorizados para exterior.** El uso de cables de alargo adecuados para exterior disminuye el riesgo de descarga eléctrica.

- f) **Cuando no sea posible evitar el uso de la herramienta eléctrica en entornos húmedos, utilice un interruptor de protección contra corriente residual.** El uso de un interruptor de protección contra corriente residual reduce el riesgo de descarga eléctrica.

3) SEGURIDAD DE PERSONAS:

- a) **Esté atento, observe lo que hace y utilice la herramienta eléctrica con esmero. No utilice la herramienta eléctrica cuando esté cansado o se encuentra bajo los efectos de drogas, alcohol o medicamentos.** Un momento de distracción al utilizar la herramienta eléctrica puede producir graves accidentes.
- b) **Lleve un equipo protector personal y siempre unas gafas protectoras.** Al llevar un equipo protector personal, como zapatos de seguridad antideslizantes, casco protector o protección contra el ruido disminuye el riesgo de sufrir daños.
- c) **Evite la puesta en marcha inadvertida. Asegúrese de que la herramienta eléctrica esté desconectada antes de conectarla a la corriente, recogerla o llevarla a cuestras.** Si al llevar a cuestras la herramienta eléctrica mantiene el dedo en el interruptor o conecta el aparato accionado a la corriente, pueden producirse accidentes.
- d) **Extraiga todas las herramientas de ajuste y llaves inglesas antes de trabajar con la herramienta eléctrica.** Las herramientas y llaves que se encuentran en piezas giratorias del aparato, pueden producir accidentes.

- e) **Evite adoptar una posición del cuerpo anómala. Procure estar firmemente erguido y mantenga en todo momento el equilibrio.**

De esta forma podrá controlar mejor la herramienta eléctrica en situaciones inesperadas.

- f) **Lleve ropa adecuada. No lleve ropa amplia ni joyería. Mantener el pelo, la ropa y los guantes alejados de las piezas móviles.** La ropa suelta, las joyas y el pelo largo podrían ser atrapados por las piezas móviles.

- g) **Cuando se puedan montar dispositivos para aspirar polvo o colectores, estos se deberán colocar y utilizar correctamente.** Si se utiliza la aspiración de polvo, se pueden reducir los peligros provocados por el polvo.

- h) **No se deje llevar por una falsa sensación de seguridad y no ignore las reglas de seguridad para herramientas eléctricas, aun estando familiarizado con la herramienta después de usarla con frecuencia.** Un uso negligente puede provocar lesiones graves en una fracción de segundo.

4) UTILIZACIÓN Y TRATAMIENTO DE LA HERRAMIENTA ELÉCTRICA:

- a) **No sobrecargue el aparato. Utilice para trabajar la herramienta eléctrica adecuada en cada caso.** Con las herramientas eléctricas trabajará mejor y de forma más segura dentro de la gama de potencias indicada.

- b) **No utilice herramientas eléctricas que tengan el interruptor defectuoso.** Las herramientas eléctricas que ya no se pueden conectar o

desconectar son peligrosas y deben ser reparadas.

- c) **Saque el enchufe de la toma de corriente y/o quite la batería extraíble antes de realizar ajustes en la herramienta, cambiar piezas intercambiables de la herramienta o guardar la herramienta eléctrica.** Esta medida de precaución evitará que la herramienta eléctrica se ponga en marcha de forma inadvertida.

- d) **Guardar la herramienta eléctrica fuera del alcance de los niños cuando no la utilice. No permita que utilicen el aparato personas que no estén familiarizadas con él o que no hayan leído estas instrucciones.** Las herramientas eléctricas son peligrosas cuando son utilizadas por personas sin experiencia.

- e) **Conserve con cuidado la herramienta eléctrica y piezas de la misma. Compruebe que las piezas móviles funcionen perfectamente y no estén atascadas, que no haya piezas rotas o tan dañadas que se inhiba la funcionalidad de la herramienta eléctrica. Haga reparar las piezas dañadas antes de utilizar el aparato.** Muchos accidentes tiene su origen en herramientas eléctricas mal mantenidas.

- f) **Mantener las herramientas cortantes afiladas y limpias.** Las herramientas cortantes bien cuidadas con un borde afilado se atascan menos y son más fáciles de dirigir.

- g) **Utilizar la herramienta eléctrica, los accesorios, las herramientas correspondientes, etc. según estas instrucciones. Tener en cuenta también las condiciones de**

trabajo y la actividad a realizar.

El uso de la herramienta eléctrica para otros fines que los previstos puede producir situaciones peligrosas.

- h) Mantenga las empuñaduras y las zonas de agarre secas, limpias y libres de aceite y grasa.** Las empuñaduras y zonas de agarre resbaladizas impiden un manejo seguro y pueden hacer perder el control de la herramienta eléctrica en situaciones imprevistas.

5) MANEJO Y USO CUIDADOSO DE APARATOS CON PILAS RECARGABLES

- a) Cargue las pilas recargables sólo con los cargadores que hayan sido recomendados por el fabricante.** Existe peligro de incendio si se utiliza el cargador para tipos extraños de pilas, que no son adecuadas para el mismo.
- b) Utilice por ello solamente las pilas recargables previstas para cada herramienta eléctrica.** El uso de otros tipos de pilas recargables puede producir lesiones y provocar incendios.
- c) Mantenga la pila recargable no usada, alejada de clips de oficina, monedas, llaves, clavos, tornillos y demás pequeños objetos metálicos que podrían causar el puenteo de los contactos.** Un cortocircuito entre los contactos de la pila recargable puede causar quemaduras o provocar incendios.
- d) Si se usa la pila recargable de forma equivocada, puede emanar líquido. Evite todo contacto con ese líquido. En caso de contacto casual, aclarar con agua.**

Si el líquido penetrase en los ojos, deberá solicitar además ayuda médica. El líquido emanado de las pilas recargables puede producir irritación o quemaduras cutáneas.

- e) No utilice una batería dañada o modificada.** Las baterías dañadas o modificadas pueden comportarse de forma impredecible y provocar incendios, explosiones o lesiones.
- f) No exponga las baterías al fuego o a temperaturas elevadas.** El fuego o las temperaturas superiores a 130 °C pueden provocar una explosión.
- g) Siga todas las instrucciones de carga y nunca cargue la batería o la herramienta a batería fuera del rango de temperatura especificado en las instrucciones de uso.** Una carga incorrecta o fuera del rango de temperatura permitido puede destruir la batería y aumentar el riesgo de incendio.

6) ASISTENCIA:

- a) Haga reparar la herramienta eléctrica solamente por personal técnico cualificado y sólo con piezas de recambio originales.** De esta forma se asegura el mantenimiento de la seguridad de la herramienta eléctrica.
- b) Nunca realice tareas de mantenimiento en una batería dañada.** El mantenimiento íntegro de la batería debe ser efectuado únicamente por el fabricante o por centros de asistencia autorizados.

Instrucciones de seguridad para sierras de cadena:

- a) **Cuando la sierra esté en marcha, mantener cualquier parte del cuerpo alejada de ella. Antes de poner en marcha la sierra, asegúrese de que la cadena no esté tocando nada.** Al trabajar con una sierra eléctrica de cadena, un momento de distracción puede hacer que la cadena agarre ropa o partes del cuerpo.
- b) **Mantener la sierra eléctrica de cadena siempre con la mano derecha por el asa trasera y la mano izquierda por el asa delantera.** Si se sujeta la sierra eléctrica de cadena de forma inversa, aumenta el riesgo de accidente, por lo que no es permisible.
- c) **Sujete la motosierra solo por las zonas de la empuñadura aisladas ya que la cadena de la sierra puede entrar en contacto con cables de corriente ocultos.** El contacto de la cadena de sierra con un conducto bajo tensión también puede transmitir la tensión a las partes metálicas del aparato y provocar una descarga eléctrica.
- d) **Use gafas de protección. Es recomendable utilizar equipo de protección adicional para cabeza, manos, oídos, piernas y pies.** La ropa de protección adecuada reduce el peligro de lesiones producidas por el desprendimiento de virutas y por el contacto accidental con la cadena de sierra.
- e) **No use la motosierra subido en un árbol, escalera, un tejado o una superficie inestable.** Existe el riesgo de sufrir lesiones graves si se utiliza la sierra de cadena de esta manera.
- f) **Busque siempre una posición estable y use la motosierra únicamente cuando se encuentre sobre un terreno firme, seguro y plano.** Las superficies resbaladizas o inestables pueden provocar la pérdida del equilibrio o del control sobre la motosierra.
- g) **Tenga en cuenta que al serrar ramas sometidas a tensión, estas pueden retornar elásticamente.** Al liberarse la tensión en las fibras de madera, la rama en tensión puede golpear al usuario y/o dificultar el control de la motosierra.
- h) **Preste especial atención al cortar maleza y árboles jóvenes.** El material fino puede enredarse en la cadena de sierra y pueden golpearle a usted o hacerle perder el equilibrio.
- i) **Sostenga la motosierra por la empuñadura delantera cuando esté apagada y mantenga la cadena alejada de su cuerpo. Cuando transporte o almacene la motosierra, tire siempre de la cubierta de protección.** Un uso cuidadoso de la motosierra reduce la posibilidad de contacto accidental con la cadena de sierra en marcha.
- j) **Siga las instrucciones relativas a la lubricación, la tensión de la cadena y al cambio del carril guía y de la cadena.** Una cadena que no está tensada ni lubricada correctamente puede romperse o aumentar el riesgo de retroceso.
- k) **Corte madera únicamente. No utilice la motosierra para trabajos distintos a aquellos para los que ha sido diseñada. Por ejemplo: No la utilice para cor-**

tar metal, plásticos, muros o materiales de construcción que no estén hechos de madera. El uso de la motosierra para trabajos no previstos puede acarrear situaciones de peligro.

- l) No intente talar un árbol hasta que no conozca bien los riesgos y cómo evitarlos.** El usuario u otras personas pueden resultar gravemente heridos por la caída de un árbol.

Medidas preventivas contra el retroceso



Existe peligro de retroceso: Al trabajar con el aparato debe estar precavido contra un posible retroceso. Existe peligro de accidentarse. Evitará retrocesos, trabajando con cuidado y usando la técnica de serrado adecuada.

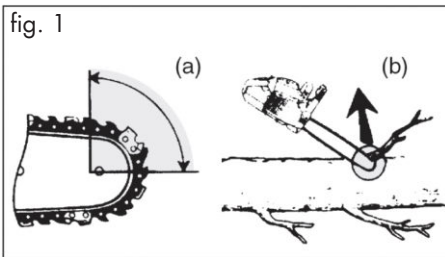

- Puede existir un retroceso cuando la punta del carril guía toca un objeto o cuando se tuerza la madera y la cadena de la sierra se atasca en el corte (ver la fig. 1 B).
- El contacto con la punta del carril puede producir eventualmente un retroceso inesperado, golpeando el carril de guía hacia arriba y en dirección al operario (ver la fig. 1 A).
- Si se atasca la cadena de la sierra en el borde superior del carril guía, puede

hacer retroceder fuertemente el carril en dirección hacia el operario.

- Cada una de esas reacciones pueden hacer perder el control de la sierra y provocar eventualmente graves accidentes. No se fie exclusivamente de los sistemas de seguridad que lleva incorporada la sierra eléctrica de cadena. Los usuarios de sierras eléctricas de cadena deberían tomar diferentes medidas para trabajar sin accidentes ni lesionarse.

El retroceso es consecuencia del mal o equivocado uso de una herramienta eléctrica. Puede evitarse mediante medidas preventivas adecuadas como las siguientes:

- Sujetar la sierra con ambas manos, encerrando las asas con el pulgar y los dedos. Colocar el cuerpo y los brazos en una posición, en la que pueda resistir la fuerza de retroceso.** Si se toman las medidas adecuadas, el operario puede dominar cualquier fuerza de retroceso. No soltar jamás la sierra eléctrica de cadena.
- Evite adoptar una posición del cuerpo anómala y no sierre por encima de la altura del hombro.** De esta forma se evita un contacto inadvertido con la punta del carril y mejora el control de la sierra eléctrica de cadena en situaciones inesperadas.
- Utilice siempre los carriles de repuesto y las cadenas prescritas por el fabricante.** Unos carriles de repuesto o cadenas equivocadas pueden producir la rotura de la cadena y retrocesos.
- Cumpla las instrucciones del fabricante para afilar y mantener la cadena de la sierra.** Si los limitadores de profundidad están de-

masiado bajos, aumenta la tendencia al retroceso.

- e) Siga todas las instrucciones cuando limpie la motosierra de material acumulado, la almacene o realice el mantenimiento. Asegúrese de que el interruptor está apagado y de que ha retirado la batería.** Podría sufrir lesiones graves si la motosierra se pone en marcha de manera inesperada o durante los trabajos de mantenimiento.

Instrucciones de seguridad adicionales

- Siga con atención las indicaciones de mantenimiento, control y de manipulación de estas instrucciones de uso. Los dispositivos de protección y las piezas dañadas deberán ser reparadas o cambiadas profesionalmente por nuestro servicio postventa, siempre que no se especifique lo contrario en las instrucciones de uso.
- Se recomienda que el primer usuario practique al menos el corte de madera redonda en un caballete o soporte.
- Durante los trabajos de corte en pendiente, se aconseja colocarse siempre por encima del tronco. Para mantener el pleno control en el momento de "cortar por la mitad", reduzca la presión al final del corte sin aflojar las manos en las empuñaduras. Tenga cuidado que la cadena de la sierra no toque el suelo. Tras finalizar el corte, espere que la sierra de cadena se detenga antes de quitarla de allí. Apague siempre el motor de la sierra de cadena antes de cambiar de árbol.
- Debe eliminarse la suciedad, las piedras, las cortezas sueltas, los clavos, las abrazaderas y los alambres del árbol.

Riesgos residuales

Aunque usted maneje esta herramienta eléctrica de acuerdo a las normas, siempre permanecen riesgos residuales. En relación con la forma constructiva y el acabado de esta herramienta eléctrica, pueden presentarse los siguientes riesgos:

- a) Cortaduras;
- b) Daños auditivos, en caso de no llevar protección para los oídos
- c) Daños para la salud, derivados de las vibraciones transmitidas al sistema mano-brazo, en caso de que el aparato se utilice durante un tiempo prolongado, no se lleve de forma correcta o no esté en las condiciones de mantenimiento debidas.





Aviso: Esta herramienta eléctrica genera durante su uso un campo electromagnético. En determinadas circunstancias, este campo puede dañar implantes médicos activos o pasivos. Para reducir el riesgo de lesiones serias o mortales, recomendamos a las personas con implantes médicos que consulten a su médico o a su fabricante antes de utilizar la máquina.



Observe las indicaciones de seguridad y las indicaciones de carga y de uso seguro que aparecen en las instrucciones de funcionamiento de su batería y cargador de la serie X 20 V Team de Parkside. Para una descripción más detallada sobre el proceso de carga y para más información, consulte este manual de instrucciones separado.

Proceso de carga

 **No exponga la batería a condiciones extremas como calor o golpes. ¡Existe peligro de lesión por la salida de la solución de electrolitos! En caso de contacto con los ojos o la piel, lave las zonas afectadas con agua o un neutralizador y acuda a un médico.**

 **Cargue la batería únicamente en espacios secos. La superficie exterior de la batería ha de estar limpia y seca antes de conectar el cargador. Existe peligro de sufrir lesiones por descarga eléctrica.**

 Cargue las baterías de la Serie X 20 V Team de PARKSIDE solo con un cargador de la Serie X 20 V Team de PARKSIDE.

- Cargue la batería antes del primer uso.
- Siempre respete las indicaciones de seguridad vigentes, así como las disposiciones y advertencias relativas a la protección del medio ambiente.

Cargar la batería

 Si la batería está caliente, deje que se enfríe antes de cargarla. Cargue la batería (16) cuando solo se ilumine el LED rojo del indicador del nivel de carga (E 24).

1. En tal caso, saque las baterías (16) del aparato.
2. Introduzca las baterías (16) en la ranura de carga de un cargador X 20 V Team de PARKSIDE.
3. Conecte el cargador a un enchufe.

4. Cuando se haya cargado retire el cargador de la corriente.
5. Saque las baterías (16) del cargador.

Resumen de los LED de control que están en el cargador:

El LED verde se ilumina sin tener la batería insertada: El cargador está listo para funcionar.

El LED verde se ilumina:

La batería está cargada.

El LED rojo se ilumina: La batería se está cargando.

El LED rojo parpadea: Sobretemperatura

Los LED rojo y verde parpadean:

Batería defectuosa

Montaje



Al trabajar con la cadena dentada, porte siempre guantes de protección y uso sólo piezas originales. Antes de iniciar cualquier trabajo en la sierra de cadena, retire el enchufe del tomacorriente. Existe el riesgo de lesiones.

Antes de la puesta en funcionamiento del aparato, deberá:



- tensar la cadena de sierra;
- rellenar aceite para la cadena;
- **cargar y colocar las dos baterías**
- comprobar el funcionamiento del freno de la cadena y la función automática del aceite.



Montar la cadena de sierra y la espada



Apague el aparato y, antes de empezar con cualquier trabajo, retire la batería.

1. Coloque el aparato sobre una superficie plana.
2. Gire el tornillo de sujeción (11) **en contra de las agujas del reloj** () para retirar la tapa de la rueda dentada (13).
3. Extienda la cadena de sierra (6) como un lazo, de forma que los cantos cortantes queden alineados **en el sentido de las agujas del reloj**. Para alinear la cadena de la sierra (6) oriéntese por los gráficos situados en la lanza o debajo del piñón de la cadena (20).
7. Apriete ligeramente el tornillo de fijación (11) de la tapa de la rueda de la cadena () .
8. Tense la cadena de la sierra (5) girando el tornillo del sistema de tensado rápido de cadenas (9) en sentido de las agujas del reloj.
9. Apriete el tornillo de fijación (11).



¡Cuidado! La sierra puede perder aceite



Sentido de marcha de la cadena de sierra

4. Coloque la cadena de sierra (6) dentro de la ranura de la lanza. Coloque la lanza (7) para el montaje en un ángulo de aprox. 45 grados inclinada hacia arriba para que sea más fácil colocar la cadena de sierra (6) sobre el piñón de la cadena (20).
 5. Coloque la espada (7) y la cadena de la sierra (6) sobre el bulón de riel (19). Cuando el tope, a la derecha por debajo del bulón (19), esté asentado en la ranura inferior redonda, significa que la espada está fijada correctamente. Cuando el pasador (19a) situado a la derecha del perno de guía (19) se encuentra asentado en la ranura del orificio oblongo de la lanza, significa que la lanza está fijada correctamente. Es normal que la cadena de la sierra (6) quede algo combada.
 6. Coloque la tapa de la rueda de la cadena (13). Para ello, el pasador del tensador de la cadena (21) situado en la parte interior de la tapa de la rueda de cadena (13) debe ponerse en el alojamiento para el pasador del tensador de la cadena (22).
- Por favor, tenga en cuenta que a la sierra de cadena eléctrica después de utilizarla le puede quedar aceite residual que puede salir si se coloca de lado o de cabeza. Es algo normal debido a la apertura necesaria para la ventilación en el borde superior del tanque y no es motivo de reclamación. Ya que todas las sierras de cadena eléctrica se controlan durante la fabricación y se les realizan pruebas con aceite, incluso después de vaciarlas podría quedar un poco de aceite en el tanque que durante el transporte podría ensuciar ligeramente la carcasa. Por favor, limpie la carcasa con un trapo. Antes de cambiar la cadena, se debe limpiar la muesca del riel guía puesto que la cadena se puede salir del riel por la acumulación de suciedad. Además, la suciedad puede absorber el aceite de la cadena. Consecuencia de esto sería la reducción de lubricación, debido a que el aceite no llegaría a la parte baja del riel o solo llegaría una pequeña cantidad.

Tensar la cadena dentada

Tensar con regularidad la cadena brinda seguridad al usuario, además de reducir y evitar el desgaste y los daños de la misma. Antes de comenzar a trabajar con la sierra, recomendamos al usuario verificar la tensión de la cadena aproximadamente

cada 10 minutos y si es necesario, correjirla. Al trabajar con la sierra se calienta la cadena y debido a esto, se alarga un poco. El «alargamiento» se produce sobre todo en las cadenas nuevas.



La cadena no debe ser tensada o cambiada cuando está caliente, debido a que se encoge o acorta después de enfriarse. Si no se tiene en cuenta, puede dañar el riel guía o el motor ya que la cadena queda demasiado tensada a la lanza. La vida útil de la cadena depende en gran medida de la tensión y la lubricación.

La cadena está correctamente tensada si no está combada en la parte inferior del riel guía y si puede hacerla circular completamente a mano enguantada. Al traccionar la cadena dentada con una fuerza de tracción de 9 N (aprox. 1 kg), entre la cadena y el riel guía no debe haber más que 2 mm de distancia.

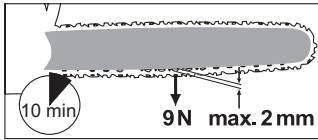

Apague el aparato y, antes de empezar con cualquier trabajo, retire la batería.



1. Asegúrese que el freno de la cadena esté suelto, o sea, que la palanca de freno (5) de cadena esté empujada contra el mango frontal (4).
2. Suelte el tornillo de fijación (11) .
3. Para tensar la cadena de la sierra, gire el tornillo (12) del sistema de tensado rápido de cadenas **en sentido de las agujas del reloj**.

Para aflojar la tensión, gire el tornillo (12) **en sentido contrario a las agujas del reloj**.

4. Apriete nuevamente el tornillo de fijación (11) .



En una cadena dentada nueva deberá reajustar la tensión de la cadena mínimo después de 5 cortes.

Lubricación de la cadena



El riel y la cadena nunca deben estar sin aceite. Si opera la sierra eléctrica de cadena con muy poco aceite, disminuirá el rendimiento de corte y la vida útil de la cadena dentada, puesto que se desafilan más rápidamente. Podrá darse cuenta de que falta aceite por la generación de humo o el cambio de color del riel.

El aparato dispone de una función automática de aceite. En el momento en el que el motor empieza a funcionar, el aceite fluye hacia la lanza (7).



Apague el aparato y, antes de empezar con cualquier trabajo, retire la batería.

Rellenar aceite para la cadena:

- Revise regularmente los indicadores de nivel de aceite (10) y rellene cuando alcance la señal de mínimo «MIN» del indicador de nivel de aceite.



La „marca de nivel mínimo“ es la raya inferior del indicador del nivel de aceite (10). El depósito de aceite tiene una capacidad de 180 ml de aceite.

- Utilice aceite para cadenas que tenga una baja proporción de aditivos adherentes.

Puede adquirir aceite para cadenas y bioaceite para cadenas con aditivos que disminuyen la fricción y el desgaste en nuestra tienda online.

- Vacíe el depósito de aceite si no se va a utilizar durante bastante tiempo (6-8 semanas).

- D**
1. Desatornille la tapa del tanque de aceite (9) y coloque el aceite de cadena en el tanque.
 2. Quite el aceite eventualmente derramado y vuelva a cerrar la tapa (9).



Desactive siempre la máquina y deje que el motor se enfríe antes de llenar aceite para cadena. Aceite derramado puede causar un incendio.

E Insertar/retirar la batería

1. Para insertar las baterías (16) en el aparato, deberá introducir las deslizándolas por los carriles guía (23). Oirá como encajan.
2. Para sacar las baterías (16) del aparato, deberá presionar el botón de desbloqueo (**A** 16a) en las baterías y extraer las baterías.

Operación



Encienda solo el aparato una vez que la lanza, la cadena y la cubierta de la rueda de la cadena estén correctamente montadas. Procure iniciar el funcionamiento adoptando una posición segura. Antes de comenzar, asegúrese de que la motosierra no está en contacto con ningún elemento.



¡Atención! El dispositivo puede reengrasarse, consulte la puesta en funcionamiento.

F Arranque



El aparato solo puede funcionar con **dos** baterías de la serie X 20 V Team de Parkside.

1. Inserte las baterías (16) en el aparato (véase «Insertar/retirar la batería»).
2. Antes de empezar, compruebe:
 - si el depósito contiene suficiente aceite y, dado el caso, rellénelo (véase «Rellenar aceite para la cadena»)
 - el nivel de carga de la batería.
3. Libere el freno de la cadena llevando la palanca de freno/protector delantero para la mano (5) contra la empuñadura delantera (4).
4. Sostenga firmemente el aparato con ambas manos, colocando la mano derecha sobre la empuñadura trasera (1) y la izquierda sobre la empuñadura delantera (4). Los pulgares y los dedos deben asir firmemente las empuñaduras.
5. Para encenderlo, mueva con el pulgar derecho el bloqueo de encendido (3) hacia delante y presione después el interruptor de encendido/apagado (2). El aparato se enciende en el último nivel de velocidad de cadena seleccionado. Vuelva a soltar el bloqueo de encendido (3).
6. Pulsando de nuevo el interruptor de encendido/apagado (2), el aparato se apagará. El funcionamiento en modo continuo no es posible.

Indicador de nivel de carga



Presione la tecla del indicador de carga de la batería (**E** 26). Los LED del panel de control se iluminan.

El nivel de carga se indica mediante la iluminación de los LED correspondientes del indicador de nivel de carga (**E** 24).

3 LED iluminados (rojo, naranja y verde):

Batería cargada

2 LED iluminados (rojo y naranja): Batería parcialmente cargada

Se ilumina 1 LED (rojo): Se debe cargar la batería

E Ajuste de la velocidad de la cadena

El aparato se enciende en el último nivel de velocidad de cadena seleccionado. Al pulsar el botón para seleccionar la velocidad de la cadena (27), puede cambiar entre las velocidades de la cadena 15 y 20 m/s.

Al encenderse los niveles 1 o 2 del indicador de la velocidad de la cadena (25), puede ver a qué velocidad funciona el aparato en ese momento.

Nivel 1: 15 m/s

Nivel 2: 20 m/s



En el nivel 2, la velocidad de la cadena es de 25 m/s cuando el aparato se utiliza con dos baterías Performance de 8 Ah „Smart PAPS 208 A1“.

G Revisar el freno de cadena



La cadena dentada no circula cuando el freno de cadena está enclavado.

1. Coloque la sierra eléctrica de cadena sobre una superficie plana. No debe tener contacto con ningún objeto.
2. Asegúrese que el freno de la cadena esté suelto, o sea, que la palanca de freno (5) de cadena esté empujada contra el mango frontal (4).
3. Sostenga la sierra eléctrica de cadena bien con ambas manos, con la mano derecha (**F** 1) en la empuñadura trasera y la izquierda, en la delantera (**F** 4). Los pulgares y dedos deben circundar firmemente las empuñaduras.
4. Active la sierra eléctrica de cadena.
5. Cuando el motor esté en marcha, accione la palanca de freno de la cadena (5) con la mano izquierda. La cadena de la sierra debería pararse en seco y sonar un tono de aviso.
6. Cuando el freno de cadena funciona correctamente, debe de accionar el interruptor CON/DESC (2) y suelte el freno de cadena.



Si el freno de cadena no funcionara correctamente, no debe utilizar la sierra eléctrica de cadena. Existe peligro de lesiones derivadas del movimiento por inercia de la cadena serradora. La sierra eléctrica de cadena debe repararse por nuestro servicio al cliente.

Revisar el dispositivo automático para el aceite

Antes de comenzar a trabajar, revise el nivel de aceite y el dispositivo automático para el aceite.

- Conecte el aparato y sosténgalo sobre una superficie clara. El aparato no

puede tocar el suelo.

Si se puede ver un rastro de aceite, el aparato funciona correctamente.

i Si no queda rastro de aceite, limpie el paso de aceite o encargue su reparación al servicio de atención al cliente.

H Limpie el paso de aceite (29) para garantizar que la cadena de sierra se puede lubricar automáticamente sin problemas durante el funcionamiento. Utilice un pincel o un trapo para eliminar los restos del canal de salida de aceite.

B Cambio la espada

1. Apague el aparato y extraiga las baterías (**A** 16) del aparato.
2. Coloque la sierra sobre una superficie plana.
3. Gire el tornillo de fijación (13) y el tornillo del sistema de tensado rápido de cadenas (12) en sentido contrario a las agujas del reloj, para aflojar el tensado de la cadena y retirar la cubierta de la rueda de la cadena (13).
4. Retire la espada y la cadena de sierra (6). Sujete la lanza (7) para su desmontaje, girada hacia arriba en un ángulo de aprox. 45 grados, para poder extraer la cadena de la sierra más fácilmente del piñón (20).
5. Sustituya la espada y monte la espada y la cadena como se describe en „Montar la cadena de sierra y la espada“.

i Lanzas autorizadas:
Oregon 164MLE041(112329),
Trilink M1431656-1041TL.

i El tensado de la cadena de la sierra se describe en el capítulo «Puesta en marcha».

Técnicas de aserrado

Generalidades



Respete el control de emisión de ruido y las disposiciones locales cuando esté talando. Dependiendo de las disposiciones locales podría ser necesario hacer un test de aptitud. Infórmese en los organismos forestales pertinentes.

- Debe eliminarse la suciedad, las piedras, las cortezas sueltas, los clavos, las abrazaderas y los alambres del árbol.
- Durante los trabajos de aserrado en pendiente, manténgase siempre por encima del tronco del árbol.
- Para mantener todo el control en el momento de «serrar», reduzca hacia el final del corte la presión ejercida sin disminuir la firmeza con la que sostiene la empuñadura de la motosierra. Procure que la cadena de sierra no toque el suelo. Finalizado el corte, espere hasta que la cadena se pare antes de sacar la motosierra.
- Apague siempre el motor de la motosierra antes de cambiar de árbol.
- Con cada corte, coloque firmemente el tope tipo garra y, a continuación, empiece a serrar.
- Tendrá el mejor control si corta con la parte inferior del riel guía (con la cadena traccionando) en vez de la parte superior del riel guía (con la cadena empujando).
- Durante o después del aserrado, la cadena dentada no debe tocar el suelo ni ningún otro objeto.

- Ponga atención en que la cadena de sierra no se pueda atascar en el corte de sierra. El tronco de árbol no debe romperse ni astillarse.
- Observe también las medidas de seguridad contra retroactuación (véase instrucciones de seguridad).
- Durante los trabajos de aserrado en pendiente, manténgase siempre por encima del tronco del árbol. Para mantener todo el control en el momento de «serrar», reduzca la presión de corte ejercida cuando llegue al final del corte sin disminuir la firmeza con la que se sostienen los asideros de la cadena de sierra no toque el suelo. Finalizado el corte esperar hasta que la motosierra eléctrica se pare antes de sacarla. Apagar siempre el motor de la motosierra eléctrica antes de cambiar de árbol.



Si la cadena dentada queda atascada, no intente extraer la sierra eléctrica de cadena con fuerza. Existe el riesgo de lesiones. Apague el motor y utilice una palanca o una cuña para liberar la sierra eléctrica de cadena.

Tronzado

Tronzar significa cortar troncos de árboles que están siendo talados en pequeñas secciones. Procure estar en una posición segura y que el peso corporal esté repartido por igual entre los dos pies. Si es posible ponga debajo del tronco ramas, barras o cuñas para apoyar.

- Asegúrese de que la cadena de la sierra no toca el suelo durante el corte.

- Busque una buena posición y, si el terreno está inclinado, manténgase por encima del tronco. Para mantener todo el control en el momento de «serrar», reduzca la presión de corte ejercida cuando llegue al final del corte sin disminuir la firmeza con la que se sostiene el asidero de la sierra de cadena. Una vez finalizado el corte, espere hasta que la motosierra se pare antes de sacarla. Apagar siempre el motor de la motosierra antes de cambiar de árbol.

I 1. El tronco se encuentra en el suelo:

Corte el tronco desde arriba completamente y, al final del corte, tenga cuidado de no tocar el suelo.

Cuando existe la posibilidad de girar el tronco, recomendamos cortarlo en dos tercias partes. Luego debe girarse el tronco para cortar el resto del tronco desde arriba.

J 2. El tronco se encuentra apoyado en uno de sus extremos:

El serrado debe realizarse primero desde abajo hacia arriba (con la parte superior de la espada), cortando una tercia parte del diámetro del tronco para evitar así un astillado. Luego debe serrarse desde arriba hacia abajo (con la parte inferior de la espada) hacia el primer corte para evitar así un atascamiento.

K 3. El tronco se encuentra apoyado en ambos extremos:

El serrado debe realizarse primero desde arriba hacia abajo (con la parte inferior de la espada), cortando una tercia parte del diámetro del tronco. Luego debe serrarse desde abajo hacia arriba (con la parte superior de la espada) hasta coincidir en los cortes.

L 4. **Aserrado sobre un caballete:**

Mantenga sujeta la sierra eléctrica de cadena con ambas manos. La máquina debe guiarse delante del cuerpo durante el proceso de serrado. Después de haber cortado el tronco, debe desplazarse la máquina por el lado derecho del cuerpo (1). Mantenga el brazo izquierdo lo más recto posible (2). Ponga atención en una eventual caída del tronco. El usuario debe posicionarse del modo que el tronco cortado no pueda presentar ningún peligro. Ponga atención en sus pies. Durante la caída del tronco puede surgir un riesgo de lesiones. Mantenga el equilibrio (3).

M **Desramar**

Desramar es la designación para la eliminación de las ramas de un árbol talado.



Muchos accidentes se producen al desramar. Nunca corte ramas mientras esté parado sobre el tronco. Observe el área de retroactuación cuando existen ramas que se encuentran bajo tensión mecánica.



- Elimine las ramas de apoyo solamente después del tronzado.
- Ramas que se encuentran bajo tensión mecánica deben cortarse desde abajo hacia arriba, para evitar el atascamiento de la sierra de cadena.
- En el serrado de ramas de mayor grosor, debe aplicarse la misma técnica como en el tronzado.
- Trabaje al lado izquierdo del tronco y tan cerca de la sierra eléctrica de cadena como sea posible. En lo posible, el peso de la sierra descansa sobre el tronco.
- Cambie su posición para cortar las ramas ubicadas al otro lado del tronco.
- Las ramificaciones secundarias y las ramas se cortan de a una.
- Las ramas más pequeñas, como las de la imagen **M**, separarlas con un corte.

Talar árboles



Se requiere mucha experiencia para talar árboles. Sólo talar árboles si maneja la sierra eléctrica de cadena con seguridad. Si no se siente seguro, no use el aparato en ningún caso.

- Fíjese que no se encuentren personas ni animales cerca del área de su trabajo. La distancia de seguridad entre el árbol a talar y el próximo puesto de trabajo debe ser de 2 ½ veces el largo del árbol.
- Preste atención a la dirección de caída: El usuario debe poder moverse con seguridad en las inmediaciones del árbol talado para poder cortar y desramar con facilidad el árbol. Se debe evitar que el árbol que cae sea atrapado por otro árbol. Observe la dirección de caída natural que depende de la inclinación y curvatura del árbol, de la dirección del viento, de la posición de las ramas más grandes y de la cantidad de ramas.
- Cuando trabaje en una pendiente, el usuario de la sierra de cadena debe encontrarse por encima del árbol que se va a talar ya que es probable que el árbol ruede o se deslice cuesta abajo después de la tala.
- Si el terreno está inclinado, manténgase por encima del tronco.
- Normalmente, los árboles pequeños con diámetros de 15-18 cm se pueden talar con un solo corte.

- Al talar árboles de mayor diámetro, se deben hacer cortes de entalladura y un corte de tala (véase „ 3. Cortar la entalladura de caída” y „ 4. Corte de tala”).
- Si dos o más personas sierran y talan al mismo tiempo, la distancia mínima entre estas debe equivaler al doble de la altura del árbol que pretenda talarse. Para la tala de árboles, debe garantizarse que ninguna otra persona esté en peligro, que ninguna línea eléctrica se vea afectada y que no puedan producirse daños materiales. Si un árbol entra en contacto con una línea eléctrica, debe notificarse inmediatamente a la empresa de suministro eléctrico.
- Debe eliminarse la suciedad, las piedras, las cortezas sueltas, los clavos, las abrazaderas y los alambres del árbol.



No tale árboles si hay viento fuerte o de dirección cambiante, si existe el riesgo de daños a la propiedad o si el árbol pudiera caer sobre cables eléctricos.

Para la tala de árboles, debe garantizarse que ninguna otra persona esté en peligro, que ninguna línea eléctrica se vea afectada y que no puedan producirse daños materiales. Si un árbol entra en contacto con una línea eléctrica, debe notificarse inmediatamente a la empresa de suministro eléctrico.



Inmediatamente después de terminar el proceso de aserrado, retire su protección auditiva, para que pueda escuchar sonidos y señales de advertencia.

1. Desramar:

Retire las ramas colgadas hacia abajo, colocando la sierra en una posición superior a la rama. Nunca elimine ramas que estén más arriba que su hombro.

2. Área de escape:

Elimine las matas alrededor del árbol, para asegurarse una fácil retirada. El área de escape (1) deberá encontrarse desplazada en, aproximadamente, 45° detrás de la dirección de caída estimada (2).

3. Cortar la entalladura de caída (A):

Ubique una entalladura de caída en la dirección en que desea que se caiga el árbol. Comience con el corte superior. Ahora, haga un corte desde abajo, en dirección horizontal, que debe encontrarse exactamente con el corte superior. La profundidad de la entalladura debe ser de, aproximadamente, 1/3 del diámetro del tronco y el ángulo de corte, mínimo de 45°.

Así se evita que al hacer el segundo corte, la cadena de la sierra o la guía se queden aprisionadas.



No se pare nunca delante de un árbol entallado.

4. Corte de tala (B):

Haga el corte de tala desde el lado opuesto estando parado por el lado izquierdo del tronco y cortando con la cadena dentada a tracción. El corte de tala debe pasar horizontalmente, aprox. 5 cm por encima del corte horizontal de la entalladura.

La profundidad del corte de tala deberá ser tal que la distancia entre este y la línea del corte de entalladura sea de mínimo

1/10 del diámetro del tronco. La parte no aserrada del tronco es denominada área de desgarre.

La bisagra evita que el árbol se gire y caiga en la dirección errónea. No atraviese la bisagra completamente.

P 5. Al acercarse el corte de caída a la bisagra debería comenzar a caerse. Si se viese que el árbol probablemente no caerá en la dirección deseada o si se inclina hacia atrás y la cadena de sierra se queda aprisionada, interrumpir el corte de caída y colocar cuñas de madera, material sintético o aluminio en la apertura del corte y para talar el árbol en la línea de talado deseada.

Apenas la profundidad de corte lo permita, introduzca una cuña o palanqueta en el corte de tala, para evitar el atascamiento del riel guía.

R 6. Haga dos cortes si el diámetro del tronco fuera mayor que el largo del riel guía.



 Por razones de seguridad, desaconsejamos a los usuarios no expertos talar un tronco con una longitud de lanza menor que el diámetro del mismo.

7. Después de ejecutar el corte de tala, el árbol caerá por sí mismo o con la ayuda de la cuña o la palanqueta.

 **Tan pronto como el árbol comience a caer, saque el aparato del corte, pare el motor, deje el aparato y abandone el lugar de trabajo a través de la vía de escape. Prestar atención a las ramas que caen y no tropezar.**





Conectar el dispositivo con la aplicación Lidl Home

 **El dispositivo solo se puede conectar con la aplicación Lidl Home si se utiliza con una batería Smart Performance.**

1. Para insertar las **baterías Smart Performance** (E 16) en el aparato, deberá introducir las deslizando por los carriles guía (E 23). Oirá como encaja.
 -  Ahora, active el aparato pulsando el botón para ver el nivel de carga  (E 26). El aparato está ahora activado y el indicador LED Smart  (E 28) parpadea.
2. Active el Bluetooth® en su smartphone.
3. Abra la aplicación Lidl Home.



Aquí aparecen las opciones **1**, **2**, **3** y **4** para conectar el aparato.

1 Si este es el primer dispositivo que desea conectar con la aplicación:

4. En la pestaña  „Casa“, seleccione la opción „**Añadir dispositivo**“. La aplicación escanea el entorno en busca de dispositivos disponibles y le muestra si se han encontrado dispositivos disponibles.
 -  Si este no fuese el caso, continúe leyendo la opción **3**.
5. Seleccione „**Vaya a añadir**“ para obtener una lista con los dispositivos disponibles.
6. Seleccione la batería Smart Performance (con la que utiliza el dispositivo) poniendo la marca . Seleccione solo un dispositivo al mismo tiempo. En caso de que haya varios dispositivos marcados, desmárquelos pulsando sobre la marca.
7. Presione ahora , que tiene el mismo color que la marca.

8. Confirme la conexión con „Listo“.
Ahora el cargador ya aparece en la pestaña  „Casa“ y se puede seleccionar.

2 Si ya ha conectado previamente otros dispositivos con la aplicación:

4. En la pestaña  „Casa“, seleccione  en la parte superior derecha. La aplicación escanea el entorno en busca de dispositivos disponibles y le muestra si se han encontrado dispositivos disponibles.

 Si este no fuese el caso, continúe leyendo la opción **3**.

5. Continúe como en **1** a partir del punto 5.

3 Si no le aparece la lista de dispositivos disponibles automáticamente:

Si no se le muestra automáticamente la batería Smart, proceda como se indica a continuación:

4. En la pestaña  „Casa“, seleccione  en la parte superior derecha.

5. En la barra izquierda, seleccione „Otros“.

6. Seleccione „Batería Lidl Smart“.

7. Siga las instrucciones de la aplicación.

4 Si ya se ha conectado la batería Smart con la aplicación:

4. Seleccione la pestaña  „Casa“.

5. Seleccione la batería Smart (con la que utiliza el dispositivo). El símbolo que aparece al lado de la batería Smart indica que la batería inteligente está conectada con un dispositivo Performance.

 Las actualizaciones de firmware pueden modificar el funcionamiento de la aplicación.

Funciones de la aplicación

Seleccione la batería Smart (con la que utiliza el aparato). Acceda a la página de vista general del dispositivo donde podrá obtener la siguiente información y posibilidades de ajuste:

 Si no es redirigido inmediatamente a la página de vista general del dispositivo, seleccione en la página de vista general de la batería el dispositivo Performance en „Información del aparato“.

- el **ID virtual de la herramienta** permite una identificación precisa de la herramienta
- se muestran el **modelo de la herramienta** y el lote de producción
- la **corriente de descarga de la herramienta** indica la descarga actual en amperios
- la **velocidad de rotación de la herramienta** indica la rotación en revoluciones por minuto
- el **nivel actual** muestra el nivel actual de velocidad de cadena del aparato. Se puede cambiar seleccionándolo.
- Se puede seleccionar la **herramienta en el modo de trabajo**. En el modo profesional, la velocidad de la cadena puede ajustarse entre 15 m/s y 25 m/s en porcentajes.

 Los niveles 1 y 2 del indicador de velocidad de la cadena (25) se iluminan con este ajuste en el modo profesional.

- se puede consultar la **duración total de la herramienta**
- se puede consultar la frecuencia de los tiempos de sobretemperatura a través de **tiempos de sobretemperatura de la herramienta**
- se puede consultar la frecuencia de

los **tiempos de sobrecorriente de la herramienta**

- se puede consultar la frecuencia de los **tiempos de bloqueo de la herramienta**
- un punto rojo en la **versión de firmware** indica la disponibilidad de una actualización. Seleccione la versión de firmware para ejecutar la actualización
- a través de la selección „Reset“ en **restablecer los ajustes de fábrica** se puede restablecer la configuración de fábrica. Se eliminan todos los datos guardados.

Arrastre de izquierda a derecha para acceder a la página de vista general de la **batería Smart:**

- **Bloqueo de la batería**
- **Modo de trabajo de la batería**
- **Notificaciones PUSH** (sobretemperatura e identificar la batería)
- **Cambio de grados Fahrenheit/grados Celsius**
- **Información**
- **Estadísticas**



Indicaciones en tiempo real en formato gráfico:

- **Capacidad**
- **Corriente de descarga**
- **Corriente de carga**
- **Temperatura**

Política de privacidad

La política de privacidad completa se encuentra en la pestaña  en el campo „Directiva de privacidad“.

Desconectar el dispositivo y eliminar los datos de la aplicación

1. En la pestaña , seleccione el dispositivo que desea eliminar y cuyos datos quiere borrar.
2. Seleccione el icono  situado en la parte superior derecha.
3. Seleccione „**Eliminar dispositivo**“.
4. Para eliminar los datos, seleccione „**Desconectar y eliminar los datos**“.
Si solo desea desconectar el dispositivo conservando los datos, seleccione «Desconectar».

¿Problemas con la aplicación? - FAQ

1. Seleccione la batería con la que utiliza el dispositivo Performance en la lista de dispositivos.
2. Arrastre de izquierda a derecha para acceder a la página de vista general de la batería.
3. Seleccione el icono  situado en la parte superior derecha.
4. En „Otros“, seleccione la opción „FAQ“ (preguntas frecuentes).

Mantenimiento y limpieza



Los trabajos de mantenimiento y limpieza siempre han de realizarse con el motor apagado y con las baterías extraídas. Por regla general, realice los trabajos de mantenimiento y limpieza con el motor apagado y el enchufe retirado del tomacorriente.

¡Riesgo de lesiones!

Los trabajos de mantenimiento y reparación que no se describen en

estas instrucciones, deben realizarse en nuestro taller especializado. Utilice exclusivamente repuestos originales. Espere hasta que la máquina se enfríe, antes de realizar cualquier trabajo de mantenimiento. ¡Existe riesgo de quemaduras!



Utilice guantes resistentes a los cortes cuando vaya a manipular la cadena de la sierra o la lanza. Peligro de lesiones por corte.



Apague el aparato y, antes de empezar con cualquier trabajo, retire la batería.

Limpeza

- Limpie la máquina minuciosamente después de cada uso. Así prolongará la vida útil de la máquina y evita accidentes.

- Mantenga las empuñaduras libres de gasolina, aceite o grasa. Si fuese necesario, limpie las empuñaduras con un paño húmedo lavado en lejía de jabón. ¡No utilice solventes o gasolina para limpiar!
- Limpie la cadena dentada después de cada uso. Para ello, use una brocha o una escobilla. No utilice líquidos para limpiar la cadena. Después de la limpieza, lubrique la cadena levemente con el aceite destinado a esto.
- Limpie las ranuras de ventilación y las superficies de la máquina con una brocha, una escobilla o un paño seco. No utilice líquidos para limpiar.

Intervalos de mantenimiento

Realice periódicamente los trabajos especificados en la tabla. El mantenimiento periódico de la sierra eléctrica de cadena prolonga la vida útil de su sierra. Además, logrará un óptimo rendimiento de corte y evita accidentes.

Tabla de intervalos de mantenimiento

Parte	Acción	Antes de cada uso	Después de 10 horas de servicio	Después de cada uso
Componentes del freno de cadena	Revisar, reemplazar cuando sea necesario	✓		
Piñón (20)	Revisar si hay desgaste/entalladuras y reemplazar si es necesario	✓		
Cadena dentada (6)	Revisar, aceitar, reafilarse o reemplazar cuando sea necesario	✓		
Cadena dentada (6)	Limpieza, aceitar			✓
Riel guía (7)	Revisar, voltear, limpiar, aceitar	✓		✓
Riel guía (7)	Girar la lanza		✓	
Sistema automático de lubricación	Revisar, limpiar el riel guía cuando sea necesario	✓		

Engrasar la cadena de la sierra

 Limpie y engrase con regularidad la cadena. De esta manera, la cadena permanecerá afilada y logrará un rendimiento óptimo de la máquina. La garantía desaparece si se producen daños provocados por un mantenimiento insuficiente de la cadena de sierra. Extraiga las baterías y utilice guantes resistentes a los cortes cuando vaya a manipular la cadena o la lanza.

- Engrase la cadena después de la limpieza, después de un uso de 10 horas o como mínimo una vez a la semana, según lo que tenga lugar primero.
- Antes del engrase, se debe limpiar a fondo la lanza, especialmente el dentado de la misma. Para ello, utilice una escobilla de mano y un paño seco.
- Engrase cada eslabón de la cadena con ayuda de una jeringa de aceite con punta de aguja (disponible en una tienda especializada). Aplique gotas de aceite en las juntas articuladas y en las puntas dentadas de cada eslabón de la cadena.

Afilar la cadena dentada

 **¡Una cadena dentada afilada incorrectamente aumenta el riesgo de retroactuación! Use guantes a prueba de corte al manipular la cadena o el riel guía.**

 Una cadena afilada garantiza un óptimo rendimiento de corte. Avanza fácilmente a través de la madera y produce virutas grandes y largas. La cadena está desafilada si necesita presionar el equipo de corte a través

de la madera y cuando las virutas son pequeñas. Si la cadena está muy roma, no se producirán virutas sino sólo aserrín.

- Las partes cortantes de la cadena son los eslabones de corte consistentes de un diente y un talón limitador de profundidad. La distancia en la altura entre estos determina la profundidad de afilado.
- Al afilar los dientes cortantes se deben considerar los siguientes valores:

-  - Angulo de afilado (30°)
 - Angulo de ataque (85°)
 - Ángulo de techo (60°)
 - Profundidad de afilado (0,65 mm)
 - Diámetro de la lima redondeada (4,0 mm)

 **Diferencias con las indicaciones de cotas en la geometría de los cantos cortantes pueden conducir a un aumento de la retroactuación de la máquina. ¡Alto riesgo de accidentes!**

Para afilar la cadena se requieren herramientas especiales, para que las cuchillas se afilen con el ángulo y la profundidad correctas. Al usuario inexperto de sierras de cadena recomendamos mandar a afilar la cadena dentada a un especialista o a un taller especializado. Si va a realizar usted mismo el afilado de la cadena, puede adquirir las herramientas de, p. ej., Parkside (p. ej., afiladora de cadenas).

-  1. Retire la cadena de sierra (véase el Cap. „Mando de la sierra de cadena“). Para el afilado debe tensarse bien la cadena para posibilitar la ejecución correcta del afilado.

2. Para el afilado se requiere una lima redonda de 4,0 mm de diámetro.



¡Diámetros diferentes dañan la cadena y pueden constituir peligro durante el trabajo!

3. Afile sólo desde adentro hacia afuera. Lleve la lima desde el lado interior del diente cortante hacia afuera. Levante la lima al retrocederla.
4. Afile primero los dientes de un lado. Gire la sierra y afile los dientes del otro lado.
5. La cadena está desgastada y debe ser sustituida por una nueva si solamente quedan unos 4 mm del diente cortante.
6. Después del afilado, todos los eslabones cortantes deben tener el mismo largo y ancho.
7. Después de cada tercer afilado se debe controlar la profundidad de afilado (límite de profundidad) y se debe reparar la altura con la ayuda de una lima plana. El límite de profundidad deberá estar, aprox., 0,65 mm detrás con respecto al diente cortante. Redondee el límite de profundidad levemente hacia adelante.

Ajustar la tensión de la cadena

En el capítulo de „Montaje“ se explica cómo ajustar la tensión de la cadena.

- Apague el aparato y extraiga las baterías (A 16) del aparato.
- Compruebe con regularidad la tensión de la cadena y reajústela con la mayor frecuencia posible. Al tirar de la cadena de sierra con una fuerza de 9 N (aprox. 1 kg), la cadena y la lanza no deben estar a una distancia superior a 2 mm.

Instalar una nueva cadena dentada

En una cadena nueva, la fuerza tensora disminuye después de algún tiempo. Por ello, después de hacer los primeros cinco cortes, como muy tarde pasados 10 minutos ha de volver a tensar la cadena.



Cadenas de sierra autorizadas:
Oregon 90PX056X,
Trilink CL14356TL



Nunca instale una cadena nueva sobre un piñón motor desgastado o sobre un riel guía dañado o desgastado. La cadena puede desprenderse o romperse. Esto puede ocasionar lesiones graves.



Mantenimiento de la espada



Use guantes a prueba de corte al manipular la cadena o el riel guía.

1. Apague el aparato y extraiga las baterías (16) del aparato.
2. Desmonte la protección del piñón (13), la cadena (6) dentada y el riel guía (7).
3. Controle el riel guía (7) por desgaste. Elimine rebabas y alise los planos de guía mediante una lima plana.



Si la lanza está dañada, sustitúyala.
Lanzas autorizadas:
Oregon 164MLE041(112329),
Trilink M1431656-1041TL.

4. Limpie las salidas de aceite hacia (H 29) el riel guía, para asegurar una lubricación automática sin averías de

la cadena dentada durante el funcionamiento.

- Monte la lanza (7), la cadena de la sierra (6) y la tapa de la rueda de la cadena (13) y tense la cadena de la sierra.



En caso de un estado óptimo de los orificios de aceite y un ajuste correcto del botón de regulación de aceite, la cadena de aceite pulveriza automáticamente un poco de aceite pocos segundos después de arrancar la sierra de cadena.

B Girar la lanza



Utilice guantes resistentes a los cortes cuando vaya a manipular la cadena o la lanza.

Debería virarse la lanza (7) aprox. cada 10 horas de trabajo, para que se desgaste homogéneamente.

- Apague el aparato y extraiga las baterías (A 16) del aparato.
- Desmonte la protección del piñón (13), la cadena (6) dentada y el riel guía (7).
- Gire la espada alrededor de su eje horizontal y monte la espada y la cadena como se describe en „Montar la cadena de sierra y la espada“.
¡Observe el sentido de marcha de la cadena de sierra!



Sentido de marcha de la cadena de sierra

Para alinear la cadena de la sierra (6) orientese por los gráficos que están debajo del piñón de la cadena (20) cuando se gira la lanza. Entonces, el sentido de la marcha marcado en la lanza ya no es el correcto.

Almacenamiento

- Antes de guardar el aparato, límpielo.
- Coloque el aljaba de protección de la lanza.
- En caso de que prevea no usar el aparato durante varias semanas, deberá vaciar siempre antes el depósito de aceite, ya que el bioaceite de las cadenas podría resinificarse y atascar el canal de salida de aceite (H 29). Los aceites usados deben eliminarse siempre de acuerdo con la normativa medioambiental (véase «Eliminación de residuos/Protección medioambiental»).
- Mantenga el aparato en un lugar seco; protegido contra las heladas y del polvo, y fuera del alcance de los niños.

Eliminación y protección del medio ambiente

Vacíe el depósito de aceite con cuidado. Retire la batería del aparato y lleve el aparato, el aceite usado, los accesorios y el embalaje a un punto verde para su reciclaje. En el manual de instrucciones separado encontrará indicaciones de desecho de la batería y el cargador.



Máquinas no deben ir a la basura doméstica. El símbolo del cubo de basura tachado significa que este producto no debe eliminarse con la basura doméstica al final de su vida útil.

- Vacíe el depósito de aceite totalmente y entregue su sierra eléctrica de cadena en un puesto de recolección y reciclaje. Las partes plásticas y metálicas empleadas pueden ser separadas por tipo y llevadas al reciclaje.

Directiva 2012/19/UE sobre residuos de aparatos eléctricos y electrónicos: Los aparatos eléctricos usados deben eliminarse por separado y reciclarse de forma respetuosa con el medio ambiente.

Dependiendo de las normas estatales, puede tener las siguientes opciones:

- devolverlo a un punto de venta,
- entregarlo a un punto de recogida oficial,
- devolver al fabricante/distribuidor. Nosotros nos encargaremos de eliminar gratuitamente los aparatos defectuosos que recibamos.

Esto no afecta a los accesorios y a otros medios sin componentes electrónicos.

Entregue el aparato y la fuente de alimentación a un punto de reciclaje. Las piezas de plástico y metal utilizadas pueden separarse según el material y llevarse a un punto de reciclaje. Si tiene cualquier duda, puede preguntarle a nuestro centro de servicio.



Li-Ion

No tire la batería a la basura doméstica, tampoco al fuego (peligro de explosión) o al agua. Las baterías deterioradas pueden provocar daños en el medio ambiente y en su salud cuando desprenden vapores o líquidos venenosos.

Elimine las baterías según las disposiciones locales. Las baterías defectuosas o gastadas deben ser recicladas de acuerdo con la directiva 2006/66/CE. Entregue las baterías en un punto de reciclaje donde sean tratadas para su reutilización respetando el medio ambiente. Pregunte en la empresa municipal de gestión de residuos o en nuestro centro de servicio.

Elimine las baterías descargadas. Recomendamos que ponga sobre los polos tiras adhesivas para evitar que se cortocircuiten. No abra la batería.

A Repuestos

Encontrará las piezas de repuesto en www.grizzlytools.shop

Si tiene problemas con el proceso de pedido, utilice el formulario de contacto. Si tiene más preguntas, póngase en contacto con el «Service-Center» (ver página 36).

Part. Instrucciones de uso	Part. Plano de explosión	Denominación	Nº artículo
6	62	Cadena de sierra de repuesto	30091626
7	61	Lanza de repuesto	30091627
9	1-3	Cubierta del depósito de aceite	91105831
13	64-74	Tapa de la rueda de la cadena	91105837
15	63	Aljaba de protección de la lanza	91104372

Garantía

Estimada/o cliente: Este aparato tiene una garantía de 5 años a partir de la fecha de compra. En caso de defectos de este producto, le corresponden derechos legales contra el vendedor del producto. Estos derechos no serán limitados por la garantía expuesta a continuación.

Condiciones de garantía

El plazo de la garantía empieza a partir de la fecha de compra. Guarde el recibo de caja original, ya que se necesita como comprobante de compra.

Si se produce un defecto de material o de fabricación en el plazo de cinco años a partir de la fecha de compra de este aparato, procederemos a la reparación o sustitución del aparato, según consideremos oportuno, sin cargo alguno para usted.

Para poder hacer uso de la garantía, es necesario presentar el aparato defectuoso y el comprobante de compra (recibo de caja) en el plazo de cinco años y entregar una breve descripción por escrito de la naturaleza del defecto y de cuándo se produjo.

Si el defecto está cubierto por nuestra garantía, recibirá el producto reparado o uno nuevo. La reparación o sustitución del aparato no supone un nuevo inicio del periodo de garantía.

Periodo de garantía y exigencias legales en caso de defectos

El periodo de garantía no será prolongado por la prestación de garantía. Esto se aplica igualmente a las partes sustituidas y reparadas. Daños y defectos ya existentes eventualmente al comprar el aparato, tienen que ser notificados inmediatamente después de haberlo desempacado. Las reparaciones a efectuar al cabo del periodo de garantía están sujetas a pago.

Volumen de la garantía

El aparato fue producido cuidadosamente según las directivas estrictas de la calidad y examinado concienzudamente antes de la entrega.

La prestación de garantía tiene validez para defectos de material o fabricación. Esta garantía no se extiende a partes del producto que están sometidas a un desgaste natural y, por lo tanto, pueden ser consideradas como piezas de desgaste (p. ej. cadena dentada), o a daños en partes frágiles (p. ej. interruptores).

Esta garantía caduca si el producto fue dañado, utilizado impropiamente o no sometido a mantenimiento. Para un uso apropiado del producto, se han de cumplir exactamente todas las indicaciones contenidas en las instrucciones de manejo. Se tienen que evitar absolutamente fines de aplicación y manejos, de los cuales desaconsejan o advierten las instrucciones de servicio.

El producto está previsto solamente para el uso privado y no comercial. La garantía caducará en el caso de un tratamiento abusivo e impropio, uso de la fuerza o manipulaciones que no fueron efectuadas por una filial de servicio autorizada.

Gestión en caso de garantía

Para garantizar una gestión rápida de su reclamación, le rogamos seguir las siguientes indicaciones:

- Para todas las consultas, tenga preparado por favor el resguardo de caja y el número de artículo (IAN 497671_2204) como prueba de la compra.
- Por favor, saque el número de artículo de la placa de características, un grabado, en la portada de sus instrucciones (parte inferior izquierda) o etiqueta en la parte posterior o inferior.

- Si surgen fallas en el funcionamiento o cualquier defecto, contacte primeramente a la sección de servicio indicada a continuación por **teléfono** o vía **E-Mail**. Se le darán otras informaciones acerca de la gestión de su reclamación.
- Tras consultar con nuestro servicio de postventa, un aparato identificado como defectuoso puede ser enviado libre de franqueo a la dirección de servicio ya conocida por usted, adjuntando el comprobante de compra (resguardo de caja) e indicando en qué consiste el defecto y cuándo surgió. Para evitar problemas de recepción y costes adicionales, utilice de todas maneras sólo la dirección que se le comunicará. Asegúrese de que el envío no se efectúe sin franqueo, como mercancía voluminosa, exprés u otro tipo de transporte especial. Envíe por favor el aparato incluyendo todos los accesorios entregados con la compra y garantice un embalaje de transporte lo suficientemente seguro.

Servicio de reparación

Reparaciones que no están cubiertas por la garantía, las puede dejar efectuar por nuestra filial de servicio por cuenta suya. Ésta le elaborará gustosamente un presupuesto. Sólo atenderemos aparatos que hayan sido enviados en un embalaje suficiente y franqueados.

Atención: Por favor, envíe el aparato limpio, señalando el defecto a nuestra filial de servicio.

No aceptaremos aparatos que hayan sido enviados sin franqueo, como mercancía voluminosa, exprés o cualquier tipo de transporte especial.

Nos encargamos gratuitamente de la eliminación de sus aparatos defectuosos enviados.

Service-Center

ES

Servicio España

Tel.: 900 984 989

E-Mail: grizzly@lidl.es

IAN 497671_2204

Importador

Por favor, observe que la siguiente dirección no es una dirección de servicio. Contacte primeramente al centro de servicio mencionado arriba.

Grizzly Tools GmbH & Co. KG

Stockstädter Straße 20

63762 Großostheim

ALEMANIA

www.grizzlytools.de

A Búsqueda de fallos

Problema	Posible causa	Reparación del fallo
Equipo no arranca	Freno de la cadena enclavado	Revisar el freno de la cadena, si es necesario soltarla
	Batería (16) vacía o no insertada	Comprobar el nivel de carga de la batería, o encargar la reparación a un electricista
	Interruptor de arranque/parada (2) defectuoso	Reparación por servicio técnico
	Motor defectuoso	Reparación por servicio técnico
La cadena no gira y suena un tono de aviso	Freno de cadena bloquea cadena dentada (6)	Revisar freno de cadena, eventualmente desaplicar freno de cadena
Bajo rendimiento de corte	Cadena dentada (6) montada incorrectamente	Montar cadena dentada correctamente
	Cadena dentada (6) desafilada	Afilar dientes cortantes o instalar nueva cadena
	Tensión de cadena insuficiente	Revisar tensión de cadena
Sierra con marcha dificultosa, cadena se sale	Tensión de cadena insuficiente	Revisar tensión de cadena
Cadena se calienta, desarrollo de humo al aserrar, cambio de color del riel	Falta aceite para lubricar la cadena	Revisar nivel de aceite y agregar aceite si fuese necesario, revisar sistema automático de lubricación y limpiar canal de salida de aceite o reparación por servicio técnico Controlar la regulación de precisión de aceite (botón regulador de aceite)

Inhalt

Einleitung	39	Sägetechniken	56
Bestimmungsgemäße		Allgemeines	56
Verwendung	39	Ablängen.....	57
Allgemeine Beschreibung	39	Entasten.....	57
Lieferumfang.....	39	Bäume fällen	58
Funktionsbeschreibung.....	40	Gerät mit der Lidl Home App	
Übersicht	40	verbinden	60
Sicherheitsfunktionen	40	Funktionen der App.....	61
Technische Daten	41	Datenschutzrichtlinie.....	61
Ladezeiten	42	Gerät trennen und	
Sicherheitshinweise	42	Daten aus der App löschen	62
Bildzeichen in der Betriebsanleitung ..	42	Probleme mit der App? - FAQ	62
Bildzeichen auf dem Gerät.....	43	Wartung und Reinigung	62
Allgemeine Sicherheitshinweise		Reinigung.....	62
für Elektrowerkzeuge	44	Sägekette ölen	62
Sicherheitshinweise für Kettensägen... 47		Schneidzähne schärfen	63
Vorsichtsmaßnahmen gegen		Kettenspannung einstellen	64
Rückschlag	48	Neue Sägekette einlaufen lassen.....	64
Weiterführende Sicherheitshinweise ..	49	Schwert warten.....	64
Restrisiken	50	Schwert umdrehen	65
Ladevorgang	50	Wartungsintervalle	65
Akku aufladen	51	Aufbewahrung	65
Montage	51	Entsorgung/Umweltschutz	66
Schwert und Sägekette montieren.....	51	Fehlersuche	67
Sägekette spannen	52	Ersatzteile/Zubehör	67
Kettenschmierung.....	53	Garantie	68
Akkus einsetzen/entnehmen	54	Reparatur-Service	69
Bedienung	54	Service-Center	69
Einschalten	54	Importeur	69
Ladezustandsanzeige	54	Original-EG-	
Kettengeschwindigkeit umstellen.....	54	Konformitätserklärung	72
Kettenbremse prüfen	55	Explosionszeichnung	73
Öl-Automatik prüfen	55		
Schwert wechseln	55		

Einleitung

Herzlichen Glückwunsch zum Kauf Ihres neuen Gerätes. Sie haben sich damit für ein hochwertiges Gerät entschieden. Dieses Gerät wurde während der Produktion auf Qualität geprüft und einer Endkontrolle unterzogen. Die Funktionsfähigkeit Ihres Gerätes ist somit sichergestellt.

Es ist nicht auszuschließen, dass sich in Einzelfällen am oder im Gerät Restmengen von Schmierstoffen befinden. Dies ist kein Mangel oder Defekt und kein Grund zur Besorgnis.



Die Betriebsanleitung ist Bestandteil dieses Gerätes. Sie enthält wichtige Hinweise für Sicherheit, Gebrauch und Entsorgung. Machen Sie sich vor der Benutzung des Gerätes mit allen Bedien- und Sicherheitshinweisen vertraut. Benutzen Sie das Gerät nur wie beschrieben und für die angegebenen Einsatzbereiche. Bewahren Sie die Betriebsanleitung gut auf und händigen Sie alle Unterlagen bei Weitergabe des Gerätes an Dritte mit aus.

Bestimmungsgemäße Verwendung

Die Akku-Kettensäge ist nur zum Sägen von Holz konstruiert. Für alle anderen Anwendungsarten (z. B. Schneiden von Mauerwerk, Kunststoff oder Lebensmitteln) ist das Gerät nicht vorgesehen.

Das Gerät ist Teil der Serie X 20 V TEAM von Parkside und kann mit Akkus der X 20 V TEAM Serie von Parkside betrieben werden. Die Akkus dürfen nur mit Ladegeräten der Serie X 20 V TEAM geladen werden. Jede andere Verwendung, die in dieser Betriebsanleitung nicht ausdrücklich zugelassen wird, kann zu Schäden am Gerät führen und eine ernsthafte Gefahr für den Benutzer

darstellen. Das Gerät ist für den Einsatz im Heimwerkerbereich bestimmt. Es wurde nicht für den gewerblichen Dauereinsatz konzipiert. Das Gerät ist zum Gebrauch durch Erwachsene bestimmt. Jugendliche über 16 Jahre dürfen das Gerät nur unter Aufsicht benutzen. Der Hersteller haftet nicht für Schäden, die durch bestimmungswidrigen Gebrauch oder falsche Bedienung verursacht wurden. Dieses Gerät ist nicht zur gewerblichen Nutzung geeignet. Bei gewerblichem Einsatz erlischt die Garantie.

Diese Akku-Kettensäge ist nur durch eine Person und nur zum Sägen von Holz zu benutzen. Die Kettensäge muss mit der rechten Hand am hinteren Handgriff und mit der linken Hand am vorderen Handgriff gehalten werden. Vor Gebrauch der Kettensäge muss der Benutzer alle Hinweise und Anweisungen in der Gebrauchsanweisung gelesen und verstanden haben. Der Benutzer muss angemessene persönliche Schutzausrüstung (PSA) tragen. Mit der Kettensäge darf nur Holz gesägt werden. Materialien wie bspw. Kunststoff, Stein, Metall oder Holz, welches Fremdkörper enthält (bspw. Nägel oder Schrauben), dürfen nicht bearbeitet werden!

Allgemeine Beschreibung



Die Abbildung der wichtigsten Funktionsteile finden Sie auf den Ausklappseiten.

Lieferumfang

Nehmen Sie das Gerät vorsichtig aus der Packung und prüfen Sie, ob die nachfolgenden Teile vollständig sind:

- Akku-Kettensäge
- Schwert (Führungsschiene) (bereits montiert)

- Sägekette (bereits montiert)
- Schwertschutz (bereits montiert)
- Ölflasche mit 180 ml Bio-Sägekettenöl
- Betriebsanleitung



Die Akkus und das Ladegerät sind nicht im Lieferumfang enthalten.

Entsorgen Sie das Verpackungsmaterial ordnungsgemäß.

Funktionsbeschreibung

Die Akku-Kettensäge ist mit einem Ketten-schnellspannsystem ausgestattet. Die umlaufende Sägekette wird über ein Schwert (Führungsschiene) geführt. Eine Öl-Auto-matik sorgt für die kontinuierliche Ketten-schmierung. Zum Schutz des Anwenders ist das Gerät mit verschiedenen Schutzeinrichtungen versehen.

Das Gerät kann mit der Lidl Home App gekoppelt werden.

Die Funktion der Bedienteile entnehmen Sie bitte den nachfolgenden Beschreibungen.

Übersicht

- A**
- 1 Hinterer Griff
 - 2 Ein-/Ausschalter
 - 3 Einschaltsperr
 - 4 Vorderer Griff
 - 5 Kettenbremshebel/
vorderer Handschutz
 - 6 Sägekette
 - 7 Schwert (Führungsschiene)
 - 8 Krallenanschlag
 - 9 Öltankdeckel
 - 10 Ölstandsanzeige
 - 11 Befestigungsschraube
für Kettenradabdeckung
 - 12 Schraube für Ketten-Schnell-
spannsystem
 - 13 Kettenradabdeckung

- 14 Hinterer Handschutz
- 15 Schwertschutz
- 16 Akku
- 16a Entriegelungstaste Akku
- 17 Ladegerät
- 18 Ölflasche

- B**
- 19 Schienenbolzen
 - 19a Stift
 - 20 Kettenritzel
 - 21 Kettenspannstift
 - 22 Aufnahme Kettenspannstift

- E**
- 23 Führungsschiene für Akku
 - 24 Ladezustandsanzeige
 - 25 Kettengeschwindigkeitsanzeige
 - 26 Taste zur Ladezustandsanzeige
 - 27 Taste zur Auswahl der Kettenge-
schwindigkeit
 - 28 Smart-LED-Anzeige

- H**
- 29 Ölauslasskanal

A Sicherheitsfunktionen

1 Hinterer Griff mit Handschutz (14)

schützt die Hand vor Ästen und Zweigen und bei abspringender Kette.

2 Ein-/Ausschalter mit Ketten-Sofort-Stopp

Bei Loslassen des Ein-/Ausschalters schaltet das Gerät sofort ab.

3 Einschaltsperr

Zum Einschalten des Gerätes muss die Einschaltsperr entriegelt werden.

5 Kettenbremshebel/ vorderer Handschutz

Sicherheitseinrichtung, die die Sägekette bei einem Rückschlag sofort stoppt; Hebel kann auch manuell betätigt werden; schützt die linke Hand des Bedieners, wenn er vom vorderen Griff abrutscht.

6 Sägekette mit geringem Rückschlag

hilft Ihnen mit speziell entwickelten Sicherheitseinrichtungen, Rückschläge abzufangen.

8 Krallenanschlag

verstärkt die Stabilität, wenn vertikale Schnitte ausgeführt werden und erleichtert das Sägen.

Technische Daten

Akku-Kettensäge ... PPKSA 40 Li A1

Motorspannung

U ... 40 V \equiv (Gleichspannung); (2 x 20 V)

Motorstrom I 16 A

Schutzart IPX0

Kettengeschwindigkeit

v_0 15 m/s bzw. 20 m/s

v_{max} 25 m/s

Gewicht (ohne Sägekette, Schwert, Schwertschutzköcher,

Öl, Akku) ca. 3,17 kg

Inhalt Öltank 180 ml

16" Schwert Trilink M1431656-1041TL

Sägekette Trilink CL14356TL

Kettenteilung 3/8" (9,5 mm)

Kettenabstand 10 mm

Kettenstärke 1,1 mm

Zahnung des Kettenrades 6

Schwertlänge 455 mm/45,5 cm

Schnittlänge ca. 380 mm

Temperatur max. 50 °C

Betrieb -20 - 50 °C

Lagerung 0 - 45 °C

Schalldruckpegel (L_{pA}) . 91,3 dB; K_{pA} = 3 dB

Schalleistungspegel (L_{WA})

gemessen 102,3 dB; K_{WA} = 2,37 dB

garantiert 105 dB

Vibration

(a_h) max. 1,76 m/s²; K = 1,5 m/s²

Akku-Typ Li-Ion

bei der Verwendung mit Smart Akkus (Smart PAPS 204 A1/Smart PAPS 208 A1)
Arbeitsfrequenz/
Frequenzband 2400 - 2483,5 MHz
max. Sendeleistung ≤ 20 dBm

Der angegebene Schwingungsgesamtwert und der angegebene Geräuschemissionswert sind nach einem genormten Prüfverfahren gemessen worden und können zum Vergleich eines Elektrowerkzeugs mit einem anderen verwendet werden.

Der angegebene Schwingungsgesamtwert und der angegebene Geräuschemissionswert können auch zu einer vorläufigen Einschätzung der Belastung verwendet werden.



Warnung:

Die Schwingungs- und Geräuschemissionen können während der tatsächlichen Benutzung des Elektrowerkzeugs von den Angabewerten abweichen, abhängig von der Art und Weise, in der das Elektrowerkzeug verwendet wird, insbesondere, welche Art von Werkstück bearbeitet wird.

Es ist notwendig, Sicherheitsmaßnahmen zum Schutz des Bedieners festzulegen, die auf einer Abschätzung der Schwingungsbelastung während der tatsächlichen Benutzungsbedingungen beruhen (hierbei sind alle Anteile des Betriebszyklus zu berücksichtigen, beispielsweise Zeiten, in denen das Elektrowerkzeug abgeschaltet ist, und solche, in denen es zwar eingeschaltet ist, aber ohne Belastung läuft).

Ladezeiten

Das Gerät ist Teil der Serie X 20 V TEAM von Parkside und kann mit Akkus der X 20 V TEAM Serie von Parkside betrieben werden. Akkus der Serie X 20 V TEAM dürfen nur mit Ladegeräten der Serie X 20 V TEAM geladen werden.

Wir empfehlen Ihnen, dieses Gerät ausschließlich mit folgenden Akkus zu betreiben: PAP 20 B1, PAP 20 B3, Smart PAPS 204 A1, Smart PAPS 208 A1. Wir empfehlen Ihnen, diese Akkus mit folgenden Ladegeräten zu laden: PLG 20 A3, PLG 20 C1, PLG 20 C3, PLG 20 A4, PDSLGS 20 A1, PDSLGS 20 B1, Smart PLGS 2012 A1.

Ladezeit (Min)	PAP 20 A1 PAP 20 B1	PAP 20 A2	PAP 20 A3 PAP 20 B3 Smart PAPS 204 A1	Smart PAPS 208 A1
PLG 20 A1 PLG 20 A4 PLG 20 C1	60	90	120	240
PLG 20 A2	45	60	80	165
PLG 20 A3 PLG 20 C3	35	45	60	120
PDSLGS 20 A1 PDSLGS 20 B1	35	45	60	120
Smart PLGS 2012 A1	35	40	50	55

Sicherheitshinweise

Dieser Abschnitt behandelt die grundlegenden Sicherheitsvorschriften bei der Arbeit mit dem Gerät.



Eine Kettensäge ist ein gefährliches Gerät, das bei falscher oder nachlässiger Benutzung ernsthafte oder sogar tödliche Verletzungen verursachen kann. Beachten Sie daher zu Ihrer Sicherheit und der Sicherheit anderer stets nachfolgende Sicherheitshinweise und fragen Sie bei Unsicherheiten einen Fachmann um Rat.

Bildzeichen in der Betriebsanleitung



Gefahrenzeichen mit Angaben zur Verhütung von Personen- oder Sachschäden



Gebotszeichen mit Angaben zur Verhütung von Schäden



Hinweiszeichen mit Informationen zum besseren Umgang mit dem Gerät



Tragen Sie schnittsichere Handschuhe.

Bildzeichen auf dem Gerät



Bevor Sie mit der Akku-Kettensäge arbeiten, machen Sie sich mit allen Bedienteilen gut vertraut. Üben Sie den Umgang mit dem Gerät (Ablängen von Rundholz auf einem Sägebock) und lassen Sie sich Funktion, Wirkungsweise, Säge-techniken und Personenschutz-ausrüstung von einem erfahrenen Anwender oder Fachmann erklären.



Lesen und beachten Sie die zur Maschine gehörende Betriebsanleitung!



Tragen Sie persönliche Schutzausrüstung. Tragen Sie grundsätzlich Schutzbrille oder einen Gesichtsschutz und Gehörschutz.



Tragen Sie einen Schutzhelm.



Tragen Sie geeignete Arbeitskleidung.



Gefahr durch Schnittverletzungen! Tragen Sie schnittsichere Handschuhe.



Tragen Sie schnittsichere Sicherheitsstiefel mit rutschfester Sohle.



Verwenden Sie das Gerät immer mit beiden Händen.



Achtung! Rückschlag - Achten Sie beim Arbeiten auf Rückschlag der Maschine.



Setzen Sie das Gerät nicht dem Regen aus. Das Gerät darf weder feucht sein noch in feuchter Umgebung betrieben werden.



Führen Sie Wartungs- und Reinigungsarbeiten grundsätzlich nur bei ausgeschaltetem Motor und entnommenen Akkus durch.



Garantierter Schalleistungspegel

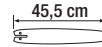

Schwertlänge



Elektrogeräte gehören nicht in den Hausmüll.



Kettenbremse



Kettengeschwindigkeitsanzeige



Stufen einstellen
Kettengeschwindigkeit



Smart-LED-Anzeige



Ladezustandsanzeige

Bildzeichen unterhalb der Kettenradabdeckung:

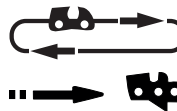

Laufrichtung der Sägekette beachten. Achtung! Betriebsanleitung lesen

Bildzeichen auf dem Schwert:



Laufrichtung der Sägekette



Umlenkstern

Bildzeichen auf der Befestigungsschraube der Kettenradabdeckung:



AUF



ZU

Bildzeichen am Kettenbremshebel:

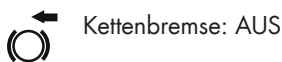

Bildzeichen auf der Schraube für das Kettenschnellspann-System:



Bildzeichen auf dem Öltankdeckel:



Bildzeichen auf der Verpackung:

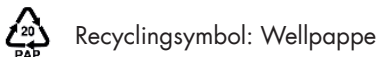
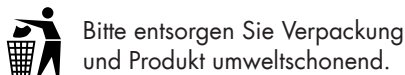

Allgemeine Sicherheitshinweise für Elektrowerkzeuge



WARNUNG! Lesen Sie alle Sicherheitshinweise, Anweisungen, Bebilderungen und technischen Daten, mit denen dieses Elektrowerkzeug versehen ist. Versäumnisse bei der Einhaltung der nachfolgenden Anweisungen können elektrischen Schlag, Brand und/oder schwere Verletzungen verursachen.

Bewahren Sie alle Sicherheitshinweise und Anweisungen für die Zukunft auf.

Der in den Sicherheitshinweisen verwendete Begriff „Elektrowerkzeug“ bezieht sich auf netzbetriebene Elektrowerkzeuge (mit Netzleitung) oder auf akkubetriebene Elektrowerkzeuge (ohne Netzleitung).

1) Arbeitsplatzsicherheit

- a) **Halten Sie Ihren Arbeitsbereich sauber und gut beleuchtet.** Unordnung oder unbeleuchtete Arbeitsbereiche können zu Unfällen führen.
- b) **Arbeiten Sie mit dem Elektrowerkzeug nicht in explosionsgefährdeter Umgebung, in der sich brennbare Flüssigkeiten, Gase oder Stäube befinden.** Elektrowerkzeuge erzeugen Funken, die den Staub oder die Dämpfe entzünden können.
- c) **Halten Sie Kinder und andere Personen während der Benutzung des Elektrowerkzeugs fern.** Bei Ablenkung können Sie die Kontrolle über das Elektrowerkzeug verlieren.

2) Elektrische Sicherheit

- a) **Der Anschlussstecker des Elektrowerkzeuges muss in die Steckdose passen. Der Stecker darf in keiner Weise verändert werden. Verwenden Sie keine Adapterstecker gemeinsam mit geschützten Elektrowerkzeugen.** Unveränderte Stecker und passende Steckdosen verringern das Risiko eines elektrischen Schlages.
- b) **Vermeiden Sie Körperkontakt mit geerdeten Oberflächen wie von Rohren, Heizungen, Herden und Kühlschränken.** Es besteht ein erhöhtes Risiko durch elektrischen Schlag, wenn Ihr Körper geerdet ist.

- c) **Halten Sie Elektrowerkzeuge von Regen oder Nässe fern.** Das Eindringen von Wasser in ein Elektrowerkzeug erhöht das Risiko eines elektrischen Schlages.
- d) **Zweckentfremden Sie die Anschlussleitung nicht, um das Elektrowerkzeug zu tragen, aufzuhängen oder um den Stecker aus der Steckdose zu ziehen. Halten Sie die Anschlussleitung fern von Hitze, Öl, scharfen Kanten oder sich bewegenden Teilen.** Beschädigte oder verwickelte Anschlussleitungen erhöhen das Risiko eines elektrischen Schlages.
- e) **Wenn Sie mit dem Elektrowerkzeug im Freien arbeiten, verwenden Sie nur Verlängerungsleitungen, die auch für den Außenbereich geeignet sind.** Die Anwendung einer für den Außenbereich geeigneten Verlängerungsleitung verringert das Risiko eines elektrischen Schlages.
- f) **Wenn der Betrieb des Elektrowerkzeugs in feuchter Umgebung nicht vermeidbar ist, verwenden Sie einen Fehlerstromschutzschalter.** Der Einsatz eines Fehlerstromschutzschalters vermindert das Risiko eines elektrischen Schlages.
- 3) Sicherheit von Personen**
- a) **Seien Sie aufmerksam, achten Sie darauf, was Sie tun, und gehen Sie mit Vernunft an die Arbeit mit dem Elektrowerkzeug. Benutzen Sie kein Elektrowerkzeug, wenn Sie müde sind oder unter Einfluss von Drogen, Alkohol oder Medikamenten stehen.**
- Ein Moment der Unachtsamkeit beim Gebrauch des Elektrowerkzeugs kann zu ernsthaften Verletzungen führen.
- b) **Tragen Sie persönliche Schutzausrüstung und immer eine Schutzbrille.** Das Tragen persönlicher Schutzausrüstung, wie Staubmaske, rutschfeste Sicherheitsschuhe, Schutzhelm oder Gehörschutz je nach Art und Einsatz des Elektrowerkzeugs, verringert das Risiko von Verletzungen.
- c) **Vermeiden Sie eine unbeabsichtigte Inbetriebnahme. Vergewissern Sie sich, dass das Elektrowerkzeug ausgeschaltet ist, bevor Sie es an die Stromversorgung und/oder den Akku anschließen, es aufnehmen oder tragen.** Wenn Sie beim Tragen des Elektrowerkzeugs den Finger am Schalter haben oder das Gerät eingeschaltet an die Stromversorgung anschließen, kann dies zu Unfällen führen.
- d) **Entfernen Sie Einstellwerkzeuge oder Schraubenschlüssel, bevor Sie das Elektrowerkzeug einschalten.** Ein Werkzeug oder Schlüssel, der sich in einem drehenden Teil des Elektrowerkzeugs befindet, kann zu Verletzungen führen.
- e) **Vermeiden Sie eine abnormale Körperhaltung. Sorgen Sie für einen sicheren Stand und halten Sie jederzeit das Gleichgewicht.** Dadurch können Sie das Elektrowerkzeug in unerwarteten Situationen besser kontrollieren.
- f) **Tragen Sie geeignete Kleidung. Tragen Sie keine weite Kleidung oder Schmuck. Halten Sie Haare und Kleidung fern von sich bewegenden Teilen.** Lockere Kleidung, Schmuck oder lange Haare können von sich bewegenden Teilen erfasst werden.

g) Wenn Staubabsaug- und -auf-fangeinrichtungen montiert werden können, sind diese anzubringen und richtig zu verwenden. Verwendung einer Staubabsaugung kann Gefährdungen durch Staub verringern.

h) Wiegen Sie sich nicht in falscher Sicherheit und setzen Sie sich nicht über die Sicherheitsregeln für Elektrowerkzeuge hinweg, auch wenn Sie nach vielfachem Gebrauch mit dem Elektrowerkzeug vertraut sind. Achtloses Handeln kann binnen Sekundenbruchteilen zu schweren Verletzungen führen.

4) Verwendung und Behandlung des Elektrowerkzeugs

a) Überlasten Sie das Elektrowerkzeug nicht. Verwenden Sie für Ihre Arbeit das dafür bestimmte Elektrowerkzeug. Mit dem passenden Elektrowerkzeug arbeiten Sie besser und sicherer im angegebenen Leistungsbereich.

b) Benutzen Sie kein Elektrowerkzeug, dessen Schalter defekt ist. Ein Elektrowerkzeug, das sich nicht mehr ein- oder ausschalten lässt, ist gefährlich und muss repariert werden.

c) Ziehen Sie den Stecker aus der Steckdose und/oder entfernen Sie einen abnehmbaren Akku, bevor Sie Geräteeinstellungen vornehmen, Einsatzwerkzeugteile wechseln oder das Elektrowerkzeug weglegen. Diese Vorsichtsmaßnahme verhindert den unbeabsichtigten Start des Elektrowerkzeugs.

d) Bewahren Sie unbenutzte Elektrowerkzeuge außerhalb der

Reichweite von Kindern auf. Lassen Sie keine Personen das Elektrowerkzeug benutzen, die mit diesem nicht vertraut sind oder diese Anweisungen nicht gelesen haben. Elektrowerkzeuge sind gefährlich, wenn sie von unerfahrenen Personen benutzt werden.

e) Pflegen Sie das Elektrowerkzeug und Einsatzwerkzeug mit Sorgfalt. Kontrollieren Sie, ob bewegliche Teile einwandfrei funktionieren und nicht klemmen, ob Teile gebrochen oder so beschädigt sind, dass die Funktion des Elektrowerkzeugs beeinträchtigt ist. Lassen Sie beschädigte Teile vor dem Einsatz des Elektrowerkzeugs reparieren. Viele Unfälle haben ihre Ursache in schlecht gewarteten Elektrowerkzeugen.

f) Halten Sie Schneidwerkzeuge scharf und sauber. Sorgfältig gepflegte Schneidwerkzeuge mit scharfen Schneidkanten verklemmen sich weniger und sind leichter zu führen.

g) Verwenden Sie Elektrowerkzeug, Einsatzwerkzeug, Einsatzwerkzeuge usw. entsprechend diesen Anweisungen. Berücksichtigen Sie dabei die Arbeitsbedingungen und die auszuführende Tätigkeit. Der Gebrauch von Elektrowerkzeugen für andere als die vorgesehenen Anwendungen kann zu gefährlichen Situationen führen.

h) Halten Sie Griffe und Griffflächen trocken, sauber und frei von Öl und Fett. Rutschige Griffe und Griffflächen erlauben keine sichere Bedienung und Kontrolle des Elektrowerkzeugs in unvorhergesehenen Situationen.

5) VERWENDUNG UND BEHANDLUNG DES AKKUWERKZEUGS

- a) **Laden Sie die Akkus nur in Ladegeräten auf, die vom Hersteller empfohlen werden.** Für ein Ladegerät, das für eine bestimmte Art von Akkus geeignet ist, besteht Brandgefahr, wenn es mit anderen Akkus verwendet wird.
- b) **Verwenden Sie nur die dafür vorgesehenen Akkus in den Elektrowerkzeugen.** Der Gebrauch von anderen Akkus kann zu Verletzungen und Brandgefahr führen.
- c) **Halten Sie den nicht benutzten Akku fern von Büroklammern, Münzen, Schlüsseln, Nägeln, Schrauben oder anderen kleinen Metallgegenständen, die eine Überbrückung der Kontakte verursachen könnten.** Ein Kurzschluss zwischen den Akkukontakten kann Verbrennungen oder Feuer zur Folge haben.
- d) **Bei falscher Anwendung kann Flüssigkeit aus dem Akku austreten. Vermeiden Sie den Kontakt damit. Bei zufälligem Kontakt mit Wasser abspülen. Wenn die Flüssigkeit in die Augen kommt, nehmen Sie zusätzlich ärztliche Hilfe in Anspruch.** Austretende Akkuflüssigkeit kann zu Hautreizungen oder Verbrennungen führen.
- e) **Benutzen Sie keine beschädigten oder veränderten Akkus.** Beschädigte oder veränderte Akkus können sich unvorhersehbar verhalten und zu Feuer, Explosion oder Verletzungsfahrer führen.
- f) **Setzen Sie einen Akku keinem Feuer oder zu hohen Temperaturen aus.** Feuer oder Temperaturen über 130 °C können eine Explosion hervorrufen.

- g) **Befolgen Sie alle Anweisungen zum Laden und laden Sie den Akku oder das Akkuwerkzeug niemals außerhalb des in der Betriebsanleitung angegebenen Temperaturbereichs.** Falsches Laden oder Laden außerhalb des zugelassenen Temperaturbereichs kann den Akku zerstören und die Brandgefahr erhöhen.

6) SERVICE

- a) **Lassen Sie Ihr Elektrowerkzeug nur von qualifiziertem Fachpersonal und nur mit Original-Ersatzteilen reparieren.** Damit wird sichergestellt, dass die Sicherheit des Elektrowerkzeugs erhalten bleibt.
- b) **Warten Sie niemals beschädigte Akkus.** Sämtliche Wartung von Akkus sollte nur durch den Hersteller oder eine bevollmächtigte Kundendienststelle erfolgen.

Sicherheitshinweise für Kettensägen

- a) **Halten Sie bei laufender Säge alle Körperteile von der Sägekette fern. Vergewissern Sie sich vor dem Starten der Säge, dass die Sägekette nichts berührt.** Beim Arbeiten mit einer Kettensäge kann ein Moment der Unachtsamkeit dazu führen, dass Bekleidung oder Körperteile von der Sägekette erfasst werden.
- b) **Halten Sie die Kettensäge immer mit Ihrer rechten Hand am hinteren Griff und Ihrer linken Hand am vorderen Griff.** Das Festhalten der Kettensäge in umgekehrter Arbeitshaltung erhöht das Risiko von Verletzungen und darf nicht angewendet werden.

- c) **Halten Sie die Kettensäge nur an den isolierten Griffflächen, da die Sägekette verborgene Stromleitungen treffen kann.**
Der Kontakt der Sägekette mit einer spannungsführenden Leitung kann auch metallene Geräteteile unter Spannung setzen und zu einem elektrischen Schlag führen.
- d) **Tragen Sie Augenschutz. Weitere Schutzausrüstung für Gehör, Kopf, Hände, Beine und Füße wird empfohlen.** Passende Schutzkleidung mindert die Verletzungsgefahr durch umherfliegendes Spanmaterial und zufälliges Berühren der Sägekette.
- e) **Arbeiten Sie mit der Kettensäge nicht auf einem Baum, einer Leiter, von einem Dach oder einer instabilen Standfläche.** Bei Betrieb in einer solchen Weise besteht ernsthafte Verletzungsgefahr.
- f) **Achten Sie immer auf festen Stand und benutzen Sie die Kettensäge nur, wenn Sie auf festem, sicherem und ebenem Grund stehen.** Rutschiger Untergrund oder instabile Standflächen können zum Verlust des Gleichgewichts oder zum Verlust der Kontrolle über die Kettensäge führen.
- g) **Rechnen Sie beim Schneiden eines unter Spannung stehenden Astes damit, dass dieser zurückschlagert.**
Wenn die Spannung in den Holzfasern freikommt, kann der gespannte Ast den Benutzer treffen und/oder die Kettensäge der Kontrolle entreißen.
- h) **Seien Sie besonders vorsichtig beim Schneiden von Unterholz und jungen Bäumen.** Das dünne Material kann sich in der Sägekette verfangen und auf Sie schlagen oder Sie aus dem Gleichgewicht bringen.
- i) **Tragen Sie die Kettensäge am vorderen Griff im ausgeschalteten Zustand, die Sägekette von Ihrem Körper abgewandt. Bei Transport oder Aufbewahrung der Kettensäge stets die Schutzabdeckung aufziehen.** Sorgfältiger Umgang mit der Kettensäge verringert die Wahrscheinlichkeit einer versehentlichen Berührung mit der laufenden Sägekette.
- j) **Befolgen Sie Anweisungen für die Schmierung, die Kettenspannung und das Wechseln von Führungsschiene und Kette.** Eine unsachgemäß gespannte oder geschmierte Kette kann entweder reißen oder das Rückschlagrisiko erhöhen.
- k) **Nur Holz sägen. Die Kettensäge nicht für Arbeiten verwenden, für die sie nicht bestimmt ist. Beispiel: Verwenden Sie die Kettensäge nicht zum Sägen von Metall, Plastik, Mauerwerk oder Baumaterialien, die nicht aus Holz sind.**
Die Verwendung der Kettensäge für nicht bestimmungsgemäße Arbeiten kann zu gefährlichen Situationen führen.
- l) **Versuchen Sie nicht einen Baum zu fällen, bevor Sie nicht ein klares Verständnis der Risiken und ihrer Vermeidung haben.**
Der Benutzer oder andere Personen können durch einen umstürzenden Baum schwer verletzt werden.

Vorsichtsmaßnahmen gegen Rückschlag



Achtung Rückschlag! Achten Sie beim Arbeiten auf Rückschlag des Gerätes. Es besteht Verletzungsgefahr. Sie vermeiden Rückschläge durch Vorsicht und richtige Säge-technik.

Bild 1

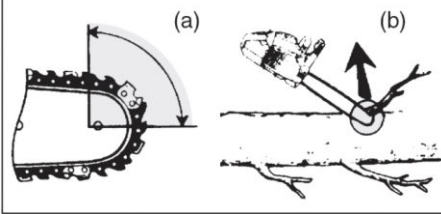

Rückschlag kann auftreten, wenn die Spitze der Führungsschiene einen Gegenstand berührt oder wenn das Holz sich biegt und die Sägekette im Schnitt festklemmt (s. Bild 1/Abb. b).

Eine Berührung mit der Schienenspitze kann in manchen Fällen zu einer unerwarteten, nach hinten gerichteten Reaktion führen, bei der die Führungsschiene nach oben und in Richtung der Bedienperson geschlagen wird (s. Bild 1/Abb. a). Das Verklemmen der Sägekette an der Oberkante der Führungsschiene kann die Schiene heftig in Bedienerrichtung zurückstoßen. Jeder dieser Reaktionen kann dazu führen, dass Sie die Kontrolle über die Säge verlieren und sich möglicherweise schwer verletzen. Verlassen Sie sich nicht ausschließlich auf die in der Kettensäge eingebauten Sicherheitseinrichtungen. Als Benutzer einer Kettensäge sollten Sie verschiedene Maßnahmen ergreifen, um unfall- und verletzungsfrei arbeiten zu können.

Ein Rückschlag ist die Folge eines falschen oder fehlerhaften Gebrauchs des Elektrowerkzeugs. Er kann durch geeignete Vorsichtsmaßnahmen, wie nachfolgend beschrieben, verhindert werden:

- a) **Halten Sie die Säge mit beiden Händen fest, wobei Daumen und Finger die Griffe der Kettensäge umschließen. Bringen Sie Ihren Körper und die Arme**

in eine Stellung, in der Sie den Rückschlagkräften standhalten können. Wenn geeignete Maßnahmen getroffen werden, kann die Bedienperson die Rückschlagkräfte beherrschen. Niemals die Kettensäge loslassen.

- b) **Vermeiden Sie eine abnormale Körperhaltung und sägen Sie nicht über Schulterhöhe.** Dadurch wird ein unbeabsichtigtes Berühren mit der Schienenspitze vermieden und eine bessere Kontrolle der Kettensäge in unerwarteten Situationen ermöglicht.
- c) **Verwenden Sie stets vom Hersteller vorgeschriebene Ersatzschienen und Sägeketten.** Falsche Ersatzschienen und Sägeketten können zum Reißen der Kette und/oder zu Rückschlag führen.
- d) **Halten Sie sich an die Anweisungen des Herstellers für das Schärfen und die Wartung der Sägekette.** Zu niedrige Tiefenbegrenzer erhöhen die Neigung zum Rückschlag.
- e) **Befolgen Sie alle Anweisungen, wenn Sie die Kettensäge von Materialansammlungen befreien, lagern oder Wartungsarbeiten durchführen. Vergewissern Sie sich, dass der Schalter ausgeschaltet und der Akku entfernt ist.** Ein unerwarteter Betrieb der Kettensäge beim Entfernen von Materialansammlungen oder während Wartungsarbeiten kann zu ernsthaften Verletzungen führen.

Weiterführende Sicherheitshinweise

- Befolgen Sie sorgfältig die Wartungs-, Kontroll- und Serviceanweisungen in dieser Betriebsanleitung.

Beschädigte Schutzvorrichtungen und Teile müssen sachgemäß durch unser Service-Center repariert oder ausgetauscht werden, soweit nichts anderes in der Betriebsanleitung angegeben ist.

- Es ist empfohlen, dass ein Erstbenutzer zumindest das Schneiden von Rundholz auf einem Sägebock oder Gestell üben sollte.
- Bei Sägearbeiten am Hang stets oberhalb des Baumstammes stehen. Um im Moment des „Durchsägens“ die volle Kontrolle zu behalten, gegen Ende des Schnitts den Anpressdruck reduzieren, ohne den festen Griff an den Handgriffen der Elektrokettensäge zu lösen. Darauf achten, dass die Sägekette nicht den Boden berührt. Nach Fertigstellung des Schnitts den Stillstand der Elektrokettensäge abwarten, bevor man die Elektrokettensäge dort entfernt. Den Motor der Elektrokettensäge immer ausschalten, bevor man von Baum zu Baum wechselt.
- Schmutz, Steine, lose Rinde, Nägel, Klammern und Draht sind vom Baum zu entfernen.
- **Verwenden Sie kein Zubehör, welches nicht von PARKSIDE empfohlen wurde.** Dies kann zu elektrischem Schlag oder Feuer führen.

Restrisiken

Auch wenn Sie dieses Elektrowerkzeug vorschriftsmäßig bedienen, bleiben immer Restrisiken bestehen. Folgende Gefahren können im Zusammenhang mit der Bauweise und Ausführung dieses Elektrowerkzeugs auftreten:

- a) Schnittverletzungen
- b) Gehörschäden, falls kein geeigneter Gehörschutz getragen wird.

- c) Gesundheitsschäden, die aus Hand-Arm-Schwingungen resultieren, falls das Gerät über einen längeren Zeitraum verwendet wird oder nicht ordnungsgemäß geführt und gewartet wird.



Warnung! Dieses Elektrowerkzeug erzeugt während des Betriebs ein elektromagnetisches Feld. Dieses Feld kann unter bestimmten Umständen aktive oder passive medizinische Implantate beeinträchtigen. Um die Gefahr von ernsthaften oder tödlichen Verletzungen zu verringern, empfehlen wir Personen mit medizinischen Implantaten ihren Arzt und den Hersteller des medizinischen Implantats zu konsultieren, bevor die Maschine bedient wird.





Beachten Sie die Sicherheits-hinweise und Hinweise zum Aufladen und der korrekten Verwendung, die in der Betriebsanleitung Ihres Akkus und Ladegeräts der Serie X 20 V Team von PARKSIDE gegeben sind. Eine detaillierte Beschreibung zum Ladevorgang und weitere Informationen finden Sie in dieser separaten Bedienungsanleitung.

Ladevorgang



Setzen Sie den Akku nicht extremen Bedingungen wie Wärme und Stoß aus. Es besteht Verletzungsgefahr durch auslaufende Elektrolytlösung! Spülen Sie bei Augen- oder Hautkontakt die betroffenen Stellen mit Wasser oder Neutralisator und suchen Sie einen Arzt auf.

 **Laden Sie den Akku nur in trockenen Räumen auf. Die Außenfläche des Akkus muss sauber und trocken sein, bevor Sie das Ladegerät anschließen. Es besteht die Gefahr von Verletzungen durch Stromschlag.**

 Laden Sie Akkus der Serie X 20 V Team von PARKSIDE nur mit einem Ladegerät der Serie X 20 V Team von PARKSIDE auf.

- Laden Sie den Akku vor dem ersten Gebrauch auf.
- Beachten Sie in jedem Falle die jeweils gültigen Sicherheitshinweise sowie Bestimmungen und Hinweise zum Umweltschutz.

Akku aufladen

 Lassen Sie einen erwärmten Akku vor dem Laden abkühlen. Laden Sie den Akku (16) auf, wenn nur noch die rote LED der Ladezustandsanzeige (E 24) leuchtet.

1. Nehmen Sie gegebenenfalls die Akkus (16) aus dem Gerät.
2. Schieben Sie die Akkus (16) in den Ladeschacht eines X 20 V Team Ladegerätes von PARKSIDE.
3. Schließen Sie das Ladegerät an eine Steckdose an.
4. Nach erfolgtem Ladevorgang trennen Sie das Ladegerät vom Netz.
5. Ziehen Sie die Akkus (16) aus dem Ladegerät.

Übersicht der LED-Kontrollanzeigen auf dem Ladegerät:

Grüne LED leuchtet ohne eingesetzten Akku: Ladegerät betriebsbereit.

Grüne LED leuchtet:

Akku ist geladen.

Rote LED leuchtet: Akku lädt.

Rote LED blinkt: Übertemperatur **Rote und**

grüne LED blinken: Akku defekt

Montage

 **Tragen Sie beim Arbeiten mit der Sägekette stets Schutzhandschuhe und verwenden Sie nur Originalteile. Es besteht Verletzungsgefahr!**

Vor Inbetriebnahme des Gerätes müssen Sie:

- die Sägekette spannen
- Kettenöl einfüllen
- **beide** Akkus aufladen und einsetzen
- die Öl-Automatik und die Funktion der Kettenbremse prüfen.

B Schwert und Sägekette montieren

 Schalten Sie das Gerät aus und nehmen Sie vor allen Arbeiten am Gerät die Akkus aus dem Gerät.

1. Stellen Sie das Gerät auf eine flache Oberfläche.
2. Drehen Sie die Befestigungsschraube (11) der Kettenradabdeckung gegen den Uhrzeigersinn (↺), um die Kettenradabdeckung (13) zu entfernen.
3. Breiten Sie die Sägekette (6) in einer Schlaufe aus, so dass die Schnittkanten im Uhrzeigersinn ausgerichtet sind. Orientieren Sie sich zur Ausrichtung der Sägekette (6) an den Bildzeichen am Schwert bzw. unterhalb des Kettenritzels (20).



Laufrichtung der Sägekette

4. Legen Sie die Sägekette (6) in die Schwertnut ein. Halten Sie das Schwert (7) zur Montage in einem Winkel von ca. 45 Grad nach oben geschwenkt, um die Sägekette (6) leichter auf das Kettenritzel (20) führen zu können.
5. Setzen Sie das Schwert (7) und die Sägekette (6) auf den Schienenbolzen (19) auf. Wenn der Stift (19a) rechts neben dem Schienenbolzen (19) in der Langlochaussparung am Schwert sitzt, sitzt das Schwert richtig. Es ist normal, wenn die Sägekette (6) durchhängt.
6. Setzen Sie die Kettenradabdeckung (13) auf. Dabei muss der Kettenspannstift (21) an der Innenseite der Kettenradabdeckung (13) in die Aufnahme für den Kettenspannstift (22) geführt werden.
7. Ziehen Sie die Befestigungsschraube (11) der Kettenradabdeckung (↪) leicht an.
8. Spannen Sie die Sägekette (6) vor, indem Sie die Schraube für Ketten-Schnellspannsystem (12) im Uhrzeigersinn drehen.
9. Ziehen Sie die Befestigungsschraube (11) der Kettenradabdeckung fest (↪).



Vorsicht! Kettensäge kann nachölen.

Bitte beachten Sie, dass die Kettensäge nach Gebrauch nachölt und Öl auslaufen kann, wenn sie seitlich oder auf dem Kopf gelagert wird. Das ist ein normaler Vorgang, bedingt durch die notwendige Lüftungsöffnung am oberen Tankrand und kein Grund zur Reklamation. Da jede Kettensäge während der Fertigung kontrolliert und

mit Öl getestet wird, könnte trotz Ausleeren ein kleiner Rest im Tank sein, der während des Transportes das Gehäuse leicht mit Öl beschmutzt. Bitte säubern Sie das Gehäuse mit einem Lappen.

Vor dem Wechsel der Sägekette ist die Nut der Führungsschiene von Schmutz zu reinigen, da bei vorhandenen Schmutzablagerungen die Sägekette aus der Schiene springen kann. Die Ablagerungen können auch das Kettenöl aufsaugen. Die Folge wäre, dass das Kettenöl nicht oder nur zu einem geringen Teil an die Schienenunterseite gelangt und die Schmierung verringert wird.

Sägekette spannen

Das regelmäßige Spannen der Sägekette dient der Sicherheit des Benutzers und reduziert bzw. verhindert Verschleiß und Kettenschäden. Wir empfehlen dem Benutzer vor Arbeitsbeginn und in Abständen von ca. 10 Minuten die Kettenspannung zu kontrollieren und falls nötig zu korrigieren. Beim Arbeiten mit der Säge erwärmt sich die Sägekette und weitet sich dadurch etwas. Mit diesem „Nachlängen“ ist besonders bei neuen Sägeketten zu rechnen.



Die Sägekette nicht in heißem Zustand nachspannen oder wechseln, da sie sich nach dem Abkühlen wieder etwas zusammenzieht. Bei Nichtbeachtung kann dies zu Schäden an der Führungsschiene oder dem Motor führen, da die Sägekette nun zu straff an dem Schwert anliegt.

Kettenspannung und Kettenschmierung beeinflussen in erheblichem Maß die Lebensdauer der Sägekette.

Die Sägekette ist richtig gespannt, wenn sie an der Schwertunterseite nicht durchhängt und sich mit der behandschutten Hand ganz herumziehen lässt. Beim Ziehen an der Sägekette mit 9 N (ca. 1 kg) Zugkraft dürfen Sägekette und Schwert nicht mehr als 2 mm Abstand haben.

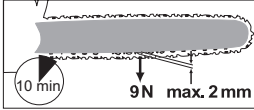

Schalten Sie das Gerät aus und nehmen Sie vor allen Arbeiten die Akkus aus dem Gerät.



1. Vergewissern Sie sich, dass die Kettenbremse gelöst ist, d. h. der Kettenbremshebel (5) gegen den vorderen Griff (4) gedrückt ist.
2. Lösen Sie die Befestigungsschraube (11) der Kettenradabdeckung (13) (↷).
3. Zum Spannen der Sägekette drehen Sie die Schraube (12) für das Kettenschnellspann-System **im Uhrzeigersinn**. Zum Lockern der Spannung drehen Sie die Schraube (12) für das Kettenschnellspann-System **gegen den Uhrzeigersinn**.
4. Ziehen Sie die Befestigungsschraube (11) der Kettenradabdeckung (13) wieder an (↶).



Bei einer neuen Sägekette müssen Sie die Kettenspannung nach maximal 5 Schnitten nachstellen.

Kettenschmierung



Schwert und Kette dürfen nie ohne Öl sein. Betreiben Sie die Akku-Kettensäge mit zu wenig Öl, nimmt die

Schnittleistung und die Lebenszeit der Sägekette ab, da die Kette schneller stumpf wird. Zu wenig Öl erkennen Sie an Rauchentwicklung oder Verfärbung des Schwertes.

Das Gerät ist mit einer Öl-Automatik ausgestattet. Sobald der Motor läuft, fließt das Öl zum Schwert (7).



Schalten Sie das Gerät aus und nehmen Sie vor allen Arbeiten am Gerät die Akkus aus dem Gerät.

Kettenöl einfüllen:

- Prüfen Sie regelmäßig die Ölstandsanzeige (10) und füllen Sie bei Erreichen der „Minimummarke“ Öl nach.
- Die „Minimummarke“ ist der untere Strich der Ölstandsanzeige (10). Der Öltank fasst 180 ml Öl.
- Verwenden Sie Bio-Öl, das Zusätze zur Herabsetzung von Reibung und Abnutzung enthält. Sie können es über unser Service-Center bestellen.
- Wenn Bio-Öl nicht zur Verfügung steht, verwenden Sie Kettenschmieröl mit geringem Anteil an Haftzusätzen.
- Entleeren Sie den Öltank bei längerer Nichtbenutzung (6-8 Wochen).



1. Schrauben Sie den Öltankdeckel (9) ab und füllen Sie das Kettenöl in den Tank.
2. Wischen Sie eventuell verschüttetes Öl ab und schließen Sie den Öltankdeckel (9) wieder.



Schalten Sie immer das Gerät ab und lassen Sie den Motor abkühlen, bevor Sie Kettenöl einfüllen. Durch Überlaufen von Öl besteht Brandgefahr.

E Akkus einsetzen/entnehmen

1. Zum Einsetzen der Akkus (16) in das Gerät, schieben Sie die Akkus entlang der Führungsschienen (23) in das Gerät. Sie rasten hörbar ein.
2. Zum Herausnehmen der Akkus (16) aus dem Gerät drücken Sie die Entriegelungstaste (A 16a) an den Akkus und ziehen die Akkus heraus.

Bedienung

 Schalten Sie das Gerät erst ein, wenn Schwert, Sägekette und Kettenradabdeckung korrekt montiert sind.

Achten Sie beim Starten auf einen sicheren Stand. Vergewissern Sie sich vor dem Starten, dass die Kettensäge keine Gegenstände berührt.

 Achtung! Das Gerät kann nachölen, siehe Inbetriebnahme.

F Einschalten

 Das Gerät kann nur mit **zwei** eingesetzten Akkus der Serie X 20 V Team von Parkside betrieben werden.

1. Setzen Sie ggf. die Akkus (16) in das Gerät ein (siehe „Akkus einsetzen/entnehmen“).
2. Überprüfen Sie vor dem Starten,
 - ob sich genügend Kettenöl im Tank befindet und füllen Sie ggf. Kettenöl nach (siehe „Kettenöl einfüllen“).
 - den Ladezustand der Akkus.
3. Lösen Sie die Kettenbremse, indem Sie den Kettenbremshebel/vorderen Handschutz (5) gegen den vorderen Griff (4) schieben.

4. Halten Sie das Gerät mit beiden Händen gut fest, mit der rechten Hand am hinteren (1) und mit der linken Hand am vorderen Griff (4). Daumen und Finger müssen die Handgriffe fest umschließen.
5. Zum Einschalten schieben Sie mit dem rechten Daumen die Einschaltsperrleiste (3) nach vorne und drücken Sie dann den Ein-/Ausschalter (2). Das Gerät startet in der zuletzt ausgewählten Stufe der Kettengeschwindigkeit. Lassen Sie die Einschaltsperrleiste (3) wieder los.
6. Das Gerät schaltet ab, wenn Sie den Ein-/Ausschalter (2) wieder loslassen. Eine Dauerlaufschaltung ist nicht möglich.

Ladezustandsanzeige



Drücken Sie die Taste zur Ladezustandsanzeige (E 26). Die LEDs am Bedienpanel leuchten.

Der Ladezustand der Akkus wird durch Aufleuchten der entsprechenden LED-Leuchten der Ladezustandsanzeige (E 24) angezeigt.

3 LEDs leuchten (rot, orange und grün):

Akkus geladen

2 LEDs leuchten (rot und orange):

Akkus teilweise geladen

1 LED leuchtet (rot):

Akkus müssen geladen werden.

E Kettengeschwindigkeit umstellen

Das Gerät startet in der zuletzt gewählten Stufe der Kettengeschwindigkeit. Durch Drücken der Taste zur Auswahl der Kettengeschwindigkeit (27) können Sie zwischen den Kettengeschwindigkeiten 15 und 20 m/s wechseln.

Durch das Leuchten der Stufen 1 oder 2 der Kettengeschwindigkeitsanzeige (25) sehen Sie, mit welcher Kettengeschwindigkeit das Gerät momentan arbeitet.

Stufen 1: 15 m/s Stufe 2: 20 m/s



In Stufe 2 beträgt die Kettengeschwindigkeit 25 m/s, wenn Sie das Gerät mit zwei 8 Ah Performance Akkus „Smart PAPS 208 A1“ verwenden.



Kettenbremse prüfen



Die Sägekette dreht sich nicht, wenn die Kettenbremse eingerastet ist.

1. Legen Sie das Gerät auf eine feste, ebene Unterlage. Sie darf keine Gegenstände berühren.
2. Vergewissern Sie sich, dass die Kettenbremse gelöst ist, d. h. der Kettenbremshebel (5) gegen den vorderen Griff (4) gedrückt ist.
3. Halten Sie das Gerät mit beiden Händen gut fest, mit der rechten Hand am hinteren (F 1) und mit der linken Hand am vorderen (F 4) Griff. Daumen und Finger müssen die Handgriffe fest umschließen.
4. Schalten Sie das Gerät ein.
5. Betätigen Sie bei laufendem Motor mit der linken Hand den Kettenbremshebel (5). Die Sägekette sollte abrupt stoppen und ein Warnton ertönt.
6. Wenn die Kettenbremse richtig funktioniert, lassen Sie den Ein-/ Ausschalter (2) los und lösen Sie die Kettenbremse.



Wenn die Kettenbremse nicht richtig funktioniert, dürfen Sie das Gerät nicht verwenden.

den. Es besteht Verletzungsgefahr durch die nachlaufende Sägekette. Lassen Sie das Gerät von unserem Kundendienst reparieren.

Öl-Automatik prüfen

Prüfen Sie vor Arbeitsbeginn den Ölstand und die Öl-Automatik.

- Schalten Sie das Gerät ein und halten Sie sie über einen hellen Grund. Das Gerät darf den Boden nicht berühren. Wenn sich eine Ölspur zeigt, arbeitet das Gerät einwandfrei.



Wenn sich keine Ölspur zeigt, reinigen Sie eventuell den Ölauslasskanal oder lassen Sie das Gerät von unserem Kundendienst reparieren.



Reinigen Sie den Ölauslasskanal (29), um ein störungsfreies, automatisches Ölen der Sägekette während des Betriebs zu gewährleisten. Nehmen Sie hierzu einen Pinsel oder einen Lappen zur Hilfe, um Rückstände aus dem Ölauslasskanal auszuwischen.



Schwert wechseln

1. Schalten Sie das Gerät aus und nehmen Sie die Akkus (A 16) aus dem Gerät.
2. Stellen Sie das Gerät auf eine flache Oberfläche.
3. Drehen Sie die Befestigungsschraube der Kettenradabdeckung (11) und die Schraube für das Ketten-Schnellspannsystem (12) gegen den Uhrzeigersinn, um die Kettenspannung zu lockern und die Kettenradabdeckung (13) zu entfernen.

4. Nehmen Sie das Schwert (7) und die Sägekette (6) ab.
Halten Sie das Schwert (7) zur Demontage in einem Winkel von ca. 45 Grad nach oben geschwenkt, um die Sägekette (6) leichter vom Kettenritzel (20) abnehmen zu können.
5. Tauschen Sie das Schwert aus und montieren Sie Schwert und Sägekette wie unter „Sägekette und Schwert montieren“ beschrieben.

 Zulässige Schwerter:
Oregon 164MLE041(112329),
Trilink M1431656-1041TL.

 Das Spannen der Sägekette ist im Kapitel „Montage“ beschrieben.

Sägetechniken

Allgemeines

 Beachten Sie den Lärmschutz und örtliche Vorschriften beim Holzfällen. Örtliche Bestimmungen können eine Eignungsprüfung erforderlich machen. Fragen Sie bei der Forstverwaltung nach.

- Schmutz, Steine, lose Rinde, Nägel, Klammern und Draht sind vom Baum zu entfernen.
- Stehen Sie bei Sägearbeiten am Hang stets oberhalb des Baumstammes.
- Um im Moment des „Durchsägens“ die volle Kontrolle zu behalten, reduzieren Sie gegen Ende des Schnitts den Anpressdruck, ohne den festen Griff an den Handgriffen der Kettensäge zu lösen. Achten Sie darauf, dass die Sägekette nicht den Boden berührt. Warten Sie nach Fertigstellung des Schnitts den Stillstand der Kettensäge ab, bevor Sie die Kettensäge entfernen.

- Schalten Sie den Motor der Kettensäge immer aus, bevor Sie von Baum zu Baum wechseln.
- Setzen Sie bei jedem Schnitt den Krallenanschlag fest an und beginnen Sie erst dann mit dem Sägen.
- Sie haben eine bessere Kontrolle, wenn Sie mit der Unterseite des Schwertes (mit ziehender Kette) und nicht mit der Oberseite des Schwertes (mit schiebender Kette) sägen.
- Die Sägekette darf während des Durchsägens oder danach weder den Erdboden noch einen anderen Gegenstand berühren.
- Achten Sie darauf, dass die Sägekette nicht im Sägeschnitt festklemmt. Der Baumstamm darf nicht brechen oder absplintern.
- Beachten Sie auch die Vorsichtsmaßnahmen gegen Rückschlag (siehe Sicherheitshinweise).
- Bei Sägearbeiten am Hang stets oberhalb des Baumstammes stehen. Um im Moment des „Durchsägens“ die volle Kontrolle zu behalten, gegen Ende des Schnitts den Anpressdruck reduzieren, ohne den festen Griff an den Handgriffen der Kettensäge zu lösen. Darauf achten, dass die Sägekette nicht den Boden berührt. Nach Fertigstellung des Schnitts den Stillstand der Sägekette abwarten, bevor man die Kettensäge dort entfernt. Den Motor der Kettensäge immer ausschalten, bevor man von Baum zu Baum wechselt.

 **Wenn die Sägekette festklemmt, versuchen Sie nicht, das Gerät mit Gewalt herauszuziehen. Es besteht Verletzungsgefahr. Stellen Sie den Motor ab und benutzen Sie einen Hebelarm oder Keil, um das Gerät freizubekommen.**

Ablängen

Ablängen ist das Sägen von gefällten Baumstämmen in kleine Abschnitte. Achten Sie auf Ihren sicheren Stand und die gleichmäßige Verteilung Ihres Körpergewichts auf beide Füße. Falls möglich, sollte der Stamm durch Äste, Balken oder Keile unterlegt und gestützt sein.

- Achten Sie darauf, dass die Sägekette beim Sägen den Erdboden nicht berührt.
- Achten Sie auf guten Stand und stehen Sie bei abschüssigem Gelände oberhalb des Stammes. Um im Moment des „Durchsägens“ die volle Kontrolle zu behalten, gegen Ende des Schnitts den Anpressdruck reduzieren, ohne den festen Griff an den Handgriffen der Kettensäge zu lösen. Nach Fertigstellung des Schnitts den Stillstand der Sägekette abwarten, bevor man die Kettensäge dort entfernt. Den Motor der Kettensäge immer ausschalten, bevor man von Baum zu Baum wechselt.

I 1. Stamm liegt am Boden:

Sägen Sie von oben den Stamm ganz durch und achten Sie am Ende des Schnittes darauf, den Boden nicht zu berühren. Wenn die Möglichkeit besteht, den Stamm zu drehen, sägen Sie ihn zu 2/3 durch. Dann drehen Sie den Stamm um und sägen den Rest des Stammes von oben durch.

J 2. Stamm ist an einem Ende abgestützt:

Sägen Sie zuerst von unten nach oben (mit der Oberseite des Schwertes) 1/3 des Stammdurchmessers durch, um ein Splintern

zu vermeiden. Sägen Sie dann von oben nach unten (mit der Unterseite des Schwertes) auf den ersten Schnitt zu, um ein Festklemmen zu vermeiden.

K 3. Stamm ist an beiden Enden abgestützt:

Sägen Sie zuerst von oben nach unten (mit der Unterseite des Schwertes) 1/3 des Stammdurchmessers durch. Sägen Sie dann von unten nach oben (mit der Oberseite des Schwertes), bis sich die Schnitte treffen.

L 4. Sägen auf einem Sägebock:

Halten Sie das Gerät mit beiden Händen fest und führen Sie die Maschine während des Sägens vor dem Körper. Wenn der Stamm durchtrennt wird, führen Sie die Maschine rechts am Körper vorbei (1). Halten Sie den linken Arm so gerade wie möglich (2). Achten Sie auf den herabfallenden Stamm. Stellen Sie sich so, dass der abgetrennte Stamm keine Gefährdung darstellt. Achten Sie auf Ihre Füße. Der abgetrennte Stamm könnte beim Herabfallen Verletzungen verursachen. Halten Sie das Gleichgewicht (3).

M Entasten

Entasten ist die Bezeichnung für das Entfernen von Ästen und Zweigen von einem gefällten Baum.

 Viele Unfälle geschehen beim Entasten. Sägen Sie nie Äste ab, wenn Sie auf dem Baumstamm stehen. Behalten Sie den Rückschlagbereich im Auge, wenn Äste unter Spannung stehen.

- Entfernen Sie Stützweige erst nach dem Ablängen.

- Unter Spannung stehende Äste müssen von unten nach oben gesägt werden, um ein Festklemmen des Gerätes zu verhindern.
- Beim Absägen von dickeren Ästen verwenden Sie dieselbe Technik wie beim Ablängen.
- Arbeiten Sie links vom Stamm und so nahe wie möglich an dem Gerät. Nach Möglichkeit ruht das Gewicht des Gerätes auf dem Stamm.
- Wechseln Sie den Standort, um Äste jenseits des Stammes abzusägen.
- Verzweigte Äste werden einzeln abgelängt.
- Beim Entasten größere nach unten gerichtete Äste, die den Baum stützen, vorerst stehen lassen. Kleinere Äste (siehe **M**) mit einem Schnitt trennen.

Bäume fällen



**Es ist viel Erfahrung erforderlich, um Bäume zu fällen. Fäll-
len Sie nur Bäume, wenn Sie
sicher mit dem Gerät umge-
hen können. Benutzen Sie das
Gerät auf keinen Fall, wenn
Sie sich unsicher fühlen.**

- Achten Sie darauf, dass sich keine Menschen oder Tiere in der Nähe des Arbeitsbereichs aufhalten. Der Sicherheitsabstand zwischen dem zu fällenden Baum und dem nächstliegenden Arbeitsplatz muss 2 1/2 Baumlängen betragen.
- Achten Sie auf die Fällrichtung: Der Anwender muss sich in der Nähe des gefällten Baumes sicher bewegen können, um den Baum leicht ablängen und entasten zu können. Es ist zu vermeiden, dass der fallende Baum sich in einem anderen Baum verfängt. Beachten

Sie die natürliche Fallrichtung, die von Neigung und Krümmhaftigkeit des Baumes, Windrichtung und Anzahl der Äste abhängig ist.

- Stehen Sie bei abschüssigem Gelände oberhalb des zu fällenden Baumes.
- Kleine Bäume mit einem Durchmesser von 15-18 cm können gewöhnlich mit einem Schnitt abgesägt werden.
- Bei Bäumen mit einem größeren Durchmesser müssen Kerbschnitte und ein Fällschnitt angesetzt werden (siehe „**O** 3. Fallkerbe schneiden“ und „**O** 4. Fällschnitt“).
- Wird von zwei oder mehreren Personen gleichzeitig zugeschnitten und gefällt, so sollte der Abstand zwischen den fällenden und zuschneidenden Personen mindestens die doppelte Höhe des zu fällenden Baumes betragen. Beim Fällen von Bäumen ist darauf zu achten, dass andere Personen keiner Gefahr ausgesetzt werden, keine Versorgungsleitungen getroffen und keine Sachschäden verursacht werden. Sollte ein Baum mit einer Versorgungsleitung in Berührung kommen, so ist das Versorgungsunternehmen sofort in Kenntnis zu setzen.
- Schmutz, Steine, lose Rinde, Nägel, Klammern und Draht sind vom Baum zu entfernen.



**Fällen Sie keinen Baum,
wenn ein starker oder wech-
selnder Wind weht, wenn
die Gefahr einer Eigentums-
beschädigung besteht oder
wenn der Baum auf Leitun-
gen treffen könnte.**



Klappen Sie direkt nach Beenden des Sägevorgangs den Gehörschutz hoch, damit Sie Töne und Warnsignale hören können.

T 1. **Entasten:**

Entfernen Sie nach unten hängende Äste, indem Sie den Schnitt oberhalb des Astes ansetzen. Entasten Sie niemals höher als bis zur Schulterhöhe.

N 2. **Fluchtbereich:**

Entfernen Sie das Unterholz rund um den Baum, um einen leichten Rückzug zu sichern. Der Fluchtbereich (1) sollte etwa um 45° versetzt hinter der geplanten Fällrichtung (2) liegen.

O 3. **Fallkerbe schneiden (A):**

Setzen Sie eine Fallkerbe in die Richtung, in die der Baum fallen soll. Beginnen Sie mit dem unteren, horizontalen Schnitt. Die Schnitttiefe soll etwa 1/3 des Stammdurchmessers betragen. Dadurch wird das Einklemmen der Sägekette oder der Führungsschiene beim Setzen des zweiten Kerbschnitts vermieden. Machen Sie nun einen schrägen Sägeschnitt mit einem Schnittwinkel von ungefähr 45°, von oben, der exakt auf den unteren Sägeschnitt trifft.

 **Treten Sie nie vor einen Baum, der eingekerbt ist.**

O 4. **Fällschnitt (B):**

Führen Sie den Fällschnitt von der anderen Seite des Stammes aus, während Sie links vom Baumstamm stehen und mit ziehender Sägekette sägen. Der Fällschnitt muss horizontal mindestens 5 cm oberhalb des horizontalen Kerbschnitts verlaufen. Er sollte so tief sein, dass der Abstand zur Kerbschnittlinie mindestens 1/10 des Stammdurchmessers beträgt. Der nicht durchgesägte

Teil des Stammes wird als Steg (Fälleiste) bezeichnet. Der Steg verhindert, dass sich der Baum dreht und in die falsche Richtung fällt. Sägen Sie den Steg nicht durch.

P 5. Bei Annäherung des Fällschnitts an den Steg sollte der Baum zu fallen beginnen. Wenn sich zeigt, dass der Baum möglicherweise nicht in die gewünschte Richtung fällt oder sich zurückneigt und die Sägekette festklemmt, den Fällschnitt unterbrechen und zur Öffnung des Schnitts und zum Umlegen des Baumes in die gewünschte Falllinie Keile aus Holz, Kunststoff oder Aluminium verwenden.

R 6. Wenn der Stammdurchmesser größer ist als die Länge des Schwertes, machen Sie zwei Schnitte.

 Wir raten unerfahrenen Anwendern aus Sicherheitsgründen davon ab, einen Baumstamm mit einer Schwertlänge zu fällen, die kleiner ist als der Stammdurchmesser.

7. Nach Ausführen des Fällschnitts fällt der Baum von selbst oder mit Hilfe des Fällkeils oder Brecheisens.

 **Sobald der Baum zu fallen beginnt, ziehen Sie das Gerät aus dem Schnitt heraus, stoppen den Motor, legen das Gerät ab und verlassen den Arbeitsplatz über den Rückzugsweg. Auf herunterfallende Äste achten und nicht stolpern.**



Gerät mit der Lidl Home App verbinden

 **Das Gerät kann nur mit der Lidl Home App verbunden werden, wenn Sie es mit einem Smart Performance Akku betreiben.**

1. Zum Einsetzen der **Smart Performance Akkus** (E 16) in das Gerät, schieben Sie die **Smart Performance Akkus** entlang der Führungsschienen (E 23) in das Gerät. Sie rasten hörbar ein.
 -  Sie müssen das Gerät aktivieren, drücken Sie dafür die Taste zur Ladestandsanzeige  (E 26). Das Gerät ist nun aktiviert und die Smart-LED-Anzeige  (E 28) blinkt.
2. Aktivieren Sie das Bluetooth® an Ihrem Smartphone.
3. Öffnen Sie die Lidl Home App.

Ab hier gibt es die Möglichkeiten **1**, **2**, **3** und **4** um das Gerät zu verbinden.

1 Wenn dies das erste Gerät ist, das Sie mit der App verbinden möchten:



4. Wählen Sie auf den Reiter  „Zuhause“ die Option „Gerät hinzufügen“. Die App scannt die Umgebung nach verfügbaren Geräten und zeigt Ihnen an, ob verfügbare Geräte gefunden wurden.
 -  Sollte dies nicht der Fall sein, lesen Sie weiter bei Möglichkeit **3**.
5. Wählen Sie „Gehen Sie auf Hinzufügen“, so bekommen Sie die verfügbaren Geräte in einer Liste angezeigt.
6. Wählen Sie den Smart Performance Akku mit dem Sie das Gerät betreiben durch setzen des Häkchens  aus. Wählen Sie nur ein Gerät zur gleichen Zeit aus. Sollten weitere Häkchen bei

anderen Geräten gesetzt sein, nehmen Sie die Häkchen heraus, indem Sie auf das Häkchen drücken.

7. Drücken Sie jetzt auf das , das dieselbe Farbe hat wie das gesetzte Häkchen.
8. Bestätigen Sie die erfolgreiche Verbindung mit „Fertig“.



Jetzt ist das Gerät im Reiter  „Zuhause“ aufgeführt und kann angewählt werden.

2 Wenn Sie bereits andere Geräte mit der App verbunden haben:

4. Wählen Sie auf den Reiter  „Zuhause“ das  oben rechts. Die App scannt die Umgebung nach verfügbaren Geräten und zeigt Ihnen an, ob verfügbare Geräte gefunden wurden.
 -  Sollte dies nicht der Fall sein, lesen Sie weiter bei Möglichkeit **3**.
5. Verfahren Sie weiter wie bei **1** ab Punkt 5.

3 Wenn Ihnen nicht die automatisch eine Liste der verfügbaren Geräte vorgeschlagen wird:

Wird Ihnen nicht automatisch der Smart Akku vorgeschlagen, gehen Sie folgendermaßen vor:

4. Wählen Sie auf den Reiter  „Zuhause“ das  oben rechts.
5. Wählen Sie in der Leiste links „Andere“.
6. Wählen Sie „Lidl Smart Akku“.
7. Folgen Sie die Anweisungen der App.

4 Wenn Sie den Smart Akku bereits mit der App verbunden haben:

4. Wählen Sie den Reiter  „Zuhause“.
5. Wählen Sie den Smart Akku (mit dem Sie das Gerät verwenden). Ein Symbol neben dem Smart Akku gibt an, dass

der Smart Akku mit einem Performance Gerät verbunden ist.

i Ein Upgrade der Firmware kann zu Änderungen der Funktionalität der App führen.

Funktionen der App

Wählen Sie den Smart Akku mit dem Sie das Gerät verwenden an. Sie gelangen auf die Übersichts-Seite des Geräts, auf der Sie folgende Informationen und Einstellmöglichkeiten erhalten:

i Sollten Sie nicht sofort auf die Übersichts-Seite des Geräts geleitet werden, wählen Sie auf der Übersichts-Seite des Akkus das Performance Gerät unter „Geräteinformation“ aus.

- die **Virtuelle ID Werkzeug** ermöglicht eine genaue Identifikation des Werkzeugs
- das **Werkzeug-Modell** und die Produktionscharge ist angegeben
- der **Entladestrom Werkzeug** gibt die aktuelle Entladung in Ampere an
- die **Rotationsgeschwindigkeit Werkzeug** gibt die Umdrehungen pro Minute an
- die **Aktuelle Stufe** zeigt an in welcher Stufe zur Kettengeschwindigkeit sich das Gerät aktuell befindet. Sie kann durch Anwählen geändert werden.
- **Werkzeug im Arbeitsmodus** kann ausgewählt werden. Im Expert-Modus kann die Kettengeschwindigkeit zwischen 15 m/s und 25 m/s prozentual eingestellt werden.

i Stufe 1 und 2 der Ketten- geschwindigkeitsanzeige (25) leuchten bei dieser Einstellung im Expert-Modus.

- die **Gesamtlaufzeit Werkzeug** kann ausgelesen werden
- die Häufigkeit der Übertemperaturzeiten kann über **Übertemperaturzeiten Werkzeug** ausgelesen werden
- die Häufigkeit der **Überstromzeiten Werkzeug** kann ausgelesen werden
- die Häufigkeit der **Sperrzeiten Werkzeug** kann ausgelesen werden
- ein roter Punkt an der **Firmware-Version** zeigt an, wenn ein Update vorliegt. Durch Anwählen der Firmware Version kann das Update durchgeführt werden
- über die Auswahl „Reset“ unter **Zurücksetzen auf Werkzeugeinstellung** stellen Sie die Betriebseinstellung wieder her. Alle gespeicherten Daten werden gelöscht.

Wischen Sie von links nach rechts, um zur Übersichts-Seite des **Smart-Akkus** zu gelangen:

- **Akku sperren**
- **Akku Arbeitsmodus**
- **PUSH-Benachrichtigungen** (Übertemperatur und Akku identifizieren)
- **Grad Fahrenheit/ Grad Celsius-Umschaltung**
- **Information**
- **Statistik**



Anzeige in Echtzeit als Graphen:

- **Kapazität**
- **Entladestrom**
- **Ladestrom**
- **Temperatur**

Datenschutzrichtlinie

Die vollständige Datenschutzrichtlinie finden Sie unter dem Reiter  im Feld „**Datenschutzbestimmungen**“.

Gerät trennen und Daten aus der App löschen

1. Wählen Sie im Reiter  das Gerät aus, welches Sie entfernen möchten und wessen Daten Sie löschen möchten.
2. Wählen Sie das -Icon oben rechts.
3. Wählen Sie „Gerät entfernen“.
4. Zum Löschen der Daten, wählen Sie „Trennen und Daten löschen“.
Wenn Sie nur das Gerät trennen möchten, ohne die Daten zu löschen, wählen Sie „Trennen“.

Probleme mit der App? - FAQ

1. Wählen Sie den Akku, mit dem Sie das Performance Gerät verwenden aus der Geräteliste aus.
2. Wischen Sie von links nach rechts, um auf die Übersichts-Seite des Akkus zu gelangen.
3. Wählen Sie das -Icon oben rechts.
4. Wählen Sie unter „Sonstiges“ die Option „FAQ“ (Häufig gestellte Fragen).

Wartung und Reinigung

 **Führen Sie Wartungs- und Reinigungsarbeiten grundsätzlich bei ausgeschaltetem Motor und entnommenen Akku durch. Verletzungsgefahr!**

Lassen Sie Instandsetzungsarbeiten und Wartungsarbeiten, die nicht in dieser Betriebsanleitung beschrieben sind, von unserer Fachwerkstatt durchführen. Benutzen Sie nur originale Ersatzteile. Lassen Sie die Maschine vor allen Wartungs- und Reinigungsarbeiten abkühlen. Es besteht Verbrennungsgefahr!



Benutzen Sie schnittfeste Handschuhe, wenn Sie mit der Sägekette oder mit dem Schwert hantieren. Gefahr von Schnittverletzungen.



Schalten Sie das Gerät aus und nehmen Sie vor allen Arbeiten am Gerät die Akkus aus dem Gerät.

Reinigung

- Reinigen Sie die Maschine nach jedem Gebrauch gründlich. Dadurch verlängern Sie die Lebensdauer der Maschine und vermeiden Unfälle.
- Halten Sie die Griffe frei von Benzin, Öl oder Fett. Reinigen Sie die Griffe gegebenenfalls mit einem feuchten, in Seifenlauge ausgewaschenen Lappen. Benutzen Sie zur Reinigung keine Lösungsmittel oder Benzin!
- Reinigen Sie nach jeder Benutzung die Sägekette. Benutzen Sie hierzu einen Pinsel oder Handfeger. Benutzen Sie zur Reinigung der Kette keine Flüssigkeiten. Ölen Sie die Kette nach der Reinigung mit Kettenöl leicht ein.
- Reinigen Sie die Lüftungsschlitze und die Oberflächen der Maschine mit einem Pinsel, Handfeger oder trockenen Lappen. Benutzen Sie zur Reinigung keine Flüssigkeiten.

Sägekette ölen



Reinigen und ölen Sie die Kette regelmäßig. Dadurch halten Sie die Kette scharf und erreichen eine optimale Maschinenleistung. Bei Schäden aufgrund unzureichender Wartung der Sägekette erlischt der Garantieanspruch. Entnehmen Sie die Akkus und benutzen Sie schnittfeste Hand-

schuhe, wenn Sie mit der Kette oder mit dem Schwert hantieren.

- Ölen Sie die Kette nach der Reinigung, nach 10-stündigem Einsatz oder mindestens einmal pro Woche, je nachdem was zuerst eintrifft.
- Vor dem Ölen muss das Schwert, insbesondere die Zahnung des Schwertes gründlich gereinigt werden. Benutzen Sie hierzu einen Handfeger und einen trockenen Lappen.
- Ölen Sie die einzelnen Kettenglieder mit Hilfe einer Ölspritze mit Nadelspitze (im Fachhandel erhältlich). Tragen Sie einzelne Öltropfen auf die Gelenke und auf die Zahnschneiden der einzelnen Kettenglieder auf.

Schneidzähne schärfen



Eine falsch geschärfte Sägekette erhöht die Rückschlaggefahr! Benutzen Sie schnittfeste Handschuhe, wenn Sie mit der Kette oder mit dem Schwert hantieren.



Eine scharfe Kette gewährleistet eine optimale Schnittleistung. Sie frisst sich mühelos durch das Holz und hinterlässt große, lange Holzspäne. Eine Sägekette ist stumpf, wenn Sie die Schneidausrüstung durch das Holz drücken müssen und die Holzspäne sehr klein sind. Bei einer sehr stumpfen Sägekette fallen überhaupt keine Späne, sondern nur Holzstaub an.

- Die sägenden Teile der Kette sind die Schneidglieder, die aus einem Schneidezahn und einer Tiefenbegrenznase bestehen. Der Höhenabstand zwischen diesen beiden bestimmt die Schärfentiefe.

- Beim Schärfen der Schneidezähne müssen folgende Werte berücksichtigt werden:



- Schärfwinkel (30°)
- Brustwinkel (85°)
- Dachwinkel (60°)
- Schärfentiefe (0,65 mm)
- Rundfeilendurchmesser (4,0 mm)



Abweichungen von den Maßangaben der Schneidengeometrie können zu einer Erhöhung der Rückschlagneigung der Maschine führen. Erhöhte Unfallgefahr!

Zum Schärfen der Kette sind Spezialwerkzeuge erforderlich, die gewährleisten, dass die Messer im richtigen Winkel und in der richtigen Tiefe geschärft sind. Für den unerfahrenen Benutzer von Kettensägen empfehlen wir, die Sägekette von einem Fachmann oder von einer Fachwerkstatt schärfen zu lassen. Wenn Sie sich das Schärfen der Kette zutrauen, können Sie die Werkzeuge z. B. von Parkside erwerben (z. B. Kettenschärfgerät).



1. Zum Schärfen sollte die Kette straff gespannt sein, um ein richtiges Schärfen zu ermöglichen.
2. Zum Schärfen ist eine Rundfeile mit 4,0 mm Durchmesser erforderlich.



Andere Durchmesser beschädigen die Kette und können zu einer Gefährdung beim Arbeiten führen!

3. Schärfen Sie nur von innen nach außen. Führen Sie die Feile von der Innenseite des Schneidezahns nach außen.

Heben Sie die Feile ab, wenn Sie diese zurückziehen.

4. Schärfen Sie zuerst die Zähne einer Seite. Drehen Sie dann das Gerät um und schärfen Sie die Zähne der anderen Seite.
5. Die Kette ist abgenutzt und muss gegen eine neue Sägekette ersetzt werden, wenn nur noch ca. 4 mm des Schneidzahns übrig ist.
6. Nach dem Schärfen müssen alle Schneidglieder gleich lang und breit sein.
7. Nach jedem dritten Schärfen muss die Schärftiefe (Tiefenbegrenzung) geprüft werden und die Höhe mit Hilfe einer Flachfeile nachgefeilt werden. Die Tiefenbegrenzung sollte um ca. 0,65 mm gegenüber dem Schneidzahn zurückstehen. Runden Sie nach dem Zurücksetzen die Tiefenbegrenzung nach vorne etwas ab.

Kettenspannung einstellen

Das Einstellen der Kettenspannung ist im Kapitel „Montage - Sägekette spannen“ beschrieben.

- Schalten Sie das Gerät aus und nehmen Sie die Akkus (16) aus dem Gerät.
- Prüfen Sie regelmäßig die Kettenspannung und stellen Sie diese so oft wie nötig nach. Beim Ziehen an der Sägekette mit 9 N (ca. 1 kg) Zugkraft dürfen Sägekette und Schwert nicht mehr als 2 mm Abstand haben.

Neue Sägekette einlaufen lassen

Bei einer neuen Sägekette verringert sich die Spannkraft nach einiger Zeit. Deshalb müssen Sie nach den ersten 5 Schnitten,

spätestens nach 10 Minuten Sägezeit die Sägekette nachspannen.



Zugelassene Sägeketten:
Oregon 90PX056X,
Trilink CL14356TL



Befestigen Sie eine neue Kette nie auf einem abgenutzten Kettenritzel oder auf einem beschädigten oder abgenutzten Schwert. Die Kette könnte abspringen oder reißen. Schwere Verletzungen können die Folge sein.



Swert warten



Benutzen Sie schnittfeste Handschuhe, wenn Sie mit der Kette oder mit dem Schwert hantieren.

1. Schalten Sie das Gerät aus und nehmen Sie die Akkus (A 16) aus dem Gerät.
2. Nehmen Sie die Kettenradabdeckung (13), die Sägekette (6) und das Schwert (7) ab.
3. Prüfen Sie das Schwert (7) auf Abnutzung. Entfernen Sie Grate und begradien Sie die Führungsflächen mit einer Flachfeile.



Ist das Schwert beschädigt, tauschen Sie es aus. Zulässige Schwerter: Oregon 164MLE041(112329), Trilink M1431656-1041TL.

4. Reinigen Sie den Ölauslasskanal (H 29), um ein störungsfreies, automatisches Ölen der Sägekette während des Betriebs zu gewährleisten.
5. Montieren Sie Schwert (7), Sägekette (6) und Kettenradabdeckung (13) und spannen Sie die Sägekette.



Bei optimalem Zustand des Ölauslasskanals sprüht die Sägekette wenige Sekunden nach Anlassen des Gerätes automatisch etwas Öl ab.

B Schwert umdrehen



Benutzen Sie schnittfeste Handschuhe, wenn Sie mit der Sägekette oder mit dem Schwert hantieren.

Das Schwert (7) muss ca. alle 10 Arbeitsstunden umgedreht werden, um eine gleichmäßige Abnutzung zu gewährleisten.

1. Schalten Sie das Gerät aus und nehmen Sie die Akkus (A 16) aus dem Gerät.
2. Nehmen Sie die Kettenradabdeckung (13), die Sägekette (6) und das Schwert (7) ab.

3. Drehen Sie das Schwert um seine horizontale Achse und montieren Sie Schwert und Kette wie unter „Sägekette und Schwert montieren“ beschrieben. Beachten Sie dabei die Laufrichtung der Sägekette!



Laufrichtung der Sägekette

Orientieren Sie sich zur Ausrichtung der Sägekette (6) an dem Bildzeichen unterhalb des Kettenritzels (20), wenn das Schwert gedreht wird. Die abgebildete Laufrichtung auf dem Schwert stimmt dann nicht mehr.

Wartungsintervalle

Führen Sie die in der nachfolgenden Tabelle aufgeführten Wartungsarbeiten regelmäßig durch. Durch regelmäßige Wartung Ihres Gerätes wird die Lebensdauer des Gerätes verlängert. Sie erreichen zudem optimale Schnittleistungen und vermeiden Unfälle.

Tabelle Wartungsintervalle:

Maschinenteil	Aktion	Vor jedem Gebrauch	Nach 10 Betriebsstunden
Komponenten der Kettenbremse	Prüfen, bei Bedarf ersetzen	✓	
Kettenritzel (20)	Auf Verschleiß/Einkerbungen prüfen, bei Bedarf ersetzen	✓	
Sägekette (6)	Prüfen, ölen, bei Bedarf nachschleifen oder ersetzen	✓	
Schwert (7)	Prüfen, reinigen, ölen	✓	
Schwert (7)	Schwert umdrehen		✓
Öl-Automatik	Prüfen, bei Bedarf Ölauslasskanal reinigen	✓	

Aufbewahrung

- Reinigen Sie das Gerät vor der Aufbewahrung.
- Bringen Sie den Schwertschutz an.
- Entleeren Sie unbedingt den Öltank vor Betriebspausen von mehreren Wochen, da Bio-Kettenöl verharzen und den Ölauslasskanal (H 29) verstopfen kann. Entsorgen Sie Altöl umweltgerecht (siehe „Entsorgung/Umweltschutz“).

- Bewahren Sie das Gerät an einem frostfreien, trockenen und staubgeschützten Ort auf, außerhalb der Reichweite von Kindern.

Entsorgung/ Umweltschutz

Entleeren Sie den Öltank sorgfältig. Nehmen Sie die Akkus aus dem Gerät und führen Sie Gerät, Altöl, Zubehör und Verpackung einer umweltgerechten Wiederverwertung zu. Entsorgungshinweise zu Akkus und Ladegerät finden Sie in der separaten Betriebsanleitung.



Elektrogeräte gehören nicht in den Hausmüll. Das Symbol der durchgestrichenen Mülltonne bedeutet, dass dieses Produkt am Ende der Nutzungszeit nicht über den Hausmüll entsorgt werden darf.

Zusätzliche Entsorgungshinweise für Deutschland nach Elektro- und Elektronikgerätegesetz:

Das Gerät ist bei eingerichteten Sammelstellen, Wertstoffhöfen oder Entsorgungsbetrieben abzugeben. Zudem sind Vertreiber von Elektro- und Elektronikgeräten sowie Vertreiber von Lebensmitteln zur Rücknahme verpflichtet. LIDL bietet Ihnen Rückgabemöglichkeiten direkt in den Filialen und Märkten an. Rückgabe und Entsorgung sind für Sie kostenfrei.

Beim Kauf eines Neugerätes haben Sie das Recht, ein entsprechendes Altgerät unentgeltlich zurückzugeben. Zusätzlich haben Sie die Möglichkeit, unabhängig vom Kauf eines Neugerätes, unentgeltlich (bis zu drei) Altgeräte abzugeben, die in keiner Abmessung größer als 25 cm sind. Bitte entnehmen Sie vor der Rückgabe Batterien oder Akkumulatoren, die nicht vom Altgerät umschlossen sind, sowie Lampen, die

zerstörungsfrei entnommen werden können und führen diese einer separaten Sammlung zu.

Richtlinie 2012/19/EU über Elektro- und Elektronik-Altgeräte: Verbrauchte Elektrogeräte müssen getrennt gesammelt und einer umweltgerechten Wiederverwertung zugeführt werden.

Je nach Umsetzung in nationales Recht können Sie folgende Möglichkeiten haben:

- an einer Verkaufsstelle zurückgeben,
- an einer offiziellen Sammelstelle abgeben,
- an den Hersteller/Inverkehrbringer zurücksenden. Die Entsorgung Ihrer defekten, eingesendeten Geräte führen wir kostenlos durch

Nicht betroffen sind den Altgeräten beigefügte Zubehörteile und Hilfsmittel ohne Elektrobestandteile.

Geben Sie das Gerät an einer Verwertungsstelle ab. Die verwendeten Kunststoff- und Metallteile können sortenrein getrennt werden und so einer Wiederverwertung zugeführt werden. Fragen Sie hierzu unser Service-Center.

- Entsorgen Sie Altöl umweltgerecht - geben Sie es an einer Entsorgungsstelle ab. Schütten Sie Altöl nicht in die Kanalisation oder in den Abfluss.



Werfen Sie den Akku nicht in den Hausmüll, ins Feuer (Explosionsgefahr) oder ins Wasser. Beschädigte Akkus können der Umwelt und ihrer Gesundheit schaden, wenn giftige Dämpfe oder Flüssigkeiten austreten.

Entsorgen Sie Akkus nach den lokalen Vorschriften. Defekte oder verbrauchte Akkus müssen gemäß Richtlinie 2006/66/EG

recycelt werden. Geben Sie Akkus an einer Altbatteriesammelstelle ab, wo sie einer umweltgerechten Wiederverwertung zugeführt werden. Fragen Sie hierzu Ihren lokalen Müllentsorger oder unser Service-Center.

Entsorgen Sie Akkus im entladenen Zustand. Wir empfehlen die Pole mit einem Klebestreifen zum Schutz vor einem Kurzschluss abzudecken. Öffnen Sie den Akku nicht.

A Fehlersuche

Problem	Mögliche Ursache	Fehlerbehebung
Gerät startet nicht	Akkus (16) leer oder nicht eingesetzt	Akku-Ladezustand prüfen, ggf. Reparatur durch Elektrofachmann
	Ein-/Ausschalter (2) defekt	Reparatur durch Kundendienst
	Motor defekt	Reparatur durch Kundendienst
Kette dreht sich nicht und Warnton ertönt	Kettenbremse (5) blockiert	Kettenbremse überprüfen, evtl. Kettenbremse lösen
	Sägekette (6)	
Schlechte Schneidleistung	Sägekette (6) falsch montiert	Sägekette richtig montieren
	Sägekette (6) stumpf	Schneidzähne schärfen oder neue Kette aufziehen
	Kettenspannung ungenügend	Kettenspannung überprüfen
Gerät läuft schwer, Kette springt ab	Kettenspannung ungenügend	Kettenspannung überprüfen
Kette wird heiß, Rauchentwicklung beim Sägen, Verfärbung der Schiene	Zu wenig Kettenöl	Ölstand prüfen und ggf. Kettenöl nachfüllen, Öl-Automatik prüfen und ggf. Ölauslasskanal reinigen oder Reparatur durch Kundendienst

A Ersatzteile/Zubehör

Ersatzteile und Zubehör erhalten Sie unter www.grizzlytools.shop

Sollten Sie Probleme mit dem Bestellvorgang haben, verwenden Sie bitte das Kontaktformular. Bei weiteren Fragen wenden Sie sich an das „Service-Center“ (siehe Seite 69).

Position Betriebsanleitung	Position Explosionszeichnung	Bezeichnung	Bestell-Nr.
6	62	Sägekette	30091626
7	61	Schwert	30091627
9	1-3	Öltankdeckel	91105831
13	64-74	Kettenradabdeckung	91105837
15	63	Schwertschutz	91104372

Garantie

Sehr geehrte Kundin, sehr geehrter Kunde, Sie erhalten auf dieses Gerät 5 Jahre Garantie ab Kaufdatum.

Im Falle von Mängeln dieses Gerätes stehen Ihnen gegen den Verkäufer des Gerätes gesetzliche Rechte zu. Diese gesetzlichen Rechte werden durch unsere im Folgenden dargestellte Garantie nicht eingeschränkt.

Garantiebedingungen

Die Garantiefrist beginnt mit dem Kaufdatum. Bitte bewahren Sie den Originalkassenbon gut auf. Diese Unterlage wird als Nachweis für den Kauf benötigt.

Tritt innerhalb von fünf Jahren ab dem Kaufdatum dieses Gerätes ein Material- oder Fabrikationsfehler auf, wird das Gerät von uns – nach unserer Wahl – für Sie kostenlos repariert oder ersetzt. Diese Garantieleistung setzt voraus, dass innerhalb der Fünf-Jahres-Frist das defekte Gerät und der Kaufbeleg (Kassenbon) vorgelegt und schriftlich kurz beschrieben wird, worin der Mangel besteht und wann er aufgetreten ist.

Wenn der Defekt von unserer Garantie gedeckt ist, erhalten Sie das reparierte oder ein neues Gerät zurück. Mit Reparatur oder Austausch des Gerätes beginnt kein neuer Garantiezeitraum.

Garantiezeit und gesetzliche Mängelansprüche

Die Garantiezeit wird durch die Gewährleistung nicht verlängert. Dies gilt auch für ersetzte und reparierte Teile. Eventuell schon beim Kauf vorhandene Schäden und Mängel müssen sofort nach dem Auspacken gemeldet werden. Nach Ablauf der Garantiezeit anfallende Reparaturen sind kostenpflichtig.

Garantieumfang

Das Gerät wurde nach strengen Qualitätsrichtlinien sorgfältig produziert und vor Anlieferung gewissenhaft geprüft.

Die Garantieleistung gilt für Material- oder Fabrikationsfehler. Diese Garantie erstreckt sich nicht auf Geräteteile, die normaler Abnutzung ausgesetzt sind und daher als Verschleißteile angesehen werden können (z. B. Sägekette) oder für Beschädigungen an zerbrechlichen Teilen (z. B. Schalter). Diese Garantie verfällt, wenn das Gerät beschädigt, nicht sachgemäß benutzt oder nicht gewartet wurde. Für eine sachgemäße Benutzung des Gerätes sind alle in der Betriebsanleitung aufgeführten Anweisungen genau einzuhalten. Verwendungszwecke und Handlungen, von denen in der Betriebsanleitung abgeraten oder vor denen gewarnt wird, sind unbedingt zu vermeiden.

Das Gerät ist lediglich für den privaten und nicht für den gewerblichen Gebrauch bestimmt. Bei missbräuchlicher und unsachgemäßer Behandlung, Gewaltanwendung und bei Eingriffen, die nicht von unserer autorisierten Service-Niederlassung vorgenommen wurden, erlischt die Garantie.

Abwicklung im Garantiefall

Um eine schnelle Bearbeitung Ihres Anliegens zu gewährleisten, folgen Sie bitte den folgenden Hinweisen:

- Bitte halten Sie für alle Anfragen den Kassenbon und die Artikelnummer (IAN 497671_2204) als Nachweis für den Kauf bereit.
- Die Artikelnummer entnehmen Sie bitte dem Typenschild.
- Sollten Funktionsfehler oder sonstige Mängel auftreten, kontaktieren Sie zunächst die nachfolgend benannte Serviceabteilung **telefonisch** oder per

E-Mail. Sie erhalten dann weitere Informationen über die Abwicklung Ihrer Reklamation.

- Ein als defekt erfasstes Gerät können Sie, nach Rücksprache mit unserem Kundenservice, unter Beifügung des Kaufbelegs (Kassenbons) und der Angabe, worin der Mangel besteht und wann er aufgetreten ist, für Sie portofrei an die Ihnen mitgeteilte Service-Anschrift übersenden. Um Annahmeprobleme und Zusatzkosten zu vermeiden, benutzen Sie unbedingt nur die Adresse, die Ihnen mitgeteilt wird. Stellen Sie sicher, dass der Versand nicht unfrei, per Sperrgut, Express oder sonstiger Sonderfracht erfolgt. Senden Sie das Gerät bitte inkl. aller beim Kauf mitgelieferten Zubehörteile ein und sorgen Sie für eine ausreichend sichere Transportverpackung.

Reparatur-Service

Sie können Reparaturen, **die nicht der Garantie unterliegen**, gegen Berechnung von unserer Service-Niederlassung durchführen lassen. Sie erstellt Ihnen gerne einen Kostenvoranschlag.

Wir können nur Geräte bearbeiten, die ausreichend verpackt und frankiert eingeschickt wurden.

Achtung: Bitte senden Sie Ihr Gerät gereinigt und mit Hinweis auf den Defekt an unsere Service-Niederlassung.

Nicht angenommen werden unfrei - per Sperrgut, Express oder mit sonstiger Sonderfracht - eingeschickte Geräte.

Die Entsorgung Ihrer defekten, eingesendeten Geräte führen wir kostenlos durch.

Service-Center

DE Service Deutschland
Tel.: 0800 54 35 111
E-Mail: grizzly@lidl.de
IAN 497671_2204

AT Service Österreich
Tel.: 0820 201 222
(0,15 EUR/Min.)
E-Mail: grizzly@lidl.at
IAN 497671_2204

CH Service Schweiz
Tel.: 0800 56 44 33
E-Mail: grizzly@lidl.ch
IAN 497671_2204

Importeur

Bitte beachten Sie, dass die folgende Anschrift keine Serviceanschrift ist. Kontaktieren Sie zunächst das oben genannte Service-Center.

Grizzly Tools GmbH & Co. KG
Stockstädter Straße 20
63762 Großostheim
DEUTSCHLAND
www.grizzlytools.de



Traducción de la Declaración de conformidad CE original

Mediante la presente declaramos que

**Motosierra recargable 40 V
de la serie PPKSA 40-Li A1**

Número de serie 000001 - 085000

corresponde a las siguientes Directivas de la UE corrientes en su respectiva versión vigente:

**2006/42/EC • 2014/30/EU • 2000/14/EC & 2005/88/EC
2011/65/EU* & (EU) 2015/863**

dispositivo incl. batería inteligente Smart PAPS 204 A1/Smart PAPS 208 A1: 2014/53/EU

Para garantizar la conformidad, se aplicaron las siguientes normas armonizadas, así como las normas y regulaciones nacionales:

**EN 62841-1:2015 • EN 62841-4-1:2020 • EN ISO 12100:2010
EN IEC 55014-1:2021 • EN IEC 55014-2:2021 • EN IEC 63000:2018
dispositivo incl. batería inteligente Smart PAPS 204 A1/Smart PAPS 208 A1:
EN 301 489-1 V2.2.3:2019 • Draft EN 301 489-17 V3.2.5:2022
EN 300 328 V2.2.2:2019 • EN 50663:2017**

Además, se confirma, en conformidad con la Directriz de emisión de ruidos 2000/14/EC:

Nivel de potencia acústica:

garantizado: 105 dB

medido: 102,3 dB

Procedimiento de evaluación de conformidad aplicado según indicación en anexo VI / 2000/14/EC

Entidad de registro: NB 0123 · TÜV SÜD Product Service GmbH · Zertifizierstelle · Ridlerstraße 65 · 80339 München · Deutschland

Certificad de tipo N°: M6A 036607 1106 Rev. 00

El fabricante es el único responsable de expedir esta Declaración de Conformidad:



Grizzly Tools GmbH & Co. KG
Stockstädter Straße 20
63762 Großostheim
Germany
30.12.2022

Christian Frank
A poderado de documentación

* El objeto de la declaración arriba descrito cumple con las directrices de la Directiva 2011/65/UE del Parlamento Europeo y del Consejo de 8 de junio de 2011 sobre restricciones a la utilización de determinadas sustancias peligrosas en aparatos eléctricos y electrónicos.



Original-EG-Konformitätserklärung

Hiermit bestätigen wir, dass die
Akku-Kettensäge 40 V
Modell PPKSA 40-Li A1
Seriennummer 000001 - 085000

folgenden einschlägigen EU-Richtlinien in ihrer jeweils gültigen Fassung entspricht:

2006/42/EG • 2014/30/EU • 2000/14/EG & 2005/88/EG
2011/65/EU* & (EU) 2015/863
Gerät inkl. Smart-Akku Smart PAPS 204 A1/Smart PAPS 208 A1: 2014/53/EU

Um die Übereinstimmung zu gewährleisten, wurden folgende harmonisierte Normen sowie nationale Normen und Bestimmungen angewendet:

EN 62841-1:2015 • EN 62841-4-1:2020 • EN ISO 12100:2010
EN IEC 55014-1:2021 • EN IEC 55014-2:2021 • EN IEC 63000:2018
Gerät inkl. Smart-Akku Smart PAPS 204 A1/Smart PAPS 208 A1:
EN 301 489-1 V2.2.3:2019 • Draft EN 301 489-17 V3.2.5:2022
EN 300 328 V2.2.2:2019 • EN 50663:2017

Zusätzlich wird entsprechend der Geräuschemissionsrichtlinie 2000/14/EG bestätigt:
Schallleistungspegel
garantiert: 105 dB
gemessen: 102,3 dB
Angewendetes Konformitätsbewertungsverfahren
entsprechend Anhang VI /2000/14/EG
Gemeldete Stelle: NB 0123 · TÜV SÜD Product Service GmbH · Zertifizierstelle ·
Ridlerstraße 65 · 80339 München · Deutschland
Baumusterbescheinigungs-Nr.: M6A 036607 1106 Rev. 00

Die alleinige Verantwortung für die Ausstellung dieser Konformitätserklärung trägt der Hersteller:

CE Grizzly Tools GmbH & Co. KG
Stockstädter Straße 20
63762 Großostheim
Germany
30.12.2022

Christian Frank
Dokumentationsbevollmächtigter

* Der oben beschriebene Gegenstand der Erklärung erfüllt die Vorschriften der Richtlinie 2011/65/EU des Europäischen Parlaments und des Rates vom 8. Juni 2011 zur Beschränkung der Verwendung bestimmter gefährlicher Stoffe in Elektro- und Elektronikgeräten.

20221219_rev02_sh

Plano de explosión Explosionszeichnung

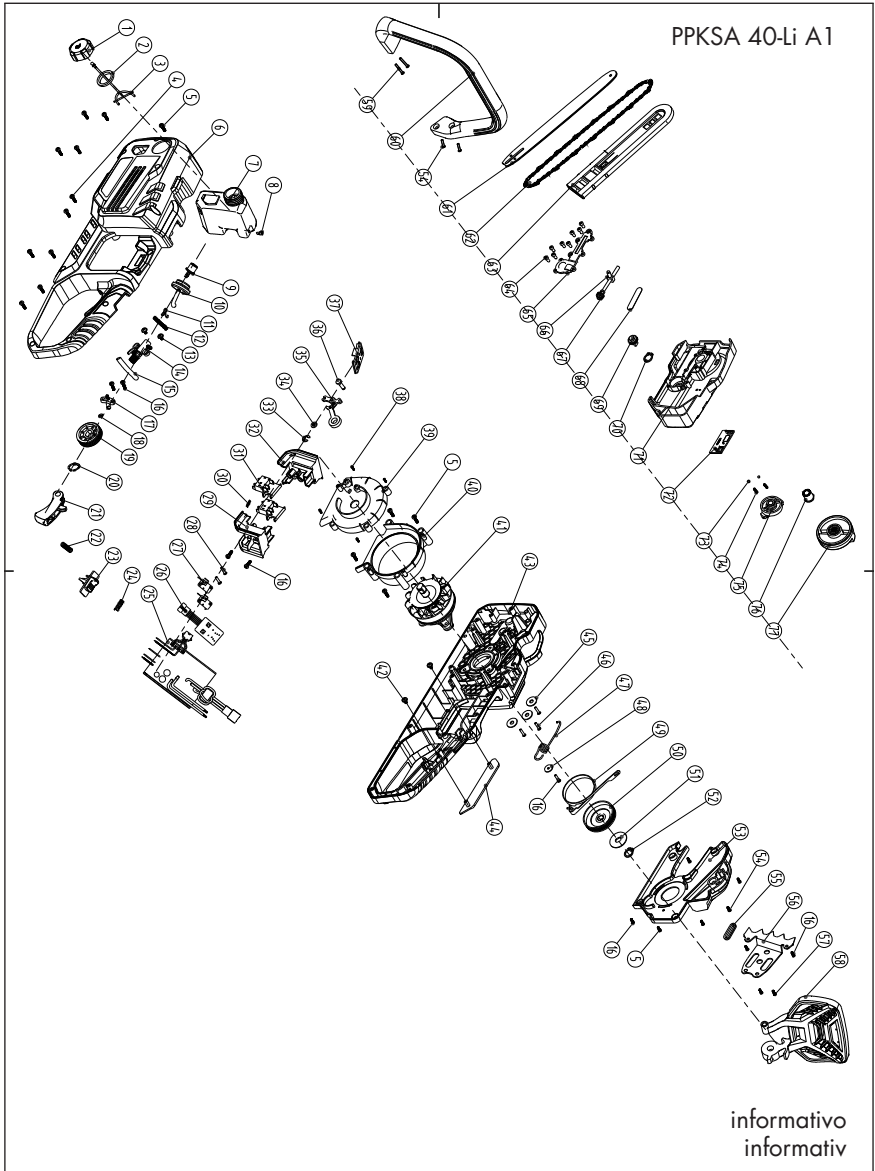

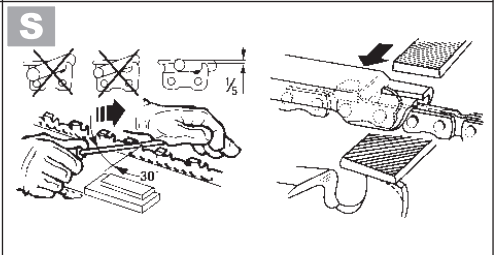
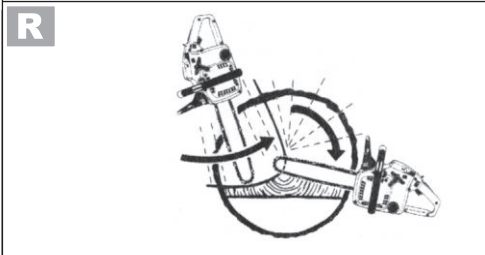
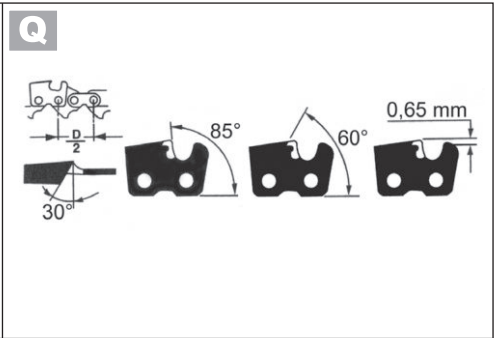
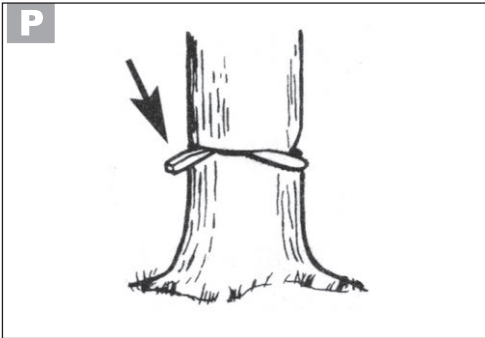

GRIZZLY TOOLS GMBH & CO. KG

Stockstädter Straße 20

63762 Großostheim

GERMANY

Estado de las informaciones :

Stand der Informationen: 12/2022

Ident.-No.: 72031657122022-ES



IAN 497671_2204

ES