

OWIM GmbH & Co. KG
Stiftsbergstraße 1
74167 Neckarsulm
GERMANY

Model No.: HG13070
Version: 04/2025

IAN 479684_2410





20V / 12V SITE RADIO PBR F10 A1

GB

20V / 12V SITE RADIO

Operation and safety notes

SI

20 V / 12 V BATERIJSKI RADIO ZA GRADBIŠČE

Navodila za upravljanje in varnostna opozorila

DE AT CH

20 V / 12 V AKKU-BAUSTELLENRADIO

Bedienungs- und Sicherheitshinweise

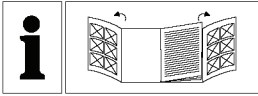

GB	Operation and safety notes	Page	5
SI	Navodila za upravljanje in varnostna opozorila	Stran	24
DE/AT/CH	Bedienungs- und Sicherheitshinweise	Seite	44

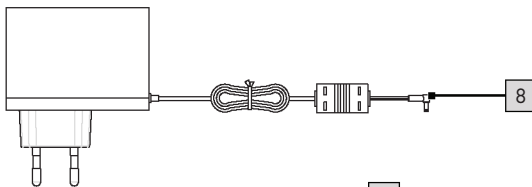
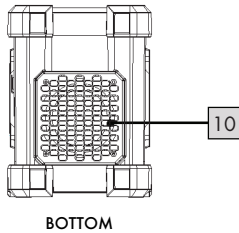
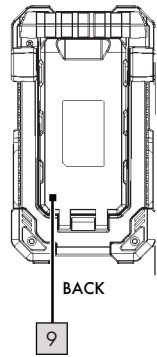
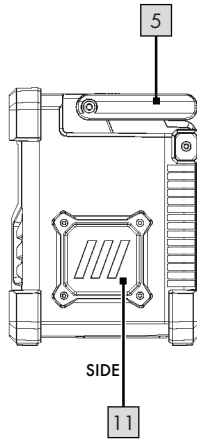
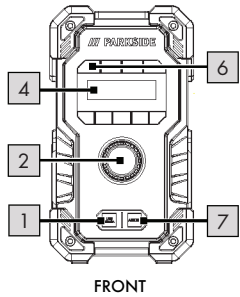
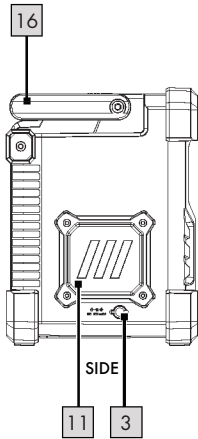
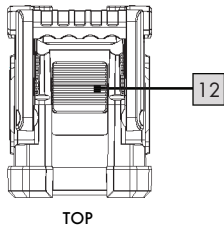

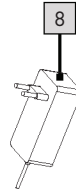
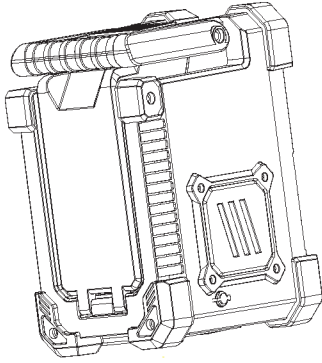
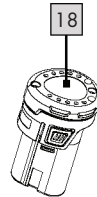
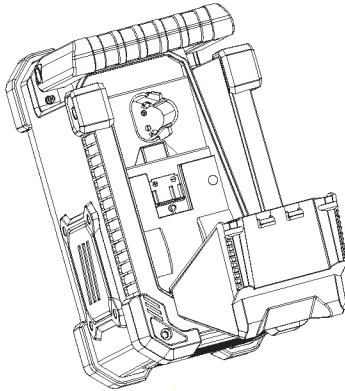
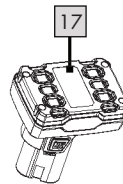
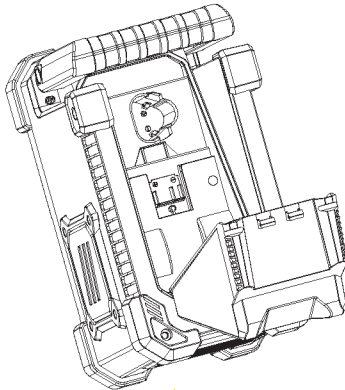
A**B****C**

D

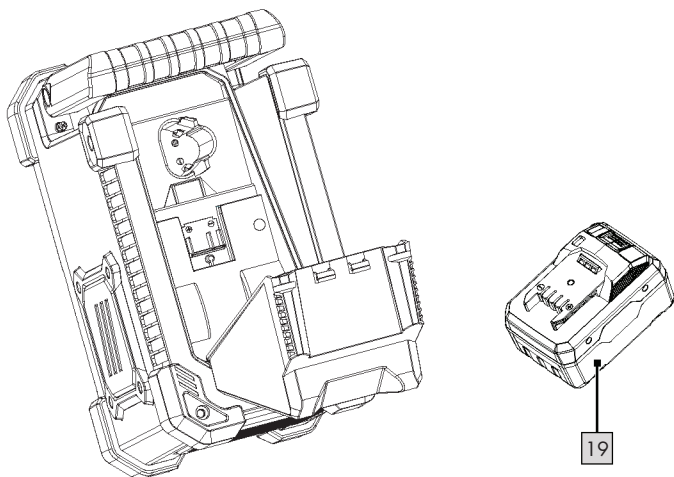

E

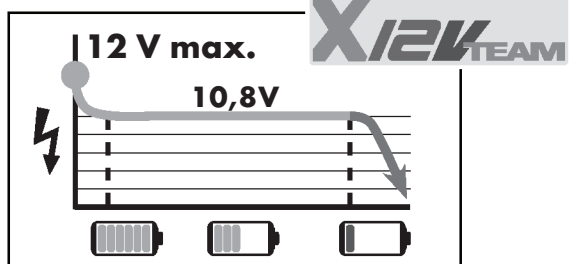
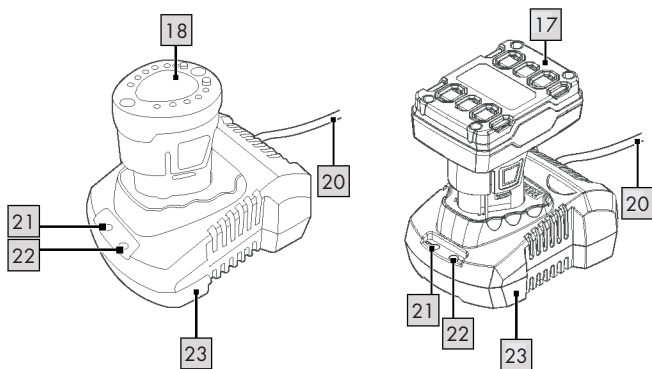

F

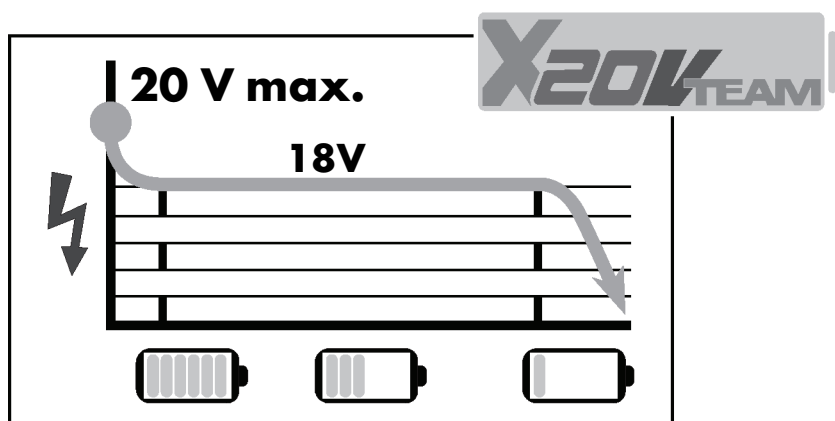
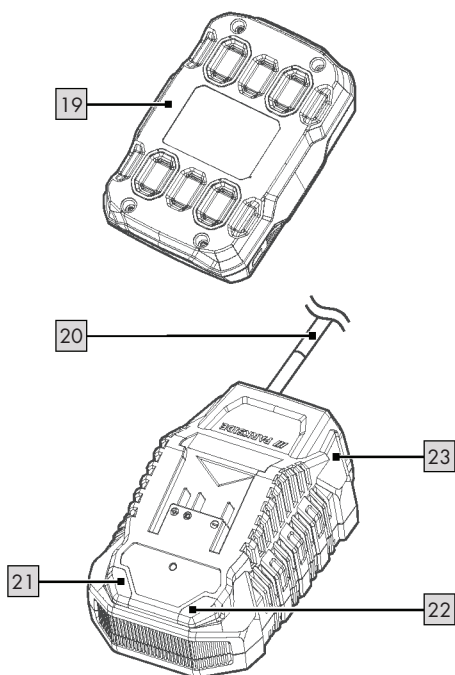















Warnings and symbols used	Page	7
Introduction	Page	8
Intended use	Page	8
Trademark notices	Page	8
Scope of delivery	Page	8
Part description	Page	8
Technical data	Page	9
Recommended Battery pack and Battery charger*	Page	10
Safety	Page	11
Safety instructions for built- in rechargeable batteries (Battery not included)	Page	13
Before use	Page	14
Installation and power supply:	Page	14
Power up this product via AC power adapter (fig. A)	Page	15
Power up this product via 12/20V rechargeable battery (see fig B to fig. D) .	Page	15
Using the product	Page	16
Power ON/OFF	Page	16
Setting the volume	Page	16
Switching playback mode	Page	17
Operating as a radio (FM)	Page	17
Station search (FM).....	Page	17
Saving stations to the preset list	Page	17
Retrieving stored stations from the preset list	Page	17
Retrieving station information.....	Page	17
Special settings for FM	Page	17
Scan settings	Page	17
Audio settings.....	Page	18
AUX-In operation	Page	18
Connecting via 3.5 mm jack socket on the front of the device	Page	18
Playback from a USB stick	Page	18

Connecting via USB	Page	18
Pausing/continuing playback	Page	18
Selecting tracks	Page	18
Activating/deactivating Random / Repeat mode	Page	18
Operating via Bluetooth®	Page	18
Connecting via Bluetooth®	Page	18
Pausing/continuing playback	Page	18
Selecting tracks	Page	19
TWS – True Wireless Stereo	Page	19
System settings for all modes	Page	19
Setting the backlighting	Page	19
Setting the date/time	Page	19
Setting the language.	Page	20
Restoring factory settings.	Page	20
Software version.	Page	20
Clean appliance	Page	20
Storage during non use.	Page	20
Troubleshooting	Page	20
Disposal	Page	21
Simplified EU declaration of conformity	Page	22
Warranty	Page	22
Warranty claim procedure.	Page	23
Service	Page	23

Warnings and symbols used

The following warnings are used in the instruction manual, short manual, on the packaging, on the product, and on the power adaptor:

	<p>DANGER! This symbol with the signal word “DANGER” indicates a hazard with a high level of risk which, if not avoided, will result in serious injury or death.</p>		Alternating current / voltage
			Polarity of barrel connector
	<p>WARNING! This symbol with the signal word “WARNING” indicates a hazard with a medium level of risk which, if not avoided, could result in serious injury or death.</p>	---	Direct current / voltage
			This symbol refers to the special rule of conduct associated with children.
	<p>CAUTION! This symbol with the signal word “CAUTION” indicates a hazard with a low level of risk which, if not avoided, could result in minor or moderate injury.</p>		Symbol for a Protection Class II product
			Use the product in dry indoor spaces only.
	<p>ATTENTION! This symbol with the signal word “ATTENTION” indicates possible property damage.</p>		<p>WARNING! EXPLOSION HAZARD! A warning with this symbol and word “WARNING! EXPLOSION HAZARD” indicates the potential threat of explosion. Failure to observe this warning may result in serious or fatal injuries and potential property damage. Follow the instructions in this warning to prevent serious injuries, a danger to life or property damage!</p>
	<p>NOTE: This symbol with the signal word “NOTE” provides additional useful information.</p>		
	<p>This mandatory sign indicates to wear suitable protective gloves! Follow the instructions of this warning to avoid hand injuries caused by objects or contact with hot or chemical materials.</p>		<p>CE mark indicates conformity with relevant EU directives applicable for this product.</p>
	<p>This symbol means that the operating instructions must be observed before using the product.</p>		<p>Safety information Instructions for use</p>

20V / 12V SITE RADIO

● Introduction

We congratulate you on the purchase of your new product. You have chosen a high quality product. The instructions for use are part of the product. They contain important information concerning safety, use and disposal. Before using the product, please familiarise yourself with all of the safety information and instructions for use. Only use the product as described and for the specified applications. If you pass the product on to anyone else, please ensure that you also pass on all the documentation with it.

● Intended use

This 20V / 12V SITE RADIO (hereinafter referred to as “product”) is a consumer electronic intended to render audio transmitted via Bluetooth® or a 3.5 mm jack lead connection.

Any other use is considered improper. Any claims resulting from improper use or due to unauthorised modification of the speaker will be considered unwarranted. Any such use is at your own risk.

The product is not intended for commercial use.

● Trademark notices

- USB® is a registered trademark of USB Implementers Forum, Inc.
- The Bluetooth® word mark and logos are registered trademarks owned by Bluetooth® SIG, Inc. and any, use of such marks by OWIM GmbH & Co. KG is under license.
- The Parkside trademark and trade name is the property of their respective owners.
- Any other names and products are trademarks or registered trademarks of their respective owners.

● Scope of delivery

- Remove all packaging material and check the contents of the packaging for completeness. Please contact the dealer if parts are missing or damaged.

1 20V / 12V Site Radio

1 Power adaptor

1 AUX cable

1 Short manual

1 Quick start guide

● Part description

- 1 USB-A port
- 2 Volume/ Tuning control/ Select Knob
- 3 DC input socket with silicon cover
- 4 LCD display
- 5 Antenna
- 6 Power ON/OFF button
- 7 AUX in socket
- 8 AC/DC adaptor
- 9 Battery compartment cover
- 10 Passive radiator
- 11 Speaker
- 12 Battery compartment locker
- 13 AUX cable
- 14 Quick Start Guide
- 15 Short manual
- 16 Handle
- 17 12 V battery pack*
- 18 12 V battery pack*
- 19 20 V battery pack*
- 20 Power cord with power plug
- 21 Charge status indication light-green
- 22 Charge status indication light-red
- 23 Battery charger*

* Battery pack and battery charger are not included.

● Technical data

20V / 12V Site Radio

FM reception range:	87.5 to 108 MHz
Station memory:	30 (FM)
DC input:	12 V --- , 2 A, 24.0 W ◆◆◆
USB-A output:	5 V --- , 2 A
Parkside 12V/20V battery input:	12 V --- 20 V ---
Audio output:	2 x 5 W RMS
AUX-in jack:	3.5 mm jack plug
Dimensions:	Approx. 225 x 170 x 305 mm (W x D x H)
Weight:	Approx. 3.1 kg (without battery)
Ingress protection:	IP44
Operating conditions:	0°C – 45°C, 40 % – 85 % rel. humidity
Storage temperature:	-10°C – 60°C
Operation time: (At medium volume)	Approx. 5 hours with 12 V battery 2Ah Approx. 10 hours with 12 V battery 4Ah Approx. 10 hours with 20 V battery 4Ah
Wireless standard:	Bluetooth® 5.3
Frequency band:	2400 MHz – 2483.5 MHz
Max. transmitted power:	<10dBm
Bluetooth® range:	Approx. 10m
Bluetooth® protocols:	
AVRCP (remotely controls key audio functions via mobile phone), A2DP (wireless audio transmission)	

AC-DC adaptor

Description	Value
AC-DC adaptor Description	OWIM GmbH & Co. KG HRA 721742
Distributor:	Stiftsbergstraße 1, 74167 Neckarsulm, GERMANY
Manufacturer's name or trade mark, commercial registration number and address:	Huizhou Guoaotong Technology Co., Ltd
Model identifier:	GA-0061202000V
Input voltage and current:	100 – 240 V~, 0.8 A
Input AC frequency:	50/60 Hz
Output voltage DC:	12.0 V --- , 2.0 A
Output power:	24.0 W
Average active efficiency:	86.5 %
Efficiency at low load (10 %):	82.1 %
No-load power consumption:	0.065 W
Protection class:	II / \square
Operating conditions:	0 – 35 °C, 40 to 85 % rel. humidity
Storage temperature:	-10 – 60 °C
Dimensions:	70 x 30 x 87 mm (W x D x H)
Weight:	123 g

● Recommended Battery pack and Battery charger*

12V battery pack*

Battery packs

Model number: **PARK 12 A4**

Type: Lithium ion

Rated voltage: 12 V 

Capacity: 2000 mAh

Number of cells: 3

Model number: **PARK 12 B4**

Type: Lithium ion

Rated voltage: 12 V 

Capacity: 4000 mAh

Number of cells: 6

12V Battery charger*

Battery charger

Model number: **PLGK 12 A2**

Input

Rated voltage: 220 – 240V~
50 – 60Hz

Rated power: 50 W

Output

Rated voltage: 12 V 

Rated current: 2.4 A

Device fuse: T2A / 

Protection class: II / 

Model number: **PDSLK 12 A1**

Input

Rated voltage: 220 – 240V~
50 – 60Hz

Rated power: 150 W

Output 1

Rated voltage: 12 V 

Rated current: 4.5 A

Output 2

Rated voltage: 12 V 

Rated current: 4.5 A

Device fuse: T3.15A / 

Protection class: II / 

⚠ ATTENTION! This charger is only designed for charging the battery pack types:

Parkside 12 V battery pack

PARK 12 A4 2.0 Ah 3 cells

PARK 12 B4 4.0 Ah 6 cells

*** Battery pack and battery charger are not included.**

20 V battery pack*

Battery pack PAP 20 B3

Type: Lithium-Ion

Rated voltage: 20 V  max

Capacity: 4.0 Ah

Energy value: 80 Wh

Number of cells: 10

20 V battery Charger*

Rapid battery charger PLG 20 C3

Input:

Rated voltage: 230 – 240 V~

Rated frequency: 50 Hz

Rated power: 120 W

Fuse (internal): 3.15 A / 

*** Battery pack and battery charger are not included.**

⚠ Only used the battery sources specified in the user manual.

⚠ CAUTION! Risk of fire or explosion if the battery is replaced by an incorrect type.



Safety

This chapter provides important safety information for handling the product. Improper use can result in personal injury and property damage. Before using the product, please familiarise yourself with all of the safety instructions and instructions for use! When passing this product on to others, please also include all the documents!

DANGER!

- **DANGER TO LIFE AND RISK OF ACCIDENT FOR INFANTS AND CHILDREN!**

DANGER!

- **RISK OF SUFFOCATION!**



Packaging material (i.e film or polystyrene) should not be used to play with. Always keep children away from the packaging material. The packaging material is not a toy.

- This product can be used by children aged from 8 years and above and persons with reduced physical, sensory or mental capabilities or lack of experience and knowledge if they have been given supervision or instruction concerning use of the product in a safe way and understand the hazards involved. Children shall not play with the product. Cleaning and user maintenance shall not be made by children without supervision. The product is not a toy.

ATTENTION! RISK OF DAMAGE

- **Check that the product is secured properly.** There is a risk of injury if the device falls down.
- This product does not contain any parts which can be serviced by the user.

- Check the product before every use! Discontinue use if any damage to the product or the charging cable is detected!
- If you notice anything unusual during use (e.g. unusual noise, strange odour or smoke), switch the product off immediately and disconnect all cables. Do not use the product anymore.
- Sudden temperature changes may cause condensation inside the product. In this case, allow the product to acclimatise for some time before using it again.
- Do not place burning candles or open fire on or next to the product.
- Do not use the product near heat sources such as radiators or other devices emitting heat!
- Do not throw the product into fire and do not expose to high temperatures.
- Do not leave the product inside a vehicle on a hot day. High temperatures can cause irreversible damage to the product, and in some cases even cause it to combust.
- The product must not be exposed to dripping or splashing water when the cover is open.

WARNING! EXPLOSION HAZARD!

- Do not throw the product into fire and do not expose to high temperatures.
- Never open the housing of the product as there is a risk of explosion! The product has no internal parts requiring maintenance.

RISK OF ELECTRIC SHOCK!

-  **WARNING!** Risk of electric shock! Never open the housing of the product or of the power adaptor. In case of malfunction, repairs are to be conducted by qualified personnel only.

⚠ WARNING! Protect the product and the power adaptor from dripping and splashing water. Do not place containers filled with liquids (such as vases or drinks) on or near the product or the power adaptor. Do not immerse any product components in liquids. Never hold the product under running water.

- To avoid fire, do not place burning candles on or near the product.
- **WARNING!** Do not touch the power adaptor with wet hands.
- **CAUTION!** Never use a damaged product. If you notice any damage, disconnect the power adaptor immediately from the mains network. Contact your retailer if the product is damaged.
- Always turn the product off before disconnecting it from the power supply.
- Only use this product with the supplied power adaptor. Only use the supplied power adaptor with this product. Contact your retailer if the power adaptor is damaged. Refer to the technical data of this product.
- To avoid damaging the cord, do not place any objects on it or chafe it on sharp edges. Keep it away from hot surfaces and open flames as well.
- Lay out the cord in such a way that no unintentional pulling or tripping over is possible. Keep the power adaptor and its cord out of reach of children.
- When disconnecting the power adaptor from the electrical outlet, do not pull by the connection cord but by the power adaptor.
- Do not wrap the connection cord around the product.
- Connect the power adaptor to an electrical outlet that is always easily reachable so that in case of an emergency the plug can be unplugged immediately.

- Pull the power adaptor out of the power supply to completely disconnect the product from the mains network.
- The power adaptor continues to draw a small amount of electricity, even without the radio being operated, as long as the power adaptor is connected to the power supply. To completely switch off the power adaptor, it must be disconnected from the mains network.
- Do not subject the product to physical shock or strong vibrations.
- If smoke or unusual sounds are observed, immediately unplug the power adaptor from the power supply.
- The power adaptor shall not be covered.
- Disconnect the power adaptor from the power supply when the product is not in use and before cleaning.
- Let the product dry completely before connecting it to the mains supply and before storage. Allow the product to cool down completely before storage.
- Do not insert any foreign objects into the product.
- Do not expose the product to high temperatures (e.g. in the direct vicinity of a heater).

⚠ WARNING!

Wireless interference?

Switch the product off on airplanes, in hospitals, service rooms, or near medical electronic systems. The wireless signals transmitted could impact the functionality of sensitive electronics. Keep the product at least 20 cm from pacemakers or implantable cardioverter defibrillators, as the electromagnetic radiation may impair the functionality of pacemakers. The radio waves transmitted could cause interference in hearing aids. Do not place the product near flammable gasses or potentially explosives areas (e.g. paint shops) with the wireless components on, as the radio waves emitted can cause explosions and fire.

i NOTE: When using the product it is recommended that ALL cables (USB / AUX) are less than 3 meters in length to avoid any interference.

⚠ ATTENTION!

The range of the radio waves varies by environmental conditions. In the event of wireless data transmission, unauthorised third parties receiving the data cannot be excluded. The OWIM GmbH & Co. KG is not responsible for interference with radios or televisions due to unauthorised modification of the device. The OWIM GmbH & Co. KG further assumes no liability for using or replacing cables and devices not distributed by OWIM. The user of the device is fully responsible for correcting interference caused by such unauthorised modification of the device, as well as replacement of such devices.



Safety instructions for built-in rechargeable batteries (Battery not included)

- If liquids leak from the product, these may not come into contact with the skin, eyes or the mucous membranes, there exists the danger of chemical burns. Corresponding protective gloves have to be used.
- If the skin, eyes or the mucous membranes have come into contact with the liquid, the concerned spots have to be washed with water and a doctor has to be sought immediately.



WEAR PROTECTIVE GLOVES!

Leaked or damaged batteries / rechargeable batteries can cause burns on contact with the skin. Wear suitable protective gloves at all times if such an event occurs.

Special safety directions for battery-operated products

1. **Ensure that the product is switched off before inserting the battery.** Inserting a battery into a product that is switched on may result in accidents.
2. **Do not use any accessories that are not recommended by PARKSIDE.** This can result in electric shock or fire.

⚠ Observe the safety information and notes on charging and proper use as shown in the instruction manual for your battery and charger from the Parkside X 20 V TEAM series and Parkside X 12 V TEAM series . A detailed description of the charging process and further information can be found in the separate operating instructions.

Product use and care

1. **Recharge only with the charger specified by the manufacturer.** A charger that is suitable for one type of battery pack may create a risk of fire when used with another battery pack.
2. **Use product only with specifically designated battery packs.**
3. Use of any other battery packs may create a risk of injury and fire.
4. **When battery pack is not in use, keep it away from other metal objects, like paper clips, coins, keys, nails, screws or other small metal objects, that can make a connection from one terminal to another.** Shorting the battery terminals together may cause burns or a fire.
5. **Do not use a battery pack that is damaged or modified.** Damaged or modified batteries exhibit unpredictable behaviour resulting in fire, explosion or risk of injury.

6. **Do not expose a battery pack or product to fire or excessive temperature.** Exposure to fire or temperature above 130 °C may cause explosion.
7. **Follow all charging instruction and do not charge the battery pack or product outside the temperature range specified in the instruction.** Charging improperly or at temperatures outside the specified range may damage the battery and increase the risk of the fire.

Battery charger safety warnings

1. This appliance can be used by children aged from 8 years and above and persons with reduced physical, sensory or mental capabilities or lack of experience and knowledge if they have been given supervision or instruction concerning use of the appliance in a safe way and understand the hazards involved.
Children shall not play with the appliance.
Cleaning and user maintenance shall not be made by children without supervision.
2. Do not charge regular or non-rechargeable batteries. Disregarding this instruction is hazardous.
3. If the supply cord is damaged, it must be replaced by the manufacturer, its service agent or similarly qualified persons in order to avoid a hazard.
4. Protect the electrical parts against moisture. Do not immerse such parts in water or other liquids to avoid electrical shock. Never hold the appliance under running water. Pay attention to the instructions provided for cleaning, maintenance and repair.
5. The appliance is suitable for indoor use only.

* **Battery pack and battery charger are not included.**

● Before use

- Before use, verify the package contents are complete and undamaged!
- Place the product on a level, even surface for operation.
- Only use the accessories and additional equipment that are specified in the operating instructions and are compatible with the product.
- Accessories are available through your authorized dealer.
When buying always consider the technical requirements of this product (see “Technical data”).
- If you are not certain, ask a qualified specialist and get advice from your trusted dealer.







● Installation and power supply:

- There are 2 options that can be used to power up this product.
 - Power up via AC power adapter (included inside packaging)
 - Power up via Parkside 12/20V rechargeable battery (Not included)

Important note:

- ▶ 12V/20V rechargeable battery cannot be charged via the supplied AC power adapter.
- ▶ 12V/20V rechargeable battery is not included as standard accessories.
- ▶ Do not use accessories not recommended by Parkside. This may result in electric shock or fire.

Charging the battery pack* (Fig E and Fig F)

 **CAUTION!** Always disconnect the power plug of power cord  before removing the battery pack , ,  from the charger  and before connecting it to the charger.

Important note:

- Our battery packs [17], [18], [19] are partially charged. Charge the battery pack completely before first use.
- The battery pack [17], [18], [19] can be charged at any time as needed without shortening its service life.
- Interrupting the charging process does not damage the battery pack [17], [18], [19]
- Never charge the battery pack [17], [18], [19] if the ambient temperature is below +10 °C or above +40 °C.
- Insert the battery pack [17], [18], [19] into the charger [23].
- Connect the power plug of power cord [20] to a suitable socket-outlet.
- The charging control LEDs (green [21] and red [22]) indicate the charging status of the battery charger [23]:

LED	Status
Red LED lights up	Battery pack is charging
Green LED lights up	Battery pack fully charged

When the battery pack is fully charged:

- Disconnect the power plug of power cord [20] from the socket-outlet.
- Remove the battery pack [17], [18], [19] from the charger [23].

* **Battery pack and battery charger are not included.**

⚠ CAUTION:

- Be careful when install 12V/20V rechargeable battery onto Bluetooth speaker, please always unplug the AC power adapter first before installing rechargeable battery.
- Be careful after installed rechargeable battery onto product, please do not strike the product and that will damage product or even resulting in fire, explosion, or any kind of risk of injury of your body.

● Power up this product via AC power adapter (fig. A)

- First, insert the DC jack of power adapter [8] into 12V DC input socket [3] of Cordless construction site radio.
- And then plug the power adapter [8] into nearby mains socket outlet. Whenever the power adaptor is used and the 12/20V rechargeable battery is automatically disconnected to this product.
- Second, press the power ON/OFF button [6] approx. 2 seconds of this product then start using this product.

⚠ CAUTION:

- **Always disconnected the AC power adapter completely before moving this product. If AC power adapter is not removed, it may cause an electric shock.**
- **Never pull and/ Or drag the power cord of adaptor. Otherwise, this product may fall and causing injury to you or someone around you.**
- The mains power adapter is used as the means of connecting this product to mains supply. The mains socket used for this product must remain accessible during normal use.
- In order to disconnect this product, the mains adaptor should be removed from the mains outlet completely.
- Use the AC power adaptor supplied with the product only.

● Power up this product via 12/20V rechargeable battery (see fig B to fig. D)

⚠ Important note:

- ▶ **Either one of 12V or 20V rechargeable battery can be installed and use onto this product.**
- ▶ **Rechargeable battery is not included in this product.**

You can insert 12V/ slide 20V rechargeable battery into respective battery socket, please follow below steps to install rechargeable battery.

1. Identify which kind of 12V/ 20V battery that you will be installed on this product.
2. 12V battery [17]/ [18] need to insert to battery socket of this product.
3. 20V battery [19] need to be slide into battery socket of this product.
4. Please always insert/ slide battery all the way until it locks in place with a little click to make sure battery firmly placed inside battery socket.
5. If the rechargeable battery cannot insert/ slide into battery socket easily. Please do not force to install it. And this may be due to battery not being insert correctly.
6. To remove battery from socket, press and unlock battery latches and slowly put it out from socket.

Control panel:

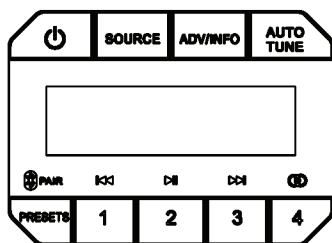

Power ON/OFF:

Power up and turn off the product. Active/ de-active standby mode.

SOURCE:

Switching playback mode.

ADV/INFO:

Scroll through the station information at the FM mode. Access setting menu.

AUTO TUNE:

Auto scanning channels at the FM mode.

PRESETS:

Call out stored station at the FM mode. Active Bluetooth pairing mode.

1(PREV button):

Reset the current track to the beginning, Jump to the previous track during playback.

2(Play & Pause button):

Play & Pause during playback.

3(NEXT button):

Jump to the next track during playback.

4(TWS button):

TWS connection.

● Using the product

Remarks: AUX and USB are only available for selection if a playback medium is connected via the AUX sockets or the USB port.

● Power ON/OFF

Switching on the device

1. Press the Power ON/OFF button approx. 2 seconds. The display lights up.

Switching off the device

2. Press the Power ON/OFF button approx. 2 seconds. All playbacks stop and the display switches off.

● Setting the volume

When switching on/off, the volume automatically changes to a preset value.

Increasing the volume

1. Turn the volume knob in a clockwise direction.

Reducing the volume

2. Turn the volume knob in an anticlockwise direction.

● **Switching playback mode**

Press the Source button repeatedly. The radio will now cycle through the available playback modes (FM and Bluetooth®).

Remarks: AUX and USB are only available for selection if a playback medium is connected via the AUX sockets or the USB-A port **1**.

● **Operating as a radio (FM)**

Pull up the antenna in vertical position.

Press the Source button repeatedly until the display shows “FM”.

● **Station search (FM)**

Automatic search

1. Press and hold the AUTO Tune button for approx. 2 seconds. All stored stations are deleted and the radio now automatically scans the frequency band for up to 30 receivable stations.
2. Press the Preset button. The list of stations is now shown on the display.
3. Scroll through the list by turning the volume control knob.
4. Push the volume control knob to confirm the station selection.

Setting stations manually

1. Press the volume control knob briefly once.
2. Change the frequency by turning the volume control knob.
3. Push the volume control knob to save the setting and to re-enable the volume control.

● **Saving stations to the preset list**

1. Press and hold the Preset button for approx. 2 seconds.
2. Scroll through the list by turning the volume control knob, select a memory location to overwrite to.

3. Push the volume control knob to overwrite the selected station to the memory location.

● **Retrieving stored stations from the preset list**

1. Press the Preset button once.
2. Scroll through the list using the volume control knob.
3. Push the volume control knob to change to the selected station.

● **Retrieving station information**

1. Repeatedly press the ADV/INFO button to scroll through the station information.

Frequency band	Retrievable station information
FM (RDS)	Radio text Programme genre Station name Mono/stereo Time Date

● **Special settings for FM**

1. Press and hold the ADV/INFO button for approx. 2 seconds to access the Settings menu.
2. Scroll using the volume control knob.
3. Push the volume control knob to confirm the selection.

● **Scan settings**

1. Select “Scan settings” in the menu.
2. Using the volume control knob to select “All stations” to obtain a full list of stations or “Only strong stations” to obtain only stations with a strong signal.
3. Press the volume control knob to confirm the settings.

● Audio settings

1. Select “Audio settings” in the menu.
2. Using the volume control knob, select “Stereo allowed” to play back stereo signals when available or “Forced mono” to play back mono signals only.
3. Press the volume control knob to confirm the settings.

● AUX-In operation

● Connecting via 3.5 mm jack socket on the front of the device

1. Plug the jack cable into the jack socket on the front panel of the device.
2. Connect the jack cable to a playback device.

Once a jack cable is connect to the jack socket on the front panel of the device, the radio automatically switches to this input.

● Playback from a USB stick

● Connecting via USB

1. Insert the USB stick (not included in delivery) into the USB port in the device’s USB-A port **1**.

● Pausing/continuing playback

Pausing playback

1. Press the Play & Pause button during playback.

Continuing playback

2. Press the Play & Pause button.

● Selecting tracks

1. Press the NEXT button to jump to the next track.
2. Press the PREV button to reset the current track to the beginning.
3. Press the PREV button again within 3 seconds to go back to the previous track.

● Activating/deactivating Random / Repeat mode

Repeatedly press on the Tune button until the desired mode is shown.

Mode	Function
Rep-1	The current track is played again.
Repeat All	The complete content of the USB stick (not included in delivery) is played back again.
Random	The music is played in a random order and the complete content of the USB stick (not included in delivery) is played back again.
Normal	The music is played in order. The playback stops after the last track on the USB stick (not included in delivery).

● Operating via Bluetooth®

● Connecting via Bluetooth®

1. Press the Source button repeatedly until the display shows “BLUETOOTH”.
2. The display will rolling.
3. Connect your external Bluetooth® enabled device to the radio. Select “PBR F10 A1” from the list.
4. As soon as the device is connected, a beep will sound, the display will stop flashing and the device will display “Connected”.
5. Playback can only be started on the Bluetooth playback device.

● Pausing/continuing playback

Pausing playback

1. Press the Play & Pause button during playback.

Continuing playback

2. Press the Play & Pause button.

● **Selecting tracks**

1. Press the NEXT button to jump to the next track.
2. Press the PREV button to jump to the previous track.

● **TWS – True Wireless Stereo**

With the TWS function you can connect two identical radios to a stereo speaker pair via Bluetooth®.

1. Ensure that neither of the devices is connected to a playback device via Bluetooth®.
2. Press the Source button repeatedly until the display shows “BLUETOOTH”.
3. Press the TWS button once on each device. The TWS indicator will flash on the display.
4. The devices will connect with one another and the TWS indicator on the display of one device will stop flashing. „TWS Connected“ appears in the display.
5. The device on which the TWS indicator continues to flash is the master device. „TWS Disconnected“ appears in the display. The mobile phone is now connected to this device as described in the chapter “Operating via Bluetooth®”.
6. To cancel the connection between the two speakers, press the TWS button once.

● **System settings for all modes**

In Radio mode (FM)

1. Press and hold the ADV/INFO button for approx. 2 seconds to access the Settings menu.
2. Scroll to the list entry “System” using the volume control knob.
3. Push the volume control knob to confirm the selection.

4. Scroll to the desired entry using the volume control knob.
5. Push the volume control knob to confirm the selection.

When playing back external media (USB, AUX and Bluetooth®)

1. Press and hold the ADV/INFO button for approx. 2 seconds to access the Settings menu.
2. Scroll to the desired entry using the volume control knob.
3. Push the volume control knob to confirm the selection.

● **Setting the backlighting**

1. Select “Backlight” in the System menu.
2. Scroll through the list using the volume control knob.
3. Push the volume control knob to confirm the selected list entry.

● **Setting the date/time**

Setting the time and date

1. Select “Time” in the menu.
2. Select “Set time/date” in the Time menu.
3. The hour will now flash. This can be changed using the volume control knob. Press the volume control knob to confirm the entered time.
4. Proceed in the same way with the minutes and the date.

Setting the time automatically

1. Select “Time” in the menu.
2. Select “Auto. Update” in the Time menu.
3. Select the desired update behaviour using the volume control knob.
4. Push the volume control knob to confirm the selection.

There are two possible options:

No update	time and date do not update automatically
Update via FM	time and date update automatically via FM

If the automatic update is active, the time and date will always update when the radio is in the corresponding playback mode.

Setting the time format

1. Select "Time" in the menu.
2. Select "Set 12/24 hour" in the Time menu.
3. Select the desired time format using the volume control knob. Press the volume control knob to confirm the settings.

Setting the date format

1. Select "Time" in the menu.
2. Select "Set date format" in the Time menu.
3. Select the desired date format using the volume control knob. Press the volume control knob to confirm the settings.

Setting the equalizer (EQ)

1. Select "Equalizer" in the menu.
2. Scroll through the equalizer using the volume control knob.
3. Push the volume control knob to confirm the selection.

● Setting the language

1. Select "Language" in the System menu.
2. Scroll through the list using the volume control knob.
3. Push the volume control knob to confirm the setting.

● Restoring factory settings

1. Select "Factory settings" in the System menu.
2. Select "Yes" in the Factory settings menu. The radio will now automatically restore the factory settings. To do so, the radio performs a restart and FM station search.

● Software version

1. Select "SW version" in the System menu.
2. This will display the installed software version.
3. Press the ADV/INFO button to return to the Main menu.

● Clean appliance

- Switch the product off and remove all cables / rechargeable battery before cleaning.
- Only clean the outside of the product using a clean, dry cloth for cleaning the product and never use any corrosive liquids / abrasive cleaning agents. Use a slightly moistened cloth and a mild cleaning agent to remove stubborn dirt.

● Storage during non use

- Store the product in a dry environment when not in use. Protect it from dust and direct sunlight.

Battery pack advice*

- Store the battery pack separately.
- The rechargeable battery need to be charged regularly, for example every 3 months when storing for extended periods. Recharge as necessary.

*** Battery pack and battery charger are not included.**

● Troubleshooting

● = Fault

⊙ = Possible cause

○ = Action

● = FM function not work or no station found

⊙ = Location of use in remote area that signal is too weak.

○ = Move to place with strong signal and search station again.

● = **No functions**

⦿ = Battery drained.

○ = Recharge the battery

● = **No Bluetooth® connection**

⦿ = Error operating the product.

○ = If necessary, unplug the AUX cable 13 from the AUX-in jack 7.

○ = Switch the product off and on again and increase the volume.

⦿ = Playback device error.

○ = Check to see if the product was detected by the playback device.

○ = Check to see if the playback device has detected and connected to any other devices with Bluetooth® Standard 5.3.

● = **No music playback via Bluetooth®**

⦿ = Error operating the product.

○ = Check to see if the AUX cable 13 is still inserted into the AUX-in jack 7, if it is remove it.

○ = If the product is switched on, turn it off and on again.

○ = Press and hold the  button to start a new connection to the playback device.

○ = Increase the volume on the playback device.

● = **No music playback via AUX-in connection**

⦿ = Error connecting the AUX cable 13.

○ = Reconnect the AUX cable 13 to the playback device.

○ = The volume at the playback device or at the product is too low and has to be increased.

● **Disposal**

Packaging:

The packaging is made of environmentally friendly materials, which you be disposed through your local recycling facilities.



Observe the marking of the packaging materials for waste separation, which are marked with abbreviations (a) and numbers (b) with following meaning:
1–7: plastics/20–22: paper and fibreboard/80–98: composite materials.

Product:



Contact your local refuse disposal authority for more details of how to dispose of your worn-out product.



The adjacent symbol of a crossed out dustbin on wheels indicates this product is subject to directive 2012/19/EU. This directive states at the end of the life this product must not be disposed of through regular household refuse but must be returned to special collection sites, recycling depots or waste management companies.

This disposal is free of charge to you.

Protect the environment and dispose of properly.

Batteries/accumulators:



Environmental damage through incorrect disposal of the batteries/accumulators!

Defective or exhausted batteries/rechargeable batteries must be recycled in accordance with Regulation 2023 / 1542. Return batteries/rechargeable batteries to the appropriate local collection facilities. The symbol showing the crossed-out bin on batteries or rechargeable batteries means that such batteries must not be disposed of in domestic waste. Remove the batteries/battery pack from the product before disposing of them/it. They may contain toxic heavy metals and are subject to hazardous waste regulations. The chemical symbols of the heavy metals are: Cd = cadmium, Hg = mercury, Pb = lead.

● **Simplified EU declaration of conformity**

OWIM GmbH & Co. KG, Stiftsbergstraße 1, 74167 Neckarsulm, GERMANY hereby declares that the product 20V / 12V SITE RADIO HG13070 conforms to the directives 2014/53/EU, 2011/65/EU and the REGULATION 2023/1542.

The full text of the EU declaration of conformity is available at the following internet address: www.owim.com



● **Warranty**

The product has been manufactured to strict quality guidelines and meticulously examined before delivery. In the event of material or manufacturing defects you have legal rights against the retailer of this product. Your legal rights are not limited in any way by our warranty detailed below.

The warranty for this product is 3 years from the date of purchase. The warranty period begins on the date of purchase. Keep the original sales receipt in a safe location as this document is required as proof of purchase.

Any damage or defects already present at the time of purchase must be reported without delay after unpacking the product.

Should the product show any fault in materials or manufacture within 3 years from the date of purchase, we will repair or replace it – at our choice – free of charge to you. The warranty period is not extended as a result of a claim being granted. This also applies to replaced and repaired parts.

This warranty becomes void if the product has been damaged, or used or maintained improperly.

The warranty covers material or manufacturing defects. This warranty does not cover product parts subject to normal wear and tear, thus considered consumables (e.g. batteries, rechargeable batteries, tubes, cartridges), nor damage to fragile parts, e.g. switches or glass parts.

● Warranty claim procedure

So that your request can be processed quickly, please observe the following instructions:

For all inquiries, please have the receipt and item number (e.g., IAN 479684_2410) ready as proof of purchase.

The article number can be taken from the identification label on the product, engraving on the product, the front cover of your manual (at the bottom left), or the sticker on the back or bottom of the product.

If malfunctions or other defects arise, first contact the service department indicated below by phone or email.

You can then send a product recorded as defective to the communicated service address postage-free, making sure to enclose proof of purchase (receipt) and information on the details of the defect and when it occurred.

You can download and view this and numerous other manuals at parkside-diy.com. This QR code takes you directly to parkside-diy.com. Choose your country and use the search screen to search for the operating instructions. Entering the item number (IAN) 479684_2410 takes you to the operating instructions for your item.



● Service



Service Great Britain

Tel.: 08000569216













E-Mail: owim@lidl.co.uk

Uporabljena opozorila in simboli	Stran	26
Uvod	Stran	27
Predvidena uporaba	Stran	27
Obvestila o blagovnih znamkah	Stran	27
Obseg dobave	Stran	27
Opis delov	Stran	27
Tehnični podatki	Stran	28
Priporočena baterija in polnillec*	Stran	29
Varnost	Stran	30
Varnostna navodila za vgrajene polnilne baterije (baterija ni priložena)	Stran	32
Pred uporabo	Stran	33
Namestitvev in napajanje:	Stran	33
Ta izdelek napajajte prek napajalnega adapterja AC (slika A)	Stran	34
Ta izdelek napajajte z 12/20 V akumulatorsko polnilno baterijo (glejte slike B do slike D)	Stran	34
Uporaba izdelka	Stran	35
VKLOP/IZKLOP:	Stran	35
Nastavitev glasnosti	Stran	35
Preklop načina predvajanja	Stran	35
Delovanje v načinu radia (FM)	Stran	36
Iskanje postaj (FM)	Stran	36
Shranjevanje postaj na prednastavljeni seznam	Stran	36
Pridobivanje shranjenih postaj s prenestavljenega seznama	Stran	36
Pridobivanje informacij o postaji	Stran	36
Posebne nastavitve za FM	Stran	36
Nastavitve iskanja	Stran	36
Nastavitve zvoka	Stran	36
Delovanje v načinu radia Delovanje vhoda AUX	Stran	37
Povezovanje prek 3,5 mm vtiča na sprednji strani naprave	Stran	37
Predvajanje z USB ključka	Stran	37
Povezovanje preko USB	Stran	37

Premor/nadaljevanje predvajanja	Stran	37
Izbira skladbe	Stran	37
Aktiviranje/deaktiviranje naključnega / ponavljajočega načina	Stran	37
Delovanje prek Bluetooth®	Stran	37
Povezovanje prek Bluetooth®	Stran	37
Premor/nadaljevanje predvajanja	Stran	38
Izbira skladbe	Stran	38
TWS – True Wireless Stereo	Stran	38
Sistemske nastavitve za vse načine	Stran	38
Nastavitev osvetlitve ozadja	Stran	38
Nastavitev datuma/časa	Stran	38
Nastavitev jezika	Stran	39
Obnavljanje tovarniških nastavitev	Stran	39
Različica programske opreme	Stran	39
Čiščenje naprave	Stran	39
Shranjevanje med neuporabo	Stran	39
Odpravljanje težav	Stran	40
Odstranjevanje	Stran	40
Poenostavljena izjava EU o skladnosti	Stran	41
Postopek pri uveljavljanju garancije	Stran	41
Servis	Stran	41
Garancijski list	Stran	42

Uporabljena opozorila in simboli

Naslednja opozorila so uporabljena v navodilih za uporabo, kratkem priročniku, na embalaži, na izdelku in na napajalniku:

	<p>NEVARNOST! Ta simbol s signalno besedo »NEVARNOST« označuje nevarnost z visoko stopnjo tveganja, ki bo, če se ji ne izognete, vodila v hude telesne poškodbe ali smrt.</p>		<p>Izmenični tok/napetost</p>
			<p>Polarnost pravokotnega priključka</p>
	<p>OPOZORILO! Ta simbol v kombinaciji s signalno besedo »OPOZORILO« označuje nevarnost s srednjim tveganjem, ki lahko, če se ji ne izognete, vodi v resno telesno poškodbo ali smrt.</p>		<p>Enosmerni tok/napetost</p>
			<p>Ta simbol se nanaša na posebna pravila obnašanja, povezana z otroki.</p>
	<p>SVARILO! Ta simbol v kombinaciji s signalno besedo »SVARILO« označuje nevarnost s srednjim tveganjem, ki lahko, če se ji ne izognete, vodi v manjšo ali srednje resno telesno poškodbo.</p>		<p>Simbol za izdelek razreda zaščite II</p>
			<p>Izdelek uporabljajte le v zaprtih notranjih prostorih.</p>
	<p>POZOR! Ta simbol s signalno besedo »Pozor« označuje možnost poškodbe lastnine.</p>	<p>OPOZORILO! NEVARNOST EKSPLOZIJE! Opozorilo s tem simbolom in besedo »OPOZORILO! NEVARNOST EKSPLOZIJE« pomeni možno nevarnost eksplozije. Neupoštevanje tega opozorila lahko povzroči resne ali smrtne poškodbe in potencialno materialno škodo. Upoštevajte navodila v tem opozorilu, da preprečite resne poškodbe, življenjsko nevarnost ali materialno škodo!</p>	
	<p>OPOMBA: Ta simbol v kombinaciji s signalno besedo »OPOMBA« zagotavlja dodatne uporabne informacije.</p>		
	<p>Ta znak, ki ga je obvezno upoštevati, nakazuje, da morate uporabljati primerne zaščitne rokavice! Upoštevajte navodila v tem opozorilu, da preprečite poškodbe rok, ki jih povzročijo izdelki oziroma stik s toplimi ali kemičnimi materiali.</p>		<p>Oznaka CE označuje skladnost z veljavnimi direktivami EU, ki veljajo za ta izdelek.</p>



Ta simbol pomeni, da morate pri uporabi izdelka upoštevati navodila za delovanje.



Varnostne informacije
Navodila za uporabo

20 V / 12 V BATERIJSKI RADIO ZA GRADBIŠČE

● **Uvod**

Iskrene čestitke ob nakupu vašega novega izdelka. Odločili ste se za zelo kakovosten izdelek. To navodilo za uporabo je sestavni del tega izdelka. Vsebuje pomembna navodila za varnost, uporabo in odstranitev. Preden začnete izdelek uporabljati, se seznanite z vsemi navodili za uporabo in varnostnimi napotki. Izdelek uporabljajte samo tako, kot je opisano, in samo za navedena področja uporabe. Če izdelek odstopite novemu lastniku, mu zraven izročite tudi vse dokumente.

● **Predvidena uporaba**

Ta 20 V / 12 V BATERIJSKI RADIO ZA GRADBIŠČE (v nadaljevanju »izdelek«) je potrošniška elektronika, namenjena upodabljanju zvoka, ki se prenaša prek povezave Bluetooth® ali 3,5 mm priključka. Vsaka druga uporaba je neprimerna. Morebitni zahtevki, ki izhajajo iz nepravilne uporabe ali nepooblaščenega spreminjanja zvočnika, bodo obravnavani kot neupravičeni. Vsako takšno uporabo izvajate na lastno odgovornost. Izdelek ni namenjen za komercialno uporabo.

● **Obvestila o blagovnih znamkah**

- USB® je registrirana blagovna znamka organizacije USB Implementers Forum, Inc.
- Besedna znamka in logotipi Bluetooth® so registrirane blagovne znamke v lasti Bluetooth® SIG, Inc. in vsaka uporaba teh znamk s strani OWIM GmbH & Co. KG je pod licenco.
- Blagovna znamka Parkside in trgovsko ime sta last njihovih lastnikov.
- Vsa druga imena in izdelki so blagovne znamke ali registrirane blagovne znamke njihovih lastnikov.

● **Obseg dobave**

- Odstranite ves embalažni material in preverite, ali je vsebina embalaže popolna. Če deli manjkajo ali so poškodovani, se obrnite na prodajalca.

1 20 V / 12 V Baterijski radio za gradbišče
1 napajalnik
1 kabel AUX
1 kratka navodila
1 vodnik za hitro uporabo

● **Opis delov**

- 1 Vrata USB-A
- 2 Gumb za glasnost / nastavitev kanala / izbiro
- 3 DC vhodna vtičnica s silikonskim pokrovom
- 4 Zaslon LCD
- 5 Antena
- 6 Gumb za VKLOP/IZKLOP
- 7 Vtič za vhod AUX
- 8 AC-DC adapter
- 9 Pokrov predelka za baterije
- 10 Pasivna hladilna naprava
- 11 Zvočnik

- 12 Zaklep pokrovčka predelka za baterije
- 13 Kabel AUX
- 14 Vodič za hitro uporabo
- 15 kratka navodila
- 16 Ročaj
- 17 12 V akumulator*
- 18 12 V akumulator*
- 19 20 V akumulator*
- 20 Električni kabel z vtičem
- 21 Lučka za oznako stanja napolnjenosti - zelena
- 22 Lučka za oznako stanja napolnjenosti - rdeča
- 23 Polnilnik baterije*

* Baterija in polnilnik baterij nista priložena.

● Tehnični podatki

20 V / 12 V Baterijski radio za gradbišče

Domet sprejema FM:	87,5 to 108 MHz
Pomnilnik postaj:	30 (FM)
Vhod DC:	12 V --- , 2 A, 24,0 W ---
Izhod USB-A:	5 V --- , 2 A
Parkside 12V/20V baterijski vhod:	12 V --- 20 V ---
Audio izhod:	2 x 5 W RMS
AUX vhod:	3,5 mm vtič
Mere:	Pribl. 225 x 170 x 305 mm (Š x G x V)
Teža:	Pribl. 3,1 kg (brez baterije)
Zaščita pred vdorom:	IP44
Pogoji delovanja:	0°C – 45°C, 40 % – 85 % rel. vlažnost
Temperatura shranjevanja:	od -10°C do 60°C
Čas delovanja: (pri srednji glasnosti)	Pribl. 5 ur z 12 V baterijo 2 Ah Pribl. 10 ur z 12 V baterijo 4 Ah Pribl. 10 ur z 20 V baterijo 4Ah
Brezžični standard:	Bluetooth® 5,3

Frekvenčni pas: 2400 MHz –
2483,5 MHz

Maks. prenesena moč: <10dBm

Domet Bluetooth®: pribl. 10 m

Protokoli Bluetooth®:

AVRCP (na daljavo upravlja ključne zvočne funkcije prek mobilnega telefona), A2DP (brezžični prenos zvoka)

AC-DC adapter

Opis	Vrednost
AC-DC adapter	OWIM GmbH & Co. KG
Opis distributerja:	HRA 721742 Stiftsbergstraße 1, 74167 Neckarsulm, NEMČIJA
Proizvajalčevo ime ali blagovna znamka, komercialna registracijska številka in naslov:	Huizhou Guoatong Technology Co., Ltd
Identifikator modela:	GA-0061202000V
Vhodna napetost in tok:	100 – 240 V~, 0,8 A
Vhodna izmenična frekvenca:	50/60 Hz
Izhodna napetost DC:	12,0 V --- , 2,0 A
Izhodna moč:	24,0 W
Povprečna aktivna učinkovitost:	86,5 %
Učinkovitost pri nizki obremenitvi (10 %):	82,1 %
Poraba energije brez obremenitve:	0,065 W
Razred zaščite:	II / \square
Pogoji delovanja:	0 – 35 °C, 40 do 85 % rel. vlažnost

Opis	Vrednost
Temperatura shranjevanja:	od -10 do 60 °C
Mere:	70 x 30 x 87 mm (Š x G x V)
Teža:	123 g

● Priporočena baterija in polnilec*

12V akumulator*

Akumulator

Številka modela: PAPK 12 A4

Tip: Litij-ionska

Nazivna napetost: 12 V

Zmogljivost: 2000 mAh

Število celic: 3

Številka modela: PARK 12 B4

Tip: Litij-ionska

Nazivna napetost: 12 V

Zmogljivost: 4000 mAh

Število celic: 6

12V polnilnik baterij*

polnilnik baterij

Številka modela: PLGK 12 A2

Vhod

Nazivna napetost: 220 – 240V~ 50 – 60Hz

Nazivna moč: 50 W

Izhod

Nazivna napetost: 12 V

Nazivni tok: 2,4 A

Varovalka naprave: T2A /

Razred zaščite: II /

Številka modela: PDSLK 12 A1

Vhod

Nazivna napetost: 220 – 240V~ 50 – 60Hz

Nazivna moč: 150 W

Izhod 1

Nazivna napetost: 12 V

Nazivni tok: 4,5 A

Izhod 2

Nazivna napetost: 12 V

Nazivni tok: 4,5 A

Varovalka naprave: T3.15A /

Razred zaščite: II /

⚠ POZOR! Ta polnilnik je namenjen samo polnjenju tipov akumulatorjev:

Parkside 12 V akumulator

PAPK 12 A4 2,0 Ah 3 celice

PARK 12 B4 4,0 Ah 6 celic

* **Baterijski sklop in polnilnik nista vključena.**

20 V akumulator*

Akumulator PAP 20 B3

Tip: Litij-ionska

Nazivna napetost: maks. 20 V

Zmogljivost: 4,0 Ah

Energijska vrednost: 80 W

Število celic: 10

20 V polnilnik baterij*

Hitri polnilnik baterij PLG 20 C3

Vhod:

Nazivna napetost: 230 – 240 V~

Nazivna frekvenca: 50 Hz

Nazivna moč: 120 W

Varovalka (notranja): 3.15 A / ^{T3.15A}

* **Baterijski sklop in polnilnik nista vključena.**

⚠ Uporabljajte samo vire baterij, navedene v uporabniškem priročniku.

⚠ SVARILO! Nevarnost eksplozije, če baterijo zamenjate z napačno vrsto baterije.



Varnost

To poglavje vsebuje pomembne varnostne informacije za rokovanje z izdelkom. Nepravilna uporaba lahko povzroči telesne poškodbe in materialno škodo. Prosimo, da se pred uporabo izdelka seznanite z vsemi varnostnimi navodili in navodili za uporabo! Če izdelek izročite tretji osebi, priložite tudi vso dokumentacijo.

NEVARNOST!

- **ŽIVLJENJSKO NEVARNO IN NEVARNOST ZA NESREČE PRI MALČKIH IN OTROCIH!**

NEVARNOST!

- **NEVARNOST ZADUŠITVE!**
 Embalažni material (npr. folija ali polistiren) se ne sme uporabljati za igro. Otroci naj se ne približujejo embalažnemu materialu.

Embalažni material ni igrača.

- Ta izdelek lahko uporabljajo otroci, stari 8 let in več ter osebe z zmanjšanimi fizičnimi, senzornimi ali mentalnimi sposobnostmi oziroma pomanjkanjem izkušenj in znanja, če so pod nadzorom ali so prejeli navodila glede varne uporabe izdelka in razumejo prisotna tveganja. Otroci se z izdelkom ne smejo igrati. Otroci ne smejo opravljati čiščenja in uporabniškega vzdrževanja, če niso pod nadzorom. Izdelek ni igrača.

POZOR! TVEGANJE MATERIALNO ŠKODO

- **Preverite, ali je izdelek pravilno zavarovan.** Če naprava pade, obstaja nevarnost poškodb.
- Ta izdelek ne vsebuje delov, ki jih lahko popravi uporabnik.
- Izdelek pred vsako uporabo očistite! Prenehajte z uporabo, če opazite poškodbo na izdelku ali polnilnem kablu!

- Če med uporabo opazite karkoli nenavadnega (npr. nenavaden hrup, nenavaden vonj ali dim), takoj izklopite izdelek in odklopite vse kable. Izdelka ne uporabljajte več.
- Nenadne temperaturne spremembe lahko povzročijo kondenzacijo v notranjosti izdelka. V tem primeru pustite, da se izdelek nekaj časa aklimatizira, preden ga ponovno uporabite.
- Na ali poleg izdelka ne postavljajte gorečih sveč ali odprtega ognja.
- Izdelka ne uporabljajte v bližini virov toplote, kot so radiatorji ali druge naprave, ki oddajajo toploto!
- Izdelka ne mečite v ogenj in ga ne izpostavljajte visokim temperaturam.
- Izdelka ne puščajte v vozilu na vroč dan. Visoke temperature lahko povzročijo nepopravljivo škodo na izdelku in v nekaterih primerih celo povzročijo vžig.
- Izdelek ne sme biti izpostavljen kapljaljoči ali brizgajoči vodi, ko je pokrov odprt.

OPOZORILO! NEVARNOST EKSPLOZIJE!

- Izdelka ne mečite v ogenj in ga ne izpostavljajte visokim temperaturam.
- Nikoli ne odpirajte ohišja izdelka, ker obstaja nevarnost eksplozije! Izdelek nima notranjih delov, ki bi zahtevali vzdrževanje.

TVEGANJE ZA ELEKTRIČNI UDAR!

-  **OPOZORILO!** Tveganje za električni udar! Nikoli ne odpirajte ohišja izdelka ali napajalnika. V primeru okvar lahko popravila opravi le usposobljeno osebje.

-  **OPOZORILO!** Izdelek in napajalnik zaščitite pred kapljanjem in brizganjem vode. Ne postavljajte posod, napolnjenih s tekočinami (kot so vaze ali pijače), na ali blizu izdelka ali napajalnika. Nobenih delov izdelka ne potaplajte v tekočine. Izdelka nikoli ne držite pod tekočo vodo.

- Da preprečite požar, ne postavljajte gorečih sveč na ali v bližino izdelka.
- **OPOZORILO!** Napajalnika se ne dotikajte z mokrimi rokami.
- **SVARILO!** Nikoli ne uporabljajte poškodovanega izdelka. Če opazite kakršnokoli poškodbo, napajalnik takoj izključite iz električnega omrežja. Če je izdelek poškodovan, se obrnite na prodajalca.
- Izdelek vedno izklopite, preden ga odklopite iz električnega omrežja.
- Ta izdelek uporabljajte samo s priloženim napajalnikom. S tem izdelkom uporabljajte samo priložen napajalnik. Če je napajalnik poškodovan, se obrnite na prodajalca. Glejte tehnične podatke tega izdelka.
- Da ne poškodujete kabla, nanj ne postavljajte nobenih predmetov in ga ne drgnite ob ostre robove. Prav tako ga ne približujte vročim površinam in odprtim plamenom.
- Kabel položite tako, da ga ni mogoče nenamerno povleci ali se spotakniti obenj. Napajalnik in njegov kabel hranite izven dosega otrok.
- Ko napajalnik izklapljate iz električne vtičnice, ne vlecite za priključni kabel, temveč za napajalnik.
- Priključnega kabla ne ovijte okoli izdelka.
- Priključite napajalnik v električno vtičnico, ki je vedno lahko dosegljiva, tako da lahko v nujnih primerih takoj izključite vtič.
- Izvlecite napajalnik iz napajalnika, da popolnoma izključite izdelek iz električnega omrežja.
- Napajalnik še naprej črpa majhno količino električne energije, tudi če radio ni vklopljen, dokler je napajalnik priključen na napajanje. Za popoln izklop napajalnika ga morate odklopiti iz električnega omrežja.
- Izdelka ne izpostavljajte fizičnim udarcem ali močnim tresljajem.

- Če opazite dim ali nenavadne zvoke, takoj odklopite napajalnik iz električnega omrežja.
- Napajalnika ne smete pokrivati.
- Ko izdelka ne uporabljate in pred vsakim čiščenjem, izključite napajalnik iz električnega omrežja.
- Pustite, da se izdelek popolnoma posuši, preden ga priključite na električno omrežje in preden ga shranite. Pred shranjevanjem pustite, da se izdelek popolnoma ohladi.
- V izdelek ne vstavljajte nobenih tujkov.
- Izdelka ne izpostavljajte visokim temperaturam (npr. v neposredno bližino grelnika).

⚠ OPOZORILO! **Brezžične motnje?**

Izdelek izklopite na letalu, v bolnišnicah, servisnih sobah ali v bližini medicinskih elektronskih sistemov. Oddani brezžični signali lahko vplivajo na delovanje občutljive elektronike. Izdelek naj bo vsaj 20 cm oddaljen od srčnih spodbujevalnikov ali implantabilnih kardioverter defibrilatorjev, saj lahko elektromagnetno sevanje poslabša delovanje srčnih spodbujevalnikov. Oddani radijski valovi lahko povzročijo motnje v slušnih aparatih. Izdelka ne postavljajte v bližino vnetljivih plinov ali potencialno eksplozivnih območij (npr. lakirnic) z vključenimi brezžičnimi komponentami, saj lahko oddani radijski valovi povzročijo eksplozije in požar.

i OPOMBA: Pri uporabi izdelka priporočamo, da so VSI kabli (USB / AUX) krajši od 3 metrov, da se izognete motnjam.

⚠ POZOR!
Razpon radijskih valov se razlikuje glede na okoljske razmere. V primeru brezžičnega oddajanja podatkov, se lahko pripeti, da podatke prejme nepooblaščen tretja oseba. OWIM GmbH & Co. KG ni odgovoren za motnje radijskih ali televizijskih sprejemnikov zaradi nepooblaščenega spreminjanja izdelka.

OWIM GmbH & Co. KG nadalje ne prevzema nobene odgovornosti za uporabo ali zamenjavo kablov in izdelkov, ki jih ne distribuira OWIM. Uporabnik izdelka je v celoti odgovoren za odpravo motenj, ki nastanejo zaradi takega nepooblaščenega spreminjanja izdelka, kot tudi za zamenjavo takih izdelkov.



Varnostna navodila za vgrajene polnilne baterije (baterija ni priložena)

- Če iz izdelka iztekajo tekočine, ne smejo priti v stik s kožo, očmi ali sluznico, sicer obstaja nevarnost kemičnih opeklin. Uporabljati je treba ustrezne zaščitne rokavice.
- Če je tekočina prišla v stik s kožo, očmi ali sluznico, je treba prizadeta mesta sprati z vodo in nemudoma poiskati zdravnika.
-  **UPORABLJAJTE ZAŠČITNE ROKAVICE!** Baterije/polnilne baterije, ki puščajo ali so poškodovane, lahko ob stiku s kožo povzročijo opekline. V takšnem primeru vedno uporabljajte zaščitne rokavice.

Posebna varnostna navodila za izdelke, ki delujejo na baterije

1. **Preden vstavite baterijo, se prepričajte, da je izdelek izklopljen.** Vstavljanje baterije v izdelek, ki je vklopljen, lahko povzroči nesrečo.
2. **Ne uporabljajte pripomočkov, ki jih ne priporoča podjetje PARKSIDE.** Sicer lahko pride do električnega udara ali požara.

 **Upoštevajte varnostne informacije in opombe o polnjenju in pravilni uporabi, kot je prikazano v navodilih za vašo baterijo in polnilnik iz serije Parkside X 20 V TEAM in serije Parkside X 12 V TEAM. Podroben opis postopka polnjenja in dodatne**

informacije najdete v ločenih navodilih za uporabo.

Uporaba in skrb za izdelek

1. **Akumulator polnite samo s polnilnikom, ki ga je določil proizvajalec.** Polnilnik, ki je primeren za eno vrsto baterije, lahko pri uporabi z drugo baterijo povzroči nevarnost požara.
2. **Izdelek uporabljajte samo s posebej namenjenimi baterijskimi paketi.**
3. Uporaba kateregakoli drugega akumulatorja lahko povzroči tveganje za telesne poškodbe in požar.
4. **Ko baterijskega paketa ne uporabljate, ga hranite stran od drugih kovinskih predmetov, kot so sponke za papir, kovanci, ključi, žblji, vijaki ali drugi majhni kovinski predmeti, ki lahko vzpostavijo povezavo enega terminala z drugim.** Kratek stik med terminaloma lahko povzroči opekline ali požar.
5. **Ne uporabljajte poškodovanega ali spremenjenega akumulatorja.** Poškodovani ali spremenjeni akumulatorji predstavljajo nepredvideno vedenje, ki lahko vodijo v požar, eksplozijo ali tveganje za telesne poškodbe.
6. **Akumulatorja ali orodja ne izpostavljajte ognju ali previsokim temperaturam.** Izpostavljenost ognju ali temperaturam nad 130 °C lahko povzroči eksplozijo.
7. **Upoštevajte vsa navodila za polnjenje in ne polnite baterije ali izdelka zunaj temperaturnega območja, ki je navedeno v navodilih.** Nepravilno polnjenje ali polnjenje pri temperaturah zunaj navedenega območja lahko poškoduje baterijo in poveča nevarnost požara.

Varnostna opozorila za baterijski polnilnik

1. To napravo lahko uporabljajo otroci, stari 8 let in več ter osebe z zmanjšanimi fizičnimi, senzornimi ali mentalnimi sposobnostmi oziroma pomanjkanjem izkušenj in znanja, če so pod nadzorom ali so prejeli navodila glede varne uporabe aparata in razumejo prisotna tveganja. Otroci se z napravo ne smejo igrati. Otroci ne smejo opravljati čiščenja in uporabniškega vzdrževanja, če niso pod nadzorom.
2. Ne polnite navadnih baterij ali baterij, ki jih ni mogoče polniti. Neupoštevanje teh navodil je nevarno.
3. Če je napajalni kabel poškodovan, ga mora zamenjati proizvajalec, njegov servisni agent ali podobno usposobljene osebe, da preprečite nevarnost.
4. Električne dele zaščitite pred vlago. Takšnih delov ne potapljajte v vodo ali druge tekočine, da preprečite električni udar. Naprave ne držite pod tekočo vodo. Upoštevajte priložena navodila za čiščenje, vzdrževanje in popravilo.
5. Naprava je primerna samo za uporabo v zaprtih prostorih.

* **Baterija in polnilnik baterij nista priložena.**

● **Pred uporabo**

- Pred uporabo se prepričajte, da je vsebina paketa popolna in nepoškodovana!
- Izdelek pred vklopom postavite na ravno, čisto površino.
- Uporabljajte samo pribor in dodatno opremo, ki je navedena v navodilih za uporabo in je združljiva z izdelkom.
- Dodatki so na voljo pri vašem pooblaščenem prodajalcu. Pri nakupu vedno upoštevajte tehnične zahteve tega izdelka (glejte poglavje »Tehnični podatki«).

- Če niste prepričani, se posvetujte z usposobljenim strokovnjaki in za nasvet prosite svojega zaupanja vrednega trgovca.

● **Namestitev in napajanje:**

- Za napajanje tega izdelka imate na voljo 2 možnosti.
 - Napajanje prek napajalnega adapterja AC (vključen v embalaži)
 - Napajanje prek akumulatorske polnilne baterije Parkside 12/20 V (ni vključena)

⚠ Pomembna opomba:

- ▶ Akumulatorske polnilne baterije 12 V/20 V ni mogoče polniti prek priloženega napajalnega adapterja AC.
- ▶ Akumulatorska polnilna baterija 12 V/20 V ni vključena kot standardna dodatna oprema.
- ▶ Ne uporabljajte dodatkov, ki jih Parkside ne priporoča. V nasprotnem primeru lahko pride do električnega udara ali požara.

Polnjenje akumulatorja* (slika E in slika F)

⚠ SVARILO! Vedno izvlecite napajalni vtič napajalnega kabla **20**, preden akumulator **17**, **18**, **19** odstranite iz polnilnika **23** in preden ga priključite na polnilnik.

Pomembna opomba:

- Naši akumulatorji **17**, **18**, **19** so delno napolnjeni. Pred prvo uporabo akumulator popolnoma napolnite.
- Akumulator **17**, **18**, **19** lahko po potrebi napolnite kadarkoli, ne da bi skrajšali njegovo življenjsko dobo.
- Prekinitev postopka polnjenja ne poškoduje akumulatorja **17**, **18**, **19**.
- Nikoli ne polnite akumulatorja **17**, **18**, **19**, če je temperatura okolja pod +10 °C ali nad +40 °C.
- Vstavite akumulator **17**, **18**, **19** v polnilnik **23**.

- Vtič napajalnega kabla [20] priključite v ustrezno vtičnico.
- Lučke LED za nadzor polnjenja (zelena [21] in rdeča [22]) prikazujeta stanje napolnjenosti polnilnika baterije [23]:

LED	Stanje
Rdeča LED zasveti	Akumulator se polni
Zelena lučka LED zasveti	Akumulator je popolnoma napolnjen

Ko je akumulator popolnoma napolnjen:

- Izvlecite vtič napajalnega kabla [20] iz vtičnice.
- Odstranite akumulator [17], [18], [19] iz polnilnika [23].

* Baterijski sklop in polnilnik nista vključena.

⚠ POZOR:

- Bodite previdni, ko nameščate 12 V/20 V akumulatorsko polnilno baterijo na Bluetooth zvočnik. Prosimo, da pred namestitvijo akumulatorske polnilne baterije vedno odklopite AC napajalni adapter.
- Po namestitvi akumulatorske polnilne baterije v izdelek bodite previdni. Prosimo, ne udarjajte po izdelku, saj bi lahko to poškodovalo izdelek ali povzročilo celo požar, eksplozijo ali drugo tveganje za telesne poškodbe.

● Ta izdelek napajajte prek napajalnega adapterja AC (slika A)

- Najprej vstavite vtič DC napajalnega adapterja [8] v vhodno DC 12 V vtičnico [3] brezžičnega radia za gradbišče.
- Nato priključite napajalnik [8] v najbližjo električno vtičnico. Kadarkoli uporabite napajalni adapter, se delovanje akumulatorske polnilne baterije 12/20 V samodejno izključi iz izdelka.

- Drugič, pritisnite gumb za VKLOP/IZKLOP [6] na tem izdelku za pribl. 2 sekundi in nato začnite uporabljati izdelek.

⚠ POZOR:

- **Pred premikanjem izdelka vedno popolnoma odklopite napajalni kabel AC. Če AC napajalnik ni odstranjen, lahko to povzroči električni udar.**
- **Nikoli ne potegnite in/ali vlecite napajalnega kabla adapterja. V nasprotnem primeru lahko ta izdelek pade in poškoduje vas ali druge osebe v bližini.**
- Omrežni napajalnik se uporablja kot sredstvo za priključitev tega izdelka na električno omrežje. Omrežna vtičnica, ki se uporablja za ta izdelek, mora med običajno uporabo ostati dostopna.
- Če želite izključiti izdelek, morate napajalni adapter popolnoma odstraniti iz električne vtičnice.
- Ta izdelek uporabljajte samo s priloženim AC napajalnikom.

● Ta izdelek napajajte z 12/20 V akumulatorsko polnilno baterijo (glejte slike B do slike D)

⚠ Pomembna opomba:

- ▶ **V izdelek je mogoče namestiti in z njim uporabljati akumulatorsko polnilno baterijo 12 V ali 20 V.**
- ▶ **Akumulatorska polnilna baterija ni vključena v ta izdelek.**

Akumulatorsko polnilno baterijo 12 V ali 20 V lahko vstavite v ustrezno vtičnico za baterijo. Prosimo, sledite spodnjim korakom za namestitev akumulatorske polnilne baterije.

1. Ugotovite, katero vrsto 12V/20V baterije boste namestili v ta izdelek.
2. 12 V baterijo [17]/ [18] je treba vstaviti v baterijski predelek tega izdelka.
3. 20 V baterijo [19] morate zdrsni v baterijski predelek tega izdelka.

4. Prosimo, vedno vstavite/zdrsnite baterijo do konca, dokler se z rahlim klikom ne zaskoči, da zagotovite, da je baterija ustrezno vstavljena v predelek za baterijo.
5. Če akumulatorske polnilne baterije ni mogoče preprosto vstaviti/zdrsniti v predelek za baterijo. Prosimo, da je ne namestite na silo. In to je lahko posledica tega, da baterija ni pravilno vstavljena.
6. Če želite odstraniti baterijo iz vtičnice, pritisnite in odklenite zapahe na predelku za baterije ter jo počasi odstranite.

Nadzorna plošča:

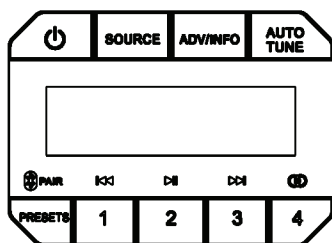

VKLOP/IZKLOP:

Vklopite in izklopite izdelek. Aktivno/ neaktivno stanje pripravljenosti.

VIR:

Preklop načina predvajanja.

ADV/INFORMACIJE:

Pomikajte se po informacijah o postajah v načinu FM. Dostop do menija z nastavitvami.

SAMODEJNA NASTAVITEV KANALA:

Samodejno iskanje kanalov v načinu FM.

PREDNASTAVITVE:

Prikličite shranjeno postajo v načinu FM. Aktivni način povezovanja Bluetooth.

1(gumb NAZAJ):

Ponastavite trenutno skladbo na začetek, skočite na prejšnjo skladbo med predvajanjem.

2(gumb za predvajanje in premor):

Predvajanje in premor med predvajanjem.

3(gumb NAPREJ):

Skok na naslednjo skladbo med predvajanjem.

4 (gumb TWS):

Povezava TWS.

● Uporaba izdelka

Opombe: AUX in USB sta na voljo za izbiro samo, če je medij za predvajanje priključen prek vtiča AUX ali vrat USB.

● VKLOP/IZKLOP:

Vklop naprave

1. Pritisnite gumb za VKLOP/IZKLOP za pribl. 2 sekundi. Zaslon se prižge.

Izklop naprave

2. Pritisnite gumb za VKLOP/IZKLOP za pribl. 2 sekundi. Vsa predvajanja se ustavijo in zaslon se izklopi.

● Nastavitev glasnosti

Ob vklopu/izklopu se glasnost samodejno spremeni na prednastavljeno vrednost.

Povišanje glasnosti

1. Obrnite gumb za glasnost v smeri urinega kazalca.

Znižanje glasnosti

2. Obrnite gumb za glasnost v nasprotni smeri urinega kazalca.

● Preklop načina predvajanja

Večkrat pritisnite gumb VIR. Radio bo zdaj krožil med razpoložljivimi načini predvajanja (FM in Bluetooth®).

Opombe: AUX in USB sta na voljo za izbiro samo, če je medij za predvajanje priključen prek vtiča AUX ali vrat USB-A 1.

● **Delovanje v načinu radia (FM)**

Povlecite anteno navpično.

Večkrat pritisnite gumb VIR, dokler se na zaslonu ne prikaže »FM«.

● **Iskanje postaj (FM)**

Samodejno iskanje

1. Pritisnite in držite gumb za SAMODEJNO iskanje postaje pribl. 2 sekundi. Vse shranjene postaje so izbrisane in radio zdaj samodejno poišče frekvenčni pas za do 30 postaj, ki nudijo sprejem.
2. Pritisnite gumb za PREDNASTAVITEV. Seznam postaj se prikaže na zaslonu.
3. Po seznamu se pomikajte z vrtenjem gumba za nastavev glasnosti.
4. Pritisnite gumb za nastavev glasnosti, da potrdite izbiro postaje.

Ročna nastavev postaj

1. Enkrat na kratko pritisnite gumb za nastavev glasnosti.
2. Spremenite frekvenco z vrtenjem gumba za nastavev glasnosti.
3. Pritisnite gumb za nadzor glasnosti, da shranite nastavev in ponovno omogočite nadzor glasnosti.

● **Shranjevanje postaj na prednastavljeni seznam**

1. Pritisnite in držite gumb za prednastavev pribl. 2 sekundi.
2. Pomikajte se po seznamu z obračanjem gumba za nastavev glasnosti in izberite pomnilniško mesto, kamor želite prepisati postajo.
3. Pritisnite gumb za nadzor glasnosti, da prepisete izbrano postajo na pomnilniško mesto.

● **Pridobivanje shranjenih postaj s prenestavljenega seznama**

1. Enkrat pritisnite gumb za prednastavev.

2. Pomikajte se po seznamu z gumbom za nastavev glasnosti.
3. Pritisnite gumb za nastavev glasnosti, da preklopite na izbrano postajo.

● **Pridobivanje informacij o postaji**

1. Večkrat pritisnite gumb ADV/INFO, da se pomikate po informacijah o postaji.

Frekvenčni pas	Možne informacije o postaji
FM (RDS)	Radio besedilo Žanr programa Ime postaje Mono/stereo Čas Datum

● **Posebne nastavitve za FM**

1. Pritisnite in držite gumb ADV/INFO pribl. 2 sekundi za dostop do menija z nastavitvami.
2. Pomikajte se naprej z gumbom za nadzor glasnosti.
3. Pritisnite gumb za nastavev glasnosti, da potrdite izbiro.

● **Nastavitve iskanja**

1. V meniju izberite »Nastavitve iskanja«.
2. Z gumbom za nadzor glasnosti izberite »Vse postaje«, da dobite celoten seznam postaj, ali »Samo močne postaje«, da pridobite samo postaje z močnim signalom.
3. Pritisnite gumb za nastavev glasnosti, da potrdite nastavitve.

● **Nastavitve zvoka**

1. V meniju izberite »Nastavitve zvoka«.
2. Z gumbom za nadzor glasnosti izberite »Stereo dovoljeno« za predvajanje stereo signalov, ko so na voljo, ali »Samo mono« za predvajanje samo mono signalov.

3. Pritisnite gumb za nastavitev glasnosti, da potrdite nastavitve.

● **Delovanje v načinu radia** **Delovanje vhoda AUX**

● **Povezovanje prek 3,5 mm vtiča na sprednji strani naprave**

1. Vtični kabel priključite v vtič na sprednji plošči naprave.
2. Povežite vtični kabel z napravo za predvajanje.

Ko je vtični kabel priključen na vtič na sprednji plošči naprave, radio samodejno preklopi na ta vhod.

● **Predvajanje z USB ključka**

● **Povezovanje preko USB**

1. Vstavite USB ključek (ni vključen v dobavo) v USB vrata v USB-A vratih naprave **1**.

● **Premor/nadaljevanje predvajanja**

Zaustavitev predvajanja

1. Med predvajanjem pritisnite gumb za predvajanje in premor.

Nadaljevanje predvajanja

2. Pritisnite gumb za predvajanje in premor.

● **Izbira skladbe**

1. Za skok na naslednjo skladbo pritisnite gumb NAPREJ.
2. Pritisnite gumb NAZAJ, da ponastavite trenutno skladbo na začetek.
3. Ponovno pritisnite gumb NAZAJ v 3 sekundah, da se vrnete na prejšnjo skladbo.

● **Aktiviranje/deaktiviranje naključnega / ponavljajočega načina**

Večkrat pritisnite gumb za nastavitev kanala, dokler se ne prikaže zeleni način.

Način	Funkcija
Rep-1	Trenutna skladba se ponovno predvaja.
Ponovi vse	Ponovno se bo predvajala celotna vsebina na USB ključku (ni vključen v dobavo).
Naključno	Glasba se predvaja v naključnem vrstnem redu in znova se predvaja celotna vsebina USB ključka (ni vključen v dobavo).
Normalno	Glasba se predvaja po vrsti. Predvajanje se ustavi po zadnji skladbi na USB ključku (ni vključen v dobavo).

● **Delovanje prek Bluetooth®**

● **Povezovanje prek Bluetooth®**

1. Večkrat pritisnite gumb za vir, dokler se na zaslonu ne prikaže »BLUETOOTH«.
2. Zaslom bo zasvetil.
3. Povežite svojo zunanjo napravo Bluetooth® z radijem. Izberite "PBR F10 A1" na seznamu.
4. Takoj, ko je naprava povezana, se oglasi pisk, zaslon preneha utripati in naprava prikaže „Povezano“.
5. Predvajanje je mogoče zagnati le na predvajalni napravi Bluetooth.

● Premor/nadaljevanje predvajanja

Zaustavitev predvajanja

1. Med predvajanjem pritisnite gumb za predvajanje in premor.

Nadaljevanje predvajanja

2. Pritisnite gumb za predvajanje in premor.

● Izbira skladbe

1. Za skok na naslednjo skladbo pritisnite gumb NAPREJ.
2. Pritisnite gumb NAZAJ, da skočite na prejšnjo skladbo.

● TWS – True Wireless Stereo

S funkcijo TWS lahko povežete dva enaka radia na par stereo zvočnikov prek Bluetooth®.

1. Prepričajte se, da nobena od naprav ni povezana z napravo za predvajanje prek Bluetooth®.
2. Večkrat pritisnite gumb za vir, dokler se na zaslonu ne prikaže »BLUETOOTH«.
3. Pritisnite gumb TWS enkrat na vsaki napravi. Na zaslonu bo utripal indikator TWS.
4. Napravi se bosta med sabo povezali in indikator TWS na zaslonu ene naprave bo prenehal utripati. Na zaslonu se prikaže »TWS povezano«.
5. Naprava, na kateri indikator TWS še naprej utripa, je glavna naprava. Na zaslonu se prikaže »TWS prekinjeno«. Mobilni telefon je zdaj povezan s to napravo, kot je opisano v poglavju »Upravljanje prek Bluetooth®«. Na zaslonu se prikaže »TWS povezano«.
6. Če želite prekiniti povezavo med zvočnikoma, enkrat pritisnite gumb TWS.

● Sistemske nastavitve za vse načine

V načinu radia (FM)

1. Pritisnite in držite gumb ADV/INFO pribl. 2 sekundi za dostop do menija z nastavitvami.
2. Z gumbom za nadzor glasnosti se pomaknite do vnosa na seznamu »Sistem«.
3. Pritisnite gumb za nastavev glasnosti, da potrdite izbiro.
4. Z gumbom za nadzor glasnosti se pomaknite do zelenega vnosa.
5. Pritisnite gumb za nastavev glasnosti, da potrdite izbiro.

Pri predvajanju zunanjih medijev (USB, AUX in Bluetooth®)

1. Pritisnite in držite gumb ADV/INFO pribl. 2 sekundi za dostop do menija z nastavitvami.
2. Z gumbom za nadzor glasnosti se pomaknite do zelenega vnosa.
3. Pritisnite gumb za nastavev glasnosti, da potrdite izbiro.

● Nastavev osvetlitve ozadja

1. V sistemskem meniju izberite »Osvetlitev ozadja«.
2. Pomikajte se po seznamu z gumbom za nastavev glasnosti.
3. Pritisnite gumb za nastavev glasnosti, da potrdite izbrani vnos na seznamu.

● Nastavev datuma/časa

Nastavev datuma in časa

1. V meniju izberite »Čas«.
2. V meniju za uro izberite »Nastavi čas/datum«.
3. Ura bo začela utripati. Uro lahko spremenite z gumbom za nastavev glasnosti. Pritisnite gumb za nastavev glasnosti, da potrdite izbrani čas.
4. Na enak način nadaljujte z minutami in datumom.

Samodejna nastavitve časa

1. V meniju izberite »Čas«.
2. Izberite „Samodejna nastavitve“ v meniju za čas.
3. Z gumbom za nadzor glasnosti izberite zeleni način posodobitve.
4. Pritisnite gumb za nastavitve glasnosti, da potrdite izbiro.

Na voljo sta dve možnosti:

Brez nastavitve	čas in datum se ne bosta posodobila samodejno
Posodobitev preko FM	čas in datum se bosta posodobila samodejno preko FM

Če je aktivirana samodejna posodobitev, se čas in datum vedno posodobita, ko je radio v ustreznem načinu predvajanja.

Nastavitve formata časa

1. V meniju izberite »Čas«.
2. V meniju Čas izberite »Nastavi 12/24 ur«.
3. Z gumbom za nastavitve glasnosti izberite zeleni zapis časa. Pritisnite gumb za nastavitve glasnosti, da potrdite nastavitve.

Nastavitve zapisa datuma

1. V meniju izberite »Čas«.
2. V meniju za čas izberite »Nastavi čas/datum«.
3. Z gumbom za nastavitve glasnosti izberite zeleni zapis datuma. Pritisnite gumb za nastavitve glasnosti, da potrdite nastavitve.

Nastavitve izenačevalnika (EQ)

1. Izberite izenačevalnik ("Equalizer") v meniju.
2. Pomikajte se po izenačevalniku z gumbom za nastavitve glasnosti.
3. Pritisnite gumb za nastavitve glasnosti, da potrdite izbiro.

Nastavitve jezika

1. V sistemskem meniju izberite »Jezik«.
2. Pomikajte se po seznamu z gumbom za nastavitve glasnosti.
3. Potisnite gumb za nastavitve glasnosti, da potrdite nastavitve.

Obnavljanje tovarniških nastavitvev

1. V sistemskem meniju izberite »Tovarniške nastavitve«.
2. V meniju tovarniških nastavitvev izberite »Ja«. Radio bo zdaj samodejno obnovil tovarniške nastavitve. Da bi izvedel se radio znova zažene in poišče postajo FM.

Različica programske opreme

1. V sistemskem meniju izberite »različica SW«.
2. To bo prikazalo nameščeno različico programske opreme.
3. Pritisnite gumb ADV/INFO, da se vrnete v glavni meni.

Čiščenje naprave

- Pred čiščenjem izklopite izdelek in odstranite vse kable/akumulatorsko polnilno baterijo.
- Zunanost izdelka čistite samo s čisto, suho krpo za čiščenje in nikoli ne uporabljajte jedkih tekočin/abrazivnih čistil. Trdovratno umazanijo odstranite z rahlo navlaženo krpo in blagim čistilnim sredstvom.

Shranjevanje med neuporabo

- Ko izdelka ne uporabljate, ga hranite v suhem okolju. Zaščitite ga pred prahom in neposredno sončno svetlobo.

Nasvet za akumulator*

- Akumulator shranjajte ločeno

- Akumulatorsko polnilno baterijo je treba redno polniti, na primer vsake 3 mesece, če jo hranite za daljša obdobja. Po potrebi ga ponovno napolnite.

* **Baterijski sklop in polnilnik nista vključena.**

● Odpravljanje težav

- = **napaka**
- ⊙ = možen vzrok
- = ukrep
- = **Funkcija FM ne deluje ali pa ni najdene postaje**
- ⊙ = Lokacija uporabe na oddaljenem območju, kjer je signal prešibak.
- = Premaknite se na mesto z močnim signalom in znova poiščite postajo.
- = **Brez funkcij**
- ⊙ = Baterija izpraznjena.
- = Napolnite baterijo
- = **Ni Bluetooth® povezave**
- ⊙ = Napaka pri upravljanju izdelka.
- = Po potrebi odklopite kabel AUX [13] iz vtiča za vhod AUX [7].
- = Izdelek izklopite in ponovno vklopite ter povečajte glasnost.
- ⊙ = Napaka naprave za predvajanje.
- = Preverite, ali je naprava za predvajanje zaznala izdelek.
- = Preverite, ali je naprava za predvajanje zaznala in se povezala z drugimi napravami s standardom Bluetooth® 5.3.
- = **Brez predvajanja glasbe prek Bluetooth®**
- ⊙ = Napaka pri upravljanju izdelka.
- = Preverite, ali je kabel AUX [13] še vedno vstavljen v vtič vhoda AUX [7], če je, ga odstranite.
- = Če je izdelek vklopljen, ga izklopite in ponovno vklopite.
- = Pritisnite in držite gumb , da vzpostavite novo povezavo z napravo za predvajanje.
- = Povečajte glasnost na napravi za predvajanje.

● = **Ni predvajanja glasbe prek povezave AUX**

- ⊙ = Napaka pri priključitvi kabla AUX [13].
- = Ponovno priključite kabel AUX [13] na napravo za predvajanje.
- = Glasnost na napravi za predvajanje ali izdelku je prenizka in jo je treba povečati.

● Odstranjevanje

Embalaža:

Embalaža je narejena iz okolju primernih materialov, ki jih lahko oddate za recikliranje na lokalnih zbirališčih odpadkov.



Upoštevajte oznake embalažnih materialov za ločevanje odpadkov, ki so označene s kraticami (a) in številkami (b) z naslednjim pomenom: 1–7: umetne mas / 20–22: papir in karton / 80–98: vezni materiali.

Izdelek:



O možnostih odstranjevanja dotrajanih izdelkov povprašajte pri svoji občinski ali mestni upravi.



Sosednji simbol prečrtanega smetnjaka na kolesih pomeni, da napravo ureja Direktiva 2012/19/EU. Ta direktiva pravi, da naprave ob koncu njene življenjske dobe ni dovoljeno zavreči med običajne gospodinske odpadke, ampak jo je treba oddati v posebnih zbirnih mestih, centrih za reciklažo ali podjetjih za odstranjevanje odpadkov.

To odstranjevanje je za vas brezplačno.

Varujte okolje in napravo ustrezno odstranite.

Baterij/akumulatorjev:



Okoljska škoda zaradi nepravilnega odlaganja baterij/akumulatorjev!

Okvarjene ali izrabljene baterije/akumulatorske baterije je treba zavreči skladno z UREDBO 2023/1542. Baterije/akumulatorske baterije oddajte v lokalne zbirne sisteme.

Simbol prečrtanega zabojnika za odpadke na baterijah ali akumulatorskih baterijah pomeni, da baterij in akumulatorskih baterij ne smemo zavreči med gospodinjske odpadke. Preden jih zavržete, vzemite baterije/akumulatorske baterije iz izdelka. Te lahko vsebujejo strupene težke kovine in je treba z njimi ravnati kot s posebnimi odpadki.

Kemijski simboli težkih kovin so naslednji: Cd = kadmij, Hg = živo srebro, Pb = svinec.

● Poenostavljena izjava EU o skladnosti

Družba OWIM GmbH & Co. KG, Stiftsbergstraße 1, 74167 Neckarsulm, NEMČIJA, s tem izjavlja, da izdelek 20 V / 12 V BATERIJSKI RADIO ZA GRADBIŠČE HG13070 ustreza direktivama 2014/53/EU, 2011/65/EU in UREDBI 2023/1542.

Celotno besedilo EU izjave o skladnosti je na voljo na naslednjem spletnem naslovu: www.owim.com



● Postopek pri uveljavljanju garancije

Za zagotavljanje hitre obdelave vaše zadeve sledite naslednjim napotkom:

Za vse poizvedbe imejte pripravljeni potrdilo o nakupu in številko izdelka (npr. IAN 479684_2410) kot dokazilo o nakupu.

Številka izdelka je navedena na tipski ploščici na izdelku, gravuri na izdelku, naslovnem listu vaših navodil (spodaj levo) ali nalepki na hrbtni ali spodnji strani izdelka.

Če pride do napak v delovanju ali drugih pomanjkljivosti, se najprej obrnite na spodaj navedeni servisni oddelek po telefonu ali e-pošti.

Izdelek, ki je označen za pokvarjenega, lahko nato s priložitvijo računa (potrdila o nakupu) ter z navedbo pomanjkljivosti in kdaj je do nje prišlo brezplačno pošljete na navedeni servisni naslov.

Na strani parksidediy.com lahko preberete in prenesete ta priročnik in še veliko drugih. S to kodo QR prispete neposredno na stran parksidediy.com. Izberite svojo državo in prek iskalne maske poiščite navodila za uporabo. Z vnosom številke izdelka (IAN) 479684_2410 prispete do navodil za uporabo tega izdelka.



● Servis



Servis Slovenija

Tel.: 00386 (0) 80 080 917

E-Mail: infofon@lidl.si

Pooblašчени serviser:

OWIM GmbH & Co. KG
Stiftsbergstraße 1
74167 Neckarsulm
NEMČIJA

Servisna telefonska
številka: 00386 (0) 80 080 917

Garancijski list

1. S tem garancijskim listom OWIM GmbH & Co. KG, Stiftsbergstraße 1, 74167 Neckarsulm, Nemčija jamčimo, da bo izdelek v garancijskem roku ob normalni in pravilni uporabi brezhibno deloval in se zavezujemo, da bomo ob izpolnjenih spodaj navedenih pogojih odpravili morebitne pomanjkljivosti in okvare zaradi napak v materialu ali izdelavi oziroma po svoji presoji izdelek zamenjali ali vrnili kupnino.
2. Garancija je veljavna na ozemlju Republike Slovenije.
3. Garancijski rok za proizvod je 3 leta od datuma izročitve blaga. Datum izročitve blaga je razviden iz računa.
4. Če izdelek ne izpolnjuje specifikacij ali nima lastnosti, navedenih v garancijskem listu ali oglaševalskem sporočilu, lahko potrošnik najprej zahteva odpravo napak. O napaki mora potrošnik obvestiti proizvajalca ali pooblaščen servis (kontaktna številka in elektronski naslov navedena zgoraj) in zahtevati odpravo napak. Kupec je dolžan ob uveljavljanju zahtevka predložiti garancijski list in račun, kot potrdilo in dokazilo o nakupu ter dnevno izročitve blaga. Svetujemo vam, da pred tem natančno preberete navodila o sestavi in uporabi izdelka.
5. Rok za odpravo napake je 30 dni od dneva, ko je proizvajalec ali pooblaščen servis prejel zahtevo za odpravo napake. Če napake v tem roku niso odpravljene, mora proizvajalec potrošniku brezplačno zamenjati blago z enakim, novim in brezhibnim blagom. Rok se lahko zaradi narave in kompleksnosti blaga, narave in resnosti neskladnosti ter napora, ki je potreben za dokončanje popravila ali zamenjave podaljša za najkrajši čas, ki je potreben za dokončanje popravila, vendar največ za 15 dni. O številu dni podaljšane roka in razlogih za podaljšanje mora biti potrošnik obveščen pred potekom 30 dnevnega roka za odpravo napak.
6. Če v roku 30 dni oz. v primeru podaljšanja v roku 45 dni blago ni popravljeno ali blago ni zamenjano z novim, lahko potrošnik od proizvajalca zahteva vračilo celotne kupnine ali zahteva sorazmerno znižanje kupnine. Sorazmerno znižanje kupnine je sorazmerno zmanjšanju vrednosti blaga, ki ga je potrošnik prejel, v primerjavi z vrednostjo, ki bi jo imelo blago, če bi bilo skladno.

- 
7. Če se neskladnost pojavi v manj kot 30 dneh od dobave blaga, lahko potrošnik ob predložitvi blaga od proizvajalca takoj zahteva vračilo plačanega zneska.
 8. Proizvajalec oziroma pooblaščen servis lahko potrošniku za čas popravila blaga, za katero je bila izdana obvezna garancija, zagotovi brezplačno uporabo podobnega blaga. Če proizvajalec potrošniku ne zagotovi nadomestnega blaga v začasno uporabo, ima potrošnik pravico uveljavljati škodo, ki jo je utrpel, ker blaga ni mogel uporabljati od trenutka, ko je zahteval popravilo ali zamenjavo, do njune izvršitve.
 9. Stroške za material, nadomestne dele, delo, prenos in prevoz izdelkov, ki nastanejo pri odpravljanju okvar oziroma nadomestitvi blaga z novim, krije proizvajalec.
 10. V primeru zamenjave blaga ali zamenjave bistvenega dela blaga z novim se potrošniku izda nov garancijski list.
 11. V primeru, da proizvod popravlja nepooblaščen servis ali nepooblaščen oseba, kupec ne more uveljavljati zahtevkov iz te garancije.
 12. Vzroki za okvaro oziroma nedelovanje izdelka morajo biti lastnosti stvari same in ne vzroki, ki so zunaj proizvajalčeve oziroma prodajalčeve sfere. Kupec ne more uveljavljati zahtevkov iz te garancije, če se ni držal priloženih navodil za sestavo in uporabo izdelka ali če je izdelek kakorkoli spremenjen ali nepravilno vzdrževan.
 13. Proizvajalec zagotavlja proti plačilu popravilo, vzdrževanje blaga, nadomestne dele in priklopne aparate vsaj tri leta po poteku garancijskega roka,
 14. Obrabni deli oz. potrošni material so izvzeti iz garancije.
 15. Vsi potrebni podatki za uveljavljanje garancije in podatki, ki identificirajo blago za katerega velja garancija se nahajajo na dveh ločenih dokumentih (garancijski list, račun).
 16. Ta garancija proizvajalca ne izključuje zakonske pravice potrošnika, da zoper prodajalca v primeru neskladnosti blaga brezplačno uveljavlja jamčevalne zahtevke. Ta garancija prav tako ne izključuje pravic potrošnika, ki izhajajo iz obveznega jamstva za skladnost blaga.

Prodajalec:

Lidl Slovenija d.o.o. k.d., Pod lipami 1,
SI-1218 Komenda



















Verwendete Warnhinweise und Symbole	Seite	46
Einleitung	Seite	47
Bestimmungsgemäße Verwendung	Seite	47
Markenrechtliche Hinweise	Seite	47
Lieferumfang	Seite	48
Teilebeschreibung	Seite	48
Technische Daten	Seite	48
Empfohlenes Akkupack und Ladegerät*	Seite	49
Sicherheit	Seite	50
Sicherheitshinweise für eingebaute wiederaufladbare Batterien (Batterie nicht enthalten)	Seite	53
Vor dem Gebrauch	Seite	54
Installation und Stromversorgung:	Seite	54
Schalten Sie das Produkt über das AC-Netzteil ein (Abb. A)	Seite	55
Stromversorgung dieses Produkts über 12/20V-Akku (siehe Abb. B bis Abb. D)	Seite	56
Verwendung des Produkts	Seite	57
Ein/Aus	Seite	57
Lautstärke regeln	Seite	57
Wiedergabemodus umschalten	Seite	57
Radiobetrieb (FM)	Seite	57
Sendersuche (FM)	Seite	57
Sender in der Voreinstellungsliste speichern	Seite	57
Gespeicherte Sender aus der Senderliste abrufen	Seite	57
Senderinformationen abrufen	Seite	58
Spezielle FM-Einstellungen	Seite	58
Scan-Einstellungen	Seite	58
Audio-Einstellung	Seite	58
AUX-In-Betrieb	Seite	58
Anschluss über die 3,5 mm-Buchse auf der Vorderseite des Geräts.	Seite	58

Wiedergabe von einem USB-Stick	Seite	58
Anschluss über USB	Seite	58
Wiedergabe anhalten/fortsetzen	Seite	58
Titel auswählen	Seite	58
Zufalls-/Wiederholungsmodus Einschalten/Ausschalten	Seite	59
Betrieb über Bluetooth®	Seite	59
Verbindung über Bluetooth®	Seite	59
Wiedergabe anhalten/fortsetzen	Seite	59
Titel auswählen	Seite	59
TWS – True Wireless Stereo	Seite	59
Systemeinstellungen für alle Betriebsarten	Seite	60
Hintergrundbeleuchtung einstellen	Seite	60
Datum/Zeit einstellen	Seite	60
Sprache einstellen	Seite	61
Auf Werkseinstellung zurücksetzen	Seite	61
Software-Version	Seite	61
Gerät reinigen	Seite	61
Lagerung bei Nichtgebrauch	Seite	61
Fehlerbehebung	Seite	61
Entsorgung	Seite	62
Vereinfachte EU-Konformitätserklärung	Seite	63
Garantie	Seite	63
Abwicklung im Garantiefall	Seite	63
Service	Seite	64

Verwendete Warnhinweise und Symbole

Die folgenden Warnhinweise werden in der Bedienungsanleitung, der Kurzanleitung, auf der Verpackung, auf dem Produkt und auf dem Netzadapter verwendet:

 <p>GEFAHR! Dieses Symbol mit dem Signalwort „GEFAHR“ weist auf eine Gefährdung mit einem hohen Risikograd hin, die, wenn sie nicht vermieden wird, eine schwere Verletzung oder den Tod zur Folge hat.</p>	 Wechselstrom / -spannung
	 Polarität des Hohlsteckers
 <p>WARNUNG! Dieses Symbol mit dem Signalwort „WARNUNG“ weist auf eine Gefährdung mit einem mittleren Risikograd hin, die, wenn sie nicht vermieden wird, eine schwere Verletzung oder den Tod zur Folge haben kann.</p>	 Gleichstrom / -spannung
	 Dieses Symbol verweist auf die besonderen Verhaltensregeln, die für Kinder gelten.
 <p>VORSICHT! Dieses Symbol mit dem Signalwort „VORSICHT“ bezeichnet eine Gefährdung mit einem niedrigen Risikograd, die, wenn sie nicht vermieden wird, eine geringe oder mäßige Verletzung zur Folge haben kann.</p>	 Symbol für ein Produkt der Schutzklasse II
	 Verwenden Sie das Produkt nur in trockenen Innenräumen.
 <p>ACHTUNG! Dieses Symbol mit dem Signalwort „ACHTUNG“ weist auf mögliche Sachschäden hin.</p>	 <p>WARNUNG! EXPLOSION GEFAHR! Ein Warnhinweis mit diesem Symbol und dem Wort „WARNUNG! EXPLOSIONSGEFAHR“ weist auf eine mögliche Explosionsgefahr hin. Die Nichtbeachtung dieser Warnung kann zu schweren oder tödlichen Verletzungen und möglichen Sachschäden führen. Befolgen Sie die Anweisungen in diesem Warnhinweis, um schwere Verletzungen, Lebensgefahr oder Sachschäden zu vermeiden!</p>
 <p>HINWEIS: Dieses Symbol mit dem Signalwort „HINWEIS“ liefert zusätzliche nützliche Informationen.</p>	

	<p>Dieses Gebotszeichen weist darauf hin, dass geeignete Schutzhandschuhe zu tragen sind! Befolgen Sie die Anweisungen dieses Warnhinweises, um Handverletzungen durch Gegenstände oder Kontakt mit heißen oder chemischen Materialien zu vermeiden.</p>		<p>Das CE-Zeichen bestätigt die Konformität mit den für das Produkt geltenden EU-Richtlinien.</p>
	<p>Dieses Symbol bedeutet, dass die Bedienungsanleitung vor der Verwendung des Produkts beachtet werden muss.</p>		<p>Sicherheitshinweise Gebrauchsanweisungen</p>

20 V / 12 V AKKU- BAUSTELLENRADIO

● **Einleitung**

Wir beglückwünschen Sie zum Kauf Ihres neuen Produkts. Sie haben sich damit für ein hochwertiges Produkt entschieden. Die Bedienungsanleitung ist Teil dieses Produkts. Sie enthält wichtige Hinweise für Sicherheit, Gebrauch und Entsorgung. Machen Sie sich vor der Benutzung des Produkts mit allen Bedien- und Sicherheitshinweisen vertraut. Benutzen Sie das Produkt nur wie beschrieben und für die angegebenen Einsatzbereiche. Händigen Sie alle Unterlagen bei Weitergabe des Produkts an Dritte mit aus.

● **Bestimmungsgemäße Verwendung**

Dieses 20 V / 12 V AKKU-BAUSTELLENRADIO (im Folgenden als „Produkt“ bezeichnet) ist ein Unterhaltungselektronikgerät, das für die Wiedergabe von Audiosignalen bestimmt ist, die über Bluetooth® oder einen 3,5-mm-Klinkenanschluss übertragen werden.

Jede andere Verwendung gilt als unzulässig. Jegliche Ansprüche, die sich aus einer unsachgemäßen Verwendung oder einer unerlaubten Veränderung des Lautsprechers ergeben, werden als unberechtigt angesehen. Jede derartige Nutzung erfolgt auf eigene Gefahr. Das Produkt ist nicht für den kommerziellen Gebrauch bestimmt.

● **Markenrechtliche Hinweise**

- USB® ist eine eingetragene Marke von USB Implementers Forum, Inc.
- Die Wortmarke Bluetooth® und die Logos sind eingetragene Warenzeichen der Bluetooth® SIG, Inc. und jede Verwendung dieser Marken durch OWIM GmbH & Co. KG erfolgt unter Lizenz.
- Die Parkside Markenzeichen und Markennamen sind das Eigentum der jeweiligen Besitzer.
- Alle anderen Namen und Produkte sind Marken oder eingetragene Marken der jeweiligen Eigentümer.

● Lieferumfang

- Entfernen Sie das gesamte Verpackungsmaterial und überprüfen Sie den Inhalt auf Vollständigkeit. Sollten Teile fehlen oder beschädigt sein, wenden Sie sich bitte an den Händler.
- 1 20 V / 12 V Akku-Baustellenradio
 - 1 Netzadapter
 - 1 AUX-Kabel
 - 1 Kurzanleitung
 - 1 Quick-Start-Guide





● Teilebeschreibung

- 1 USB-A-Anschluss
- 2 Lautstärke-/Abstimm-/Auswahlknopf
- 3 DC-Eingangsbuchse mit Silikonabdeckung
- 4 LCD-Anzeige
- 5 Antenne
- 6 Ein-/Ausschalttaste
- 7 AUX-In-Buchse
- 8 AC-/DC-Netzteil
- 9 Batteriefachabdeckung
- 10 Passiver Radiator
- 11 Lautsprecher
- 12 Batteriefachschließung
- 13 AUX-Kabel
- 14 Quick-Start-Guide
- 15 Kurzanleitung
- 16 Griff
- 17 12 V Akkupack*
- 18 12 V Akkupack*
- 19 20 V Akkupack*
- 20 Netzkabel mit Netzstecker
- 21 Ladezustandsanzeige grünes Licht
- 22 Ladezustandsanzeige rotes Licht
- 23 Akku-Ladegerät*

* Akkupack und Ladegerät sind nicht im Lieferumfang enthalten.

● Technische Daten

20 V / 12 V Akku-Baustellenradio

FM-Empfangsbereich:	87,5 bis 108 MHz
Senderspeicher:	30 (FM)
DC Eingang:	12 V  , 2 A, 24,0 W 
USB-A Ausgang:	5 V  , 2 A
Parkside 12V/20V	12 V 
Batterie-Eingang:	20 V 
Audio-Ausgang:	2 x 5 W RMS
AUX-in-Buchse:	3,5 mm Klinkenstecker
Maße:	Ca. 225 x 170 x 305 mm (B x T x H)
Gewicht:	Ca. 3,1 kg (ohne Akku)
Ingress Protection (Staub- und Spritzwasserschutz):	IP44
Betriebsbedingungen:	0 °C – 45 °C, 40 % – 85 % rel. Luftfeuchtigkeit
Lagertemperatur:	-10 °C – 60 °C
Betriebsdauer: (Bei mittlerer Lautstärke)	Ca. 5 Stunden mit 12 V Akku 2Ah Ca. 10 Stunden mit 12 V Akku 4Ah Ca. 10 Stunden mit 20 V Akku 4Ah
Kabelloser Standard:	Bluetooth® 5.3
Frequenzbereich:	2400 MHz – 2483,5 MHz
Max. übertragene Leistung:	<10dBm
Bluetooth®- Reichweite:	ca. 10 m
Bluetooth®-Protokolle:	AVRCP (Fernsteuerung wichtiger Audiofunktionen über das Mobiltelefon), A2DP (drahtlose Audioübertragung)

AC-/DC-Netzteil

Beschreibung	Wert
AC-DC Netzteil Beschreibung	OWIM GmbH & Co. KG HRA 721742
Vertriebsstelle:	Stiftsbergstraße 1, 74167 Neckarsulm, DEUTSCHLAND
Name oder Handelsmarke des Herstellers, Handelsregisternummer und Anschrift:	Huizhou Guoaotong Technology Co., Ltd
Modellbezeichnung:	GA-0061202000V
Eingangsspannung und -strom:	100 – 240 V~, 0,8 A
AC-Eingangsfrequenz:	50/60 Hz
Ausgangsspannung DC:	12,0 V ===, 2,0 A
Ausgangsleistung:	24,0 W
Durchschnittliche aktive Effizienz:	86,5 %
Effizienz bei geringer Last (10 %)	82,1 %
Leistungsaufnahme bei Nulllast:	0,065 W
Schutzklasse:	II / □
Betriebsbedingungen:	0 – 35 °C, 40 bis 85 % rel. Luftfeuchtigkeit
Lagertemperatur:	-10 – 60 °C
Maße:	70 x 30 x 87 mm (B x T x H)
Gewicht:	123 g

● Empfohlenes Akkupack und Ladegerät*

12 V Akkupack*

Akkupacks

Modellnummer: **PARK 12 A4**

Typ: Lithium-Ionen

Nennspannung: 12 V ===

Kapazität: 2000 mAh

Anzahl der Zellen: 3

Modellnummer: **PARK 12 B4**

Typ: Lithium-Ionen

Nennspannung: 12 V ===

Kapazität: 4000 mAh

Anzahl der Zellen: 6

12V Ladegerät*

Akku-Ladegerät

Modellnummer: **PLGK 12 A2**

Eingang

Nennspannung: 220 – 240 V~
50 – 60Hz

Nennleistung: 50 W

Ausgang

Nennspannung: 12 V ===

Nennstrom: 2,4 A

Gerätesicherung: T2A/ 

Schutzklasse: II / □

Modellnummer: **PDSLK 12 A1**

Eingang

Nennspannung: 220 – 240 V~
50 – 60Hz

Nennleistung: 150 W

Ausgang 1

Nennspannung: 12 V ===

Nennstrom: 4,5 A

Ausgang 2

Nennspannung: 12 V ===

Nennstrom: 4,5 A

Gerätesicherung: T3.15A/ 

Schutzklasse: II / □

⚠ ACHTUNG! Dieses Ladegerät ist nur für das Aufladen folgender Akkutypen vorgesehen:

Parkside 12 V Akkupack

PARK 12 A4	2,0 Ah	3 Zellen
PARK 12 B4	4,0 Ah	6 Zellen

*** Akkupack und Ladegerät sind nicht im Lieferumfang enthalten.**

20 V Akkupack *

Akkupack PAP 20 B3

Typ: Lithium-Ionen

Nennspannung: Max. 20 V ===

Kapazität: 4,0 Ah

Energiewert: 80 Wh

Anzahl der Zellen: 10

20 V Ladegerät*

Schnellladegerät PLG 20 C3

Eingang:

Nennspannung: 230 – 240 V~

Nennfrequenz: 50 Hz

Nennleistung: 120 W

Sicherung (intern): 3,15 A/ 

*** Akkupack und Ladegerät sind nicht im Lieferumfang enthalten.**

⚠ Verwenden Sie nur die im Benutzerhandbuch angegebenen Batteriequellen.

⚠ VORSICHT! Brand- oder Explosionsgefahr, wenn der Akku durch einen falschen Typ ersetzt wird.



Sicherheit

Dieses Kapitel enthält wichtige Sicherheitsinformationen für den Umgang mit dem Produkt. Unsachgemäße Verwendung kann zu Personen- und Sachschäden führen. Bitte machen Sie sich vor der Verwendung des Produkts mit allen Sicherheits- und Gebrauchshinweisen vertraut! Wenn Sie dieses Produkt weitergeben, geben Sie bitte auch alle Unterlagen mit!

⚠ GEFAHR!

- **LEBENSGEFAHR UND UNFALLGEFAHR FÜR SÄUGLINGE UND KINDER!**

⚠ GEFAHR!

- **ERSTICKUNGSGEFAHR!**
 Verpackungsmaterial (z. B. Folie oder Styropor) darf nicht zum Spielen verwendet werden. Halten Sie Kinder stets vom Verpackungsmaterial fern. Das Verpackungsmaterial ist kein Spielzeug.

- Dieses Produkt kann von Kindern ab 8 Jahren und Personen mit eingeschränkten physischen, sensorischen oder mentalen Fähigkeiten oder Mangel an Erfahrung und Wissen benutzt werden, wenn sie beaufsichtigt oder bezüglich des sicheren Gebrauchs des Gerätes unterwiesen wurden und die damit verbundenen Gefahren verstehen. Kinder dürfen nicht mit dem Produkt spielen. Reinigung und die vom Benutzer durchzuführende Wartung dürfen nicht von Kindern ohne Beaufsichtigung durchgeführt werden. Das Produkt ist kein Spielzeug.

⚠️ ACHTUNG! GEFAHR VON SCHÄDEN

- **Überprüfen Sie, dass das Produkt ordnungsgemäß gesichert ist.**
Wenn das Gerät herunterfällt, besteht Verletzungsgefahr.
- Dieses Produkt enthält keine Teile, die vom Benutzer gewartet werden können.
- Überprüfen Sie das Produkt vor jedem Gebrauch! Verwenden Sie das Gerät nicht mehr, wenn Sie eine Beschädigung des Produkts oder des Ladekabels feststellen!
- Wenn Sie während des Gebrauchs etwas Ungewöhnliches bemerken (z. B. ungewöhnliche Geräusche, seltsamer Geruch oder Rauch), schalten Sie das Gerät sofort aus und ziehen Sie alle Kabel ab. Verwenden Sie das Produkt nicht mehr.
- Plötzliche Temperaturschwankungen können zur Kondensation im Inneren des Geräts führen. In diesem Fall sollten Sie das Produkt einige Zeit akklimatisieren lassen, bevor Sie es wieder verwenden.
- Stellen Sie keine brennenden Kerzen oder offenes Feuer auf oder neben das Produkt.
- Verwenden Sie das Produkt nicht in der Nähe von Wärmequellen wie Heizkörpern oder anderen Geräten, die Wärme abstrahlen!
- Werfen Sie das Produkt nicht ins Feuer und setzen Sie es keinen hohen Temperaturen aus.
- Lassen Sie das Produkt an heißen Tagen nicht in einem Fahrzeug liegen. Hohe Temperaturen können das Produkt irreversibel beschädigen und in einigen Fällen sogar zum Brennen bringen.
- Das Produkt darf bei geöffneter Abdeckung keinem Tropf- oder Spritzwasser ausgesetzt werden.

⚠️ WARNUNG! EXPLOSIONSGEFAHR!

- Werfen Sie das Produkt nicht ins Feuer und setzen Sie es keinen hohen Temperaturen aus.
- Öffnen Sie niemals das Gehäuse des Produkts, es besteht Explosionsgefahr! Das Produkt hat keine internen Teile, die gewartet werden müssen.

STROMSCHLAGGEFAHR!

- ⚠️ **WARNUNG!** Stromschlaggefahr! Öffnen Sie niemals das Gehäuse des Produkts oder des Netzteils. Im Falle einer Störung dürfen Reparaturen nur von qualifiziertem Personal durchgeführt werden.

- ⚠️ **WARNUNG!** Schützen Sie das Gerät und den Netzadapter vor Tropf- und Spritzwasser. Stellen Sie keine mit Flüssigkeiten gefüllten Behälter (z. B. Vasen oder Getränke) auf oder in die Nähe des Geräts oder des Netzadapters. Tauchen Sie keine Produktkomponenten in Flüssigkeiten ein. Halten Sie das Produkt niemals unter fließendes Wasser.
- Um Feuer zu vermeiden, stellen Sie keine brennenden Kerzen auf oder in die Nähe des Geräts.
- **WARNUNG!** Fassen Sie den Netzadapter nicht mit nassen Händen an.
- **VORSICHT!** Verwenden Sie niemals ein beschädigtes Produkt. Wenn Sie eine Beschädigung feststellen, trennen Sie das Netzteil sofort vom Stromnetz. Wenden Sie sich an Ihren Händler, wenn das Produkt beschädigt ist.
- Schalten Sie das Gerät immer aus, bevor Sie es vom Stromnetz trennen.
- Verwenden Sie dieses Produkt nur mit dem mitgelieferten Netzteil. Verwenden Sie mit diesem Produkt nur das mitgelieferte Netzteil. Wenden Sie sich an Ihren Händler, wenn das Netzteil beschädigt ist. Beachten Sie die technischen Daten dieses Produkts.

- Um eine Beschädigung des Kabels zu vermeiden, legen Sie keine Gegenstände darauf und scheuern Sie es nicht an scharfen Kanten. Halten Sie es auch von heißen Oberflächen und offenen Flammen fern.
- Legen Sie das Kabel so, dass kein unbeabsichtigtes Ziehen oder Stolpern möglich ist. Bewahren Sie Netzteil und Kabel außerhalb der Reichweite von Kindern auf.
- Wenn Sie das Netzteil aus der Steckdose ziehen, ziehen Sie nicht am Anschlusskabel, sondern am Netzteil.
- Wickeln Sie das Anschlusskabel nicht um das Gerät.
- Schließen Sie das Netzteil an eine Steckdose an, die immer leicht zu erreichen ist, damit im Notfall der Stecker sofort gezogen werden kann.
- Ziehen Sie das Netzteil aus der Steckdose, um das Gerät vollständig vom Netz zu trennen.
- Das Netzteil verbraucht auch ohne Betrieb des Radios eine geringe Menge Strom, solange das Netzteil an das Stromnetz angeschlossen ist. Um das Netzteil vollständig auszuschalten, muss es vom Stromnetz getrennt werden.
- Setzen Sie das Gerät keinen Erschütterungen oder starken Vibrationen aus.
- Wenn Sie Rauch oder ungewöhnliche Geräusche bemerken, trennen Sie das Netzteil sofort von der Stromversorgung.
- Das Netzteil darf nicht abgedeckt werden.
- Trennen Sie das Netzteil von der Stromversorgung, wenn das Gerät nicht benutzt wird und bevor Sie es reinigen.
- Lassen Sie das Produkt vollständig trocknen, bevor Sie es an das Stromnetz anschließen und bevor Sie es lagern. Lassen Sie das Produkt vor der Lagerung vollständig abkühlen.

- Führen Sie keine Fremdkörper in das Gerät ein.
- Setzen Sie das Produkt keinen hohen Temperaturen aus (z. B. in unmittelbarer Nähe einer Heizung).

WARNUNG! **Funktstörungen?**

Schalten Sie das Produkt in Flugzeugen, Krankenhäusern, Wartungsräumen oder in der Nähe von medizinischen elektronischen Systemen aus. Die übertragenen Funksignale könnten die Funktionsfähigkeit empfindlicher elektronischer Geräte beeinträchtigen. Halten Sie das Produkt mindestens 20 cm von Herzschrittmachern oder implantierbaren Cardioverter-Defibrillatoren entfernt, da die elektromagnetische Strahlung die Funktion von Herzschrittmachern beeinträchtigen kann. Die gesendeten Funkwellen können Störungen bei Hörgeräten verursachen. Stellen Sie das Produkt niemals in der Nähe von brennbaren Gasen oder explosionsgefährdeten Bereichen (z. B. Lackierereien) auf, wenn die drahtlosen Komponenten eingeschaltet sind, da die ausgesendeten Funkwellen Explosionen und Brände verursachen können.

 **HINWEIS:** Bei der Verwendung des Produkts wird empfohlen, dass ALLE Kabel (USB / AUX) kürzer als 3 Meter sind, um Störungen zu vermeiden.

ACHTUNG!

Die Reichweite der Funkwellen hängt von den Umgebungsbedingungen ab. Im Falle einer drahtlosen Datenübertragung kann nicht ausgeschlossen werden, dass unbefugte Dritte die Daten erhalten. Die OWIM GmbH & Co. KG ist nicht verantwortlich für Störungen von Rundfunk- oder Fernsehgeräten, die auf eine unautorisierte Veränderung des Geräts zurückzuführen sind. Die OWIM GmbH & Co. KG übernimmt ferner keine Haftung für die Verwendung oder den Ersatz von Kabeln und Geräten, die nicht von OWIM

vertrieben werden. Der Benutzer des Geräts ist in vollem Umfang für die Behebung von Störungen verantwortlich, die durch eine solche unbefugte Veränderung des Geräts verursacht werden, sowie für den Austausch solcher Geräte.



Sicherheitshinweise für eingebaute wiederaufladbare Batterien (Batterie nicht enthalten)

- Wenn Flüssigkeiten aus dem Produkt austreten, dürfen diese nicht mit der Haut, den Augen oder den Schleimhäuten in Berührung kommen, es besteht die Gefahr von Verätzungen. Entsprechende Schutzhandschuhe sind zu verwenden.
- Wenn die Haut, die Augen oder die Schleimhäute mit der Flüssigkeit in Berührung gekommen sind, müssen die betroffenen Stellen mit Wasser ausgewaschen und sofort ein Arzt aufgesucht werden.



SCHUTZHANDSCHUHE TRAGEN! Ausgelaufene oder beschädigte Batterien / Akkus können bei Kontakt mit der Haut Verätzungen verursachen. Tragen Sie in einem solchen Fall stets geeignete Schutzhandschuhe.

Besondere Sicherheitshinweise für batteriebetriebene Produkte

1. **Vergewissern Sie sich, dass das Gerät ausgeschaltet ist, bevor Sie den Akku einlegen.** Das Einsetzen eines Akkus in ein eingeschaltetes Gerät kann zu Unfällen führen.
2. **Verwenden Sie kein Zubehör, das nicht von PARKSIDE empfohlen wird.** Dies kann zu Stromschlag oder Brand führen.

⚠ Beachten Sie die Sicherheitshinweise und Hinweise zum Laden sowie zur ordnungsgemäßen Verwendung, wie sie in der Bedienungsanleitung Ihres Akkus und Ladegerätes der Parkside X 20 V TEAM Serie und Parkside X 12 V TEAM Serie aufgeführt sind. Eine detaillierte Beschreibung des Ladevorgangs und weitere Informationen finden Sie in der separaten Bedienungsanleitung.

Verwendung und Pflege des Produkts

1. **Laden Sie das Gerät nur mit dem vom Hersteller angegebenen Ladegerät auf.** Ein Ladegerät, das für einen Akkupack geeignet ist, kann bei Verwendung mit einem anderen Akkupack eine Brandgefahr darstellen.
2. **Verwenden Sie das Produkt nur mit speziell dafür vorgesehene Akkupacks.**
3. Bei Verwendung anderer Akkupacks besteht Verletzungs- und Brandgefahr.
4. **Wenn der Akku nicht in Gebrauch ist, halten Sie ihn von anderen Metallgegenständen wie Büroklammern, Münzen, Schlüsseln, Nägeln, Schrauben oder anderen kleinen Metallgegenständen fern, die eine Verbindung von einem Anschluss zum anderen herstellen können.** Das Kurzschließen der Batteriepole kann zu Verbrennungen oder Brand führen.
5. **Verwenden Sie keine beschädigten oder veränderten Akkus.** Beschädigte oder veränderte Akkus zeigen ein unvorhersehbares Verhalten, das zu Bränden, Explosionen oder Verletzungsgefahr führen kann.
6. **Setzen Sie den Akku oder das Produkt keinem Feuer oder übermäßigen Temperaturen aus.** Bei Feuer oder Temperaturen über 130 °C besteht Explosionsgefahr.

7. **Befolgen Sie alle Ladeanweisungen und laden Sie den Akku oder das Produkt nicht außerhalb des in der Anleitung angegebenen Temperaturbereichs.** Unsachgemäßes Laden oder Laden bei Temperaturen außerhalb des angegebenen Bereichs kann den Akku beschädigen und die Brandgefahr erhöhen.

Sicherheitshinweise zum Ladegerät

1. Dieses Gerät kann von Kindern ab 8 Jahren und darüber sowie von Personen mit verringerten physischen, sensorischen oder mentalen Fähigkeiten oder Mangel an Erfahrung und Wissen benutzt werden, wenn sie beaufsichtigt oder bezüglich des sicheren Gebrauchs des Gerätes unterwiesen wurden und die daraus resultierenden Gefahren verstehen. Kinder dürfen nicht mit dem Gerät spielen.
Reinigung und die vom Benutzer durchzuführende Wartung dürfen nicht von Kindern ohne Beaufsichtigung durchgeführt werden.
2. Laden Sie keine normalen oder nicht wiederaufladbaren Akkus. Die Nichtbeachtung dieses Hinweises ist gefährlich.
3. Wenn das Netzkabel beschädigt wird, muss es durch den Hersteller, seinen Kundendienst oder eine ähnlich qualifizierte Person ersetzt werden, um Gefahren zu vermeiden.
4. Schützen Sie die elektrischen Teile vor Feuchtigkeit. Tauchen Sie diese Teile nicht in Wasser oder andere Flüssigkeiten ein, um einen Stromschlag zu vermeiden. Halten Sie das Gerät niemals unter fließendes Wasser. Beachten Sie die Hinweise zur Reinigung, Wartung und Reparatur.
5. Das Gerät ist nur für den Gebrauch in Innenräumen bestimmt.

* **Akkupack und Ladegerät sind nicht im Lieferumfang enthalten.**

● **Vor dem Gebrauch**

- Vergewissern Sie sich vor dem Gebrauch, dass der Inhalt der Verpackung vollständig und unbeschädigt ist!
- Stellen Sie das Gerät zum Betrieb auf eine ebene und gleichmäßige Fläche.
- Verwenden Sie nur das Zubehör und die Zusatzgeräte, die in der Bedienungsanleitung angegeben und mit dem Produkt kompatibel sind.
- Zubehör ist bei Ihrem autorisierten Händler erhältlich.
Beachten Sie beim Kauf immer die technischen Anforderungen an dieses Produkt (siehe „Technische Daten“).
- Wenn Sie sich nicht sicher sind, fragen Sie einen qualifizierten Fachmann und lassen Sie sich von dem Händler Ihres Vertrauens beraten.

● **Installation und Stromversorgung:**

- Es gibt 2 Möglichkeiten, dieses Produkt mit Strom zu versorgen.
 - Stromversorgung über AC-Netzteil (in der Verpackung enthalten)
 - Stromversorgung über wiederaufladbaren Parkside 12/20V-Akku (nicht enthalten)

⚠ Wichtiger Hinweis:

- ▶ Der 12V/20V-Akku kann nicht über das mitgelieferte AC-Netzteil geladen werden.
- ▶ Der 12V/20V-Akku ist nicht als Standardzubehör im Lieferumfang enthalten.
- ▶ Verwenden Sie kein Zubehör, das nicht von Parkside empfohlen wird. Dies kann zu Stromschlag oder Brand führen.

Aufladen des Akkupacks* (Abb. E und Abb. F)

⚠ VORSICHT! Ziehen Sie immer den Netzstecker des Netzkabels **20**, bevor Sie den Akkupack **17**, **18**, **19** vom Ladegerät **23** nehmen und bevor Sie ihn mit dem Ladegerät verbinden.

Wichtiger Hinweis:

- Unsere Akkupacks **17**, **18**, **19** sind teilweise geladen. Laden Sie den Akku vor dem ersten Gebrauch vollständig auf.
- Der Akkupack **17**, **18**, **19** kann bei Bedarf jederzeit aufgeladen werden, ohne seine Lebensdauer zu verkürzen.
- Eine Unterbrechung des Ladevorgangs führt nicht zu einer Beschädigung des Akkupacks **17**, **18**, **19**.
- Laden Sie den Akkupack **17**, **18**, **19** niemals bei einer Umgebungstemperatur unter +10 °C oder über +40 °C.
- Setzen Sie den Akkupack **17**, **18**, **19** in das Ladegerät **23** ein.
- Schließen Sie den Netzstecker des Netzkabels **20** an eine geeignete Steckdose an.
- Die Ladekontroll-LEDs (grün **21** und rot **22**) zeigen den Ladezustand des Ladegeräts **23** an:

LED	Status
Rote LED leuchtet auf	Akku wird geladen
Grüne LED leuchtet auf	Akku vollständig geladen

Wenn der Akku vollständig geladen ist:

- Ziehen Sie den Netzstecker des Netzkabels **20** aus der Steckdose.
- Nehmen Sie den Akkupack **17**, **18**, **19** aus dem Ladegerät **23**.

* Akkupack und Ladegerät sind nicht im Lieferumfang enthalten.

⚠ VORSICHT:

- Seien Sie vorsichtig, wenn Sie einen 12V/20V-Akku in den Bluetooth-Lautsprecher einsetzen. Bitte ziehen Sie immer zuerst den Netzstecker, bevor Sie den Akku einsetzen.
- Seien Sie vorsichtig, nachdem Sie den Akku in das Gerät eingelegt haben. Stoßen Sie nicht gegen das Gerät, da dies das Gerät beschädigen oder sogar zu Feuer, Explosionen oder anderen Verletzungsrisiken führen kann.

● Schalten Sie das Produkt über das AC-Netzteil ein (Abb. A).

- Stecken Sie zunächst die Gleichstrombuchse des Netzteils **8** in die 12V Gleichstrom-Eingangsbuchse **3** des Akku-Baustellenradio.
- Stecken Sie dann das Netzteil **8** in eine nahegelegene Netzsteckdose. Wenn das Netzteil verwendet wird, wird der 12/20V-Akku automatisch von diesem Produkt getrennt.
- Halten Sie anschließend die Ein-/Aus-Taste **6** des Geräts etwa 2 Sekunden gedrückt, um es zu verwenden.

⚠ VORSICHT:

- **Trennen Sie das AC-Netzteil immer vollständig vom Stromnetz, bevor Sie dieses Produkt bewegen. Wenn das Netzteil nicht entfernt wird, besteht Stromschlaggefahr.**
- **Ziehen und/oder zerren Sie niemals am Netzkabel des Adapters. Andernfalls kann das Produkt herunterfallen und Sie oder andere Personen in Ihrer Umgebung verletzen.**
- Das Netzteil dient zum Anschluss dieses Produkts an das Stromnetz. Die für dieses Produkt verwendete Netzsteckdose muss während des normalen Gebrauchs zugänglich bleiben.

- Um das Produkt vom Netz zu trennen, muss das Netzteil vollständig aus der Steckdose gezogen werden.
- Verwenden Sie nur das mit dem Produkt mitgelieferte AC-Netzteil.

● Stromversorgung dieses Produkts über 12/20V-Akku (siehe Abb. B bis Abb. D)

⚠ Wichtiger Hinweis:

- ▶ **Es kann entweder ein 12V- oder ein 20V-Akku in dieses Produkt eingesetzt und verwendet werden.**
- ▶ **Der Akku ist in dem Produkt nicht enthalten.**

Sie können einen 12V- bzw. 20V-Akku in das entsprechende Batteriefach einlegen. Bitte befolgen Sie die nachstehenden Schritte zum Einsetzen des Akkus.

1. Bestimmen Sie, welche Art von 12V/20V-Akku Sie in dieses Produkt einsetzen möchten.
2. Ein 12V-Akku **17/18** muss in das Batteriefach dieses Produkts eingesetzt werden.
3. Ein 20V-Akku **19** muss in das Batteriefach dieses Produkts eingesetzt werden.
4. Bitte schieben Sie den Akku immer so weit ein, bis er mit einem leichten Klicken einrastet, um sicherzustellen, dass der Akku fest im Batteriefach sitzt.
5. Wenn sich der Akku nicht leicht in das Batteriefach einlegen/schieben lässt. Bitte legen Sie ihn nicht mit Gewalt ein. Dies kann darauf zurückzuführen sein, dass der Akku nicht richtig eingelegt wurde.
6. Um den Akku aus dem Batteriefach zu entfernen, drücken und entriegeln Sie die Verriegelung und ziehen ihn langsam aus dem Fach heraus.

Bedienfeld:

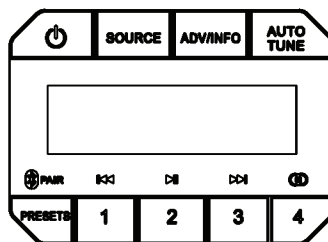

EIN/AUS:

Ein- und ausschalten des Produkts. Standby-Modus aktivieren / deaktivieren.

QUELLE:

Wiedergabemodus umschalten.

ADV/INFO:

Scrollen Sie durch die Senderinformationen im FM-Modus.

AUTO TUNE:

Automatische Sendersuche im FM-Modus.

VOREINSTELLUNGEN:

Gespeicherten Sender im FM-Modus aufrufen. Aktiver Bluetooth-Kopplungsmodus.

1 (PREV-Taste):

Zum Anfang des aktuellen Titels springen. Während der Wiedergabe zum vorherigen Titel springen.

2 (Wiedergabe- & Pause-Taste):

Wiedergabe & Pause während der Wiedergabe.

3 (NEXT-Taste):

Während der Wiedergabe zum nächsten Titel springen.

4 (TWS-Taste):

TWS-Verbindung.

● Verwendung des Produkts

Anmerkung: AUX und USB können nur ausgewählt werden, wenn ein Wiedergabemedium mit der AUX-Buchse oder dem USB-Anschluss verbunden ist.

● Ein/Aus

Gerät einschalten

1. Halten Sie die Ein-/Aus-Taste für etwa 2 Sekunden gedrückt. Das Display leuchtet auf.

Gerät ausschalten

2. Halten Sie die Ein-/Aus-Taste für etwa 2 Sekunden gedrückt. Die Wiedergabe stoppt und das Display schaltet sich aus.

● Lautstärke regeln

Beim Einschalten wird automatisch eine vorgegebene Lautstärke eingestellt.

Lautstärke erhöhen

1. Drehen Sie den Lautstärkereger im Uhrzeigersinn.

Lautstärke verringern

2. Drehen Sie den Lautstärkereger gegen den Uhrzeigersinn.

● Wiedergabemodus umschalten

Drücken Sie wiederholt die Taste „Source“. Das Radio schaltet der Reihe nach in die verfügbaren Wiedergabemodi um (FM und Bluetooth®).

Anmerkung: AUX und USB stehen nur zur Auswahl, wenn ein Wiedergabemedium über die AUX-Buchsen oder den USB-A-Anschluss **1** angeschlossen ist.

● Radiobetrieb (FM)

Klappen Sie die Antenne in die senkrechte Stellung hoch.

Drücken Sie die Taste „Source“ so oft, bis auf dem Display „FM“ angezeigt wird.

● Sendersuche (FM)

Automatische Suche

1. Halten Sie die Taste „AUTO Tune“ etwa 2 Sekunden lang gedrückt. Alle gespeicherten Sender werden gelöscht, und das Radio sucht das Frequenzband nach bis zu 30 empfangbaren Sendern ab.
2. Drücken Sie die Taste „Preset“. Die Senderliste wird nun auf dem Display angezeigt.
3. Blättern Sie mit dem Lautstärkereger durch die Liste.
4. Drücken Sie den Lautstärkereger zur Bestätigung des ausgewählten Senders.

Sender manuell einstellen

1. Drücken Sie einmal kurz auf den Lautstärkereger.
2. Ändern Sie die Frequenz durch Drehen des Lautstärkereglers.
3. Drücken Sie den Lautstärkereger erneut, um den Sender zu speichern und die Lautstärkeregelung wieder zu aktivieren.

● Sender in der Voreinstellungsliste speichern

1. Halten Sie die Taste „Preset“ etwa 2 Sekunden lang gedrückt.
2. Blättern Sie mit dem Lautstärkereger durch die Liste und wählen Sie einen zu überschreibenden Speicherplatz aus.
3. Drücken Sie den Lautstärkereger, um den ausgewählten Sender auf dem Speicherplatz zu speichern.

● Gespeicherte Sender aus der Senderliste abrufen

1. Drücken Sie die Taste „Preset“ einmal.
2. Blättern Sie mit dem Lautstärkereger durch die Liste.
3. Drücken Sie den Lautstärkereger, um zum ausgewählten Sender zu wechseln.

● **Senderinformationen abrufen**

1. Drücken Sie wiederholt die Taste „ADV/INFO“, um durch die Senderinformationen zu blättern.

Frequenzband	Abrufbare Senderinformationen
FM (RDS)	Radiotext Programmart Sendername Mono/Stereo Uhrzeit Datum

● **Spezielle FM-Einstellungen**

1. Halten Sie zum Aufruf des Menüs „Einstellungen“ die Taste „ADV/INFO“ etwa 2 Sekunden lang gedrückt.
2. Blättern Sie mit dem Lautstärkereglern durch das Menü.
3. Drücken Sie den Lautstärkereglern zur Bestätigung der Auswahl.

● **Scan-Einstellungen**

1. Wählen Sie den Menüpunkt „Scan-Einstellungen“ aus.
2. Wählen Sie durch Drehen des Lautstärkereglers „Alle Sender“ aus, um eine vollständige Senderliste zu erhalten, oder „Nur starke Sender“ für Sender mit starkem Signal.
3. Drücken Sie auf den Lautstärkereglern, um die Einstellungen zu bestätigen.

● **Audio-Einstellung**

1. Wählen Sie den Menüpunkt „Audio-Einstellung“ aus.
2. Wählen Sie mit dem Lautstärkereglern „Stereo zulassen“ aus, um Stereosignale abzuspielen, sofern verfügbar, oder „Zwangsmono“ zur Wiedergabe von ausschließlich Monosignalen.
3. Drücken Sie auf den Lautstärkereglern, um die Einstellungen zu bestätigen.

● **AUX-In-Betrieb**

● **Anschluss über die 3,5 mm-Buchse auf der Vorderseite des Geräts**

1. Stecken Sie den Klinkenstecker des Kabels in die Buchse auf der Vorderseite des Geräts.
2. Schließen Sie das Kabel an ein Wiedergabegerät an.

Sobald ein Kabel an die Buchse auf der Vorderseite des Geräts angeschlossen wird, schaltet das Radio automatisch auf diesen Eingang um.

● **Wiedergabe von einem USB-Stick**

● **Anschluss über USB**

1. Stecken Sie den USB-Stick (nicht im Lieferumfang enthalten) in den USB-Anschluss des USB-A-Anschlusses des Geräts **1**.

● **Wiedergabe anhalten/fortsetzen**

Wiedergabe anhalten

1. Drücken Sie während der Wiedergabe die Taste Wiedergabe/Pause.

Wiedergabe fortsetzen

2. Drücken Sie die Taste Wiedergabe/Pause.

● **Titel auswählen**

1. Drücken Sie die Vorlauftaste, um zum nächsten Titel zu springen.
2. Drücken Sie die Rücklauftaste, um an den Beginn des aktuellen Titels zu springen.
3. Drücken Sie die Rücklauftaste innerhalb von 3 Sekunden erneut, um zum vorherigen Titel zu springen.

● Zufalls-/Wiederholungsmodus Einschalten/Ausschalten

Drücken Sie die Taste „Tune“ so oft, bis der gewünschte Modus angezeigt wird.

Modus	Funktion
Rep-1	Der aktuelle Titel wird noch einmal abgespielt.
Alle wiederholen	Der gesamte Inhalt des USB-Sticks (nicht im Lieferumfang enthalten) wird noch einmal abgespielt.
Zufällig	Die Musik wird in zufälliger Reihenfolge und der gesamte Inhalt des USB-Sticks (nicht im Lieferumfang enthalten) erneut wiedergegeben.
Normal	Die Titel werden der Reihe nach abgespielt. Die Wiedergabe hält nach dem letzten Titel auf dem USB-Stick (nicht im Lieferumfang enthalten) an.

● Betrieb über Bluetooth®

● Verbindung über Bluetooth®

1. Drücken Sie die Taste „Source“ so oft, bis auf dem Display „BLUETOOTH“ angezeigt wird.
2. Das Display scrollt.
3. Verbinden Sie Ihr Bluetooth®-fähiges Gerät mit dem Radio. Wählen Sie „PBR F10 A1“ aus der Liste aus.
4. Sobald das Gerät verbunden ist, ertönt ein Piepton, das Display blinkt nicht mehr und das Gerät zeigt „Verbunden“ an.
5. Die Wiedergabe kann nur auf dem Bluetooth-Wiedergabegerät gestartet werden.

● Wiedergabe anhalten/fortsetzen

Wiedergabe anhalten

1. Drücken Sie während der Wiedergabe die Taste Wiedergabe/Pause.

Wiedergabe fortsetzen

2. Drücken Sie die Taste Wiedergabe/Pause.

● Titel auswählen

1. Drücken Sie die Vorlauftaste, um zum nächsten Titel zu springen.
2. Drücken Sie die Taste „PREV“, um zum vorherigen Titel zu springen.

● TWS – True Wireless Stereo

Mit der TWS-Funktion können Sie zwei identische Radios über Bluetooth® mit einem Stereo-Lautsprecherpaar verbinden.

1. Vergewissern Sie sich, dass keines der Geräte über Bluetooth® mit einem Wiedergabegerät verbunden ist.
2. Drücken Sie die Taste „Source“ so oft, bis auf dem Display „BLUETOOTH“ angezeigt wird.
3. Drücken Sie auf jedem Gerät einmal die Taste TWS. Auf dem Display blinkt die TWS-Anzeige.
4. Die Geräte verbinden sich miteinander und die TWS-Anzeige auf dem Display des einen Geräts blinkt nicht mehr. Auf dem Display wird „TWS Verbunden“ angezeigt.
5. Das Gerät, auf dem die TWS-Anzeige weiterhin blinkt, ist das Mastergerät. Auf dem Display wird „TWS Getrennt“ angezeigt. Das Mobiltelefon wird nun mit diesem Gerät verbunden, wie im Abschnitt „Betrieb über Bluetooth®“ beschrieben. Jetzt wird auf dem Display „TWS Verbunden“ angezeigt.
6. Um die Verbindung zwischen den beiden Lautsprechern zu beenden, drücken Sie einmal die Taste TWS.

● Systemeinstellungen für alle Betriebsarten

Im Radiomodus (FM)

1. Halten Sie zum Aufrufen des Menüs „Einstellungen“ „ADV/INFO“ etwa 2 Sekunden lang gedrückt.
2. Blättern Sie mit dem Lautstärkereger zum Listeneintrag „System“.
3. Drücken Sie den Lautstärkereger zur Bestätigung der Auswahl.
4. Blättern Sie mit dem Lautstärkereger zum gewünschten Punkt.
5. Drücken Sie den Lautstärkereger zur Bestätigung der Auswahl.

Bei der Wiedergabe externer Medien (USB, AUX und Bluetooth®)

1. Halten Sie zum Aufruf des Menüs „Einstellungen“ die Taste „ADV/INFO“ etwa 2 Sekunden lang gedrückt.
2. Blättern Sie mit dem Lautstärkereger zum gewünschten Punkt.
3. Drücken Sie den Lautstärkereger zur Bestätigung der Auswahl.

● Hintergrundbeleuchtung einstellen

1. Wählen Sie im Systemmenü den Punkt „Hintergrundbeleuchtung“ aus.
2. Blättern Sie mit dem Lautstärkereger durch die Liste.
3. Drücken Sie den Lautstärkereger zur Bestätigung des ausgewählten Listeneintrags.

● Datum/Zeit einstellen

Einstellen von Zeit und Datum

1. Wählen Sie „Uhrzeit“ im Menü aus.
2. Wählen Sie im Uhrzeitmenü den Punkt „Zeit/Datum einstellen“ aus.
3. Die Stunde blinkt nun. Sie kann mit dem Lautstärkereger geändert werden. Drücken Sie auf den Lautstärkereger, um die eingegebene Stunde zu bestätigen.

4. Gehen Sie zum Einstellen der Minuten und des Datums ebenso vor.

Uhrzeit automatisch einstellen

1. Wählen Sie „Uhrzeit“ im Menü aus.
2. Wählen Sie „Auto. Aktualisierung“ im Uhrzeitmenü.
3. Wählen Sie die gewünschte Aktualisierung mit dem Lautstärkereger aus.
4. Drücken Sie den Lautstärkereger zur Bestätigung der Auswahl.

Es gibt zwei Möglichkeiten:

Keine Aktualisierung	Uhrzeit und Datum werden nicht automatisch aktualisiert
Aktualisierung über FM	Uhrzeit und Datum werden über FM automatisch aktualisiert

Ist die automatische Aktualisierung aktiviert, werden Uhrzeit und Datum immer aktualisiert, wenn sich das Radio im entsprechenden Wiedergabemodus befindet.

Uhrzeitformat einstellen

1. Wählen Sie „Uhrzeit“ im Menü aus.
2. Wählen Sie „12/24 Stundenformat einstellen“ im Uhrzeitmenü aus.
3. Wählen Sie mit dem Lautstärkereger das gewünschte Uhrzeitformat aus. Drücken Sie auf den Lautstärkereger, um die Einstellungen zu bestätigen.

Datumsformat einstellen

1. Wählen Sie „Uhrzeit“ im Menü aus.
2. Wählen Sie „Datumsformat einstellen“ im Uhrzeitmenü aus.
3. Wählen Sie mit dem Lautstärkereger das gewünschte Datumsformat aus. Drücken Sie auf den Lautstärkereger, um die Einstellungen zu bestätigen.

Einstellen des Equalizers (EQ)

1. Wählen Sie im Menü „Equalizer“ aus.
2. Scrollen Sie mit dem Lautstärkeregler durch den Equalizer.
3. Drücken Sie den Lautstärkeregler zur Bestätigung der Auswahl.

● Sprache einstellen

1. Wählen Sie im Systemmenü den Punkt „Sprache“ aus.
2. Blättern Sie mit dem Lautstärkeregler durch die Liste.
3. Drücken Sie den Lautstärkeregler zur Bestätigung der Einstellung.

● Auf Werkseinstellung zurücksetzen

1. Wählen Sie im Systemmenü den Punkt „Werkseinstellungen“ aus.
2. Wählen Sie „Ja“ im Werkseinstellungsmenü aus. Das Radio wird nun automatisch auf die Werkseinstellungen zurückgesetzt. Dazu führt das Radio einen Neustart und eine FM-Sendersuche durch.

● Software-Version

1. Wählen Sie im Systemmenü den Punkt „SW-Version“ aus.
2. Die installierte Softwareversion wird angezeigt.
3. Drücken Sie die Taste „ADV/INFO“, um zum Hauptmenü zurückzukehren.

● Gerät reinigen

- Schalten Sie das Produkt aus und entfernen Sie alle Kabel/Akkus, bevor Sie es reinigen.
- Reinigen Sie die Außenseite des Geräts nur mit einem sauberen und trockenen Tuch und verwenden Sie keine ätzenden Flüssigkeiten oder scheuernden Reinigungsmittel. Verwenden Sie ein leicht angefeuchtetes Tuch und ein mildes Reinigungsmittel, um hartnäckigen Schmutz zu entfernen.

● Lagerung bei Nichtgebrauch

- Lagern Sie das Produkt an einem trockenen Ort, wenn Sie es nicht benutzen. Schützen Sie es vor Staub und direkter Sonneneinstrahlung.

Hinweise zum Akkupack*

- Bewahren Sie den Akkupack separat auf.
- Der Akku muss regelmäßig aufgeladen werden, z. B. alle 3 Monate, wenn er über einen längeren Zeitraum gelagert wird. Bei Bedarf aufladen.

*** Akkupack und Ladegerät sind nicht im Lieferumfang enthalten.**

● Fehlerbehebung

● = Fehler

⊙ = Mögliche Ursache

○ = Maßnahme

● = FM-Funktion funktioniert nicht oder kein Sender gefunden

⊙ = Einsatzort in einem abgelegenen Gebiet, in dem das Signal zu schwach ist.

○ = Gehen Sie an einen Ort mit starkem Signal und suchen Sie den Sender erneut.

● = Keine Funktionen

⊙ = Batterie leer.

○ = Aufladen der Batterie

● = Keine Bluetooth®-Verbindung

⊙ = Fehler beim Betrieb des Produkts.

○ = Ziehen Sie ggf. das AUX-Kabel **13** aus der AUX-In-Buchse **7**.

○ = Schalten Sie das Gerät aus und wieder ein und erhöhen Sie die Lautstärke.

⊙ = Fehler des Wiedergabegeräts.

○ = Überprüfen Sie, ob das Produkt vom Wiedergabegerät erkannt wurde.

○ = Überprüfen Sie, ob das Wiedergabegerät andere Geräte mit Bluetooth®-Standard 5.4 erkannt hat und mit ihnen verbunden ist.

- = **Keine Musikwiedergabe über Bluetooth®**
- ⦿ = Fehler beim Betrieb des Produkts.
- = Überprüfen Sie, ob das AUX-Kabel 13 noch in die AUX-in-Buchse 7 eingesteckt ist. Falls ja, entfernen Sie es.
- = Wenn das Gerät eingeschaltet ist, schalten Sie es aus und wieder ein.
- = Halten Sie die  Taste gedrückt, um eine neue Verbindung mit dem Wiedergabegerät herzustellen.
- = Erhöhen Sie die Lautstärke am Wiedergabegerät.

● = **Keine Musikwiedergabe über AUX-in-Anschluss**

- ⦿ = Fehler beim Anschließen des AUX-Kabels 13.
- = Schließen Sie das AUX-Kabel 13 wieder an das Wiedergabegerät an.
- = Die Lautstärke am Wiedergabegerät oder am Produkt ist zu gering und muss erhöht werden.

● **Entsorgung**

Verpackung:

Die Verpackung besteht aus umweltfreundlichen Materialien, die Sie über die örtlichen Recyclingstellen entsorgen können.



Beachten Sie die Kennzeichnung der Verpackungsmaterialien bei der Abfalltrennung, diese sind gekennzeichnet mit Abkürzungen (a) und Nummern (b) mit folgender Bedeutung: 1–7: Kunststoffe/20–22: Papier und Pappe/80–98: Verbundstoffe.

Produkt:



Möglichkeiten zur Entsorgung des ausgedienten Produkts erfahren Sie bei Ihrer Gemeinde- oder Stadtverwaltung.



Das nebenstehende Symbol einer durchgestrichenen Mülltonne auf Rädern zeigt an, dass dieses Produkt der Richtlinie 2012/19/EU unterliegt. Diese Richtlinie besagt, dass Sie dieses Produkt am Ende seiner Nutzungszeit nicht mit dem normalen Haushaltsmüll entsorgen dürfen, sondern in speziell eingerichteten Sammelstellen, Wertstoffhöfen oder Entsorgungsbetrieben abgeben müssen

Diese Entsorgung ist für Sie kostenfrei. Schonen Sie die Umwelt und entsorgen Sie fachgerecht.

Batterien/Akkus:



Umweltschäden durch falsche Entsorgung der Batterien/Akkus!

Defekte oder verbrauchte Batterien/ Akkus müssen gemäß VERORDNUNG 2023/1542 entsorgt werden. Geben Sie Batterien / Akkus und über die angebotenen lokalen Sammeleinrichtungen zurück. Das Symbol der durchgestrichenen Mülltonne auf Batterien oder Akkus bedeutet, dass Sie Batterien und Akkus nicht im Hausmüll entsorgen dürfen. Entnehmen Sie die Batterien/den Akku-Pack aus dem Produkt vor der Entsorgung. Diese können giftige Schwermetalle enthalten und unterliegen der Sondermüllbehandlung. Die chemischen Symbole der Schwermetalle sind wie folgt: Cd =Cadmium, Hg = Quecksilber, Pb = Blei.

● Vereinfachte EU-Konformitätserklärung

Die OWIM GmbH & Co. KG, Stiftsbergstraße 1, 74167 Neckarsulm, DEUTSCHLAND, erklärt hiermit, dass das Produkt 20 V / 12 V AKKU-BAUSTELLENRADIO HG13070 den Richtlinien 2014/53/EU, 2011/65/EU und der VERORDNUNG 2023/1542 entspricht.

Den vollständigen Text der EU-Konformitätserklärung finden Sie unter folgender Internetadresse: www.owim.com



● Garantie

Das Produkt wurde nach strengen Qualitätsrichtlinien hergestellt und vor der Auslieferung sorgfältig geprüft. Im Falle von Material- oder Herstellungsfehlern haben Sie gegenüber dem Verkäufer des Produkts gesetzliche Rechte. Ihre gesetzlichen Rechte werden in keiner Weise durch unsere unten aufgeführte Garantie eingeschränkt.

Die Garantie für dieses Produkt beträgt 3 Jahre ab Kaufdatum. Die Garantiezeit beginnt mit dem Kaufdatum. Bewahren Sie den Originalkaufbeleg an einem sicheren Ort auf, da dieses Dokument als Nachweis des Kaufs erforderlich ist.

Alle Schäden oder Mängel, die bereits zum Zeitpunkt des Kaufs vorhanden sind, müssen unverzüglich nach dem Auspacken des Produkts gemeldet werden.

Sollte das Produkt innerhalb von 3 Jahren ab Kaufdatum einen Material- oder Herstellungsfehler aufweisen, werden wir es – nach unserer Wahl – kostenlos für Sie reparieren oder ersetzen. Die Garantiezeit verlängert sich durch einen stattgegebenen Gewährleistungsanspruch nicht. Dies gilt auch für ersetzte und reparierte Teile.

Diese Garantie erlischt, wenn das Produkt beschädigt oder unsachgemäß verwendet oder gewartet wurde.

Die Garantie deckt Material- und Herstellungsfehler ab. Diese Garantie erstreckt sich weder auf Produktteile, die normalem Verschleiß unterliegen, und somit als Verschleißteile gelten (z. B. Batterien, Akkus, Schläuche, Farbpatronen), noch auf Schäden an zerbrechlichen Teilen, z. B. Schalter oder Teile aus Glas.

● Abwicklung im Garantiefall

Um eine schnelle Bearbeitung Ihres Anliegens zu gewährleisten, folgen Sie bitte den folgenden Hinweisen:

Bitte halten Sie für alle Anfragen den Kassenbon und die Artikelnummer (z. B. IAN 479684_2410) als Nachweis für den Kauf bereit.

Die Artikelnummer entnehmen Sie bitte dem Typenschild am Produkt, einer Gravur am Produkt, dem Titelblatt Ihrer Anleitung (unten links) oder dem Aufkleber auf der Rück- oder Unterseite des Produktes.

Sollten Funktionsfehler oder sonstige Mängel auftreten kontaktieren Sie zunächst die nachfolgend benannte Serviceabteilung telefonisch oder per EMail.

Ein als defekt erfasstes Produkt können Sie dann unter Beifügung des Kaufbelegs (Kassenbon) und der Angabe, worin der Mangel besteht und wann er aufgetreten ist, für Sie portofrei an die Ihnen mitgeteilte Service Anschrift übersenden.

Auf parkside-diy.com können Sie diese und viele weitere Handbücher einsehen und herunterladen. Mit diesem QR-Code gelangen Sie direkt auf parkside-diy.com. Wählen Sie Ihr Land aus, und suchen Sie über die Suchmaske nach den Bedienungsanleitungen. Mittels Eingabe der Artikelnummer (IAN) 479684_2410 gelangen Sie zur Bedienungsanleitung für Ihren Artikel.



● Service

DE Service Deutschland

Tel.: 0800 5435 111

E-Mail: owim@lidl.de

AT Service Österreich

Tel.: 0800 292726

E-Mail: owim@lidl.at

CH Service Schweiz

Tel.: 0800562153

E-Mail: owim@lidl.ch