



PDF ONLINE
parkside-diy.com



Cordless Combi-Shear PGSA 4 C4

(GB) (CY)

Cordless Combi-Shear

Translation of the original instructions

(SI)

Akumulatorske škarje za rezanje trave in grmičevja

Prevod izvirnih navodil

(SK)

Aku nožnice na trávnik a živý plot

Preklad pôvodného návodu na použitie

(RS)

Aku makaze za travu i grmlje

Prevod originalnog uputstva

(BG)

Акумулаторна косачка за трева и храсти

Превод на оригиналната инструкция

(DE)

Akku-Gras- und Strauchschere

Originalbetriebsanleitung

(HU)

Akkus fű- és sövényvágó

Eredeti használati utasítás fordítása

(CZ)

Aku nůžky na trávnik a živý plot

Překlad původního návodu k používání

(HR)

Aku škare za travu i grmove

Prijevod originalnih uputa

(RO)

Foarfecă cu acumulator, pentru iarbă și arbuști

Traducere a instrucțiunilor originale

(GR) (CY)

Επαναφορτιζόμενο ψαλίδι μπουρντούρας και γκαζόν

Μετάφραση του πρωτοτύπου των οδηγιών χρήσης



GB CY

Before reading, unfold the page containing the illustrations and familiarise yourself with all functions of the device.

HU

Olvasás előtt kattintson az ábrát tartalmazó oldalra és végezetül ismerje meg a készülék mindegyik funkcióját.

SI

Pred branjem odprite stran s slikami in se nato seznanite z vsemi funkcijami naprave.

CZ

Před čtením si otevřete stranu s obrázky a potom se seznamte se všemi funkcemi přístroje.

SK

Pred čítaním si odklopte stranu s obrázkami a potom sa oboznáňte so všetkými funkciami prístroja.

HR

Prije nego što pročitate tekst, otvorite stranicu sa slikama i upoznajite se na osnovu toga sa svim funkcijama uređaja.

RS

Pre čitanja rasklopite stranu sa uređajima i u sledećem koraku upoznajite se sa svim funkcijama uređaja.

RO

Înainte de a citi instrucțiunile, priviți imaginile și familiarizați-vă cu toate funcțiile aparatului.

BG

Преди да прочетете отворете страницата с фигурите и след това се запознайте с всички функции на уреда.

GR CY

Πριν ξεκινήσετε την ανάγνωση, ανοίξτε τη σελίδα με τις εικόνες και εξοικειωθείτε με όλες τις λειτουργίες της συσκευής.

DE

Klappen Sie vor dem Lesen die Seite mit den Abbildungen aus und machen Sie sich anschließend mit allen Funktionen des Gerätes vertraut.

GB/CY	Translation of the original instructions	Page	4
HU	Eredeti használati utasítás fordítása	Oldal	19
SI	Prevod izvirnih navodil	Stran	36
CZ	Překlad původního návodu k používání	Strana	51
SK	Preklad pôvodného návodu na použitie	Strana	66
HR	Prijevod originalnih uputa	Stranica	81
RS	Prevod originalnog uputstva	Stranica	96
RO	Traducere a instrucțiunilor originale	Pagina	113
BG	Превод на оригиналната инструкция	Страница	130
GR/CY	Μετάφραση του πρωτοτύπου των οδηγιών χρήσης	Σελίδα	149
DE	Originalbetriebsanleitung	Seite	167

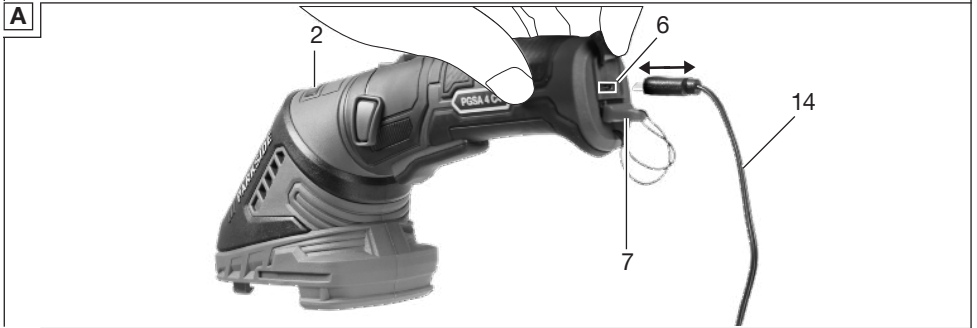
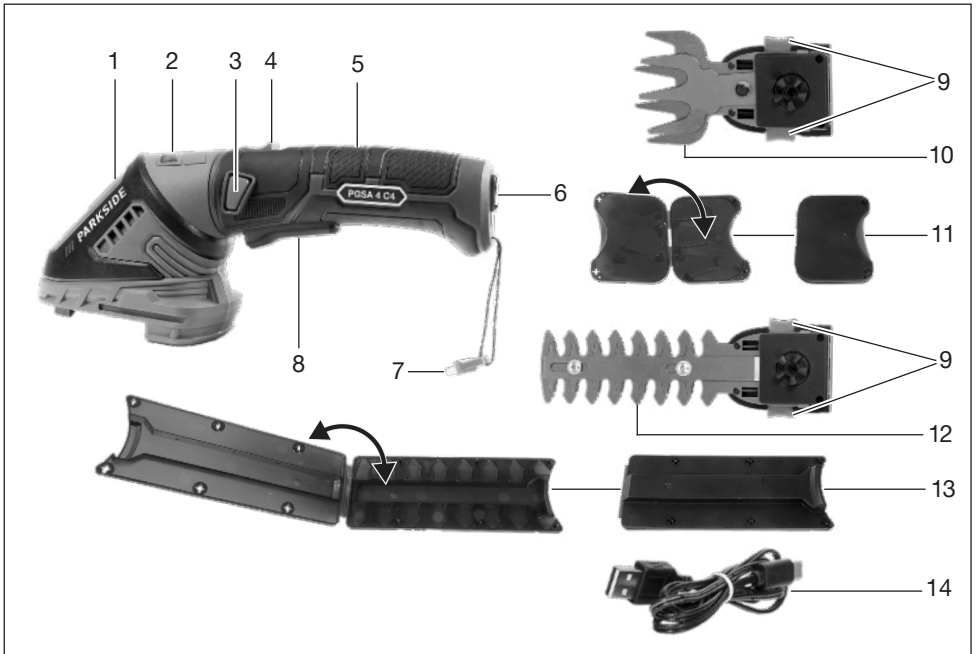

Table of Contents

Introduction.....	4
Proper use.....	4
Scope of delivery/accessories.....	5
Overview.....	5
Description of functions.....	5
Technical data.....	5
Safety information.....	6
Meaning of the safety information.....	6
Pictograms and symbols.....	6
General Power Tool Safety Warnings.....	7
Hedge trimmer safety warnings.....	9
Grass shears safety warnings.....	9
Additional safety instructions for grass and hedge trimmers.....	10
Safety instructions for tools with built-in batteries.....	10
Residual risks.....	11
Preparation.....	11
Control elements.....	11
Attaching/replacing an accessory.....	11
Checking the battery charge level.....	11
Charging the battery.....	11
Operation.....	12
General working instructions.....	12
Before use.....	12
Switching on and off.....	13
Transport.....	13
Cleaning, maintenance and storage.....	13
Cleaning.....	13
Maintenance.....	13
Storage.....	14
Troubleshooting.....	15
Disposal/environmental protection.....	15
Service.....	16
Guarantee.....	16
Repair service.....	17
Service Centre.....	17
Importer.....	17
Spare parts and accessories.....	17
Translation of the original EU declaration of conformity.....	18
Exploded view.....	187

Introduction

Congratulations on purchasing your new cordless grass and shrub shears (hereafter referred to as device or power tool). You have chosen a high-quality device. The device has been quality-tested and subjected to a final inspection during production. This ensures proper functioning of your device.

In some cases, residual amounts of lubricants may be present on or in the device. This is not a flaw or a defect and is no cause for concern.



The instruction manual forms part of this device. It contains important information on safety, use and disposal. Read the instruction manual carefully. Familiarise yourself with the controls and how to use the device correctly. Use the device only as described and for the stated fields of application. Store the instruction manual carefully and ensure that all documents are handed over in the event that the device is passed on to another user.

Proper use

This device is only intended for the following use:

- Cutting and trimming thin shoots on hedges, bushes and ornamental shrubs
- Cutting grass at edges and small sections of lawns in residential applications

The device is intended for use by adults. Children under the age of 16 may not use the device, except under supervision.

Use of the device in the rain or a damp environment is prohibited.

Any other use that is not expressly permitted in this instruction manual may pose a serious hazard to the user and result in damage to the device. The operator or user of the machine is responsible for any accidents or personal injury and/or material damage to third parties or their property. The machine is intended to be used by do-it-yourselfers. It was not designed for heavy commercial use. The warranty is void in the case of commercial use. The manufacturer is not liable for damage caused by improper use or incorrect operation.

Scope of delivery/accessories

Unpack the device and check that everything is present.

Dispose of the packaging material properly.

- Cordless Combi-Shear
- Grass shears blade + Blade guard
- Shrub shears blade + Blade guard
- USB-C charging cable
- Translation of the original instructions

The power adapter is not included.

Overview

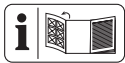

The illustrations for the device can be found on the front and back fold-out page.

- 1 Device head
 - 2 Charge level indicator (LED)
 - 3 Switch lock
 - 4 Locking mechanism (Device head)
 - 5 Handle
 - 6 Charging socket
 - 7 Safety key (Safety connector)
 - 8 On/Off switch
 - 9 Blade release
 - 10 Grass shears blade
 - 11 Blade guard (Grass shears blade)
 - 12 Shrub shears blade
 - 13 Blade guard (Shrub shears blade)
 - 14 USB-C charging cable
- Fig. C**
- 15 Plug-in connector
- Fig. F**
- 16 Drive sleeve

Description of functions

The battery-powered grass and shrub shears feature two exchangeable cutting units.

When using the device as shrub shears (hedge trimmer), a double-sided cutter bar is used as the cutting unit. For safety reasons, the teeth are rounded on the sides and offset to reduce the risk of injury. When using the device as grass shears, a cutting blade with multiple teeth is used.

Please refer to the descriptions below for information on how the operating elements work.

Technical data

Cordless Combi-Shear PGSA 4 C4

Rated voltage U 4 V =

No-load rotation speed n_0 1100 min⁻¹

Weight (without battery/without blade) ≈0.46 kg

Sound power level (L_{WA})

– Guaranteed 77 dB

Vibration (a_H) (Handle)

– Shrub shears blade 2.092 m/s²; K=1.5 m/s²

– Grass shears blade 1.251 m/s²; K=1.5 m/s²

Shrub shears blade

Weight ≈0.18 kg

– Cutting length 120 mm

– Branch diameter ≤7.9 mm

Sound pressure level (L_{pA})

..... 66.6 dB; K_{pA} =3 dB

Sound power level (L_{WA})

– Measured 74.6 dB; K_{WA} =2.21 dB

Grass shears blade

Weight ≈0.14 kg

– Blade width 80 mm

– Cutting width 74.6 mm

Sound pressure level (L_{pA})

..... 66.9 dB; K_{pA} =3 dB

Sound power level (L_{WA})

– Measured 74.9 dB; K_{WA} =2.10 dB

Battery Li-Ion

Number of battery cells 1

Capacity C 2.0 Ah

Temperature ≤50 °C

– Charging 4–40 °C

– Operation 4–50 °C

– Storage 15–25 °C

Power adapter WJG-Y130502200WU1/ WJB-Y130502200WU1

Grizzly Tools GmbH & Co. KG

Stockstädter Straße 20

DE-63762 GroBostheim

HRA: 5468, Amtsgericht Aschaffenburg

Input voltage 100-240 V~

Input AC frequency 50-60 Hz

Power consumption 25 W

Output voltage 5 V =

Output current 2200 mA

Output power 11.0 W

Active efficiency 83.4%

Efficiency at low load (10%)80.6%
 Power consumption at zero load0.065 W
 Protection class II (double insulation)
 Protection type IPX0

Levels of noise and vibration were determined according to the standards and regulations in the declaration of conformity.

The specified total vibration value and the stated noise emission value have been measured according to a standardised test method and can be used to compare one power tool with another. The specified total vibration value and the stated specified noise emission value can also be used for a provisional assessment of the load.

⚠ WARNING! The vibration and noise emissions may deviate from the specified values during actual use of the power tool, depending on how the power tool is being used. Try to keep the exposure to vibrations as low as possible. An example of a measure to reduce vibration exposure is limiting the working hours. All parts of the operating cycle have to be considered while doing so (for example, times when the power tool is switched off and times when it is switched on but running without any load).

Safety information

This section deals with the basic safety instructions for using the device.

Meaning of the safety information

⚠ DANGER! If you do not observe this safety instruction, an accident will occur. The result of which is severe bodily injury or death.

⚠ WARNING! If you do not observe this safety instruction, an accident may occur. The result of which is likely severe bodily injury or death.

⚠ CAUTION! If you do not observe this safety instruction, an accident will occur. The result of which is likely minor or moderate bodily injury.

NOTICE! If you do not observe this safety instruction, an accident will occur. The result of which is possible damage to property.

Pictograms and symbols

Symbols on the device



Attention!



Read the instruction manual



Use hearing protection



Use eye protection



Danger - Keep hands away from the blade



Attention! Overtravel of the cutting unit



Use of the device in the rain or a damp environment is prohibited.



Guaranteed sound power level L_{WA} in dB.



Ensure objects such as wire, metallic parts, stones etc. do not enter the blades while trimming



Supply unit removeable



Do not dispose of devices with a built-in battery in the household waste.

Graphical symbols on the rechargeable battery



Batteries must not be disposed of with domestic waste.



Hand in the batteries at a used battery collection point where they are recycled in an environmentally friendly manner.

Symbols on the power adapter



Read the instruction manual



Only suitable for use indoors.



Protection class II double insulation



Waste electrical and electronic equipment (WEEE) must not be disposed of with domestic waste.



Polarity

Symbols used in the instruction manual



Use protective gloves



Press



Wait until the power tool has stopped before placing it down.



Do not use cleaning agents or solvents.



Never spray the tool with water.

General Power Tool Safety Warnings

▲ WARNING! Read all safety warnings, instructions, illustrations and specifications provided with this power tool. Failure to follow all instructions listed below may result in electric shock, fire and/or serious in-

jury. Save all warnings and instructions for future reference.

The term “power tool” in the warnings refers to your mains-operated (corded) power tool or battery-operated (cordless) power tool.

1. WORK AREA SAFETY

- a) **Keep work area clean and well lit.** Cluttered or dark areas invite accidents.
- b) **Do not operate power tools in explosive atmospheres, such as in the presence of flammable liquids, gases or dust.** Power tools create sparks which may ignite the dust or fumes.
- c) **Keep children and bystanders away while operating a power tool.** Distractions can cause you to lose control.

2. ELECTRICAL SAFETY

- a) **Power tool plugs must match the outlet. Never modify the plug in any way. Do not use any adapter plugs with earthed (grounded) power tools.** Unmodified plugs and matching outlets will reduce risk of electric shock.
- b) **Avoid body contact with earthed or grounded surfaces, such as pipes, radiators, ranges and refrigerators.** There is an increased risk of electric shock if your body is earthed or grounded.
- c) **Do not expose power tools to rain or wet conditions.** Water entering a power tool will increase the risk of electric shock.
- d) **Do not abuse the cord. Never use the cord for carrying, pulling or unplugging the power tool. Keep cord away from heat, oil, sharp edges or moving parts.** Damaged or entangled cords increase the risk of electric shock.
- e) **When operating a power tool outdoors, use an extension cord suitable for outdoor use.** Use of a cord suitable for outdoor use reduces the risk of electric shock.
- f) **If operating a power tool in a damp location is unavoidable, use a residual current device (RCD) protected supply.** Use of an RCD reduces the risk of electric shock.

3. PERSONAL SAFETY

- a) **Stay alert, watch what you are doing and use common sense when operating a power tool. Do not use a power tool while you are tired or under the in-**

- fluence of drugs, alcohol or medication.** A moment of inattention while operating power tools may result in serious personal injury.
- b) **Use personal protective equipment. Always wear eye protection.** Protective equipment such as a dust mask, non-skid safety shoes, hard hat or hearing protection used for appropriate conditions will reduce personal injuries.
 - c) **Prevent unintentional starting. Ensure the switch is in the off-position before connecting to power source and/or battery pack, picking up or carrying the tool.** Carrying power tools with your finger on the switch or energising power tools that have the switch on invites accidents.
 - d) **Remove any adjusting key or wrench before turning the power tool on.** A wrench or a key left attached to a rotating part of the power tool may result in personal injury.
 - e) **Do not overreach. Keep proper footing and balance at all times.** This enables better control of the power tool in unexpected situations.
 - f) **Dress properly. Do not wear loose clothing or jewellery. Keep your hair and clothing away from moving parts.** Loose clothes, jewellery or long hair can be caught in moving parts.
 - g) **If devices are provided for the connection of dust extraction and collection facilities, ensure these are connected and properly used.** Use of dust collection can reduce dust-related hazards.
 - h) **Do not let familiarity gained from frequent use of tools allow you to become complacent and ignore tool safety principles.** A careless action can cause severe injury within a fraction of a second.
- 4. POWER TOOL USE AND CARE**
- a) **Do not force the power tool. Use the correct power tool for your application.** The correct power tool will do the job better and safer at the rate for which it was designed.
 - b) **Do not use the power tool if the switch does not turn it on and off.** Any power tool that cannot be controlled with the switch is dangerous and must be repaired.
 - c) **Disconnect the plug from the power source and/or remove the battery pack, if detachable, from the power tool before making any adjustments, changing accessories, or storing power tools.** Such preventive safety measures reduce the risk of starting the power tool accidentally.
 - d) **Store idle power tools out of the reach of children and do not allow persons unfamiliar with the power tool or these instructions to operate the power tool.** Power tools are dangerous in the hands of untrained users.
 - e) **Maintain power tools and accessories. Check for misalignment or binding of moving parts, breakage of parts and any other condition that may affect the power tool's operation. If damaged, have the power tool repaired before use.** Many accidents are caused by poorly maintained power tools.
 - f) **Keep cutting tools sharp and clean.** Properly maintained cutting tools with sharp cutting edges are less likely to bind and are easier to control.
 - g) **Use the power tool, accessories and tool bits etc. in accordance with these instructions, taking into account the working conditions and the work to be performed.** Use of the power tool for operations different from those intended could result in a hazardous situation.
 - h) **Keep handles and grasping surfaces dry, clean and free from oil and grease.** Slippery handles and grasping surfaces do not allow for safe handling and control of the tool in unexpected situations.
- 5. BATTERY TOOL USE AND CARE**
- a) **Recharge only with the charger specified by the manufacturer.** A charger that is suitable for one type of battery pack may create a risk of fire when used with another battery pack.
 - b) **Use power tools only with specifically designated battery packs.** Use of any other battery packs may create a risk of injury and fire.
 - c) **When battery pack is not in use, keep it away from other metal objects, like paper clips, coins, keys, nails, screws or other small metal objects, that can make a connection from one terminal**

- to another. Shorting the battery terminals together may cause burns or a fire.
- d) **Under abusive conditions, liquid may be ejected from the battery; avoid contact. If contact accidentally occurs, flush with water. If liquid contacts eyes, additionally seek medical help.** Liquid ejected from the battery may cause irritation or burns.
 - e) **Do not use a battery pack or tool that is damaged or modified.** Damaged or modified batteries may exhibit unpredictable behaviour resulting in fire, explosion or risk of injury.
 - f) **Do not expose a battery pack or tool to fire or excessive temperature.** Exposure to fire or temperature above 130 °C may cause explosion.
 - g) **Follow all charging instructions and do not charge the battery pack or tool outside the temperature range specified in the instructions.** Charging improperly or at temperatures outside the specified range may damage the battery and increase the risk of fire.
6. **SERVICE**
- a) **Have your power tool serviced by a qualified repair person using only identical replacement parts.** This will ensure that the safety of the power tool is maintained.
 - b) **Never service damaged battery packs.** Service of battery packs should only be performed by the manufacturer or authorized service providers.

Hedge trimmer safety warnings

- a. **Do not use the hedge trimmer in bad weather conditions, especially when there is a risk of lightning.** This decreases the risk of being struck by lightning.
- b. **Keep all power cords and cables away from cutting area.** Power cords or cables may be hidden in hedges or bushes and can be accidentally cut by the blade.
- c. **Wear ear protection.** Adequate protective equipment will reduce the risk of hearing loss.
- d. **Hold the hedge trimmer by insulated gripping surfaces only, because the blade may contact hidden wiring or its own cord.** Blades contacting a “live”

- wire may make exposed metal parts of the hedge trimmer “live” and could give the operator an electric shock.
- e. **Keep all parts of the body away from the blade. Do not remove cut material or hold material to be cut when blades are moving.** Blades continue to move after the switch is turned off. A moment of inattention while operating the hedge trimmer may result in serious personal injury.
 - f. **When clearing jammed material or servicing the hedge trimmer, make sure all power switches are off and the lock-off is in the locked position.** Unexpected actuation of the hedge trimmer while clearing jammed material or servicing may result in serious personal injury.
 - g. **Carry the hedge trimmer by the handle with the blade stopped and taking care not to operate any power switch.** Proper carrying of the hedge trimmer will decrease the risk of inadvertent starting and resultant personal injury from the blades.
 - h. **When transporting or storing the hedge trimmer, always use the blade cover.** Proper handling of the hedge trimmer will decrease the risk of personal injury from the blades.

Grass shears safety warnings

- a. **Do not use the grass shears in bad weather conditions, especially when there is a risk of lightning.** This decreases the risk of being struck by lightning.
- b. **Keep all power cords and cables away from cutting area.** Power cords or cables can be accidentally cut by the blade.
- c. **Wear ear protection.** Adequate protective equipment will reduce the risk of hearing loss.
- d. **Hold the grass shears by insulated gripping surfaces only, because the blade may contact hidden wiring or its own cord.** Blades contacting a “live” wire may make exposed metal parts of the grass shears “live” and could give the operator an electric shock.
- e. **Keep all parts of the body away from the blade. Do not remove cut material or hold material to be cut when blades are moving.** Blades continue to move

after the switch is turned off. A moment of inattention while operating the grass shears may result in serious personal injury.

- f. **When clearing jammed material or servicing the grass shears, make sure all power switches are off and the lock-off is in the locked position.** Unexpected actuation of the grass shears while clearing jammed material or servicing may result in serious personal injury.
- g. **Carry the grass shears by the handle with the blade stopped and taking care not to operate any power switch.** Proper carrying of the grass shears will decrease the risk of inadvertent starting and resultant personal injury from the blades.
- h. **When transporting or storing the grass shears, always fit the blade cover.** Proper handling of the grass shears will decrease the risk of personal injury from the blades.

Additional safety instructions for grass and hedge trimmers

- Wear personal protective equipment for your own safety:



- Use eye protection
- Use hearing protection
- Use protective gloves
- Wear suitable work clothing, such as solid shoes with non-slip soles as well as long, robust trousers.
- Do not wear long clothing or jewellery, as it can become jammed in the moving parts.
- Never use the device barefooted or wearing open sandals.
- The device is intended for use by adults. Children under the age of 16 may not use the device, except under supervision.
- **The device is intended for trimming grass and hedges. Do not cut branches, hard wood or anything else with the device.** The appliance could become damaged.
- **Hold the device correctly, e.g. with both hands on the handgrips if two handgrips are provided.** Losing control of the device can result in injuries.

- **Always wear appropriate protective equipment and work gloves while working with the device. Never hold or pick up the device by the cutting blade.** Contact with the cutting blade can lead to injuries.
- **Do not use the device near flammable liquids or gases.** In the event of a short circuit there is a risk of fire and explosion.
- Always make sure that the device is properly in one of the specified working positions before starting the device.
- **The blades must be checked regularly for wear and reground.** Blunt blades overload the device. Any damage that results is not covered by the warranty.
- Switch off the device and remove the battery. Make sure that all moving parts have come to a complete stop
 - when leaving the device
 - before removing obstructions or loosening blockages
 - before checking the device, cleaning it or performing maintenance work on it
- If the cutting unit touches a foreign object or the device starts to vibrate abnormally, an immediate inspection is required:
 - examine for loose parts and tighten these
 - search for signs of damage
 - replace damaged parts with equivalent ones or have the device repaired.
- **Do not try to repair the device by yourself unless you have professional training. All work not mentioned in this instruction manual may only be performed by our service centre.** Many accidents are caused by poorly maintained appliances.
- **Only use accessories recommended by PARKSIDE.** Unsuitable accessories may cause electric shock or fire.

Safety instructions for tools with built-in batteries

- **Do not expose the tool to strong sunlight for a long time. Do not place the tool on radiators.** Heat will damage the battery. Risk of explosion.
- **Let a heated tool cool down before charging.**
- **Do not open the tool.** Avoid mechanical damage to the battery. Risk of short circuit. Vapours may be emitted which irrit-

ate the respiratory tract. Make sure there is fresh air. Seek medical help if you have any complaints.

- Do not use the device while it is charging. Do not use any extension cables. The power adapter may only be used indoors. Water ingress increases the risk of electric shock.

Residual risks

There will always be residual risks even if you operate this device according to the instructions. The following hazards may occur in connection with the type and design of this device:

- Eye damage if no suitable eye protection is worn.
- Hearing damage if suitable ear protection is not worn.
- Health injuries resulting from the effect of hand/arm vibration in the event that the tool is used over a longer period of time or is not used and maintained properly.
- Cutting injuries

⚠ WARNING! Danger due to electromagnetic field generated while the tool is in operation. Under certain circumstances, this field may negatively affect active or passive medical implants. In order to reduce the danger of serious or fatal injuries, we recommend that individuals who wear medical implants should consult their doctor and the manufacturer of the implant before operating the tool.

Preparation

Control elements

Familiarise yourself with the operating elements before using the device for the first time.

- **Switch lock (3)**
 - The switch lock prevents the device from being switched on accidentally.
 - Unlock: Slide forwards
- **On/Off switch (8)**
 - Switching on: Press
 - Switching off: Release

- **Locking mechanism, Device head (4)**
You can turn the tool head (1) (3 positions / +90°, 0°, -90°) for a comfortable edge cut.

Procedure (Fig. D)

- Operate the locking mechanism (4) and turn the tool head (1) into the desired position.
- Release the locking mechanism (4) so that the tool head (1) can lock into place.

Attaching/replacing an accessory

⚠ CAUTION! Before attaching or replacing an accessory, make sure that the tool is switched off and the safety key (7) is pulled in order to prevent hazards and injuries.

Attaching an accessory

Procedure (Fig. C)

1. Put the grass cutting blade (10) or the bush cutting blade (12) onto the plug-in connector (15) on the bottom side of the tool head (1).
2. Press the two blade release buttons (9) on the right and left of the accessory.
3. Let go of the blade release buttons (9) when the accessory is flush against the tool head (1).
4. Check that the accessory is firmly seated by pulling on the accessory.

Removing an accessory

Procedure (Fig. C)

1. Press the two blade release buttons (9) on the right and left of the accessory.
2. Remove the accessory.

Checking the battery charge level

- Recharge the battery if the tool runs too slowly or the green LED of the charge level indicator (2) flashes.
- The green LED flashes when the remaining charge is 30%.

Charging the battery

⚠ CAUTION! Risk of injury caused by leaking electrolyte solution. Do not expose the battery to extreme conditions such as heat and shocks. In case of contact with eyes or skin, rinse the affected sites with water or a neutralizer and seek medical attention.

⚠ WARNING! Risk of injury from electric shock. The battery must only be charged up in dry areas.

NOTICE! Only charge the device with the power adapter (*Spare parts and accessories, p. 17*) available from us.

Notes

- Supply the device only with SELV (Safety Extra Low Voltage) as indicated by the label on the device.
- Charge the battery before using it for the first time.
- Observe the applicable safety instructions as well as the regulations and information relating to on environmental protection.
- Defects resulting from improper handling are not covered by the guarantee.

Requirements

- Power adapter (not included)
- USB-C charging cable (14)

Procedure (Fig. A)

1. Insert the safety key (7).
2. Connect the USB-C charging cable (14) to a power adapter.
3. Connect the USB charging cable (14) to the charging socket (6) of the device.
4. Plug the power adapter into an outlet. The battery charge level indicator (2) lights up:
 - **red**: The device is charging
 - **green**: Charging is complete

The recommended charging time is about 1 hour. This charging time can only be achieved using the power adapter. The charging time is influenced by factors such as the temperature of the environment and the battery, as well as the mains voltage applied, and may therefore deviate from the specified values.
5. Once charging is complete, first unplug the power adapter from the outlet. Then remove the USB charging cable (14) from the device.

Do not use the device while it is charging. Do not use any extension cables. The power adapter may only be used indoors. Water ingress increases the risk of electric shock.

Operation

General working instructions

⚠ WARNING! Risk of injury! Pay attention to the following instructions.

- Always wear sturdy shoes, long trousers, ear protection, work gloves and protective goggles when operating the device.

- The device is only intended for work where you are standing on the ground and not on a ladder or other unstable surface.
- Comply with the device's maintenance and cleaning instructions.
- If the grass and shrub shears blade (10)/(12) becomes jammed with solid objects, turn the device off immediately and remove the battery. Only then should you remove the object.
- Only use sharp blades to ensure good cutting performance and to protect the device and rechargeable battery.
- You can smooth out slight nicks on the cutting edges yourself. To do this, pull off the cutting edges with an oil stone. Only sharp blades provide a good cutting performance.
- Do not overload the device while working to such an extent that it comes to a standstill.
- Do not use the device if a switch is damaged.

Working using the grass shears

- Grass is best cut when it is dry and not too high.

Working using the shrub shears (hedge trimmer)

- Move the device in a steady forward motion, or up and down in an arch-shaped motion.
- The double-sided shrub shears blade (12) enables trimming in both directions or via pendulum movements from one side to the other.

Before use

Carry out the following steps before each use. This will guarantee long and reliable use.

- **NOTICE!** Damage to the grass and shrub shears blade (10)/(12). While cutting, make sure that you do not touch any objects, such as stones, wire fences or plant supports.
- Check the tool before each use for obvious defects such as loose, worn or damaged parts. Ensure that the screws in the grass and shrub shears blade (10)/(12) are firmly in place.
- Do not cut with a dull or worn grass and shrub shears blade (10)/(12), otherwise

you will overload the motor and gears of your tool.

Switching on and off

Notes

- The On/Off switch (8) and the switch lock (3) must not be locked.

Switching on (Fig. B)

▲ CAUTION! Personal injury or damage to the tool! Ensure your stance is stable and hold the tool tightly with one hand and away from your body.

1. Make sure that the following moving parts are locked in place:
 - Locking mechanism (4) of the tool head (1)
2. Remove the blade guard (11)/(13).
3. Insert the safety key (7).
4. Always hold the tool using the handle (5).
5. **NOTICE!** Before switching the machine on, make sure that it is not touching any objects.

To switch on, hold down the switch lock (3) and press the on/off switch (8) at the same time.

Then release the switch lock (3). The tool will run at maximum speed.

Switching off (Fig. B)

1. Release the On/Off switch (8).
2. Wait until the power tool has stopped before placing it down.

Transport

Notes

- Make sure that all moving parts have come to a complete stop.
- Always transport the grass and shrub shears with the blade guard (11)/(13).
- Always carry the device by the handle (5).

Cleaning, maintenance and storage

▲ WARNING! Risk of injury due to unintentional start-up. Protect yourself when performing maintenance or cleaning work. Ensure that the safety key (7) is removed before carrying out any work on the tool.

▲ CAUTION! Cutting injuries! Wear cut-resistant gloves when working with the blades. You should have any repair and maintenance work that is not described in these instructions carried out by our Service Centre. Only use original replacement parts.

Cleaning (Fig. E)

▲ WARNING! Electric shock! Never spray down the device with water.

NOTICE! Risk of damage. Chemical substances may attack the plastic parts of the machine. Do not use any cleaning agents or solvents.

- Keep the ventilation slits, motor housing and handles of the machine clean. Use a damp cloth or brush to do this.

Cleaning and maintaining the blade

Tools and aids required (not included)

- Cloth
- Care oil spray

Care after each use

- Remove any green cuttings that are stuck.
- Clean the grass and shrub shears blade (10)/(12) with an oily cloth.
- Maintain the grass and shrub shears blade (10)/(12) with a care oil spray.

Maintenance

- Check the tool before each use for obvious defects such as loose, worn or damaged parts. Ensure that the screws on the grass and shrub shears blade (10)/(12) are firmly in place.
- Check the covers and protective devices for damage and correct fit. Replace these if necessary.
- You can carefully smooth out minor nicks on the cutting edges yourself. To do this, pull off the cutting edge with an oil stone.
- Sharpen blunt blades if needed (see *Sharpening the blades*, p. 14). If the blades are blunt or have large nicks, the cutting mechanism may become blocked. Only sharp blades provide a good cutting performance.
- .

Sharpening the blades

Notes

- Check the cutting edges. We recommend regrinding in case of visible scratches, dents or blunt cutting edges. The cutting blades must not turn blue – this indicates overheating.
- Sharpening angle - Grass shears blade
 - Blade up: 35°
 - Blade down: 45°
- Sharpening angle - Shrub shears blade
 - Blade up: 45°
- Remove the accessory (see *Attaching/replacing an accessory*, p. 11).
- Remove any cutting residue and dirt from the blades.
- Use a non-slip surface to ensure safe working conditions when sharpening the blades.

Tools and aids required (not included)

- Needle file/Flat file
 - Grain size: ≈200
- Cloth
- Care oil spray

Shrub shears blade

Notes

- The cutting blades can be moved into the appropriate position via the drive sleeve (16).

Procedure (Fig. F)

1. Position the cutting blades of the shrub shears (12) so that the cutting edges are easily accessible.
2. Sharpen each cutting edge of the upper cutting blade with a file in a forward direction – observing the sharpening angle while doing so (see *Sharpening the blades*, p. 14). Place the file at the correct angle and gently guide it towards the cutting edge (2-3 pulls are usually sufficient).
Important: Work calmly and steadily.
NOTICE! Only the movable upper blade with a bevelled edge is sharpened. The lower fixed blade remains unsharpened.
3. Remove any filing dust with a damp cloth.
4. Spray both sides of the blades with a care oil spray.
5. Attach the accessory and switch on the tool for approx. 5 seconds so that the oil

is distributed evenly on the blade and reliable corrosion protection is ensured.

Grass shears blade

Notes

- The cutting blades can be moved into the appropriate position via the drive sleeve (16).

Procedure (Fig. F)

1. Move the upper cutting blade of the grass shears blade (10) completely in one direction so that one side of the cutting edges is easily accessible.
2. Sharpen the cutting edges of the upper cutting blade with a file in a forward direction – observing the sharpening angle while doing so (see *Sharpening the blades*, p. 14). Place the file at the correct angle and gently guide it towards the cutting edge (2-3 pulls are usually sufficient).
Important: Work calmly and steadily.
3. Move the upper cutting blade completely in the other direction so that the other side of the cutting edges is easily accessible.
4. Now sharpen the remaining cutting edges of the upper cutting blade.
5. Turn the blade and work on the remaining cutting edges in the same way.
6. Remove any filing dust with a damp cloth.
7. Spray both sides of the blades with a care oil spray.
8. Attach the accessory and switch on the tool for approx. 5 seconds so that the oil is distributed evenly on the blade and reliable corrosion protection is ensured.

Storage

Always store the device and accessories:

- clean
- dry
- protected against dust
- out of the reach of children
- with blade guard (11)/(13) over the grass and shrub shears blade (10)/(12)
 - The blade guard is an important safety device. If the blade guard is damaged, do not use it and replace it straight away.
- The storage temperature for the rechargeable battery and tool is between 15–25 °C. Avoid extreme cold or heat

- during storage. This may cause the battery to lose power or become damaged.
- Store the battery only in a partially charged state. The charge level should be 40-60% during prolonged storage.

- If storing for a longer period, check the charge level of the battery approximately every 3 months. Recharge the battery if necessary.

Troubleshooting

The following table will assist you in fixing faults:

Problem	Possible cause	Error correction
Device does not start	Battery discharged	Charge the battery (<i>Charging the battery, p. 11</i>)
	Safety key (7) not inserted	Insert safety key (7)
	Switch lock (3) or On/Off switch (8) defective	Contact the service centre.
Device works with interruptions	Defective motor	Contact the service centre.
Grass and shrub shears blade (10)/(12) is getting hot	Internal loose contact	Grass and shrub shears blade (10)/(12) grind (<i>Maintenance, p. 13</i>) or replace (<i>Spare parts and accessories, p. 17</i>)
	Grass and shrub shears blade (10)/(12) is blunt or has nicks	Oil the grass and shrub shears blade (10)/(12)
Bad cutting results	Too much friction due to lack of lubrication	Oil the grass and shrub shears blade (10)/(12)
	Too much friction due to lack of lubrication	Grass and shrub shears blade (10)/(12) grind (<i>Maintenance, p. 13</i>) or replace (<i>Spare parts and accessories, p. 17</i>)
	Grass and shrub shears blade (10)/(12) is blunt or has nicks	Clean the grass and shrub shears blade (10)/(12)

Disposal/environmental protection

The device, accessories and packaging should be properly recycled.



Electrical devices must not be disposed of with domestic waste. The symbol of the crossed-out wheeled bin means that this product must not be disposed of as unsorted municipal waste at the end of its useful life.

- Directive 2012/19/EU applies to this device.
- Take the device to a recycling plant. The plastic and metal parts used on your device can be properly sorted according to materials and grades and efficiently re-

cycled. Please contact our service centre for more information.

- We will dispose of defective devices you ship to us free of charge.



Do not dispose of the device with a built-in battery in the household waste, a fire (risk of explosion) or water. Damaged batteries can harm the environment and your health if poisonous fumes or liquids escape.

- Dispose of the device with the battery discharged. Do not open the device or battery.
- Dispose of the device in accordance with the local regulations. Return the device to a collection point from where it can be

submitted for environmentally compatible recycling.

⚠ CAUTION! Inform the recycling centre about the fixed-installed rechargeable battery. For more information, please contact your local waste management provider or our service centre.

Service

Guarantee

Dear Customer,

This product is provided with a 3 year guarantee from the date of purchase. In case of defects, you have statutory rights against the seller of the product. These statutory rights are not restricted by our guarantee presented below.

Terms of Guarantee

The guarantee period begins on the date of purchase. Please retain the original receipt. This document is required as proof of purchase. If a material or manufacturing defect occurs within three years of the date of purchase of this product, we will repair or replace – at our choice – the product for you free of charge. This guarantee requires the defective product and proof of purchase to be presented within the three-year period with a brief written description of what constitutes the defect and when it occurred.

If the defect is covered by our guarantee, you will receive either the repaired product or a new product. No new guarantee period begins on repair or replacement of the product.

Guarantee Period and Statutory Claims for Defects

The guarantee period is not extended by the guarantee service. This also applies for replaced or repaired parts. Any damages and defects already present at the time of purchase must be reported immediately after unpacking. Repairs arising after expiry of the guarantee period are chargeable.

Guarantee Cover

The product has been carefully produced in accordance with strict quality guidelines and conscientiously checked prior to delivery.

The guarantee applies for all material and manufacturing defects. This guarantee does not extend to cover product parts that are subject to normal wear and may therefore be considered as wearing parts (e.g. Grass

shears blade/Shrub shears blade) or to cover damage to breakable parts (e.g. switch).

This guarantee shall be invalid if the product has been damaged, used incorrectly or not maintained. Neither does it extend to damage resulting from water, frost, lightning and fire or improper transport. Precise adherence to all of the instructions specified in the operating manual is required for proper use of the product. Intended uses and actions against which the operating manual advises or warns must be categorically avoided.

The product is designed only for private and not commercial use. The guarantee will be invalidated in case of misuse or improper handling, use of force, or interventions not undertaken by our authorised service branch.

Processing in Case of Guarantee

To ensure efficient handling of your query, please follow the directions below:

- Please have the receipt and product number (IAN 502584_2504) ready as proof of purchase for all enquiries.
- Please refer for the product number to the type plate on the product, an engraving on the product, the title page of the operating instructions (bottom left) or the sticker on the back or underside of the product.
- Should functional errors or other defects occur, please initially contact the service centre specified below by **telephone** or use the **contact form** available on *parkside-diy.com* in the category **Service**.
- After consultation with our customer service, a product recorded as defective can be sent postage paid to the service address communicated to you, with the proof of purchase (receipt) and specification of what constitutes the defect and when it occurred. In order to avoid acceptance problems and additional costs, please be sure to use only the address communicated to you. Ensure that the consignment is not sent carriage forward or by bulky goods, express or other special freight. Please send the appliance inc. all accessories supplied at the time of purchase and ensure adequate, safe transport packaging.



You can view and download these and many other manuals on *parkside-diy.com*. This QR code will take you directly to *parkside-diy.com*. Select your country and search for the operating instructions via the search mask. You can open your operating instructions by entering the article number (IAN) 502584_2504.

Repair service

For repairs **that are not covered by warranty**, contact the service centre. They will gladly create a cost estimate for you.

- We can only work on devices which are sent in properly packed and with postage paid.

Note: Please send your device cleaned and with an indication of the defect to the address named for the service centre.

- The following are not accepted: devices sent in without prepaid postage, sent as bulky goods, sent as an Express shipment, or devices sent as any other form of special freight.
- We will dispose of defective devices you ship to us free of charge.

Service Centre

GB **Service Great Britain**
Tel.: 0800 051 8970
Contact form on
parkside-diy.com
IAN 502584_2504

CY **Service Cyprus**
Tel.: 8009 4242
Contact form on
parkside-diy.com
IAN 502584_2504

Importer

Please note that the address below is not a service address. Contact the service centre named above first.

Grizzly Tools GmbH & Co. KG
Stockstädter Str. 20
63762 Großostheim
GERMANY
www.grizzlytools.de

Spare parts and accessories

You can get spare parts and accessories from www.grizzlytools.shop. If you have any problems with your order, contact us via our online shop. If you have any other questions, contact: *Service Centre, p. 17*

Pos. nr.	Name	Order No.
7	Safety key	91105146
10	Grass shears blade	91105145
11	Blade guard (Grass shears blade)	91105144
12	Shrub shears blade	91105143
13	Blade guard (Shrub shears blade)	91104642
	Power adapter (5 V; 2200 mA) + USB-C charging cable, EU	80001030
	Power adapter (5 V; 2200 mA) + USB-C charging cable, UK	80001031

Translation of the original EU declaration of conformity

Product: **Cordless Combi-Shear**

Model: **PGSA 4 C4**

Serial number: 000001–465000

The object of the declaration described above is in conformity with the relevant Union harmonisation legislation:

2006/42/EC • 2014/30/EU • 2000/14/EC & 2005/88/EC • 2011/65/EU & (EU) 2015/863

The object of the declaration described above is in conformity with Directive 2011/65/EU of the European Parliament and of the Council of 8 June 2011 on the restriction of the use of certain hazardous substances in electrical and electronic equipment.

To ensure conformity, the following harmonised standards and national standards and regulations have been applied:

**EN 62841-1:2015/A11:2022
 EN 62841-4-2:2019/A11:2022 • EN IEC 62841-4-5:2021/AC:2024
 EN IEC 55014-1:2021 • EN IEC 55014-2:2021
 EN IEC 61000-3-2:2019/A2:2024 • EN 61000-3-3:2013/A2:2021
 EN IEC 63000:2018**

In accordance with the Directive 2000/14/EC relating to noise emission, the following is confirmed: Sound power level (L_{WA})

- Measured: 74.9 dB (Grass shears blade)
- Measured: 74.6 dB (Shrub shears blade);
- Guaranteed: 77 dB

Followed conformity assessment procedure according to 2000/14/EC, Annex V.

This declaration of conformity is issued under the sole responsibility of the manufacturer:

CE Grizzly Tools GmbH & Co. KG
 Stockstädter Str. 20
 63762 Großostheim
 GERMANY
 01.12.2025



Christian Frank
 Authorised representative of documentation

Tartalomjegyzék

Bevezető	19
Rendeltetésszerű használat.....	19
A csomag tartalma / Tartozékok.....	20
Áttekintés.....	20
Működés leírása.....	20
Műszaki adatok.....	20
Biztonsági utasítások	21
A biztonsági utasítások jelentése.....	21
Piktogramok és szimbólumok.....	21
Általános elektromos szerszám biztonsági figyelmeztetések.....	22
Sövénynyíróra vonatkozó biztonsági figyelmeztetések.....	24
Fű- és sövényvágó biztonsági utasítások.....	25
Fű- és sövényvágókra vonatkozó további biztonsági utasítások.....	25
Beépített akkumulátorral rendelkező készülékekre vonatkozó biztonsági utasítások.....	26
Maradvány-kockázatok.....	26
Előkészítés	26
Kezelőelemek.....	26
Tartozékok felhelyezése/cseréje.....	27
Akkumulátor töltöttségi szintjének ellenőrzése.....	27
Akkumulátor feltöltése.....	27
Üzemeltetés	28
Munkavégzésre vonatkozó általános utasítások.....	28
Működtetés előtt.....	28
Be- és kikapcsolás.....	28
Szállítás	28
Tisztítás, karbantartás és tárolás	29
Tisztítás.....	29
Karbantartás.....	29
Tárolás.....	30
Hibakeresés	30
Ártalmatlanítás/Környezetvédelem	31
Pótalkatrészek és tartozékok	31
JÓTÁLLÁSI TÁJÉKOZTATÓ	33
Az eredeti EU -megfelelőségi nyilatkozat fordítása	35
Robbantott ábra	187

Bevezető

Gratulálunk az új akkumulátoros fű- és bokornyíró penge megvásárlásához (a továbbiakban készülék vagy elektromos kéziszerszám).

Vásárlásával kiváló minőségű termék mellett döntött. Ezt a készüléket a gyártás során minőségi vizsgálatnak és végső ellenőrzésnek vetették alá. Ezáltal biztosított a készülék működőképessége.

Nem zárható ki, hogy bizonyos esetekben a készülékben vagy a készülékben kenőanyag-maradványok vannak. Ez nem hiányosság vagy hiba és nincs ok az aggodalomra.



A használati útmutató a készülék része. Fontos tudnivalókat tartalmaz a biztonságra, használatra és ártalmatlanításra vonatkozóan. Olvassa el figyelmesen a használati útmutatót. Ismerje meg a kezelőrészeket és a készülék helyes használatát. A készüléket csak a leírtak szerint és a megadott alkalmazási területen használja. Őrizze meg a használati útmutatót és a készülék harmadik személynek történő továbbadása esetén adja át a készülékhez tartozó valamennyi leírást is.

Rendeltetésszerű használat

A készülék kizárólag a következő használatra készült:

- Sövények, bokrok és díszcserjék vékony hajtásainak vágása és nyesése
- Fű vágása szegélyeken és kis területeken a ház környékén

A készüléket felnőttek használhatják. 16 éven felüli fiatalok csak felügyelet mellett használhatják a készüléket.

Tilos a készüléket esőben vagy páras környezetben használni.

A készülék minden más, a jelen használati útmutatóban nem kifejezetten engedélyezett használata komoly veszélyt jelenthet a felhasználó számára és kárt okozhat a készülékben. A készüléket kezelő vagy használó személy felel más személyeknek okozott balesetekért vagy tulajdonukon okozott károkért. A készülék a barkács szektorban történő használatra készült. Nem folyamatos ipari használatra tervezték. Ipari használat esetén a garancia érvényét veszti. A gyártó nem vállal felelősséget a nem rendeltetés-

szertől használatból vagy helytelen kezeléssel eredő károkért.

A csomag tartalma / Tartozékok

Csomagolja ki a készüléket és ellenőrizze a csomag tartalmát.

Ártalmatlanítsa megfelelően a csomagolóanyagot.

- Akkus fű- és sövényvágó
- fűnyíróolló-penge + pengevédő
- bokornyíróolló-penge + pengevédő
- USB töltőkábel
- Eredeti használati utasítás fordítás

A hálózati egység nem része a csomagnak.

Áttekintés

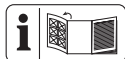

A készülék ábrái az elülső és hátsó kihajtható oldalon találhatóak.

- 1 készülékfej
 - 2 töltésszint-kijelző (LED)
 - 3 kapcsolózár
 - 4 retesz (készülékfej)
 - 5 markolat
 - 6 töltőaljzat
 - 7 biztonsági kulcs (biztonsági csatlakozódugó)
 - 8 be-/kikapcsoló
 - 9 kés-kireteszelp
 - 10 fűnyíróolló-penge
 - 11 pengevédő (fűnyíróolló-penge)
 - 12 bokornyíróolló-penge
 - 13 pengevédő (bokornyíróolló-penge)
 - 14 USB töltőkábel
- C ábra**
- 15 dugós csatlakozó
- F ábra**
- 16 hajtóműhüvely

Működés leírása

Az akkumulátoros fű- és bokornyíró olló két cserélhető vágószerszámmal rendelkezik. Bokornyíróként (sövényvágó) történő használat esetén vágószerszámként egy kétoldalas vágórúd kerül használatra. A fogak biztonsági okokból oldalirányban le vannak kerekítve és a sérülésveszély csökkentése érdekében eltolva vannak elhelyezve. Fűnyíróként

történő használat esetén vágószerszámként egy többfogú nyírópenge kerül használatra. A kezelőelemek funkciója az alábbi leírásban található.

Műszaki adatok

Akkus fű- és sövényvágóPGSA 4 C4

Névleges feszültség U 4 V =
 Üresjárat fordulatszám n_0 1100 min⁻¹
 Súly (akkumulátor nélkül/kés nélkül) ≈0,46 kg
 Hangerőszint (L_{WA})

– garantált 77 dB
 Rezgés (a_h) (markolat)
 – bokornyíróolló-penge
 2,092 m/s²; K=1,5 m/s²
 – fűnyíróolló-penge ... 1,251 m/s²; K=1,5 m/s²

bokornyíróolló-penge

Súly ≈0,18 kg
 – Vágás hossza 120 mm
 – Ág átmérő ≤7,9 mm
 Hangnyomásszint (L_{pA}) ... 66,6 dB; K_{pA} =3 dB
 Hangerőszint (L_{WA})
 – mért 74,6 dB; K_{WA} =2,21 dB

fűnyíróolló-penge

Súly ≈0,14 kg
 – Készélesség 80 mm
 – Vágási szélesség 74,6 mm
 Hangnyomásszint (L_{pA}) ... 66,9 dB; K_{pA} =3 dB
 Hangerőszint (L_{WA})
 – mért 74,9 dB; K_{WA} =2,10 dB
 akkumulátor Li-Ion
 Akkumulátorcellák száma 1
 Kapacitás C 2,0 Ah
 Hőmérséklet ≤50 °C
 – Töltés 4–40 °C
 – Üzemeltetés 4–50 °C
 – Tárolás 15–25 °C

hálózati egység WJG-Y130502200WU1/WJB-Y130502200WU1

Grizzly Tools GmbH & Co. KG

Stockstädter Straße 20
 DE-63762 GroBostheim
 HRA: 5468, Amtsgericht Aschaffenburg
 Bemeneti feszültség 100-240 V~
 Bemeneti váltóáram frekvencia 50-60 Hz
 Teljesítményfelvétel 25 W
 Kimeneti feszültség 5 V =
 Kimeneti áram 2200 mA
 Kimeneti teljesítmény 11,0 W

Átlagos hatékonyság működés közben83,4%
Hatékonyság csekély terhelés esetén (10%)80,6%
Teljesítményfelvétel nulla terhelés esetén0,065 W
Védelmi osztály II (kettős szigetelés)
Védelem IPX0

A zaj- és rezgésszint értékek a megfelelőségi nyilatkozatban megnevezett szabványoknak és előírásoknak megfelelően kerültek meghatározásra.

A megadott rezgés-összérték és a megadott zajkibocsátási érték szabványosított mérési eljárással lett meghatározva és felhasználható az elektromos kéziszerszám egy másik készülékkel történő összehasonlítására.

A megadott rezgés-összérték és a megadott zajkibocsátási érték a terhelés előzetes megbecsüléséhez is felhasználható.

▲ FIGYELMEZTETÉS! A rezgés- és zajkibocsátási értékek az elektromos kéziszerszám tényleges használata során eltérhetnek a megadott értékektől az elektromos kéziszerszám használatától függően kerül megmunkálásra. Próbálja a lehető legalacsonyabb szinten tartani a rezgésterhelést. A rezgésterhelés például a munkaidő korlátozásával csökkenthető. Ebben az esetben a működési ciklus minden részét figyelembe kell venni (például amikor az elektromos kéziszerszám ki van kapcsolva, és amikor bár be van kapcsolva, de terhelés nélkül fut).

Biztonsági utasítások

Ez a fejezet a készülék használatával kapcsolatos alapvető biztonsági utasításokat tartalmazza.

A biztonsági utasítások jelentése

▲ VESZÉLY! Baleset történik, ha nem tartja be ezt a biztonsági utasítást. Súlyos testi sérülés vagy halál a következménye.

▲ FIGYELMEZTETÉS! Baleset történhet, ha nem tartja be ezt a biztonsági utasítást. Súlyos testi sérülés vagy halál lehet a következménye.

▲ VIGYÁZAT! Baleset történik, ha nem tartja be ezt a biztonsági utasítást. Enyhe vagy közepes fokú testi sérülés lehet a következménye.

MEGJEGYZÉS! Baleset történik, ha nem tartja be ezt a biztonsági utasítást. Anyagi kár lehet a következménye.

Piktogramok és szimbólumok

Szimbólumok a készüléken



Figyelem!



Olvassa el a használati útmutatót



Használjon hallásvédőt



Használjon szemvédőt



Veszély – Tartsa távol a kezét a késtől



Figyelem! A vágóberendezés tovább mozog



Tilos a készüléket esőben vagy párás környezetben használni.



Garantált hangerőszint L_{WA} dB-ben.



A vágás során figyeljen arra, hogy semmilyen tárgy – pl. drót, fém alkatrészek, kövek stb. – ne kerüljön a késbe



levehető tápegység



Ne dobja a beépített akkumulátorral rendelkező készüléket a háztartási hulladék közé.

Szimbólumok az akkumulátoron



Az akkumulátorok nem tartoznak a háztartási hulladékbá.



Az akkumulátorokat használt akkumulátorok gyűjtőhelyén adhatja le, ahol azok környezetbarát újrahasznosításra kerülnek.

Szimbólumok a hálózati egységen



Olvassa el a használati útmutatót



Csak helyiségekben történő használatra alkalmas.



Védelmi osztály II kettős szigetelés



Elektromos készülékek nem tartoznak a háztartási hulladékbá.



Polaritás

Szimbólumok a használati útmutatóban



Használjon védőkesztyűt



Nyomja meg



Várja meg, amíg az elektromos kéziszerszám teljesen leáll, mielőtt leteszi azt.



Ne használjon tisztító-, ill. oldószereket.



Soha ne fröcskölje le a készüléket vízzel.

Általános elektromos szerszám biztonsági figyelmeztetések

▲ FIGYELMEZTETÉS! Olvassa el az összes biztonsági figyelmeztetést, utasítást, ábrát és specifikációt, amelyet az elektromos szerszámhoz mellékelünk. Valamennyi felsorolt utasítás figyelmen kívül hagyása áramütéshez, tüzesettséghez és/vagy súlyos sérüléshez vezethet. **Későbbi**

hivatkozás céljából mentsen el minden figyelmeztetést és utasítást.

A figyelmeztetésekben említett „elektromos szerszám” kifejezés egy hálózatról működtetett (vezetékes) elektromos szerszámmra vagy akkumulátoros (vezeték nélküli) elektromos szerszámmra vonatkozik.

1. A MUNKATERÜLET BIZTONSÁGA

- Munkaterületét tartsa tisztán és világítsa meg megfelelően.** A rendezetlen vagy sötét területek baleseteket okozhatnak.
- Ne működtesse az elektromos szerszámokat robbanásveszélyes környezetben, például gyúlékony folyadékok, gázok vagy por jelenlétében.** Az elektromos szerszámok szikrát okoznak, amely meggyújthatja a port vagy a füstöt.
- Az elektromos szerszám működtetése közben tartsa távol a gyerekeket és a nézelődőket.** A figyelmet elvoló tényezők következtében elveszítheti a kontrollt.

2. ELEKTROMOS BIZTONSÁG

- Az elektromos szerszámok dugaszainak illeszkedniük kell a konnektorhoz. A dugaszt soha semmilyen módon ne módosítsa. Ne használjon semmilyen adapterdugaszt földelt elektromos szerszámokkal.** A nem módosított dugaszok és a megfelelő konnektorok csökkentik az áramütés kockázatát.
- Egyik testrésze se érjen a földelt felületekhez, pl. csövek, radiátorok, tűzhelyek és hűtőszekrények.** Fokozottan fennáll az áramütés veszélye, ha a teste földelve van.
- Ne tegye ki az elektromos szerszámokat esőnek vagy nedves körülményeknek.** Az elektromos szerszámba kerülő víz növeli az áramütés veszélyét.
- A kábelt ne használja szakszerűtlenül. Soha ne használja a kábelt az elektromos szerszám hordozására, húzására vagy a kihúzásához. A kábelt tartsa távol a hőtől, olajtól, éles szélektől vagy mozgó alkatrészekről.** A sérült vagy összegabalyodott kábelek növelik az áramütés veszélyét.
- A szerszám kültéri működtetésekor, használjon a kültéri használathoz alkalmas hosszabbító kábelt.** A kültéri használatra alkalmas kábel használata csökkenti az áramütés veszélyét.

- f) **Ha az elektromos szerszám nedves helyen történő üzemeltetése elkerülhetetlen, használjon maradékáram-essz-közzel (RCD) védett tápegységet.** Az RCD eszköz használata csökkenti az áramütés veszélyét.
3. **SZEMÉLYI BIZTONSÁG**
- a) **Az elektromos eszköz használata közben maradjon éber, figyeljen arra, hogy mit csinál, és használja a józan eszét.** Ha fáradt vagy drog, alkohol vagy gyógyszerek hatása alatt áll, ne használja az elektromos szerszámot. Egy pillanatnyi figyelmetlenség is elég, hogy a használat közben súlyos személyi sérülést szenvedjen.
- b) **Személyi védőeszköz használata. Mindig viseljen szemvédőt.** A megfelelő körülmények között használt védőfelszerelések, mint például porvédő maszk, csúszásmentes biztonsági cipő, kemény fejfedő vagy hallásvédő, csökkentik a személyi sérülések számát.
- c) **Véletlen elindulás megakadályozása. Mielőtt csatlakoztatja az áramforrást és/vagy az akkumulátort, felveszi vagy hordozza a szerszámot, győződjön meg róla, hogy a kapcsoló kikapcsolt helyzetben van.** Az elektromos szerszámok hordozása úgy, hogy az ujjja a kapcsolón van, vagy a bekapcsolt állapotban lévő elektromos szerszámok feszültség alá helyezése balesetveszélyes.
- d) **Az elektromos szerszám bekapcsolása előtt távolítsa el a beállítókulcsot vagy a csavarkulcsot.** Az elektromos szerszám forgó részéhez rögzített csavarkulcs vagy kulcs személyi sérülést okozhat.
- e) **Ne lépje túl a határokat. Mindig ügyeljen a megfelelő alátámasztásra és egyensúlyra.** Így jobban tudja irányítani az elektromos szerszámot váratlan helyzetekben.
- f) **Viseljen megfelelő ruházatot. Ne viseljen laza ruházatot vagy ékszert. Tartsa távol a haját és ruháját a mozgó alkatrésztől.** A lazán illeszkedő ruhák, ékszer vagy hosszú haj beakadhatnak a mozgó alkatrészekbe.
- g) **Ha vannak porszívó és porgyűjtő berendezések csatlakoztatására szolgáló eszközök, gondoskodjon ezek csatlakoztatásáról és megfelelő használatáról.** A porgyűjtés csökkentheti a porhoz köthető veszélyeket.
- h) **Ne engedje, hogy a szerszámok gyakori használatából fakadó tudás magabiztossá tegye, és figyelmen kívül hagyja a szerszámbiztonsági alapelveket.** Egy gondatlan cselekedet a másodperc tört része alatt súlyos sérülést okozhat.
4. **AZ ELEKTROMOS SZERSZÁM HASZNÁLATA ÉS GONDOZÁSA**
- a) **Ne erősítse az elektromos szerszámot. Használja az adott alkalmazáshoz a helyes elektromos szerszámot.** A megfelelő elektromos szerszám jobban és biztonságosabban végzi el a munkát olyan sebességgel, amelyre tervezték.
- b) **Ne használja az elektromos szerszámot, ha a kapcsoló nem kapcsolja be vagy ki.** Minden olyan elektromos szerszám, amelyet nem lehet a kapcsolóval vezérelni, veszélyes, és meg kell javítani.
- c) **Mielőtt bármilyen beállítást végez, tartozékok cserél, vagy tárolja az elektromos szerszámot, húzza ki a dugaszt az áramforrásból és/vagy távolítsa el az akkumulátort az elektromos szerszámból, ha eltávolítható.** Egy ilyen megelőző biztonsági intézkedés lecsökkenti annak az esélyét, hogy az elektromos szerszám véletlenül elinduljon.
- d) **A használaton kívüli elektromos szerszámokat gyermekek elől elzárva tárolja, és ne engedje, hogy az elektromos szerszámot olyan személyek kezeljék, akik nem ismerik az elektromos szerszámot vagy ezt a használati utasítást.** Az elektromos szerszámok képzetlen felhasználók kezében veszélyesek.
- e) **Tartsa karban az elektromos szerszámot és kiegészítőit.** Ellenőrizze a mozgó alkatrészek helytelen beállítását vagy kötését, az alkatrészek törését és minden más olyan állapotot, amely befolyásolhatja az elektromos szerszám működését. Ha elromlott, javítsa meg az elektromos szerszámot, mielőtt újra használná. Sok balesetet a nem megfelelően karbantartott elektromos szerszámok okoznak.
- f) **A vágószerszámot tartsa élesen és tisztán.** A megfelelően karbantartott, éles vágóélel rendelkező vágószerszám

mok kevésbé hajlamosak megakadni, és könnyebben ellenőrizhetők.

- g) **Használja az elektromos szerszámot, a tartozékokat és a szerszám biteket stb. e használati utasításnak megfelelően, figyelembe véve a munkakörülményeket és az elvégzendő munkát.** Az elektromos szerszám rendeltesétől eltérő műveletekhez történő használata veszélyes helyzetet eredményezhet.
- h) **Tartsa a fogantyúkat és a fogófelületeket szárazon, tisztán, olaj- és zsírmentesen.** A csúszós fogantyúk és fogófelületek nem teszik lehetővé a szerszám biztonságos kezelését és irányítását váratlan helyzetekben.
5. **AZ AKKUMULÁTOROS SZERSZÁM HASZNÁLATA ÉS GONDOZÁSA**
- a) **Csak a gyártó által megadott töltővel töltsé újra.** Egy bizonyos típusú akkumulátorcsomaghoz alkalmas töltő tűzveszélyt okozhat, ha egy másik akkumulátorcsomaggal használja
- b) **Az elektromos szerszámokat csak a kifejezetten erre a célra szolgáló akkumulátorokkal használja.** Minden más akkumulátor csomag használata balesetet és tüzesetet idézhet elő.
- c) **Amikor az akkumulátor nincs használatban, tartsa távol más fémtárgyaktól, például gemkapcsoktól, érméktől, kulcsoktól, szögektől, csavaroktól vagy más apró fémtárgyaktól, amelyek kapcsolatot teremtenek az egyik csatlakozótól a másikig.** Az akkumulátor pólusainak rövidre zárása égési sérüléseket vagy tüzet okozhat.
- d) **Nem rendeltetészerű körülmények között folyadék spriccelhet ki az akkumulátorból; kerülje az érintkezést. Ha véletlenül hozzáér, öblítse le vízzel. Ha a folyadék szembe kerül, forduljon orvoshoz.** Az akkumulátorból kijutó folyadék irritációt vagy égést okozhat.
- e) **Ne használjon sérült vagy módosított akkumulátort vagy eszközt.** A sérült vagy módosított akkumulátorok kiszámíthatatlanul viselkedhetnek, ami tüzet, robbanást vagy sérülésveszélyt okozhat.
- f) **Ne tegye ki az akkumulátort vagy a szerszámot tűznek vagy túlzott hőmérsékletnek.** Tűznek vagy 130 °C feletti hőmérsékletnek kitéve robbanást okozhat.

- g) **Kövesse az összes töltési utasítást, és ne töltsé az akkumulátorcsomagot vagy a szerszámot a használati utasításban megadott hőmérsékleti tartományon kívül.** A nem megfelelő vagy a megadott tartományon kívüli hőmérsékleten történő töltés károsíthatja az akkumulátort, és növelheti a tűzveszélyt.
6. **SZERVÍZ**
- a) **Az elektromos szerszámot csak azonos cserealkatrészek felhasználásával, szakképzett szakemberrel javíttassa meg.** Ez biztosítja, hogy az elektromos szerszám biztonsága megmaradjon.
- b) **Soha ne szervelizzen sérült akkumulátor csomagot.** Az akkumulátorok szervizelését csak a gyártó vagy az arra felhatalmazott szervizek végezhetik.

Sövénynyíróra vonatkozó biztonsági figyelmeztetések

- a. **Ne használja a sövénynyírórt rossz időjárási körülmények között, különösen, ha villámás veszélye áll fenn.** Ez csökkenti a villámcsapás kockázatát.
- b. **Minden tápkábelt és kábelt tartson távol a vágási területtől.** A tápkábelek elrejtethetők sövényekben vagy bokrokban, és a penge véletlenül elvághatja őket.
- c. **Viseljen szemvédőt.** A megfelelő védőeszköz csökkentheti a halláskárosodás veszélyét.
- d. **A sövénynyírórt csak a szigetelt markolatnál fogja meg, mert a penge rejtett vezetékéhez vagy saját vezetékéhez érhet.** Az „élő” vezetékkel érintkező pengék a sövénynyíró szabadon lévő fémrészeit „feszültség alá vonhatják”, és áramütést okozhatnak a kezelő számára.
- e. **Tartsa távol a test minden részét a pengétől. Ne távolítsa el a vágott anyagot, és ne tartsa a vágandó anyagot, amikor a pengék mozognak.** A pengék a töltőkapcsoló kikapcsolása után tovább mozognak. Egy pillanatnyi figyelmetlenség a sövénynyíró használatában súlyos sérülést okozhat.
- f. **A beakadt anyag eltávolításakor vagy a sövénynyíró szervizelésekor ügyeljen arra, hogy az összes töltőkapcsoló ki legyen kapcsolva és a zár zárt helyzetben van.** A sövénynyíró váratlan működtetése a beakadt anyag eltávolítása vagy

szervizelés közben súlyos személyi sérülést okozhat.

- g. **A sövénynyíró a fogantyúnál fogva vi-
gye leállított pengével, és ügyeljen ar-
ra, hogy ne működtessen semmilyen
töltőkapcsolót.** A sövénynyíró megfelelő
szállítása csökkenti a véletlen indítás és
a pengék által okozott személyi sérülés
kockázatát.
- h. **A sövénynyíró szállításakor vagy tár-
olásakor mindig használja a fűrészlap
fedeleit.** A sövénynyíró megfelelő kezelé-
se csökkenti a pengék által okozott szemé-
lyi sérülések kockázatát.

Fű- és sövényvágó biztonsági utasítások

- a. **Ne használja a fű- és sövényvágót
kedvezőtlen időjárási körülmények kö-
zött, különösen, ha villámcsapás veszélye
áll fenn.** Ezzel csökkentheti a villámcsa-
pás kockázatát.
- b. **Minden tápkábelt és kábelt tartson tá-
vol a vágási területtől.** A tápkábeleket
vagy vezetékeket a penge véletlenül elv-
ághatja.
- c. **Viseljen szemvédőt.** A megfelelő védő-
eszköz csökkentheti a halláskárosodás
veszélyét.
- d. **A fű- és sövényvágót mindig a szig-
etelt markolatnál fogja meg, mert a
penge rejtett vezetékekhez vagy sa-
ját vezetékéhez érhet.** A „feszültség
alatt álló” vezeték megérintése a fű- és
sövényvágó szabadon lévő fémrészeit
„feszültség alá helyezheti”, és a kezelőt
áramütés érheti.
- e. **Tartsa távol a test minden részét a
pengétől. Ne távolítsa el a vágott anya-
got, és ne tartsa a vágandó anyagot,
amikor a pengék mozognak.** A pengék
az üzemi kapcsoló kikapcsolása után to-
vább mozognak. Egy pillanatnyi figyel-
metlenség a fű- és sövényvágó használá-
ta közben súlyos sérülést okozhat.
- f. **A beszorult anyag eltávolításakor vagy
a fű- és sövényvágó szervizelésekor
ügyeljen arra, hogy az összes üzemi
kapcsoló ki legyen kapcsolva és a ret-
esz zár helyzetben legyen.** A fű- és sö-
vényvágó váratlan működtetése a be-
akadt anyag eltávolítása vagy szervizelés
közben súlyos személyi sérülést okozhat.

- g. **A fű- és sövényvágót a fogantyúnál
fogva vigye leállított pengével, és
ügyeljen arra, hogy ne működtessen
semmilyen üzemi kapcsolót.** A fű- és
sövényvágó megfelelő szállítása csökk-
enti a véletlen indítás és a pengék által
okozott személyi sérülés kockázatát.
- h. **A fű- és sövényvágó szállításakor vagy
tárolásakor mindig helyezze fel a vág-
ólap burkolatát.** A fű- és sövényvágó
megfelelő kezelése csökkenti a pengék
által okozott személyi sérülések kocka-
zátát.

Fű- és sövényvágókra vonatkozó további biztonsági utasítások

- Saját biztonsága érdekében viseljen
egyéni védőeszközöket:
-
- Használjon szemvédőt
 - Használjon hallásvédőt
 - Használjon védőkesztyűt
- Viseljen megfelelő munkaruhát, például
csúszásbiztos talpú stabil lábbelit, strapa-
bíró, hosszú nadrágot.
 - Ne viseljen hosszú ruhát vagy ékszert,
mert ezek beakadhatnak a mozgó alkat-
részekbe.
 - Ne használja a készüléket, ha meztláb
van vagy nyitott szandált visel.
 - A készüléket felnőttek használhatják. 16
éven felüli fiatalok csak felügyelet mellett
használhatják a készüléket.
 - A készülék fű és bokrok vágására
készült. Ne vágjon a készülékkel ág-
akat, kemény fát vagy ehhez hasonló-
kat.** Kár keletkezhet a készülékben.
 - Tartsa a készüléket megfelelően, pl.
két kézzel a markolatokon fogva, ha
két markolat áll rendelkezésre.** Sérülést
okozhat, ha elveszti uralmát a készülék
felett.
 - Viseljen alkalmas ruházatot és védő-
kesztyűt a készülékkel történő munka-
végzés során.** A készüléket soha ne a
vágópengénél fogja meg vagy emelje
fel. Sérülést okozhat, ha hozzáér a vág-
ópengéhez.
 - Ne használja a készüléket gyúlékony
folyadékok vagy gázok közelében.**

Rövidzárlat esetén tűz- és robbanásveszély áll fenn.

- A készülék beindítása előtt mindig győződjön meg arról, hogy a készülék az előírásnak megfelelően egy megadott munkahelyzetben van.
- **Rendszeresen ellenőrizni kell a kábelek kopását és adott esetben meg kell élesíteni.** A tompa kések túlterhelik a készüléket. A garancia nem vonatkozik az ebből adódó károokra.
- Kapcsolja ki a készüléket és távolítsa el az akkumulátort. Győződjön meg arról, hogy minden mozgó alkatrész teljesen leállt
 - ha bármikor felügyelet nélkül hagyja a készüléket
 - mielőtt megszüntet egy elakadást vagy eltömődést
 - a készülék ellenőrzése, tisztítása, illetve a készüléken történő munkavégzés előtt
- Ha a vágóberendezés hozzáér egy idegen tárgyhoz vagy a készülék elkezd szokatlanul erősen rezegni, azonnal át kell nézni a készüléket:
 - ellenőrizze, hogy nincsenek-e meglazult alkatrészek és húzza meg azokat
 - nézze át a készüléket, hogy nincs-e rajta sérülés
 - cserélje ki a sérült alkatrészeket egyenértékű alkatrészekre vagy javíttassa meg a készüléket.
- **Ne próbálja saját kezűleg megjavítani a készüléket, ha nincs megfelelő szakértelmsége. A jelen használati útmutatóban nem szereplő munkákat csak a szervizközpontunk végezheti el.** Sok balesetet a rosszul karbantartott készülékek okoznak.
- **Csak a PARKSIDE által javasolt kiegészítőket használja.** A nem megfelelő kiegészítők áramütést vagy tüzet okozhatnak.

Beépített akkumulátorral rendelkező készülékekre vonatkozó biztonsági utasítások

- **Ne tegye ki a készüléket hosszabb ideig erős napsugárzásnak. Ne helyezze a készüléket fűtőtestre.** A hő kárt tesz az akkumulátorban. Robbanásveszély áll fenn.

- **Töltés előtt hagyja lehűlni a felmelegedett készüléket.**
- **Ne nyissa ki a készüléket.** Ügyeljen arra, hogy ne érje mechanikai sérülés az akkumulátort. Rövidzárlat veszélye áll fenn. Gőzök szivároghatnak ki, amelyek irritálják a légutakat. Gondoskodjon friss levegőről. Panaszok esetén forduljon orvoshoz.
- Ne használja a készüléket töltés közben. Ne használjon hosszabbító kábelt. A hálózati egységet csak belső helyiségekben szabad használni. Növeli az áramütés kockázatát, ha víz kerül bele.

Maradvány-kockázatok

Akkor is mindig maradnak maradvány-kockázatok, ha a készüléket az előirtaknak megfelelően használja. A következő veszélyek léphetnek fel a jelen készülék felépítéséből és kivitelezéséből adódóan:

- Szemkárosodás, ha nem visel megfelelő védőszemüveget.
- Halláskárosodás, ha nem visel megfelelő hallásvédőt.
- A kéz és kar rezgéséből adódó egészségkárosodás, amennyiben a készüléket hosszabb ideig vagy nem megfelelően használja vagy a készülék nincs megfelelően karbantartva.
- Vágási sérülések

⚠ FIGYELMEZTETÉS! A készülék működése közben keletkező elektromágneses mező által okozott veszély. A mező adott esetben hátrányosan befolyásolhatja az aktív és passzív orvostechnikai implantátumokat. A súlyos vagy halálos sérülések kockázatának csökkentése érdekében azt javasoljuk az orvostechnikai implantátummal élő személyeknek, hogy a készülék használata előtt kérjék orvosuk vagy az orvosi implantátum gyártójának tanácsát.

Előkészítés

Kezelőelemek

A készülék első használata előtt ismerje meg a kezelőelemeket.

- **kapcsolózár (3)**
 - A kapcsolózár megakadályozza a készülék véletlen bekapcsolását.
 - Feloldás: tolja előre
- **be-/kikapcsoló (8)**
 - Bekapcsolás: nyomja meg

- Kikapcsolás: engedje el
- **retesz, készülékfej (4)**
A kényelmes szegélyvágáshoz a készülékfej (1) elforgatható (3 pozíció / +90°, 0°, -90°).

Eljárás (D ábra)

- Működtesse a reteszt (4) és forgassa el a készülékfejet (1) a kívánt pozícióba.
- Engedje el a reteszt (4), hogy a készülékfej (1) a helyére kattanjon.

Tartozékok felhelyezése/cseréje

▲ VIGYÁZAT! Veszélyek és sérülések megelőzése érdekében tartozékok felhelyezése vagy cseréje előtt kapcsolja ki a készüléket és húzza ki a biztonsági kulcsot (7).

Tartozék felhelyezése

Eljárás (C ábra)

1. Helyezze fel a fűnyíróolló-pengét (10) vagy a bokornyíróolló-pengét (12) a készülékfej (1) alján lévő dugós csatlakozóra (15).
2. Nyomja meg a két penge-kireteszelő gombot (9) a tartozék jobb és bal oldalán.
3. Engedje el a penge-kireteszelő gombokat (9), ha a tartozék a készülékfejhez (1) illeszkedik.
4. Ellenőrizze a tartozék szoros illeszkedését a tartozék meghúzásával.

Tartozék levétele

Eljárás (C ábra)

1. Nyomja meg a két penge-kireteszelő gombot (9) a tartozék jobb és bal oldalán.
2. Vegye le a tartozékokat.

Akkumulátor töltöttség szintjének ellenőrzése

- Töltse fel az akkumulátort, ha a készülék túl lassan működik vagy villog a töltésszint-kijelző (2) zöld LED-je.
- A zöld LED villog, ha a maradék töltöttség 30%.

Akkumulátor feltöltése

▲ VIGYÁZAT! Kifolyó elektrolitot okozta sérülésveszély. Ne tegye ki az akkumulátort szélsőséges körülményeknek, például hőnek és ütésnek. Ha a szembe vagy bőrre kerül, öblítse le az érintett helyet vízzel vagy semlegesítővel és forduljon orvoshoz.

▲ FIGYELMEZTETÉS! Áramütés okozta sérülésveszély. Az akkumulátort csak száraz helyiségekben töltsé.

MEGJEGYZÉS! Csak a nálunk kapható hálózati egységgel (*Pótalkatrészek és tartozékok, L. 31*) töltsé a készüléket.

Tudnivalók

- A készüléket kizárólag a készüléken lévő jelzésnek megfelelő SELV (Safety Extra Low Voltage, biztonsági kisfeszültség) feszültséggel működtesse.
- Töltsé fel az akkumulátort az első használat előtt.
- Minden esetben vegye figyelembe az érvényes biztonsági utasításokat, valamint a környezetvédelmi előírásokat és utasításokat.
- A garancia nem vonatkozik a nem megfelelő használatból eredő meghibásodásokra.

Előfeltételek

- hálózati egység (nincs mellékelve)
- USB töltőkábel (14)

Eljárás (A ábra)

1. Csatlakoztassa a biztonsági kulcsot (7).
2. Csatlakoztassa az USB-C töltőkábelt (14) egy hálózati egységhez.
3. Csatlakoztassa az USB töltőkábelt (14) a készülék töltőaljzatához (6).
4. Csatlakoztassa a hálózati egységet egy csatlakozóaljzathoz.

Világít a töltésszint-kijelző (2):

- **piros:** A készülék töltődik
- **zöld:** A töltés befejeződött

Az ajánlott töltési idő kb. 1 óra. Ez a töltési idő csak a hálózati egység használatával érhető el.

A töltési időt különböző tényezők befolyásolják, mint például a környezet és az akkumulátor hőmérséklete, valamint a rendelkezésre álló hálózati feszültség, ezért az eltérhet a megadott értékektől.

5. Töltés után először húzza ki a hálózati egység csatlakozódugóját a csatlakozóaljzathoz. Ezután távolítsa el az USB töltőkábelt (14) a készülékből.

Ne használja a készüléket töltés közben. Ne használjon hosszabbító kábelt. A hálózati egységet csak belső helyiségekben szabad használni. Növeli az áramütés kockázatát, ha víz kerül bele.

Üzemeltetés

Munkavégzésre vonatkozó általános utasítások

▲ FIGYELMEZTETÉS! Sérülésveszély! Vegye figyelembe az alábbi utasításokat.

- A készülék üzemeltetése közben mindig stabil lábbelit, hosszú nadrágot, hallásvédőt, védőkesztyűt és védőszemüveget kell viselni.
- A készüléket olyan munkavégzésre tervezték, amely során Ön a földön, nem pedig létrán vagy más nem stabil felületen áll.
- Vegye figyelembe a készülék karbantartására és tisztítására vonatkozó utasításokat.
- Ha a fű- és bokornyíró-pengék (10)/(12) szilárd tárgyakra akadtak, akkor azonnal kapcsolja ki a készüléket és vegye ki az akkumulátort. Csak ezt követően távolítsa el a tárgyat.
- Csak éles pengéket használjon jó vágási teljesítmény elérése, valamint a készülék és az akkumulátor kímélése érdekében.
- A pengéken lévő kisebb csorbákat saját kezűleg is ki lehet egyengetni. Ehhez húzza le az éleket egy olajkövel. Csak éles pengék biztosítanak jó vágási eredményt.
- Ne terhelje meg annyira a készüléket a munka során, hogy az leálljon.
- Nem szabad tovább dolgozni a készülékkel, ha egy kapcsoló sérült.

Fűnyíróval történő munkavégzés

- A fű akkor nyírható a legjobban, ha száraz és nem túl magas.

Bokornyíró ollóval történő munkavégzés (sövényvágó)

- Mozgassa a készüléket egyenletesen előre vagy íveltlen felfelé és lefelé.
- A kétoldalas bokornyíró penge (12) lehetővé teszi a vágást mindkét irányban vagy lengető mozdulatokkal egyik oldalról a másikra.

Működtetés előtt

Minden működtetés előtt végezze el a következő lépéseket. Ezzel biztosítható a hosszan tartó és megbízható használat.

- **MEGJEGYZÉS!** Károk a fű- és bokornyíró pengén (10)/(12). Ügyeljen arra a vágás során, hogy ne érjen hozzá tárgyakhoz,

pl. kövekhez, drótkerítéshez vagy növény-támaszhoz.

- Minden használat előtt ellenőrizze a készülék nyilvánvaló hibáit, például meglazult, kopott vagy sérült alkatrészeket. Ellenőrizze a csavarok szoros illeszkedését a fű- és bokornyíróolló-pengében (10)/(12).
- Ne vágjon életlen vagy kopott fű- és bokornyíró pengével (10)/(12), ellenkező esetben túlerheli készüléke motorját és hajtóművét.

Be- és kikapcsolás

Tudnivalók

- A be-/kikapcsolót(8) és a kapcsolózárt (3) nem szabad reteszelni.

Bekapcsolás (B ábra)

▲ VIGYÁZAT! Személyi sérülés vagy készülékkárok! Ügyeljen a stabil álló helyzetre és tartsa erősen a készüléket egy kézzel, megfelelő távolságra saját testétől.

1. Ellenőrizze, hogy a következő mozgó alkatrészek a helyükre kattantak:
 - a forgatható készülékfej (1) retesze (4)
2. Vegye le a pengevédőt (11)/(13).
3. Csatlakoztassa a biztonsági kulcsot (7).
4. Mindig a markolatnál (5) fogva tartsa a készüléket.
5. **MEGJEGYZÉS!** Ügyeljen arra a készülék bekapcsolása előtt, hogy a készülék semmilyen tárgyhoz ne érjen hozzá. A bekapcsoláshoz tartsa lenyomva a kapcsolózárt (3) és nyomja meg a be-, kikapcsolót (8).
Ezután engedje el a kapcsolózárt (3). A készülék maximális sebességgel működik.

Kikapcsolás (B ábra)

1. Engedje el a be-/kikapcsolót (8).
2. Várja meg, amíg az elektromos kéziszerszám teljesen leáll, mielőtt leteszi azt.

Szállítás

Tudnivalók

- Győződjön meg arról, hogy minden mozgó alkatrész teljesen leállt.
- A fű-bokornyíró ollót mindig a pengevédővel kell szállítani(11)/(13).
- Mindig a markolatnál (5) fogva vigye a készüléket.

Tisztítás, karbantartás és tárolás

▲ FIGYELMEZTETÉS! Sérülésveszély véletlenül beinduló készülék révén. Védje magát a karbantartási és tisztítási munkák során. Ügyeljen arra, hogy a biztonsági kulcs (7) a készüléken történő minden munkavégzés előtt ki legyen húzva.

▲ VIGYÁZAT! Vágási sérülések! Használjon vágásbiztos kesztyűt, ha a pengékkel dolgozik.

A jelen használati útmutatóban nem szereplő javítási és karbantartási munkákat szervizközpontunkkal végeztesse el. Csak eredeti alkatrészeket használjon.

Tisztítás

(E ábra)

▲ FIGYELMEZTETÉS! Áramütés! Soha ne fröcskölje le a készüléket vízzel.

MEGJEGYZÉS! Anyagi kár veszélye. Vegyi anyagok kárt tehetnek a készülék műanyag részeiben. Ne használjon tisztító-, ill. oldószereket.

- Tartsa tisztán a készülék szellőzőnyílásait, motorházát és markolatait. Ehhez használjon nedves törülköződőt vagy keféket.

Pengék tisztítása és ápolása

Szükséges szerszámok és segédeszközök (nincs mellékelve)

- Törülköződő
- ápoló olajspray

Ápolás minden használat után

- Távolítsa el a beakadt nyesedékeket.
- Tisztítsa meg a fű- és bokornyíróolló-pengét (10)/(12) egy olajos törülközővel.
- Ápolja a fű- és bokornyíróolló-pengét (10)/(12) ápoló olajspray-vel.

Karbantartás

- Minden használat előtt ellenőrizze a készülék nyilvánvaló hibáit, például meglazult, kopott vagy sérült alkatrészeket. Ellenőrizze a csavarok szoros illeszkedését a fű- és bokornyíróolló-pengén (10)/(12).
- Ellenőrizze a burkolatok és védőberendezések esetleges sérüléseit és megfelelő illeszkedését. Adott esetben cserélje ki.

- Az éleken lévő kisebb csorbákat óvatosan saját kezűleg is ki lehet egyengetni. Ehhez húzza le az élet egy olajkővel.
- Szükség esetén élezze meg a tompa pengéket (lásd *Pengék élezése*, L. 29). Ha a pengék tompák vagy nagyobb csorbulások vannak rajtuk, akkor a vágómechanizmus elakadhat. Csak éles pengék biztosítanak jó vágási eredményt.

Pengék élezése

Tudnivalók

- Ellenőrizze a vágóéleket. Látható karcolások, horpadások vagy tompa élek esetén ismételt csiszolás ajánlott. A vágópengék nem kúkulhatnak el – ez túlmelegedésre utal.
- Élezési szög - fűnyíróolló-penge
 - Penge fent: 35°
 - Penge lent: 45°
- Élezési szög - bokornyíróolló-penge
 - Penge fent: 45°
- Vegye le a tartozékot (lásd *Tartozékok felhelyezése/cseréje*, L. 27).
- Távolítsa el a nyesedék-maradványokat és a szennyeződést a pengékről.
- A biztonságos munkavégzés érdekében használjon csúszásmentes felületet a pengék élezésekor.

Szükséges szerszámok és segédeszközök (nincs mellékelve)

- tűreszelő/laposreszelő
 - Szemcseméret: ≈200
- Törülköződő
- ápoló olajspray

bokornyíróolló-penge

Tudnivalók

- A hajtóműhüvelyen (16) keresztül a megfelelő pozícióba tolhatók a vágópengék.

Eljárás (F ábra)

1. Helyezze el a bokornyíróolló-penge (12) vágópengéit úgy, hogy a vágóélek könnyen hozzáférhetőek legyenek.
2. Élezze meg a felső vágópenge mind-egyik vágóélét egy reszelővel előre-felé haladva – közben ügyeljen az élezési szögre (lásd *Pengék élezése*, L. 29). Helyezze a reszelőt a megfelelő szögben a vágóélhez, majd vezesse finoman a vágóél felé (általában 2-3 húzás elegendő).

Fontos: nyugodtan és egyenletesen dolgozzon.

MEGJEGYZÉS! Csak a mozgó, ferde élű felső penge kerül élezésre. Az alsó rögzített penge élezetlen marad.

- Távolítsa el a reszelés során keletkezett port egy nedves törülőruhával.
- Fújja be a pengék mindkét oldalát ápoló olajspray-vel.
- Helyezze fel a tartozékokat, majd kapcsolja be a készüléket kb. 5 másodperc-re, hogy az olaj egyenletesen el tudjon oszlanı a pengén és megbízható korrózióvédelmet biztosítson.

fűnyíróolló-penge

Tudnivalók

- A hajtóműhüvelyen (16) keresztül a megfelelő pozícióba tolhatók a vágópengék.

Eljárás (F ábra)

- Tolja a fűnyíróolló-penge (10) felső vágópengéjét teljesen az egyik irányba, hogy a vágóélek egyik oldala könnyen hozzáférhető legyen.
- Élezze meg a felső vágópenge vágóéleit egy reszelővel előrefelé haladva – ügyeljen az élezési szögre (lásd *Pengék élezése, L. 29*). Helyezze a reszelőt a megfelelő szögben a vágóélhez, majd vezesse finoman a vágóél felé (általában 2-3 húzás elegendő).
Fontos: nyugodtan és egyenletesen dolgozzon.
- Tolja a felső vágópengét teljesen az egyik irányba, hogy a vágóélek másik oldala könnyen hozzáférhető legyen.
- Élezze meg a felső vágópenge többi vágóélét is.

- Fordítsa meg a pengét és élesítse meg a többi vágóélet ugyanilyen módon.
- Távolítsa el a reszelés során keletkezett port egy nedves törülőruhával.
- Fújja be a pengék mindkét oldalát ápoló olajspray-vel.
- Helyezze fel a tartozékokat, majd kapcsolja be a készüléket kb. 5 másodperc-re, hogy az olaj egyenletesen el tudjon oszlanı a pengén és megbízható korrózióvédelmet biztosítson.

Tárolás

Tárolja a készüléket és a tartozékokat mindig:

- tisztán
- szárazon
- portól védve
- gyermekektől elzárva
- a pengevédővel (11)/(13) a fű- és bokornyíró pengén (10)/(12)
 - A pengevédő egy fontos biztonsági eszköz. Ha a pengevédő megsérült, ne használja és azonnal cserélje ki.
- Az akkumulátor és a készülék tárolási hőmérséklete 15–25 °C között van. A tárolás során kerülje a túlzott hideget vagy meleget. Ellenkező esetben az akkumulátor veszíthet a teljesítményéből vagy kár keletkezhet benne.
- Az akkumulátort csak részben feltöltött állapotban tárolja. Hosszabb ideig tartó tárolás alatt a töltésszintnek 40-60%-nak kell lennie.
- Hosszabb ideig tartó tárolás esetén ellenőrizze kb. 3 havonta az akkumulátor töltöttségi szintjét. Szükség esetén tölts fel az akkumulátort.

Hibakeresés

A következő táblázat segít Önnek a hibaelhárításban:

Probléma	Lehetséges ok	Hibaelhárítás
A készülék nem indul	Akkumulátor lemerült	Akkumulátor töltése (lásd <i>Akkumulátor feltöltése, L. 27</i>)
	A biztonsági kulcs (7) nincs behelyezve	A biztonsági kulcs (7) behelyezése
	A kapcsolózár (3) vagy a be-/kikapcsoló (8) meghibásodott	Forduljon a szervizközpontozhoz.
A készülék szakaszosan működik	A motor meghibásodott	Forduljon a szervizközpontozhoz.

Probléma	Lehetséges ok	Hibaelhárítás
A fű- és bokornyíró penge (10)/(12) felforrósodik	Belső érintkezési hiba	Fű- és bokornyíró penge (10)/(12) élesítése (Karbantartás, L. 29) vagy cseréje (Pótalkatrészek és tartozékok, L. 31)
	A fű- és bokornyíró penge (10)/(12) életlen vagy csorba	A fű- és bokornyíró pengét (10)/(12) olajozza be
Rossz vágási eredmény	Túl sok súrlódás kenés hiánya miatt	A fű- és bokornyíró pengét (10)/(12) olajozza be
	Túl sok súrlódás kenés hiánya miatt	Fű- és bokornyíró penge (10)/(12) élesítése (Karbantartás, L. 29) vagy cseréje (Pótalkatrészek és tartozékok, L. 31)
	A fű- és bokornyíró penge (10)/(12) életlen vagy csorba	Tisztítsa meg a fű- és bokornyíró pengét (10)/(12)

Ártalmatlanítás/Környezetvédelem

Gondoskodjon a készülék, a tartozékok és a csomagolás környezetbarát újrahasznosításáról.



Az elektromos készülékek nem tartoznak a háztartási hulladékba. Az áthúzott kerekes kuka szimbóluma azt jelenti, hogy ezt a terméket élettartama végén nem szabad szelektálatlan települési hulladékként ártalmatlanítani.

- Erre a készülékre a 2012/19/EU irányelv vonatkozik.
- Adja le a készüléket egy hulladékkezelő létesítményben. A felhasznált műanyag és fém alkatrészek külön válogathatók és újrahasznosíthatók. Ezzel kapcsolatban érdeklődjön szervizközpontunkban.
- Ingyen ártalmatlanítjuk beküldött, megbásodott készülékeit.

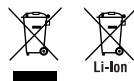

Ne dobja a beépített akkumulátorral rendelkező készüléket a háztartási hulladékba, tűzbe (robbanásveszély) vagy vízbe. A sérült akkumulátorok kárt tehetnek a környezetben és károsak lehetnek az egészségre, ha mérgező gőzök és folyadékok szivárognak ki belőlük.

- Ártalmatlanítsa a készüléket lemerült akkumulátorral. Ne nyissa fel a készüléket és az akkumulátort.
- Ártalmatlanítsa a készüléket a helyi előírásoknak megfelelően. Adja le a készüléket egy gyűjtőhelyen, ahol környezetbarát újrahasznosításra kerül.

▲ VIGYÁZAT! Tájékoztassa a gyűjtőhelyet a fixen beépített akkumulátorról. Érdeklődjön a helyi hulladékkezelő szolgáltatónál vagy szervizközpontunkban.

Pótalkatrészek és tartozékok

Pótalkatrészek és tartozékok az alábbi oldalon állnak rendelkezésre

www.grizzlytools.shop. Ha probléma merül fel a rendelés során, vegye fel velünk a kapcsolatot internetes áruházunkon keresztül. További kérdések esetén forduljon az alábbi helyre:

Poz. sz.	Név	Rendelési sz.
7	biztonsági kulcs	91105146
10	fűnyíróolló-penge	91105145
11	pengevédő (fűnyíróolló-penge)	91105144
12	bokornyíróolló-penge	91105143

Poz. sz.	Név	Rendelési sz.
13	pengevédő (bokornyíróolló-penge)	91104642
	hálózati egység (5 V; 2200 mA) + USB töltőkábel, EU	80001030
	hálózati egység (5 V; 2200 mA) + USB töltőkábel, UK	80001031

JÓTÁLLÁSI TÁJÉKOZTATÓ

A termék megnevezése:	Akkus fű- és sövényvágó
A termék típusa:	PGSA 4 C4
Gyártási szám:	502584_2504

A gyártó cégneve, címe, e-mail címe: Grizzly Tools GmbH & Co. KG Stockstädter Straße 20 63762 Großostheim NÉMETORSZÁG E-Mail: service@grizzlytools.de	Szerviz neve, címe, telefonszáma: Magyarország szerviz Tel.: 06800 21647 Kapcsolatfelvételi űrlap: www.parkside-diy.com W+T Környezetvédelmi és Szolgáltató Kft. Dunapart also 138; 2318 Szigetszentmárton Tel.: 0624 456 672
Az importáló/ forgalmazó neve és címe: Lidl Magyarország Kereskedelmi Bt., H-1037 Budapest, Rádl árok 6.	

1. A jótállási idő a Magyarország területén, Lidl Magyarország Kereskedelmi Bt. üzle-tében történt vásárlás napjától számított 3 év, amely jogvesztő. A jótál-lási idő a fogyasztó részére történő átadással, vagy ha az üzembe helyezést a forgalmazó, vagy annak megbízottja végzi, az üzembe helyezés napjával kezdődik.
2. A jótállási igény a jótállási jeggyel és/vagy a vásárlást igazoló blokkal érvé-nyesíthető. A jótállási jegy szabálytalan kiállítása, vagy átadásának elmaradá-sa nem érinti a jótállási kötelezettség-vállalás érvényességét. Kérjük, hogy a vásárlás tényének és időpontjának bizonyítására őrizze meg a pénztári fize-tésnél kapott jótállási jegyet és a vásárlást igazoló blokkot.
3. A vásárlástól számított három munkanapon belül érvényesített csereigény esetén a forgalmazó köteles a terméket kicserélni, feltéve ha a hiba a rendel-tetészerű hasz-nálatot akadályozza. A jótállási jogokat a termék tulajdono-saként a fogyasztó érvé-nyesítheti az áruházakban, valamint a jótállási tájé-koztatóban feltüntetett szervizekben. (A magyar Polgári Törvénykönyv alapján fogyasztónak minősül a szakmája, önálló foglalkozása vagy üzleti tevékeny-sége körén kívül eljáró természetes személy.)
A jótállás ideje alatt a fogyasztó hibás teljesítés esetén kérheti a termék kija-vítását, kicserélését, vagy ha a termék nem javítható vagy cserélhető, vagy az a forgalma-zónak aránytalan többletköltséggel járna, illetve a fogyasztó kijavításhoz, kicseré-léshez fűződő érdeke alapos ok miatt megszűnt, árszállítást kérhet, vagy elállhat a szerződéstől és visszakérheti a vételárat. A kijavítás során a termékbe csak új alkatrész kerülhet beépítésre.

4. A fogyasztó a hiba felfedezése után a lehető legrövidebb időn belül köteles a hibát bejelenteni és a terméket a jótállási jogok érvényesítése céljából átadni. A hiba fel-fedezésétől számított két hónapon belül bejelentett jótállási igényt időben közölni kell tekinteni. A közlés elmaradásából eredő kárért a fogyasztó felelős. A jótállási igény érvényesíthetőségének határideje a termék, vagy fődarabjának kicserélése esetén a csere napján újraindul.
5. A rögzített bekötésű, illetve a 10 kg-nál súlyosabb, vagy tömegközlekedési eszközön nem szállítható terméket az üzemeltetés helyén kell megjavítani. Abban az esetben, ha a javítás a helyszínen nem végezhető el, a termék ki- és visszaszereléséről, valamint szállításáról a forgalmazónak kell gondoskodnia.
6. A jótállás nem áll fenn, ha a hiba a nem rendeltetésszerű használatból, átalakítás-ból, helytelen tárolásból, vagy a használati utasítástól eltérő kezelésből, vagy bármely a vásárlást követő behatásból fakad, vagy elemi kár okozta, és azt a for-galmazó, vagy a szerviz bizonyítja. A jótállás nem vonatkozik a mozgó kopó alkat-részek (világítótestek, gumibroncsok stb.) rendeltetéssze-rű elhasználódására. A szerviz és a forgalmazó a kijavítás során nem felel a terméken a fogyasztó vagy harmadik személyek által tárolt adatokért vagy beállításokért.
7. Fogyasztói jogvita esetén a fogyasztó a megyei (fővárosi) kereskedelmi és iparkamarák mellett működő békéltető testület eljárását is kezdeményezheti. A jótállás a fogyasztó törvényből eredő szavatossági jogait és azok érvénye-síthetőségét nem érinti.

Kijavítást ellenőrző szelvény:

A jótállási igény bejelentésének idő-pontja:	A hiba oka:
Javításra átvétel időpontja:	A hiba javításának módja:
A fogyasztó részére történő visszaadás időpontja:	
A szerviz bélyegzője, kelt és aláírás:	

Kicserélést ellenőrző szelvény:

A jótállási igény bejelentésének időpontja:
Kicserélés időpontja:
A cserélő bolt bélyegzője, kelt és aláírás:

Az eredeti EU -megfelelőségi nyilatkozat fordítása

Termék: **Akkus fű- és sövényvágó**

Modell: **PGSA 4 C4**

Sorozatszám: 000001–465000

A fent ismertetett nyilatkozat tárgya megfelel a vonatkozó uniós harmonizációs jogszabályoknak:

2006/42/EC • 2014/30/EU • 2000/14/EC & 2005/88/EC • 2011/65/EU & (EU) 2015/863

E nyilatkozat fent leírt tárgya összhangban van az egyes veszélyes anyagok elektromos és elektronikus berendezésekben való alkalmazásának korlátozásáról szóló, 2011. június 8-i 2011/65/EU európai parlamenti és tanácsi irányelvvel.

A megfelelésig biztosítása érdekében a következő harmonizált szabványokat és nemzeti szabványokat és előírásokat alkalmazták:

EN 62841-1:2015/A11:2022

EN 62841-4-2:2019/A11:2022 • EN IEC 62841-4-5:2021/AC:2024

EN IEC 55014-1:2021 • EN IEC 55014-2:2021

EN IEC 61000-3-2:2019/A2:2024 • EN 61000-3-3:2013/A2:2021

EN IEC 63000:2018

A 2000/14/EC zajkibocsátási irányelvvel összhangban a következőket erősítik meg: Hangerőszint (L_{WA})

- mért: 74,9 dB (fűnyíróolló-penge)
- mért: 74,6 dB (bokornyíróolló-penge);
- garantált: 77 dB

A 2000/14/EC, V. melléklet szerinti megfelelésértékelési eljárást követte.

E megfeleléségi nyilatkozat a gyártó kizárólagos felelősségére kerül kibocsátásra:



Grizzly Tools GmbH & Co. KG
Stockstädter Str. 20
63762 Großostheim
NÉMETORSZÁG
01.12.2025

Christian Frank
Meghatalmazott képviselő a dokumentációhoz

Kazalo

Uvod	36
Predvidena uporaba.....	36
Obseg dobave/pribor.....	37
Pregled.....	37
Opis delovanja.....	37
Tehnični podatki.....	37
Varnostna navodila	38
Pomen varnostnih napotkov.....	38
Slikovni znaki in simboli.....	38
Splošna varnostna opozorila za električno orodje.....	39
Varnostna opozorila za škarje za živo mejo.....	41
Varnostna opozorila za škarje za travo.....	42
Dodatna varnostna navodila za škarje za travo in živo mejo.....	42
Varnostna navodila za naprave z vgrajenim akumulatorjem.....	43
Preostala tveganja.....	43
Priprava	43
Upravljalni elementi.....	43
Nameščanje/menjava pribora.....	43
Preverjanje napolnjenosti akumulatorja.....	44
Polnjenje akumulatorja.....	44
Uporaba	44
Splošni napotki za delo.....	44
Pred uporabo.....	45
Vkllop in izklop.....	45
Transport	45
Čiščenje, vzdrževanje in shranjevanje	45
Čiščenje.....	45
Vzdrževanje.....	46
Shranjevanje.....	46
Iskanje napak	47
Odstranjevanje med odpadke/varstvo okolja	47
Nadomestni deli in pribor	48
Garancijo	49
Prevod izvirnika izjave EU o skladnosti	50
Eksplozijski pogled	187

Uvod

Iskrene čestitke ob nakupu novih akumulatorskih škarij za travo in grmičevje (v nadaljevanju naprava ali električno orodje).

Odločili ste se za kakovostno napravo. Ta naprava je bila preverjena glede kakovosti med in po koncu proizvodnje. S tem je zagotovljena sposobnost vaše naprave za delovanje.

Ni mogoče izključiti, da v posameznih primerih na napravi ali v njej ne ostane nekaj mazi-va. To ni napaka ali okvara in ni razlog za za-skrbljenost.



Navodila za uporabo so sestavni del te naprave. Vsebujejo pomembna navodila glede varnosti, uporabe in odstranjevanja med odpadke. Skrbno preberite navodila za uporabo. Seznanite se z elementi upravljanja in pravilno uporabo naprave. Napravo uporabljajte samo v skladu z opisom in za navedena področja uporabe. Navodila za uporabo skrbno shranite in vso dokumentacijo predajte tretji osebi skupaj z napravo.

Predvidena uporaba

Naprava je predvidena izključno za naslednjo uporabo:

- Rezanje in obrezovanje žive meje, grmovja in okrasnega grmičevja
- Rezanje trave ob robovih in na majhnih površinah v domačem gospodinjstvu

Napravo smejo uporabljati samo odrasle osebe. Mladostniki, starejši od 16 let, smejo napravo uporabljati samo pod nadzorom. Uporaba naprave v dežju ali vlažnem okolje je prepovedana.

Vsaka druga uporaba, ki ni izrecno dovoljena v teh navodilih za uporabo, lahko predstavlja resno nevarnost za uporabnika in povzroči škodo na napravi. Upravljevec ali uporabnik izdelka je odgovoren za nesreče ali poškodbe drugih oseb ali njihove lastnine. Naprava je predvidena za uporabo v zasebnem gospodinjstvu. Ni bila zasnovana za trajno poslovno uporabo. Pri poslovni uporabi garancija preneha veljati. Proizvajalec ne jamči za škodo, povzročeno zaradi nepredvidene uporabe ali napačnega upravljanja.

Obseg dobave/pribor

Vzemite izdelek iz embalaže in preverite obseg dobave.

Odstranite embalažni material na pravilen način.

- Akumulatorske škarje za rezanje trave in grmičevja
- rezilo škarij za travo + ovoj za zaščito rezila
- rezilo škarij za grmičevje + ovoj za zaščito rezila
- Polnilni kabel USB-C
- Prevod izvernih navodil

Napajalnik ni v obsegu dobave.

Pregled

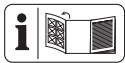

Slike naprave najdete na sprednji in zadnji zloženi strani.

- 1 glava naprave
 - 2 prikaz napoljenosti (Lučka LED)
 - 3 zapora vklopa
 - 4 Pritrdilni nastavek (glava naprave)
 - 5 ročaj
 - 6 Polnilna vtičnica
 - 7 Varnostni ključ (varnostni vtič)
 - 8 stikalo za vklop/izklop
 - 9 tipka za sprostitev rezila
 - 10 rezilo škarij za travo
 - 11 ovoj za zaščito rezila (rezilo škarij za travo)
 - 12 rezilo škarij za grmičevje
 - 13 ovoj za zaščito rezila (rezilo škarij za grmičevje)
 - 14 Polnilni kabel USB-C
- slika C**
- 15 Vtični spoj
- slika F**
- 16 Pogonska objemka

Opis delovanja

Akumulatorske škarje za travo in grmičevje imajo dve zamenljivi rezalni napravi. Pri uporabi kot škarje za grmičevje (škarje za živo mejo) se kot rezalna naprava uporablja dvostranska gred z rezili. Grabilni zobje so iz varnostnih razlogov ob straneh zaobljeni in namočeni z zamikom, da se omeji nevarnost

telesnih poškodb. Pri uporabi kot škarje za travo se kot rezalna naprava uporablja strižno rezilo z več zobmi.

Funkcije posameznih delov so opisane v nadaljevanju.

Tehnični podatki

Akumulatorske škarje za rezanje trave in grmičevjaPGSA 4 C4

Nazivna napetost U 4 V =

Hitrost v prostem teku n_0 1100 min⁻¹

Teža (brez akumulatorja/brez rezil) ... ≈0,46 kg

Raven zvočne moči (L_{WA})

- zagotovljena77 dB

Vibracije (a_h) (ročaj)

- rezilo škarij za grmičevje

.....2,092 m/s²; K=1,5 m/s²

- rezilo škarij za travo

.....1,251 m/s²; K=1,5 m/s²

rezilo škarij za grmičevje

Teža≈0,18 kg

- Dolžina reza 120 mm

- Premer veje≤7,9 mm

Raven zvočnega tlaka (L_{pA})

..... 66,6 dB; K_{pA}=3 dB

Raven zvočne moči (L_{WA})

- izmerjena74,6 dB; K_{WA}=2,21 dB

rezilo škarij za travo

Teža≈0,14 kg

- Širina rezila 80 mm

- Širina reza 74,6 mm

Raven zvočnega tlaka (L_{pA})

..... 66,9 dB; K_{pA}=3 dB

Raven zvočne moči (L_{WA})

- izmerjena74,9 dB; K_{WA}=2,10 dB

akumulator Li-Ion

Število akumulatorskih celic 1

Kapaciteta C2,0 Ah

Temperatura≤50 °C

- Postopek polnjenja4–40 °C

- Delovanje 4–50 °C

- Shranjevanje15–25 °C

Napajalnik WJG-Y130502200WU1/ WJB-Y130502200WU1

Grizzly Tools GmbH & Co. KG

Stockstädter Straße 20

DE-63762 Großostheim

HRA: 5468, Amtsgericht Aschaffenburg

Vhodna napetost 100-240 V~

Frekvenca vhodnega izmeničnega toka

..... 50-60 Hz

Poraba moči 25 W

Izhodna napetost 5 V =

Izhodni tok 2200 mA

Izhodna moč 11,0 W

Učinkovitost med delovanjem 83,4%

Učinkovitost pri majhni obremenitvi (10%)

..... 80,6%

Poraba moči pri ničelni obremenitvi . 0,065 W

Razred zaščite II (dvojna izolacija)

Vrsta zaščite IPX0

Vrednosti hrupa in vibracij so bile določene ustrežno standardom in določbam, navedenim v izjavi o skladnosti.

Navedena skupna vrednost vibracij in navedena vrednost emisij hrupa sta bili izmerjeni po standardiziranem preizkusnem postopku in ju je mogoče uporabiti za primerjavo električnega orodja z drugim električnim orodjem. Navedena skupna vrednost vibracij in navedena vrednost emisij hrupa se lahko uporabita tudi za predčasno oceno obremenitve.

⚠ OPOZORILO! Vrednosti vibracij in emisij hrupa lahko med dejansko uporabo električnega orodja odstopajo od navedene vrednosti, odvisno od načina, na katerega se električno orodje uporablja. Poskusite obremenitev z vibracijami ohranjati čim nižjo. Primer ukrepa za zmanjšanje obremenitve z vibracijami je omejitev trajanja dela. Pri tem je treba upoštevati vse dele delovnega cikla (na primer čase, v katerih je električno orodje izklopljeno, in tiste, v katerih je sicer vklopljeno, vendar deluje brez obremenitve).

Varnostna navodila

V tem razdelku so obravnavana osnovna varnostna navodila pri uporabi izdelka.

Pomen varnostnih napotkov

⚠ NEVARNOST! Če tega varnostnega navodila ne upoštevate, pride do nesreče. Posledica je huda telesna poškodba ali smrt.

⚠ OPOZORILO! Če teh varnostnih navodil ne upoštevate, morda pride do nesreče. Posledica je morebitna huda telesna poškodba ali smrt.

⚠ POZOR! Če tega varnostnega navodila ne upoštevate, pride do nesreče. Posledica je morebitna lažja ali zmerna telesna poškodba. **OBVESTILO!** Če tega varnostnega navodila ne upoštevate, pride do nesreče. Posledica je morebitna materialna škoda.

Slikovni znaki in simboli

Slikovne oznake na napravi



Pozor!



Preberite navodila za uporabo



Uporabljajte zaščito sluha



Uporabljajte zaščito oči



Nevarnost – rok ne približujte rezilu



Pozor! Naknadni tek rezalne naprave



Uporaba naprave v dežju ali vlažnem okolje je prepovedana.



Zagotovljena raven zvočne moči L_{WA} v dB.



Pri rezanju pazite na to, da rezilo ne zadene ob predmete kot žica, kovinski deli, kamni itd.



Snemljiva napajalna enota



Naprave ne odvrzite med gospodinjske odpadke z vgrajenim akumulatorjem.

Slikovne oznake na akumulatorju



Akumulatorji ne spadajo med gospodinjske odpadke.



Oddajte akumulatorje na zbirnem mestu za odpadne baterije za okoljsko primerno predelavo.

Slikovne oznake na napajalniku



Preberite navodila za uporabo



Primerna je samo za uporabo v prostorih.



Razred zaščite II dvojna izolacija



Električne naprave ne spadajo med gospodinjske odpadke.



Polarnost

Slikovne oznake v navodilih za uporabo



Uporabljajte zaščitne rokavice



pritisnite



Preden električno orodje odložite, počakajte, da se zaustavi in umiri.



Ne uporabljajte čistil oz. topil..



Naprave nikoli ne pobrizgajte z vodo..

Splošna varnostna opozorila za električno orodje

⚠ OPOZORILO! Preberite vsa varnostna opozorila, navodila, slike in specifikacije, priloženi temu električnemu orodju. Neupoštevanje vseh spodnjih navodil lahko povzroči električni udar, požar in/ali resne telesne poškodbe. **Shranite vsa opozorila in navodila za nadaljnjo uporabo.**

Izraz »električno orodje« v opozorilih se nanaša na vaše električno orodje, ki se napaja iz električnega omrežja (prek kabla) ali akumulatorja (brezžično).

1. VARNOST NA DELOVNEM OBMOČJU

- Delovno območje mora biti čisto in dobro osvetljeno.** Neurejena ali temna območja lahko povzročijo nesreče.
- Električnega orodja ne uporabljajte v eksplozivnem okolju, na primer, kjer so prisotni vnetljive tekočine, plin ali prah.** Električna orodja ustvarjajo iskre, ki lahko vžgejo prah ali hlape.
- Med uporabo električnega orodja otroci in navzoči ne smejo biti v bližini.** Zaradi odvrčanja pozornosti lahko izgubite nadzor.

2. ELEKTRIČNA VARNOST

- Vtiči električnega orodja se morajo ujemati z vtičnico. Nikoli ne spreminjajte vtiča na noben način. Ne uporabljajte prilagoditvenih vtičev z ozemljenimi električnimi orodji.** Nespremenjeni vtiči in ustrezne vtičnice bodo zmanjšali tveganje električnega udara.
- Izogibajte se telesnemu stiku z ozemljenimi površinami, kot so cevi, radiatorji, štedilniki in hladilniki.** Če je vaše telo ozemljeno, obstaja povečana nevarnost električnega udara.
- Električnega orodja ne izpostavljajte dežju ali mokrim razmeram.** Voda, ki vstopi v električno orodje, poveča tveganje električnega udara.
- Kabla ne uporabljajte za druge namene. Nikoli ne uporabljajte kabla za prenašanje, vlečenje ali izklapljanje električnega orodja. Kabla ne približujte vročini, olju, ostrim robovom ali premikajočim se delom.** Poškodovani ali prepleteni kabli povečajo tveganje električnega udara.

- e) **Ko električno orodje uporabljate na prostem, uporabite podaljšek, primeren za uporabo na prostem.** Če uporabljate kabel, primeren za uporabo na prostem, zmanjšate tveganje električnega udara.
 - f) **Če se ne morete izogniti uporabi električnega orodja v vlažnem okolju, uporabite napajalnik, zaščiten z napravo za diferenčni tok (RCD).** Če uporabljate RCD, zmanjšate tveganje električnega udara.
3. **OSEBNA VARNOST**
- a) **Bodite pozorni pri uporabi električnih orodij, pazite, kaj počnete in uporabite zdrav razum. Ne uporabljajte električnega orodja, ko ste utrujeni ali pod vplivom drog, alkohola ali zdravil.** Trenutek nepazljivosti med uporabo električnega orodja lahko povzroči resne telesne poškodbe.
 - b) **Uporabljajte osebno varovalno opremo. Vedno nosite zaščito za oči.** Varovalna oprema, kot so maska za prah, nestrseči zaščitni čevlji, trda pokrivala ali zaščita za sluh, ki se uporablja v ustreznih pogojih, bo zmanjšala telesne poškodbe.
 - c) **Preprečite nenamerni zagon. Prepričajte se, da je stikalo izklopljeno, preden orodje priključite na vir napajanja in/ali akumulator, dvignete ali nesete.** Če električno orodje nosite s prstom na stikalu ali vklopíte električno orodje, ki ima vklopljeno stikalo, lahko pride do nesreče.
 - d) **Preden vklopite električno orodje, odstranite morebitne nastavitvene ključe ali montažne ključe.** Montažni ključ ali ključ, ki je ostal pritrjen na vrteči se del električnega orodja, lahko povzroči telesne poškodbe.
 - e) **Ne posegajte. Vedno imejte ustrezen položaj in ravnotežje.** To v nepričakovanih situacijah omogoča boljši nadzor nad električnim orodjem.
 - f) **Pravilno se oblecite. Ne nosite ohlapnih oblačil ali nakita. Las in oblačil ne približujte premikajočim se delom.** Ohlapna oblačila, nakit ali dolgi lasje se lahko zagrabijo v premikajoče se dele.
 - g) **Če so naprave predvidene za priključitev naprav za odsesavanje in zbiranje prahu, se prepričajte, da so te priključene in pravilno uporabljene.** Uporaba

zbiralnika prahu lahko zmanjša nevarnosti, povezane s prahom.

- h) **Ne dovolite, da bi vam poznavanje, pridobljeno s pogosto uporabo orodja, omogočilo, da postanete preveč samozavestni in prezrete načela varnosti orodja.** Nepazljivo dejanje lahko povzroči hude telesne poškodbe v delčku sekunde.
4. **UPORABA IN NEGA ELEKTRIČNEGA ORODJA**
- a) **Električnega orodja ne preobremenjujte. Uporabite ustrezno električno orodje za vašo uporabo.** Pravilno električno orodje bo delo opravilo bolje in varneje s hitrostjo, za katero je bilo zasnovano.
 - b) **Ne uporabljajte električnega orodja, če ga s stikalom ni mogoče vklopiti in izklopiti.** Vsako električno orodje, ki ga ni mogoče nadzorovati s stikalom, je nevarno in ga je treba popraviti.
 - c) **Pred nastavitvami, menjavo pribora ali shranjevanjem električnega orodja izklopite vtič iz vira napajanja in/ali odstranite akumulator iz električnega orodja, če je snemljiv.** Tak preventivni varnostni ukrepi zmanjšajo tveganje nenamernega vklopa električnega orodja.
 - d) **Nedelujoča električna orodja hranite zunaj dosega otrok in ne dovolite, da električno orodje upravljajo osebe, ki ne poznajo električnega orodja ali teh navodil.** Električno orodje je nevarno v rokah neusposobljenih uporabnikov.
 - e) **Vzdrževanje orodja in dodatkov. Preverite premikajoče se dele glede pravilne izravnane ali zagozdenosti, preloma delov in drugih stanj, ki bi lahko ovirala delovanje električnega orodja. Če je električno orodje poškodovano, pred uporabo poskrbite za popravilo.** Veliko nesreč se zgodi zaradi slabo vzdrževanega električnega orodja.
 - f) **Rezalna orodja ohranjajte ostra in čista.** Pravilno vzdrževana rezalna orodja z ostrimi rezalnimi robovi se manj zatikajo in jih je lažje nadzorovati.
 - g) **Električno orodje, pribor in nastavek za orodje itd. uporabljajte v skladu s temi navodili, pri čemer upoštevajte delovne pogoje in delo, ki ga je treba opraviti.** Uporaba električnega orodja za drugačna opravila od predvidenih lahko povzroči nevarno situacijo.

- h) **Ročaji in prijemalne površine naj bodo suhi, čisti ter brez olja in maščobe.** Spolzki ročaji in prijemalne površine ne omogočajo varne uporabe in nadzora orodja v nepričakovanih situacijah.
5. **UPORABA IN NEGA AKUMULATORskega ORODJA**
- a) **Polnite samo s polnilnikom, ki ga je določil proizvajalec.** Polnilnik, ki je primeren za eno vrsto akumulatorja, lahko pri uporabi z drugim akumulatorjem povzroči nevarnost požara.
- b) **Električna orodja uporabljajte samo s posebej določenimi akumulatorji.** Uporaba drugih akumulatorjev lahko povzroči nevarnost telesnih poškodb in požara.
- c) **Ko akumulatorja ne uporabljate, ga hranite stran od drugih kovinskih predmetov, kot so sponke za papir, kovanci, ključiči, žbljči, vijaki ali drugi majhni kovinski predmeti, ki lahko vzpostavijo povezavo z enega pola akumulatorja na drugega.** Kratak stik polov akumulatorja lahko povzroči opekline ali požar.
- d) **V slabih pogojih lahko iz akumulatorja izteče tekočina; izogibajte se stiku. Če do stika pride nenamerno, sperite prizadeto mesto z vodo. Če tekočina pride v oči, dodatno poiščite zdravniško pomoč.** Tekočina, ki izteče iz akumulatorja, lahko povzroči draženje ali opekline.
- e) **Ne uporabljajte akumulatorja ali orodja, ki je poškodovano ali spremenjeno.** Poškodovani ali spremenjeni akumulatorji lahko povzročijo nepredvidljivo vedenje, ki povzroči požar, eksplozijo ali nevarnost telesnih poškodb.
- f) **Akumulatorja ne izpostavljajte ognju ali previsoki temperaturi.** Izpostavljenost ognju ali temperaturi nad 130 °C lahko povzroči eksplozijo.
- g) **Upoštevajte vsa navodila za polnjenje in akumulatorja ali orodja ne polnite zunaj temperaturnega območja, določenega v navodilih.** Nepravilno polnjenje ali polnjenje pri temperaturah zunaj navedenega območja lahko poškoduje akumulator in poveča nevarnost požara.
6. **SERVIS**
- a) **Poskrbite, da bo vaše električno orodje servisirala usposobljena oseba za popravilo, ki bo uporabila samo enake**

nadomestne dele. Tako boste zagotovili ohranitev varnosti električnega orodja.

- b) **Nikoli ne servisirajte poškodovanih akumulatorjev.** Akumulatorje sme servisirati samo proizvajalec ali pooblaščen servisierji.

Varnostna opozorila za škarje za živo mejo

- a) **Ne uporabljajte škarij za živo mejo v slabih vremenskih razmerah, še posebej, če obstaja tveganje udara strele.** Tako se zmanjša tveganje, da v vas udari strela.
- b) **Vse električne napeljave in kable ohranjajte zunaj območja rezanja.** Električne napeljave ali kabli so lahko skriti v živi meji in grmovju ter jih rezilo lahko nenamerno prereže.
- c) **Nosite zaščito sluha.** Ustrezna zaščitna oprema bo zmanjšala tveganje okvare sluha.
- d) **Škarje za živo mejo držite samo za izolirane površine ročajev, ker rezilo lahko pride v stik s skritimi napeljavami ali svojim lastnim kablom.** Rezila, ki pridejo v stik z žico pod napetostjo, lahko prenesejo napetost na izpostavljene kovinske dele škarij za živo mejo, uporabnika pa lahko zadene električni udar.
- e) **Delov telesa nikoli ne približujte rezilu. Kadar se rezila premikajo, nikoli ne odstranjujte odrezanega materiala in ne držite materiala za rezanje.** Rezila se po izklopu stikala premikajo še naprej. Trenutek nepazljivosti med uporabo škarij za živo mejo lahko povzroči resne telesne poškodbe.
- f) **Pred odstranjevanjem zataknenega materiala ali vzdrževanjem škarij za živo mejo vedno zagotovite, da so vsa električna stikala izklopljena in je varovalo na položaju zaklepa.** Nepričakovani zagon škarij za živo mejo med odstranjevanjem zataknenega materiala ali vzdrževanjem lahko povzroči resne telesne poškodbe.
- g) **Škarje za živo mejo prenašajte za ročaj, pri tem naj bo rezilo zaustavljeno, in pazite, da ne sprožite nobenega električnega stikala.** Pravilno prenašanje škarij za živo mejo bo zmanjšalo tveganje nenamernega zagona in povzročitve telesnih poškodb z rezili.

- h. **Pri transportu ali shranjevanju škarij za živo mejo vedno uporabljajte ovoj za zaščito rezil.** Pravilno prenašanje škarij za živo mejo bo zmanjšalo tveganje telesnih poškodb z rezili.

Varnostna opozorila za škarje za travo

- a. **Ne uporabljajte škarij za travo v slabih vremenskih razmerah, še posebej, če obstaja tveganje udara strele.** Tako se zmanjša tveganje, da v vas udari strela.
- b. **Vse električne napeljave in kable ohranjajte zunaj območja rezanja.** Rezilo lahko nenamerno prereže električne napeljave ali kable.
- c. **Nosite zaščito sluha.** Ustrezna zaščitna oprema bo zmanjšala tveganje okvare sluha.
- d. **Škarje za travo držite samo za izolirane površine ročajev, ker rezilo lahko pride v stik s skritimi napeljavami ali svojim lastnim kablom.** Rezila, ki pridejo v stik z žico pod napetostjo, lahko prenesejo napetost na izpostavljene kovinske dele škarij za travo, uporabnika pa lahko zadene električni udar.
- e. **Delov telesa nikoli ne približujte rezilu. Kadar se rezila premikajo, nikoli ne odstranjujte odrezanega materiala in ne držite materiala za rezanje.** Rezila se po izklopu stikala premikajo še naprej. Trenutek nepazljivosti med uporabo škarij za travo lahko povzroči resne telesne poškodbe.
- f. **Pred odstranjevanjem zataknjenega materiala ali vzdrževanjem škarij za travo vedno zagotovite, da so vsa električna stikala izklopljena in je varovano na položaju zaklepa.** Nepričakovani zagon škarij za travo med odstranjevanjem zataknjenega materiala ali vzdrževanjem lahko povzroči resne telesne poškodbe.
- g. **Škarje za travo prenašajte za ročaj, pri tem naj bo rezilo zaustavljeno, in pazite, da ne sprožite nobenega električnega stikala.** Pravilno prenašanje škarij za travo bo zmanjšalo tveganje nenamernega zagona in povzročitve telesnih poškodb z rezili.
- h. **Pri transportu ali shranjevanju škarij za travo vedno namestite ovoj za zaščito rezil.** Pravilno ravnanje s škarjami za

travo bo zmanjšalo tveganje telesnih poškodb z rezili.

Dodatna varnostna navodila za škarje za travo in živo mejo

- Za svojo lastno varnost nosite osebno zaščitno opremo:



- Uporabljajte zaščito oči
- Uporabljajte zaščito sluha
- Uporabljajte zaščitne rokavice
- Nosite ustrezno delovno obleko, kot so trdna obutev z nedrsečim podplatom in robustne, dolge hlače.
- Ne nosite dolgih oblačil ali nakita, ker jih lahko premikajoči se deli zagrabijo.
- Naprave ne uporabljajte, če hodite bosí ali nosite odprte sandale.
- Napravo smejo uporabljati samo odrasle osebe. Mladostniki, starejši od 16 let, smejo napravo uporabljati samo pod nadzorom.
- **Naprava je predvidena za rezanje trave in žive meje. Z napravo ne režite vej, trdega lesa ali podobno.** Naprava bi se lahko poškodovala.
- **Napravo držite pravilno, npr. z obema rokama na ročajih, če sta na voljo dva ročaja.** Zaradi izgube nadzora nad napravo lahko pride do telesnih poškodb.
- **Med delom z napravo nosite primerno obleko in delovne rokavice. Naprave nikoli ne primite za rezilo, prav tako je ne dvignite za rezilo.** Stik z rezilom lahko pripelje do telesnih poškodb.
- **Naprave ne uporabljajte v bližini vnetljivih tekočin ali plinov.** Pri kratkem stiku obstaja nevarnost požara in eksplozije.
- Vedno se prepričajte, da je naprava pravilno nameščena v enem od predpisanih delovnih položajev, preden napravo zaženete.
- **Rezila je treba redno preverjati glede obrabe in poskrbeti za naknadno brušenje.** Topa rezila napravo preobremenijo. Za tako nastalo škodo garancija ne velja.
- Izklopite napravo in odstranite akumulator. Prepričajte se, da so se vsi premični deli popolnoma zaustavili
 - vedno ko napravo zapustite,
 - pred odstranjevanjem blokad ali zamašitev,

- pred preverjanjem naprave, čiščenjem ali izvajanjem del na napravi
- Če se rezalna naprava dotakne tujka ali naprava začne nenavadno močno vibrirati, jo je treba takoj preveriti:
 - jo pregledajte glede razrahljanih delov ter te po potrebi zategnite,
 - poiščite poškodbe,
 - poškodovane dele zamenjajte za enakovredne ali pa napravo dajte popraviti.
- **Naprave ne poskušajte popravljati sami, razen če ste za to ustrezno usposobljeni. Vsa dela, ki niso navedena v teh navodilih za uporabo, sme izvesti samo naš servisni center.** Slabo vzdrževane naprave pogosto povzročijo nesreče.
- **Uporabljajte samo dodatke, ki jih priporoča PARKSIDE.** Neprimerni dodatki lahko povzročijo električni udar ali požar.

Varnostna navodila za naprave z vgrajenim akumulatorjem

- **Naprave ne izpostavljajte dalj časa močni sončni svetlobi. Naprave ne odlagajte na radiator.** Vročina akumulatorju škodi. Obstaja nevarnost eksplozije.
- **Pred polnjenjem počakajte, da se segreje naprava ohladi.**
- **Naprave ne odpirajte.** Preprečite mehanske poškodbe akumulatorja. Obstaja nevarnost kratkega stika. Lahko bi uhajali hlapi, ki dražijo dihala. Poskrbite za sveži zrak. Pri težavah se dodatno posvetujte z zdravnikom.
- Naprave ne uporabljajte med postopkom polnjenja. Ne uporabljajte podaljševalnih kablov. Napajalnik se sme uporabljati samo v notranjih prostorih. Vdor vode poveča tveganje električnega udara.

Preostala tveganja

Tudi če to napravo uporabljate v skladu s predpisi, še vedno obstajajo preostala tveganja. V povezavi z zasnovo in izvedbo te naprave se lahko pojavijo naslednje nevarnosti:

- Okvara vida, če ne nosite primerne zaščitne očali.
- Okvare sluha, če ne nosite primerne zaščitne sluha.
- Zdravstvene težave, ki izhajajo iz prenosa tresljajev na dlan in roko, če napravo uporabljate dlje časa ali jo nepravilno vodite in vzdržujete.

- Ureznine.

⚠ OPOZORILO! Nevarnost zaradi elektromagnetnega polja, nastalega med delovanjem naprave. To polje lahko v določenih okoliščinah vpliva na aktivne ali pasivne medicinske vsadke. Da bi zmanjšali nevarnost resnih ali smrtnih telesnih poškodb, se morajo uporabniki z medicinskimi vsadki posvetovati s svojim zdravnikom in proizvajalcem medicinskega vsadka, preden začnejo uporabljati napravo.

Priprava

Upravljalni elementi

Pred prvo uporabo naprave se seznanite z nastavitvenimi elementi.

- **zapora vklopa (3)**
 - Zapora vklopa preprečuje nehoteni vklop naprave.
 - Odprava zapore: potisnite naprej
- **stikalo za vklop/izklop (8)**
 - Vklop: pritisnite
 - Izklop: spustite
- **Pritrdilni nastavek, glava naprave (4)**

Za udobno obrezovanje robov lahko glavo naprave (1) zavrtite (3 položaji / +90°, 0°, -90°).

Kako ravnati (slika D)

 - Pritisnite pritrdilni nastavek (4) in obrnite glavo naprave (1) v zeleni položaj.
 - Spustite pritrdilni nastavek (4), da se glava naprave (1) zaskoči.

Nameščanje/menjava pribora

⚠ POZORI! Ne pozabite pred nameščanjem ali menjavanjem pribora izklopiti naprave in izvleči varnostnega ključa (7), da preprečite nevarnost in telesne poškodbe.

Nameščanje pribora

Kako ravnati (slika C)

1. Namestite rezilo škarij za travo (10) ali rezilo škarij za grmičevje (12) na vtični spoj (15) na spodnji strani glave naprave (1).
2. Pritisnite tipki za sprostitev rezil (9) desno in levo na priboru.
3. Tipki za sprostitev rezil (9) spustite, ko se pribor poravnano prilega glavi naprave (1).
4. Preverite trdno prileganje pribora, tako da pribor povlečete.

Odstranitev pribora

Kako ravnati (slika C)

1. Pritisnite tipki za sprostitve rezil (9) desno in levo na priboru.
2. Pribor snemite.

Preverjanje napolnjenosti akumulatorja

- Ko naprava še deluje prepočasi ali utripa zelena lučka LED prikaza napolnjenosti (2), akumulator znova napolnite.
- Zelena lučka LED utripa pri preostali napolnitvi 30%.

Polnjenje akumulatorja

▲ POZOR! Nevarnost telesnih poškodb zaradi iztekajoče elektrolitske raztopine. Akumulatorja ne izpostavljajte izrednim pogojem kot toplota in udarci. Pri stiku raztopine z očmi in kožo prizadeta mesta izperite z vodo ali nevtralizatorjem in poiščite zdravniško pomoč.

▲ OPOZORILO! Nevarnost telesnih poškodb zaradi električnega udara. Akumulator polnite samo v suhih prostorih. **OBVESTILO!** Napravo polnite samo z našim dobavljivim napajalnikom (*Nadomestni deli in pribor, str. 48*).

Navodila

- Napravo napajajte samo z napajalno napetostjo, skladno s predpisom SELV (Safety Extra Low Voltage, varnostna mala napetost) in oznakami na napravi.
- Akumulator pred prvo uporabo napolnite.
- Upoštevajte veljavna varnostna navodila in določbe ter napotke o varstvu okolja.
- Garancija ne velja za okvare, ki nastanejo zaradi neprimerne uporabe.

Pogoji

- Napajalnik (ni priloženo)
- Polnilni kabel USB-C (14)

Kako ravnati (slika A)

1. Vtaknite varnostni ključ (7).
2. Povežite polnilni kabel USB-C (14) z napajalnikom.
3. Povežite polnilni kabel USB (14) z vtičnico za polnjenje (6) na napravi.
4. Priključite napajalnik na električno vtičnico.
Prikaz napolnjenosti (2) sveti:
 - **rdeča:** Naprava se polni
 - **zelena:** Postopek polnjenja je končan

Priporočeni čas polnjenja traja pribl. 1 uro. Ta čas polnjenja se doseže samo pri uporabi napajalnika.

Na čas polnjenja med drugim vplivajo dejavniki kot temperatura v okolici in temperatura akumulatorja ter prisotna omrežna napetost, zato ta čas lahko odstopa od navedenih vrednosti.

5. Po končanem postopku polnjenja najprej izvlcite vtič napajalnika iz električne vtičnice. Potem vzemite polnilni kabel USB (14) iz naprave.

Naprave ne uporabljajte med postopkom polnjenja. Ne uporabljajte podaljševalnih kablov. Napajalnik se sme uporabljati samo v notranjih prostorih. Vdor vode poveča tveganje električnega udara.

Uporaba

Splošni napotki za delo

▲ OPOZORILO! Nevarnost telesnih poškodb! Upoštevajte spodnja navodila.

- Med uporabo naprave vedno nosite trdno obutev, dolge hlače, zaščito sluha, delovne rokavice in zaščitna očala.
- Naprava je predvidena izključno za dela, pri katerih stojite na tleh in ne na lestvi ali drugi nestabilni površini stojišča.
- Upoštevajte navodila za vzdrževanje in čiščenje naprave.
- Če se rezilo škarij za travo in grmičevje (10)/(12) zablokira zaradi trdih predmetov, napravo takoj izklopite in odstranite akumulator. Šele nato odstranite predmet.
- Uporabljajte samo ostra rezila, da dosežete dobro zmogljivost rezanja in obvarujete napravo ter akumulator.
- Manjše zarezne na rezilih lahko zgladite sami. V ta namen rezila pobrusite z brusnim kamnom. Dobro rezanje je možno samo z ostrimi rezili.
- Naprave med delom ne obremenjujte tako močno, da ta obmiruje.
- Če je stikalo poškodovano, naprave več ne smete uporabljati.

Delo s škarjami za travo

- Travo je najlažje rezati, ko je suha in ne previsoka.

Delo s škarjami za grmičevje (škarjami za živo mejo)

- Pomikajte napravo enakomerno naprej ali v obliki loka gor in dol.
- Dvostransko rezilo škarij za grmičevje (12) omogoča rezanje v obeh smereh ali pa z nihajnimi premiki z ene strani na drugo.

Pred uporabo

Pred vsako uporabo izvedite spodnje korake. Tako je zagotovljena dolga in zanesljiva uporaba.

- **OBVESTILO!** Poškodbe rezila za travo in grmičevje (10)/(12). Pri rezanju pazite, da se ne dotikate predmetov, kot so npr. kamni, žičnate ograje ali oporniki rastlin.
- Napravo pred vsako uporabo preverite glede očitnih pomanjkljivosti, kot so razrahljani, obrabljeni ali poškodovani deli. Preverite trdno prileganje vijakov rezil za travo in grmičevje (10)/(12).
- Ne režite s topim ali obrabljenim rezilom za travo in grmičevje (10)/(12), ker bi sicer preobremenili motor in gonilo svoje naprave.

Vklop in izklop

Navodila

- Stikalo za vklop/izklop (8) in zapora vklopa (3) ne smeta biti blokirana.

Vklop (slika B)

▲ POZOR! Telesne poškodbe ali poškodbe naprave! Pazite na varno stojišče ter napravo čvrsto držite z eno roko in oddaljeno od lastnega telesa.

1. Prepričajte se, da so se naslednji premični deli zaskočili:
 - Pritrdilni nastavek (4) vrtljive glave naprave (1)
2. Odstranite ovoj za zaščito rezila (11)/(13).
3. Vtaknite varnostni ključ (7).
4. Napravo vedno držite za ročaj (5).
5. **OBVESTILO!** Pred vklopom pazite, da se naprava ne dotika predmetov.

Za vklop držite pritisnjeno zaporo vklopa (3) in hkrati pritisnite stikalo za vklop/izklop (8).

Potem zaporo vklopa (3) spustite. Naprava deluje z najvišjo hitrostjo.

Izklop (slika B)

1. Spustite stikalo za vklop/izklop (8).

2. Preden električno orodje odložite, počakajte, da se zaustavi in umiri.

Transport

Navodila

- Prepričajte se, da so se vsi premični deli popolnoma zaustavili.
- Škarje za travo in grmičevje vedno transportirajte z ovojem za zaščito rezila (11)/(13).
- Napravo vedno prenašajte za ročaj (5).

Čiščenje, vzdrževanje in shranjevanje

▲ OPOZORILO! Nevarnost telesnih poškodb zaradi nezaželenega zagona naprave. Zaščitite se pri vzdrževalnih in čistilnih delih. Pazite na to, da je varnostni ključ (7) pred vsemi deli na napravi izvlečen.

▲ POZOR! Ureznine! Uporabljajte rokavice, odporne na reze, ko ravirate z rezili.

Servisna in vzdrževalna dela, ki niso opisana v teh navodilih, prepustite naši servisni službi. Uporabljajte samo originalne nadomestne dele.

Čiščenje

(slika E)

▲ OPOZORILO! Električni udar! Naprave nikoli ne pobrizgajte z vodo.

OBVESTILO! Nevarnost poškodb. Kemične snovi lahko poškodujejo plastične dele naprave. Ne uporabljajte čistil oz. topil.

- Ohranjajte prezračevalne reže, ohišje motorja in ročaje naprave čiste. V ta namen uporabite vlažno krpo ali krtačo.

Čiščenje in vzdrževanje noža

Potrebno orodje in pripomočki (ni priloženo)

- Krpa
- Negovalno olje v pršilu

Vzdrževanje po vsaki uporabi

- Odstranite zataknjene odrezane rastline.
- Očistite rezilo škarij za travo in grmičevje (10)/(12) z naoljeno krpo.
- Vzdržujte rezilo škarij za travo in grmičevje (10)/(12) z negovalnim oljem v pršilu.

Vzdrževanje

- Napravo pred vsako uporabo preverite glede očitnih pomanjkljivosti, kot so razrahljani, obrabljeni ali poškodovani deli. Preverite trdno prileganje vijakov na rezilu za travo in grmičevje (10)/(12).
- Preverite pokrove in zaščitne naprave glede poškodb in pravilnega prileganja. Po potrebi jih zamenjajte.
- Manjše škrbine na rezalnih robovih lahko previdno zgladite sami. V ta namen rezilo pobrusite z brusnim kamnom.
- Po potrebi nabrusite tope nože. (glejte *Ostrenje noža*, str. 46). Če so noži topi ali imajo velike škrbine, se lahko rezalni mehanizem blokira. Samo ostri noži zagotavljajo dobro rezanje.

Ostrenje noža

Navodila

- Preverite rezilne robove. Če so vidne praske, vdolbine ali topi robovi, je priporočljivo ponovno brušenje. Rezila se ne smejo obarvati modro – to kaže pregrevanje.
- Kot brušenja - rezilo škarij za travo
 - Nož zgoraj: 35°
 - Nož spodaj: 45°
- Kot brušenja - rezilo škarij za grmičevje
 - Nož zgoraj: 45°
- Snemite pribor. (glejte *Nameščanje/ menjava pribora*, str. 43).
- Z nožev odstranite ostanke rezanja in umazanijo.
- Pri brušenju nožev uporabljajte nedrsečo površino, da zagotovite varno delo.

Potrebno orodje in pripomočki (ni priloženo)

- Iglasta pila/Ploska pila
 - Zrnatost: ≈200
- Krpa
- Negovalno olje v pršilu

rezilo škarij za grmičevje

Navodila

- Rezila lahko v ustrezen položaj premaknete s pogonsko objemko (16).

Kako ravnati (slika F)

1. Namestite rezila škarij za travo in grmičevje (12) tako, da so rezalni robovi dobro dostopni.
2. Vsak rezalni rob zgornjega rezila naostrite s pilo v smeri naprej – pri tem upo-

števajte kot brušenja (glejte *Ostrenje noža*, str. 46). Pilo postavite pod pravim kotom in jo nežno usmerite proti rezalnemu robu (običajno zadoščajo 2–3 potegi).

Pomembno: delajte mirno in enakomerno.

OBVESTILO! Obrusi se samo premično zgornje rezilo s poševnim robom. Spodnje nepremično rezilo ostane nenabrušeno.

3. Nastale opilke odstranite z vlažno krpo.
4. Nože z obeh strani poškopite z negovalnim oljem v pršilu.
5. Namestite pribor in vklopite napravo za približno 5 sekund, da se olje enakomerno porazdeli po nožu in zagotovi zanesljiva zaščita pred korozijo.

rezilo škarij za travo

Navodila

- Rezila lahko v ustrezen položaj premaknete s pogonsko objemko (16).

Kako ravnati (slika F)

1. Pomaknite zgornje rezilo škarij za travo in grmičevje (10) popolnoma v eno smer, da je ena stran rezalnih robov dobro dostopna.
2. Rezalne robove zgornjega rezila naostrite s pilo v smeri naprej – upoštevajte kot brušenja (glejte *Ostrenje noža*, str. 46). Pilo postavite pod pravim kotom in jo nežno usmerite proti rezalnemu robu (običajno zadoščajo 2–3 potegi). Pomembno: delajte mirno in enakomerno.
3. Pomaknite zgornje rezilo popolnoma v drugo smer, da je druga stran rezalnih robov dobro dostopna.
4. Zdaj naostrite preostale rezalne robove zgornjega rezila.
5. Obrnite nož in naostrite preostale rezalne robove na enak način.
6. Nastale opilke odstranite z vlažno krpo.
7. Nože z obeh strani poškopite z negovalnim oljem v pršilu.
8. Namestite pribor in vklopite napravo za približno 5 sekund, da se olje enakomerno porazdeli po nožu in zagotovi zanesljiva zaščita pred korozijo.

Shranjevanje

Napravo in pribor vedno shranite:

- na čistem
- na suhem

- zaščiteno pred prahom
- zunaj dosega otrok
- z ovojem za zaščito rezila (11)/(13) na rezilu škarij za travo in grmičevje (10)/(12)
 - Ovoj za zaščito rezila je pomembna varnostna naprava. Če je ovoj za zaščito rezila poškodovan, ga ne uporabljajte in ga takoj zamenjajte.
- Temperatura za shranjevanje akumulatorja in naprave znaša med 15–25 °C. Med shranjevanjem preprečite izreden mrz ali vročino. Akumulator lahko zaradi tega izgubi moč ali se poškoduje.
- Akumulator shranite samo v delno napolnjenem stanju. Med daljšim časom shranjevanja mora biti stanje napolnjenosti med 40 in 60 %.
- Pri daljšem obdobju shranjevanja približno vsake 3 mesece preverite napolnjenost akumulatorja. Po potrebi akumulator napolnite.

Iskanje napak

Naslednja tabela vam pomaga pri odpravi majhnih motenj:

Težava	Morebiten vzrok	Odpravljanje napak
Naprava se ne zažene	Akumulator je prazen	Akumulator napolnite (glejte <i>Polnjenje akumulatorja</i> , str. 44)
	Varnostni ključ (7) ni vtaknjen	Vtaknite varnostni ključ (7)
	Zapora vklopa (3) ali stikalo za vklop/izklop (8) je okvarjeno	Obrnite se na servisno službo.
Naprava deluje s prekinitevami	Motor je okvarjen	Obrnite se na servisno službo.
Rezilo škarij za travo in grmičevje (10)/(12) postane vroče	Notranji zrahljani kontakt	Rezilo škarij za travo in grmičevje (10)/(12) nabrusite (<i>Vzdrževanje</i> , str. 46) ali zamenjajte (<i>Nadomestni deli in pribor</i> , str. 48)
	Rezilo škarij za travo in grmičevje (10)/(12) je topo ali ima zarez	Rezilo škarij za travo in grmičevje (10)/(12) naoljite
Slabi rezultati rezanja	Preveč trenja zaradi pomanjkljivega mazanja	Rezilo škarij za travo in grmičevje (10)/(12) naoljite
	Preveč trenja zaradi pomanjkljivega mazanja	Rezilo škarij za travo in grmičevje (10)/(12) nabrusite (<i>Vzdrževanje</i> , str. 46) ali zamenjajte (<i>Nadomestni deli in pribor</i> , str. 48)
	Rezilo škarij za travo in grmičevje (10)/(12) je topo ali ima zarez	Rezilo škarij za travo in grmičevje (10)/(12) očistite

Odstranjevanje med odpadke/varstvo okolja

Napravo, pribor in embalažo oddajte za predelavo na okolju prijazen način.



Električne naprave ne spadajo med gospodinjske odpadke. Simbol prečrtanega zabojnika na kolesih pomeni, da tega izdelka po koncu njegove življenjske dobe ne smete odlagati kot nesortirane komunalne odpadke.

- Za to napravo velja Direktiva 2012/19/EU.
- Napravo oddajte podjetju, ki se ukvarja z recikliranjem. Uporabljene dele iz umetne mase in kovinske dele je mogoče ločiti po

vrstah materialov in jih tako oddati za recikliranje. V zvezi s tem povprašajte našo servisno službo.

- Vaše poslane okvarjene naprave odstranimo med odpadke brezplačno.



Naprave z vgrajenim akumulatorjem ne zavržite med gospodinjne odpadke, v ogenj (nevarnost eksplozije) ali v vodo. Poškodovani akumulatorji lahko škodujejo okolju in vašemu zdravju, če uhajajo strupeni hlapi ali tekočine.

- Napravo odstranite s praznim akumulatorjem. Naprave in akumulatorja ne odpirajte.
- Napravo odstranite v skladu z lokalnimi predpisi. Napravo oddajte na zbirališču, kjer se lahko odda za recikliranje.

▲ POZOR! Na zbirališču odpadkov navedite, da je v napravi neodstranljivo vgrajen akumulator. V zvezi s tem povprašajte svoje lokalno podjetje za odstranjevanje odpadkov ali našo servisno službo.

Nadomestni deli in pribor

Nadomestne dele in dodatke lahko naročite na www.grizzlytools.shop. Če bi pri postopku naročanja prišlo do težav, se obrnite na nas v naši spletni trgovini. Pri dodatnih vprašanjih se obrnite na *Garancijo, str. 49*

Pol. št.	Ime	Št. naročila
7	Varnostni ključ	91105146
10	rezilo škarij za travo	91105145
11	ovoj za zaščito rezila (rezilo škarij za travo)	91105144
12	rezilo škarij za grmičevje	91105143
13	ovoj za zaščito rezila (rezilo škarij za grmičevje)	91104642
	Napajalnik (5 V; 2200 mA) + Polnilni kabel USB-C, EU	80001030
	Napajalnik (5 V; 2200 mA) + Polnilni kabel USB-C, UK	80001031

Garancija

Grizzly Tools GmbH & Co. KG

Stockstädter Str. 20, 63762 Großostheim, NEMČIJA

Servis v Sloveniji

Tel.: 0800 81400

Kontaktni obrazec na

parkside-diy.com

(Birotehnika, Hodošček Renata s.p., Lenda-
vska ULICA 23, 9000 Murska Sobota)

Garancijski list

1. S tem garancijskim listom *Grizzly Tools GmbH & Co. KG, Stockstädter Str. 20, 63762 Großostheim, Nemčija* jamcimo, da bo izdelek v garancijskem roku ob normalni in pravilni uporabi brezhibno deloval in se zavezuje, da bomo ob izpolnjenih spodaj navedenih pogojih odpravili morebitne pomanjkljivosti in okvare zaradi napak v materialu ali izdelavi oziroma po svoji presoji izdelek zamenjali ali vrnili kupnino.
2. Garancija je veljavna na ozemlju Republike Slovenije.
3. Garancijski rok za proizvod je 36 mesecev od datuma izročitve blaga. Datum izročitve blaga je razviden iz racuna.
4. Če izdelek ne izpolnjuje specifikacij ali nima lastnosti, navedenih v garancijskem listu ali oglaševalskem sporocilu, lahko potrošnik najprej zahteva odpravo napak. O napaki mora potrošnik obvestiti proizvajalca ali pooblaščen servis (kontaktna številka in elektronski naslov navedena zgoraj) in zahtevati odpravo napak. Kupec je dolžan ob uveljavljanju zahtevka predložiti garancijski list in racun, kot potrdilo in dokazilo o nakupu ter dnevu izročitve blaga. Svetujemo vam, da pred tem natančno preberete navodila o sestavi in uporabi izdelka.
5. Rok za odpravo napake je 30 dni od dneva, ko je proizvajalec ali pooblaščen servis prejel zahtevo za odpravo napake. Če napake v tem roku niso odpravljene, mora proizvajalec potrošniku brezplačno zamenjati blago z enakim, novim in brezhibnim blagom. Rok se lahko zaradi narave in kompleksnosti blaga, narave in resnosti neskladnosti ter napora, ki je potreben za dokončanje popravila ali zamenjave podaljša za najkrajši čas, ki je potreben za dokončanje popravila, vendar največ za 15 dni. O številu dni podaljšane roka in

razlogih za podaljšanje mora biti potrošnik obveščen pred potekom 30 dnevnega roka za odpravo napak.

6. Če v roku 30 dni oz. v primeru podaljšanja v roku 45 dni blago ni popravljeno ali blago ni zamenjano z novim, lahko potrošnik od proizvajalca zahteva vracilo celotne kupnine ali zahteva sorazmerno znižanje kupnine. Sorazmerno znižanje kupnine je sorazmerno zmanjšanju vrednosti blaga, ki ga je potrošnik prejel, v primerjavi z vrednostjo, ki bi jo imelo blago, ce bi bilo skladno.
7. Če se neskladnost pojavi v manj kot 30 dneh od dobave blaga, lahko potrošnik ob predložitvi blaga od proizvajalca takoj zahteva vracilo plačanega zneska.
8. Proizvajalec oziroma pooblaščen servis lahko potrošniku za cas popravila blaga, za katero je bila izdana obvezna garancija, zagotovi brezplačno uporabo podobnega blaga. Če proizvajalec potrošniku ne zagotovi nadomestnega blaga v zacasno uporabo, ima potrošnik pravico uveljavljati škodo, ki jo je utrpel, ker blaga ni mogel uporabljati od trenutka, ko je zahteval popravilo ali zamenjavo, do njune izvršitve.
9. Stroške za material, nadomestne dele, delo, prenos in prevoz izdelkov, ki nastanejo pri odpravljanju okvar oziroma nadomestitvi blaga z novim, krije proizvajalec.
10. V primeru zamenjave blaga ali zamenjave bistvenega dela blaga z novim se potrošniku izda nov garancijski list.
11. V primeru, da proizvod popravlja nepooblaščen servis ali nepooblaščen oseba, kupec ne more uveljavljati zahtevkov iz te garancije.
12. Vzroki za okvaro oziroma nedelovanje izdelka morajo biti lastnosti stvari same in ne vzroki, ki so zunaj proizvajalceve oziroma prodajalceve sfere. Kupec ne more uveljavljati zahtevkov iz te garancije, ce se ni držal priloženih navodil za sestavo in uporabo izdelka ali ce je izdelek kakorkoli spremenjen ali nepravilno vzdrževan.
13. Proizvajalec zagotavlja proti placilu popravilo, vzdrževanje blaga, nadomestne



- dele in priklopne aparate vsaj tri leta po poteku garancijskega roka,
14. Obrabni deli oz. potrošni material so izzeti iz garancije.
15. Vsi potrebni podatki za uveljavljanje garancije se nahajajo na dveh ločenih dokumentih (garancijski list, racun).
16. Ta garancija proizvajalca ne izključuje zakonske pravice potrošnika, da zoper prodajalca v primeru neskladnosti blaga brezplačno uveljavlja jamcevalne zahteve. Ta garancija prav tako ne izključuje pravic potrošnika, ki izhajajo iz obveznega jamstva za skladnost blaga.

Prodajalec:

Lidl Slovenija d.o.o. k.d., Pod lipami 1, SI-1218 Komenda

Prevod izvirnika izjave EU o skladnosti

Proizvod: **Akumulatorske škarje za rezanje trave in grmičevja**

Model: **PGSA 4 C4**

Serijska številka: 000001–465000

Predmet navedene izjave je v skladu z ustrežno zakonodajo Unije o harmonizaciji:

2006/42/EC • 2014/30/EU • 2000/14/EC & 2005/88/EC • 2011/65/EU & (EU) 2015/863

Predmet navedene izjave je v skladu z Direktivo 2011/65/EU Evropskega parlamenta in Sveta z dne 8. junija 2011 o omejevanju uporabe nekaterih nevarnih snovi v električni in elektronski opremi.

Za zagotovitev skladnosti so bili uporabljeni naslednji usklajeni standardi ter nacionalni standardi in predpisi:

EN 62841-1:2015/A11:2022
EN 62841-4-2:2019/A11:2022 • EN IEC 62841-4-5:2021/AC:2024
EN IEC 55014-1:2021 • EN IEC 55014-2:2021
EN IEC 61000-3-2:2019/A2:2024 • EN 61000-3-3:2013/A2:2021
EN IEC 63000:2018

V skladu z Direktivo 2000/14/EC v zvezi z emisijami hrupa je potrjeno naslednje:

Raven zvočne moči (L_{WA})

- izmerjena: 74,9 dB (rezilo škarij za travo)
- izmerjena: 74,6 dB (rezilo škarij za grmičevje);
- zagotovljena: 77 dB

Uporabljen postopek ocenjevanja skladnosti v skladu s Prilogo V k Direktivi 2000/14/EC .

Ta izjava o skladnosti se izda na lastno odgovornost proizvajalca:



Grizzly Tools GmbH & Co. KG
 Stockstädter Str. 20
 63762 Grobostheim
 NEMČIJA
 01.12.2025

Christian Frank
 Pooblaščen zastopnik za dokumentacijo

Obsah

Úvod.....	51
Použití dle určení.....	51
Rozsah dodávky/příslušenství.....	51
Přehled.....	52
Popis funkce.....	52
Technické údaje.....	52
Bezpečnostní pokyny.....	53
Význam bezpečnostních pokynů.....	53
Piktogramy a symboly.....	53
Obecná bezpečnostní upozornění pro elektrické nářadí.....	54
Bezpečnostní upozornění ohledně nůžek na živý plot.....	56
Bezpečnostní upozornění pro sekačku na trávu.....	57
Dodatečné bezpečnostní pokyny pro nůžky na trávu a živý plot.....	57
Bezpečnostní pokyny pro přístroje s vestavěným akumulátorem.....	58
Zbytková nebezpečí.....	58
Příprava.....	58
Ovládací části.....	58
Zastrčení/výměna příslušenství.....	58
Kontrola stavu nabití akumulátoru.....	59
Nabití akumulátoru.....	59
Provoz.....	59
Všeobecné pokyny k práci.....	59
Před provozem.....	60
Zapnutí a vypnutí.....	60
Přeprava.....	60
Čištění, údržba a skladování.....	60
Čištění.....	60
Údržba.....	61
Skladování.....	62
Hledání chyb.....	62
Likvidace/ochrana životního prostředí.....	62
Servis.....	63
Záruka.....	63
Opravná služba.....	64
Service-Center.....	64
Dovozce.....	64
Náhradní díly a příslušenství.....	64
Překlad původního EU prohlášení o shodě.....	65
Rozložený pohled.....	187

Úvod

Blahopřejeme vám k zakoupení vašich nových akumulátorových nůžek na trávu a keře. (dále jen přístroj nebo elektrický nástroj).

Vybrali jste si vysoce kvalitní přístroj. Tento přístroj byl odzkoušen během výroby na kvalitu a podroben výstupní kontrole. Funkčnost vašeho přístroje je tím zajištěna.

Nelze vyloučit, že v jednotlivých případech se na nebo v přístroji nachází zbytky maziv. Nejedná se o nedostatek ani o závadu a není důvod k obavám.



Návod k obsluze je součástí tohoto přístroje. Obsahuje důležité pokyny pro bezpečnost, použití a likvidaci. Přečtěte si pečlivě návod k obsluze. Seznamte se s ovládacími prvky a správným používáním přístroje. Používejte přístroj pouze tak, jak je popsáno a pro určené oblasti použití. Návod k obsluze dobře uschovejte a v případě předání přístroje třetím osobám předejte veškerou dokumentaci.

Použití dle určení

Přístroj je určen výhradně pro následující použití:

- Řezání a ořezávání tenkých výhonků na živých plotech, keřích a okrasných keřích
- Strhávání trávy na okrajích a na malých plochách v domácím prostředí

Přístroj je určen pro použití dospělými. Mládež ve věku nad 16 let smí přístroj používat pouze pod dohledem.

Přístroj je zakázáno používat za deště nebo vlhkém prostředí.

Jakékoliv jiné použití, které není v tomto návodu k obsluze výslovně povoleno, může vést k poškození přístroje a pro uživatele představovat vážné nebezpečí. Obsluha nebo uživatel zařízení nese zodpovědnost za nehody či škody na jiných osobách nebo jejich majetku. Přístroj je určen pro použití domácích kutilů. Není určen pro trvalé komerční využívání. V případě komerčního použití záruka zaniká. Výrobce neručí za škody způsobené nesprávným použitím nebo nesprávnou obsluhou.

Rozsah dodávky/příslušenství

Vybalte přístroj a zkontrolujte rozsah dodávky.

Obalový materiál zlikvidujte správně dle předpisů.

- Aku nůžky na trávnik a živý plot
- nůž nůžek na trávu + kryt nože
- nůž nůžek na křoví + kryt nože
- nabíjecí kabel USB-C
- Překlad původního návodu k používání

Síťový zdroj není součástí dodávky.

Přehled

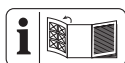

Obrázky přístroje naleznete na přední a zadní výklopné stránce.

- 1 hlava přístroje
- 2 ukazatel stavu nabití (LED)
- 3 blokáce zapnutí
- 4 Aretace (hlava přístroje)
- 5 rukojeť
- 6 nabíjecí zdířka
- 7 Bezpečnostní klíč (bezpečnostní zástrčka)
- 8 zapínač/vypínač
- 9 odblokování nože
- 10 nůž nůžek na trávu
- 11 kryt nože (nůž nůžek na trávu)
- 12 nůž nůžek na křoví
- 13 kryt nože (nůž nůžek na křoví)
- 14 nabíjecí kabel USB-C

Obr. C

- 15 konektor

Obr. F

- 16 Hnací objímka

Popis funkce

Akumulátorové nůžky na trávu a keře mají dvě vyměnitelná střihací ústrojí. Při použití jako nůžky na keře (plotové nůžky) se jako řezací zařízení používá oboustranná řezací lišta. Z bezpečnostních důvodů jsou záchytné zuby po stranách zaoblené a posunuté, aby se minimalizovalo riziko poranění. Při použití jako nůžky na trávu se jako řezací zařízení používá řezací lišta s několika zuby.

Funkce ovládacích prvků naleznete v následujících popisech.

Technické údaje

Aku nůžky na trávnik a živý plot

.....PGSA 4 C4
 Jmenovité napětí U 4 V \equiv
 Přístroj otáčky n_0 1100 min⁻¹
 Hmotnost (bez akumulátoru/bez nože)
 $\approx 0,46$ kg
 Hladina akustického výkonu (L_{WA})

- zaručená 77 dB

Vibrace (a_H) (rukojeť)

- nůž nůžek na křoví . 2,092 m/s²; K=1,5 m/s²

- nůž nůžek na trávu . 1,251 m/s²; K=1,5 m/s²

nůž nůžek na křoví

Hmotnost $\approx 0,18$ kg

- Délka řezu 120 mm

- Průměr větve $\leq 7,9$ mm

Hladina akustického tlaku (L_{pA})

..... 66,6 dB; $K_{pA}=3$ dB

Hladina akustického výkonu (L_{WA})

- změřená 74,6 dB; $K_{WA}=2,21$ dB

nůž nůžek na trávu

Hmotnost $\approx 0,14$ kg

- Šířka nože 80 mm

- Šířka řezu 74,6 mm

Hladina akustického tlaku (L_{pA})

..... 66,9 dB; $K_{pA}=3$ dB

Hladina akustického výkonu (L_{WA})

- změřená 74,9 dB; $K_{WA}=2,10$ dB

akumulátor Li-Ion

počet článků akumulátoru 1

kapacita C 2,0 Ah

Teplota ≤ 50 °C

- Nabíjení 4–40 °C

- Provoz 4–50 °C

- Skladování 15–25 °C

síťový zdroj WJG-Y130502200WU1/

WJB-Y130502200WU1

Grizzly Tools GmbH & Co. KG

Stockstädter Straße 20

DE-63762 GroBostheim

HRA: 5468, Amtsgericht Aschaffenburg

Vstupní napětí 100–240 V~

Vstupní frekvence střídavého proudu

..... 50–60 Hz

Příkon 25 W

výstupní napětí 5 V \equiv

výstupní proud 2200 mA

výstupní výkon 11,0 W

Provozní účinnost	83,4%
Účinnost při nízkém zatížení (10%)	80,6%
Příkon při nulovém zatížení	0,065 W
Třída ochrany	II (dvojitá izolace)
Typ ochrany	IPX0

Hladina hluku a vibrační byla stanovena dle norem a předpisů uvedených v prohlášení o shodě.

Uvedená hodnota vibrační a uvedená hodnota emisí hluku byly změřeny pomocí standardizované zkušební metody a lze je použít k porovnání určitého elektrického nástroje s jiným nástrojem. Uvedená hodnota vibrační a uvedená hodnota emisí hluku mohou být použity také k předběžnému odhadu zatížení.

▲ VAROVÁNÍ! Emise vibrační a emise hluku se mohou během skutečného používání elektrického nástroje lišit od udané hodnoty v závislosti na způsobu, jakým je elektrický nástroj používán a zejména pak podle typu zpracovávaného obrobku. Dle možnosti se snažte udržet co nejnižší zatížení, způsobené vibracemi. Příkladem opatření ke snížení vibračního zatížení je omezení pracovní doby. Přitom se musí brát v úvahu všechny části pracovního cyklu (například doby, během kterých je elektrický nástroj vypnutý, a ty, ve kterých je sice zapnutý, ale běží bez zátěže).

Bezpečnostní pokyny

V této části jsou popsána základní bezpečnostní opatření při používání přístroje.

Význam bezpečnostních pokynů

▲ NEBEZPEČÍ! Pokud tento bezpečnostní pokyn nedodržíte, dojde k nehodě. Důsledkem je vážné zranění nebo smrt.

▲ VAROVÁNÍ! Pokud tento bezpečnostní pokyn nedodržíte, dojde případně k nehodě. Mohlo by to mít za následek vážné zranění nebo smrt.

▲ UPOZORNĚNÍ! Pokud tento bezpečnostní pokyn nedodržíte, dojde k nehodě. V důsledku může dojít k drobnému nebo středně těžkému ublížení na zdraví.

OZNÁMENÍ! Pokud tento bezpečnostní pokyn nedodržíte, dojde k nehodě. V důsledku může dojít k věcnému poškození.

Piktogramy a symboly

Piktogram na přístroji



Pozor!



Přečtěte si návod k obsluze



Používejte chrániče sluchu



Používejte ochranu zraku



Nebezpečí – Udržujte ruce mimo dosah nože



Pozor! Doběh řezacího zařízení



Přístroj je zakázáno používat za deště nebo vlhkém prostředí.



Zaručená hladina akustického výkonu L_{WA} v dB.



Při stříhání dbejte na to, aby se do nože nedostaly žádné předměty, jako jsou drát, kovové části, kameny apod.



Odnímatelná napájecí jednotka



Neodhazujte přístroj se zabudovaným akumulátorem do domovního odpadu.

Piktogram na akumulátoru



Akumulátory nepatří do domácího odpadu.



Akumulátor odevzdejte na sběrném místě pro staré baterie, kde bude recyklován v souladu s předpisy na ochranu životního prostředí.

Piktogram na síťovém zdroji



Přečtěte si návod k obsluze



Vhodné pouze pro použití v místnostech.



Třída ochrany II dvojitá izolace



Elektrická zařízení nepatří do domácího odpadu.



Pólování

Piktogramy v návodu k obsluze



Používejte ochranné rukavice



Stisknutí



Před odložením nástroje počkejte, než se elektrický nástroj úplně zastaví.



Nepoužívejte čisticí prostředky ani rozpouštědla..



Přístroj nikdy neostříkujte vodou.

Obecná bezpečnostní upozornění pro elektrické nářadí

▲ VAROVÁNÍ! Přečtěte si všechna bezpečnostní upozornění, pokyny, obrázky a technické údaje dodané s tímto elektrickým nářadím. Při nedodržení všech níže uvedených pokynů může dojít k úrazu elektrickým proudem, požáru a/nebo vážné-

mu zranění. **Uschovejte všechna varování a pokyny pro budoucí použití.**

Termín „elektrické nářadí“ ve varováních se vztahuje na vaše elektrické nářadí napájené ze sítě (s napájecím kabelem) nebo nářadí napájené z baterie (bez napájecího kabelu).

1. **BEZPEČNOST PRACOVNÍHO PROSTORU**
 - a) **Udržujte pracovní prostor čistý a dobře osvětlený.** Nepořádek nebo tmavé prostory vedou k nehodám.
 - b) **Nepracujte s elektrickým nářadím ve výbušném prostředí, například v blízkosti hořlavých kapalin, plynů nebo prachu.** Elektrické nářadí vytváří jiskry, které mohou zapálit prach nebo výpary.
 - c) **Při práci s elektrickým nářadím udržujte děti a přihlížející v bezpečné vzdálenosti.** Budete-li rozptylováni, můžete ztratit kontrolu.
2. **ELEKTRICKÁ BEZPEČNOST**
 - a) **Zástrčky elektrického nářadí musí odpovídat zásuvce. Nikdy zástrčku žádným způsobem neupravujte. S uzemněným elektrickým nářadím nepoužívejte žádné adaptérové zástrčky.** Neupravené zástrčky a odpovídající zásuvky snižují riziko úrazu elektrickým proudem.
 - b) **Vyvarujte se tělesného kontaktu s uzemněnými povrchy, jako jsou potrubí, radiátory, sporáky a chladničky.** Pokud je vaše tělo uzemněno, existuje zvýšené riziko úrazu elektrickým proudem.
 - c) **Nevystavujte elektrické nářadí dešti ani mokru.** Voda vnikající do elektrického nářadí zvyšuje riziko úrazu elektrickým proudem.
 - d) **Nepoužívejte kabel nedovoleným způsobem. Nikdy nepoužívejte kabel k přenášení, tahání nebo odpojování elektrického nářadí. Udržujte kabel mimo dosah tepla, oleje, ostrých hran nebo pohyblivých částí.** Poškozené nebo zamotané kabely zvyšují riziko úrazu elektrickým proudem.
 - e) **Při práci s elektrickým nářadím venku používejte prodlužovací kabel vhodný pro venkovní použití.** Při použití kabelu vhodného pro venkovní použití se snižuje riziko úrazu elektrickým proudem.
 - f) **Pokud je provoz elektrického nářadí ve vlhkém prostředí nevyhnutelný, použijte zdroj chráněný proudovým chráni-**

čem (RCD). Při použití ochrany RCD se snižuje riziko úrazu elektrickým proudem.

3. OSOBNÍ BEZPEČNOST

- a) **Zůstaňte ve střehu, sledujte, co děláte, a při práci s elektrickým nářadím používejte zdravý rozum. Nepoužívejte elektrické nářadí, jste-li unaveni nebo pod vlivem drog, alkoholu nebo léků.** Kvůli chvilce nepozornosti při práci s elektrickým nářadím může dojít k vážnému zranění.
- b) **Používejte osobní ochranné prostředky. Vždy noste ochranu očí.** Ochranné prostředky, jako je protiprachová maska, protiskluzová bezpečnostní obuv, ochranná přilba nebo chrániče sluchu používané ve vhodných podmínkách, omezují riziko zranění osob.
- c) **Zabraňte neúmyslnému spuštění. Před připojením ke zdroji napájení a/nebo akumulátoru, zvednutím nebo přenášením nářadí se ujistěte, že je vypínač ve vypnuté poloze.** Přenášení elektrického nářadí s prstem na spínači nebo manipulace s elektrickým nářadím se zapnutým spínačem, může vést k úrazům.
- d) **Před zapnutím elektrického nářadí odstraňte jakýkoliv seřizovací klíč nebo klíč.** Kvůli klíči nebo klíči připevněnému k rotující části elektrického nářadí může dojít ke zranění.
- e) **Nesnažte se s nářadím dosáhnout daleko od sebe. Vždy udržujte správný postoj a rovnováhu.** Získáte tak lepší kontrolu nad elektrickým nářadím v neočekávaných situacích.
- f) **Noste vhodný oděv. Nenoste volný oděv nebo šperky. Udržujte své vlasy a oděv mimo pohyblivé součásti.** Volné oblečení, šperky nebo dlouhé vlasy se mohou zachytit v pohyblivých součástech.
- g) **Pokud jsou k dispozici zařízení pro připojení zařízení k odsávání a sběru prachu, ujistěte se, že jsou připojena a správně používána.** Při použití sběrače prachu se může snížit nebezpečí související s prachem.
- h) **Nedopusťte, abyste na základě častého používání nářadí polevili a ignorovali zásady bezpečnosti nářadí.** Při nedbalém používání může během zlomku sekundy dojít k vážnému zranění.

4. POUŽÍVÁNÍ A PÉČE O ELEKTRICKÉ NÁŘADÍ

- a) **Elektrické nářadí nepoužívejte za použití síly. Používejte správné elektrické nářadí pro danou aplikaci.** Správné elektrické nářadí zvládne práci lépe a bezpečněji při rychlosti, pro kterou bylo navrženo.
- b) **Nepoužívejte elektrické nářadí, pokud je nelze zapnout a vypnout vypínačem.** Jakékoliv elektrické nářadí, které nelze ovládat vypínačem, je nebezpečné a musí být opraveno.
- c) **Před seřizováním, výměnou příslušenství nebo před uložením elektrického nářadí vytáhněte zástrčku ze zásuvky a/nebo vyjměte z nářadí akumulátor, je-li odnímatelný.** Díky takovým preventivním bezpečnostním opatřením se snižuje riziko náhodného spuštění elektrického nářadí.
- d) **Nepoužívané elektrické nářadí skladujte mimo dosah dětí a nedovolte osobám, které nejsou obeznámeny s elektrickým nářadím nebo s těmito pokyny, aby s elektrickým nářadím pracovaly.** Elektrické nářadí je v rukou neškolených uživatelů nebezpečné.
- e) **Na elektrickém nářadí a příslušenství provádějte údržbu. Zkontrolujte, zda nejsou pohyblivé části vychyleny nebo zablokovány, zda nejsou zlomené a zda neexistují jiné podmínky, které mohou ovlivnit činnost elektrického nářadí. Je-li nářadí poškozeno, nechte elektrické nářadí před použitím opravit.** Mnoho nehod je způsobeno kvůli nedostatečně udržovanému elektrickému nářadí.
- f) **Řezné nástroje udržujte ostré a čisté.** Řádně udržované řezné nástroje s ostrými řeznými hranami se méně zasekávají a snáze se ovládají.
- g) **Elektrické nářadí, příslušenství, násadce atd. používejte v souladu s těmito pokyny, s ohledem na pracovní podmínky a prováděnou práci.** Použití elektrického nářadí k jiným než určeným činnostem může vést k nebezpečné situaci.
- h) **Udržujte rukojeti a úchopové plochy v suchém a čistém stavu a bez oleje a mastnoty.** Kvůli kluzké rukojeti a úchopovým plochám nelze s nástrojem bez-

pečně manipulovat a ovládat jej v neočekávaných situacích.

5. POUŽÍVÁNÍ A ÚDRŽBA AKUMULÁTOROVÉHO NÁŘADÍ

- a) **Nabíjejte nástroj pouze nabíječkou specifikovanou výrobcem.** Nabíječka, která je vhodná pro jeden typ akumulátoru, může při použití s jiným akumulátorem způsobit nebezpečí požáru.
 - b) **Používejte elektrické nářadí pouze se speciálně označenými akumulátory.** Použití jiných akumulátorů může dojít ke zranění a požáru.
 - c) **Pokud baterii nepoužíváte, uchovávejte ji mimo dosah jiných kovových předmětů, jako jsou kancelářské sponky, mince, klíče, hřebíky, šrouby nebo jiné malé kovové předměty, kvůli nimž může dojít k propojení kontaktů.** Kvůli zkratování svorek akumulátoru může dojít k popáleninám nebo požáru.
 - d) **Za nevhodných podmínek může z akumulátoru unikat kapalina – zabraňte kontaktu s ní. Pokud ke kontaktu náhodou dojde, opláchněte vodou. Pokud se kapalina dostane do očí, vyhledejte navíc lékařskou pomoc.** Kapalina vytékající z baterie může způsobit podráždění nebo popáleniny.
 - e) **Nepoužívejte akumulátor nebo nářadí, které je poškozené nebo upravené.** Poškozené nebo upravené akumulátory mohou vykazovat nepředvídatelné chování vedoucí k požáru, výbuchu nebo riziku zranění.
 - f) **Nevystavujte akumulátor ani nářadí ohni nebo nadměrné teplotě.** Při vystavení ohni nebo teplotě nad 130 °C může dojít k výbuchu.
 - g) **Dodržujte všechny pokyny pro nabíjení a nenabíjejte akumulátor ani nářadí mimo teplotní rozsah uvedený v pokynech.** Při nesprávném nabíjení nebo při teplotách mimo stanovený rozsah může dojít k poškození akumulátoru a zvýšenému riziku požáru.
- 6. SERVIS**
- a) **Nechte své elektrické nářadí opravit kvalifikovanou osobou, která použije pouze identické náhradní díly.** Tím bude zachována bezpečnost elektrického nářadí.
 - b) **Poškozené akumulátory nikdy neopravujte.** Servis akumulátorových sad by

měl provádět pouze výrobce nebo autorizovaní poskytovatelé servisu.

Bezpečnostní upozornění ohledně nůžek na živý plot

- a. **Nepoužívejte nůžky na živý plot za špatného počasí, zejména pokud hrozí nebezpečí blesků.** Tím se sníží riziko záhuby bleskem.
- b. **Udržujte všechny síťové kabely a přívody mimo oblast stříhání.** Síťové kabely nebo přívody mohou být skryty v živých plotech nebo keřích, a proto mohou být náhodně přeriznuty čepelí.
- c. **Používejte ochranu sluchu.** Přiměřené ochranné prostředky snižují riziko ztráty sluchu.
- d. **Nůžky na živý plot držte pouze za izolované plochy rukojeti, protože čepel by se mohla dotknout skryté kabeláže nebo vlastního kabelu.** Kontakt čepelí s vodičem pod napětím může způsobit, že se napětí přenesne na odkryté kovové části nůžek na živý plot, a obsluha by tak mohla být zasažena elektrickým proudem.
- e. **Udržujte všechny části těla mimo dosah čepelí. Neodstraňujte řezaný materiál ani nedržte řezaný materiál, když se čepel pohybuje.** Čepel se pohybuje i po vypnutí spínače. Kvůli chvilce nepozornosti při práci s nůžkami na živý plot může dojít k vážnému zranění.
- f. **Při odstraňování uvízlého materiálu nebo při údržbě nůžek na živý plot se ujistěte, že všechny vypínače napájení jsou vypnuté a zámek je v uzamčené poloze.** Neočekávané spuštění nůžek na živý plot při odstraňování uvízlého materiálu nebo při provádění údržby může způsobit vážné zranění.
- g. **Nůžky na živý plot přenášejte za rukojet se zastavenou čepelí a dávejte pozor, aby nedošlo ke stisknutí jakéhokoli spínače.** Správné přenášení nůžek na živý plot sníží riziko neúmyslného spuštění a následného zranění čepelí.
- h. **Pokud nůžky na živý plot přemístujete nebo ukládáte, vždy používejte krytku čepelí.** Správná manipulace s nůžkami na živý plot sníží riziko zranění čepelí.

Bezpečnostní upozornění pro sekačku na trávu

- a. **Nůžky na trávu nepoužívejte za špatného počasí, zejména pokud hrozí nebezpečí blesků.** Tím se sníží riziko zásahu bleskem.
- b. **Udržujte všechny síťové kabely a přívody mimo oblast stříhání.** Síťové kabely nebo přívody mohou být náhodně přeriznuty čepelí.
- c. **Používejte ochranu sluchu.** Přiměřené ochranné prostředky snižují riziko ztráty sluchu.
- d. **Nůžky na trávu držte pouze za izolované plochy rukojeti, protože čepel by se mohla dotknout skryté kabeláže nebo vlastního kabelu.** Kontakt čepelí s vodičem pod napětím může způsobit, že se napětí přenese na odkryté kovové části nůžek na trávu, a obsluha by tak mohla být zasažena elektrickým proudem.
- e. **Udržujte všechny části těla mimo dosah čepelí. Neodstraňujte řezaný materiál ani nedržte řezaný materiál, když se čepel pohybuje.** Čepel se pohybuje i po vypnutí spínače. Kvůli chvilce nepozornosti při práci s nůžkami na trávu může dojít k vážnému zranění.
- f. **Při odstraňování uvízlého materiálu nebo při údržbě nůžek na trávu se ujistěte, že všechny vypínače napájení jsou vypnuté a zámek je v uzamčené poloze.** Neočekávané spuštění nůžek na trávu při odstraňování uvízlého materiálu nebo při provádění údržby může způsobit vážné zranění.
- g. **Nůžky na trávu přenášejte za rukojeť se zastavenou čepelí a dávejte pozor, aby nedošlo ke stisknutí jakéhokoli spínače.** Správné přenášení nůžek na trávu sníží riziko neúmyslného spuštění a následného zranění čepelími.
- h. **Pokud nůžky na trávu přemísťujete nebo ukládáte, vždy nasadte krytku čepelí.** Správná manipulace s nůžkami na trávu sníží riziko zranění čepelími.

Dodatečné bezpečnostní pokyny pro nůžky na trávu a živý plot

- Pro vlastní bezpečnost noste osobní ochranné pomůcky:



- Používejte ochranu zraku
- Používejte chrániče sluchu
- Používejte ochranné rukavice
- Noste vhodný pracovní oděv, jako jsou pevné boty s protiskluzovou podrážkou a robustní dlouhé kalhoty.
- Nenoste dlouhé oděvy ani šperky, protože tyto mohou být zachyceny pohyblivými částmi.
- Nepoužívejte přístroj při chůzi na boso nebo pokud chodíte v otevřených sandálech.
- Přístroj je určen pro použití dospělými. Mládež ve věku nad 16 let smí přístroj používat pouze pod dohledem.
- **Přístroj je určen pro stříhání trávy a živých plotů. S tímto přístrojem neřežte větve, tvrdé dřevo ani nic jiného.** Mohlo by dojít k poškození přístroje.
- **Držte přístroj správně, např. oběma rukama za rukojeti, pokud jsou k dispozici dvě rukojeti.** Ztráta kontroly nad přístrojem může vést ke zranění.
- **Při práci s přístrojem noste vhodný oděv a odpovídající pracovní rukavice. Nikdy přístroj neuchopte za řezný nůž ani jej nezvedejte za řezný nůž.** Kontakt s řezným nožem může vést ke zranění.
- **Nepoužívejte přístroj v blízkosti vznětlivých kapalin nebo plynů.** V případě zkratu hrozí nebezpečí požáru- a výbuchu.
- Před spuštěním přístroje se vždy ujistěte, zda je přístroj správně v jedné ze specifikovaných pracovních poloh.
- **Nože je nutné pravidelně kontrolovat z hlediska opotřebení a nechat je přebrousit.** V případě tupých nožů dojde k přetížení přístroje. Na z toho vyplývající škody se nevztahuje záruka.
- Přístroj vypněte a vyjměte akumulátor. Ujistěte se, zda se všechny pohyblivé díly zcela zastavily
 - vždy při opuštění přístroje;
 - před povolením zablokování nebo odstraněním ucpaní;
 - před kontrolou, čištěním nebo prací na přístroji.

- Pokud řezací zařízení narazí na cizí předmět nebo stroj začne abnormálně silně vibrovat, je nutná okamžitá kontrola:
 - zkontrolujte uvolněné části a pevně je dotáhněte;
 - zjistěte poškození;
 - vyměňte poškozené díly za ekvivalentní nebo nechte přístroj opravit.
- **Nepokoušejte se přístroj opravit sami, ledaže máte k tomuto účelu potřebnou kvalifikaci. Veškeré práce, neuvedené v tomto návodu k obsluze, smí být provedeny pouze naším servisním střediskem.** Mnoho nehod je způsobeno v důsledku nedostatečně udržovaného přístroje.
- **Používejte pouze příslušenství doporučené společností PARKSIDE.** Kvůli nevhodnému příslušenství může dojít k úrazu elektrickým proudem nebo požáru.

Bezpečnostní pokyny pro přístroje s vestavěným akumulátorem

- **Nevystavujte přístroj po delší dobu silnému slunečnímu záření. Přístroj nepokládejte na topná tělesa.** Vysoká teplota škodí akumulátoru. Hrozí nebezpečí výbuchu.
- **Zahřátý přístroj nechte před nabíjením vychladnout.**
- **Přístroj neotevírejte.** Zabraňte mechanickému poškození akumulátoru. Hrozí nebezpečí zkratu. Mohou unikát výpary, dráždivé dýchací cesty. Zajistěte přívod čerstvého vzduchu. V případě potíží vyhledejte lékařskou pomoc.
- Přístroj nepoužívejte během nabíjení. Nepoužívejte prodlužovací kabel. Síťový zdroj se smí používat pouze ve vnitřních prostorách. Vnikající voda zvyšuje riziko úrazu elektrickým proudem.

Zbytková nebezpečí

I když tento přístroj používáte správně, existují vždy zbytková rizika. V souvislosti s konstrukčním návrhem a provedením tohoto přístroje mohou vzniknout níže uvedená nebezpečí:

- zranění očí, nebude-li nošena žádná vhodná ochrana očí.
- poškození sluchu, pokud není použita žádná vhodná ochrana sluchu.

- ohrožení zdraví vyplývající z vibrací rukou a paží, pokud se přístroj používá delší dobu nebo není řádně veden a udržován.
- pořezání

⚠ VAROVÁNÍ! Nebezpečí z elektromagnetických polí, která jsou generována během provozu přístroje. Pole může za určitých okolností ovlivňovat aktivní nebo pasivní lékařské implantáty. K omezení nebezpečí vážných nebo smrtelných zranění, doporučujeme osobám s lékařskými implantáty konzultovat svého lékaře a výrobce lékařského implantátu, než budou zařízení obsluhovat.

Příprava

Ovládací části

Před prvním uvedením přístroje do provozu se seznamte s ovládacími částmi.

- **blokace zapnutí (3)**
 - Blokace zapnutí zabraňuje náhodnému zapnutí přístroje.
 - Odblokování: Posunutí dopředu
- **zapínač/vypínač (8)**
 - Zapnutí: Stiskněte
 - Vypnutí: Pusťte
- **Aretace, hlava přístroje (4)**

Pro pohodlné řezání hran můžete hlavu přístroje (1) otáčet (3 poloh / +90°, 0°, -90°).

Postup (Obr. D)

 - Stiskněte aretaci (4) a otočte hlavu přístroje (1) do požadované polohy.
 - Pusťte aretaci (4), aby hlava přístroje (1) zaskočila.

Zastrčení/výměna příslušenství

⚠ UPOZORNĚNÍ! Dbejte na to, abyste zařízení před zastrčením nebo výměnou příslušenství vypnuli a vytáhli bezpečnostní klíč (7), aby tak nedošlo k ohrožení a zranění osob.

Zastrčení příslušenství

Postup (Obr. C)

1. Nasadte nůž nůžek na trávu (10) nebo nůž nůžek na křoví (12) na konektor (15) na spodní straně hlavy přístroje (1).
2. Stiskněte obě odblokovací tlačítka nože (9) na pravé a levé straně příslušenství.
3. Odblokovací tlačítka nože (9) pusťte, jakmile je příslušenství v jedné rovině s hlavou přístroje (1).

4. Tahem za příslušenství zkontrolujte jeho upevnění.

Sejmutí příslušenství

Postup (Obr. C)

1. Stiskněte obě odblokovací tlačítka nože (9) na pravé a levé straně příslušenství.
2. Sejměte příslušenství.

Kontrola stavu nabití akumulátoru

- Akumulátor dobijte, když přístroj pracuje příliš pomalu nebo bliká zelená LED ukazatele stavu nabití (2).
- Zelená LED bliká při zbytkové kapacitě 30 %.

Nabití akumulátoru

▲ UPOZORNĚNÍ! Nebezpečí poranění v důsledku unikajícího elektrolytického roztoku. Akumulátor nevystavujte extrémním podmínkám, jako je např. vysoká teplota a náraz. Při vniknutí do očí nebo zasažení pokožky opláchněte postižená místa vodou nebo neutralizačním roztokem a vyhledejte pomoc lékaře.

▲ VAROVÁNÍ! Nebezpečí úrazu elektrickým proudem. Akumulátor nabíjejte pouze v suchých místnostech.

OZNÁMENÍ! Přístroj nabíjejte pouze pomocí námi dodaného síťového zdroje (*Náhradní díly a příslušenství, str. 64*).

Upozornění

- Přístroj napájejte pouze napětím SELV (Safety Extra Low Voltage / bezpečnostní nízké napětí) dle označení na přístroji.
- Před prvním použitím akumulátor nabijte.
- Vždy dodržujte platné bezpečnostní pokyny a také předpisy a pokyny pro ochranu životního prostředí.
- Na závady způsobené neodbornou manipulací se záruka nevztahuje.

Podmínky

- síťový zdroj (nejsou dodány)
- nabíjecí kabel USB-C (14)

Postup (Obr. A)

1. Zastrčte bezpečnostní klíč (7).
2. Zapojte nabíjecí kabel USB-C (14) do síťového zdroje.
3. Zapojte nabíjecí kabel USB (14) s nabíjecí zdířkou (6) přístroje.
4. Zapojte síťový zdroj do zásuvky. Ukazatel stavu nabití svítí (2):

- **červená:** Přístroj se nabíjí
- **zelená:** Nabíjení je dokončeno

Doporučená doba nabíjení je cca 1 hodina. Této doby nabíjení se dosáhne pouze za použití zdroje napájení.

Doba nabíjení je mimo jiné ovlivněna faktory, jako je teplota prostředí a akumulátoru a také použitého síťového napětí, a může se proto příp. lišit od uvedených hodnot.

5. Po úspěšném nabíjení nejdříve vytáhněte zástrčku síťového zdroje ze zásuvky. Vyjměte nabíjecí kabel USB (14) z přístroje. Přístroj nepoužívejte během nabíjení. Nepoužívejte prodlužovací kabel. Síťový zdroj se smí používat pouze ve vnitřních prostorech. Vnikající voda zvyšuje riziko úrazu elektrickým proudem.

Provoz

Všeobecné pokyny k práci

▲ VAROVÁNÍ! Nebezpečí zranění! Dodržujte následující pokyny.

- Při provozu přístroje vždy noste pevnou obuv, dlouhé kalhoty, ochranu sluchu, pracovní rukavice a ochranné brýle.
- Přístroj je určen pouze pro práci, při kterých stojíte na zemi, a ne na žebříku nebo jiném nestabilním povrchu.
- Dodržujte pokyny pro údržbu a čištění přístroje.
- Při zablokování nože nůžek na trávu a keře (10)/(12) pevnými předměty přístroj ihned vypněte a vyjměte akumulátor. Až poté odstraňte předmět.
- Používejte pouze ostré nože, abyste dosáhli dobrého řezného výkonu a chránili přístroj a akumulátor.
- Mírné škrábance na řezných hranách můžete sami vyhladit. K tomu účelu obtáhněte řezné hrany naolejovaným kamenem. Pouze ostré nože přinášejí dobrý řezný výkon.
- Během práce nezatěžujte přístroj tak, že by došlo k jeho zastavení.
- Je-li spínač poškozen, nesmí se s přístrojem dále pracovat.

Práce s nůžkami na trávu

- Tráva se nejlépe kosí, když je suchá a není příliš vysoká.

Práce s nůžkami na keře (plotovými nůžkami)

- Pohybuje přístrojem rovnoměrně vpřed nebo obloukovitým pohybem nahoru a dolů.
- Oboustranný nůž nůžek na keře (12) umožňuje řezání v obou směrech nebo pohybem sem a tam ze strany na stranu.

Před provozem

Před každým provozem proveďte následující kroky. Tím zajistíte dlouhou životnost a spolehlivé užívání.

- **OZNÁMENÍ!** Škody na noži nůžek na trávu a keře (10)/(12). Při řezání dbejte na to, abyste nezachytili o cizí předměty, např. kameny, drátěný plot nebo podpěry rostlin.
- Před každým použitím přístroje zkontrolujte případné zjevné vady, např. uvolněné, opotřebené nebo poškozené součásti. Zkontrolujte pevné utažení šroubů v noži nůžek na trávu a živý plot (10)/(12).
- Neřežte s tupým nebo opotřebeným nožem nůžek na trávu a keře (10)/(12), protože jinak přetížíte motor a převodovku vašeho přístroje.

Zapnutí a vypnutí

Upozornění

- Zapínač/vypínač (8) a blokace zapnutí (3) nesmí být zaaretovány.

Zapnutí (Obr. B)

▲ UPOZORNĚNÍ! Zranění osob nebo poškození přístroje! Dbejte na bezpečný postoj a přístroj držte pevně jednou rukou v dostatečné vzdálenosti od svého těla.

1. Ujistěte se, zda jsou zajištěny následující pohyblivé části:
 - Aretace (4) otočné hlavy přístroje (1)
2. Odstraňte kryt nože (11)/(13).
3. Zastrčte bezpečnostní klíč (7).
4. Přístroj vždy držte za rukojeť (5).
5. **OZNÁMENÍ!** Před zapnutím přístroje dbejte na to, aby nedošlo ke kontaktu přístroje s jinými předměty.
K zapnutí podržte stisknutou blokaci zapnutí (3) a stiskněte současně zapínač/vypínač (8).
Poté blokaci zapnutí (3) uvolněte. Přístroj běží nejvyšší rychlostí.

Vypnutí (Obr. B)

1. Zapínač/vypínač (8) pusťte.

2. Před odložením nástroje počkejte, než se elektrický nástroj úplně zastaví.

Přeprava

Upozornění

- Ujistěte se, zda se všechny pohyblivé díly zcela zastavily.
- Nůžky na trávu a keře vždy přepravujete s krytem nože (11)/(13).
- Přístroj vždy přenášejte za rukojeť (5).

Čištění, údržba a skladování

▲ VAROVÁNÍ! Nebezpečí zranění v důsledku neúmyslného spuštění přístroje. Chraňte se při údržbě a čištění. Dbejte na to, aby bezpečnostní klíč (7) před každou prací na přístroji vytažen.

▲ UPOZORNĚNÍ! Pořezání! Při manipulaci s noži noste rukavice odolné proti profíznutí. Opravné a údržbářské práce, které nejsou popsány v tomto návodu k obsluze, nechte vykonat prostřednictvím našeho servisního centra. Používejte pouze originální náhradní díly.

Čištění

(Obr. E)

▲ VAROVÁNÍ! Nebezpečí úrazu elektrickým proudem! Nikdy přístroj neostříkujte vodou. **OZNÁMENÍ!** Nebezpečí poškození. Chemické látky mohou poškodit plastové části přístroje. Nepoužívejte čisticí prostředky ani rozpouštědla.

- Udržujte větrací otvory, kryt motoru a rukojeťi zařízení v čistotě. Použijte za tím účelem vlhký hadřík nebo kartáč.

Čištění a údržba nože

Potřebné nástroje a pomocné prostředky (nejsou dodány)

- Hadr
- pečující olejový sprej

Údržba po každém použití

- Odstraňte usazený zelený odpad.
- Vyčistěte nůž nůžek na trávu a keře (10)/(12) naolejovaným hadrem.
- Ošetřete nůž nůžek na trávu a keře (10)/(12) pečujícím olejovým sprejem.

Údržba

- Před každým použitím přístroje zkontrolujte případné zjevné vady, např. uvolněné, opotřebené nebo poškozené součásti. Zkontrolujte pevné utažení šroubů na noži nůžek na trávu a keře (10)/(12).
- Zkontrolujte kryty a ochranná zařízení, zda nejsou poškozena a zda jsou správně nasazena. Podle potřeby je vyměňte.
- Mírné škrábance na řezných hranách můžete opatrně sami vyhladit. K tomu účelu obtáhněte řeznou hranu naolejovaným kamenem.
- Podle potřeby naostřete tupé nože (viz *Ostření nožů*, str. 61). Pokud jsou nože tupé nebo mají větší rýhy, může dojít k zablokování řezacího mechanismu. Pouze ostré nože přinášejí dobrý řezný výkon.

•

Ostření nožů

Upozornění

- Zkontrolujte řezné hrany. Při viditelných škrábancích, promáčknutích nebo tupých řezných hranách je vhodné nože přebrousit. Řezné nože nesmí modrat – to znamená, že jsou přehřáté.
- Úhel ostření - nůž nůžek na trávu
 - Nůž nahore: 35°
 - Nůž dole: 45°
- Úhel ostření - nůž nůžek na křovi
 - Nůž nahore: 45°
- Sejměte příslušenství (viz *Zastrčení/výměna příslušenství*, str. 58).
- Z nožů odstraňte zbytky řezu a nečistoty.
- Při ostření nožů používejte protiskluzovou podložku, aby byla zajištěna bezpečnost práce.

Potřebné nástroje a pomocné prostředky (nejsou dodány)

- Jehlový pilník/Plochý pilník
 - Zrnitost: ≈200
- Hadr
- pečující olejový sprej

nůž nůžek na křovi

Upozornění

- Řezné nože lze posunout do správné polohy pomocí hnací objímky (16).

Postup (Obr. F)

1. Umístěte řezné nože nůžek na keře (12) tak, aby byly řezné hrany dobře přístupné.
2. Naostřete každou řeznou hranu horního řezného nože pomocí pilníku směrem vpřed – dodržujte přitom úhel ostření (viz *Ostření nožů*, str. 61). Přiložte pilník pod správným úhlem a jemně jej vedte k řezné hraně (obvykle stačí 2–3 tahy).
Důležité: pracujte klidně a plynule.
OZNÁMENÍ! Brousí se pouze pohyblivý horní nůž se šikmým výbrusem. Spodní pevný nůž zůstává nebroušený.
3. Vzniklý prach po pilování odstraňte vlhkým hadříkem.
4. Nože oboustranně postříkejte pečujícím olejovým sprejem.
5. Nasadte příslušenství a zapněte přístroj na cca 5 sekund, aby se olej rovnoměrně rozprostřel po noži a byla zajištěna spolehlivá ochrana proti korozi.

nůž nůžek na trávu

Upozornění

- Řezné nože lze posunout do správné polohy pomocí hnací objímky (16).

Postup (Obr. F)

1. Horní řezný nůž z nožů nůžek na trávu (10) posuňte zcela v jednom směru, aby byla dobře přístupná jedna strana řezných hran.
2. Naostřete řezné hrany horního řezného nože pomocí pilníkem směrem vpřed – dodržte úhel ostření (viz *Ostření nožů*, str. 61). Přiložte pilník pod správným úhlem a jemně jej vedte k řezné hraně (obvykle stačí 2–3 tahy).
Důležité: pracujte klidně a plynule.
3. Posuňte horní řezný nůž zcela druhým směrem, aby byla dobře přístupná druhá strana řezných hran.
4. Nyní naostřete zbývající řezné hrany horního řezného nože.
5. Obráťte nůž a stejným způsobem opračujte zbývající řezné hrany.
6. Vzniklý prach po pilování odstraňte vlhkým hadříkem.
7. Nože oboustranně postříkejte pečujícím olejovým sprejem.
8. Nasadte příslušenství a zapněte přístroj na cca 5 sekund, aby se olej rovnoměrně

rozprostřel po noži a byla zajištěna spolehlivá ochrana proti korozi.

Skladování

Přístroj a příslušenství skladujte vždy:

- čisté
- suché
- chráněné před prachem
- mimo dosah dětí
- s krytem nože (11)/(13) na noži nůžek na trávu a keře (10)/(12)
 - Kryt nože je důležitým bezpečnostním zařízením. Pokud se kryt nože poško-

dí, nepoužívejte jej a ihned ho vyměňte.

- Skladovací teplota akumulátoru a přístroje je mezi 15–25 °C. Během skladování zabraňte extrémnímu chladu nebo teplu. Akumulátor tím může ztratit výkon nebo se poškodit.
- Akumulátor uskladněte pouze v částečně nabitém stavu. Při delším skladování by měl být stav nabití 40–60 %.
- Během delší doby skladování zkontrolujte cca každé 3 měsíce stav nabití akumulátoru. V případě potřeby akumulátor dobijte.

Hledání chyb

Následující tabulka Vám pomůže odstranit malé poruchy:

Problém	Možná příčina	Odstranění chyby
Přístroj se nespustí	Vybití akumulátoru	Nabíjení akumulátoru (viz <i>Nabití akumulátoru, str. 59</i>)
	Bezpečnostní klíč (7) není zastrčen	Zastrčení bezpečnostního klíče (7)
	Blokace zapnutí (3) nebo zapínač/vypínač (8) je vadný	Obraťte se na servisní středisko.
Přístroj pracuje přerušovaně	Vadný motor	Obraťte se na servisní středisko.
Nůž nůžek na trávu a keře (10)/(12) se zahřívá	Vnitřní uvolněný kontakt	Nůž nůžek na trávu a keře (10)/(12) nabruste (<i>Údržba, str. 61</i>) nebo vyměňte (<i>Náhradní díly a příslušenství, str. 64</i>)
	Nůž nůžek na trávu a keře (10)/(12) je tupý nebo vykazuje nerovnosti	Namažte nůž nůžek na trávu a keře (10)/(12)
Špatné výsledky řezání	Příliš velké tření v důsledku nedostatečného mazání	Namažte nůž nůžek na trávu a keře (10)/(12)
	Příliš velké tření v důsledku nedostatečného mazání	Nůž nůžek na trávu a keře (10)/(12) nabruste (<i>Údržba, str. 61</i>) nebo vyměňte (<i>Náhradní díly a příslušenství, str. 64</i>)
	Nůž nůžek na trávu a keře (10)/(12) je tupý nebo vykazuje nerovnosti	Vyčistěte nůž nůžek na trávu a keře (10)/(12)

Likvidace/ochrana životního prostředí

Přístroj, příslušenství a balení zlikvidujte ekologickou recyklací.



Elektrické nástroje nepatří do domácího odpadu. Symbol přeškrtnuté popelnice na kolečkách znamená, že tento výrobek nesmí být po skončení své životnosti likvidován jako netříděný komunální odpad.

- Pro tento přístroj platí směrnice 2012/19/EU.
- Přístroj odevzdejte na sběrném recyklačním místě. Použité plastové a kovové části lze oddělit a vyřadit pro recyklaci. V případě dotazů se obraťte na servisní centrum.
- Vaše odeslané vadné přístroje zlikvidujeme bezplatně.

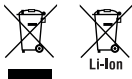

Neodhazujte přístroj s vestavěným akumulátorem do domovního odpadu ani do ohně (nebezpečí exploze) či do vody. Poškozené akumulátory mohou při úniku jedovatých výparů či kapalin poškodit životní prostředí a zdraví osob.

- Přístroj s vestavěným akumulátorem zlikvidujte. Přístroj ani akumulátor neotevírejte.
 - Přístroj zlikvidujte podle místních předpisů. Přístroj odevzdejte na sběrném místě, kde bude recyklován v souladu s předpisy na ochranu životního prostředí.
- ⚠ UPOZORNĚNÍ!** Informujte sběrné místo o trvale zabudovaném akumulátoru. V případě dotazů se obraťte na místní organizaci pro likvidaci odpadů nebo na naše servisní středisko.

Servis

Záruka

Vážení zákazníci, na tento výrobek získáváte záruku 3 let od data zakoupení. V případě závad na tomto výrobku máte nárok na zákonná práva vůči prodejci tohoto výrobku. Tato zákonná práva nejsou omezena níže uvedenou zárukou.

Záruční podmínky

Záruční doba začíná datem nákupu. Dobře uschovejte originální pokladní doklad. Tento doklad je potřebný jako doklad o koupi. Dojde-li k vadě materiálu nebo výrobní vadě během tří let od data nákupu tohoto výrobku, opravíme nebo vyměníme Vám výrobek podle našeho uvážení zdarma. Toto záruční plnění vyžaduje, aby vadný výrobek a doklad o koupi (pokladní doklad) byly předloženy během tříleté lhůty a bylo stručně písemně popsáno, o jakou závadu se jedná a kdy k ní došlo.

Pokud je vada kryta naší zárukou, obdržíte zpět opravený nebo nový výrobek. S opravou nebo výměnou výrobku nezačne plynout nová záruční doba.

Záruční doba a zákonné nároky z vad

Záruční doba se záručním plněním neprodlouží. To platí také pro vyměněné a opravené díly. Jakákoli poškození nebo vady, které se již v době nákupu vyskytly, je nutné nahlásit ihned po vybalení. Opravy provedené po uplynutí záruční doby jsou za poplatek.

Rozsah záruky

Výrobek byl pečlivě vyroben podle přísných směrnic pro jakost a před dodáním pečlivě zkontrolován.

Záruční plnění platí pro vady materiálu nebo výrobní vady. Tato záruka se nevztahuje na díly výrobku, které jsou vystaveny běžnému opotřebení, a lze je proto považovat za opotřebitelné součásti (např. nůž nůžek na trávu/nůž nůžek na křoví) nebo za poškození křehkých částí (např. spínač).

Tato záruka zaniká, pokud je výrobek poškozen, nesprávně používán nebo není udržován. Rovněž na škody způsobené vodou, mrazem, bleskem a ohněm nebo nesprávnou přepravou. Pro správné používání výrobku se musí přesně dodržovat všechny pokyny uvedené v návodu k obsluze. Je nutné se bezpodmínečně vyvarovat použití a jednání, které nejsou v tomto návodu k obsluze doporučovány nebo před nimiž se varuje.

Výrobek je určen pouze pro soukromé použití a není určen ke komerčnímu používání. Záruka zaniká v případě hrubého a nesprávného zacházení, použití násilí a zásahů, které nebyly provedeny naší autorizovanou servisní pobočkou.

Výřízení v záručním případě

V zájmu rychlého zpracování Vašeho požadavku postupujte podle následujících pokynů:

- Pro všechny dotazy si připravte doklad o koupi a číslo položky (např. IAN 502584_2504) jako doklad o nákupu.
- Číslo položky naleznete na typovém štítku na výrobku, na rytině na výrobku, na titulní straně návodu k obsluze (vlevo dole) nebo na nálepce na zadní nebo spodní straně výrobku.
- Pokud se vyskytnou funkční chyby nebo jiné závady, nejprve kontaktujte níže uvedené servisní středisko **telefonicky** ne-

bo použijte náš **kontaktní formulář**, který najdete na stránkách *parkside-diy.com* v kategorii **Servis**.

- Po konzultaci s naším servisním střediskem můžete bezplatně zaslat vadný výrobek na adresu služby, kterou jste obdrželi, s příloženým dokladem o koupi (účtenkou), s uvedením povahy vady a kdy k ní došlo. K zamezení problémů s přijetím a dalším nákladům je bezpodmínečně nutné používat pouze adresu, která Vám byla oznámena. Ujistěte se, že zásilka není zaslaná nevyplaceně, není objemným zbožím, expremem nebo jiným speciálním nákladem. Zašlete výrobek včetně veškerého příslušenství dodaného při nákupu a zajistěte, aby přepravní obal byl dostatečně bezpečný.



Na stránkách *parkside-diy.com* můžete nahlížet do těchto a mnoha dalších příruček a stahovat je. S tímto QR kódem se dostanete přímo na *parkside-diy.com*. Vyberte svou zemi a vyhledejte pomocí vyhledávací

Náhradní díly a příslušenství

Náhradní díly a příslušenství jsou k dostání na webových stránkách www.grizzlytools.shop. Pokud máte problémy při objednání, kontaktujte nás prostřednictvím našeho online obchodu. V případě dalších dotazů se obraťte na: *Service-Center, str. 64*

Poz. č.	Název	Obj. č.
7	Bezpečnostní klíč	91105146
10	nůž nůžek na trávu	91105145
11	kryt nože (nůž nůžek na trávu)	91105144
12	nůž nůžek na křoví	91105143

masky návody k obsluze. Zadáním čísla položky (IAN) 502584_2504 můžete otevřít svůj návod k obsluze.

Oprávérenská služba

Pro opravy, **kteřé nepodléhají záruce**, se obraťte na servisní středisko. Tam Vám rádi poskytneme odhad nákladů.

- Můžeme přijímat pouze přístroje, které byly při zaslání dostatečně zabaleny a ofrankovány.
Upozornění: Zašlete Váš přístroj vyčištěný a s odkazem na závadu na adresu uvedenou v servisním středisku.
- Nepřijmou se přístroje zaslané neoprávněně, přístroje zasílané jako objemné zboží nebo expres zaslané přístroje nebo přístroje odeslané jinou speciální dopravou.
- Vaše odeslané vadné přístroje zlikvidujeme bezplatně.

Service-Center



Servis Česko

Tel.: 8000 23611
Kontaktní formulář na
parkside-diy.com
IAN 502584_2504

Dovozce

Upozorňujeme, že následující adresa není servisní adresou. Nejprve kontaktujte výše uvedené servisní středisko.

Grizzly Tools GmbH & Co. KG
Stockstädter Str. 20
63762 GroBostheim
NĚMECKO
www.grizzlytools.de

Poz. č.	Název	Obj. č.
13	kryt nože (nůž nůžek na křoví)	91104642
	síťový zdroj (5 V; 2200 mA) + nabíjecí kabel USB-C, EU	80001030
	síťový zdroj (5 V; 2200 mA) + nabíjecí kabel USB-C, UK	80001031

Překlad původního EU prohlášení o shodě

Výrobek: **Aku nůžky na trávnik a živý plot**

Model: **PGSA 4 C4**

Sériové číslo: 000001–465000

Výše popsaný předmět prohlášení je ve shodě s příslušnými harmonizačními právními předpisy Unie:

2006/42/EC • 2014/30/EU • 2000/14/EC & 2005/88/EC • 2011/65/EU & (EU) 2015/863

Výše popsaný předmět prohlášení je ve shodě se směrnicí Evropského parlamentu a Rady 2011/65/EU ze dne 8. června 2011 o omezení používání některých nebezpečných látek v elektrických a elektronických zařízeních.

Pro zajištění shody byly použity následující harmonizované normy a národní normy a předpisy:

EN 62841-1:2015/A11:2022
EN 62841-4-2:2019/A11:2022 • EN IEC 62841-4-5:2021/AC:2024
EN IEC 55014-1:2021 • EN IEC 55014-2:2021
EN IEC 61000-3-2:2019/A2:2024 • EN 61000-3-3:2013/A2:2021
EN IEC 63000:2018

V souladu se směrnicí 2000/14/EC týkající se emisí hluku se potvrzuje následující:

Hladina akustického výkonu (L_{WA})

- změřená: 74,9 dB (nůž nůžek na trávu)
- změřená: 74,6 dB (nůž nůžek na křoví);
- zaručená: 77 dB

Použitý postup posuzování shody podle 2000/14/EC, příloha V.

Toto prohlášení o shodě vydal na vlastní odpovědnost výrobce:



Grizzly Tools GmbH & Co. KG
 Stockstädter Str. 20
 63762 Grobostheim
 NĚMECKO
 01.12.2025

Christian Frank
 Zplnomocněný zástupce dokumentace

Obsah

Úvod	66
Používanie na určený účel.....	66
Rozsah dodávky/Príslušenstvo.....	67
Prehľad.....	67
Opis funkcie.....	67
Technické údaje.....	67
Bezpečnostné pokyny	68
Význam bezpečnostných pokynov.....	68
Piktogramy a symboly.....	68
Všeobecné bezpečnostné upozornenia pre elektrické náradie.....	69
Bezpečnostné upozornenia pre nožnice na živý plot.....	71
Bezpečnostné upozornenia pre nožnice na trávu.....	72
Dodatočné bezpečnostné pokyny pre nožnice na trávu a kríky.....	72
Bezpečnostné pokyny pre prístroje so zabudovanými akumulátormi.....	73
Zostatkové riziká.....	73
Príprava	73
Ovládacie prvky.....	73
Nasunutie/výmena príslušenstva.....	73
Kontrola stavu nabitia akumulátora.....	74
Nabíjanie akumulátora.....	74
Prevádzka	74
Všeobecné pracovné pokyny.....	74
Pred prevádzkou.....	75
Zapnutie a vypnutie.....	75
Preprava	75
Čistenie, údržba a skladovanie	75
Čistenie.....	75
Údržba.....	76
Skladovanie.....	77
Vyhľadávanie chýb	77
Likvidácia/ochrana životného prostredia	78
Servis	78
Garancija.....	78
Opravný servis.....	79
Service-Center.....	79
Importér.....	79
Náhradné diely a príslušenstvo	80
Preklad originálneho vyhlásenia o zhode EÚ	80
Rozložený pohľad	187

Úvod

Srdečne vám blahoželáme ku kúpe vašich nových akumulátorových nožníc na trávu a kríky (v nasledujúcej časti nazývanej prístroj alebo elektrické náradie).

Rozhodli ste sa tým pre prístroj vysokej kvality. Tento prístroj bol počas výroby skontrolovaný vzhľadom na kvalitu a prešiel výstupnou kontrolou. To zaisťuje funkčnosť prístroja.

Môže sa stať, že sa budú v ojedinelých prípadoch nachádzať na prístroji alebo v ňom zvyšky mazív. Nejde o nedostatok alebo poruchu a nie je dôvod k znepokojeniu.



Návod na obsluhu je súčasťou tohto prístroja. Obsahuje dôležité pokyny pre bezpečnosť, používanie a likvidáciu. Starostlivo si prečítajte návod na obsluhu. Oboznámte sa s ovládacími dielmi a správnym používaním prístroja. Prístroj používajte iba, ako je opísané, a v uvedených oblastiach použitia. Návod na obsluhu si dobre uschovajte a pri odovzdávaní prístroja tretej osobe odovzdajte spolu s prístrojom aj všetky dokumenty.

Používanie na určený účel

Prístroj je určený výlučne na nasledujúce používanie:

- Strihanie a odstrihávanie tenkých výhonkov živých plotov, kríkov a okrasných kríkov
- Strihanie trávy po okrajoch a na malých plochách pre domácnosti

Prístroj je určený na používanie dospelými osobami. Mladiství starší ako 16 rokov môžu prístroj používať len pod dohľadom.

Je zakázané používať prístroj v daždi alebo vlhkom prostredí.

Každé iné používanie, ktoré nie je v tomto návode na obsluhu výslovne povolené, môže predstavovať vážne nebezpečenstvo pre používateľa a viesť k škodám na prístroji. Obsluhujúca osoba alebo používateľ je zodpovedný za zranenia iných ľudí alebo poškodenia ich majetku. Prístroj je určený na použitie pre domácich majstrov. Nie je koncipovaný na trvalé komerčné nasadenie. Pri komerčnom používaní záruka zaniká. Výrobca neručí za škody, ktoré vzniknú v dôsledku používania v rozpore s určením alebo nesprávnej obsluhy.

Rozsah dodávky/Prísľušenstvo

Vybalte prístroj a skontrolujte rozsah dodávky.

Obalový materiál riadne zlikvidujte.

- Aku nožnice na trávnik a živý plot
- Nôž nožnic na trávnu + Ochrana noža
- Nôž nožnic na kríky + Ochrana noža
- USB-C nabíjací kábel
- Preklad pôvodného návodu na použitie

Sieťová jednotka nie je súčasťou balenia.

Prehľad

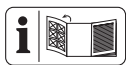

Obrázky prístroja nájdete na prednej a zadnej vyklápacej strane.

- 1 Hlava prístroja
- 2 indikácia stavu nabitia (LED)
- 3 Blokovanie zapnutia
- 4 Aretácia (Hlava prístroja)
- 5 držadlo
- 6 Nabíjacia zdierka
- 7 Bezpečnostný kľúč (bezpečnostná zástrčka)
- 8 zapínač/vypínač
- 9 Odblokovanie noža
- 10 Nôž nožnic na trávnu
- 11 Ochrana noža (Nôž nožnic na trávnu)
- 12 Nôž nožnic na kríky
- 13 Ochrana noža (Nôž nožnic na kríky)
- 14 USB-C nabíjací kábel

Obr C

- 15 Zástrčkové spojenie

Obr F

- 16 Spojka pohonu

Opis funkcie

Akumulátorové nožnice na trávnu a kríky majú dva vymeniteľné rezacie nástroje. Pri použití ako nožnice na kríky (nožnice na živý plot) sa ako rezací nástroj použije obojstranná nožová lišta. Záchytné zuby sú z bezpečnostných dôvodov z boku zaoblené a zoradené s odstupom, aby sa minimalizovalo nebezpečenstvo poranenia. Pri použití ako nožnice na trávnu sa ako rezací nástroj použije strihací nôž s viacerými zubmi.

Funkcia prvkov obsluhy je uvedená v nasledujúcich opisoch.

Technické údaje

Aku nožnice na trávnik a živý plot

PGSA 4 C4

Menovité napätie U 4 V \approx

Voľnoběžné otáčky n_0 1100 min⁻¹

Hmotnosť (bez akumulátora/bez noža)

..... $\approx 0,46$ kg

Hladina akustického výkonu (L_{WA})

– zaručená 77 dB

Vibrácie (a_H) (držadlo)

– Nôž nožnic na kríky 2,092 m/s²; $K=1,5$ m/s²

– Nôž nožnic na trávnu

..... 1,251 m/s²; $K=1,5$ m/s²

Nôž nožnic na kríky

Hmotnosť $\approx 0,18$ kg

– Dĺžka rezu 120 mm

– Priemer vetvy $\leq 7,9$ mm

Hladina akustického tlaku (L_{pA})

..... 66,6 dB; $K_{pA}=3$ dB

Hladina akustického výkonu (L_{WA})

– odmeraná 74,6 dB; $K_{WA}=2,21$ dB

Nôž nožnic na trávnu

Hmotnosť $\approx 0,14$ kg

– Šírka noža 80 mm

– Šírka kosenia 74,6 mm

Hladina akustického tlaku (L_{pA})

..... 66,9 dB; $K_{pA}=3$ dB

Hladina akustického výkonu (L_{WA})

– odmeraná 74,9 dB; $K_{WA}=2,10$ dB

Akumulátor Li-Ion

Počet článkov akumulátora 1

Kapacita C 2,0 Ah

Teplota ≤ 50 °C

– Nabíjanie 4–40 °C

– Prevádzka 4–50 °C

– Skladovanie 15–25 °C

**Sieťový zdroj WJG-Y130502200WU1/
WJB-Y130502200WU1**

Grizzly Tools GmbH & Co. KG

Stockstädter Straße 20

DE-63762 GroBostheim

HRA: 5468, Amtsgericht Aschaffenburg

Vstupné napätie 100-240 V \approx

Frekvencia vstupného striedavého prúdu

..... 50-60 Hz

Príkonn	25 W
Výstupné napätie	5 V =
Výstupný prúd	2200 mA
Výstupný výkon	11,0 W
Efektívnosť v prevádzke	83,4%
Účinnosť pri malej záťaži (10%)	80,6%
Príkonn pri nulovom zatažení	0,065 W
Trieda ochrany	II (dvojitá izolácia)
Druh ochrany	IPX0

Hodnoty hluku a vibrácií boli stanovené podľa noriem a ustanovení uvedených vo vyhlásení o zhode.

Uvedené celkové hodnoty vibrácií a uvedené hodnoty emisií hluku boli merané podľa normovaného skúšobného postupu a môžu sa použiť na porovnanie jedného elektrického náradia s druhým. Uvedené celkové hodnoty vibrácií a uvedené hodnoty emisií hluku sa môžu použiť tiež na predbežný odhad zatażenia.

VAROVANIE! Emisie vibrácií a hluku sa môžu počas skutočného používania elektrického náradia odlišovať od uvedených hodnôt, v závislosti od druhu a spôsobu, akým sa elektrické náradie používa. Zatažení spôsobené vibráciami sa pokúste udržať tak malé, ako je to možné. Príkladné opatrenie na zníženie zatażenia vibráciami je obmedzenie pracovného času. Pritom sa zohľadnia všetky podiely cyklu prevádzky (napríklad časy, kedy je elektrické náradie vypnuté a také, kedy je zapnuté, ale bez zatażenia).

Bezpečnostné pokyny

Tento odsek sa zaoberá základnými bezpečnostnými pokynmi pri používaní prístroja.

Význam bezpečnostných pokynov

NEBEZPEČENSTVO! Keď tento bezpečnostný pokyn nebudete dodržiavať, nastane úraz. Následkom je ťažké telesné poranenie alebo smrť.

VAROVANIE! Keď tento bezpečnostný pokyn nebudete dodržiavať, môže nastať úraz. Následkom je možné telesné poranenie alebo smrť.

OPATRNE! Keď tento bezpečnostný pokyn nebudete dodržiavať, nastane úraz. Následkom je možné ľahké alebo stredne ťažké telesné poranenie.

UPOZORNENIE! Keď tento bezpečnostný pokyn nebudete dodržiavať, nastane úraz. Následkom sú možné vecné škody.

Piktogramy a symboly

Piktogramy na prístroji



Pozor!



Prečítajte si návod na obsluhu



Používajte chrániče sluchu



Používajte chrániče očí



Nebezpečenstvo – ruky držte mimo dosahu noža



Pozor! Dobež rezacieho nástroja



Je zakázané používať prístroj v daždi alebo vlhkom prostredí.



Zaručená hladina akustického výkonu L_{WA} v dB.



Pri strihaní dávajte pozor na to, aby sa do nožov nedostali žiadne predmety ako drôt, kovové diely, kamene atď.



Odoberateľná napájacia jednotka



Prístroj so zabudovaným akumulátorom neodhadzujte do domového odpadu.

Piktogramy na akumulátore



Akumulátory nepatria do domového odpadu.



Akumulátory odovzdajte na zberném mieste starých batérií, kde sa ekologicky znovu zhodnotia.

Piktogramy na sieťovom zdroji



Prečítajte si návod na obsluhu



Vhodný len na používanie v miestnostiach.



Trieda ochrany II dvojité izolácia



Elektrické prístroje nepatria do domového odpadu.



Polarita

Piktogramy v návode na obsluhu



Používajte ochranné rukavice



Stlačiť



Skôr než elektrické náradie odložíte, počkajte, kým sa nezastaví.



Nepoužívajte žiadne čistiace prostriedky, resp. rozpúšťadlá.



Na prístroj nikdy nestriekajte vodu.

Všeobecné bezpečnostní upozornění pro elektrické nářadí

▲ VAROVANIE! Prečítajte si všetky bezpečnostné upozornenia, pokyny, špecifikácie a pozrite si ilustrácie dodané s týmto elektrickým náradím. Nedodržanie ktoréhokoľvek z pokynov uvedených nižšie môže mať za následok úraz elektrickým prúdom,

požiar a/alebo ťažké poranenie. Tieto upozornenia a pokyny starostlivo uschovajte na budúce použitie.

Pojem „elektrické náradie“ používaný v nasledujúcom texte sa vzťahuje na elektrické náradie napájané zo siete (s prírodným káblom) a na elektrické náradie napájané akumulátorom (bez prírodného kábla).

1. BEZPEČNOSŤ NA PRACOVISKU

- Pracovisko vždy udržiavajte čisté a dobre osvetlené.** Ak je na pracovisku neporiadok a je neosvetlené, môžu vzniknúť pracovné úrazy.
- Nepoužívajte elektrické náradie vo vášňom prostredí, napr. tam, kde sa nachádzajú horľavé kvapaliny, plyny alebo prach.** Elektrické náradie vytvára iskry, ktoré by mohli zapáliť prach alebo výpary.
- Nedovoľte deťom a iným nepovolánym osobám priblížiť sa k vám, keď používate elektrické náradie.** Ak by ste sa nesústredili, môžete stratiť kontrolu nad náradím.

2. ELEKTRICKÁ BEZPEČNOSŤ

- Zástrčka na prírodnom kábli elektrického náradia sa musí zapojiť do zodpovedajúcej zásuvky. Zástrčku nijakým spôsobom neupravujte. S uzemneným elektrickým náradím nepoužívajte žiadne zástrčkové adaptéry.** Neupravované zástrčky a vhodné zásuvky znižujú riziko úrazu elektrickým prúdom.
- Vyhýbajte sa telesnému kontaktu s uzemnenými povrchmi, ako sú potrubia, vykurovacie telesá, sporáky a chladničky.** Ak je vaše telo uzemnené, hrozí zvýšené riziko úrazu elektrickým prúdom.
- Nevystavujte elektrické náradie dažďu ani vlhkosti.** Vniknutie vody do elektrického náradia zvyšuje riziko úrazu elektrickým prúdom.
- Nepoužívajte prírodný kábel na iné než určené účely. Prírodný kábel nikdy nepoužívajte na nosenie elektrického náradia, elektrické náradie zaň neťahajte ani ho zaň nevyberajte zo zásuvky. Prírodný kábel udržiavajte mimo dosahu tepla, oleja, ostrých hrán alebo pohyblivých častí.** Poškodené alebo zamotané prírodné káble zvyšujú riziko úrazu elektrickým prúdom.

- e) **Keď pracujete s elektrickým náradím vonku, použite predlžovací kábel vhodný do vonkajšieho prostredia.** Použitie predlžovacieho kábla do vonkajšieho prostredia znižuje riziko úrazu elektrickým prúdom.
- f) **Ak s elektrickým náradím musíte pracovať vo vlhkom prostredí, použite napájanie chránené prúdovým chráničom (RCD).** Použitie prúdového chrániča znižuje riziko úrazu elektrickým prúdom.
- ### 3. BEZPEČNOSŤ OSÔB
- a) **Sústredte sa na to, čo robíte, a s elektrickým náradím pracujte uvážlivo. Elektrické náradie nepoužívajte, keď pociťujete únavu, ste pod vplyvom drog, alkoholu alebo liekov.** Aj krátka nepozornosť pri používaní elektrického náradia môže zapríčiniť vážne zranenie.
- b) **Používajte osobné ochranné prostriedky. Vždy používajte ochranné okuliare.** Používanie ochranných prostriedkov, ako je maska proti prachu, protišmyková bezpečnostná obuv, prilba alebo chrániče sluchu, v závislosti od príslušných podmienok, znižuje riziko zranenia.
- c) **Zabráňte neúmyselnému zapnutiu elektrického zariadenia. Pred pripojením elektrického náradia k napájaniu a/alebo vložení akumulátora, zdvíhaním alebo prenášaním elektrického náradia dbajte na to, aby bol spínač vo vypnutej polohe.** Ak prenášate elektrické náradie a máte prst na spínači alebo privediete energiu do elektrického náradia, ktoré má zapnutý spínač, môže to spôsobiť nehodu.
- d) **Pred zapnutím elektrického náradia odstráňte nastavovací nástroj alebo kľúč na skrutky.** Kľúč alebo nastavovací nástroj pripravený k otáčajúcej sa časti elektrického náradia môže spôsobiť zranenie.
- e) **Nenačahujte sa. Vždy stojte pevne a udržiavajte rovnováhu.** Elektrické náradie tak budete mať v nepredvídaných situáciách lepšie pod kontrolou.
- f) **Majte oblečený vhodný odev. Nenoste voľné oblečenie ani šperky. Vlasmi ani odevom sa nepribližujte k pohyblivým častiam.** Pohyblivé časti by mohli zachytiť voľné oblečenie, šperky alebo dlhé vlasy.
- g) **Ak je k elektrickému náradíu možné pripojiť zariadenia na odsávanie a zachytávanie prachu, pripojte ich a dbajte na ich správne používanie.** Používanie zachytávania prachu znižuje nebezpečenstvo, ktoré so sebou prach prináša.
- h) **Hoci elektrické náradie často používate, a tak ho dobre poznáte, dávajte si stále pozor a neprehiadajte zásady bezpečného používania elektrického náradia.** Nedbalosť môže viesť v zlomku sekundy k vážnym zraneniam.
- ### 4. POUŽÍVANIE A STAROSTLIVOSŤ O ELEKTRICKÉ NÁRADIE
- a) **Elektrické náradie nepreťažujte. Používajte elektrické náradie vhodné na daný typ práce.** Vďaka použitiu vhodného elektrického náradia v súlade s účelom, na ktorý bolo vyrobené, sa vám bude pracovať lepšie a práca bude bezpečnejšia.
- b) **Elektrické náradie nepoužívajte, ak sa spínačom nedá zapnúť a vypnúť.** Elektrické náradie, ktoré sa pomocou spínača nedá ovládať, nie je bezpečné a musíte ho dať opraviť.
- c) **Skôr, ako budete elektrické náradie nastavovať, meniť jeho príslušenstvo alebo ho odložíte, vytiahnite zástrčku z napájania a/alebo z neho vysuňte akumulátor, ak je to možné.** Takéto preventívne opatrenia znižujú riziko neúmyselného zapnutia elektrického náradia.
- d) **Ak elektrické náradie nepoužívate, odložte ho mimo dosahu detí a nedovoľte osobám, ktoré ho nevedia používať alebo nie sú oboznámené s týmito pokynmi, elektrické náradie používať.** Elektrické náradie je nebezpečné, ak ho používajú neskúsené osoby.
- e) **Elektrické náradie a príslušenstvo udržiavajte v dobrom stave. Skontrolujte, či nie sú pohyblivé časti v nesprávnej polohe alebo zaseknuté, či nie sú niektoré časti poškodené alebo či niečo nebráni chodu elektrického náradia. Ak je elektrické náradie poškodené, nepoužívajte ho, kým nebude opravené.** Veľa nehôd je spôsobených nedostatočnou údržbou elektrického náradia.
- f) **Rezné nástroje udržiavajte ostré a čisté.** Keď sa rezné nástroje dobre udržiavajú a majú ostré rezné hrany, je menšia

pravdepodobnosť, že sa zaseknú, a ľahšie sa s nimi pracuje.

- g) **Elektrické náradie, príslušenstvo, vložené nástroje atď. používajte podľa týchto pokynov. Pri používaní zohľadnite pracovné podmienky a vykonávanú prácu.** Používanie elektrického náradia na inú prácu, než na ktorú sú určené, môže viesť k nebezpečným situáciám.
 - h) **Rukováti a úchopové plochy udržiavajte suché a čisté. Dbajte na to, aby neboli znečistené olejom alebo plastickým mazivom.** Šmyklivé rukováti a úchopové plochy neumožňujú bezpečnú manipuláciu a ovládanie náradia v neočakávaných situáciách.
5. **POUŽÍVANIE A STAROSTLIVOSŤ O AKUMULÁTOROVÉ NÁRADIE**
- a) **Dobíjajte len s nabíjačkou, ktorú odporúča výrobca.** Keď sa nabíjačka, ktorá je vhodná pre jeden typ akumulátora, použije na iný akumulátor, môže hroziť nebezpečenstvo požiaru.
 - b) **Elektrické náradie používajte len s akumulátormi, ktoré sú preň určené.** Pri použití iných akumulátorov môže hroziť nebezpečenstvo zranenia alebo požiaru.
 - c) **Keď akumulátor nepoužívate, majte ho mimo iných kovových predmetov, ako sú spinky na papier, mince, kľúče, klince, skrutky alebo iné malé kovové predmety, ktoré by mohli premostiť svorky akumulátora.** Premostenie svoriek akumulátora môže spôsobiť popáleniny alebo požiar.
 - d) **Z akumulátora môže pri nesprávnom používaní vytekať kvapalina. Vyhybajte sa kontaktu s touto kvapalinou. Po náhodnom kontakte opláchnite postihnuté miesto vodou. Ak sa dostane kvapalina z akumulátora do očí, vyhľadajte aj lekársku pomoc.** Kvapalina z akumulátora môže spôsobiť podráždenie pokožky alebo popáleniny.
 - e) **Nepoužívajte akumulátor alebo náradie, ktoré je poškodené alebo upravované.** Poškodené alebo upravované akumulátory môžu byť nepredvídateľné, čo môže viesť k vzniku požiaru, výbuchu alebo zraneniu.
 - f) **Akumulátor ani náradie nevystavujte pôsobeniu ohňa ani vysokým teplotám.** Vystavenie pôsobeniu ohňa alebo

teploty nad 130 °C môže spôsobiť výbuch.

- g) **Dodržujte všetky pokyny na nabíjanie a akumulátor ani nástroj nenabíjajte mimo teplotného rozsahu uvedeného v pokynoch.** Nesprávne nabíjanie alebo nabíjanie pri teplotách mimo stanoveného rozsahu môže akumulátor poškodiť alebo zvýšiť riziko požiaru.
6. **SERVIS**
- a) **Elektrické náradie si dajte opraviť len kvalifikovanému opravárovi, ktorý používa len originálne náhradné diely.** Vďaka tomu bude elektrické náradie aj naďalej bezpečné.
 - b) **Poškodené akumulátory nikdy neopravujte.** Akumulátory môže opravovať len výrobca alebo autorizovaný servis.

Bezpečnostné upozornenia pre nožnice na živý plot

- a) **Nožnice na živý plot nepoužívajte za zlých poveternostných podmienok, najmä ak hrozí nebezpečenstvo blesku.** Znižuje sa tým riziko zasiahnutia bleskom.
- b) **Všetky napájacie káble a káble držte mimo oblasti rezu.** Napájacie káble alebo káble môžu byť skryté v živých plochách alebo kríkoch a čepeľ ich môže náhodne prerezať.
- c) **Noste ochranu sluchu.** Vhodné ochranné vybavenie zníži riziko straty sluchu.
- d) **Nožnice na živý plot držte iba za izolované rukoväte, pretože čepeľ sa môže dostať do kontaktu so skrytým vedením alebo vlastným káblom.** Čepele, ktoré sa dostanú do kontaktu so „živým“ drôtom, môžu spôsobiť, že nechránené kovové časti nožnic na živý plot budú „živé“ a operátorovi môžu spôsobiť úraz elektrickým prúdom.
- e) **Všetky časti tela držte ďalej od čepele. Neodstraňujte rezaný materiál ani nedržte rezaný materiál, keď sa čepele pohybujú.** Čepele sa pohybujú aj po vypnutí vypínača. Chvilka nepozornosti pri práci s nožnicami na živý plot môže viesť k vážnemu zraneniu osôb.
- f) **Pri odstraňovaní zaseknutého materiálu alebo pri údržbe nožnic na živý plot sa uistite, že sú všetky vypínače vypnuté a blokovanie je v polohe zablokovania.** Neočakávané spustenie nožnic

na živý plot pri odstraňovaní zaseknutého materiálu alebo pri servise môže viesť k vážnemu zraneniu osôb.

- g. **Nožnice na živý plot prenášajte za rukoväť so zastavenou čepelou a dávajte pozor, aby ste nestlačili akýkoľvek vypínač.** Správne prenášanie nožnic na živý plot zníži riziko neúmyselného spustenia a následného zranenia osôb čepelami.
- h. **Pri preprave alebo skladovaní nožnic na živý plot vždy používajte kryt čepele.** Správna manipulácia s nožnicami na živý plot zníži riziko zranenia osôb čepelami.

Bezpečnostné upozornenia pre nožnice na trávnu

- a. **Nožnice na trávnu nepoužívajte pri zlých poveternostných podmienkach, najmä ak hrozí, že sa bude blýskať.** Znižuje sa tým riziko zasiahnutia bleskom.
- b. **Všetky napájacie káble a káble držte mimo oblasti rezu.** Napájacie káble alebo káble môže čepeľ náhodne prerezať.
- c. **Noste ochranu sluchu.** Vhodné ochranné vybavenie zníži riziko straty sluchu.
- d. **Nožnice na trávnu držte iba za izolované rukoväte, pretože čepeľ sa môže dostať do kontaktu so skrytým vedením alebo vlastným káblom.** Čepele, ktoré sa dostanú do kontaktu s káblom pod napätím, môžu spôsobiť, že sa pod napätie dostanú aj nechránené kovové časti nožnic na trávnu, čo môže operátorovi spôsobiť úraz elektrickým prúdom.
- e. **Všetky časti tela držte ďalej od čepele. Neodstraňujte rezaný materiál ani nedržte rezaný materiál, keď sa čepele pohybujú.** Čepele sa pohybujú aj po vypnutí vypínača. Chvilka nepozornosti pri práci s nožnicami na trávnu môže viesť k vážnemu zraneniu osôb.
- f. **Pri odstraňovaní zaseknutého materiálu alebo pri údržbe nožnic na trávnu sa uistite, že sú všetky vypínače vypnuté a blokovanie je v polohe zablokovania.** Neočakávané spustenie nožnic na trávnu pri odstraňovaní zaseknutého materiálu alebo pri servise môže viesť k vážnemu zraneniu osôb.
- g. **Nožnice na trávnu prenášajte za rukoväť so zastavenou čepelou a dávajte pozor, aby ste nestlačili žiaden vypínač.** Správne prenášanie nožnic na trávnu zníži

riziko neúmyselného spustenia a následného zranenia osôb čepelami.

- h. **Pri preprave alebo skladovaní vždy na nožnice na trávnu nasadte kryt čepele.** Správna manipulácia s nožnicami na trávnu zníži riziko zranenia osôb čepelami.

Dodatočné bezpečnostné pokyny pre nožnice na trávnu a kríky

- Pre vlastnú bezpečnosť noste osobné ochranné prostriedky:



- Používajte chrániče očí
- Používajte chrániče sluchu
- Používajte ochranné rukavice
- Noste vhodný pracovný odev, pevnú obuv s protišmykovou podrážkou a robustné, dlhé nohavice.
- Nenoste dlhé oblečenie alebo ozdoby, ktoré sa môžu zachytiť pohybujúcimi sa dielmi.
- Prístroj nepoužívajte, keď chodíte bosý alebo nosíte otvorené sandále.
- Prístroj je určený na používanie dospelými osobami. Mladiství starší ako 16 rokov môžu prístroj používať len pod dohľadom.
- **Prístroj je určený na kosenie trávy a strihanie živých plotov. Prístrojom ne-rezajte konáre, tvrdé drevo ani iné predmety.** Prístroj by sa mohol poškodiť.
- **Prístroj držte správne, napr. obidvomi rukami za držadlá, keď sú k dispozícii dve držadlá.** Strata kontroly nad prístrojom môže spôsobiť úrazy.
- **Pri práci s prístrojom noste vhodný odev a pracovné rukavice. Prístroj nechytajte ani nezdvíhajte za rezací nôž.** Kontakt s rezacím nožom by mohol spôsobiť poranenia.
- **Prístroj nepoužívajte v blízkosti zápalných kvapalín alebo plynov.** Pri skrate je nebezpečenstvo požiaru a výbuchu.
- Pred spustením prístroja sa vždy uistite, že je prístroj správne v jednej zo zadaných pracovných polôh.
- **Nože treba nechať pravidelne kontrolovať vzhľadom na opotrebenie a obrusovať.** Tupé nože preťažujú prístroj. Na takto vzniknuté škody sa nevzťahuje záruka.
- Prístroj vypnite a vyberte akumulátor. Uistite sa, či sa úplne zastavili všetky pohyblivé diely

- vždy, keď opustíte prístroj
- pred uvoľnením alebo odstránením blokovania
- predtým než prístroj skontrolujete, vyčistíte alebo budete na ňom vykonávať prácu
- V prípade, že sa rezacie zariadenie dotkne cudzieho predmetu alebo prístroj začne neobvyčajne silne vibrovať, je potrebná okamžitá kontrola:
 - prekontrolujte, či sa niektoré diely neuvolnili, a pevne ich utiahnite
 - vyhľadajte poškodenia
 - vymeňte poškodené diely za rovnocenné alebo nechajte prístroj opraviť.
- **Nepokúšajte a opravovať prístroj sami, iba vtedy áno, ak máte na to vzdelanie. Všetky práce, ktoré nie sú uvedené v tomto návode na obsluhu, smú byť vykonávané len našim servisným centrom.** Mnoho úrazov zapríčinili nesprávne udržiavané prístroje.
- **Používajte len príslušenstvo, ktoré odporúča spoločnosť PARKSIDE.** Nevhodné príslušenstvo môže spôsobiť úraz elektrickým prúdom alebo požiar.

Bezpečnostné pokyny pre prístroje so zabudovanými akumulátormi

- **Nevystavujte prístroj dlhší čas silnému slnečnému žiareniu. Nedávajte prístroj na radiátory.** Teplo akumulátoru škodí. Hrozí nebezpečenstvo vybuchnutia.
- **Zohriaty prístroj nechajte pred nabíjaním vychladnúť.**
- **Prístroj neotvárajte.** Zabráňte mechanickému poškodeniu akumulátora. Hrozí nebezpečenstvo skratu. Môžu uniknúť výpary, ktoré dráždia dýchacie cesty. Zabezpečte prísun čerstvého vzduchu. V prípade ťažkostí vyhľadajte lekársku pomoc.
- Prístroj nepoužívajte bez nabíjania. Nepoužívajte predlžovací kábel. Sieťový zdroj sa smie používať iba v uzatvorených miestnostiach. Vniknutie vody zvyšuje riziko zásahu elektrickým prúdom.

Zostatkové riziká

Aj keď tento prístroj obsluhujete podľa predpisov, vždy zostávajú zvyškové riziká. V súvislosti s konštrukciou a vyhotovením tohto

prístroja môžu vzniknúť nasledujúce nebezpečenstvá:

- Poškodenia očí, ak sa nenosí vhodná ochrana očí.
- Poškodenia sluchu, ak sa nenosí vhodná ochrana sluchu.
- Poškodenia zdravia, ktoré sú spôsobené vibráciami na rameno-ruku, ak sa prístroj používa dlhší čas alebo sa riadne nepoužíva a nevykonáva sa na ňom riadna údržba.
- Rezné poranenia

⚠ VAROVANIE! V dôsledku elektromagnetického poľa sa vytvorí nebezpečenstvo, zatiaľ čo je prístroj v prevádzke. Toto pole môže za určitých okolností ovplyvniť aktívne alebo pasívne lekárske implantáty. Aby sa znížilo nebezpečenstvo ťažkých alebo smrteľných zranení, odporúčame osobám s lekáskymi implantátmi, aby sa skôr než začnú prístroj obsluhovať, poradili so svojim lekárom a výrobcom lekárskeho implantátu.

Príprava

Ovládacie prvky

Pred prvou prevádzkou prístroja spoznajte ovládače.

- **Blokovanie zapnutia (3)**
 - Blokovanie zapnutia bráni neúmyselnému zapnutiu prístroja.
 - Odblokovanie: posunúť smerom dopredu
- **zapínač/vypínač (8)**
 - Zapnutie: Stlačiť
 - Vypnutie: Pustiť
- **Aretácia, Hlava prístroja (4)**

Pre pohodlné rezanie hrán môžete hlavu prístroja (1) otočiť (3 polohy / +90°, 0°, -90°).

Postup (Obr D)

 - Stlačte aretáciu (4) a otočte hlavu prístroja (1) do požadovanej polohy.
 - Uvoľnite aretáciu (4), aby hlava prístroja (1) zapadla.

Nasunutie/výmena príslušenstva

⚠ OPATRNE! Dávajte pozor na to, aby ste pred nasunutím alebo výmenou príslušenstva vypli prístroj a vytiahli bezpečnostný

klúč (7), aby sa zabránilo ohrozeniam a poraneniam.

Nasunutie príslušenstva

Postup (Obr C)

1. Nasadte nôž nožníc na trávnu (10) alebo kríky (12) na zástrčkové spojenie (15) na spodnej strane hlavy prístroja (1).
2. Uvoľníte obdivy uvoľňovacie tlačidlá noža (9) vpravo a vľavo na príslušenstve.
3. Uvoľňovacie tlačidlá noža (9) pustíte, keď príslušenstvo dosadá lícujuco na hlavu prístroja (1).
4. Príslušenstvo potiahnite, aby ste skontrolovali, či dobre drží.

Odobratie príslušenstva

Postup (Obr C)

1. Uvoľníte obdivy uvoľňovacie tlačidlá noža (9) vpravo a vľavo na príslušenstve.
2. Príslušenstvo odoberte.

Kontrola stavu nabitia akumulátora

- Akumulátor dobíjajte len vtedy, keď prístroj beží veľmi pomaly alebo bliká zelená LED dióda na indikácii stavu nabitia (2).
- Zelená LED dióda bliká pri zvyškovej kapacite 30 %.

Nabíjanie akumulátora

⚠ OPATRNE! Nebezpečenstvo poranenia v dôsledku unikajúceho roztoku elektrolytu. Akumulátor nevystavujte extrémnym podmienkam, ako sú teplo a nárazy. Pri kontakte s očami a pokožkou vypláchnite zasiahnuté miesta vodou alebo neutralizačnou kvapalinou a vyhľadajte lekársku pomoc.

⚠ VAROVANIE! Nebezpečenstvo poranenia v dôsledku zásahu elektrickým prúdom. Akumulátor nabíjajte len v suchých priestoroch. **UPOZORNENIE!** Prístroj nabíjajte iba so sieťovým zdrojom (*Náhradné diely a príslušenstvo*, S. 80) dostupným u nás.

Upozornenia

- Prístroj napájajte iba s malým napätím SELV (Safety Extra Low Voltage/bezpečné malé napätie) podľa označenia na ňom.
- Akumulátor pred prvým použitím nabite.
- Dodržiavajte platné bezpečnostné upozornenia, ako aj ustanovenia a pokyny na ochranu životného prostredia.
- Na chyby, ktoré vyplývajú z neodbornej manipulácie, sa záruka nevzťahuje.

Predpoklady

- Sieťový zdroj (nie je súčasťou dodávky)
- USB-C nabíjací kábel (14)

Postup (Obr A)

1. Vložte bezpečnostný klúč (7).
2. Pripojte USB-C nabíjací kábel (14) k sieťovému zdroju.
3. USB nabíjací kábel (14) zapojte do nabíjacej zdieľky (6) prístroja.
4. Sieťový zdroj zapojte do zásuvky.

Indikátor stavu nabitia (2) svieti:

- **červená:** Prístroj sa nabíja
- **zelená:** Nabíjanie je ukončené

Odporúčaný čas nabíjania je cca 1 hodina. Tento čas nabíjania sa dosiahne iba pri použití sieťového adaptéra.

Doba nabíjania je okrem iného ovplyvnená faktormi, ako je teplota prostredia a akumulátora a tiež použitého sieťového napätia, a môže sa preto príp. líšiť od uvedených hodnôt.

5. Po nabíjaní najskôr vytiahnite zástrčku sieťového zdroja zo zásuvky. Následne odstráňte USB nabíjací kábel (14) z prístroja.

Prístroj nepoužívajte bez nabíjania. Nepoužívajte predžováci kábel. Sieťový zdroj sa smie používať iba v uzatvorených miestnostiach. Vniknutie vody zvyšuje riziko zásahu elektrickým prúdom.

Prevádzka

Všeobecné pracovné pokyny

⚠ VAROVANIE! Nebezpečenstvo poranenia! Dodržiavajte nasledujúce pokyny.

- Pri práci s prístrojom nosťte vždy pevnú obuv, dlhé nohavice, chrániče sluchu, pracovné rukavice a ochranné okuliare.
- Prístroj je určený výhradne na prácu, pri ktorej stojíte na zemi, nie na rebríku alebo inom nestabilnom povrchu.
- Dodržiavajte pokyny na údržbu a čistenie prístroja.
- V prípade zablokovania noža nožníc na trávnu a kríky (10)/(12) pevnými predmetmi okamžite prístroj vypnite a vyberte akumulátor. Až potom odstráňte predmet.
- Používajte iba ostré nože, aby ste dosiahli dobrý rezný výkon a šetrili prístroj a akumulátor.

- Mierné ryhy na ostriach môžete vyhladiť sami. Urobíte to tak, že po ostří prejdete osličkou. Iba s ostrými nožmi sa dá dosiahnuť dobrý výsledok rezania.
- Počas práce prístroj príliš nezaťažujte, aby nedošlo k zastaveniu.
- Ak sa vypínač poškodí, s prístrojom sa nesmie pracovať.

Práca s nožnicami na trávnu

- Tráva sa strihá najlepšie vtedy, keď je suchá a nie je príliš vysoká.

Práca s nožnicami na kríky (nožnicami na živý plot)

- Prístroj pohybujte rovnomerne dopredu alebo v tvare oblúka sem a tam.
- Obojstranný nôž nožnic na kríky (12) umožňuje rezanie v oboch smeroch alebo kyvadlovým pohybom zo strany na stranu.

Pred prevádzkou

Pred prevádzkou vykonajte nasledujúce kroky. Tým sa zabezpečí dlhá a spoľahlivá životnosť.

- **UPOZORNENIE!** Poškodenie noža nožnic na trávnu a kríky (10)/(12). Pri rezaní dávajte pozor na to, aby ste sa nedotkli žiadnych predmetov, napr. kameňov, drôtených plotov alebo podpier na rastliny.
- Pred každým použitím skontrolujte, či prístroj nemá zjavné nedostatky ako uvoľnené, opotrebované alebo poškodené diely. Skontrolujte pevné utiahnutie skrutiek noža nožnic na trávnu a kríky (10)/(12).
- Nerežte s tupým alebo opotrebovaným nožom nožnic na trávnu a kríky (10)/(12), aby ste nepreťažili motor a prevodovku prístroja.

Zapnutie a vypnutie

Upozornenia

- Spínač zap/vyp (8) a blokovanie zapnutia (3) sa nesmú aretovať.

Zapnutie (Obr B)

⚠ OPATRNE! Poranenie osôb alebo poškodenie prístroja! Dbajte na bezpečnú polohu a prístroj držte pevne jednou rukou vzdialený od tela.

1. Uistite sa, že nasledujúce pohyblivé časti zapadli:
 - Aretácia (4) otočnej hlavy prístroja (1)
2. Odstráňte ochranu noža (11)/(13).

3. Vložte bezpečnostný kľúč (7).
4. Prístroj držte vždy za držadlo (5).
5. **UPOZORNENIE!** Pred zapnutím dbajte na to, aby sa prístroj nedotýkal žiadnych predmetov.
Na zapnutie podržte blokovanie zapnutia (3) stlačené a súčasne stlačte spínač zap/vyp (8).
Potom blokovanie zapnutia (3) uvoľnite. Prístroj beží maximálnou rýchlosťou.

Vypnutie (Obr B)

1. Uvoľnite spínač zap/vyp (8).
2. Skôr než elektrické náradie odložíte, počkajte, kým sa nezastaví.

Preprava

Upozornenia

- Skontrolujte, či sa úplne zastavili všetky pohyblivé diely.
- Nôž nožnic na trávnu a kríky prepravujte vždy s ochranou noža (11)/(13).
- Prístroj noste vždy za držadlo (5).

Čistenie, údržba a skladovanie

⚠ VAROVANIE! Nebezpečenstvo poranenia v dôsledku neúmyselne spusteného prístroja. Pri údržbe a čistení dbajte na svoju bezpečnosť. Dbajte na to, aby bol bezpečnostný kľúč (7) pred všetkými prácami na prístroji vytiahnutý.

⚠ OPATRNE! Rezné poranenia! Keď manipulujete s nožmi, používajte rukavice odolné proti prerezaniu.

Údržbárske a opravárske práce, ktoré nie sú opísané v tomto návode, nechajte vykonať nášmu servisnému centru. Používajte len originálne náhradné diely.

Čistenie

(Obr E)

⚠ VAROVANIE! Zásah elektrickým prúdom! Prístroj nikdy nestriekajte vodou.

UPOZORNENIE! Nebezpečenstvo poškodenia. Chemické látky môžu pôsobiť na plastové diely prístroja. Nepoužívajte žiadne čistiace prostriedky, resp. rozpúšťadlá.

- Vetráciu štrbinu, kryt motora a držadlá prístroja udržiavajte čisté. Na tento účel použite vlhkú utierku alebo kefu.

Čistenie a údržba nožov

Potrebné náradie a pomocné prostriedky (nie je súčasťou dodávky)

- Handra
- Ošetrojúci olejový sprej

Ošetrovanie po každom použití

- Odstráňte pevne usadený zelený odpad.
- Nôž nožníc na trávu a kríky (10)/(12) vyčistite naolejovanou handrou.
- Nôž nožníc na trávu a kríky (10)/(12) ošetríte ošetrovacím olejovým sprejom.

Údržba

- Pred každým použitím skontrolujte prístroj vzhľadom na viditeľné nedostatky ako uvoľnené, opotrebované alebo poškodené diely. Skontrolujte pevné utiahnutie skrutiek na noži nožníc na trávu a kríky (10)/(12).
- Skontrolujte kryty a ochranné zariadenia vzhľadom na poškodenia a správne osadenie. V prípade potreby ich vymeňte.
- Mierne ryhy na ostriach môžete opatrne vyhladiť sami. Urobíte to tak, že po ostrí prejdete osličkou.
- Tupé nože v prípade potreby naostríte (pozri *Ostrenie nožov*, S. 76). Ak sú nože tupé alebo majú väčšie ryhy, môže dôjsť k zablokovaniu reznej mechaniky. Iba ostré nože prinášajú dobrý výsledok rezania.

• .

Ostrenie nožov

Upozornenia

- Skontrolujte reznú hranu. V prípade viditeľných škrabancov, priehlbín alebo tupých ostří má zmysel prebrúsenie. Rezacie nože nesmú nabiehať do modra – to upozorňuje na prehriatie.
- Uhol ostrenia - Nôž nožníc na trávu
 - Horný nôž: 35°
 - Dolný nôž: 45°
- Uhol ostrenia - Nôž nožníc na kríky
 - Horný nôž: 45°
- Vyberte príslušenstvo (pozri *Nasunutie/výmena príslušenstva*, S. 73).
- Odstráňte zvyšky z rezania a špinu z nožov.

- Pri ostrení nožov používajte protišmykovú podložku, aby bolo možné zaručiť bezpečnú prácu.

Potrebné náradie a pomocné prostriedky (nie je súčasťou dodávky)

- Ihlový pilník/Plochý pilník
 - Zrnitosť: ≈200
- Handra
- Ošetrojúci olejový sprej

Nôž nožníc na kríky

Upozornenia

- Čez spojku pohonu (16) sa môžu rezacie nože presunúť do vhodnej polohy.

Postup (Obr F)

1. Nože noža na rezanie kríkov (12) umiestnite tak, aby boli reznú hranu dobre prístupné.
2. Každú reznú hranu horného rezacieho noža naostríte pilníkom v smere dopredu – pritom dbajte na uhol ostrenia (pozri *Ostrenie nožov*, S. 76). Založte pilník v správnom uhle a vedte ho jemne k reznej hrane (2 – 3 ťahy väčšinou postačujú). Dôležité: pokojná a rovnomerná práca. **UPOZORNENIE!** Ostrí sa iba pohyblivý horný nôž so šikmým povrchom. Spodný nepohyblivý nôž sa neostrí.
3. Vzniknuté jemné triesky po pilovaní odstráňte vlhkou utierkou.
4. Nože nastriekajte z oboch strán ošetrovacím olejovým sprejom.
5. Nasuňte príslušenstvo a zapnite prístroj na cca 5 sekúnd, aby sa rovnomerne rozdelil olej na noži a aby bola zaručená spoľahlivá antikoročná ochrana.

Nôž nožníc na trávu

Upozornenia

- Čez spojku pohonu (16) sa môžu rezacie nože presunúť do vhodnej polohy.

Postup (Obr F)

1. Horný rezací nôž noža nožníc na kríky (10) presuňte úplne do smeru, aby bola vždy jedna strana rezných hrán dobre prístupná.
2. Reznú hranu horného rezacieho noža naostríte pilníkom v smere dopredu – dbajte na uhol ostrenia (pozri *Ostrenie nožov*, S. 76). Založte pilník v správnom uhle a vedte ho jemne k reznej hrane (2 – 3 ťahy väčšinou postačujú). Dôležité: pokojná a rovnomerná práca.

3. Horný rezací nôž presuňte úplne do druhého smeru, aby bola vždy iná strana rezných hrán dobre prístupná.
 4. Teraz naostríte zvyšné rezné hrany horného rezacieho noža.
 5. Otočte nôž a spracujte zvyšné rezné hrany tým istým spôsobom.
 6. Vzniknuté jemné triesky po pilovaní odstráňte vlhkou utierkou.
 7. Nože nastriekajte z oboch strán ošetrovujúcim olejovým sprejom.
 8. Nasuňte príslušenstvo a zapnite prístroj na cca 5 sekúnd, aby sa rovnomerne rozdelil olej na noži a aby bola zaručená spoľahlivá antikoročná ochrana.
- chránené pred prachom
 - mimo dosahu detí
 - s ochranou noža (11)/(13) na noži nožnic na trávu a kríky (10)/(12)
 - Ochrana noža je dôležitým bezpečnostným zariadením. Ak je ochrana noža poškodená, nepoužívajte ju a okamžite ju vymeňte.
 - Teplota skladovania akumulátora a prístroja je medzi 15–25 °C. Počas skladovania zabráňte extrémnemu chladu alebo extrémnemu teplu. Inak môže akumulátor stratiť výkon alebo sa môže poškodiť.
 - Akumulátor skladujte len v čiastočne nabitom stave. Počas dlhšieho skladovania má byť stav nabitia 40 – 60 %.
 - Počas dlhodobého skladovania kontrolujte stav nabitia akumulátora približne každé 3 mesiace. V prípade potreby akumulátor nabite.

Skladovanie

Prístroj a príslušenstvo skladujte vždy:

- v čistote
- v suchu

Vyhľadávanie chýb

Nasledujúca tabuľka vám pomôže odstrániť malé poruchy:

Problém	Možná príčina	Odstránenie poruchy
Prístroj sa nespustí	Vybitý akumulátor	Nabite akumulátor (pozri <i>Nabíjanie akumulátora</i> , S. 74)
	Bezpečnostný kľúč (7) nie je vložený	Vloženie bezpečnostného kľúča (7)
	Blokovanie zapnutia (3) alebo spínač zap/vyp (8) je chybný	Obráťte sa na servisné centrum.
Prístroj pracuje prerušovane	Porucha motora	Obráťte sa na servisné centrum.
Nôž nožnic na trávu a kríky (10)/(12) je horúci	Uvoľnený vnútorný kontakt	Brúsenie (<i>Údržba</i> , S. 76) alebo výmena (<i>Náhradné diely a príslušenstvo</i> , S. 80) noža nožnic na trávu a kríky (10)/(12)
	Nôž nožnic na trávu a kríky (10)/(12) je tupý alebo vyštrbený	Olejovanie noža nožnic na trávu a kríky (10)/(12)
Neuspokojivý výsledok rezania	Príliš veľké trenie z dôvodu nedostatočného masťenia	Olejovanie noža nožnic na trávu a kríky (10)/(12)
	Príliš veľké trenie z dôvodu nedostatočného masťenia	Brúsenie (<i>Údržba</i> , S. 76) alebo výmena (<i>Náhradné diely a príslušenstvo</i> , S. 80) noža nožnic na trávu a kríky (10)/(12)
	Nôž nožnic na trávu a kríky (10)/(12) je tupý alebo vyštrbený	Čistenie noža nožnic na trávu a kríky (10)/(12)

Likvidácia/ochrana životného prostredia

Prístroj, príslušenstvo a obal odovzdajte na ekologické opätovné zhodnotenie.



Elektrické prístroje nepatria do domového odpadu. Symbol preškrtnutého kontajnera na kolieskach znamená, že tento výrobok sa po skončení jeho životnosti nesmie likvidovať ako netriedený komunálny odpad.

- Na tento prístroj sa vzťahuje smernica 2012/19/EÚ.
- Prístroj odovzdajte na zbernom mieste na ďalšie zhodnotenie. Použitú plastovú a kovovú časť sa môžu vytriediť podľa druhov a odovzdať na ekologické zhodnotenie. Informujte sa o tom v našom servisnom centre.
- Vaše zaslané chybné prístroje zlikvidujeme bezplatne.



Prístroj so zabudovaným akumulátorom nevyhadzujte do domového odpadu, ohňa (nebezpečenstvo výbuchu) alebo vody. Poškodené akumulátory môžu škodiť životnému prostrediu a vášmu zdraviu, ak z nich unikajú jedovaté pary alebo kvapaliny.

- Prístroj likvidujte s vybitou batériou. Prístroj a akumulátor neovtárajte.
- Prístroj likvidujte podľa miestnych predpisov. Prístroj odovzdajte na zbernom mieste, kde sa ekologicky zrecykluje.

⚠ OPATRNĚ! Zberné miesto informujte o pevne zabudovanom akumulátore. Informujte sa o tom na miestnom zbernom mieste alebo v našom servisnom centre.

Servis

Garancija

Vážená zákazníčka, vážený zákazník, Na tento výrobok dostávate záruku 3 rokov od dátumu kúpy. V prípade nedostatkov tohto výrobku vám voči predajcovi výrobku prísluší zákonné práva. Tieto zákonné práva nie sú obmedzené našou zárukou opísanou v nasledujúcej časti.

Záručné podmienky

Záručná doba začína s dátumom kúpy. Originálny pokladničný doklad dobre uschovajte. Tento doklad bude potrebný ako doklad o

kúpe. Ak sa v rámci tri rokov od dátumu kúpy tohto výrobku vyskytne chyba materiálu alebo výroby, výrobok – podľa našej voľby – pre vás bezplatne opravíme alebo vymeníme. Toto poskytnutie záruky predpokladá, že v rámci trojročnej lehoty sa predloží chybný výrobok a doklad o kúpe (pokladničný doklad) a krátko sa písomne opíše, v čom existuje nedostatok a kedy sa vyskytol.

Ak je chyba pokrytá našou zárukou, dostanete späť opravený alebo nový výrobok. S opravou alebo výmenou výrobku nezačína žiadne nové záručné obdobie.

Záručná doba a zákonné nároky na odstránenie nedostatkov

Záručná doba sa poskytnutím záruky nepredlžuje. To platí aj pre vymenené a opravené diely. Škody a nedostatky existujúce prípadne už pri kúpe sa musia ihneď pri vybalení ohlásiť. Opravy pripadajúce po uplynutí záručnej doby sú s povinnosťou úhrady.

Rozsah záruky

Výrobok bol starostlivo vyrobený podľa prírodných kvalitatívnych smerníc a pred dodávkou bol svedomito skontrolovaný.

Poskytnutie záruky platí výlučne na chyby materiálu alebo výroby. Táto záruka sa nevzťahuje na časti výrobku, ktoré sú vystavené normálnemu opotrebeniu a preto je možné na ne prihliadať (napr. Nôž nožnic na trávu/Nôž nožnic na kríky) ako na rýchlo opotrebiteľné diely alebo na poškodenia na rozbitných dieloch (napr. Spinač).

Táto záruka prepadá, keď je výrobok poškodený, neodborne používaný alebo nebola na ňom vykonávaná údržba. Taktiež na škody spôsobené vodou, mrazom, bleskom a ohňom alebo nesprávnou prepravou. Pre odborné používanie výrobku je nutné presne dodržiavať všetky pokyny uvedené v návode na obsluhu. Účelom použitia a manipuláciám, od ktorých sa v návode na obsluhu odrádza alebo pred ktorými sa varuje, je možné bezpodmienečne zabrániť.

Výrobok je určený iba na súkromné a nekomerčné použitie. Pri nesprávnej alebo neodbornej manipulácii, aplikácii násillia a pri zásahoch, ktoré neboli uskutočnené našou autorizovanou servisnou pobočkou, záruka zaniká.

Vybavenie v záručnom prípade

Aby bolo možné zaručiť rýchle vybavenie vašej žiadosti, postupujte podľa nasledujúcich pokynov:

- V prípade akýchkoľvek otázok si pripravte pokladničný doklad a číslo výrobku (IAN 502584_2504) ako doklad o nákupe.
- Číslo výrobku nájdete na typovom štítku na výrobku, gravúre na výrobku, na titulnej stránke návodu na obsluhu (vľavo dole) alebo na nálepke na zadnej alebo spodnej strane výrobku.
- Ak by sa mali vyskytnúť funkčné chyby alebo iné nedostatky, kontaktujte najprv **telefonicky** alebo použite náš **kontaktný formulár**, ktorý nájdete na *parkside-diy.com* v kategórii **Servis** nasledovne uvedené servisné centrum.
- Výrobok zaznamenaný ako chybný môžete po konzultácii s našim servisným centrom zaslať pre vás s oslobodením od poštovného na vám oznámenú servisnú adresu za pripojenia dokladu o kúpe (pokladničný doklad) a informácie, v čom spočíva nedostatok a kedy sa vyskytol. Aby bolo možné zabrániť problémom s prevzatím a prídavným nákladom, použite bezpodmienečne iba adresu, ktorá sa vám oznámi. Zabezpečte, aby sa odoslanie uskutočnilo bez vyplatenia, ako neskladný tovar, expresne alebo ako iná zvláštna zásielka. Výrobok pošlite, prosím, vrát. všetkých súčasne dodaných dielov príslušenstva a postarajte sa o dostatočne bezpečné prepravné balenie.



Na *parkside-diy.com* si môžete pozrieť a stiahnuť túto a mnohé ďalšie príručky. Týmto

QR kódom sa dostanete priamo na stránku *parkside-diy.com*. Vyberte svoju krajinu a cez vyhľadávanie si nájdite návody na obsluhu. Po zadaní čísla výrobku (IAN) 502584_2504 si budete môcť otvoriť návod na obsluhu.

Opravný servis

Ohľadom opráv, ktoré **nepodliehajú záruke**, sa obráťte na Servisné centrum. Tam dostanete s ochotou predbežný návrh nákladov.

- Môžeme spracovať iba prístroje, ktoré boli zaslané dostatočne zabalené a ofrankované.

Upozornenie: Vaš prístroj pošlite, prosím, vyčistený a s upozornením na chybu na adresu uvedenú Servisným centrom.

- Prístroje zaslané bez úhrady prepravného, ako aj prístroje, ktoré boli zaslané ako veľkorozmerný náklad, expresom alebo s iným špeciálnym prepravným nebudú prevzaté.
- Vaše zaslané chybné prístroje zlikvidujeme bezplatne.

Service-Center



Servis Slovensko

Tel.: 0800 003409

Kontaktný formulár na

parkside-diy.com

IAN 502584_2504

Importér

Zohľadnite, prosím, že nasledujúca adresa nie je servisná adresa. Najprv kontaktujte hore uvedené servisné centrum.

Grizzly Tools GmbH & Co. KG
Stockstädter Str. 20
63762 Großostheim
NEMECKO
www.grizzlytools.de

Náhradné diely a príslušenstvo

Náhradné diely a príslušenstvo dostanete na www.grizzlytools.shop. Ak by sa pri objednávaní vyskytli problémy, kontaktujte nás cez náš internetový obchod. V prípade ďalších otázok sa obráťte na: *Service-Center, S. 79*

Poz. č.	Název	Obj. č.
7	Bezpečnostný kľúč	91105146
10	Nôž nožníc na trávnu	91105145
11	Ochrana noža (Nôž nožníc na trávnu)	91105144
12	Nôž nožníc na kríky	91105143
13	Ochrana noža (Nôž nožníc na kríky)	91104642
	Sieťový zdroj (5 V; 2200 mA) + USB-C nabíjací kábel, EU	80001030
	Sieťový zdroj (5 V; 2200 mA) + USB-C nabíjací kábel, UK	80001031

Preklad originálneho vyhlásenia o zhode EÚ

Výrobok: **Aku nožnice na trávnik a živý plot**

Model: **PGSA 4 C4**

Sériové číslo: 000001–465000

Uvedený predmet vyhlásenia je v zhode s príslušnými harmonizačnými právnymi predpismi Únie:

2006/42/EC • 2014/30/EU • 2000/14/EC & 2005/88/EC • 2011/65/EU & (EU) 2015/863

Vyššie opísaný predmet vyhlásenia je v zhode so smernicou Európskeho parlamentu a Rady 2011/65/EU z 8. júna 2011 o obmedzení používania určitých nebezpečných látok v elektrických a elektronických zariadeniach.

Na zabezpečenie zhody sa použili tieto harmonizované normy a vnútroštátne normy a predpisy:

EN 62841-1:2015/A11:2022
EN 62841-4-2:2019/A11:2022 • EN IEC 62841-4-5:2021/AC:2024
EN IEC 55014-1:2021 • EN IEC 55014-2:2021
EN IEC 61000-3-2:2019/A2:2024 • EN 61000-3-3:2013/A2:2021
EN IEC 63000:2018

Súlad so smernicou 2000/14/EC, pokiaľ ide o emisie hluku, je potvrdený:

Hladina akustického výkonu (L_{WA})

- odmeraná: 74,9 dB (Nôž nožníc na trávnu)
- odmeraná: 74,6 dB (Nôž nožníc na kríky);
- zaručená: 77 dB

Použitý postup posudzovania zhody podľa 2000/14/EC, príloha V.

Toto vyhlásenie o zhode sa vydáva na výhradnú zodpovednosť výrobcu:



Grizzly Tools GmbH & Co. KG
 Stockstädter Str. 20
 63762 Grobostheim
 NEMECKO
 01.12.2025

Christian Frank
 Splnomocnený zástupca dokumentácie

Sadržaj

Uvod.....	81
Namjenska uporaba.....	81
Opseg isporuke/pribor.....	82
Pregled.....	82
Opis funkcija.....	82
Tehnički podaci.....	82
Sigurnosne napomene.....	83
Značenje sigurnosnih napomena.....	83
Slikovne oznake i simboli.....	83
Opća sigurnosna upozorenja za električni alat.....	84
Sigurnosna upozorenja za uređaj za rezanje živice.....	86
Sigurnosna upozorenja za kosilicu za travu.....	86
Dodatne sigurnosne upute za škare za travu i živicu.....	87
Sigurnosne napomene za uređaje s ugrađenom baterijom.....	88
Preostali rizici.....	88
Priprema.....	88
Upravljački dijelovi.....	88
Stavljanje / zamjena pribora.....	88
Provjera stanja napunjenosti baterije.....	89
Napunite bateriju.....	89
Pogon.....	89
Opće napomene za rad.....	89
Prije rada.....	90
Uključivanje i isključivanje.....	90
Transport.....	90
Čišćenje, održavanje i skladištenje.....	90
Čišćenje.....	90
Održavanje.....	90
Skladištenje.....	92
Traženje greške.....	92
Zbrinjavanje / zaštita okoliša.....	92
Servis.....	93
Garancija.....	93
Servis popravka.....	94
Service-Center.....	94
Uvoznik.....	94
Rezervni dijelovi i pribor.....	94
Prijevod originalne EU izjave o sukladnosti.....	95
Eksplozivni pogled.....	187

Uvod

Srdačno čestitamo na kupnji Vaših novih baterijskih škara za travu i grmlje (u daljnjem tekstu uređaj ili električni alat).

Time ste se odlučili za vrlo kvalitetan proizvod. Ovaj uređaj je tijekom proizvodnje provjeren u pogledu kvalitete i podvrgnut krajnjoj kontroli. Funkcionalnost Vašeg uređaja time je zajamčena.

Nije isključeno, da se u pojedinim slučajevima ili u uređaju nalaze preostale količine vode ili maziva. To nije nedostatak ili defekt i ne predstavlja razlog za brigu.



Upute za uporabu predstavljaju sastavni dio ovog uređaja. One sadrže važne napomene za sigurnost, rukovanje i zbrinjavanje. Pažljivo pročitajte upute za uporabu. Upoznajte se s upravljačkim dijelovima i ispravnim načinom uporabe uređaja. Uređaj koristite samo na opisani način i za navedena područja primjene. Dobro sačuvajte upute za uporabu i u slučaju predaje uređaja trećim osobama, predajte i svu dokumentaciju. Izjava o sukladnosti za ovaj proizvod dostupna je na internet stranici www.lidl.hr.

Namjenska uporaba

Uređaj je namijenjen isključivo za sljedeću namjenu:

- Rezanje i podrezivanje tankih izdanaka živica, grmlja i ukrasnih grmova
- Šišanje trave uz rubove i na manjim površinama u području kućanstva

Uređaj je namijenjen za uporabu od strane odraslih osoba. Mlade osobe starije od 16 godina uređaj smiju koristiti uz nadzor.

Uporaba uređaja na kiši ili u vlažnom okruženju je zabranjena.

Svaka druga uporaba, koja u ovim uputama za uporabu nije izričito dopuštena, može predstavljati ozbilju opasnost za korisnika i dovesti do oštećenja uređaja. Operater ili korisnik uređaja odgovorni su za nesreće, štete i ozljede drugih ljudi i njihovog vlasništva. Uređaj je namijenjen za uporabu u radi-sam okruženjima. Nije koncipiran za trajni pogon u gospodarskim okruženjima. U slučaju komercijalne uporabe jamstvo prestaje važiti. Proizvođač ne jamči za štete uzrokovane protunamjenskom ili pogrešnom uporabom.

Opseg isporuke/pribor

Raspakirajte uređaj i provjerite opseg isporuke.

Materijal ambalaže zbrinite na odgovarajući način.

- Aku škare za travu i grmove
- nož za šišanje trave + Zaštita noža
- nož za šišanje grmlja + Zaštita noža
- USB-C kabel za punjenje
- Prijevod originalnih uputa

Mrežni adapter nije sadržan u opsegu isporuke.

Pregled

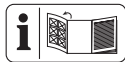

Ilustracije uređaja nalaze se na prednjoj i stražnjoj preklapnoj stranici.

- 1 glava uređaja
- 2 Indikator stanja napunjenosti (LED)
- 3 blokada uključivanja
- 4 Blokada (glava uređaja)
- 5 Ručka
- 6 Utičnica za punjenje
- 7 Sigurnosni ključ (Sigurnosni utikač)
- 8 Prekidač za uključivanje / isključivanje
- 9 deblokada noža
- 10 nož za šišanje trave
- 11 Zaštita noža (nož za šišanje trave)
- 12 nož za šišanje grmlja
- 13 Zaštita noža (nož za šišanje grmlja)
- 14 USB-C kabel za punjenje

slika C

- 15 Utični spoj

slika F

- 16 Spojna čahura

Opis funkcija

Baterijske škare za rezanje trave i grmlja raspolažu dvjema zamjenjivim reznim mehanizmima. Prilikom uporabe kao škare za grmlje (škare za živicu) kao rezni mehanizam koristi se dvostrani nosač noževa. Njegovi zahvatni zupci su iz sigurnosnih razloga bočno zaobljeno i s pomakom raspoređeni, kako bi bila smanjena opasnost od ozljeđivanja. Prilikom uporabe kao škare za travu kao rezni mehanizam koristi se dvostrani nož s više zubaca.

Rad upravljačkih elemenata opisan je u nastavku.

Tehnički podaci

Aku škare za travu i grmovePGSA 4 C4

Nazivni napon U 4 V \equiv

Broj okretaja u praznom hodu n_0 .. 1100 min^{-1}

Težina (bez baterije/bez noža) $\approx 0,46$ kg

Razina zvučnog učinka (L_{WA})

– zajamčeno 77 dB

Vibracija (a_H) (Ručka)

– nož za šišanje grmlja

..... 2,092 m/s^2 ; $K=1,5$ m/s^2

– nož za šišanje trave 1,251 m/s^2 ; $K=1,5$ m/s^2

nož za šišanje grmlja

Težina $\approx 0,18$ kg

– duljina rezanja 120 mm

– promjer grana $\leq 7,9$ mm

Razina zvučnog tlaka (L_{pA})

..... 66,6 dB; $K_{pA}=3$ dB

Razina zvučnog učinka (L_{WA})

– izmjereno 74,6 dB; $K_{WA}=2,21$ dB

nož za šišanje trave

Težina $\approx 0,14$ kg

– širina noža 80 mm

– Širina reza 74,6 mm

Razina zvučnog tlaka (L_{pA})

..... 66,9 dB; $K_{pA}=3$ dB

Razina zvučnog učinka (L_{WA})

– izmjereno 74,9 dB; $K_{WA}=2,10$ dB

baterija Li-Ion

Broj baterijskih ćelija 1

Kapacitet C 2,0 Ah

Temperatura ≤ 50 °C

– Postupak punjenja 4–40 °C

– Pogon 4–50 °C

– Skladištenje 15–25 °C

Mrežni adapter WJG-Y130502200WU1/

WJB-Y130502200WU1

Grizzly Tools GmbH & Co. KG

Stockstädter Straße 20

DE-63762 Großostheim

HRA: 5468, Amtsgericht Aschaffenburg

Ulazni napon 100-240 V~

Ulazna frekvencija naizmjenične struje

..... 50-60 Hz

Snaga 25 W

Izlazni napon 5 V \equiv

Izlazna struja 2200 mA

Izlazna snaga	11,0 W
Učinkovitost u pogonu	83,4%
Učinkovitost pri slabom opterećenju (10%)	80,6%
Snaga pri nultom opterećenju	0,065 W
Razred zaštite	□ II (dvostruka izolacija)
Vrsta zaštite	IPX0

Vrijednosti buke i vibracija izmjerene su prema normama i odredbama navedenima u izvaji o sukladnosti.

Navedene ukupne vrijednosti vibracija i navedene vrijednosti emisije buke izmjerene su prema normiranom postupku provjere i mogu se koristiti za međusobnu usporedbu električnih alata. Navedene ukupne vrijednosti vibracija i navedene vrijednosti emisije buke također se mogu koristiti za uvodnu procjenu izloženosti.

▲ UPOZORENJE! Emisije buke i vibracija mogu tijekom stvarne uporabe električnog alata odstupati od navedenih vrijednosti, ovisno o načinu uporabe električnog alata. Potrebno je da se odrede sigurnosne mjere u svrhu zaštite poslužitelja, koje su mjere temeljene na procjeni opterećenja uslijed vibracija tijekom stvarnih uvjeta korištenja (pritom morate obratiti pozornost na sve sastavne dijelove ciklusa rada, primjerice razdoblja u kojima je električni alat isključen i ona, u kojima je uključen ali radi bez opterećenja).

Sigurnosne napomene

Ovaj odjeljak obrađuje osnovne sigurnosne napomene prilikom uporabe uređaja.



OPREZ

UPOZORENJE: Mogućnost strujnog udara! Ne otvarati kućište proizvoda!

Značenje sigurnosnih napomena

▲ OPASNOST! Ako ne poštujuete ovu sigurnosnu napomenu, doći će do nesreće. Posljedica je teška tjelesna ozljeda ili smrt.

▲ UPOZORENJE! Ako ne poštujuete ovu sigurnosnu napomenu, doći će možda do nesreće. Posljedica može biti tjelesna ozljeda ili smrt.

▲ OPREZ! Ako ne poštujuete ovu sigurnosnu napomenu, doći će do nesreće. Posljedica može biti lakša ili srednje teška ozljeda tijela.

NAPOMENA! Ako ne poštujuete ovu sigurnosnu napomenu, doći će do nesreće. Posljedica može biti predmetna šteta.

Slikovne oznake i simboli

Slikovne oznake na uređaju



Pozor!



Pročitajte upute za uporabu



Nosite zaštitu sluha



Nosite zaštitu za oči



Opasnost - držite ruke podalje od noža



Pozor! Naknadni rad rezne jedinice



Uporaba uređaja na kiši ili u vlažnom okruženju je zabranjena.



Zajamčena razina zvučnog učinka L_{WA} u dB.



Prilikom rezanja pripazite, da predmeti kao što je žica, metalni dijelovi, kamenje itd. ne dospiju u nož



Opskrbna jedinica se može skinuti



Uređaj s ugrađenom baterijom ne bacajte u kućni otpad.



Simboli na bateriji



Baterije ne spadaju u kućni otpad.



Baterije predajte na sabirnom mjestu za baterije, gdje će se ekološki ispravno reciklirati.

Slikovne oznake na mrežnom adapteru



Pročitajte upute za uporabu



Prikladno samo za upotrebu u zatvorenom.



Razred zaštite II dvostruka izolacija



Električni uređaji ne spadaju u kućni otpad.



Polovi

Simboli u uputama za uporabu



Koristite zaštitne rukavice



Pritisnite



Pričekajte da se električni alat zaustavi prije nego što ga odložite.



Ne koristite sredstva za čišćenje niti otapala.



Uređaj nikada ne prskajte vodom.

Opća sigurnosna upozorenja za električni alat

▲ UPOZORENJE! Pročitajte sva sigurnosna upozorenja, upute, ilustracije i specifikacije koje ste dobili uz ovaj električni alat. Nepoštivanje svih dolje navedenih uputa može uzrokovati strujni udar, požar i/ili ozbiljne ozljede. **Sačuvajte sva upozorenja i upute za ubuduće.**

Izraz „električni alat“ u upozorenjima odnosi se na vaš električni alat s mrežnim napajanjem (s kabelom) ili alat s napajanjem na baterije (bez kabela).

1. SIGURNOST RADNOG PROSTORA

- Održavajte radni prostor čistim i dobro osvijetljenim.** Neuredna ili mračna področja dovode do nesreća.
- Ne rukujte električnim alatima u eksplozivnoj atmosferi, primjerice u prisutnosti zapaljivih tekućina, plinova ili prašine.** Električni alati stvaraju iskre koje mogu zapaliti prašinu ili pare.
- Djecu i ostale osobe u blizini držite podalje dok rukujete električnim alatom.** U slučaju odvratanja pažnje možete izgubiti kontrolu.

2. ELEKTRIČNA SIGURNOST

- Utikači električnog alata moraju odgovarati utičnici. Nikada ne mijenjajte utikač ni na koji način. Ne koristite adapterske utikače s uzemljenim električnim alatima.** Nepromijenjeni utikači i odgovarajuće utičnice smanjit će rizik od strujnog udara.
 - Izbjegavajte tjelesni kontakt s uzemljenim površinama, kao što su cijevi, radiatori, štednjaci i hladnjaci.** Ako je vaše tijelo uzemljeno, postoji povećan rizik od strujnog udara.
 - Električne alate ne izlažite kiši ili vlažnim uvjetima.** Ulazak vode u električni alat povećava rizik od strujnog udara.
 - Ne zloupotrebjavajte kabel. Nikada ne koristite kabel za nošenje, povlačenje ili isključivanje električnog alata. Kabel držite podalje od topline, ulja, oštećeni ili zapetljani kabeli povećavaju rizik od strujnog udara.**
 - Kada koristite električni alat na otvorenom, koristite produžni kabel prikladan za uporabu na otvorenom.** Korištenje kabela prikladnog za uporabu na otvorenom smanjuje rizik od strujnog udara.
 - Ako je rukovanje električnim alatom na vlažnom mjestu neizbježno, koristite napajanje zaštićeno zaštitnim uređajem diferencijalne struje (FID sklopka).** Korištenje FID sklopke smanjuje rizik od strujnog udara.
- ### 3. OSOBNA SIGURNOST
- Budite oprezni, pazite što radite i koristite zdrav razum pri rukovanju elek-**

- tričnim alatom. Ne koristite električni alat dok ste umorni ili pod utjecajem droga, alkohola ili lijekova.** Trenutak nepažnje tijekom rada s električnim alatima može uzrokovati ozbiljne ozljede.
- b) **Koristite osobnu zaštitnu opremu. Uvijek nosite zaštitu za oči.** Korištenje zaštitne opreme kao što su maska za prašinu, neklizajuće sigurnosne cipele, zaštitna kaciga ili zaštitne slušalice, u odgovarajućim uvjetima smanjit će osobne ozljede.
 - c) **Spriječite nenamjerno pokretanje. Provjerite je li prekidač u isključenom položaju prije spajanja na izvor napajanja i/ili priključivanja baterije, podizanja ili nošenja alata.** Nošenje električnih alata s prstom na prekidaču ili uspostavljanje napajanja električnih alata koji su uključeni uzrokuju nesreće.
 - d) **Prije uključivanja električnog alata uklonite sve ključeve.** Ključ koji je ostao pričvršćen na rotirajući dio električnog alata može uzrokovati ozljede.
 - e) **Nemojte se prenaprezati. U svakom trenutku održavajte pravilan stav i ravnotežu tijela.** To omogućuje bolju kontrolu električnog alata u neočekivanim situacijama.
 - f) **Prikladno se obucite. Ne nosite široku odjeću ili nakit. Kosu i odjeću držite podalje od pokretnih dijelova.** Pokretni dijelovi mogu zahvatiti široku odjeću, nakit ili dugu kosu.
 - g) **Ako su predviđeni uređaji za spajanje na usisivač i sakupljanje prašine, provjerite jesu li spojeni i koristite li se ispravno.** Korištenje sakupljanja prašine može smanjiti opasnosti povezane s prašinom.
 - h) **Ne dopustite da zbog poznavanja alata stečenog čestim korištenjem postanete samouvjereni i zanemarite načela sigurnosti uporabe alata.** Nepažljivo djelovanje može uzrokovati teške ozljede u djeliću sekunde.
4. **UPORABA I ODRŽAVANJE ELEKTRIČNOG ALATA**
 - a) **Ne silite električni alat. Koristite električni alat koji odgovara namjeni.** Ispravan električni alat obaviti će posao bolje i sigurnije brzinom za koju je dizajniran.
 - b) **Ne koristite električni alat ako ga prekidač ne uključuje i isključuje.** Svaki električni alat kojim se ne može upravljati prekidačem opasan je i mora se popraviti.
 - c) **Izvadite utikač iz izvora napajanja i/ili bateriju, ako se može izvaditi, iz električnog alata prije bilo kakvog podešavanja, promjene pribora ili spremanja električnog alata.** Takve preventivne sigurnosne mjere smanjuju rizik od slučajnog uključivanja električnog alata.
 - d) **Električni alat u stanju mirovanja čuvajte izvan dohvata djece i ne dopustite osobama koje nisu upoznate s električnim alatom ili ovim uputama da rukuju električnim alatom.** Električni alati su opasni u rukama neobučenih korisnika.
 - e) **Održavajte električne alate i pribor. Provjerite neusklađenost ili zaglavljivanje pokretnih dijelova, lom dijelova i bilo koje drugo stanje koje može utjecati na rad električnog alata. Ako je oštećen, električni alat treba popraviti prije uporabe.** Mnoge su nesreće uzrokovane loše održanim električnim alatima.
 - f) **Održavajte rezne alate oštroma i čistima.** Ispravno održavani rezni alati s ošttrim reznim rubovima manje će se zaglavljivati i njima će se lakše upravljati.
 - g) **Koristite električni alat, pribor i nastavke, itd. u skladu s ovim uputama, uzimajući u obzir radne uvjete i posao koji treba obaviti.** Korištenje električnog alata za radnje drugačije od predviđenih može uzrokovati opasne situacije.
 - h) **Držite ručke i površine za hvatanje suhima, čistima i očišćenima od ulja i masnoće.** Skliske ručke i površine za hvatanje ne omogućuju sigurno rukovanje i kontrolu nad alatom u neočekivanim situacijama.
 5. **UPORABA I ODRŽAVANJE ELEKTRIČNOG ALATA NA BATERIJE**
 - a) **Punite samo punjačem koji je odredio proizvođač.** Punjač koji je prikladan za jednu vrstu paketa baterija može uzrokovati opasnost od požara ako se koristi s drugim paketom baterijom.
 - b) **Koristite električne alate samo sa za to posebno određenim paketima baterija-**

- ma.** Korištenje drugih paketa baterija može uzrokovati opasnost od ozljeda i požara.
- c) **Kada se paket baterija ne koristi, držite ga podalje od drugih metalnih predmeta, poput spajalica, novčića, ključeva, čavala, vijaka ili drugih sitnih metalnih predmeta koji mogu uspostaviti vezu između terminala.** Kratki spoj terminala baterije može uzrokovati opekline ili požar.
 - d) **U uvjetima zlorabe, tekućina može biti izbačena iz baterije; izbjegavati kontakt. Ako slučajno dođe do kontakta, isperite vodom. Ako tekućina dođe u dodir s očima, dodatno potražite liječničku pomoć.** Tekućina izbačena iz baterije može uzrokovati iritaciju ili opekline.
 - e) **Ne koristite oštećene ili izmijenjene alate ili pakete baterija.** Oštećene ili izmijenjene baterije mogu se ponašati nepredvidivo, što može uzrokovati požar, eksploziju i opasnost od ozljeda.
 - f) **Alat ili paket baterija ne izlažite vatri ili previsokoj temperaturi.** Izlaganje vatri ili temperaturama iznad 130 °C može uzrokovati eksploziju.
 - g) **Sljedite sve upute za punjenje i ne punite paket baterija ili alat izvan temperaturnog raspona navedenog u uputama.** Nepravilno punjenje ili punjenje pri temperaturama izvan navedenog raspona može oštetiti bateriju i povećati rizik od požara.
6. **SERVIS**
 - a) **Električni alat mora servisirati osoba kvalificirana za popravak, i pritom koristiti samo identične rezervne dijelove.** Time se osigurava održavanje sigurnosti električnog alata.
 - b) **Nikada ne servisirajte oštećene pakete baterija.** Servisiranje paketa baterija smije obavljati samo proizvođač ili ovlaštenu servisera.

Sigurnosna upozorenja za uređaj za rezanje živice

- a) **Ne koristite uređaj za rezanje živice u lošim vremenskim uvjetima, posebno onda kada postoji opasnost od munje.** To umanjuje rizik od udara munje.
- b) **Sve žice za napajanje i sve kabele držite podalje od područja rezanja.** Žice za

napajanje ili kabele mogu biti skriveni u živici ili grmlju, te mogu biti nehotično rezani od strane oštrice.

- c) **Nosite zaštitu za uši.** Odgovarajuća zaštitna oprema će umanjiti opasnost od gubitka sluha.
- d) **Držite električni alat samo za izolirane zahvatne površine, jer oštrica može doći u kontakt sa skrivenim žicama ili s vlastitim kablom za napajanje.** Oštrice, koje dođu u kontakt sa „živom“ žicom, mogu staviti ekspanirane metalne dijelove uređaja pod napon, što može dovesti do strujnog udara operatera.
- e) **Sve dijelove tijela držite podalje od oštrice. Ne odstranite rezani materijal i ne držite materijal za rezanje, dok su oštrice u pokretu.** Oštrice se nastavljaju kretati i nakon isključivanja prekidača. Jedan trenutak nepažnje za vrijeme rada s uređajem za rezanje živice može dovesti do ozbiljnih ozljeda osobe.
- f) **Kada vadite zaglavljenu materijal ili održavate uređaj za rezanje živice, osigurajte da svi prekidači budu isključeni, a sigurnosna blokada u zaključanom položaju.** Neočekivano pokretanje uređaja za rezanje živice za vrijeme uklanjanja zaglavljene materijala ili za vrijeme servisiranja može dovesti do teških ozljeda osoba.
- g) **Prenosite uređaj za rezanje živice zahvatajući ga za ručku kada su oštrice zaustavljene i vodite računa da ne pritisnete prekidač za pokretanje uređaja.** Ispravno nošenje uređaja za rezanje živice smanjuje opasnost od neželjenog pokretanja i time opasnost izazvanu oštricama.
- h) **Kada uređaj za rezanje živice transportirate ili čuvate, uvijek postavite pokrov za oštrice.** Ispravno rukovanje uređajem za rezanje živice umanjiti će rizik nastanka ozljede osoba zbog oštrica.

Sigurnosna upozorenja za kosilicu za travu

- a) **Ne upotrebljavajte kosilicu za travu u lošim vremenskim uvjetima, posebno kada postoji opasnost od munje.** To umanjuje rizik od udara munje.
- b) **Sve žice za napajanje i sve kabele držite podalje od područja rezanja.** Žice za napajanje ili kabele mogu biti nehotično rezani od strane oštrice.

- c. **Nosite zaštitu za uši.** Odgovarajuća zaštitna oprema će umanjiti opasnost od gubitka sluha.
- d. **Držite kosilicu za travu samo za izolirane zahvatne površine, jer oštrica može doći u kontakt sa skrivenim žicama ili s vlastitim kabelom za napajanje.** Oštrice, koje dođu u kontakt sa „živom“ žicom, mogu staviti eksponirane metalne dijelove kosilice za travu pod napon, što može dovesti do strujnog udara operatera.
- e. **Sve dijelove tijela držite podalje od oštrice. Ne odstranite rezani materijal i ne držite materijal za rezanje, dok su oštrice u pokretu.** Oštrice se nastavljaju kretati i nakon isključivanja prekidača. Jedan trenutak nepažnje za vrijeme rada s kosilicom za travu može dovesti do ozbiljnih ozljeda osobe.
- f. **Kada vadite zaglavljene materijal ili održavate kosilicu za travu, osigurajte da svi prekidači budu isključeni, a sigurnosna blokada u zaključanom položaju.** Neočekivano pokretanje kosilice za travu za vrijeme uklanjanja zaglavljene materijala ili za vrijeme servisiranja može dovesti do teških ozljeda osoba.
- g. **Prenosite kosilicu za travu zahvatajući je za ručku kada su oštrice zaustavljene i vodite računa da ne pritisnete prekidač za pokretanje uređaja.** Ispravno nošenje kosilice za travu smanjuje opasnost od neželjenog pokretanja i time opasnost izazvanu oštricama.
- h. **Kada kosilicu za travu transportirate ili čuvate, uvijek postavite pokrov za oštrice.** Ispravno rukovanje kosilicom za travu umanjiti će rizik nastanka ozljede osoba zbog oštrica.
- Nosite prikladnu radnu odjeću i čvrste cipele s protukliznim potplatima te otporne, duge hlače.
 - Ne nosite dugu odjeću ili nakit jer bi ih pokretni dijelovi mogli zahvatiti.
 - Uređaj ne koristite kada ste bos ili nosite otvorene sandale.
 - Uređaj je namijenjen za uporabu od strane odraslih osoba. Mlade osobe starije od 16 godina uređaj smiju koristiti uz nadzor.
 - **Uređaj je namijenjen za rezanje trave i živice. Uređajem ne režite grane, tvrdo drvo ili drugo.** Moglo bi doći do oštećenja uređaja.
 - **Uređaj držite ispravno, npr. objema rukama za ručke, ako postoje dvije ručke.** Gubitak kontrole nad uređajem može dovesti do ozljeda.
 - **Prilikom rada s uređajem nosite prikladnu odjeću i prikladne radne rukavice. Uređaj nikada ne hvatajte za rezni nož niti ga dižite hvatajući ga za rezni nož.** Kontakt s reznim nožem može dovesti do ozljeda.
 - **Uređaj ne koristite u blizini zapaljivih tekućina ili plinova.** U slučaju kratkog spoja postoji opasnost od požara i eksplozije.
 - Uvijek osigurajte, da uređaj uredno nalazi u određenoj radnoj poziciji, prije nego ga pokrenete.
 - **Redovito morate provjeravati istrošenost noževa i morate ih dati dodatno izbrusiti.** Tupi noževi preopterećuju uređaj. Štete do kojih uslijed toga dolazi ne podliježu jamstvu.
 - Isključite uređaj i uklonite bateriju. Provjerite da su svi pokretni dijelovi potpuno zaustavljeni
 - uvijek kada napustite uređaj
 - prije otpuštanja blokada ili odstranjivanja začepjenja
 - prije provjere, čišćenja ili radova na uređaju
 - Ako uređaj za rezanje dodirne strano tijelo ili uređaj počinje neobično jako vibrirati, potrebna je trenutna provjera:
 - potražite eventualne labave dijelove i čvrsto ih zategnite
 - potražite oštećenja
 - zamijenite oštećene dijelove jednako vrijednim dijelovima ili dajte uređaj popraviti.

Dodatne sigurnosne upute za škare za travu i živicu

- Radi vlastite sigurnosti nosite osobnu zaštitnu opremu:



- Nosite zaštitu za oči
- Nosite zaštitu sluha
- Koristite zaštitne rukavice

- **Ne pokušavajte sami popraviti uređaj, osim ako ste za to osposobljeni. Sve radove koji nisu navedeni u ovim uputama za uporabu smije obaviti samo naš servisni centar.** Loše održavanje uređaja uzrok je brojnih nezgoda.
- **Koristite samo dijelove pribora koje je preporučio PARKSIDE.** Neprikladni dijelovi pribora mogu dovesti do strujnog udara ili požara.

Sigurnosne napomene za uređaje s ugrađenom baterijom

- **Uređaj ne izlažite na duže vrijeme snažnom utjecaju sunčeve svjetlosti. Uređaj ne stavljajte na radijatore.** Toplina šteti bateriji. Postoji opasnost od eksplozije.
- **Zagrijan uređaj prije punjenja ostavite da se ohladi.**
- **Ne otvarajte uređaj.** Izbjegavajte mehaničko oštećenje baterije. Postoji opasnost od kratkog spoja. Mogu se osloboditi pare koje nadražuju dišne puteve. Pobrinite se za dovod svježeg zraka. U slučaju tegoba zatražite liječničku pomoć.
- Ne koristite uređaj tijekom punjenja. Nemojte koristiti produžni kabel. Mrežni adapter se smije koristiti samo u zatvorenom prostoru. Prodiranje vode povećava opasnost od strujnog udara.

Preostali rizici

Čak i ako ispravno rukujete ovim uređajem, i dalje postoje preostali rizici. Sljedeće opasnosti mogu se pojaviti u vezi s dizajnom i konstrukcijom ovog uređaja:

- Oštećenja očiju ako se ne nosi odgovarajuća zaštita za oči.
- Oštećenje sluha ako se ne nosi prikladna zaštita za sluh.
- Štete po zdravlje koje proizlaze iz vibracija šake i ruke, ako uređaj koristite duže vrijeme ili ga ne navodite i ne održavate na odgovarajući način.
- Posjekotine

⚠ UPOZORENJE! Opasnost uslijed elektromagnetnog polja koje se stvara dok je uređaj u pogonu. Ovo polje može pod određenim okolnostima ometati aktivne ili pasivne medicinske implantate. Kako bi se smanjio rizik od ozbiljnih ili smrtonosnih ozljeda, preporučujemo osobama s medicinskim implantatima da se prije rukovanja uređajem posa-

vjetuju sa svojim liječnikom ili proizvođačem implantata.

Priprema

Upravljački dijelovi

Prije prvog pogona uređaja upoznajte njegove upravljačke dijelove.

- **blokada uključivanja (3)**
 - Blokada uključivanja sprječava nenamjerno uključivanje uređaja.
 - Otključavanje: Gurnite naprijed
- **Prekidač za uključivanje / isključivanje (8)**
 - Uključivanje: Pritisnite
 - Isključivanje: Pustite

• Blokada, glava uređaja (4)

Za ugodnije rezanje uz rub, glavu uređaja (1) možete okrenuti (3 položaja / +90°, 0°, -90°).

Postupak (slika D)

- Pritisnite blokadu (4) i okrenite glavu uređaja (1) u željeni položaj.
- Otpustite blokadu (4) tako da glava uređaja (1) ulegne.

Stavljanje / zamjena pribora

⚠ OPREZ! Pazite da prije svakog postavljanja ili zamjene pribora isključite uređaj i izvučete sigurnosni ključ (7) kako biste izbjegli opasnosti i ozljede.

Stavljanje pribora

Postupak (slika C)

1. Nataknite nož škara za travu (10) ili nož škara za grmlje (12) na utični spoj (15) na donjoj strani glave uređaja (1).
2. Pritisnite obje tipke za deblokadu noža (9) na desnoj i lijevoj strani pribora.
3. Otpustite tipke za deblokadu noža (9) kada pribor ravno naliježe na glavi uređaja (1).
4. Povlačenjem pribora provjerite njegovo čvrsto nasjedanje.

Skidanje pribora

Postupak (slika C)

1. Pritisnite obje tipke za deblokadu noža (9) na desnoj i lijevoj strani pribora.
2. Skinite pribor.

Provjera stanja napunjenosti baterije

- Napunite bateriju, kada uređaj radi presporo ili kada zeleni LED indikator stanja napunjenosti (2) treperi.
- Zeleni LED indikator treperi kada je ostalo još samo 30 %.

Napunite bateriju

▲ OPREZ! Postoji opasnost od ozljeda istjecanjem otopine elektrolita. Bateriju ne izlažite ekstremnim uvjetima kao što su vrućine i udarci. U slučaju kontakta s očima ili kožom isperite pogođene dijelove vodom ili neutralizatorom i zatražite liječničku pomoć.

▲ UPOZORENJE! Opasnost od ozljeda uslijed strujnog udara. Bateriju puniti samo u suhim prostorijama.

NAPOMENA! Uređaj puniti isključivo punjačem koji je kod nas raspoloživ (*Rezervni dijelovi i pribor, S. 94*).

Napomene

- Uređaj se smije napajati isključivo sa SELV (Safety Extra Low Voltage / Sigurnosni niski napon) sukladno oznaci na uređaju.
- Prije prve uporabe napunite bateriju.
- Pridržavajte se važećih sigurnosnih naputaka kao i odredbi i naputaka za zaštitu okoliša.
- Nedostaci koji nastaju kao posljedica nepravilnog rukovanja nisu obuhvaćeni jamstvom.

Pretpostavke

- Mrežni adapter (nije uključeno)
- USB-C kabel za punjenje (14)

Postupak (slika A)

1. Utaknite sigurnosni ključ (7).
2. Povežite USB-C kabel za punjenje (14) s mrežnim adapterom.
3. Spojite USB kabel za punjenje (14) na utičnicu za punjenje (6) uređaja.
4. Priključite mrežni adapter na utičnicu. Svijetli indikator stanja napunjenosti (2):
 - **crveno:** Uređaj se puni
 - **zeleno:** Proces punjenja je završen
 Preporučeno vrijeme punjenja je otprilike 1 sat. Ovo vrijeme punjenja postiže se samo uz upotrebu mrežnog adaptera. Vrijeme punjenja podliježe utjecajima kao što su temperatura okruženja i baterije,

kao i postojeći mrežni napon, te može odstupati od navedenih vrijednosti.

5. Nakon završenog postupka punjenja najprije izvucite utikač mrežnog adaptera iz utičnice. Zatim izvadite USB kabel za punjenje (14) iz uređaja.

Ne koristite uređaj tijekom punjenja. Nemojte koristiti produžni kabel. Mrežni adapter se smije koristiti samo u zatvorenom prostoru. Prodiranje vode povećava opasnost od strujnog udara.

Pogon

Opće napomene za rad

▲ UPOZORENJE! Opasnost od ozljeda! Pridržavajte se sljedećih napomena.

- Prilikom rada s uređajem uvijek nosite čvrste cipele, duge hlače, zaštitu za sluh, radne rukavice i zaštitne naočale.
- Uređaj je namijenjen samo za rad dok stojite na tlu, a ne na ljestvama ili drugoj nestabilnoj površini.
- Obratite pozornost na napomene za održavanje i čišćenje uređaja.
- U slučaju blokiranja noževa za travu i grmlje (10)/(12) uslijed krutih predmeta odmah isključite uređaj i izvadite bateriju. Tek nakon toga odstranite predmet.
- Koristite isključivo oštre noževe, kako biste ostvarili dobar učinak rezanja i štedjeli uređaj i bateriju.
- Manje utore na oštricama možete sami izglati. U tu svrhu oštrice skinite povlačenjem pomoću uljnog kamena. Samo oštri noževi osiguravaju dobar učinak rezanja.
- Uređaj tijekom rada ne opteretite toliko jako, da se zaustavi.
- Ako je prekidač oštećen, uređajem se više ne smije raditi.

Rad sa škarama za travu

- Travu najbolje možete rezati, kada je suha i nije previsoka.

Rad sa škarama za grmlje (škarama za živicu)

- Uređaj pokrećite ravnomjerno prema naprijed ili u luku gore i dolje.
- Dvostrani nož za šišanje grmlja (12) omogućuje rezanje u oba smjera ili njihovom s jedne strane na drugu.

Prije rada

Obavite sljedeće korake prije svakog rada. Time će se osigurati dugo i pouzdano korištenje.

- **NAPOMENA!** Oštećenje oštrice škara za travu i grmlje (10)/(12). Prilikom rezanja obratite pozornost na to da ne dodirujete predmete, kao primjerice kamenje, žičane ograde ili potpornje za biljke.
- Prije svake uporabe provjerite uređaj kako biste ustanovili očigledne nedostatke kao što su labavi, istrošeni ili oštećeni dijelovi. Provjerite jesu li vijci u oštrici škara za travu i grmlje (10)/(12) čvrsto zategnuti.
- Nemojte rezati tupim ili istrošenim nožem za škare za travu i grmlje (10)/(12), inače ćete preopteretiti motor i prijenosnik vašeg uređaja.

Uključivanje i isključivanje

Napomene

- Prekidač za uključivanje / isključivanje (8) i blokada uključivanja (3) ne smiju biti zaključani.

Uključivanje (slika B)

▲ OPREZ! Osobne ozljede ili materijalna šteta! Pazite na to da sigurno stojite i uređaj čvrsto držite u ruci i odmaknut od vlastitog tijela.

1. Provjerite jesu li sljedeći pokretni dijelovi zaključani:
 - Blokada (4) okretno glave uređaja (1)
2. Uklonite zaštitu noža (11)/(13).
3. Utaknite sigurnosni ključ (7).
4. Uređaj uvijek držite za ručku (5).
5. **NAPOMENA!** Prije uključivanja pazite na to da uređaj ne dodiruje nikakve predmete.

Za uključivanje držite blokadu uključivanja (3) pritisnutom i istovremeno pritisnite prekidač za uključivanje / isključivanje (8). Nakon toga otpustite blokadu uključivanja (3). Uređaj radi najvećom brzinom.

Isključivanje (slika B)

1. Otpustite prekidač za uključivanje / isključivanje (8).
2. Pričekajte da se električni alat zaustavi prije nego što ga odložite.

Transport

Napomene

- Provjerite da su svi pokretni dijelovi potpuno zaustavljeni.
- Škare za travu i grmlje uvijek transportirajte sa zaštitom noža (11)/(13).
- Uređaj uvijek nosite za ručku (5).

Čišćenje, održavanje i skladištenje

▲ UPOZORENJE! Opasnost od ozljeda zbog neželjenog pokretanja uređaja. Zaštitite se tijekom radova održavanja i čišćenja. Pazite da je sigurnosni ključ (7) izvучen prije početka bilo kakvih radova na uređaju.

▲ OPREZ! Posjekotine! Prilikom rukovanja noževima nosite rukavice otporne na posjekotine.

Radove na održavanju i popravke koji nisu opisani u ovim uputama za uporabu mora obaviti naš servisni centar. Koristite samo originalne rezervne dijelove.

Čišćenje

(slika E)

▲ UPOZORENJE! Strujni udar! Nikada ne prskajte uređaj vodom.

NAPOMENA! Opasnost od oštećenja. Kemijske tvari mogu oštetiti plastične dijelove uređaja. Ne koristite sredstava za čišćenje niti otapala.

- Otvore za ventilaciju, kućište motora i ručke držite čistima. Za čišćenje koristite vlažnu krpu ili četku.

Čišćenje i održavanje noževa

Potreban alat i pomagala (nije uključeno)

- Krpa
- Ulje za održavanje u spreju

Održavanje nakon svake upotrebe

- Uklonite zaglavljene zeleni otpad.
- Očistite nož škara za travu i grmlje (10)/(12) nauljenom krpom.
- Njegujte nož škara za travu i grmlje (10)/(12) uljem za njegu u spreju.

Održavanje

- Prije svake uporabe provjerite ima li na uređaju očitih nedostataka kao što su labavi, istrošeni ili oštećeni dijelovi. Provje-

rite jesu li vijci na oštrici škara za travu i grmlje (10)/(12) čvrsto zategnuti.

- Provjerite poklopce i zaštitne naprave da slučajno nisu oštećeni i da ispravno sjede na svom mjestu. Zamijenite ih ako je potrebno.
- Manje utore na oštricama možete sami oprezno izgladiti. U tu svrhu oštricu skinite povlačenjem pomoću uljnog kamena.
- Ako je potrebno, naoštrite tupe noževe (vidi *Naoštrite noževe*, S. 91). Ako su noževi tupi ili imaju veće utore, može doći do blokade mehanizma za rezanje. Samo oštri noževi osiguravaju dobar učinak rezanja.
- .

Naoštrite noževe

Napomene

- Provjerite bridove noža. Kod vidljivih ogrebotina, udubina ili tupih oštrica preporučuje se ponovno oštrenje. Rezni noževi ne smiju poplaviti – to ukazuje na pregrijavanje.
- Kut oštrenja - nož za šišanje trave
 - Nož gore: 35°
 - Nož dolje: 45°
- Kut oštrenja - nož za šišanje grmlja
 - Nož gore: 45°
- Izvadite pribor (vidi *Stavljanje / zamjena pribora*, S. 88).
- Uklonite ostatke od rezanja i prljavštinu s noževa.
- Pri oštrenju noža koristite podlogu koja se ne skliziže kako bi bio zajamčen siguran rad.

Potreban alat i pomagala (nije uključeno)

- Iglasta turpija/Ravna rašpa
 - Gradacija: ≈200
- Krpa
- Ulje za održavanje u spreju

nož za šišanje grmlja

Napomene

- Pomoću spojne čahure (16) moguće je pomaknuti rezne noževe u odgovarajući položaj.

Postupak (slika F)

1. Postavite rezne noževe škara za grmlje (12) tako da bridovi noža budu lako dostupni.
2. Naoštrite svaki brid noža gornjeg reznog noža turpijom pokretima prema napri-

jed – pritom pazite na kut (vidi *Naoštrite noževe*, S. 91) oštrenja. Postavite turpiju pod pravim kutom i lagano je povucite prema bridu noža (obično su dovoljna 2 – 3 poteza).

Važno: radite mirno i ravnomjerno.

NAPOMENA! Oštri se samo pomični gornji nož sa zakošenim rubom. Donja fiksna oštrica ostaje nenaoštrjena.

3. Vlažnom krpom uklonite prašinu nastalu turpijanem.
4. Poprskajte noževe uljem za njegu u spreju s obje strane.
5. Stavite pribor i uključite uređaj na otprilike 5 sekundi kako bi se ulje ravnomjerno rasporedilo po nožu i osigurala pouzdana zaštita od korozije.

nož za šišanje trave

Napomene

- Pomoću spojne čahure (16) moguće je pomaknuti rezne noževe u odgovarajući položaj.

Postupak (slika F)

1. Pomaknite gornji rezni nož škara za travu (10) potpuno u jednom smjeru tako da jedna strana bridova noža bude lako dostupna.
2. Naoštrite bridove noža gornjeg reznog noža turpijom pokretima prema naprijed – pazite na kut (vidi *Naoštrite noževe*, S. 91) oštrenja. Postavite turpiju pod pravim kutom i lagano je povucite prema bridu noža (obično su dovoljna 2 – 3 poteza).
3. Pomaknite gornji rezni nož potpuno u drugom smjeru tako da druga strana bridova noža bude lako dostupna.
4. Naoštrite ostale bridove gornjeg reznog noža.
5. Okrenite nož i obradite preostale bridove noža na isti način.
6. Vlažnom krpom uklonite prašinu nastalu turpijanem.
7. Poprskajte noževe uljem za njegu u spreju s obje strane.
8. Stavite pribor i uključite uređaj na otprilike 5 sekundi kako bi se ulje ravnomjerno rasporedilo po nožu i osigurala pouzdana zaštita od korozije.

Skladištenje

Skladištite uređaj i pribor uvijek:

- čisto
- suho
- zaštićeno od prašine
- izvan dohvata djece
- sa zaštitom noža (11)/(13) na nožu škara za travu i grmlje (10)/(12)
 - Štitnik noža je važan sigurnosni uređaj. Ako je štitnik noža oštećen, nemojte ga koristiti i odmah ga zamijenite.

- Temperatura skladištenja baterije i uređaja je između 15–25 °C. Izbjegavajte ekstremnu hladnoću ili vrućinu tijekom skladištenja. To može uzrokovati gubitak učinka baterije ili njezino oštećenje.
- Bateriju čuvajte samo u napola napunjenom stanju. Razina napunjenosti prilikom dužeg skladištenja trebala bi biti 40-60 %.
- Tijekom dužeg razdoblja skladištenja otprilike svakih 3 mjeseca provjerite stanje napunjenosti baterije. Napunite bateriju kada je to potrebno.

Traženje greške

Tablica u nastavku pomoći će Vam ukloniti smetnje:

Problem	Mogući uzrok	Otklanjanje
Uređaj se ne pokreće	Baterija ispražnjena	Napunite bateriju (vidi <i>Napunite bateriju, S. 89</i>)
	Sigurnosni ključ (7) nije umetnut	Umetnite sigurnosni ključ (7)
	Neispravna blokada uključivanja (3) ili prekidač za uključivanje / isključivanje (8)	Obratite se servisnom centru.
Uređaj radi s prekidima	Neispravan motor	Obratite se servisnom centru.
Škare za šišanje trave i grmlja (10)/(12) se zagrijavaju	Interni nestabilan kontakt	Škare za šišanje trave i grmlja (10)/(12) nabrusite (<i>Održavanje, S. 90</i>) ili zamijenite (<i>Rezervni dijelovi i pribor, S. 94</i>)
	Škare za šišanje trave i grmlja (10)/(12) su tupe ili imaju brazde	Nauljite škare za šišanje trave i grmlja (10)/(12)
Nezadovoljavajući rezultati rezanja	Previše trenja zbog nedostatnog podmazivanja	Nauljite škare za šišanje trave i grmlja (10)/(12)
	Previše trenja zbog nedostatnog podmazivanja	Škare za šišanje trave i grmlja (10)/(12) nabrusite (<i>Održavanje, S. 90</i>) ili zamijenite (<i>Rezervni dijelovi i pribor, S. 94</i>)
	Škare za šišanje trave i grmlja (10)/(12) su tupe ili imaju brazde	Čišćenje noža za šišanje trave i grmlja (10)/(12)

Zbrinjavanje / zaštita okoliša

Uređaj, pribor i ambalažu reciklirajte na ekološki prihvatljiv način.



Električni uređaji ne spadaju u kućni otpad. Simbol prekrížene kante za smeće na kotačićima znači da se ovaj proizvod ne smije odlagati kao nerazvrstani komunalni otpad na kraju njegovog vijeka trajanja.

- Direktiva 2012/19/EU primjenjuje se na ovaj uređaj.

- Uređaj predajte na mjestu za prikupljanje sekundarnih sirovina. Korišteni plastični i metalni dijelovi mogu se odvojiti i na taj način zasebno reciklirati. Za pitanja se obratite našem servisnom centru.
- Mi zbrinjavamo vaše poslane defektne uređaje besplatno.



Uređaj s ugrađenom baterijom ne bacajte u kućni otpad, u vatru (opasnost od eksplozije) ili u vodu. Oštećene baterije mogu oštetiti okoliš i zdravlje ljudi uslijed istjecanja otrovnih plinova ili tekućina.

- Uređaj zbrinite s ispražnjenom baterijom. Ne otvarajte uređaj i bateriju.
- Uređaj zbrinite u skladu s lokalnim propisima. Predajte uređaj na sabirnom mjestu gdje će se reciklirati na ekološki prihvatljiv način.

⚠ OPREZ! Obavijestite sabirno mjesto o trajno ugrađenoj bateriji. Za pitanja se obratite lokalnom poduzeću za zbrinjavanje otpada ili našem servisnom centru.

Servis

Garancija

Dragi kupci,

Na ovaj proizvod dobivate jamstvo u trajanju od 3 godina od datuma kupnje. U slučaju nedostataka ovog proizvoda u odnosu na prodavača proizvoda imate zakonska prava. Ta zakonska prava se ne ograničavaju preko našeg u nastavku navedenog jamstva.

Uvjeti jamstva

Jamstveni rok započinje danom kupnje. Molimo dobro sačuvajte originalni blagajnički račun. Ovaj dokument je potreban radi dokaza kupnje. Ako unutar tri godina od datuma kupnje ovog proizvoda dođe do pogreške u materijalu ili u izradi, mi ćemo proizvod - po našem izboru - besplatno popraviti ili zamijeniti. Ovo jamstvo pretpostavlja, da unutar trogodišnjeg roka neispravan uređaj i dokaz o kupnji (blagajnički račun) predočite i pismeno ukratko opišete u čemu se sastoji greška i kada se pojavila.

Ako je kvar pokriven našim jamstvom, primiti ćete popravljenu ili novi proizvod. Popravkom ili zamjenom proizvoda ne započinje novi vremenski rok jamstva.

Jamstveni rok i zakonska prava za nedostatke

Jamstveni rok zbog jamstva neće biti produžen. To vrijedi i za zamijenjene i popravljene dijelove. Eventualno već za vrijeme kupnje prisutne štete i nedostaci moraju biti javljene odmah nakon raspakiranja. Popravci nakon isteka jamstvenog roka se moraju platiti.

Opseg jamstva

Proizvod je proizveden sukladno strogim smjernicama za kvalitetu i prije isporuke je brižljivo kontroliran.

Jamstvo vrijedi za greške u materijalu ili u izradi. Ovo jamstvo se ne odnosi na dijelove proizvoda, koji su izloženi normalnom trošenju i stoga se mogu smatrati potrošnim dijelovima (npr. nož za šišanje trave/nož za šišanje grmlja) niti na oštećenje lomljivih dijelova (npr. Prekidač).

Ovo jamstvo propada, kada dođe do oštećenja ili nenamjenske uporabe proizvoda ili kada se ne vrši održavanje proizvoda. To vrijedi i za štete izazvane vodom, mrazom, munjom, požarom ili pogrešnim transportom. Za namjensku uporabu proizvoda morate točno poštivati sve naputke navedene u uputama za uporabu. Namjenske uporabe i radnje, koje se u uputama za uporabu izričito ne preporučuju ili na koje se upozorava, obavezno trebate izbjegavati.

Proizvod je namijenjen samo za privatnu, a ne za komercijalnu uporabu. Jamstvo prestaje vrijediti u slučaju zloruporabe i nestručnog rukovanja, upotrebe sile i intervencija koje nije izvršio naš ovlašteni servis.

Obrada u slučaju jamstvenog zahtjeva

Da bi bila osigurana brza obrada Vašeg problema, molimo slijedite ove napomene:

- Molimo da za sve upite blagajnički račun i broj artikla (npr. IAN 502584_2504) držite pripremljene kao dokaz o kupnji.
- Broj artikla možete pronaći na tipskoj ploči proizvoda, na gravuri na proizvodu, na naslovnoj stranici uputa za uporabu (dolje lijevo) ili na naljepnici na stražnjoj ili donjoj strani proizvoda.
- Ako dođe do funkcionalnih grešaka ili drugih nedostataka, molimo prvo **telefonski** ili koristite naš **obrazac za kontakt**, koji možete pronaći na parkside-diy.com u kategoriji **Usluga** kontaktirajte servisni centar naveden u nastavku.

- Nakon konzultacije s našim servisnim centrom, proizvod koji je evidentiran kao neispravan, uz prilaganje računa o kupnji (račun) s naznakom o kakvom se kvaru radi i kada je nastao, možete besplatno poslati na adresu servisa koju ste dobili. U svrhu izbjegavanja problema prijema i dodatnih troškova obavezno koristite samo adresu koju ćemo Vam priopćiti. Uvjerrite se da pošiljka nije skupna, glomazna, ekspresna ili neka druga posebna roba. Molimo Vas da proizvod pošaljete zajedno sa svim prilikom kupnje priloženim dijelovima pribora i da se pobrinete za dovoljno sigurnu transportnu ambalažu.



Ove i mnoge druge priručnike možete pogledati i preuzeti na parkside-diy.com. Ovaj QR kôd vodi vas izravno na parkside-diy.com. Odaberite svoju državu i potražite upute za uporabu pomoću obrasca za pretraživanje.

Rezervni dijelovi i pribor

Rezervne dijelove i pribor dostupni su na www.grizzlytools.shop. Ukoliko u postupku vaše narudžbe dođe do problema, molimo kontaktirajte nas preko naše online trgovine. U slučaju dodatnih pitanja obratite se: *Service-Center*, S. 94

Poz. br.	Ime	Narudžba br
7	Sigurnosni ključ	91105146
10	nož za šišanje trave	91105145
11	Zaštita noža (nož za šišanje trave)	91105144
12	nož za šišanje grmlja	91105143
13	Zaštita noža (nož za šišanje grmlja)	91104642
	Mrežni adapter (5 V; 2200 mA) + USB-C kabel za punjenje, EU	80001030
	Mrežni adapter (5 V; 2200 mA) + USB-C kabel za punjenje, UK	80001031

Unosom broja artikla (IAN) 502584_2504 možete otvoriti svoje upute za uporabu.

Servis popravka

Za popravke **koji nisu obuhvaćeni jamstvom**, obratite se servisnom centru. Tamo će Vam rado izraditi predračun troškova.

- Možemo obraditi samo uređaje, koji su dovoljno pakirani i koji su poslani uz plaćanje poštarine.
Napomena: Molimo pošaljite nam Vaš uređaj očišćen uz opis nedostatka na adresu navedenu od strane servisnog centra.
- Neće biti primljeni uređaji koji se šalju uz obavezu plaćanja - ekspresno ili drugim oblicima slanja.
- Mi zbrinjavamo vaše poslane defektne uređaje besplatno.

Service-Center



Servis Hrvatska
Tel.: 0800 805933
Kontakt obrazac na
parkside-diy.com
IAN 502584_2504

Uvoznik

Molimo obratite pozornost na to, da sljedeća adresa nije servisna adresa. Prvo kontaktirajte gore navedeni servisni centar.

Grizzly Tools GmbH & Co. KG
Stockstädter Str. 20
63762 Großostheim
NJEMAČKA
www.grizzlytools.de

Prijevod originalne EU izjave o sukladnosti

Proizvod: **Aku škare za travu i grmove**

Model: **PGSA 4 C4**

Serijski broj: 000001–465000

Predmet navedene izjave u skladu je s mjerodavnim zakonodavstvom Unije o usklađivanju:

2006/42/EC • 2014/30/EU • 2000/14/EC & 2005/88/EC • 2011/65/EU & (EU) 2015/863

Gore opisan predmet izjave u skladu je s Direktivom 2011/65/EU Europskog parlamenta i Vijeća od 8. lipnja 2011. O ograničavanju uporabe određenih opasnih tvari u električnoj i elektro-ničkoj opremi.

Kako bi se osigurala sukladnost, primijenjeni su sljedeći usklađeni standardi, kao i nacionalni standardi i propisi:

EN 62841-1:2015/A11:2022
EN 62841-4-2:2019/A11:2022 • EN IEC 62841-4-5:2021/AC:2024
EN IEC 55014-1:2021 • EN IEC 55014-2:2021
EN IEC 61000-3-2:2019/A2:2024 • EN 61000-3-3:2013/A2:2021
EN IEC 63000:2018

U skladu s Direktivom o emisiji buke 2000/14/EC, potvrđuje se sljedeće:

Razina zvučnog učinka (L_{WA})

- izmjereno: 74,9 dB (nož za šišanje trave)
- izmjereno: 74,6 dB (nož za šišanje grmlja);
- zajamčeno: 77 dB

Prema postupku ocjenjivanja sukladnosti 2000/14/EC, Prilog V.

Ova izjava sukladnosti izdaje se na isključivu odgovornost proizvođača:



Grizzly Tools GmbH & Co. KG
 Stockstädter Str. 20
 63762 Großbostheim
 NJEMAČKA
 01.12.2025

Christian Frank
 Ovlašteni predstavnik za dokumentaciju

Pregled sadržaja

Uvod.....	96
Namenska upotreba.....	96
Obim isporuke/pribor.....	97
Pregled.....	97
Opis funkcija.....	97
Tehnički podaci.....	97
Bezbednosne napomene.....	98
Značenje bezbednosnih napomena.....	98
Slikovne oznake i simboli.....	98
Opšta bezbednosna upozorenja u vezi sa električnim alatom.....	99
Bezbednosna upozorenja za makaze za živu ogradu.....	101
Bezbednosna upozorenja za makaze za travu.....	102
Dodatne bezbednosne napomene za makaze za travu i živu ogradu.....	102
Bezbednosne napomene za uređaje sa ugrađenim akumulatorom.....	103
Preostali rizici.....	103
Priprema.....	104
Upravljački elementi.....	104
Postavljanje/zamena pribora.....	104
Provera stanja napunjenosti akumulatora.....	104
Punjenje akumulatora.....	104
Rad.....	105
Opšte napomene za rad.....	105
Pre rada.....	105
Uključivanje i isključivanje.....	105
Transport.....	106
Čišćenje, održavanje i skladištenje.....	106
Čišćenje.....	106
Održavanje.....	106
Skladištenje.....	107
Pronalaženje greške.....	108
Odlaganje/zaštita životne sredine.....	108
Kako izjaviti reklamaciju?.....	109
Rezervni delovi i pribor.....	109
Prevod originalne EU deklaracije o usklađenosti.....	110
Garancija / Garantni list.....	111
Eksplozivni pogled.....	187

Uvod

Čestitamo na kupovini Vaših novih akumulatorskih makaza za travu i grmlje (u

nastavku je naveden kao uređaj ili električni alat).

Time ste se odlučili za kvalitetan uređaj. Kvalitet ovog uređaja je kontrolisan tokom proizvodnje i sprovedena je završna kontrola. Na taj način je obezbeđena funkcionalnost Vašeg uređaja.

Nije isključeno da se u pojedinačnim slučajevima na ili u uređaju nalaze preostale količine maziva. To nije nedostatak niti oštećenje i nije razlog za brigu.



Uputstvo za upotrebu je sastavni deo ovog uređaja. Ono sadrži važne napomene za bezbednost, upotrebu i odlaganje. Pažljivo pročitajte uputstvo za upotrebu. Upoznajte se sa elementima za rukovanje i ispravnom upotrebom uređaja. Koristite uređaj samo na opisani način i u navedene svrhe. Dobro čuvajte uputstvo za upotrebu i uručite svu dokumentaciju sa proizvodom prilikom prosleđivanja proizvoda trećim licima.

Namenska upotreba

Uređaj je predviđen isključivo za sledeću upotrebu:

- Rezanje i podrezivanje tankih mladica na živoj ogradi, grmlju i ukrasnom grmlju
- Rezanje trave na ivicama na malim površinama u kućnoj upotrebi

Uređaj je namenjen za upotrebu od strane odraslih osoba. Mlade osobe preko 16 godina smeju da koriste uređaj samo pod nadzorom.

Upotreba uređaja je zabranjena kada pada kiša ili u vlažnom okruženju.

Svaka druga upotreba, koja nije izričito dozvoljena u ovom uputstvu za upotrebu, može da predstavlja ozbiljnu opasnost za korisnika i da dovede do oštećenja uređaja. Rukovalac ili korisnik uređaja snosi odgovornost za nezgode ili telesne povrede ili štete na imovini drugih ljudi. Uređaj je namenjen za primenu u oblasti „Uradi sam“. Uređaj nije koncipiran za trajnu komercijalnu primenu. Kod komercijalne upotrebe garancija prestaje da važi. Proizvođač ne snosi odgovornost za oštećenja, koja su posledica nenamenske upotrebe ili pogrešnog rukovanja.

Obim isporuke/pribor

Izvadite uređaj iz ambalaže i proverite obim isporuke.

Propisno odložite ambalažni materijal.

- Aku makaze za travu i grmlje
- Sečivo makaza za travu + Zaštita sečiva
- Sečivo makaza za grmlje + Zaštita sečiva
- USB C kabl za punjenje
- Prevod originalnog uputstva

Naponska jedinica nije uključena u obim isporuke.

Pregled

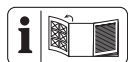

Ilustracije uređaja naći ćete na prednjoj i zadnjoj preklapnoj strani.

- 1 Glava uređaja
- 2 Indikator stanja napunjenosti (LED lampica)
- 3 Blokada uključivanja
- 4 Blokada (Glava uređaja)
- 5 Ručka
- 6 Utičnica za punjenje
- 7 Sigurnosni ključ (Sigurnosni utikač)
- 8 Prekidač za uključivanje/isključivanje
- 9 Deblokada sečiva
- 10 Sečivo makaza za travu
- 11 Zaštita sečiva (Sečivo makaza za travu)
- 12 Sečivo makaza za grmlje
- 13 Zaštita sečiva (Sečivo makaza za grmlje)
- 14 USB C kabl za punjenje

sl. C

- 15 Utični spoj

sl. F

- 16 Pogonska spojnica

Opis funkcija

Akumulatorske makaze za travu i grmlje opremljene su zamenjivim jedinicama za rezanje. Za primenu u svojstvu makaza za grmlje (makaze za živu ogradu), kao jedinica za rezanje se primenjuje dvostrana šipka sečiva. Iz bezbednosnih razloga, zubi-hvatači su bočno zaobljeni i pomaknuto raspoređeni, radi smanjenja opasnosti od povreda. Za primenu u svojstvu makaza za

travu, kao jedinica za rezanje se primenjuje sečivo sa više zuba.

Funkcija upravljačkih elemenata je navedena u sledećim opisima.

Tehnički podaci

Aku makaze za travu i grmlje ... PGSA 4 C4

Nominalni napon U 4 V \approx

Broj obrtaja u praznom hodu n_0 ... 1100 min⁻¹

Težina (bez akumulatora/bez sečiva)

..... $\approx 0,46$ kg

Nivo zvučne snage (L_{WA})

– garantovano 77 dB

Vibracija (a_H) (Ručka)

– Sečivo makaza za grmlje

..... 2,092 m/s²; $K=1,5$ m/s²

– Sečivo makaza za travu

..... 1,251 m/s²; $K=1,5$ m/s²

Sečivo makaza za grmlje

Težina $\approx 0,18$ kg

– Dužina reza 120 mm

– Prečnik grane $\leq 7,9$ mm

Nivo zvučnog pritiska (L_{pA})

..... 66,6 dB; $K_{pA}=3$ dB

Nivo zvučne snage (L_{WA})

– izmereno 74,6 dB; $K_{WA}=2,21$ dB

Sečivo makaza za travu

Težina $\approx 0,14$ kg

– Širina sečiva 80 mm

– Širina reza 74,6 mm

Nivo zvučnog pritiska (L_{pA})

..... 66,9 dB; $K_{pA}=3$ dB

Nivo zvučne snage (L_{WA})

– izmereno 74,9 dB; $K_{WA}=2,10$ dB

Akumulator Li-Ion

Broj ćelija akumulatora 1

Kapacitet C 2,0 Ah

Temperatura ≤ 50 °C

– Postupak punjenja 4–40 °C

– Rad 4–50 °C

– Skladištenje 15–25 °C

Naponska jedinica

..... WJG-Y130502200WU1/

WJB-Y130502200WU1

Grizzly Tools GmbH & Co. KG

Stockstädter Straße 20

DE-63762 Großostheim

HRA: 5468, Amtsgericht Aschaffenburg

Ulazni napon 100-240 V~

Frekvencija ulazne naizmenične struje

..... 50-60 Hz

Potrošnja energije 25 W

Izlazni napon 5 V =

Izlazna struja 2200 mA

Izlazna snaga 11,0 W

Učinkovitost tokom rada 83,4%

Efikasnost pri malom opterećenju (10%)

..... 80,6%

Potrošnja energije bez opterećenja .. 0,065 W

Klasa zaštite II (dvostruka izolacija)

Vrsta zaštite IPX0

Vrednosti buke i vibracija su određene prema standardima i odredbama navedenim u Izjavi o usklađenosti.

Navedena vrednost emisije vibracija i navedena vrednost emisije buke su izmerene normiranim postupkom ispitivanja i mogu da se koriste za poređenje jednog električnog alata sa drugim električnim alatom. Navedena vrednost emisije vibracija i navedena vrednost emisije buke mogu da se koriste i za privremenu procenu opterećenja.

▲ UPOZORENJE! Vrednosti emisije vibracija i vrednosti emisije buke mogu da odstupaju od navedenih vrednosti tokom stvarne upotrebe električnog alata, u zavisnosti od načina upotrebe električnog alata. Potrebno je da se odrede bezbednosne mere za zaštitu rukovaoca, koje su zasnovane na proceni opterećenja oscilacija tokom stvarnih uslova upotrebe (pritom treba uzeti u obzir sve delove radnog ciklusa, na primer periode u kojima je električni alat isključen i periode u kojima je uključen, ali radi bez opterećenja).

Bezbednosne napomene

Ovaj odeljak se odnosi na osnovne bezbednosne napomene kod upotrebe uređaja.

Značenje bezbednosnih napomena

▲ OPASNOST! Kada ne poštujuete ovu bezbednosnu napomenu, nastupiće nezgoda. Posledica je teška telesna povreda ili smrt.

▲ UPOZORENJE! Kada ne poštujuete ovu bezbednosnu napomenu, eventualno će da nastupi nezgoda. Posledica je eventualna teška telesna povreda ili smrt.

▲ OPREZ! Kada ne poštujuete ovu bezbednosnu napomenu, nastupiće nezgoda. Posledica je eventualna lakša ili srednje teška telesna povreda.
NAPOMENA! Kada ne poštujuete ovu bezbednosnu napomenu, nastupiće nezgoda. Posledica je eventualna materijalna šteta.

Slikovne oznake i simboli**Slikovne oznake na uređaju**

Pažnja!



Pročitajte uputstvo za upotrebu



Koristite štitnike za sluh



Koristite zaštitu za oči



Opasnost – držite ruke podalje od sečiva



Pažnja! Produženo kretanje jedinice za rezanje



Upotreba uređaja je zabranjena kada pada kiša ili u vlažnom okruženju.

Garantovan nivo zvučne snage L_{WA} u dB.



Prilikom rezanja, vodite računa da predmeti, kao npr. žica, delovi od metala, kamenje itd., ne dospeju u sečivo



Jedinica za napajanje koja može da se skinе



Ne bacajte uređaj sa ugrađenim akumulatorom u kućni otpad.

Slikovne oznake na akumulatoru



Ne bacajte akumulatore u kućni otpad.



Predajte akumulatore na sabirno mesto, gde će se reciklirati na ekološki prihvatljiv način.

Slikovne oznake na naponskoj jedinici



Pročitajte uputstvo za upotrebu



Pogodno samo za upotrebu u prostorijama.



Klasa zaštite II dvostruka izolacija



Ne bacajte električne uređaje u kućni otpad.



Polaritet

Slikovne oznake u uputstvu za upotrebu



Koristite zaštitne rukavice



Pritisnite



Sačekajte da se električni alat zaustavi pre nego što ga odložite.



Ne koristite sredstva za čišćenje odn. rastvarače..



Nikada ne prskajte uređaj vodom.

Opšta bezbednosna upozorenja u vezi sa električnim alatom

▲ UPOZORENJE! Proučite **sva bezbednosna upozorenja, uputstva, ilustracije i specifikacije koje ste dobili uz ovaj električni alat.** Nepoštovanje bilo kojeg od dolenađenih uputstava može dovesti do strujnog udara, požara i/ili težih telesnih povreda. **Sva upozorenja i uputstva sačuvajte radi kasnijeg korišćenja.**

Izraz „električni alat“ u upozorenjima odnosi se na električni alat (sa kablom) koji se napaja iz mreže, kao i na električni alat koji radi na baterije (bežični).

1. BEZBEDNOST RADNOG PROSTORA

- a) **Radni prostor treba uvek da bude čist i dobro osvetljen.** Radni prostor koji je prenatrpan i mračan prosto privlači nesreću.
- b) **Električne alate nemojte koristiti u eksplozivnoj atmosferi, kao na primer u prisustvu zapaljivih tečnosti, gasova ili prašine.** Električni alati stvaraju varnice koje mogu zapaliti prašinu ili isparenja.
- c) **Dok koristite električni alat deca i ostali posmatrači treba da budu na bezbednoj udaljenosti.** Usled ometanja možete izgubiti kontrolu nad alatom.

2. BEZBEDNOST OD ELEKTRIČNE STRUJE

- a) **Utikač za električni alat mora da odgovara utičnici. Nikada nemojte ni na koji način da modifikujete utikač. Nemojte koristiti adapterske utikače u kombinaciji sa uzemljenim električnim alatima.** Korišćenjem nemodifikovanih utikača i njima odgovarajućih utičnica smanjićete rizik od strujnog udara.
- b) **Pazite da delovima tela ne dodirujete uzemljenja ili uzemljene površine, poput cevi, radijatora, peći i frižidera.** Rizik od strujnog udara biće veći ukoliko je vaše telo uzemljeno.

- c) **Električne alate nemojte izlagati kiši ili vlažnim uslovima.** Prodaranjem vode u električni alat opasnost od strujnog udara se povećava.
- d) **Nemojte zloupotrebjavati kabl. Kabl nikada nemojte da koristite radi nošenja, povlačenja ili isključivanja električnog alata. Kabl držite podalje od izvora toplote, ulja, predmeta sa oštrim ivicama i pokretnih delova.** Korišćenjem oštećenih ili zapetljanih kablova opasnost od strujnog udara se povećava.
- e) **Ako električni alat upotrebljavate na otvorenom, koristite produžni kabl koji je prikladan za upotrebu napolju.** Korišćenjem kabla pogodnog za upotrebu na otvorenom smanjuje se rizik od strujnog udara.
- f) **Ako se rukovanje električnim alatom na vlažnom mestu ne može izbeći, koristite napajanje preko zaštitnog uređaja diferencijalne struje (FID sklopka).** Korišćenjem FID sklopke smanjuje se rizik od strujnog udara.
3. **LIČNA BEZBEDNOST**
- a) **Prilikom korišćenja električnog alata uvek budite na oprezu, gledajte šta radite i služite se zdravim razumom. Električni alat nemojte koristiti onda kada ste umorni ili pod dejstvom droga, alkohola ili lekova.** Trenutak nepažnje pri rukovanju električnim alatom može dovesti do teških telesnih povreda.
- b) **Koristite ličnu zaštitnu opremu. Uvek nosite zaštitne naočari.** Zaštitna oprema, poput maske za prašinu, zaštitnih cipela koje se ne klizaju, kacige ili zaštite za sluh, ukoliko se koristi u skladu sa uslovima, smanjiće opasnost od povređivanja.
- c) **Sprečite nenamerno pokretanje alata. Pre priključenja alata na izvor napajanja, odnosno pre ubacivanja baterije, kao i pre podizanja ili pre nošenja alata, uverite se da je prekidač u isključenom položaju.** Prenošenje električnih alata sa prstom na prekidaču ili punjenje električnih alata koji su uključeni predstavljaju nesreću u najavi.
- d) **Pre uključivanja električnog alata poskidajte sa njega sve ključeve i druge elemente za podešavanje.** Ako ključ ili neki drugi element za podešavanje ostane prikačen za obrtni deo električnog alata može doći do telesne povrede.
- e) **Nemojte se previše istezati pri korišćenju alata. Postarajte se da sve vreme čvrsto stojite na obe noge i vodite računa o ravnoteži.** Tako ćete imati bolju kontrolu nad električnim alatom čak i u nepredviđenim situacijama.
- f) **Nosite prikladnu odeću pri korišćenju alata. Nemojte nositi široku odeću, kao ni delove nakita. Pazite da vam kosa i delovi odeće ne dođu u dodir sa pokretnim delovima alata.** Široka odeća, nakit i dugačka kosa mogu lako da budu zahvaćeni pokretnim delovima alata.
- g) **Ako je alat opremljen priključcima za povezivanje sa uređajima za usisavanje i sakupljanje prašine, uverite se da su ti priključci na svom mestu i da ih pravilno koristite.** Usisavanjem prašine nastale korišćenjem alata smanjuje se opasnost od štetnih dejstava prašine.
- h) **Nemojte dozvoliti da usled odličnog poznavanja alata, stečenog njegovim čestim korišćenjem, osetite preveliko samopouzdanje i ignorišete osnovne principe bezbednosti.** Jedan jedini nesmotren pokret može prouzrokovati teške povrede u deliću sekunde.
4. **KORIŠĆENJE I ODRŽAVANJE ELEKTRIČNOG ALATA**
- a) **Električni alat nemojte na silu pritiskati. Koristite odgovarajući električni alat za konkretan posao koji treba da obavite.** Korišćenjem odgovarajućeg električnog alata željeni posao ćete obaviti bolje i bezbednije, brzinom za koju je taj alat projektovan.
- b) **Električni alat nemojte koristiti ukoliko njegov prekidač za uključjenje, odnosno isključenje ne radi.** Svaki električni alat koji se ne može kontrolisati pomoću prekidača predstavlja opasnost i mora se popraviti.
- c) **Isključite utikač iz izvora napajanja i/ili izvadite bateriju iz električnog alata (ako je predviđeno da se baterija vadi) pre bilo kakvih podešavanja, zamene pribora ili odlaganja električnog alata.** Ovakve preventivne mere bezbednosti

- smanjuju rizik od nenamernog pokretanja električnog alata.
- d) **Električne alate koje trenutno ne koristite čuvajte van domašaja dece, a osobama koje nisu upoznate sa načinom rada električnog alata ili sa ovim uputstvom nemojte dozvoliti da rukuju električnim alatom.** Električni alati predstavljaju opasnost u rukama neuvezanih korisnika.
- e) **Redovno održavajte električne alate i prateću opremu. Proverite centražu i međusobnu povezanost pokretnih delova, uverite se da na alatu nema oštećenih delova i drugih neispravnosti koje bi mogle uticati na rad električnog alata. U slučaju bilo kakvog oštećenja, pre sledećeg korišćenja električni alat obavezno odnesite na popravku.** Do velikog broja nesreća dolazi usled lošeg održavanja električnog alata.
- f) **Alati za sečenje treba uvek da budu oštri i čisti.** Alati za sečenje koji se pravilno održavaju i koji imaju oštre rezne ivice ređe se zaglavljaju i njima se lakše rukuje.
- g) **Električni alat, praeći pribor, nastavke za alate i sl. koristite u skladu sa ovim uputstvom, uzimajući u obzir uslove rada i konkretan posao koji treba obaviti.** Korišćenje električnog alata za namene drugačije od predviđenih može prouzrokovati rizične situacije.
- h) **Ručice i rukohvate održavajte tako da uvek budu suvi, čisti i bez tragova ulja i maziva.** Klizave ručice i rukohvati ne omogućavaju bezbedno rukovanje i kontrolu alata u nepredviđenim situacijama.
5. **KORIŠĆENJE I ODRŽAVANJE ALATA NA BATERIJE**
- a) **Za punjenje alata koristite isključivo punjač koji je proizvođač naveo u specifikaciji.** Punjač koji je prikladan za jedan tip baterije može stvoriti rizik od požara ako se upotrebi za punjenje baterije drugog tipa.
- b) **Električne alate koristite isključivo u kombinaciji sa posebno naznačenim baterijama.** Usled korišćenja bilo kog drugog tipa baterije može nastati rizik od požara ili telesnih povreda.
- c) **Kada se baterija ne koristi držite je podalje od drugih metalnih predmeta, kao što su spajalice, novčići, ključevi, ekseri, zavrtnji ili drugi sitni metalni predmeti koji bi mogli da jedan pol baterije električno povežu sa drugim.** Usled kratkog spoja između polova baterije može doći do pojave opekotina ili požara.
- d) **Pod određenim uslovima iz baterije može biti istisnuta tečnost; izbegavajte kontakt s njom. Ako do kontakta slučajno ipak dođe, mesto dodira isperite vodom. Ako tečnost dospe u oči, potražite i dodatnu pomoć lekara.** Tečnost istisnuta iz baterije može da izazove nadražaj ili opekotine.
- e) **Nemojte koristiti baterije ili električne alate koji su oštećeni ili neovlašćeno modifikovani.** Oštećene ili modifikovane baterije mogu se ponašati nepredvidljivo, usled čega bi moglo doći do požara, eksplozije ili rizika od povredivanja.
- f) **Bateriju i električni alat nemojte izlagati otvorenom plamenu ni previsokoj temperaturi.** Usled izlaganja vatri ili temperaturi višoj od 130 °C može doći do eksplozije.
- g) **Poštujte sva uputstva za punjenje, a bateriju ili alat nemojte puniti izvan temperaturnog opsega navedenog u uputstvu.** Punjenje koje je nepravilno ili se vrši na temperaturama izvan navedenog opsega može prouzrokovati oštećenje baterije i povećati rizik od požara.
6. **SERVISIRANJE**
- a) **Servisiranje električnog alata može da obavlja isključivo osoblje koje je kvalifikovano za vršenje popravki, uz korišćenje rezervnih delova koji su identični originalnim.** Jedino na taj način može se očuvati bezbednost korišćenja električnog alata.
- b) **Nikada nemojte servisirati oštećene baterije.** Servisiranje baterija može da vrši isključivo proizvođač ili ovlašćeni serviseri.

Bezbednosna upozorenja za makaze za živu ogradu

- a) **Nemojte koristiti makaze za živu ogradu u lošim vremenskim uslovima, posebno kada postoji opasnost od**

- groma.** Ovo smanjuje opasnost od udara groma.
- Držite sve električne kablove i kablove podalje od područja rezanja.** Električni kablovi ili kablovi mogu biti sakriveni u živim ogradama ili grmlju i mogu se slučajno preseći sečivom.
 - Nosite zaštitu za sluh.** Adekvatna zaštitna oprema će smanjiti rizik od gubitka sluha.
 - Držite makaze za živu ogradu samo za izolovane površine za hvatanje jer bi sečivo moglo da dođe u dodir sa skrivenim provodnicima ili sa sopstvenim kablom.** Kada sečiva dođu u dodir sa provodnikom koji je „pod naponom“, svi ogoljeni metalni delovi makaza za živu ogradu mogu biti „pod naponom“ i rukovalac bi mogao da doživi električni udar.
 - Držite sve delove tela podalje od sečiva. Nemojte uklanjati odsečeni zeleni otpad i nemojte držati zelenilo koje treba odrezati kada se sečiva kreću.** Sečiva nastavljaju da se kreću nakon što se prekidač isključi. Trenutak nepažnje prilikom rukovanja makazama za živu ogradu može da dovede do ozbiljnih telesnih povreda.
 - Kada uklanjate zaglavljeno zelenilo ili servisirate makaze za živu ogradu, uverite se da su svi prekidači za uključivanje/isključivanje isključeni i da je blokada u zaključanom položaju.** Neočekivano aktiviranje makaza za živu ogradu prilikom uklanjanja zaglavljeno zelenila ili servisiranja može da dovede do ozbiljnih telesnih povreda.
 - Nosite makaze za sečivo za ručku kada se sečivo zaustavilo i vodite računa da ne aktivirate nijedan prekidač za uključivanje/isključivanje.** Pravilno nošenje makaza za živu ogradu smanjuje rizik od nenamernog pokretanja i rezultirajućih telesnih povreda sečivima.
 - Kada transportujete ili skladištite makaze za živu ogradu, uvek koristite futrolu sečiva.** Pravilno nošenje makaza za živu ogradu smanjuje rizik od telesnih povreda sečivima.
- kada postoji opasnost od groma.** Ovo smanjuje opasnost od udara groma.
- Držite sve električne kablove i kablove podalje od područja rezanja.** Električni kablovi ili kablovi mogu se slučajno preseći sečivom.
 - Nosite zaštitu za sluh.** Adekvatna zaštitna oprema će smanjiti rizik od gubitka sluha.
 - Držite makaze za travu samo za izolovane površine za hvatanje jer bi sečivo moglo da dođe u dodir sa skrivenim provodnicima ili sa sopstvenim kablom.** Kada sečiva dođu u dodir sa provodnikom koji je „pod naponom“, svi ogoljeni metalni delovi makaza za travu mogu biti „pod naponom“ i rukovalac bi mogao da doživi električni udar.
 - Držite sve delove tela podalje od sečiva. Nemojte uklanjati odsečeni materijal i nemojte držati materijal kog treba odrezati dok se sečiva kreću.** Sečiva nastavljaju da se kreću nakon što se prekidač isključi. Trenutak nepažnje prilikom rukovanja makazama za travu može da dovede do ozbiljnih telesnih povreda.
 - Kada uklanjate zaglavljeno materijal ili servisirate makaze za travu, uverite se da su svi prekidači za uključivanje/isključivanje isključeni i da je blokada u zaključanom položaju.** Neočekivano aktiviranje makaza za travu prilikom uklanjanja zaglavljeno materijala ili servisiranja može da dovede do ozbiljnih telesnih povreda.
 - Nosite makaze za travu za ručku kada se sečivo zaustavilo i vodite računa da ne aktivirate nijedan prekidač za uključivanje/isključivanje.** Pravilno nošenje makaza za travu smanjuje rizik od nenamernog pokretanja i rezultirajućih telesnih povreda sečivima.
 - Kada transportujete ili skladištite makaze za travu, uvek stavite futrolu sečiva.** Pravilno nošenje makaza za travu smanjuje rizik od telesnih povreda sečivima.

Bezbednosna upozorenja za makaze za travu

- Nemojte koristiti makaze za travu u lošim vremenskim uslovima, posebno**

Dotadne bezbednosne napomene za makaze za travu i živu ogradu

- Nosite ličnu zaštitnu opremu zbog lične bezbednosti:



- Koristite zaštitu za oči
- Koristite štitnike za sluh
- Koristite zaštitne rukavice
- Nosite odgovarajuću radnu odeću, kao što su čvrsta obuća sa protivkliznim donom i čvrste, dugačke pantalone.
- Ne nosite dugačku odeću ili nakit, jer bi mogli da budu zahvaćeni pokretnim delovima.
- Ne koristite uređaj kada idete bosii ili nosite sandale.
- Uređaj je namenjen za upotrebu od strane odraslih osoba. Mlade osobe preko 16 godina smeju da koriste uređaj samo pod nadzorom.
- **Uređaj je predviđen za rezanje trave i živih ograda. Ne režite grane, tvrdo drvo ili drugo uređajem.** Uređaj bi mogao da se ošteti.
- **Držite uređaj ispravno, npr. obema rukama za ručke, ako postoje dve ručke.** Gubitak kontrole nad uređajem može da dovede do povreda.
- **Prilikom rada uređajem, nosite odgovarajuću odeću i zaštitne rukavice. Nikada ne dirajte niti podižite uređaj za sečivo.** Kontakt sa sečivom može da dovede do povreda.
- **Ne koristite uređaj u blizini zapaljivih tečnosti ili gasova.** U slučaju kratkog spoja postoji opasnost od požara i eksplozije.
- Uverite se da se uređaj propisno nalazi u jednom od unapred zadatih radnih položaja, pre nego što ga pokrenete.
- **Sečiva treba redovno da se kontrolišu na habanje i da se naknadno bruse.** Tupi sečiva preopterećuju uređaj. Štete, koje su usled toga nastale, ne podležu garanciji.
- Isključite uređaj i uklonite akumulator. Uverite se da su se svi pokretni delovi potpuno zaustavili
 - uvek kada napuštate uređaj
 - pre nego što uklonite blokade ili otklonite začepljenja
 - pre nego što proverite uređaj, pre nego što ga očistite ili na njemu radite

- Ako jedinica za rezanje dodirne strano telo ili uređaj počne neobično jako da vibrira, potrebno je da odmah izvršite proveru:
 - pregledajte labave delove i pritegnite ih
 - tražite oštećenja
 - zamenite oštećene delove istovetnim delovima ili ih dajte na popravku.
- **Ne pokušavajte da sami popravljate uređaj, osim ako ste za to stručni. Sve radove, koji nisu navedeni u ovom uputstvu za upotrebu, sme da vrši samo naš servisni centar.** Mnoge nezgode su prouzrokovane loše održanim uređajima.
- **Koristite isključivo pribor koji preporučuje PARKSIDE.** Neprikladan pribor može da prouzrokuje električni udar ili požar.

Bezbednosne napomene za uređaje sa ugrađenim akumulatorom

- **Ne izlažite uređaj jakom sunčevom zračenju duže vreme. Ne odlažite uređaj na grejna tela.** Visoke temperature škode akumulatoru. Postoji opasnost od eksplozije.
- **Pustite da se zagrejani uređaj ohladi pre punjenja.**
- **Ne otvarajte uređaj.** Izbegavajte mehaničko oštećenje akumulatora. Postoji opasnost od kratkog spoja. Mogu da se pojave isparenja, koja nadražuju disajne puteve. Pobrinite se za svež vazduh. U slučaju tegoba, obratite se lekaru.
- Ne koristite uređaj dok se puni. Ne koristite produžni kabl. Naponska jedinica sme da se koristi samo u zatvorenim prostorima. Voda koja prodre u naponsku jedinicu povećava rizik od strujnog udara.

Preostali rizici

Čak iako propisno rukujete ovim uređajem, postoje preostali rizici. Sledeće opasnosti mogu da nastupe u vezi sa konstrukcijom i izvedbom ovog uređaja:

- Oštećenja oka, ako ne nosite pogodnu zaštitu za oči.
- Oštećenja sluha, ako ne nosite odgovarajuće štitnike za sluh.

- Narušavanje zdravlja, koje je posledica vibracija šake i ruke ako koristite uređaj duže vremena ili ako ga nepropisno vodite i održavate.
- Posekotine

⚠ UPOZORENJE! Opasnost od elektromagnetnog polja, koje se stvara kada je uređaj u radu. Polje može pod određenim okolnostima da negativno utiče na aktivne ili pasivne medicinske implantate. U cilju smanjenja opasnosti od ozbiljnih ili smrtonosnih povreda, osobama sa medicinskim implantatima preporučujemo da se pre rukovanja uređajem konsultuju sa svojim lekarom i proizvođačem medicinskog implantata.

Priprema

Upravljački elementi

Upoznajte se sa upravljačkim elementima pre puštanja uređaja u rad prvi put.

- **Blokada uključivanja (3)**
 - Blokada uključivanja sprečava nenamerno uključivanje uređaja.
 - Deblokiranje: Gurnite unapred
- **Prekidač za uključivanje/isključivanje (8)**
 - Uključivanje: Pritisnite
 - Isključivanje: Otpustite
- **Blokada, Glava uređaja (4)**
 Za udobno rezanje uz ivice možete da okrenete glavu uređaja (1) (3 položaja / +90°, 0°, -90°).
Postupak (sl. D)
 - Pritisnite Blokadu (4) i okrenite glavu uređaja (1) u željeni položaj.
 - Pustite blokadu (4) da bi glava uređaja (1) usednula.

Postavljanje/zamena pribora

⚠ OPREZ! Vodite računa da pre postavljanja ili zamene pribora isključite uređaj i izvučete sigurnosni ključ (7) radi izbegavanja opasnosti od povreda.

Postavljanje pribora

Postupak (sl. C)

1. Utaknite sečivo makaza za travu (10) ili sečivo makaza za grmlje (12) na utični spoj (15) na donjoj strani glave uređaja (1).

2. Pritisnite oba tastera za deblokadu sečiva (9) desno i levo na priboru.
3. Pustite tastere za deblokadu sečiva (9) kada pribor ravnomerno nalegne na glavu uređaja (1).
4. Proverite čvrsto naleganje pribora povlačenjem pribora.

Skidanje pribora

Postupak (sl. C)

1. Pritisnite oba tastera za deblokadu sečiva (9) desno i levo na priboru.
2. Skinite pribor.

Provera stanja napunjenosti akumulatora

- Dopunite akumulator ako uređaj radi presporo ili ako treperi zelena LED lampica indikatora stanja napunjenosti (2).
- Zelena LED lampica treperi kada preostane 30% punjenja.

Punjenje akumulatora

⚠ OPREZ! Opasnost od povreda usled elektrolitnog rastvora koji curi. Ne izlažite akumulator ekstremnim uslovima, kao što su toplota i udar. U slučaju kontakta sa očima i kožom, isperite ta mesta vodom ili neutralizatorom i potražite lekarsku pomoć.

⚠ UPOZORENJE! Opasnost od povreda usled električnog udara. Puniti akumulator samo u suvim prostorijama.
NAPOMENA! Koristite uređaj samo sa jedinicom napajanja (*Rezervni delovi i pribor, P. 109*) koju možete da nabavite kod nas.

Napomene

- Napajajte uređaj samo pod naponom SELV (Safety Extra Low Voltage, bezbednosno mali napon) u skladu sa oznakom na uređaju.
- Napunite akumulator pre prve upotrebe.
- Obratite pažnju na važeće bezbednosne napomene, kao i na odredbe i napomene u vezi sa zaštitom životne sredine.
- Kvarovi koji su nastali usled nestručne upotrebe ne podležu garanciji.

Preduslovi

- Naponska jedinica (nije isporučeno)
- USB C kabl za punjenje (14)

Postupak (sl. A)

1. Umetnite sigurnosni ključ (7).
2. Povežite USB-C kabl za punjenje (14) sa naponskom jedinicom.

3. Povežite USB kabl za punjenje (14) sa utičnicom za punjenje (6) uređaja.
4. Priključite mrežnu jedinicu na utičnicu. Indikator stanja napunjenosti (2) svetli:
 - **crveno:** Uređaj se puni
 - **zeleno:** Postupak punjenja je završen
 Preporučeno vreme punjenja je otprilike 1 čas. Vreme punjenja se ostvaruje samo upotrebom naponske jedinice. Na vreme punjenja utiču između ostalog faktori, kao što su temperatura okruženja i akumulatora, kao i graničnog mrežnog napona, pa zbog toga može eventualno da odstupa od navedenih vrednosti.
5. Nakon uspešnog postupka punjenja, prvo izvucite utikač naponske jedinice iz utičnice. Izvadite USB kabl za punjenje (14) iz uređaja. Ne koristite uređaj dok se puni. Ne koristite produžni kabl. Naponska jedinica sme da se koristi samo u zatvorenim prostorima. Voda koja prođe u naponsku jedinicu povećava rizik od strujnog udara.

Rad

Opšte napomene za rad

▲ UPOZORENJE! Opasnost od povreda! Obratite pažnju na sledeće napomene.

- Uvek nosite čvrstu obuću i dugačke pantalone, zaštitu za sluh, radne rukavice i zaštitne naočare kada rukujete uređajem.
- Uređaj je predviđen isključivo za radove kod kojih stojite na tlu, a ne na merdevinama ili na drugoj nestabilnoj platformi.
- Poštujte napomene u vezi sa održavanjem i čišćenjem uređaja.
- Odmah isključite uređaj i izvadite akumulator, u slučaju blokiranja sečiva makaza za travu i grmlje (10)/(12) čvrstim predmetima. Tek nakon toga uklonite predmet.
- Koristite samo oštra sečiva da bi se ostvario dobar učinak rezanja i da biste zaštitili uređaj i akumulator.
- Lagane ureze na sečivima možete sami da naoštrite. U tu svrhu, prevucite sečiva preko uljnog kamena. Samo oštra sečiva ostvaruju dobar učinak rezanja.

- Ne opterećujte uređaj tokom rada do te mere da se zaustavi.
- Ne smete više da koristite uređaj ako je bilo koji prekidač oštećen.

Rad makazama za travu

- Trava se najbolje reže kada je suva i nije previsoka.

Rad makazama za grmlje (makazama za živu ogradu)

- Pomerajte uređaj ravnomerno unapred ili u obliku luka gore-dole.
- Dvostrano sečivo makaza za grmlje (12) omogućava rezanje u oba smera ili pokretima klačenja sa jedne strane na drugu stranu.

Pre rada

Izvršite sledeće korake pre početka svakog rada. Na taj način je zagarantovana duga i pouzdana upotreba.

- **NAPOMENA!** Oštećenja na sečivu makaza za travu i grmlje (10)/(12). Prilikom rezanja, vodite računa da ne dodirnete predmete, kao npr. kamenje, žičane ograde ili podupirače za biljke.
- Pre svake upotrebe, prekontrolišite uređaj na očigledne nedostatke, kao što su labavi, istrošeni ili oštećeni delovi. Proverite čvrsto naleganje vijaka u sečivu makaza za travu i grmlje (10)/(12).
- Ne režite tupim ili istrošenim sečivom makaza za travu i grmlje (10)/(12), jer će se u suprotnom motor i prenosnik uređaja preoptereti.

Uključivanje i isključivanje

Napomene

- Prekidač za uključivanje/isključivanje (8) i blokada uključivanja (3) ne smeju da budu blokirani.

Uključivanje (sl. B)

▲ OPREZ! Telesne povrede ili oštećenja uređaja! Vodite računa o stabilnom položaju i čvrsto držite uređaj rukom na odstojanju od Vašeg tela.

1. Uverite se da su sledeći pokretni delovi blokirani:
 - Blokada (4) okretne glave uređaja (1)
2. Uklonite zaštitu sečiva (11)/(13).
3. Umetnite sigurnosni ključ (7).
4. Uvek držite uređaj za ručku (5).

5. **NAPOMENA!** Pre uključivanja uređaja, vodite računa da uređaj ne dodirne predmete.
 Za uključivanje, držite blokadu uključivanja (3) pritisnutom i istovremeno pritisnite prekidač za uključivanje/isključivanje (8).
 Zatim pustite blokadu uključivanja (3).
 Uređaj radi pri najvećoj brzini.

Isključivanje (sl. B)

1. Pustite prekidač za uključivanje/isključivanje (8).
2. Sačekajte da se električni alat zaustavi pre nego što ga odložite.

Transport

Napomene

- Uverite se da su se svi pokretni delovi potpuno zaustavili.
- Transportujte makaze za travu i grmlje uvek sa zaštitom sečiva (11)/(13).
- Uvek nosite uređaj za ručku (5).

Čišćenje, održavanje i skladištenje

▲ UPOZORENJE! Opasnost od povreda usled nenamernog pokretanja uređaja. Zaštitite se prilikom radova na održavanju i čišćenju. Vodite računa da sigurnosni ključ (7) bude izvučen pre svih radova.

▲ OPREZ! Posekotine! Kada rukujete sečivima, nosite rukavice koje su otporne na rezove.

Radove na popravljanju i održavanju, koji nisu opisani u ovom uputstvu, treba da obavlja naš servisni centar. Koristite samo originalne rezervne delove.

Čišćenje (sl. E)

▲ UPOZORENJE! Električni udar! Nikada ne prskajte uređaj vodom.

NAPOMENA! Opasnost od oštećenja. Hemijske supstance mogu da nagrizu plastične delove uređaja. Ne koristite sredstva za čišćenje, odn. rastvarače.

- Održavajte proreze za ventilaciju, kucište motora i ručke uređaja uvek čisto. U tu svrhu, koristite vlažnu krpu ili četku.

Čišćenje i nega sečiva

Neophodni alati i pomoćna sredstva (nije isporučeno)

- Krpa
- Ulje za negu u spreju

Nega nakon svake upotrebe

- Uklonite zaglavljene otpad zelenila.
- Očistite nož makaza za travu i grmlje (10)/(12) nauljenom krpom.
- Očistite nož makaza za travu i grmlje (10)/(12) uljem za negu u spreju.

Održavanje

- Pre svake upotrebe, prekontrolišite uređaj na očigledne nedostatke, kao što su labavi, istrošeni ili oštećeni delovi. Proverite čvrsto naleganje vijaka na nožu makaza za travu i grmlje (10)/(12).
- Proverite poklopce i zaštitne uređaje na oštećenja i na ispravno naleganje. Po potrebi, zamenite te delove.
- Lagane ureze na sečivima možete pažljivo sami da izravnate. U tu svrhu, prevucite sečiva preko uljnog kamena.
- Ako je potrebno, naoštrite tupe noževe (vidi *Naoštreni nož, P. 106*). Ako su noževi tupi ili imaju veća oštećenja, može doći do blokiranja mehanizma za sečenje. Samo oštri noževi ostvaruju dobar učinak rezanja.

•

Naoštreni nož

Napomene

- Proverite ivice sečiva. U slučaju vidljivih ogrebotina, udubljenja ili tupih sečiva, preporučuje se dodatno oštrenje. Noževi za sečenje ne smeju da poprime plavičastu boju – to ukazuje na pregrevanje.
- Ugao oštrenja - Sečivo makaza za travu
 - Nož gore: 35°
 - Nož dole: 45°
- Ugao oštrenja - Sečivo makaza za grmlje
 - Nož gore: 45°
- Izvadite pribor (vidi *Postavljanje/zamena pribora, P. 104*).
- Uklonite ostatke sečenja i prljavštinu sa noževa.
- Prilikom oštrenja noževa koristite podlogu koja ne klizi, kako biste obezbedili bezbedan rad.

Neophodni alati i pomoćna sredstva (nije isporučeno)

- Igljičasta turpija/Pljosnata turpija
 - Granulacija: ≈200
- Krpa
- Ulje za negu u spreju

Sečivo makaza za grmlje

Napomene

- Pomoću pogonske spojnice (16) možete da gurnete noževe u odgovarajući položaj.

Postupak (sl. F)

1. Postavite sečiva noža makaza za grmlje (12) tako da ivice za sečenje budu lako dostupne.
2. Naoštrite svaku ivicu za sečenje gornjeg noža za sečenje turpijom u smeru unapred – pritom obratite pažnju na ugao oštrenja (vidi *Naoštriti nož, P. 106*). Postavite turpiju pod pravim uglom i lagano je povucite prema ivici sečiva (obično su dovoljna 2 do 3 poteza). Važno: radite mirno i ravnomerno. **NAPOMENA!** Oštri se samo pokretno gornje sečivo sa kosom oštricom. Donje fiksno sečivo ostaje nenaoštreno.
3. Uklonite nastalu prašinu od turpijanja vlažnom krpom.
4. Poprskajte noževe sa obe strane uljnim sprejom za negu.
5. Postavite pribor i uključite uređaj na oko 5 sekundi, kako bi se ulje ravnomerno rasporedilo po nožu i obezbedila pouzdana zaštita od korozije.

Sečivo makaza za travu

Napomene

- Pomoću pogonske spojnice (16) možete da gurnete noževe u odgovarajući položaj.

Postupak (sl. F)

1. Pomerite gornji nož za sečenje noža makaza za travu (10) potpuno u jednom pravcu, tako da jedna strana ivica za sečenje bude lako dostupna.
2. Naoštrite svaku ivicu gornjeg noža za sečenje turpijom u pravcu prema napred

– pri tome obratite pažnju na ugao oštrenja (vidi *Naoštriti nož, P. 106*). Postavite turpiju pod pravim uglom i lagano je povucite prema ivici sečiva (obično su dovoljna 2 do 3 poteza). Važno: radite mirno i ravnomerno.

3. Pomerite gornji nož za sečenje potpuno u drugom pravcu, tako da druga strana ivica za sečenje bude lako dostupna.
4. Sada naoštrite preostale ivice za sečenje gornjeg noža za sečenje.
5. Okrenite nož i naoštrite preostale ivice sečiva na isti način.
6. Uklonite nastalu prašinu od turpijanja vlažnom krpom.
7. Poprskajte noževe sa obe strane uljnim sprejom za negu.
8. Postavite pribor i uključite uređaj na oko 5 sekundi, kako bi se ulje ravnomerno rasporedilo po nožu i obezbedila pouzdana zaštita od korozije.

Skladištenje

Uvek skladištite pribor:

- čisto
- suvo
- zaštićen od prašine
- van domašaja dece
- sa zaštitom sečiva (11)/(13) preko makaza za travu i grmlje (10)/(12)
 - Zaštita sečiva je važna sigurnosna oprema. Ukoliko je zaštita sečiva oštećena, nemojte je koristiti i odmah je zamenite.
- Temperatura skladištenja za akumulator i uređaj iznosi između 15–25 °C. Izbegavajte ekstremno niske ili visoke temperature tokom skladištenja. Ovo može da dovede do gubitka snage akumulatora ili oštećenja akumulatora.
- Odložite akumulator samo u polunapunjenom stanju. Stanje napunjenosti za vreme dužeg skladištenja treba da iznosi 40-60%.
- Tokom dužeg skladištenja, proverite stanje napunjenosti akumulatora otprilike svaka 3 meseca. Dopunite akumulator pre potrebi.

Pronalaženje greške

Sledeća tabela Vam pomaže kod uklanjanja manjih smetnji:

Problem	Mogući uzrok	Otklanjanje greške
Uređaj se ne pokreće	Akumulator je ispražnjen	Punjenje akumulatora (pogledajte <i>Punjenje akumulatora</i> , P. 104)
	Sigurnosni ključ (7) nije umetnut	Umetnite sigurnosni ključ (7)
	Blokada uključivanja (3) ili prekidač za uključivanje/isključivanje (8) su neispravni	Obratite se servisnom centru.
Uređaj radi sa prekidima	Motor je u kvaru	Obratite se servisnom centru.
Sečivo makaza za travu i grmlje (10)/(12) postaje vruće	Prekid internog kontakta	Naoštrite (10) ili zamenite (12) sečivo makaza za travu i grmlje (<i>Održavanje</i> , P. 106)/ (<i>Rezervni delovi i pribor</i> , P. 109)
	Sečivo makaza za travu i grmlje (10)/(12) je tupo ili ima ureze	Podmažite sečivo makaza za travu i grmlje (10)/(12) uljem
Loš učinak rezanja	Preveliko trenje zbog nedostatka maziva	Podmažite sečivo makaza za travu i grmlje (10)/(12) uljem
	Preveliko trenje zbog nedostatka maziva	Naoštrite (10) ili zamenite (12) sečivo makaza za travu i grmlje (<i>Održavanje</i> , P. 106)/ (<i>Rezervni delovi i pribor</i> , P. 109)
	Sečivo makaza za travu i grmlje (10)/(12) je tupo ili ima ureze	Očistite sečivo makaza za travu i grmlje (10)/(12)

Odlaganje/zaštita životne sredine

Odložite aparat, pribor i ambalažu na ekološki prihvatljiv način.



Ne bacajte električne uređaje u kućni otpad. Simbol precrtane kante za otpatke na točkovima znači da se ovaj proizvod na kraju svog životnog veka ne sme odlagati kao nesortirani komunalni otpad.

- Direktiva 2012/19/EU se primenjuje na ovaj aparat.
- Predajte uređaj na sabirnom mestu za reciklažu. Upotrebljeni plastični i metalni delovi mogu da se razvrstaju i na taj način da se recikliraju. S tim u vezi, raspitajte se kod našeg servisnog centra.
- Mi besplatno odlažemo Vaše uručene, neispravne uređaje.



Ne bacajte uređaj sa ugrađenim akumulatorom u kućni otpad, vatru (opasnost od eksplozije) ili vodu. Oštećeni akumulatori mogu da ugroze životnu sredinu i Vaše zdravlje, kada cure otrovne pare ili tečnosti.

- Odložite aparat sa ispražnjenim akumulatorom. Ne otvarajte uređaj i akumulator.
- Odložite aparat u skladu sa lokalnim propisima. Predajte aparat na sabirno mesto, gde će se reciklirati na ekološki prihvatljiv način.

⚠ OPREZ! Obavestite sabirno mesto o fiksno ugrađenom akumulatoru. S tim u vezi, raspitajte se kod Vašeg lokalnog preduzeća za odlaganje otpada ili kod našeg servisnog centra.

Kako izjaviti reklamaciju?

Molimo Vas:

- da pozovete korisnički servis:
0800 801 807

- pošaljete e-mail na: grizzly@lidl.rs
 - posetite najbližu Lidl prodavnicu.
- Da bismo osigurali najbržu asistenciju, molimo da sačuvate fiskalni račun i date ga na uvid prilikom izjavljivanja reklamacije.

Rezervni delovi i pribor

Rezervni delovi i pribor stoje na raspolaganju na stranici www.grizzlytools.shop. Ukoliko imate problema sa postupkom poručivanja, obratite nam se preko naše onlajn-prodavnice. Za dodatna pitanja se obratite: *Garancija / Garantni list, P. 111*

Lidl i proizvođač nisu u mogućnosti da garantuju obezbeđivanje servisiranja i dostupnost rezervnih delova nakon isteka garantog perioda/ perioda saobraznosti. Ukoliko za tim bude potrebe, putem naše Službe za potrošače možete proveriti dostupnost rezervnih delova i opcije za popravku. Hvala na razumevanju.

Poz. br.	Ime	Naredba br.
7	Sigurnosni ključ	91105146
10	Sečivo makaza za travu	91105145
11	Zaštita sečiva (Sečivo makaza za travu)	91105144
12	Sečivo makaza za grmlje	91105143
13	Zaštita sečiva (Sečivo makaza za grmlje)	91104642
	Naponska jedinica (5 V; 2200 mA) + USB C kabl za punjenje, EU	80001030
	Naponska jedinica (5 V; 2200 mA) + USB C kabl za punjenje, UK	80001031

Prevod originalne EU deklaracije o usklađenosti

Uređaj: **Aku makaze za travu i grmlje**

Model: **PGSA 4 C4**

Serijski broj: 000001-465000

Gore opisani predmet Izjave ispunjava relevantne harmonizovane propise Unije:

2006/42/EC • 2014/30/EU • 2000/14/EC & 2005/88/EC • 2011/65/EU & (EU) 2015/863

Gore naveden predmet Izjave ispunjava propise smernice 2011/65/EU Evropskog parlamenta i veća od 8. juna 2011. godine za ograničenje upotrebe određenih opasnih materija u električnim i elektronskim uređajima.

Da bi se obezbedila usklađenost, primenjeni su sledeći usaglašeni standardi, kao i nacionalni standardi i propisi:

EN 62841-1:2015/A11:2022
EN 62841-4-2:2019/A11:2022 • EN IEC 62841-4-5:2021/AC:2024
EN IEC 55014-1:2021 • EN IEC 55014-2:2021
EN IEC 61000-3-2:2019/A2:2024 • EN 61000-3-3:2013/A2:2021
EN IEC 63000:2018

U skladu sa Direktivom 2000/14/EC o emisiji buke, potvrđeno je sledeće:

Nivo zvučne snage (L_{WA})

- izmereno: 74,9 dB (Sečivo makaza za travu)
- izmereno: 74,6 dB (Sečivo makaza za grmlje);
- garantovano: 77 dB

Korišćen postupak ocenjivanja usaglašenosti prema 2000/14/EC, Aneks V.

Isključivu odgovornost za izdavanje ove Izjave o usklađenosti snosi proizvođač:



Grizzly Tools GmbH & Co. KG
 Stockstädter Str. 20
 63762 Großostheim
 NEMAČKA
 01.12.2025

Christian Frank
 Ovlašćeni predstavnik za dokumentaciju

Garancija / Garantni list

Poštovani kupci,
Ovim putem Vas upoznajemo sa Vašim pravima i obavezama koje proističu iz Zakona o zaštiti potrošača, a u pogledu ostvarivanja prava iz garancije.

Ova garancija ni na koji način ne utiče, niti isključuje prava koja kupac ima u skladu sa važećim Zakonom o zaštiti potrošača po osnovu zakonske odgovornosti prodavca za nesaobraznost robe ugovoru koja traje 2 godine od dana kada je roba predata kupcu. Davalac garancije ovom izjavom preuzima obavezu da kupcima svojih aparata, a pod uslovima i redosledom definisanim u ovoj izjavi, obezbedi:

- besplatno otklanjanje kvarova u garantnom roku, koji bi nastali kod uobičajene upotrebe ili zbog grešaka u proizvodnji i materijalu, ili
- zamenu aparata kada opravka shodno odredbi prethodne tačke nije moguća, ili
- povrat novca kada ni zamena aparata shodno odredbi prethodne tačke nije moguća.

Ukupan rok garancije je 3 godine.

Garantni rok počinje da važi od datuma kupovine proizvoda, odnosno od prijema istog od strane kupca, a što se dokazuje fiskalnim računom.

Garancija važi na teritoriji Republike Srbije. Kupac može da izjavi reklamaciju usmeno u nekom od prodajnih objekata Lidl Srbija KD, odnosno telefonom, pisanim putem ili elektronskim putem na kontakte kompanije Lidl Srbija KD, uz dostavu računa na uvid. U cilju ispravnog funkcionisanja uređaj se koristi u skladu sa njegovom namenom i Uputstvom za upotrebu.

Na osnovani zahtev kupca, koji je izjavljen u garantnom roku i u skladu sa uslovima iz ove Izjave, prodavac će izvršiti otklanjanje kvarova i nedostataka na proizvodu ili druge radnje u skladu sa ovom Izjavom, a u roku predviđenom Zakonom.

Garantni uslovi:

Pre obraćanja prodavcu za tehničku pomoć, potrebno je proveriti ispravnost instalacije i ostalih potrebnih uslova naznačenih u Uputstvu za upotrebu.

Kupac je dužan da prodavcu preda sve pripadajuće delove uređaja koje je preuzeo u trenutku kupovine.

Popravke u roku garancije:

Garancija važi počev od dana kada je proizvod predat kupcu, a koja se utvrđuje na osnovu fiskalnog računa. U garantnom periodu davalac garancije, odnosno prodavac je u obavezi da otkloni tehničke kvarove koji bi nastali kod uobičajene upotrebe ili zbog grešaka u proizvodnji i materijalu, bez naknade i u zakonskom roku. Ukoliko opravka nije moguća, davalac garancije, odnosno prodavac je ovlašćen i dužan da sprovede druge radnje u skladu sa ovom Izjavom.

Lidl i proizvođač nisu u mogućnosti da garantuju obezbeđivanje servisiranja i dostupnost rezervnih ili zamenskih delova van postupka ostvarivanja prava iz garancije/ zakonske odgovornosti za saobraznost. Ukoliko za tim bude potrebe, putem naše Službe za potrošače možete proveriti dostupnost rezervnih delova i opcije za popravku. Hvala na razumevanju.

Garancija ne važi u sledecim slučajevima:

1. Ukoliko prodavcu uz uređaj nije priložen fiskalni račun ili drugi dokaz o kupovini koji sadrži datum prodaje.
2. Ukoliko je kvar prouzrokovan udarom groma, strujnim udarom ili sličnim delovanjem spoljne sile na sam uređaj (požar, poplava, naponski udar..).
3. Ukoliko su nastali kvarovi i oštećenja na uređaju posledica delovanja spoljnih uticaja, kao što su: velika vlaga, previsoka i suviše niska temperatura (pucanje cevi usled smrzavanja, oštećenja gumenih delova, rđanje, itd.)
4. Ukoliko uređaj nije korišćen u skladu sa Uputstvom za upotrebu.
5. Ukoliko je uređaj pokušalo da popravi treće neovlašćeno lice.
6. Ukoliko uređaj nije korišćen u skladu sa namenom.
7. Ukoliko je čišćenje i održavanje uređaja urađeno protivno Uputstvu za upotrebu.
8. Ukoliko je uređaj korišćen u profesionalne svrhe.

9. Ukoliko uz proizvod nisu predati svi pripadajući delovi proizvoda koje je kupac preuzeo u trenutku kupovine.

Naziv proizvoda:	Aku makaze za travu i grmlje
Model:	PGSA 4 C4
IAN/Serijski broj:	502584_2504/000001-465000
Proizvođač:	Grizzly Tools GmbH & Co. KG ; Stockstädter Str. 20; 63762 Großostheim; NEMACKA; www.grizzlytools.de
Ovlašćeni serviser:	ICOM Communications doo, Novosadski put 68, 21203 Veternik, tel. 021 3000 151, mob. 060 480 0476
Datum predaje robe potrošaču:	datum sa fiskalnog računa
Uvozi i stavlja u promet:	Lidl Srbija KD, Prva južna radna 3, 22330 Nova Pazova, Republika Srbija, tel. 0800 801 807, Kontakt obrazac na parksidediy.com

Cuprins

Introducere.....	113
Utilizarea prevăzută.....	113
Furnitura livrată/accesorii.....	114
Prezentare generală.....	114
Descrierea funcționării.....	114
Date tehnice.....	114
Indicații de siguranță.....	115
Semnificația indicațiilor de siguranță...	115
Pictograme și simboluri.....	115
Avertismente generale de siguranță pentru unelte electrice.....	116
Avertismente de siguranță pentru mașina de tuns gard viu.....	118
Avertismente de siguranță pentru foarfecele de tuns iarba.....	119
Instrucțiuni suplimentare de siguranță pentru foarfecele de tuns iarbă și gard viu.....	119
Instrucțiuni de siguranță pentru aparate cu acumulator încorporat.....	120
Riscuri reziduale.....	120
Preșterea.....	121
Elemente de comandă.....	121
Introducerea/încuiera accesoriilor.....	121
Verificarea stării de încărcare a acumulatorului.....	121
Încărcarea acumulatorului.....	121
Funcționarea.....	122
Instrucțiuni generale de lucru.....	122
Înainte de funcționării.....	122
Pornirea și oprirea.....	123
Transport.....	123
Curățarea, întreținerea și depozitarea.....	123
Curățarea.....	123
Întreținere.....	123
Depozitarea.....	124
Depistarea defecțiunilor.....	125
Eliminarea/protecția mediului.....	125
Service.....	126
Garanție.....	126
Reparație-service.....	127
Service-Center.....	127
Importator.....	128
Piese de schimb și accesorii.....	128
Traducerea originalului declarației de conformitate UE.....	129

Reprezentare explodată..... 187

Introducere

Felicitări pentru achiziția noului dumneavoastră foarfece cu acumulator pentru tuns iarbă și arbuști (numit în continuare aparat sau sculă electrică).

V-ați decis astfel pentru un aparat de înaltă calitate. Acest aparat a fost verificat în timpul producției cu privire la calitate și a fost supus unui control final. Capacitatea de funcționare a aparatului dumneavoastră este așadar asigurată.

Nu se poate exclude faptul că, în cazuri individuale, pot exista cantități reziduale de lubrifianti pe sau în aparat. Aceasta nu este o deficiență sau un defect și niciun motiv de îngrijorare.



Instrucțiunile de utilizare sunt parte componentă a acestui aparat. Acestea conțin indicații importante referitoare la siguranța, utilizarea și eliminarea produsului. Citiți cu atenție instrucțiunile de utilizare. Familiarizați-vă cu elementele de operare și utilizarea corectă a aparatului. Aparatul trebuie utilizat numai conform descrierii și pentru domeniile de utilizare indicate. Păstrați cu grijă aceste instrucțiuni de utilizare și predați aparatul către terți însoțit de toate documentele.

Utilizarea prevăzută

Aparatul este destinat exclusiv pentru utilizarea următoare:

- Tăierea și tunderea mugurilor subțiri de la garduri vii, a tufișuri și arbuști ornamentali
- Tăierea ierbii pe margini și pe suprafețe mici din sectorul casnic

Aparatul este destinat utilizării de către adulți. Tinerii cu vârsta peste 16 ani pot folosi aparatul numai sub supraveghere.

Este interzisă folosirea aparatului în condiții de ploaie și umiditate ambientală.

Orice altă utilizare nespecificată în mod explicit în aceste instrucțiuni de utilizare poate reprezenta un pericol serios pentru utilizator și poate conduce la deteriorarea aparatului. Operatorul sau utilizatorul aparatului este răspunzător accidente sau daunele pro-

duse altor persoane sau proprietății acestora. Aparatul este destinat utilizării în domiciliul casnic. Acesta nu a fost conceput pentru utilizarea permanentă industrială. Folosirea aparatului în scop industrial are ca rezultat pierderea garanției. Producătorul nu este responsabil pentru daunele produse ca urmare a utilizării neconforme cu destinația sau a operării greșite.

Furnitura livrată/accesorii

Dezambalați aparatul și verificați furnitura livrată.

Eliminați ambalajul în mod regulamentar.

- Foarfecă cu acumulator, pentru iarbă și arbuști
- Lama foarfecii pentru iarbă + Protecție lamă
- Lama foarfecii pentru arbuști + Protecție lamă
- Cablu de încărcare USB-C
- Traducere a instrucțiunilor originale

Componenta de rețea nu este inclusă în volumul ofertei.

Prezentare generală

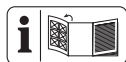

Veți găsi imaginile aparatului pe pagina pliată din față și din spate.

- 1 Cap aparat
- 2 Indicator stare încărcare (LED)
- 3 Blocare cuplare
- 4 Blocare (Cap aparat)
- 5 Mâner
- 6 Fișă de încărcare
- 7 Cheie de siguranță (Fișă de siguranță)
- 8 Întrerupător de pornire/oprire
- 9 Deblocare-cuțit
- 10 Lama foarfecii pentru iarbă
- 11 Protecție lamă (Lama foarfecii pentru iarbă)
- 12 Lama foarfecii pentru arbuști
- 13 Protecție lamă (Lama foarfecii pentru arbuști)
- 14 Cablu de încărcare USB-C

Fig. C

- 15 Priză cu fișă de contact

Fig. F

- 16 Mufă de antrenare

Descrierea funcționării

Foarfeca cu acumulator pentru iarbă și arbuști dispune de două dispozitive de tăiere interschimbabile. La utilizarea ca foarfecă pentru arbuști (foarfecă pentru gard viu), ca dispozitiv de tăiere este utilizată o lamă dințată cu dublu tăiș. Din motive de siguranță, dinții de prindere sunt rotunjiți în lateral și dispuși decalat, în vederea reducerii pericolului de rănire. La utilizarea ca foarfecă pentru iarbă, ca dispozitiv de tăiere este utilizată o lamă de foarfecă cu mai mulți dinți. Informații despre funcția elementelor de comandă găsiți în descrierile următoare.

Date tehnice

Foarfecă cu acumulator, pentru iarbă și arbuștiPGSA 4 C4

Tensiune nominală U 4 V \equiv

Turație la mersul în gol n_0 1100 min^{-1}

Greutate (fără acumulator/fără cuțit) $\approx 0,46$ kg

Nivel de putere acustică (L_{WA})

– garantat 77 dB

Vibrație (a_h) (Mâner)

– Lama foarfecii pentru arbuști 2,092 m/s^2 ; $K=1,5$ m/s^2

– Lama foarfecii pentru iarbă 1,251 m/s^2 ; $K=1,5$ m/s^2

Lama foarfecii pentru arbuști

Greutate $\approx 0,18$ kg

– Lungime de tăiere 120 mm

– Diametru ramuri $\leq 7,9$ mm

Nivel de presiune acustică (L_{pA})

..... 66,6 dB; $K_{pA}=3$ dB

Nivel de putere acustică (L_{WA})

– măsurat 74,6 dB; $K_{WA}=2,21$ dB

Lama foarfecii pentru iarbă

Greutate $\approx 0,14$ kg

– Lățime lamă 80 mm

– Lățime de tăiere 74,6 mm

Nivel de presiune acustică (L_{pA})

..... 66,9 dB; $K_{pA}=3$ dB

Nivel de putere acustică (L_{WA})

– măsurat 74,9 dB; $K_{WA}=2,10$ dB

Acumulator Li-Ion

Număr de celule ale bateriei 1

Capacitate C 2,0 Ah

Temperatură ≤ 50 °C

– Proces de încărcare 4–40 °C

– Funcționarea 4–50 °C

– Depozitarea 15–25 °C

Componentă de rețea

..... WJG-Y130502200WU1/

WJB-Y130502200WU1

Grizzly Tools GmbH & Co. KG

Stockstädter Straße 20

DE-63762 Großostheim

HRA: 5468, Amtsgericht Aschaffenburg

Tensiune de intrare 100-240 V~

Frecvență curent alternativ de intrare

..... 50-60 Hz

Putere absorbită 25 W

Tensiune de ieșire 5 V =

Curent de ieșire 2200 mA

Putere la ieșire 11,0 W

Eficiență în funcționare 83,4%

Eficiență la sarcină redusă (10%) 80,6%

Consumul de energie la sarcină zero

..... 0,065 W

Clasă de protecție II (dublă izolație)

Tip de protecție IPX0

Valorile zgomotului și ale vibrațiilor au fost determinate conform normelor și dispozițiilor numite în declarația de conformitate.

Valoarea totală specificată a vibrației și valoarea specificată a emisiei de zgomot a fost măsurată în conformitate cu o procedură de verificare standardizată și pot fi utilizate pentru compararea unei scule electrice cu o altă unealtă. Valoarea totală specificată a vibrației și valoarea specificată a emisiei de zgomot poate fi utilizată și pentru estimarea preliminară a încărcăturii.

⚠ AVERTIZARE! Emisiile de vibrații și de zgomot pot diferi de valoarea indicată în timpul utilizării propriu-zise a sculei electrice, în funcție de felul și modul în care scula electrică este utilizată, în deosebi ce tip de piesă este prelucrată. Este necesară stabilirea măsurilor de siguranță pentru protecția operatorului, care se bazează pe o evaluare a solicitării la vibrație în timpul condițiilor propriu-zise de utilizare (aici trebuie luate în considerare toate părțile ciclului de exploatare, de exemplu momentele în care scula electrică este decuplată și cele în care, deși este cuplată, funcționează fără sarcină).

Indicații de siguranță

Această secțiune tratează indicațiile de siguranță de bază la utilizarea aparatului.

Semnificația indicațiilor de siguranță

⚠ PERICOL! Dacă nu urmați această indicație de siguranță, apare un accident. Urmarea este vătămare corporală gravă sau deces.

⚠ AVERTIZARE! Dacă nu urmați această indicație de siguranță, este probabil să apară un accident. Urmarea este probabil vătămare corporală gravă sau deces.

⚠ PRECAUȚIE! Dacă nu urmați această indicație de siguranță, apare un accident. Urmarea este probabil vătămare corporală ușoară sau moderată.

OBSERVAȚIE! Dacă nu urmați această indicație de siguranță, apare un accident. Urmarea este probabil o pagubă materială.

Pictograme și simboluri

Pictograme pe aparat



Atenție!



Citiți instrucțiunile de utilizare



Se va utiliza protecție pentru auz



Se va utiliza protecție pentru ochi



Pericol – Feriți mâinile de lamă



Atenție! Funcționare inerțială a dispozitivului de tăiere



Este interzisă folosirea aparatului în condiții de ploaie și umiditate ambientală.



Nivel de presiune acustică garantată L_{WA} în dB.



În timpul tăierii fiți atenți să nu ajungă niciun obiect ca sârmă, piese metalice, pietre etc. în lamă



Unitate de alimentare detașabilă



Nu aruncați aparatul cu acumulator încorporat la gunoiul menajer.

Pictograme pe acumulator



Acumulatorii nu trebuie eliminați în gunoiul menajer.



Predați acumulatorii la un punct de colectare a bateriilor uzate unde acestea sunt reciclate ecologic.

Pictograme pe componenta de rețea



Citiți instrucțiunile de utilizare



Potrivit numai pentru utilizare în interior.



Clasă de protecție II dublă izolație



Aparatele electrice nu trebuie eliminate în gunoiul menajer.



Polaritate

Pictograme din instrucțiunile de utilizare



Se vor utiliza mănuși de protecție



Apăsare



Înainte de a lăsa deoparte scula electrică, așteptați să se oprească.



Nu folosiți agenți de curățare resp. solvenți.



Nu stropiți niciodată aparatul cu apă.

Avertismente generale de siguranță pentru unelte electrice

⚠️ AVERTIZARE! Citiți toate avertismentele de siguranță, instrucțiunile, ilustrațiile și specificațiile furnizate împreună cu această unealtă electrică. Nerespectarea tuturor instrucțiunilor enumerate mai jos poate avea ca rezultat șoc electric, incendiu și/sau vătămare gravă. **Păstrați toate avertismentele și instrucțiunile pentru referințe ulterioare.** Termenul „unealtă electrică” din avertismentele se referă la unealta electrică cu alimentare de la rețeaua electrică (cu fir) sau la unealta electrică cu acumulatori (fără fir).

1. SIGURANȚA ZONEI DE LUCRU

- Păstrați zona de lucru curată și bine luminată.** Zonele dezordonate sau întunecate favorizează accidentele.
- Nu folosiți uneltele electrice în atmosfere explozive, cum ar fi în prezența unor lichide, gaze sau pulberi inflamabile.** Uneltele electrice creează scântei care pot aprinde pulberea sau vaporii.
- Țineți copiii și persoanele prezente la distanță atunci când folosiți o unealtă electrică.** Distragerea atenției poate cauza pierderea controlului.

2. SIGURANȚA ELECTRICĂ

- Ștecherul uneltei electrice trebuie să se potrivească cu priza. Nu modificați niciodată ștecherul în niciun fel. Nu utilizați ștechere adaptoare cu unelte electrice împământate (legare la pământ).** Ștecherile nemodificate și prizele potrivite vor reduce riscul de șoc electric.
- Evitați contactul corpului cu suprafețele împământate sau legate la pământ, cum ar fi țevi, radiatoare, cuptoare și frigidere.** Există un risc crescut de șoc electric atunci când corpul dumneavoa-

- astră este legat la pământ sau împământat.
- c) **Nu expuneți uneltele electrice la ploaie sau condiții de umiditate.** Apa care intră într-o unealtă electrică va crește riscul de șoc electric.
 - d) **Nu suprasolicitați cablul. Nu folosiți niciodată cablul pentru a transporta, trage sau scoate din priză unealta electrică. Țineți cablul departe de căldură, ulei, margini ascuțite sau piese în mișcare.** Cablurile deteriorate sau încurcate cresc riscul de șoc electric.
 - e) **Atunci când folosiți o unealtă electrică în aer liber, utilizați un prelungitor adecvat pentru utilizare în aer liber.** Utilizarea unui cablu adecvat pentru exterior reduce riscul de șoc electric.
 - f) **În cazul în care este inevitabilă utilizarea unei unelte electrice într-o locație cu umezeală, utilizați o sursă de alimentare protejată de un dispozitiv de curent rezidual (RCD).** Utilizarea unui dispozitiv de curent rezidual reduce riscul de șoc electric.
3. **SIGURANȚA PERSONALĂ**
- a) **Rămâneți în alertă, urmăriți ceea ce faceți și folosiți simțul rațional atunci când folosiți o unealtă electrică. Nu folosiți o unealtă electrică în timp ce sunteți obosit sau sub influența drogurilor, alcoolului sau a medicamentelor.** Un moment de neatenție în timpul utilizării uneltelor electrice poate avea ca rezultat vătămări corporale grave.
 - b) **Utilizați echipament individual de protecție. Purtați întotdeauna protecție pentru ochi.** Echipamentul de protecție, cum ar fi o mască de praf, pantofi de siguranță antiderapați, cască de protecție sau protecție auditivă, utilizat în condiții adecvate, va reduce vătămările corporale.
 - c) **Preveniți pornirea neintenționată. Asigurați-vă că comutatorul de încărcare este în poziția oprit înainte de a conecta la sursa de alimentare și/sau la pachetul de acumulatori, de a ridica sau de a transporta unealta.** Transportarea uneltelor electrice cu degetul pe comutatorul de încărcare sau pe alimentarea cu energie a uneltelor electrice care au întrerupătorul pornit facilitează producerea accidentelor.
- d) **Îndepărtați orice cheie de reglare înainte de a porni unealta electrică.** O cheie fixă sau o altă cheie lăsată atașată pe o parte rotativă a uneltei electrice poate provoca vătămări corporale.
 - e) **Nu vă întindeți prea mult. Păstrați-vă în permanență echilibrul și poziția corectă a picioarelor.** Acest lucru permite un control mai bun al uneltei electrice în situații neprevăzute.
 - f) **Îmbrăcați-vă corespunzător. Nu purtați haine largi sau bijuterii. Țineți-vă părul și hainele departe de piesele în mișcare.** Hainele largi, bijuteriile sau părul lung pot fi prinse în piesele în mișcare.
 - g) **În cazul în care sunt prevăzute dispozitive pentru conectarea instalațiilor de aspirare și colectare a prafului, asigurați-vă că acestea sunt conectate și utilizate în mod corespunzător.** Utilizarea colectării prafului poate reduce pericolele legate de praf.
 - h) **Nu lăsați ca obișnuința dobândită în urma utilizării frecvente a uneltelor să vă permită să deveniți încrezător și să ignorați principiile de siguranță a uneltelor.** O acțiune neglijentă poate provoca vătămări grave într-o fracțiune de secundă.
4. **UTILIZAREA ȘI ÎNGRIJIREA UNELTELOR ELECTRICE**
- a) **Nu forțați unealta electrică. Folosiți unealta electrică potrivită pentru aplicația dumneavoastră.** Uneltele electrice corecte vor face treaba mai bine și mai sigur, la viteză pentru care au fost proiectate.
 - b) **Nu utilizați unealta electrică dacă comutatorul de încărcare nu o pornește și nu o oprește.** Orice unealtă electrică care nu poate fi controlată cu ajutorul comutatorului de încărcare este periculoasă și trebuie reparată.
 - c) **Deconectați ștecherul de la sursa de alimentare și/sau scoateți pachetul de acumulatori, dacă este detașabil, din unealta electrică înainte de a face orice reglaje, de a schimba accesoriul sau de a depozita uneltele electrice.** Astfel de măsuri preventive de siguranță reduc riscul de pornire accidentală a uneltei electrice.

- d) **Nu depozitați uneltele electrice nefolosite la îndemâna copiilor și nu permiteți persoanelor, care nu sunt familiarizate cu unealta electrică sau cu aceste instrucțiuni, să folosească unealta electrică.** Uneltele electrice sunt periculoase dacă se află în mâinile unor utilizatori neinstruiți.
- e) **Întreținerea uneltelor electrice și a accesoriilor. Verificați ca piesele în mișcare să nu fie aliniate necorespunzător sau blocate, să nu existe piese rupte și orice altă stare care ar putea afecta funcționarea unelei electrice. Dacă este deteriorată, reparați unealta electrică înainte de utilizare.** Multe accidente sunt cauzate de uneltele electrice întreținute necorespunzător.
- f) **Păstrați uneltele de tăiere ascuțite și curate.** Uneltele de tăiere întreținute corespunzător, cu muchii de tăiere ascuțite, sunt mai puțin susceptibile de a se bloca și sunt mai ușor de controlat.
- g) **Folosiți unealta electrică, accesoriile și cuțitele acesteia etc. în conformitate cu aceste instrucțiuni, ținând cont de condițiile de lucru și de lucrările care urmează să fie efectuate.** Utilizarea unelei electrice pentru operațiuni diferite de cele prevăzute ar putea duce la o situație periculoasă.
- h) **Păstrați mânerele și suprafețele de prindere uscate, curate și fără ulei și grăsime.** Mânerele și suprafețele de prindere alunecoase nu permit manevrarea și controlul sigur al unelei în situații neprevăzute.
5. **UTILIZAREA ȘI ÎNGRIJIREA UNELTELOR CU ACUMULATORI**
- a) **Reîncărcați numai cu încărcătorul specificat de producător.** Un încărcător care este potrivit pentru un tip de pachet de acumulatori poate crea un risc de incendiu, atunci când este utilizat cu un alt pachet de acumulatori.
- b) **Folosiți uneltele electrice numai cu pachetele de acumulatori special concepute.** Utilizarea oricărui altor acumulatori poate crea un risc de vătămare și de incendiu.
- c) **Atunci când pachetul de acumulatori nu este utilizat, păstrați-l departe de alte obiecte metalice, cum ar fi agrafe de hârtie, monede, chei, cuie, șuruburi sau alte obiecte metalice mici, care pot face o conexiune de la un terminal la altul.** Scurtcircuitarea terminalelor acumulatorului poate provoca arsuri sau incendii.
- d) **În condiții de utilizare incorectă, din acumulator poate ieși lichid; evitați contactul cu acesta. În caz de contact accidental, spălați cu apă. În cazul în care lichidul intră în contact cu ochii, solicitați în plus și asistență medicală.** Lichidul scurs din acumulator poate provoca iritații sau arsuri.
- e) **Nu utilizați un pachet de acumulatori sau o unealtă care este deteriorată sau modificată.** Acumulatorii deteriorați sau modificați pot avea un comportament imprevizibil, ceea ce poate duce la incendii, explozii sau risc de rănire.
- f) **Nu expuneți un pachet de acumulatori sau o unealtă la foc sau la temperaturi excesive.** Expunerea la foc sau la temperaturi de peste 130 °C poate provoca o explozie.
- g) **Respectați toate instrucțiunile de încărcare și nu încărcați pachetul de acumulatori sau unealta în afara intervalului de temperatură specificat în instrucțiuni.** Încărcarea necorespunzătoare sau la temperaturi în afara intervalului specificat poate deteriora acumulatorul și crește riscul de incendiu.
6. **SERVICE**
- a) **Trimiteți unealta electrică pentru reparații la o persoană calificată, care să efectueze reparații folosind numai piese de schimb identice.** Acest lucru va asigura menținerea siguranței unelei electrice.
- b) **Nu reparați niciodată pachete de acumulatori deteriorați.** Întreținerea pachetelor de acumulatori trebuie efectuată numai de către producător sau de către furnizorii de service autorizați.

Avertismente de siguranță pentru mașina de tuns gard viu

- a) **Nu utilizați mașina de tuns gard viu în condiții meteorologice nefavorabile, în special atunci când există riscul de fulgere.** Acest lucru reduce riscul de a fi lovit de fulger.
- b) **Țineți toate liniile de alimentare și cablurile departe de zona de tăiere.** Liniile de alimentare sau cablurile pot fi as-

- cunse în garduri sau tufișuri și pot fi tăiate accidental de lamă.
- c. **Purtați ochelari de protecție.** Echipamentul de protecție adecvat va reduce riscul de pierdere a auzului.
 - d. **Țineți mașina de tuns gard viu numai de suprafețele de prindere izolate, deoarece lama poate intra în contact cu cablurile ascunse sau cu propriul cablu.** Lamele care intră în contact cu un fir „aflat sub tensiune” pot face ca părțile metalice expuse ale mașinii de tuns gard viu să fie „sub tensiune” și acestea pot provoca un șoc electric operatorului.
 - e. **Țineți toate părțile corpului departe de lamă. Nu îndepărtați materialul tăiat și nu țineți materialul care urmează să fie tăiat atunci când lamele sunt în mișcare.** Lamele continuă să se miște și după ce comutatorul de încărcare este oprit. Un moment de neatenție în timpul utilizării mașinii de tuns gard viu poate avea ca rezultat vătămări corporale grave.
 - f. **Atunci când curățați materialul blocat sau efectuați întreținerea mașinii de tuns gard viu, asigurați-vă că toate comutatoarele de încărcare sunt oprite și că dispozitivul de blocare este în poziția blocat.** Acționarea neașteptată a mașinii de tuns gard viu în timp ce este curățat materialul blocat sau se efectuează lucrări de întreținere poate duce la vătămări corporale grave.
 - g. **Transportați mașina de tuns gard viu de mâner, cu lama oprită și având grijă să nu acționați niciun comutator de încărcare.** Transportarea corectă a mașinii de tuns gard viu va reduce riscul de pornire involuntară și de vătămare corporală cauzată de lame.
 - h. **Atunci când transportați sau depozitați mașina de tuns gard viu, utilizați întotdeauna capacul lamei.** Manipularea corectă a mașinii de tuns gard viu va reduce riscul de vătămare corporală cauzată de lame.
- b. **Țineți toate liniile de alimentare și cablurile departe de zona de tăiere.** Liniile de alimentare sau cablurile pot fi tăiate accidental de lamă.
 - c. **Purtați ochelari de protecție.** Echipamentul de protecție adecvat va reduce riscul de pierdere a auzului.
 - d. **Țineți foarfecele de tuns iarba numai de suprafețele de prindere izolate, deoarece lama poate intra în contact cu cablurile ascunse sau cu propriul cablu.** Lamele care intră în contact cu un fir „aflat sub tensiune” pot face ca părțile metalice expuse ale foarfecelui de tuns iarba să fie „sub tensiune” și acestea pot provoca un șoc electric operatorului.
 - e. **Țineți toate părțile corpului departe de lamă. Nu îndepărtați materialul tăiat și nu țineți materialul care urmează să fie tăiat atunci când lamele sunt în mișcare.** Lamele continuă să se miște și după ce comutatorul de încărcare este oprit. Un moment de neatenție în timpul utilizării foarfecelui de tuns iarba poate avea ca rezultat vătămări corporale grave.
 - f. **Atunci când curățați materialul blocat sau efectuați întreținerea foarfecelui de tuns iarba, asigurați-vă că toate comutatoarele de încărcare sunt oprite și că dispozitivul de blocare este în poziția blocat.** Acționarea neașteptată a foarfecelui de tuns iarba în timp ce este curățat materialul blocat sau se efectuează lucrări de întreținere poate duce la vătămări corporale grave.
 - g. **Transportați foarfecele de tuns iarba de mâner, cu lama oprită și având grijă să nu acționați niciun comutator de încărcare.** Transportarea corectă a foarfecelui de tuns iarba va reduce riscul de pornire involuntară și de vătămare corporală cauzată de lame.
 - h. **Atunci când transportați sau depozitați foarfecele de tuns iarba, montați întotdeauna capacul lamei.** Manipularea corectă a foarfecelui de tuns iarba va reduce riscul de vătămare corporală cauzată de lame.

Avertismente de siguranță pentru foarfecele de tuns iarba

- a. **Nu utilizați foarfecele de tuns iarba în condiții meteorologice nefavorabile, în special atunci când există riscul de fulgere.** Acest lucru reduce riscul de a fi lovit de fulger.

Instrucțiuni suplimentare de siguranță pentru foarfecele de tuns iarbă și gard viu

- Purtați echipament de protecție personală pentru propria siguranță:



- Se va utiliza protecție pentru ochi
- Se va utiliza protecție pentru auz
- Se vor utiliza mănuși de protecție
- Purtați întotdeauna îmbrăcăminte de lucru adecvată, cum ar fi încălțăminte rezistentă cu talpă anti-alunecare și pantaloni rezistenți, lungi.
- Nu purtați îmbrăcăminte lungă sau bijuterii, deoarece acestea pot fi agățate de piesele mobile.
- Nu folosiți aparatul atunci când sunteți desculț sau purtați sandale deschise.
- Aparatul este destinat utilizării de către adulți. Tinerii cu vârsta peste 16 ani pot folosi aparatul numai sub supraveghere.
- **Aparatul este prevăzut pentru tunderea ierbii și gardurilor vii. Nu tăiați cu acest dispozitiv ramuri, lemn dur sau alte materiale.** Aparatul s-ar putea deteriora.
- **Țineți aparatul corect, de exemplu, cu ambele mâini pe mânere, dacă sunt disponibile două mânere.** Pierderea controlului asupra aparatului poate duce la răni.
- **Când lucrați cu aparatul, purtați îmbrăcăminte adecvată și mănuși de lucru. Nu prindeți niciodată aparatul de cuțitul de tăiere sau nu îl ridicați de cuțitul de tăiere.** Contactul cu lama de tăiere poate duce la răni.
- **Nu folosiți aparatul în apropierea lichidelor sau gazelor inflamabile.** În caz de scurtcircuit există pericol de incendiu și explozie.
- Asigurați-vă întotdeauna că aparatul este, în mod corespunzător, într-una din pozițiile de lucru prestabilite, înainte de a porni aparatul.
- **Cuțitele trebuie controlate periodic cu privire la uzură și trebuie ascuțite.** Cuțitele tocite suprasolicită aparatul. Daunele cauzate de cuțitele tocite nu sunt acoperite de garanție.
- Opriiți aparatul și scoateți acumulatorul. Asigurați-vă că toate piesele mobile au ajuns în stare de repaus complet
 - întotdeauna când părăsiți aparatul
 - înainte de a îndepărta blocaje sau de a înlătura înfundări

- înainte de a verifica, curăța aparatul sau de a efectua lucrări la acesta
- În caz că aparatul atinge un obiect străin sau începe să vibreze neobișnuit de puternic, este necesară o verificare imediată:
 - verificați cu privire la piese desfăcute și strângeți-le ferm
 - căutați deteriorările
 - înlocuiți piesele deteriorate cu altele similare, sau solicitați repararea aparatului.
- **Nu încercați să reparați personal aparatul, dacă nu dispuneți de formarea corespunzătoare în acest sens. Toate lucrările nespecificate în prezentele instrucțiuni de utilizare pot fi executate numai de centrele noastre de service.** Multe accidente au drept cauză întreținerea greșită a aparatelor.
- **Utilizați numai accesoriile recomandate de PARKSIDE.** Accesoriile nepotrivite pot provoca șocuri electrice sau incendii.

Instrucțiuni de siguranță pentru aparate cu acumulator încorporat

- **Nu expuneți aparatul la lumina puternică a soarelui pentru o perioadă lungă de timp. Nu așezați aparatul pe radiatoare.** Căldura deteriorează acumulatorul. Există pericol de explozie.
- **Lăsați un aparat încălzit să se răcească înainte de a-l încălca.**
- **Nu deschideți aparatul.** Evitați deteriorarea mecanică a acumulatorului. Există pericol de scurtcircuit. Se pot degaja vapori care irită căile respiratorii. Asigurați-vă că există aer proaspăt. Solicitați ajutor medical dacă aveți orice fel de probleme.
- Nu utilizați aparatul în timpul procesului de încărcare. Nu folosiți un prelungitor. Componenta de rețea se va folosi doar în spații interioare. Pătrunderea apei crește riscul de șoc electric.

Riscuri reziduale

Și dacă operați acest aparat conform prevederilor, există întotdeauna riscuri reziduale. Următoarele pericole pot apărea raportat la modul constructiv și varianta de execuție a acestui aparat:

- Se pot produce vătămări oculare dacă nu se poartă ochelari de protecție adecvați.

- Afecțiuni auditive, dacă nu se poartă anti-foane adecvate.
- Probleme de sănătate care rezultă din vibrațiile mână-braț, în cazul în care aparatul este utilizat pe o perioadă mai lungă de timp sau dacă nu este ghidat și întreținut în mod corespunzător.
- Răniri prin tăiere

▲ AVERTIZARE! Pericol din cauza câmpului electromagnetic generat în timpul funcționării aparatului. Câmpul poate influența în anumite condiții implanturile medicale active sau pasive. Pentru a diminua pericolul vătămărilor serioase sau mortale, recomandăm persoanelor cu implanturi medicale să se consulte cu medicul lor și cu producătorul implantului medical, înainte de a utiliza scula electrică.

Pregătirea

Elemente de comandă

Înainte de prima funcționare a aparatului cunoașteți elementele de comandă.

- **Blocare cuplare (3)**
 - Dispozitivul de blocare a cuplării previne pornirea neintenționată a aparatului.
 - Deblocare: Împingere spre înainte
- **Întreprupător de pornire/oprire (8)**
 - Pornirea: Apăsarea
 - Oprirea: Eliberarea
- **Blocare, Cap aparat (4)**
Pentru tăierea confortabilă a marginilor, puteți roti capul de tăiere (1) (3 poziții / +90°, 0°, -90°).
Procedură (Fig. D)
 - Acționați blocarea (4) și rotiți capul de tăiere (1) în poziția dorită.
 - Eliberați blocarea (4), astfel încât capul aparatului (1).

Introducerea/înlocuirea accesoriilor

▲ PRECAUȚIE! Înainte de a atașa sau înlocui accesoriile, opriți aparatul și scoateți cheia de siguranță (7) pentru a evita pericolele și vătămările.

Introducerea accesoriilor

Procedură (Fig. C)

1. Introduceți lama foarfecii pentru iarbă (10) sau lama foarfecii pentru arbuști (12) în priza cu fișă de contact (15) de pe partea inferioară a capului aparatului (1).
2. Apăsăți ambele taste de deblocare a lamei (9) din dreapta și din stânga de pe accesoriu.
3. Eliberați tastele de deblocare a lamei (9), atunci când accesoriul este așezat fix la capul aparatului (1).
4. Verificați poziția fixă a accesoriului trăgând de acesta.

Scoaterea accesoriilor

Procedură (Fig. C)

1. Apăsăți ambele taste de deblocare a lamei (9) din dreapta și din stânga de pe accesoriu.
2. Îndepărtați accesoriul.

Verificarea stării de încărcare a acumulatorului

- Reîncărcați acumulatorul dacă aparatul funcționează prea încet sau dacă LED-ul verde al indicatorului stării de încărcare (2) clipește.
- LED-ul verde luminează intermitent atunci când încărcarea rămasă este de 30 %.

Încărcarea acumulatorului

▲ PRECAUȚIE! Pericol de rănire cauzat de scurgerile de electrolit. Nu expuneți acumulatorul la condiții extreme, ca de exemplu căldură și lovituri. În caz de contact cu ochii sau cu pielea clătiți suprafețele afectate cu apă sau neutralizator și consultați un medic.

▲ AVERTIZARE! Pericol de vătămare prin electrocutare. Încărcați acumulatorul numai în încăperi uscate.
OBSERVAȚIE! Încărcați aparatul numai cu componenta disponibilă la noi (*Piese de schimb și accesorii, Pag. 128*).

Indicații

- Alimentați aparatul numai cu SELV (Safety Extra Low Voltage/tensiune mică de siguranță) în conformitate cu marcajul de pe aparat.
- Încărcați acumulatorul înainte de prima utilizare.

- Respectați indicațiile în vigoare privind siguranța, precum și reglementările și instrucțiunile privind protecția mediului.
- Defectele cauzate de manipularea necorespunzătoare nu sunt acoperite de garanție.

Premise

- Componentă de rețea (neinclus în livrare)
- Cablu de încărcare USB-C (14)

Procedură (Fig. A)

1. Introduceți cheia de siguranță (7).
2. Conectați cablul de încărcare USB-C (14) la o componentă de rețea.
3. Conectați cablul de încărcare-USB (14) cu bucsa de încărcare (6) a aparatului.
4. Conectați componenta de rețea la o priză.

Afișajul stării de încărcare (2) luminează:

- **roșu:** Aparatul se încarcă
- **verde:** Procesul de încărcare s-a încheiat

Timpul de încărcare recomandat este de aprox. 1 oră. Această durată de încărcare este obținută prin cu utilizarea componentei de rețea.

Timpul de încărcare este influențat de factori precum temperatura mediului și a acumulatorului, precum și de tensiunea de rețea aplicată și, prin urmare, poate diferi de valorile specificate.

5. După încheierea procesului de încărcare, scoateți mai întâi ștecărul componentei de rețea din priză. Scoateți apoi cablul de încărcare USB (14) din aparat.

Nu utilizați aparatul în timpul procesului de încărcare. Nu folosiți un prelungitor. Componenta de rețea se va folosi doar în spații interioare. Pătrunderea apei crește riscul de șoc electric.

Funcționarea

Instrucțiuni generale de lucru

▲ AVERTIZARE! Pericol de accidentare!
Respectați următoarele instrucțiuni.

- Purtați întotdeauna încălțăminte rezistentă, pantaloni lungi, protecție pentru auz, mănuși de lucru și ochelari de protecție atunci când folosiți mașina.
- Aparatul este prevăzută pentru lucrări la care utilizatorul se află pe sol, nu pe o

scară sau pe alte suprafețe de sprijin instabile.

- Respectați indicațiile privind întreținerea și curățarea aparatului.
- Opriti imediat aparatul în cazul blocării lamei foarfecelui de tuns iarbă și arbuști (10)/(12) datorită obiectelor solide și scoateți acumulatorul. Abia apoi îndepărtați obiectul.
- Utilizați numai lame ascuțite pentru a realiza un randament de tăiere bun și pentru a proteja aparatul și acumulatorul.
- Ciobirile ușoare ale tăișului pot fi netezite de dvs. În acest scop frecăți tăișul cu o piatră de ascuțit. Numai lamele ascuțite produc un randament bun de tăiere.
- Nu solicitați aparatul prea mult în timpul lucrului, încât acesta să se oprească.
- Este interzis lucru cu aparatul dacă unul dintre întrerupătoare este defect.

Lucrul cu foarfecele pentru iarbă

- Iarba se poate tăia cel mai bine atunci când este uscată și nu este prea înaltă.

Lucrul cu foarfecele pentru arbuști (foarfece pentru gard viu)

- Deplasați aparatul uniform înainte sau în formă de arc, în sus și în jos.
- Cu ajutorul lamei dințate cu dublu tăiș (12) puteți tăia în ambele direcții sau prin mișcări pendulare, dintr-o parte în alta.

Înainte de funcționare

Efectuați următorii pași înainte de fiecare funcționare. Astfel se garantează o folosință de lungă durată și fiabilă.

- **OBSERVAȚIE!** Deteriorări ale lamei foarfecelui de tuns iarbă și arbuști (10)/(12). În timpul tăierii aveți grijă să nu atingeți niciun obiect, ca de ex. pietre, garduri de sârmă sau araci pentru plante.
- Înainte de fiecare utilizare controlați aparatul pentru a detecta deficiențe evidente cum ar fi piese desprinse, uzate sau deteriorate. Verificați poziția fixă a șuruburilor de la lama foarfecelui de tuns iarbă și arbuști (10)/(12).
- Nu folosiți pentru tăiere lame tocite sau uzate pentru foarfecele de tuns iarbă și arbuști (10)/(12), deoarece acestea ar putea suprasolicita motorul și transmisia aparatului dumneavoastră.

Pornirea și oprirea

Indicații

- Întrerupătorul de pornire/oprire (8) și dispozitivul de blocare a cuplării (3) nu trebuie să fie blocate.

Pornirea (Fig. B)

▲ PRECAUȚIE! Daune asupra persoanelor sau daune asupra aparatului! Fiți atenți la o poziție sigură și țineți bine aparatul cu ambele mâini și la distanță de propriul corp.

1. Asigurați-vă că următoarele părți mobile sunt blocate:
 - Blocarea (4) capului rotativ al aparatului (1)
2. Îndepărtați protecția lamei (11)/(13).
3. Introduceți cheia de siguranță (7).
4. Țineți aparatul întotdeauna de mâner (5).
5. **OBSERVAȚIE!** Înainte de pornire, fiți atenți ca aparatul să nu atingă niciun obiect.

Pentru a porni, țineți apăsat blocarea cuplării (3) și apăsați simultan întrerupătorul de pornire/oprire (8).

Apoi eliberați dispozitivul de blocare cuplării (3). Aparatul funcționează la cea mai mare viteză.

Oprirea (Fig. B)

1. Eliberați întrerupătorul de pornire/oprire (8).
2. Înainte de a lăsa deoparte scula electrică, așteptați să se oprească.

Transport

Indicații

- Asigurați-vă că toate piesele mobile au ajuns în stare de repaus complet.
- Transportați întotdeauna foarfecele pentru iarbă și arbuști cu protecția lamei (11)/(13).
- Purtați aparatul întotdeauna de mâner (5).

Curățarea, întreținerea și depozitarea

▲ AVERTIZARE! Pericol de vătămare datorită pornirii accidentale a aparatului. Protejați-vă în cazul lucrărilor de întreținere și curățenie. Fiți atent(ă) la cheia de siguranță

(7), să fie scoasă înaintea efectuării oricăror lucrări la aparat.

▲ PRECAUȚIE! Vătămări prin tăiere! Purtați mănuși rezistente la tăiere atunci când manipulați lama.

Lucrările de întreținere și mentenanță care nu sunt descrise în aceste instrucțiuni de utilizare trebuie efectuate de către centrul nostru de service. Utilizați numai piese de schimb originale.

Curățarea

(Fig. E)

▲ AVERTIZARE! Șoc electric! Nu stropiți niciodată aparatul cu apă.

OBSERVAȚIE! Pericol de deteriorare. Substanțele chimice pot ataca piesele din plastic ale aparatului. Nu folosiți agenți de curățare resp. solventi.

- Păstrați curate fantele de aerisire, carcasa motorului și mânerul aparatului. Pentru aceasta, folosiți o cârpă umedă sau o perie.

Curățarea și întreținerea cuțitelor

Sculă necesară și mijloace auxiliare (neinclus în livrare)

- Lavete
- Spray cu ulei de întreținere

Întreținere după fiecare utilizare

- Îndepărtați orice deșeuri vegetale blocate.
- Curățați lama foarfecii de tuns iarbă și arbuști (10)/(12) cu o lavetă cu ulei.
- Îngrijiiți lama foarfecii de tuns iarbă și arbuști (10)/(12) cu un spray de îngrijire.

Întreținere

- Înainte de fiecare utilizare, controlați aparatul pentru a detecta deficiențe evidente cum ar fi piese deprinse, uzate sau deteriorate. Verificați poziția fixă a șuruburilor de la lama foarfecii de tuns iarbă și arbuști (10)/(12).
- Verificați dacă capacele și dispozitivele de siguranță sunt fixe în poziție și dacă nu sunt deteriorate. Dacă este cazul, înlocuiți-le.
- Ciobirile ușoare ale tășului pot fi netezite de dvs. cu atenție. În acest scop, frecăți tășul cu o piatră de ascuțit.
- Dacă este necesar, ascuțiți cuțitele tocite (vezi *Ascuțirea cuțitelor*, Pag. 124). În cazul în care cuțitele sunt tocite sau

prezintă ciobiri mari, mecanismul de tăiere se poate bloca. Numai cuțitele ascuțite produc un randament bun de tăiere.

Ascuțirea cuțitelor

Indicații

- Verificați muchiile de tăiere. În cazul în care sunt vizibile zgârieturi, lovituri sau margini teșite, este recomandată șlefuirea. Cuțitele de tăiere nu trebuie să devină albastre – acest lucru indică supraîncălzirea.
- Unghi de ascuțire - Lama foarfecii pentru iarbă
 - Cuțit superior: 35°
 - Cuțit inferior: 45°
- Unghi de ascuțire - Lama foarfecii pentru arbuști
 - Cuțit superior: 45°
- Îndepărtați accesoriul (vezi *Introducerea/Înlocuirea accesoriilor*, Pag. 121).
- Îndepărtați resturile rezultate în urma tăierii și murdăria de pe cuțite.
- La ascuțirea cuțitelor, utilizați o bază anti-derapantă, pentru a asigura lucrul în siguranță.

Sculă necesară și mijloace auxiliare (neinclus în livrare)

- Pilă ac/Pilă plată
 - Granulație: ≈200
- Lavete
- Spray cu ulei de întreținere

Lama foarfecii pentru arbuști

Indicații

- Prin mufa de antrenare (16) se pot aduce cuțitele de tăiere în poziția corespunzătoare.

Procedură (Fig. F)

1. Poziționați cuțitele de tăiere ale foarfecii de tuns iarbă și arbuști (12) astfel încât muchiile de tăiere să fie ușor accesibile.
2. Ascuțiți fiecare muchie de tăiere a cuțitului de tăiere superior cu o pilă în direcția înainte – respectați unghiul de ascuțire (vezi *Ascuțirea cuțitelor*, Pag. 124). Poziționați pila la unghiul corect și ghidați-o ușor spre muchia de tăiere (2-3 trageri sunt de obicei suficiente). Important: lucrați calm și în același ritm.

OBSERVAȚIE! Doar cuțitul superior mobil cu tăiș oblic este ascuțit. Cuțitul inferior fix rămâne neascuțit.

3. Îndepărtați praful de pilitură generat cu o cârpă umedă.
4. Pulverizați cuțitele pe ambele părți cu un spray de îngrijire.
5. Atașați accesoriile și porniți aparatul pentru aprox. 5 secunde, astfel încât uleiul să fie distribuit uniform pe cuțit și să fie garantată o bună protecție împotriva coroziunii.

Lama foarfecii pentru iarbă

Indicații

- Prin mufa de antrenare (16) se pot aduce cuțitele de tăiere în poziția corespunzătoare.

Procedură (Fig. F)

1. Deplasați cuțitul de tăiere superior al lamei foarfecii pentru iarbă (10) complet într-o direcție, astfel încât fiecare parte a muchiilor de tăiere să fie ușor accesibilă.
2. Ascuțiți muchiile de tăiere ale cuțitului de tăiere superior cu o pilă în direcția înainte – respectați unghiul de ascuțire (vezi *Ascuțirea cuțitelor*, Pag. 124). Poziționați pila la unghiul corect și ghidați-o ușor spre muchia de tăiere (2-3 trageri sunt de obicei suficiente). Important: lucrați calm și în același ritm.
3. Deplasați cuțitul de tăiere superior complet într-o direcție, astfel încât cealaltă parte a muchiilor de tăiere să fie ușor accesibilă.
4. Ascuțiți acum muchiile de tăiere rămase ale cuțitului de tăiere superior.
5. Întoarceți cuțitul și prelucrați în același fel muchiile de tăiere rămase.
6. Îndepărtați praful de pilitură generat cu o cârpă umedă.
7. Pulverizați cuțitele pe ambele părți cu un spray de îngrijire.
8. Atașați accesoriile și porniți aparatul pentru aprox. 5 secunde, astfel încât uleiul să fie distribuit uniform pe cuțit și să fie garantată o bună protecție împotriva coroziunii.

Depozitarea

Depozitați întotdeauna aparatul și accesoriile:

- curat
- la loc uscat
- protejate împotriva prafului

- în afara zonei de acțiune a copiilor
 - cu protecția lamei (11)/(13) peste lama foarfecelui de tuns iarbă și arbuști (10)/(12)
 - Protecția lamei este un dispozitiv de siguranță important. Dacă protecția lamei este deteriorată, nu o utilizați și înlocuiți-o imediat.
 - Temperatura de depozitare pentru acumulator și aparat este cuprinsă între 15–25 °C. Evitați frigul sau căldura extremă
- în timpul depozitării. Din cauza acestora, acumulatorul poate pierde din putere sau poate fi deteriorat.
- Depozitați acumulatorul numai în stare semiîncărcată. În timpul depozitării prelungite, nivelul de încărcare trebuie să fie de 40-60%.
 - În timpul depozitării prelungite, verificați nivelul de încărcare a acumulatorului aproximativ la fiecare 3 luni. Reîncărcați acumulatorul, dacă este necesar.

Depistarea defecțiunilor

Tablelul următor vă ajută să înlăturați mici defecțiuni:

Problema	Cauza posibilă	Remediarea defecțiunilor
Aparatul nu pornește	Descărcare acumulator	Încărcarea acumulatorului (vezi <i>Încărcarea acumulatorului</i> , Pag. 121)
	Cheia de siguranță (7) nu este introdusă	Introducerea cheii de siguranță (7)
	Dispozitiv de blocare a cuplării (3) sau întrerupătorul de pornire/oprire (8) defect	Adresați-vă centrului de service.
Aparatul funcționează cu întreruperi	Motorul este defect	Adresați-vă centrului de service.
Lama foarfecelui de tuns iarbă și arbuști (10)/(12) devine fierbinte	Contact intern slăbit	Șlefuirea (10) sau înlocuirea (12) lamei foarfecelui de tuns iarbă și arbuști (<i>Întreținere</i> , Pag. 123) (<i>Piese de schimb și accesorii</i> , Pag. 128)
	Lama foarfecelui de tuns iarbă și arbuști (10)/(12) este tocită sau are neregularități	Ungerea lamei foarfecelui de tuns iarbă și arbuști (10)/(12) cu ulei
Rezultat de tăiere nesatisfăcător	Prea multă frecare din cauza lubrifierii deficitare	Ungerea lamei foarfecelui de tuns iarbă și arbuști (10)/(12) cu ulei
	Prea multă frecare din cauza lubrifierii deficitare	Șlefuirea (10) sau înlocuirea (12) lamei foarfecelui de tuns iarbă și arbuști (<i>Întreținere</i> , Pag. 123) (<i>Piese de schimb și accesorii</i> , Pag. 128)
	Lama foarfecelui de tuns iarbă și arbuști (10)/(12) este tocită sau are neregularități	Curățarea lamei foarfecelui de tuns iarbă și arbuști (10)/(12)

Eliminarea/protecția mediului

Predați aparatul, accesoriile și ambalajul unui centru de reciclare ecologică.



Aparatele electrice nu aparțin categoriei de gunoi menajer. Simbolul pubelei cu roți barate cu o cruce înseamnă că acest produs nu trebuie eliminat ca deșeu municipal nesortat la sfârșitul duratei sale de viață utilă.

- Directiva 2012/19/UE se aplică acestui aparat.
- Predați aparatul unui centru de reciclare. Piesele din material plastic și metal utilizate pot fi sortate separat și predate astfel în vederea revalorificării. Apelați în acest scop la centrul nostru de service.
- Noi eliminăm gratuit aparatele defecte, care ne sunt trimise.

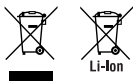

Nu aruncați aparatul cu acumulator încorporat în gunoizul menajer, în foc (pericol de explozie) sau în apă. Acumulatorii deteriorați pot afecta sănătatea și mediul dacă se emană sau se scurg vapori sau lichide toxice.

- Eliminați aparatul cu acumulatorul descărcat. Nu deschideți aparatul și acumulatorul.
- Eliminați aparatul în conformitate cu regulamentele locale. Predați aparatul unui centru de colectare unde este reciclat în mod ecologic.

⚠ PRECAUȚIE! Informați centrul de colectare cu privire la acumulatorul fix încorporat. Consultați în acest scop unitatea locală de eliminare a deșeurilor sau centrul nostru de service.

Service

Garanție

Stimată clientă, stimate client, Pentru acest produs, primiți 3 ani garanție de la data cumpărării. În caz de deficiențe ale acestui produs, conform legii aveți drepturi față de vânzătorul produsului. Aceste drepturi legale nu sunt limitate de garanția noastră prezentată în cele ce urmează.

Condiții de garanție

Perioada de garanție începe la data cumpărării. Vă rugăm să păstrați bine bonul de casă original. Acest document este necesar ca dovadă pentru cumpărare. Dacă în interval de trei ani de la data cumpărării acestui produs apare un defect de material sau de fabricație, produsul este reparat sau înlocuit - la alegerea noastră - gratuit de către noi. Această garanție presupune ca produsul defect și chitanța de cumpărare (bonul de casă) să fie prezentate în termenul de trei ani și să se descrie pe scurt în scris, în ce constă defectul și momentul apariției acestuia.

În cazul în care defectul este acoperit de garanția noastră, veți primi înapoi produsul reparat sau un produs nou. Odată cu repararea sau schimbarea produsului nu începe o nouă perioadă de garanție.

Perioada de garanție și cererile de garanție legală

Tempul de nefuncționare din cauza lipsei de conformitate apărute în cadrul termenului de garanție prelungeste termenul de garanție legală de conformitate și cel al garanției comerciale și curge, după caz, din momentul la care a fost adusă la cunoștința vânzătorului lipsa de conformitate a produsului sau din momentul prezentării produsului la vânzător/unitatea service până la aducerea produsului în stare de utilizare normală și, respectiv, al notificării în scris în vederea ridicării produsului sau predării efective a produsului către consumator.

Produsele de folosință îndelungată care înlocuiesc produsele defecte în cadrul termenului de garanție vor beneficia de un nou termen de garanție care curge de la data preschimbării produsului.

Domeniul de aplicare a garanției

Produsul a fost produs cu atenție în conformitate cu orientări stricte de calitate și a fost testat cu atenție înainte de livrare.

Garanția se aplică în cazul defectelor de material sau de fabricație. Această garanție nu se referă la piesele produsului, care sunt supuse uzurii normale și de aceea pot fi considerate ca fiind consumabile (de ex. Lama foarfecii pentru iarbă/Lama foarfecii pentru arbuști) sau pentru deteriorări la piese fragile (de ex. Întrerupător).

Această garanție își pierde valabilitatea dacă produsul este deteriorat, a fost utilizat necorespunzător sau nu a fost întreținut. Valabil de asemenea pentru deteriorări cauzate de apă, îngheț, trăsnet, foc sau transport necorespunzător. Pentru a vă asigura că produsul este utilizat corect, toate indicațiile prezentate în instrucțiunile de utilizare trebuie respectate cu strictețe. Utilizările și acțiunile necomandate sau asupra cărora se avertizează în instrucțiunile de utilizare trebuie evitate cu orice preț.

Produsul este destinat exclusiv uzului privat și nu pentru uz comercial. Manipularea abuzivă și necorespunzătoare, utilizarea forței și intervențiile care nu au fost efectuate de cât-

re sucursala noastră de service autorizată vor anula garanția.

Procedura în cazul unei cereri de garanție

Pentru a vă asigura că cererea dumneavoastră este procesată rapid, vă rugăm să urmați instrucțiunile de mai jos:

- Pentru toate solicitările, vă rugăm să aveți la îndemână bonul de casă și numărul articolului (IAN 502584_2504) ca dovadă a achiziției.
- Vă rugăm să consultați plăcuța de identificare de pe produs, o gravură de pe produs, pagina de titlu a instrucțiunilor de operare (în stânga jos) sau autocolantul de pe partea din spate sau de jos a produsului pentru numărul de articol.
- În cazul în care apar erori de funcționare sau alte defecte, contactați mai întâi **telefonic** centrul de service menționat mai jos sau utilizați **formularul de contact**, care se află la parkside-diy.com în categoria **Service**.
- În cazul în care un produs este înregistrat ca fiind defect, îl puteți trimite, cu taxele poștale plătite, la adresa de service care v-a fost furnizată după consultarea Centrului nostru de service, anexând dovida de cumpărare (bonul de casă) și precizând care este defectul și când a apărut. Pentru a evita problemele de acceptare și costurile suplimentare, vă rugăm să folosiți numai adresa care vă este furnizată. Asigurați-vă că nu este vorba de o expediție fără costul de transport achitat, de mărfuri voluminoase, de transport expres sau de alte tipuri de transport special. Vă rugăm să expediați produsul, inclusiv toate accesoriile furnizate odată cu achiziția și să vă asigurați că ambalajul este suficient de sigur pentru transport.



PDF ONLINE
parkside-diy.com

Puteți vizualiza și descărca aceste manuale și multe alte manuale la parkside-diy.com. Acest cod QR vă va duce direct la parkside-diy.com. Selectați țara dumneavoastră și căutați instrucțiunile de utilizare prin intermediul măștii de căutare. Puteți deschide instrucțiunile de utilizare introducând numărul articolului (IAN) 502584_2504.

Reparație-service

Pentru reparații, **care nu fac obiectul garanției**, adresați-vă centrului de service.

Acolo veți primi o estimare privind costurile.

- Putem procesa numai aparate, care sunt suficient ambalate și expediate cu transportul plătit. **Indicație:** Vă rugăm să trimiteți aparatul dvs. curățat și cu indicarea defectului către adresa menționată a centrului nostru de service.
- Nu sunt acceptate aparatele expediate în mod necorespunzător, aparate trimise prin mărfuri voluminoase, Express sau cu alte transporturi speciale.
- Noi eliminăm gratuit aparatele defecte, care ne sunt trimise.

Service-Center



Service România

Tel.: 0800 890 605

Formular de contact pe

parkside-diy.com

IAN 502584_2504

Importator

Vă rugăm să aveți în vedere că adresa următoare nu este o adresă de service. Mai întâi contactați centrul de service menționat mai sus.

Grizzly Tools GmbH & Co. KG
Stockstädter Str. 20
63762 Großostheim
GERMANIA
www.grizzlytools.de

Piese de schimb și accesorii

Puteți obține piese de schimb și accesorii de la www.grizzlytools.shop. Dacă apar probleme în timpul procesului dvs. de comandă, contactați-ne prin magazinul nostru online. Pentru întrebări suplimentare adresați-vă către: *Service-Center, Pag. 127*

Poz. nr.	Denumire	Nr. de comandă
7	Cheie de siguranță	91105146
10	Lama foarfecii pentru iarbă	91105145
11	Protecție lamă (Lama foarfecii pentru iarbă)	91105144
12	Lama foarfecii pentru arbuști	91105143
13	Protecție lamă (Lama foarfecii pentru arbuști)	91104642
	Componentă de rețea (5 V; 2200 mA) + Cablu de încărcare USB-C, EU	80001030
	Componentă de rețea (5 V; 2200 mA) + Cablu de încărcare USB-C, UK	80001031

Traducerea originalului declarației de conformitate UE

Produs: **Foarfecă cu acumulator, pentru iarbă și arbuști**

Model: **PGSA 4 C4**

Numărul de serie: 000001-465000

Obiectul declarației descris mai sus este în conformitate cu legislația relevantă de armonizare a Uniunii:

2006/42/EC • 2014/30/EU • 2000/14/EC & 2005/88/EC • 2011/65/EU & (EU) 2015/863

Obiectul declarației descris mai sus este conform Directivei 2011/65/EU a Parlamentului European și a Consiliului din 8 iunie 2011 privind restricțiile de utilizare a anumitor substanțe periculoase în echipamentele electrice și electronice.

Pentru a asigura conformitatea, au fost aplicate următoarele standarde armonizate și standarde și reglementări naționale:

EN 62841-1:2015/A11:2022
EN 62841-4-2:2019/A11:2022 • EN IEC 62841-4-5:2021/AC:2024
EN IEC 55014-1:2021 • EN IEC 55014-2:2021
EN IEC 61000-3-2:2019/A2:2024 • EN 61000-3-3:2013/A2:2021
EN IEC 63000:2018

În conformitate cu Directiva 2000/14/EC referitoare la zgomotul emis, se confirmă următoarele:

Nivel de putere acustică (L_{WA})

- măsurat: 74,9 dB (Lama foarfecii pentru iarbă)
- măsurat: 74,6 dB (Lama foarfecii pentru arbuști);
- garantat: 77 dB

Procedura de evaluare a conformității aplicată în conformitate cu anexa V la Directiva 2000/14/EC.

Declarație de conformitate este emisă pe răspunderea exclusivă a producătorului:



Grizzly Tools GmbH & Co. KG
 Stockstädter Str. 20
 63762 Großostheim
 GERMANIA
 01.12.2025

Christian Frank
 Reprezentant autorizat al documentației

Съдържание

Въведение.....	130
Употреба по предназначение.....	130
Окомплектовка на доставката/принадлежности.....	131
Преглед.....	131
Описание на функциите.....	131
Технически данни.....	131
Указания за безопасност.....	132
Значение на указанията за безопасност.....	132
Пиктограми и символи.....	132
Общи предупреждения за безопасност на електроинструментите.....	133
Предупреждения за безопасност за хросторези.....	136
Предупреждения за безопасност на ножиците за трева.....	136
Допълнителни указания за безопасност за тримери за трева и хросторези.....	137
Указания за безопасност за уреди с монтиран акумулатор.....	138
Остатъчни рискове.....	138
Подготовка.....	138
Контролни елементи.....	138
Поставяне/смяна на включени принадлежности.....	139
Проверка на степента на зареждане на батерия.....	139
Зареждане на акумулатора.....	139
Експлоатация.....	140
Общи указания за работа.....	140
Преци эксплуатация.....	140
Включване и изключване.....	140
Транспорт.....	141
Почистване, техническа поддръжка и съхранение.....	141
Почистване.....	141
Поддръжка.....	141
Съхранение.....	142
Търсене на грешки.....	143
Предаване за отпадъци/Опазване на околната среда.....	143
Сервизно обслужване.....	144
Гаранция.....	144
Гаранция.....	145
Ремонтен сервиз / извънгаранционно обслужване.....	146
Сервизен център.....	147

Вносител.....	147
Резервни части и принадлежности.....	147
Превод на оригиналната съответствие на ЕС.....	148
Разглобен вид.....	187

Въведение

Поздравления за покупката на Вашата нова акумулаторна ножица за трева и храсти (наричан по-долу уред или електроинструмент).

С него Вие сте избрали един висококачествен уред. Този уред е бил проверяван относно качеството по време на производството и е бил подложен на крайна проверка. По този начин функционалността на Вашия уред е гарантирана.

Не е изключено в отделни случаи върху или вътре в уреда да се намират остатъчни количества смазочни материали. Това не е повреда или дефект и не е причина за тревога.



Ръководството за експлоатация е неразделна част от този уред. То съдържа важни указания за безопасността, употребата и изхвърлянето на уреда. Прочетете внимателно ръководството за експлоатация. Запознайте се с частите за управление и правилната употреба на уреда. Използвайте уреда само както е описано и за посочените области на приложение. Пазете добре ръководството за експлоатация и предайте всички документи заедно с уреда при препредаването му на трети лица.

Употреба по предназначение

Уредът е предназначен единствено за следната употреба:

- Рязане и оформяне на тънки филизи на живи плетове, храсти и декоративни храсти
- Косене на трева по ръбове и на малки площи в дома

Уредът е предназначен за употреба от пълнолетни лица. Младежи над 16 години трябва да използват уреда само под надзор.

Употребата на уреда при дъжд и влажна среда е забранена.

Всяка друга употреба, която не е допусната изрично в това ръководство за експлоатация, може да представлява сериозна опасност за потребителя и доведе до щети по уреда. Операторът или потребителят на уреда е отговорен за злополуки или щети за други лица или тяхната собственост. Уредът е предназначен за дейности тип „домашен майстор“. Той не е конструиран за промишлена употреба. При комерсиална употреба, гаранцията е невалидна. Производителят не носи отговорност за щети в резултат на употреба не по предназначение или неправилно обслужване.

Окомплектовка на доставката/ принадлежности

Разопаковайте уреда и проверете окомплектовката на доставката.

Изхвърлете опаковъчния материал по подходящ начин.

- Акумулаторна косачка за трева и храсти
- Нож на ножицата за трева + Предпазител на ножа
- Нож на ножицата за храсти + Предпазител на ножа
- USB-C кабел за зареждане
- Превод на оригиналната инструкция

Мрежовият адаптер не е включен в обхвата на доставката.

Преглед

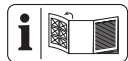

Изображенията на уреда ще намерите върху предната и задната разгъващи се страници.

- 1 Глава на уреда
- 2 Индикатор за състоянието на зареждане (Светодиод)
- 3 Блокировка срещу включване
- 4 Фиксиращ механизъм (Глава на уреда)
- 5 Ръкохватка
- 6 Букса за зареждане
- 7 Предпазен ключ (Предпазен щепсел)
- 8 Превключвател за включване/изключване
- 9 Бутон за деблокиране на ножа
- 10 Нож на ножицата за трева

- 11 Предпазител на ножа (Нож на ножицата за трева)
- 12 Нож на ножицата за храсти
- 13 Предпазител на ножа (Нож на ножицата за храсти)
- 14 USB-C кабел за зареждане

Фиг. С

- 15 Свързване на щепсела

Фиг. F

- 16 Задвижваща втулка

Описание на функциите

Акумулаторната ножица за трева и храсти има две сменящи се режещи съоръжения. При употреба като ножица за храсти (ножица за жив плет) като режещо съоръжение се използва двустранна ножодържачна греда. От съображения за безопасност захващащите зъби са заоблени странично и са разположени изместено, за да се намалят опасностите от нараняване. При употреба като ножица за трева като режещо съоръжение се използва режещ нож с множество зъби.

Функцията на контролните елементи ще откриете в следващите описания.

Технически данни

Акумулаторна косачка за трева и храсти **PGSA 4 C4**

Номинално напрежение U 4 V =

Уредаобороти на празен ход n_0 1100 min⁻¹

Тегло (без акумулаторна батерия/без нож)

..... ≈0,46 kg

Ниво на звукова мощност L_{WA}

– гарантирано 77 dB

Вибрации a_H (Ръкохватка)

– Нож на ножицата за храсти

..... 2,092 m/s²; K=1,5 m/s²

– Нож на ножицата за трева

..... 1,251 m/s²; K=1,5 m/s²

Нож на ножицата за храсти

Тегло ≈0,18 kg

– Дължина на рязане 120 mm

– Диаметър на клона ≤7,9 mm

Ниво на звуково налягане L_{pA}

..... 66,6 dB; K_{pA}=3 dB

Ниво на звукова мощност L_{WA}

– измерено 74,6 dB; K_{WA}=2,21 dB

Нож на ножицата за трева

Тегло	≈0,14 kg
– Ширина на ножа	80 mm
– Ширина на рязане	74,6 mm
Ниво на звуково налягане L_{pA}	66,9 dB; $K_{pA}=3$ dB
Ниво на звукова мощност L_{WA} – измерено	74,9 dB; $K_{WA}=2,10$ dB
Акумулаторна батерия	Li-Ion
Брой клетки на батерията	1
Капацитет C	2,0 Ah
Температура	≤50 °C
– Процес на зареждане	4–40 °C
– Експлоатация	4–50 °C
– Съхранение	15–25 °C

Мрежови адаптер

..... WJG-Y130502200WU1/

WJB-Y130502200WU1

Grizzly Tools GmbH & Co. KG

Stockstädter Straße 20

DE-63762 Großostheim

HRA: 5468, Amtsgericht Aschaffenburg

Входно напрежение 100-240 V~

Честота на входния променлив ток
..... 50-60 Hz

Консумирана мощност 25 W

Изходно напрежение 5 V =

Изходен ток 2200 mA

Изходна мощност 11,0 W

Ефективност по време на работа 83,4%

Ефективност при лек заряд (10%) ... 80,6%

Консумация на енергия при нулев заряд
..... 0,065 W

Клас на защита II (двойната изолация)

Вид защита IPX0

Стойностите на шума и вибрациите са определени според нормите и предписанията в декларацията за съответствие.

Посочената обща стойност на вибрациите и посочената стойност на шумовите емисии са измерени по стандартизиран метод на изпитване и могат да бъдат използвани за сравнение на един електрически инструмент с друг. Посочената обща стойност на вибрациите и посочената стойност на шумовите емисии може също да се използва за предварителна оценка на натоварването.

▲ ПРЕДУПРЕЖДЕНИЕ! Емисиите на вибрациите и шума по време на действи-

телната употреба на електроинструмента могат да се различават от посочените стойности в зависимост от начина, по който се използва електроинструментът. Необходимо е да се определят предохранителни мерки за защита на облучаещото лице въз основа на товарването с вибрации при действителна употреба (тук следва да се вземат под внимание всички етапи на работния цикъл, напр. време, в което електрическият инструмент е изключен, и време, когато е включен, но работи без натоварване).

Указания за безопасност

Този раздел описва основните указания за безопасност при използването на уреда.

Значение на указанията за безопасност

▲ ОПАСНОСТ! Ако не спазвате това указание за безопасност, ще се случи злополука. Последствието е тежко телесно нараняване или смърт.

▲ ПРЕДУПРЕЖДЕНИЕ! Ако не спазвате това указание за безопасност, е възможно да се случи злополука. Последствието е вероятно тежко телесно нараняване или смърт.

▲ ПОВИШЕНО ВНИМАНИЕ! Ако не спазвате това указание за безопасност, ще се случи злополука. Последствието е вероятно леко или средно тежко телесно нараняване.

УКАЗАНИЕ! Ако не спазвате това указание за безопасност, ще се случи злополука. Последствието е вероятно материална щета.

Пиктограми и символи

Символи върху уреда



Внимание!



Прочетете ръководството за експлоатация



Използвайте антифони



Използвайте защита за очите



Опасност - пазете ръцете си от ножа



Внимание! Движение по инерция на режещото приспособление



Употребата на уреда при дъжд и влажна среда е забранена.



Гарантирано ниво на звукова мощност L_{WA} в dB.



При рязането внимавайте за това, предмети като тел, метални части, камъни и др. да не попаднат в ножа



Подвижен захранващ блок



Не изхвърляйте уреда с монтиран акумулатор в битовите отпадъци.

Символи върху батерията



Акумулаторите не се изхвърлят с битовите отпадъци.



Предайте акумулаторите в пункт за събиране на стари акумулатори, където те ще бъдат рециклирани по щадящ околната среда начин.

Символи върху мрежовия адаптер



Прочетете ръководството за експлоатация



Подходящ само за употреба на закрито.



Клас на защита II двойната изолация



Електроуредите не се изхвърлят с битовите отпадъци.



Полюси

Символи в ръководството за експлоатация



Използвайте предпазни ръкавици



Натискане



Изчакайте електроинструментът да спре напълно, преди да го оставите.



Не използвайте почистващи препарати или разтворители.



Никога не пръскайте уреда с вода.

Общи предупреждения за безопасност на електроинструментите

▲ ПРЕДУПРЕЖДЕНИЕ! Прочетете всички предупреждения за безопасност, инструкции, илюстрации и спецификации, предоставени с този електроинструмент. Неспазването на всички инструкции, изброени по-долу, може да доведе до токов удар, пожар и/или сериозно нараняване. **Запазете всички предупреждения и инструкции за бъдещи справки.**

Терминът "електроинструмент" в предупрежденията се отнася до вашия електроинструмент, захранван от мрежата (с кабел), или електроинструмент, захранван от акумулаторна батерия (безжичен).

1. **БЕЗОПАСНОСТ НА РАБОТНОТО МЯСТО**
 - a) **Поддържайте работното място чисто и добре осветено.** Задръстените или тъмни зони са предпоставка за инциденти.

b) **Не работете с електроинструменти във взривоопасна атмосфера, например при наличие на запалими течности, газове или прах.** Електроинструментите създават искри, които могат да възпламенят праха или изпаренията.

c) **Докато работите с електроинструмент, не допускайте деца и странични лица.** Разсейването може да доведе до загуба на контрол.

2. ЕЛЕКТРИЧЕСКА БЕЗОПАСНОСТ

a) **Щепселите на електроинструментите трябва да съответстват на контакта. Никога не модифицирайте щепсела по какъвто и да е начин. Не използвайте адаптери със заземени електроинструменти.** Немодифицираните щепсели и подходящите контакти ще намалят риска от токов удар.

b) **Избягвайте контакт на тялото със заземени повърхности, като тръби, радиатори, печки и хладилници.** Съществува повишен риск от токов удар, ако тялото ви е заземено.

c) **Не излагайте електроинструментите на дъжд или влага.** Навлизането на вода в електроинструмента увеличава риска от токов удар.

d) **Не злоупотребявайте с кабела. Никога не използвайте кабела за пренасяне, дърпане или изключване на електроинструмента. Дръжте кабела далеч от топлина, масло, остри ръбове или движещи се части.** Повредените или заплетени кабели увеличават риска от токов удар.

e) **Когато работите с електроинструмент на открито, използвайте удължител, подходящ за употреба на открито.** Използването на кабел, подходящ за употреба на открито, намалява риска от токов удар.

f) **Ако работата с електроинструмента на влажно място е неизбежна, използвайте захранване, защитено с устройство за защита от остатъчен ток (RCD).** Използването на RCD намалява риска от токов удар.

3. ЛИЧНА БЕЗОПАСНОСТ

a) **Бъдете нащрек, внимавайте какво правите и използвайте здрав разум, когато работите с електроинструмент. Не използвайте електроин-**

струмента, когато сте уморени или под въздействието на наркотици, алкохол или медикаменти. Момент на невнимание по време на работа с електроинструменти може да доведе до сериозни телесни повреди.

b) **Използвайте лични предпазни средства. Винаги носете предпазни очила.** Защитното оборудване, като противопрахова маска, нехлъзгащи се предпазни обувки, твърда шапка или антифони, използвано при подходящи условия, ще намали нараняванията.

c) **Предотвратяване на неволно стартиране. Уверете се, че превключвателят е в изключено положение, преди да свързвате към източника на захранване и/или акумулаторната батерия, да вдигате или пренасяте инструмента.** Пренасянето на електроинструменти с пръст върху превключвателя или включването на електроинструменти, чиито превключвател е включен, води до инциденти.

d) **Преди да включите електроинструмента, извадете всички регулиращи ключове или гаечни ключове.** Гаечен ключ или ключ, оставен прикрепен към въртяща се част на електроинструмента, може да доведе до нараняване.

e) **Не превишавайте възможностите си. Поддържайте правилна стойка и равновесие през цялото време.** Това позволява по-добър контрол на електроинструмента в неочаквани ситуации.

f) **Облечете се подходящо. Не носете свободни дрехи или бижута. Дръжте косата и дрехите си далеч от движещите се части.** Свободни дрехи, бижута или дълга коса могат да попаднат в движещите се части.

g) **Ако са предвидени устройства за свързване на съоръжения за извличане и събиране на прах, уверете се, че те са свързани и се използват правилно.** Използването на прахоуловители може да намали опасностите, свързани с праха.

h) **Не позволявайте на познанието, придобито от честото използване на инструментите, да ви позволи да станете самодоволни и да пренебрегнете принципите за безопасност на инструментите.** Едно невнимателно действие може да доведе до тежки

наранявания в рамките на част от секундата.

4. ИЗПОЛЗВАНЕ И ГРИЖА ЗА ЕЛЕКТРОИНСТРУМЕНТА

- a) **Не насилвайте електроинструмента. Използвайте подходящия електроинструмент за вашето приложение.** Правилният електроинструмент ще свърши работата по-добре и по-безопасно със скоростта, за която е проектиран.
- b) **Не използвайте електроинструмента, ако превключвателят не го включва и изключва.** Всеки електроинструмент, който не може да се управлява с превключвателя, е опасен и трябва да се ремонтира.
- c) **Преди да извършвате каквито и да било настройки, да сменят аксесоари или да съхраняват електроинструментите, изключете щепсела от източника на захранване и/или извадете акумулаторната батерия, ако се изважда, от електроинструмента.** Тези превантивни мерки за безопасност намаляват риска от случайно стартиране на електроинструмента.
- d) **Съхранявайте неработещите електроинструменти на място, недостъпно за деца, и не позволявайте на лица, които не са запознати с електроринструмента или с тези инструкции, да работят с него.** Електрическите инструменти са опасни в ръцете на необучени потребители.
- e) **Поддържане на електроинструменти и аксесоари. Проверявайте за разминаване или свързване на движещите се части, счупване на части и всякакви други условия, които могат да повлияят на работата на електроинструмента. Поправете електроинструмента преди употреба, ако е повреден.** Много злополуки се причиняват от лошо поддържани електроинструменти.
- f) **Поддържайте режещите инструменти остри и чисти.** Правилно поддържаните режещи инструменти с остри режещи ръбове е по-малко вероятно да се заклеят и са по-лесни за управление.
- g) **Използвайте електроинструмента, принадлежностите, крайниците и**

т.н. в съответствие с тези инструкции, като се съобразявате с условията на работа и извършваната работа. Използването на електроинструмента за операции, различни от предвидените, може да доведе до опасна ситуация.

- h) **Поддържайте дръжките и повърхностите за хващане сухи, чисти и без масла и мазнини.** Хлъзгавите дръжки и повърхности за хващане не позволяват безопасно боравене и управление на инструмента в неочаквани ситуации.
- #### 5. ИЗПОЛЗВАНЕ И ГРИЖА ЗА АКУМУЛАТОРНИТЕ ИНСТРУМЕНТИ
- a) **Зареждайте само със зарядното устройство, посочено от производителя.** Зарядното устройство, което е подходящо за един тип акумулаторна батерия, може да създаде риск от пожар, когато се използва с друг тип акумулаторна батерия.
 - b) **Използвайте електроинструменти само със специално предназначени за целта комплекти акумулаторни батерии.** Използването на други акумулаторни батерии може да доведе до риск от нараняване и пожар.
 - c) **Когато акумулаторната батерия не се използва, я дръжте далеч от други метални предмети, като кламери, монети, ключове, пирони, винтове или други малки метални предмети, които могат да се свържат от една клема към друга.** Съединяването на клемите на акумулаторната батерия може да доведе до изгаряния или пожар.
 - d) **При неблагоприятни условия от акумулаторната батерия може да се изхвърли течност; избягвайте контакт с нея. При случаен контакт изплакнете с вода. Ако течността попадне в очите, допълнително потърсете медицинска помощ.** Течността, изхвърлена от акумулаторната батерия, може да причини дразнене или изгаряния.
 - e) **Не използвайте пакет акумулаторни батерии или инструмент, които са повредени или модифицирани.** Повредени или модифицирани акумулаторни батерии могат да имат непред-

сказуемо поведение, което да доведе до пожар, експлозия или риск от нараняване.

- f) **Не излагайте акумулаторната батерия или инструмента на огън или прекомерна температура.** Излагането на огън или на температура над 130°C може да предизвика експлозия.
 - g) **Спазвайте всички инструкции за зареждане и не зареждайте акумулаторната батерия или инструмента извън температурния диапазон, посочен в инструкциите.** Неправилното зареждане или зареждането при температури извън посочения диапазон може да повреди акумулаторната батерия и да увеличи риска от пожар.
6. **СЕРВИЗНО ОБСЛУЖВАНЕ**
- a) **Възложете сервизното обслужване на електроинструмента на квалифициран сервизен специалист, който използва само идентични резервни части.** По този начин ще се гарантира безопасността на електроинструмента.
 - b) **Никога не обслужвайте повредени акумулаторни батерии.** Сервизното обслужване на акумулаторните батерии трябва да се извършва само от производителя или от оторизирани сервизи.

Предупреждения за безопасност за храсторези

- a. **Не използвайте храстореза при лоши метеорологични условия, особено когато има опасност от мълния.** Това намалява риска от удар от мълния.
- b. **Дръжте всички захранващи кабели и проводници далеч от зоната на рязане.** Захранващите кабели и проводници могат да са скрити в жив плет или храсти и могат случайно да бъдат срязани от острието.
- c. **Носете антифони.** Подходящото защитно оборудване ще намали риска от загуба на слуха.
- d. **Дръжте храстореза само за изолираните повърхности за захващане, тъй като острието може да влезе в контакт със скрито окабеляване или собствения кабел.** Остриетата, които се допират до проводник „под напрежение“, могат да направят откритите

метални части на храстореза „под напрежение“ и да причинят на оператора токов удар.

- e. **Дръжте всички части на тялото далеч от острието. Не отстранявайте отрязания материал и не дръжте материала за рязане, когато остриетата се движат.** Остриетата продължават да се движат, след като превключвателят е изключен. Момент на невнимание при работа с храсторез може да доведе до сериозно нараняване.
- f. **Когато почиствате заседнал материал или обслужвате храстореза, уверете се, че всички превключватели на захранването са изключени и блокировката е в заключено положение.** Неочаквано задействане на храстореза при почистване на заседнал материал или обслужване може да доведе до сериозно нараняване.
- g. **Носете храстореза за дръжката със спряно острие и внимавайте да не задействате превключвателя на захранването.** Правилното носене на храстореза ще намали риска от неволно стартиране и произтичащо от това нараняване от остриетата.
- h. **Когато транспортирате или съхранявате храстореза, винаги поставяйте предпазителя на острието.** Правилното боравене с храстореза ще намали риска от нараняване с остриетата.

Предупреждения за безопасност на ножиците за трева

- a. **Не използвайте ножиците за трева при лоши метеорологични условия, особено когато има опасност от мълнии.** Това намалява риска от удар от мълния.
- b. **Дръжте всички захранващи кабели и проводници далеч от зоната на рязане.** Захранващите кабели или проводниците могат да бъдат случайно прерязани от острието.
- c. **Носете антифони.** Подходящото защитно оборудване ще намали риска от загуба на слуха.
- d. **Дръжте ножиците за трева само за изолираните повърхности за захващане, тъй като острието може да влезе в контакт със скрито окабеля-**

- ване или собствения кабел. Остриетата, които се допират до проводник „под напрежение“, могат да направят откритите метални части на ножиците за трева „под напрежение“ и да причинят на оператора токов удар.
- e. **Дръжте всички части на тялото далеч от острието. Не отстранявайте отрязания материал и не дръжте материала за рязане, когато остриетата се движат.** Остриетата продължават да се движат, след като превключвателят е изключен. Момент на невнимание по време на работа с ножицата за трева може да доведе до сериозно нараняване на хора.
 - f. **Когато почиствате заседнал материал или обслужвате ножиците за трева, уверете се, че всички превключватели на захранването са изключени и блокировката е в заключено положение.** Неочаквано задействане на ножиците за трева при почистване на заседнал материал или обслужване може да доведе до сериозно нараняване.
 - g. **Носете ножиците за трева за дръжката със спряно острие и внимавайте да не задействате превключвателя на захранването.** Правилното носене на ножиците за трева ще намали риска от неволно стартиране и произтичащо от това нараняване от остриетата.
 - h. **Когато транспортирате или съхранявате ножицата за трева, винаги поставяйте предпазителя на острието.** Правилното боравене с ножиците за трева ще намали риска от нараняване от остриетата.

Допълнителни указания за безопасност за тримери за трева и хросторези

- За Вашата собствена безопасност носете лични предпазни средства:



- Използвайте защита за очите
- Използвайте антители
- Използвайте предпазни ръкавици

- Винаги носете подходящо работно облекло, както и стабилни обувки с устойчиви на хлъзгане подметки и здрави, дълги панталони.
- Не носете дълги дрехи или бижута, защото те могат да бъдат захванати от подвижните части.
- Не използвайте уреда, когато сте боси или носите отворени сандали.
- Уредът е предназначен за употреба от пълнолетни лица. Младежи над 16 години трябва да използват уреда само под надзор.
- **Уредът е предназначен за рязане на трева и живи плетове. Не режете с уреда клони, твърдо дърво или други материали.** Уредът може да се повреди.
- **Дръжте уреда правилно, напр. с двете ръце за ръкохватките, когато има налични две ръкохватки.** Загубата на контрол над уреда може да доведе до наранявания.
- **При работа с уреда носете подходящо облекло и работни ръкавици. Никога не хващайте уреда за режещия нож и не го повдигайте за режещия нож.** Контактът с режещия нож може да причини наранявания.
- **Не използвайте уреда в близост до възпламеними течности или газове.** При късо съединение съществува опасност от пожар и експлозия.
- Винаги се уверявайте, че уредът е разположен коректно в една от предварително зададените работни позиции, преди да стартирате уреда.
- **Ножовете трябва да бъдат редовно проверявани за износване и да бъдат заточвани.** Изтъпените ножове претоварват уреда. Възникналите в резултат на това щети не се покриват от гаранцията.
- Изключете уреда и извадете акумулаторната батерия. Уверете се, че всички движещи се части са достигнали състояние на пълен покой
 - когато оставяте уреда без надзор
 - преди да отстранявате блокажи или запушвания
 - преди да проверявате, почиствате или работите по уреда

- В случай че режещото приспособление докосне чуждо тяло или уредът започне да вибрира необичайно силно, е необходима незабавна проверка:
 - проверете за разхлабени части и ги затегнете
 - огледайте за повреди
 - сменете повредените части с еквивалентни такива или дайте уреда за ремонт.
- **Не се опитвайте да ремонтирате уреда, освен ако нямате необходимото за целта образование. Всички работи, които не са посочени в това ръководство за експлоатация, трябва да бъдат извършвани само от нашия сервизен център.** Лошата поддръжка на уредите е причина за много злополуки.
- **Използвайте само аксесоари, препоръчани от PARKSIDE.** Неподходящите аксесоари могат да причинят токов удар или пожар.

Указания за безопасност за уреди с монтиран акумулатор

- **Не излагайте уреда на силна слънчева светлина за дълъг период от време. Не поставяйте уреда върху радиатори.** Високата температура поврежда акумулатора. Съществува опасност от експлозия.
- **Оставете загрелия уред да се охлади преди зареждане.**
- **Не отваряйте уреда.** Избягвайте механично повреждане на акумулаторите. Съществува опасност от късо съединение. Могат да се отделят изпарения, които дразнят дихателните пътища. Осигурете достъп до чист въздух. Ако имате оплаквания, потърсете лекарска помощ.
- Не използвайте уреда по време на зареждане. Не използвайте удължаващ кабел. Захранването може да се използва само на закрито. Проникващата вода увеличава риска от токов удар.

Остатъчни рискове

Дори и при употреба съгласно указанията на този уред, винаги остават остатъчни рискове. Следните опасности могат да

настъпят във връзка с изпълнението и изработването на този уред:

- Увреждания на очите, ако не се носи подходяща защита за очите.
- Увреждане на слуха, ако не се носи подходящо оборудване за предпазване на слуха.
- Увреждане на здравето, произтичащо от вибрации ръка-рамо, ако уредът се използва за по-дълъг период от време или не се използва и поддържа правилно.
- Нараняване чрез порязване

▲ ПРЕДУПРЕЖДЕНИЕ! Опасност от електромагнитното поле, което се генерира докато уредът е в експлоатация. При определени обстоятелства това поле може да повлияе отрицателно на активни или пасивни медицински импланти. За да се намали опасността от сериозни или смъртоносни наранявания, ние препоръчваме на лицата с медицински импланти да се консултират със своя лекар или производителя на медицинския имплант, преди да използват уреда.

Подготовка

Контролни елементи

Запознайте се с контролните елементи преди да пуснете уреда в експлоатация за първи път.

- **Блокировка срещу включване (3)**
 - Блокировката срещу включване предотвратява неволното включване на уреда.
 - Отключване: Преместване напред
- **Превключвател за включване/изключване (8)**
 - Включване: Натискане
 - Изключване: Пускане
- **Фиксиращ механизъм, Глава на уреда (4)**

За комфортно ъглово рязане можете да завъртите главата на уреда (1) (3 позиции / +90°, 0°, -90°).

Процедура (Фиг. D)

- Натиснете бутона за деблокиране (4) и завъртете режещата глава (1) в желаната позиция.

- Освободете блокировката (4), така че главата на уреда (1) да се фиксира.

Поставяне/смяна на включени принадлежности

▲ ПОВИШЕНО ВНИМАНИЕ! Внимавайте за това, преди поставянето или смяната на принадлежностите да изключите уреда и да извадите предпазния ключ (7), за да предотвратите опасности и наранявания.

Поставяне на включени принадлежности

Процедура (Фиг. С)

1. Поставете ножа на ножицата за трева (10) или ножа на ножицата за храсти (12) върху щекерната връзка (15) от долната страна на главата на уреда (1).
2. Натиснете двата бутона за деблокиране (9) отдясно или отляво на включените принадлежности.
3. Освободете бутоните за освобождаване на острието (9), когато включената принадлежност е в една равнина с главата на уреда (1).
4. Чрез издърпване проверете стабилно положение на включената принадлежност.

Сваляне на включени принадлежности

Процедура (Фиг. С)

1. Натиснете двата бутона за деблокиране (9) отдясно или отляво на включените принадлежности.
2. Свалете принадлежността.

Проверка на степента на зареждане на батерия

- Дозаредете акумулатора, ако уредът работи прекалено бавно или зеленият светодиод за състоянието на заряда (2) мига.
- Зеленият светодиод мига при остатъчен заряд от 30%.

Зареждане на акумулатора

▲ ПОВИШЕНО ВНИМАНИЕ! Опасност от нараняване в резултат на изтичащ електролитен разтвор. Не излагайте акумулатора на екстремни условия като топлина и удари. При контакт с очите и кожата изплакнете засегнатите места с вода или неутрализатор и потърсете лекар.

▲ ПРЕДУПРЕЖДЕНИЕ! Опасност от нараняване от токов удар. Зареждайте акумулатора само в сухи помещения. **УКАЗАНИЕ!** Зареждайте уреда само с предложения от нас мрежов адаптер (*Резервни части и принадлежности, Стр. 147*).

Указания

- Захранвайте уреда само със SELV (Safety Extra Low Voltage, безопасно ниско напрежение) съгласно обозначението върху него.
- Заредете акумулатора преди първата употреба.
- Спазвайте съответните валидни указания за безопасност, както и изискванията и указанията за защита на околната среда.
- Гаранцията не покрива дефектите, причинени от неправилно боравене.

Условия

- Мрежовия адаптер (не се предоставя)
- USB-C кабел за зареждане (14)

Процедура (Фиг. А)

1. Вкарайте предпазния ключ (7).
2. Свържете зарядния кабел USB-C (14) с мрежов адаптер.
3. Свържете USB кабела за зареждане (14) с гнездото за зареждане (6) на устройството.
4. Свържете мрежовия адаптер към контакт. Индикаторът за състояние на зареждане (2) светва:

- **червен:** Уредът се зарежда
- **зелен:** Процесът на зареждане е завършен

Препоръчаното време на зареждане възлиза на ок. 1 час. Това време за зареждане се постига само с помощта на захранването.

Времето за зареждане се влияе от фактори като температурата на околната среда и акумулатора, както и мрежовото напрежение, и следователно може да се отклонява от посочените стойности.

5. След като зареждането приключи, първо извадете щепсела на захранващия адаптер от контакта. След това извадете USB кабела за зареждане (14) от устройството.

Не използвайте уреда по време на зареждане. Не използвайте удължаващ кабел. Захранването може да се използва само на закрито. Проникващата вода увеличава риска от токов удар.

Експлоатация

Общи указания за работа

▲ ПРЕДУПРЕЖДЕНИЕ! Опасност от нараняване! Спазвайте указанията по-долу.

- Винаги носете стабилни обувки, дълги панталони, антифони, работни ръкавици и предпазни очила при експлоатация на уреда.
- Уредът е предвиден само за работи, при които стоите на земята, а не върху стълба или друга нестабилна повърхност за стъпване.
- Спазвайте указанията за поддръжка и почистване на уреда.
- Ако острието на ножа за трева и храсти (10)/(12) е блокирано от твърди предмети, незабавно изключете устройството и извадете акумулаторната батерията. Едва след това отстранете предмета.
- Използвайте само остри ножове, за да постигнете добра ефективност на рязане и да щадите уреда и акумулатора.
- Леки нащърбвания на режещите остриета можете да изгладите сами. За целта наточете остриетата с точилен камък. Само остри ножове осигуряват добра ефективност на рязане.
- По време на работа не натоварвайте уреда толкова силно, че той да достигне състояние на покой.
- Ако превключвателят е повреден, уредът не трябва да бъде използван повече.

Работа с ножицата за трева

- Тревата може да се реже най-добре, когато е суха и не е прекалено висока.

Работа с ножиците за храсти (ножици за подрязване на жив плет)

- Движете уреда равномерно напред или дъговидно нагоре-надолу.
- Двустранният нож за рязане на храсти (12) позволява рязане в двете посоки

или чрез завъртане от една страна на друга.

Преди експлоатация

Изпълнявайте редовно следните стъпки преди експлоатация. По този начин се гарантира дълга и надеждна употреба.

- **УКАЗАНИЕ!** Повреди по острието на ножицата за трева и храсти (10)/(12). Внимавайте при рязане да не докосвате предмети като камъни, телени огради или опори за растения.
- Проверете уреда преди всяка употреба за очевидни дефекти, като разхлабени, износени или повредени части. Проверете дали винтовете на острието на ножицата за трева и храсти са затегнати (10)/(12).
- Не режете със затъпено или износено режещо острие на ножицата за трева и храсти (10)/(12), тъй като по този начин пренатоварвате мотора и предавателния механизъм на Вашия уред.

Включване и изключване

Указания

- Превключвателят за включване/изключване (8) и блокировката против включване (3) не трябва да бъдат блокирани.

Включване (Фиг. В)

▲ ПОВИШЕНО ВНИМАНИЕ! Наранявания или повреди на уреда! Уверете се, че стоите стабилно и държите уреда здраво с една ръка и на разстояние от тялото си.

1. Уверете се, че следните подвижни части са блокирани:
 - Блокировка (4) на въртящата се глава на уреда (1)
2. Свалете предпазителя на ножа (11)/(13).
3. Вкарайте предпазния ключ (7).
4. Винаги дръжте уреда за ръкохватката (5).
5. **УКАЗАНИЕ!** Преди включване внимавайте уредът да не докосва предмети. За включване задръжте натисната блокировката против включване (3) и натиснете превключвателя за включване/изключване (8).
След това пуснете блокировката против включване (3). Уредът работи с максимална скорост.

Изключване (Фиг. В)

1. Освободете превключвателя за включване/изключване (8).
2. Изчакайте електроинструментът да спре напълно, преди да го оставите.

Транспорт

Указания

- Уверете се, че всички движещи се части са достигнали състояние на пълен покой.
- Винаги транспортирайте ножицата за трева и храсти с предпазител на ножа. (11)/(13).
- Винаги носете уреда за ръкохватката (5).

Почистване, техническа поддръжка и съхранение

▲ ПРЕДУПРЕЖДЕНИЕ! Опасност от нараняване в резултат на неволно включване на уреда. Пазете се при работи по поддръжката и почистването. Внимавайте за това, предпазният ключ (7) да бъде изваден преди извършването на всички работи по уреда.

▲ ПОВИШЕНО ВНИМАНИЕ! Наранявания чрез порязване! При работа с ножовете носете устойчиви на порязване ръкавици.

Ремонтни дейности и дейности по поддръжката, които не са описани в това ръководство, трябва да бъдат извършвани от нашия сервизен център за поддръжка. Използвайте само оригинални резервни части.

Почистване (Фиг. Е)

▲ ПРЕДУПРЕЖДЕНИЕ! Токов удар! Никого не пръскайте уреда с вода.

УКАЗАНИЕ! Опасност от повреда. Химическите субстанции могат да повредят пластмасовите части на уреда. Не използвайте почистващи препарати или разтворители.

- Поддържайте вентилационните отвори, корпуса на мотора и ръкохватките на уреда чисти. За целта използвайте влажна кърпа или четка.

Почистване и поддържане на ножовете

Необходими инструменти и помощни средства (не се предоставя)

- Парцал
- Спрей с масло за поддръжка

Поддръжка след всяка употреба

- Отстранете заседналия отрязан материал.
- Почистете острието на ножицата за трева и храсти (10)/(12) с намаслена кърпа.
- Поддържайте острието на ножицата за трева и храсти (10)/(12) със спрей с масло за поддръжка.

Поддръжка

- Проверете уреда преди всяка употреба за очевидни дефекти, като разхлабени, износени или повредени части. Проверете дали винтовете на острието на ножицата за трева и храсти са затегнати (10)/(12).
- Проверявайте капаците и защитните устройства за повреди и дали са на правилните места. При необходимост ги сменете.
- Леки нацърбвания на режещите остриета можете да изгладите внимателно и сами. За целта наточете острието с точиларски камък.
- Заточете изтъпените ножове, ако е необходимо (виж *Наточете ножовете*, Стр. 147). Ако ножовете са затъпени или имат големи прорези, режещият механизъм може да се блокира. Само остри ножове осигуряват добра ефективност на рязане.

Наточете ножовете

Указания

- Проверете режещите ръбове. Ако има видими драскотини, вдлъбнатини или затъпени ръбове, препоръчително е повторно заточване. Режещите ножове не трябва да посиняват – това показва прегряване.
- Ъгъл на наточване - Нож на ножицата за трева
 - Нож отгоре: 35°
 - Нож отдолу: 45°
- Ъгъл на наточване - Нож на ножицата за храсти

- Нож отгоре: 45°
- Свалете принадлежността (виж *Поставяне/смяна на включени принадлежности*, Стр. 139).
- Отстранете остатъците от рязане и замърсяванията от остриетата.
- Използвайте нехлъзгаща се основа, когато заточвате ножовете, за да осигурите безопасни условия на работа.

Необходими инструменти и помощни средства (не се предоставя)

- Иглова пила/Плоска пила
 - Зърнистост: ≈200
- Парцал
- Спрей с масло за поддръжка

Нож на ножицата за храсти

Указания

- Режещите ножове (16) могат да се преместят в подходящото положение с помощта на задвижващата втулка.

Процедура (Фиг. F)

1. Позиционирайте режещите остриета на ножицата за храсти (12) така, че режещите ръбове да са лесно достъпни.
2. Заточете всеки режещ ръб на горното режещо острие с пила в посока напред – спазвайте ъгъла на заточване (виж *Наточете ножовете*, Стр. 141). Поставете пилата под правилния ъгъл и я насочвайте внимателно към режещия ръб (2-3 движения обикновено са достатъчни).
Важно: работете спокойно и равномерно.
3. Отстранете праха от подаването с влажна кърпа.
4. Напръскайте ножовете от двете страни със спрей за грижа за маслото.
5. Прикрепете включените принадлежности и включете устройството за около 5 секунди, така че маслото да се разпредели равномерно по острието и да се гарантира надеждна защита от корозия.

Нож на ножицата за трева

Указания

- Режещите ножове (16) могат да се преместят в подходящото положение с помощта на задвижващата втулка.

Процедура (Фиг. F)

1. Преместете горното режещо острие на ножицата за трева (10) напълно в една посока, така че едната страна на режещите ръбове да е лесно достъпна.
2. Заточете всеки режещ ръб на горното режещо острие с пила в посока напред – спазвайте ъгъла на заточване (виж *Наточете ножовете*, Стр. 141). Поставете пилата под правилния ъгъл и я насочвайте внимателно към режещия ръб (2-3 движения обикновено са достатъчни).
Важно: работете спокойно и равномерно.
3. Преместете горното режещо острие изцяло в другата посока, така че другата страна на режещите ръбове да е лесно достъпна.
4. Сега наточете останалите режещи ръбове на горното режещо острие.
5. Обърнете ножа и обработете останалите режещи ръбове по същия начин.
6. Отстранете праха от подаването с влажна кърпа.
7. Напръскайте ножовете от двете страни със спрей за грижа за маслото.
8. Прикрепете включените принадлежности и включете устройството за около 5 секунди, така че маслото да се разпредели равномерно по острието и да се гарантира надеждна защита от корозия.

Съхранение

Съхранявайте уреда и принадлежностите винаги:

- чисти
- на сухо
- защитени от прах
- извън досега на деца
- с предпазител на ножа (11)/(13) над острието на ножицата за трева и храсти (10)/(12)
 - Предпазителят на ножа е важен елемент за безопасност. Ако предпазителят на ножа е повреден, не го използвайте и го сменете незабавно.
- Температурата на съхранение за акумулатора и за уреда е между 15–25 °C. По време на съхранение избягвайте екстремен студ или горещина. От това

- акумулаторът губи капацитета си или може да се повреди.
- Съхранявайте акумулатора в частично заредено състояние. Състоянието на зареждане при по-продължителен период на съхранение трябва да е 40-60%.
- По време на по-продължителен период на съхранение проверявайте на около всеки 3 месеца състоянието на акумулатора. Презаредете акумулатора, ако е необходимо.

Търсене на грешки

Таблицата по-долу ще ви помогне да отстраните малки неизправности:

Проблем	Възможна причина	Отстраняване на проблема
Уредът не стартира	Акумулаторът е изтощен	Заредете акумулатора (вж. <i>Зареждане на акумулатора, Стр. 139</i>)
	Предпазният ключ (7) не е вкаран	Вкарайте предпазния ключ (7)
	Дефектна блокировка срещу включване (3) или превключвател за включване и изключване (8)	Обърнете се към сервизния център.
Уредът работи с прекъсвания	Повреден двигател	Обърнете се към сервизния център.
Ножът за рязане на трева и храсти (10)/(12) се нагорещява	Вътрешен несигурен контакт	Наточете ножа за рязане на трева и храсти (10)/(12) (<i>Поддръжка, Стр. 141</i>) или го сменете (<i>Резервни части и принадлежности, Стр. 147</i>)
	Ножът за рязане на трева и храсти (10)/(12) е тъп или с вдлъбнатини	Омаслете ножа за рязане на трева и храсти (10)/(12)
Лош резултат от косенето	Прекалено много триене поради липсващо смазване	Омаслете ножа за рязане на трева и храсти (10)/(12)
	Прекалено много триене поради липсващо смазване	Наточете ножа за рязане на трева и храсти (10)/(12) (<i>Поддръжка, Стр. 141</i>) или го сменете (<i>Резервни части и принадлежности, Стр. 147</i>)
	Ножът за рязане на трева и храсти (10)/(12) е тъп или с вдлъбнатини	Почистете ножа за рязане на трева и храсти (10)/(12)

Предаване за отпадъци/ Опазване на околната среда

Предайте уреда, принадлежностите и опаковката за екологосъобразно рециклиране.



Електроуредите не се изхвърлят с битовите отпадъци. Символът на зачеркнатия контейнер с колелца означава, че този продукт не трябва да се изхвърля като несортирани битови отпадъци в края на ползния му живот.

- За този уред се прилага Директива 2012/19/ЕС.
- Предайте уреда на пункт за вторични суровини. Използваните пластмасови и

метални части могат да бъдат разделени по видове и така да бъдат предадени за рециклиране. За целта попитайте нашия сервизен център.

- Ние ще изхвърлим изпратените от Вас дефектни уреди безплатно.

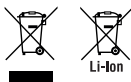

Не изхвърляйте уреда с монтирана батерия в домашната смет, в огън (опасност от експлозия) или във вода. Повредени акумулатори могат да навредят на околната среда и вашето здраве, ако излизат отровни изпарения или течности.

- Изхвърлете уреда с изтощена батерия. Не отваряйте уреда и батерията.
- Изхвърлете уреда съгласно местните предписания. Предайте уреда в пункт за събиране на отпадъци, където той ще бъде рециклиран по щадящ околната среда начин.

▲ ПОВИШЕНО ВНИМАНИЕ! Информирайте събирателния пункт за неподвижно монтираната батерия. За целта попитайте Вашата местна фирма за събиране на отпадъци или наш сервизен център.

Сервизно обслужване

Гаранция

Уважаема г-жо Клиент, уважаеми г-н Клиент,

За този продукт получавате 3 години гаранция от датата на покупката. В случай на дефекти в този продукт, имате законни права спрямо продавача на продукта. Тези законови права не са ограничени от нашата гаранция, както е посочено по-долу.

Гаранционни условия

Гаранционният период започва да тече от датата на покупката. Моля, пазете оригиналния касов бон на сигурно място. Този документ се изисква като доказателство за покупка. Ако в рамките на три години от датата на закупуване на този продукт възникне дефект в материала или изработката, продуктът – по наш избор – ще бъде ремонтиран или сменен безплатно за Вас. Тази гаранционна услуга предполага в рамките на тригодишния срок трябва

ва да ни бъдат представени повреденият уред и доказателство за закупуването (касов бон), както и кратко писмено описание, в какво се състои повредата и кога е възникнала.

Ако повредата се покрива от нашата гаранция, ще получите ремонтирания или нов продукт обратно. С ремонта или смяната на продукта не започва нов гаранционен период.

Гаранционен срок и законови рекламации за дефекти

Гаранцията не удължава гаранционния срок. Това важи и за сменени или ремонтирани части. Възникнали евентуално още при покупката повреди или дефекти трябва да бъдат съобщени веднага след разупаковане. Извършените след изтичане на гаранционния срок ремонти се заплащат.

Обхват на гаранцията

Продуктът е внимателно произведен в съответствие със строги указания за качество и внимателно проверен преди доставката.

Гаранционната услуга важи за материални дефекти и производствени грешки. Тази гаранция не покрива части от продукта, които са предмет на нормално износване и следователно може да се считат за износващи се части (напр. Нож на ножицата за трева/Нож на ножицата за храсти) или повреди на чувливи части (напр. превключвател).

Тази гаранция отпада, ако продуктът е бил повреден, бил е използван неправилно или не е бил поддържан. Също така за щети поради вода, студ, светкавица и пожар или неправилен транспорт. За правилното използване на продукта всички посочени в ръководството за експлоатация инструкции трябва да се спазват точно. Предназначения и действия, които не са препоръчани в ръководството за експлоатация или за които е предупредено изрично, задължително трябва да се избягват.

Продуктът е предназначен само за лична, а не за търговска употреба. Гаранцията отпада в случай на злоупотреба и неправилно боравене, използване на сила и интервенции, които не са били извършени от нашия оторизиран сервиз.

Обработка при гаранционен случай

За да се гарантира бърза обработка на вашата заявка, моля, следвайте указанията по-долу:

- За всички запитвания, моля, подгответе касовия бон и каталожния номер (IAN502584_2504) като доказателство за покупката.
- Каталожният номер ще намерите върху типовата табелка на продукта, гравирани върху продукта, на заглавната страница на ръководство за работа (долу вляво) или на стикера на гърба или отдолу на продукта.
- При възникнали функционални грешки или други повреди, моля, свържете се първо с посочения по-долу сервизен център **по телефона** или използвайте нашата **форма за контакт**, която можете да намерите на parkside-diy.com в категория **Обслужване**.
- След консултация с нашия сервизен център, вие можете да изпратите дефектен продукт на посочения ви сервизен адрес безплатно, като приложите касовата бележка (касова бележка) и опишете подробности за естеството на дефекта и кога е възникнал. За да избегнете проблеми с приемането и допълнителни разходи, е наложително да използвате само адреса, който ви е даден. Уверете се, че пратката не е изпратена до поискване, като обемна, експресна или друг вид специална пратка. Моля, изпратете продукта с всички включени към него принадлежности при покупката и се погрижете за достатъчно сигурна транспортна опаковка.

Гаранция

Уважаема г-жо Клиент,
Уважаеми г-н Клиент,
за този продукт получавате 3 години гаранция от датата на покупката. В случай на несъответствие на продукта с договора за продажба Вие имате законно право да предявите рекламация пред продавача на продукта при условията и в сроковете, определени в глава трета, раздел II и III и глава четвърта от Закона за предоставяне на цифрово съдържание и цифрови услуги и за продажба на стоки (ЗПЦС-ЦУПС)*.

Вашите права, произтичащи от посочените разпоредби, не се ограничават от нашата по-долу представена търговска гаранция, не са свързани с разходи за потребителите и независимо от нея продавачът на продукта отговаря за липсата на съответствие на потребителската стока с договора за продажба съгласно ЗПЦС-ЦУПС.

Гаранционни условия

Гаранционният срок е 3 години от датата на получаване на стоката. Пазете добре оригиналната касова бележка. Този документ е необходим като доказателство за покупката. Ако в рамките на три години от датата на закупуване на този продукт се появи дефект на материала или производствен дефект, продуктът ще бъде безплатно ремонтиран или заменен. Гаранцията предполага в рамките на тригодишния гаранционен срок да се представят дефектният уред, касовата бележка (касовият бон), както и всички други документи, установяващи наличието на дефект и писмено да се обясни в какво се състои дефектът и кога е възникнал. Ако дефектът е покрит от нашата гаранция, Вие ще получите обратно ремонтирания или нов продукт. В случай на замяна на дефектна стока първоначалните гаранционен срок и гаранционни условия се запазват. В случай на ремонт на дефектна стока, срокът на ремонта се прибавя към гаранционния срок. За евентуално наличните и установени повреди и дефекти още при покупката трябва да се съобщи веднага след разопаковането. Евентуалните ремонти след изтичане на гаранционния срок са срещу заплащане.

Ремонтът или замяната на продукта не поражда нова гаранция.

Обхват на гаранцията

Уредът е произведен грижливо според строгите изисквания за качество и добросъвестно изпитан преди доставка. Гаранцията важи за дефекти на материала или производствени дефекти. Гаранцията не обхваща консумативите, както и частите на продукта, които подлежат на нормално износване, поради което могат да бъдат разглеждани като бързо износващи се части (напр. Нож на ножицата за трева/Нож на ножицата за храсти) или повредите на чупливи части (напр. превключ-

вател). Гаранцията отпада, ако уредът е повреден поради неправилно използване или в резултат на неосъществяване на техническа поддръжка. За правилната употреба на продукта трябва точно да се спазват всички указания в упътването за експлоатация. Предназначение и действия, които не се препоръчват от упътването за експлоатация или за които то предупреждава, трябва задължително да се избягват. Продуктът е предназначен само за частна, а не за професионална употреба. При злоупотреба и неправилно третиране, употреба на сила и при интервенции, които не са извършени от клона на нашия оторизиран сервиз, гаранцията отпада.

Процедура при гаранционен случай

За да се гарантира бърза обработка на Вашия случай, следвайте следните указания:

- За всички запитвания, моля, подгответе касовия бон и каталожния номер (IAN 502584_2504) като доказателство за покупката.
- Вземете артикулния номер от фабричната табелка.
- При възникване на функционални или други дефекти първо се свържете по телефона или чрез имейл с долупосочения сервизен отдел. След това ще получите допълнителна информация за уреждането на Вашата рекламация.
- След съгласуване с нашия сервиз можете да изпратите дефектния продукт на посочения Ви адрес на сервиза безплатно за Вас, като приложите касовата бележка (касовия бон) и посочите писмено в какво се състои дефектът и кога е възникнал. За да се избегнат проблеми с приемането и допълнителни разходи, задължително използвайте само адреса, който Ви е посочен. Осигурете изпращането да не е като експресен товар или като друг специален товар. Изпратете уреда заедно с всички принадлежности, доставени при покупката, и осигурете достатъчно сигурна транспортна опаковка.

* Като физическо лице – потребител, независимо от настоящата търговска гаранция, Вие се ползвате от правата на законната гаранция, предоставена от Закона за предоставяне на цифрово съдържание и цифрови услуги и за продажбата на сто-

ки /ЗПЦСЦУПС/. По-специално Вие имате право при несъответствие на стоката да бъде извършен ремонт или замяна по Ваш избор, освен ако това е невъзможно или е свързано с непропорционално големи разходи за продавача. Вие имате право на пропорционално намаляване на цената или на разваляне на договора при наличие на условията на чл. 33, ал. 3 от ЗПЦСЦУПС. Условията и сроковете на законната гаранция са регламентирани в глава трета, раздел II и III и в глава четвърта на ЗПЦСЦУПС



На parkside-diy.com можете да видите и изтеглите тези и много други ръководства. Този QR код Ви отвежда директно до parkside-diy.com. Изберете Вашата държава и потърсете ръководства за експлоатация, като използвате формата за търсене. Чрез въвеждане на артикулния номер (IAN) 502584_2504 можете да отворите Вашата инструкция за експлоатация.

Ремонтен сервиз / извънгаранционно обслужване

Ремонти извън гаранцията можете да възложите на клона на нашия сервиз срещу заплащане. Той с удоволствие ще Ви направи предварителна калкулация.

- Можем да обработваме само уреди, които са достатъчно опаковани и изпратени с платени транспортни разходи.
Внимание: Изпратете Вашия уред на клона на нашия сервиз почистен и с указание за дефекта.
- Уредите, предмет на извънгаранционно обслужване, изпратени с неплатени транспортни разходи – с наложен пла-

теж, като експресен или друг специален товар – не се приемат.

- Ние ще изхвърлим изпратените от Вас дефектни уреди безплатно.

Сервизен център



Сервизно обслужване България

Тел.: 00800 118 4980

Формуляр за контакт на

parkside-diy.com

IAN 502584_2504

Вносител

Моля, имайте предвид, че следващия адрес не е адрес на сервиза. Първо се свържете с посочения по-горе сервизен център.

Grizzly Tools GmbH & Co. KG

Stockstädter Str. 20

63762 Großostheim

GERМАНИЯ

www.grizzlytools.de

Резервни части и принадлежности

Резервни части и принадлежности можете да намерите на www.grizzlytools.shop.

Ако в процеса на поръчка възникнат проблеми, свържете се с нас през нашия онлайн магазин. Ако имате други въпроси, обърнете се към: *Сервизен център, Стр. 147*

Позиция №	Наименование	Поръчков №
7	Предпазен ключ	91105146
10	Нож на ножицата за трева	91105145
11	Предпазител на ножа (Нож на ножицата за трева)	91105144
12	Нож на ножицата за храсти	91105143
13	Предпазител на ножа (Нож на ножицата за храсти)	91104642
	Мрежови адаптер (5 V; 2200 mA) + USB-C кабел за зареждане, EU	80001030
	Мрежови адаптер (5 V; 2200 mA) + USB-C кабел за зареждане, UK	80001031

Превод на оригиналната съответствие на ЕС

Продукт: **Акумулаторна косачка за трева и храсти**

Модел: **PGSA 4 C4**

Сериен номер: 000001-465000

Предметът на декларацията, описан по-горе, отговаря на съответното законодателство на Съюза за хармонизация:

2006/42/EC • 2014/30/EU • 2000/14/EC & 2005/88/EC • 2011/65/EU & (EU) 2015/863

Обектът на декларацията, който е описан по-горе, е в съответствие с Директива 2011/65/EU на Европейския парламент и на Съвета от 8 юни 2011 г. относно ограничението на употребата на определени опасни вещества в електрическото и електронното оборудване.

За да се осигури съответствие, са приложени следните хармонизирани стандарти и национални стандарти и разпоредби:

EN 62841-1:2015/A11:2022
EN 62841-4-2:2019/A11:2022 • EN IEC 62841-4-5:2021/AC:2024
EN IEC 55014-1:2021 • EN IEC 55014-2:2021
EN IEC 61000-3-2:2019/A2:2024 • EN 61000-3-3:2013/A2:2021
EN IEC 63000:2018

В съответствие с Директивата за шумовите емисии 2000/14/EC се потвърждава следното: Ниво на звукова мощност L_{WA}

- измерено: 74,9 dB (Нож на ножицата за трева)
- измерено: 74,6 dB (Нож на ножицата за храсти);
- гарантирано: 77 dB

Използвана процедура за оценка на съответствието съгласно 2000/14/EC, приложение V.

За настоящата декларация за съответствие отговорност носи единствено производителят:

 Grizzly Tools GmbH & Co. KG
 Stockstädter Str. 20
 63762 Großostheim
 ГЕРМАНИЯ
 01.12.2025



Christian Frank
 Упълномощен представител за документация

Πίνακας περιεχομένων

Εισαγωγή.....	149
Προβλεπόμενη χρήση.....	149
Περιεχόμενο παράδοσης/Παραδοτέος εξοπλισμός.....	150
Επισκόπηση.....	150
Περιγραφή λειτουργίας.....	150
Τεχνικά χαρακτηριστικά.....	150
Υποδείξεις ασφάλειας.....	151
Σημασία των υποδείξεων ασφαλείας... 151	
Εικονοσύμβολα και σύμβολα.....	151
Γενικές προειδοποιήσεις ασφαλείας ηλεκτρικών εργαλείων.....	152
Προειδοποιήσεις ασφαλείας για μπουρντουροψάλιδα.....	155
Προειδοποιήσεις ασφαλείας ψαλιδιών γκαζόν.....	156
Επιπρόσθετες υποδείξεις ασφαλείας για ψαλίδια γρασιδιού και θάμνων.....	156
Υποδείξεις ασφαλείας για συσκευές με τοποθετημένο συσσωρευτή.....	157
Υπολειπόμενοι κίνδυνοι.....	157
Προετοιμασία.....	157
Εξαρτήματα χειρισμού.....	157
Τοποθέτηση/αντικατάσταση εξαρτημάτων.....	158
Έλεγχος κατάστασης φόρτισης του συσσωρευτή.....	158
Φόρτιση συσσωρευτή.....	158
Λειτουργία.....	159
Γενικές υποδείξεις εργασίας.....	159
Πριν από τη λειτουργία.....	159
Ενεργοποίηση και Απενεργοποίηση....	159
Μεταφορά.....	160
Καθαρισμός, συντήρηση και αποθήκευση.....	160
Καθαρισμός.....	160
Συντήρηση.....	160
Αποθήκευση.....	162
Αναζήτηση σφαλμάτων.....	162
Απόρριψη/Προστασία του περιβάλλοντος.....	163
Σέρβις.....	163
Εγγύηση.....	163
Σέρβις επισκευών.....	165
Κέντρο Σέρβις.....	165
Εισαγωγέας.....	165
Ανταλλακτικά και αξεσουάρ.....	165

Μετάφραση του πρωτοτύπου των δήλωση συμμόρφωσης ΕΕ..... 166

Διευρυμένη εικόνα..... 187

Εισαγωγή

Συγχαρητήρια για την αγορά του νέου σας ψαλιδιού γρασιδιού και θάμνων μπαταρίας (εφεξής καλούμενο «συσκευή» ή «ηλεκτρικό εργαλείο»).

Αποφασίσατε για την απόκτηση μιας συσκευής υψηλής ποιότητας. Η παρούσα συσκευή ελέγχθηκε κατά τη διαδικασία παραγωγής αναφορικά με την ποιότητα και υποβλήθηκε σε τελικό έλεγχο. Με τον τρόπο αυτό έχει εξασφαλιστεί η ικανότητα λειτουργίας της συσκευής σας.

Σε μεμονωμένες περιπτώσεις, δεν μπορεί να αποκλειστεί η ύπαρξη υπολειπόμενης ποσότητας λιπαντικών γύρω από ή μέσα στη συσκευή. Αυτό δεν αποτελεί έλλειψη ή ελάττωμα και δεν πρέπει να σας ανησυχεί.



Οι οδηγίες λειτουργίας είναι τμήμα αυτής της συσκευής. Περιέχουν σημαντικές υποδείξεις για την ασφάλεια, τη χρήση και την απόρριψη. Διαβάστε προσεκτικά τις οδηγίες λειτουργίας. Εξοικειωθείτε με τα στοιχεία χειρισμού και τη σωστή χρήση της συσκευής. Χρησιμοποιείτε τη συσκευή μόνο όπως περιγράφεται και για τους αναφερόμενους τομείς χρήσης. Φυλάξτε καλά τις οδηγίες λειτουργίας και παραδώστε όλα τα έγγραφα σε περίπτωση παράδοσης της συσκευής σε τρίτους.

Προβλεπόμενη χρήση

Η συσκευή προβλέπεται αποκλειστικά για την εξής χρήση:

- Κοπή και διαμόρφωση λεπτών βλαστών σε φράχτες από θάμνους, θάμνους και διακοσμητικούς θάμνους
- Κοπή γρασιδιού σε ακμές και μικρές επιφάνειες σε οικιακά περιβάλλοντα

Η συσκευή προορίζεται για χρήση από ενήλικες. Ανήλικοι κάτω των 16 ετών επιτρέπεται να χρησιμοποιούν τη συσκευή μόνο με επίβλεψη.

Η χρήση της συσκευής σε βροχή ή υγρό περιβάλλον απαγορεύεται.

Κάθε περαιτέρω χρήση που δεν επιτρέπεται ρητά στις παρούσες οδηγίες λειτουργίας

μπορεί να θέσει σε κίνδυνο τον χρήστη και να προκαλέσει ζημιές στη συσκευή. Ο χειριστής ή ο χρήστης της συσκευής είναι υπεύθυνος για ατυχήματα ή βλάβες σε άλλους ανθρώπους ή στην ιδιοκτησία τους. Η συσκευή προορίζεται για οικιακή χρήση. Δεν έχει σχεδιαστεί για συνεχή, επαγγελματική χρήση. Στην περίπτωση επαγγελματικής χρήσης ακυρώνεται η εγγύηση. Ο κατασκευαστής δεν αναλαμβάνει καμία ευθύνη για φθορές που οφείλονται σε μη ορθή ή λανθασμένη χρήση.

Περιεχόμενο παράδοσης/ Παραδοτέος εξοπλισμός

Αποσυσκευάστε τη συσκευή και ελέγξτε το περιεχόμενο παράδοσης.

Απορρίψτε τα υλικά συσκευασίας με σωστό τρόπο.

- Επαναφορτιζόμενο ψαλίδι μπροντούρας και γκαζόν
- Λεπίδα ψαλιδιού γκαζόν + Προστατευτικό μαχαίριου
- Λεπίδα ψαλιδιού θάμνων + Προστατευτικό μαχαίριου
- Καλώδιο φόρτισης USB-C
- Μετάφραση του πρωτοτύπου των οδηγιών χρήσης

Το τροφοδοτικό δεν περιλαμβάνεται στη συσκευασία παράδοσης.

Επισκόπηση

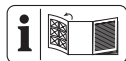

Για τις εικόνες της συσκευής, ανατρέξτε στην μπροστινή και στην πίσω ανοιγόμενη σελίδα.

- 1 Κεφαλή συσκευής
- 2 Ένδειξη κατάστασης φόρτισης (LED)
- 3 Φραγή ενεργοποίησης
- 4 Μηχανισμός ασφάλισης (Κεφαλή συσκευής)
- 5 Χειρολαβή
- 6 Υποδοχή φόρτισης
- 7 Κλειδί ασφαλείας (Βύσμα ασφαλείας)
- 8 Διακόπτης ενεργοποίησης/απενεργοποίησης
- 9 Απασφάλιση μαχαίριου
- 10 Λεπίδα ψαλιδιού γκαζόν
- 11 Προστατευτικό μαχαίριου (Λεπίδα ψαλιδιού γκαζόν)
- 12 Λεπίδα ψαλιδιού θάμνων

- 13 Προστατευτικό μαχαίριου (Λεπίδα ψαλιδιού θάμνων)
- 14 Καλώδιο φόρτισης USB-C

Εικ. C

- 15 Υποδοχή σύνδεσης

Εικ. F

- 16 Σύνδεσμος μετάδοσης κίνησης

Περιγραφή λειτουργίας

Το ψαλίδι γρασιδιού και θάμνων μπαταρίας διαθέτει δύο αντικαταστάσιμες διατάξεις κοπής. Κατά τη χρήση ως ψαλίδι θάμνων (ψαλίδι για θαμνώδεις φράχτες) χρησιμοποιείται ως διάταξη κοπής με ράβδο λεπίδας διπλής όψης. Οι οδοντώσεις συλλογής είναι στρογγυλεμένες στο πλάι και με μετατοπισμένη διάταξη για λόγους ασφάλειας προς αποφυγή κινδύνων τραυματισμού. Κατά τη χρήση ως ψαλίδι γρασιδιού χρησιμοποιείται ως διάταξη κοπής μια λεπίδα κοπής με πολλές οδοντώσεις.

Μπορείτε να βρείτε τη λειτουργία των εξαρτημάτων χειρισμού στις κατωτέρω περιγραφές.

Τεχνικά χαρακτηριστικά

Επαναφορτιζόμενο ψαλίδι μπροντούρας και γκαζόν PGSA 4 C4

Ονομαστική τάση U 4 V ==

Αριθμός στροφών εν κενώ n_0 1100 min⁻¹

Βάρος (χωρίς συσσωρευτή/χωρίς μαχαίρι)

..... ≈0,46 kg

Στάθμη ηχητικής ισχύος (L_{WA})

– εγγυημένη 77 dB

Δόνηση (a_h) (Χειρολαβή)

– Λεπίδα ψαλιδιού θάμνων

..... 2,092 m/s²; K=1,5 m/s²

– Λεπίδα ψαλιδιού γκαζόν

..... 1,251 m/s²; K=1,5 m/s²

Λεπίδα ψαλιδιού θάμνων

Βάρος ≈0,18 kg

– Μήκος κοπής 120 mm

– Διάμετρος κλαδιού ≤7,9 mm

Στάθμη ηχητικής πίεσης (L_{pA})

..... 66,6 dB; K_{pA}=3 dB

Στάθμη ηχητικής ισχύος (L_{WA})

– μετρημένη 74,6 dB; K_{WA}=2,21 dB

Λεπίδα ψαλιδιού γκαζόν

Βάρος ≈0,14 kg

– Πλάτος μαχαίριου 80 mm

- Πλάτος κοπής 74,6 mm
- Στάθμη ηχητικής πίεσης (L_{pA}) 66,9 dB; $K_{pA}=3$ dB
- Στάθμη ηχητικής ισχύος (L_{WA})
- μετρημένη 74,9 dB; $K_{WA}=2,10$ dB
- Συσσωρευτής Li-Ion
- Αριθμός των επίπεδων μπαταριών 1
- Χωρητικότητα C 2,0 Ah
- Θερμοκρασία ≤ 50 °C
- Διαδικασία φόρτισης 4-40 °C
- Λειτουργία 4-50 °C
- Αποθήκευση 15-25 °C

**Τροφοδοτικό WJG-Y130502200WU1/
WJB-Y130502200WU1**

Grizzly Tools GmbH & Co. KG

Stockstädter Straße 20

DE-63762 Grobstheim

HRA: 5468, Amtsgericht Aschaffenburg

Τάση εισόδου 100-240 V~

Συχνότητα εναλλασσόμενου ρεύματος εισό-
δου 50-60 Hz

Κατανάλωση ενέργειας 25 W

Τάση εξόδου 5 V =

Ρεύμα εξόδου 2200 mA

Απόδοση εξόδου 11,0 W

Απόδοση κατά τη λειτουργία 83,4%

Απόδοση σε ελάχιστο φορτίο (10%) ... 80,6%

Κατανάλωση ενέργειας σε μηδενικό φορτίο

..... 0,065 W

Κατηγορία προστασίας ... II (διπλή μόνωση)

Είδος προστασίας IPX0

Τα επίπεδα θορύβου και κραδασμών είναι σύμφωνα με τα πρότυπα και τους κανονισμούς της δήλωσης συμμόρφωσης.

Η αναγραφόμενη συνολική τιμή δονήσεων και η αναγραφόμενη τιμή εκπομπής θορύβου μετρήθηκαν σύμφωνα με τυποποιημένη διαδικασία ελέγχου και μπορούν να χρησιμοποιηθούν για τη σύγκριση ενός ηλεκτρικού εργαλείου με ένα άλλο. Η αναγραφόμενη συνολική τιμή δονήσεων και η αναγραφόμενη τιμή εκπομπής θορύβου μπορούν να χρησιμοποιηθούν επίσης για προσωρινή εκτίμηση του φορτίου.

▲ ΠΡΟΕΙΔΟΠΟΙΗΣΗ! Οι τιμές δονήσεων και εκπομπής θορύβου ενδέχεται να διαφέρουν από την καθορισμένη τιμή κατά τη χρήση του ηλεκτρικού εργαλείου, ανάλογα με τον τρόπο χρήσης με τον οποίο χρησιμοποιείται το ηλεκτρικό εργαλείο. Προσταθείτε

να διατηρείτε την επιβάρυνση λόγω κραδασμών όσο μικρότερη γίνεται. Παραδειγματικά μετρά για τη μείωση της επιβάρυνσης λόγω δονήσεων είναι ο περιορισμός του χρόνου εργασίας. Εδώ πρέπει να ληφθούν υπόψη όλα τα στάδια λειτουργίας (για παράδειγμα ο χρόνος κατά τον οποίο το ηλεκτρικό εργαλείο είναι απενεργοποιημένο και ο χρόνος κατά τον οποίο το ηλεκτρικό εργαλείο είναι μεν ενεργοποιημένο, αλλά λειτουργεί χωρίς επιβάρυνση).

Υποδείξεις ασφάλειας

Αυτή η ενότητα περιέχει τις βασικές υποδείξεις ασφάλειας κατά τη χρήση της συσκευής.

Σημασία των υποδείξεων ασφαλείας

▲ ΚΙΝΔΥΝΟΣ! Αν δεν τηρείτε αυτή την υπόδειξη ασφαλείας, θα προκύψει ατύχημα. Η συνέπεια είναι σοβαρός σωματικός τραυματισμός ή θάνατος.

▲ ΠΡΟΕΙΔΟΠΟΙΗΣΗ! Αν δεν τηρείτε αυτή την υπόδειξη ασφαλείας, ενδέχεται να προκύψει ατύχημα. Η συνέπεια μπορεί να είναι σοβαρός σωματικός τραυματισμός ή θάνατος.

▲ ΠΡΟΣΟΧΗ! Αν δεν τηρείτε αυτή την υπόδειξη ασφαλείας, θα προκύψει ατύχημα. Η συνέπεια μπορεί να είναι ελαφρύς ή μέτριας σοβαρότητας σωματικός τραυματισμός ή θάνατος.

ΥΠΟΔΕΙΞΗ! Αν δεν τηρείτε αυτή την υπόδειξη ασφαλείας, θα προκύψει ατύχημα. Η συνέπεια μπορεί να είναι υλική ζημιά.

Εικονοσύμβολα και σύμβολα

Εικονοσύμβολα επάνω στη συσκευή



Προσοχή!



Διαβάστε τις οδηγίες λειτουργίας



Χρησιμοποιείτε προστασία ακοής



Χρησιμοποιείτε προστατευτικό ματιών



Κίνδυνος - Κρατάτε τα χέρια μακριά από τη λεπίδα



Προσοχή! Συνέχιση κίνησης της διάταξης κοπής



Η χρήση της συσκευής σε βροχή ή υγρό περιβάλλον απαγορεύεται.



Εγγυημένη στάθμη ηχητικής ισχύος L_{WA} σε dB.



Προσέχετε κατά την κοπή ώστε να μην φτάνουν αντικείμενα όπως σύρματα, μεταλλικά τεμάχια, πέτρες κ.λπ. στη λεπίδα



Αφαιρούμενη μονάδα τροφοδοσίας



Μην πετάτε τη συσκευή με τοποθετημένο το συσσωρευτή στα οικιακά απορρίμματα.

Σύμβολα επάνω στο συσσωρευτή



Οι συσσωρευτές δεν ανήκουν στα οικιακά απορρίμματα.



Παραδίδετε τους συσσωρευτές σε ένα σημείο συλλογής παλιών μπαταριών, όπου μπορούν να ανακυκλωθούν με φιλικό προς το περιβάλλον τρόπο.

Εικονοσύμβολα επάνω στο τροφοδοτικό



Διαβάστε τις οδηγίες λειτουργίας



Μόνο για χρήση σε κλειστούς χώρους.



Κατηγορία προστασίας II διπλή μόνωση



Μην απορρίπτετε τις ηλεκτρικές συσκευές στα οικιακά απορρίμματα.



Πολικότητα

Εικονοσύμβολα στις οδηγίες λειτουργίας



Χρησιμοποιείτε γάντια ασφαλείας



Πίεση



Περιμένετε έως ότου το ηλεκτρικό εργαλείο ακινητοποιηθεί, προτού το αποθέσετε.



Μην χρησιμοποιείτε καθαριστικά ή διαλύτες.



Ποτέ μην ψεκάσετε τη συσκευή με νερό.

Γενικές προειδοποιήσεις ασφαλείας ηλεκτρικών εργαλείων

▲ ΠΡΟΕΙΔΟΠΟΙΗΣΗ! Διαβάστε όλες τις προειδοποιήσεις ασφαλείας, τις οδηγίες, τις απεικονίσεις και τις προδιαγραφές που παρέχονται μαζί με αυτό το ηλεκτρικό εργαλείο. Σε περίπτωση μη τήρησης όλων των οδηγιών που αναγράφονται παρακάτω, παρατηρείται κίνδυνος ηλεκτροπληξίας, πυρκαγιάς ή/και σοβαρών τραυματισμών. **Φυλάσσετε όλες τις προειδοποιήσεις και οδηγίες για μελλοντική χρήση.**

Ο όρος «Ηλεκτρικό εργαλείο» στις προειδοποιήσεις αφορά στο ηλεκτρικό εργαλείο που λειτουργεί με σύνδεση (ενσύρματα) στο ηλεκτρικό δίκτυο ή που λειτουργεί με μπαταρία (ασύρματα).

1. ΑΣΦΑΛΕΙΑ ΧΩΡΟΥ ΕΡΓΑΣΙΑΣ

- Διατηρείτε τον χώρο εργασίας καθαρό και καλά φωτισμένο.** Οι ακατάστατοι ή σκοτεινοί χώροι αυξάνουν τον κίνδυνο ατυχήματος.
- Μην λειτουργείτε ηλεκτρικά εργαλεία σε εκρήξιμες ατμόσφαιρες, όπως υπό την παρουσία εύφλεκτων υγρών, αερίων ή σκόνης.** Από τα ηλεκτρικά εργαλεία εξέρχονται σπινθήρες, από τους οποί-

ους μπορούν να αναφλεγούν η σκόνη ή οι αναθυμιάσεις.

- c) **Κατά τον χειρισμό ενός ηλεκτρικού εργαλείου, κρατάτε τα παιδιά και τους παρευρισκόμενους σε απόσταση ασφαλείας.** Τυχόν περιστασμοί ενδέχεται να σας κάνουν να χάσετε τον έλεγχο.
2. **ΗΛΕΚΤΡΙΚΗ ΑΣΦΑΛΕΙΑ**
 - a) **Τα βύσματα ηλεκτρικών εργαλείων πρέπει να είναι κατάλληλα για την εκάστοτε πρίζα. Μην τροποποιείτε ποτέ το βύσμα με οποιονδήποτε τρόπο. Μην χρησιμοποιείτε προσαρμογείς βυσμάτων με γειωμένα ηλεκτρικά εργαλεία.** Τα μη τροποποιημένα βύσματα και οι κατάλληλες πρίζες μειώνουν τον κίνδυνο ηλεκτροπληξίας.
 - b) **Αποφεύγετε την σωματική επαφή με γειωμένες επιφάνειες, όπως σωλήνες, θερμαντικά σώματα και ψυγεία.** Σε περίπτωση γείωσης του σώματος, παρατηρείται αυξημένος κίνδυνος ηλεκτροπληξίας.
 - c) **Μην αφήνετε τα ηλεκτρικά εργαλεία να είναι εκτεθειμένα σε βροχή ή υγρές συνθήκες.** Τυχόν είσοδος νερού σε ένα ηλεκτρικό εργαλείο θα αυξήσει τον κίνδυνο ηλεκτροπληξίας.
 - d) **Μην ασκείτε βία στο καλώδιο. Μην χρησιμοποιείτε ποτέ το καλώδιο για μεταφορά, τράβηγμα ή αποσύνδεση του ηλεκτρικού εργαλείου. Φυλάσσετε το καλώδιο μακριά από υψηλές θερμοκρασίες, λάδι, αιχμηρά αντικείμενα ή κινούμενα εξαρτήματα.** Τυχόν κατεστραμμένα ή μπερδεμένα καλώδια θα αυξήσουν τον κίνδυνο ηλεκτροπληξίας.
 - e) **Σε περίπτωση χρήσης ενός ηλεκτρικού εργαλείου σε εξωτερικό χώρο, χρησιμοποιείτε καλώδιο επέκτασης που να είναι κατάλληλο για χρήση σε εξωτερικούς χώρους.** Η χρήση καλωδίου που να είναι κατάλληλο για χρήση σε εξωτερικούς χώρους μειώνει τον κίνδυνο ηλεκτροπληξίας.
 - f) **Εάν δεν μπορεί να αποφευχθεί η λειτουργία ενός ηλεκτρικού εργαλείου σε σημείο με υγρασία, χρησιμοποιείτε μια παροχή που να προστατεύεται από διάταξη προστασίας ρεύματος διαρροής (RCD).** Με τη χρήση μιας διάταξης RCD μειώνεται ο κίνδυνος ηλεκτροπληξίας.

3. ΑΤΟΜΙΚΗ ΑΣΦΑΛΕΙΑ

- a) **Να είστε σε εγρήγορση, να είστε προσεκτικοί και να χρησιμοποιείτε κοινή λογική κατά τη χρήση ενός ηλεκτρικού εργαλείου. Μην χρησιμοποιείτε ηλεκτρικές συσκευές εάν είστε κουρασμένοι, υπό της επήρεια ναρκωτικών, αλκοόλ ή φαρμάκων.** Μια στιγμή απροσεξίας κατά τη λειτουργία ηλεκτρικών εργαλείων αρκεί για να παρατηρηθούν σοβαροί ατομικοί τραυματισμοί.
- b) **Χρησιμοποιείτε εξοπλισμό ατομικής προστασίας. Χρησιμοποιείτε πάντα προστατευτικό για τα μάτια.** Ο προστατευτικός εξοπλισμός, όπως μια μάσκα σκόνης, αντιολισθητικά παπούτσια ασφαλείας, κράνος ή προστατευτικά ακοής που χρησιμοποιούνται στις κατάλληλες συνθήκες, μειώνουν τον κίνδυνο ατομικών τραυματισμών.
- c) **Αποφεύγετε την ακούσια εκκίνηση. Πριν από τη σύνδεση στην πηγή ρεύματος ή/και τη συστοιχία μπαταριών, καθώς και πριν από τη μεταφορά του εργαλείου, διασφαλίζετε ότι ο διακόπτης βρίσκεται στη θέση απενεργοποίησης.** Η μεταφορά ηλεκτρικών εργαλείων με το δάχτυλο να βρίσκεται στον διακόπτη ή η παροχή ρεύματος σε ηλεκτρικά εργαλεία με ενεργοποιημένο διακόπτη αυξάνει τον κίνδυνο ατυχημάτων.
- d) **Απομακρύνετε τυχόν κλειδιά ρύθμισης ή λοιπά κλειδιά πριν από την ενεργοποίηση του ηλεκτρικού εργαλείου.** Ένα κλειδί που παραμένει συνδεδεμένο σε ένα περιστρεφόμενο εξάρτημα του ηλεκτρικού εργαλείου μπορεί να προκαλέσει τραυματισμό.
- e) **Διατηρείτε την ισορροπία σας. Πατάτε σταθερά και διατηρείτε πάντα την ισορροπία σας.** Κάτι τέτοιο καθιστά δυνατό τον καλύτερο έλεγχο του ηλεκτρικού εργαλείου σε απροσδόκητες καταστάσεις.
- f) **Χρησιμοποιείτε κατάλληλο ρουχισμό. Μην φοράτε φαρδιά ρούχα ή κοσμήματα. Κρατάτε τα μαλλιά και τα ρούχα μακριά από κινούμενα εξαρτήματα.** Τυχόν φαρδιά ρούχα, κοσμήματα ή μακριά μαλλιά ενδέχεται να πιαστούν σε κινούμενα εξαρτήματα.
- g) **Εάν παρέχονται συσκευές για τη σύνδεση διατάξεων αναρρόφησης και συλλογής σκόνης, διασφαλίζετε ότι είναι**

έχουν συνδεθεί και ότι χρησιμοποιούνται σωστά. Με τη χρήση διατάξεων συλλογής σκόνης μπορούν να μειωθούν οι κίνδυνοι που σχετίζονται με τη σκόνη.

- h) **Μην επαναπαύεστε λόγω της εξοικειώσεως που αποκτήσατε από τη συχνή χρήση εργαλείων και μην ανανοείτε τις αρχές ασφαλείας εργαλείων.** Λόγω μιας απρόσπεκτης ενέργειας μπορεί να προκληθεί σοβαρός τραυματισμός εντός κλαμάτων του δευτερολέπτου.

4. ΧΡΗΣΗ ΚΑΙ ΦΡΟΝΤΙΔΑ ΗΛΕΚΤΡΙΚΩΝ ΕΡΓΑΛΕΙΩΝ

- a) **Μην ασκείτε βία στο ηλεκτρικό εργαλείο. Χρησιμοποιείτε το σωστό ηλεκτρικό εργαλείο.** Το σωστό ηλεκτρικό εργαλείο θα κάνει τη δουλειά καλύτερα και ασφαλέστερα στον ρυθμό για τον οποίο σχεδιάστηκε.
- b) **Μην χρησιμοποιείτε το ηλεκτρικό εργαλείο εάν δεν ενεργοποιείται και απενεργοποιείται από τον διακόπτη.** Οποιοδήποτε ηλεκτρικό εργαλείο, ο χειρισμός του οποίου δεν είναι δυνατός με τον διακόπτη, είναι επικίνδυνο και πρέπει να επισκευαστεί.
- c) **Αποσυνδέετε το βύσμα από την πηγή ρεύματος ή/και αφαιρείτε τη συστοιχία μπαταριών, εφόσον είναι δυνατή η αφαίρεση, από το ηλεκτρικό εργαλείο πριν από οποιαδήποτε ρύθμιση, αλλαγή εξαρτημάτων ή αποθήκευση ηλεκτρικών εργαλείων.** Με αυτά τα προληπτικά μέτρα μειώνεται ο κίνδυνος ακούσιας εκκίνησης του ηλεκτρικού εργαλείου.
- d) **Αποθηκεύετε τα ηλεκτρικά εργαλεία που δεν χρησιμοποιούνται μακριά από παιδιά και μην επιτρέπετε σε άτομα που δεν είναι εξοικειωμένα με το ηλεκτρικό εργαλείο ή τις παρούσες οδηγίες να χειρίζονται το ηλεκτρικό εργαλείο.** Τα ηλεκτρικά εργαλεία είναι επικίνδυνα στα χέρια μη εκπαιδευμένων χρηστών.
- e) **Συντηρείτε τα ηλεκτρικά εργαλεία και τα εξαρτήματα. Ελέγχετε για τυχόν εσφαλμένη ευθυγράμμιση ή προσάρτηση κινούμενων εξαρτημάτων, θραύση εξαρτημάτων και κάθε άλλη κατάσταση που μπορεί να επηρεάσει αρνητικά τη λειτουργία του ηλεκτρικού εργαλείου. Σε περίπτωση βλάβης, αναθέστε την επισκευή του ηλεκτρικού εργαλείου πριν από τη χρήση.** Πολλά ατυ-

χήματα οφείλονται σε κακή συντήρηση των ηλεκτρικών εργαλείων.

- f) **Διατηρείτε τα εργαλεία κοπής αιχμηρά και καθαρά.** Τα σωστά συντηρημένα εργαλεία κοπής με αιχμηρές ακμές κοπής είναι λιγότερο πιθανό να κολλήσουν και ελέγχονται ευκολότερα.
- g) **Χρησιμοποιείτε το ηλεκτρικό εργαλείο, τα εξαρτήματα, τις μύτες κ.λπ. σύμφωνα με τις παρούσες οδηγίες, συνυπολογίζοντας τις συνθήκες εργασίας και την εργασία προς εκτέλεση.** Η χρήση του ηλεκτρικού εργαλείου για εργασίες διαφορετικές από τις προβλεπόμενες μπορεί να οδηγήσει σε επικίνδυνες καταστάσεις.
- h) **Διατηρείτε τις λαβές και τις σχετικές επιφάνειες στεγνές, καθαρές και χωρίς λάδια και γράσο.** Οι ολισθηρές λαβές και οι σχετικές επιφάνειες αποτρέπουν τον ασφαλή χειρισμό και έλεγχο του εργαλείου σε απρόβλεπτες καταστάσεις.

5. ΧΡΗΣΗ ΚΑΙ ΦΡΟΝΤΙΔΑ ΕΡΓΑΛΕΙΩΝ ΜΕ ΜΠΑΤΑΡΙΑ

- a) **Η επαναφόρτιση πρέπει να εκτελείται αποκλειστικά με τον φορτιστή που ορίζεται από τον κατασκευαστή.** Ένας φορτιστής που είναι κατάλληλος για έναν τύπο συστοιχίας μπαταριών μπορεί να προκαλέσει κίνδυνο πυρκαγιάς όταν χρησιμοποιείται με άλλη συστοιχία μπαταριών.
- b) **Χρησιμοποιείτε ηλεκτρικά εργαλεία αποκλειστικά με τις προβλεπόμενες συστοιχίες μπαταριών.** Η χρήση οποιασδήποτε άλλης συστοιχίας μπαταριών μπορεί να προκαλέσει κίνδυνο τραυματισμού και πυρκαγιάς.
- c) **Όταν δεν χρησιμοποιείται η συστοιχία μπαταριών, διατηρείτε την μακριά από άλλα μεταλλικά αντικείμενα, όπως συνδετήρες, κέρματα, κλειδιά, καρφιά, βίδες ή άλλα μικρά μεταλλικά αντικείμενα, που θα μπορούσαν να δημιουργήσουν σύνδεση μεταξύ των ακροδεκτών.** Το βραχυκύκλωμα των ακροδεκτών της μπαταρίας μεταξύ τους μπορεί να οδηγήσει σε εγκαύματα ή πυρκαγιά.
- d) **Σε περίπτωση κακών συνθηκών χρήσης, ενδέχεται να εκτοξευτεί υγρό από την μπαταρία. Αποφεύγετε την επαφή. Σε περίπτωση ακούσιας επαφής, ξεπλύνετε με νερό. Σε περίπτωση επαφής του υγρού με τα μάτια, ζητήστε πρόσθετα ιατρική βοήθεια.** Το εκτο-

ξευόμενο υγρό από την μπαταρία ενδέχεται να προκαλέσει ερεθισμούς ή εγκαύματα.

- e) **Μην χρησιμοποιείτε συστοιχίες μπαταριών ή εργαλεία που έχουν υποστεί ζημιά ή τροποποίηση.** Οι κατεστραμμένες ή τροποποιημένες μπαταρίες ενδέχεται να παρουσιάσουν απρόβλεπτη συμπεριφορά με αποτέλεσμα να παρατηρηθεί πυρκαγιά, έκρηξη ή κίνδυνος τραυματισμού.
 - f) **Μην αφήνετε μια συστοιχία μπαταριών ή ένα εργαλείο να εκτεθεί σε φωτιά ή υπερβολικές θερμοκρασίες.** Σε περίπτωση έκθεσης σε φωτιά ή θερμοκρασίες άνω των 130 °C, ενδέχεται να παρατηρηθεί έκρηξη.
 - g) **Ακολουθείτε τις οδηγίες φόρτισης και μην φορτίζετε τη συστοιχία μπαταρίας ή το εργαλείο εκτός του καθορισμένου στις οδηγίες εύρους θερμοκρασίας.** Η φόρτιση με ακατάλληλο τρόπο ή σε θερμοκρασίες εκτός του καθορισμένου εύρους μπορεί να προκαλέσει ζημιά στην μπαταρία και να αυξήσει τον κίνδυνο πυρκαγιάς.
6. **Σ'ΕΡΒΙΣ**
- a) **Αναθέτετε το σέρβις του ηλεκτρικού εργαλείου σε εξειδικευμένο επισκευαστή που χρησιμοποιεί αποκλειστικά πανομοιότυπα ανταλλακτικά.** Κατά αυτόν τον τρόπο, διασφαλίζετε τη διατήρηση των επιπέδων ασφαλείας του ηλεκτρικού εργαλείου.
 - b) **Μην αναθέτετε ποτέ το σέρβις κατεστραμμένων συστοιχιών μπαταριών.** Το σέρβις συστοιχιών μπαταριών επιτρέπεται να εκτελείται αποκλειστικά από τον κατασκευαστή ή εξουσιοδοτημένους παρόχους σέρβις.

Προειδοποιήσεις ασφάλειας για μπορντουροψάλιδα

- a) **Μη χρησιμοποιείτε το μπορντουροψάλιδο σε κακές καιρικές συνθήκες, ειδικά όταν υπάρχει κίνδυνος κεραυνών.** Έτσι μειώνεται ο κίνδυνος να χτυπηθείτε από κεραυνό.
- b) **Διατηρείτε όλα τα καλώδια ρεύματος και τα σύρματα μακριά από τον τόμο κοπής.** Τα καλώδια ρεύματος και τα σύρματα ενδέχεται να είναι κρυμμένα σε φράχτες από θάμνους ή σε θάμνους και

μπορούν να κοπούν τυχαία από τη λεπίδα.

- c) **Φοράτε προστατευτικά ακοής.** Επαρκείς προστατευτικοί εξοπλισμοί μειώνουν τον κίνδυνο απώλειας της ακοής.
- d) **Κρατάτε το μπορντουροψάλιδο μόνο από τις μονωμένες επιφάνειες λαβών διότι η λεπίδα μπορεί να έρθει σε επαφή με κρυφές καλωδιώσεις ή με το ίδιο το καλώδιο του εργαλείου.** Λεπίδες που έρχονται σε επαφή με ένα ηλεκτροφόρο καλώδιο μπορεί να καταστήσουν τα εκτεθειμένα μεταλλικά μέρη του μπορντουροψάλιδου ηλεκτροφόρα έτσι ώστε να προκληθεί ηλεκτροπληξία στον χειριστή.
- e) **Διατηρείτε όλα τα μέρη του σώματος μακριά από τη λεπίδα. Μην απομακρύνετε το κορμένο υλικό ή μην κρατάτε το υλικό που θα κοπεί όταν κινούνται οι λεπίδες.** Οι λεπίδες συνεχίζουν να κινούνται αφότου ο διακόπτης τεθεί στο off. Μια στιγμή απροσεξίας κατά τη λειτουργία του μπορντουροψάλιδου αρκεί για να παρατηρηθούν σοβαροί ατομικοί τραυματισμοί.
- f) **Κατά την απομάκρυνση μπλοκαρισμένων υλικών ή κατά το σέρβις του μπορντουροψάλιδου εξασφαλίζετε ότι οι διακόπτες ισχύος είναι απενεργοποιημένοι και η ασφάλιση βρίσκεται στην κλειδωμένη θέση.** Μη αναμενόμενη ενεργοποίηση του μπορντουροψάλιδου κατά την απομάκρυνση μπλοκαρισμένου υλικού ή κατά το σέρβις μπορεί να έχει ως αποτέλεσμα σοβαρό ατομικό τραυματισμό.
- g) **Μεταφέρετε το μπορντουροψάλιδο από τη λαβή με τη λεπίδα σταματημένη και φροντίζοντας να μην θέσετε σε λειτουργία κανένα διακόπτη ισχύος.** Η σωστή μεταφορά του μπορντουροψάλιδου μειώνει τον κίνδυνο αθέλητης εκκίνησης και επακόλουθου ατομικού τραυματισμού από τις λεπίδες.
- h) **Κατά τη μεταφορά ή αποθήκευση του μπορντουροψάλιδου, χρησιμοποιείτε πάντα το κάλυμμα λεπίδας.** Ο σωστός χειρισμός του μπορντουροψάλιδου μειώνει τον κίνδυνο επακόλουθου ατομικού τραυματισμού από τις λεπίδες.

Προειδοποιήσεις ασφαλείας ψαλιδιών γκαζόν

- a. **Μην χρησιμοποιείτε το ψαλίδι γκαζόν σε κακές καιρικές συνθήκες, ειδικά όταν υπάρχει κίνδυνος κεραυνού.** Έτσι μειώνεται ο κίνδυνος να χτυπηθείτε από κεραυνό.
- b. **Διατηρείτε όλα τα καλώδια ρεύματος και τα σύρματα μακριά από τον τομέα κοπής.** Τα καλώδια ρεύματος ή γενικά τα καλώδια μπορούν να κοπούν τυχαία από τη λεπίδα.
- c. **Φοράτε προστατευτικά ακοής.** Επαρκείς προστατευτικοί εξοπλισμοί μειώνουν τον κίνδυνο απώλειας της ακοής.
- d. **Κρατάτε το ψαλίδι γκαζόν μόνο από τις μονωμένες επιφάνειες λαβών διότι η λεπίδα μπορεί να έρθει σε επαφή με κρυφές καλωδιώσεις ή με το ίδιο το καλώδιο του εργαλείου.** Λεπίδες που έρχονται σε επαφή με ένα ηλεκτροφόρο καλώδιο μπορεί να καταστήσουν τα εκτεθειμένα μεταλλικά μέρη του ψαλιδιού γκαζόν ηλεκτροφόρα έτσι ώστε να προκληθεί ηλεκτροπληξία στον χειριστή.
- e. **Διατηρείτε όλα τα μέρη του σώματος μακριά από τη λεπίδα. Μην απομακρύνετε το κομμένο υλικό ή μην κρατάτε το υλικό που θα κοπεί όταν κινούνται οι λεπίδες.** Οι λεπίδες συνεχίζουν να κινούνται αφότου ο διακόπτης τεθεί στο off. Μια στιγμή απροσεξίας κατά τη λειτουργία του ψαλιδιού γκαζόν αρκεί για να παρατηρηθούν σοβαροί ατομικοί τραυματισμοί.
- f. **Κατά την απομάκρυνση μπλοκαρισμένων υλικών ή κατά το σέρβις του ψαλιδιού γκαζόν εξασφαλίστε ότι οι διακόπτες ισχύος είναι απενεργοποιημένοι και η ασφάλιση βρίσκεται στην κλειδωμένη θέση.** Μη αναμενόμενη ενεργοποίηση του ψαλιδιού γκαζόν κατά την απομάκρυνση μπλοκαρισμένου υλικού ή κατά το σέρβις μπορεί να έχει ως αποτέλεσμα σοβαρό ατομικό τραυματισμό.
- g. **Μεταφέρετε το ψαλίδι γκαζόν από τη λαβή με τη λεπίδα σταματημένη και φροντίζοντας να μην θέσετε σε λειτουργία κανένα διακόπτη ισχύος.** Η σωστή μεταφορά του ψαλιδιού γκαζόν μειώνει τον κίνδυνο αβέλητης εκκίνησης και επακόλουθου ατομικού τραυματισμού από τις λεπίδες.

- h. **Κατά τη μεταφορά ή αποθήκευση του ψαλιδιού γκαζόν, τοποθετείτε πάντα το κάλυμμα λεπίδας.** Ο σωστός χειρισμός του ψαλιδιού γκαζόν μειώνει τον κίνδυνο επακόλουθου ατομικού τραυματισμού από τις λεπίδες.

Επιπρόσθετες υποδείξεις ασφαλείας για ψαλίδια γρασιδιού και θάμνων

- Για τη δική σας ασφάλεια φοράτε μέσα ατομικής προστασίας:



- Χρησιμοποιείτε προστατευτικό ματιών
- Χρησιμοποιείτε προστασία ακοής
- Χρησιμοποιείτε γάντια ασφαλείας
- Φοράτε κατάλληλη ενδυμασία εργασίας, όπως ανθεκτικά υποδήματα με αντιολισθητική σόλα και ανθεκτικό, μακρύ παντελόνι.
- Μη φοράτε μακριά ρούχα ή κοσμήματα, τα οποία θα μπορούσαν να πιαστούν σε κινούμενα μέρη.
- Μην χρησιμοποιείτε τη συσκευή εάν δεν φοράτε υποδήματα ή αν φοράτε σανδάλια.
- Η συσκευή προορίζεται για χρήση από ενήλικες. Ανήλικοι κάτω των 16 ετών επιτρέπεται να χρησιμοποιούν τη συσκευή μόνο με επίβλεψη.
- **Η συσκευή προβλέπεται για την κοπή γρασιδιού και φραχτών από θάμνους. Μην κόβετε με τη συσκευή κλαριά, σκληρό ξύλο ή άλλα.** Η συσκευή μπορεί να υποστεί βλάβη.
- **Κρατάτε τη συσκευή σωστά, π.χ. με τα δύο χέρια στις χειρολαβές, εάν υπάρχουν δύο χειρολαβές.** Η απώλεια ελέγχου της συσκευής μπορεί να οδηγήσει σε τραυματισμούς.
- **Κατά την εργασία με τη συσκευή, φοράτε κατάλληλο ρουχισμό και γάντια εργασίας. Ποτέ μην πιάνετε ή σηκώνετε τη συσκευή από τη λεπίδα κοπής.** Η επαφή με τη λεπίδα κοπής μπορεί να οδηγήσει σε τραυματισμούς.
- **Μην χρησιμοποιείτε τη συσκευή κοντά σε εύφλεκτα υγρά ή αέρια.** Σε περίπτωση βραχυκυκλώματος, υπάρχει κίνδυνος πυρκαγιάς και έκρηξης.
- Εξασφαλίστε πάντα ότι η συσκευή είναι σωστά τοποθετημένη σε μια από τις προ-

επιλεγμένες θέσεις εργασίας, προτού εκκινήσετε τη συσκευή.

- **Οι λεπίδες πρέπει να ελέγχονται τακτικά για φθορές και να τροχίζονται.** Στο μωμένες λεπίδες προκαλούν υπερφόρτωση στη συσκευή. Οι προκύπτουσες ζημιές δεν υπόκεινται στην εγγύηση.
- Απενεργοποιήστε τη συσκευή και απομακρύνετε το συσσωρευτή. Βεβαιωθείτε ότι όλα τα κινούμενα μέρη έχουν ακινητοποιηθεί πλήρως
 - όποτε αφήνετε ανεπιτήρητη τη συσκευή
 - προτού απομακρύνετε μπλοκαρίσματα ή εμφράξεις
 - πριν ελέγξετε, καθαρίσετε ή προχωρήσετε σε εργασία στη συσκευή
- Σε περίπτωση που η διάταξη κοπής έρθει σε επαφή με ένα ξένο σώμα ή η συσκευή αρχίσει να δονείται ασυνήθιστα έντονα, απαιτείται άμεσος έλεγχος:
 - ελέγξτε για χαλαρά εξαρτήματα και σφίξτε τα καλά
 - αναζητήστε τυχόν βλάβες
 - αντικαταστήστε τα φθαρμένα μέρη με παρόμοια ή αναθέστε την επισκευή της συσκευής.
- **Μην επιχειρείτε να επισκευάσετε οι ίδιοι τη συσκευή, εκτός εάν έχετε εκπαιδευτεί σχετικά.** Όλες οι εργασίες, οι οποίες δεν αναφέρονται στις παρούσες οδηγίες λειτουργίας, επιτρέπεται να διεξάγονται μόνο από το κέντρο σέρβις μας. Πολλά ατυχήματα οφείλονται σε κακοσυντηρημένες συσκευές.
- **Χρησιμοποιείτε αποκλειστικά εξαρτήματα που προτείνονται από την PARKSIDE.** Τα ακατάλληλα εξαρτήματα μπορεί να προκαλέσουν ηλεκτροπληξία ή πυρκαγιά.

Υποδείξεις ασφάλειας για συσκευές με τοποθετημένο συσσωρευτή

- **Μην εκθέτετε τη συσκευή για μεγάλο χρονικό διάστημα σε δυνατή ηλιακή ακτινοβολία. Μην αποθέτετε τη συσκευή πάνω σε θερμαντικά σώματα.** Η θερμότητα βλάπτει το συσσωρευτή. Υπάρχει κίνδυνος έκρηξης.
- **Επιτρέπεται μια ζεσταμένη συσκευή να κρύνει πριν τη φόρτιση.**

- **Μην ανοίγετε τη συσκευή.** Αποφεύγετε μηχανική ζημιά στον συσσωρευτή. Υπάρχει κίνδυνος βραχυκυκλώματος. Μπορεί να εξέλθουν ατμοί οι οποίοι προκαλούν ερεθισμό στις αναπνευστικές οδούς. Φροντίζετε να παρέχεται καθαρός αέρας. Σε περίπτωση ενοχλήσεων, αναζητήστε ιατρική βοήθεια.
- Μην χρησιμοποιείτε τη συσκευή κατά τη διάρκεια της διαδικασίας φόρτισης. Μη χρησιμοποιείτε καλώδιο επέκταση. Το τροφοδοτικό επιτρέπεται να χρησιμοποιείται μόνο σε εσωτερικούς χώρους. Διεύθυνση νερού αυξάνει τον κίνδυνο ηλεκτροπληξίας.

Υπολειπόμενοι κίνδυνοι

Ακόμα και όταν χειρίζεστε αυτή τη συσκευή σύμφωνα με τις προδιαγραφές, υπάρχουν πάντα υπολειπόμενοι κίνδυνοι. Οι ακόλουθοι κίνδυνοι μπορεί να παρατηρηθούν σε συνάρτηση με την κατασκευή και την παραλλαγή της συσκευής:

- Βλάβες στα μάτια, στην περίπτωση που δεν χρησιμοποιείται κατάλληλη προστασία για τα μάτια.
- Βλάβες στην ακοή, στην περίπτωση που δεν χρησιμοποιείται κατάλληλη προστασία για την ακοή.
- Προβλήματα υγείας από τους κραδασμούς του χεριού, εάν η μονάδα χρησιμοποιείται για μεγάλο χρονικό διάστημα ή δεν χρησιμοποιείται και δεν συντηρείται σωστά.
- Τραυματισμοί από κοπή

⚠ ΠΡΟΕΙΔΟΠΟΙΗΣΗ! Κίνδυνος από ηλεκτρομαγνητικό πεδίο που δημιουργείται κατά τη διάρκεια της λειτουργίας της συσκευής. Το πεδίο μπορεί υπό συγκεκριμένες συνθήκες να επηρεάσει ενεργά ή παθητικά ιατρικά εμφυτεύματα. Για τη μείωση του κινδύνου σοβαρών ή θανατηφόρων τραυματισμών, συνιστούμε στα άτομα με ιατρικά εμφυτεύματα να συμβουλευτούν τον γιατρό τους και τον κατασκευαστή του ιατρικού εμφυτεύματος πριν τη χρήση της συσκευής.

Προετοιμασία

Εξαρτήματα χειρισμού

Γνωρίστε πριν από την πρώτη λειτουργία της συσκευής τα στοιχεία χειρισμού της.

- **Φραγή ενεργοποίησης (3)**
 - Η φραγή ενεργοποίησης εμποδίζει μια μη ηθελημένη ενεργοποίηση της συσκευής.
 - Απασφάλιση: Ωθήστε προς τα εμπρός
- **Διακόπτης ενεργοποίησης/απενεργοποίησης (8)**
 - Ενεργοποίηση: Πίεση
 - Απενεργοποίηση: Αποδέσμευση
- **Μηχανισμός ασφάλισης, Κεφαλή συσκευής (4)**

Για μια άνετη κοπή ακμής μπορείτε να περιστρέψετε την κεφαλή κοπής (1) (3 θέσεις / +90°, 0°, -90°).

Διαδικασία (Εικ. D)

 - Πιέστε την ασφάλιση (4) και γυρίστε την κεφαλή κοπής (1) στην επιθυμητή θέση.
 - Αφήστε την ασφάλιση (4) ώστε να κουμπώσει η κεφαλή κοπής (1).

Τοποθέτηση/αντικατάσταση εξαρτημάτων

▲ ΠΡΟΣΟΧΗ! Προσέχετε ώστε πριν την τοποθέτηση ή αλλαγή του αξεσουάρ να απενεργοποιείτε τη συσκευή και να τραβάτε το κλειδί ασφαλείας (7) προς αποφυγή κινδύνων και τραυματισμών.

Τοποθέτηση εξαρτημάτων

Διαδικασία (Εικ. C)

1. Τοποθετήστε τη λεπίδα ψαλιδιού γκαζόν (10) ή τη λεπίδα ψαλιδιού θάμνων (12) στην υποδοχή σύνδεσης (15) στην κάτω πλευρά της κεφαλής κοπής (1).
2. Πιέστε τα δύο πλήκτρα απασφάλισης λεπίδας (9) δεξιά και αριστερά στο αξεσουάρ.
3. Αφήστε τα πλήκτρα απασφάλισης λεπίδας (9) όταν το αξεσουάρ εδράζεται επαπτομενικά στην κεφαλή συσκευής (1).
4. Ελέγξτε τη σταθερή θέση του αξεσουάρ έλκοντας στο αξεσουάρ.

Αφαίρεση εξαρτημάτων

Διαδικασία (Εικ. C)

1. Πιέστε τα δύο πλήκτρα απασφάλισης λεπίδας (9) δεξιά και αριστερά στο αξεσουάρ.
2. Αφαιρέστε το αξεσουάρ.

Έλεγχος κατάστασης φόρτισης του συσσωρευτή

- Φορτίστε εκ νέου το συσσωρευτή όταν η συσκευή λειτουργεί πολύ αργά ή το πράσινο LED της ένδειξης κατάστασης φόρτισης (2) αναβοσβήνει.
- Το πράσινο LED αναβοσβήνει σε υπολειπόμενη φόρτιση 30%.

Φόρτιση συσσωρευτή

▲ ΠΡΟΣΟΧΗ! Κίνδυνος τραυματισμού μέσω εξερχόμενου διαλύματος ηλεκτρολύτη. Μην εκθέτετε την μπαταρία σε ακραίες συνθήκες όπως σε θερμότητα και κρούσεις. Σε περίπτωση επαφής με τα μάτια ή το δέρμα, ξεπλύνετε τα αντίστοιχα σημεία με νερό ή μέσο ουδετεροποίησης και αναζητήστε ένα γιατρό.

▲ ΠΡΟΕΙΔΟΠΟΙΗΣΗ! Υφίσταται κίνδυνος τραυματισμού από ηλεκτροπληξία. Φορτίζετε την μπαταρία μόνο σε στεγνούς χώρους. **ΥΠΟΔΕΙΞΗ!** Να φορτίζετε τη συσκευή μόνο με το διαθέσιμο από εμάς τροφοδοτικό (Ανταλλακτικά και αξεσουάρ, σ. 165).

Υποδείξεις

- Τροφοδοτείτε τη συσκευή μόνο με πολύ χαμηλή τάση ασφαλείας (SELV - Safety Extra Low Voltage) σύμφωνα με τον χαρακτηρισμό επάνω στην συσκευή.
- Φορτίστε την μπαταρία πριν από την πρώτη χρήση.
- Προσέχετε τις εκάστοτε ισχύουσες υποδείξεις ασφαλείας καθώς και τις διατάξεις και τις υποδείξεις για την προστασία του περιβάλλοντος.
- Ελαττώματα, τα οποία προκύπτουν λόγω ακατάλληλου χειρισμού, δεν υπόκεινται στην εγγύηση.

Προϋποθέσεις

- Τροφοδοτικό (δεν αποστέλλεται μαζί)
- Καλώδιο φόρτισης USB-C (14)

Διαδικασία (Εικ. A)

1. Εισάγετε το κλειδί ασφαλείας (7).
2. Συνδέστε το καλώδιο φόρτισης USB-C (14) με ένα τροφοδοτικό.
3. Συνδέστε το καλώδιο φόρτισης USB (14) με την υποδοχή φόρτισης (6) της συσκευής.
4. Συνδέστε το τροφοδοτικό σε μια πρίζα. Η ένδειξη κατάστασης φόρτισης (2) ανάβει:
 - **κόκκινο:** Η συσκευή φορτίζεται

- **πράσινο:** Η διαδικασία φόρτισης έχει ολοκληρωθεί

Ο προτεινόμενος χρόνος φόρτισης ανέρχεται σε περ. 1 ώρα. Αυτός ο χρόνος φόρτισης επιτυγχάνεται μόνο με τη χρήση του τροφοδοτικού.

Ο χρόνος φόρτισης επηρεάζεται μεταξύ άλλων από παράγοντες όπως είναι η θερμοκρασία του περιβάλλοντος και του συσσωρευτή καθώς και από την υφιστάμενη τάση δικτύου και για αυτό το λόγο ενδέχεται να αποκλίνει από τις αναφερόμενες τιμές.

5. Μετά από επιτυχή διαδικασία φόρτισης τραβάτε πρώτα το βύσμα τροφοδοτικού από την πρίζα. Απομακρύνετε στη συνέχεια το καλώδιο φόρτισης USB (14) από τη συσκευή.

Μην χρησιμοποιείτε τη συσκευή κατά τη διάρκεια της διαδικασίας φόρτισης. Μη χρησιμοποιείτε καλώδιο επέκταση. Το τροφοδοτικό επιτρέπεται να χρησιμοποιείται μόνο σε εσωτερικούς χώρους. Διείσδυση νερού αυξάνει τον κίνδυνο ηλεκτροπληξίας.

Λειτουργία

Γενικές υποδείξεις εργασίας

▲ ΠΡΟΕΙΔΟΠΟΙΗΣΗ! Κίνδυνος τραυματισμού! Λάβετε υπόψη τις ακόλουθες υποδείξεις.

- Κατά τη λειτουργία της συσκευής να φοράτε πάντα ανθεκτικά υποδήματα, μακριά παντελόνια, προστασία για την ακοή, γάντια εργασίας και γυαλιά προστασίας.
- Η συσκευή προβλέπεται αποκλειστικά για εργασίες κατά τις οποίες στέκεστε στο έδαφος και όχι σε σκάλα ή παρόμοια ασταθή επιφάνεια.
- Προσέξτε τις υποδείξεις για τη συντήρηση και τον καθαρισμό της συσκευής.
- Εάν έχει μπλοκάρει η λεπίδα του ψαλιδιού γρασιδιού και θάμνων (10)/(12) από στερεά αντικείμενα, απενεργοποιήστε άμεσα τη συσκευή και βγάλτε έξω τον συσσωρευτή. Μόνο τότε απομακρύνετε το αντικείμενο.
- Χρησιμοποιείτε μόνο αιχμηρές λεπίδες ώστε να επιτυγχάνετε καλή απόδοση κοπής και να προστατεύετε τη συσκευή και τον συσσωρευτή.

- Ελαφριές εγκοπές στις κόψεις μπορείτε να τις λειάνετε. Για τον σκοπό αυτό, ακονίστε τις κόψεις με ένα λαδάκονο. Μόνο οι αιχμηρές λεπίδες επιφέρουν καλή απόδοση κοπής.
- Μην επιβαρύνετε πολύ τη συσκευή κατά τη διάρκεια της εργασίας για να μην ακινητοποιηθεί.
- Εάν ένας διακόπτης έχει ζημιά, δεν επιτρέπεται η συνέχιση της εργασίας με τη συσκευή.

Εργασία με το ψαλίδι γρασιδιού

- Το γρασίδι κόβεται καλύτερα όταν είναι στεγνό και όχι πολύ ψηλό.

Εργασία με το ψαλίδι θάμνων (ψαλίδι για θαμνώδεις φράχτες)

- Κινείτε τη συσκευή ομοιόμορφα προς τα εμπρός ή καμπυλωτά επάνω - κάτω.
- Η λεπίδα ψαλιδιού θάμνων διπλής όψης (12) επιτρέπει μια κοπή και στις δύο κατευθύνσεις ή μέσω ταλάντωσης από τη μια πλευρά στην άλλη.

Πριν από τη λειτουργία

Πριν από κάθε λειτουργία πραγματοποιείτε τα εξής βήματα. Κατά αυτόν τον τρόπο, διασφαλίζετε τη μακροχρόνια και αξιόπιστη λειτουργία.

- **ΥΠΟΔΕΙΞΗ!** Ζημιές στη λεπίδα ψαλιδιού γρασιδιού και θάμνων (10)/(12). Προσέχετε κατά την κοπή ώστε να μην αγγίζετε αντικείμενα όπως π.χ. πέτρες, περιφράξεις ή στηρίγματα φυτών.
- Πριν από κάθε χρήση, ελέγχετε τη συσκευή για προφανείς ελλείψεις ή φθορές, όπως χαλαρωμένα, φθαρμένα ή ελαττωματικά εξαρτήματα. Ελέγξτε τη σταθερή έδραση των βιδών στη λεπίδα ψαλιδιού γρασιδιού και θάμνων (10)/(12).
- Μην εκτελείτε κοπές με στομωμένη ή φθαρμένη λεπίδα ψαλιδιού γρασιδιού και θάμνων (10)/(12). Διαφορετικά, θα καταπονηθεί ο κινητήρας και ο μηχανισμός κίνησης της συσκευής σας.

Ενεργοποίηση και Απενεργοποίηση

Υποδείξεις

- Ο διακόπτης ενεργοποίησης/απενεργοποίησης (8) και η φραγή ενεργοποίησης (3) δεν επιτρέπεται να ασφαλιζονται.

Ενεργοποίηση (Εικ. Β)

▲ ΠΡΟΣΟΧΗ! Βλάβες σε άτομα ή ζημιές στη συσκευή! Φροντίζετε ώστε να στέκεστε με ασφάλεια και κρατάτε τη συσκευή σφιχτά με το ένα χέρι σε απόσταση από το σώμα σας.

- Εξασφαλίστε ότι τα ακόλουθα κινούμενα εξαρτήματα έχουν ασφαλίσει:
 - Ασφάλιση (4) της περιστρεφόμενης κεφαλής συσκευής (1)
- Απομακρύνετε το προστατευτικό λεπίδας (11)/(13).
- Εισάγετε το κλειδί ασφαλείας (7).
- Κρατάτε τη συσκευή πάντα από τη χειρολαβή (5).
- ΥΠΟΔΕΙΞΗ!** Πριν από την ενεργοποίηση, διασφαλίστε ότι η συσκευή δεν έρχεται σε επαφή με αντικείμενα.

Για την ενεργοποίηση κρατήστε πατημένη τη φραγή ενεργοποίησης (3) και πιέστε ταυτόχρονα το διακόπτη ενεργο-/απενεργοποίησης (8).

Κατόπιν αφήστε τη φραγή ενεργοποίησης (3). Η συσκευή λειτουργεί με την ανώτερη ταχύτητα.

Απενεργοποίηση (Εικ. Β)

- Αφήστε το διακόπτη ενεργοποίησης/απενεργοποίησης (8).
- Περιμένετε έως ότου το ηλεκτρικό εργαλείο ακινητοποιηθεί, προτού το αποθέσετε.

Μεταφορά

Υποδείξεις

- Βεβαιωθείτε ότι όλα τα κινούμενα μέρη έχουν ακινητοποιηθεί πλήρως.
- Μεταφέρετε πάντα το ψαλίδι για γρασίδι και θάμνους με το προστατευτικό λεπίδας (11)/(13).
- Μεταφέρετε τη συσκευή πάντα από τη χειρολαβή (5).

Καθαρισμός, συντήρηση και αποθήκευση

▲ ΠΡΟΕΙΔΟΠΟΙΗΣΗ! Κίνδυνος τραυματισμού από ακούσια εκκίνηση της συσκευής. Προστατευτείτε κατά τις εργασίες συντήρησης και καθαρισμού. Προσέξτε ώστε το κλειδί ασφαλείας (7) να έχει τραβηχτεί πριν από όλες τις εργασίες στη συσκευή.

▲ ΠΡΟΣΟΧΗ! Τραυματισμοί από κοπή! Φοράτε ανθεκτικά στην κοπή γάντια όταν χειρίζεστε τις λεπίδες.

Οι εργασίες επισκευών και συντήρησης που δεν περιγράφονται στις παρούσες οδηγίες, πρέπει να διεξάγονται από το κέντρο σέρβις μας. Χρησιμοποιείτε μόνο γνήσια εξαρτήματα.

Καθαρισμός

(Εικ. Ε)

▲ ΠΡΟΕΙΔΟΠΟΙΗΣΗ! Ηλεκτροπληξία! Ποτέ μην ψεκάξετε τη συσκευή με νερό.

ΥΠΟΔΕΙΞΗ! Κίνδυνος ζημιάς. Οι χημικές ουσίες μπορούν να φθείρουν τα πλαστικά μέρη της συσκευής. Μην χρησιμοποιείτε καθαριστικά ή διαλύτες.

- Διατηρείτε τις εγκοπές αερισμού, το περίβλημα κινητήρα και τις λαβές της συσκευής καθαρά. Για τον σκοπό αυτό, χρησιμοποιείτε ένα νωπό πανί ή μια βούρτσα.

Καθαρισμός και φροντίδα του μαχαριού

Αναγκία εργαλεία και βοηθήματα (δεν αποστέλλεται μαζί)

- Πανί
- Σπρέι λαδιού φροντίδας

Φροντίδα μετά από κάθε χρήση

- Αφαιρέστε κομμένες πρασινάδες που έχουν μπλοκάρει.
- Καθαρίστε τη λεπίδα μαχαριού γρασιδιού και θάμνων (10)/(12) με ένα λαδωμένο πανί.
- Φροντίστε τη λεπίδα μαχαριού γρασιδιού και θάμνων (10)/(12) με ένα σπρέι λαδιού φροντίδας.

Συντήρηση

- Πριν από κάθε χρήση, ελέγχετε τη συσκευή για προφανείς ελλείψεις ή φθορές, όπως χαλαρωμένα, φθαρμένα ή ελαττωματικά εξαρτήματα. Ελέγξτε τη σταθερή έδραση των βιδών στη λεπίδα ψαλιδιού γρασιδιού και θάμνων (10)/(12).
- Ελέγξτε τα καλύμματα και διατάξεις προστασίας για τυχόν ζημιές και για τη σωστή θέση τους. Αντικαταστήστε τα όπου απαιτείται.
- Ελαφριές εγκοπές στις κόψεις μπορείτε να τις λειάνετε προσεκτικά. Για τον σκοπό αυτό, ακονίστε την κόψη με ένα λαδάκι.
- Εάν απαιτείται τροχίζετε τα στομωμένα μαχαίρια (βλ. *Τρόχισμα μαχαριού*,

σ. 161). Εάν τα μαχαίρια έχουν στομώσει ή έχουν μεγαλύτερες εγκοπές, μπορεί να προκύψει μπλοκάρισμα στον μηχανισμό κοπής. Μόνο οι αιχμηρές λεπίδες επιφέρουν καλή απόδοση κοπής.

Τρόχισμα μαχαριού

Υποδείξεις

- Ελέγξτε τις ακμές κοπής. Εάν υπάρχουν ορατές γρατζουνιές, βαθουλώματα ή στομωμένες κόψεις, είναι χρήσιμο ένα συμπληρωματικό τρόχισμα. Τα μαχαίρια κοπής δεν επιτρέπεται να γίνουν μπλε - αυτό υποδηλώνει υπερθέρμανση.
- Γωνία τροχίσματος - Λεπίδα ψαλιδιού γκαζόν
 - Μαχαίρι επάνω: 35°
 - Μαχαίρι κάτω: 45°
- Γωνία τροχίσματος - Λεπίδα ψαλιδιού θάμνων
 - Μαχαίρι επάνω: 45°
- Αφαιρέστε το αξεσουάρ (βλ. *Τοποθέτηση/Αντικατάσταση εξαρτημάτων*, σ. 158).
- Απομακρύνετε υπολείμματα από κοπές και ρύπους από τα μαχαίρια.
- Κατά το τρόχισμα των μαχαριών χρησιμοποιείτε μια αντιολισθητική βάση ώστε να εξασφαλίζεται η ασφαλής εργασία.

Αναγκαία εργαλεία και βοηθήματα (δεν αποστέλλεται μαζί)

- Μυτερές λίμες/Επίπεδη λίμα
 - Κόκκωση: ≈200
- Πανί
- Σπρέι λαδιού φροντίδας

Λεπίδα ψαλιδιού θάμνων

Υποδείξεις

- Μέσω του συνδέσμου μετάδοσης κίνησης (16) είναι δυνατή μετατόπιση των μαχαριών κοπής στην κατάλληλη θέση.

Διαδικασία (Εικ. F)

1. Τοποθετήστε το μαχαίρι κοπής της λεπίδας ψαλιδιού θάμνων (12) κατά τέτοιο τρόπο ώστε να υπάρχει καλή πρόσβαση στις ακμές κοπής.
2. Τροχίζετε κάθε ακμή κοπής του επάνω μαχαριού κοπής με μια λίμα με κατεύθυνση προς τα εμπρός - προσέξτε τότε τη γωνία τροχίσματος (βλ. *Τρόχισμα μαχαριού*, σ. 161). Χρησιμοποιείτε τις λίμες στην σωστή γωνία και οδηγείτε τις

απαλά προς την ακμή κοπής (αρκούν τις περισσότερες φορές 2-3 κινήσεις). Σημαντικό: εργάζεστε σταθερά και ομοιόμορφα.

ΥΠΟΔΕΙΞΗ! Τροχίζεται μόνο η κινούμενη επάνω λεπίδα με λοξό τρόχισμα. Η κάτω σταθερή λεπίδα δεν τροχίζεται.

3. Απομακρύνετε τη σκόνη τροχίσματος που έχει δημιουργηθεί με ένα νωπό πανί.
4. Ψεκάστε τα μαχαίρια και στις δύο πλευρές με ένα σπρέι λαδιού φροντίδας.
5. Τοποθετήστε το αξεσουάρ και ενεργοποιήστε τη συσκευή για περ. 5 δευτερόλεπτα ώστε να κατανεμηθεί το λάδι ομοιόμορφα στο μαχαίρι και να εξασφαλίζεται αξιόπιστη προστασία από τη διάβρωση.

Λεπίδα ψαλιδιού γκαζόν

Υποδείξεις

- Μέσω του συνδέσμου μετάδοσης κίνησης (16) είναι δυνατή μετατόπιση των μαχαριών κοπής στην κατάλληλη θέση.

Διαδικασία (Εικ. F)

1. Μετατοπίστε το επάνω μαχαίρι κοπής της λεπίδας ψαλιδιού γκαζόν (10) εντελώς προς μια κατεύθυνση ώστε η εκάστοτε πλευρά των ακμών κοπής να είναι προσβάσιμη.
2. Τροχίζετε τις ακμές κοπής του επάνω μαχαριού κοπής με μια λίμα με κατεύθυνση προς τα εμπρός - Προσέχετε τη γωνία τροχίσματος (βλ. *Τρόχισμα μαχαριού*, σ. 161). Χρησιμοποιείτε τις λίμες στην σωστή γωνία και οδηγείτε τις απαλά προς την ακμή κοπής (αρκούν τις περισσότερες φορές 2-3 κινήσεις). Σημαντικό: εργάζεστε σταθερά και ομοιόμορφα.
3. Μετατοπίστε το επάνω μαχαίρι κοπής μέχρι τέρμα προς την άλλη κατεύθυνση ώστε η εκάστοτε άλλη πλευρά των ακμών κοπής να είναι προσβάσιμη.
4. Τώρα τροχίζετε τις υπόλοιπες ακμές κοπής του επάνω μαχαριού κοπής.
5. Γυρίστε το μαχαίρι και επεξεργαστείτε τις υπόλοιπες ακμές κοπής με τον ίδιο τρόπο.
6. Απομακρύνετε τη σκόνη τροχίσματος που έχει δημιουργηθεί με ένα νωπό πανί.
7. Ψεκάστε τα μαχαίρια και στις δύο πλευρές με ένα σπρέι λαδιού φροντίδας.
8. Τοποθετήστε το αξεσουάρ και ενεργοποιήστε τη συσκευή για περ. 5 δευτε-

ρόλεπτα ώστε να κατανεμηθεί το λάδι ομοιόμορφα στο μαχαίρι και να εξασφαλιζέται αξιόπιστη προστασία από τη διάβρωση.

Αποθήκευση

Αποθηκεύετε πάντα τη συσκευή και τα αξεσουάρ:

- καθαρά
- στεγνά
- προστατευμένα από τη σκόνη
- εκτός εμβέλειας παιδιών
- με το προστατευτικό λεπίδας (11)/(13) επάνω στη λεπίδα ψαλιδιού γρασιδιού και θάμνων(10)/(12)
 - Το προστατευτικό λεπίδας είναι μια σημαντική διάταξη ασφάλειας. Στην περίπτωση που το προστατευτικό λε-

πίδας έχει ζημιά, μην το χρησιμοποιείτε και αντικαταστήστε το αμέσως.

- Η θερμοκρασία αποθήκευσης για τον συσσωρευτή και τη συσκευή βρίσκεται μεταξύ 15–25 °C. Κατά τη διάρκεια της αποθήκευσης αποφεύγετε ακραία χαμηλή ή υψηλή θερμοκρασία. Διαφορετικά, ο συσσωρευτής μπορεί να παρουσιάσει μειωμένη απόδοση ή βλάβες.
- Αποθηκεύετε το συσσωρευτή μόνο σε κατάσταση μερικής φόρτισης. Κατά τη διάρκεια μακράς αποθήκευσης πρέπει η κατάσταση φόρτισης να κυμαίνεται μεταξύ 40–60%.
- Κατά τη διάρκεια μιας μακράς φάσης αποθήκευσης ελέγχετε σχεδόν κάθε 3 μήνες την κατάσταση φόρτισης του συσσωρευτή. Εφόσον απαιτείται επαναφορτίξτε τον συσσωρευτή.

Αναζήτηση σφαλμάτων

Ο παρακάτω πίνακας θα σας βοηθήσει κατά την αντιμετώπιση μικρών βλαβών:

Πρόβλημα	Πιθανή αιτία	Αντιμετώπιση σφάλματος
Δεν είναι δυνατή η εκκίνηση της συσκευής	Συσσωρευτής εκφορτισμένος	Φόρτιση συσσωρευτή (βλ. <i>Φόρτιση συσσωρευτή, σ. 158</i>)
	Το κλειδί ασφαλείας (7) δεν έχει τοποθετηθεί	Εισαγωγή του κλειδιού ασφαλείας (7)
	Η φραγή ενεργοποίησης (3) ή ο διακόπτης ενεργοποίησης/ απενεργοποίησης (8) έχουν ελάττωμα	Απευθυνθείτε στο Κέντρο σέρβις.
Η συσκευή λειτουργεί με διακοπές	Κινητήρας ελαττωματικός	Απευθυνθείτε στο Κέντρο σέρβις.
Η λεπίδα ψαλιδιού γρασιδιού και η λεπίδα ψαλιδιού θάμνων (10)/(12) γίνεται καυτή	Χαλαρή εσωτερική επαφή	Λεπίδα ψαλιδιού γρασιδιού και λεπίδα ψαλιδιού θάμνων (10)/(12), τρόχισμα (<i>Συντήρηση, σ. 160</i>) ή αντικατάσταση (<i>Ανταλλακτικά και αξεσουάρ, σ. 165</i>)
	Η λεπίδα ψαλιδιού γρασιδιού και θάμνων (10)/(12) είναι στομωμένη ή έχει εγκοπές	Λάδωμα λεπίδας ψαλιδιού γρασιδιού και λεπίδας ψαλιδιού θάμνων (10)/(12)

Πρόβλημα	Πιθανή αιτία	Αντιμετώπιση σφάλματος
Κακό αποτέλεσμα κοπής	Μεγάλη τριβή λόγω ελλειπούς λίπανσης	Λάδιωμα λεπίδας ψαλιδιού γρασιδιού και λεπίδας ψαλιδιού θάμνων (10)/(12)
	Μεγάλη τριβή λόγω ελλειπούς λίπανσης	Λεπίδα ψαλιδιού γρασιδιού και λεπίδα ψαλιδιού θάμνων (10)/(12), τρόχισμα (Συντήρηση, σ. 160) ή αντικατάσταση (Ανταλλακτικά και αξεσουάρ, σ. 165)
	Η λεπίδα ψαλιδιού γρασιδιού και θάμνων (10)/(12) είναι στομωμένη ή έχει εγκοπές	Καθαρισμός λεπίδας ψαλιδιού γρασιδιού και λεπίδας ψαλιδιού θάμνων (10)/(12)

Απόρριψη/Προστασία του περιβάλλοντος

Οδηγείτε τη συσκευή, τα αξεσουάρ και τη συσκευασία σε μια φιλική προς το περιβάλλον ανακύκλωση.



Οι ηλεκτρικές συσκευές δεν ανήκουν στα οικιακά απορρίμματα. Το σύμβολο του διαγραμμένου τροχήλατου κάδου σημαίνει ότι το προϊόν αυτό δεν πρέπει να απορρίπτεται ως μη διαλεγμένο αστικό απόβλητο στο τέλος της ωφέλιμης ζωής του.

- Για τη συσκευή ισχύει η οδηγία 2012/19/EE.
- Παραδώστε τη συσκευή σε μια υπηρεσία ανακύκλωσης. Τα χρησιμοποιημένα πλαστικά και μεταλλικά εξαρτήματα διαχωρίζονται κατά είδος και οδηγούνται με τον τρόπο αυτό στην ανακύκλωση. Ρωτήστε σχετικά το Κέντρο σέρβις μας.
- Πραγματοποιούμε την απόρριψη των απεσταλμένων σας ελαττωματικών συσκευών δωρεάν.



Μην απορρίψετε τη συσκευή με ενσωματωμένο το συσσωρευτή στα οικιακά απορρίμματα, στη φωτιά (κίνδυνος έκρηξης) ή στο νερό. Οι φθαρμένοι συσσωρευτές μπορεί να είναι επιβλαβείς για το περιβάλλον και την υγεία σας, εάν εξέλθουν δηλητηριώδεις ατμοί ή υγρά.

- Απορρίψτε τη συσκευή με εκφορτισμένο συσσωρευτή. Μην ανοίγετε τη συσκευή και το συσσωρευτή.
- Απορρίψτε τη συσκευή σύμφωνα με τις τοπικές προδιαγραφές. Παραδίετε τη συσκευή σε ένα σημείο συλλογής, όπου

μπορεί να οδηγηθεί σε μια φιλική προς το περιβάλλον ανακύκλωση.

▲ ΠΡΟΣΟΧΗ! Ενημερώστε την υπηρεσία συλλογής σχετικά με τον σταθερά τοποθετημένο συσσωρευτή. Απευθυνθείτε σχετικά στην τοπική επιχείρηση διάθεσης αποβλήτων ή στο κέντρο σέρβις της εταιρείας μας.

Σέρβις

Εγγύηση

Αξιότιμη πελάτη,

Το παρόν προϊόν διαθέτει 3 χρόνια εγγύηση από την ημερομηνία αγοράς. Σε περίπτωση ελλείψεων σε αυτό το προϊόν έχετε νομικά δικαιώματα έναντι του πωλητή του προϊόντος. Αυτά τα νομικά δικαιώματα δεν περιορίζονται από την κατωτέρω αναφερόμενη εγγύησή μας.

Όροι εγγύησης

Η περίοδος εγγύησης ξεκινάει κατά την ημερομηνία αγοράς. Φυλάσσετε σε ασφαλές σημείο τη γνήσια απόδειξη αγοράς. Αυτό το έγγραφο απαιτείται ως απόδειξη για την αγορά. Εάν εντός τριών ετών από την ημερομηνία αγοράς αυτού του προϊόντος προκύψει σφάλμα υλικού ή κατασκευής, κατόπιν επιλογής μας, θα το επισκευάσουμε για εσάς δωρεάν ή θα το αντικαταστήσουμε. Η παρούσα εγγύηση προϋποθέτει ότι εντός της περιόδου των τριών ετών θα προσκομίσετε το ελαττωματικό προϊόν και την απόδειξη αγοράς (απόδειξη ταμείου) και θα περιγράψετε εν συντομία γραπτώς που βρίσκεται η έλλειψη και τότε προέκυψε.

Εάν το ελάττωμα καλύπτεται από την εγγύησή μας, λαμβάνετε το επισκευασμένο προϊόν

ή ένα νέο. Με την επισκευή ή την αντικατάσταση του προϊόντος δεν ξεκινάει νέα χρονική περίοδος εγγύησης.

Περίοδος εγγύησης και νομικές απαιτήσεις λόγω ελλείψεων

Ο χρόνος εγγύησης δεν παρατείνεται μέσω της παροχής εγγύησης. Αυτό ισχύει και για εξαρτήματα, τα οποία έχουν αντικατασταθεί και επισκευαστεί. Ενδεχόμενες ήδη υπάρχουσες ζημιές και ελλείψεις κατά την αγορά πρέπει να γνωστοποιηθούν αμέσως μετά το άνοιγμα της συσκευασίας. Μετά τη λήξη του χρόνου εγγύησης, τυχόν εμφανιζόμενες επισκευές χρεώνονται.

Αν κατά τη διάρκεια ισχύος της εμπορικής εγγύησης, η οποία παρέχει επισκευή καταναλωτικού αγαθού, το αγαθό εμφανίσει κάποιο ελάττωμα και ο απαιτούμενος χρόνος επισκευής του υπερβαίνει τις δεκαπέντε (15) εργάσιμες ημέρες, ο καταναλωτής δικαιούται να ζητήσει την προσωρινή αντικατάστασή του για όσο χρόνο διαρκεί η επισκευή.

Εγγύηση

Το προϊόν κατασκευάστηκε σύμφωνα με αυστηρές οδηγίες ποιότητας και ελέγχθηκε προσεκτικά πριν από την αποστολή.

Η εγγύηση ισχύει για σφάλματα υλικού ή κατασκευής. Η παρούσα εγγύηση δεν αφορά εξαρτήματα του προϊόντος τα οποία υπόκεινται σε φυσιολογική φθορά και επομένως θεωρούνται φθειρόμενα εξαρτήματα (π.χ. Λεπίδα ψαλιδιού γκαζόν/Λεπίδα ψαλιδιού θάμνων) ή ζημιές σε εύθραυστα εξαρτήματα (π.χ. Διακόπτης).

Η παρούσα εγγύηση λήγει όταν προκληθεί ζημιά στο προϊόν, όταν γίνει λάθος χειρισμός του ή εάν δεν έχει συντηρηθεί. Το ίδιο ισχύει για ζημιές από νερό, παγετό, αστραπές και φωτιά ή λάθη κατά τη μεταφορά. Για μια κατάλληλη χρήση του προϊόντος πρέπει να τηρούνται επακριβώς οι αναφερόμενες υποδείξεις στις οδηγίες λειτουργίας. Πρέπει οπωσδήποτε να αποφεύγονται σκοποί χρήσης και χειρισμοί που δεν συνιστώνται στις οδηγίες λειτουργίας ή για τους οποίους υπάρχει προειδοποίηση.

Το προϊόν προορίζεται μόνο για ιδιωτική και όχι για επαγγελματική χρήση. Σε περίπτωση κακής μεταχείρισης και ακατάλληλης χρήσης, χρήσης βίας και παρεμβάσεων, οι οποίες δεν διεξήχθησαν από το εξουσιοδοτημένο μας τμήμα σέρβις, η εγγύηση παύει να ισχύει.

Διαδικασία σε περίπτωση εγγύησης

Για να εξασφαλιστεί η γρήγορη επεξεργασία της υπόθεσής σας, τηρείτε τις εξής υποδείξεις:

- Για όλα τα αιτήματα να έχετε πρόχειρη την απόδειξη ταμείου και τον αριθμό προϊόντος (IAN 502584_2504) ως απόδειξη της αγοράς.
- Μπορείτε να βρείτε τον αριθμό προϊόντος στην πινακίδα τύπου στο προϊόν, σε χάραξη στο προϊόν, στη σελίδα τίτλου των οδηγιών χειρισμού (κάτω αριστερά) ή στο αυτοκόλλητο στην πίσω ή κάτω πλευρά του προϊόντος.
- Εάν προκύψουν σφάλματα λειτουργίας ή λοιπές ελλείψεις, επικοινωνήστε πρώτα με το κατωτέρω αναφερόμενο Κέντρο σέρβις **τηλεφωνικά** ή χρησιμοποιήστε το **έντυπο επικοινωνίας**, το οποίο θα βρείτε στον *parkside-diy.com* στην κατηγορία **Εξυπηρέτηση**.
- Ένα προϊόν που θεωρείται ελαττωματικό μπορείτε, κατόπιν επικοινωνίας με το Κέντρο σέρβις μας, να το αποστείλετε χωρίς έξοδα αποστολής στη γνωστοποιημένη διεύθυνση σέρβις, επισυνάπτοντας την απόδειξη αγοράς (απόδειξη ταμείου) και αναφέροντας πού βρίσκεται η έλλειψη και πότε προέκυψε. Προς αποφυγή προβλημάτων στην παραλαβή και επιπρόσθετων εξόδων να χρησιμοποιείτε αποκλειστικά τη διεύθυνση που σας έχει δοθεί. Εξασφαλίζετε ότι η αποστολή δεν μπορεί να γίνει με χρέωση του πελάτη, ως ογκώδη, εξπρές ή με άλλου τύπου ειδική αποστολή. Αποστείλετε το προϊόν μαζί με όλα τα συνοδευτικά αξεσουάρ κατά την αγορά και φροντίστε για επαρκώς ασφαλή συσκευασία μεταφοράς.



PDF ONLINE
parkside-diy.com

Στον ιστότοπο *parkside-diy.com* μπορείτε να δείτε και να κατεβάσετε αυτό το χειρι-

ρίδιο και πολλά άλλα. Με αυτό τον κωδικό QR μεταβαίνετε απευθείας στο ιστότοπο *parkside-diy.com*. Επιλέξτε τη χώρα σας και μέσω της μάσκας αναζήτησης αναζητήστε τις οδηγίες χειρισμού. Μέσω καταχώρισης του αριθμού προϊόντος (IAN) 502584_2504 μπορείτε να ανοίξετε τις οδηγίες χειρισμού.

Σέρβις επισκευών

Για επισκευές που δεν εμπίπτουν στην **εγγύηση**, απευθυνθείτε στο Κέντρο σέρβις. Ευχαρίστως να σας δώσουμε μια εκτίμηση της διαπάνης.

- Μπορούμε να επεξεργαστούμε μόνο συσκευές που έχουν αποσταλεί επαρκώς συσκευασμένες και με πληρωμένα τέλη.
Υπόδειξη: Παρακαλούμε να αποστείλετε τη συσκευή σας καθαρή και με αναφορά του ελαττώματος στην αντίστοιχη διεύθυνση του κέντρου σέρβις.
- Δεν παραλαμβάνονται συσκευές που έχουν αποσταλεί πληρωτές στον προορισμό καθώς και συσκευές που έχουν αποσταλεί ως ογκώδη ή εξπρές ή με άλλο τύπου ειδική αποστολή.

- Πραγματοποιούμε την απόρριψη των απεσταλμένων σας ελαττωματικών συσκευών δωρεάν.

Κέντρο Σέρβις

GR Σέρβις Ελλάδα
Tel.: 00800 491824928
Φόρμα επικοινωνίας στο *parkside-diy.com*
IAN 502584_2504

CY Σέρβις Κύπρος
Tel.: 8009 4242
Φόρμα επικοινωνίας στο *parkside-diy.com*
IAN 502584_2504

Εισαγωγέας

Λάβετε υπόψη ότι η ακόλουθη διεύθυνση δεν είναι διεύθυνση σέρβις. Επικοινωνήστε πρώτα με το ανωτέρω αναφερόμενο κέντρο σέρβις.

Grizzly Tools GmbH & Co. KG
Stockstädter Str. 20
63762 Großostheim
GERMANY
www.grizzlytools.de

Ανταλλακτικά και αξεσουάρ

Μπορείτε να λάβετε ανταλλακτικά και αξεσουάρ μέσω του ιστότοπου

www.grizzlytools.shop. Εάν προκύψουν προβλήματα κατά τη διαδικασία παραγγελίας, επικοινωνήστε μαζί μας μέσω του διαδικτυακού μας καταστήματος. Εάν έχετε περισσότερες ερωτήσεις μπορείτε να απευθυνθείτε στο: *Κέντρο Σέρβις, σ. 165*

Θέση nr.	Ονομασία	Αρ. παραγγελίας
7	Κλειδί ασφαλείας	91105146
10	Λεπίδα ψαλιδιού γκαζόν	91105145
11	Προστατευτικό μαχαριού (Λεπίδα ψαλιδιού γκαζόν)	91105144
12	Λεπίδα ψαλιδιού θάμνων	91105143
13	Προστατευτικό μαχαριού (Λεπίδα ψαλιδιού θάμνων)	91104642
	Τροφοδοτικό (5 V; 2200 mA) + Καλώδιο φόρτισης USB-C, EU	80001030
	Τροφοδοτικό (5 V; 2200 mA) + Καλώδιο φόρτισης USB-C, UK	80001031

Μετάφραση του πρωτοτύπου των δήλωση συμμόρφωσης ΕΕ

Προϊόν: **Επαναφορτιζόμενο ψαλίδι μπορντούρας και γκαζόν**

Μοντέλο: **PGSA 4 C4**

Αριθμός σειράς: 000001-465000

Ο στόχος της δήλωσης που περιγράφεται παραπάνω είναι σύμφωνος με τη σχετική ενωσιακή νομοθεσία εναρμόνισης:

2006/42/EC • 2014/30/EU • 2000/14/EC & 2005/88/EC • 2011/65/EU & (EU) 2015/863

Το ανωτέρω περιγραφόμενο αντικείμενο της δήλωσης είναι σύμφωνο με την οδηγία 2011/65/ΕΥ του Ευρωπαϊκού Κοινοβουλίου και του Συμβουλίου, της 8ης Ιουνίου 2011, σχετικά με τον περιορισμό της χρήσης ορισμένων επικίνδυνων ουσιών σε ηλεκτρικό και ηλεκτρονικό εξοπλισμό.

Για να εξασφαλιστεί η συμμόρφωση, έχουν εφαρμοστεί τα ακόλουθα εναρμονισμένα πρότυπα και εθνικά πρότυπα και κανονισμοί:

EN 62841-1:2015/A11:2022
EN 62841-4-2:2019/A11:2022 • EN IEC 62841-4-5:2021/AC:2024
EN IEC 55014-1:2021 • EN IEC 55014-2:2021
EN IEC 61000-3-2:2019/A2:2024 • EN 61000-3-3:2013/A2:2021
EN IEC 63000:2018

Σύμφωνα με την οδηγία 2000/14/EC για τις εκπομπές θορύβου, επιβεβαιώνονται τα ακόλουθα: Στάθμη ηχητικής ισχύος (L_{WA})

- μετρημένη: 74,9 dB (Λεπίδα ψαλιδιού γκαζόν)
- μετρημένη: 74,6 dB (Λεπίδα ψαλιδιού θάμνων);
- εγγυημένη: 77 dB

Ακολούθησε τη διαδικασία αξιολόγησης της συμμόρφωσης σύμφωνα με την 2000/14/EC, παράρτημα V.

Η παρούσα δήλωση συμμόρφωσης εκδίδεται με αποκλειστική ευθύνη του κατασκευαστή:



Grizzly Tools GmbH & Co. KG
 Stockstädter Str. 20
 63762 Grobostheim
 GERMANIA
 01.12.2025

Christian Frank
 Εξουσιοδοτημένος αντιπρόσωπος για την
 τεκμηρίωση

Inhaltsverzeichnis

Einleitung	167
Bestimmungsgemäße Verwendung.....	167
Lieferumfang/Zubehör.....	168
Übersicht.....	168
Funktionsbeschreibung.....	168
Technische Daten.....	168
Sicherheitshinweise	169
Bedeutung der Sicherheitshinweise....	169
Bildzeichen und Symbole.....	169
Allgemeine Sicherheitshinweise für Elektrowerkzeuge.....	170
Sicherheitshinweise für Heckenscheren.....	173
Sicherheitshinweise für Grasscheren.....	173
Zusätzliche Sicherheitshinweise für Gras- und Heckenscheren.....	174
Sicherheitshinweise für Geräte mit eingebautem Akku.....	174
Restrisiken.....	175
Vorbereitung	175
Bedienteile.....	175
Zubehör aufstecken/auswechseln.....	175
Ladezustand des Akkus prüfen.....	175
Akku aufladen.....	175
Betrieb	176
Allgemeine Arbeitshinweise.....	176
Vor dem Betrieb.....	177
Ein- und Ausschalten.....	177
Transport	177
Reinigung, Wartung und Lagerung	177
Reinigung.....	177
Wartung.....	178
Lagerung.....	179
Fehlersuche	179
Entsorgung/Umweltschutz	180
Service	180
Garantie.....	180
Reparatur-Service.....	182
Service-Center.....	182
Importeur.....	182
Ersatzteile und Zubehör	182
Original-EU-Konformitätserklärung	183
Explosionszeichnung	187

Einleitung

Herzlichen Glückwunsch zum Kauf Ihrer neuen Akku-Gras- und Strauchschere (nachfolgend Gerät oder Elektrowerkzeug genannt). Sie haben sich damit für ein hochwertiges Gerät entschieden. Dieses Gerät wurde während der Produktion auf Qualität geprüft und einer Endkontrolle unterzogen. Die Funktionsfähigkeit Ihres Gerätes ist somit sichergestellt.

Es ist nicht auszuschließen, dass sich in Einzelfällen am oder im Gerät Restmengen von Schmierstoffen befinden. Dies ist kein Mangel oder Defekt und kein Grund zur Besorgnis.



Die Betriebsanleitung ist Bestandteil dieses Geräts. Sie enthält wichtige Hinweise für Sicherheit, Gebrauch und Entsorgung. Lesen Sie die Betriebsanleitung sorgfältig. Machen Sie sich mit den Bedienteilen und dem richtigen Gebrauch des Gerätes vertraut. Benutzen Sie das Gerät nur wie beschrieben und für die angegebenen Einsatzbereiche. Bewahren Sie die Betriebsanleitung gut auf und händigen Sie alle Unterlagen bei Weitergabe des Geräts an Dritte mit aus.

Bestimmungsgemäße Verwendung

Das Gerät ist ausschließlich für folgende Verwendung bestimmt:

- Schneiden und Trimmen von dünnen Trieben an Hecken, Büschen und Ziersträuchern
- Schneiden von Gras an Kanten und auf kleinen Flächen im häuslichen Bereich

Das Gerät ist zum Gebrauch durch Erwachsene bestimmt. Jugendliche über 16 Jahre dürfen das Gerät nur unter Aufsicht benutzen.

Die Benutzung des Gerätes bei Regen oder feuchter Umgebung ist verboten.

Jede andere Verwendung, die in dieser Betriebsanleitung nicht ausdrücklich zugelassen wird, kann eine ernsthafte Gefahr für den Benutzer darstellen und zu Schäden am Gerät führen. Der Bediener oder Nutzer des Geräts ist für Unfälle oder Schäden an anderen Menschen oder deren Eigentum verantwort-

lich. Das Gerät ist für den Einsatz im Heimwerkerbereich bestimmt. Es wurde nicht für den gewerblichen Dauereinsatz konzipiert. Bei gewerblichem Einsatz erlischt die Garantie. Der Hersteller haftet nicht für Schäden, die durch bestimmungswidrige Verwendung oder falsche Bedienung verursacht wurden.

Lieferumfang/Zubehör

Packen Sie das Gerät aus und überprüfen Sie den Lieferumfang.

Entsorgen Sie das Verpackungsmaterial ordnungsgemäß.

- Akku-Gras- und Strauchschere
- Grasscheren-Messer + Messerschutz
- Strauchscheren-Messer + Messerschutz
- USB-C Ladekabel
- Originalbetriebsanleitung

Das Netzteil ist nicht im Lieferumfang enthalten.

Übersicht

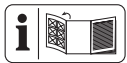

Die Abbildungen des Geräts finden Sie auf der vorderen und hinteren Ausklappseite.

- 1 Gerätekopf
 - 2 Ladezustandsanzeige (LED)
 - 3 Einschaltsperr
 - 4 Arretierung (Gerätekopf)
 - 5 Handgriff
 - 6 Ladebuchse
 - 7 Sicherheitsschlüssel (Sicherheitsstecker)
 - 8 Ein-/Ausschalter
 - 9 Messer-Entriegelung
 - 10 Grasscheren-Messer
 - 11 Messerschutz (Grasscheren-Messer)
 - 12 Strauchscheren-Messer
 - 13 Messerschutz (Strauchscheren-Messer)
 - 14 USB-C Ladekabel
- Abb. C**
- 15 Steckverbindung
- Abb. F**
- 16 Antriebsmuffe

Funktionsbeschreibung

Die Akku-Gras- und Strauchschere besitzt zwei austauschbare Schneideinrichtungen. Beim Einsatz als Strauchschere (Hecken-

schere) wird als Schneideinrichtung ein doppelseitiger Messerbalken eingesetzt. Die Fangzähne sind aus Sicherheitsgründen seitlich gerundet und versetzt angeordnet, um Verletzungsgefahren zu verringern. Beim Einsatz als Grasschere wird als Schneideinrichtung ein Schermesser mit mehreren Zähnen eingesetzt.

Die Funktion der Bedienteile entnehmen Sie bitte den nachfolgenden Beschreibungen.

Technische Daten

Akku-Gras- und Strauchschere

.....PGSA 4 C4

Bemessungsspannung U 4 V $\bar{\text{=}}$

Leerlaufdrehzahl n_0 1100 min^{-1}

Gewicht (ohne Akku/ohne Messer) .. $\approx 0,46$ kg

Schalleistungspegel L_{WA}

– garantiert 77 dB

Vibration a_H (Handgriff)

– Strauchscheren-Messer

.....2,092 m/s^2 ; $K=1,5$ m/s^2

– Grasscheren-Messer

.....1,251 m/s^2 ; $K=1,5$ m/s^2

Strauchscheren-Messer

Gewicht $\approx 0,18$ kg

– Schnittlänge 120 mm

– Astdurchmesser $\leq 7,9$ mm

Schalldruckpegel L_{pA} 66,6 dB; $K_{pA}=3$ dB

Schalleistungspegel L_{WA}

– gemessen 74,6 dB; $K_{WA}=2,21$ dB

Grasscheren-Messer

Gewicht $\approx 0,14$ kg

– Messerbreite 80 mm

– Schnittbreite 74,6 mm

Schalldruckpegel L_{pA} 66,9 dB; $K_{pA}=3$ dB

Schalleistungspegel L_{WA}

– gemessen 74,9 dB; $K_{WA}=2,10$ dB

AkkuLi-Ion

Anzahl der Batteriezellen 1

Kapazität C 2,0 Ah

Temperatur ≤ 50 °C

– Ladevorgang 4–40 °C

– Betrieb 4–50 °C

– Lagerung 15–25 °C

Netzteil WJG-Y130502200WU1/
WJB-Y130502200WU1

Grizzly Tools GmbH & Co. KG

Stockstädter Straße 20

DE-63762 Großostheim

HRA: 5468, Amtsgericht Aschaffenburg

Eingangsspannung 100-240 V~

Eingangswechselstromfrequenz 50-60 Hz

Leistungsaufnahme 25 W

Ausgangsspannung 5 V =

Ausgangsstrom 2200 mA

Ausgangsleistung 11,0 W

Effizienz im Betrieb 83,4%

Effizienz bei geringer Last (10%) 80,6%

Leistungsaufnahme bei Nulllast 0,065 W

Schutzklasse II (Doppelisolierung)

Schutzart IPX0

Lärm- und Vibrationswerte wurden entsprechend den in der Konformitätserklärung genannten Normen und Bestimmungen ermittelt.

Der angegebene Schwingungsgesamtwert und der angegebene Geräuschemissionswert sind nach einem genormten Prüfverfahren gemessen worden und können zum Vergleich eines Elektrowerkzeugs mit einem anderen verwendet werden. Der angegebene Schwingungsgesamtwert und der angegebene Geräuschemissionswert können auch zu einer vorläufigen Einschätzung der Belastung verwendet werden.

⚠️ WARNUNG! Die Schwingungs- und Geräuschemissionen können während der tatsächlichen Benutzung des Elektrowerkzeugs von dem Angabewert abweichen, abhängig von der Art und Weise, in der das Elektrowerkzeug verwendet wird. Es ist notwendig, Sicherheitsmaßnahmen zum Schutz des Bedieners festzulegen, die auf einer Abschätzung der Schwingungsbelastung während der tatsächlichen Benutzungsbedingungen beruhen (hierbei sind alle Anteile des Betriebszyklus zu berücksichtigen, beispielsweise Zeiten, in denen das Elektrowerkzeug abgeschaltet ist, und solche, in denen es zwar eingeschaltet ist, aber ohne Belastung läuft).

Sicherheitshinweise

Dieser Abschnitt behandelt die grundlegenden Sicherheitshinweise beim Gebrauch des Geräts.

Bedeutung der Sicherheitshinweise

⚠️ GEFAHR! Wenn Sie diesen Sicherheitshinweis nicht befolgen, tritt ein Unfall ein. Die Folge ist schwere Körperverletzung oder Tod.

⚠️ WARNUNG! Wenn Sie diesen Sicherheitshinweis nicht befolgen, tritt möglicherweise ein Unfall ein. Die Folge ist möglicherweise schwere Körperverletzung oder Tod.

⚠️ VORSICHT! Wenn Sie diesen Sicherheitshinweis nicht befolgen, tritt ein Unfall ein. Die Folge ist möglicherweise leichte oder mittelschwere Körperverletzung.

HINWEIS! Wenn Sie diesen Sicherheitshinweis nicht befolgen, tritt ein Unfall ein. Die Folge ist möglicherweise ein Sachschaden.

Bildzeichen und Symbole

Bildzeichen auf dem Gerät



Achtung!



Betriebsanleitung lesen



Gehörschutz benutzen



Augenschutz benutzen



Gefahr - Hände vom Messer fernhalten



Achtung! Nachlauf der Schneideinrichtung



Die Benutzung des Gerätes bei Regen oder feuchter Umgebung ist verboten.



Garantierter Schallleistungspegel L_{WA} in dB.



Achten Sie beim Schneiden darauf, dass keine Gegenstände wie Draht, Metallteile, Steine usw. in das Messer gelangen



Versorgungseinheit abnehmbar



Werfen Sie das Gerät mit eingebautem Akku nicht in den Hausmüll.

Bildzeichen auf dem Akku



Akkus gehören nicht in den Hausmüll.



Geben Sie Akkus an einer Altbatteriesammelstelle ab, wo sie einer umweltgerechten Wiederverwertung zugeführt werden.

Bildzeichen auf dem Netzteil



Betriebsanleitung lesen



Nur zur Verwendung in Räumen geeignet.



Schutzklasse II Doppelisolierung



Elektrogeräte gehören nicht in den Hausmüll.



Polung

Bildzeichen in der Betriebsanleitung



Schutzhandschuhe benutzen



Drücken



Warten Sie, bis das Elektrowerkzeug zum Stillstand gekommen ist, bevor Sie es ablegen.



Keine Reinigungs- bzw. Lösungsmittel verwenden.



Gerät niemals mit Wasser abspritzen.

Allgemeine Sicherheitshinweise für Elektrowerkzeuge

⚠ WARNUNG! Lesen Sie alle Sicherheitshinweise, Anweisungen, Bilderungen und technischen Daten, mit denen dieses Elektrowerkzeug versehen ist. Versäumnisse bei der Einhaltung der nachfolgenden Anweisungen können elektrischen Schlag, Brand und/oder schwere Verletzungen verursachen. **Bewahren Sie alle Sicherheitshinweise und Anweisungen für die Zukunft auf.**

Der in den Sicherheitshinweisen verwendete Begriff „Elektrowerkzeug“ bezieht sich auf netzbetriebene Elektrowerkzeuge (mit Netzleitung) oder auf akkubetriebene Elektrowerkzeuge (ohne Netzleitung).

1. **Arbeitsplatzsicherheit**
 - a) **Halten Sie Ihren Arbeitsbereich sauber und gut beleuchtet.** Unordnung oder unbeleuchtete Arbeitsbereiche können zu Unfällen führen.
 - b) **Arbeiten Sie mit dem Elektrowerkzeug nicht in explosionsgefährdeter Umgebung, in der sich brennbare Flüssigkeiten, Gase oder Stäube befinden.** Elektrowerkzeuge erzeugen Funken, die den Staub oder die Dämpfe entzünden können.
 - c) **Halten Sie Kinder und andere Personen während der Benutzung des Elektrowerkzeuges fern.** Bei Ablenkung können Sie die Kontrolle über das Elektrowerkzeug verlieren.
2. **Elektrische Sicherheit**
 - a) **Der Anschlussstecker des Elektrowerkzeuges muss in die Steckdose passen. Der Stecker darf in keiner Weise verändert werden. Verwenden Sie keine Adapterstecker gemeinsam mit schutzgeerdeten Elektrowerkzeugen.** Unveränderte Stecker und passen-

- de Steckdosen verringern das Risiko eines elektrischen Schlages.
- b) **Vermeiden Sie Körperkontakt mit geerdeten Oberflächen wie von Rohren, Heizungen, Herden und Kühlschränken.** Es besteht ein erhöhtes Risiko durch elektrischen Schlag, wenn Ihr Körper geerdet ist.
 - c) **Halten Sie das Elektrowerkzeug von Regen oder Nässe fern.** Das Eindringen von Wasser in ein Elektrowerkzeug erhöht das Risiko eines elektrischen Schlages.
 - d) **Zweckentfremden Sie die Anschlussleitung nicht, um das Elektrowerkzeug zu tragen, aufzuhängen oder um den Stecker aus der Steckdose zu ziehen. Halten Sie die Anschlussleitung fern von Hitze, Öl, scharfen Kanten oder sich bewegenden Teilen.** Beschädigte oder verwickelte Anschlussleitungen erhöhen das Risiko eines elektrischen Schlages.
 - e) **Wenn Sie mit einem Elektrowerkzeug im Freien arbeiten, verwenden Sie nur Verlängerungsleitungen, die auch für den Außenbereich geeignet sind.** Die Anwendung einer für den Außenbereich geeigneten Verlängerungsleitung verringert das Risiko eines elektrischen Schlages.
 - f) **Wenn der Betrieb des Elektrowerkzeuges in feuchter Umgebung nicht vermeidbar ist, verwenden Sie einen Fehlerstromschutzschalter.** Der Einsatz eines Fehlerstromschutzschalters vermindert das Risiko eines elektrischen Schlages.
- ### 3. Sicherheit von Personen
- a) **Seien Sie aufmerksam, achten Sie darauf, was Sie tun, und gehen Sie mit Vernunft an die Arbeit mit einem Elektrowerkzeug. Benutzen Sie kein Elektrowerkzeug, wenn Sie müde sind oder unter Einfluss von Drogen, Alkohol oder Medikamenten stehen.** Ein Moment der Unachtsamkeit beim Gebrauch des Elektrowerkzeugs kann zu ernsthaften Verletzungen führen.
 - b) **Tragen Sie persönliche Schutzausrüstung und immer eine Schutzbrille.** Das Tragen persönlicher Schutzausrüstung, wie Staubmaske, rutschfeste Sicherheitsschuhe, Schutzhelm oder Gehörschutz, je nach Art und Einsatz des Elektrowerkzeugs, verringert das Risiko von Verletzungen.
 - c) **Vermeiden Sie eine unbeabsichtigte Inbetriebnahme. Vergewissern Sie sich, dass das Elektrowerkzeug ausgeschaltet ist, bevor Sie es an die Stromversorgung und/oder den Akku anschließen, es aufnehmen oder tragen.** Wenn Sie beim Tragen des Elektrowerkzeugs den Finger am Schalter haben oder das Elektrowerkzeug eingeschaltet an die Stromversorgung anschließen, kann dies zu Unfällen führen.
 - d) **Entfernen Sie Einstellwerkzeuge oder Schraubenschlüssel, bevor Sie das Elektrowerkzeug einschalten.** Ein Werkzeug oder Schlüssel, der sich in einem drehenden Teil des Elektrowerkzeugs befindet, kann zu Verletzungen führen.
 - e) **Vermeiden Sie eine abnormale Körperhaltung. Sorgen Sie für einen sicheren Stand und halten Sie jederzeit das Gleichgewicht.** Dadurch können Sie das Elektrowerkzeug in unerwarteten Situationen besser kontrollieren.
 - f) **Tragen Sie geeignete Kleidung. Tragen Sie keine weite Kleidung oder Schmuck. Halten Sie Haare und Kleidung fern von sich bewegenden Teilen.** Lockere Kleidung, Schmuck oder lange Haare können von sich bewegenden Teilen erfasst werden.
 - g) **Wenn Staubabsaug- und -auffangeinrichtungen montiert werden können, sind diese anzuschließen und richtig zu verwenden.** Verwendung einer Staubabsaugung kann Gefährdungen durch Staub verringern.
 - h) **Wiegen Sie sich nicht in falscher Sicherheit und setzen Sie sich nicht über die Sicherheitsregeln für Elektrowerkzeuge hinweg, auch wenn Sie nach vielfachem Gebrauch mit dem Elektrowerkzeug vertraut sind.** Achtloses Handeln kann binnen Sekundenbruchteilen zu schweren Verletzungen führen.
- ### 4. Verwendung und Behandlung des Elektrowerkzeugs
- a) **Überlasten Sie das Elektrowerkzeug nicht. Verwenden Sie für Ihre Arbeit das dafür bestimmte Elektrowerkzeug.** Mit dem passenden Elektrowerkzeug ar-

- beiten Sie besser und sicherer im angegebenen Leistungsbereich.
- b) **Benutzen Sie kein Elektrowerkzeug, dessen Schalter defekt ist.** Ein Elektrowerkzeug, das sich nicht mehr ein- oder ausschalten lässt, ist gefährlich und muss repariert werden.
 - c) **Ziehen Sie den Stecker aus der Steckdose und/oder entfernen Sie einen abnehmbaren Akku, bevor Sie Geräteeinstellungen vornehmen, Einsatzwerkzeugteile wechseln oder das Elektrowerkzeug weglegen.** Diese Vorsichtsmaßnahme verhindert den unbeabsichtigten Start des Elektrowerkzeugs.
 - d) **Bewahren Sie unbenutzte Elektrowerkzeuge außerhalb der Reichweite von Kindern auf. Lassen Sie keine Personen das Elektrowerkzeug benutzen, die mit diesem nicht vertraut sind oder diese Anweisungen nicht gelesen haben.** Elektrowerkzeuge sind gefährlich, wenn sie von unerfahrenen Personen benutzt werden.
 - e) **Pflegen Sie das Elektrowerkzeug und Einsatzwerkzeug mit Sorgfalt. Kontrollieren Sie, ob bewegliche Teile einwandfrei funktionieren und nicht klemmen, ob Teile gebrochen oder so beschädigt sind, dass die Funktion des Elektrowerkzeugs beeinträchtigt ist. Lassen Sie beschädigte Teile vor dem Einsatz des Elektrowerkzeugs reparieren.** Viele Unfälle haben ihre Ursache in schlecht gewarteten Elektrowerkzeugen.
 - f) **Halten Sie Schneidwerkzeuge scharf und sauber.** Sorgfältig gepflegte Schneidwerkzeuge mit scharfen Schneidkanten verkleben sich weniger und sind leichter zu führen.
 - g) **Verwenden Sie Elektrowerkzeug, Zubehör, Einsatzwerkzeuge usw. entsprechend diesen Anweisungen. Berücksichtigen Sie dabei die Arbeitsbedingungen und die auszuführende Tätigkeit.** Der Gebrauch von Elektrowerkzeugen für andere als die vorgesehenen Anwendungen kann zu gefährlichen Situationen führen.
 - h) **Halten Sie Griffe und Griffflächen trocken, sauber und frei von Öl und Fett.** Rutschige Griffe und Griffflächen erlauben keine sichere Bedienung und Kontrolle des Elektrowerkzeugs in unvorhergesehenen Situationen.
5. **Verwendung und Behandlung des Akkuwerkzeugs**
 - a) **Laden Sie die Akkus nur mit Ladegeräten auf, die vom Hersteller empfohlen werden.** Durch ein Ladegerät, das für eine bestimmte Art von Akku geeignet ist, besteht Brandgefahr, wenn es mit anderen Akkus verwendet wird.
 - b) **Verwenden Sie nur die dafür vorgesehenen Akkus in den Elektrowerkzeugen.** Der Gebrauch von anderen Akkus kann zu Verletzungen und Brandgefahr führen.
 - c) **Halten Sie den nicht benutzten Akku fern von Büroklammern, Münzen, Schlüsseln, Nägeln, Schrauben oder anderen kleinen Metallgegenständen, die eine Überbrückung der Kontakte verursachen könnten.** Ein Kurzschluss zwischen den Akkukontakten kann Verbrennungen oder Feuer zur Folge haben.
 - d) **Bei falscher Anwendung kann Flüssigkeit aus dem Akku austreten. Vermeiden Sie den Kontakt damit. Bei zu fölligem Kontakt mit Wasser abspülen. Wenn die Flüssigkeit in die Augen kommt, nehmen Sie zusätzlich ärztliche Hilfe in Anspruch.** Austretende Akkuflüssigkeit kann zu Hautreizungen oder Verbrennungen führen.
 - e) **Benutzen Sie keinen beschädigten oder veränderten Akku.** Beschädigte oder veränderte Akkus können sich unvorhersehbar verhalten und zu Feuer, Explosion oder Verletzungsgefahr führen.
 - f) **Setzen Sie einen Akku keinem Feuer oder zu hohen Temperaturen aus.** Feuer oder Temperaturen über 130 °C können eine Explosion hervorrufen.
 - g) **Befolgen Sie alle Anweisungen zum Laden und laden Sie den Akku oder das Akkuwerkzeug niemals außerhalb des in der Betriebsanleitung angegebenen Temperaturbereichs.** Falsches Laden oder Laden außerhalb des zugelassenen Temperaturbereichs kann den Akku zerstören und die Brandgefahr erhöhen.
 6. **Service**
 - a) **Lassen Sie Ihr Elektrowerkzeug nur von qualifiziertem Fachpersonal und nur mit Original-Ersatzteilen reparieren.** Damit wird sichergestellt, dass die

Sicherheit des Elektrowerkzeugs erhalten bleibt.

- b) **Warten Sie niemals beschädigte Akkus.** Sämtliche Wartung von Akkus sollte nur durch den Hersteller oder bevollmächtigte Kundendienststellen erfolgen.

Sicherheitshinweise für Heckenscheren

- a) **Verwenden Sie die Heckenschere nicht bei schlechtem Wetter, besonders nicht bei Gewittergefahr.** Dies verringert die Gefahr von einem Blitz getroffen zu werden.
- b) **Halten Sie jegliche Netzleitungen aus dem Schnittbereich fern.** Leitungen können in Hecken oder Büschen verborgen sein und versehentlich durch das Messer angeschnitten werden.
- c) **Tragen Sie Gehörschutz.** Geeignete persönliche Schutzausrüstung verringert das Risiko einer Hörminderung.
- d) **Halten Sie die Heckenschere nur an den isolierten Griffflächen, da das Schneidmesser verborgene Stromleitungen oder das eigene Netzkabel treffen kann.** Der Kontakt der Messer mit einer spannungsführenden Leitung kann auch metallene Geräteteile unter Spannung setzen und zu einem elektrischen Schlag führen.
- e) **Halten Sie alle Körperteile vom Messer fern. Versuchen Sie nicht, bei laufenden Messern Schnittgut zu entfernen oder zu schneidendes Material festzuhalten.** Die Messer bewegen sich nach dem Ausschalten des Schalters weiter. Ein Moment der Unachtsamkeit bei Benutzung der Heckenschere kann zu schweren Verletzungen führen.
- f) **Stellen Sie sicher, dass alle Schalter ausgeschaltet sind und die Einschaltsperre sich in Sperrposition befindet, bevor Sie eingeklemmtes Material entfernen oder die Heckenschere warten.** Ein unerwarteter Betrieb der Heckenschere beim Entfernen von eingeklemmtem Material oder bei der Wartung kann zu ernsthaften Verletzungen führen.
- g) **Tragen Sie die Heckenschere am Griff bei stillstehendem Messer und achten Sie darauf, keinen Schalter zu betätigen.** Das richtige Tragen der Heckenschere verringert die Gefahr des unbeab-

sichtigten Betriebs und eine dadurch verursachte Verletzung durch das Messer.

- h) **Bei Transport oder Aufbewahrung der Heckenschere stets die Abdeckung über die Messer ziehen.** Sachgemäßer Umgang mit der Heckenschere verringert die Verletzungsgefahr durch das Messer.

Sicherheitshinweise für Grasscheren

- a) **Verwenden Sie die Grasschere nicht bei schlechtem Wetter, besonders nicht bei Gewittergefahr.** Dies verringert die Gefahr von einem Blitz getroffen zu werden.
- b) **Halten Sie jegliche Netzleitungen aus dem Schnittbereich fern.** Leitungen können versehentlich durch das Messer angeschnitten werden.
- c) **Tragen Sie Gehörschutz.** Geeignete persönliche Schutzausrüstung verringert das Risiko einer Hörminderung.
- d) **Halten Sie die Grasschere nur an den isolierten Griffflächen, da das Schneidmesser verborgene Stromleitungen oder das eigene Netzkabel treffen kann.** Der Kontakt der Messer mit einer spannungsführenden Leitung kann auch metallene Geräteteile unter Spannung setzen und zu einem elektrischen Schlag führen.
- e) **Halten Sie alle Körperteile vom Messer fern. Versuchen Sie nicht, bei laufenden Messern Schnittgut zu entfernen oder zu schneidendes Material festzuhalten.** Die Messer bewegen sich nach dem Ausschalten des Schalters weiter. Ein Moment der Unachtsamkeit bei Benutzung der Grasschere kann zu schweren Verletzungen führen.
- f) **Stellen Sie sicher, dass alle Schalter ausgeschaltet sind und die Einschaltsperre sich in Sperrposition befindet, bevor Sie eingeklemmtes Material entfernen oder die Grasschere warten.** Ein unerwarteter Betrieb der Grasschere beim Entfernen von eingeklemmtem Material oder bei der Wartung kann zu ernsthaften Verletzungen führen.
- g) **Tragen Sie die Grasschere am Griff bei stillstehendem Messer und achten Sie darauf, keinen Schalter zu betätigen.** Das richtige Tragen der Grasschere verringert die Gefahr des unbeabsichtigten

Betriebs und eine dadurch verursachte Verletzung durch das Messer.

- h. **Bei Transport oder Aufbewahrung der Grasschere stets die Abdeckung über die Messer ziehen.** Sachgemäßer Umgang mit der Grasschere verringert die Verletzungsgefahr durch das Messer.

Zusätzliche Sicherheitshinweise für Gras- und Heckenscheren

- Tragen Sie zu Ihrer eigenen Sicherheit persönliche Schutzausrüstung:



- Augenschutz benutzen
- Gehörschutz benutzen
- Schutzhandschuhe benutzen
- Tragen Sie geeignete Arbeitskleidung wie festes Schuhwerk mit rutschfester Sohle und eine robuste, lange Hose.
- Tragen Sie keine lange Kleidung oder Schmuck, da diese von sich bewegenden Teilen erfasst werden können.
- Benutzen Sie das Gerät nicht, wenn Sie barfuß gehen oder offene Sandalen tragen.
- Das Gerät ist zum Gebrauch durch Erwachsene bestimmt. Jugendliche über 16 Jahre dürfen das Gerät nur unter Aufsicht benutzen.
- **Das Gerät ist für das Schneiden von Gras und Hecken vorgesehen. Mit dem Gerät keine Zweige, hartes Holz oder anderes schneiden.** Das Gerät könnte beschädigt werden.
- **Halten Sie das Gerät richtig, z. B. mit beiden Händen an den Handgriffen, wenn zwei Handgriffe vorhanden sind.** Der Verlust der Kontrolle über das Gerät kann zu Verletzungen führen.
- **Tragen Sie beim Arbeiten mit dem Gerät geeignete Kleidung und Arbeitshandschuhe. Fassen Sie das Gerät nie am Schneidmesser an oder heben es am Schneidmesser auf.** Der Kontakt mit dem Schneidmesser kann zu Verletzungen führen.
- **Benutzen Sie das Gerät nicht in der Nähe von entzündbaren Flüssigkeiten oder Gasen.** Bei Kurzschluss besteht Brand- und Explosionsgefahr.
- Stellen Sie immer sicher, dass sich das Gerät ordnungsgemäß in einer der vorge-

gebenen Arbeitspositionen befindet, bevor sie das Gerät starten.

- **Die Messer sind regelmäßig auf Abnutzung zu kontrollieren und nachschleifen zu lassen.** Stumpfe Messer überlasten das Gerät. Daraus resultierende Schäden unterliegen nicht der Garantie.
- Schalten Sie das Gerät aus und entfernen Sie den Akku. Vergewissern Sie sich, dass alle sich bewegenden Teile zum vollständigen Stillstand gekommen sind
 - wann immer Sie das Gerät verlassen
 - bevor Sie Blockierungen entfernen oder Verstopfungen beseitigen
 - bevor Sie das Gerät überprüfen, reinigen oder Arbeiten an ihm durchführen
- Falls die Schneideinrichtung einen Fremdkörper berührt oder das Gerät anfängt, ungewöhnlich stark zu vibrieren, ist eine sofortige Überprüfung erforderlich:
 - untersuchen Sie auf lose Teile und ziehen sie diese fest an
 - suchen Sie nach Beschädigungen
 - tauschen Sie beschädigte Teile gegen gleichwertige oder lassen Sie das Gerät reparieren.
- **Versuchen Sie nicht, das Gerät selbst zu reparieren, es sei denn, Sie besitzen hierfür eine Ausbildung. Sämtliche Arbeiten, die nicht in dieser Betriebsanleitung angegeben werden, dürfen nur von unserem Service-Center ausgeführt werden.** Viele Unfälle haben ihre Ursache in schlecht gewarteten Geräten.
- **Verwenden Sie ausschließlich Zubehör, welches von PARKSIDE empfohlen wurde.** Ungeeignetes Zubehör kann zu elektrischem Schlag oder Feuer führen.

Sicherheitshinweise für Geräte mit eingebautem Akku

- **Setzen Sie das Gerät nicht über längere Zeit starker Sonnenstrahlung aus. Legen Sie das Gerät nicht auf Heizkörper.** Hitze schadet dem Akku. Es besteht Explosionsgefahr.
- **Lassen Sie ein erwärmtes Gerät vor dem Laden abkühlen.**
- **Öffnen Sie das Gerät nicht.** Vermeiden Sie eine mechanische Beschädigung des Akkus. Es besteht die Gefahr eines Kurzschlusses. Es können Dämpfe austreten, die die Atemwege reizen. Sorgen Sie für

Frischluff. Nehmen Sie bei Beschwerden ärztliche Hilfe in Anspruch.

- Benutzen Sie das Gerät nicht während des Ladevorgangs. Verwenden Sie kein Verlängerungskabel. Das Netzteil darf nur in Innenräumen verwendet werden. Eindringendes Wasser erhöht das Risiko eines elektrischen Schlages.

Restrisiken

Auch wenn Sie dieses Gerät vorschriftsmäßig bedienen, bleiben immer Restrisiken bestehen. Folgende Gefahren können im Zusammenhang mit der Bauweise und Ausführung dieses Gerätes auftreten:

- Augenschäden, falls kein geeigneter Augenschutz getragen wird.
- Gehörschäden, falls kein geeigneter Gehörschutz getragen wird.
- Gesundheitsschäden, die aus Hand-Arm-Schwingungen resultieren, falls das Gerät über einen längeren Zeitraum verwendet wird oder nicht ordnungsgemäß geführt und gewartet wird.
- Schnittverletzungen

⚠ WARNUNG! Gefahr durch elektromagnetisches Feld, das, während das Gerät im Betrieb ist, erzeugt wird. Das Feld kann unter bestimmten Umständen aktive oder passive medizinische Implantate beeinträchtigen. Um die Gefahr von ernsthaften oder tödlichen Verletzungen zu verringern, empfehlen wir Personen mit medizinischen Implantaten ihren Arzt und den Hersteller des medizinischen Implantats zu konsultieren, bevor das Gerät bedient wird.

Vorbereitung

Bedienteile

Lernen Sie vor dem ersten Betrieb des Gerätes die Bedienteile kennen.

- **Einschaltsperr (3)**
 - Die Einschaltsperr verhindert ein unbeabsichtigtes Einschalten des Gerätes.
 - Entsperrn: Nach vorne schieben
- **Ein-/Ausschalter (8)**
 - Einschalten: Drücken
 - Ausschalten: Loslassen

• Arretierung, Gerätekopf (4)

Für einen komfortablen Kantenschnitt können Sie den Gerätekopf (1) drehen (3 Positionen / +90°, 0°, -90°).

Vorgehen (Abb. D)

- Betätigen Sie die Arretierung (4) und drehen Sie den Gerätekopf (1) in die gewünschte Position.
- Lassen Sie die Arretierung (4) los, damit der Gerätekopf (1) einrastet.

Zubehör aufstecken/auswechseln

⚠ VORSICHT! Achten Sie darauf, vor dem Aufstecken oder Auswechseln des Zubehörs das Gerät auszuschalten und den Sicherheitsschlüssel (7) zu ziehen, um Gefährdungen und Verletzungen zu vermeiden.

Zubehör aufstecken

Vorgehen (Abb. C)

1. Setzen Sie das Grasscheren-Messer (10) oder das Strauchscheren-Messer (12) auf die Steckverbindung (15) an der Unterseite des Gerätekopfes (1) auf.
2. Drücken Sie die beiden Messer-Entriegelungstasten (9) rechts und links am Zubehör.
3. Lassen Sie die Messer-Entriegelungstasten (9) los, wenn das Zubehör bündig am Gerätekopf (1) anliegt.
4. Überprüfen Sie, den festen Sitz des Zubehörs durch Ziehen am Zubehör.

Zubehör abnehmen

Vorgehen (Abb. C)

1. Drücken Sie die beiden Messer-Entriegelungstasten (9) rechts und links am Zubehör.
2. Nehmen Sie das Zubehör ab.

Ladezustand des Akkus prüfen

- Laden Sie den Akku nach, wenn das Gerät zu langsam läuft oder die grüne LED der Ladezustandsanzeige (2) blinkt.
- Die grüne LED blinkt bei einer Restladung von 30%.

Akku aufladen

⚠ VORSICHT! Verletzungsgefahr durch auslaufende Elektrolytlösung. Setzen Sie den Akku nicht extremen Bedingungen wie Wärme und Stoß aus. Spülen Sie bei Augen-Haut-Kontakt die betroffenen Stellen mit

Wasser oder Neutralisator und suchen Sie einen Arzt auf.

⚠️ WARNUNG! Verletzungsgefahr durch Stromschlag. Laden Sie den Akku nur in trockenen Räumen auf.

HINWEIS! Laden Sie das Gerät nur mit dem von uns erhältlichen Netzteil (*Ersatzteile und Zubehör*, S. 182).

Hinweise

- Versorgen Sie das Gerät nur mit SELV (Safety Extra Low Voltage / Sicherheitskleinspannung) entsprechend der Kennzeichnung auf dem Gerät.
- Laden Sie den Akku vor dem ersten Gebrauch auf.
- Beachten Sie die jeweils gültigen Sicherheitshinweise sowie die Bestimmungen und Hinweise zum Umweltschutz.
- Defekte, die durch unsachgemäße Handhabung entstehen, unterliegen nicht der Garantie.

Voraussetzungen

- Netzteil (nicht mitgeliefert)
- USB-C Ladekabel (14)

Vorgehen (Abb. A)

1. Stecken Sie den Sicherheitsschlüssel (7) ein.
2. Verbinden Sie das USB-C-Ladekabel (14) mit einem Netzteil.
3. Verbinden Sie das USB-Ladekabel (14) mit der Ladebuchse (6) des Gerätes.
4. Schließen Sie das Netzteil an eine Steckdose an.
Die Ladezustandsanzeige (2) leuchtet:
 - **rot:** Gerät wird aufgeladen
 - **grün:** Ladevorgang ist beendet
 Die empfohlene Ladezeit beträgt ca. 1 Stunde. Diese Ladezeit wird nur unter Verwendung des Netzteils erreicht.
Die Ladezeit wird u.a. durch Faktoren wie Temperatur der Umgebung und des Akkus, sowie der anliegenden Netzspannung beeinflusst und kann ggf. von den angegebenen Werten abweichen.
5. Ziehen Sie nach erfolgtem Ladevorgang zuerst den Stecker des Netzteils aus der Steckdose. Entfernen Sie dann das USB-Ladekabel (14) aus dem Gerät.
Benutzen Sie das Gerät nicht während des Ladevorgangs. Verwenden Sie kein Verlängerungskabel. Das Netzteil darf nur in Innenräumen verwendet werden. Ein-

dringendes Wasser erhöht das Risiko eines elektrischen Schlages.

Betrieb

Allgemeine Arbeitshinweise

⚠️ WARNUNG! Verletzungsgefahr! Beachten Sie die nachfolgenden Hinweise.

- Tragen Sie beim Betrieb des Geräts immer festes Schuhwerk, lange Hosen, Gehörschutz, Arbeitshandschuhe und eine Schutzbrille.
- Das Gerät ist ausschließlich für Arbeiten vorgesehen, bei denen Sie auf dem Boden stehen und nicht auf einer Leiter oder sonstiger instabiler Standfläche.
- Beachten Sie die Hinweise zur Wartung und Reinigung des Gerätes.
- Schalten Sie bei Blockierung des Gras- und Strauchscheren-Messers (10)/(12) durch feste Gegenstände das Gerät sofort aus und nehmen Sie den Akku heraus. Entfernen Sie erst dann den Gegenstand.
- Verwenden Sie nur scharfe Messer, um eine gute Schnittleistung zu erzielen und das Gerät und den Akku zu schonen.
- Leichte Scharfen an den Schneiden können Sie selbst glätten. Ziehen Sie dazu die Schneiden mit einem Ölstein ab. Nur scharfe Messer bringen eine gute Schnittleistung.
- Belasten Sie das Gerät während der Arbeit nicht so stark, dass es zum Stillstand kommt.
- Sollte ein Schalter beschädigt sein, darf mit dem Gerät nicht mehr gearbeitet werden.

Arbeiten mit der Grasschere

- Gras lässt sich am besten schneiden, wenn es trocken und nicht zu hoch ist.

Arbeiten mit der Strauchschere (Heckenschere)

- Bewegen Sie das Gerät gleichmäßig vorwärts oder bogenförmig auf und ab.
- Das doppelseitige Strauchscheren-Messer (12) ermöglicht den Schnitt in beiden Richtungen oder durch Pendelbewegungen von einer Seite zur anderen.

Vor dem Betrieb

Führen Sie folgende Schritte vor jedem Betrieb durch. Dadurch ist eine lange und zuverlässige Nutzung gewährleistet.

- **HINWEIS!** Schäden am Gras- und Strauchscheren-Messer (10)/(12). Achten Sie beim Schneiden darauf, keine Gegenstände, wie z. B. Steine, Drahtzäune oder Pflanzenstützen, zu berühren.
- Kontrollieren Sie das Gerät vor jedem Gebrauch auf offensichtliche Mängel wie lose, abgenutzte oder beschädigte Teile. Prüfen Sie den festen Sitz der Schrauben im Gras- und Strauchscheren-Messer (10)/(12).
- Schneiden Sie nicht mit einem stumpfen oder abgenutzten Gras- und Strauchscheren-Messer (10)/(12), da Sie ansonsten Motor und Getriebe Ihres Gerätes überlasten.

Ein- und Ausschalten

Hinweise

- Der Ein-/Ausschalter (8) und die Einschaltsperrle (3) dürfen nicht arretiert werden.

Einschalten (Abb. B)

▲ WARNUNG! Personenschäden oder Geräteschäden! Achten Sie auf einen sicheren Stand und halten Sie das Gerät mit einer Hand und mit Abstand vom eigenen Körper gut fest.

1. Stellen Sie sicher, dass folgende bewegliche Teile eingerastet sind:
 - Arretierung (4) des drehbaren Gerätekopfes (1)
2. Entfernen Sie den Messerschutz (11)/(13).
3. Stecken Sie den Sicherheitsschlüssel (7) ein.
4. Halten Sie das Gerät immer am Handgriff (5).
5. **HINWEIS!** Achten Sie vor dem Einschalten darauf, dass das Gerät keine Gegenstände berührt.
Zum Einschalten halten Sie die Einschaltsperrle (3) gedrückt und betätigen gleichzeitig den Ein-/Ausschalter (8).
Lassen Sie dann die Einschaltsperrle (3) los. Das Gerät läuft mit höchster Geschwindigkeit.

Ausschalten (Abb. B)

1. Lassen Sie den Ein-/Ausschalter (8) los.

2. Warten Sie, bis das Elektrowerkzeug zum Stillstand gekommen ist, bevor Sie es ablegen.

Transport

Hinweise

- Vergewissern Sie sich, dass alle sich bewegenden Teile zum vollständigen Stillstand gekommen sind.
- Transportieren Sie die Gras- und Strauchscheren stets mit Messerschutz (11)/(13).
- Tragen Sie das Gerät immer am Handgriff (5).

Reinigung, Wartung und Lagerung

▲ WARNUNG! Verletzungsgefahr durch ungewollt anlaufendes Gerät. Schützen Sie sich bei Wartungs- und Reinigungsarbeiten. Achten Sie darauf, dass der Sicherheitsschlüssel (7) vor allen Arbeiten am Gerät abgezogen ist.

▲ VORSICHT! Schnittverletzungen! Tragen Sie schnittfeste Handschuhe, wenn Sie mit den Messern hantieren.

Lassen Sie Instandsetzungsarbeiten und Wartungsarbeiten, die nicht in dieser Anleitung beschrieben sind, von unserem Service-Center durchführen. Verwenden Sie nur Original-Ersatzteile.

Reinigung

(Abb. E)

- ▲ WARNUNG!** Elektrischer Schlag! Spritzen Sie das Gerät niemals mit Wasser ab. **HINWEIS!** Beschädigungsgefahr. Chemische Substanzen können die Kunststoffteile des Gerätes angreifen. Verwenden Sie keine Reinigungs- bzw. Lösungsmittel.
- Halten Sie Lüftungsschlitze, Motorgehäuse und Griffe des Gerätes sauber. Verwenden Sie dazu ein feuchtes Tuch oder eine Bürste.

Messer reinigen und pflegen

Notwendige Werkzeuge und Hilfsmittel (nicht mitgeliefert)

- Lappen
- Pflegeöl-Spray

Pflege nach jeder Benutzung

- Entfernen Sie festsitzenden Grünschnitt.
- Reinigen Sie das Gras- und Strauchscheren-Messer (10)/(12) mit einem öligen Lappen.
- Pflegen Sie das Gras- und Strauchscheren-Messer (10)/(12) mit einem Pflegeöl-Spray.

Wartung

- Kontrollieren Sie das Gerät vor jedem Gebrauch auf offensichtliche Mängel wie lose, abgenutzte oder beschädigte Teile. Prüfen Sie den festen Sitz der Schrauben am Gras- und Strauchscheren-Messer (10)/(12).
- Überprüfen Sie Abdeckungen und Schutzeinrichtungen auf Beschädigungen und korrekten Sitz. Tauschen Sie diese gegebenenfalls aus.
- Leichte Scharten an den Schneiden können Sie vorsichtig selbst glätten. Ziehen Sie dazu die Schneide mit einem Ölstein ab.
- Schärfen Sie bei Bedarf stumpfe Messer (siehe *Messer schärfen*, S. 178). Sind die Messer stumpf oder haben sie größere Scharten, kann es zum Blockieren der Schneidmechanik kommen. Nur scharfe Messer bringen eine gute Schnittleistung.
- .

Messer schärfen

Hinweise

- Prüfen Sie die Schneidkanten. Bei sichtbaren Kratzern, Dellen oder stumpfen Schneiden ist ein Nachschliff sinnvoll. Die Schneidmesser dürfen nicht blau anlaufen – das weist auf eine Überhitzung hin.
- Schärfwinkel - Grasscheren-Messer
 - Messer oben: 35°
 - Messer unten: 45°
- Schärfwinkel - Strauchscheren-Messer
 - Messer oben: 45°
- Entnehmen Sie das Zubehör (siehe *Zubehör aufstecken/auswechseln*, S. 175).
- Entfernen Sie Schnittreste und Schmutz von den Messern.
- Verwenden Sie beim Schärfen der Messer eine rutschfeste Unterlage, um ein sicheres Arbeiten zu gewährleisten.

Notwendige Werkzeuge und Hilfsmittel (nicht mitgeliefert)

- Nadelfeile/Flachfeile
 - Körnung: ≈200
- Lappen
- Pflegeöl-Spray

Strauchscheren-Messer

Hinweise

- Über die Antriebsmuffe (16) können die Schneidmesser in die passende Position verschoben werden.

Vorgehen (Abb. F)

1. Positionieren Sie die Schneidmesser des Strauchscheren-Messers (12) so, dass die Schneidkanten gut zugänglich sind.
2. Schärfen Sie jede Schneidkante des oberen Schneidmessers mit einer Feile in Vorwärtsrichtung – dabei den Schärfwinkel (siehe *Messer schärfen*, S. 178) beachten. Legen Sie die Feile im richtigen Winkel an und führen Sie sie sanft zur Schneidkante (2-3 Züge reichen meist aus).
Wichtig: ruhig und gleichmäßig arbeiten.
HINWEIS! Nur das bewegliche obere Messer mit Schrägschliff wird geschliffen. Das untere feststehende Messer bleibt ungeschliffen.
3. Entfernen Sie den entstandenen Feilstaub mit einem feuchten Tuch.
4. Sprühen Sie die Messer beidseitig mit einem Pflegeöl-Spray ein.
5. Zubehör aufstecken und das Gerät für ca. 5 Sekunden einschalten, damit sich das Öl gleichmäßig auf dem Messer verteilt und ein zuverlässiger Korrosionsschutz gewährleistet ist.

Grasscheren-Messer

Hinweise

- Über die Antriebsmuffe (16) können die Schneidmesser in die passende Position verschoben werden.

Vorgehen (Abb. F)

1. Verschieben Sie das obere Schneidmesser des Grasscheren-Messers (10) vollständig in eine Richtung, dass jeweils eine Seite der Schneidkanten gut zugänglich ist.
2. Schärfen Sie die Schneidkanten des oberen Schneidmessers mit einer Feile in Vorwärtsrichtung – Schärfwinkel (siehe *Messer schärfen*, S. 178) beachten. Legen Sie die Feile im richtigen Winkel an

und führen Sie sie sanft zur Schneidkante (2-3 Züge reichen meist aus).

Wichtig: ruhig und gleichmäßig arbeiten.

3. Verschieben Sie das obere Schneidmesser vollständig in die andere Richtung, dass jeweils die andere Seite der Schneidkanten gut zugänglich ist.
 4. Schärfen Sie nun die restlichen Schneidkanten des oberen Schneidmessers.
 5. Wenden Sie das Messer und bearbeiten Sie die restlichen Schneidkanten auf dieselbe Art.
 6. Entfernen Sie den entstandenen Feilstaub mit einem feuchten Tuch.
 7. Sprühen Sie die Messer beidseitig mit einem Pflegeöl-Spray ein.
 8. Zubehör aufstecken und das Gerät für ca. 5 Sekunden einschalten, damit sich das Öl gleichmäßig auf dem Messer verteilt und ein zuverlässiger Korrosionsschutz gewährleistet ist.
- trocken
 - staubgeschützt
 - außerhalb der Reichweite von Kindern
 - mit Messerschutz (11)/(13) über dem Gras- und Strauchscheren-Messer (10)/(12)
 - Der Messerschutz ist eine wichtige Sicherheitseinrichtung. Falls der Messerschutz beschädigt ist, verwenden Sie ihn nicht und ersetzen Sie ihn umgehend.
 - Die Lagertemperatur für den Akku und das Gerät beträgt zwischen 15–25 °C. Vermeiden Sie während der Lagerung extreme Kälte oder Hitze. Der Akku kann dadurch an Leistung verlieren oder geschädigt werden.
 - Lagern Sie den Akku nur im teilgeladenen Zustand. Während einer längeren Lagerung sollte der Ladezustand 40-60% betragen.
 - Prüfen Sie während einer längeren Lagerung den Ladezustand des Akkus etwa alle 3 Monate. Laden Sie den Akku bei Bedarf nach.

Lagerung

Lagern Sie Gerät und Zubehör stets:

- sauber

Fehlersuche

Die folgende Tabelle hilft Ihnen kleine Störungen zu beseitigen:

Problem	Mögliche Ursache	Fehlerbehebung
Gerät startet nicht	Akku entladen	Akku laden (siehe <i>Akku aufladen</i> , S. 175)
	Sicherheitsschlüssel (7) nicht eingesteckt	Sicherheitsschlüssel (7) einstecken
	Einschaltsperr (3) oder Ein-/Ausshalter (8) defekt	Wenden Sie sich an das Service-Center.
Gerät arbeitet mit Unterbrechungen	Motor defekt	Wenden Sie sich an das Service-Center.
Gras- und Strauchscheren-Messer (10)/(12) wird heiß	Interner Wackelkontakt	Gras- und Strauchscheren-Messer (10)/(12) schleifen (<i>Wartung</i> , S. 178) oder austauschen (<i>Ersatzteile und Zubehör</i> , S. 182)
	Gras- und Strauchscheren-Messer (10)/(12) ist stumpf oder hat Scharten	Gras- und Strauchscheren-Messer (10)/(12) ölen

Problem	Mögliche Ursache	Fehlerbehebung
Schlechtes Schneidergebnis	Zu viel Reibung wegen fehlender Schmierung	Gras- und Strauchscheeren-Messer (10)/(12) ölen
	Zu viel Reibung wegen fehlender Schmierung	Gras- und Strauchscheeren-Messer (10)/(12) schleifen (<i>Wartung</i> , S. 178) oder austauschen (<i>Ersatzteile und Zubehör</i> , S. 182)
	Gras- und Strauchscheeren-Messer (10)/(12) ist stumpf oder hat Scharten	Gras- und Strauchscheeren-Messer (10)/(12) reinigen

Entsorgung/Umweltschutz

Führen Sie Gerät, Zubehör und Verpackung einer umweltgerechten Wiederverwertung zu.



Elektrogeräte gehören nicht in den Hausmüll. Das Symbol der durchgestrichenen Mülltonne bedeutet, dass dieses Elektro- bzw. Elektronikgerät am Ende seiner Lebensdauer nicht im Hausmüll entsorgt werden darf, sondern vom Endnutzer einer getrennten Sammlung zugeführt werden muss.

- Für dieses Gerät gilt die Richtlinie 2012/19/EU.
- Geben Sie das Gerät an einer Verwertungsstelle ab. Die verwendeten Kunststoff- und Metallteile können sortenrein getrennt werden und so einer Wiederverwertung zugeführt werden. Fragen Sie hierzu unser Service-Center.
- Wir entsorgen Ihre eingesendeten, defekten Geräte kostenlos.

Zusätzliche Entsorgungshinweise für Deutschland

Das Gerät ist bei eingerichteten Sammelstellen, Wertstoffhöfen oder Entsorgungsbetrieben abzugeben. Zudem sind Vertrieber von Elektro- und Elektronikgeräten sowie Vertrieber von Lebensmitteln zur Rücknahme verpflichtet. LIDL bietet Ihnen Rückgabemöglichkeiten direkt in den Filialen und Märkten an. Rückgabe und Entsorgung sind für Sie kostenfrei.

Beim Kauf eines Neugerätes haben Sie das Recht, ein entsprechendes Altgerät unentgeltlich zurückzugeben.

Zusätzlich haben Sie die Möglichkeit, unabhängig vom Kauf eines Neugerätes, unentgeltlich (bis zu drei) Altgeräte abzugeben, die in keiner Abmessung größer als 25 cm sind.

Bitte entnehmen Sie vor der Rückgabe Batterien oder Akkumulatoren, sowie Lampen, die zerstörungsfrei entnommen werden können und führen diese einer separaten Sammlung zu.



Werfen Sie das Gerät mit eingebautem Akku nicht in den Hausmüll, ins Feuer (Explosionsgefahr) oder ins Wasser. Beschädigte Akkus können der Umwelt und ihrer Gesundheit schaden, wenn giftige Dämpfe oder Flüssigkeiten austreten.

- Entsorgen Sie das Gerät mit entladendem Akku. Öffnen Sie Gerät und Akku nicht.
- Entsorgen Sie das Gerät nach den lokalen Vorschriften. Geben Sie das Gerät an einer Sammelstelle ab, wo es einer umweltgerechten Wiederverwertung zugeführt wird.

⚠ VORSICHT! Informieren Sie die Sammelstelle über den fest verbauten Akku. Fragen Sie hierzu Ihren lokalen Müllentsorger oder unser Service-Center.

Service

Garantie

Sehr geehrte Kundin, sehr geehrter Kunde, Sie erhalten auf dieses Produkt 3 Jahre Garantie ab Kaufdatum. Im Falle von Mängeln dieses Produkts stehen Ihnen gegen den Verkäufer des Produkts gesetzliche Rechte zu. Diese gesetzlichen Rechte werden durch unsere im Folgenden dargestellte Garantie nicht eingeschränkt.

Garantiebedingungen

Die Garantiefrist beginnt mit dem Kaufdatum. Bitte bewahren Sie den Original-Kassenbon gut auf. Diese Unterlage wird als

Nachweis für den Kauf benötigt. Tritt innerhalb von drei Jahren ab dem Kaufdatum dieses Produkts ein Material- oder Fabrikationsfehler auf, wird das Produkt von uns – nach unserer Wahl – für Sie kostenlos repariert oder ersetzt. Diese Garantieleistung setzt voraus, dass innerhalb der Drei-Jahres-Frist das defekte Produkt und der Kaufbeleg (Kassenbon) vorgelegt und schriftlich kurz beschrieben wird, worin der Mangel besteht und wann er aufgetreten ist.

Wenn der Defekt von unserer Garantie gedeckt ist, erhalten Sie das reparierte oder ein neues Produkt zurück. Mit Reparatur oder Austausch des Produkts beginnt kein neuer Garantiezeitraum.

Garantiezeit und gesetzliche Mängelansprüche

Die Garantiezeit wird durch die Gewährleistung nicht verlängert. Dies gilt auch für ersetzte und reparierte Teile. Eventuell schon beim Kauf vorhandene Schäden und Mängel müssen sofort nach dem Auspacken gemeldet werden. Nach Ablauf der Garantiezeit anfallende Reparaturen sind kostenpflichtig.

Garantieumfang

Das Produkt wurde nach strengen Qualitätsrichtlinien sorgfältig produziert und vor Anlieferung gewissenhaft geprüft.

Die Garantieleistung gilt für Material- oder Fabrikationsfehler. Diese Garantie erstreckt sich nicht auf Produktteile, die normaler Abnutzung ausgesetzt sind und daher als Verschleißteile angesehen werden können (z. B. Grasscheren-Messer/Strauchscheren-Messer) oder für Beschädigungen an zerbrechlichen Teilen (z. B. Schalter).

Diese Garantie verfällt, wenn das Produkt beschädigt, nicht sachgemäß benutzt oder nicht gewartet wurde. Ebenso für Schäden durch Wasser, Frost, Blitz und Feuer oder falschen Transport. Für eine sachgemäße Benutzung des Produkts sind alle in der Betriebsanleitung aufgeführten Anweisungen genau einzuhalten. Verwendungszwecke und Handlungen, von denen in der Betriebsanleitung abgeraten oder vor denen gewarnt wird, sind unbedingt zu vermeiden.

Das Produkt ist lediglich für den privaten und nicht für den gewerblichen Gebrauch bestimmt. Bei missbräuchlicher und unsachgemäßer Behandlung, Gewaltanwendung und bei Eingriffen, die nicht von unserer autori-

sierten Service-Niederlassung vorgenommen wurden, erlischt die Garantie.

Abwicklung im Garantiefall

Um eine schnelle Bearbeitung Ihres Anliegens zu gewährleisten, folgen Sie bitte den folgenden Hinweisen:

- Bitte halten Sie für alle Anfragen den Kassenbon und die Artikelnummer (IAN 502584_2504) als Nachweis für den Kauf bereit.
- Die Artikelnummer entnehmen Sie bitte dem Typenschild am Produkt, einer Gravur am Produkt, dem Titelblatt der Bedienungsanleitung (unten links) oder dem Aufkleber auf der Rück- oder Unterseite des Produktes.
- Sollten Funktionsfehler oder sonstige Mängel auftreten, kontaktieren Sie zunächst das nachfolgend benannte Service-Center **telefonisch** oder nutzen Sie unser **Kontaktformular**, das Sie auf parkside-diy.com in der Kategorie **Service** finden.
- Ein als defekt erfasstes Produkt können Sie, nach Rücksprache mit unserem Service-Center unter Beifügung des Kaufbelegs (Kassenbons) und der Angabe, worin der Mangel besteht und wann er aufgetreten ist, für Sie portofrei an die Ihnen mitgeteilte Service-Anschrift übersenden. Um Annahmeprobleme und Zusatzkosten zu vermeiden, benutzen Sie unbedingt nur die Adresse, die Ihnen mitgeteilt wird. Stellen Sie sicher, dass der Versand nicht unfrei, per Sperrgut, Express oder sonstiger Sonderfracht erfolgt. Senden Sie das Produkt bitte inkl. aller beim Kauf mitgelieferten Zubehörteile ein und sorgen Sie für eine ausreichend sichere Transportverpackung.



Auf *parkside-diy.com* können Sie diese und viele weitere Handbücher einsehen und herunterladen. Mit diesem QR-Code gelangen Sie direkt auf *parkside-diy.com*. Wählen Sie Ihr Land aus, und suchen Sie über die Suchmaske nach den Bedienungsanleitungen. Durch Eingabe der Artikelnummer (IAN) 502584_2504 können Sie Ihre Bedienungsanleitung öffnen.

Reparatur-Service

Für Reparaturen, **die nicht der Garantie unterliegen**, wenden Sie sich an das Service-Center. Dort erhalten Sie gerne einen Kostenvoranschlag.

- Wir können nur Geräte bearbeiten, die ausreichend verpackt und frankiert eingesandt wurden.

Ersatzteile und Zubehör

Ersatzteile und Zubehör erhalten Sie unter www.grizzlytools.shop. Sollten bei Ihrem Bestellvorgang Probleme auftreten, kontaktieren Sie uns über unseren Online-Shop. Bei weiteren Fragen wenden Sie sich an: *Service-Center*, S. 182

Pos.-Nr.	Bezeichnung	Best.-Nr.
7	Sicherheitsschlüssel	91105146
10	Grasscheren-Messer	91105145
11	Messerschutz (Grasscheren-Messer)	91105144
12	Strauchscheren-Messer	91105143
13	Messerschutz (Strauchscheren-Messer)	91104642
	Netzteil (5 V; 2200 mA) + USB-C Ladekabel, EU	80001030
	Netzteil (5 V; 2200 mA) + USB-C Ladekabel, UK	80001031

Hinweis: Bitte senden Sie Ihr Gerät gereinigt und mit Hinweis auf den Defekt an die vom Service-Center genannte Adresse.

- Nicht angenommen werden unfrei eingeschickte Geräte sowie Geräte, die per Sperrgut, Express oder mit sonstiger Sonderfracht versendet wurden.
- Wir entsorgen Ihre eingesendeten, defekten Geräte kostenlos.

Service-Center

DE **Service Deutschland**
Tel.: 0800 88 55 300
Kontaktformular auf
parkside-diy.com
IAN 502584_2504

Importeur

Bitte beachten Sie, dass die folgende Anschrift keine Serviceanschrift ist. Kontaktieren Sie zunächst das oben genannte Service-Center.

Grizzly Tools GmbH & Co. KG
Stockstädter Str. 20
63762 Grobostheim
DEUTSCHLAND
www.grizzlytools.de

Original-EU-Konformitätserklärung

Produkt: **Akku-Gras- und Strauchscherer**

Modell: **PGSA 4 C4**

Seriennummer: 000001–465000

Der oben beschriebene Gegenstand der Erklärung erfüllt die einschlägigen Harmonisierungsrechtsvorschriften der Union:

2006/42/EG • 2014/30/EU • 2000/14/EG & 2005/88/EG • 2011/65/EU & (EU) 2015/863

Der oben beschriebene Gegenstand der Erklärung erfüllt die Vorschriften der Richtlinie 2011/65/EU des Europäischen Parlaments und des Rates vom 8. Juni 2011 zur Beschränkung der Verwendung bestimmter gefährlicher Stoffe in Elektro- und Elektronikgeräten.

Um die Konformität zu gewährleisten, wurden folgende harmonisierte Normen sowie nationale Normen und Bestimmungen angewendet:

EN 62841-1:2015/A11:2022
EN 62841-4-2:2019/A11:2022 • EN IEC 62841-4-5:2021/AC:2024
EN IEC 55014-1:2021 • EN IEC 55014-2:2021
EN IEC 61000-3-2:2019/A2:2024 • EN 61000-3-3:2013/A2:2021
EN IEC 63000:2018

In Übereinstimmung mit der Richtlinie 2000/14/EG über Geräuschemissionen wird Folgendes bestätigt: Schalleistungspegel L_{WA}

- gemessen: 74,9 dB (Grasscheren-Messer)
- gemessen: 74,6 dB (Strauchscheren-Messer);
- garantiert: 77 dB

Angewandtes Konformitätsbewertungsverfahren nach 2000/14/EG, Anhang V.

Die alleinige Verantwortung für die Ausstellung dieser Konformitätserklärung trägt der Hersteller:



Grizzly Tools GmbH & Co. KG
 Stockstädter Str. 20
 63762 Großostheim
 DEUTSCHLAND
 01.12.2025

Christian Frank
 Dokumentationsbevollmächtigter

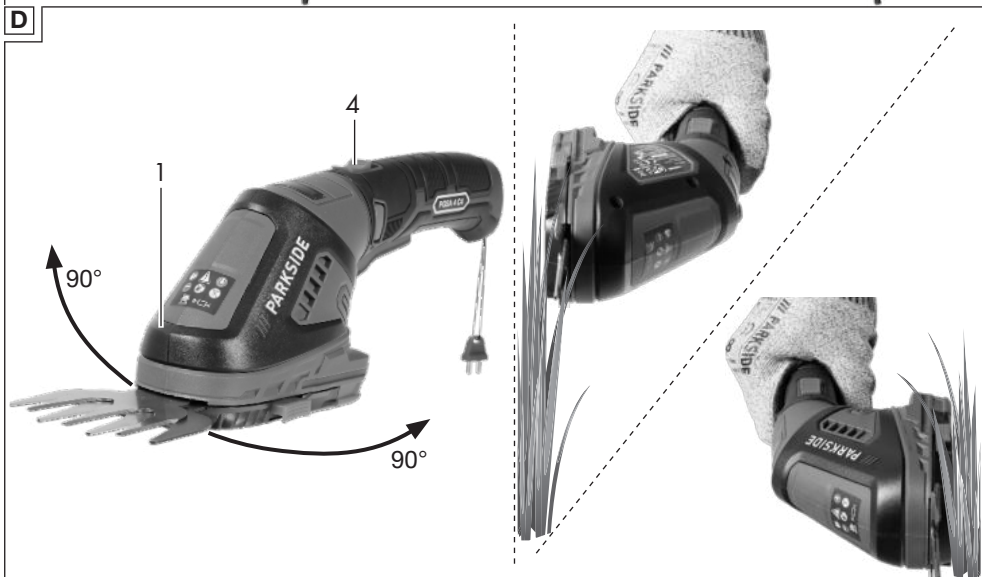
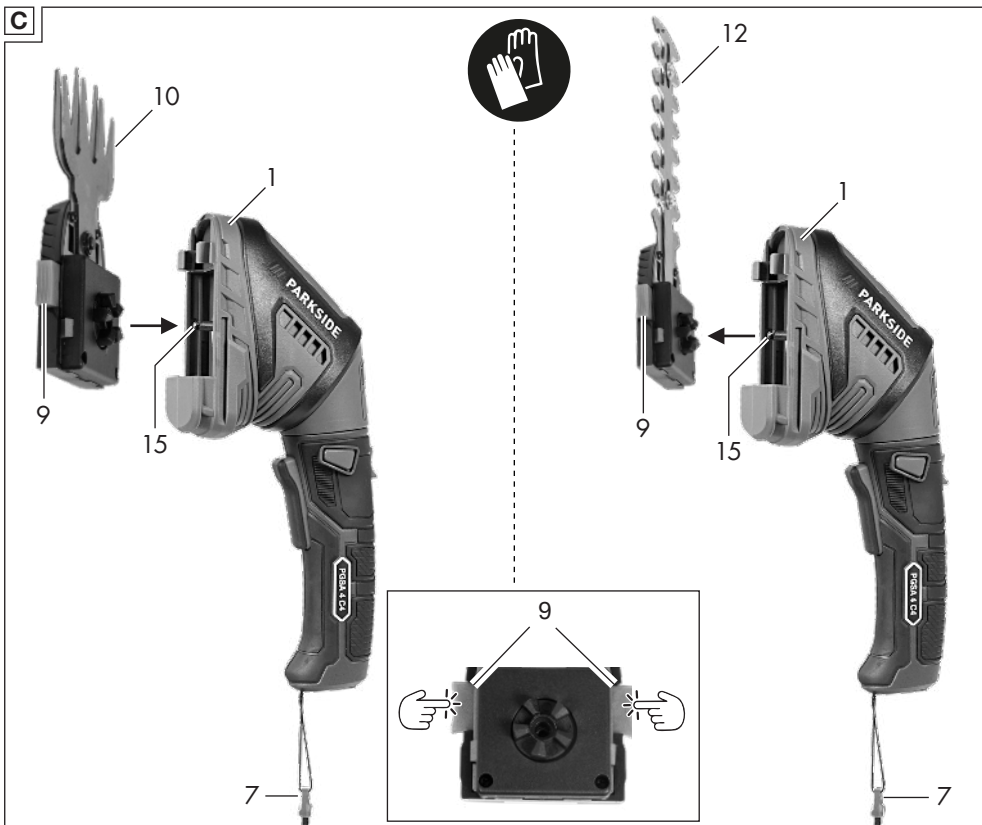

E

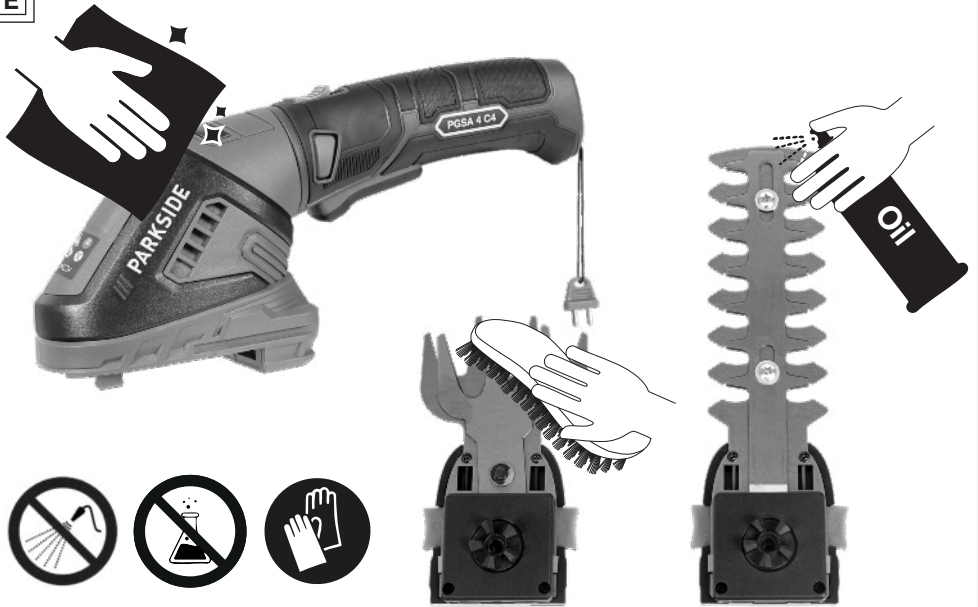

F

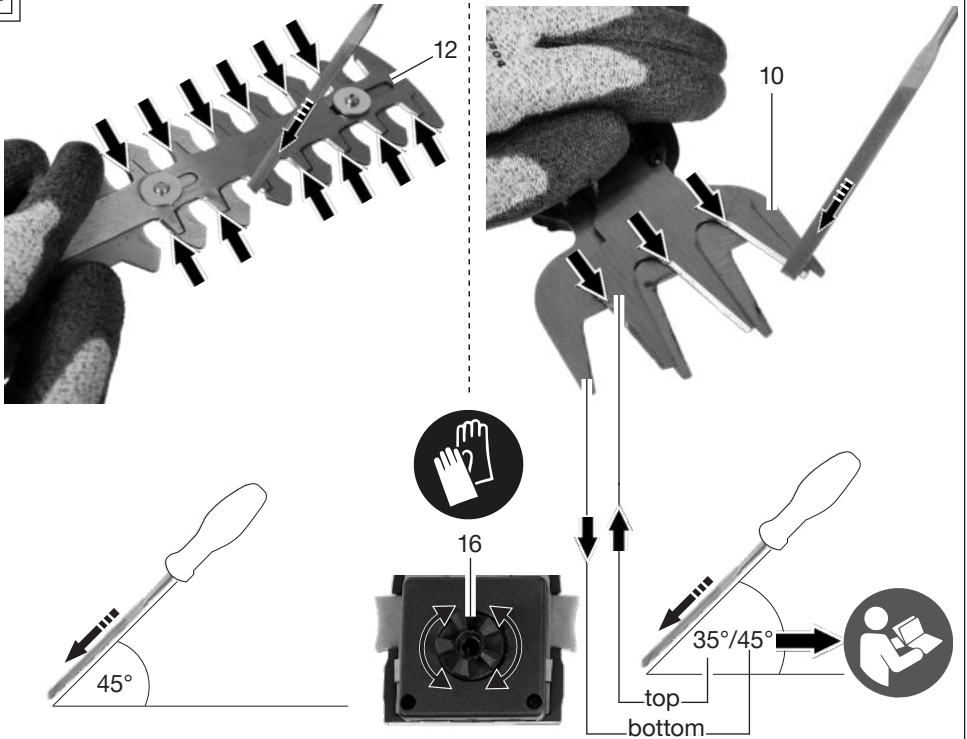

Explosionszeichnung • Exploded view • Reprezentare explodată
 • Robbantott ábra • Eksplozijski pogled • Eksplozirani pogled • Rozložený
 pohled • Rozložený pohľad • Διευρυμένη εικόνα • Разглобен вид

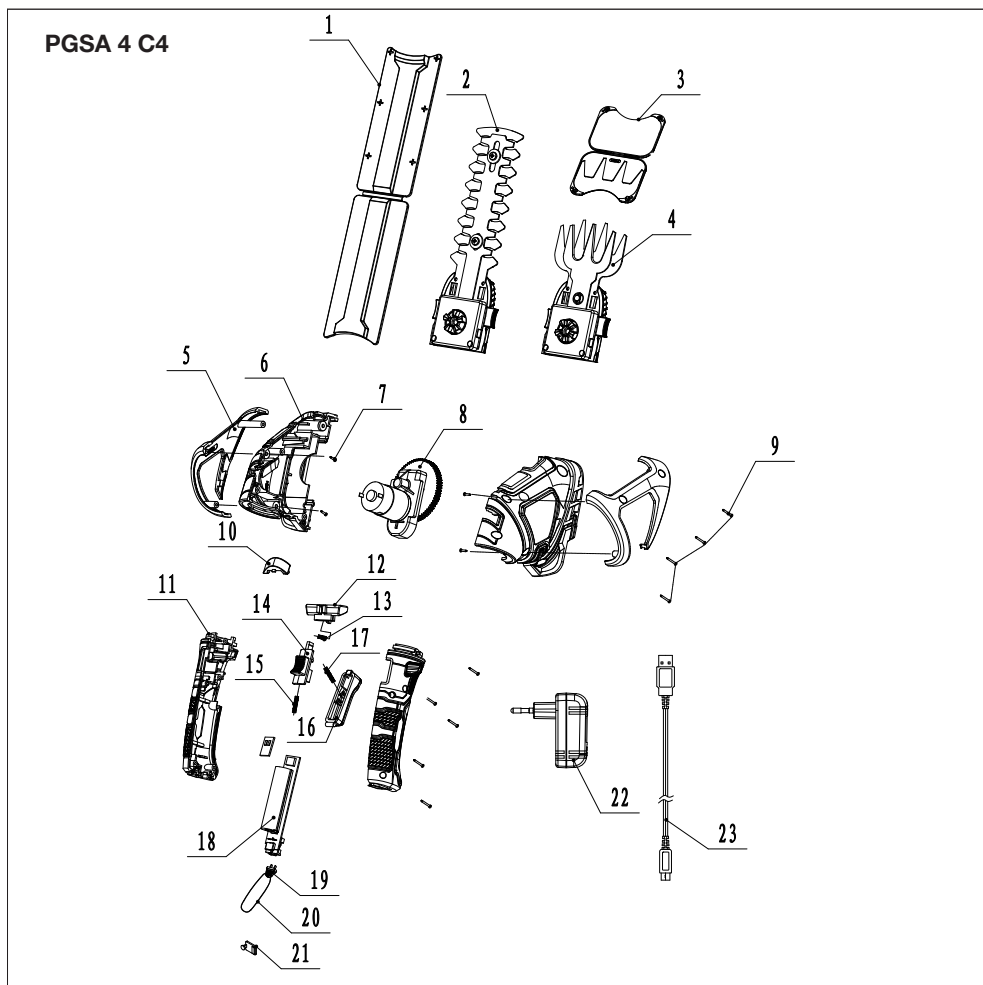

informativ • informative • informativ • informativen • informativno • informativan • informačni • infor-
 mativny • ενημερωτικό • информативен

Grizzly Tools GmbH & Co. KG

Stockstädter Str. 20
63762 GroBostheim
GERMANY

Stand der Informationen • Last Information • Ver-
siunea informațiilor • Információk állása • Stan-
je informacij • Stanje informacija • Stav informací
• Stav informácií • Έκδοση των πληροφοριών
• Актуалност на информацията: 09/2025

Ident.-No.: 80000590092025-3



IAN 502584_2504



3