



PDF ONLINE
parkside-diy.com

CARRETILLA PARA ESCALERAS CARRELLO SALISCALE

ES

CARRETILLA PARA ESCALERAS
Instrucciones de uso

IT MT

CARRELLO SALISCALE
Istruzioni d'uso

GB MT

STAIR CLIMBING TRUCK
Instructions for use

DE AT CH

TREPPEN-SACKKARRE
Gebrauchsanweisung

IAN 484690_2501

ES IT GB MT
DE AT CH

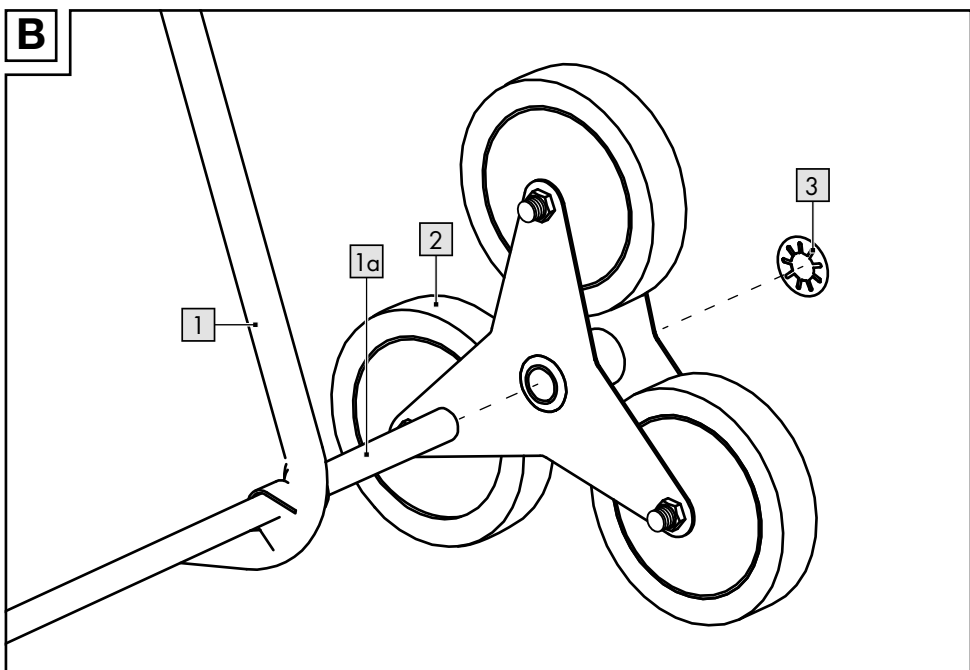
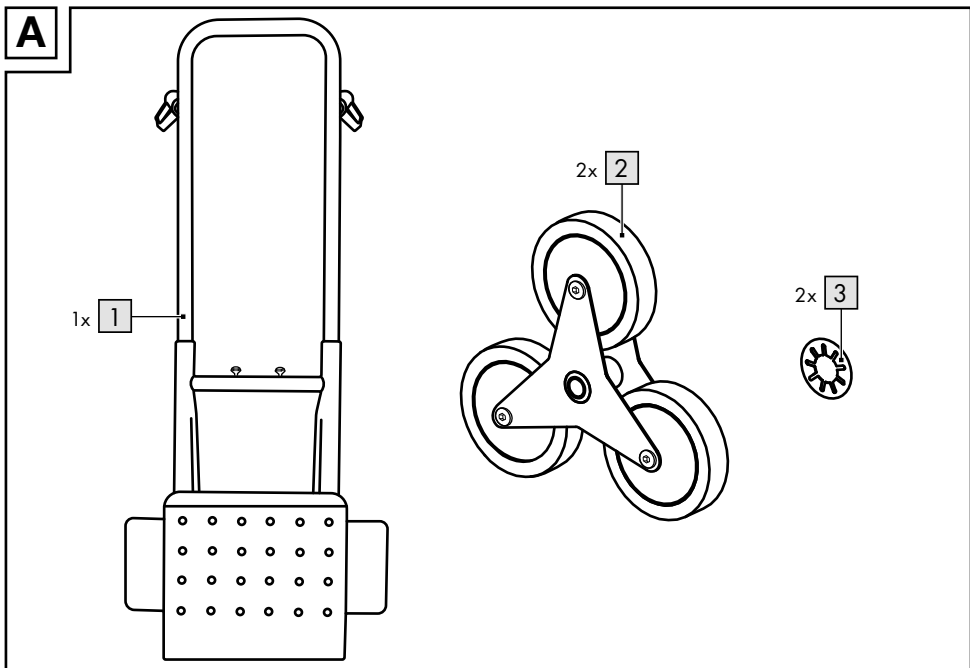

C

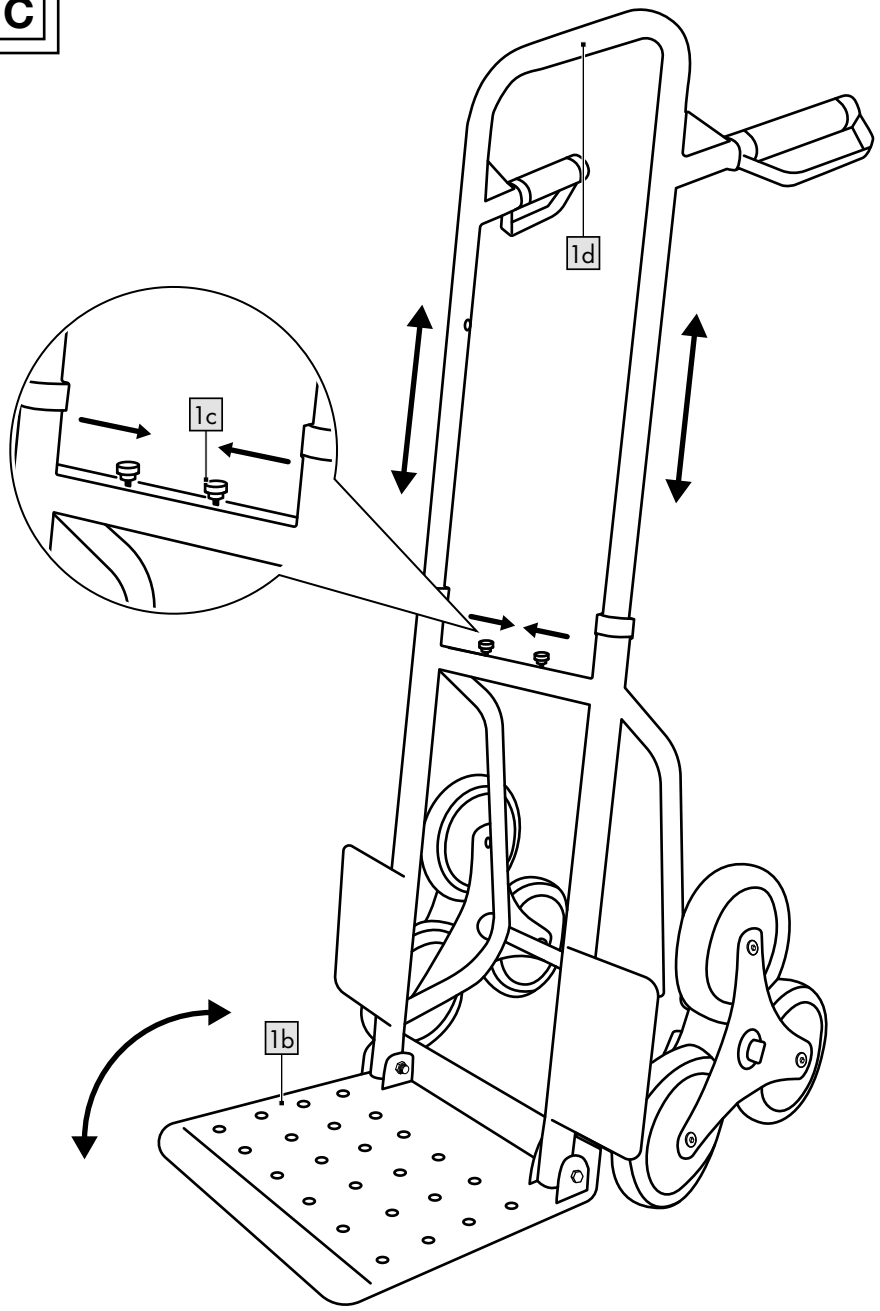

¡Enhorabuena!

Con su compra se ha decidido por un artículo de gran calidad. Familiarícese con el artículo antes de usarlo por primera vez.



Para ello, lea detenidamente las siguientes instrucciones de uso.

Use el artículo solo de la forma descrita y para los campos de aplicación indicados. Conserve estas instrucciones de uso a buen recaudo. Entregue todos los documentos en caso de traspasar el artículo a terceros.

Contenido de suministro (fig. A)

- 1 carretilla para escaleras (1)
- 2 rueda (2)
- 2 caperuza (3)
- 1 instrucciones de uso

Datos técnicos

Peso: aprox. 11,5 kg

Medidas (desplegada):
aprox. 109 x 45 x 60 cm (L x A x F)

Medidas (plegada):
aprox. 74 x 45 x 37 cm (L x A x F)



Capacidad de carga máxima: 150 kg



Capacidad de carga máxima con escalones: 40 kg



Tener en cuenta las instrucciones



Fecha de fabricación (mes/año):
08/2025

Uso conforme al fin previsto

Este artículo ha sido diseñado para el transporte de cargas con un peso máximo de hasta 150 kg o de hasta 40 kg con escalones y es de uso privado. No es apto para el uso comercial ni para el transporte de personas y animales.

Indicaciones de seguridad



¡Peligro de muerte!

- No deje a los niños en ningún momento sin vigilancia con el material de embalaje. Existe peligro de asfixia.



¡Peligro de lesiones para niños!

- ¡Los niños no deben emplear el artículo!
- Los niños no deben jugar con el artículo. Advierta especialmente a los niños que este artículo no es un juguete.
- No olvide que a los niños les encanta jugar y experimentar con las cosas. Evite situaciones y comportamientos no previstos para el artículo.
- ¡El artículo no es un juguete ni un trepador! Asegúrese de que ninguna persona, especialmente niños, se suba al artículo o se apoye en él. El artículo podría caerse.
- El artículo debe guardarse alejado del alcance de los niños cuando no se esté usando.



¡Peligro de lesiones!

- ¡No está permitido realizar modificaciones al artículo!
- Compruebe si el artículo presenta daños o signos de desgaste antes de cada uso. ¡El artículo solo debe ser usado si se encuentra en perfecto estado!
- No sobrepase la capacidad de carga máxima de 150 kg.
- No sobrepase la capacidad de carga máxima de 40 kg con escalones.
- El artículo no debe emplearse para el transporte de personas o animales.
- No se sienta ni se ponga encima del artículo.
- No coloque el artículo cerca de escaleras, pendientes, terrenos empinados o aguas.
- Cargue la superficie de carga siempre uniformemente.

- Asegúrese de que la carga no pueda resbalarse ni caerse durante el transporte. Use correas para asegurar la carga.
- No transporte cargas que no puedan asegurarse con correas.
- Mantenga el centro de gravedad de la carga tan bajo como sea posible. Cargue primero las partes pesadas y a continuación las ligeras.
- Emplee el artículo solo si el asa telescópica se ha extraído y encajado correctamente.
- Asegúrese de que la superficie de carga esté colocada plana sobre el suelo antes de cargarla.
- El artículo no es apto para escalones con salientes.
- Emplee el artículo únicamente en escaleras cerradas.



¡Peligro de aplastamiento de los dedos!

- Tenga cuidado con los puntos de aplastamiento al extraer e introducir el asa telescópica así como al plegar y desplegar la superficie de carga.

Montaje (fig. B)

Empuje las ruedas (2) en el eje (1a) e introduzca una caperuza (3) en el eje, respectivamente.

Uso

Plegado y desplegado (fig. C)

1. Presione la superficie de carga (1b) hacia abajo o hacia arriba para desplegarla o plegarla.

Nota: la superficie de carga debe descansar plana sobre el suelo.

2. Empuje los dos pasadores de bloqueo (1c) hacia el centro, manténgalos en esta posición y tire o empuje el asa telescópica (1d) a una de las tres posiciones.

3. Suelte los pasadores de bloqueo.

Nota: los pasadores de bloqueo encajan de forma audible y saltan de nuevo a su posición de salida.

Carga

Tenga cuidado de distribuir el peso uniformemente por la superficie de carga (1b) desplegada y asegure la carga para que no se caiga. Tenga en cuenta la capacidad máxima de 150 kg y no la sobrepase. Si desea emplear el artículo (1) con escalones, no lo cargue con más de 40 kg.

Almacenamiento, limpieza

Si no va a utilizarlo, almacene siempre el artículo seco y limpio y a temperatura ambiente. Limpie solo con un paño de limpieza húmedo y después seque frotándolo.

¡IMPORTANTE! No lo limpie con productos de limpieza agresivos.

Indicaciones para la eliminación



Elimine el artículo y los materiales de embalaje conforme a la correspondiente normativa local vigente.

Guarde el material de embalaje (como, p. ej., las bolsas de plástico) fuera del alcance de los niños. En su administración local o municipal podrá obtener más información sobre la eliminación del artículo usado. Elimine el artículo y el embalaje de forma respetuosa con el medio ambiente.



El código de reciclaje se emplea para señalar los diferentes materiales para su retorno al ciclo de reciclaje. El código se compone de un símbolo de reciclaje para el ciclo de aprovechamiento y un número que señala el material.

Indicaciones relativas a la garantía y la gestión de servicios

El artículo ha sido fabricado con gran esmero y sometido a controles constantes. Para el mismo, DELTA-SPORT HANDELS-KONTOR GmbH ofrece a los clientes finales particulares una garantía de tres años a contar desde la fecha de compra (periodo de garantía) con arreglo a las condiciones que se exponen a continuación. La garantía tiene validez únicamente para fallos del material y fabricación. La garantía no cubre las piezas sometidas a un desgaste normal y se consideren por ello piezas de desgaste (p. ej., pilas) así como tampoco a piezas frágiles como interruptores o piezas fabricadas en vidrio o cristal.

Se excluyen derechos derivados de esta garantía, si se ha realizado un uso incorrecto o abusivo del artículo o que no se encuentre dentro del marco del uso o ámbito de uso previstos o si no se ha observado lo recogido en el manual de instrucciones, a no ser que el cliente final demuestre que existen fallos del material o fabricación no derivados de una de las circunstancias expuestas anteriormente. Las demandas derivadas de la garantía sólo podrán presentarse dentro del periodo de garantía exhibiendo el comprobante de compra original. Le rogamos, por ello, que conserve el comprobante de compra original. El periodo de garantía no se verá prolongado por ningún tipo de reparación realizada con motivo de la garantía, la garantía legal o como gesto de buena voluntad. Esto se aplica también a las piezas sustituidas o reparadas.

Por favor, dirija sus quejas primero a la línea telefónica del servicio de atención al cliente que se indica a continuación o póngase en contacto con nosotros por correo electrónico. Si el caso está cubierto por la garantía, a nuestra elección, repararemos o cambiaremos gratuitamente el artículo o le restituiremos el precio de compra del mismo. De la garantía no se derivan otros derechos.

Esta garantía no limitará sus derechos legales, especialmente los derechos de garantía frente al vendedor correspondiente.

Tramitación en caso de garantía

Para garantizar una rápida tramitación de su petición, le rogamos que siga las indicaciones siguientes:

- Durante todas las consultas tenga preparados el ticket de compra y el número del artículo (p. ej., IAN 123456_7890) como prueba de la compra.
- Encontrará el número del artículo en la placa de características del artículo, un grabado en el artículo, la portada de las instrucciones (parte inferior izquierda) o en la pegatina de la parte trasera o inferior del artículo.
- Si aparecieran fallos de funcionamiento u otras deficiencias, póngase en contacto primero con el departamento de servicio mencionado a continuación por teléfono o utilice nuestro formulario de contacto, podrá encontrarlo en la categoría Servicio de parkside-diy.com.
- A continuación podrá enviar un artículo reconocido como defectuoso, adjuntando el comprobante de compra (ticket de compra) e indicando el tipo de defecto y cuándo apareció, exento de franqueo a la dirección de servicio comunicada.



En parkside-diy.com podrá consultar y descargarse este y muchos otros manuales de instrucciones. Con este código QR accederá directamente a parkside-diy.com. Seleccio-

ne su país y busque las instrucciones de manejo empleando el buscador. Indicando el número de artículo (p. ej., IAN 123456_7890) accederá a las instrucciones de manejo de su artículo.

IAN: 484690_2501

Ⓔ Servicio de atención al cliente en España
Teléfono: 900994940

Formulario de contacto en parkside-diy.com
Sede: Alemania

Congratulazioni!

Avete acquistato un articolo di alta qualità. Consigliamo di familiarizzare con l'articolo prima di cominciare ad utilizzarlo.



Leggere attentamente le seguenti istruzioni d'uso.

Utilizzare l'articolo solo nel modo descritto e per gli ambiti di applicazione indicati. Conservare accuratamente queste istruzioni d'uso. In caso di trasferimento dell'articolo a terzi, consegnare tutti i documenti insieme all'articolo.

Contenuto della confezione (imm. A)

- 1 x carrello portasacchi per gradini (1)
- 2 x ruota (2)
- 2 x calotta di copertura (3)
- 1 x istruzioni d'uso

Dati tecnici

Peso: circa 11,5 kg

Dimensioni (aperto):

ca. 109 x 45 x 60 cm (L x A x P)

Dimensioni (chiuso):

ca. 74 x 45 x 37 cm (L x A x P)



Capacità di carico massima: 150 kg



Capacità di carico massima sui gradini: 40 kg



Seguire le istruzioni



Data di produzione (mese/anno):
08/2025

Utilizzo conforme

Questo articolo è stato sviluppato per il trasporto di carichi con peso fino a max. 150 kg o max 40 kg sui gradini per l'uso privato. L'articolo non è destinato all'uso commerciale e non è adatto al trasporto di persone e animali.

Indicazioni di sicurezza



Pericolo di morte!

- Non lasciare mai i bambini incustoditi con il materiale di imballaggio. Rischio di soffocamento.



Pericolo che i bambini subiscano lesioni!

- I bambini non devono usare l'articolo.
- I bambini non devono giocare con l'articolo. Istruire i bambini in particolare sul fatto che l'articolo non è un giocattolo.
- Tenere in considerazione la tendenza naturale al gioco dei bambini e la loro predisposizione a fare nuove esperienze. Evitare situazioni e modalità comportamentali che non sono previste per l'articolo.
- L'articolo non è un'attrezzatura per arrampicarsi o per giocare! Assicurarsi che nessuno, in particolare i bambini, utilizzi l'articolo per sollevarsi o appoggiarsi. L'articolo può ribaltarsi.
- In caso di non utilizzo, l'articolo deve essere conservato fuori dalla portata dei bambini.



Pericolo di ferirsi!

- Non è consentito apportare modifiche all'articolo!
- Prima di ogni utilizzo verificare che l'articolo non presenti danni o segni di usura. L'articolo può essere utilizzato solo se in perfetto stato!
- Non superare la capacità massima di carico di 150 kg.
- Non superare la capacità massima di carico di 40 kg sui gradini.
- L'articolo non può essere utilizzato per il trasporto di persone o animali.
- Non mettersi in piedi né sedersi sull'articolo.
- Non posizionare l'articolo nelle vicinanze di scale, discese, terreni scoscesi o corsi d'acqua.

- Caricare la superficie di carico sempre in modo uniforme.
- Sincerarsi che il carico durante il trasporto non possa scivolare né cadere. Usare cinghie per fissare il carico.
- Non trasportare alcun carico se non è fissato con cinghie.
- Mantenere il baricentro del carico il più basso possibile. Caricare prima gli oggetti più pesanti, quindi quelli più leggeri.
- Usare l'articolo soltanto con l'impugnatura telescopica correttamente estratta e bloccata in posizione.
- Prima di caricare l'articolo, sincerarsi che la superficie di carico sia in posizione piana sul terreno.
- L'articolo non è adatto per gradini con sporgenza.
- Usare l'articolo esclusivamente su gradini chiusi.



Pericolo di schiacciarsi le dita!

- Durante l'estrazione e la retrazione dell'impugnatura telescopica e l'apertura e la chiusura della superficie di carico fare attenzione ai punti con rischio di schiacciamento.

Montaggio (imm. B)

Inserire le ruote (2) sull'asse (1a) e applicare una calotta di copertura (3) per ogni lato sull'asse.

Utilizzo

Apertura e chiusura (imm. C)

1. Premere la superficie di carico (1b) verso il basso o verso l'alto per aprirla o chiuderla.

Indicazione: la superficie di carico deve essere appoggiata in piano sul pavimento.

2. Spostare i due cursori di arresto (1c) al centro, tenerli in questa posizione e tirare o spingere l'impugnatura telescopica (1d) in una delle tre posizioni.

3. Lasciare andare i cursori di arresto.

Indicazione: i cursori di arresto si innestano in modo udibile e tornano in posizione iniziale.

Carico

Fare attenzione a una distribuzione omogenea del carico sulla superficie di carico aperta (1b) e fissare il carico affinché non cada. Rispettare il carico massimo di 150 kg e non superarlo. Se si vuole usare l'articolo (1) su gradini, non caricarlo oltre max. 40 kg.

Conservazione, pulizia

In caso di mancato utilizzo, riporre l'articolo a temperatura ambiente in un luogo asciutto e pulito. Pulire solo con un panno umido e quindi asciugare.

IMPORTANTE! Non utilizzare mai detersivi aggressivi.

Smaltimento



Smaltire l'articolo e i materiali della confezione nel rispetto delle attuali normative locali. Conservare i materiali della confezione (come ad es. i sacchetti) in modo che non siano raggiungibili per i bambini. Presso la propria amministrazione comunale o cittadina è possibile ottenere ulteriori informazioni sullo smaltimento dell'articolo alla fine del suo periodo di impiego. Smaltire l'articolo e la confezione nel rispetto dell'ambiente.



Il codice di riciclaggio serve per indicare i diversi materiali per il loro ritorno al ciclo di riutilizzo (recycling). Il codice è composto da un simbolo di riciclaggio per il ciclo di riutilizzo e da un numero che contraddistingue il materiale.

Avvertenze sulla garanzia e sulla gestione dei servizi di assistenza

L'articolo è stato prodotto con la massima cura e sotto un continuo controllo. DELTA-SPORT HANDELSKONTOR GmbH concede ai clienti finali privati, su questo articolo, tre anni di garanzia dalla data di acquisto (termine di garanzia) sulla base delle seguenti disposizioni. La garanzia vale per difetti del materiale o di fabbricazione. Questa garanzia non si estende a componenti del prodotto esposti a normale logorio, che possono pertanto essere considerati come componenti soggetti a usura (esempio capacità della batteria, calcificazione, lampade, pneumatici, filtri, spazzole...). La garanzia non si estende altresì a danni che si verificano su componenti delicati (esempio interruttori, batterie, parti realizzate in vetro, schermi, accessori vari) nonché a danni derivanti dal trasporto o altri incidenti.

Dalla presente garanzia sono escluse le richieste legate a casi di utilizzo non conforme oppure di abuso dell'articolo, oppure di utilizzo avvenuto non nell'ambito delle condizioni previste oppure del campo di impiego previsto, oppure in caso di non osservanza delle direttive riportate nelle istruzioni d'uso, a meno che il cliente non dimostri che sussista un vizio di materiale o di lavorazione che non sia riconducibile ad una delle circostanze riportate sopra.

Le richieste di garanzia possono essere avanzate solo entro il relativo termine, su presentazione dello scontrino originale di acquisto. Si prega quindi di conservare lo scontrino originale. Il termine di garanzia non sarà prolungato a seguito di eventuali riparazioni effettuate sulla base della garanzia, della garanzia obbligatoria prevista per legge oppure di accondiscendenza.

Ciò vale anche per le parti sostituite oppure riparate. In caso di contestazione rivolgersi dapprima alla hotline di assistenza sotto indicata oppure mettersi in contatto con noi via e-mail. Laddove sussista un caso coperto dalla garanzia, l'articolo sarà – a nostra discrezione – da noi riparato gratuitamente, sostituito oppure sarà rimborsato il prezzo di acquisto. Non sussistono ulteriori diritti derivanti dalla garanzia.

I vostri diritti giuridici, in particolare i diritti di garanzia obbligatoria prevista dalla legge nei confronti del relativo venditore, non sono limitati dalla presente garanzia.

Evasione delle richieste di garanzia

Affinché la vostra richiesta di garanzia sia evasa rapidamente, attenersi alle seguenti indicazioni:

- Conservare lo scontrino e il codice articolo (ad es. IAN 123456_7890) per dimostrare l'acquisto e indicarli a ogni richiesta.
- Il codice articolo si trova sulla targhetta di tipo dell'articolo, è incisa sull'articolo, indicata sulla pagina iniziale delle istruzioni (in basso a sinistra) o sull'adesivo posto sul retro o nella parte inferiore dell'articolo.
- In caso di anomalie di funzionamento o altri difetti, contattare innanzitutto il reparto di assistenza indicato di seguito al telefono oppure compilando il modulo di contatto su parksidediy.com nella sezione Assistenza.
- Allegando la prova di acquisto (scontrino) e descrivendo il difetto e il modo in cui si è presentato, potrete spedire gratuitamente l'articolo all'indirizzo dell'assistenza che vi verrà indicato.



Su parkside-diy.com potete visualizzare e scaricare questi e molti altri manuali. Con questo codice QR si raggiunge direttamente il sito parkside-diy.com. Scegliere il

Paese e cercare le operative la finestra di ricerca. Immettendo il codice articolo (ad es. IAN 123456_7890) si arriva alle operative specifiche dell'articolo.

IAN: 484690_2501

(IT) Assistenza clienti Italia
Telefono: 800172663

(MT) Assistenza clienti Malta
Telefono: 80065168

Modulo di contatto su parkside-diy.com
Sede: Germania

Congratulations!

You have chosen to purchase a high-quality product. Familiarise yourself with the product before using it for the first time.



Read the following instructions for use carefully.

Use the product only as described and only for the given areas of application. Store these instructions for use carefully. When passing the product on to third parties, please also hand over all accompanying documents.

Scope of delivery (fig. A)

- 1 x sack truck for stairs (1)
- 2 x wheel (2)
- 2 x cover cap (3)
- 1 x instructions for use

Technical data

Weight: approx. 11.5kg

Dimensions (unfolded):
approx. 109 x 45 x 60cm (W x H x D)

Dimensions (folded):
approx. 74 x 45 x 37cm (W x H x D)



Maximum load capacity: 150kg



Maximum load capacity
on stairs: 40kg



Follow the instructions



Date of manufacture (month/year):
08/2025

Intended use

This product has been designed for transporting loads up to a maximum weight of 150kg and/or 40kg on stairs and is for private use. The product is suitable neither for commercial use nor for transporting people and animals.

Safety instructions



Danger to life!

- Never leave children unsupervised with the packaging material.
Risk of suffocation.



Risk of injury to children!

- Children may not use the product!
- Children must not play with the product. Warn children specifically that the product is not a toy.
- Take into account children's natural instinct to play and sense of adventure. Prevent situations and behaviours for which the product is not intended.
- The product is not for climbing on or playing with! Make sure that people, especially children, do not pull themselves up on the product or lean against it. The product may tip over.
- When not in use, the product must be stored out of the reach of children.



Risk of injury!

- Do not make any modifications to the product!
- Check the product for damage and wear before each use. The product may be used only when in good working order and condition!
- Do not exceed the maximum load capacity of 150kg.
- Do not exceed the maximum load capacity of 40kg on stairs.
- The product may not be used to transport people or animals.
- Do not sit or stand on the product.
- Do not place the product near steps, slopes, steep terrain or bodies of water.
- Always load the load area evenly.
- Make sure that during transport the load cannot shift or fall off. Use straps to secure the load.
- Do not transport any load that you are unable to secure with straps.

- Keep the load's centre of gravity as low as possible. First load the heavy items and then the lighter ones.
- Use the product only when the telescopic handle is properly extended and engaged.
- Make sure before loading that the load area lies flat on the ground.
- The product is not suitable for stairs with a riser.
- Use the product only on closed-riser stairs.



Risk of trapped fingers!

- Beware of trapping your fingers when extending and retracting the telescopic handle as well as when unfolding and folding up the load area.

Assembly (fig. B)

Push the wheels (2) onto the axle (1a) and put a cover cap (3) on each axle.

Use

Unfolding and folding up (fig. C)

1. Press the load area (1b) down or up to unfold it or to fold it up.

Note: The load area must lie flat on the ground.

2. Push both locking slides (1c) into the centre, keep them in this position and then either pull or push the telescopic handle (1d) into one of the three positions.

3. Let go of the locking slides.

Note: The locking slides engage audibly and spring back into their starting position.

Loading

Be sure to distribute the load evenly on the unfolded load area (1b) and ensure that the load cannot fall off. Observe the maximum load capacity of 150kg and do not exceed it. Should you wish to use the product (1) on stairs, do not exceed the maximum load of 40kg.

Storage, cleaning

When not in use, always store the product clean and dry at room temperature.

Only clean the product with a damp cloth and wipe dry afterwards.

IMPORTANT! Never clean the product with harsh cleaning agents.

Disposal



Dispose of the product and packaging materials in accordance with current local regulations. Store the packaging materials (foil bags, for example) out of the reach of children. For further information about disposal of the product no longer needed, contact your local council. Dispose of the product and the packaging in an environmentally friendly manner.



The Recycling Code distinguishes different materials to be returned for recycling. The Code consists of the recycling symbol for the recycling process and a number that identifies the material.

Notes on the guarantee and service handling

The product was produced with great care and under continuous quality control. DELTA-SPORT HANDELSKONTOR GmbH gives private end customers a three-year guarantee on this product from the date of purchase (guarantee period) in accordance with the following provisions. The guarantee is only valid for material and manufacturing defects. The guarantee does not cover parts that are subject to normal wear and tear and that are thus considered wear parts (e.g. batteries) and it does not cover fragile parts such as switches or parts that are made of glass.

Claims under this guarantee are excluded if the product has been used incorrectly, improperly, or contrary to the intended purpose, or if the provisions in the instructions for use were not observed, unless the end customer proves that a material or manufacturing defect exists that was not caused by one of the aforementioned circumstances.

Claims under the guarantee can only be made within the guarantee period by presenting the original sales receipt. Please therefore keep the original sales receipt. The guarantee period is not extended by any repairs carried out under the guarantee, under statutory guarantees, or as a gesture of goodwill. This also applies to replaced and repaired parts.

If you wish to make a claim please first contact the service hotline mentioned below or contact us by e-mail. If there is a guarantee case, then the product will be repaired or replaced free of charge to you or the purchase price will be refunded, depending on our choice. There are no further rights from the guarantee.

Your legal rights, in particular guarantee claims against the respective seller, are not limited by this guarantee.

Guarantee handling

To ensure rapid processing of your case please follow the following instructions:

- For all inquiries keep the sales receipt and product number (e.g. IAN 123456_7890) handy as proof of purchase.
- You will find the product number on the product label, on an engraving on the product, on the title page of your instructions (bottom left), or on the sticker on the back or bottom of the product.
- Should any functional problem or other defects occur, first contact the service department named below by telephone or use our contact form, which you will find at parkside-diy.com under service categories.

- Once the product is determined to be defective, you can then attach the proof of purchase (sales receipt) and state the nature of the defect and when it occurred and send it, postage free for you, to the address of the service department of which you have been notified.



At parkside-diy.com you can find and download these and many other manuals. With this QR code you can directly access parkside-diy.com. Select your country and use the search

template to look for the operating instructions. By entering the product number (e.g. IAN 123456_7890) you access the operating instructions for your product.

IAN: 484690_2501

(GB) Customer Service United Kingdom
Telephone: 08000518970

(MT) Customer service Malta
Telephone: 80065168

Contact form at parkside-diy.com
Location: Germany

Herzlichen Glückwunsch!
Mit Ihrem Kauf haben Sie sich für einen hochwertigen Artikel entschieden. Machen Sie sich vor der ersten Verwendung mit dem Artikel vertraut.



Lesen Sie hierzu aufmerksam die nachfolgende Gebrauchsanweisung.

Benutzen Sie den Artikel nur wie beschrieben und für die angegebenen Einsatzbereiche. Bewahren Sie diese Gebrauchsanweisung gut auf. Händigen Sie alle Unterlagen bei Weitergabe des Artikels an Dritte ebenfalls mit aus.

Lieferumfang (Abb. A)

1 x Stufen-Sackkarre (1)
2 x Rad (2)
2 x Abdeckkappe (3)
1 x Gebrauchsanweisung

Technische Daten

Gewicht: ca. 11,5 kg

Maße (ausgeklappt):

ca. 109 x 45 x 60 cm (B x H x T)

Maße (zusammengeklappt):

ca. 74 x 45 x 37 cm (B x H x T)



Maximale Ladekapazität: 150 kg



Maximale Ladekapazität bei Stufen:
40 kg



Anleitung beachten



Herstellungsdatum (Monat/Jahr):
08/2025

Bestimmungsgemäße

Verwendung

Dieser Artikel ist für den Transport von Lasten mit einem Gewicht bis max. 150 kg bzw. bis max. 40 kg bei Stufen für den privaten Gebrauch entwickelt.

Der Artikel ist nicht für den gewerblichen Einsatz und nicht für den Transport von Personen und Tieren geeignet.

Sicherheitshinweise



Lebensgefahr!

- Lassen Sie Kinder niemals unbeaufsichtigt mit dem Verpackungsmaterial. Es besteht Erstickungsgefahr.



Verletzungsgefahr für Kinder!

- Kinder dürfen den Artikel nicht verwenden!
- Kinder dürfen nicht mit dem Artikel spielen. Weisen Sie Kinder insbesondere darauf hin, dass der Artikel kein Spielzeug ist.
- Beachten Sie den natürlichen Spieltrieb und die Experimentierfreudigkeit von Kindern. Verhindern Sie Situationen und Verhaltensweisen, die nicht für den Artikel vorgesehen sind.
- Der Artikel ist kein Kletter- oder Spielgerät! Stellen Sie sicher, dass sich Personen, insbesondere Kinder, nicht an dem Artikel hochziehen oder daran anlehnen. Der Artikel kann umfallen.
- Der Artikel muss bei Nichtgebrauch unzugänglich für Kinder gelagert werden.



Verletzungsgefahr!

- Es dürfen keine Modifikationen am Artikel vorgenommen werden!
- Prüfen Sie den Artikel vor jedem Gebrauch auf Beschädigungen oder Abnutzungen. Der Artikel darf nur in einwandfreiem Zustand verwendet werden!
- Überschreiten Sie nicht die max. Ladekapazität von 150 kg.
- Überschreiten Sie nicht die max. Ladekapazität von 40 kg bei Stufen.
- Der Artikel darf nicht zur Beförderung von Personen oder Tieren verwendet werden.
- Setzen oder stellen Sie sich nicht auf den Artikel.

- Stellen Sie den Artikel nicht in der Nähe von Treppen, Abhängen, abschüssigem Gelände oder Gewässern ab.
- Beladen Sie die Ladefläche immer gleichmäßig.
- Stellen Sie sicher, dass die Ladung während des Transports weder verrutschen noch herunterfallen kann. Verwenden Sie Gurtbänder, um die Ladung zu sichern.
- Transportieren Sie keine Ladung, die Sie nicht mit Gurtbändern sichern können.
- Halten Sie den Schwerpunkt der Ladung so tief wie möglich. Verladen Sie zuerst die schweren Teile und anschließend die leichten.
- Verwenden Sie den Artikel nur, wenn der Teleskopgriff korrekt herausgezogen und eingerastet ist.
- Stellen Sie sicher, dass die Ladefläche vor dem Beladen flach auf dem Boden aufliegt.
- Der Artikel ist nicht für Stufen mit Überstand geeignet.
- Verwenden Sie den Artikel nur bei geschlossenen Treppen.



Gefahr von Quetschungen der Finger!

- Achten Sie beim Aus- und Einfahren des Teleskopgriffs sowie beim Aus- und Einklappen der Ladefläche auf Quetschstellen.

Montage (Abb. B)

Schieben Sie die Räder (2) auf die Achse (1a) und stecken Sie jeweils eine Abdeckkappe (3) auf die Achse.

Verwendung

Aus- und Einklappen (Abb. C)

1. Drücken Sie die Ladefläche (1b) nach unten bzw. oben, um sie aus- oder einzuklappen.

Hinweis: Die Ladefläche muss flach auf dem Boden aufliegen.

2. Schieben Sie beide Arretierschieber (1c) in die Mitte, halten Sie sie in dieser Position und ziehen bzw. schieben Sie den Teleskopgriff (1d) in eine der drei Positionen.
3. Lassen Sie die Arretierschieber los.
Hinweis: Die Arretierschieber rasten hörbar ein und springen in ihre Ausgangsposition zurück.

Beladen

Achten Sie auf eine gleichmäßige Gewichtsverteilung auf der ausgeklappten Ladefläche (1b) und sichern Sie die Ladung gegen Herabfallen. Beachten Sie die maximale Belastbarkeit von 150 kg und überschreiten Sie diese nicht. Sollten Sie den Artikel (1) bei Stufen nutzen wollen, beladen Sie ihn nicht mit mehr als max. 40 kg.

Lagerung, Reinigung

Lagern Sie den Artikel bei Nichtbenutzung immer trocken und sauber bei Raumtemperatur. Nur mit einem feuchten Reinigungstuch reinigen und anschließend trockenwischen.
WICHTIG! Nie mit scharfen Reinigungsmitteln reinigen.

Hinweise zur Entsorgung



Entsorgen Sie den Artikel und die Verpackungsmaterialien entsprechend den aktuellen örtlichen Vorschriften. Bewahren Sie Verpackungsmaterialien (wie z. B. Folienbeutel) für Kinder unerreikbaar auf. Weitere Informationen zur Entsorgung des ausgedienten Artikels erhalten Sie bei Ihrer Gemeinde- oder Stadtverwaltung. Entsorgen Sie den Artikel und die Verpackung umweltschonend.



Der Recycling-Code dient der Kennzeichnung verschiedener Materialien zur Rückführung in den Wiederverwertungskreislauf (Recycling).

Der Code besteht aus einem Recyclingsymbol für den Verwertungskreislauf und einer Nummer, die das Material kennzeichnet.

Hinweise zur Garantie und Serviceabwicklung

Der Artikel wurde mit großer Sorgfalt und unter ständiger Kontrolle produziert. DELTA-SPORT HANDELSKONTOR GmbH räumt privaten Endkunden auf diesen Artikel drei Jahre Garantie ab Kaufdatum (Garantiefrist) nach Maßgabe der folgenden Bestimmungen ein. Die Garantie gilt nur für Material- und Verarbeitungsfehler. Die Garantie erstreckt sich nicht auf Teile, die der normalen Abnutzung unterliegen und deshalb als Verschleißteile anzusehen sind (z. B. Batterien) sowie nicht auf zerbrechliche Teile wie Schalter oder Teile, die aus Glas gefertigt sind.

Ansprüche aus dieser Garantie sind ausgeschlossen, wenn der Artikel unsachgemäß oder missbräuchlich oder nicht im Rahmen der vorgesehenen Bestimmung oder des vorgesehenen Nutzungsumfangs verwendet wurde oder Vorgaben in der Anleitung/Anweisung nicht beachtet wurden, es sei denn, der Endkunde weist nach, dass ein Material- oder Verarbeitungsfehler vorliegt, der nicht auf einem der vorgenannten Umstände beruht.

Ansprüche aus der Garantie können nur innerhalb der Garantiefrist unter Vorlage des Originalkassenbelegs geltend gemacht werden. Bitte bewahren Sie deshalb den Originalkassenbeleg auf. Die Garantiefrist wird durch etwaige Reparaturen aufgrund der Garantie, gesetzlicher Gewährleistung oder Kulanz nicht verlängert. Dies gilt auch für ersetzte und reparierte Teile.

Bitte wenden Sie sich bei Beanstandungen zunächst an die untenstehende Service-Hotline oder setzen Sie sich per E-Mail mit uns in Verbindung. Liegt ein Garantiefall vor, wird der Artikel von uns – nach unserer Wahl – für Sie kostenlos repariert, ersetzt oder der Kaufpreis erstattet. Weitere Rechte aus der Garantie bestehen nicht.

Ihre gesetzlichen Rechte, insbesondere Gewährleistungsansprüche gegenüber dem jeweiligen Verkäufer, werden durch diese Garantie nicht eingeschränkt.

Abwicklung im Garantiefall

Um eine schnelle Bearbeitung Ihres Anliegen zu gewährleisten, folgen Sie bitte den folgenden Hinweisen:

- Bitte halten Sie für alle Anfragen den Kassenbon und die Artikelnummer (z. B. IAN 123456_7890) als Nachweis für den Kauf bereit.
- Die Artikelnummer entnehmen Sie bitte dem Typenschild am Artikel, einer Gravur am Artikel, dem Titelblatt Ihrer Anleitung (unten links) oder dem Aufkleber auf der Rück- oder Unterseite des Artikels.
- Sollten Funktionsfehler oder sonstige Mängel auftreten, kontaktieren Sie zunächst die nachfolgend benannte Serviceabteilung telefonisch oder nutzen Sie unser Kontaktformular, das Sie auf parksid-diy.com in der Kategorie Service finden.
- Einen als defekt erfassten Artikel können Sie dann unter Beifügung des Kaufbelegs (Kassenbon) und der Angabe, worin der Mangel besteht und wann er aufgetreten ist, für Sie portofrei an die Ihnen mitgeteilte Serviceanschrift übersenden.



Auf parkside-diy.com können Sie diese und viele weitere Handbücher einsehen und herunterladen. Mit diesem QR-Code gelangen Sie direkt auf parkside-diy.com. Wählen

Sie Ihr Land aus, und suchen Sie über die Suchmaske nach den Anleitungen. Mittels Eingabe der Artikelnummer (z. B. IAN 123456_7890) gelangen Sie zur Anleitung für Ihren Artikel.

IAN: 484690_2501

Ⓓ Kundenservice Deutschland
Telefon: 08008855300

Ⓐ Kundenservice Österreich
Telefon: 0800447750

Ⓒ Kundenservice Schweiz
Telefon: 0800563601

Kontaktformular auf parkside-diy.com
Sitz: Deutschland

DELTA-SPORT HANDELSKONTOR GMBH

Wragekamp 6 • 22397 Hamburg

GERMANY



08/2025

Delta-Sport-Nr.: SK-16711

03.04.2025 / AM 8:23

IAN 484690_2501

5 