

## **CORDLESS ROTARY TOOL PFBS 12 B4**

(HR)

### **AKU PRECIZNA BUŠILICA-BRUSILICA**

Prijevod originalnih uputa za uporabu

(RO)

### **MAȘINĂ DE GĂURIT ȘI ȘLEFUIT FIN, CU ACUMULATOR**

Traducerea instrucțiunilor de utilizare original

(DE) (AT) (CH)

### **AKKU-FEINBOHRSCHLEIFER**

Originalbetriebsanleitung

(RS)

### **AKU PRECIZNA BUŠILICA-BRUSILICA**

Prevod originalnog uputstva za upotrebu

(GR) (CY)

### **ΕΠΑΝΑΦΟΡΤΙΖΟΜΕΝΗ ΣΥΣΚΕΥΗ ΛΕΙΑΝΣΗΣ ΚΑΙ ΔΙΑΤΡΗΣΗΣ**

Μετάφραση των αυθεντικών οδηγιών λειτουργίας

IAN 328030\_2001

(HR) (RS)  
(RO) (GR)



HR

Prije nego što pročitate tekst, otvorite stranicu sa slikama i upoznajte se na osnovu toga sa svim funkcijama uređaja.

---

RS

Pre čitanja rasklopite obe strane sa slikama te se upoznajte sa svim funkcijama uređaja.

---

RO

Înainte de a citi instrucțiunile, priviți imaginile și familiarizați-vă cu toate funcțiile aparatului.

---

GR CY

Πριν ξεκινήσετε την ανάγνωση, ανοίξτε τη σελίδα με τις εικόνες και εξοικειωθείτε με όλες τις λειτουργίες της συσκευής.

---

DE AT CH

Klappen Sie vor dem Lesen die Seite mit den Abbildungen aus und machen Sie sich anschließend mit allen Funktionen des Gerätes vertraut.

HR	Prijevod originalnih uputa za uporabu	Stranica	1
RS	Prevod originalnog uputstva za upotrebu	Strana	15
RO	Traducerea instrucțiunilor de utilizare original	Pagina	29
GR/CY	Μετάφραση των αυθεντικών οδηγιών λειτουργίας	Σελίδα	43
DE/AT/CH	Originalbetriebsanleitung	Seite	59

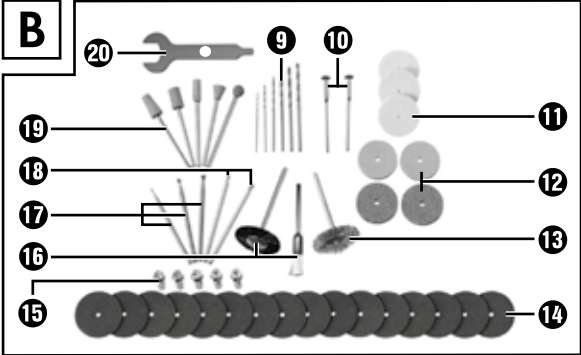
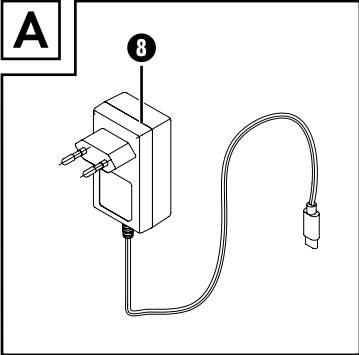
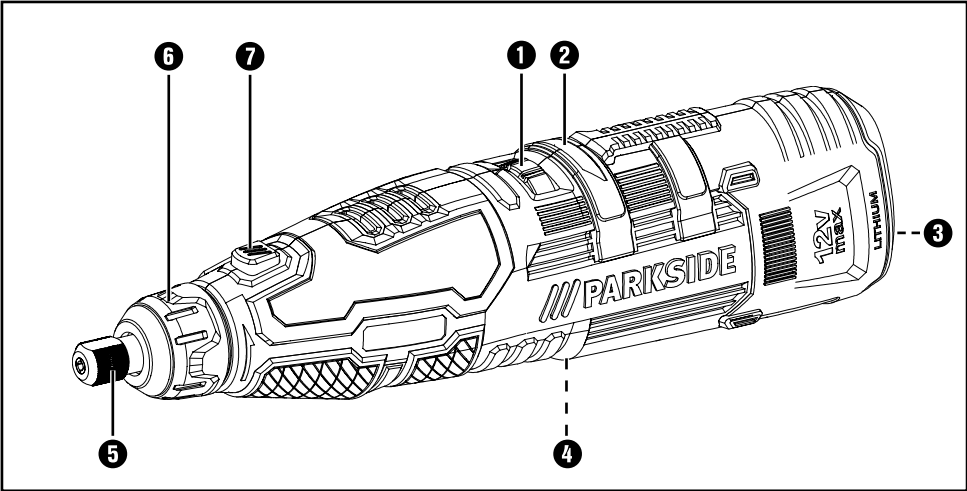

# Sadržaj

<b>Uvod</b> .....	<b>2</b>
Namjenska uporaba .....	2
Oprema .....	2
Opseg isporuke .....	2
Tehnički podaci .....	2
<b>Opće sigurnosne napomene za uporabu električnog alata</b> .....	<b>3</b>
1. Sigurnost na radnom mjestu .....	4
2. Električna sigurnost .....	4
3. Sigurnost osoba .....	4
4. Korištenje i rukovanje električnim alatom .....	5
5. Korištenje i rukovanje baterijskim alatom .....	5
6. Servis .....	5
Sigurnosne napomene za sve primjene .....	6
Dodatne sigurnosne napomene za sve primjene .....	7
Dodatne sigurnosne napomene za brušenje i brusno rezanje .....	8
Dodatne sigurnosne napomene za radove čeličnim četkama .....	8
Sigurnosne napomene za punjače .....	9
<b>Rukovanje</b> .....	<b>9</b>
Punjenje integrirane baterije .....	9
Očitavanje stanja baterije .....	9
Umetanje alata/stezne čeljusti/zamjena .....	9
Uključivanje i isključivanje/namještanje broja okretaja .....	10
Napomene o obradi materijala/alat/područje broja okretaja .....	10
Savjeti i trikovi .....	11
<b>Održavanje i čišćenje</b> .....	<b>11</b>
<b>Zbrinjavanje</b> .....	<b>12</b>
<b>Jamstvo tvrtke Kompennass Handels GmbH</b> .....	<b>12</b>
<b>Servis</b> .....	<b>13</b>
<b>Uvoznik</b> .....	<b>13</b>
<b>Prijevod originalne izjave o sukladnosti</b> .....	<b>14</b>

## **AKU PRECIZNA BUŠILICA- BRUSILICA PFBS 12 B4**

### **Uvod**

Čestitamo na kupnji Vašeg novog uređaja. Time ste se odlučili za vrlo kvalitetan proizvod. Upute za uporabu dio su opreme ovog proizvoda. One sadrže važne napomene za sigurnost, rukovanje i zbrinjavanje. Prije uporabe proizvoda upoznajte se sa svim napomenama za rukovanje i svim sigurnosnim napomenama. Proizvod koristite isključivo na opisani način i u navedenim područjima uporabe. U slučaju predaje proizvoda trećim osobama, predajte i svu dokumentaciju.

### **Namjenska uporaba**

Precizna baterijska rotacijska brusilica namijenjena je za bušenje, glodanje, graviranje, poliranje, čišćenje, brušenje, rezanje drveta, metala, plastike, keramike ili kamena u suhim prostorijama s odgovarajućim priborom (kao priloženo). Svaki drugi način uporabe i svaka izmjena uređaja smatra se nenamjenskom i krije znatnu opasnost od nezgode. Proizvođač ne preuzima odgovornost za štete nastale nenamjenskom uporabom uređaja. Uređaj nije namijenjen za komercijalnu uporabu.

### **Oprema**

#### **Aku precizna bušilica-brusilica**

- 1 Regulator broja okretaja
- 2 LED baterije
- 3 Prekidač UKLJ/ISKLJ
- 4 Utičnica za punjenje
- 5 Stezna matica
- 6 Preturna matica
- 7 Blokada osovine

#### **Punjač baterija (vidi sliku A)**

- 8 Punjač

#### **Pribor (vidi sliku B)**

- 9 6 HSS svrdala
- 10 2 stezna klina za prihvat alata
- 11 3 ploče za poliranje
- 12 4 brusne ploče
- 13 1 metalna četka
- 14 16 reznih ploča
- 15 5 steznih čeljusti
- 16 2 plastične četke
- 17 3 bita za glodanje
- 18 2 bita za graviranje
- 19 5 bita za brušenje
- 20 1 kombinirani ključ

#### **Opseg isporuke**

- 1 aku precizna bušilica-brusilica
- 1 punjač
- 1 komplet s priborom (50 dijelova)
- 1 Upute za uporabu

#### **Tehnički podaci**

##### **Model PFBS 12 B4**

Nazivni napon 12 V  $\text{---}$   
(istosmjerna struja)

Nazivni broj okretaja u praznom  
hodu n 5000–25000 min<sup>-1</sup>

Maks. Ø ploče 25 mm

Zatezno područje prihvatnika  
svrdla  maks. Ø 3,2 mm

Kapacitet 1300 mAh

Baterije (Maksimalna temperatura  
okoline)  LITHIUM LITIJ-IONSKA

Broj čelija 3

## Punjač PFBS 12 B4-1

### Primarni (Ulaz/Input)

Nazivni napon 100–240 V ~,  
50/60 Hz  
(izmjenična struja)

Nazivna snaga 0,8 A

### Sekundarni (Izlaz/Output)

Nazivni napon 12 V ===  
(istosmjerna struja)

Nazivna struja 1,5 A

SMPS uklopni mrežni adapter

Vrijeme punjenja oko 1 sata

Sigurnosni transformator otporan na kratki spoj

Razred zaštite II/□  
(dvostruka izolacija)

Polaritet

Vrsta zaštite IP20: Zaštita od krutih tijela promjera većeg od 12,5 mm

Osigurač (unutarnji) 2 A

### Vrijednost emisije buke

Mjerna vrijednost buke izmjerena je sukladno EN 60745. Procijenjena A razina emisije buke električnog alata tipično iznosi:

Razina zvučnog tlaka  $L_{pA} = 61,8 \text{ dB (A)}$

Odstupanje  $K_{pA} = 3 \text{ dB}$

Razina zvučne snage  $L_{WA} = 72,8 \text{ dB (A)}$

Odstupanje K  $K_{WA} = 3 \text{ dB}$

### Nosite zaštitu sluha!

### Ukupna vrijednost vibracija

$a_{h,SG} = 1,216 \text{ m/s}^2$

Odstupanje  $K = 1,5 \text{ m/s}^2$

## NAPOMENA

- ▶ Navedene ukupne vrijednosti vibracija i navedene vrijednosti emisije buke izmjerene su standardiziranom metodom ispitivanja i mogu se koristiti za usporedbu električnih alata.
- ▶ Navedene ukupne vrijednosti vibracija i navedene vrijednosti emisije buke mogu se koristiti i za uvodnu procjenu opterećenja.

## UPOZORENJE!

- ▶ Emisije vibracija i buke mogu tijekom stvarnog korištenja električnog alata odstupati od navedenih vrijednosti ovisno o načinu uporabe električnog alata, a posebno ovisno o vrsti izratka.
- ▶ Pokušajte opterećenje zadržati na što nižoj razini. Primjeri mjera za smanjenje opterećenja vibracijama su nošenje rukavica prilikom uporabe uređaja i ograničenje radnog vremena. Pritom morate uzeti u obzir sve dijelove ciklusa pogona (primjerice razdoblja u kojima je električni uređaj isključen, kao i razdoblja u kojima je uređaj uključen ali radi bez opterećenja).

## Opće sigurnosne napomene za uporabu električnog alata



### UPOZORENJE!

- ▶ Pročitajte sve sigurnosne napomene i upute. Nepridržavanje sigurnosnih napomena i uputa može uzrokovati strujni udar, požar i/ili teške ozljede.



### Sačuvajte sve sigurnosne napomene i upute za buduću uporabu.

Pojam „električni alat“ koji se koristi u sigurnosnim napomenama odnosi se na električni alat s mrežnim napajanjem (s mrežnim kabelom) i na električni alat s pogonom na baterije (bez mrežnog kabela).

## 1. Sigurnost na radnom mjestu

- a) Radno mjesto držite čistim i dobro osvijetljenim. Neuredno i neosvijetljeno radno mjesto može uzrokovati nezgode.
- b) Električni alat ne koristite u eksplozivnom okruženju u kojem se nalaze zapaljive tekućine, plinovi ili prašina. Električni uređaji stvaraju iskre koje mogu zapaliti prašinu ili pare.
- c) Djecu i druge osobe držite podalje tijekom korištenja električnog alata. U slučaju nepažnje, možete izgubiti kontrolu nad uređajem.

## 2. Električna sigurnost

- a) Utikač električnog alata mora pristajati u utičnicu. Utikač se ni na koji način ne smije mijenjati.  
Ne koristite adapterske utikače s uzemljenim električnim alatom. Neizmijenjeni utikači i odgovarajuće utičnice umanjuju rizik od strujnog udara.
- b) Izbjegavajte tjelesni kontakt s uzemljenim površinama kao što su cijevi, sustavi grijanja, štednjaci ili hladnjaci. Rizik od strujnog udara veći je kada je Vaše tijelo uzemljeno.
- c) Električni alat držite podalje od kiše i vlage. Prodiranje vode u električni uređaj povećava rizik od strujnog udara.
- d) Ne koristite kabel za druge namjene, primjerice za nošenje uređaja, vješanje uređaja ili izvlačenje utikača iz utičnice. Kabel uređaja držite podalje od izvora topline, ulja, oštarih bridova i pokretnih dijelova uređaja. Oštećeni ili zapetljani kabeli povećavaju rizik od strujnog udara.
- e) Ako električni alat koristite na otvorenom, koristite samo produžne kabele koji su odobreni za uporabu na otvorenom. Uporaba takve vrste produžnog kabela prikladnog za uporabu na otvorenom umanjuje rizik od strujnog udara.
- f) Ako nije moguće izbjeći uporabu električnog alata u vlažnom okruženju, koristite fido sklopku. Korištenje fido sklopke smanjuje rizik od strujnog udara.

## 3. Sigurnost osoba

- a) Uvijek budite pažljivi i pazite na ono što radite, i električnim alatom rukujte razumno. Električni alat ne koristite ako ste umorni ili pod utjecajem droga, alkohola ili lijekova. Samo jedan trenutak nepažnje za vrijeme uporabe električnog alata može dovesti do ozbiljnih ozljeda.
  - b)  Nosite osobnu zaštitnu opremu i uvijek nosite zaštitne naočale. Nošenje osobne zaštitne opreme kao što je maska protiv prašine, nošenje sigurnosnih cipele s potplatima koji ne klize, zaštitnih rukavica, zaštitne kacige ili zaštite za sluh - ovisno o vrsti i namjeni električnog alata - umanjuje rizik od ozljeda.
  - c) Izbjegavajte nehotično uključivanje uređaja. Uvjerite se da je električni alat isključen prije nego ga priključite na napajanje i/ili bateriju, uhvatite ili nosite. Ako prilikom nošenja uređaja prst držite na sklopki za uključivanje/isključivanje ili priključite napajanje uključenog uređaja, može doći do nezgode.
  - d) Alat za namještanje ili ključeve za matice uklonite prije uključivanja električnog alata. Alat ili ključ koji se nalazi u rotirajućem dijelu uređaja mogu dovesti do ozljeda.
  - e) Izbjegavajte neprirodan položaj tijela. Pobrižite se da čvrsto stojite i održavajte ravnotežu u svakom trenutku. Na taj ćete način moći bolje kontrolirati električni alat u neočekivanim situacijama.
  - f) Nosite prikladnu odjeću. Ne nosite široku odjeću ili nakit. Kosu, odjeću i rukavice držite podalje od pokretnih dijelova. Pokretni dijelovi mogu zahvatiti ležernu, široku odjeću, nakit ili kosu.
  - g) Ako je moguće montirati usisivač i sustav za prihvat piljevine, uvjerite se da su priključeni i da se ispravno koriste. Uporaba usisivača može smanjiti ugroženost prašinom.
- **⚠ OPREZ ⚠ UPOZORENJE:**  
Mogućnost strujnog udara! Ne otvarati kućište proizvoda!

#### 4. Korištenje i rukovanje električnim alatom

- a) Ne preopterećujte uređaj. Koristite električni alat prikladan za vrstu posla koji obavljate. Prikladnim električnim alatom moći ćete bolje i sigurnije raditi u navedenom području.
- b) Ne koristite električne alate s oštećenim sklopkama. Električni alat koji ne možete uključiti i isključiti opasan je i treba ga popraviti.
- c) Izvucite utikač iz utičnice i/ili odstranite bateriju prije nego što započnete namještati uređaj, mijenjati pribor ili odložite uređaj. Ova mjera predostrožnosti onemogućuje nehotično uključivanje uređaja.
- d) Električni alat koji se ne koristi čuvajte izvan dohvata djece. Osobama koje nisu upoznate s načinom rada uređaja ili nisu pročitale upute nemojte dozvoliti da koriste uređaj. Električni alat je opasan ako njime rukuju osobe bez iskustva.
- e) Pažljivo održavajte električni alat. Provjerite rade li svi pokretni dijelovi uređaja besprijekorno i da slučajno nisu zaglavljani. Provjerite da dijelovi uređaja eventualno nisu odlomljeni ili da dijelovi nisu do te mjere oštećeni, da ometaju rad električnog alata. Prije uporabe uređaja oštećene dijelove dajte na popravak. Mnoge nesreće uzrokovane su loše održanim električnim alatom.
- f) Sav alat za rezanje održavajte ostrim i čistim. Pažljivo održavani alat za rezanje s ostrim oštricama rjeđe se zaglavљуje i lakše se navodi.
- g) Električni alat, pribor i drugi alat koristite prema odgovarajućim uputama. Pritom u obzir uvijek uzmite i uvjete rada, kao i vrstu posla koji treba obaviti. Uporaba električnog alata u druge svrhe osim ovdje opisanih može uzrokovati opasne situacije.

#### 5. Korištenje i rukovanje baterijskim alatom

- a) Baterije puniti samo pomoću punjača koje je preporučio proizvođač uređaja. Kod punjača predviđenog za određenu vrstu baterija postoji opasnost od požara ako se koristi s drugom vrstom baterija.
- b) U električnim uređajima koristite samo za to predviđene baterije. Uporaba drugih vrsta baterija može dovesti do ozljeda i do opasnosti od požara.
- c) Bateriju koja se ne koristi držite podalje od metalnih spajalica, kovanica, ključeva, čavala, vijaka i drugih sitnih metalnih predmeta koji mogu premostiti kontakte. Kratki spoj između kontakata baterije može uzrokovati opekline ili požar.
- d) U slučaju pogrešne primjene, može doći do curenja tekućine iz baterije. Izbjegavajte kontakt s takvom tekućinom. U slučaju kontakta isperite vodom. Ako tekućina dospije u oči, zatražite dodatnu liječničku pomoć. Tekućina koja istječe iz baterija može dovesti do iritacije kože i do opekline.



#### OPREZ! OPASNOST OD EKSPLOZIJE!

Baterije koje nisu predviđene za ponovno punjenje nikako se ne smiju puniti.



Bateriju zaštitite od

visokih temperatura, npr. i od trajnog utjecaja sunčeve svjetlosti, vatre, vode i vlage.

Postoji opasnost od eksplozije.

#### 6. Servis

- a) Popravak električnog alata prepustite isključivo kvalificiranim stručnjacima i koristite samo originalne zamjenske dijelove. Na taj način osiguravate trajnu sigurnost električnog alata.

## **Sigurnosne napomene za sve primjene**

**Zajedničke sigurnosne napomene za brušenje, brušenje brusnim papirom, radove žičanim četkama, poliranje, glodanje ili rezanje**

- a) Ovaj električni alat može se koristiti kao brusilica, uređaj za brušenje brusnim papirom, kao čelična četka, uređaj za poliranje, glodanje, i kao stroj za rezanje brusnom pločom. Poštujte sve sigurnosne napomene, naputke, ilustracije i podatke koje ste primili skupa s uređajem. Ako ne poštujete sljedeće naputke, može doći do strujnog udara, požara i/ili teških ozljeda.
- b) Ne koristite opremu koju proizvođač nije posebno predvidio i preporučio za ovaj električni alat. Samo to, što opremu možete pričvrstiti na Vaš električni uređaj, još ne jamči sigurnu uporabu.
- c) Dopušteni broj okretaja primijenjenog alata mora kvantitativno odgovarati najvećem dopuštenom broju okretaja navedenom na električnom alatu. Oprema koja se vrti brže nego što je dopušteno, može se slomiti i razletjeti.
- d) Vanjski promjer i debljina primijenjenog alata moraju odgovarati navodima u pogledu dimenzije Vašeg električnog alata. Pogrešno dimenzionirani primijenjeni alati ne mogu biti dostatno zaklonjeni ili kontrolirani.
- e) Brusne ploče, brusni valjci i druga oprema moraju precizno odgovarati brusnom vretenu ili zateznim čeljustima Vašeg električnog alata. Primijenjeni alati koji ne pristaju precizno u prihvat električnog alata, okreću se neravnomjerno, snažno vibriraju i mogu dovesti do gubitka kontrole.
- f) Na trnu montirane ploče, brusni cilindri, alati za rezanje i druga oprema moraju potpuno biti umetnuti u zateznu čeljust ili prihvatnik alata. „Višak“, odnosno slobodni dio trna između brusnog tijela i zatezne čeljusti ili prihvatnika alata mora biti minimalan. Ako trn ne zategnete u dovoljnoj mjeri ili brusno tijelo stoji previše istureno, može se dogoditi da se primijenjeni alat oslobodi i bude izbačen velikom brzinom.
- g) Ne koristite oštećene alate. Prije svake uporabe provjerite alate kao što su brusne ploče i ustanovite eventualne krhotine ili pukotine, provjerite postoje li na brusnim valjcima pukotine ili su jako istrošeni, a kod žičane četke provjerite postoje li slobodne ili slomljene žice. Ako električni alat ili umetnut alat padne, provjerite je li oštećen ili koristite neoštećen alat. Nakon što ste alat kontrolirali i umetnuli, Vi i osobe koje su u blizini se udaljite od razine rotirajućeg alata i pustite uređaj da radi jednu minutu s najvećim mogućim brojem okretaja. Oštećeni alati u tom testnom razdoblju većinom pucaju.
- h) Nosite osobnu zaštitnu opremu. Ovisno o načinu uporabe koristite zaštitu za cijelo lice, zaštitu za oči ili zaštitne naočale. Ako je primjereno nosite masku za zaštitu od prašine, slušnu zaštitu, zaštitne rukavice ili posebnu kecelju, koja će Vas zaštititi od sitnih čestica koje nastaju brušenjem ili od čestica materijala. Oči trebate zaštititi od letećih stranih tijela, koji nastaju različitim radovima. Maska za zaštitu od prašine ili zaštitu dišnih putova mora filtrirati prašinu koja nastaje prilikom izvođenja radova. Ako ste dugotrajno izloženi velikoj buci, možete doživjeti oštećenje slušne moći.
- i) Kod drugih osoba obratite pozornost na sigurno rastojanje u odnosu na područje Vašeg rada. Svatko, tko stupi na područje rada, mora nositi osobnu zaštitnu opremu. Krhotine izratka ili slomljeni alati mogu odletjeti i dovesti do ozljeda, čak i izvan neposrednog područja rada.
- j) Tijekom izvođenja radova prilikom kojih alat može zahvatiti skrivene naponske vodove ili vlastiti mrežni kabel, električni alat držite samo za izoliranu površinu namijenjenu za pridržavanje. Kontakt s vodom pod naponom može pod napon dovesti i metalne dijelove uređaja i dovesti do strujnog udara.

- k) **Električni alat prilikom pokretanja čvrsto držite.** Prilikom postizanja punog broja okretaja moment reakcije motora može dovesti do toga da se električni alat zaokrene.
- l) **Ako je moguće, koristite stezaljke, kako biste fiksirali izradak. Nikada ne držite mali izradak u jednoj ruci a električni alat u drugoj, dok ga koristite.** Zatezanjem manjih izradaka ostaju vam slobodne obje ruke za bolju kontrolu električnog alata. Prilikom odvajanja okruglih izradaka kao što su drvene tiple, šipke ili cijevi, ovi izratci se mogu otkotrljati, uslijed čega se umetnuti alati mogu zaglaviti i biti odbačeni u Vašem smjeru.
- m) **Priključni kabel držite dalje od rotirajućih alata za umetanje.** Ako izgubite kontrolu nad uređajem, može doći do puknuća ili zahvaćanja kabela, a rotirajući alat može zahvatiti Vašu ruku.
- n) **Električni uređaj nikada ne odložite dok umetnuti alat potpuno ne miruje.** Rotirajući umetnuti alat može doći u kontakt s površinom za odlaganje, zbog čega Vi možete izgubiti kontrolu nad električnim uređajem.
- o) **Nakon zamjene alata ili nakon namještanja uređaja čvrsto zategnite maticu zatezne čeljusti, prihvatnik alata i druge elemente za pričvršćavanje.** Labavi elementi za pričvršćavanje neočekivano mogu popustiti i dovesti do gubitka kontrole; nepričvršćene rotirajuće komponente će velikom silom biti izbačene.
- p) **Ne pustite da električni uređaj radi, dok ga prenosite.** Vaša odjeća može biti zahvaćena zbog slučajnog kontakta s rotirajućim alatom, koji se može urezati u Vaše tijelo.
- q) **Redovno čistite proreze za ventilaciju Vašeg električnog uređaja.** Ventilacija motora povlači prašinu u kućište, a velika nakupina metalne prašine može dovesti do električnih opasnosti.
- r) **Električni alat ne koristite u blizini zapaljivih materijala.** Iskre bi mogle zapaliti takve materijale.
- s) **Ne koristite rezne alate koji zahtijevaju tekuća rashladna sredstva.** Uporaba vode ili drugih rashladnih sredstava može dovesti do strujnog udara.

## **Dodatne sigurnosne napomene za sve primjene**

### **Povratni udar i odgovarajuće sigurnosne napomene**

Povratni udar je nagla reakcija uslijed zakačenog ili blokiranog rotirajućeg umetnutog alata kao što su brusna ploča, brusna traka, metalna četka itd. Kačenje i blokiranje dovodi do naglog zaustavljanja rotirajućeg alata. Time će nekontrolirani električni alat biti ubrzan u smjeru suprotnom od smjera okretanja umetnutog alata.

Kada primjerice brusna ploča zapne u izratku ili dođe do njenog blokiranja, rub brusne ploče, koji uranja u izradak može zapeti i izlomiti brusnu ploču ili izazvati povratni udar. Brusna ploča se onda kreće u pravcu korisnika alata ili se udaljava od njega, ovisno o smjeru okretanja ploče na mjestu blokiranja. Pritom se brusne ploče mogu i slomiti.

Povratni udar je posljedica pogrešne ili neispravne uporabe električnog alata. Isti se može spriječiti prikladnim mjerama opreza opisanim u nastavku.

- a) **Električni alat čvrsto držite, a Vaše tijelo i ruke stavite u položaj u kojem ćete moći zaustaviti snagu povratnog udara.** Osoba koja rukuje uređajem uz prikladne mjere opreza može svladati snagu povratnog udara.
- b) **Posebno oprezno radite u području kutova, oštih rubova itd. Spriječite da umetnuti alati budu odbačeni od izratka i da se zaglave.** Rotirajući alat za obradu može se zaglaviti kod kutova, oštih rubova ili kada dođe do njegovog odbacivanja. To uzrokuje gubitak kontrole ili povratni udar.
- c) **Ne koristite nazubljen rezni list.** Takvi alati često uzrokuju povratni udar ili gubitak kontrole nad električnim alatom.
- d) **Alat za rad uvijek u materijal uvedite u smjeru u kojem rezni rub materijal napušta (odgovara smjeru izbacivanja strugotine).** Vođenje električnog uređaja u pogrešnom smjeru dovodi do odbacivanja reznog ruba umetnutog alata iz izratka, što uzrokuje povlačenje električnog uređaja u tom smjeru.

e) Izradak dobro zategnite kod uporabe rotirajućih turpija, reznih ploča, alata za glodanje velikom brzinom ili alata za glodanje od tvrdog metala. Već kod malog zakošenja u utoru ovakvi rezni alati će se zaglaviti i mogu uzrokovati povratni udar. Kada se rezna ploča zaglavi, obično dolazi do njenog loma. Kod zaglavljivanja okretnih turpija, alata za glodanje velikom brzinom ili alata od tvrdog metala umetnuti alat može iskočiti iz utora i dovesti do gubitka kontrole nad električnim uređajem.

## **Dodatne sigurnosne napomene za brušenje i brusno rezanje**

### **Dodatne sigurnosne napomene za brušenje i brusno rezanje**

- a) Koristite isključivo brusna tijela predviđena za Vaš električni alat, i to samo za preporučene mogućnosti uporabe. Primjer: Nikada ne brusite bočnim površinama rezne ploče. Rezne ploče namijenjene su za abraziju materijala rubom ploče. Djelovanje bočne sile na takva brusna tijela može dovesti do njihovog loma.
- b) Za konične i ravne brusne klinove s navojem koristite samo neoštećeni trn ispravne veličine i duljine, bez slobodnog dijela koji viri. Prikladan trn sprječava mogućnost nastanka loma.
- c) Spriječite blokiranje rezne ploče ili presnažan pritisak. Ne izvodite preduboke rezove. Preopterećenje rezne ploče povećava njeno trošenje i sklonost ka zaglavljivanju i blokiranju, a time i mogućnost povratnog udara ili loma brusnog tijela.
- d) Izbjegavajte stavljanje ruke u područje ispred i iza rotirajuće rezne ploče. Kada reznu ploču u izratku odmičete od Vaše ruke, u slučaju povratnog udara električni uređaj s rotirajućom pločom može biti odbačen neposredno na Vas.

- e) Ako se rezna ploča zaglavi ili prekinete rad, isključite uređaj i držite ga u izratku sve dok se rezna ploča ne zaustavi. Nikada ne pokušavajte ploču izvući iz izratka dok se rezna ploča još uvijek okreće, jer u protivnom može doći do povratnog udara. Ustanovite i otklonite uzrok zaglavljivanja.
- f) Električni uređaj ne uključujte, dok se nalazi u izratku. Pustite reznu ploču da dostigne pun broj okretaja, prije nego oprezno nastavite rezati. U protivnom ploča se može zaglaviti, iskočiti iz izratka ili uzrokovati povratni udar.
- g) Velike ploče ili velike izratke podbočite kako biste smanjili rizik od povratnog udara uslijed zaglavljivanja rezne ploče. Veliki izratci se mogu saviti pod vlastitim teretom. Izradak mora biti podbočen s obje strane ploče, i to u blizini reznog utora kao i na bridovima.
- h) Posebno pazite prilikom rezanja na postojećim zidovima ili drugim područjima u kojima nemate slobodan pogled. Rezna ploča koja uranja prilikom rezanja može zahvatiti plinske ili vodovodne cijevi, električne vodove ili druge objekte i uzrokovati povratni udar.

## **Dodatne sigurnosne napomene za radove čeličnim četkama**

### **Dodatne sigurnosne napomene za radove čeličnim četkama**

- a) Obratite pozornost na to, da čelična četka i tijekom uobičajene primjene gubi komadiće žice. Ne preopteretite žice prevelikim pritiskom. Komadići žice koji se odbacuju lako mogu prodirati tanku odjeću i/ili kožu.
- b) Četke prije uporabe pustite da rade barem jednu minutu radnom brzinom. Pripazite da u tom vremenu druge osobe ne stoje ispred ili u ravni s četkom. Za vrijeme pripremnog rada labavi komadići žice mogu odletjeti.
- c) Rotirajuće žičane četke usmjerite od sebe. Prilikom rada takvim četkama sitne čestice i vrlo sitni komadići žice mogu letjeti velikom brzinom i prodrijeti kroz kožu.

## Sigurnosne napomene za punjače

- Ovaj uređaj smiju koristiti djeca stara 8 godina ili više, kao i osobe smanjenih fizičkih, osjetilnih ili mentalnih sposobnosti ili s nedovoljno iskustva i/ili znanja, ako su pod nadzorom ili su primile poduku o sigurnom rukovanju uređajem te su razumjele opasnosti koje proizlaze iz uporabe uređaja. Djeca se ne smiju igrati uređajem. Čišćenje i servisiranje ne smiju obavljati djeca bez odgovarajućeg nadzora.
- Ako dođe do oštećenja mrežnog kabela, kako bi se izbjegle opasnosti mora ga zamijeniti proizvođač, servis za kupce ili slična kvalificirana osoba.



Punjač je prikladan isključivo za uporabu u zatvorenim prostorijama.

### UPOZORENJE!

- Ne rukujte uređajem kada je oštećen kabel, mrežni kabel ili mrežni utikač. Oštećen mrežni kabel uvjetuje opasnost po život uslijed strujnog udara.

## Rukovanje

- Uređaj nikada ne koristite za druge namjene, i uvijek samo s originalnim dijelovima/originalnom opremom. Uporaba drugog alata i dijelova od onih navedenih i preporučenih u uputama za rukovanje može dovesti do opasnosti od ozljeda.

## Punjenje integrirane baterije

### NAPOMENA

- Novu bateriju, ili bateriju koja duže vrijeme nije korištena potrebno je napuniti prije prvog/ponovnog korištenja. Baterija puni kapacitet postiže nakon otprilike 3–5 ciklusa punjenja. Punjenje traje oko 60 minuta.

## Pokretanje postupka punjenja

- ◆ Povežite punjač **8** s utičnicom **4** uređaja.
- ◆ Punjač **8** priključite na mrežnu utičnicu.

Baterija je napunjena kada LED baterije **2** pokazuje CRVENO/NARANČASTO/ZELENO.

## Završavanje postupka punjenja

- ◆ Odvojite punjač **8** od izvora napajanja.
- ◆ Odvojite punjač **8** od utičnice **4** uređaja.

### OPREZI!

- Bateriju nikada ponovno ne puniti neposredno nakon obavljenog punjenja. Postoji opasnost od prekomjernog punjenja baterije.

## Očitavanje stanja baterije

Stanje, odnosno preostala snaga baterije se na uključenom uređaju na LED baterije **2** prikazuje kako slijedi:

CRVENO/NARANČASTO/ZELENO = maksimalno punjenje

CRVENO/NARANČASTO = srednje punjenje

CRVENO = slabo punjenje - napunite bateriju

## Umetanje alata/stezne čeljusti/zamjena

- ◆ Pritisnite blokadu osovine **7** i držite je pritisnuta.
- ◆ Okrenite steznu maticu **5** dok se blokada ne uglati.
- ◆ Odvojite steznu maticu **5** pomoću kombiniranog ključa **20** od navoja.
- ◆ Izvadite umetnuti alat.
- ◆ Prvo progurajte predviđen alat kroz zateznu maticu **5** prije nego što ga utaknete u odgovarajuću zateznu čeljust **15**.
- ◆ Pritisnite blokadu osovine **7** i držite je pritisnuta.
- ◆ Utaknite zateznu čeljust **15** u umetak s navojem i onda zavrnite steznu maticu **5** kombiniranim ključem **20** na navoju.

### NAPOMENA

- Koristite stranu za odvijanje kombiniranog ključa **20** za otpuštanje i zatezanje vijka zateznog trna **10**.

## Uključivanje i isključivanje/ namještanje broja okretaja

### Uključivanje/namještanje područja broja okretaja

- ◆ Postavite prekidač UKLJ/ISKLJ **6** u položaj „I“.
- ◆ Postavite regulator broja okretaja **1** u položaj između „1“ i „MAX“.

### Isključivanje

- ◆ Postavite prekidač UKLJ/ISKLJ **3** u položaj „O“.

## Napomene o obradi materijala/alat/ područje broja okretaja

- Koristite bitove za glodanje **17** za obradu čelika i željeza uz najviši mogući broj okretaja.
- Područje broja okretaja za obradu cinka, legura od cinka, aluminija, bakra i olova odredite pokusima na probnim izratcima.
- Plastike i materijale niskog tališta obrađujte u niskom području broja okretaja.
- Drvo obrađite visokim brojem okretaja.
- Radove čišćenja, poliranja i glačanja izvršavajte u srednjem području broja okretaja.

Sljedeći navodi predstavljaju neobavezne preporuke. Tijekom praktičnog rada testirajte koji alat i koja postavka su optimalni za materijal koji obrađujete.

### Namještanje prikladnog broja okretaja

Brojka na regulaciji broja okretaja <b>1</b>	Obradivani materijal		
1-3	Plastika i predmeti obrade niskog tališta	<b>6</b>	Tvrdo drvo
4-5	Kamen, keramika	<b>Max</b>	Čelik
5	Meko drvo, metal		

### Primjeri primjene/odabir prikladnog alata za rad

Funkcija	Pribor	Uporaba	Slobodan dio mm (min-maks)
Bušenje	HSS-svrđlo <b>9</b>	Obrada drveta	18-25 kod najmanjeg svrdla je slobodan dio 10 mm
Glodanje	Bitovi za glodanje <b>17</b>	Razni radovi; npr. izbočivanje, izdublivanje, oblikovanje, izrada utora ili proreza	18-25
Graviranje	Bitovi za graviranje <b>18</b>	Izrada oznake, radovi izrade	18-25
Poliranje, skidanje hrđe <b>OPREZ!</b> Alatom vršite blagi pritisak na izradak.	Metalna četka <b>13</b>	Skidanje hrđe	9-15
	Ploče za poliranje <b>11</b>	Obrada raznih metala i plastika, posebno plemenitih metala kao što su zlato ili srebro	12-18
Čišćenje	Plastične četke <b>16</b>	npr. čišćenje loše pristupačnog kućišta ili okruženja brave vratiju	9-15
Brušenje	Brusne ploče <b>12</b>	Radovi brušenja kamena, drveta, precizni radovi na tvrdim materijalima kao što su keramika ili legirani čelik	12-18
	Bitovi za brušenje <b>19</b>		10
Rezanje	Rezne ploče <b>14</b> za	Obrada metala, plastike i drveta	12-18

- Ne smije se prekoračiti maksimalan promjer sastavljenih tijela za brušenje i kruna ili klinova za brušenje s navojnim umetkom od 55 mm. Ne smije se prekoračiti ni maksimalan promjer pribora za brušenje s brusnim papirom od 80 mm.

#### NAPOMENA

- ▶ Maksimalna dopuštena duljina steznog klina iznosi 33 mm.

- Pribor čuvajte u originalnoj kutiji ili dijelove opreme na drugi način zaštitite od oštećenja.
- Pribor čuvajte na suhom i podalje od agresivnih medija.

#### Savjeti i trikovi

- Ako vršite prevelik pritisak, zategnuti se alat može slomiti i/ili može doći do oštećenja izratka. Možete postići optimalne rezultate rada kada alat konstantnim brojem okretanja i blagim pritiskom prinesete na izradak.
- Uređaj prilikom rezanja čvrsto držite objema rukama.
- Vodite računa o podacima i informacijama navedenim u tablici kako biste spriječili da kraj osovine dotakne rupičasto dno alata za brušenje.

## Održavanje i čišćenje

Uređaj ne zahtijeva održavanje.

- S uređaja odstranite nečistoću. U tu svrhu koristite suhu krpu.
- Prije početka i na kraju duljeg nekorištenja, obavite potpuni postupak punjenja baterije.
- Ako litij-ionsku bateriju trebate uskladištiti na dulje vrijeme, redovito provjeravajte stanje napunjenosti. Optimalna napunjenost iznosi između 50 % i 80 %. Optimalna klima skladištenja je proladna i suha.

#### UPOZORENJE!

- Uređaje na popravak predajte servisnom centru ili stručnom električaru uz isključivu uporabu originalnih zamjenskih dijelova. Na taj se način osigurava održanje sigurnosti uređaja.
- Zamjenu utikača ili priključnog voda uvijek treba izvršiti proizvođač uređaja ili njegov servisni centar. Na taj se način osigurava održanje sigurnosti uređaja.

#### NAPOMENA

- ▶ Zamjenski dijelovi koji nisu navedeni (npr. punjač) mogu se naručiti preko naše servisne telefonske centrale.

## Zbrinjavanje



Ambalaža se sastoji od materijala neškodljivih za okoliš koji se mogu zbrinuti preko mjesnih ispostava za recikliranje.



### Električne alate ne bacajte u kućni otpad!

U skladu s europskom direktivom 2012/19/EU stari električni alati

moraju se prikupiti odvojeno i zbrinuti na ekološki prihvatljiv način.



### Baterije ne bacajte u kućni otpad!

Neispravne ili istrošene baterije moraju se reciklirati u skladu s direktivom 2006/66/EC. Paket baterija i/ili uređaj vratite putem ponuđenih sabirnih mjesta.

Li-ion

O mogućnosti zbrinjavanja starih električnih uređaja/paketa baterija informirajte se u gradskoj ili mjesnoj upravi.

## NAPOMENA

- ▶ Baterija integrirana u ovaj uređaj ne može se izvaditi u svrhu zbrinjavanja.
- ▶ Integriranu litij-ionsku bateriju smiju vaditi samo stručne osobe. Da biste bateriju izvadili iz kućišta, baterija mora biti prazna a vijci na kućištu odvrnuti. Priključke na bateriji morate pojedinačno redom odvojiti i izolirati.

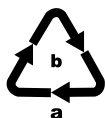

Ambalažu zbrinite na ekološki prihvatljiv način. Pazite na oznake na različitim materijalima ambalaže i po potrebi ih zbrinite odvojeno. Materijali ambalaže označeni su kraticama (a) i brojkama (b) sljedećeg značenja: 1–7: Plastika, 20–22: Papir i karton, 80–98: Kompozitni materijali.



O mogućnostima zbrinjavanja starih uređaja možete se raspitati u gradskom ili općinskom poglavarstvu.

## Jamstvo tvrtke

### Kompennass Handels GmbH

Poštovani kupci,

Za ovaj uređaj odobrava se jamstvo u trajanju od 3 godine od datuma kupnje. U slučaju nedostataka ovoga proizvoda, Vama pripadaju zakonska prava na teret prodavača proizvoda. U nastavku izloženo jamstvo ne ograničava ova zakonska prava.

### Uvjeti jamstva

Jamstveni rok započinje danom kupnje. Molimo, sačuvajte račun. Potreban je kao dokaz o kupnji.

Ako u roku od tri godine od datuma kupnje ovog proizvoda nastupi greška na materijalu ili tvornička greška proizvod će biti - po našem izboru - za Vas besplatno popravljen ili zamijenjen, ili će Vam se vratiti novac. Za takvo ispunjenje jamstvene obveze potrebno je unutar trogodišnjeg roka predočiti uređaj s nedostatkom i dokaz o kupnji (račun), te pisanim putem kratko opisati u čemu se sastoji greška proizvoda i kada se pojavila.

Ako je kvar pokriven našim jamstvom, poslat ćemo Vam popravljen ili novi proizvod. Popravkom ili zamjenom proizvoda ne započinje novi jamstveni rok.

### Jamstveni rok i zakonsko pravo u slučaju nedostataka

Korištenje prava na jamstvo ne produžuje jamstveni rok. To vrijedi i za zamijenjene i popravljene dijelove. Štete i nedostatke koji eventualno postoje već prilikom kupnje treba javiti neposredno nakon raspakiranja. Nakon isteka jamstvenog roka izvršeni popravci se naplaćuju.

## Opseg jamstva

Uređaj je pažljivo proizveden sukladno strogim smjernicama u pogledu kvalitete i prije isporuke brižljivo provjeren.

Ovo jamstvo vrijedi za greške u materijalu i izradi. Ovo jamstvo ne pokriva dijelove proizvoda koji su izloženi uobičajenom habanju i stoga se smatraju dijelovima brzog habanja ili za štetu lomljivih dijelova, npr. prekidača, akumulatora ili dijelova koji su proizvedeni iz stakla.

Ovo jamstvo propada ako je proizvod oštećen, i ako nije stručno korišten ili servisiran. Za stručno korištenje proizvoda potrebno je točno poštivati sve naputke navedene u uputama za uporabu. Uporabne namjene i radnje, koje se u uputama ne preporučuju ili na koje se upozorava, obavezno se moraju izbjegavati.

Proizvod je namijenjen isključivo za privatnu, nekomičnu uporabu. Jamstvo prestaje vrijediti u slučaju zlorabe, nenamjenskog korištenja, primjene sile i zahvata na uređaju koje nije obavila za to ovlaštena podružnica servisa.

## Jamstveno razdoblje ne vrijedi u slučaju

- normalnog trošenja kapaciteta baterije
- komercijalne uporabe proizvoda
- oštećenja ili izmjena proizvoda od strane kupca
- zanemarivanja sigurnosnih uputa i propisa za održavanje, te pogrešnog upravljanja
- oštećenja uzrokovanih elementarnim nepogodama

## Realizacija u slučaju jamstvenog zahtjeva

Kako bismo zajamčili brzu obradu Vašeg zahtjeva, molimo slijedite sljedeće napomene:

- Molimo Vas da za sve upite u pripravnosti držite blagajnički račun i broj artikla (npr. IAN 12345) kao dokaz o kupnji.
- Broj artikla možete pronaći na tipskoj pločici na proizvodu, u obliku gravure na proizvodu, na naslovnoj stranici uputa za uporabu (dolje lijevo) ili u obliku naljepnice na stražnjoj ili donjoj strani proizvoda.

- Ako dođe do smetnji u radu ili drugih nedostataka, najprije **telefonski ili preko elektronske pošte** kontaktirajte servisni odjel naveden u nastavku.
- Proizvod registriran kao neispravan onda možete zajedno s priloženim dokazom o kupnji (blagajnički račun) i s opisom nedostatka i kada se pojavio, besplatno poslati na dobivenu adresu servisa.



Na stranici [www.lidl-service.com](http://www.lidl-service.com) možete preuzeti ove i mnoge druge priručnike, videosnimke o proizvodu i softver za instalaciju.

S ovim QR kodom, možete otići izravno na Lidl servisnu stranicu ([www.lidl-service.com](http://www.lidl-service.com)) i otvoriti upute za uporabu unosom broja artikla (IAN) 123456.

## Servis

**Servis Hrvatska**

Tel.: 0800 777 999

E-Mail: [kompennass@lidl.hr](mailto:kompennass@lidl.hr)

IAN 328030\_2001

## Uvoznik

Molimo obratite pozornost na to, da adresa navedena u nastavku nije adresa servisa. Najprije kontaktirajte navedenu ispostavu servisa.

Lidl Hrvatska d.o.o. k.d.,  
Ulica kneza Ljudevita Posavskog 53,  
HR-10410 Velika Gorica, Hrvatska

## Proizvođač:

KOMPENASS HANDELS GMBH  
BURGSTRASSE 21  
44867 BOCHUM  
NJEMAČKA  
[www.kompennass.com](http://www.kompennass.com)

## Prijevod originalne izjave o sukladnosti

Mi, tvrtka KOMPERNASS HANDELS GMBH, osoba odgovorna za dokumentaciju: g. Semi Uguzlu, BURGSTR. 21, 44867 BOCHUM, Njemačka, ovime izjavljujemo da ovaj proizvod zadovoljava sljedeće norme, normativne dokumente i direktive EU:

### Direktivu o strojevima

(2006/42/EC)

### Direktivu o elektromagnetskoj kompatibilnosti

(2014/30/EU)

### Direktivu RoHS (direktivu o ograničenju uporabe opasnih tvari u električnoj i elektroničkoj opremi)

(2011/65/EU)\*

\* Isključivu odgovornost za izdavanje ove izjave o sukladnosti nosi proizvođač. Gore opisan predmet izjave ispunjava propise smjernice 2011/65/EU Europskog parlamenta i vijeća od 8. lipnja 2011. za ograničenje uporabe određenih opasnih tvari u električnim i elektronskim uređajima.

### Primijenjene usklađene norme

EN 60745-1:2009/A11:2010

EN 60745-2-23:2013

EN 55014-1:2006/A2:2011

EN 55014-1:2017

EN 55014-2:2015

EN 60335-1:2012/A11:2014

EN 60335-2-29:2004/A2:2010

EN 61000-3-2:2014

EN 61000-3-3:2013

EN 62233:2008

EN 50581:2012

**Oznaka tipa stroja:** Aku precizna bušilica-brusilica PFBS 12 B4

**Godina proizvodnje:** 04-2020

**Serijski broj:** IAN 328030\_2001

Bochum, 07.05.2020.



Semi Uguzlu

- Voditelj odjela kvalitete -

Zadržavamo pravo na tehničke izmjene u svrhu daljnjeg razvoja proizvoda.

# Sadržaj

<b>Uvod</b> .....	<b>16</b>
Namenska upotreba .....	16
Oprema .....	16
Obim isporuke .....	16
Tehnički podaci .....	16
<b>Opšte bezbednosne napomene za električne alate</b> .....	<b>17</b>
1. Bezbednost na radnom mestu .....	18
2. Električna bezbednost .....	18
3. Bezbednost lica .....	18
4. Upotreba i rukovanje električnim alatom .....	19
5. Upotreba i rukovanje alatom na baterijski pogon .....	19
6. Servis .....	19
Bezbednosne napomene za sve primene .....	20
Ostale bezbednosne napomene za sve primene .....	21
Dodatne bezbednosne napomene za brušenje i rezanje brušenjem .....	22
Dodatne bezbednosne napomene za rad žičanim četkama .....	22
Bezbednosne napomene za punjače .....	23
<b>Rukovanje</b> .....	<b>23</b>
Punjenje ugrađene baterije .....	23
Očitavanje stanja baterije .....	23
Stavljanje/zamena alata/stezne čaure .....	23
Uključivanje i isključivanje/podešavanje područja broja obrtaja .....	24
Napomene za obradu materijala/alata/područje broja obrtaja .....	24
Saveti i trikovi .....	25
<b>Održavanje i čišćenje</b> .....	<b>25</b>
<b>Odlaganje</b> .....	<b>26</b>
<b>Garancija I Garantni List</b> .....	<b>26</b>
<b>Prevod originalne Izjave o usklađenosti</b> .....	<b>28</b>

## AKU PRECIZNA BUŠILICA- BRUSILICA PFBS 12 B4

### Uvod

Čestitamo Vam na kupovini Vašeg novog uređaja. Time ste se odlučili za kvalitetan proizvod. Uputstvo za upotrebu je deo ovog proizvoda. Ono sadrži važne napomene o bezbednosti, upotrebi i odlaganju. Pre korišćenja uređaja upoznajte se sa svim napomenama vezanim za rukovanje i bezbednost. Koristite proizvod samo na opisani način i u navedene svrhe. Predajte svu dokumentaciju prilikom prosleđivanja proizvoda trećim licima.

### Namenska upotreba

Precizna bušilica-brusilica na baterijski pogon sa određenim priborom (kao što je isporučeno) je namenjena za bušenje, glodanje, graviranje, poliranje, čišćenje, brušenje, rezanje materijala, kao što su drvo, metal, plastika, keramika ili kamen u suvim prostorijama. Svaka druga upotreba ili promena uređaja važi kao nenamenska i krije znatne opasnosti od nezgoda. Proizvođač ne preuzima odgovornost za štete koje su nastale nenamenskom upotrebom. Uređaj nije namenjen za komercijalnu upotrebu.

### Oprema

#### Aku precizna bušilica-brusilica

- ➊ Regulator broja obrtaja
- ➋ LED svetiljka za bateriju
- ➌ Prekidač za uključivanje/isključivanje
- ➍ Utičnica za punjač
- ➎ Stezna navrtka
- ➏ Preklopna navrtka
- ➐ Blokada vretena

#### Sprava za punjenje baterije (vidi sliku A)

- ➈ Punjač

#### Pribor (vidi sliku B)



- ➉ 6 burgija za čelik velike brzine (HSS)
- ➊ 2 stezna trna sa držačem alata
- ➋ 3 ploče za poliranje
- ➌ 4 brusne ploče
- ➍ 1 metalna četka
- ➎ 16 reznih ploča
- ➏ 5 steznih čaura
- ➐ 2 plastične četke
- ➑ 3 nastavka za glodanje
- ➒ 2 nastavka za graviranje
- ➓ 5 nastavaka za brušenje
- ➔ 1 kombinovani ključ

#### Obim isporuke

- 1 aku precizna bušilica-brusilica
- 1 punjač
- 1 komplet pribora (50 delova)
- 1 uputstvo za upotrebu

#### Tehnički podaci

##### Model PFBS 12 B4

Nominalni napon	12 V 
	(jednosmerna struja)
Nominalni broj obrtaja u praznom hodu	n 5000–25000 min <sup>-1</sup>
Maks. prečnik ploče	25 mm
Raspon stezne glave	 maks. Ø 3,2 mm
Kapacitet	1300 mAh
Baterija (ugrađena)	 LITIJUM-JONSKA
Ćelije	3

## Punjač PFBS 12 B4-1

### Primarno (ulaz/Input)

Nominalni napon 100–240 V ~,  
50/60 Hz  
(naizmjenična struja)

Nominalna snaga 0,8 A

### Sekundarno (izlaz/Output)

Nominalni napon 12 V ===  
(jednosmerna struja)

Nominalna struja 1,5 A

Prekidački izvor napajanja

SMPS



Trajanje punjenja oko 1 časa

Sigurnosni transformator otporan na kratki spoj

Klasa zaštite II / (dvostruka izolacija)

Polaritet

Klasa zaštite IP 20: Zaštita od čvrstih predmeta prečnika većeg od 12,5 mm

Osigurač (unutra) 2 A

### NAPOMENA



Ovim znakom se potvrđuje, da je ovaj uređaj u skladu sa srpskim zahtevima za bezbednost proizvoda.

### Vrednost emisije buke

Merna vrednost za buku je izmerena u skladu sa EN 60745. Izmereni nivo buke A električnog alata tipično iznosi

Nivo zvučnog pritiska  $L_{PA} = 61,8 \text{ dB (A)}$

Nesigurnost  $K_{PA} = 3 \text{ dB}$

Nivo zvučne snage  $L_{WA} = 72,8 \text{ dB (A)}$

Nesigurnost K  $K_{WA} = 3 \text{ dB}$

### Nosite štitičke za sluh!

### Ukupna vrednost vibracija

Nesigurnost  $a_{h,SG} = 1,216 \text{ m/s}^2$   
 $K = 1,5 \text{ m/s}^2$

### NAPOMENA

- ▶ Navedene ukupne vrednosti vibracija i navedene vrednosti emisije buke su izmerene prema normiranom postupku ispitivanja i mogu da se koriste za međusobno poređenje električnih alata.
- ▶ Navedene ukupne vrednosti vibracija i navedene vrednosti emisije buke mogu da se koriste i za preliminarnu procenu opterećenja.

### UPOZORENJE!

- ▶ Emisije vibracije i buke mogu u toku stvarnog korišćenja da odstupaju od navedenih vrednosti, u zavisnosti od načina na koji se koristi električni alat, naročito u zavisnosti od vrste radnog predmeta koji se obrađuje.
- ▶ Pokušajte da opterećenje držite što manjim. Primeri mera za smanjenje opterećenja vibracijama su nošenje rukavica prilikom upotrebe uređaja i ograničenje radnog vremena. Pritom treba uzeti u obzir sve udele radnog ciklusa (na primer vremena u kojima je električni alat isključen, kao i vremena u kojima je uključen, ali radi bez opterećenja).

## Opšte bezbednosne napomene za električne alate



### UPOZORENJE!

- ▶ Pročitajte sve bezbednosne napomene i uputstva. Propusti prilikom pridržavanja bezbednosnih napomena i uputstava mogu da prouzrokuju električni udar, požar i/ili teške povrede.



### Čuvajte sve bezbednosne napomene i uputstva za ubuduće.

Pojam "električni alat" korišćen u bezbednosnim napomenama se odnosi na električne alate sa mrežnim napajanjem (sa električnim kablom) i na električne alate na baterijski pogon (bez električnog kabla).

## 1. Bezbednost na radnom mestu

- a) Držite Vaše radno područje uvek čisto i dobro osvetljeno. Nered i neosvetljena radna područja mogu da dovedu do nezgoda.
- b) Ne radite električnim alatom u okruženju ugroženom eksplozivnom atmosferom, u kojem se nalaze zapaljive tečnosti, gasovi ili prašina. Električni alati stvaraju varnice koje mogu da zapale prašinu ili isparenja.
- c) Držite decu i druga lica podalje tokom korišćenja električnog alata. U slučaju odvratanja pažnje možete da izgubite kontrolu nad uređajem.

## 2. Električna bezbednost

- a) Utikač za priključivanje električnog alata mora da se uklopi u utičnicu. Utikač ne smete ni na koji način da promenite. Ne koristite adapterske utikače zajedno sa zaštitno uzemljenim električnim alatima. Nepromenjeni utikači i odgovarajuće utičnice smanjuju rizik od strujnog udara.
- b) Izbegavajte telesni kontakt sa uzemljenim površinama, kao npr. od cevi, radijatora, šporeta i frižidera. Postoji povišeni rizik od električnog udara kada je Vaše telo uzemljeno.
- c) Držite električne alate podalje od kiše ili vlage. Prodiranje vode u električni uređaj povećava rizik od električnog udara.
- d) Ne koristite kabl nenamenski da biste nosili električni alat, vešali ga ili da biste izvukli utikač iz utičnice. Držite kabl podalje od visokih temperatura, ulja, oštih ivica ili pokretnih delova uređaja. Oštećeni ili zapleteni kablovi povećavaju rizik od električnog udara.
- e) Ako radite električnim alatom napolju, koristite samo produžne kablove koji su odobreni za spoljno područje. Upotreba produžnog kabla odgovarajućeg za spoljno područje smanjuje rizik od električnog udara.
- f) Kada ne možete da izbegnete rad električnog alata u vlažnom okruženju, koristite FI zaštitnu sklopku. Upotreba FI zaštitne sklopke smanjuje rizik od električnog udara.

## 3. Bezbednost lica

- a) Budite uvek pažljivi, pazite šta radite i razumno obavljajte radove električnim alatom. Ne koristite električni alat kada ste umorni ili pod uticajem droga, alkohola ili lekova. Jedan trenutak nepažnje tokom upotrebe električnog alata može da dovede do ozbiljnih povreda.
- b)  Nosite ličnu zaštitnu opremu i uvek nosite zaštitne naočare. Nošenje lične zaštitne opreme, kao što su maska protiv prašine, protivklizne zaštitne cipele, zaštitni šlem ili štitnici za sluh, zavisno od vrste i primene električnog alata, smanjuje rizik od povreda.
- c) Izbegavajte nenamerno puštanje u rad. Uverite se da je električni alat isključen, pre nego što ga priključite na strujno napajanje i/ili bateriju, podignite ili nosite. Držanje prsta na prekidaču prilikom nošenja električnog alata ili priključivanje već uključenog uređaja na strujno napajanje može da dovede do nezgoda.
- d) Uklonite alate za podešavanje ili ključeve za zavrtnje pre nego što uključite električni alat. Alat ili ključ koji se nalazi u rotirajućem delu uređaja može da dovede do povreda.
- e) Izbegavajte držanje tela u neprirodnom položaju. Pobrinite se za stabilan položaj i u svakom trenutku držite ravnotežu. Na taj način možete bolje da kontrolišete električni alat u neočekivanim situacijama.
- f) Nosite prikladnu odeću. Ne nosite široku odeću ili nakit. Držite kosu, odeću i rukavice podalje od pokretnih delova. Opuštena odeća, nakit ili duga kosa mogu da budu zahvaćeni pokretnim delovima.
- g) Ako mogu da se montiraju uređaji za usisavanje ili sakupljanje prašine, uverite se da su priključeni i da se pravilno koriste. Usisavanje prašine može da smanji opasnosti od prašine.

#### 4. Upotreba i rukovanje električnim alatom

- a) Ne preopterećujte uređaj. Koristite odgovarajući električni alat za posao koji obavljate. Sa odgovarajućim električnim alatom ćete bolje i bezbednije da radite u navedenom području snage.
- b) Ne koristite električni alat, čiji je prekidač neispravan. Električni alat koji više ne može da se uključi ili isključi je opasan i morate da ga popravite.
- c) Izvucite utikač iz utičnice i/ili uklonite bateriju pre podešavanja uređaja, zamene delova pribora ili odlaganja uređaja. Ova mera predostrožnosti sprečava nenamerno pokretanje električnog alata.
- d) Električne alate koje ne koristite, čuvajte izvan domašaja dece. Nemojte dozvoliti da uređaj koriste druga lica koja nisu upoznata s njim i koja nisu pročitala ova uputstva. Električni alati su opasni kada ih koriste neiskusna lica.
- e) Pažljivo održavajte električne alate. Prekontrolišite da li pokretni delovi besprekorno funkcionišu i da nisu zaglavljani, da li su delovi slomljeni ili oštećeni tako da ometaju funkciju električnog alata. Dajte oštećene delove na popravku pre korišćenja uređaja. Mnoge nezgode su prouzrokovane loše održanim električnim alatima.
- f) Držite alate za rezanje oštre i čiste. Pažljivo održavani alati za rezanje sa oštrim sečivima se ređe zaglavljaju i lakše se vode.
- g) Koristite električni alat, pribor, alate za umešanje itd. prema ovim uputstvima. Pritom uzmite u obzir radne uslove i delatnost koju treba obaviti. Upotreba električnih alata za druge primene osim navedenih može da dovede do opasnih situacija.

#### 5. Upotreba i rukovanje alatom na baterijski pogon

- a) Punite baterije samo punjačima koje preporučuje proizvođač. Korišćenjem punjača namenjenog za određenu vrstu baterija, postoji opasnost od požara ako se koristi za neku drugu vrstu baterija.
- b) Koristite baterije u električnim alatima, koje su predviđene samo za tu vrstu alata. Korišćenje nekih drugih baterija može da dovede do povreda i opasnosti od požara.
- c) Bateriju koju ne koristite, držite podalje od kancelarijskih spajalica, kovanica, ključeva, eksera, zavrtnja ili drugih sitnih metalnih predmeta, jer mogu da izazovu kratak spoj između kontakata. Kratak spoj između kontakata baterije može da ima za posledicu opekotine ili požar.
- d) U slučaju pogrešne primene, tečnost može da iscuri iz baterije. Izbegavajte kontakt sa iscurenom tečnošću. Ako slučajno dođete u kontakt sa ovom tečnošću, isperite je vodom. Ako ova tečnost dospe u oči, osim ispiranja obratite se i lekaru. Iscurela tečnost može da dovede do iritacije kože ili opekotina.



#### OPREZ! OPASNOST OD EKSPLOZIJE!

Nikada ne punite baterije koje nisu punjive.



Čuvajte baterije od toplote, npr. od trajnog izlaganja suncu, vatre, vode i vlage.

Postoji opasnost od eksplozije.

#### 6. Servis

- a) Popravku Vašeg električnog alata treba da obavlja isključivo kvalifikovano stručno osoblje i samo sa originalnim rezervnim delovima. Na taj način bezbednost električnog alata ostaje nepromenjena.

## **Bezbednosne napomene za sve primene**

### **Zajedničke bezbednosne napomene za brušenje, brušenje brusnim papirom, poslove žičanim četkama, poliranje, glodanje ili rezanje brušenjem**

- a) Ovaj električni alat može da se koristi kao brusilica, brusilica sa brusnim papirom, žičana četka, uređaj za poliranje, glodanje i kao rezna brusilica. Poštujte sve bezbednosne napomene, uputstva, prikaze i podatke koje dobijete uz uređaj. Ako zanemarite sledeća uputstva, može da dođe do električnog udara, požara i /ili teških povreda.
- b) Ne koristite pribor koji proizvođač nije posebno predvideo i preporučio za ovaj električni alat. To što neki pribor možete da učvrstite na svom električnom alatu, ne garantuje njegovu sigurnu namenu.
- c) Dozvoljeni broj obrtaja alata za umetanje mora da bude barem jednak maksimalnom broju obrtaja navedenom na električnom alatu. Pribor koji se okreće brže nego što je to dozvoljeno, može da se polomi i razleti okolo.
- d) Spoljni prečnik i debljina alata za umetanje moraju da odgovaraju dimenzijama Vašeg električnog alata. Pogrešno dimenzionisani alat za umetanje ne može dovoljno da se zaštititi ili kontrolise.
- e) **Brusne ploče, brusni valjci ili drugi pribor mora precizno da odgovara brusnom vretenu ili steznoj čauri Vašeg električnog alata.** Alat za umetanje koji ne ulazi precizno u prihvatni deo električnog alata, okreće se neravnomerno, stvara veoma jake vibracije i može da dovede do gubitka kontrole.
- g) **Ploče, brusni cilindri, rezni alati ili drugi pribor montiran na trn mora do kraja da bude umetnut u steznu čauru ili steznu glavu.** „Višak“, odn. slobodan deo trna između brusnog tela i stezne čaure ili stezne glave mora da bude minimalan. Ako trn nije dovoljno stegnut ili je brusno telo istureno previše napred, umetnuti alat može da se olabavi i izleti velikom brzinom.
- g) Ne koristite oštećen alate za umetanje. Pre svakog korišćenja prekontrolišite alate za umetanje, kao što su brusne ploče, na odlamanje i naprsline, brusne valjke na naprsline, habanje ili jaku istrošenost, žičane četke na labave ili polomljene žice. Ako električni ili alat za umetanje padne, proverite da li je oštećen ili koristite neoštećen alat za umetanje. Kada kontrolišete i stavljate alat za umetanje, udaljite lica koja se nalaze u Vašoj blizini izvan nivoa rotirajućeg alata za umetanje i pustite uređaj da radi jedan minut sa maksimalnim brojem obrtaja. Oštećeni alati za umetanje se uglavnom lome u tom periodu testiranja.
- h) Nosite ličnu zaštitnu opremu. U zavisnosti od primene, koristite potpunu zaštitu za lice, štitnike za oči ili zaštitne naočare. Ako je primereno, nosite masku protiv prašine, štitnike za sluh, zaštitne rukavice ili specijalnu kecliju, koja Vas štiti od čestica brusne ploče i materijala. Zaštitite oči od stranih tela koja lete okolo, a koja nastaju prilikom različitih primena. Maska protiv prašine ili maska za zaštitu disajnih puteva treba da filtrira prašinu nastalu tokom primene. Ako ste duže izloženi ja-koj buci, možete da izgubite sluh.
- i) **Vodite računa da druga lica budu na bezbednom rastojanju od Vašeg radnog područja.** Svako ko ulazi u radno područje mora da nosi ličnu zaštitnu opremu. Odlomljeni delovi radnog predmeta ili polomljenog alata za umetanje mogu da odlete okolo i izazovu povredu i ozvan direktnog područja rada.
- j) **Držite uređaj samo za izolovane površinu za držanje kada izvodite radove, kod kojih alat za umetanje može da naiđe na sakrivene strujne provodnike ili sopstveni električni kabl.** Kontakt sa provodnikom pod naponom može da dovede i metalne delove uređaja pod napon i izazove električni udar.
- k) **Uvek čvrsto držite električni alat prilikom pokretanja.** Prilikom povećanja brzine na puni broj obrtaja, reaktivni moment motora može da dovede do toga da se električni alat iskrivi.

- l) Ako je moguće, koristite stege da biste fiksirali radni predmet. Nemojte nikada da obrađujete mali radni predmet držeći ga u jednoj ruci, a električni alat u drugoj. Kada stavite male radne predmete u stegu, imaćete obe ruke slobodne za bolju kontrolu električnog alata. Prilikom rezanja okruglih radnih predmeta, kao što su drveni tiplovi, materijal za šipke ili cevi, ovi predmeti su skloni kotrljanju, usled čega može da dođe do zaglavlivanja alata za umetanje i izbacivanja u Vašem smeru.
- m) **Držite priključni kabl rotirajućih alata za umetanje dalje od sebe.** Ako izgubite kontrolu nad uređajem, kabl može da se preseče ili uplete, a rotirajući alat za umetanje može da zahvati Vašu šaku ili ruku.
- n) **Nikada ne odlažite električni alat pre nego što se alat za umetanje potpuno zaustavi.** Rotirajući alat za umetanje može da dođe u kontakt sa površinom na koju je odložen, zbog čega možete da izgubite kontrolu nad električnim alatom.
- o) **Posle zamene alata za umetanje ili podešavanja na uređaju, čvrsto zategnite navrtku stezne čaure, steznu glavu ili druge elemente za pričvršćivanje.** Labavi elementi za pričvršćivanje mogu neočekivano da se pomere i da dovedu do gubitka kontrole; nepričvršćene rotirajuće komponente mogu nasilno da izleze iz svog ležišta.
- p) **Nikada ne pokrećite električni alat kada ga nosite.** Rotirajući alat za umetanje može slučajnim kontaktom sa Vašom odećom da zahvati odeću i alat za umetanje se zabode u Vaše telo.
- q) **Redovno čistite otvore za ventilaciju na Vašem električnom alatu.** Ventilator motora uvlači prašinu u kućište i velika količina nakupljene metalne prašine može da prouzrokuje električne opasnosti.
- r) **Ne koristite električni alat u blizini zapaljivih materijala.** Varnice mogu da zapale takve materijale.
- s) **Ne koristite alate za umetanje, za koje je potrebna rashladna tečnost.** Korišćenje vode ili drugih rashladnih tečnosti može da dovede do električnog udara.

## Ostale bezbednosne napomene za sve primene

### Povratni udar i odgovarajuće bezbednosne napomene

Povratni udar je iznenadna reakcija usled hvatanja ili blokiranja rotirajućeg alata za umetanje, kao što su brusna ploča, brusna traka, žičana četka itd. Hvatanje ili blokiranje dovodi do naglog zaustavljanja rotirajućeg alata za umetanje. Usled toga, električni alat nad kojim je izgubljena kontrola ubrzava rotaciju suprotno od smera rotiranja alata.

Ako npr. brusna ploča bude uhvaćena ili blokirana u radnom predmetu, ivica brusne ploče koja je ušla u radni predmet može da zapne, usled čega brusna ploča može da izleti i izazove povratni udar. Brusna ploča se kreće u tom slučaju prema rukovahu ili od njega, zavisno od smera rotacije ploče na blokiranom mestu. Pri tome brusna ploča može i da pukne.

Povratni udar je posledica pogrešnog ili neispravnog korišćenja električnog alata. To može da se spreči adekvatnim merama predostrožnosti, koje su opisane u daljem tekstu.

- a) **Čvrsto držite električni alat, a svoje telo i ruke postavite u položaj u kojem možete da zaustavite sile povratnog udara.** Rukovalac može da savlada sile povratnog udara adekvatnim merama predostrožnosti.
- b) **Radite posebno oprezno u zoni uglova, oštrih ivica itd. Sprečite da električni alat odskoči od radnog predmeta i da se zaglavi.** Rotirajući alat za umetanje je sklon da se zaglavi na uglovima, oštrim ivicama ili kada odskoči od radnog predmeta. To prouzrokuje gubitak kontrole ili povratni udar.
- c) **Ne koristite nazubljen list testere.** Takvi alati za umetanje često izazivaju povratni udar ili gubitak kontrole nad električnim alatom.
- d) **Vodite alat za umetanje u materijal uvek u istom smeru u kojem sečivo izlazi iz materijala (to odgovara istom smeru u kojem se izbacuje strugotina).** Vodenje električnog alata u pogrešnom smeru prouzrokuje izbijanje ivice sečiva alata za umetanje iz radnog predmeta, zbog čega se električni alat povlači u smeru pomaka.

e) Uvek dobro stegnite radni predmet prilikom korišćenja rotirajućih turpija, glodala za obradu velikim brzinama ili glodala od tvrdih materijala. Već i pri manjem nagibu ivica žleba, ovi alati za umetanje se zaglave i mogu da prouzrokuju povratni udar. Rezna ploča se obično odlomi kada se zaglavi. Prilikom zaglavlivanja rotirajućih turpija, glodala za obradu velikim brzinama ili glodala od tvrdih materijala, alat za umetanje može da iskoči iz žleba i dovede do gubitka kontrole nad električnim atomom.

## **Dodatne bezbednosne napomene za brušenje i rezanje brušenjem**

### **Posebne bezbednosne napomene za brušenje i rezanje brušenjem**

- a) Koristite isključivo brusna tela koja su dozvoljena za Vaš električni alat, i to samo za preporučene mogućnosti primene. Primer: Nikada ne brusite bočnom površinom rezne ploče. Rezne ploče su namenjene za skidanje materijala ivicom ploče. Delovanje bočne sile na brusno telo može da polomi ploču.
- b) Za konusne i čeone brusne štapiće sa navojem koristite samo neoštećene trnove odgovarajuće veličine i dužine, bez podrezivanja na ramenu. Odgovarajući trnovi sprečavaju mogućnost loma.
- c) Izbegavajte blokiranje rezne ploče ili previsok površinski pritisak. Nemojte praviti preduke rezove. Preopterećenje rezne ploče pojačava naprezanje i sklonost naginjanju ivica ili blokiranju i time mogućnost povratnog udara ili preloma brusnog tela.
- d) Izbegavajte da se ruka nalazi u području ispred i iza rotirajuće rezne ploče. Ako reznu ploču u radnom predmetu odmaknete od ruke, električni alat sa okretnom pločom može direktno da izleti u Vašem smeru u slučaju povratnog udara.

- e) Ako se rezna ploča zaglavi ili Vi prekinete posao, isključite uređaj i držite ga mirno dok se ploča ne zaustavi. Nikada ne pokušavajte da izvučete rezni ploču koja se još uvek kreće, iz reza jer u suprotnom može da dođe do povratnog udara. Pronađite i otklonite uzrok zaglavlivanja.
- f) Nemojte uključiti električni alat, sve dok se nalazi u radnom predmetu. Pustite reznu ploču da prvo dostigne svoj pun broj obrtaja pre nego što nastavite rezanje. U suprotnom ploča može da se zaglavi, da iskoči iz radnog predmeta ili da prouzrokuje povratni udar.
- g) Poduprite ploče ili velike radne predmete, radi sprečavanja rizika od povratnog udara usled zaglavljenе rezne ploče. Veliki radni predmeti mogu da se saviju pod sopstvenom težinom. Radni predmet mora da se podupre na obe strane ploče, i to u blizini reza i na ivici.
- h) Budite posebno oprezni kod dubokih rezova u postojećim zidovima ili drugim nevidljivim područjima. Utapajuća rezna ploča može da prouzrokuje povratni udar prilikom rezanja vodova gasa ili vodovoda, električnih vodova ili drugih predmeta.

## **Dodatne bezbednosne napomene za rad žičanim četkama**

### **Posebne bezbednosne napomene za rad žičanim četkama**

- a) Napominjemo da žičana četka gubi komade žice, čak i tokom normalne upotrebe. Ne opterećujte žice previsokim površinskom pritiskom. Komadi žice koji lete oko mogu veoma lako da prodru kroz tanku odeću i/ili kožu.
- b) Pre upotrebe, pustite četku da radi najmanje jedan minut radnom brzinom. Vodite računa da u tom periodu niko ne stoji ni ispred niti u istoj liniji sa četkom. Labavi komadi žice mogu da lete oko tokom razrađivanja četke.
- c) Usmerite rotirajuću žičanu četku od sebe. Prilikom poslova ovim četkama mogu da odlete male čestice i sitni komadi žice velikom brzinom i da probiju kožu.

## Bezbednosne napomene za punjače

- Ovim uređajem smeju da rukuju deca starija od 8 godina, kao i osobe sa smanjenim fizičkim, senzornim ili mentalnim sposobnostima ili sa nedostatkom iskustva i/ili znanja, ako su pod nadzorom ili su im data uputstva za rukovanje uređajem na bezbedan način i ako razumeju opasnosti do kojih može da dođe. Deca ne smeju da koriste uređaj kao igračku. Deca ne smeju da čiste i obavljaju korisničko održavanje uređaja bez nadzora.
- Ako se ošteti mrežni priključni kabl ovog uređaja, njega mora da zameni proizvođač, korisnička služba ili kvalifikovana osoba, da bi se izbegle opasnosti.



Punjač je namenjen samo za rad u unutrašnjem prostoru.

### UPOZORENJE!

- Ne koristite uređaj sa oštećenim kablom, električnim kablom ili mrežnim utikačem. Oštećen električni kabl znači opasnost po život usled električnog udara.

## Rukovanje

- Nikada nemojte koristiti uređaj nenamenski i koristite ga samo sa originalnim delovima/priborom. Upotreba drugih delova ili drugog pribora od onog preporučenog u uputstvu za upotrebu može da znači za Vas opasnost od povreda.

## Punjenje ugrađene baterije

### NAPOMENA

- Nova baterija ili baterija koja se nije koristila dugo vremena, mora da se napuni pre prve/ponovne upotrebe. Baterija ostvaruje svoj pun kapacitet nakon 3–5 ciklusa punjenja. Postupak punjenja traje oko 60 minuta.

## Pokretanje postupka punjenja

- ◆ Povežite punjač **8** sa utičnicom za punjač **4** na uređaju.

- ◆ Priključite punjač **8** na mrežnu utičnicu.

Baterija je napunjena kada LED svetiljka za bateriju **2** svetli CRVENO/NARANDŽASTO/ZELENO.

## Završetak postupka punjenja

- ◆ Odvojite punjač **8** od izvora struje.
- ◆ Odvojite punjač **8** od utičnice za punjač **4** na uređaju.

### OPREZ!

- Nikada nemojte puniti bateriju drugi put neposredno nakon postupka punjenja. Postoji opasnost od preopterećenja baterije.

## Očitavanje stanja baterije

Kada je uređaj uključen, stanje, tj. preostala snaga se prikazuje na LED svetiljki za bateriju **2** na sledeći način:

CRVENO/NARANDŽASTO/ZELENO = maksimalno napunjena

CRVENO/NARANDŽASTO = osrednje napunjena

CRVENO = skoro prazna – napuniti bateriju

## Stavljanje/zamena alata/stezne čaure

- ◆ Pritisnite blokadu vretena **7** i držite je pritisnutom.
- ◆ Okrećite steznu navrtku **5**, dok ne usedne u blokadu.
- ◆ Otpustite steznu navrtku **5** sa navoja kombinovanim ključem **20**.
- ◆ Izvadite alat, ako je umetnut u uređaju.
- ◆ Najpre provucite predviđeni alat kroz steznu navrtku **5**, pre nego što ga umetnete u steznu čauru **15**, koja odgovara vratu alata.
- ◆ Pritisnite blokadu vretena **7** i držite je pritisnutom.
- ◆ Umetnite steznu čauru **15** u umetak sa navojem i nakon toga zategnite steznu navrtku **5** na navoj kombinovanim ključem **20**.

**NAPOMENA**

- ▶ Koristite stranu odvjača kombinovanog ključa 20 za otpuštanje i zatezanje zavrtanja steznih trnova 10.

**Uključivanje i isključivanje/ podešavanje područja broja obrtaja**
**Uključivanje i isključivanje/podešavanje područja broja obrtaja**

- ◆ Prebacite prekidač za uključivanje/isključivanje 3 u položaj „I“.
- ◆ Stavite regulator broja obrtaja 1 u neki od položaja između „1“ i „MAX“.

**Isključivanje**

- ◆ Prebacite prekidač za uključivanje/isključivanje 3 u položaj „O“.

**Napomene za obradu materijala/ alata/područje broja obrtaja**

- Koristite nastavke za glodanje 17 za obradu čelika i gvožđa pod maksimalnim brojem obrtaja.
- Izračunajte područje broja obrtaja za obradu cinka, legura cinka, aluminijuma i bakra pokušajima na probnim uzorcima.
- Obradujte plastiku i materijale sa niskom tačkom topljenja u području malog broja obrtaja.
- Obradujte drvo velikim brojem obrtaja.
- Vršite radove čišćenja, poliranja i ravnjanja u području srednjeg broja obrtaja.

Sledeći podaci su neobavezujuće preporuke.

Prilikom rada u praksi, testirajte i sami koji alat i koje podešavanje optimalno odgovara za materijal koji treba obraditi.

**Podešavanje odgovarajućeg broja obrtaja**

Cifra na regulatoru broja obrtaja 1	Materijal koji treba obraditi		
1-3	Plastika i materijali sa niskom tačkom topljenja	6	Tvrdo drvo
4-5	Kamen, keramika	Maks.	Čelik
5	Meko drvo, metal		

**Primeri primene/biranje odgovarajućeg alata**

Funkcija	Pribor	Upotreba	Prepust mm (min.-maks.)
Bušenje	Burgija za čelik velike brzine (HSS) 9	Obrada drveta	18-25 prepust kod najmanje burgije iznosi 10 mm
Glodanje	Nastavci za glodanje 17	Raznovrsni radovi; npr. izrada izbočina, izdubljivanje, oblikovanje, izrada žlebova ili proreza	18-25
Graviranje	Nastavci za graviranje 18	Izrada oznake, amaterski radovi	18-25
Poliranje, uklanjanje rđe	Metalna četka 15	Uklanjanje rđe	9-15
<b>OPREZI</b> Primenite samo lagani pritisak alatom na radni predmet.	Ploče za poliranje 11	Obrada različitog metala i plastike, pogotovo plemeniti metali, kao što su zlato i srebro	12-18

Funkcija	Pribor	Upotreba	Prepust mm (min. -maks.)
Čišćenje	Plastične četke <b>16</b>	npr. čišćenje teško pristupačnih plastičnih kućišta ili čišćenje okruženja brave za vrata	9-15
Brušenje	Brusne ploče <b>12</b>	Radovi brušenja u kamenu i drvetu, fini radovi na čvrstim materijalima, kao što su keramika ili legirani čelik	12-18
	Nastavci za brušenje <b>19</b>		10
Odvajanje	Rezne ploče <b>14</b>	Obrada metala, plastike i drveta	12-18

- Maksimalni prečnik sastavljenih brusnih tela, brusnih konusa i brusnih štapića sa umetkom sa navojem od 55 mm ne sme da se prekorači. Maksimalni prečnik za brusni papir-brusni pribor od 80 mm takođe ne sme da se prekorači.

#### NAPOMENA

- ▶ Maksimalna dozvoljena dužina steznog trna iznosi 33 mm.

- Čuvajte pribor u originalnoj kutiji ili zašтите delove pribora od oštećenja na drugačiji način.
- Čuvajte pribor na suvom mestu i ne u području agresivnih agensa.

#### Saveti i trikovi

- Ako primenite previsok pritisak, stegnuti alat može da pukne i/ili radni predmet može da se ošteti. Optimalne radne rezultate možete da ostvarite, tako što ćete voditi alat u konstantnom području broja obrtaja i slabijim pritiskom na radni predmet.
- Uvek čvrsto držite uređaj obema rukama prilikom rezanja.
- Poštujte podatke i informacije u tabeli, da bi se izbeglo da kraj vretena dodirne rupičasto dno brusnog alata.

## Održavanje i čišćenje

Nije potrebno održavanje uređaja.

- Uklonite prljavštinu sa uređaja. U tu svrhu koristite suhu krpu.
- Izvršite kompletan postupak punjenja baterije pre i posle perioda dužeg nekorisćenja.
- Ukoliko ne koristite litijum-jonsku baterija duže vremena, morate redovno da kontrolišete stanje napunjenosti. Optimalno stanje napunjenosti je između 50% i 80%. Optimalna klima skladištenja je hladna i suva.

#### UPOZORENJE!

- Dajte Vaš uređaj na popravku servisu ili kvalifikovanom električaru, i to samo originalnim rezervnim delovima. Na taj način se obezbeđuje, da sigurnost uređaja ostaje nepromenjena.
- Zamenu utikača ili mrežnog voda treba uvek da obavlja proizvođač uređaja ili njegova korisnička služba. Na taj način se obezbeđuje, da sigurnost uređaja ostaje nepromenjena.

#### NAPOMENA

- ▶ Rezevne delove koji nisu navedeni (kao npr. punjač) možete da poručite preko našeg kol centra.

## Odlaganje



Ambalaža se sastoji od ekoloških materijala koje možete da odložite putem lokalnih mesta za reciklažu.



### Ne bacajte električne alate u kućni otpad!

U skladu sa Evropskom direktivom 2012/19/EU, upotrebljeni električni alat moraju da se sakupljaju odvojeno i da se recikliraju na ekološki prihvatljiv način.



### Ne bacajte baterije u kućni otpad!

Neispravne ili istrošene baterije moraju da se recikliraju u skladu sa Direktivom 2006/66/EC. Vratite komplet baterija i/ili uređaj putem ponuđenih organizacija za sakupljanje otpada.

Raspitajte se u Vašoj opštinskoj ili gradskoj upravi o mogućnostima odlaganja dotrajalih električnih alata/kompleta baterija.

### NAPOMENA

- ▶ Ugrađena baterija ovog uređaja ne može da se ukloni u svrhu odlaganja.
- ▶ Samo stručno osoblje sme da ukloni ugrađenu litijum-jonsku bateriju. Da bi se baterija uklonila iz kućišta, baterija mora da bude prazna i zavrtnji na kućištu moraju da budu odvrnuti. Priključci na bateriji moraju da budu pojedinačno zaredom odvojeni i izolovani.



Odložite ambalažu na ekološki prihvatljiv način. Obratite pažnju na oznaku na različitim ambalažnim materijalima i, ako je potrebno, odvojite ambalažne materijale zasebno. Ambalažni materijali su označeni skraćenicama (a) i ciframa (b) sa sledećim značenjem: 1-7: Plastika, 20-22: Hartija i karton, 80-98: Kompozitni materijali.



O mogućnostima za odlaganje dotrajalih proizvoda saznaćete u Vašoj opštinskoj ili gradskoj upravi.

## GARANCIJA I GARANTNI LIST

Poštovani,

Ovim putem Vas upoznajemo sa Vašim pravima i obavezama koje proističu iz Zakona o zaštiti potrošača, a u pogledu ostvarivanja prava iz garancije.

Ova garancija ni na koji način ne utiče, niti isključuje prava koja kupac ima u skladu sa važećim Zakonom o zaštiti potrošača po osnovu zakonske odgovornosti prodavca za nesaobraznost robe ugovoru koja traje 2 godine od dana kada je roba predata kupcu.

Davalac garancije ovom izjavom preuzima obavezu da kupcima svojih aparata, a pod uslovima definisanim u ovoj izjavi, obezbedi:

- besplatno otklanjanje kvarova u garantnom roku, koji bi nastali kod uobičajene upotrebe ili zbog grešaka u proizvodnji i materijalu, ili
- zamenu aparata, u garantnom roku predviđenim ovom garancijskom izjavom, u slučaju da opravka nije moguća, ili
- ako otklanjanje kvara nije moguće, kupac ima pravo da zahteva od prodavca povrat novca.

Ukupan rok garancije je 3 godina.

Garantni rok počinje da važi od datuma kupovine proizvoda, odnosno od prijema istog od strane kupca, a što se dokazuje fiskalnim računom.

Garancija važi na teritoriji Republike Srbije.

Kupac može da izjavi reklamaciju usmeno u nekom od prodajnih objekata Lidl Srbija KD, odnosno telefonom, pisanim putem ili elektronskim putem na kontakte kompanije Lidl Srbija KD, uz dostavu fiskalnog računa na uvid.

U cilju ispravnog funkcionisanja proizvod se koristi u skladu sa njegovom namenom i Uputstvom za upotrebu.

Na zahtev kupca, koji je izjavljen u garantnom roku, prodavac će izvršiti otklanjanje kvarova i nedostataka na proizvodu u roku predviđenim Zakonom.

### Garantni uslovi

Pre obraćanja prodavcu za tehničku pomoć, potrebno je proveriti ispravnost instalacije i ostalih potrebnih uslova naznačenih u Uputstvu za upotrebu.

Kupac je dužan da prodavcu preda sve pripadajuće delove proizvoda koje je preuzeo u trenutku kupovine.

### Popravke u roku garancije

Garancija važi počev od dana kada je roba predata kupcu, a na osnovu fiskalnog odsečka. U istom periodu davalac garancije, odnosno prodavac je u obavezi da otkloni sve tehničke kvarove bez naknade, u zakonskom roku.

### Garancija ne važi u sledećim slučajevima

1. Ukoliko prodavcu uz aparat nije priložen fiskalni račun sa datumom prodaje.
2. Ukoliko je kvar prouzrokovan udarom groma, strujnim udarom ili sličnim delovanjem spoljne sile na sam uređaj (požar, poplava, naponski udar...).
3. Ukoliko su nastali kvarovi i oštećenja na uređaju posledica delovanja spoljnih uticaja, kao što su: velika vlaga, previsoka i suviše niska temperatura (pucanje cevi usled smrzavanja, oštećenja gumenih delova, rđanje, itd.)
4. Ukoliko proizvod nije korišćen u skladu sa Uputstvom za upotrebu.
5. Ukoliko je proizvod pokušalo da popravi treće neovlašćeno lice.
6. Ukoliko proizvod nije korišćen u skladu sa namenom.
7. Ukoliko je čišćenje i održavanje uređaja urađeno protivno Uputstvu za upotrebu.
8. Ukoliko je proizvod korišćen u profesionalne svrhe.

### Garantni rok ne važi kod

- normalnog trošenja kapaciteta akumulatora
- komercijalne upotrebe proizvoda
- oštećenja ili izmena proizvoda od strane kupca
- nepoštovanja propisa u pogledu bezbednosti i održavanja, grešaka u rukovanju
- šteta usled elementarnih nepogoda

Naziv proizvoda	Aku precizna bušilica-brusilica
Model	PFBS 12 B4
IAN/Serijski broj	328030_2001
Proizvođač	KOMPERNASS HANDELS GMBH, BURGSTRASSE 21, 44867 BOCHUM, NEMAČKA www.kompernass.com
Ovlašćeni serviser	ICOM COMMUNICATIONS doo, Dragoslava Srejićevića 39b, 21203 Veternik, Republika Srbija, tel. 0800-300-180, e-mail: kompernass@lidl.rs
Datum predaje robe potrošaču	datum sa fiskalnog računa
Uvozi i stavlja u promet	Lidl Srbija KD, Prva južna radna 3, 22330 Nova Pazova, Republika Srbija, tel. 0800-300-199, e-mail: kontakt@lidl.rs

## Prevod originalne Izjave o usklađenosti

Mi, preduzeće KOMPERNASS HANDELS GMBH, lice odgovorno za dokumentaciju: g. Semi Uguzlu, BURGSTR. 21, 44867 BOHUM, NEMAČKA, ovim izjavljujemo da je ovaj proizvod u skladu sa sledećim standardima, normativnim dokumentima i direktivama EZ:

**Direktiva za mašine**  
(2006/42/EC)

**Elektromagnetna kompatibilnost**  
(2014/30/EU)

**RoHS direktiva**  
(2011/65/EU)\*

\* Isključivu odgovornost za izdavanje ove Izjave o usklađenosti snosi proizvođač. Gore opisan predmet Izjave ispunjava propise Direktive 2011/65/EU Evropskog parlamenta i saveta od 8. juna 2011. za ograničenje upotrebe određenih opasnih materija u električnim i elektronskim uređajima.

### Primenjeni harmonizovani standardi

EN 60745-1:2009/A11:2010

EN 60745-2-23:2013

EN 55014-1:2006/A2:2011

EN 55014-1:2017

EN 55014-2:2015

EN 60335-1:2012/A11:2014

EN 60335-2-29:2004/A2:2010

EN 61000-3-2:2014

EN 61000-3-3:2013

EN 62233:2008

EN 50581:2012

**Oznaka tipa mašine:** Aku precizna bušilica-brusilica PFBS 12 B4

**Godina proizvodnje: 04–2020.**

**Serijski broj: IAN 328030\_2001**

Bohum, 07.05.2020.



Semi Uguzlu  
- Menadžer kvaliteta -

Zadržavamo pravo na tehničke izmene u svrhu daljeg razvoja proizvoda.

# Cuprins

<b>Introducere</b> .....	<b>30</b>
Utilizarea conform destinației .....	30
Dotare .....	30
Furnitura .....	30
Date tehnice .....	30
<b>Indicații generale de siguranță pentru sculele electrice</b> .....	<b>31</b>
1. Siguranța zonei de lucru .....	32
2. Siguranța electrică .....	32
3. Siguranța persoanelor .....	32
4. Utilizarea și manevrarea sculei electrice .....	33
5. Utilizarea și manevrarea sculei cu acumulator .....	33
6. Service .....	33
Indicații de siguranță pentru toate aplicațiile .....	34
Indicații complementare de siguranță pentru toate aplicațiile .....	35
Indicații suplimentare de siguranță pentru șlefuire și debitare cu disc abraziv .....	36
Indicații suplimentare de siguranță pentru lucrul cu periile metalice .....	36
Indicații de siguranță pentru încărcătoare .....	37
<b>Deservirea</b> .....	<b>37</b>
Încărcarea acumulatorului integrat .....	37
Citirea nivelului acumulatorului .....	37
Introducerea/înlocuirea sculei/bucșei de strângere .....	37
Pornirea și oprirea/reglarea domeniului de turație .....	38
Indicații privind prelucrarea materialului/scula/domeniul de turație .....	38
Sugestii și idei .....	39
<b>Întreținerea și curățarea</b> .....	<b>39</b>
<b>Eliminarea</b> .....	<b>40</b>
<b>Garanția Kompernass Handels GmbH</b> .....	<b>40</b>
<b>Service-ul</b> .....	<b>41</b>
<b>Importator</b> .....	<b>41</b>
<b>Traducerea declarației de conformitate originale</b> .....	<b>42</b>

# MAȘINĂ DE GĂURIT ȘI ȘLEFUIT FIN, CU ACUMULATOR PFBS 12 B4

## Introducere

Felicitări pentru achiziționarea noului dvs. aparat. Ați decis să alegeți un produs de calitate superioară. Instrucțiunile de utilizare fac parte integrantă din acest produs. Acestea cuprind informații importante privind siguranța, utilizarea și eliminarea. Înainte de utilizarea produsului, familiarizați-vă cu toate indicațiile privind utilizarea și siguranța. Utilizați produsul numai în modul descris și numai în domeniile de utilizare menționate. În cazul transmiterii produsului unei alte persoane, predați-i toate documentele aferente acestuia.

## Utilizarea conform destinației

Mașina de șlefuit și găurit de precizie cu acumulator este destinată utilizării împreună cu accesoriile corespunzătoare (astfel cum sunt livrate) la găurirea, frezarea, gravarea, polizarea, curățarea, șlefuirea, debitarea materialelor precum lemnul, metalul, plasticul, ceramica sau piatra, în spații uscate. Orice altă utilizare sau modificare a aparatului este considerată a fi neconformă și atrage pericole considerabile de accidentare. Producătorul nu își asumă răspunderea pentru prejudiciile rezultate în urma unei utilizări care contravine destinației. Este interzisă utilizarea aparatului în scopuri comerciale.

## Dotare

### Mașină de găurit și șlefuit fin, cu acumulator

- ➊ Dispozitiv de reglare a turației
- ➋ Led acumulator
- ➌ Comutator PORNIT/OPRIT
- ➍ Mufă de încărcare
- ➎ Piuliță de strângere
- ➏ Piuliță olandeză
- ➐ Dispozitiv de blocare a axului

### Dispozitiv de încărcare acumulator (a se vedea fig. A)

- ➑ Încărcător

### Accesorii (a se vedea fig. B)



- ➒ 6 burghie HSS
- ➓ 2 dornuri de strângere pentru fixarea sculei
- ➔ 3 discuri de polizat
- ➕ 4 discuri de șlefuit
- ➖ 1 perie din metal
- ➗ 16 discuri de debitare
- ➘ 5 bușe de strângere
- ➙ 2 perii din plastic
- ➚ 3 bituri de frezat
- ➛ 2 bituri de gravat
- ➜ 5 bituri de șlefuit
- ➝ 1 cheie combinată

## Furnitura

- 1 mașină de găurit și șlefuit fin, cu acumulator
- 1 încărcător
- 1 set de accesorii (50 de piese)
- 1 exemplar instrucțiuni de utilizare

## Date tehnice

### Model PFBS 12 B4

Tensiune nominală	12 V == (curent continuu)
Turația nominală la mers în gol	n 5000–25000 min <sup>-1</sup>
Diametru max. discuri	25 mm
Zona de tensionare a mandrinei de găurit	 diametrul max. 3,2 mm
Capacitate	1300 mAh
Accumulator (integrat)	 LITHIU-ION
Celule	3

## Încărcător PFBS 12 B4-1

### Principal (Intrare/Input)

Tensiune nominală 100–240 V ~,  
50/60 Hz  
(curent alternativ)

Consum nominal 0,8 A

### Secundar (Ieșire/Output)

Tensiune nominală 12 V ===  
(curent continuu)

Curent nominal 1,5 A

SMPS - Sursă de alimentare  
în regim de comutație



Durată de încărcare cca 1 ora

Transformator de siguranță rezistent la  
scurtcircuit

Clasa de protecție II / (izolare dublă)

Polaritate

Tip de protecție IP20: Protecție  
împotriva obiectelor  
solide cu diametrul  
de peste 12,5 mm

Siguranță (internă) 2 A

### Valoarea emisiei de zgomot

Valoarea măsurată pentru zgomot determinată  
conform EN 60745. Nivelul de zgomot evaluat A  
al sculei electrice este în mod tipic de:

Nivelul presiunii acustice  $L_{pA} = 61,8 \text{ dB (A)}$

Incertitudine  $K_{pA} = 3 \text{ dB}$

Nivelul puterii acustice  $L_{WA} = 72,8 \text{ dB (A)}$

Incertitudine K  $K_{WA} = 3 \text{ dB}$

### Purtați echipament de protecție auditivă!

### Valoarea totală a vibrațiilor

$a_{h,SG} = 1,216 \text{ m/s}^2$

Incertitudine  $K = 1,5 \text{ m/s}^2$

## INDICAȚIE

- ▶ Valorile totale ale vibrațiilor și valorile de emisie a zgomotului indicate au fost măsurate conform unei proceduri de verificare standardizate și pot fi utilizate pentru compararea sculelor electrice.
- ▶ Valorile totale ale vibrațiilor și valorile de emisie a zgomotului indicate pot fi utilizate și pentru o evaluare preliminară a expunerii.

## AVERTIZARE!

- ▶ Emisiile de vibrație și zgomot pot devia în timpul utilizării efective a sculei electrice față de valorile indicate, în funcție de modul în care scula electrică este utilizată, în special în funcție de tipul piesei de prelucrat.
- ▶ Încercați să mențineți sarcina la un nivel cât mai redus. Măsurile exemplificative pentru reducerea expunerii la vibrații sunt purtarea mănușilor în timpul utilizării sculei și limitarea timpului de lucru. În acest scop, trebuie luate în considerare toate componentele ciclului de funcționare (de exemplu perioadele în care scula electrică a fost oprită și perioadele în care, deși a fost pornită, a funcționat fără sarcină).

## Indicații generale de siguranță pentru sculele electrice



### AVERTIZARE!

- ▶ Citiți toate indicațiile de siguranță și instrucțiunile. Nerespectarea indicațiilor de siguranță și a instrucțiunilor poate cauza electrocutare, incendiu și/sau răni grave.



### Păstrați toate indicațiile de siguranță și instrucțiunile pentru consultarea ulterioară.

Noțiunea de „sculă electrică” utilizată în indicațiile de siguranță se referă la sculele electrice alimentate de la rețea (cu cablu de alimentare) și la sculele electrice cu acumulatori (fără cablu de alimentare).

## 1. Siguranța zonei de lucru

- a) Păstrați zona de lucru curată și bine iluminată. Dezordinea și zonele de lucru iluminate necorespunzător pot conduce la accidentări.
- b) Nu lucrați cu scula electrică în medii cu potențial exploziv în care se găsesc lichide, gaze sau pulberi inflamabile. Sculele electrice produc scântei care pot aprinde pulberea sau vaporii.
- c) În timpul utilizării sculei electrice țineți la distanță copiii și alte persoane. Dacă sunteți distras, puteți pierde controlul asupra aparatului.

## 2. Siguranța electrică

- a) Fișa de racord a sculei electrice trebuie să se potrivească în priză. Ștecărul nu trebuie modificat în niciun fel.  
Nu folosiți adaptoare împreună cu scule electrice protejate prin împământare. Ștecărele nemodificate și prizele adecvate reduc riscul de electrocutare.
- b) Evitați contactul corpului cu suprafețele împământate precum țevi, calorifere, aragaze și frigider. În cazul în care corpul dumneavoastră este legat la pământ, există un risc de electrocutare crescut.
- c) Nu expuneți sculele electrice ploii sau umezelii. Pătrunderea apei într-un aparat electric crește riscul de electrocutare.
- d) Nu utilizați cablul într-un alt scop decât cel destinat, de exemplu, pentru a transporta sau pentru a suspenda scula electrică sau pentru a trage ștecărul din priză. Feriți cablul de temperaturi ridicate, ulei, muchii ascuțite sau de piese ale aparatului aflate în mișcare. Cablurile deteriorate sau încurcate cresc riscul de electrocutare.
- e) Atunci când lucrați cu o sculă electrică în aer liber, utilizați numai prelungitoare care sunt permise pentru uzul în exterior. Utilizarea unui cablu prelungitor adecvat pentru uzul în exterior reduce riscul de electrocutare.
- f) Dacă utilizarea sculei electrice într-un mediu umed este inevitabilă, utilizați un întrerupător de protecție contra curenților vagabonzi. Utilizarea unui întrerupător de protecție contra curenților vagabonzi reduce riscul de electrocutare.

## 3. Siguranța persoanelor

- a) Fiți mereu precaut, fiți atent la ceea ce faceți și acționați în mod rațional atunci când lucrați cu o sculă electrică. Nu utilizați sculele electrice dacă sunteți obosit sau dacă vă aflați sub influența drogurilor, alcoolului sau a medicamentelor. Un moment de neatenție în timpul utilizării sculei electrice poate duce la răni grave.
- b)  Purtați echipament individual de protecție și întotdeauna ochelari de protecție. Purtarea de echipament individual de protecție precum mască antipraf, încălțăminte de protecție antiderapantă, cască de protecție sau echipament de protecție auditivă, în funcție de tipul și utilizarea sculei electrice, reduce riscul de rănire.
- c) Evitați punerea în funcțiune neintenționată. Asigurați-vă că scula electrică este oprită înainte de a o conecta la alimentarea cu curent și/sau la acumulator, înainte de a o lua în mână sau de a o transporta. Transportul sculei electrice cu degetul pe comutator sau conectarea aparatului deja pornit la alimentarea curentului electric poate conduce la accidente.
- d) Îndepărtați sculele de reglare sau cheile înainte de a porni scula electrică. O sculă sau o cheie care se află într-o piesă rotativă a aparatului poate provoca vătămări.
- e) Evitați pozițiile anormale ale corpului. Asigurați o poziție fixă și păstrați-vă echilibrul în orice moment. Astfel puteți controla mai bine scula electrică în situații neașteptate.
- f) Purtați îmbrăcăminte adecvată. Nu purtați îmbrăcăminte largă sau bijuterii. Țineți părul, îmbrăcăminte și mânușile departe de componentele mobile. Îmbrăcăminte largă, bijuteriile sau părul lung pot fi agățate de componentele mobile.
- g) Dacă pot fi montate dispozitive de aspirare și de captare a prafului, asigurați-vă că acestea sunt racordate și că sunt utilizate corect. Utilizarea unui dispozitiv de aspirare a prafului poate reduce expunerea la pericole provocate de praf.

#### 4. Utilizarea și manevrarea sculei electrice

- Nu suprasolicitați aparatul. Utilizați pentru lucrarea dvs. scula electrică destinată respectivei lucrări. Cu scula electrică adecvată lucrați mai bine și mai sigur în domeniul de putere specificat.
- Nu utilizați nicio sculă electrică al cărei comutator este defect. O sculă electrică care nu mai permite să fie pornită sau oprită, este periculoasă și trebuie reparată.
- Scoateți ștecărul din priză și/sau îndepărtați acumulatorul înainte de a efectua reglaje la aparat, de a schimba accesoriile sau de a pune aparatul deoparte. Această măsură de precauție împiedică pornirea neintenționată a sculei electrice.
- Nu păstrați sculele electrice neutilizate la îndemâna copiilor. Nu permiteți ca aparatul să fie utilizat de persoane care nu sunt familiarizate cu aparatul sau care nu au citit aceste instrucțiuni. Sculele electrice sunt periculoase dacă sunt utilizate de persoane fără experiență.
- Îngrijiți cu atenție sculele electrice. Verificați dacă componentele mobile funcționează ireproșabil și dacă nu se blochează, dacă există componente rupte sau deteriorate astfel încât să fie afectată funcționarea sculei electrice. Înainte de utilizarea aparatului solicitați repararea componentelor deteriorate. Multe accidente sunt provocate de întreținerea necorespunzătoare a sculelor electrice.
- Mențineți sculele de tăiere ascuțite și curate. Sculele de tăiere îngrijite cu atenție, cu muchii de tăiere ascuțite, se blochează mai rar și sunt mai ușor de controlat.
- Utilizați sculele electrice, accesoriile, capetele atașabile etc. conform acestor instrucțiuni. În același timp aveți în vedere condițiile de lucru și activitatea pe care trebuie să o executați. Utilizarea sculelor electrice pentru alte aplicații decât cele prevăzute poate duce la situații periculoase.

#### 5. Utilizarea și manevrarea sculei cu acumulator

- Încărcați acumulatorii numai în încărcătoare recomandate de producător. Un încărcător destinat unui anumit tip de acumulatori prezintă pericol de incendiu dacă este utilizat cu alți acumulatori.
- Utilizați în sculele electrice numai acumulatorii prevăzuți în acest sens. Utilizarea altor acumulatori poate provoca răniri și pericol de incendiu.
- Acumulatorul neutilizat nu trebuie să intre în contact cu agrafe de birou, monede, chei, cuie, șuruburi sau alte obiecte metalice mici care ar putea provoca o șuntare a contactelor. Un scurtcircuit între contactele acumulatorului poate provoca arsuri sau un incendiu.
- În cazul unei utilizări necorespunzătoare, din acumulator poate ieși lichid. Evitați contactul cu lichidul. În cazul unui contact accidental, spălați cu apă. Dacă lichidul intră în contact cu ochii, consultați suplimentar un medic. Lichidul scurs din acumulator poate provoca iritații la nivelul pielii sau arsuri.



#### PRECAUȚIE! PERICOL DE EXPLOZIE!

Nu încărcați niciodată bateriile care nu sunt reîncărcabile.

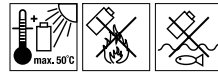

Protejați acumulatorul împotriva căldurii, de exemplu, inclusiv față de radiația solară îndelungată, foc, apă și umezeală. Pericol de explozie.

#### 6. Service

- Solicitați repararea sculei dvs. electrice numai de către personal calificat și numai cu piese de schimb originale. Astfel se asigură menținerea siguranței sculei electrice.

## Indicații de siguranță pentru toate aplicațiile

**Indicații de siguranță comune pentru șlefuire, șlefuire cu hârtie abrazivă, lucrul cu periile metalice, polizare, frezare sau debitare cu disc abraziv**

- a) Această sculă electrică este destinată utilizării ca mașină de șlefuit, mașină de șlefuit cu hârtie abrazivă, perie metalică, polizor, pentru frezare și mașină de debitat cu disc abraziv. Respectați toate indicațiile de siguranță, instrucțiunile, ilustrațiile și specificațiile furnizate împreună cu aparatul. Nerespectarea următoarelor instrucțiuni poate provoca electrocutare, incendiu și/sau rănirea gravă.
- b) Nu utilizați accesorii care nu sunt special prevăzute sau recomandate de producător pentru această sculă electrică. Faptul că reușiți să fixați un accesoriu la scula electrică nu garantează utilizarea sigură a acesteia.
- c) Turația admisă a accesoriului trebuie să fie cel puțin egală cu turația maximă specificată pentru scula electrică. Accesoriile care se rotesc mai repede decât turația admisă se pot avaria și pot fi aruncate din aparat.
- d) Diametrul exterior și grosimea accesoriului trebuie să corespundă dimensiunilor indicate pentru scula dvs. electrică. Accesoriile dimensiunilor eronate nu pot fi protejate sau controlate suficient.
- e) Discurile de șlefuit, tamburii de șlefuit sau alte accesorii trebuie să se potrivească exact la arborele de șlefuit sau la bucușă de strângere a sculei dvs. electrice. Accesorii care nu se potrivesc exact la sistemul de prindere a sculei electrice se rotesc neuniform, vibrează foarte puternic și pot provoca pierderea controlului.
- f) Discurile montate pe un dorn, cilindrii de șlefuit, sculele de tăiere sau alte accesorii trebuie introduse complet în bucușă de strângere sau mandrina de strângere. „Proeminența”, respectiv partea liberă a dornului dintre corpul abraziv și bucușă de strângere sau mandrina de strângere trebuie să fie minime. Dacă dornul nu este tensionat suficient sau dacă corpul abraziv este prea departe în față, accesoriul se poate desface și poate fi aruncat cu viteză ridicată.
- g) Nu utilizați accesorii deteriorate. Verificați accesorii înainte fiecărei utilizări: discurile de șlefuit în privința degradării și fisurilor, tamburii de șlefuit în privința fisurilor sau uzurii excesive, periile metalice în privința sârmelor desfăcute sau rupte. Dacă scula electrică sau accesoriul cade, verificați dacă s-a deteriorat sau utilizați un accesoriu nedeteriorat. După verificarea și montarea accesoriului mențineți-vă atât dvs., cât și persoanele care se află în apropiere în afara zonei de rotație a accesoriului și permiteți funcționarea aparatului timp de un minut la turația maximă. Cele mai multe accesorii deteriorate cedează în timpul acestui test.
- h) Purtați echipament individual de protecție. În funcție de aplicație utilizați o mască facială completă, protecție pentru ochi sau ochelari de protecție. Dacă este cazul, purtați mască antipraf, echipament de protecție a auzului, mănuși de protecție sau șorț special care să mențină la distanță particulele rezultate la șlefuire și cele de material. Ochii trebuie protejați împotriva proiectării fragmentelor de material rezultate la diverse aplicații. Maska antipraf sau masca de protecție respiratorie trebuie să filtreze praful degajat. Expunerea îndelungată la zgomot puternic poate provoca pierderea auzului.
- i) Asigurați-vă că celelalte persoane se află la o distanță sigură față de zona dvs. de lucru. Toate persoanele care pătrund în zona de lucru trebuie să poarte echipament individual de protecție. Fragmentele din piesa de prelucrat sau accesorii avariate pot fi proiectate, provocând răni chiar și în afara zonei de lucru directe.
- j) Țineți aparatul numai de suprafețele de prindere izolate atunci când executați lucrări în cadrul cărora accesoriul poate intra în contact cu cabluri electrice ascunse sau cu propriul cablu de alimentare. Contactul cu un cablu conducător de tensiune poate pune sub tensiune și componentele metalice ale aparatului, putând provoca electrocutarea.
- k) Țineți întotdeauna strâns scula electrică în momentul pornirii. La accelerarea la turația maximă, cuplul de reacție al motorului poate duce la rotirea sculei electrice.

- l) Dacă este posibil, utilizați clește cu șurub pentru a fixa piesa de prelucrat. Nu țineți niciodată o piesă mică de prelucrat într-o mână și scula electrică în cealaltă mână, în timp ce o utilizați. Prin fixarea prin tensionare a pieselor mici de prelucrat aveți ambele mâini libere pentru un control mai bun al sculei electrice. La debitarea pieselor de prelucrat rotunde precum dibluri din lemn, țije sau conducte, acestea au tendința să se rostogolească, scula electrică putându-se astfel bloca și propulsa spre dvs.
- m) **Mențineți cablul de racordare departe de accesoriile aflate în rotație.** Dacă pierdeți controlul asupra aparatului, cablul se poate rupe sau poate fi prins, iar mâna sau brațul dvs. pot fi apucate de accesoriul aflat în rotație.
- n) **Nu lăsați niciodată din mână scula electrică înaintea opririi complete a accesoriului.** Accesoriul aflat în rotație poate atinge suprafața de depunere și poate provoca pierderea controlului asupra sculei electrice.
- o) **După schimbarea accesoriilor sau a setărilor, strângeți bine la aparat piulița bușei de strângere, mandrina de strângere sau diferitele elemente de fixare.** Elementele de fixare slăbite se pot deplasa în mod neașteptat și pot duce la pierderea controlului; componentele nefixate, aflate în rotație sunt proiectate în afară în mod violent.
- p) **Nu lăsați scula electrică să funcționeze în timp ce o transportați.** Îmbrăcămintea dvs. poate fi apucată accidental de accesoriul aflat în rotație, rănindu-vă grav.
- q) **Curățați în mod regulat fantele de aerisire ale sculei dvs. electrice.** Ventilatorul motorului aspiră praf în carcasă, iar acumulările considerabile de pulbere metalică pot cauza pericole de natură electrică.
- r) **Nu utilizați scula electrică în apropierea materialelor inflamabile.** Scântele pot aprinde aceste materiale.
- s) **Nu utilizați accesoriile care necesită agenți de răcire lichizi.** Utilizarea apei sau a altor agenți de răcire lichizi poate provoca electrocutarea.

## Indicații complementare de siguranță pentru toate aplicațiile

### Indicații de siguranță privind reculul

Reculul reprezintă reacția bruscă provocată de accesoriul în rotație prins sau blocat, precum discul de șlefuit, banda de șlefuit, peria metalică etc. Prinderea sau blocarea provoacă oprirea bruscă a accesoriului aflat în rotație. Astfel, scula electrică este antrenată în mod necontrolat în sens invers direcției de rotație a accesoriului.

De exemplu, atunci când un disc de șlefuit se agață sau se blochează în piesa de prelucrat, marginea discului care pătrunde în piesă se poate bloca în aceasta, discul de șlefuit putând fi aruncat sau provoca recul. În această situație, discul de șlefuit se deplasează către operator sau dinspre acesta, în funcție de direcția de rotație a discului în punctul de blocare. În acest caz este posibilă, de asemenea, ruperea discurilor de șlefuit.

Reculul reprezintă consecința utilizării eronate sau defectuoase a sculei electrice. Reculul poate fi evitat adoptând măsuri de precauție adecvate, precum cele descrise în continuare.

- a) **Țineți scula electrică ferm și poziționați corpul și brațele astfel încât să puteți contracara forța reculului.** Operatorul poate controla forța reculului prin măsuri de precauție adecvate.
- b) **Lucați cu deosebită atenție în zona colțurilor, muchiilor ascuțite etc. Evitați ricoșarea accesoriilor de la piesa de prelucrat și blocarea acestora.** Accesoriul aflat în rotație tinde să se blocheze la colțuri, muchii ascuțite sau când ricoșează. Acest lucru provoacă pierderea controlului sau reculul.
- c) **Nu utilizați pânze de ferăstrău dințate.** Astfel de accesorii provoacă adesea recul sau pierderea controlului asupra sculei electrice.
- d) **Dirijați întotdeauna accesoriul în material în aceeași direcție în care muchia de tăiere părăsește materialul (corespunde aceleiași direcții în care sunt eliminate așchile).** Dirijarea sculei electrice în direcție greșită determină ieșirea muchiei de tăiere a accesoriului din piesa de prelucrat, scula electrică fiind astfel trasă în această direcție de avans.

e) Strângeți întotdeauna piesa de prelucrat la utilizarea pilelor rotative, a discurilor de debitare, a sculelor de frezare la viteză mare sau a sculelor de frezare a metalului dur. Chiar și în cazul unei înclinări reduse în canelură, aceste accesorii se blochează și pot provoca recul. La blocarea unui disc de debitare, de obicei acesta se rupe. La blocarea pilelor rotative, sculelor de frezare la viteză mare sau a sculelor de frezare a metalului dur, accesoriul poate sări din canelură și poate duce la pierderea controlului asupra sculei electrice.

### **Indicații suplimentare de siguranță pentru șlefuire și debitare cu disc abraziv**

#### **Indicații speciale de siguranță pentru șlefuire și debitare cu disc abraziv**

- a) Utilizați numai corpurile abrazive omologate pentru scula dvs. electrică și doar pentru aplicațiile recomandate. Exemplu: nu șlefuiți niciodată cu suprafața laterală a unui disc de debitare. Discurile de debitare sunt prevăzute pentru tăierea materialului cu marginea discului. Acțiunea forței laterale asupra corpurilor abrazive le poate rupe.
- b) Pentru pietre de șlefuit conice și drepte cu filet utilizați numai dornuri nedeteriorate, cu dimensiunea și lungimea corespunzătoare, fără degajare pe umăr. Dornurile adecvate împiedică posibilitatea ruperii.
- c) Evitați blocarea discului de debitare sau exercitarea unei presiuni prea ridicate. Nu executați tăieturi cu adâncime excesivă. Suprasolicitarea discului de debitare sporește sarcina și tendința de gripare sau blocare și astfel, posibilitatea reculului sau a ruperii corpului abraziv.
- d) Evitați poziționarea mâinii în fața și în spatele discului de debitare aflat în rotație. Atunci când deplasați discul de debitare din piesa de prelucrat în direcția opusă mâinii dvs., în caz de recul, scula electrică se poate propulsa cu discul aflat în rotație direct spre dvs.

- e) În cazul blocării discului de debitare sau al întreruperii activității, opriți aparatul și mențineți-l stabil până la oprirea discului. Nu încercați niciodată să scoateți discul de debitare aflat încă în funcțiune din tăietură, deoarece altfel se poate produce recul. Identificați și remediați cauza blocării.
- f) Nu reporniți scula electrică cât timp aceasta se află în piesa de prelucrat. Înainte de a continua cu grijă tăierea, permiteți discului de debitare să atingă turația maximă. Altfel, discul se poate așța, poate sări din piesă sau poate cauza recul.
- g) Sprijiniți plăcile sau piesele de prelucrat de mari dimensiuni pentru a reduce la minimum riscul unui recul prin blocarea discului de debitare. Piese de prelucrat de mari dimensiuni se pot curba sub propria lor greutate. Piesa de prelucrat trebuie sprijinită în ambele părți ale discului, atât în apropierea fantei, cât și la margine.
- h) Manifestați precauție deosebită în special la tăierea „buzunarelor” în pereți sau a altor zone fără vizibilitate. Discul de debitare introdus poate întâlni conducte de gaz sau de apă, cabluri electrice sau alte obiecte, provocând recul.

### **Indicații suplimentare de siguranță pentru lucrul cu periile metalice**

#### **Indicații speciale de siguranță pentru lucrul cu periile metalice**

- a) Rețineți că periile metalice pierd fragmente de sârmă și pe durata utilizării normale. Nu suprasolicitați peria exercitând o presiune prea ridicată. Fragmentele de sârmă proiectate pot pătrunde foarte ușor în îmbrăcămintă subțire și/sau în piele.
- b) Înainte de utilizare permiteți funcționarea perii timp de minimum un minut la viteză de lucru. Aveți grijă ca în acest timp să nu se afle nicio altă persoană în fața sau pe aceeași linie cu peria. În timpul rodajului pot fi proiectate fragmente de sârmă desprinse.
- c) Îndreptați peria metalică în sens invers față de dvs. La lucrările cu aceste perii pot fi proiectate cu viteză mare particule mici și fragmente infime de sârmă și pot pătrunde în piele.

## Indicații de siguranță pentru încărcătoare

- Acest aparat poate fi utilizat de copii începând cu vârsta de 8 ani, cât și de persoane cu abilități fizice, senzoriale sau mentale reduse sau fără experiență și fără cunoștințe necesare, dacă sunt supravegheați sau dacă au fost instruiți cu privire la utilizarea în siguranță a acestui aparat și au înțeles pericolele cu privire la acesta. Copiilor le este interzis să se joace cu aparatul. Curățarea și acțiunile de întreținere destinate utilizatorului nu se vor efectua de către copii fără supraveghere.
- Pentru a evita orice risc, la defectarea cablului de alimentare al aparatului, acesta trebuie înlocuit de către producător, serviciul clienți al acestuia sau de către o altă persoană calificată.



Încărcătorul este destinat exclusiv utilizării în interior.

### AVERTIZARE!

- Nu utilizați aparatul în cazul în care cablurile de conexiune, cablul de alimentare sau ștecărul sunt defecte. Cablurile de alimentare deteriorate prezintă pericol de moarte prin electrocutare.

## Deservirea

- Nu folosiți niciodată aparatul în alt scop și utilizați-l numai cu piese/accesorii originale. Utilizarea altor piese sau accesorii decât cele recomandate în instrucțiunile de utilizare poate constitui pericol de rănire.

## Încărcarea acumulatorului integrat

### INDICAȚIE

- Acumulatorul nou sau neutilizat timp îndelungat trebuie încărcat înaintea primei utilizări/reutilizării. Acumulatorul atinge capacitatea maximă după cca 3-5 cicluri de încărcare. Un proces de încărcare durează cca 60 minute.

### Pornirea procesului de încărcare:

- ◆ Conectați încărcătorul **8** cu mufa de încărcare **4** a aparatului.
- ◆ Conectați încărcătorul **8** la o priză.

Acumulatorul este încărcat atunci când ledul acumulatorului **2** arată ROȘU/PORTOCALIU/VERDE.

### Terminarea procesului de încărcare:

- ◆ Deconectați încărcătorul **8** de la sursa de curent.
- ◆ Deconectați încărcătorul **8** de la mufa de încărcare **4** a aparatului.

### PRECAUȚIE!

- Nu încărcați niciodată a doua oară acumulatorul imediat după procesul de încărcare. Există pericolul supraîncălzirii acumulatorului.

## Citirea nivelului acumulatorului

Nivelul, respectiv puterea reziduală sunt afișate de ledul acumulatorului **2** când aparatul este pornit după cum urmează:

ROȘU/PORTOCALIU/VERDE = nivel maxim de încărcare

ROȘU/PORTOCALIU = nivel mediu de încărcare

ROȘU = nivel scăzut de încărcare – încărcăți acumulatorul

## Introducerea/înlocuirea sculei/bucșei de strângere

- ◆ Acționați dispozitivul de blocare a axului **7** și mențineți-l apăsat.
- ◆ Rotiți piulița de strângere **5** până când se blochează piedica.
- ◆ Desfaceți de la filet piulița de strângere **5** cu cheia combinată **20** de pe filet.
- ◆ Dacă este cazul, îndepărtați scula introdusă.

- ◆ Mai întâi împingeți scula prevăzută prin piulița de strângere **5** înainte de a o introduce în bușca de strângere **15** corespunzătoare pentru coada sculei.
- ◆ Acționați dispozitivul de blocare a axului **7** și mențineți-l apăsat.
- ◆ Introduceți bușca de strângere **15** în accesoriul cu filet și apoi înșurubați bine pe filet piulița de strângere **5** cu ajutorul cheii combinate **20**.

### INDICAȚIE

- ▶ Utilizați latura cu șurubelniță de la cheia combinată **20** în vederea desfacerii și strângerii șurubului domurilor de strângere **10**.

## Pornirea și oprirea/reglarea domeniului de turație

### Pornirea/reglarea domeniului de turație

- ◆ Poziționați comutatorul PORNIT/OPRIT **3** pe „1”.
- ◆ Așezați dispozitivul de reglare a turației **1** într-o poziție între „1” și „MAX”.

### Oprirea

- ◆ Poziționați comutatorul PORNIT/OPRIT **3** pe „O”.

## Indicații privind prelucrarea materialului/scula/domeniul de turație

- Utilizați biturile de frezare **17** în vederea prelucrării oțelului și a fierului la turația maximă.
- Determinați domeniul de turație pentru prelucrarea zincului, aliajelor de zinc, aluminiului și cuprului prin teste pe piese de probă.
- Prelucrați materiale plastice și materiale cu punct de topire scăzut la un domeniu redus al turației.
- Prelucrați lemnul la turații ridicate.
- Efectuați lucrările de curățare, polizare și lustruire la turație medie.

Următoarele specificații reprezintă recomandări cu caracter orientativ. În cadrul lucrărilor practice verificați și individual care sculă și care setare este adecvată pentru materialul de prelucrat.

### Reglarea turației adecvate

Cifra de la dispozitivul de reglare a turației <b>1</b>	Materialul de prelucrat		
1-3	Plastic și materiale cu punct de topire scăzut	<b>6</b>	Lemn de esență tare
4-5	Piatră, ceramică	<b>Max.</b>	Oțel
5	Lemn de esență moale, metal		

### Exemple de utilizare/selectarea sculei adecvate

Funcția	Accesorii	Utilizarea	Proeminență mm (min-max)
Găurire	Burghie HSS <b>9</b>	Prelucrarea lemnului	18-25 la cel mai mic burghiu proeminența este de 10 mm
Frezare	Bituri de frezat <b>17</b>	Lucrări diverse; de exemplu boltirea, adâncirea, modelarea, realizarea de caneluri sau fante	18-25
Gravare	Bituri de gravat <b>18</b>	Efectuarea marcajelor, lucrări de bricolaj	18-25

Funcția	Accesorii	Utilizarea	Proeminență mm (min-max)
Lustruire, curățare rugină <b>PRECAUȚIE!</b> Apăsăți numai ușor cu scula pe piesa de prelucrat.	Perie din metal <b>13</b>	curățarea de rugină	9-15
	Discuri de polizat <b>11</b>	Prelucrarea diferitelor metale și materiale plastice, în special metale prețioase, precum aurul sau argintul	12-18
Curățare	Perii din plastic <b>16</b>	De exemplu curățarea carcaselor din plastic greu accesibile sau zonei înconjurătoare a unei broaște de ușă	9-15
Șlefuirea	Discuri de șlefuit <b>12</b>	Lucrări de șlefuire a pietrei, lemnului, lucrări fine pe materiale dure, precum ceramica sau oțelul aliat	12-18
	Bituri de șlefuit <b>19</b>		10
Debitare	Discuri de debitare <b>14</b>	Prelucrarea metalului, a plasticului și a lemnului	12-18

- Diametrul maxim al corpurilor abrazive asamblate, conurilor abrazive și pietrelor de șlefuit cu inserție filetată de 55 mm nu trebuie depășit. Diametrul maxim al accesoriilor de șlefuit cu hârtie de șlefuit de 80 mm nu trebuie, de asemenea, depășit.

### INDICAȚIE

- ▶ Lungimea max. admisă a unui dorn de prindere este de 33 mm.

- Depozitați accesoriile în cutia originală sau protejați-le în alt mod împotriva deteriorării.
- Depozitați accesoriile într-un loc uscat și ferit de medii agresive.

### Sugestii și idei

- Dacă exercitați o presiune prea mare, scula fixată se poate rupe și/sau piesa de prelucrat se poate deteriora. Puteți obține rezultate optime de lucru prin dirijarea sculei pe piesa de prelucrat la un domeniu de turație constant și presiune scăzută.
- Țineți aparatul ferm, cu ambele mâini, în momentul debitării.
- Respectați datele și informațiile din tabel pentru a evita ca extremitatea axului să atingă baza orificiului sculei de șlefuit.

## Întreținerea și curățarea

Aparatul nu necesită întreținere.

- Îndepărtați impuritățile de pe aparat. Pentru aceasta utilizați o lavetă uscată.
- La începutul și la finalul unei perioade îndelungate de neutilizare realizați un ciclu complet de încărcare a acumulatorului.
- În cazul depozitării îndelungate a unui acumulator litiu-ion, este necesară verificarea periodică a nivelului acestuia. Starea optimă de încărcare se află în intervalul cuprins între 50% și 80%. Climatul optim de depozitare este uscat și rece.

### ⚠ AVERTIZARE!

- Dispuneți efectuarea lucrărilor de reparație a aparatelor numai la centrele de service sau de către electricieni calificați și numai cu piese de schimb originale. Astfel se asigură menținerea siguranței aparatului.
- Solicitați întotdeauna producătorului aparatului sau serviciului clienți al acestuia înlocuirea ștecărului sau a cablului de alimentare. Astfel se asigură menținerea siguranței aparatului.

**INDICAȚIE**

- ▶ Piesele de schimb nelistate (de exemplu, încercătorul) pot fi comandate prin intermediul liniei noastre telefonice.



Informații despre posibilitățile de eliminare a produsului scos din uz pot fi obținute de la administrația locală.

**Eliminarea**



Ambalajul este format din materiale ecologice pe care le puteți elimina prin intermediul centrelor locale de reciclare.



**Nu aruncați sculele electrice în gunoiul menajer!**

Conform Directivei europene 2012/19/EU, sculele electrice uzate trebuie colectate separat și eliminate la un punct de reciclare ecologic.



**Nu aruncați acumulatorii în gunoiul menajer!**

Acumulatorii defecti sau consumați trebuie reciclați conform dispozițiilor Directivei 2006/66/EC. Predați setul de acumulatori și/sau aparatul la unul dintre centrele de colectare existente.

Informații privind posibilitățile de eliminare pentru sculele electrice/setul de acumulatori scoase din uz pot fi obținute de la administrația locală.

**INDICAȚIE**

- ▶ Acumulatorul integrat în acest aparat nu poate fi scos pentru a fi eliminat.
- ▶ Acumulatorul litiu-ion integrat va fi scos din aparat numai de către personal specializat. Pentru a scoate acumulatorul din carcasă, acesta trebuie să fie descărcat, iar șuruburile de pe carcasă trebuie deșurubate. Conexiunile de pe acumulator trebuie decuplate individual și pe rând și trebuie izolate.



Eliminați ambalajul în mod ecologic. Respectați marcajul de pe diferitele materiale de ambalare și separați-le dacă este cazul. Materialele de ambalare sunt marcate cu abrevieri (a) și cifre (b) cu următoarea semnificație: 1-7: materiale plastice, 20-22: hârtie și carton, 80-98: materiale compozite.

**Garanția  
Kompennass Handels GmbH**

Stimate client,

Pentru acest aparat se acordă o garanție de 3 ani de la data cumpărării. În cazul în care produsul prezintă defecte, beneficiați de drepturi legale față de vânzătorul produsului. Aceste drepturi legale nu sunt limitate prin garanția noastră prezentată în cele ce urmează.

**Condiții de garanție**

Perioada de garanție începe de la data cumpărării. Păstrați cu grijă bonul fiscal. Acesta este necesar pentru a dovedi cumpărarea.

Dacă în decurs de trei ani de la data cumpărării acestui produs apare un defect de material sau de fabricație, produsul va fi reparat, înlocuit de către noi în mod gratuit sau vi se va restitui prețul de cumpărare, la alegerea noastră. Garanția presupune ca în timpul perioadei de trei ani să se prezinte aparatul defect și dovada cumpărării (bonul fiscal), precum și o scurtă descriere în scris, în care să se specifice în ce constă defecțiunea și când a survenit aceasta.

Dacă defectul este acoperit de garanția noastră, veți primi înapoi produsul reparat sau unul nou. Odată cu reparația sau înlocuirea produsului nu începe o nouă perioadă de garanție.

**Perioada de garanție și pretențiile legale privind defectele**

Perioada de garanție nu este prelungită după efectuarea reparațiilor realizate în perioada de garanție. Acest lucru este valabil și pentru piesele înlocuite și reparate. Eventualele deteriorări și deficiențe prezente deja la cumpărare trebuie semnalate imediat după dezambalarea produsului. Reparațiile necesare după expirarea perioadei de garanție se efectuează contra cost.

## Domeniul de aplicare a garanției

Aparatul a fost produs cu grijă, în conformitate cu orientările stricte privind calitatea și verificat cu rigurozitate înainte de livrarea.

Garanția se acordă în caz de defecte de material sau de fabricație. Această garanție nu se extinde asupra componentelor produsului care sunt expuse uzurii normale și care, prin urmare, pot fi considerate piese de uzură sau asupra deteriorărilor apărute la componentele fragile, de exemplu comutatoare, acumulatori sau componente realizate din sticlă.

Această garanție se pierde în cazul în care produsul a fost deteriorat, a fost utilizat sau întreținut în mod necorespunzător. Pentru utilizarea corespunzătoare a produsului trebuie respectate cu strictețe toate indicațiile prezentate în instrucțiunile de utilizare. Trebuie evitate în mod obligatoriu utilizările și acțiunile nerecomandate sau care fac obiectul unor avertizări în cadrul instrucțiunilor de utilizare.

Aparatul este destinat numai uzului privat și nu utilizărilor comerciale. În cazul manevrării abuzive sau necorespunzătoare, al uzului de forță și al intervențiilor care nu au fost realizate de către filiala noastră autorizată de service, garanția își pierde valabilitatea.

## Perioada de garanție nu este valabilă pentru

- uzura normală a capacității acumulatorului
- utilizarea comercială a produsului
- deteriorarea sau modificarea produsului de către client
- nerespectarea instrucțiunilor de siguranță și de întreținere, erori de utilizare
- daune cauzate de dezastre naturale

## Procedura de acordare a garanției

Pentru a se asigura prelucrarea rapidă a solicitării dvs., urmați instrucțiunile de mai jos:

- Pentru toate solicitările păstrați la îndemână bonul fiscal și numărul articolului (de exemplu IAN 12345) ca dovadă a cumpărării.
- Numărul articolului poate fi consultat pe plăcuța cu date tehnice de pe produs, pe o gravură de pe produs, pe coperta instrucțiunilor de utilizare (în partea stângă, jos) sau pe autocolantul de pe partea din spate sau de jos a produsului.

- În cazul în care apar defecte funcționale sau alte defecțiuni, contactați mai întâi **telefonic** sau **prin e-mail** departamentul de service menționat în continuare.
- Apoi puteți expedia produsul înregistrat ca fiind defect la adresa de service care v-a fost comunicată, fără a plăti taxe poștale, anexând dovada cumpărării (bonul fiscal) și indicând în ce constă defectul și când a apărut acesta.



Acest manual, precum și multe alte manuale, videoclipuri cu produsele și software-uri de instalare pot fi descărcate de pe [www.lidl-service.com](http://www.lidl-service.com).

Cu ajutorul acestui cod QR puteți accesa direct pagina Lidl de service ([www.lidl-service.com](http://www.lidl-service.com)) și puteți deschide instrucțiunile de utilizare prin introducerea numărului de articol (IAN) 123456.

## Service-ul

**RO Service România**  
 Tel.: 0800896637  
 E-Mail: [kompennass@lidl.ro](mailto:kompennass@lidl.ro)

IAN 328030\_2001

## Importator

Vă rugăm să aveți în vedere faptul că următoarea adresă nu reprezintă o adresă pentru service. Contactați mai întâi centrul de service indicat.

KOMPENASS HANDELS GMBH  
 BURGSTRASSE 21  
 44867 BOCHUM  
 GERMANIA  
[www.kompennass.com](http://www.kompennass.com)

## Traducerea declarației de conformitate originale

Firma KOMPERNASS HANDELS GMBH, responsabil cu documentația: dl Semi Uguzlu, BURGSTR. 21, 44867 BOCHUM, Germania, declară prin prezența că acest produs corespunde următoarelor norme, documente normative și directive CE:

**Directiva privind echipamentele tehnice**  
(2006/42/EC)

**Directiva privind compatibilitatea electromagnetică**  
(2014/30/EU)

**Directiva privind restricțiile de utilizare a anumitor substanțe periculoase în echipamentele electrice și electronice (RoHS)**  
(2011/65/EU)\*

\* Responsabilitatea privind redactarea prezentei declarații de conformitate revine exclusiv producătorului. Obiectul declarației descris anterior corespunde prevederilor Directivei 2011/65/EU a Parlamentului European și a Consiliului din 8 iunie 2011 privind restricțiile de utilizare a anumitor substanțe periculoase în echipamentele electrice și electronice.

### Norme armonizate aplicate

EN 60745-1:2009/A11:2010

EN 60745-2-23:2013

EN 55014-1:2006/A2:2011

EN 55014-1:2017

EN 55014-2:2015

EN 60335-1:2012/A11:2014

EN 60335-2-29:2004/A2:2010

EN 61000-3-2:2014

EN 61000-3-3:2013

EN 62233:2008

EN 50581:2012

**Denumirea tipului mașinii:** Mașină de găurit și șlefuit fin, cu acumulator PFBS 12 B4

**Anul de fabricație:** 04-2020

**Număr de serie:** IAN 328030\_2001

Bochum, 07.05.2020



Semi Uguzlu

- Manager calitate -

Ne rezervăm dreptul asupra modificărilor tehnice în scopul dezvoltării ulterioare.

# Περιεχόμενα

<b>Εισαγωγή</b> .....	<b>44</b>
Προβλεπόμενη χρήση .....	44
Εξοπλισμός .....	44
Παραδοτέος εξοπλισμός.....	44
Τεχνικά χαρακτηριστικά .....	44
<b>Γενικές υποδείξεις ασφαλείας για ηλεκτρικά εργαλεία</b> .....	<b>45</b>
1. Ασφάλεια στο χώρο εργασίας.....	46
2. Ηλεκτρική ασφάλεια.....	46
3. Ασφάλεια ατόμων .....	46
4. Χρήση και χειρισμός του ηλεκτρικού εργαλείου .....	47
5. Χρήση και χειρισμός του επαναφορτιζόμενου εργαλείου .....	47
6. Σέρβις .....	48
Υποδείξεις ασφαλείας για όλες τις χρήσεις.....	48
Περισσότερες υποδείξεις ασφαλείας για όλες τις χρήσεις .....	50
Επιπρόσθετες υποδείξεις ασφαλείας για λείανση και αποκοπή με λείανση .....	50
Επιπρόσθετες υποδείξεις ασφαλείας για την εργασία με συρματόβουρτσες .....	51
Υποδείξεις ασφαλείας για φορτιστές.....	52
<b>Χειρισμός</b> .....	<b>52</b>
Φόρτιση ενσωματωμένου συσσωρευτή.....	52
Ανάγνωση κατάστασης συσσωρευτών .....	53
Τοποθέτηση/Αλλαγή εργαλείου/λαβίδας σύσφιξης .....	53
Ενεργοποίηση και απενεργοποίηση/Ρύθμιση εύρους αριθμού στροφών.....	53
Υποδείξεις για την επεξεργασία υλικού/Εργαλεία/Εύρος αριθμού στροφών .....	53
Υποδείξεις και τεχνάσματα.....	55
<b>Συντήρηση και καθαρισμός</b> .....	<b>55</b>
<b>Απόρριψη</b> .....	<b>56</b>
<b>Εγγύηση της Kompernass Handels GmbH</b> .....	<b>56</b>
<b>Σέρβις</b> .....	<b>57</b>
<b>Εισαγωγέας</b> .....	<b>57</b>
<b>Μετάφραση της Πρωτότυπης Δήλωση συμμόρφωσης</b> .....	<b>58</b>

## **ΕΠΑΝΑΦΟΡΤΙΖΟΜΕΝΗ ΣΥΣΚΕΥΗ ΛΕΙΑΝΣΗΣ ΚΑΙ ΔΙΑΤΡΗΣΗΣ PFBS 12 B4**

### **Εισαγωγή**

Σας συγχαίρουμε για την αγορά της νέας σας συσκευής. Το προϊόν που αποκτήσατε είναι ένα προϊόν υψηλής ποιότητας. Οι οδηγίες χρήσης αποτελούν τμήμα αυτού του προϊόντος. Περιλαμβάνουν σημαντικές υποδείξεις για την ασφάλεια, τη χρήση και την απόρριψη. Πριν από τη χρήση του προϊόντος, εξοικειωθείτε με όλες τις υποδείξεις χειρισμού και ασφάλειας. Χρησιμοποιείτε το προϊόν αποκλειστικά όπως περιγράφεται και για τους αναφερόμενους τομείς χρήσης. Παραδίετε όλα τα έγγραφα σε περίπτωση παράδοσης του προϊόντος σε τρίτους.

### **Προβλεπόμενη χρήση**

Η επαναφορτιζόμενη συσκευή λείανσης και διάτρησης πρέπει να χρησιμοποιείται με αντίστοιχα εξαρτήματα (όπως αποστέλλονται μαζί) για εργασίες διάτρησης, φρεζαρίσματος, χάραξης, στίλβωσης, καθαρισμού, τροχίσματος, αποκοπής υλικών, όπως ξύλου, μετάλλων, πλαστικού, κεραμικών ή πέτρας σε στεγνούς χώρους. Κάθε άλλη χρήση ή μετατροπή της συσκευής ισχύει ως μη σύμφωνη με τους κανονισμούς και ενέχει σημαντικούς κινδύνους ατυχημάτων. Για βλάβες από χρήση μη σύμφωνη με τους κανονισμούς, ο κατασκευαστής δεν αναλαμβάνει καμία ευθύνη. Η συσκευή δεν προορίζεται για επαγγελματική χρήση.

### **Εξοπλισμός**

**Επαναφορτιζόμενη συσκευή λείανσης και διατρησης**

- 1** Ρυθμιστής αριθμού στροφών
- 2** LED συσσωρευτών
- 3** Διακόπτης On/Off
- 4** Υποδοχή φόρτισης
- 5** Περικόχλιο συγκράτησης
- 6** Περικόχλιο σύνδεσης
- 7** Ασφάλιση ατράκτου

Διάταξη φόρτισης συσσωρευτή (βλ. Εικ. Α)

- 8** Φορτιστής
- Αξεσουάρ (βλ. Εικ. Β)**
- 9** 6 τρυπάνια HSS
- 10** 2 άξονες σύσφιξης για την υποδοχή των εργαλείων
- 11** 3 δίσκοι στίλβωσης
- 12** 4 δίσκοι τροχίσματος
- 13** 1 μεταλλική βούρτσα
- 14** 16 δίσκοι κοπής
- 15** 5 λαβίδες σύσφιξης
- 16** 2 πλαστικές βούρτσες
- 17** 3 μύτες φρεζαρίσματος
- 18** 2 μύτες χάραξης
- 19** 5 μύτες τροχίσματος
- 20** 1 κλειδί συνδυασμού

### **Παραδοτέος εξοπλισμός**

- 1 επαναφορτιζόμενη συσκευή λείανσης και διατρησης
- 1 Φορτιστής
- 1 Σετ αξεσουάρ (50 τεμάχια)
- 1 Οδηγίες χρήσης

### **Τεχνικά χαρακτηριστικά**

**Μοντέλο PFBS 12 B4**

Τάση μέτρησης 12 V  $\equiv$   
(συνεχές ρεύμα)

Αριθμός στροφών ρελαντί  
μέτρησης n 5000-25000/min<sup>1</sup>

Μέγ.  $\varnothing$  δίσκων 25 mm

Εύρος σύσφιξης τσοκ  μέγ.  $\varnothing$  3,2 mm

Απόδοση 1300 mAh

Συσσωρευτής  
(ενσωματωμένος)  ΛΙΘΙΟΥ-ΙΟΝΤΩΝ

Στοιχεία 3

## Φορτιστής PFBS 12 B4-2

### Πρωταρχικό (Είσοδος/Input)

Τάση μέτρησης 100–240 V ~,  
50/60 Hz  
(εναλλασσόμενο ρεύμα)

Κατανάλωση μέτρησης 0,8 A

### Δευτερεύον (Έξοδος/Output)

Τάση μέτρησης 12 V ===  
(συνεχές ρεύμα)

Ρεύμα μέτρησης 1,5 A

Τροφοδοτικό  
μεταγωγής SMPS

Διάρκεια φόρτισης περ. 1 ώρες

Μετασχηματιστής  
ασφαλείας απόδειξη  
βραχυκυκλώματος

Κατηγορία προστασίας II / (διπλή μόνωση)

Πολικότητα

Είδος προστασίας IP 20: Προστασία έναντι  
στερεών αντικειμένων  
με διάμετρο μεγαλύτερη  
από 12,5 χιλ.

Ασφάλεια (εσωτερικά) 2 A

### Τιμή εκπομπής θορύβου

Τιμή μέτρησης για θόρυβο διακριβωμένη σύμφωνα  
με το EN 60745. Το επίπεδο θορύβου Α-στάθμι-  
σης του ηλεκτρικού εργαλείου ανέρχεται συνήθως:

Στάθμη ηχητικής πίεσης  $L_{pA} = 61,8 \text{ dB (A)}$

Αβειαιότητα  $K_{pA} = 3 \text{ dB}$

Στάθμη ηχητικής ισχύος  $L_{WA} = 72,8 \text{ dB (A)}$

Αβειαιότητα K  $K_{WA} = 3 \text{ dB}$

### Φοράτε προστασία για την ακοή!

### Συνολική τιμή κραδασμών

Αβειαιότητα  $a_{h,SG} = 1,216 \text{ m/s}^2$   
 $K = 1,5 \text{ m/s}^2$

## ΥΠΟΔΕΙΞΗ

- ▶ Οι αναφερόμενες συνολικές τιμές κραδα-  
σμών και οι αναφερόμενες τιμές εκπομπής  
θορύβου έχουν μετρηθεί σύμφωνα με μία  
πρότυπη διαδικασία ελέγχου και μπορούν  
να χρησιμοποιηθούν για τη σύγκριση ενός  
ηλεκτρικού εργαλείου με ένα άλλο.
- ▶ Οι αναφερόμενες τιμές εκπομπής κραδα-  
σμών και οι αναφερόμενες τιμές εκπομπής  
θορύβου μπορούν, επίσης, να χρησιμοποιη-  
θούν για μια αρχική εκτίμηση του φορτίου.

## ΠΡΟΕΙΔΟΠΟΙΗΣΗ!

- ▶ Οι εκπομπές κραδασμών και θορύβου μπο-  
ρει, κατά τη διάρκεια της πραγματικής χρήσης  
του ηλεκτρικού εργαλείου, να αποκλίνουν από  
τις αναφερόμενες τιμές, ανάλογα με το είδος  
και τον τρόπο που χρησιμοποιείται το ηλεκτρι-  
κό εργαλείο, κυρίως ανάλογα με το είδος του  
τεμαχίου επεξεργασίας.
- ▶ Προσπαθείτε να διατηρείτε την επιβάρυνση  
σε όσο το δυνατόν χαμηλότερα επίπεδα. Πα-  
ραδειγματικά μέτρα μείωσης της επιβάρυνσης  
λόγω δονήσεων είναι η χρήση γαντιών κατά τη  
χρήση του εργαλείου και ο περιορισμός του  
χρόνου εργασίας. Εδώ πρέπει να συνυπολογί-  
ζονται όλα τα μέρη του κύκλου εργασίας (πα-  
ραδείγματος χάριν, χρόνοι, κατά τους οποίους  
το ηλεκτρικό εργαλείο είναι απενεργοποιημένο,  
και χρόνοι, κατά τους οποίους είναι μεν ενε-  
ργοποιημένο, αλλά λειτουργεί χωρίς φορτίο).

## Γενικές υποδείξεις ασφαλείας για ηλεκτρικά εργαλεία



### ΠΡΟΕΙΔΟΠΟΙΗΣΗ!

- ▶ Διαβάστε όλες τις υποδείξεις ασφα-  
λείας και τις οδηγίες. Παραλείψεις  
κατά την τήρηση των υποδείξεων  
ασφαλείας και των οδηγιών μπορούν  
να προκαλέσουν ηλεκτροπληξία,  
πυρκαγιά και/ή σοβαρούς τραυμα-  
τισμούς.

Φυλάξτε όλες τις υποδείξεις ασφαλείας και τις  
οδηγίες για να μπορείτε να ανατρέξετε σε αυτές  
μελλοντικά.

Ο χρησιμοποιούμενος σε αυτές τις υποδείξεις ασφαλείας όρος «Ηλεκτρικό εργαλείο» αναφέρεται σε ηλεκτρικά εργαλεία (με καλώδιο) που λειτουργούν με ρεύμα και σε ηλεκτρικά εργαλεία (χωρίς καλώδιο) που λειτουργούν με συσσωρευτή.

### **1. Ασφάλεια στο χώρο εργασίας**

- α) Διατηρείτε το χώρο εργασίας σας καθαρό και φροντίζετε για επαρκή φωτισμό. Η ακαταστασία και οι μη φωτισμένοι χώροι εργασίας μπορούν να οδηγήσουν σε ατυχήματα.
- β) Μην εργάζεστε με το ηλεκτρικό εργαλείο σε εκρήξιμα περιβάλλοντα με εύφλεκτα υγρά, αέρια ή σκόνη. Κατά τη χρήση των ηλεκτρικών εργαλείων δημιουργούνται σπινθήρες, από τους οποίους μπορούν να αναφλεγούν η σκόνη ή οι ατμοί.
- γ) Κρατάτε τα παιδιά και άλλα άτομα μακριά κατά τη χρήση του ηλεκτρικού εργαλείου. Εάν αποσπαστεί η προσοχή σας, μπορείτε να χάσετε τον έλεγχο της συσκευής.

### **2. Ηλεκτρική ασφάλεια**

- α) Το βύσμα σύνδεσης του ηλεκτρικού εργαλείου πρέπει να ταιριάζει στην πρίζα. Το βύσμα δεν επιτρέπεται να τροποποιηθεί με κανέναν τρόπο. Μην χρησιμοποιείτε βύσματα προσαρμογών μαζί με γειωμένα ηλεκτρικά εργαλεία. Τα βύσματα που δεν έχουν τροποποιηθεί και οι κατάλληλες πρίζες μειώνουν τον κίνδυνο ηλεκτροπληξίας.
- β) Αποφεύγετε τη σωματική επαφή με γειωμένες επιφάνειες, όπως σωλήνες, θερμοαντλία σώματα, εστίες και ψυγεία. Παρατηρείται αυξημένος κίνδυνος ηλεκτροπληξίας όταν το σώμα σας είναι γειωμένο.
- γ) Κρατάτε τα ηλεκτρικά εργαλεία μακριά από βροχή ή υγρασία. Η διείσδυση νερού σε μια ηλεκτρική συσκευή αυξάνει τον κίνδυνο ηλεκτροπληξίας.
- δ) Μην χρησιμοποιείτε το καλώδιο άσκοπα, π.χ. για να μεταφέρετε το ηλεκτρικό εργαλείο, να το κρεμάσετε ή για να τραβήξετε το βύσμα από την πρίζα. Κρατάτε το καλώδιο μακριά από υψηλές θερμοκρασίες, λάδια, αιχμηρές άκρες ή κινούμενα εξαρτήματα της συσκευής. Τα φθαρμένα ή μπερδεμένα καλώδια αυξάνουν τον κίνδυνο ηλεκτροπληξίας.

ε) Όταν εργάζεστε με ένα ηλεκτρικό εργαλείο σε εξωτερικό χώρο, χρησιμοποιείτε αποκλειστικά εγκεκριμένα για εξωτερικούς χώρους καλώδια προέκτασης. Η χρήση κατάλληλου για εξωτερικούς χώρους καλωδίου προέκτασης μειώνει τον κίνδυνο ηλεκτροπληξίας.

στ) Εάν δεν μπορεί να αποφευχθεί η λειτουργία του ηλεκτρικού εργαλείου σε υγρό περιβάλλον, χρησιμοποιείτε διακόπτη ασφαλείας. Η χρήση διακόπτη ασφαλείας μειώνει τον κίνδυνο ηλεκτροπληξίας.

### **3. Ασφάλεια ατόμων**

- α) Να είστε πάντα προσεκτικοί. Προσέχετε τι κάνετε και χρησιμοποιείτε τη λογική όταν εργάζεστε με ένα ηλεκτρικό εργαλείο. Μην χρησιμοποιείτε ηλεκτρικά εργαλεία εάν είστε κουρασμένοι ή υπό την επήρεια ναρκωτικών, αλκοόλ ή φαρμάκων. Ένα μόνο λεπτό απροσεξίας κατά τη χρήση του ηλεκτρικού εργαλείου αρκεί για να οδηγήσει σε σοβαρούς τραυματισμούς.

β)  **Φοράτε ατομικό προστατευτικό εξοπλισμό και πάντα γυαλιά προστασίας.** Όταν φοράτε μέσα ατομικής προστασίας, όπως μάσκα για τη σκόνη, αντιολισθητικά υποδήματα ασφαλείας, κράνος ή προστασία για την ακοή, ανάλογα με το είδος και τη χρήση του ηλεκτρικού εργαλείου, μειώνεται ο κίνδυνος τραυματισμών.

γ) Αποφεύγετε τυχόν ακούσια έναρξη λειτουργίας. Διασφαλίζετε ότι το ηλεκτρικό εργαλείο είναι απενεργοποιημένο, προτού το συνδέσετε στην παροχή ρεύματος ή/και τον συσσωρευτή, καθώς και προτού το σηκώσετε ή το μεταφέρετε. Όταν μεταφέρετε το ηλεκτρικό εργαλείο και έχετε το δάχτυλο στον διακόπτη ή εάν έχετε συνδέσει την ήδη ενεργοποιημένη συσκευή στην παροχή ρεύματος, ενδέχεται να προκληθούν ατυχήματα.

δ) Απομακρύνετε εργαλεία ρύθμισης ή μηχανικά κλειδιά πριν ενεργοποιήσετε το ηλεκτρικό εργαλείο. Ένα εργαλείο ή κλειδί, το οποίο βρίσκεται σε ένα περιστρεφόμενο εξάρτημα της συσκευής, μπορεί να οδηγήσει σε τραυματισμούς.

ε) Αποφεύγετε τυχόν μη φυσιολογικές στάσεις του σώματος. Φροντίζετε για ασφαλή στάση και διατηρείτε πάντα την ισορροπία. Έτσι, μπορείτε να ελέγχετε το ηλεκτρικό εργαλείο καλύτερα σε μη αναμενόμενες καταστάσεις.

- στ) Φοράτε κατάλληλο ρουχισμό. Μην φοράτε μακριά ρούχα ή κοσμήματα. Κρατάτε τα μαλλιά, τα ρούχα και τα γάντια μακριά από κινούμενα εξαρτήματα. Τα χαλαρά ρούχα, τα κοσμήματα ή τα μακριά μαλλιά μπορούν να πιαστούν σε κινούμενα εξαρτήματα.
- ζ) Εάν είναι δυνατή η τοποθέτηση διατάξεων αναρρόφησης και συλλογής σκόνης, βεβαιωθείτε ότι έχουν συνδεθεί και χρησιμοποιούνται σωστά. Η χρήση μιας διάταξης αναρρόφησης σκόνης μπορεί να μειώσει τους κινδύνους από τη σκόνη.

#### 4. Χρήση και χειρισμός του ηλεκτρικού εργαλείου

- α) Μην καταπονείτε υπερβολικά τη συσκευή. Χρησιμοποιείτε το κατάλληλο ηλεκτρικό εργαλείο ανάλογα με την εργασία. Με το κατάλληλο ηλεκτρικό εργαλείο εργάζεστε καλύτερα και ασφαλέστερα στο δοθέν πεδίο απόδοσης.
- β) Μην χρησιμοποιείτε ηλεκτρικά εργαλεία, των οποίων ο διακόπτης έχει υποστεί βλάβη. Ένα ηλεκτρικό εργαλείο, το οποίο δεν μπορεί πλέον να ενεργοποιηθεί ή απενεργοποιηθεί, είναι επικίνδυνο και πρέπει να επισκευαστεί.
- γ) Αποσυνδέετε το βύσμα από την πρίζα ή/και αφαιρείτε τον συσσωρευτή πριν από τη διεξαγωγή ρυθμίσεων στη συσκευή, πριν από την αλλαγή αξεσουάρ ή πριν από την αποθήκευση της συσκευής. Αυτό το μέτρο ασφαλείας εμποδίζει τη μη ηθελημένη εκκίνηση του ηλεκτρικού εργαλείου.
- δ) Φυλάτε τα μη χρησιμοποιούμενα ηλεκτρικά εργαλεία εκτός εμβέλειας των παιδιών. Μην επιτρέπετε να χρησιμοποιούν τη συσκευή άτομα τα οποία δεν έχουν εξοικειωθεί με τη χρήση ή που δεν έχουν διαβάσει τις παρούσες οδηγίες. Τα ηλεκτρικά εργαλεία είναι επικίνδυνα όταν χρησιμοποιούνται από άτομα χωρίς εμπειρία.
- ε) Φροντίζετε τα ηλεκτρικά εργαλεία με προσοχή. Ελέγχετε εάν τα κινούμενα εξαρτήματα λειτουργούν σωστά και δεν μαγκώνουν, καθώς και εάν έχουν σπάσει εξαρτήματα ή παρουσιάζουν βλάβη που να επηρεάζει τη λειτουργία του ηλεκτρικού εργαλείου. Τα εξαρτήματα που έχουν υποστεί βλάβη πρέπει να επισκευάζονται πριν από τη χρήση της συσκευής. Πολλά ατυχήματα οφείλονται στην κακή συντήρηση ηλεκτρικών εργαλείων.

- στ) Διατηρείτε τα εργαλεία κοπής αιχμηρά και καθαρά. Τα εργαλεία κοπής των οποίων η φροντίδα έχει εκτελεστεί με προσοχή και τα οποία διαθέτουν αιχμηρές ακμές κοπής μαγκώνουν λιγότερο και είναι ευκολότερα στο χειρισμό.
- ζ) Χρησιμοποιείτε το ηλεκτρικό εργαλείο, τα αξεσουάρ, τα εργαλεία, κλπ., σύμφωνα με τις παρούσες οδηγίες. Λαμβάνετε υπόψη τις συνθήκες εργασίας και τη δραστηριότητα προς διεξαγωγή. Η χρήση ηλεκτρικών εργαλείων για διαφορετικές από τις προβλεπόμενες χρήσεις μπορεί να οδηγήσει σε επικίνδυνες καταστάσεις.

#### 5. Χρήση και χειρισμός του επαναφορτιζόμενου εργαλείου

- α) Φορτίζετε τους συσσωρευτές μόνο με προτεινόμενους από τον κατασκευαστή φορτιστές. Για φορτιστές κατάλληλους για έναν καθορισμένο τύπο συσσωρευτών υπάρχει κίνδυνος πυρκαγιάς όταν χρησιμοποιούνται με άλλους συσσωρευτές.
- β) Χρησιμοποιείτε αποκλειστικά τους προβλεπόμενους συσσωρευτές στα ηλεκτρικά εργαλεία. Σε περίπτωση χρήσης διαφορετικών συσσωρευτών, ενδέχεται να παρατηρηθούν τραυματισμοί και πυρκαγιά.
- γ) Όταν δεν χρησιμοποιείται, κρατάτε το συσσωρευτή μακριά από συνδετήρες, νομίσματα, κλειδιά, καρφιά, βίδες ή άλλα μικρά μεταλλικά αντικείμενα, τα οποία θα μπορούσαν να προκαλέσουν γεφύρωση των επαφών. Τυχόν βραχυκύκλωμα μεταξύ των επαφών του συσσωρευτή μπορεί να έχει ως επακόλουθο εγκαύματα ή πυρκαγιά.
- δ) Σε περίπτωση εσφαλμένης χρήσης, ενδέχεται να εξέλθει υγρό από τον συσσωρευτή. Αποφεύγετε την επαφή με το υγρό. Σε περίπτωση επαφής, ξεπλύνετε με νερό. Εάν το υγρό έλθει σε επαφή με τα μάτια, ζητήστε επιπλέον ιατρική βοήθεια. Το εκρέον υγρό των συσσωρευτών μπορεί να προκαλέσει δερματικούς ερεθισμούς ή εγκαύματα.



**ΠΡΟΣΟΧΗ! ΚΙΝΔΥΝΟΣ ΕΚΡΗΞΗΣ!**  
Μην φορτίζετε ποτέ μη επαναφορτιζόμενες μπαταρίες.



**Προστατεύετε τον συσσω-**

**ρευτή από υψηλές θερμοκρασίες, καθώς και π.χ. από συνεχή ηλιακή ακτινοβολία, φωτιά, νερό και υγρασία. Υπάρχει κίνδυνος έκρηξης.**

## 6. Σέρβις

- α) Το ηλεκτρικό εργαλείο σας πρέπει να επισκευάζεται αποκλειστικά από εξειδικευμένο προσωπικό και μόνο με γνήσια ανταλλακτικά. Κατά αυτόν τον τρόπο, διατηρείται η ασφάλεια του ηλεκτρικού εργαλείου.

## Υποδείξεις ασφαλείας για όλες τις χρήσεις

Συνολικές υποδείξεις ασφαλείας για λείανση, λείανση με γυαλόχαρτο, εργασίες με συρματόβουρτσες, γυάλισμα, φρεζάρισμα ή αποκοπή με λείανση

- α) Αυτό το ηλεκτρικό εργαλείο προορίζεται ως διάταξη λείανσης, λείανσης με γυαλόχαρτο, συρματόβουρτσα, σπλιβωτική μηχανή, για φρεζάρισμα και ως μηχανή κοπής με λειαντικούς δίσκους τριβής. Λάβετε υπόψη σας όλες τις υποδείξεις ασφαλείας, τις οδηγίες, τις απεικονίσεις και τα δεδομένα, τα οποία λαμβάνετε μαζί με τη συσκευή. Σε περίπτωση μη τήρησης των παρακάτω οδηγιών, μπορεί να προκληθεί ηλεκτροπληξία, φωτιά και/ή σοβαροί τραυματισμοί.
- β) Απαγορεύεται η χρήση εξαρτημάτων, τα οποία δεν προβλέπονται εκ μέρους του κατασκευαστή ειδικά για αυτό το ηλεκτρικό εργαλείο. Το γεγονός ότι το εξάρτημα μπορεί να στερεωθεί σε ηλεκτρικό εργαλείο, δεν μπορεί να διασφαλίσει την ασφαλή χρήση.
- γ) Ο επιτρεπόμενος αριθμός στροφών του εργαλείου εφαρμογής πρέπει να είναι τουλάχιστον ίσος με αυτόν που αναφέρεται στο ηλεκτρικό εργαλείο ως μέγιστος αριθμός στροφών. Τα εξαρτήματα, τα οποία περιστρέφονται πιο γρήγορα από ότι επιτρέπεται, μπορεί να σπάσουν και να εκτιναχθούν.

- δ) Η εξωτερική διάμετρος και το πάχος του εργαλείου εφαρμογής πρέπει να ανταποκρίνονται στα στοιχεία διαστάσεων του ηλεκτρικού εργαλείου σας. Εργαλεία εφαρμογής με λάθος διαστάσεις δεν μπορούν να θωρακιστούν ή να ελεγχθούν επαρκώς.

- ε) Οι λειαντικοί τροχοί, οι κύλινδροι λείανσης ή άλλα εξαρτήματα πρέπει να ταιριάζουν με ακρίβεια στην άτρακτο λείανσης ή στη λαβίδα σύσφιξης του ηλεκτρικού εργαλείου σας.

Τα εργαλεία εφαρμογής, τα οποία δεν εφαρμόζουν με ακρίβεια στην υποδοχή του ηλεκτρικού εργαλείου, περιστρέφονται ανομοιόμορφα, δονούνται πολύ και μπορεί να οδηγήσουν σε απώλεια ελέγχου.

- στ) Δίσκοι, κύλινδροι λείανσης, εργαλεία κοπής ή άλλα εξαρτήματα που είναι συναρμολογημένα επάνω σε έναν άξονα πρέπει να τοποθετούνται καλά στη λαβίδα σύσφιξης ή στο τσοκ. Η «προεξοχή» ή το ελεύθερα κείμενο τμήμα του άξονα μεταξύ σώματος τροχίσματος και λαβίδας σύσφιξης ή τσοκ πρέπει να είναι το ελάχιστο.

Εάν ο άξονας δεν σφίχεται επαρκώς ή εάν το σώμα τροχίσματος προεξέχει πολύ, το εργαλείο εφαρμογής μπορεί να λασκάρει και να εκτοξευθεί με υψηλή ταχύτητα.

- η) Απαγορεύεται η χρήση ελαττωματικών εργαλείων εφαρμογής. Πριν από κάθε χρήση, ελέγχετε τα εργαλεία εφαρμογής, όπως τους λειαντικούς τροχούς, για σπασίματα και ρωγμές, τους κυλίνδρους λείανσης για ρωγμές, βλάβες ή σημάδια μεγάλης φθοράς, τις συρματόβουρτσες για χαλαρά ή σπασμένα σύρματα. Σε περίπτωση πτώσης του ηλεκτρικού εργαλείου ή του εργαλείου εφαρμογής, ελέγξτε αν έχει καταστραφεί ή χρησιμοποιήστε ένα άθικτο εργαλείο εφαρμογής. Εφόσον ελέγξετε και τοποθετήσετε το εργαλείο εφαρμογής, κρατηθείτε τόσο εσείς όσο και τα πλησίον ευρισκόμενα άτομα εκτός της περιοχής του περιστρεφόμενου εργαλείου εφαρμογής και αφήστε τη συσκευή να λειτουργήσει για ένα λεπτό στο μέγιστο αριθμό στροφών. Τα φθαρμένα εργαλεία εφαρμογής σπάνε συνήθως κατά το δοκιμαστικό χρόνο.

- θ) Φοράτε μέσα ατομικής προστασίας. Φοράτε, αναλόγως της χρήσης, προστασία ολόκληρου του προσώπου, προστασία για τα μάτια ή προστατευτικά γυαλιά. Εφόσον πρέπει, φοράτε μάσκα προστασίας από τη σκόνη, ωτοασπίδες, προστατευτικά γάντια ή ειδική ποδιά, τα οποία κρατάνε μακριά τα μικρά τεμάχια λείανσης και υλικού. Τα μάτια πρέπει να προστατεύονται από τα ξένα σωματίδια που εκτινάσσονται και τα οποία δημιουργούνται από διάφορες εφαρμογές. Οι μάσκες προστασίας από τη σκόνη ή οι αναπνευστικές μάσκες πρέπει να φιλτράρουν τη σκόνη που δημιουργείται κατά την εφαρμογή. Σε περίπτωση έκθεσης επί μακρόν σε δυνατό θόρυβο, ίσως επηρεαστεί η ακοή σας.
- ι) Φροντίστε ώστε τα άλλα άτομα να βρίσκονται σε απόσταση ασφαλείας από την περιοχή εργασίας σας. Όλα τα άτομα, τα οποία εισέρχονται μέσα στην περιοχή εργασίας, πρέπει να φοράνε μέσα ατομικής προστασίας. Τα θραύσματα των τεμαχίων επεξεργασίας ή τα σπασμένα εργαλεία εφαρμογής μπορεί να εκτιναχθούν και να προκαλέσουν τραυματισμούς και εκτός του άμεσου τομέα εργασίας.
- κ) Πιάνετε τη συσκευή μόνο από τις μονωμένες επιφάνειες των λαβών, όταν διεξάγετε εργασίες, κατά τις οποίες το εργαλείο εφαρμογής μπορεί να συναντήσει κρυμμένους αγωγούς ρεύματος ή το ίδιο το καλώδιο δικτύου. Η επαφή με ένα ρευματοφόρο καλώδιο θέτει υπό τάση μεταλλικά εξαρτήματα της συσκευής προκαλώντας ηλεκτροπληξία.
- λ) Κατά την εκκίνηση, κρατάτε πάντα το ηλεκτρικό εργαλείο σφιχτά και σωστά. Κατά τη θέση σε λειτουργία με πλήρη αριθμό στροφών, ενδέχεται η ροπή αντίδρασης του κινητήρα να προκαλέσει συστροφή του ηλεκτρικού εργαλείου.
- μ) Εάν είναι δυνατό, χρησιμοποιήστε μέγγενη για να στερεώσετε το τεμάχιο επεξεργασίας. Κατά τη χρήση, ποτέ μην κρατάτε ένα μικρό τεμάχιο επεξεργασίας στο ένα χέρι και το ηλεκτρικό εργαλείο στο άλλο. Μέσω της σύσφιξης μικρών τεμαχίων επεξεργασίας, έχετε ελεύθερα και τα δύο χέρια για καλύτερο έλεγχο του ηλεκτρικού εργαλείου. Κατά την κοπή
- στρογγυλών τεμαχίων επεξεργασίας, όπως ξύλινων πείρων, ράβδων ή σωλήνων, αυτά τα είδη τείνουν να κυλάνε, οπότε το εργαλείο εφαρμογής μπορεί να μαγκώσει και να σας χτυπήσει.
- ν) Κρατάτε το καλώδιο σύνδεσης μακριά από τα περιστρεφόμενα εργαλεία εφαρμογής. Σε περίπτωση απώλειας ελέγχου της συσκευής, υπάρχει πιθανότητα κοψίματος ή πιασίματος του καλωδίου και ισχώρησης της παλάμης ή του χεριού σας μέσα στο περιστρεφόμενο εργαλείο εφαρμογής.
- ξ) Απαγορεύεται αυστηρά η απόθεση του ηλεκτρικού εργαλείου, προτού το εργαλείο εφαρμογής ακινητοποιηθεί πλήρως. Το περιστρεφόμενο εργαλείο εφαρμογής μπορεί να έρθει σε επαφή με την επιφάνεια απόθεσης, γεγονός που ίσως οδηγήσει σε απώλεια ελέγχου του ηλεκτρικού εργαλείου.
- ο) Μετά την αλλαγή εργαλείων εφαρμογής ή μετά από ρυθμίσεις στη συσκευή, σφίγγετε καλά το παξιμάδι της λαβίδας σύσφιξης, το σοκ ή άλλα στοιχεία στερέωσης. Χαλαρά στοιχεία στερέωσης ενδέχεται να μετατοπιστούν απρόσμενα και να οδηγήσουν σε απώλεια του ελέγχου. Μη στερεωμένα, περιστρεφόμενα στοιχεία εκτοξεύονται με δύναμη.
- π) Μην αφήνετε το ηλεκτρικό εργαλείο να λειτουργεί, ενώ το μεταφέρετε. Τα ρούχα σας μπορεί να πιαστούν, λόγω τυχαίας επαφής, στο περιστρεφόμενο εργαλείο εφαρμογής, και το εργαλείο εφαρμογής μπορεί να τρυπήσει το σώμα σας.
- ρ) Καθαρίζετε τακτικά τις οπές αερισμού του ηλεκτρικού σας εργαλείου. Ο φυσητήρας κινητήρα τραβάει σκόνη μέσα στο περιβλημά και η μεγάλη συγκέντρωση μεταλλικής σκόνης μπορεί να προκαλέσει ηλεκτρικό κίνδυνο.
- σ) Μη χρησιμοποιείτε το ηλεκτρικό εργαλείο κοντά σε εύφλεκτα υλικά. Οι σπινθήρες μπορεί να αναφλέξουν αυτά τα υλικά.
- τ) Μη χρησιμοποιείτε εργαλεία εφαρμογής, τα οποία απαιτούν υγρά ψυκτικά μέσα. Η χρήση νερού ή άλλων υγρών ψυκτικών μέσων μπορεί να οδηγήσει σε ηλεκτροπληξία.

## Περισσότερες υποδείξεις ασφαλείας για όλες τις χρήσεις

### Αντεπιστροφή και αντίστοιχες υποδείξεις ασφαλείας

Αντεπιστροφή είναι η ζαφνική αντίδραση λόγω ενός μαγκωμένου ή μπλοκαρισμένου περιστρεφόμενου εργαλείου εφαρμογής, όπως είναι ο λειαντικός τροχός, ο ιμάντας λείανσης, η συρματόβουρτσα, κλπ. Μάγκωμα ή μπλοκάρισμα οδηγούν σε απότομο σταμάτημα του περιστρεφόμενου εργαλείου εφαρμογής. Έτσι, το μη ελεγχόμενο ηλεκτρικό εργαλείο επιταχύνεται προς την κατεύθυνση περιστροφής του εργαλείου εφαρμογής.

Όταν, π.χ., ένας δίσκος λείανσης μαγκώσει ή μπλοκάρει στο τεμάχιο επεξεργασίας, η ακμή του δίσκου λείανσης που βυθίζεται στο τεμάχιο επεξεργασίας μπορεί να πιαστεί και έτσι να σπάσει ο δίσκος λείανσης ή να προκαλέσει αντεπιστροφή. Ο δίσκος λείανσης κινείται στη συνέχεια προς το χειριστή ή μακριά από αυτόν, ανάλογα με την κατεύθυνση περιστροφής του δίσκου στο σημείο μπλοκαρίσματος. Οι δίσκοι λείανσης μπορεί να σπάσουν.

Η αντεπιστροφή είναι το επακόλουθο λάθους ή ελλιπούς χρήσης του ηλεκτρικού εργαλείου. Μπορεί να εμποδιστεί μέσω κατάλληλων προληπτικών μέτρων, όπως περιγράφεται κατωτέρω.

- α) Κρατάτε το ηλεκτρικό εργαλείο σφιχτά και τοποθετείτε το σώμα και τους βραχιόνες σας σε μια θέση, στην οποία θα μπορείτε να δέξετε τις δυνάμεις αντεπιστροφής. Ο χειριστής μπορεί να ελέγξει τις δυνάμεις αντεπιστροφής με κατάλληλα προληπτικά μέτρα.
- β) Να εργάζεστε ιδιαίτερα προσεκτικά κοντά σε γωνίες, αιχμηρές ακμές, κλπ. Εμποδίζετε αναπήδηση και μάγκωμα των εργαλείων εφαρμογής από το τεμάχιο επεξεργασίας. Το περιστρεφόμενο εργαλείο εφαρμογής τείνει να μαγκώνει σε γωνίες, αιχμηρές ακμές ή όταν αναπηδάει. Αυτό προκαλεί απώλεια του ελέγχου ή αντεπιστροφή.
- γ) Μη χρησιμοποιείτε λεπίδες πριονιού με οδοντώσεις. Αυτά τα εργαλεία εφαρμογής προκαλούν συχνά αντεπιστροφή ή απώλεια του ελέγχου του ηλεκτρικού εργαλείου.

- δ) Οδηγείτε το εργαλείο εφαρμογής πάντα στην ίδια κατεύθυνση στο υλικό, όπου η ακμή κοπής τελειώνει στο υλικό (αντιστοιχεί στην ίδια κατεύθυνση, στην οποία εκτοξεύονται τα ρινίδια). Οδήγηση του ηλεκτρικού εργαλείου στη λάθος κατεύθυνση επιφέρει απότομο έξοδο της ακμής κοπής του εργαλείου εφαρμογής από το τεμάχιο επεξεργασίας, οπότε και το ηλεκτρικό εργαλείο τραβιέται σε αυτή την κατεύθυνση προώθησης.
- ε) Κατά τη χρήση περιστρεφόμενης λίμας, δίσκων κοπής, εργαλείων φρεζαρίσματος υψηλής ταχύτητας ή εργαλείων φρεζαρίσματος σκληρού μετάλλου, στερεώνετε πάντα σφιχτά το τεμάχιο επεξεργασίας. Ακόμη και με ελάχιστη κλίση στην εγκοπή, αυτά τα εργαλεία εφαρμογής μαγκώνουν και μπορεί να προκαλέσουν αντεπιστροφή. Σε περίπτωση μαγκώματος ενός δίσκου κοπής, συνήθως αυτός σπάει. Σε περίπτωση μαγκώματος περιστρεφόμενης λίμας, εργαλείων φρεζαρίσματος υψηλής ταχύτητας ή εργαλείων φρεζαρίσματος σκληρού μετάλλου, το εξάρτημα εργαλείου ενδέχεται να αναπηδήσει από την εγκοπή και να οδηγήσει σε απώλεια του ελέγχου του ηλεκτρικού εργαλείου.

## Επιπρόσθετες υποδείξεις ασφαλείας για λείανση και αποκοπή με λείανση

Ειδικές υποδείξεις ασφαλείας για λείανση και αποκοπή με λείανση

- α) Χρησιμοποιείτε αποκλειστικά τα εγκεκριμένα λειαντικά σώματα για το ηλεκτρικό σας εργαλείο και μόνο για τις προτεινόμενες δυνατότητες χρήσης. Παράδειγμα: Ποτέ μη λειαινείτε με την πλάγια επιφάνεια ενός δίσκου κοπής. Οι δίσκοι κοπής προορίζονται για την αφαίρεση υλικού με την άκρη του δίσκου. Η πλευρική επίδραση δύναμης σε αυτά τα λειαντικά σώματα μπορεί να τα σπάσει.
- β) Για τις κωνικές και ίσιες ράβδους λείανσης με σπείρωμα, χρησιμοποιείτε μόνο μη φθαρμένους άξονες σωστού μεγέθους και μήκους, χωρίς υποκοπή στον αύλακα. Οι κατάλληλοι άξονες εμποδίζουν την πιθανότητα θραύσης.

- γ) Αποφεύγετε μπλοκάρισμα του δίσκου κοπής ή πολύ υψηλή πίεση συμπίεσης. Μη διεξάγετε υπερβολικά βαθιές κοπές. Μια υπερφόρτωση του δίσκου κοπής αυξάνει την επιβάρυνσή του και την τάση συστροφής ή μπλοκαρίσματος και συνεπώς την πιθανότητα αντεπιστροφής ή σπασίματος του λειαντικού σώματος.
- δ) Αποφεύγετε την περιοχή μπροστά και πίσω από τον περιστρεφόμενο δίσκο κοπής με το χέρι σας. Όταν μετακινείτε το δίσκο κοπής στο τεμάχιο επεξεργασίας μακριά από το χέρι σας, το ηλεκτρικό εργαλείο με τον περιστρεφόμενο δίσκο μπορεί να εκτοξευθεί απευθείας επάνω σας σε περίπτωση αντεπιστροφής.
- ε) Σε περίπτωση που ο δίσκος κοπής μαγκώσει ή διακόψετε την εργασία, απενεργοποιήστε τη συσκευή και κρατήστε την ήρεμα, έως ότου ο δίσκος ακινητοποιηθεί. Ποτέ μην προσπαθείτε να τραβήξετε τον κινούμενο δίσκο κοπής από την κοπή, αλλιώς μπορεί να προκληθεί αντεπιστροφή. Εξακριβώστε και διορθώστε την αιτία του μαγκώματος.
- στ) Μην ενεργοποιήσετε πάλι το ηλεκτρικό εργαλείο, όσο αυτό βρίσκεται στο τεμάχιο επεξεργασίας. Αφήστε πρώτα το δίσκο κοπής να φτάσει στις πλήρεις στροφές του, προτού συνεχίσετε προσεκτικά την κοπή. Αλλιώς, ο δίσκος μπορεί να μαγκώσει, να αναπηδήσει από το τεμάχιο επεξεργασίας ή να προκαλέσει αντεπιστροφή.
- ζ) Στηρίζετε πλάκες ή μεγάλα τεμάχια επεξεργασίας, ώστε να εμποδίζετε κίνδυνο αντεπιστροφής μέσω ενός μαγκωμένου δίσκου κοπής. Τα μεγάλα τεμάχια επεξεργασίας μπορούν να λυγίσουν από το ίδιο τους το βάρος. Το τεμάχιο επεξεργασίας πρέπει να στηρίζεται και στις δύο πλευρές του δίσκου και μάλιστα τόσο κοντά στο δίσκο κοπής όσο και στην άκρη.
- η) Δείξτε ιδιαίτερη προσοχή κατά τις «κοπές εμβύθισης» σε ήδη υπάρχοντα τοιχία ή άλλα μη εμφανή μέρη. Μπορεί να προκληθεί αντεπιστροφή του βυθιζόμενου δίσκου κοπής κατά την κοπή αγωγών αερίου ή νερού, ηλεκτρικών αγωγών ή άλλων αντικειμένων.

## Επιπρόσθετες υποδείξεις ασφαλείας για την εργασία με συρματόβουρτσες

Ειδικές υποδείξεις ασφαλείας για την εργασία με συρματόβουρτσες

- α) Προσοχή, διότι οι συρματόβουρτσες χάνουν συρμάτινα τεμάχια και κατά τη διάρκεια της συνηθισμένης χρήσης. Απαγορεύεται η υπερφόρτωση των βουρτσών με αυξημένη πίεση. Τα εκτινασσόμενα συρμάτινα τεμάχια μπορούν πολύ εύκολα να εισχωρήσουν μέσα σε λεπτό ρουχισμό και/ή το δέρμα.
- β) Οι βούρτσες θα πρέπει να λειτουργούν πριν τη χρήση τουλάχιστον για ένα λεπτό με ταχύτητα λειτουργίας. Προσέξτε, ώστε σε αυτό το χρονικό διάστημα να μην υπάρχουν άλλα άτομα μπροστά από ή στην ίδια γραμμή με τη βούρτσα. Κατά τη διάρκεια του χρόνου εκκίνησης, ενδέχεται να εκτοξευθούν σκόρπια τεμάχια συρμάτων.
- γ) Κατευθύνετε μακριά από εσάς την περιστρεφόμενη συρματόβουρτσα. Κατά την εργασία με αυτές τις βούρτσες, ενδέχεται να εκτοξευθούν μικρά σωματίδια και μικροσκοπικά τεμάχια συρμάτων με υψηλή ταχύτητα και να διεισδύσουν στο δέρμα.

## Υποδείξεις ασφαλείας για φορτιστές

- Αυτή η συσκευή επιτρέπεται να χρησιμοποιείται από παιδιά άνω των 8 ετών, καθώς και από άτομα με περιορισμένες φυσικές, αισθητηριακές ή νοητικές ικανότητες ή ελλείψεις από άποψη εμπειρίας και γνώσεων, εφόσον επιβλέπονται ή έχουν ενημερωθεί αναφορικά με την ασφαλή χρήση της συσκευής και κατανοούν τους πιθανούς κινδύνους. Τα παιδιά δεν επιτρέπεται να παίζουν με τη συσκευή. Ο καθαρισμός και η συντήρηση από το χρήστη δεν επιτρέπεται να διεξάγονται από παιδιά, χωρίς επίβλεψη.
- Εάν το καλώδιο σύνδεσης δικτύου της συσκευής υποστεί βλάβη, πρέπει να αντικατασταθεί από τον κατασκευαστή ή το τμήμα εξυπηρέτησης πελατών ή ένα αντιστοίχως εξειδικευμένο άτομο, ώστε να αποφευχθούν τυχόν κίνδυνοι.



Ο φορτιστής είναι κατάλληλος για λειτουργία μόνο σε εσωτερικούς χώρους.



### **ΠΡΟΕΙΔΟΠΟΙΗΣΗ!**

- Μη λειτουργείτε τη συσκευή με φθαρμένο καλώδιο, καλώδιο δικτύου ή βύσμα. Τα φθαρμένα καλώδια δικτύου σημαίνουν κίνδυνο ζωής από ηλεκτροπληξία.

## Χειρισμός

- Μη χρησιμοποιείτε ποτέ τη συσκευή για άλλον από τον προοριζόμενο σκοπό, ενώ θα πρέπει να χρησιμοποιείτε πάντα γνήσια εξαρτήματα και ανταλλακτικά. Η χρήση άλλων μερών ή εξαρτημάτων, από αυτά που προτείνονται στις οδηγίες χρήσης, μπορεί να ενέχει κίνδυνο τραυματισμού.

## Φόρτιση ενσωματωμένου συσσωρευτή

### **ΥΠΟΔΕΙΞΗ**

- ▶ Ένας νέος ή αχρησιμοποίητος για μεγάλο χρονικό διάστημα συσσωρευτής πρέπει να φορτιστεί πριν την πρώτη/νέα χρήση. Ο συσσωρευτής επιτυγχάνει την πλήρη απόδοση του μετά από περ. 3-5 κύκλους φόρτισης. Μια διαδικασία φόρτισης διαρκεί περ. 60 λεπτά.

### Εναρξη διαδικασίας φόρτισης

- ◆ Συνδέστε το φορτιστή **8** με την υποδοχή φόρτισης **4** της συσκευής.
- ◆ Συνδέστε το φορτιστή **8** σε μια πρίζα.

Ο συσσωρευτής έχει φορτίσει όταν το LED συσσωρευτή **2** προβάλλει ΚΟΚΚΙΝΟ/ΠΟΡΤΟΚΑΛΙ/ΠΡΑΣΙΝΟ.

### Τερματισμός διαδικασίας φόρτισης

- ◆ Αποσυνδέστε το φορτιστή **8** από την πηγή ρεύματος.
- ◆ Αποσυνδέστε το φορτιστή **8** από την υποδοχή φόρτισης **4** της συσκευής.



### **ΠΡΟΣΟΧΗ!**

- ▶ Ποτέ μη φορτίζετε δεύτερη φορά έναν συσσωρευτή αμέσως μετά τη διαδικασία φόρτισης. Υπάρχει κίνδυνος υπερφόρτισης του συσσωρευτή.

## Ανάγνωση κατάστασης συσσωρευτών

Σε ενεργοποιημένη συσκευή, η κατάσταση ή η υπολειπόμενη απόδοση προβάλλονται στο LED συσσωρευτή **2** ως εξής:  
 ΚΟΚΚΙΝΟ/ΠΟΡΤΟΚΑΛΙ/ΠΡΑΣΙΝΟ ΧΡΩΜΑ = μέγιστη φόρτιση  
 ΚΟΚΚΙΝΟ/ΠΟΡΤΟΚΑΛΙ ΧΡΩΜΑ = μέτρια φόρτιση  
 ΚΟΚΚΙΝΟ = αδύναμη φόρτιση - φορτίστε το συσσωρευτή

## Τοποθέτηση/Αλλαγή εργαλείου/λαβίδας σύσφιξης

- ◆ Πιέστε και κρατήστε την ασφάλιση ατράκτου **7**.
- ◆ Περιστρέψτε το περικόχλιο συγκράτησης **5**, έως ότου κουμπώσει η ασφάλιση.
- ◆ Λασκάρτε το περικόχλιο συγκράτησης **5** με το κλειδί συνδυασμού **20** από το σπείρωμα.
- ◆ Εάν χρειάζεται, απομακρύνετε ένα τοποθετημένο εργαλείο.
- ◆ Ωθήστε πρώτα το προβλεπόμενο εργαλείο μέσα από το περικόχλιο συγκράτησης **5**, προτού το εισάγετε στην αντίστοιχη λαβίδα σύσφιξης **15** του άξονα εργαλείου.
- ◆ Πιέστε και κρατήστε την ασφάλιση ατράκτου **7**.
- ◆ Εισάγετε τη λαβίδα σύσφιξης **15** στο σπείρωμα και μετά βιδώστε σφιχτά το περικόχλιο συγκράτησης **5** με το κλειδί συνδυασμού **20** στο σπείρωμα.

### ΥΠΟΔΕΙΞΗ

- Χρησιμοποιήστε την πλευρά κατασβιδιού του κλειδιού συνδυασμού **20** για το λασκάρισμα και το σφίξιμο της βίδας στους άξονες σύσφιξης **10**.

## Ενεργοποίηση και απενεργοποίηση/Ρύθμιση εύρους αριθμού στροφών

Ενεργοποίηση/Ρύθμιση εύρους αριθμού στροφών

- ◆ Θέστε το διακόπτη On/off **3** στη θέση «I».
- ◆ Θέστε τον ρυθμιστή αριθμού στροφών **1** σε μια θέση μεταξύ του «1» και του «MAX».

Απενεργοποίηση

- ◆ Θέστε το διακόπτη On/off **3** στη θέση «O».

## Υποδείξεις για την επεξεργασία υλικού/Εργαλεία/Εύρος αριθμού στροφών

- Χρησιμοποιείτε τις μύτες φρεζαρίσματος **17** για την επεξεργασία χάλυβα και σιδήρου σε υψηλό αριθμό στροφών.
- Καθορίστε το εύρος αριθμού στροφών για την επεξεργασία ψευδαργύρου, κραμάτων ψευδαργύρου, αλουμινίου και χαλκού σε δοκιμαστικά τεμάχια.
- Επεξεργάζεστε συνθετικές ύλες και υλικά με χαμηλό σημείο τήξης σε χαμηλές στροφές.
- Επεξεργάζεστε το ξύλο σε υψηλές στροφές.
- Διεξάγετε εργασίες καθαρισμού, στίλβωσης και λείανσης σε μεσαίες στροφές.

Τα ακόλουθα στοιχεία αποτελούν μη δεσμευτικές προτάσεις. Δοκιμάστε στην πράξη ποιο εργαλείο και ποια ρύθμιση ενδείκνυται καλύτερα για το υλικό που θα επεξεργαστείτε.

**Ρύθμιση κατάλληλου αριθμού στροφών**

Ψηφία στον ρυθμιστή αριθμού στροφών ❶	Υλικό προς επεξεργασία		
1-3	Συνθετική ύλη και υλικά με χαμηλό σημείο τήξης	6	Σκληρό ξύλο
4-5	Πέτρα, κεραμικά	Μέγ.	Χάλυβας
5	Μαλακό ξύλο, μέταλλο		

**Παραδείγματα χρήσης/Επιλογή κατάλληλου εργαλείου**

Λειτουργία	Αξεσουάρ	Χρήση	Προεξοχή mm (ελάχ.-μέγ.)
Διάτρηση	Τρυπάνι HSS ❸	Επεξεργασία ξύλου	18-25 στο μικρότερο τρυπάνι, η προεξοχή είναι 10 mm
Φρεζάρισμα	Μύτες φρεζαρίσματος ❶	Πολύπλευρη εργασία, π.χ. υποσκαφή, μορφοποίηση, δημιουργία ανάγλυφων ή χαραμάδων	18-25
Χάραξη	Μύτες χάραξης ❶	Κατασκευή σήμανσης, εργασίες χειροτεχνίας	18-25
Στίλβωση, αφαίρεση σκουριάς <b>ΠΡΟΣΟΧΗ!</b> Ασκήιτε μόνο μικρή πίεση με το εργαλείο στο τεμάχιο επεξεργασίας.	Μεταλλική βούρτσα ❶	Αφαίρεση σκουριάς	9-15
	Δίσκοι στίλβωσης ❶	Επεξεργασία διαφόρων μετάλλων και πλαστικών, κυρίως εξευγενισμένα μέταλλα, όπως χρυσός ή ασήμι	12-18
Καθαρισμός	Πλαστικές βούρτσες ❶	π.χ. καθαρισμός δύσκολα προσβάσιμου πλαστικού περιβλήματος ή καθαρισμός περιβάλλοντα χώρου μιας κλειδαριάς πόρτας	9-15
Λείανση	Δίσκοι τροχίσματος ❶	Εργασίες τροχίσματος σε πέτρα, ξύλο, λεπτές εργασίες σε σκληρά υλικά, όπως κεραμικά ή μείγματα χάλυβα	12-18
	Μύτες τροχίσματος ❶		10
Κοπή	Δίσκοι κοπής ❶	Επεξεργασία μετάλλου, πλαστικού και ξύλου	12-18

- Η μέγιστη διάμετρος των συναρμολογημένων σωμάτων λείανσης, των κώνων λείανσης και των ράβδων λείανσης με σπείρωμα 55 mm δεν επιτρέπεται να υπερβαιίνεται.  
Η μέγιστη διάμετρος των αξεσουάρ λείανσης με γυαλόχαρτο των 80 mm επίσης δεν επιτρέπεται να υπερβαιίνεται.

### ΥΠΟΔΕΙΞΗ

- ▶ Το μέγ. επιτρεπόμενο μήκος ενός άξονα σύσφιξης ανέρχεται σε 33 mm.
- Αποθηκεύετε τα αξεσουάρ στο αρχικό κουτί ή προστατεύετε τα έναντι ζημιών με άλλο τρόπο.
- Αποθηκεύετε τα αξεσουάρ στεγνά και όχι στην περιοχή επιθετικών μέσων.

### Υποδείξεις και τεχνάσματα

- Αν ασκείτε πολύ υψηλή πίεση, το εργαλείο υπό τάνυση μπορεί να σπάσει και/ή να κάνει ζημιά στο τεμάχιο επεξεργασίας. Μπορείτε να επιτύχετε ιδανικά αποτελέσματα εργασίας, με το να οδηγήσετε το εργαλείο με σταθερό εύρος αριθμού στροφών και ελάχιστη πίεση στο τεμάχιο επεξεργασίας.
- Κατά την κοπή, κρατάτε πάντα τη συσκευή με τα δύο χέρια.
- Προσέχετε τα δεδομένα και τις πληροφορίες στον πίνακα, ώστε να εμποδίζετε επαφή του άκρου ατράκτου με τη βάση οπής του εργαλείου λείανσης.

### Συντήρηση και καθαρισμός

Η συσκευή δε χρειάζεται συντήρηση.

- Απομακρύνετε όλους τους ρύπους από τη συσκευή. Για το σκοπό αυτό, χρησιμοποιήστε ένα στεγνό πανί.
- Σε κάθε έναρξη και στο τέλος μίας παρατεταμένης μη χρήσης, διεξάγετε μια πλήρη διαδικασία φόρτισης του συσσωρευτή.
- Εάν απαιτείται η αποθήκευση ενός συσσωρευτή ιόντων λιθίου για μεγάλο χρονικό διάστημα, πρέπει να ελέγχεται τακτικά η κατάσταση φόρτισής του. Η βέλτιστη κατάσταση φόρτισης κυμαίνεται μεταξύ 50% και 80%. Το ενδεδειγμένο κλίμα αποθήκευσης είναι σε δροσερό και στεγνό χώρο.

### ΠΡΟΕΙΔΟΠΟΙΗΣΗ!

- Αναθέτετε την επισκευή των συσκευών σας στην υπηρεσία σέρβις ή σε εξειδικευμένο ηλεκτρολόγο και μόνο με γνήσια ανταλλακτικά. Έτσι διατηρείται η ασφάλεια της συσκευής.
- Η αλλαγή του βύσματος ή του καλωδίου δικτύου πρέπει να διεξάγεται πάντα από τον κατασκευαστή της συσκευής ή από το τμήμα εξυπηρέτησης πελατών του. Έτσι διατηρείται η ασφάλεια της συσκευής.

### ΥΠΟΔΕΙΞΗ

- ▶ Μπορείτε να παραγγείλετε τα μη αναφερόμενα ανταλλακτικά (π.χ. φορτιστής) μέσω του τηλεφωνικού μας κέντρου.

## Απόρριψη



Η συσκευασία αποτελείται από φιλικά προς το περιβάλλον υλικά, τα οποία μπορείτε να απορρίψετε μέσω των τοπικών υπηρεσιών ανακύκλωσης.



**Μην πετάτε τα ηλεκτρικά εργαλεία στα οικιακά απορρίμματα!**

Σύμφωνα με την ευρωπαϊκή οδηγία 2012/19/EU, τα χρησιμοποιημένα ηλεκτρικά εργαλεία πρέπει να συλλέγονται χωριστά και να επαναχρησιμοποιούνται με φιλικό προς το περιβάλλον τρόπο.



**Μην απορρίπτετε τους συσσωρευτές στα οικιακά απορρίμματα!**

Οι ελαττωματικοί ή χρησιμοποιημένοι συσσωρευτές πρέπει να ανακυκλώνονται σύμφωνα με την οδηγία 2006/66/EC. Επιστρέψτε τη συστοιχία συσσωρευτών ή/και τη συσκευή μέσω των προσφερόμενων εγκαταστάσεων συλλογής.

Θα ενημερωθείτε για τις δυνατότητες απόρριψης των χρησιμοποιημένων ηλεκτρικών εργαλείων/της συστοιχίας συσσωρευτών από τη διαχείριση της κοινότητας ή της πόλης σας.

### ΥΠΟΔΕΙΞΗ

- ▶ Δεν είναι δυνατή η αφαίρεση του ενσωματωμένου συσσωρευτή της συσκευής για απόρριψη.
- ▶ Ο ενσωματωμένος συσσωρευτής λιθίου-ιόντων επιτρέπεται να αφαιρείται μόνο από εξειδικευμένο προσωπικό. Για να αφαιρέσετε το συσσωρευτή από το περίβλημα, ο συσσωρευτής πρέπει να έχει αδειάσει και να έχουν ξεβιδωθεί οι βίδες από το περίβλημα. Οι συνδέσεις στο συσσωρευτή πρέπει να αποσυνδέονται μεμονωμένα και διαδοχικά και να μονώνονται.



Απορρίψτε τη συσκευασία με τρόπο φιλικό προς το περιβάλλον. Λαμβάνετε υπόψη τη σήμανση στα διάφορα υλικά συσκευασίας και, εφόσον απαιτείται, ξεχωρίζετε τα. Τα υλικά συσκευασίας φέρουν σήμανση με συντομογραφίες (α) και ψηφία (b) με την εξής σημασία: 1-7: Πλαστικά, 20-22: Χαρτί και χαρτόνι, 80-98: Συνθετικά υλικά.



Για τις δυνατότητες απόρριψης του προϊόντος μετά το τέλος του κύκλου ζωής του, απευθυνθείτε στην αρμόδια υπηρεσία της κοινότητας ή της πόλης σας.

## Εγγύηση της Kompnass Handels GmbH

Αξιότιμη πελάτισσα, αξιότιμε πελάτη,

Η παρούσα συσκευή διαθέτει 3 χρόνια εγγύηση από την ημερομηνία αγοράς. Στην περίπτωση ελλείψεων στο προϊόν έχετε νομικά δικαιώματα έναντι του πωλητή του προϊόντος. Αυτά τα νομικά δικαιώματα δεν περιορίζονται μέσω της κατωτέρω αναφερόμενης εγγύησης.

### Προϋποθέσεις εγγύησης

Η περίοδος εγγύησης ξεκινά την ημερομηνία αγοράς. Φυλάσσετε την απόδειξη αγοράς. Απαιτείται ως αποδεικτικό αγοράς.

Εάν, εντός τριών ετών από την ημερομηνία αγοράς, παρατηρηθεί κάποιο σφάλμα υλικού ή κατασκευής στο προϊόν, θα επισκευάσουμε ή θα αντικαταστήσουμε (κατόπιν κρίσης μας) το προϊόν δωρεάν ή θα σας επιστραφεί το ποσό αγοράς. Η παρούσα εγγύηση προϋποθέτει ότι η ελαττωματική συσκευή και η απόδειξη αγοράς θα υποβληθούν μαζί με μια σύντομη περιγραφή αναφορικά με το πού βρίσκεται η έλλειψη και τότε παρατηρήθηκε, εντός της περιόδου των τριών ετών.

Εάν το ελάττωμα καλύπτεται από την εγγύησή μας, θα λάβετε το επισκευασμένο ή ένα νέο προϊόν.

### Περίοδος εγγύησης και νομικές απαιτήσεις λόγω ελλείψεων

Ο χρόνος εγγύησης δεν παρατείνεται μέσω της παροχής εγγύησης. Αυτό ισχύει και για εξαρτήματα, τα οποία έχουν αντικατασταθεί και επισκευαστεί. Ενδεχόμενες ήδη υπάρχουσες ζημιές και ελλείψεις κατά την αγορά πρέπει να γνωστοποιούνται αμέσως μετά την αποσυσκευασία. Μετά τη λήξη του χρόνου εγγύησης, τυχόν εμφανιζόμενες επισκευές χρεώνονται.

### Εύρος εγγύησης

Η συσκευή κατασκευάστηκε σύμφωνα με αυστηρές οδηγίες ποιότητας και ελέγχθηκε προσεκτικά πριν από την αποστολή.

Η εγγύηση ισχύει για σφάλματα υλικού ή κατασκευής. Η παρούσα εγγύηση δεν καλύπτει εξαρτήματα του προϊόντος που υπόκεινται σε φυσιολογική φθορά και, ως εκ τούτου, θεωρούνται αναλώσιμα εξαρτήματα ή ζημιές σε εύθραυστα εξαρτήματα, π.χ. διακόπτες, συσσωρευτές ή γυάλινα εξαρτήματα.

Η παρούσα εγγύηση ακυρώνεται εάν προκληθεί ζημιά στο προϊόν, εάν δεν γίνεται σωστή χρήση ή συντήρηση. Για μια σωστή χρήση του προϊόντος πρέπει να τηρούνται επακριβώς οι αναφερόμενες υποδείξεις στις οδηγίες χειρισμού. Σκοποί χρήσης και χειρισμοί που δεν συνιστώνται ή για τους οποίους υπάρχει προειδοποίηση πρέπει απαραίτητα να αποφεύγονται.

Το προϊόν προορίζεται μόνο για ιδιωτική και όχι για επαγγελματική χρήση. Σε περίπτωση κακής μεταχείρισης και ακατάλληλης χρήσης, χρήσης βίας και παρεμβάσεων, οι οποίες δεν διεξήχθησαν από το εξουσιοδοτημένο μας τμήμα σέρβις, η εγγύηση παύει να ισχύει.

#### Η εγγύηση δεν ισχύει στις παρακάτω περιπτώσεις

- σε φυσιολογική εξασθένηση της χωρητικότητας συσσωρευτή
- σε περίπτωση επαγγελματικής χρήσης του προϊόντος
- σε περίπτωση ζημιάς ή τροποποίησης του προϊόντος από τον πελάτη
- σε περίπτωση μη τήρησης των προδιαγραφών ασφάλειας και συντήρησης, καθώς και σφαλμάτων χειρισμού
- σε περίπτωση ζημιών λόγω φυσικών φαινομένων

#### Διαδικασία σε περίπτωση εγγύησης

Για την εξασφάλιση γρήγορης επεξεργασίας του ζητήματός σας, τηρείτε τις ακόλουθες υποδείξεις:

- Για όλες τις ερωτήσεις έχετε έτοιμη την απόδειξη αγοράς και τον κωδικό προϊόντος (π.χ. IAN 12345) ως απόδειξη για την αγορά.
- Για τον κωδικό προϊόντος, ανατρέξτε στην πινακίδα τύπου στο προϊόν, σε μια ετικέτα στο προϊόν, στο εξώφυλλο των οδηγιών χρήσης (κάτω αριστερά) ή σε ένα αυτοκόλλητο στην πίσω ή κάτω πλευρά του προϊόντος.

- Εάν προκύψουν σφάλματα λειτουργίας ή άλλες ελλείψεις, επικοινωνήστε κατ' αρχήν με το ακόλουθο αναφερόμενο τμήμα σέρβις **τηλεφωνικά ή με E-Mail**.
- Ένα προϊόν που θεωρείται ελαττωματικό μπορείτε να το αποστείλετε ατελώς στην αναφερόμενη διεύθυνση του σέρβις επισυνάπτοντας την απόδειξη αγοράς (απόδειξη ταμείου) και αναφέροντας που βρίσκεται η έλλειψη και πότε εμφανίστηκε.



Στην ιστοσελίδα [www.lidl-service.com](http://www.lidl-service.com) μπορείτε να πραγματοποιήσετε λήψη των παρόντων ή άλλων οδηγιών χρήσης, βίντεο προϊόντων και λογισμικού.

Με αυτόν τον κωδικό QR μεταβαίνετε απευθείας στη σελίδα εξυπηρέτησης Lidl ([www.lidl-service.com](http://www.lidl-service.com)) και εισαγάγοντας τον κωδικό προϊόντος (IAN) 123456 μπορείτε να ανοίξετε τις αντίστοιχες οδηγίες χρήσης.

## Σέρβις

**GR** Σέρβις Ελλάδα  
Tel.: 801 5000 019 (0,03 EUR/Min.)  
E-Mail: [kompennass@lidl.gr](mailto:kompennass@lidl.gr)

**CY** Σέρβις Κύπρος  
Tel.: 8009 4409  
E-Mail: [kompennass@lidl.com.cy](mailto:kompennass@lidl.com.cy)

IAN 328030\_2001

## Εισαγωγέας

Η ακόλουθη διεύθυνση δεν είναι διεύθυνση σέρβις. Επικοινωνήστε, κατ' αρχήν, με την αναφερόμενη υπηρεσία σέρβις.

KOMPERNASS HANDELS GMBH  
BURGSTRASSE 21  
44867 BOCHUM  
GERMANIA  
[www.kompennass.com](http://www.kompennass.com)

## Μετάφραση της Πρωτότυπης Δήλωση συμμόρφωσης

Εμείς, Η KOMPERNASS HANDELS GMBH, Υπεύθυνος τεκμηρίωσης: Semi Uguzlu, BURGSTR. 21, 44867 BOCHUM, Γερμανία, δηλώνουμε δια της παρούσης, ότι το παρόν προϊόν πληροί τα ακόλουθα πρότυπα, τα κανονιστικά έγγραφα και τις οδηγίες της ΕΚ:

Οδηγία περί μηχανών  
(2006/42/EC)

Ηλεκτρομαγνητική συμβατότητα  
(2014/30/EU)

Οδηγία RoHS (σχετικά με τον περιορισμό χρήσης συγκεκριμένων επικίνδυνων ουσιών στον ηλεκτρικό και ηλεκτρονικό εξοπλισμό)  
(2011/65/EU)\*

\* Ο κατασκευαστής φέρει αποκλειστική ευθύνη για τη σύνταξη αυτής της δήλωσης συμμόρφωσης. Το ανωτέρω περιγραφόμενο αντικείμενο της Δήλωσης πληροί τις προδιαγραφές της Οδηγίας 2011/65/EU του Ευρωπαϊκού Κοινοβουλίου και του Συμβουλίου της 8ης Ιουνίου 2011 σχετικά με τον περιορισμό της χρήσης συγκεκριμένων επικίνδυνων υλικών σε ηλεκτρικές και ηλεκτρονικές συσκευές.

### Εφαρμοσμένα εναρμονισμένα πρότυπα

EN 60745-1:2009/A11:2010

EN 60745-2-23:2013

EN 55014-1:2006/A2:2011

EN 55014-1:2017

EN 55014-2:2015

EN 60335-1:2012/A11:2014

EN 60335-2-29:2004/A2:2010

EN 61000-3-2:2014

EN 61000-3-3:2013

EN 62233:2008

EN 50581:2012

Όνομασία τύπου του μηχανήματος: Επαναφορτιζόμενη συσκευή λειανσης και διατρησης PFBS 12 B4

Έτος κατασκευής: 04-2020

Σειριακός αριθμός: IAN 328030\_2001

Bochum, 07.05.2020



Semi Uguzlu

- Διευθυντής ποιότητας -

Με την επιφύλαξη τεχνικών αλλαγών υπό την έννοια της συνεχούς ανάπτυξης.

# Inhaltsverzeichnis

<b>Einleitung</b> .....	<b>60</b>
Bestimmungsgemäßer Gebrauch .....	60
Ausstattung .....	60
Lieferumfang .....	60
Technische Daten .....	60
<b>Allgemeine Sicherheitshinweise für Elektrowerkzeuge</b> .....	<b>61</b>
1. Arbeitsplatz-Sicherheit .....	61
2. Elektrische Sicherheit .....	62
3. Sicherheit von Personen .....	62
4. Verwendung und Behandlung des Elektrowerkzeugs .....	63
5. Verwendung und Behandlung des Akkuwerkzeugs .....	63
6. Service .....	63
Sicherheitshinweise für alle Anwendungen .....	64
Weitere Sicherheitshinweise für alle Anwendungen .....	65
Zusätzliche Sicherheitshinweise zum Schleifen und Trennschleifen .....	66
Zusätzliche Sicherheitshinweise zum Arbeiten mit Drahtbürsten .....	67
Sicherheitshinweise für Ladegeräte .....	67
<b>Bedienung</b> .....	<b>68</b>
Integrierten Akku laden .....	68
Akkuzustand ablesen .....	68
Werkzeug/Spannzange einsetzen/wechseln .....	68
Ein- und ausschalten/Drehzahlbereich einstellen .....	68
Hinweise zu Materialbearbeitung/Werkzeug /Drehzahlbereich .....	69
Tipps und Tricks .....	70
<b>Wartung und Reinigung</b> .....	<b>70</b>
<b>Entsorgung</b> .....	<b>71</b>
<b>Garantie der Kompernaß Handels GmbH</b> .....	<b>72</b>
<b>Service</b> .....	<b>73</b>
<b>Importeur</b> .....	<b>73</b>
<b>Original-Konformitätserklärung</b> .....	<b>74</b>

# AKKU-FEINBOHRSCHLEIFER PFBS 12 B4

## Einleitung

Wir beglückwünschen Sie zum Kauf Ihres neuen Gerätes. Sie haben sich damit für ein hochwertiges Produkt entschieden. Die Bedienungsanleitung ist Teil dieses Produkts. Sie enthält wichtige Hinweise für Sicherheit, Gebrauch und Entsorgung. Machen Sie sich vor der Benutzung des Produkts mit allen Bedien- und Sicherheitshinweisen vertraut. Benutzen Sie das Produkt nur wie beschrieben und für die angegebenen Einsatzbereiche. Händigen Sie alle Unterlagen bei Weitergabe des Produkts an Dritte mit aus.

## Bestimmungsgemäßer Gebrauch

Der Akku-Feinbohrschleifer ist mit entsprechendem Zubehör (wie mitgeliefert) zum Bohren, Fräsen, Gravieren, Polieren, Säubern, Schleifen, Trennen von Werkstoffen wie Holz, Metall, Kunststoff, Keramik oder Gestein in trockenen Räumen zu verwenden. Jede andere Verwendung oder Veränderung des Gerätes gilt als nicht bestimmungsgemäß und birgt erhebliche Unfallgefahren. Für aus bestimmungswidriger Verwendung entstandene Schäden übernimmt der Hersteller keine Haftung. Das Gerät ist nicht für den gewerblichen Einsatz bestimmt.

## Ausstattung

### Akku-Feinbohrschleifer

- ➊ Drehzahlregulierung
- ➋ Akku-LED
- ➌ Ein-/Aus-Schalter
- ➍ Ladebuchse
- ➎ Spannmutter
- ➏ Überwurfmutter
- ➐ Spindelarreterung

### Akkuladeeinrichtung (siehe Abb. A)

- ➑ Ladegerät

### Zubehör (siehe Abb. B)



- ➒ 6 HSS-Bohrer
- ➓ 2 Spanndorne zur Werkzeugaufnahme
- ➔ 3 Polierscheiben
- ➕ 4 Schleifscheiben
- ➖ 1 Metallbürste
- ➗ 16 Trennscheiben
- ➘ 5 Spannzangen
- ➙ 2 Kunststoffbürsten
- ➚ 3 Fräsbits
- ➛ 2 Gravierbits
- ➜ 5 Schleifbits
- ➝ 1 Kombischlüssel

## Lieferumfang

- 1 Akku-Feinbohrschleifer
- 1 Ladegerät
- 1 Zubehör-Set (50 Teile)
- 1 Bedienungsanleitung

## Technische Daten

### Modell PFBS 12 B4

Bemessungsspannung	12 V $\overline{=}$ (Gleichstrom)
Bemessungs-Leerlaufdrehzahl	n 5000–25000 min <sup>-1</sup>
Max. Scheiben Ø	25 mm
Bohrfutter-spannbereich	 max. Ø 3,2 mm
Kapazität	1300 mAh
Akku (integriert)	 LITHIUM-ION
Zellen	3

## Ladegerät PFBS 12 B4-1

### Primär (Eingang/Input)

Bemessungsspannung 100–240 V ~,  
50/60 Hz  
(Wechselstrom)

Bemessungsaufnahme 0,8 A

### Sekundär (Ausgang/Output)

Bemessungsspannung 12 V = (Gleichstrom)

Bemessungsstrom 1,5 A

SMPS Schaltnetzteil

Ladedauer ca. 1 Stunde

Sicherheitstransformator kurzschlussfest

Schutzklasse II/□ (Doppelisolierung)

Polarität

Schutzart IP 20: Schutz gegen feste  
Objekte von mehr als  
12,5 mm Durchmesser

Sicherung (innen) 2 A

### Geräuschemissionswert

Messwert für Geräusch ermittelt entsprechend  
EN 60745. Der A-bewertete Geräuschpegel des  
Elektrowerkzeugs beträgt typischerweise:

Schalldruckpegel  $L_{PA} = 61,8 \text{ dB (A)}$

Unsicherheit  $K_{PA} = 3 \text{ dB}$

Schallleistungspegel  $L_{WA} = 72,8 \text{ dB (A)}$

Unsicherheit K  $K_{WA} = 3 \text{ dB}$

### Gehörschutz tragen!

### Schwingungsgesamtwert

Unsicherheit  $a_{h,SG} = 1,216 \text{ m/s}^2$   
 $K = 1,5 \text{ m/s}^2$

### HINWEIS

- ▶ Die angegebenen Schwingungsgesamtwerte und die angegebenen Geräuschemissionswerte sind nach einem genormten Prüfverfahren gemessen worden und können zum Vergleich eines Elektrowerkzeugs mit einem anderen verwendet werden.
- ▶ Die angegebenen Schwingungsgesamtwerte und die angegebenen Geräuschemissionswerte können auch zu einer vorläufigen Einschätzung der Belastung verwendet werden.

### ⚠ WARNUNG!

- ▶ Die Schwingungs- und Geräuschemissionen können während der tatsächlichen Benutzung des Elektrowerkzeugs von den Angabewerten abweichen, abhängig von der Art und Weise, in der das Elektrowerkzeug verwendet wird, insbesondere, welche Art von Werkstück bearbeitet wird.
- ▶ Versuchen Sie, die Belastung so gering wie möglich zu halten. Beispielhafte Maßnahmen zur Verringerung der Vibrationsbelastung sind das Tragen von Handschuhen beim Gebrauch des Werkzeugs und die Begrenzung der Arbeitszeit. Dabei sind alle Anteile des Betriebszyklus zu berücksichtigen (beispielsweise Zeiten, in denen das Elektrowerkzeug abgeschaltet ist, und solche, in denen es zwar eingeschaltet ist, aber ohne Belastung läuft).

## Allgemeine Sicherheitshinweise für Elektrowerkzeuge



### ⚠ WARNUNG!

- ▶ Lesen Sie alle Sicherheitshinweise und Anweisungen. Versäumnisse bei der Einhaltung der Sicherheitshinweise und Anweisungen können elektrischen Schlag, Brand und/oder schwere Verletzungen verursachen.



### Bewahren Sie alle Sicherheitshinweise und Anweisungen für die Zukunft auf.

Der in den Sicherheitshinweisen verwendete Begriff „Elektrowerkzeug“ bezieht sich auf netzbetriebene Elektrowerkzeuge (mit Netzkabel) und auf akkubetriebene Elektrowerkzeuge (ohne Netzkabel).

## 1. Arbeitsplatz-Sicherheit

- Halten Sie Ihren Arbeitsbereich sauber und gut beleuchtet. Unordnung und unbeleuchtete Arbeitsbereiche können zu Unfällen führen.
- Arbeiten Sie mit dem Elektrowerkzeug nicht in explosionsgefährdeter Umgebung, in der sich brennbare Flüssigkeiten, Gase oder Stäube befinden. Elektrowerkzeuge erzeugen Funken, die den Staub oder die Dämpfe entzünden können.

- c) Halten Sie Kinder und andere Personen während der Benutzung des Elektrowerkzeugs fern. Bei Ablenkung können Sie die Kontrolle über das Gerät verlieren.

**2. Elektrische Sicherheit**

- a) Der Anschlussstecker des Elektrowerkzeugs muss in die Steckdose passen. Der Stecker darf in keiner Weise verändert werden. Verwenden Sie keine Adapterstecker gemeinsam mit schutzgeerdeten Elektrowerkzeugen. Unveränderte Stecker und passende Steckdosen verringern das Risiko eines elektrischen Schlages.
- b) Vermeiden Sie Körperkontakt mit geerdeten Oberflächen, wie von Rohren, Heizungen, Herden und Kühlschränken. Es besteht ein erhöhtes Risiko durch elektrischen Schlag, wenn Ihr Körper geerdet ist.
- c) Halten Sie Elektrowerkzeuge von Regen oder Nässe fern. Das Eindringen von Wasser in ein Elektrogerät erhöht das Risiko eines elektrischen Schlages.
- d) Zweckentfremden Sie das Kabel nicht, um das Elektrowerkzeug zu tragen, aufzuhängen oder um den Stecker aus der Steckdose zu ziehen. Halten Sie das Kabel fern von Hitze, Öl, scharfen Kanten oder sich bewegenden Geräteteilen. Beschädigte oder verwickelte Kabel erhöhen das Risiko eines elektrischen Schlages.
- e) Wenn Sie mit einem Elektrowerkzeug im Freien arbeiten, verwenden Sie nur Verlängerungskabel, die auch für den Außenbereich zugelassen sind. Die Anwendung eines für den Außenbereich geeigneten Verlängerungskabels verringert das Risiko eines elektrischen Schlages.
- f) Wenn der Betrieb des Elektrowerkzeuges in feuchter Umgebung nicht vermeidbar ist, verwenden Sie einen Fehlerstromschutzschalter. Der Einsatz eines Fehlerstromschutzschalters vermindert das Risiko eines elektrischen Schlages.

**3. Sicherheit von Personen**

- a) Seien Sie stets aufmerksam, achten Sie darauf, was Sie tun und gehen Sie mit Vernunft an die Arbeit mit einem Elektrowerkzeug. Benutzen Sie kein Elektrowerkzeug, wenn Sie müde sind oder unter dem Einfluss von Drogen, Alkohol oder Medikamenten stehen. Ein Moment der Unachtsamkeit beim Gebrauch des Elektrowerkzeuges kann zu ernsthaften Verletzungen führen.
- b)  Tragen Sie persönliche Schutzausrüstung und immer eine Schutzbrille. Das Tragen persönlicher Schutzausrüstung wie Staubmaske, rutschfeste Sicherheitsschuhe, Schutzhelm oder Gehörschutz, je nach Art und Einsatz des Elektrowerkzeuges, verringert das Risiko von Verletzungen.
- c) Vermeiden Sie eine unbeabsichtigte Inbetriebnahme. Vergewissern Sie sich, dass das Elektrowerkzeug ausgeschaltet ist, bevor Sie es an die Stromversorgung und/oder den Akku anschließen, es aufnehmen oder tragen. Wenn Sie beim Tragen des Elektrowerkzeuges den Finger am Schalter haben oder das Gerät bereits eingeschaltet an die Stromversorgung anschließen, kann dies zu Unfällen führen.
- d) Entfernen Sie Einstellwerkzeuge oder Schraubenschlüssel, bevor Sie das Elektrowerkzeug einschalten. Ein Werkzeug oder Schlüssel, der sich in einem drehenden Geräteteil befindet, kann zu Verletzungen führen.
- e) Vermeiden Sie eine abnormale Körperhaltung. Sorgen Sie für einen sicheren Stand und halten Sie jederzeit das Gleichgewicht. Dadurch können Sie das Elektrowerkzeug in unerwarteten Situationen besser kontrollieren.
- f) Tragen Sie geeignete Kleidung. Tragen Sie keine weite Kleidung oder Schmuck. Halten Sie Haare, Kleidung und Handschuhe fern von sich bewegenden Teilen. Lockere Kleidung, Schmuck oder lange Haare können von sich bewegenden Teilen erfasst werden.
- g) Wenn Staubabsaug- und -auffangeinrichtungen montiert werden können, vergewissern Sie sich, dass diese angeschlossen sind und richtig verwendet werden. Die Verwendung einer Staubabsaugung kann Gefährdungen durch Staub verringern.

#### 4. Verwendung und Behandlung des Elektrowerkzeugs

- a) Überlasten Sie das Gerät nicht. Verwenden Sie für Ihre Arbeit das dafür bestimmte Elektrowerkzeug. Mit dem passenden Elektrowerkzeug arbeiten Sie besser und sicherer im angegebenen Leistungsbereich.
- b) Benutzen Sie kein Elektrowerkzeug, dessen Schalter defekt ist. Ein Elektrowerkzeug, das sich nicht mehr ein- oder ausschalten lässt, ist gefährlich und muss repariert werden.
- c) Ziehen Sie den Stecker aus der Steckdose und/oder entfernen Sie den Akku, bevor Sie Geräteeinstellungen vornehmen, Zubehörteile wechseln oder das Gerät weglegen. Diese Vorsichtsmaßnahme verhindert den unbeabsichtigten Start des Elektrowerkzeugs.
- d) Bewahren Sie unbenutzte Elektrowerkzeuge außerhalb der Reichweite von Kindern auf. Lassen Sie Personen das Gerät nicht benutzen, die mit diesem nicht vertraut sind oder diese Anweisungen nicht gelesen haben. Elektrowerkzeuge sind gefährlich, wenn sie von unerfahrenen Personen benutzt werden.
- e) Pflegen Sie Elektrowerkzeuge mit Sorgfalt. Kontrollieren Sie, ob bewegliche Teile einwandfrei funktionieren und nicht klemmen, ob Teile gebrochen oder so beschädigt sind, dass die Funktion des Elektrowerkzeuges beeinträchtigt ist. Lassen Sie beschädigte Teile vor dem Einsatz des Gerätes reparieren. Viele Unfälle haben ihre Ursache in schlecht gewarteten Elektrowerkzeugen.
- f) Halten Sie Schneidwerkzeuge scharf und sauber. Sorgfältig gepflegte Schneidwerkzeuge mit scharfen Schneidkanten verklemmen sich weniger und sind leichter zu führen.
- g) Verwenden Sie Elektrowerkzeug, Zubehör, Einsatzwerkzeuge usw. entsprechend diesen Anweisungen. Berücksichtigen Sie dabei die Arbeitsbedingungen und die auszuführende Tätigkeit. Der Gebrauch von Elektrowerkzeugen für andere als die vorgesehenen Anwendungen kann zu gefährlichen Situationen führen.

#### 5. Verwendung und Behandlung des Akkuwerkzeugs

- a) Laden Sie die Akkus nur in Ladegeräten auf, die vom Hersteller empfohlen werden. Für ein Ladegerät, das für eine bestimmte Art von Akku geeignet ist, besteht Brandgefahr, wenn es mit anderen Akkus verwendet wird.
- b) Verwenden Sie nur die dafür vorgesehenen Akkus in den Elektrowerkzeugen. Der Gebrauch von anderen Akkus kann zu Verletzungen und Brandgefahr führen.
- c) Halten Sie den nicht benutzten Akku fern von Büroklammern, Münzen, Schlüsseln, Nägeln, Schrauben oder anderen kleinen Metallgegenständen, die eine Überbrückung der Kontakte verursachen könnten. Ein Kurzschluss zwischen den Akkukontakten kann Verbrennungen oder Feuer zur Folge haben.
- d) Bei falscher Anwendung kann Flüssigkeit aus dem Akku austreten. Vermeiden Sie den Kontakt damit. Bei zufälligem Kontakt mit Wasser abspülen. Wenn die Flüssigkeit in die Augen kommt, nehmen Sie zusätzlich ärztliche Hilfe in Anspruch. Austretende Akkufflüssigkeit kann zu Hautreizungen oder Verbrennungen führen.



**VORSICHT! EXPLOSIONSGEFAHR!**  
Laden Sie nicht aufladbare Batterien niemals auf.



**Schützen Sie den Akku vor Hitze, z. B. auch vor dauernder Sonneneinstrahlung, Feuer, Wasser und Feuchtigkeit.** Es Besteht Explosionsgefahr.

#### 6. Service

- a) Lassen Sie Ihr Elektrowerkzeug nur von qualifiziertem Fachpersonal und nur mit Original-Ersatzteilen reparieren. Damit wird sichergestellt, dass die Sicherheit des Elektrowerkzeugs erhalten bleibt.

## **Sicherheitshinweise für alle Anwendungen**

### **Gemeinsame Sicherheitshinweise zum Schleifen, Sandpapierschleifen, Arbeiten mit Drahtbürsten, Polieren, Fräsen oder Trennschleifen**

- a) Dieses Elektrowerkzeug ist zu verwenden als Schleifer, Sandpapierschleifer, Drahtbürste, Polierer, zum Fräsen und als Trennschleifmaschine. Beachten Sie alle Sicherheitshinweise, Anweisungen, Darstellungen und Daten, die Sie mit dem Gerät erhalten. Wenn Sie die folgenden Anweisungen nicht beachten, kann es zu elektrischem Schlag, Feuer und/oder schweren Verletzungen kommen.
- b) Verwenden Sie kein Zubehör, das vom Hersteller nicht speziell für dieses Elektrowerkzeug vorgesehen und empfohlen wird. Nur weil Sie das Zubehör an Ihrem Elektrowerkzeug befestigen können, garantiert das keine sichere Verwendung.
- c) Die zulässige Drehzahl des Einsatzwerkzeugs muss mindestens so hoch sein wie die auf dem Elektrowerkzeug angegebene Höchstdrehzahl. Zubehör, das sich schneller als zulässig dreht, kann zerbrechen und umherfliegen.
- d) Außendurchmesser und Dicke des Einsatzwerkzeugs müssen den Maßangaben Ihres Elektrowerkzeugs entsprechen. Falsch bemessene Einsatzwerkzeuge können nicht ausreichend abgeschirmt oder kontrolliert werden.
- e) Schleifscheiben, Schleifwalzen oder anderes Zubehör müssen genau auf die Schleifspindel oder Spannzange Ihres Elektrowerkzeugs passen. Einsatzwerkzeuge, die nicht genau in die Aufnahme des Elektrowerkzeugs passen, drehen sich ungleichmäßig, vibrieren sehr stark und können zum Verlust der Kontrolle führen.
- f) Auf einem Dorn montierte Scheiben, Schleifzylinder, Schneidwerkzeuge oder anderes Zubehör müssen vollständig in die Spannzange oder das Spannfutter eingesetzt werden. Der „Überstand“ bzw. der frei liegende Teil des

Dorns zwischen Schleifkörper und Spannzange oder Spannfutter muss minimal sein. Wird der Dorn nicht ausreichend gespannt oder steht der Schleifkörper zu weit vor, kann sich das Einsatzwerkzeug lösen und mit hoher Geschwindigkeit ausgeworfen werden.

- g) Verwenden Sie keine beschädigten Einsatzwerkzeuge. Kontrollieren Sie vor jeder Verwendung Einsatzwerkzeuge wie Schleifscheiben auf Absplitterungen und Risse, Schleifwalzen auf Risse, Verschleiß oder starke Abnutzung, Drahtbürsten auf lose oder gebrochene Drähte. Wenn das Elektrowerkzeug oder das Einsatzwerkzeug herunterfällt, überprüfen Sie, ob es beschädigt ist, oder verwenden Sie ein unbeschädigtes Einsatzwerkzeug. Wenn Sie das Einsatzwerkzeug kontrolliert und eingesetzt haben, halten Sie und in der Nähe befindliche Personen sich außerhalb der Ebene des rotierenden Einsatzwerkzeugs auf und lassen Sie das Gerät eine Minute lang mit Höchstdrehzahl laufen. Beschädigte Einsatzwerkzeuge brechen meist in dieser Testzeit.
- h) Tragen Sie persönliche Schutzausrüstung. Verwenden Sie je nach Anwendung Vollgesichtsschutz, Augenschutz oder Schutzbrille. Soweit angemessen, tragen Sie Staubmaske, Gehörschutz, Schutzhandschuhe oder Spezialschürze, die kleine Schleif- und Materialpartikel von Ihnen fernhält. Die Augen sollen vor herumfliegenden Fremdkörpern geschützt werden, die bei verschiedenen Anwendungen entstehen. Staub- oder Atemschutzmaske müssen den bei der Anwendung entstehenden Staub filtern. Wenn Sie lange lautem Lärm ausgesetzt sind, können Sie einen Hörverlust erleiden.
- i) Achten Sie bei anderen Personen auf sicheren Abstand zu Ihrem Arbeitsbereich. Jeder, der den Arbeitsbereich betritt, muss persönliche Schutzausrüstung tragen. Bruchstücke des Werkstücks oder gebrochener Einsatzwerkzeuge können wegfiegen und Verletzungen auch außerhalb des direkten Arbeitsbereichs verursachen.

- j) **Halten Sie das Gerät nur an den isolierten Griffflächen, wenn Sie Arbeiten ausführen, bei denen das Einsatzwerkzeug verborgene Stromleitungen oder das eigene Netzkabel treffen kann.** Der Kontakt mit einer spannungsführenden Leitung kann auch metallene Geräteteile unter Spannung setzen und zu einem elektrischen Schlag führen.
- k) **Halten Sie das Elektrowerkzeug beim Starten stets gut fest.** Beim Hochlaufen auf die volle Drehzahl kann das Reaktionsmoment des Motors dazu führen, dass sich das Elektrowerkzeug verdreht.
- l) **Wenn möglich, verwenden Sie Zwingen, um das Werkstück zu fixieren. Halten Sie niemals ein kleines Werkstück in der einen Hand und das Elektrowerkzeug in der anderen, während Sie es benutzen.** Durch das Festspannen kleiner Werkstücke haben Sie beide Hände zur besseren Kontrolle des Elektrowerkzeugs frei. Beim Trennen runder Werkstücke wie Holzdübel, Stangenmaterial oder Rohre neigen diese zum Wegrollen, wodurch das Einsatzwerkzeug klemmen und auf Sie zu geschleudert werden kann.
- m) **Halten Sie das Anschlusskabel von sich drehenden Einsatzwerkzeugen fern.** Wenn Sie die Kontrolle über das Gerät verlieren, kann das Kabel durchtrennt oder erfasst werden und Ihre Hand oder Ihr Arm in das sich drehende Einsatzwerkzeug geraten.
- n) **Legen Sie das Elektrowerkzeug niemals ab, bevor das Einsatzwerkzeug völlig zum Stillstand gekommen ist.** Das sich drehende Einsatzwerkzeug kann in Kontakt mit der Ablagefläche geraten, wodurch Sie die Kontrolle über das Elektrowerkzeug verlieren können.
- o) **Ziehen Sie nach dem Wechseln von Einsatzwerkzeugen oder Einstellungen am Gerät die Spannzangenmutter, das Spannfutter oder sonstige Befestigungselemente fest an.** Lose Befestigungselemente können sich unerwartet verstellen und zum Verlust der Kontrolle führen; unbefestigte, rotierende Komponenten werden gewaltsam herausgeschleudert.
- p) **Lassen Sie das Elektrowerkzeug nicht laufen, während Sie es tragen.** Ihre Kleidung kann durch zufälligen Kontakt mit dem sich drehenden Einsatzwerkzeug erfasst werden und das Einsatzwerkzeug sich in Ihren Körper bohren.
- q) **Reinigen Sie regelmäßig die Lüftungsschlitze Ihres Elektrowerkzeugs.** Das Motorgebläse zieht Staub in das Gehäuse, und eine starke Ansammlung von Metallstaub kann elektrische Gefahren verursachen.
- r) **Verwenden Sie das Elektrowerkzeug nicht in der Nähe brennbarer Materialien.** Funken können diese Materialien entzünden.
- s) **Verwenden Sie keine Einsatzwerkzeuge, die flüssige Kühlmittel erfordern.** Die Verwendung von Wasser oder anderen flüssigen Kühlmitteln kann zu einem elektrischen Schlag führen.

## Weitere Sicherheitshinweise für alle Anwendungen

### Rückschlag und entsprechende Sicherheitshinweise

Rückschlag ist die plötzliche Reaktion infolge eines hakenden oder blockierten drehenden Einsatzwerkzeugs, wie Schleifscheibe, Schleifband, Drahtbürste usw. Verhaken oder Blockieren führt zu einem abrupten Stopp des rotierenden Einsatzwerkzeugs. Dadurch wird ein unkontrolliertes Elektrowerkzeug gegen die Drehrichtung des Einsatzwerkzeugs beschleunigt.

Wenn z. B. eine Schleifscheibe im Werkstück hakt oder blockiert, kann sich die Kante der Schleifscheibe, die in das Werkstück eintaucht, verfangen und dadurch die Schleifscheibe ausbrechen oder einen Rückschlag verursachen. Die Schleifscheibe bewegt sich dann auf die Bedienperson zu oder von ihr weg, je nach Drehrichtung der Scheibe an der Blockierstelle. Hierbei können Schleifscheiben auch brechen.

Ein Rückschlag ist die Folge eines falschen oder fehlerhaften Gebrauchs des Elektrowerkzeugs. Er kann durch geeignete Vorsichtsmaßnahmen, wie nachfolgend beschrieben, verhindert werden.

- a) Halten Sie das Elektrowerkzeug gut fest und bringen Sie Ihren Körper und Ihre Arme in eine Position, in der Sie die Rückschlagkräfte abfangen können. Die Bedienperson kann durch geeignete Vorsichtsmaßnahmen die Rückschlagkräfte beherrschen.
- b) Arbeiten Sie besonders vorsichtig im Bereich von Ecken, scharfen Kanten usw. Verhindern Sie, dass Einsatzwerkzeuge vom Werkstück zurückprallen und verklemmen. Das rotierende Einsatzwerkzeug neigt bei Ecken, scharfen Kanten oder wenn es abprallt dazu, sich zu verklemmen. Dies verursacht einen Kontrollverlust oder Rückschlag.
- c) Verwenden Sie kein gezähntes Sägeblatt. Solche Einsatzwerkzeuge verursachen häufig einen Rückschlag oder den Verlust der Kontrolle über das Elektrowerkzeug.
- d) Führen Sie das Einsatzwerkzeug stets in der gleichen Richtung in das Material, in der die Schneidkante das Material verlässt (entspricht der gleichen Richtung, in der die Späne ausgeworfen werden). Führen des Elektrowerkzeugs in die falsche Richtung bewirkt ein Ausbrechen der Schneidkante des Einsatzwerkzeuges aus dem Werkstück, wodurch das Elektrowerkzeug in diese Vorschubrichtung gezogen wird.
- e) Spannen Sie das Werkstück bei der Verwendung von Drehfeilen, Trennscheiben, Hochgeschwindigkeitsfräs Werkzeugen oder Hartmetall-Fräs Werkzeugen stets fest. Bereits bei geringer Verkantung in der Nut verhaken diese Einsatzwerkzeuge und können einen Rückschlag verursachen. Bei Verhaken einer Trennscheibe bricht diese gewöhnlich. Bei Verhaken von Drehfeilen, Hochgeschwindigkeitsfräs Werkzeugen oder Hartmetall-Fräs Werkzeugen, kann der Werkzeugeinsatz aus der Nut springen und zum Verlust der Kontrolle über das Elektrowerkzeug führen.

## **Zusätzliche Sicherheitshinweise zum Schleifen und Trennschleifen**

### **Besondere Sicherheitshinweise zum Schleifen und Trennschleifen**

- a) Verwenden Sie ausschließlich die für Ihr Elektrowerkzeug zugelassenen Schleifkörper und nur für die empfohlenen Einsatzmöglichkeiten. Beispiel: Schleifen Sie nie mit der Seitenfläche einer Trennscheibe. Trennscheiben sind zum Materialabtrag mit der Kante der Scheibe bestimmt. Seitliche Krafteinwirkung auf diese Schleifkörper kann sie zerbrechen.
- b) Verwenden Sie für konische und gerade Schleifstifte mit Gewinde nur unbeschädigte Dorne der richtigen Größe und Länge, ohne Hinterschneidung an der Schulter. Geeignete Dorne verhindern die Möglichkeit eines Bruchs.
- c) Vermeiden Sie ein Blockieren der Trennscheibe oder zu hohen Anpressdruck. Führen Sie keine übermäßig tiefen Schnitte aus. Eine Überlastung der Trennscheibe erhöht deren Beanspruchung und die Anfälligkeit zum Verankerten oder Blockieren und damit die Möglichkeit eines Rückschlags oder Schleifkörperbruchs.
- d) Meiden Sie mit Ihrer Hand den Bereich vor und hinter der rotierenden Trennscheibe. Wenn Sie die Trennscheibe im Werkstück von Ihrer Hand wegbewegen, kann im Falle eines Rückschlags das Elektrowerkzeug mit der sich drehenden Scheibe direkt auf Sie zugeschleudert werden.
- e) Falls die Trennscheibe verklemmt oder Sie die Arbeit unterbrechen, schalten Sie das Gerät aus und halten Sie es ruhig, bis die Scheibe zum Stillstand gekommen ist. Versuchen Sie nie, die noch laufende Trennscheibe aus dem Schnitt zu ziehen, sonst kann ein Rückschlag erfolgen. Ermitteln und beheben Sie die Ursache für das Verklemmen.
- f) Schalten Sie das Elektrowerkzeug nicht wieder ein, solange es sich im Werkstück befindet. Lassen Sie die Trennscheibe erst ihre volle Drehzahl erreichen, bevor Sie den Schnitt vorsichtig fortsetzen. Anderenfalls kann die Scheibe verhaken, aus dem Werkstück springen oder einen Rückschlag verursachen.

- g) Stützen Sie Platten oder große Werkstücke ab, um das Risiko eines Rückschlags durch eine eingeklemmte Trennscheibe zu vermindern. Große Werkstücke können sich unter ihrem eigenen Gewicht durchbiegen. Das Werkstück muss auf beiden Seiten der Scheibe abgestützt werden, und zwar sowohl in der Nähe des Trennschnitts als auch an der Kante.
- h) Seien Sie besonders vorsichtig bei Tauchschnitten in bestehende Wände oder andere nicht einsehbare Bereiche. Die eintauchende Trennscheibe kann beim Schneiden in Gas- oder Wasserleitungen, elektrische Leitungen oder andere Objekte einen Rückschlag verursachen.

### Zusätzliche Sicherheitshinweise zum Arbeiten mit Drahtbürsten

#### Besondere Sicherheitshinweise zum Arbeiten mit Drahtbürsten

- a) Beachten Sie, dass die Drahtbürste auch während des üblichen Gebrauchs Drahtstücke verliert. Überlasten Sie die Drähte nicht durch zu hohen Anpressdruck. Wegfliegende Drahtstücke können sehr leicht durch dünne Kleidung und/oder die Haut dringen.
- b) Lassen Sie Bürsten vor dem Einsatz mindestens eine Minute mit Arbeitsgeschwindigkeit laufen. Achten Sie darauf, dass in dieser Zeit keine andere Person vor oder in gleicher Linie mit der Bürste steht. Während der Einlaufzeit können lose Drahtstücke wegfliegen.
- c) Richten Sie die rotierende Drahtbürste von sich weg. Beim Arbeiten mit diesen Bürsten können kleine Partikel und winzige Drahtstücke mit hoher Geschwindigkeit wegfliegen und durch die Haut dringen.

### Sicherheitshinweise für Ladegeräte

- Dieses Gerät kann von Kindern ab 8 Jahren und darüber sowie von Personen mit verringerten physischen, sensorischen oder mentalen Fähigkeiten oder Mangel an Erfahrung und Wissen benutzt werden, wenn sie beaufsichtigt oder bezüglich des sicheren Gebrauchs des Gerätes unterwiesen wurden und die daraus resultierenden Gefahren verstehen. Kinder dürfen nicht mit dem Gerät spielen. Reinigung und Benutzer-Wartung dürfen nicht von Kindern ohne Beaufsichtigung durchgeführt werden.
- Wenn die Netzanschlussleitung dieses Gerätes beschädigt wird, muss sie durch den Hersteller oder seinen Kundendienst oder eine ähnlich qualifizierte Person ersetzt werden, um Gefährdungen zu vermeiden.



Das Ladegerät ist nur für den Betrieb im Innenbereich geeignet.

#### **WARNING!**

- Betreiben Sie das Gerät nicht mit beschädigtem Kabel, Netzkabel oder Netzstecker. Beschädigte Netzkabel bedeuten Lebensgefahr durch elektrischen Schlag.

## Bedienung

- **Verwenden Sie das Gerät niemals zweckentfremdet und nur mit Originalteilen/-zubehör.** Der Gebrauch anderer als in der Bedienungsanleitung empfohlener Teile oder anderen Zubehörs kann eine Verletzungsgefahr für Sie bedeuten.

## Integrierten Akku laden

### HINWEIS

- ▶ Ein neuer oder lange Zeit nicht genutzter Akku muss vor der ersten/erneuten Benutzung aufgeladen werden. Seine volle Kapazität erreicht der Akku nach ca. 3–5 Ladezyklen. Ein Ladevorgang dauert ca. 60 Minuten.

### Ladevorgang starten

- ◆ Verbinden Sie das Ladegerät **8** mit der Ladebuchse **4** des Gerätes.
- ◆ Schließen Sie das Ladegerät **8** an eine Netzsteckdose an.

Der Akku ist geladen, wenn die Akku-LED **2** ROT/ORANGE/GRÜN anzeigt.

### Ladevorgang beenden

- ◆ Trennen Sie das Ladegerät **8** von der Stromquelle.
- ◆ Trennen Sie das Ladegerät **8** von der Ladebuchse **4** des Gerätes.

### ⚠ VORSICHT!

- ▶ Laden Sie den Akku niemals unmittelbar nach dem Ladevorgang ein zweites Mal auf. Es besteht die Gefahr, dass der Akku überladen wird.

## Akkuzustand ablesen

Der Zustand bzw. die Restleistung wird bei eingeschaltetem Gerät in der Akku-LED **2** wie folgt angezeigt:

ROT/ORANGE/GRÜN = maximale Ladung

ROT/ORANGE = mittlere Ladung

ROT = schwache Ladung – Akku aufladen

## Werkzeug/Spannzange einsetzen/wechseln

- ◆ Betätigen Sie die Spindelarretierung **7** und halten Sie diese gedrückt.
- ◆ Drehen Sie die Spannmutter **5** bis die Arretierung einrastet.
- ◆ Lösen Sie die Spannmutter **5** mit dem Kombischlüssel **20** vom Gewinde.
- ◆ Entnehmen Sie ggf. ein eingesetztes Werkzeug.
- ◆ Schieben Sie zuerst das vorgesehene Werkzeug durch die Spannmutter **5** bevor Sie es in die zum Werkzeugschaft passende Spannzange **15** stecken.
- ◆ Betätigen Sie die Spindelarretierung **7** und halten Sie diese gedrückt.
- ◆ Stecken Sie die Spannzange **15** in den Gewindeinsatz und schrauben Sie dann die Spannmutter **5** mit dem Kombischlüssel **20** am Gewinde fest.

### HINWEIS

- ▶ Verwenden Sie die Schraubendreherseite des Kombischlüssels **20** zum Lösen und Festziehen der Schraube der Spanndornen **10**.

## Ein- und ausschalten/ Drehzahlbereich einstellen

### Einschalten/Drehzahlbereich einstellen

- ◆ Schalten Sie den Ein-/Aus-Schalter **3** auf die Position „1“.
- ◆ Stellen Sie die Drehzahlregulierung **1** auf eine Position zwischen „1“ und „MAX“.

### Ausschalten

- ◆ Schalten Sie den Ein-/Aus-Schalter **3** auf die Position „0“.

## Hinweise zu Materialbearbeitung/ Werkzeug /Drehzahlbereich

- Verwenden Sie die Fräsbits **17** zur Bearbeitung von Stahl und Eisen unter Höchstdrehzahl.
- Ermitteln Sie den Drehzahlbereich zur Bearbeitung von Zink, Zinklegierungen, Aluminium und Kupfer durch Versuche an Probestücken.
- Bearbeiten Sie Kunststoffe und Materialien mit niedrigem Schmelzpunkt im niedrigen Drehzahlbereich.

- Bearbeiten Sie Holz mit hohen Drehzahlen.
  - Führen Sie Reinigungs-, Polier- und Schwabbelarbeiten im mittleren Drehzahlbereich durch.
- Die nachfolgenden Angaben sind unverbindliche Empfehlungen. Testen Sie beim praktischen Arbeiten auch selbst, welches Werkzeug und welche Einstellung für das zu bearbeitende Material optimal geeignet sind.

### Geeignete Drehzahl einstellen

Ziffer an der Drehzahlregulierung <b>1</b>	zu bearbeitendes Material		
1-3	Kunststoff und Werkstoffe mit niedrigem Schmelzpunkt	6	Hartholz
4-5	Gestein, Keramik	Max	Stahl
5	Weichholz, Metall		

### Anwendungsbeispiele/geeignetes Werkzeug auswählen

Funktion	Zubehör	Verwendung	Überstand mm (min-max)
Bohren	HSS-Bohrer <b>9</b>	Holz bearbeiten	18-25 beim kleinsten Bohrer ist der Überstand 10 mm
Fräsen	Fräsbits <b>17</b>	Vielseitige Arbeiten; z. B. Ausbuchten, Aushöhlen, Formen, Nuten oder Schlitzte erstellen	18-25
Gravieren	Gravierbits <b>18</b>	Kennzeichnung anfertigen, Bastelarbeiten	18-25
Polieren, Entrosten <b>VORSICHT!</b> Üben Sie nur leichten Druck mit dem Werkzeug auf das Werkstück aus.	Metallbürste <b>13</b>	Entrosten	9-15
	Polierscheiben <b>11</b>	Verschiedene Metalle und Kunststoffe, insbesondere Edelmetalle wie Gold oder Silber bearbeiten	12-18
Säubern	Kunststoffbürsten <b>16</b>	z. B. schlecht zugängliche Kunststoffgehäuse säubern oder den Umgebungsbereich eines Türschlosses säubern	9-15
Schleifen	Schleifscheiben <b>12</b>	Schleifarbeiten an Gestein, Holz, feine Arbeiten an harten Materialien, wie Keramik oder legiertem Stahl	12-18
	Schleifbits <b>19</b>		10
Trennen	Trennscheiben <b>14</b>	Metall, Kunststoff und Holz bearbeiten	12-18

- Der maximale Durchmesser von zusammengesetzten Schleifkörpern, Schleifkronen und Schleifstiften mit Gewindeinsatz 55 mm darf nicht überschritten werden.  
Der maximale Durchmesser für Sandpapier-Schleifzubehör 80 mm darf ebenfalls nicht überschritten werden.

#### **HINWEIS**

- ▶ Die max. zulässige Länge eines Spanndorns beträgt 33 mm.
- Zubehör in der Original-Box lagern oder die Zubehörteile anderweitig gegen Beschädigung schützen.
- Das Zubehör trocken und nicht im Bereich aggressiver Medien lagern.

#### **Tipps und Tricks**

- Wenn Sie zu hohen Druck ausüben, kann das eingespannte Werkzeug zerbrechen und /oder das Werkstück beschädigt werden. Sie können optimale Arbeitsergebnisse erzielen, indem Sie das Werkzeug mit gleich bleibendem Drehzahlbereich und geringem Druck an das Werkstück führen.
- Halten Sie das Gerät beim Trennen mit beiden Händen fest.
- Beachten Sie die Daten und Informationen in der Tabelle, um zu verhindern, dass das Spindelende den Lochboden des Schleifwerkzeugs berührt.

## **Wartung und Reinigung**

Das Gerät ist wartungsfrei.

- Entfernen Sie Verschmutzungen vom Gerät. Verwenden Sie dazu ein trockenes Tuch.
- Führen Sie jeweils zu Beginn und am Ende eines längeren Nichtgebrauches einen kompletten Aufladevorgang des Akkus durch.
- Soll ein Lithium-Ionen-Akku längere Zeit gelagert werden, muss regelmäßig der Ladezustand kontrolliert werden. Der optimale Ladezustand liegt zwischen 50 und 80%. Das optimale Lagerungsklima ist kühl und trocken.

#### **⚠️ WARNUNG!**

- **Lassen Sie Ihre Geräte von der Servicestelle oder einer Elektrofachkraft und nur mit Original-Ersatzteilen reparieren.** Damit wird sichergestellt, dass die Sicherheit des Gerätes erhalten bleibt.
- **Lassen Sie den Austausch des Steckers oder der Netzleitung immer vom Hersteller des Gerätes oder seinem Kundendienst ausführen.** Damit wird sichergestellt, dass die Sicherheit des Gerätes erhalten bleibt.

#### **HINWEIS**

- ▶ Nicht aufgeführte Ersatzteile (wie z. B. Ladegerät) können Sie über unsere Callcenter bestellen.

## Entsorgung



Die Verpackung besteht aus umweltfreundlichen Materialien, die Sie über die örtlichen Recyclingstellen entsorgen können.



### Werfen Sie Elektrowerkzeuge nicht in den Hausmüll!

Gemäß Europäischer Richtlinie 2012/19/EU müssen verbrauchte

Elektrowerkzeuge getrennt gesammelt und einer umweltgerechten Wiederverwertung zugeführt werden.



### Werfen Sie Akkus nicht in den Hausmüll

Defekte oder verbrauchte Akkus müssen gemäß Richtlinie 2006/66/EG

recycelt werden. Geben Sie Akku-Pack und / oder das Gerät über die angebotenen Sammeleinrichtungen zurück.

Über Entsorgungsmöglichkeiten für ausgediente Elektrowerkzeuge/Akku-Pack informieren Sie sich bitte bei Ihrer Gemeinde- oder Stadtverwaltung.

## HINWEIS

- ▶ Der integrierte Akku dieses Gerätes kann zur Entsorgung nicht entfernt werden.
- ▶ Der integrierte Lithium-Ionen-Akku darf nur vom Fachpersonal entnommen werden. Um den Akku aus dem Gehäuse zu entfernen, muss der Akku leer sein und die Schrauben am Gehäuse abgeschraubt werden. Die Anschlüsse am Akku müssen einzeln nacheinander getrennt und isoliert werden.



Entsorgen Sie die Verpackung umweltgerecht. Beachten Sie die Kennzeichnung auf den verschiedenen Verpackungsmaterialien und trennen Sie diese gegebenenfalls gesondert. Die Verpackungsmaterialien sind gekennzeichnet mit Abkürzungen (a) und Ziffern (b) mit folgender Bedeutung: 1–7: Kunststoffe, 20–22: Papier und Pappe, 80–98: Verbundstoffe



Möglichkeiten zur Entsorgung des ausgedienten Produkts erfahren Sie bei Ihrer Gemeinde- oder Stadtverwaltung.

## **Garantie der Kompernaß Handels GmbH**

Sehr geehrte Kundin, sehr geehrter Kunde,

Sie erhalten auf dieses Gerät 3 Jahre Garantie ab Kaufdatum. Im Falle von Mängeln dieses Produkts stehen Ihnen gegen den Verkäufer des Produkts gesetzliche Rechte zu. Diese gesetzlichen Rechte werden durch unsere im Folgenden dargestellte Garantie nicht eingeschränkt.

### **Garantiebedingungen**

Die Garantiefrist beginnt mit dem Kaufdatum. Bitte bewahren Sie den Kassenbon gut auf. Dieser wird als Nachweis für den Kauf benötigt.

Tritt innerhalb von drei Jahren ab dem Kaufdatum dieses Produkts ein Material- oder Fabrikationsfehler auf, wird das Produkt von uns – nach unserer Wahl – für Sie kostenlos repariert, ersetzt oder der Kaufpreis erstattet. Diese Garantieleistung setzt voraus, dass innerhalb der Dreijahresfrist das defekte Gerät und der Kaufbeleg (Kassenbon) vorgelegt und schriftlich kurz beschrieben wird, worin der Mangel besteht und wann er aufgetreten ist.

Wenn der Defekt von unserer Garantie gedeckt ist, erhalten Sie das reparierte oder ein neues Produkt zurück. Mit Reparatur oder Austausch des Produkts beginnt kein neuer Garantiezeitraum.

### **Garantiezeit und gesetzliche Mängelansprüche**

Die Garantiezeit wird durch die Gewährleistung nicht verlängert. Dies gilt auch für ersetzte und reparierte Teile. Eventuell schon beim Kauf vorhandene Schäden und Mängel müssen sofort nach dem Auspacken gemeldet werden. Nach Ablauf der Garantiezeit anfallende Reparaturen sind kostenpflichtig.

### **Garantieumfang**

Das Gerät wurde nach strengen Qualitätsrichtlinien sorgfältig produziert und vor Auslieferung gewissenhaft geprüft.

Die Garantieleistung gilt für Material- oder Fabrikationsfehler. Diese Garantie erstreckt sich nicht auf Produktteile, die normaler Abnutzung ausgesetzt sind und daher als Verschleißteile angesehen werden können oder für Beschädigungen an zerbrechlichen Teilen, z. B. Schalter, Akkus oder Teile, die aus Glas gefertigt sind.

Diese Garantie verfällt, wenn das Produkt beschädigt, nicht sachgemäß benutzt oder gewartet wurde. Für eine sachgemäße Benutzung des Produkts sind alle in der Bedienungsanleitung aufgeführten Anweisungen genau einzuhalten. Verwendungszwecke und Handlungen, von denen in der Bedienungsanleitung abgeraten oder vor denen gewarnt wird, sind unbedingt zu vermeiden.

Das Produkt ist nur für den privaten und nicht für den gewerblichen Gebrauch bestimmt. Bei missbräuchlicher und unsachgemäßer Behandlung, Gewaltanwendung und bei Eingriffen, die nicht von unserer autorisierten Serviceniederlassung vorgenommen wurden, erlischt die Garantie.

### **Garantiezeit gilt nicht bei**

- normaler Abnutzung der Akkukapazität
- gewerblichen Gebrauch des Produktes
- Beschädigung oder Veränderung des Produktes durch den Kunden
- Missachtung der Sicherheits- und Wartungsvorschriften, Bedienungsfehler
- Schäden durch Elementarereignisse

## Abwicklung im Garantiefall

Um eine schnelle Bearbeitung Ihres Anliegens zu gewährleisten, folgen Sie bitte den folgenden Hinweisen:

- Bitte halten Sie für alle Anfragen den Kassenbon und die Artikelnummer (z. B. IAN 123456) als Nachweis für den Kauf bereit.
- Die Artikelnummer entnehmen Sie bitte dem Typenschild am Produkt, einer Gravur am Produkt, dem Titelblatt der Bedienungsanleitung (unten links) oder dem Aufkleber auf der Rück- oder Unterseite des Produktes.
- Sollten Funktionsfehler oder sonstige Mängel auftreten, kontaktieren Sie zunächst die nachfolgend benannte Serviceabteilung **telefonisch** oder per **E-Mail**.
- Ein als defekt erfasstes Produkt können Sie dann unter Beifügung des Kaufbelegs (Kassenbon) und der Angabe, worin der Mangel besteht und wann er aufgetreten ist, für Sie portofrei an die Ihnen mitgeteilte Serviceanschrift übersenden.



Auf [www.lidl-service.com](http://www.lidl-service.com) können Sie diese und viele weitere Handbücher, Produktvideos und Installationssoftware herunterladen.

Mit diesem QR-Code gelangen Sie direkt auf die Lidl-Service-Seite ([www.lidl-service.com](http://www.lidl-service.com)) und können mittels der Eingabe der Artikelnummer (IAN) 123456 Ihre Bedienungsanleitung öffnen.

## Service

### DE Service Deutschland

Tel.: 0800 5435 111 (kostenfrei aus dem dt. Festnetz/Mobilfunknetz)  
E-Mail: [kompernass@lidl.de](mailto:kompernass@lidl.de)

### AT Service Österreich

Tel.: 0820 201 222 (0,15 EUR/Min.)  
E-Mail: [kompernass@lidl.at](mailto:kompernass@lidl.at)

### CH Service Schweiz

Tel.: 0842 665566 (0,08 CHF/Min., Mobilfunk max. 0,40 CHF/Min.)  
E-Mail: [kompernass@lidl.ch](mailto:kompernass@lidl.ch)

IAN 328030\_2001

## Importeur

Bitte beachten Sie, dass die folgende Anschrift keine Serviceanschrift ist. Kontaktieren Sie zunächst die benannte Servicestelle.

KOMPERNASS HANDELS GMBH  
BURGSTRASSE 21  
44867 BOCHUM  
DEUTSCHLAND  
[www.kompernass.com](http://www.kompernass.com)

## Original-Konformitätserklärung

Wir, KOMPERNASS HANDELS GMBH, Dokumentenverantwortlicher: Herr Semi Uguzlu, BURGSTR. 21, 44867 BOCHUM, Deutschland, erklären hiermit, dass dieses Produkt mit den folgenden Normen, normativen Dokumenten und EG-Richtlinien übereinstimmt:

### Maschinenrichtlinie

(2006/42/EG)

### Elektromagnetische Verträglichkeit

(2014/30/EU)

### RoHS Richtlinie

(2011/65/EU)\*

\* Die alleinige Verantwortung für die Ausstellung dieser Konformitätserklärung trägt der Hersteller. Der oben beschriebene Gegenstand der Erklärung erfüllt die Vorschriften der Richtlinie 2011/65/EU des Europäischen Parlaments und des Rates vom 8. Juni 2011 zur Beschränkung der Verwendung bestimmter gefährlicher Stoffe in Elektro- und Elektronikgeräten.

### Angewandte harmonisierte Normen

EN 60745-1:2009/A11:2010

EN 60745-2-23:2013

EN 55014-1:2017

EN 55014-2:2015

EN 60335-1:2012+A11+A13

EN 60335-2-29:2004+A2

EN 61000-3-2:2014

EN 61000-3-3:2013

EN 62233:2008

EN 50581:2012

**Typbezeichnung der Maschine:** Akku-Feinbohrschleifer PFBS 12 B4

**Herstellungsjahr:** 04–2020

**Seriennummer:** IAN 328030\_2001

Bochum, 07.05.2020



Semi Uguzlu

- Qualitätsmanager -

Technische Änderungen im Sinne der Weiterentwicklung sind vorbehalten.

**KOMPERNASS HANDELS GMBH**

BURGSTRASSE 21

44867 BOCHUM

GERMANY

[www.kompernass.com](http://www.kompernass.com)

Stanje informacija · Stanje informacija · Versiunea informațiilor

Έκδοση των πληροφοριών · Stand der Informationen: 05 / 2020

Ident.-No.: PFBS12B4-052020-1

---

IAN 328030\_2001