



## **ELECTRIC LONG-REACH HEDGE TRIMMER PHSL 900 B4**

SE

### **ELEKTRISK HÄCKSAX MED LÅNGT SKAFT**

Översättning av bruksanvisning i original

DE AT CH

### **ELEKTRO-LANGSTIEL- HECKENSCHERE**

Originalbetriebsanleitung

LT

### **ELEKTRINĖS GYVATVORIŲ ŽIRKLĖS PAILGINAMU KOTU**

Naudojimo instrukcijos originalo vertimas

IAN 378345\_2110

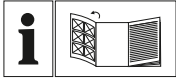

SE

Vik ut bildsidan och ha den till hands när du läser igenom anvisningarna och gör dig bekant med apparatens / maskinens funktioner.

---

LT

Prieš skaitydami atsiverskite lapą su paveikslėliais ir susipažinkite su visomis prietaiso funkcijomis.

---

DE AT CH

Klappen Sie vor dem Lesen die Seite mit den Abbildungen aus und machen Sie sich anschließend mit allen Funktionen des Gerätes vertraut.

SE	Översättning av bruksanvisning i original	Sidan	1
LT	Naudojimo instrukcijos originalo vertimas	Puslapis	15
DE/AT/CH	Originalbetriebsanleitung	Seite	29

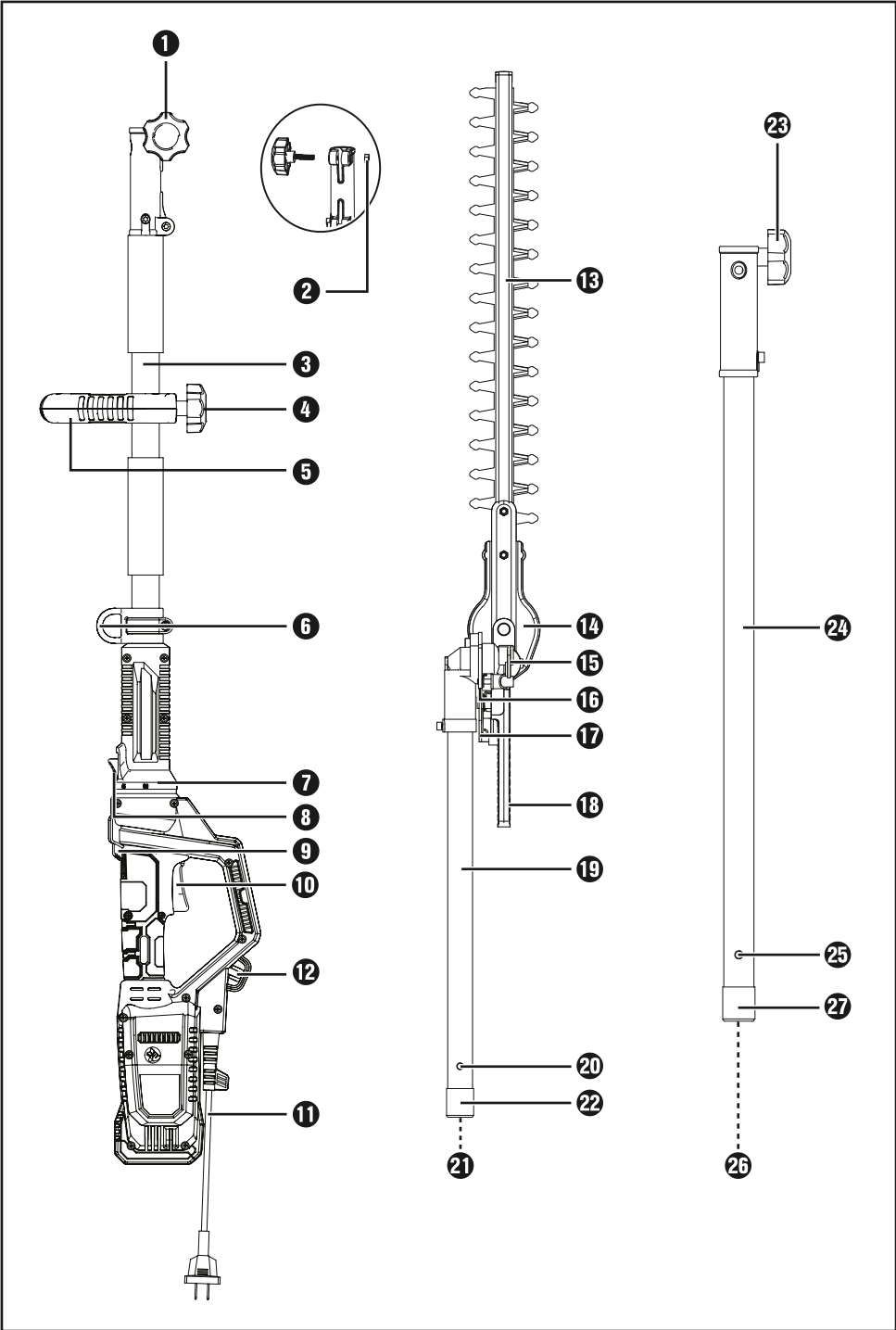

**A**

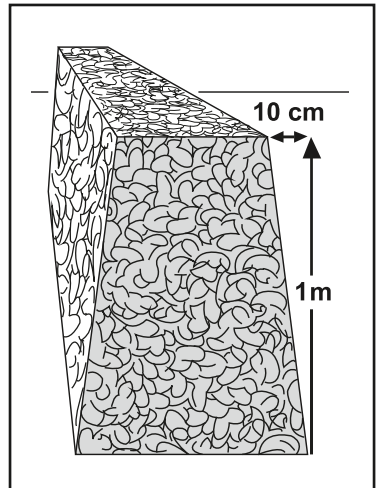
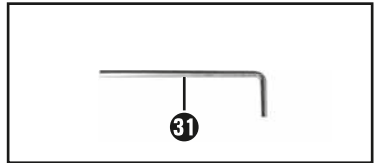
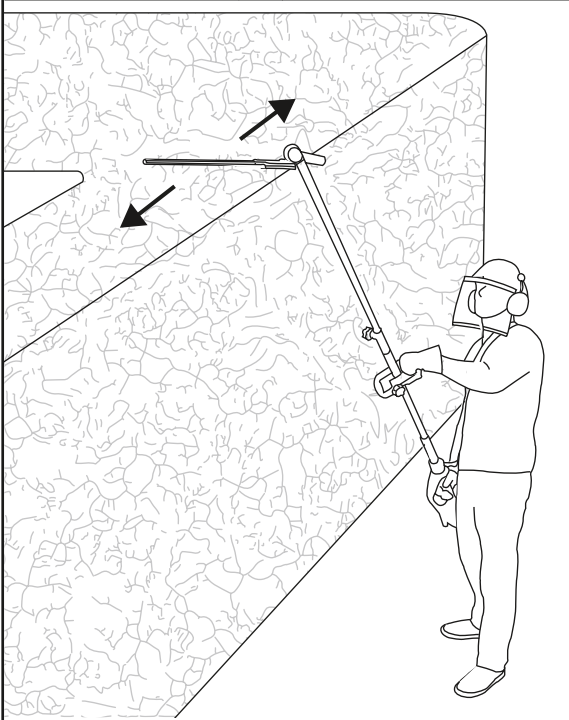
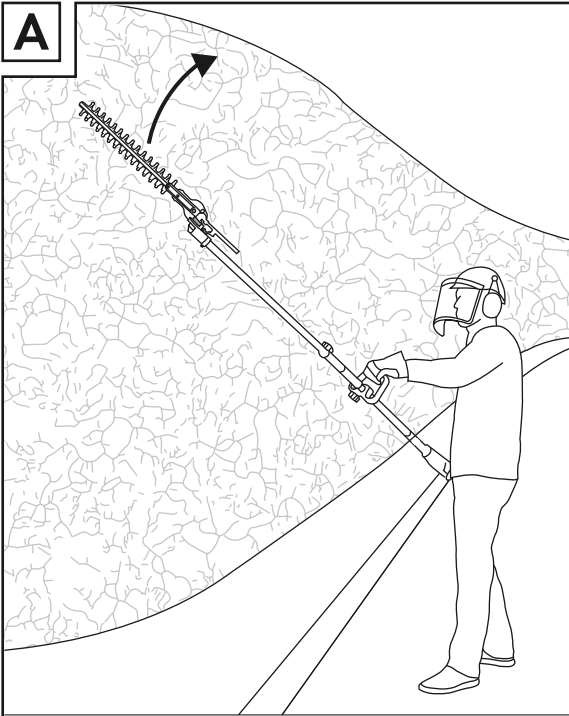

# Innehållsförteckning

<b>Inledning</b> .....	<b>2</b>
Föreskriven användning .....	2
Utrustning .....	2
Leveransens innehåll .....	3
Tekniska data .....	3
<b>Allmän säkerhetsinformation för elverktyg</b> .....	<b>4</b>
1. Säkerhet på arbetsplatsen .....	4
2. Elsäkerhet .....	4
3. Personssäkerhet .....	5
4. Användning och hantering av elverktyget .....	5
5. Service .....	6
Säkerhetsanvisningar för häcksaxar .....	6
Säkerhetsanvisningar för häcksaxar med förlängd räckvidd .....	6
Kompletterande säkerhetsanvisningar för häcksaxar .....	7
RESTRISKER .....	8
Ytterligare säkerhetsanvisningar .....	9
<b>Innan produkten tas i bruk</b> .....	<b>9</b>
Motorenhet .....	9
Montera runt handtag .....	9
Fästa/Montera axelremmen .....	9
Montera häcksaxen .....	9
Montera armarna .....	9
Fälla häcksaxen .....	10
<b>Ta produkten i bruk</b> .....	<b>10</b>
Koppla på och stänga av .....	10
Ställa in handtaget .....	10
Arbeta med häcksaxen .....	10
Använda häcksaxen .....	10
Klipptechnik .....	10
<b>Transport</b> .....	<b>11</b>
<b>Underhåll och rengöring</b> .....	<b>11</b>
<b>Förvaring</b> .....	<b>11</b>
<b>Felsökning, häcksax</b> .....	<b>11</b>
<b>Serviceintervaller för häcksax</b> .....	<b>11</b>
<b>Kassering</b> .....	<b>12</b>
<b>Reservdelar</b> .....	<b>12</b>
<b>Garanti från Kompernass Handels GmbH</b> .....	<b>12</b>
<b>Service</b> .....	<b>13</b>
<b>Importör</b> .....	<b>13</b>
<b>Originalförsäkran om överensstämmelse</b> .....	<b>14</b>

# ELEKTRISK HÄCKSAX MED LÅNGT SKAFT PHSL 900 B4

## Inledning

Grattis till din nyköpta produkt. Du har valt en produkt av hög kvalitet. Manualen är en del av produkten. Den innehåller viktig information om säkerhet, användning och återvinning. Läs noga igenom alla användar- och säkerhetsanvisningar innan du börjar använda produkten. Använd endast produkten enligt beskrivningarna och i de syften som anges här. Lämna över all dokumentation tillsammans med produkten om du överlåter den till någon annan person.

## Föreskriven användning

Den här produkten ska användas för att klippa och ansa häckar, buskar och prydnadsväxter i privata trädgårdar. Den här är en manuell produkt med en inbyggd drivanordning som rör de linjärt placerade skären fram och tillbaka.

Använd endast produkten på det sätt och till de användningsområden som beskrivs här. Den här produkten är inte avsedd för yrkesmässigt bruk. Produkten får bara användas av vuxna. Den här produkten ska inte användas av personer (inklusive barn) med begränsad fysisk, sensorisk eller mental förmåga eller bristande erfarenhet och/eller kunskap. Det är förbjudet att använda produkten i regn eller fuktig omgivning.

Alla övriga användningssätt och förändringar på produkten ligger utanför gränserna för den föreskrivna användningen och innebär avsevärda risker. Tillverkaren ansvarar inte för skador som uppstår på grund av felaktig användning.

### **VARNING!**

- ▶ Häcksaxar får inte användas av barn.

## Utrustning

### Motorenhet

- 1 T-skruv
- 2 Mutter
- 3 Arm
- 4 Skruv
- 5 Runt handtag
- 6 Bärögla
- 7 Vridelement
- 8 Upplåsningsknapp
- 9 Påkopplingspär
- 10 På/Av-knapp
- 11 Strömkabel
- 12 Dragavlastning

### Häcksaxenhet

- 13 Knivbalk
- 14 Växelhus
- 15 Spärranordning
- 16 Basplatta (häcksax)
- 17 Ställspak
- 18 Handtag
- 19 Främre arm
- 20 Låsstift
- 21 Drivaxel
- 22 Skyddskåpa

### Arm

- 23 T-skruv
- 24 Arm
- 25 Låsstift
- 26 Drivaxel
- 27 Skyddskåpa

### Tillbehör

- 28 Axelrem
- 29 Svärdskydd
- 30 Skyddsglasögon
- 31 Sexkantsnyckel 4 mm

## Leveransens innehåll

- 1 motorenhet PHSL 900 B4
- 1 häcksaxenhet  
(hädanefter kallad häcksax)
- 1 arm
- 1 axelrem
- 1 svärdskydd
- 1 par skyddsglasögon
- 1 sexkantsnyckel 4 mm
- 1 manual

## Tekniska data

Märkspänning	230 V ~, 50 Hz (växelström)
Märkeffekt	900 W
Skyddsklass	II/□ (dubbel isolering)
Vikt utan handtag och bärrer	ca 5 kg
Slagfrekvens	1000 varv/min
Arbetsvinkel	-90° till +90°
Klipplängd	410 mm
Tandavstånd	20 mm
Vikt (driftklar)	ca 5,2 kg

## Information om buller och vibrationer

Mätvärde för buller har beräknats enligt EN 62841.  
Karakteristisk A-viktad ljudnivå för elverktyget:

Ljudtrycksnivå	$L_{PA} = 81$ dB (A)
Osäkerhet	$K = 3$ dB
Ljudeffektnivå	$L_{WA} = 102$ dB (A)
Garanterad ljudeffektnivå	$L_{WA} = 105$ dB (A)
Osäkerhet	$K = 3$ dB

**Vibrationsvärden** (vektorsumma i tre riktningar)  
beräknade enligt EN 62841:

### Vibration i främre handtag

Vibrationsemissionsvärde	$a_{h,D} = 6,362$ m/s <sup>2</sup>
Osäkerhet	$K = 1,5$ m/s <sup>2</sup>

### Vibration i bakre handtag

Vibrationsemissionsvärde	$a_{h,D} = 6,138$ m/s <sup>2</sup>
Osäkerhet	$K = 1,5$ m/s <sup>2</sup>



**Använd hörselskydd!**

## OBSERVERA

- De totala vibrationsemissionsvärden och de bulleremissionsvärden som anges här har uppmätts enligt en normerad metod och kan användas för att jämföra olika elverktyg med varandra.
- De totala vibrationsemissionsvärden och de bulleremissionsvärden som anges kan även användas för att inledningsvis uppskatta exponeringen.

## ! VARNING!

- Den faktiska vibrations- och bulleremissionen kan variera från de värden som anges beroende på hur elverktyget används i praktiken och i hög grad på vilket material som bearbetas.
- Försök att hålla vibrations- och bulleremissionen på en så låg nivå som möjligt. Exempel på åtgärder för att minska belastningen av vibrationer är att använda skyddshandskar när man arbetar med verktyget samt att begränsa arbetstiden. Alla delar av driftcykeln ska räknas in (exempelvis den tid då elverktyget är avstängt och den tid då det visserligen är påkopplat, men inte belastas).

Förklaring till skyltarna på produkten



Läs igenom manualen och alla anvisningar innan produkten tas i bruk!



Använd skyddshandskar!



Använd skyddsskor!



Använd hörselskydd!



Använd skyddshjälm!



Använd skyddsglasögon!



Håll andra personer på avstånd från produkten!



Skydda produkten från regn och fukt!



Risk för livsfarliga elchocker! Håll ett avstånd på minst 10 m till luftledning.



Akta! Nedfallande föremål. Särskilt vid sågning ovanför huvudhöjd.



Akta! Risk för personskador av löpande skär.



Dra genast ut kontakten om strömkabeln har skadats eller kapats.



Information om ljudeffektnivå LWA i dB.



AKTA! Het yta. Det finns risk för brännskador.



**Allmän säkerhetsinformation för elverktyg**



**! VARNING!**

- Läs alla säkerhetsanvisningar, instruktioner och tekniska data och studera illustrationerna till det här elverktyget noga. Om följande anvisningar inte följs kan det leda till elchock, brand och/eller svåra personskador.

**Spara all säkerhetsinformation och alla anvisningar för framtida bruk.**

Begreppet "elverktyg" som används i säkerhetsinformationen syftar på elverktyg (med strömkabel) och på batteridrivna elverktyg (utan kabel).

**1. Säkerhet på arbetsplatsen**

- Håll alltid arbetsplatsen ren och sörj för god belysning. Oordning och dålig belysning på arbetsplatsen kan leda till olyckor.
- Använd inte elverktyget där det finns risk för explosion eller där det finns brännbara vätskor, gaser eller damm. Elverktyg ger upphov till gnistor som kan antända damm eller ångor.
- Håll barn och andra personer på avstånd när du arbetar med elverktyg. Om du förlorar uppmärksamheten kan du också förlora kontrollen över verktyget.

**2. Elsäkerhet**

- Elverktygets anslutningskontakt måste passa i uttaget. Kontakten får inte förändras på något sätt. Använd inte adapterkontakter tillsammans med skyddsjordade elverktyg. Intakta kontakter som passar precis i uttaget minskar risken för elchock.
- Undvik kroppskontakt med jordade ytor, t ex rör, värmeelement, spisar och kylskåp. Risken för elchock ökar om din kropp är jordad.
- Håll elverktyg på avstånd från regn och fukt. Om det tränger in vatten i ett elverktyg ökar risken för elchock.

- d) Använd inte anslutningskabeln till ändamål som den inte är avsedd för, bär eller häng inte produkten i kabeln och dra inte i kabeln när du ska dra ut kontakten ur uttaget. Håll anslutningskabeln på avstånd från hetta, olja, vassa kanter och rörliga delar. Skadade och trassliga anslutningskablar ökar risken för elchock.
- e) Om du arbetar utomhus med ett elverktyg får du endast använda förlängningskablar som är godkända för utomhusbruk. Risken för elchock minskar om man använder en förlängningskabel som är avsedd för utomhusbruk.
- f) Om du måste arbeta med elverktyget i fuktig miljö ska du använda en jordfelsbrytare. Risken för elchock minskar om man använder jordfelsbrytare.
- e) Undvik onormal kroppsställning. Se till så att du står stadigt och inte kan tappa balansen. Då kan du lättare kontrollera elverktyget, särskilt i oväntade situationer.
- f) Använd lämpliga kläder. Använd inte vida klädesplagg eller smycken. Håll undan hår och klädesplagg när du arbetar med rörliga delar. Löst sittande kläder, smycken eller långt hår kan fastna i rörliga delar.
- g) Om det går att montera dammsug och dammuppsamlingsanordningar ska de anslutas och användas på rätt sätt. Genom att använda ett dammsug kan du reducera risker på grund av damm.
- h) Låt dig inte invaggas i falsk säkerhet och strunta inte i säkerhetsbestämmelserna för ett elverktyg, även om du har använt verktyget flera gånger och tror dig veta hur det fungerar. Oförsiktiga handlingar kan leda till allvarliga skador inom bråkdelen av en sekund.

### 3. Personssäkerhet

- a) Koncentrera dig på din arbetsuppgift och använd sunt förnuft när du arbetar med elverktyg. Använd aldrig ett elverktyg om du är trött eller om du är påverkad av alkohol, droger eller mediciner. Ett ögonblicks bristande koncentration när du använder elverktyget kan leda till allvarliga skador.
- b) Använd personlig skyddsutrustning och ta alltid på dig skyddsglasögon. Personlig skyddsutrustning som dammskyddsmask, halkfria skor, skyddshjälm eller hörselskydd - beroende på vilket arbete som utförs med elverktyget - minskar risken för skador.
- c) Undvik att starta verktyget av misstag. Försäkra dig om att elverktyget är avstängt innan du ansluter det till strömförsörjningen och/eller batteriet, lyfter upp eller bär det. Om du håller fingret på strömbrytaren när du bär elverktyget eller om elverktyget redan är påkopplat när du ansluter det till ett eluttag kan det lätt hända en olycka.
- d) Ta bort inställningsverktyg och skruvnycklar innan du kopplar på elverktyget. Om ett verktyg eller en nyckel befinner sig i någon av elverktygets rörliga delar kan det hända en olycka.

### 4. Användning och hantering av elverktyget

- a) Överbelasta inte elverktyget. Använd alltid rätt sorts elverktyg till det arbete som ska utföras. Med rätt verktyg arbetar du lättare och säkrare inom det angivna effektområdet.
- b) Använd inte elverktyg med trasiga brytare. Ett verktyg som inte längre går att sätta på och stänga av är farligt och måste repareras.
- c) Dra ut kontakten ur uttaget och/eller ta bort ett löst batteri innan du gör några inställningar, byter delar eller lägger undan elverktyget. Denna försiktighetsåtgärd förhindrar att elverktyget sätts på av misstag.
- d) Förvara elverktyg utom räckhåll för barn. Låt inte personer som inte är insatta i hur elverktyget fungerar eller som inte har läst igenom dessa anvisningar använda det. Elverktyg är farliga om de används av oerfarna personer.

- e) Sköt om elverktyg och insatsverktyg noga. Kontrollera att rörliga delar fungerar som de ska och inte är fastklämda samt om delar gått av eller skadats så att de påverkar elverktygets funktion. Lämna in skadade delar för reparation innan du använder elverktyget igen. Många olyckor beror på dåligt skötta elverktyg.
- f) Håll alltid skärande verktyg rena och vassa. Noggrant skötta verktyg med skarpa eggar kläms inte fast så lätt och är enklare att styra.
- g) Använd elverktyg, insatsverktyg och andra tillbehör enligt denna instruktion. Ta alltid hänsyn till arbetsförhållandena och till det arbete som ska utföras. Om elverktyg används på andra sätt än de föreskrivna kan det uppstå farliga situationer.
- h) Håll handtag och greppytor torra, rena och fria från olja och fett. Det går inte att använda och kontrollera elverktyget på ett säkert sätt i oförutsedda situationer om handtagen eller greppytorna är hala.
- c) Sätt alltid skyddskåpan över knivarna när du ska transportera eller förvara häcksaxen. Om häcksaxen hanteras rätt löper man mindre risk att skära sig på kniven.
- d) Försäkra dig om att alla funktioner stängts av med brytarna och att kontakten dragits ut innan du tar bort grenar och kvistar som klämts fast eller servar häcksaxen. Om häcksaxen plötsligt startar när man tar bort fastklämt material kan det leda till allvarliga personskador.
- e) Håll bara i häcksaxens isolerade greppytor, eftersom kniven kan komma i kontakt med dolda elledningar eller häcksaxens egen kabel. Om kniven kommer i kontakt med en spänningsförande ledning kan produktens metalldelar också bli strömförande och orsaka elchocker.
- f) Det får inte finnas några strömledningar i det område där man klipper. Ledningarna kan vara dolda i häckar och buskage så att man av misstag råkar skära av dem med kniven.
- g) Använd inte häcksaxen i dåligt väder och särskilt inte när det finns risk för åska. Annars kan man träffas av blixten.

## 5. Service

- a) Låt endast kvalificerad fackpersonal reparera eller byta ut delar på elverktyget. Endast originaldelar får användas. Då kan du känna dig säker på att elverktyget är lika säkert att använda som tidigare.

## Säkerhetsanvisningar för häcksaxar

- a) Håll alla kroppsdelar på avstånd från knivarna. Försök inte ta bort eller hålla fast de grenar och kvistar du klipper av när kniven löper. Knivarna fortsätter att röra sig en stund efter att häcksaxen stängts av. Ett ögonblicks bristande uppmärksamhet när du använder häcksaxen kan leda till allvarliga skador.
- b) Bär häcksaxen i handtaget när kniven står stilla och akta så att du inte kommer åt brytaren. Om häcksaxen bärs på rätt sätt finns det mindre risk för att den kopplas på av misstag så att man skadar sig på kniven.
- a) Använd aldrig en häcksax med förlängd räckvidd i närheten av elledningar för att minska risken för livsfarliga elchocker. Kontakt eller användande i närheten av strömförande ledningar kan det leda till allvarliga personskador eller livsfarliga elchocker.
- b) Håll alltid en häcksax med förlängd räckvidd med båda händerna när du arbetar. Håll alltid i häcksaxen med förlängd räckvidd med båda händerna när du arbetar för att inte förlora kontrollen.
- c) Använd ett huvudskydd om du arbetar ovanför huvudhöjd med en häcksax med förlängd räckvidd. Annars kan du få allvarliga skador av grenar som faller ned.

## Säkerhetsanvisningar för häcksaxar med förlängd räckvidd

- Inspektera den yta som ska klippas noga och ta bort alla ev. metalltrådar och andra främmande föremål.
- Vi rekommenderar att installera en jordfelsbrytare som aktiveras vid en strömstyrka på 30 mA eller lägre.
- Se alltid till så att du står stadigt när du använder häcksaxen, i synnerhet om du står på ett trappsteg eller en stege.

### OBSERVERA

- ▶ Häcksaxen levereras komplett monterad.
- ▶ Bilder som visar hur häcksaxen används samt de delar som ska ställas in finns på den uppfällbara sidan.
- ▶ Information och bilder som visar hur användaren ska ställa in, underhålla och smörja produkten finns i den här anvisningen.
- ▶ Anvisningar för arbetsställning (se uppfällbar sida).
- ▶ Anvisningar för delar som ska ställas in (se uppfällbar sida).
- ▶ Anvisningar för utbyte och reparation (se kapitlet Underhåll och Rengöring/Service).
- ▶ Förklaringar till alla grafiska symboler på häcksaxen och tekniska data finns i den här anvisningen.
- ▶ Häcksaxens speciella egenskaper specificeras i tekniska data.
- ▶ Om verktyget blockeras ska det material som klämts fast tas bort från knivbalken .

### AKTA!

- ▶ Stäng av motorn direkt och dra ut kontakten i risksituationer och vid nödfall.

## Kompletterande säkerhetsanvisningar för häcksaxar

### Förberedelser

- a) DEN HÄR HÄCKSAXEN KAN ORSAKA ALLVARLIGA PERSONSKADOR! Läs noga igenom anvisningarna för korrekt hantering, förberedelse, underhåll, start och avstängning av häcksaxen. Lär dig hur samtliga reglage används och hur häcksaxen används på rätt sätt.
- b) Barn får aldrig använda häcksaxen.
- c) Var försiktig vid luftledning.
- d) Använd helst inte häcksaxen när det finns andra personer, särskilt barn, i närheten.
- e) Använd lämpliga kläder! Använd inte vida plagg eller smycken som kan fastna i rörliga delar. Vi rekommenderar att använda rejäla arbetshandskar, halkfria skor och skyddsglasögon.
- f) Om skäranordningen kommer i kontakt med ett främmande föremål, om bullernivån ökar eller om häcksaxen börjar vibrera ovanligt mycket måste du stänga av motorn och låta häcksaxen stanna.  
Gör sedan så här:
  - kontrollera om det finns skador;
  - kontrollera om delar lossnat och sätt fast alla lösa delar;
  - byt ut skadade delar mot likvärdiga delar eller låt reparera dem.
- g) Använd hörselskydd!
- h) Använd ögonskydd!
- i) Dra ut kontakten ur uttaget för att stoppa häcksaxen i en nödsituation.

## Användning

- a) Dra ut kontakten ur uttaget innan du:
  - rengör produkten eller tar bort en blockering;
  - kontrollerar, underhåller eller gör några arbeten på häcksaxen;
  - ställer in skäranordningens arbetsposition;
  - lämnar häcksaxen obebakad.
- b) Försäkra dig alltid om att häcksaxen befinner sig i någon av de rekommenderade arbetspositionerna och att häcksaxens huvud låst fast innan motorn startas.
- c) Se alltid till så att du står stadigt när du använder häcksaxen, i synnerhet om du står på ett trappsteg eller en stega.
- d) Använd inte häcksaxen om skäranordningen är trasig eller mycket sliten.
- e) Försäkra dig alltid om att alla handtag och säkerhetsanordningar monterats när häcksaxen används. Försök aldrig ta häcksaxen i bruk om den inte är fullständigt monterad eller om den byggts om på ett otillåtet sätt.
- f) Håll fast häcksaxen i handtagen med båda händerna.
- g) Bekanta dig alltid med omgivningen innan du börjar arbeta och se upp för eventuella faror som du kanske inte uppfattar på grund av bullret från häcksaxen.

## Underhåll och förvaring

- a) När häcksaxen stängs av för att underhållas, besiktigas eller förvaras ska motorn stängas av så att alla roterande delar stannar. Låt häcksaxen svalna innan du kontrollerar, ställer in den osv.
- b) Förvara häcksaxen på en plats där bensinångorna inte kan komma i kontakt med öppen eld eller gnistor. Låt alltid häcksaxen svalna innan den förvaras.
- c) Sätt alltid skyddet på skäranordningen när häcksaxen ska transporteras eller förvaras.

## RESTRISKER

Även om elverktyget används exakt enligt föreskrifterna finns alltid vissa risker kvar. Följande risker kan uppstå på grund av elverktygets konstruktion och utförande:

- a) Skärsår
- b) Hörselskador om inget lämpligt hörselskydd används.
- c) Vibrations-skador i armar och händer om produkten används länge i sträck eller styrs och underhålls på fel sätt.

## OBSERVERA

- ▶ Häcksaxen levereras komplett monterad.
  - ▶ Information och bilder som visar hur användaren ska ställa in, underhålla och smörja produkten finns i den här anvisningen.
  - ▶ Anvisningar för utbyte och reparation (se kapitlet Underhåll och Rengöring/Service).
  - ▶ Förklaringar till alla grafiska symboler på häcksaxen och tekniska data finns i den här anvisningen.
  - ▶ Häcksaxens speciella egenskaper specificeras i tekniska data.
  - ▶ Om verktyget blockerats ska det material som har klämts fast tas bort från knivbalken.
- Använd endast de tillbehör och extrautrustningar som anges i manualen. Om du använder andra typer av tillbehör eller insatsverktyg än de som rekommenderas i manualen utsätter du dig själv för fara.

## Ytterligare säkerhetsanvisningar

- Inga andra personer eller djur får vistas inom 15 meters omkrets när man arbetar. Inom arbetsområdet ansvarar användaren för tredje parts säkerhet.
- Håll produkten, sågtänderna och svärdskyddet i gott skick för att undvika olyckor.
- Se noga till så att barnen inte leker med produkten.
- Använd inte produkten förrän du lärt dig hur den ska hanteras.
- Arbeta inte med ett verktyg som är skadat, ofullständigt eller som ändrats utan tillverkarens godkännande. Använd aldrig produkten med defekt skyddsutrustning. Använd inte produkten med defekt På/Av-knapp. Kontrollera om produkten är säker att använda innan du börjar arbeta, det gäller i synnerhet svärdet och kedjan. Kontrollera om det finns större skador eller defekter på produkten om den fallit i marken.
- Starta aldrig produkten förrän den monterats korrekt.
- Försäkra dig om att produkten inte kan komma i kontakt med marken, stenar, stängseltrådar och andra föremål när du startar den och under arbetet. Stäng av produkten innan du sätter ifrån dig den.
- Den här produkten måste hållas fast med båda händerna när man arbetar. Arbeta aldrig med bara en hand.
- Kontrollera att produkten är avstängd och håll inte fingret på På/Av-knappen när du ska gå till en annan plats. Svärdet ska riktas bakåt när du bär produkten. Sätt på svärdskyddet när du ska flytta produkten.

## Innan produkten tas i bruk

### **WARNING!** **RISK FÖR PERSONSKADOR!**

- ▶ Dra alltid ut kontakten innan du gör några arbeten på produkten.  
Risk för elchock!

## Motorenhet

### Montera runt handtag

- ◆ Stick in det runda handtaget **5** vid önskad position på armen **3**.
- ◆ Dra åt skruven **4**.

### Fästa/Montera axelremmen

- ◆ Haka fast axelremmen **28** i bäröglan **6**.
- ◆ Anpassa axelremmen **28** till din kroppsstorlek så att bäröglan **6** hamnar i höfthöjd när du har axelremmen på dig.

### Montera häcksaxen

- ◆ För häcksaxens främre arm **19** över motorenhetens arm **3**.
- ◆ Låsstiftet **20** måste snäppa fast.
- ◆ Skruva ihop armarna **3**, **19** med T-skraven **1**.

### Montera armarna

- ◆ För häcksaxens främre arm **24** över motorenhetens arm **3**.
- ◆ Låsstiftet **25** måste snäppa fast.
- ◆ Skruva ihop armarna **3**, **24** med T-skraven **1**.

## Fälla häcksaxen

- ◆ Lossa spärranordningen **15**.
- ◆ Använd ställspaken **17** för att fälla häcksaxen till önskad position.
- ◆ Låt ställspaken **17** och spärranordningen **15** låsa fast i öppningen på basplattan (till häcksaxen) **16**.

## Ta produkten i bruk

### OBSERVERA

- ▶ Följ bestämmelser för bullerskydd och lokala föreskrifter. Det kan hända att det är förbjudet att använda produkten eller att den bara får användas i begränsad omfattning vissa dagar (t ex helg- och söndagar), vissa tider (t ex middagstid eller på natten) eller i vissa områden (t ex vid vilohem, sjukhus osv.).

## Koppla på och stänga av

### Koppla på

- ◆ Koppla ihop strömkabeln **11** och förlängningskabeln.
- ◆ Gör en ögla i änden av förlängningskabeln och häng den på dragavlastningen **12**.
- ◆ Tryck på påkopplingsspärren **9**, håll kvar den i ett här läget och tryck på På/Av-knappen **10**. Du kan nu frigöra påslagslåset **9** igen.

### Stänga av

- ◆ Släpp På/Av-knappen **10**.
- ◆ Ta bort förlängningskabeln från dragavlastningen **12**.
- ◆ Koppla bort strömkabeln **11** från förlängningskabeln.

## Ställa in handtaget

- ◆ Tryck på upplåsningsskruven **8**. Flytta vridementet **7** till önskad position. Släpp upplåsningsskruven **8**. Den måste låsa fast.

## Arbeta med häcksaxen

### Använda häcksaxen

#### OBSERVERA

- ▶ Observera att de nationella bestämmelserna i ditt land kan begränsa hur häcksaxen används.
- ▶ Häcksaxen måste alltid inspekteras varje dag innan den används. Kontrollera även om den har några större skador och defekter efter stötar eller fall.
- ▶ Använd stadiga skor och tätt åtsittande kläder för att minimera olycksrisken. Stå stadigt på marken, håll balansen och använd alltid den medföljande bärremmen!
- ▶ Planera in raster i arbetet för inte skada din hälsa. Risken att skada sig ökar vid överansträngning!

#### ⚠ VARNING!

- ▶ Produkten får under inga omständigheter användas när man är trött, sjuk eller påverkad av alkohol eller andra droger.

## Klippteknik

- Se uppfällbar sida (bild A).

#### OBSERVERA

- ▶ Klipp av tjocka grenar med en grensax.

## Transport

- Använd svärdskyddet 24 vid transport.
- Akta så att du inte råkar koppla på produkten när du bär den.

### ⚠ VARNING! RISK FÖR PERSONSKADOR!

- Risk för personskador! Produkten får bara transporteras och förvaras i hopfällt skick. Det är förbjudet att arbeta med produkten i det här läget!



## Underhåll och rengöring



**VARNING!** Om en anslutningskabel behöver bytas ut måste det göras av tillverkaren eller dennes representant för att undvika olyckor.

- Motorenheten ska alltid vara ren, torr och fri från olja och smörjfett.
- Grensågen måste rengöras från sågspån med jämna mellanrum.
- ◆ Använd en torr trasa för att torka av höljet utvändigt.
- ◆ Kontrollera om det finns lösa skruvar på häcksaxens knivbalk 13 och dra åt dem om det behövs.
- ◆ Ta bort växtmaterial som har fastnat.
- ◆ Smörj knivbalken 13 med oljespray eller oljekanna.

## Förvaring

- Rengör produkten innan du ställer undan den.
- Förvara produkten i det medföljande svärdskyddet 24 på ett frostfritt, torrt ställe utom räckhåll för barn.
- Förvara produkten liggande eller fäst den så att den inte kan falla omkull.

## Felsökning, häcksax

Problem	Möjlig orsak	Åtgärda fel
Motorn går, knivarna står stilla	Häcksax- eller grensågsenheten är inte rätt ansluten till motorenheten	Kontrollera hur delarna monterats

## Serviceintervaller för häcksax

Dessa angivelser baseras på normal användning. Vid sämre förhållanden, t ex kraftig dammutveckling och längre arbetsdagar, ska intervallerna förkortas på motsvarande sätt.

		Innan arbetet påbörjas	När arbetet avslutats	Vid behov
Del	Åtgärd			
Kniv	Visuell kontroll	X		
	Rengör		X	X

## Kassering



Förpackningen består av miljövänligt material som kan lämnas in till den lokala återvinningen. Den här produkten och dess tillbehör består av olika material som t ex metall och plast.

Fråga din kommun- eller stadsförvaltning om möjligheterna att kassera resp. lämna den uttjänta produkten till återvinning.

### Tänk på miljön

- Lämna in smutsigt material från underhåll och drift till rätt insamlingsställe.



### Kasta aldrig elverktyg bland hushållssoporna!

Enligt EU-direktiv 2012/19/EU måste uttjänta elverktyg tas isär och de olika delarna källsorteras och lämnas in separat till rätt typ av miljövänlig återvinning.



Tänk på miljön när du kasserar förpackningen. Observera märkningen på de olika förpackningsmaterialen så att de kan källsorteras och ev. kasseras separat. Förpackningsmaterialen är märkta med förkortningar (a) och siffror (b) som har följande betydelse: 1–7: plast, 20–22: papper och kartong, 80–98: komposit.



Fråga din kommun eller stadsförvaltning om möjligheterna att lämna den uttjänta produkten till återvinning.

## Reservdelar

Reservdelar kan beställas direkt via vårt servicecenter. Du måste alltid ange typ av maskin och delens nummer vid beställningar.

## Garanti från

### Kompennass Handels GmbH

Kära kund

För den här produkten lämnar vi 3 års garanti från och med inköpsdatum. Om det skulle vara något fel på produkten finns en lagstadgad reklamationsrätt från återförsäljaren. Dina lagstadgade rättigheter begränsas inte av den garanti som beskrivs i följande avsnitt.

### Garantivillkor

Garantitiden börjar från och med inköpsdatumet. Ta väl vara på kassakvittot. Kassakvittot är ditt köpbevis.

Om ett material- eller fabriktionsfel uppstår på produkten inom tre år från inköpsdatumet reparerar vi, byter ut den gratis, eller ersätter köpesumman beroende på vad vi anser lämpligast. En förutsättning för att utnyttja garantin är att den defekta produkten och köpbeviset (kassakvittot) uppvisas inom den treåriga garantitiden tillsammans med en kort beskrivning av felet och när det uppstod.

Om felet täcks av vår garanti kommer du att få tillbaka en reparerad eller en ny produkt. Garantitiden börjar inte om från början för en reparerad eller ny produkt.

### Garantitid och lagstadgad ersättningsrätt

Garantitiden förlängs inte för att man utnyttjat garantin. Det gäller även för utbyta och reparerade delar. Eventuella skador och brister som existerar redan vid köpet måste rapporteras så snart produkten packats upp. När garantitiden är slut måste man själv betala för eventuella reparationer.

### Garantins omfattning

Produkten har tillverkats med omsorg enligt stränga kvalitetskrav och testats noga före leveransen.

Garantin gäller bara för material- eller fabriktionsfel. Garantin täcker inte delar av produkten som utsätts för normalt slitage och därför betraktas som förslitningsdelar och inte heller skador på ömtåliga delar som t ex knappar eller delar av glas.

Garantin upphör att gälla om produkten skadas eller används och servas på fel sätt. Alla anvisningar i bruksanvisningen måste följas exakt för att produkten ska kunna användas på rätt sätt. Produkten får aldrig användas i andra syften eller hanteras på ett sätt som man avråder från eller varnar för i bruksanvisningen.

Produkten är endast avsedd för privat bruk och ska inte användas yrkesmässigt. Garantin gäller inte vid missbruk och felaktig behandling, användande av våld och vid ingrepp som inte gjorts av vår auktoriserade servicefilial.

### Garantitiden gäller inte vid

- normal minskning av batteriets kapacitet
- yrkesmässig användning av produkten
- skador eller förändringar på produkten, som orsakas av kunden själv
- medvetet bortseende från säkerhets- och underhållsföreskrifter, felaktig användning
- skador på grund av elementarhändelser

### Behandling av garantiärenden

För att snabbt kunna behandla ditt ärende ber vi dig följa nedanstående anvisningar:

- Ha alltid kassakvittot och artikelnumret (IAN) 378345\_2110 i beredskap vid alla förfrågningar.
- Artikelnumret finns på typskylten på produkten, en gravyr på produkten, på bruksanvisningens titelblad (nere till vänster) eller på klistermärket på produktens bak- eller undersida.
- Vid funktionsfel eller andra defekter ber vi dig att först kontakta den serviceavdelning som anges nedan **på telefon** eller **med e-post**.
- En produkt som klassas som defekt kan tillsammans med köpbeviset (kassakvittot) och en beskrivning av felet samt när det uppstod skickas in portofritt till den angivna serviceadressen.



Denna och många andra handböcker, produktfilmer och installationsmjukvaror kan laddas ned på [www.lidl-service.com](http://www.lidl-service.com).

Med den här QR-koden kommer du direkt till Lidl's servicesida ([www.lidl-service.com](http://www.lidl-service.com)) där du kan öppna bruksanvisningen genom att skriva in artikelnumret (IAN) 378345\_2110.

### OBSERVERA

- ▶ För verktyg från Parkside ska endast den defekta artikeln utan tillbehör (t ex förvaringsväska, monteringsverktyg osv.) skickas in.

### ⚠ VARNING!

- ▶ Låt servicestället eller en behörig elektriker reparera din produkt. Endast reservdelar i original får användas. Då kan du känna dig säker på att produkten är lika säker att användas som tidigare.
- ▶ Låt alltid tillverkaren eller dennes kundtjänst byta ut kontakten eller strömkabeln om det behövs. Då kan du känna dig säker på att produkten är lika säker att använda som tidigare.

### Service

**SE** Service Sverige  
Tel.: 0770 930739  
E-Mail: [kompernass@lidl.se](mailto:kompernass@lidl.se)

**FI** Huolto Suomi  
Tel.: 010309 3582  
E-Mail: [kompernass@lidl.fi](mailto:kompernass@lidl.fi)

IAN 378345\_2110

### Importör

Observera att följande adress inte är någon serviceadress. Kontakta först det serviceställe som anges.

KOMPERNASS HANDELS GMBH  
BURGSTRASSE 21  
44867 BOCHUM  
TYSKLAND  
[www.kompernass.com](http://www.kompernass.com)

## Originalförsäkran om överensstämmelse

Företaget Kompersnaß Handels GmbH, dokumentansvarig: Herr Semi Uguzlu, BURGSTR. 21, 44867 BOCHUM, TYSKLAND intygar härmed att denna produkt överensstämmer med följande standarder, normerande dokument och EG-direktiv:

**Maskindirektivet (2006/42/EC)**

**Direktivet för elektromagnetisk kompatibilitet (EMC-direktivet) (2014/30/EU)**

**Direktivet för bulleremission 2000/14/EC, 2005/88/EC**

Anmält organ nr. 0036

TÜV SÜD Industrie Service GmbH, Westendstraße 199, 80686 München, Tyskland

Metod för bedömning av överensstämmelse enligt Bilaga V.

Ljudeffekt LWA: uppmätt 102 dB (A), garanterad: 105 dB (A)

**RoHS-direktivet (2011/65/EU)\***

\* Tillverkaren bär hela ansvaret för utfärdandet av denna försäkran om överensstämmelse. Det föremål som beskrivs ovan i denna försäkran uppfyller kraven i föreskrifterna för direktiv 2011/65/EU från Europaparlamentet och Europarådet av den 8 juni 2011 angående begränsad användning av farliga ämnen i elektrisk och elektronisk utrustning.

### Tillämpade harmoniserade standarder

EN 62841-1:2015

EN 62841-4-2:2019

EN 55014-1:2017/A11:2020

EN 55014-2:1997/A2:2008

EN 55014-2:2015

EN 61000-3-2:2014

EN IEC 61000-3-2:2019

EN 61000-3-3:2013

EN 61000-3-3:2013/A1:2019

EN IEC 63000:2018

**Typ/beskrivning:** Elektrisk häcksax med långt skaft PHSL 900 B4

**Tillverkningsår: 02–2022**

**Serienummer: IAN 378345\_2110**

Bochum, 2022-01-31



Semi Uguzlu

- Kvalitetsansvarig -

Med reservation för ändringar på grund av den tekniska utvecklingen.

# Turinys

<b>Ižanga</b> .....	<b>16</b>
Naudojimas pagal paskirtį .....	16
Dalys .....	16
Tiekiamas rinkinys .....	17
Techniniai duomenys .....	17
<b>Bendrieji elektrinių įrankių naudojimo saugos nurodymai</b> .....	<b>18</b>
1. Darbo vietos sauga .....	18
2. Elektros sauga .....	18
3. Žmonių sauga .....	19
4. Elektrinio įrankio naudojimas ir elgsena su juo .....	19
5. Klientų aptarnavimas .....	20
Gyvatvorių žirklių saugos nurodymai .....	20
Pailgintų gyvatvorių žirklių saugos nurodymai .....	20
Gyvatvorių žirklių naudojimo papildomi saugos nurodymai .....	21
LIEKAMOJI RIZIKA .....	22
Kiti saugos nurodymai .....	23
<b>Prieš pradėdant naudoti</b> .....	<b>23</b>
Variklio blokas .....	23
Apvalios rankenos surinkimas .....	23
Nešimo diržo pritvirtinimas ir surinkimas .....	23
Gyvatvorių žirklių surinkimas .....	23
Strypų surinkimas .....	23
Gyvatvorių žirklių pasukimas .....	24
<b>Naudojimo pradžia</b> .....	<b>24</b>
Ijungimas ir išjungimas .....	24
Rankenos reguliavimas .....	24
Gyvatvorių žirklių naudojimas .....	24
Įrankio naudojimas .....	24
Karpymo technika .....	24
<b>Gabenimas</b> .....	<b>25</b>
<b>Techninė priežiūra ir valymas</b> .....	<b>25</b>
<b>Laikymas</b> .....	<b>25</b>
<b>Gyvatvorių žirklių trikčių paieška</b> .....	<b>25</b>
<b>Gyvatvorių žirklių techninės priežiūros intervalai</b> .....	<b>25</b>
<b>Šalinimas</b> .....	<b>26</b>
<b>Atsarginės dalys</b> .....	<b>26</b>
<b>Kompernaß Handels GmbH garantija</b> .....	<b>26</b>
<b>Priežiūra</b> .....	<b>27</b>
<b>Importuotojas</b> .....	<b>27</b>
<b>Originali atitikties deklaracija</b> .....	<b>28</b>

## **ELEKTRINĖS GYVATVORIŲ ŽIRKLĖS PAILGINAMU KOTU PHSL 900 B4**

### **Ižanga**

Sveikiname įsigijus naują įrankį. Pasirinkote kokybišką gaminį. Naudojimo instrukcija yra šio gaminio dalis. Joje pateikta svarbių saugos, naudojimo ir šalinimo nurodymų. Prieš pradėdami naudoti gaminį, susipažinkite su visais naudojimo ir saugos nurodymais. Gaminį naudokite tik taip, kaip aprašyta, ir tik nurodytiems naudojimui tikslams. Perduodami gaminį tretiesiems asmenims, kartu perduokite visus jo dokumentus.

### **Naudojimas pagal paskirtį**

Šis privataus naudojimo įrankis skirtas gyvatvėrėms, paprastiesiems ir dekoratyviniams krūmams apkarpyti ir padailinti. Tai yra rankinis įrankis su įtaisyta pavara ir pirmyn bei atgal judančiais tiesiais išdėstytais ašmenimis.

Įrankį naudokite tik taip, kaip aprašyta, ir tik nurodytiems naudojimui tikslams. Įrankis nėra skirtas komercinio naudojimo reikmėms.

Įrankį gali naudoti tik suaugusieji. Įrankį draudžiama naudoti asmenims (įskaitant vaikus), kurių fiziniai, jutiminiai ar protiniai gebėjimai silpnesni arba kurie turi mažiau patirties ir (arba) žinių. Draudžiama naudoti įrankį lyjant arba drėgnoje aplinkoje. Bet koks kitoks įrankio naudojimas ar keitimas laikomas naudojimu ne pagal paskirtį ir gali kelti didelį pavojų. Gamintojas neprisiima jokios atsakomybės už žalą, atsiradusią naudojant gaminį ne pagal paskirtį.

### **⚠️ ĮSPĖJIMAS!**

- ▶ Gyvatvorių žirkles draudžiama naudoti vaikams.

### **Dalys**

#### **Variklio blokas**

- ❶ Varžtas su rankenėle
- ❷ Veržlė
- ❸ Strypas
- ❹ Varžtas
- ❺ Apvali rankena
- ❻ Nešimo diržo ašelė
- ❼ Pasukamasis įtaisas
- ❽ Atblokavimo mygtukas
- ❾ Jungiklio užraktas
- ❿ Įjungimo/išjungimo jungiklis
- ⓫ Maitinimo laidas
- ⓬ Laido suveržimo įtaisas

#### **Gyvatvorių žirklių įranga**

- ⓭ Peilių juosta
- ⓮ Reduktoriaus korpusas
- ⓯ Atblokavimo/užblokavimo įtaisas
- ⓱ Gyvatvorių žirklių laikinčioji plokštė
- ⓲ Reguliavimo svirtis
- ⓳ Rankena
- ⓴ Priekinis strypas
- ⓵ Fiksavimo kaištis
- ⓶ Varantysis velenas
- ⓷ Apsauginis gaubtelis

#### **Strypas**

- ⓸ Varžtas su rankenėle
- ⓹ Strypas
- ⓺ Fiksavimo kaištis
- ⓻ Varantysis velenas
- ⓼ Apsauginis gaubtelis

#### **Priedai**

- ⓽ Nešimo diržas
- ⓿ Pjovimo juostos apsauginė įmautė
- ⓿ Apsauginiai akiniai
- ⓿ Šešiakampis veržliaraktis 4 mm

## Tiekiamas rinkinys

- 1 variklio blokas PHSL 900 B4
- 1 gyvatvorių žirklių įranga (toliau tekste – gyvatvorių žirklys)
- 1 strypas
- 1 nešimo diržas
- 1 pjovimo juostos apsauginė įmautė
- 1 apsauginiai akiniai
- 1 šešiakampis veržliaraktis 4 mm
- 1 naudojimo instrukcija

## Techniniai duomenys

Vardinė įtampa	230 V ~, 50 Hz (kintamoji srovė)
Vardinė galia	900 W
Apsaugos klasė	II/□ (dviguba izoliacija)
Svoris be rankenos ir nešimo diržo	apie 5 kg
Eigos greitis	1 000 min. <sup>-1</sup>
Darbinis kampas	nuo -90° iki +90°
Pjūvio ilgis	410 mm
Atstumas tarp dantukų	20 mm
Svoris (parengus naudoti)	apie 5,2 kg

## Informacija apie skleidžiamą triukšmą ir vibraciją

Išmatuoti triukšmo vertė nustatyta pagal EN 62841 standartą. Elektrinio įrankio paprastai skleidžiamas A svertinis triukšmo lygis nurodytas toliau.

Garso slėgio lygis	$L_{PA} = 81$ dB (A)
Neapibrėžtis	$K = 3$ dB
Garso galios lygis	$L_{WA} = 102$ dB (A)
Garantuojamas garso galios lygis	$L_{WA} = 105$ dB (A)
Neapibrėžtis	$K = 3$ dB

**Vibracijos vertės** (trijų krypčių vektorių suma) nustatytos pagal EN 62841 standartą.

### Priekinės rankenos vibracija

Spinduliuojamosios vibracijos vertė

$$a_{h,D} = 6,362 \text{ m/s}^2$$

Neapibrėžtis  $K = 1,5 \text{ m/s}^2$

### Galinės rankenos vibracija

Spinduliuojamosios vibracijos vertė

$$a_{h,D} = 6,138 \text{ m/s}^2$$

Neapibrėžtis  $K = 1,5 \text{ m/s}^2$



**Dėvėkite klausos apsaugos priemonę!**

## NURODYMAS

- Nurodytos vibracijų bendrosios vertės ir spinduliuojamojo triukšmo vertės išmatuotos standartiniu matavimo metodu ir gali būti naudojamos vienam elektriniam įrankiui palyginti su kitu.
- Nurodytomis vibracijų bendrosiomis vertėmis ir spinduliuojamojo triukšmo vertėmis taip pat galima vadovautis vertinant pirminį poveikį.

## ⚠️ ĮSPĖJIMAS!

- Praktiškai naudojant elektrinį įrankį, vibracijų spinduliuotė ir spinduliuojamasis triukšmas gali skirtis nuo nurodytųjų verčių – tai priklauso nuo elektrinio įrankio naudojimo būdo, o ypač nuo apdirbamo ruošinio rūšies.
- Stenkitės kuo labiau sumažinti poveikį. Vibracinį poveikį galima sumažinti, pavyzdžiui, mūvint pirštines, kai dirbate su įrankiu, ir ribojant darbo laiko trukmę. Taip pat būtina atsižvelgti į visas įrankio naudojimo ciklo dalis (pvz., laikotarpis, kai elektrinis įrankis yra išjungtas, ir laikotarpis, kai įrankis įjungtas, tačiau veikia nenaudojamas).

Informacinių ženklų ant įrankio paaiškinimas



Prieš pradėdami naudoti perskaitykite naudojimo instrukciją ir kitus nurodymus!



Mūvėkite apsaugines pirštines!



Avėkite saugiąją avalynę!



Dėvėkite klausos apsaugos priemonę!



Užsidėkite apsauginį šalną!



Užsidėkite apsauginius akinius!



Pasirūpinkite, kad žmonės būtų atokiai nuo įrankio!



Saugokite įrankį nuo lietaus ir drėgmės!



Elektros smūgio pavojus gyvybei! Būkite mažiausiai 10 m atstumu iki antžeminių elektros linijų.



Dėmesio! Krintantys daiktai. Ypač kai pjaunate virš galvos.



Dėmesio! Judantys peiliai gali sužaloti.



Pažeidę arba perpjovę laidą, nedelsdami iš elektros tinklo ištraukite kištuką.



Garso galios lygis LWA, išreikštas dB.



DĖMESIO! Karštas paviršius. Kyla pavojus nusideginti.



## Bendrieji elektrinių įrankių naudojimo saugos nurodymai



### ĮSPĖJIMAS!

- Perskaitykite visus saugos ir kitus nurodymus, susipažinkite su paveikslėliais ir techniniais duomenimis, pridėjimais prie šio elektrinio įrankio. Nesilaikant tolesnių nurodymų, kyla pavojus patirti elektros smūgi, sukelti gaisrą ir (arba) sunkiai susižaloti.

### Išsaugokite visus saugos ir kitus nurodymus – jų gali prireikti vėliau.

Saugos nurodymuose vartojama sąvoka „elektrinis įrankis“ reiškia į elektros tinklą (maitinimo laidu) jungiamus ir akumulatoriais (be maitinimo laido) maitinamus elektrinius įrankius.

## 1. Darbo vietos sauga

- Darbo zona turi būti švari ir gerai apšviesta. Jei darbo zona netvarkinga ar neapšviesta, gali įvykti nelaimingas atsitikimas.
- Nenaudokite elektrinio įrankio sprogoje aplinkoje, kurioje yra degių skysčių, dujų ar dulkių. Elektriniai įrankiai įskelia kibirkščių, ir jos gali dulkes ar garus uždegti.
- Dirbdami su elektriniu įrankiu neleiskite artintis vaikams ar kitiems asmenims. Atitraukus dėmesį, elektrinis įrankis gali tapti nevaldomas.

## 2. Elektros sauga

- Elektrinio įrankio jungiamasis kištukas turi tiktai elektros lizdai. Jokiu būdu nedarykite kokių nors kištuko keitimų. Jei elektrinis įrankis įžemintas, nenaudokite adapterių. Originalūs kištukai ir tinkami elektros lizdai sumažina elektros smūgio pavojų.
- Stenkitės nesiliesti prie įžemintų paviršių, pavyzdžiui, vamzdžių, šildymo įrenginių, viryklių ir šaldytuvų. Kai kūnas įžemintas, padidėja elektros smūgio pavojus.
- Saugokite elektrinius įrankius nuo lietaus ar drėgmės. Į elektrinio įrankio vidų patekus vandens, padidėja elektros smūgio pavojus.

- d) Jungiamasis laidas neskirtas elektriniam įrankiui nešti, kabinti, taip pat traukti norint iš elektros lizdo ištraukti kištuką. Saugokite jungiamąjį laidą nuo karščio, aštrių briaunų ir slankiųjų dalių, neišstepkite jo alyva. Apgadinus arba suraizgius jungiamuosius laidus, padidėja elektros smūgio pavojus.
- e) Dirbdami su elektriniu įrankiu lauke, naudokite tik darbui lauke skirtus ilginamuosius laidus. Naudojant darbui lauke tinkamą ilginamąjį laidą sumažėja elektros smūgio pavojus.
- f) Jei elektrinis įrankis neišvengiamai turi būti naudojamas drėgnoje aplinkoje, naudokite pažaidos srove valdomą jungtuvą. Naudojant pažaidos srove valdomą jungtuvą sumažėja elektros smūgio pavojus.
- e) Venkite nenatūralios kūno padėties. Stovėkite stabiliai, visada išlaikykite pusiausvyrą. Taip geriau galėsite kontroliuoti elektrinį įrankį nenumatytais aplinkybėmis.
- f) Vilkėkite tinkamus drabužius. Nevilkėkite plačių drabužių, būkite be papuošalų. Plaukus ir drabužius saugokite nuo slankiųjų dalių. Slankiosios dalys gali įtraukti laisvus drabužius, papuošalus ar ilgus plaukus.
- g) Jei prie įrankio galima prijungti dulkių siurbimo ar dulkių surinkimo įrenginių, juos reikia prijungti ir tinkamai naudoti. Susiurbus dulkes sumažėja dulkių keliamas pavojus.
- h) Nesijauskite nepagrįstai saugūs ir būtinai laikykitės elektrinių įrankių naudojimo saugos taisyklių, net jei elektrinį įrankį naudojote daug kartų ir gerai mokate su juo dirbti. Nerūpestingai elgdamiesi greitai galite sunkiai susižaloti.

### 3. Žmonių sauga

- a) Visada būkite atidūs, sutelkę dėmesį į tai, ką darote, ir laikykitės įprastų darbo su elektriniu įrankiu taisyklių. Nenaudokite elektrinių įrankių, jei jaučiate nuovargį, vartojote narkotinių medžiagų, alkoholio ar vaistų. Menkiausias neapdairumas dirbant su elektriniu įrankiu gali būti sunkių sužalojimų priežastis.
- b) Naudokite asmenines apsaugos priemones ir būtinai užsidėkite apsauginius akinius. Elektrinio įrankio tipui ir jo naudojimo būdai tinkamos asmeninės apsaugos priemonės, pavyzdžiui, kaukė nuo dulkių, neslystanti saugi avalynė, apsauginis šalmas ar klausos apsaugos priemonė, sumažina pavojų susižaloti.
- c) Saugokitės, kad netyčia neįjungtumėte įrankio. Prieš jungdami elektrinį įrankį į elektros tinklą ir (arba) prie akumulatoriaus ir prieš jį pakeldami ar nešdami įsitikinkite, kad jis yra išjungtas. Jei nešdami elektrinį įrankį pirštą laikysite ant jungiklio ar į elektros tinklą įjungsite jau įjungtą elektrinį įrankį, gali įvykti nelaimingas atsitikimas.
- d) Prieš įjungdami elektrinį įrankį pašalinkite reguliavimo įrankius arba veržliarakčius. Besisukančioje elektrinio įrankio dalyje esantis įrankis ar raktas gali sužaloti.

### 4. Elektrinio įrankio naudojimas ir elgsena su juo

- a) Venkite elektrinio įrankio perkrovų. Naudokite darbui tinkamą elektrinį įrankį. Tinkamu elektriniu įrankiu nurodytos įrankio naudojimo srities darbą atlikite geriau ir saugiau.
- b) Nenaudokite elektrinio įrankio, jei sugedo jo jungiklis. Neįsijungiantis arba neišsijungiantis elektrinis įrankis kelia pavojų, ir įrankį reikia pa-taisyti.
- c) Prieš reguliuodami, padėdami elektrinį įrankį ar keisdami papildomus įrankius, ištraukite iš elektros lizdo kištuką ir (arba) išimkite išimamąjį akumuliatorių. Ši atsargumo priemonė ne-leis elektriniam įrankiui netyčia įsijungti.
- d) Nenaudojamus elektrinius įrankius laikykite vaikams nepasiekiamoje vietoje. Neleiskite elektrinio įrankio naudoti su juo nesusipažinusiems ar šių nurodymų neperskačiusiems žmonėms. Elektriniai įrankiai kelia pavojų, jei juos naudoja patirties neturintys žmonės.

- e) Rūpestingai prižiūrėkite elektrinius ir papildomus įrankius. Patikrinkite, ar tinkamai veikia ir ar neužsikirtusios slankiosios dalys, ar nėra elektrinio įrankio veikimą bloginančių sulūžusių arba apgadintų dalių. Prieš naudodami elektrinį įrankį pasirūpinkite, kad sugadintos dalys būtų pataisytos. Daug nelaimingų atsitikimų įvyksta dėl netinkamai prižiūrimų elektrinių įrankių.
- f) Pjovimo įrankiai turi būti aštrūs ir švarūs. Rūpestingai prižiūrėti pjovimo įrankiai su aštriais ašmenimis rečiau įstringa, juos lengviau valdyti.
- g) Elektrinį įrankį, priedus, papildomus darbo įrankius ir kt. naudokite vadovaudamiesi šiais nurodymais. Taip pat įvertinkite darbo sąlygas ir atliktą darbą. Elektrinius įrankius naudojant nenumatytiems tikslams, gali susiklostyti pavojingų situacijų.
- h) Rankenos ir suimamieji paviršiai turi būti sausi, švarūs ir neištepti alyva ar tepalu. Jei rankenos ar suimamieji paviršiai slidūs, elektrinio įrankio negalėsite saugiai naudoti ir valdyti nenumatytais situacijomis.

## 5. Klientų aptarnavimas

- a) Elektrinį įrankį gali taisyti tik kvalifikuoti specialistai ir tik naudodami originalias atsargines dalis. Taip užtikrinama, kad elektrinis įrankis išliks saugus.

## Gyvatvorių žirklių saugos nurodymai

- a) Stebėkite, kad visos kūno dalys būtų atokiai nuo peilių. Judant peiliams niekada nebandykite nuimti nuopjovų ir nelaikykite pjaunamos medžiagos. Išjungus jungiklį, peiliai ir toliau juda. Menkiausias neapdairumas dirbant su gyvatvorių žirkėmis gali būti sunkių sužalojimų priežastis.
- b) Gyvatvorių žirkles neškite už rankenos peiliu sustojus ir stebėkite, kad nepaspaustumėte jungiklio. Tinkamai nešant sumažėja pavojus gyvatvorių žirkles netyčia įjungti ir dėl to susižaloti peiliu.
- c) Prieš gabendami gyvatvorių žirkles ar padėdami jas laikyti, visada užmaukite peilių įmautę. Tinkamai elgiantis su gyvatvorių žirkle-

mis sumažėja pavojus susižaloti peiliu.

- d) Prieš pašalindami įstrigusias nuopjovas ar atlikdami įrankio techninės priežiūros darbus įsitikinkite, kad visi jungikliai yra išjungti, o tinklo kištukas yra ištrauktas. Jei gyvatvorių žirkles netyčia įsijungs šalinant įstrigusias medžiagas, kils pavojus sunkiai susižaloti.
- e) Gyvatvorių žirkles laikykite tik už izoliuotų suimamųjų paviršių, nes pjaunantysis peilis gali kliudyti paslėptus elektros laidus arba paties įrankio maitinimo laidą. Peiliams prisilietus prie laido su įtampa, įtampa gali persiduoti ir metalinėms įrankio dalims bei sukelti elektros smūgį.
- f) Visus maitinimo laidus patraukite iš pjovimo zonos. Laidai gali slypėti gyvatvorėse bei krūmuose, ir peilis juos gali netyčia perpjauti.
- g) Nenaudokite gyvatvorių žirklių blogu oru, ypač jei gali kilti audra. Taip sumažės pavojus patirti žaibo smūgį.

## Pailgintų gyvatvorių žirklių saugos nurodymai

- a) Mirtino elektros smūgio pavojus sumažės, jei pailgintų gyvatvorių žirklių niekada nenaudosite netoli elektros laidų. Įrankiui prisilietus prie elektros laidų arba naudojant jį netoliese, kyla pavojus sunkiai susižaloti arba patirti mirtiną elektros smūgį.
  - b) Pailgintas gyvatvorių žirkles visada valdykite abiem rankomis. Pailgintas gyvatvorių žirkles laikykite abiem rankomis, kad įrankis netaptų nevaldomas.
  - c) Pailgintas gyvatvorių žirkles naudodami didesniame nei galvos aukštyje, dėvėkite galvos apsaugos priemonę. Krintančios nuolaužos gali sunkiai sužaloti.
- Kruopščiai apžiūrėkite plotą, kuriame pjausite, ir surinkite visas vielas bei kitas pašalines medžiagas.
  - Rekomenduojame naudoti pažaidos srovės valdomą jungtuvą, kurio išjungimo srovės stipris ne didesnis kaip 30 mA.
  - Dirbdami su gyvatvorių žirkėmis kaskart įsitikinkite, kad tvirtai stovite, ypač jei naudojate laip-

telius ar kopėčias.

## NURODYMAS



- ▶ Gyvatvorių žirklių tiekiamos visiškai surinktos.
- ▶ Gyvatvorių žirklių naudojimo bei jų valdymo įtaisų iliustracijas rasite išskleidžiamajame puslapyje.
- ▶ Naudotojo atliekamo įrankio nustatymo, techninės priežiūros ir tepimo nurodymus bei iliustracijas rasite šioje naudojimo instrukcijoje.
- ▶ Darbinės padėties informacija (žr. išskleidžiamąjį puslapį).
- ▶ Valdymo įtaisų informacija (žr. išskleidžiamąjį puslapį).
- ▶ Keitimo ir taisymo informacija (žr. skyrių „Techninė priežiūra ir valymas“/„Klientų aptarnavimas“).
- ▶ Visų ant gyvatvorių žirklių esančių piktogramų paaiškinimą ir techninius duomenis rasite šioje instrukcijoje.
- ▶ Gyvatvorių žirklių charakteristikas rasite techniniuose duomenyse.
- ▶ Jei įrankis užsiblokavo – pašalinkite peilių juostoje  įstrigusias medžiagas.

## DĖMESIO!

- ▶ Gresiant pavojui ir (arba) nenumatytoje situacijoje nedelsdami išjunkite variklį ir ištraukite tinklo kištuką.

## Gyvatvorių žirklių naudojimo papildomi saugos nurodymai

### Paruošimas

- a) ŠIOS GYVATVORIŲ ŽIRKLĖS GALI SUNKIAI SUŽALOTI! Atidžiai perskaitykite nurodymus, kaip tinkamai elgtis su gyvatvorių žirkėmis, jas paruošti, prižiūrėti, įjungti ir išjungti. Susipažinkite su visais valdymo įtaisais ir tinkamu gyvatvorių žirklių naudojimu.
- b) Vaikams bet kokiomis aplinkybėmis draudžiama naudoti gyvatvorių žirkles.
- c) Būkite atsargūs, jei yra antžeminių elektros laidų.
- d) Rekomenduojame nenaudoti gyvatvorių žirklių, jei netoliese yra kitų asmenų, ypač vaikų.
- e) Vilkėkite tinkamus drabužius! Nevilkėkite plačių drabužių, nedėvėkite papuošalų, kuriuos gali sugriebti slankiosios dalys. Rekomenduojame mėvėti tvirtas pirštines, avėti neslystančius batus ir užsidėti apsauginius akinius.
- f) Pjovimo įtaisui atsitrenkus į pašalinį daiktą, sustiprėjus veikiančio įrankio skleidžiamiems garsams arba jei gyvatvorių žirklių neįprastai stipriai vibruoja, išjunkite variklį ir palaukite, kol gyvatvorių žirklių sustos.  
Imkitės šių priemonių:
  - patikrinkite, ar nėra pažeidimų,
  - patikrinkite, ar nėra atsilaisvusių dalių, ir pritvirtinkite visas atsilaisvusias dalis,
  - pažeistas dalis pakeiskite lygiavertėmis dalimis arba paveskite pataisyti.
- g)  Dėvėkite klausos apsaugos priemonę!
- h)  Dėvėkite akių apsaugos priemonę!
- i) Kad nenumatytoje situacijoje sustabdytumėte gyvatvorių žirkles, ištraukite tinklo kištuką iš elektros lizdo.

**Naudojimas**

- a) Ištraukite tinklo kištuką iš elektros lizdo prieš:
  - valydami įrankį ar norėdami pašalinti jį blokuojančias medžiagas;
  - gyvatvorių žirkles tikrindami, atlikdami techninės priežiūros darbus ar jas tvarkydami;
  - nustatydami pjovimo įtaiso darbinę padėtį;
  - palikdami neprižiūrimas gyvatvorių žirkles.
- b) Prieš paleisdami variklį kas kartą įsitinkinkite, kad gyvatvorių žirklys tinkamai nustatytos į kurią nors nurodytą darbinę padėtį, o įrankio galvutė užfiksuota.
- c) Dirbdami su gyvatvorių žirkle visada įsitinkinkite, kad tvirtai stovite, ypač jei naudojate laiptelius ar kopėčias.
- d) Nenaudokite gyvatvorių žirklių su sugedusiu arba labai nusidėvėjusiu pjovimo įtaisu.
- e) Visada pasirūpinkite, kad visos rankenos ir visi saugos įtaisai naudojant gyvatvorių žirkles būtų surinkti. Niekada nebandykite naudoti nevisiškai surinktų arba neleistinai pakeistų gyvatvorių žirklių.
- f) Gyvatvorių žirkles tvirtai laikykite abiem rankomis suėmę už tam numatytų rankenų.
- g) Kas kartą apžiūrėkite aplinką ir atkreipkite dėmesį į galimus pavojus, kurių galite neišgirsti dėl gyvatvorių žirklių skleidžiamo triukšmo.

**Techninė priežiūra ir laikymas**

- a) Kai gyvatvorių žirkles sustabdote norėdami atlikti techninės priežiūros darbus, apžiūrėti ar padėti laikyti, išjunkite variklį, kad visos besisukančios dalys sustotų. Prieš įrankį tikrindami, nustatydami ir pan. pirmiausia palaukite, kol jis atvės.
- b) Gyvatvorių žirkles laikykite tokioje vietoje, kurioje benzino garai negalėtų kontaktuoti su atvira ugnimi ar kibirkštimis. Prieš padėdami laikyti kas kartą pirmiausia palaukite, kol gyvatvorių žirklys atvės.
- c) Gabenamų arba padėtų laikyti gyvatvorių žirklių pjovimo įtaisas visada turi būti uždengtas apsaugine įmaute.

**LIEKAMOJI RIZIKA**

Liekamoji rizika galima net ir tinkamai naudojant šį elektrinį įrankį. Dėl šio elektrinio įrankio sąrankos ir konstrukcijos galimi toliau nurodyti pavojai:

- a) pavojus įsipjauti,
- b) klausos pažeidimo pavojus, jei nenaudojama tinkama klausos apsaugos priemonė,
- c) žalos sveikatai pavojus, sukeltas rankų vibracijų, kai įrankis naudojamas ilgesnį laiką, netinkamai naudojamas ar netinkamai techniškai prižiūrimas.

**NURODYMAS**

- ▶ Gyvatvorių žirklys tiekiamas visiškai surinktos.
- ▶ Naudotojo atliekamo įrankio nustatymo, techninės priežiūros ir tepimo nurodymus bei iliustracijas rasite šioje naudojimo instrukcijoje.
- ▶ Keitimo ir taisymo informacija (žr. skyrių „Techninė priežiūra ir valymas“/„Klientų aptarnavimas“).
- ▶ Visų ant gyvatvorių žirklių esančių piktogramų paaiškinimą ir techninius duomenis rasite šioje instrukcijoje.
- ▶ Gyvatvorių žirklių charakteristikas rasite techniniuose duomenyse.
- ▶ Jei įrankis užsiblokavo – pašalinkite peilių juostoje įstrigusias medžiagas.

- Naudokite tik naudojimo instrukcijoje nurodytus priedus ir papildomą įrangą. Jei naudosite kitokius nei naudojimo instrukcijoje rekomenduojamus papildomus darbo įrankius ar kitus priedus, galite susižaloti.

## Kiti saugos nurodymai

- Dirbant su įrankiu 15 metrų spinduliu neturi būti kitų žmonių ar gyvūnų. Darbo zonoje už trečiuosius asmenis atsako įrankio naudotojas.
- Kad apsaugotumėte nuo sužalojimų, pasirūpinkite, kad įrankis, pjovimo įtaisai ir pjovimo juostos apsauginė įmautė būtų geros, naudoti tinkamos būklės.
- Būtina prižiūrėti vaikus, kad jie nežaistų su įrankiu.
- Įrankį pradėkite naudoti tik tada, kai jaučiatės su juo susipažinę.
- Nedirbkite, jei įrankis apgadintas, nevisiškai surinktas ar padaryta gamintojo neleidžiamų įrankio keitimų. Niekada nenaudokite įrankio su sugedusia apsaugine įranga. Nenaudokite įrankio, jei sugedo jo įjungimo/išjungimo jungiklis. Prieš naudodami patikrinkite, ar įrankis saugus, ypač jo pjovimo juosta ir pjovimo grandinė. Jei įrankis nukrito, patikrinkite, ar nėra didelių pažeidimų ir trūkumų.
- Niekada neįjunkite įrankio, kol tinkamai jo nesurinkote.
- Įsitikinkite, kad paleidžiamas ir naudojamas įrankis neužkliudys žemės, akmenų, vielos ar kitokių pašalinių objektų. Prieš padėdami, įrankį išjunkite.
- Naudojamas įrankis turi būti laikomas dviem rankomis. Niekada nedirbkite laikydami jį viena ranka.
- Prieš pereidami į kitą vietą išjunkite įrankį ir nelieskite pirštu įjungimo/išjungimo jungiklio. Įrankį neškite pjovimo juosta nukreipę atgal. Prieš gabendami užmaukite pjovimo juostos apsauginę įmautę.

## Prieš pradėdant naudoti

### ĮSPĖJIMAS! PAVOJUS SUSIŽALOTI!

- ▶ Prieš tvarkydami įrankį visada ištraukite tinklo kištuką.  
Elektros smūgio pavojus!

## Variklio blokas

### Apvalios rankenos surinkimas

- ◆ Apvalią rankeną **5** norimoje vietoje užmaukite ant strypo **3**.
- ◆ Priveržkite varžtą **4**.

### Nešimo diržo pritvirtinimas ir surinkimas

- ◆ Nešimo diržą **23** įkabinkite į nešimo diržo ąselę **6**.
- ◆ Nešimo diržą **23** priderinkite pagal savo ūgį – įkabinus diržą, nešimo diržo ąselė **6** turi būti klubo aukštyje.

### Gyvatvorių žirklių surinkimas

- ◆ Gyvatvorių žirklių priekinį strypą **19** užstumkite ant variklio bloko strypo **3**.
- ◆ Fiksavimo kaištis **20** turi užsifiksuoti.
- ◆ Abu strypus **3** **19** prisukite varžtu su rankėle **1**.

### Strypų surinkimas

- ◆ Strypą **24** užstumkite ant variklio bloko strypo **3**.
- ◆ Fiksavimo kaištis **25** turi užsifiksuoti.
- ◆ Abu strypus **3** **24** prisukite varžtu su rankėle **1**.

## Gyvatvorių žirklių pasukimas

- ◆ Atlaisvinkite atblokavimo/užblokavimo įtaisą **15**.
- ◆ Paspauskite reguliavimo svirtį **17** ir gyvatvorių žirkles pasukite į norimą padėtį.
- ◆ Reguliavimo svirtį **17** ir atblokavimo/užblokavimo įtaisą **15** užfiksukite gyvatvorių žirklių laikančiosios plokštės **16** išėmoje.

## Naudojimo pradžia

### NURODYMAS

- ▶ Vadovaukitės apsaugos nuo triukšmo ir vietinėmis taisyklėmis. Tam tikromis dienomis (pvz., sekmadieniais ir švenčių dienomis), tam tikru paros metu (vidurdienį, naktį) arba tam tikrose teritorijose (pvz., kurortuose, klinikoje ir pan.) įrankio naudojimas gali būti ribojamas arba draudžiamas.

## Įjungimas ir išjungimas

### Įjungimas

- ◆ Sujunkite maitinimo laidą **11** ir ilginamąjį laidą.
- ◆ Ilginamojo laido gale padarykite kilpą ir įkabin- kite ją į laido suveržimo įtaisą **12**.
- ◆ Paspauskite jungiklio užraktą **9** ir, laikydami jį nuspaustą, paspauskite įjungimo/išjungimo jungiklį **10**. Dabar galite vėl atleisti įjungimo užraktą **9**.

### Išjungimas

- ◆ Atleiskite įjungimo/išjungimo jungiklį **10**.
- ◆ Ištraukite ilginamąjį laidą iš laido suveržimo įtaiso **12**.
- ◆ Atjunkite maitinimo laidą **11** nuo ilginamojo laido.

## Rankenos reguliavimas

- ◆ Paspauskite atblokavimo mygtuką **8**. Pasukamąjį įtaisą **7** pasukite į norimą padėtį. Atleiskite atblokavimo mygtuką **8** – jis turi užsifikuoti.

## Gyvatvorių žirklių naudojimas

### Įrankio naudojimas

#### NURODYMAS

- ▶ Atkreipkite dėmesį, kad jūsų šalies įstatymai gali riboti gyvatvorių žirklių naudojimą.
- ▶ Kasdienė gyvatvorių žirklių patikra privaloma kas kartą prieš jas naudojant. Įrankį sutrenkus ar jam nukritus patikrinkite, ar nėra didelių pažeidimų ar trūkumų.
- ▶ Avėkite tvirtą avalynę ir vilkėkite prigludusius drabužius – tai leis sumažinti nelaimingų atsitikimų pavojų. Tvirtai stovėkite ant žemės, išlaikykite pusiausvyrą ir visada naudokite rinkinyje esantį nešimo diržą!
- ▶ Savo sveikatos labai dirbdami darykite poilsio pertraukas. Fizinis nuovargis padidina pavojų susižaloti!

#### ⚠ SPĖJIMAS!

- ▶ Jokiu būdu nenaudokite įrankio, jei esate pavargę, sergate, vartojote alkoholio ar kitų svaiginamųjų priemonių.

## Karpymo technika

- Žr. išskleidžiamąjį puslapį (A paveikslėlis).

#### NURODYMAS

- ▶ Storas šakas nukirpkite šakų žirkliėmis.

## Gabenimas

- Įrankį gabenkite užmovę pjovimo juostos apsauginę įmatę 29.
- Stebėkite, kad neįjungtumėte nešamo įrankio.

### ⚠ **ISPĖJIMAS! PAVOJUS SUSIŽALOTI!**

- Pavojus susižaloti! Taip sulankstyta įrankį galima tik gabenti ir laikyti; dirbti, kai įrankis tokioje padėtyje, draudžiama!

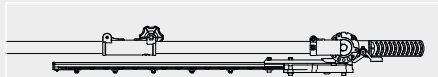

## Techninė priežiūra ir valymas



**ISPĖJIMAS!** Jei reikia pakeisti jungiamąjį laidą, saugos sumetimais tai turi atlikti gamintojas arba jo atstovas.

- Variklio blokas visada turi būti švarus, sausas, neišteptas alyva ar tepalu.
- Iš stiebinių genėtuvo reikia reguliariai išvalyti pjūvenas.
- ◆ Korpusą valykite sausa šluoste.
- ◆ Patikrinkite, ar neatsilaisvino gyvatvorių žirklių peilių juostos 18 varžtai ir prireikus juos priveržkite.
- ◆ Pašalinkite įstrigusius nupjautus želdinius.
- ◆ Peilių juostą 18 sutepkite purškiamąja alyva arba tepaline.

## Laikymas

- Prieš padėdami, įrankį nuvalykite.
- Įrankį laikykite nuo šalčio apsaugotoje, sausoje ir vaikams nepasiekiamoje vietoje užmovę kartu tiekiamą pjovimo juostos apsauginę įmatę 29.
- Įrankį laikykite paguldytą arba pritvirtintą taip, kad nenukristų.

## Gyvatvorių žirklių trikčių paieška

Problema	Galima priežastis	Trikčių šalinimas
Variklis veikia, bet peiliai nejudą	Gyvatvorių žirklių įranga arba stiebinių genėtuvo įranga neteisingai prijungta prie variklio bloko	Patikrinkite, kaip įranga surinkta

## Gyvatvorių žirklių techninės priežiūros intervalai

Čia pateikta informacija galioja naudojant įrankį įprastomis naudojimo sąlygomis. Jei sąlygos sudėtingesnės, pvz., susidaro daug dulkių ar kasdienis darbas trunka ilgiau, nurodyti intervalai turi būti atitinkamai trumpesni.

		Prieš pradėdami darbą	Baigus darbą	Prireikus
Įrankio dalis	Veiksmas			
Peiliai	Apžiūrėti	X		
	Nuvalyti		X	X

## Šalinimas



Pakuotė pagaminta iš aplinką tausojančių medžiagų, kurias galite atiduoti vietos perdirbimo įmonei. Įrankis ir jo priedai pagaminti iš skirtingų medžiagų, pvz., metalo ir plastikų.

Kaip išmesti nebe naudojamą įrankį, sužinosite savo savivaldybės arba miesto administracijoje.

### Aplinkos apsauga

- Nešvarias priežiūros priemonės ir darbinės medžiagas pristatykite į specialią surinkimo vietą.



### Elektrinių įrankių neišmeskite kartu su buitinėmis atliekomis!

Pagal Europos Sąjungos direktyvą 2012/19/EU panaudoti elektriniai įrankiai turi būti surenkami atskirai ir atiduodami perdirbti nekenkiant aplinkai.



Pakuotę išmeskite saugodami aplinką. Atsižvelkite į skirtingų pakuotės medžiagų ženklimą ir prireikus jas surūšiuokite. Pakuotės medžiagos ženklinamos šiais

trumpiniais (a) ir skaičiais (b): 1–7: plastikai, 20–22: popierius ir kartonas, 80–98: sudėtinės medžiagos.



Kaip išmesti nenaudojamą gaminį, sužinosite savo savivaldybės arba miesto administracijoje.

## Atsarginės dalys

Atsarginių dalių galite užsisakyti tiesiogiai kreipdamiesi į mūsų klientų aptarnavimo tarnybą. Užsisakydami būtinai nurodykite įrankio tipą ir dalies numerį.

## Kompernaß Handels GmbH garantija

Gerb. kliente,

Šiam prietaisui nuo įsigijimo datos suteikiama 3 metų garantija. Išryškėjus šio gaminio trūkumams, gaminio pardavėjas užtikrina jums teisės aktais reglamentuojamas teises. Toliau išdėstytos garantijos teikimo sąlygos šių jūsų teisės aktais reglamentuojamų teisių neapriboja.

### Garantijos teikimo sąlygos

Garantijos teikimo laikotarpis skaičiuojamas nuo pirkimo datos. Išsaugokite kasos čekį. Jo reikia kaip pirkimo dokumento.

Jei per trejus metus nuo šio gaminio pirkimo datos išryškėtų medžiagų ar gamybos trūkumų, gaminį savo nuožiūra nemokamai pataisykite, pakeisime arba grąžinsime sumokėtą sumą. Norint pasinaudoti garantija, sugedusį gaminį ir pirkimo dokumentą (kasos čekį) būtina pateikti trejų metų laikotarpiu trumpai aprašius trūkumą ir nurodžius trūkumo atsiradimo laiką.

Jei trūkumui taikoma mūsų garantija, jums grąžinsime sutaisytą arba pristatysime naują gaminį. Sutaisius ar pakeitus gaminį, garantijos teikimo laikotarpis nepratęsiamas.

### Garantijos teikimo laikotarpis ir teisės aktais reglamentuojama trūkumų pašalinimo garantija

Garantijos teikimo laikotarpiu suteikus garantinių paslaugų, garantijos teikimo laikotarpis nepratęsiamas. Ta pati sąlyga taikoma ir pakeistoms bei sutaisytoms dalims. Apie įsigyto gaminio pažeidimus ir trūkumus būtina pranešti vos išpakavus gaminį. Pasibaigus garantijos teikimo laikotarpiu už remonto darbus imamas mokestis.

### Garantijos aprėptis

Prietaisas kruopščiai pagamintas vadovaujantis griežtomis kokybės gairėmis ir prieš pristatant buvo išbandytas.

Garantija taikoma tik medžiagų arba gamybos trūkumams. Šis garantija netaikoma įprastai dylančioms dalims, priskiriamoms prie susidėvintųjų dalių kategorijos, arba lūžtančių (dužių) dalių, pavyzdžiui, jungiklių ar iš stiklo pagamintų dalių, pažeidimams.

Garantija netaikoma, jei gaminys apgadinamas, netinkamai naudojamas ar netinkamai prižiūrimas. Gaminys tinkamai naudojamas tik tada, jei tiksliai laikomasi visų naudojimo instrukcijoje pateiktų nurodymų. Gaminį draudžiama naudoti tokiems tikslams ar tokiu būdu, kurie nerekomenduojami naudojimo instrukcijoje arba dėl kurių joje įspėjama.

Gaminys skirtas tik buitinio, o ne komercinio naudojimo reikmėms. Garantija netaikoma piktnaudžiavimo, netinkamo naudojimo atvejais, jei naudojama jėga ir jei remontuoja ne mūsų įgaliotoji klientų aptarnavimo tarnyba.

### Garantinis laikotarpis netaikomas

- įprastai sumažėjus akumulatoriaus talpai,
- jei gaminys naudojamas komerciniams tikslams,
- jei klientas apgadina arba pakeičia gaminį,
- jei nesilaikoma saugos ir techninės priežiūros nurodymų arba jei gaminys netinkamai valdomas,
- stichinių nelaimių padarytai žalai.

### Garantinių įsipareigojimų vykdymas

Kad galėtume greitai sutvarkyti jūsų prašymą, prašome vadovautis toliau nurodytais nurodymais:

- Kreipdamiesi bet kokiu klausimu dėl gaminio, turėkite kasos čekį kaip pirkimo dokumentą ir gaminio numerį (IAN) 378345\_2110.
- Gaminio numerį rasite gaminio duomenų lentelėje, išgraviruotą ant gaminio, nurodytą ant naudojimo instrukcijos viršelio (apačioje kairėje) arba užklijuotą gaminio užpakalinėje pusėje ar apačioje.
- Jei išryškėtų prietaiso veikimo ar kitokių trūkumų, pirmiausia **telefonu** arba **elektroniniu paštu** kreipkitės į toliau nurodytą klientų aptarnavimo skyrių.
- Tada sugedusiu pripažintą gaminį, pridėję pirkimo dokumentą (kasos čekį) ir nurodę trūkumą bei jo atsiradimo laiką, nemokamai galėsite išsiųsti jums nurodytu techninės priežiūros tarnybos adresu.



Iš svetainės [www.lidl-service.com](http://www.lidl-service.com) galite atsisiųsti šį ir daugiau žinybų, gaminių vaizdo įrašų ir įdiegimo programines įrangas.

Šis QR kodas Jus nukreips tiesiai į „Lidl“ klientų aptarnavimo puslapį ([www.lidl-service.com](http://www.lidl-service.com)), kuria-me įvedę gaminio numerį (IAN) 378345\_2110 galėsite atverti savo naudojimo instrukciją.

### NURODYMAS

- ▶ Siųsdami „Parkside“ įrankius, siųskite tik sugedusį gaminį be priedų (pavyzdžiui, lagaminėlio, surinkimo įrankių ir kt.).

### ⚠ ĮSPĖJIMAS!

- ▶ Įrankius gali taisyti klientų aptarnavimo tarnybos darbuotojai arba kvalifikuoti elektrikai ir tik naudodami originalias atsargines dalis. Taip užtikrinama, kad įrankis išliks saugus.
- ▶ Įrankio kištukų arba maitinimo laidų gali pakeisti tik įrankio gamintojas arba gamintojo klientų aptarnavimo tarnybos darbuotojas. Taip užtikrinama, kad įrankis išliks saugus.

### Priežiūra

LT **Priežiūra Lietuva**  
Tel. 880 033 144  
Elektroninio pašto adresas:  
[kompennass@lidl.lt](mailto:kompennass@lidl.lt)

IAN 378345\_2110

### Importuotojas

Atminkite, kad šis adresas nėra techninės priežiūros tarnybos adresas. Pirmiausia susisiekite su nurodyta klientų aptarnavimo tarnyba.

KOMPENASS HANDELS GMBH  
BURGSTRASSE 21  
44867 BOCHUM  
VOKIETIJA  
[www.kompennass.com](http://www.kompennass.com)

## Originali atitikties deklaracija

Mes, KOMPERNASS HANDELS GMBH, ir už dokumento pateikimą atsakingas asmuo Semi Uguzlu, BURGSTR. 21, 44867 BOCHUM, VOKIETIJA, pareiškiame, kad šis gaminys atitinka toliau nurodytus standartus, norminius dokumentus ir EB direktyvas:

**Mašinių direktyvą** (2006/42/EC)

**Elektromagnetinio suderinamumo direktyvą** (2014/30/EU)

**Naudojamos įrangos į aplinką skleidžiamo triukšmo direktyvą** 2000/14/EC, 2005/88/EC

Paskelbtoji įstaiga Nr. 0036

„TÜV SÜD Industrie Service GmbH“, Westendstraße 199, 80686 München, Vokietija

Atitikties vertinimo procedūros pagal V priedą.

Garso galios lygis LWA: Išmatuotas: 102 dB (A) Garantuotas: 105 dB (A)

**Pavojų medžiagų naudojimo ribojimo direktyvą** (2011/65/EU)\*

\* Visą atsakomybę už šią atitikties deklaraciją prisiima gamintojas. Pirmiau aprašytas deklaruojamas gaminys atitinka 2011 m. birželio 8 d. Europos Parlamento ir Tarybos direktyvą 2011/65/EU dėl tam tikrų pavojingų medžiagų naudojimo elektros ir elektroninėje įrangoje apribojimo.

### Taikomi darnieji standartai

EN 62841-1:2015

EN 62841-4-2:2019

EN 55014-1:2017/A11:2020

EN 55014-2:1997/A2:2008

EN 55014-2:2015

EN 61000-3-2:2014

EN IEC 61000-3-2:2019

EN 61000-3-3:2013

EN 61000-3-3:2013/A1:2019

EN IEC 63000:2018

**Tipas/įrankio pavadinimas:** Elektrinės gyvatvorių žirklys pailginamu kotu PHSL 900 B4

**Pagaminimo metai:** 2022–02

**Serijos numeris:** IAN 378345\_2110

Bochumas, 2022-01-31



Semi Uguzlu

- Kokybės vadovas -

Tobulinant gaminį gali būti techninių pakeitimų.

# Inhaltsverzeichnis

<b>Einleitung</b> .....	<b>30</b>
Bestimmungsgemäßer Gebrauch .....	30
Ausstattung .....	30
Lieferumfang .....	31
Technische Daten .....	31
<b>Allgemeine Sicherheitshinweise für Elektrowerkzeuge</b> .....	<b>32</b>
1. Arbeitsplatzsicherheit .....	32
2. Elektrische Sicherheit .....	32
3. Sicherheit von Personen .....	33
4. Verwendung und Behandlung des Elektrowerkzeugs .....	34
5. Service .....	34
Sicherheitshinweise für Heckenscheren .....	34
Sicherheitshinweise für Heckenscheren mit verlängerter Reichweite .....	35
Ergänzende Sicherheitshinweise für Heckenscheren .....	36
RESTRISIKEN .....	37
Weiterführende Sicherheitshinweise .....	37
<b>Vor der Inbetriebnahme</b> .....	<b>38</b>
Motoreinheit .....	38
Rundgriff montieren .....	38
Schultergurt befestigen/montieren .....	38
Heckenschere montieren .....	38
Ausleger montieren .....	38
Schwenken der Heckenschere .....	38
<b>Inbetriebnahme</b> .....	<b>38</b>
Ein-/ausschalten .....	38
Handgriff verstellen .....	38
Arbeiten mit der Heckenschere .....	39
Gebrauch der Maschine .....	39
Schnitttechniken .....	39
<b>Transport</b> .....	<b>39</b>
<b>Wartung und Reinigung</b> .....	<b>39</b>
<b>Lagerung</b> .....	<b>40</b>
<b>Fehlersuche Heckenschere</b> .....	<b>40</b>
<b>Wartungsintervalle Heckenschere</b> .....	<b>40</b>
<b>Entsorgung</b> .....	<b>40</b>
<b>Ersatzteile</b> .....	<b>40</b>
<b>Garantie der Kompernaß Handels GmbH</b> .....	<b>41</b>
<b>Service</b> .....	<b>42</b>
<b>Importeur</b> .....	<b>42</b>
<b>Original-Konformitätserklärung</b> .....	<b>43</b>

## **ELEKTRO-LANGSTIEL-HECKENSCHERE PHSL 900 B4**

### **Einleitung**

Wir beglückwünschen Sie zum Kauf Ihres neuen Gerätes. Sie haben sich damit für ein hochwertiges Produkt entschieden. Die Bedienungsanleitung ist Teil dieses Produkts. Sie enthält wichtige Hinweise für Sicherheit, Gebrauch und Entsorgung. Machen Sie sich vor der Benutzung des Produkts mit allen Bedien- und Sicherheitshinweisen vertraut. Benutzen Sie das Produkt nur wie beschrieben und für die angegebenen Einsatzbereiche. Händigen Sie alle Unterlagen bei Weitergabe des Produkts an Dritte mit aus.

### **Bestimmungsgemäßer Gebrauch**

Dieses Gerät ist bestimmt zum Schneiden und Trimmen von Hecken, Büschen und Ziersträuchern im häuslichen Bereich. Es handelt sich hierbei um ein handgeführtes Gerät mit integriertem Antrieb, bei dem sich die linear angeordneten Schneiden hin und her bewegen.

Benutzen Sie das Gerät nur wie beschrieben und für die angegebenen Einsatzbereiche. Das Gerät ist nicht für den gewerblichen Einsatz bestimmt. Das Gerät ist zum Gebrauch durch Erwachsene bestimmt. Dieses Gerät ist nicht dafür bestimmt, durch Personen (einschließlich Kinder) mit eingeschränkten physischen, sensorischen oder geistigen Fähigkeiten oder mangels Erfahrung und/oder mangels Wissen benutzt zu werden. Die Benutzung des Gerätes bei Regen oder feuchter Umgebung ist verboten.

Jede andere Verwendung oder Veränderung des Gerätes gilt als nicht bestimmungsgemäß und birgt erhebliche Unfallgefahren. Für aus bestimmungswidriger Verwendung entstandene Schäden übernimmt der Hersteller keine Haftung.

#### **⚠️ WARNUNG!**

- ▶ Heckenscheren sind nicht für die Benutzung durch Kinder geeignet.

### **Ausstattung**

#### **Motoreinheit**

- 1 Knebelschraube
- 2 Mutter
- 3 Ausleger
- 4 Knebelschraube Handgriff
- 5 Rundgriff
- 6 Trageöse
- 7 Drehelement
- 8 Entriegelungstaste
- 9 Einschaltsperr
- 10 Ein-/Ausschalter
- 11 Netzkabel
- 12 Zügentlastung

#### **Heckenscherenvorsatz**

- 13 Messerbalken
- 14 Getriebegehäuse
- 15 Ent-/Verriegelung
- 16 Grundplatte (Heckenschere)
- 17 Stellhebel
- 18 Handgriff
- 19 Vorderer Ausleger
- 20 Arretierstift
- 21 Antriebswelle
- 22 Schutzkappe

#### **Ausleger**

- 23 Knebelschraube
- 24 Ausleger
- 25 Arretierstift
- 26 Antriebswelle
- 27 Schutzkappe

#### **Zubehör**

- 28 Schultergurt
- 29 Schwertschutzhülle
- 30 Schutzbrille
- 31 Sechskantschlüssel 4 mm

## Lieferumfang

- 1 Motoreinheit PHSL 900 B4
- 1 Heckenscherenvorsatz  
(nachfolgend Heckenschere genannt)
- 1 Ausleger
- 1 Schultergurt
- 1 Schwertschutzhülle
- 1 Schutzbrille
- 1 Sechskantschlüssel 4 mm
- 1 Bedienungsanleitung

## Technische Daten

Nennspannung	230 V ~, 50 Hz (Wechselstrom)
Nennleistung	900 W
Schutzklasse	II/□ (Doppelisolierung)
Gewicht, ohne Handgriff und Tragegurt	ca. 5 kg
Hubzahl	1000 min <sup>-1</sup>
Arbeitswinkel	-90° bis +90°
Schnittlänge	410 mm
Zahnabstand	20 mm
Gewicht (betriebsbereit)	ca. 5,2 kg

## Geräusch- und Vibrationsinformationen

Messwert für Geräusch ermittelt entsprechend EN 62841. Der A-bewertete Geräuschpegel des Elektrowerkzeugs beträgt typischerweise:

Schalldruckpegel	$L_{PA} = 81$ dB (A)
Unsicherheit	$K = 3$ dB
Schalleistungspegel	$L_{WA} = 102$ dB (A)
Garantierter Schalleistungspegel	$L_{WA} = 105$ dB (A)
Unsicherheit	$K = 3$ dB

**Schwingungswerte** (Vektorsumme dreier Richtungen) ermittelt entsprechend EN 62841:

### Vibration am vorderen Griff

Schwingungsemissionswert  $a_{h,D} = 6,362$  m/s<sup>2</sup>  
 Unsicherheit  $K = 1,5$  m/s<sup>2</sup>

### Vibration am hinteren Griff

Schwingungsemissionswert  $a_{h,D} = 6,138$  m/s<sup>2</sup>  
 Unsicherheit  $K = 1,5$  m/s<sup>2</sup>



**Gehörschutz tragen!**

## HINWEIS

- ▶ Die angegebenen Schwingungsgesamtwerte und die angegebenen Geräuschemissionswerte sind nach einem genormten Prüfverfahren gemessen worden und können zum Vergleich eines Elektrowerkzeugs mit einem anderen verwendet werden.
- ▶ Die angegebenen Schwingungsgesamtwerte und die angegebenen Geräuschemissionswerte können auch zu einer vorläufigen Einschätzung der Belastung verwendet werden.

## ! WARNUNG!

- ▶ Die Schwingungs- und Geräuschemissionen können während der tatsächlichen Benutzung des Elektrowerkzeugs von den Angabewerten abweichen, abhängig von der Art und Weise, in der das Elektrowerkzeug verwendet wird, insbesondere, welche Art von Werkstück bearbeitet wird.
- ▶ Versuchen Sie die Belastung so gering wie möglich zu halten. Beispielhafte Maßnahmen zur Verringerung der Vibrationsbelastung sind das Tragen von Handschuhen beim Gebrauch des Werkzeugs und die Begrenzung der Arbeitszeit. Dabei sind alle Anteile des Betriebszyklus zu berücksichtigen (beispielsweise Zeiten, in denen das Elektrowerkzeug abgeschaltet ist, und solche, in denen es zwar eingeschaltet ist, aber ohne Belastung läuft).

**Erläuterungen der Hinweisschilder  
auf dem Gerät**



**Vor Inbetriebnahme Betriebsan-  
leitung und Anweisungen lesen!**



**Schutzhandschuhe tragen!**



**Sicherheitsschuhe tragen!**



**Gehörschutz tragen!**



**Schutzhelm tragen!**



**Schutzbrille tragen!**



**Umstehende Personen  
von dem Gerät fernhalten!**



**Gerät vor Regen oder Nässe  
schützen!**



**Lebensgefahr durch Stromschlag!  
Halten Sie sich mindestens 10 m  
von Überlandleitungen fern.**



**Achtung! Herabfallende Gegen-  
stände. Insbesondere beim Schnitt  
über Kopfhöhe.**



**Achtung! Verletzungsgefahr durch  
laufende Messer.**



**Stecker sofort vom Netz trennen,  
wenn die Leitung beschädigt oder  
durchtrennt wurde.**



**Angabe des Schalleistungspegels  
LWA in dB.**



**ACHTUNG! Heiße Oberfläche.  
Es besteht Verbrennungsgefahr.**



**Allgemeine  
Sicherheitshinweise für  
Elektrowerkzeuge**

**! WARNUNG!**

- ▶ Lesen Sie alle Sicherheitshinweise, Anweisungen, Bilderungen und technischen Daten, mit denen dieses Elektrowerkzeug versehen ist. Versäumnisse bei der Einhaltung der nachfolgenden Anweisungen können elektrischen Schlag, Brand und/oder schwere Verletzungen verursachen.

**Bewahren Sie alle Sicherheitshinweise und Anweisungen für die Zukunft auf.**

Der in den Sicherheitshinweisen verwendete Begriff „Elektrowerkzeug“ bezieht sich auf netzbetriebene Elektrowerkzeuge (mit Netzleitung) und auf akku-betriebene Elektrowerkzeuge (ohne Netzleitung).

**1. Arbeitsplatzsicherheit**

- a) Halten Sie Ihren Arbeitsbereich sauber und gut beleuchtet. Unordnung und unbeleuchtete Arbeitsbereiche können zu Unfällen führen.
- b) Arbeiten Sie mit dem Elektrowerkzeug nicht in explosionsgefährdeter Umgebung, in der sich brennbare Flüssigkeiten, Gase oder Stäube befinden. Elektrowerkzeuge erzeugen Funken, die den Staub oder die Dämpfe entzünden können.
- c) Halten Sie Kinder und andere Personen während der Benutzung des Elektrowerkzeugs fern. Bei Ablenkung können Sie die Kontrolle über das Elektrowerkzeug verlieren.

**2. Elektrische Sicherheit**

- a) Der Anschlussstecker des Elektrowerkzeugs muss in die Steckdose passen. Der Stecker darf in keiner Weise verändert werden. Verwenden Sie keine Adapterstecker gemeinsam mit schutzgeerdeten Elektrowerkzeugen. Unveränderte Stecker und passende Steckdosen verringern das Risiko eines elektrischen Schlages.

- b) Vermeiden Sie Körperkontakt mit geerdeten Oberflächen wie von Rohren, Heizungen, Herden und Kühlschränken. Es besteht ein erhöhtes Risiko durch elektrischen Schlag, wenn Ihr Körper geerdet ist.
- c) Halten Sie Elektrowerkzeuge von Regen oder Nässe fern. Das Eindringen von Wasser in ein Elektrowerkzeug erhöht das Risiko eines elektrischen Schlages.
- d) Zweckentfremden Sie die Anschlussleitung nicht, um das Elektrowerkzeug zu tragen, aufzuhängen oder um den Stecker aus der Steckdose zu ziehen. Halten Sie die Anschlussleitung fern von Hitze, Öl, scharfen Kanten oder sich bewegenden Teilen. Beschädigte oder verwickelte Anschlussleitungen erhöhen das Risiko eines elektrischen Schlages.
- e) Wenn Sie mit einem Elektrowerkzeug im Freien arbeiten, verwenden Sie nur Verlängerungsleitungen, die auch für den Außenbereich geeignet sind. Die Anwendung einer für den Außenbereich geeigneten Verlängerungsleitung verringert das Risiko eines elektrischen Schlages.
- f) Wenn der Betrieb des Elektrowerkzeugs in feuchter Umgebung nicht vermeidbar ist, verwenden Sie einen Fehlerstromschutzschalter. Der Einsatz eines Fehlerstromschutzschalters vermindert das Risiko eines elektrischen Schlages.
- c) Vermeiden Sie eine unbeabsichtigte Inbetriebnahme. Vergewissern Sie sich, dass das Elektrowerkzeug ausgeschaltet ist, bevor Sie es an die Stromversorgung und/oder den Akku anschließen, es aufnehmen oder tragen. Wenn Sie beim Tragen des Elektrowerkzeugs den Finger am Schalter haben oder das Elektrowerkzeug eingeschaltet an die Stromversorgung anschließen, kann dies zu Unfällen führen.
- d) Entfernen Sie Einstellwerkzeuge oder Schraubenschlüssel, bevor Sie das Elektrowerkzeug einschalten. Ein Werkzeug oder Schlüssel, der sich in einem drehenden Teil des Elektrowerkzeugs befindet, kann zu Verletzungen führen.
- e) Vermeiden Sie eine abnormale Körperhaltung. Sorgen Sie für einen sicheren Stand und halten Sie jederzeit das Gleichgewicht. Dadurch können Sie das Elektrowerkzeug in unerwarteten Situationen besser kontrollieren.
- f) Tragen Sie geeignete Kleidung. Tragen Sie keine weite Kleidung oder Schmuck. Halten Sie Haare und Kleidung fern von sich bewegenden Teilen. Lockere Kleidung, Schmuck oder lange Haare können von sich bewegenden Teilen erfasst werden.
- g) Wenn Staubabsaug- und -auffangeinrichtungen montiert werden können, sind diese anzuschließen und richtig zu verwenden. Die Verwendung einer Staubabsaugung kann Gefährdungen durch Staub verringern.

### 3. Sicherheit von Personen

- a) Seien Sie aufmerksam, achten Sie darauf, was Sie tun, und gehen Sie mit Vernunft an die Arbeit mit einem Elektrowerkzeug. Benutzen Sie kein Elektrowerkzeug, wenn Sie müde sind oder unter dem Einfluss von Drogen, Alkohol oder Medikamenten stehen. Ein Moment der Unachtsamkeit beim Gebrauch des Elektrowerkzeugs kann zu ernsthaften Verletzungen führen.
- b) Tragen Sie persönliche Schutzausrüstung und immer eine Schutzbrille. Das Tragen persönlicher Schutzausrüstung, wie Staubmaske, rutschfeste Sicherheitsschuhe, Schutzhelm oder Gehörschutz, je nach Art und Einsatz des Elektrowerkzeugs, verringert das Risiko von Verletzungen.
- h) Wiegen Sie sich nicht in falscher Sicherheit und setzen Sie sich nicht über die Sicherheitsregeln für Elektrowerkzeuge hinweg, auch wenn Sie nach vielfachem Gebrauch mit dem Elektrowerkzeug vertraut sind. Achtloses Handeln kann binnen Sekundenbruchteilen zu schweren Verletzungen führen.

#### **4. Verwendung und Behandlung des Elektrowerkzeugs**

- a) Überlasten Sie das Elektrowerkzeug nicht. Verwenden Sie für Ihre Arbeit das dafür bestimmte Elektrowerkzeug. Mit dem passenden Elektrowerkzeug arbeiten Sie besser und sicherer im angegebenen Leistungsbereich.
- b) Benutzen Sie kein Elektrowerkzeug, dessen Schalter defekt ist. Ein Elektrowerkzeug, das sich nicht mehr ein- oder ausschalten lässt, ist gefährlich und muss repariert werden.
- c) Ziehen Sie den Stecker aus der Steckdose und / oder entfernen Sie den abnehmbaren Akku, bevor Sie Geräteeinstellungen vornehmen, Einsatzwerkzeugteile wechseln oder das Elektrowerkzeug weglegen. Diese Vorsichtsmaßnahme verhindert den unbeabsichtigten Start des Elektrowerkzeugs.
- d) Bewahren Sie unbenutzte Elektrowerkzeuge außerhalb der Reichweite von Kindern auf. Lassen Sie keine Personen das Elektrowerkzeug benutzen, die mit diesem nicht vertraut sind oder diese Anweisungen nicht gelesen haben. Elektrowerkzeuge sind gefährlich, wenn sie von unerfahrenen Personen benutzt werden.
- e) Pflegen Sie Elektrowerkzeuge und Einsatzwerkzeug mit Sorgfalt. Kontrollieren Sie, ob bewegliche Teile einwandfrei funktionieren und nicht klemmen, ob Teile gebrochen oder so beschädigt sind, dass die Funktion des Elektrowerkzeugs beeinträchtigt ist. Lassen Sie beschädigte Teile vor dem Einsatz des Elektrowerkzeuges reparieren. Viele Unfälle haben ihre Ursache in schlecht gewarteten Elektrowerkzeugen.
- f) Halten Sie Schneidwerkzeuge scharf und sauber. Sorgfältig gepflegte Schneidwerkzeuge mit scharfen Schneidkanten verklemmen sich weniger und sind leichter zu führen.

- g) Verwenden Sie Elektrowerkzeug, Einsatzwerkzeug, Einsatzwerkzeuge usw. entsprechend diesen Anweisungen. Berücksichtigen Sie dabei die Arbeitsbedingungen und die auszuführende Tätigkeit. Der Gebrauch von Elektrowerkzeugen für andere als die vorgesehenen Anwendungen kann zu gefährlichen Situationen führen.
- h) Halten Sie Griffe und Griffflächen trocken, sauber und frei von Öl und Fett. Rutschige Griffe und Griffflächen erlauben keine sichere Bedienung und Kontrolle des Elektrowerkzeugs in unvorhergesehenen Situationen.

#### **5. Service**

- a) Lassen Sie Ihr Elektrowerkzeug nur von qualifiziertem Fachpersonal und nur mit Original-Ersatzteilen reparieren. Damit wird sichergestellt, dass die Sicherheit des Elektrowerkzeugs erhalten bleibt.

#### **Sicherheitshinweise für Heckenscheren**

- a) Halten Sie alle Körperteile vom Messer fern. Versuchen Sie nicht, bei laufenden Messern Schnittgut zu entfernen oder zu schneidendes Material festzuhalten. Die Messer bewegen sich nach dem Ausschalten des Schalters weiter. Ein Moment der Unachtsamkeit bei Benutzung der Heckenschere kann zu schweren Verletzungen führen.
- b) Tragen Sie die Heckenschere am Griff bei stillstehendem Messer und achten Sie darauf, nicht den Schalter zu betätigen. Das richtige Tragen der Heckenschere verringert die Gefahr des unbeabsichtigten Betriebs und eine dadurch verursachte Verletzung durch das Messer.
- c) Bei Transport oder Aufbewahrung der Heckenschere stets die Abdeckung über die Messer ziehen. Sachgemäßer Umgang mit der Heckenschere verringert die Verletzungsgefahr durch das Messer.

- d) Stellen Sie sicher, dass alle Schalter ausgeschaltet sind und der Netzstecker gezogen ist, bevor Sie eingeklemmtes Schnittgut entfernen oder die Maschine warten. Ein unerwarteter Betrieb der Heckenschere beim Entfernen von eingeklemmtem Material kann zu ernsthaften Verletzungen führen.
- e) Halten Sie die Heckenschere nur an den isolierten Griffflächen, da das Schneidmesser verborgene Stromleitungen oder das eigene Netzkabel treffen kann. Der Kontakt der Messer mit einer spannungsführenden Leitung kann auch metallene Geräteteile unter Spannung setzen und zu einem elektrischen Schlag führen.
- f) Halten Sie jegliche Netzleitungen aus dem Schnittbereich fern. Leitungen können in Hecken und Büschen verborgen sein und versehentlich durch das Messer angeschnitten werden.
- g) Verwenden Sie die Heckenschere nicht bei schlechtem Wetter, besonders nicht bei Gewittergefahr. Dies verringert die Gefahr, von einem Blitz getroffen zu werden.

### Sicherheitshinweise für Heckenscheren mit verlängerter Reichweite

- a) Verringern Sie die Gefahr eines tödlichen Stromschlags, indem Sie die Heckenschere mit verlängerter Reichweite niemals in der Nähe von elektrischen Leitungen benutzen. Die Berührung von oder die Benutzung in der Nähe von Stromleitungen kann zu schweren Verletzungen oder tödlichem Stromschlag führen.
- b) Bedienen Sie die Heckenschere mit verlängerter Reichweite immer mit beiden Händen. Halten Sie die Heckenschere mit verlängerter Reichweite mit beiden Händen um den Verlust der Kontrolle zu vermeiden.
- c) Tragen Sie bei Überkopfarbeiten mit der Heckenschere mit verlängerter Reichweite Kopfschutz. Herabfallende Bruchstücke können zu schweren Verletzungen führen.

- Inspizieren Sie die zu schneidende Fläche sorgfältig und beseitigen Sie alle Drähte oder sonstigen Fremdkörper.
- Es ist empfohlen, einen Fehlerstromschutzschalter mit einem Auslösestrom von 30 mA oder weniger zu verwenden.
- Während des Betriebes der Heckenschere ist immer sicherzustellen, dass ein sicherer Stand eingenommen wird, besonders wenn Tritte oder eine Leiter benutzt werden.

#### HINWEIS



- ▶ Die Heckenschere wird vollständig zusammengebaut geliefert.
- ▶ Bildliche Darstellungen über den Gebrauch der Heckenschere bzw. deren Stellteile finden Sie auf der Ausklappseite.
- ▶ Hinweise und bildliche Darstellungen zur Einstellung, Wartung, Schmierung durch den Benutzer finden Sie in dieser Anleitung.
- ▶ Hinweise zur Arbeitsposition (siehe Ausklappseite).
- ▶ Hinweise zu Stellteilen (siehe Ausklappseite).
- ▶ Hinweise zu Austausch und Reparatur (siehe Kapitel Wartung und Reinigung/Service).
- ▶ Erklärung aller an der Heckenschere verwendeten grafischen Symbole und technische Daten finden Sie in dieser Anleitung.
- ▶ Die Merkmale der Heckenschere finden Sie in den technischen Daten.
- ▶ Blockiertes Werkzeug: Entfernen Sie das klemmende Material aus dem Messerbalken **13**.

#### ACHTUNG!

- ▶ Bei drohender Gefahr bzw. im Notfall sofort den Motor ausschalten und Netzstecker ziehen.

## Ergänzende Sicherheitshinweise für Heckenscheren

### Vorbereitung

- a) DIESE HECKENSCHERE KANN ERNSTHAFTE VERLETZUNGEN VERURSACHEN! Lesen Sie sorgfältig die Anweisungen zum korrekten Umgang, zur Vorbereitung, zur Instandhaltung, zum Starten und Abstellen der Heckenschere. Machen Sie sich mit allen Stellteilen und der sachgerechten Benutzung der Heckenschere vertraut.
- b) Kinder dürfen die Heckenschere niemals benutzen.
- c) Vorsicht vor oberirdischen Stromleitungen.
- d) Der Gebrauch der Heckenschere ist zu vermeiden, wenn sich Personen, vor allem Kinder, in der Nähe befinden.
- e) Tragen Sie geeignete Kleidung! Tragen Sie keine weite Kleidung oder Schmuck, welcher von sich bewegenden Teilen erfasst werden kann. Es wird empfohlen, feste Handschuhe, rutschfeste Schuhe und Schutzbrille zu tragen.
- f) Berührt die Schneideinrichtung einen Fremdkörper oder sollten sich die Betriebsgeräusche verstärken oder die Heckenschere ungewöhnlich stark vibrieren, stellen Sie den Motor ab und lassen Sie die Heckenschere zum Stillstand kommen.  
Ergreifen Sie folgende Maßnahmen:
- auf Schäden überprüfen;
  - auf lose Teile überprüfen und alle losen Teile befestigen;
  - beschädigte Teile gegen gleichwertige Teile austauschen oder reparieren lassen.
- g)  Tragen Sie Gehörschutz!
- h)  Tragen Sie Augenschutz!
- i) Um im Notfall die Heckenschere stillzusetzen, ziehen Sie den Netzstecker aus der Netzsteckdose.

### Betrieb

- a) Netzstecker aus der Steckdose ziehen, vor:
- Reinigung oder Beseitigung einer Blockierung;
  - Überprüfung, Instandhaltung oder Arbeiten an der Heckenschere;
  - Einstellung der Arbeitsposition der Schneideinrichtung;
  - wenn die Heckenschere unbeaufsichtigt bleibt.
- b) Stellen Sie immer sicher, dass sich die Heckenschere ordnungsgemäß in einer der vorgegebenen Arbeitspositionen befindet und der Werkzeugkopf eingerastet ist, bevor der Motor gestartet wird.
- c) Während des Betriebes der Heckenschere ist immer sicherzustellen, dass ein sicherer Stand eingenommen wird, besonders wenn Tritte oder eine Leiter benutzt werden.
- d) Benutzen Sie die Heckenschere nicht mit einer defekten oder stark abgenutzten Schneideinrichtung.
- e) Stellen Sie immer sicher, dass alle Griffe und Sicherheitseinrichtungen beim Gebrauch der Heckenschere angebaut sind. Versuchen Sie niemals, eine unvollständige Heckenschere oder eine mit nicht zulässigem Umbau zu benutzen.
- f) Halten Sie die Heckenschere fest mit beiden Händen an den dafür vorgesehenen Handgriffen.
- g) Machen Sie sich stets vertraut mit Ihrer Umgebung und achten Sie auf mögliche Gefahren, die Sie wegen der Geräusche der Heckenschere vielleicht nicht hören können.

### Wartung und Aufbewahrung

- a) Wenn die Heckenschere zwecks Wartung, Inspektion oder Lagerung stillgesetzt wird, schalten Sie den Motor aus, dass alle rotierenden Teile zum Stillstand gekommen sind. Lassen Sie die Maschine abkühlen, bevor Sie diese überprüfen, einstellen usw.

- b) Lagern Sie die Heckenschere dort, wo Benzindämpfe nicht mit offenem Feuer oder Funken in Kontakt kommen können. Lassen Sie die Heckenschere immer abkühlen, bevor Sie diese lagern.
- c) Beim Transportieren oder bei der Lagerung der Heckenschere ist die Schneideinrichtung immer mit dem Schutz für die Schneideinrichtung abzudecken.

## RESTRISIKEN

Auch wenn Sie dieses Elektrowerkzeug vorschriftsmäßig bedienen, bleiben immer Restrisiken bestehen. Folgende Gefahren können im Zusammenhang mit der Bauweise und Ausführung dieses Elektrowerkzeugs auftreten:

- a) Schnittverletzungen
- b) Gehörschäden, falls kein geeigneter Gehörschutz getragen wird.
- c) Gesundheitsschäden, die aus Hand-Arm-Schwingungen resultieren, falls das Gerät über einen längeren Zeitraum verwendet wird oder nicht ordnungsgemäß geführt und gewartet wird.

## HINWEIS

- ▶ Die Heckenschere wird vollständig zusammengebaut geliefert.
  - ▶ Hinweise und bildliche Darstellungen zur Einstellung, Wartung, Schmierung durch den Benutzer finden Sie in dieser Anleitung.
  - ▶ Hinweise zu Austausch und Reparatur (siehe Kapitel Wartung und Reinigung/Service).
  - ▶ Erklärung aller an der Heckenschere verwendeten grafischen Symbole und technische Daten finden Sie in dieser Anleitung.
  - ▶ Die Merkmale der Heckenschere finden Sie in den technischen Daten.
  - ▶ Blockiertes Werkzeug: Entfernen Sie das klemmende Material aus dem Messerbalken.
- Benutzen Sie nur Zubehör und Zusatzgeräte, die in der Gebrauchsanweisung angegeben sind. Der Gebrauch anderer als in der Bedienungsanleitung empfohlener Einsatzwerkzeuge oder anderen Zubehörs kann eine Verletzungsgefahr für Sie bedeuten.

## Weiterführende Sicherheitshinweise

- Während des Betriebes dürfen sich im Umkreis von 15 Metern keine anderen Personen oder Tiere aufhalten. Der Bedienende ist im Arbeitsbereich gegenüber Dritten verantwortlich.
- Halten Sie das Gerät, die Schneidgarnitur und die Schwertschutzhülle in einem guten Gebrauchszustand, um Verletzungen vorzubeugen.
- Kinder müssen beaufsichtigt werden, um sicherzustellen, dass sie nicht mit dem Gerät spielen.
- Benutzen Sie das Gerät erst, wenn Sie sich mit diesem vertraut fühlen.
- Arbeiten Sie nicht mit einem beschädigten, unvollständigen oder ohne Zustimmung des Herstellers geänderten Gerät. Benutzen Sie das Gerät nie mit defekter Schutzausrüstung. Benutzen Sie das Gerät nicht bei defektem Ein-/Ausschalter. Prüfen Sie vor dem Gebrauch den Sicherheitszustand des Gerätes, insbesondere das Schwert und die Sägekette. Prüfen Sie nach Fallenlassen das Gerät auf signifikante Schäden oder Defekte.
- Starten Sie das Gerät nie, bevor es korrekt montiert wurde.
- Vergewissern Sie sich, dass das Gerät beim Starten und während der Arbeit nicht mit dem Erdboden, Steinen, Draht oder anderen Fremdkörpern in Berührung kommt. Schalten Sie das Gerät aus, bevor Sie es absetzen.
- Das Gerät ist für einen zweihändigen Betrieb ausgelegt. Arbeiten Sie niemals einhändig.
- Achten Sie beim Standortwechsel darauf, dass das Gerät ausgeschaltet ist und der Finger nicht den Ein-/Ausschalter berührt. Tragen Sie das Gerät mit nach hinten gerichteten Schwert. Bringen Sie für den Transport die Schwertschutzhülle an.

## Vor der Inbetriebnahme

### **⚠️ WARNUNG! VERLETZUNGSGEFAHR!**

- ▶ Ziehen Sie vor allen Arbeiten am Gerät den Netzstecker.  
Gefahr durch elektrischen Schlag!

## Motoreinheit

### Rundgriff montieren

- ◆ Stecken Sie den Rundgriff **5** in der gewünschten Position auf den Ausleger **3**.
- ◆ Ziehen Sie die Knebelschraube Hangriff **4** fest.

### Schultergurt befestigen/montieren

- ◆ Haken Sie den Schultergurt **23** in die Trageöse **6** ein.
- ◆ Passen Sie den Schultergurt **23** an Ihre Größe an, so dass sich die Trageöse **6** im eingehängten Zustand auf Höhe der Hüfte befindet.

### Heckenschere montieren

- ◆ Schieben Sie den vorderen Ausleger **19** der Heckenschere auf den Ausleger **3** der Motoreinheit.
- ◆ Der Arretierstift **20** muss einrasten.
- ◆ Verschrauben Sie die beiden Ausleger **3** **19** mit der Knebelschraube **1**.

### Ausleger montieren

- ◆ Schieben Sie den Ausleger **24** auf den Ausleger **3** der Motoreinheit.
- ◆ Der Arretierstift **25** muss einrasten.
- ◆ Verschrauben Sie die beiden Ausleger **3** **24** mit der Knebelschraube **1**.

## Schwenken der Heckenschere

- ◆ Lösen Sie die Ent-/Verriegelung **15**.
- ◆ Betätigen Sie den Stellhebel **17**, schwenken Sie die Heckenschere in die gewünschte Position.
- ◆ Lassen Sie den Stellhebel **17** und die Ent-/Verriegelung **15** in die Aussparung in der Grundplatte (Heckenschere) **16** einrasten.

## Inbetriebnahme

### **HINWEIS**

- ▶ Beachten Sie den Lärmschutz und örtliche Vorschriften. Die Benutzung des Gerätes kann an bestimmten Tagen (z. B. Sonn- und Feiertagen), während bestimmter Tageszeiten (Mittagszeiten, Nachtruhe) oder in besonderen Gebieten (z. B. Kurorten, Kliniken etc.) eingeschränkt oder verboten sein.

## Ein-/ausschalten

### Einschalten

- ◆ Verbinden Sie das Netzkabel **11** mit dem Verlängerungskabel.
- ◆ Formen Sie am Ende des Verlängerungskabels eine Schlaufe und hängen Sie diese in die Zugentlastung **12** ein.
- ◆ Drücken Sie die Einschaltsperrleiste **9**, halten sie diese gedrückt und drücken Sie den Ein-/Ausschalter **10**. Sie können die Einschaltsperrleiste **9** nun wieder loslassen.

### Ausschalten

- ◆ Lassen Sie den Ein-/Ausschalter **10** los.
- ◆ Entfernen Sie das Verlängerungskabel aus der Zugentlastung **12**.
- ◆ Trennen Sie das Netzkabel **11** von dem Verlängerungskabel.

## Handgriff verstellen

- ◆ Betätigen Sie die Entriegelungstaste **8**. Verdrehen Sie das Drehelement **7** in die gewünschte Position. Lassen Sie die Entriegelungstaste **8** los, diese muss einrasten.

## Arbeiten mit der Heckenschere

### Gebrauch der Maschine

#### HINWEIS

- ▶ Bitte beachten Sie, dass die nationalen Vorschriften Ihres Landes den Gebrauch der Heckenschere beschränken können.
- ▶ Die tägliche Inspektion der Heckenschere vor jeder Benutzung ist unabdingbar. Überprüfen Sie Ihr Gerät auch nach Stößen und Fallenlassen, um signifikante Schäden oder Defekte festzustellen.
- ▶ Tragen Sie bitte festes Schuhwerk und eng anliegende Kleidung um das Unfallrisiko zu minimieren. Stehen Sie fest auf dem Boden, achten Sie auf Ihr Gleichgewicht und tragen Sie immer den mitgelieferten Tragegurt!
- ▶ Bitte legen Sie, um Ihrer Gesundheit willen, Ruhepausen während des Arbeitens ein. Durch körperliche Erschöpfung erhöht sich das Verletzungsrisiko!

#### ⚠️ WARNUNG!

- ▶ Betätigen Sie das Gerät keinesfalls unter Einfluss von Müdigkeit, Krankheit, Alkohol oder anderen Drogen.

### Schnitttechniken

- Siehe Ausklappseite (Abbildung A).

#### HINWEIS

- ▶ Entfernen Sie starke Äste mit einer Astschere.

## Transport

- Benutzen Sie beim Transport die Schwertschutzhülle 29.
- Achten Sie darauf, das Gerät beim Tragen nicht einzuschalten.

#### ⚠️ WARNUNG! VERLETZUNGSGEFAHR!

- Verletzungsgefahr! Diese Klappstellung dient nur zum Transport und zur Lagerung, Arbeiten in dieser Stellung sind verboten!

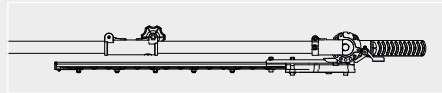

## Wartung und Reinigung



**WARNUNG!** Wenn ein Ersatz der Anschlussleitung erforderlich ist, dann ist dies vom Hersteller oder seinem Vertreter auszuführen, um Sicherheitsgefährdungen zu vermeiden.

- Die Motoreinheit muss stets sauber, trocken und frei von Öl oder Schmierfetten sein.
- Die Heckenschere muss in regelmäßigen Abständen von Sägespänen gesäubert werden.
- ◆ Verwenden Sie zum Reinigen des Gehäuses ein trockenes Tuch.
- ◆ Kontrollieren Sie die Heckenschere auf gelockerte Schrauben am Messerbalken 13 und ziehen Sie diese bei Bedarf nach.
- ◆ Entfernen Sie festsitzenden Grünschnitt.
- ◆ Pflegen Sie den Messerbalken 13 mit einem Ölspray oder einem Ölkännchen.

## Lagerung

- Reinigen Sie das Gerät vor der Aufbewahrung.
- Bewahren Sie das Gerät in der mitgelieferten Schwertschutzhülle **29** an einem frostfreien, trockenen Ort außerhalb der Reichweite von Kindern auf.
- Lagern Sie das Gerät liegend oder gegen Umfallen gesichert.

## Fehlersuche Heckenschere

Problem	Mögliche Ursache	Fehlerbehebung
Motor läuft, Messer bleiben stehen	Heckenscheren-vorsatz an Motor-einheit nicht richtig angeschlossen	Montage prüfen

## Wartungsintervalle Heckenschere

Die hier aufgeführten Angaben beziehen sich auf normale Einsatzbedingungen. Bei erschwerten Bedingungen, wie z. B. starke Staubentwicklung und längeren täglichen Arbeitszeiten sind die angegebenen Intervalle entsprechend zu verkürzen.

		Vor Arbeitsbeginn	nach Arbeitseende	bei Bedarf
Geräteteil	Aktion			
Schneidmesser	Sichtprüfung	X		
	reinigen		X	X

## Entsorgung



Die Verpackung besteht aus umweltfreundlichen Materialien, die Sie über die örtlichen Recyclingstellen entsorgen können. Das Gerät und dessen Zubehör bestehen aus verschiedenen Materialien, wie z. B. Metall und Kunststoffe.

Möglichkeiten zur Entsorgung des ausgedienten Gerätes erfahren Sie bei Ihrer Gemeinde- oder Stadtverwaltung.

### Umweltschutz

- Geben Sie verschmutztes Wartungsmaterial und Betriebsstoffe in einer dafür vorgesehenen Sammelstelle ab.



### Werfen Sie Elektrowerkzeuge nicht in den Hausmüll!

Gemäß Europäischer Richtlinie 2012/19/EU müssen verbrauchte Elektrowerkzeuge getrennt gesammelt und einer umweltgerechten Wiederverwertung zugeführt werden.



Entsorgen Sie die Verpackung umweltgerecht. Beachten Sie die Kennzeichnung auf den verschiedenen Verpackungsmaterialien und trennen Sie diese gegebenenfalls gesondert. Die Verpackungsmaterialien sind gekennzeichnet mit Abkürzungen (a) und Ziffern (b) mit folgender Bedeutung: 1–7: Kunststoffe, 20–22: Papier und Pappe, 80–98: Verbundstoffe.



Möglichkeiten zur Entsorgung des ausgedienten Produkts erfahren Sie bei Ihrer Gemeinde- oder Stadtverwaltung.

## Ersatzteile

Ersatzteile können Sie direkt über das Service-Center bestellen. Geben Sie bei der Bestellung unbedingt den Maschinentyp und die Teilenummer an.

## Garantie der Kompernaß Handels GmbH

Sehr geehrte Kundin, sehr geehrter Kunde,

Sie erhalten auf dieses Gerät 3 Jahre Garantie ab Kaufdatum. Im Falle von Mängeln dieses Produkts stehen Ihnen gegen den Verkäufer des Produkts gesetzliche Rechte zu. Diese gesetzlichen Rechte werden durch unsere im Folgenden dargestellte Garantie nicht eingeschränkt.

### Garantiebedingungen

Die Garantiefrist beginnt mit dem Kaufdatum. Bitte bewahren Sie den Kassenbon gut auf. Dieser wird als Nachweis für den Kauf benötigt.

Tritt innerhalb von drei Jahren ab dem Kaufdatum dieses Produkts ein Material- oder Fabrikationsfehler auf, wird das Produkt von uns – nach unserer Wahl – für Sie kostenlos repariert, ersetzt oder der Kaufpreis erstattet. Diese Garantieleistung setzt voraus, dass innerhalb der Dreijahresfrist das defekte Gerät und der Kaufbeleg (Kassenbon) vorgelegt und schriftlich kurz beschrieben wird, worin der Mangel besteht und wann er aufgetreten ist.

Wenn der Defekt von unserer Garantie gedeckt ist, erhalten Sie das reparierte oder ein neues Produkt zurück. Mit Reparatur oder Austausch des Produkts beginnt kein neuer Garantiezeitraum.

### Garantiezeit und gesetzliche Mängelansprüche

Die Garantiezeit wird durch die Gewährleistung nicht verlängert. Dies gilt auch für ersetzte und reparierte Teile. Eventuell schon beim Kauf vorhandene Schäden und Mängel müssen sofort nach dem Auspacken gemeldet werden. Nach Ablauf der Garantiezeit anfallende Reparaturen sind kostenpflichtig.

### Garantieumfang

Das Gerät wurde nach strengen Qualitätsrichtlinien sorgfältig produziert und vor Auslieferung gewissenhaft geprüft.

Die Garantieleistung gilt für Material- oder Fabrikationsfehler. Diese Garantie erstreckt sich nicht auf Produktteile, die normaler Abnutzung ausgesetzt sind und daher als Verschleißteile angesehen werden können oder für Beschädigungen an zerbrechlichen Teilen, z. B. Schalter oder Teile, die aus Glas gefertigt sind.

Diese Garantie verfällt, wenn das Produkt beschädigt, nicht sachgemäß benutzt oder gewartet wurde. Für eine sachgemäße Benutzung des Produkts sind alle in der Bedienungsanleitung aufgeführten Anweisungen genau einzuhalten. Verwendungszwecke und Handlungen, von denen in der Bedienungsanleitung abgeraten oder vor denen gewarnt wird, sind unbedingt zu vermeiden.

Das Produkt ist nur für den privaten und nicht für den gewerblichen Gebrauch bestimmt. Bei missbräuchlicher und unsachgemäßer Behandlung, Gewaltanwendung und bei Eingriffen, die nicht von unserer autorisierten Serviceneiederlassung vorgenommen wurden, erlischt die Garantie.

### Garantiezeit gilt nicht bei

- normaler Abnutzung der Akkukapazität
- gewerblichen Gebrauch des Produktes
- Beschädigung oder Veränderung des Produktes durch den Kunden
- Missachtung der Sicherheits- und Wartungsvorschriften, Bedienungsfehler
- Schäden durch Elementarereignisse

## Abwicklung im Garantiefall

Um eine schnelle Bearbeitung Ihres Anliegens zu gewährleisten, folgen Sie bitte den folgenden Hinweisen:

- Bitte halten Sie für alle Anfragen den Kassenbon und die Artikelnummer (IAN) 378345\_2110 als Nachweis für den Kauf bereit.
- Die Artikelnummer entnehmen Sie bitte dem Typenschild am Produkt, einer Gravur am Produkt, dem Titelblatt der Bedienungsanleitung (unten links) oder dem Aufkleber auf der Rück- oder Unterseite des Produktes.
- Sollten Funktionsfehler oder sonstige Mängel auftreten, kontaktieren Sie zunächst die nachfolgend benannte Serviceabteilung **telefonisch** oder per **E-Mail**.
- Ein als defekt erfasstes Produkt können Sie dann unter Beifügung des Kaufbelegs (Kassenbon) und der Angabe, worin der Mangel besteht und wann er aufgetreten ist, für Sie portofrei an die Ihnen mitgeteilte Serviceanschrift übersenden.



Auf [www.lidl-service.com](http://www.lidl-service.com) können Sie diese und viele weitere Handbücher, Produktvideos und Installationssoftware herunterladen.

Mit diesem QR-Code gelangen Sie direkt auf die Lidl-Service-Seite ([www.lidl-service.com](http://www.lidl-service.com)) und können mittels der Eingabe der Artikelnummer (IAN) 378345\_2110 Ihre Bedienungsanleitung öffnen.

### HINWEIS

- ▶ Bei Parkside Werkzeugen senden Sie bitte ausschließlich den defekten Artikel ohne Zubehör (z. B. Akku, Aufbewahrungskoffer, Montagewerkzeuge, etc.) ein.

### ⚠ WARNUNG!

- ▶ Lassen Sie Ihre Geräte von der Servicestelle oder einer Elektrofachkraft und nur mit Original-Ersatzteilen reparieren. Damit wird sichergestellt, dass die Sicherheit des Gerätes erhalten bleibt.
- ▶ Lassen Sie den Austausch des Steckers oder der Netzleitung immer vom Hersteller des Gerätes oder seinem Kundendienst ausführen. Damit wird sichergestellt, dass die Sicherheit des Gerätes erhalten bleibt.

## Service

### DE Service Deutschland

Tel.: 0800 5435 111 (kostenfrei aus dem dt. Festnetz/Mobilfunknetz)  
E-Mail: [kompennass@lidl.de](mailto:kompennass@lidl.de)

### AT Service Österreich

Tel.: 0820 201 222  
E-Mail: [kompennass@lidl.at](mailto:kompennass@lidl.at)

### CH Service Schweiz

Tel.: 0842 665566 (0,08 CHF/Min., Mobilfunk max. 0,40 CHF/Min.)  
E-Mail: [kompennass@lidl.ch](mailto:kompennass@lidl.ch)

IAN 378345\_2110

## Importeur

Bitte beachten Sie, dass die folgende Anschrift keine Serviceanschrift ist. Kontaktieren Sie zunächst die benannte Servicestelle.

KOMPENASS HANDELS GMBH  
BURGSTRASSE 21  
44867 BOCHUM  
GERMANY  
[www.kompennass.com](http://www.kompennass.com)

## Original-Konformitätserklärung

Wir, KOMPERNASS HANDELS GMBH, Dokumentenverantwortlicher: Herr Semi Uguzlu, BURGSTR. 21, 44867 BOCHUM, DEUTSCHLAND, erklären hiermit, dass dieses Produkt mit den folgenden Normen, normativen Dokumenten und EG-Richtlinien übereinstimmt:

**Maschinenrichtlinie** (2006/42/EG)

**Elektromagnetische Verträglichkeit** (2014/30/EU)

**Richtlinie für Geräuschemission** 2000/14/EC, 2005/88/EC

Benannte Stelle Nr. 0036

TÜV SÜD Industrie Service GmbH, Westendstraße 199, 80686 München, Deutschland

Bewertungsverfahren der Konformität gemäß Anhang V.

Schallleistungspegel LWA: Gemessen 102 dB (A), Garantiert 105 dB (A)

**RoHS-Richtlinie** (2011/65/EU)\*

\* Die alleinige Verantwortung für die Ausstellung dieser Konformitätserklärung trägt der Hersteller. Der oben beschriebene Gegenstand der Erklärung erfüllt die Vorschriften der Richtlinie 2011/65/EU des Europäischen Parlaments und des Rates vom 8. Juni 2011 zur Beschränkung der Verwendung bestimmter gefährlicher Stoffe in Elektro- und Elektronikgeräten.

### Angewandte harmonisierte Normen

EN 62841-1:2015

EN 62841-4-2:2019

EN 55014-1:2017/A11:2020

EN 55014-2:1997/A2:2008

EN 55014-2:2015

EN 61000-3-2:2014

EN IEC 61000-3-2:2019

EN 61000-3-3:2013

EN 61000-3-3:2013/A1:2019

EN IEC 63000:2018

**Typ/Gerätebezeichnung:** Elektro-Langstiel-Heckenschere PHSL 900 B4

**Herstellungsjahr:** 02–2022

**Seriennummer:** IAN 378345\_2110

Bochum, 31.01.2022



Semi Uguzlu

- Qualitätsmanager -

Technische Änderungen im Sinne der Weiterentwicklung sind vorbehalten.



**KOMPERNASS HANDELS GMBH**

BURGSTRASSE 21

44867 BOCHUM

GERMANY

[www.kompernass.com](http://www.kompernass.com)

Informationsstatus · · Informācijas data · Stand der Informationen:

02 / 2022 · Ident.-No.: PHS1900B4-012022-1

---

IAN 378345\_2110