



Cordless Combi-Shear PGSA 4 B3

(GB) (CY)

Cordless Combi-Shear

Translation of the original instructions

(RS)

Aku makaze za travu i grmlje

Prevod originalnog uputstva za upotrebu

(BG)

Акумулаторна косачка за трева и храсти

Превод на оригиналното ръководство за експлоатация

(DE) (AT) (CH)

Akku-Gras- und Strauchschere

Originalbetriebsanleitung

(HR)

Aku škare za travu i grmove

Prijevod originalnih uputa za uporabu

(RO)

Foarfecă cu acumulator, pentru iarbă și arbuști

Traducerea instrucțiunilor de utilizare originale

(GR) (CY)

Επαναφορτιζόμενο ψαλίδι μπορντούρας και γκαζόν

Μετάφραση των αυθεντικών οδηγιών λειτουργίας

IAN 471884_2407

(HR) (RS) (RO)
(BG) (GR) (CY)

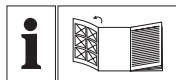

GB CY

Before reading, unfold the page containing the illustrations and familiarise yourself with all functions of the device.

HR

Prije nego što pročitate tekst, otvorite stranicu sa slikama i upoznajte se na osnovu toga sa svim funkcijama uređaja.

RS

Pre čitanja rasklopite stranu sa uređajima i u sledećem koraku upoznajte se sa svim funkcijama uređaja.

RO

Înainte de a citi instrucțiunile, priviți imaginile și familiarizați-vă cu toate funcțiile aparatului.

BG

Преди да прочетете отворете страницата с фигурите и след това се запознайте с всички функции на уреда.

GR CY

Πριν ξεκινήσετε την ανάγνωση, ανοίξτε τη σελίδα με τις εικόνες και εξοικειωθείτε με όλες τις λειτουργίες της συσκευής.

DE AT CH

Klappen Sie vor dem Lesen die Seite mit den Abbildungen aus und machen Sie sich anschließend mit allen Funktionen des Gerätes vertraut.

GB/CY	Translation of the original instructions	Page	4
HR	Prijevod originalnih uputa za uporabu	Stranica	23
RS	Prevod originalnog uputstva za upotrebu	Strana	42
RO	Traducerea instrucțiunilor de utilizare originale	Pagina	61
BG	Превод на оригиналното ръководство за експлоатация	Страница	81
GR/CY	Μετάφραση των αυθεντικών οδηγιών λειτουργίας	Σελίδα	105
DE/AT/CH	Originalbetriebsanleitung	Seite	127

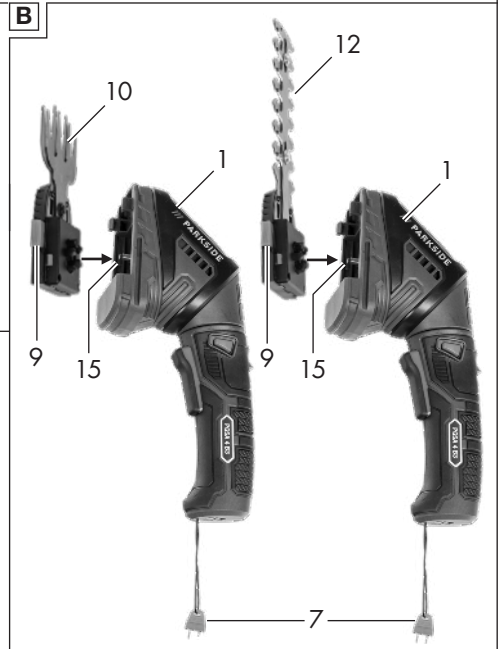
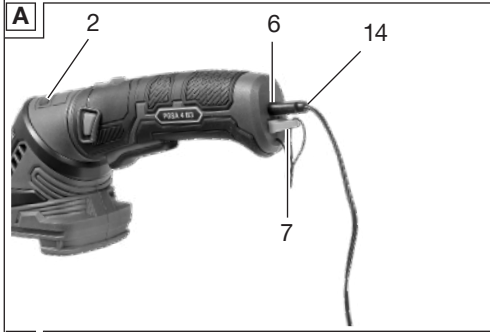
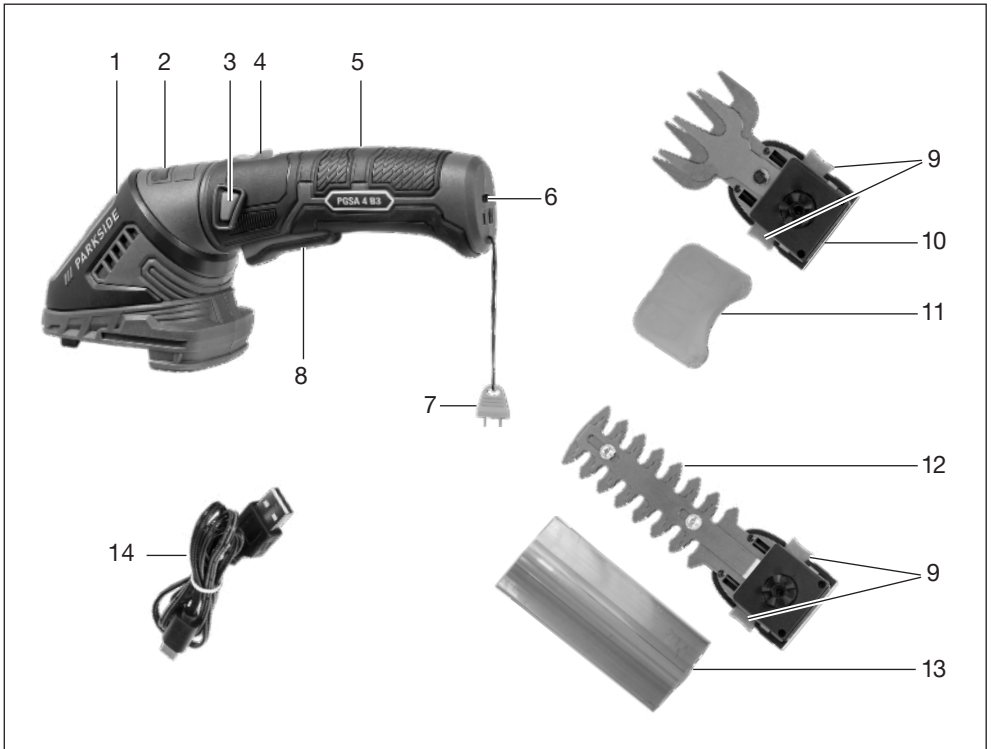

Table of Contents

Introduction.....4
 Proper use.....5
 Scope of delivery/accessories.....5
 Overview.....5
 Description of functions.....5
 Technical data.....5
Safety information.....6
 Meaning of the safety information.....7
 Pictograms and symbols.....7
 General Power Tool Safety Warnings.....8
 Hedge trimmer safety warnings.....10
 Grass shears safety warnings.....11
 Additional safety instructions for grass and hedge trimmers.....12
 Safety instructions for tools with built-in batteries.....12
 Residual risks.....13
Preparation.....13
 Control elements.....13
 Attaching/replacing an accessory.....13
 Checking the battery charge level.....14
 Charging the battery.....14
Operation.....15
 General working instructions.....15
 Before use.....15
 Switching on and off.....15
Transport.....16
Cleaning, maintenance and storage.....16
 Cleaning.....16
 Maintenance.....16
 Storage.....17
Troubleshooting.....17
Disposal/environmental protection.....18

Service.....18
 Guarantee.....18
 Repair service.....20
 Service Centre.....20
 Importer.....20
Spare parts and accessories.....21
Translation of the original EC declaration of conformity.....22
Exploded view.....149

Introduction

Congratulations on purchasing your new cordless grass and shrub shears (hereafter referred to as device or power tool).

You have chosen a high-quality device. The device has been quality-tested and subjected to a final inspection during production. This ensures proper functioning of your device.

In some cases, residual amounts of lubricants may be present on or in the device. This is not a flaw or a defect and is no cause for concern.



The instruction manual forms part of this device. It contains important information on safety, use and disposal. Read the instruction manual carefully. Familiarise yourself with the controls and how to use the device correctly. Use the device only as described and for the stated fields of application. Store the instruction manual carefully and ensure that all documents are handed over in the event that the device is passed on to another user.

Proper use

This device is only intended for the following use:

- Cutting and trimming thin shoots on hedges, bushes and ornamental shrubs
- Cutting grass at edges and small sections of lawns in residential applications

The device is intended for use by adults. Children under the age of 16 may not use the device, except under supervision.

Use of the device in the rain or a damp environment is prohibited.

Any other use that is not expressly permitted in this instruction manual may pose a serious hazard to the user and result in damage to the device. The operator or user of the machine is responsible for any accidents or personal injury and/or material damage to third parties or their property. The machine is intended to be used by do-it-yourselfers. It was not designed for heavy commercial use. The warranty is void in the case of commercial use. The manufacturer is not liable for damage caused by improper use or incorrect operation.

Scope of delivery/ accessories

Unpack the device and check that everything is present.

Dispose of the packaging material properly.

- Cordless Combi-Shear
- Grass shears blade + Blade guard
- Shrub shears blade + Blade guard
- USB-C charging cable
- Translation of the original instructions

The power adapter is not included.

Overview



The illustrations for the device can be found on the front fold-out page.

- 1 Device head
 - 2 Charge level indicator (LED)
 - 3 Switch lock
 - 4 Locking mechanism (Device head)
 - 5 Handle
 - 6 Charging socket
 - 7 Safety key (Safety connector)
 - 8 On/Off switch
 - 9 Blade release
 - 10 Grass shears blade
 - 11 Blade guard (Grass shears blade)
 - 12 Shrub shears blade
 - 13 Blade guard (Shrub shears blade)
 - 14 USB-C charging cable
- Fig. B**
- 15 Plug-in connector

Description of functions

The battery-powered grass and shrub shears feature two exchangeable cutting units. When using the device as shrub shears (hedge trimmer), a double-sided cutter bar is used as the cutting unit. For safety reasons, the teeth are rounded on the sides and offset to reduce the risk of injury. When using the device as grass shears, a cutting blade with multiple teeth is used.

Please refer to the descriptions below for information on how the operating elements work.

Technical data

Cordless Combi-Shear .. PGSA 4 B3
 Rated voltage *U* 4 V ---

No-load rotation speed n_0 1100 min⁻¹
 Weight (including accessories)
≈0.84 kg
 Sound power level (L_{WA})
 – Guaranteed 77 dB
 Vibration (a_H) (Handle)
 – Shrub shears blade
 2.63 m/s²; K=1.5 m/s²
 – Grass shears blade
 1.352 m/s²; K=1.5 m/s²

Shrub shears blade

– Cutting length 120 mm
 – Blade tooth spacing ≈8 mm
 – Branch diameter ≤8 mm
 Sound pressure level (L_{pA})
66.9 dB; K_{pA} =3 dB
 Sound power level (L_{WA})
 – Measured 74.9 dB; K_{WA} =2.03 dB

Grass shears blade

– Blade width 74.6 mm
 – Cutting width 80 mm
 Sound pressure level (L_{pA})
67.1 dB; K_{pA} =3 dB
 Sound power level (L_{WA})
 – Measured 75.1 dB; K_{WA} =2.09 dB
 Battery Li-Ion
 Number of battery cells 1
 Capacity C 2.0 Ah
 Temperature ≤50 °C
 – Charging 4–40 °C
 – Operation –20–50 °C
 – Storage 0–45 °C

Power adapter

.... WJG-Y130502200WU1/
 WJB-Y130502200WU1

Grizzly Tools GmbH & Co. KG

Stockstädter Straße 20
 DE-63762 Großostheim
 HRA: 5468, Amtsgericht Aschaffenburg
 Input voltage 100-240 V~
 Input AC frequency 50-60 Hz

Power consumption 25 W
 Output voltage 5 V ==
 Output current 2200 mA
 Output power 11.0 W
 Active efficiency 83.4%
 Efficiency at low load (10%) 80.6%
 Power consumption at zero load
 0.065 W
 Protection class
 II (double insulation)
 Protection type IPX0

Levels of noise and vibration were determined according to the standards and regulations in the declaration of conformity.

The specified total vibration value and the stated noise emission value have been measured according to a standardised test method and can be used to compare one power tool with another. The specified total vibration value and the stated specified noise emission value can also be used for a provisional assessment of the load.

▲ WARNING! The vibration and noise emissions may deviate from the specified values during actual use of the power tool, depending on how the power tool is being used. Try to keep the exposure to vibrations as low as possible. An example of a measure to reduce vibration exposure is limiting the working hours. All parts of the operating cycle have to be considered while doing so (for example, times when the power tool is switched off and times when it is switched on but running without any load).

Safety information

This section deals with the basic safety instructions for using the device.

Meaning of the safety information

▲ DANGER! If you do not observe this safety instruction, an accident will occur. The result of which is severe bodily injury or death.

▲ WARNING! If you do not observe this safety instruction, an accident may occur. The result of which is likely severe bodily injury or death.

▲ CAUTION! If you do not observe this safety instruction, an accident will occur. The result of which is likely minor or moderate bodily injury.

NOTICE! If you do not observe this safety instruction, an accident will occur. The result of which is possible damage to property.

Pictograms and symbols

Symbols on the device



Attention!



Read the instruction manual



Use hearing protection



Use eye protection



Danger - Keep hands away from the blade



Attention! Overtravel of the cutting unit



Use of the device in the rain or a damp environment is prohibited.



Guaranteed sound power level L_{WA} in dB.



Ensure objects such as wire, metallic parts, stones etc. do not enter the blades while trimming



Supply unit removeable



Werfen Sie das Gerät mit eingebautem Akku nicht in den Hausmüll.

Graphical symbols on the rechargeable battery



Batteries must not be disposed of with domestic waste.



Hand in the batteries at a used battery collection point where they are recycled in an environmentally friendly manner.

Symbols on the power adapter



Read the instruction manual



Only suitable for use indoors.



Protection class II double insulation



Waste electrical and electronic equipment (WEEE) must not be disposed of with domestic waste.



Polarity

Symbols used in the instruction manual



Attention!



Use protective gloves

General Power Tool Safety Warnings

▲ WARNING! Read all safety warnings, instructions, illustrations and specifications provided with this power tool. Failure to follow all instructions listed below may result in electric shock, fire and/or serious injury. **Save all warnings and instructions for future reference.**

The term “power tool” in the warnings refers to your mains-operated (corded) power tool or battery-operated (cordless) power tool.

1. WORK AREA SAFETY

- a) **Keep work area clean and well lit.** Cluttered or dark areas invite accidents.
- b) **Do not operate power tools in explosive atmospheres, such as in the presence of flammable liquids, gases or dust.** Power tools create sparks which may ignite the dust or fumes.
- c) **Keep children and bystanders away while operating a power tool.** Distractions can cause you to lose control.

2. ELECTRICAL SAFETY

- a) **Power tool plugs must match the outlet. Never modify the plug in any way. Do not use any adapter plugs with earthed (grounded) power tools.** Unmodified plugs and matching outlets will reduce risk of electric shock.

- b) **Avoid body contact with earthed or grounded surfaces, such as pipes, radiators, ranges and refrigerators.** There is an increased risk of electric shock if your body is earthed or grounded.
- c) **Do not expose power tools to rain or wet conditions.** Water entering a power tool will increase the risk of electric shock.
- d) **Do not abuse the cord. Never use the cord for carrying, pulling or unplugging the power tool. Keep cord away from heat, oil, sharp edges or moving parts.** Damaged or entangled cords increase the risk of electric shock.
- e) **When operating a power tool outdoors, use an extension cord suitable for outdoor use.** Use of a cord suitable for outdoor use reduces the risk of electric shock.
- f) **If operating a power tool in a damp location is unavoidable, use a residual current device (RCD) protected supply.** Use of an RCD reduces the risk of electric shock.

3. PERSONAL SAFETY

- a) **Stay alert, watch what you are doing and use common sense when operating a power tool. Do not use a power tool while you are tired or under the influence of drugs, alcohol or medication.** A moment of inattention while operating power tools may result in serious personal injury.
- b) **Use personal protective equipment. Always wear eye protection.** Protective equipment such as a dust mask, non-skid safety shoes, hard hat or hearing protection used for appropriate conditions will reduce personal injuries.

- c) **Prevent unintentional starting. Ensure the switch is in the off-position before connecting to power source and/or battery pack, picking up or carrying the tool.** Carrying power tools with your finger on the switch or energising power tools that have the switch on invites accidents.
 - d) **Remove any adjusting key or wrench before turning the power tool on.** A wrench or a key left attached to a rotating part of the power tool may result in personal injury.
 - e) **Do not overreach. Keep proper footing and balance at all times.** This enables better control of the power tool in unexpected situations.
 - f) **Dress properly. Do not wear loose clothing or jewellery. Keep your hair and clothing away from moving parts.** Loose clothes, jewellery or long hair can be caught in moving parts.
 - g) **If devices are provided for the connection of dust extraction and collection facilities, ensure these are connected and properly used.** Use of dust collection can reduce dust-related hazards.
 - h) **Do not let familiarity gained from frequent use of tools allow you to become complacent and ignore tool safety principles.** A careless action can cause severe injury within a fraction of a second.
4. **POWER TOOL USE AND CARE**
- a) **Do not force the power tool. Use the correct power tool for your application.** The correct power tool will do the job better and safer at the rate for which it was designed.
 - b) **Do not use the power tool if the switch does not turn it on and off.** Any power tool that cannot be controlled with the switch is dangerous and must be repaired.
 - c) **Disconnect the plug from the power source and/or remove the battery pack, if detachable, from the power tool before making any adjustments, changing accessories, or storing power tools.** Such preventive safety measures reduce the risk of starting the power tool accidentally.
 - d) **Store idle power tools out of the reach of children and do not allow persons unfamiliar with the power tool or these instructions to operate the power tool.** Power tools are dangerous in the hands of untrained users.
 - e) **Maintain power tools and accessories. Check for misalignment or binding of moving parts, breakage of parts and any other condition that may affect the power tool's operation. If damaged, have the power tool repaired before use.** Many accidents are caused by poorly maintained power tools.
 - f) **Keep cutting tools sharp and clean.** Properly maintained cutting tools with sharp cutting edges are less likely to bind and are easier to control.
 - g) **Use the power tool, accessories and tool bits etc. in accordance with these instructions, taking into account the working conditions and the work to be performed.** Use of the power tool for operations different from those intended could result in a hazardous situation.

- h) **Keep handles and grasping surfaces dry, clean and free from oil and grease.** Slippery handles and grasping surfaces do not allow for safe handling and control of the tool in unexpected situations.
5. **BATTERY TOOL USE AND CARE**
- a) **Recharge only with the charger specified by the manufacturer.** A charger that is suitable for one type of battery pack may create a risk of fire when used with another battery pack.
- b) **Use power tools only with specifically designated battery packs.** Use of any other battery packs may create a risk of injury and fire.
- c) **When battery pack is not in use, keep it away from other metal objects, like paper clips, coins, keys, nails, screws or other small metal objects, that can make a connection from one terminal to another.** Shorting the battery terminals together may cause burns or a fire.
- d) **Under abusive conditions, liquid may be ejected from the battery; avoid contact. If contact accidentally occurs, flush with water. If liquid contacts eyes, additionally seek medical help.** Liquid ejected from the battery may cause irritation or burns.
- e) **Do not use a battery pack or tool that is damaged or modified.** Damaged or modified batteries may exhibit unpredictable behaviour resulting in fire, explosion or risk of injury.
- f) **Do not expose a battery pack or tool to fire or excessive temperature.** Exposure to fire or temperature above 130 °C may cause explosion.
- g) **Follow all charging instructions and do not charge the battery pack or tool outside the temperature range specified in the instructions.** Charging improperly or at temperatures outside the specified range may damage the battery and increase the risk of fire.
6. **SERVICE**
- a) **Have your power tool serviced by a qualified repair person using only identical replacement parts.** This will ensure that the safety of the power tool is maintained.
- b) **Never service damaged battery packs.** Service of battery packs should only be performed by the manufacturer or authorized service providers.

Hedge trimmer safety warnings

- a) **Do not use the hedge trimmer in bad weather conditions, especially when there is a risk of lightning.** This decreases the risk of being struck by lightning.
- b) **Keep all power cords and cables away from cutting area.** Power cords or cables may be hidden in hedges or bushes and can be accidentally cut by the blade.
- c) **Wear ear protection.** Adequate protective equipment will reduce the risk of hearing loss.
- d) **Hold the hedge trimmer by insulated gripping surfaces only, because the blade may contact hidden wiring or its own cord.** Blades contacting a “live” wire may make exposed metal parts of the hedge trimmer “live” and could give the operator an electric shock.

- e. **Keep all parts of the body away from the blade. Do not remove cut material or hold material to be cut when blades are moving.** Blades continue to move after the switch is turned off. A moment of inattention while operating the hedge trimmer may result in serious personal injury.
- f. **When clearing jammed material or servicing the hedge trimmer, make sure all power switches are off and the lock-off is in the locked position.** Unexpected actuation of the hedge trimmer while clearing jammed material or servicing may result in serious personal injury.
- g. **Carry the hedge trimmer by the handle with the blade stopped and taking care not to operate any power switch.** Proper carrying of the hedge trimmer will decrease the risk of inadvertent starting and resultant personal injury from the blades.
- h. **When transporting or storing the hedge trimmer, always use the blade cover.** Proper handling of the hedge trimmer will decrease the risk of personal injury from the blades.
- c. **Wear ear protection.** Adequate protective equipment will reduce the risk of hearing loss.
- d. **Hold the grass shears by insulated gripping surfaces only, because the blade may contact hidden wiring or its own cord.** Blades contacting a “live” wire may make exposed metal parts of the grass shears “live” and could give the operator an electric shock.
- e. **Keep all parts of the body away from the blade. Do not remove cut material or hold material to be cut when blades are moving.** Blades continue to move after the switch is turned off. A moment of inattention while operating the grass shears may result in serious personal injury.
- f. **When clearing jammed material or servicing the grass shears, make sure all power switches are off and the lock-off is in the locked position.** Unexpected actuation of the grass shears while clearing jammed material or servicing may result in serious personal injury.
- g. **Carry the grass shears by the handle with the blade stopped and taking care not to operate any power switch.** Proper carrying of the grass shears will decrease the risk of inadvertent starting and resultant personal injury from the blades.
- h. **When transporting or storing the grass shears, always fit the blade cover.** Proper handling of the grass shears will decrease the risk of personal injury from the blades.

Grass shears safety warnings

- a. **Do not use the grass shears in bad weather conditions, especially when there is a risk of lightning.** This decreases the risk of being struck by lightning.
- b. **Keep all power cords and cables away from cutting area.** Power cords or cables can be accidentally cut by the blade.

Additional safety instructions for grass and hedge trimmers

- Wear personal protective equipment for your own safety:



- Use eye protection
- Use hearing protection
- Use protective gloves
- Wear suitable work clothing, such as solid shoes with non-slip soles as well as long, robust trousers.
- Do not wear long clothing or jewellery, as it can become jammed in the moving parts.
- Never use the device barefooted or wearing open sandals.
- The device is intended for use by adults. Children under the age of 16 may not use the device, except under supervision.
- **The device is intended for trimming grass and hedges. Do not cut branches, hard wood or anything else with the device.** The appliance could become damaged.
- **Hold the device correctly, e.g. with both hands on the handgrips if two handgrips are provided.** Losing control of the device can result in injuries.
- **Always wear appropriate protective equipment and work gloves while working with the device. Never hold or pick up the device by the cutting blade.** Contact with the cutting blade can lead to injuries.
- **Do not use the device near flammable liquids or gases.** In the event of a short circuit there is a risk of fire and explosion.

- Always make sure that the device is properly in one of the specified working positions before starting the device.
- **The blades must be checked regularly for wear and reground.** Blunt blades overload the device. Any damage that results is not covered by the warranty.
- Switch off the device and remove the battery. Make sure that all moving parts have come to a complete stop
 - when leaving the device
 - before removing obstructions or loosening blockages
 - before checking the device, cleaning it or performing maintenance work on it
- If the cutting unit touches a foreign object or the device starts to vibrate abnormally, an immediate inspection is required:
 - examine for loose parts and tighten these
 - search for signs of damage
 - replace damaged parts with equivalent ones or have the device repaired.
- **Do not try to repair the device by yourself unless you have professional training. All work not mentioned in this instruction manual may only be performed by our service centre.** Many accidents are caused by poorly maintained appliances.
- **Only use accessories recommended by PARKSIDE.** Unsuitable accessories may cause electric shock or fire.

Safety instructions for tools with built-in batteries

- **Do not expose the tool to strong sunlight for a long time. Do not**

place the tool on radiators. Heat will damage the battery. Risk of explosion.

- **Let a heated tool cool down before charging.**
- **Do not open the tool.** Avoid mechanical damage to the battery. Risk of short circuit. Vapours may be emitted which irritate the respiratory tract. Make sure there is fresh air. Seek medical help if you have any complaints.
- Do not use the device while it is charging. Do not use any extension cables. The power adapter may only be used indoors. Water ingress increases the risk of electric shock.

Residual risks

There will always be residual risks even if you operate this device according to the instructions. The following hazards may occur in connection with the type and design of this device:

- Eye damage if no suitable eye protection is worn.
- Hearing damage if suitable ear protection is not worn.
- Health injuries resulting from the effect of hand/arm vibration in the event that the tool is used over a longer period of time or is not used and maintained properly.
- Cutting injuries

▲ WARNING! Danger due to electromagnetic field generated while the tool is in operation. Under certain circumstances, this field may negatively affect active or passive medical implants. In order to reduce the danger of serious or fatal injuries, we recommend that individuals who wear medical implants should consult their

doctor and the manufacturer of the implant before operating the tool.

Preparation

Control elements

Familiarise yourself with the operating elements before using the device for the first time.

- **Switch lock (3)**
 - The switch lock prevents the device from being switched on accidentally.
 - Unlock: Slide forwards
- **On/Off switch (8)**
 - Switching on: Press
 - Switching off: Release

- **Locking mechanism, Device head (4)**

You can turn the tool head (1) (3 positions / +90°, 0°, -90°) for a comfortable edge cut.

- Operate the locking mechanism (4) and turn the tool head (1) into the desired position.
- Release the locking mechanism (4) so that the tool head (1) can lock into place.

Attaching/replacing an accessory

▲ CAUTION! Before attaching or replacing an accessory, make sure that the tool is switched off and the safety key (7) is pulled in order to prevent hazards and injuries.

Attaching an accessory

Procedure (Fig. B)

1. Put the grass cutting blade (10) or the bush cutting blade (12) onto the plug-in connector (15) on the bottom side of the tool head (1).

2. Press the two blade release buttons (9) on the right and left of the accessory.
3. Let go of the blade release buttons (9) when the accessory is flush against the tool head (1).
4. Check that the accessory is firmly seated by pulling on the accessory.

Removing an accessory

Procedure (Fig. B)

1. Press the two blade release buttons (9) on the right and left of the accessory.
2. Remove the accessory.

Checking the battery charge level

- Recharge the battery if the tool runs too slowly or the green LED of the charge level indicator (2) flashes.
- The green LED flashes when the remaining charge is 30%.

Charging the battery

▲ CAUTION! Risk of injury caused by leaking electrolyte solution. Do not expose the battery to extreme conditions such as heat and shocks. In case of contact with eyes or skin, rinse the affected sites with water or a neutralizer and seek medical attention.

▲ WARNING! Risk of injury from electric shock. The battery must only be charged up in dry areas.
NOTICE! Only charge the device with the power adapter (*Spare parts and accessories, p. 21*) available from us.

Notes

- Supply the device only with SELV (Safety Extra Low Voltage) as indicated by the label on the device.

- Charge the battery before using it for the first time.
- Observe the applicable safety instructions as well as the regulations and information relating to on environmental protection.
- Defects resulting from improper handling are not covered by the guarantee.

Requirements

- Power adapter (not included)
- USB-C charging cable (14)

Procedure (Fig. A)

1. Insert the safety key (7).
2. Connect the USB-C charging cable (14) to a power adapter.
3. Connect the USB charging cable (14) to the charging socket (6) of the device.
4. Plug the power adapter into an outlet.

The battery charge level indicator (2) lights up:

- **red:** The device is charging
- **green:** Charging is complete

The recommended charging time is about 1 hour. This charging time can only be achieved using the power adapter.

The charging time is influenced by factors such as the temperature of the environment and the battery, as well as the mains voltage applied, and may therefore deviate from the specified values.

5. Once charging is complete, first unplug the power adapter from the outlet. Then remove the USB charging cable (14) from the device. Do not use the device while it is charging. Do not use any extension cables. The power adapter may only be used indoors. Water ingress increases the risk of electric shock.

Operation

General working instructions

▲ WARNING! Risk of injury! Pay attention to the following instructions.

- Always wear sturdy shoes, long trousers, ear protection, work gloves and protective goggles when operating the device.
- The device is only intended for work where you are standing on the ground and not on a ladder or other unstable surface.
- Comply with the device's maintenance and cleaning instructions.
- If the grass and shrub shears blade (10)/(12) becomes jammed with solid objects, turn the device off immediately and remove the battery. Only then should you remove the object.
- Only use sharp blades to ensure good cutting performance and to protect the device and rechargeable battery.
- You can smooth out slight nicks on the cutting edges yourself. To do this, pull off the cutting edges with an oil stone. Only sharp blades provide a good cutting performance.
- Do not overload the device while working to such an extent that it comes to a standstill.
- Do not use the device if a switch is damaged.

Working using the grass shears

- Grass is best cut when it is dry and not too high.

Working using the shrub shears (hedge trimmer)

- Move the device in a steady forward motion, or up and down in an arch-shaped motion.
- The double-sided shrub shears blade (12) enables trimming in both directions or via pendulum movements from one side to the other.

Before use

Carry out the following steps before each use. This will guarantee long and reliable use.

- **NOTICE!** Damage to the grass and shrub shears blade (10)/(12). While cutting, make sure that you do not touch any objects, such as stones, wire fences or plant supports.
- Check the tool before each use for obvious defects such as loose, worn or damaged parts. Ensure that the screws in the grass and shrub shears blade (10)/(12) are firmly in place.
- Do not cut with a dull or worn grass and shrub shears blade (10)/(12), otherwise you will overload the motor and gears of your tool.

Switching on and off

Notes

- The On/Off switch (8) and the switch lock (3) must not be locked.

Switching on

▲ CAUTION! Personal injury or damage to the tool! Ensure your stance is stable and hold the tool tightly with one hand and away from your body.

1. Remove the blade guard (11)/(13).
2. Insert the safety key (7) into the tool.
3. Always hold the tool using the handle (5).

4. **NOTICE!** Before switching the tool on, make sure that it is not touching any objects.

Slide the switch lock (3) on the handle (5) forward while pressing the On/Off switch (8).

Then release the switch lock (3). The tool will run at maximum speed.

Switching off

1. Release the On/Off switch (8).
2. Wait until the power tool has stopped before placing it down.

Transport

Notes

- Make sure that all moving parts have come to a complete stop.
- Always transport the grass and shrub shears with the blade guard (11)/(13).
- Always carry the device by the handle (5).

Cleaning, maintenance and storage

▲ WARNING! Risk of injury due to unintentional start-up. Protect yourself when performing maintenance or cleaning work. Ensure that the safety key (7) is removed before carrying out any work on the tool.

▲ CAUTION! Cutting injuries! Wear cut-resistant gloves when working with the blades.

You should have any repair and maintenance work that is not described in these instructions carried out by our Service Centre. Only use original replacement parts.

Cleaning

▲ WARNING! Electric shock! Never spray down the device with water. **NOTICE!** Risk of damage. Chemical substances may attack the plastic parts of the machine. Do not use any cleaning agents or solvents.

- Keep the ventilation slits, motor housing and handles of the machine clean. Use a damp cloth or brush to do this.

Cleaning and maintaining the blade

Tools and aids required (not included)

- Cloth
- Care oil spray

Care after each use

- Remove any green cuttings that are stuck.
- Clean the grass and shrub shears blade (10)/(12) with an oily cloth.
- Maintain the grass and shrub shears blade (10)/(12) with a care oil spray.

Maintenance

- Check the tool before each use for obvious defects such as loose, worn or damaged parts. Ensure that the screws on the grass and shrub shears blade (10)/(12) are firmly in place.
- Check the covers and protective devices for damage and correct fit. Replace these if necessary.
- You can smooth out slight nicks on the cutting edges yourself. To do this, pull off the cutting edges with an oil stone. Only sharp blades provide a good cutting performance.
- Blunt, bent or damaged blades must be replaced (see *Spare parts and accessories*, p. 21).

Storage

Always store the device and accessories:

- clean
- dry
- protected against dust
- protected against frost
- out of the reach of children
- with blade guard (11)/(13) over the grass and shrub shears blade (10)/(12)
 - The blade guard is an important safety device. If the blade guard is damaged, do not use it and replace it straight away.

- The storage temperature for the rechargeable battery and tool is between 0–45 °C. Avoid extreme cold or heat during storage, so that the battery does not lose performance.
- Store the battery only in a partially charged state. The charge level should be 40-60% during prolonged storage.
- If storing for a longer period, check the charge level of the battery approximately every 3 months. Recharge the battery if necessary.

Troubleshooting

The following table will assist you in fixing faults:

Problem	Possible cause	Error correction
Device does not start	Battery discharged	Charge the battery (<i>Charging the battery, p. 14</i>)
	Safety key (7) not inserted	Insert safety key (7)
	Switch lock (3) or On/Off switch (8) defective	Contact the service centre.
Device works with interruptions	Defective motor	Contact the service centre.
Grass and shrub shears blade (10)/(12) is getting hot	Internal loose contact	Grass and shrub shears blade (10)/(12) grind (<i>Maintenance, p. 16</i>) or replace (<i>Spare parts and accessories, p. 21</i>)
	Grass and shrub shears blade (10)/(12) is blunt or has nicks	Oil the grass and shrub shears blade (10)/(12)

Problem	Possible cause	Error correction
Bad cutting results	Too much friction due to lack of lubrication	Oil the grass and shrub shears blade (10)/(12)
	Too much friction due to lack of lubrication	Grass and shrub shears blade (10)/(12) grind (<i>Maintenance, p. 16</i>) or replace (<i>Spare parts and accessories, p. 21</i>)
	Grass and shrub shears blade (10)/(12) is blunt or has nicks	Clean the grass and shrub shears blade (10)/(12)

Disposal/ environmental protection

The device, accessories and packaging should be properly recycled.



Electrical devices must not be disposed of with domestic waste. The symbol of the crossed-out wheeled bin means that this product must not be disposed of as unsorted municipal waste at the end of its useful life.

- Directive 2012/19/EU applies to this device.
- Take the device to a recycling plant. The plastic and metal parts used on your device can be properly sorted according to materials and grades and efficiently recycled. Please contact our service centre for more information.
- We will dispose of defective devices you ship to us free of charge.



Do not dispose of the device with a built-in battery in the household waste, a fire (risk of explosion) or water. Damaged batteries can harm the environment and your health if poisonous fumes or liquids escape.

- Dispose of the device with the battery discharged. Do not open the device or battery.
- Dispose of the device in accordance with the local regulations. Return the device to a collection point from where it can be submitted for environmentally compatible recycling.
 - ▲ **CAUTION!** Inform the recycling centre about the fixed-installed rechargeable battery. For more information, please contact your local waste management provider or our service centre.

Service

Guarantee

Dear Customer,

This product is provided with a 3 year guarantee from the date of purchase. In case of defects, you have statutory rights against the seller of

the product. These statutory rights are not restricted by our guarantee presented below.

Terms of Guarantee

The guarantee period begins on the date of purchase. Please retain the original receipt. This document is required as proof of purchase. If a material or manufacturing defect occurs within three years of the date of purchase of this product, we will repair or replace – at our choice – the product for you free of charge. This guarantee requires the defective product and proof of purchase to be presented within the three-year period with a brief written description of what constitutes the defect and when it occurred.

If the defect is covered by our guarantee, you will receive either the repaired product or a new product. No new guarantee period begins on repair or replacement of the product.

Guarantee Period and Statutory Claims for Defects

The guarantee period is not extended by the guarantee service. This also applies for replaced or repaired parts. Any damages and defects already present at the time of purchase must be reported immediately after unpacking. Repairs arising after expiry of the guarantee period are chargeable.

Guarantee Cover

The product has been carefully produced in accordance with strict quality guidelines and conscientiously checked prior to delivery.

The guarantee applies for all material and manufacturing defects. This guarantee does not extend to cover product parts that are subject to normal wear and may therefore be con-

sidered as wearing parts (e.g. Grass shears blade/Shrub shears blade) or to cover damage to breakable parts (e.g. switch).

This guarantee shall be invalid if the product has been damaged, used incorrectly or not maintained. Neither does it extend to damage resulting from water, frost, lightning and fire or improper transport. Neither does it extend to damage resulting from water, frost, lightning and fire or improper transport. Precise adherence to all of the instructions specified in the operating manual is required for proper use of the product. Intended uses and actions against which the operating manual advises or warns must be categorically avoided.

The product is designed only for private and not commercial use.

The guarantee will be invalidated in case of misuse or improper handling, use of force, or interventions not undertaken by our authorised service branch.

Processing in Case of Guarantee

To ensure efficient handling of your query, please follow the directions below:

- Please have the receipt and product number (IAN 471884_2407) ready as proof of purchase for all enquiries.
- Please refer for the product number to the type plate on the product, an engraving on the product, the title page of the operating instructions (bottom left) or the sticker on the back or underside of the product.
- Should functional errors or other defects occur, please initially contact the service centre specified below by **telephone** or use the **contact form** available on

parkside-diy.com in the category
Service.

- After consultation with our customer service, a product recorded as defective can be sent postage paid to the service address communicated to you, with the proof of purchase (receipt) and specification of what constitutes the defect and when it occurred. In order to avoid acceptance problems and additional costs, please be sure to use only the address communicated to you. Ensure that the consignment is not sent carriage forward or by bulky goods, express or other special freight. Please send the appliance inc. all accessories supplied at the time of purchase and ensure adequate, safe transport packaging.



You can view and download these and many other manuals on *parkside-diy.com*. This QR code will take you directly to *parkside-diy.com*. Select your country and search for the operating instructions via the search mask. You can open your operating instructions by entering the article number (IAN) 471884_2407.

Repair service

For repairs **that are not covered by warranty**, contact the service centre. They will gladly create a cost estimate for you.

- We can only work on devices which are sent in properly packed and with postage paid.
Note: Please send your device cleaned and with an indication of the defect to the address named for the service centre.
- The following are not accepted: devices sent in without prepaid postage, sent as bulky goods, sent as an Express shipment, or devices sent as any other form of special freight.
- We will dispose of defective devices you ship to us free of charge.

Service Centre

GB **Service Great Britain**
Tel.: 0800 051 8970
Contact form on
parkside-diy.com
IAN 471884_2407

CY **Service Cyprus**
Tel.: 8009 4242
Contact form on
parkside-diy.com
IAN 471884_2407

Importer

Please note that the address below is not a service address. Contact the service centre named above first.

Grizzly Tools GmbH & Co. KG
Stockstädter Str. 20
63762 Großostheim
GERMANY
www.grizzlytools.de

Spare parts and accessories

You can get spare parts and accessories from www.grizzlytools.shop. If you have any problems with your order, contact us via our online shop. If you have any other questions, contact: *Service Centre, p. 20*

Pos. nr.	Name	Order No.
7	Safety key	91105146
10	Grass shears blade	91105145
11	Blade guard (Grass shears blade)	91105144
12	Shrub shears blade	91105143
13	Blade guard (Shrub shears blade)	91104642
	Power adapter (5 V; 2200 mA) + USB-C charging cable, EU	80001030
	Power adapter (5 V; 2200 mA) + USB-C charging cable, UK	80001031

Translation of the original EC declaration of conformity

Product: **Cordless Combi-Shear**

Model: **PGSA 4 B3**

Serial number: 000001-680000

The object of the declaration described above is in conformity with the relevant Union harmonisation legislation:

**2006/42/EC • 2014/30/EU • 2000/14/EC & 2005/88/EC
• 2011/65/EU & (EU) 2015/863**

The object of the declaration described above is in conformity with Directive 2011/65/EU of the European Parliament and of the Council of 8 June 2011 on the restriction of the use of certain hazardous substances in electrical and electronic equipment.

To ensure conformity, the following harmonised standards and national standards and regulations have been applied:

**EN 62841-1:2015/A11:2022
EN 62841-4-2:2019/A11:2022 • EN IEC 62841-4-5:2021/A11:2021
EN IEC 55014-1:2021 • EN IEC 55014-2:2021
EN IEC 61000-3-2:2019/A1:2021 • EN 61000-3-3:2013/A2:2021
EN IEC 63000:2018**

In accordance with the Directive 2000/14/EC relating to noise emission, the following is confirmed: Sound power level (L_{WA})

- Measured: 75.1 dB (Grass shears blade)
- Measured: 74.9 dB (Shrub shears blade);
- Guaranteed: 77 dB

Followed conformity assessment procedure according to 2000/14/EC, Annex V.

This declaration of conformity is issued under the sole responsibility of the manufacturer:

CE Grizzly Tools GmbH & Co. KG
Stockstädter Str. 20
63762 Großostheim
GERMANY
20.01.2025



Christian Frank
Authorised representative of documentation

Sadržaj

Uvod.....	23
Namjenska uporaba.....	24
Opseg isporuke/pribor.....	24
Pregled.....	24
Opis funkcija.....	24
Tehnički podaci.....	25
Sigurnosne napomene.....	26
Značenje sigurnosnih napomena.....	26
Slikovne oznake i simboli.....	26
Opća sigurnosna upozorenja za električni alat.....	27
Sigurnosna upozorenja za uređaj za rezanje živice.....	30
Sigurnosna upozorenja za kosilicu za travu.....	30
Dodatne sigurnosne upute za škare za travu i živicu.....	31
Sigurnosne napomene za uređaje s ugrađenom baterijom.....	32
Preostali rizici.....	32
Priprema.....	32
Upravljački dijelovi.....	32
Stavljanje / zamjena pribora.....	33
Provjera stanja napunjenosti baterije.....	33
Napunite bateriju.....	33
Pogon.....	34
Opće napomene za rad.....	34
Prije rada.....	34
Uključivanje i isključivanje.....	35
Transport.....	35
Čišćenje, održavanje i skladištenje.....	35
Čišćenje.....	35
Održavanje.....	35
Skladištenje.....	36
Traženje greške.....	36
Zbrinjavanje / zaštita okoliša.....	37
Servis.....	38
Garancija.....	38

Servis popravka.....	39
Service-Center.....	39
Uvoznik.....	39

Rezervni dijelovi i pribor..... 40

Prijevod originalne EZ izjave o sukladnosti..... 41

Eksplodirani pogled..... 149

Uvod

Srdačno čestitamo na kupnji Vaših novih baterijskih škara za travu i grmlje (u daljnjem tekstu uređaj ili električni alat).

Time ste se odlučili za vrlo kvalitetan proizvod. Ovaj uređaj je tijekom proizvodnje provjeren u pogledu kvalitete i podvrgnut krajnjoj kontroli. Funkcionalnost Vašeg uređaja time je zajamčena.

Nije isključeno, da se u pojedinim slučajevima ili u uređaju nalaze preostale količine vode ili maziva. To nije nedostatak ili defekt i ne predstavlja razlog za brigu.



Upute za uporabu predstavljaju sastavni dio ovog uređaja. One sadrže važne napomene za sigurnost, rukovanje i zbrinjavanje. Pažljivo pročitajte upute za uporabu. Upoznajte se s upravljačkim dijelovima i ispravnim načinom uporabe uređaja. Uređaj koristite samo na opisani način i za navedena područja primjene. Dobro sačuvajte upute za uporabu i u slučaju predaje uređaja trećim osobama, predajte i svu dokumentaciju. Izjava o sukladnosti za ovaj proizvod dostupna je na internet stranici www.lidl.hr.

Namjenska uporaba

Uređaj je namijenjen isključivo za sljedeću namjenu:

- Rezanje i podrezivanje tankih izdanaka živica, grmlja i ukrasnih grmova
- Šišanje trave uz rubove i na manjim površinama u području kućanstva

Uređaj je namijenjen za uporabu od strane odraslih osoba. Mlade osobe starije od 16 godina uređaj smiju koristiti uz nadzor.

Uporaba uređaja na kiši ili u vlažnom okruženju je zabranjena.

Svaka druga uporaba, koja u ovim uputama za uporabu nije izričito dopuštena, može predstavljati ozbilju opasnost za korisnika i dovesti do oštećenja uređaja. Operater ili korisnik uređaja odgovorni su za nesreće, štete i ozljede drugih ljudi i njihovog vlasništva. Uređaj je namijenjen za uporabu u uradi-sam okruženjima. Nije koncipiran za trajni pogon u gospodarskim okruženjima. U slučaju komercijalne uporabe jamstvo prestaje važiti. Proizvođač ne jamči za štete uzrokovane protunamjenskom ili pogrešnom uporabom.

Opseg isporuke/pribor

Raspakirajte uređaj i provjerite opseg isporuke.

Materijal ambalaže zbrinite na odgovarajući način.

- Aku škare za travu i grmove
- nož za šišanje trave + Zaštita noža
- nož za šišanje grmlja + Zaštita noža
- USB-C kabel za punjenje
- Prijevod originalnih uputa

Mrežni adapter nije sadržan u opsegu isporuke.

Pregled

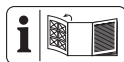

Ilustracije uređaja nalaze se na prednjoj preklopnj strani.

- 1 glava uređaja
- 2 Indikator stanja napunjenosti (LED)
- 3 blokada uključivanja
- 4 Blokada (glava uređaja)
- 5 Ručka
- 6 Utičnica za punjenje
- 7 Sigurnosni ključ (Sigurnosni utikač)
- 8 Prekidač za uključivanje / isključivanje
- 9 deblokada noža
- 10 nož za šišanje trave
- 11 Zaštita noža (nož za šišanje trave)
- 12 nož za šišanje grmlja
- 13 Zaštita noža (nož za šišanje grmlja)
- 14 USB-C kabel za punjenje

slika B

- 15 Utični spoj

Opis funkcija

Baterijske škare za rezanje trave i grmlja raspolažu dvjema zamjenjivim reznim mehanizmima. Prilikom uporabe kao škare za grmlje (škare za živicu) kao rezni mehanizam koristi se dvostrani nosač noževa. Njegovi zahvatni zupci su iz sigurnosnih razloga bočno zaobljeni i s pomakom raspoređeni, kako bi bila smanjena opasnost od ozljeđivanja. Prilikom uporabe kao škare za travu kao rezni mehanizam koristi se dvostrani nož s više zuba.

Rad upravljačkih elemenata opisan je u nastavku.

Tehnički podaci

Aku škare za travu i grmove

..... PGSA 4 B3

Nazivni napon U 4 V \equiv

Broj okretaja u praznom hodu n_0

..... 1100 min⁻¹

Težina (uklj. pribor) $\approx 0,84$ kg

Razina zvučnog učinka (L_{WA})

– zajamčeno 77 dB

Vibracija (a_h) (Ručka)

– nož za šišanje grmlja

..... 2,63 m/s²; K=1,5 m/s²

– nož za šišanje trave

..... 1,352 m/s²; K=1,5 m/s²

nož za šišanje grmlja

– duljina rezanja 120 mm

– razmak zubaca noža ≈ 8 mm

– promjer grana ≤ 8 mm

Razina zvučnog tlaka (L_{pA})

..... 66,9 dB; $K_{pA}=3$ dB

Razina zvučnog učinka (L_{WA})

– izmjereno 74,9 dB; $K_{WA}=2,03$ dB

nož za šišanje trave

– širina noža 74,6 mm

– Širina reza 80 mm

Razina zvučnog tlaka (L_{pA})

..... 67,1 dB; $K_{pA}=3$ dB

Razina zvučnog učinka (L_{WA})

– izmjereno 75,1 dB; $K_{WA}=2,09$ dB

baterija Li-Ion

Broj baterijskih ćelija 1

Kapacitet C 2,0 Ah

Temperatura ≤ 50 °C

– Postupak punjenja 4–40 °C

– Pogon –20–50 °C

– Skladištenje 0–45 °C

Mrežni adapter

.... WJG-Y130502200WU1/

WJB-Y130502200WU1

Grizzly Tools GmbH & Co. KG

Stockstädter Straße 20

DE-63762 Großostheim

HRA: 5468, Amtsgericht Aschaffenburg

Ulazni napon 100-240 V~

Ulazna frekvencija naizmjenične struje

..... 50-60 Hz

Snaga 25 W

Izlazni napon 5 V \equiv

Izlazna struja 2200 mA

Izlazna snaga 11,0 W

Učinkovitost u pogonu 83,4%

Učinkovitost pri slabom opterećenju

(10%) 80,6%

Snaga pri nultom opterećenju

..... 0,065 W

Razred zaštite

..... II (dvostruka izolacija)

Vrsta zaštite IPX0

Vrijednosti buke i vibracija izmjerene su prema normama i odredbama navedenima u izjavi o sukladnosti.

Navedene ukupne vrijednosti vibracija i navedene vrijednosti emisije buke izmjerene su prema normiranom postupku provjere i mogu se koristiti za međusobnu usporedbu električnih alata. Navedene ukupne vrijednosti vibracija i navedene vrijednosti emisije buke također se mogu koristiti za uvodnu procjenu izloženosti.

▲ UPOZORENJE! Emisije buke i vibracija mogu tijekom stvarne uporabe električnog alata odstupati od navedenih vrijednosti, ovisno o načinu uporabe električnog alata. Potrebno je da se odrede sigurnosne mjere u svrhu zaštite poslužitelja, koje su mjere temeljene na procjeni opterećenja uslijed vibracija tijekom stvarnih uvje-

ta korištenja (pritom morate obratiti pozornost na sve sastavne dijelove ciklusa rada, primjerice razdoblja u kojima je električni alat isključen i ona, u kojima je uključen ali radi bez opterećenja).

Sigurnosne napomene

Ovaj odjeljak obrađuje osnovne sigurnosne napomene prilikom uporabe uređaja.



OPREZ

UPOZORENJE: Mogućnost strujnog udara! Ne otvarati kućište proizvoda!

Značenje sigurnosnih napomena

▲ OPASNOST! Ako ne poštujete ovu sigurnosnu napomenu, doći će do nesreće. Posljedica je teška tjelesna ozljeda ili smrt.

▲ UPOZORENJE! Ako ne poštujete ovu sigurnosnu napomenu, doći će možda do nesreće. Posljedica može biti tjelesna ozljeda ili smrt.

▲ OPREZ! Ako ne poštujete ovu sigurnosnu napomenu, doći će do nesreće. Posljedica može biti lakša ili srednje teška ozljeda tijela.

NAPOMENA! Ako ne poštujete ovu sigurnosnu napomenu, doći će do nesreće. Posljedica može biti predmet na šteta.

Slikovne oznake i simboli

Slikovne oznake na uređaju



Pozor!



Pročitajte upute za uporabu



Nosite zaštitu sluha



Nosite zaštitu za oči



Opasnost - držite ruke podalje od noža



Pozor! Naknadni rad rezne jedinice



Uporaba uređaja na kiši ili u vlažnom okruženju je zabranjena.



Zajamčena razina zvučnog učinka L_{WA} u dB.



Prilikom rezanja pripazite, da predmeti kao što je žica, metalni dijelovi, kamenje itd. ne dospiju u nož



Opškrbna jedinica se može skinuti



Werfen Sie das Gerät mit eingebautem Akku nicht in den Hausmüll.

Simboli na bateriji



Baterije ne spadaju u kućni otpad.



Baterije predajte na sabirnom mjestu za baterije, gdje će se ekološki ispravno reciklirati.

Slikovne oznake na mrežnom adapteru



Pročitajte upute za uporabu



Prikladno samo za upotrebu u zatvorenom.



Razred zaštite II dvostruka izolacija



Električni uređaji ne spadaju u kućni otpad.



Polovi

Simboli u uputama za uporabu



Pozor!



Koristite zaštitne rukavice

Opća sigurnosna upozorenja za električni alat

▲ UPOZORENJE! Pročitajte sva sigurnosna upozorenja, upute, ilustracije i specifikacije koje ste dobili uz ovaj električni alat. Nepoštivanje svih dolje navedenih uputa može uzrokovati strujni udar, požar i/ili ozbiljne ozljede. **Sačuvajte sva upozorenja i upute za ubuduće.**

Izraz „električni alat“ u upozorenjima odnosi se na vaš električni alat s mrežnim napajanjem (s kabelom) ili alat s napajanjem na baterije (bez kabela).

1. SIGURNOST RADNOG PROSTORA

- a) **Održavajte radni prostor čistim i dobro osvijetljenim.** Neuredna ili mračna područja dovode do nesreća.

- b) **Ne rukujte električnim alatima u eksplozivnoj atmosferi, primjerice u prisutnosti zapaljivih tekućina, plinova ili prašine.** Električni alati stvaraju iskre koje mogu zapaliti prašinu ili pare.
- c) **Djecu i ostale osobe u blizini držite podalje dok rukujete električnim alatom.** U slučaju odvratanja pažnje možete izgubite kontrolu.

2. ELEKTRIČNA SIGURNOST

- a) **Utikači električnog alata moraju odgovarati utičnici. Nikada ne mijenjajte utikač ni na koji način. Ne koristite adapterske utikače s uzemljenim električnim alatima.** Nepromijenjeni utikači i odgovarajuće utičnice smanjit će rizik od strujnog udara.
- b) **Izbjegavajte tjelesni kontakt s uzemljenim površinama, kao što su cijevi, radijatori, štednjaci i hladnjaci.** Ako je vaše tijelo uzemljeno, postoji povećan rizik od strujnog udara.
- c) **Električne alate ne izlažite kiši ili vlažnim uvjetima.** Ulazak vode u električni alat povećava rizik od strujnog udara.
- d) **Ne zloupotrebjavajte kabel. Nikada ne koristite kabel za nošenje, povlačenje ili isključivanje električnog alata. Kabel držite podalje od topline, ulja, oštarih bridova ili pokretnih dijelova.** Oštećeni ili zapetljani kabeli povećavaju rizik od strujnog udara.
- e) **Kada koristite električni alat na otvorenom, koristite produžni kabel prikladan za uporabu na otvorenom.** Korištenje kabela prikladnog za uporabu na otvorenom smanjuje rizik od strujnog udara.

- f) **Ako je rukovanje električnim alatom na vlažnom mjestu neizbježno, koristite napajanje zaštićeno zaštitnim uređajem diferencijalne struje (FID sklopka).** Korištenje FID sklopke smanjuje rizik od strujnog udara.
3. **OSOBNA SIGURNOST**
- a) **Budite oprezni, pazite što radite i koristite zdrav razum pri rukovanju električnim alatom. Ne koristite električni alat dok ste umorni ili pod utjecajem droga, alkohola ili lijekova.** Trenutak nepažnje tijekom rada s električnim alatima može uzrokovati ozbiljne ozljede.
- b) **Koristite osobnu zaštitnu opremu. Uvijek nosite zaštitu za oči.** Korištenje zaštitne opreme kao što su maska za prašinu, neklizajuće sigurnosne cipele, zaštitna kaciga ili zaštitne slušalice, u odgovarajućim uvjetima smanjit će osobne ozljede.
- c) **Spriječite nenamjerno pokretanje. Provjerite je li prekidač u isključenom položaju prije spajanja na izvor napajanja i/ili priključivanja baterije, podizanja ili nošenja alata.** Nošenje električnih alata s prstom na prekidaču ili uspostavljanje napajanja električnih alata koji su uključeni uzrokuju nesreće.
- d) **Prije uključivanja električnog alata uklonite sve ključeve.** Ključ koji je ostao pričvršćen na rotirajući dio električnog alata može uzrokovati ozljede.
- e) **Nemojte se prenaprezati. U svakom trenutku održavajte pravilan stav i ravnotežu tijela.** To omogućuje bolju kontrolu električnog alata u neočekivanim situacijama.
- f) **Prikladno se obucite. Ne nosite široku odjeću ili nakit. Kosu i odjeću držite podalje od pokretnih dijelova.** Pokretni dijelovi mogu zahvatiti široku odjeću, nakit ili dugu kosu.
- g) **Ako su predviđeni uređaji za spajanje na usisivač i sakupljanje prašine, provjerite jesu li spojeni i koriste li se ispravno.** Korištenje sakupljanja prašine može smanjiti opasnosti povezane s prašinom.
- h) **Ne dopustite da zbog poznavanja alata stečenog čestim korištenjem postanete samouvjereni i zanemarite načela sigurnosti uporabe alata.** Nepažljivo djelovanje može uzrokovati teške ozljede u djeliću sekunde.
4. **UPORABA I ODRŽAVANJE ELEKTRIČNOG ALATA**
- a) **Ne silite električni alat. Koristite električni alat koji odgovara namjeni.** Ispravan električni alat obaviti će posao bolje i sigurnije brzinom za koju je dizajniran.
- b) **Ne koristite električni alat ako ga prekidač ne uključuje i isključuje.** Svaki električni alat kojim se ne može upravljati prekidačem opasan je i mora se popraviti.
- c) **Izvadite utikač iz izvora napajanja i/ili bateriju, ako se može izvaditi, iz električnog alata prije bilo kakvog podešavanja, promjene pribora ili spremanja električnog alata.** Takve preventivne sigurnosne mjere smanjuju rizik od slučajnog uključivanja električnog alata.
- d) **Električni alat u stanju mirovanja čuvajte izvan dohvata djece i ne dopustite osobama koje nisu upoznate s električnim alatom ili ovim uputama da rukuju elek-**

- tričnim alatom.** Električni alati su opasni u rukama neobučenih korisnika.
- e) **Održavajte električne alate i pribor.** Provjerite neusklađenost ili zaglavljivanje pokretnih dijelova, lom dijelova i bilo koje drugo stanje koje može utjecati na rad električnog alata. Ako je oštećen, električni alat treba popraviti prije uporabe. Mnoge su nesreće uzrokovane loše održanim električnim alatima.
- f) **Održavajte rezne alate oštroma i čistima.** Ispravno održavani rezni alati s oštrom reznim rubovima manje će se zaglavljivati i njima će se lakše upravljati.
- g) **Koristite električni alat, pribor i nastavke, itd. u skladu s ovim uputama, uzimajući u obzir radne uvjete i posao koji treba obaviti.** Korištenje električnog alata za radnje drugačije od predviđenih može uzrokovati opasne situacije.
- h) **Držite ručke i površine za hvatanje suhima, čistima i očišćenima od ulja i masnoće.** Skliske ručke i površine za hvatanje ne omogućuju sigurno rukovanje i kontrolu nad alatom u neočekivanim situacijama.
5. **UPORABA I ODRŽAVANJE ELEKTRIČNOG ALATA NA BATERIJE**
- a) **Punite samo punjačem koji je odredio proizvođač.** Punjač koji je prikladan za jednu vrstu paketa baterija može uzrokovati opasnost od požara ako se koristi s drugim paketom baterijom.
- b) **Koristite električne alate samo sa za to posebno određenim paketima baterijama.** Korištenje drugih paketa baterija može uzrokovati opasnost od ozljeda i požara.
- c) **Kada se paket baterija ne koristi, držite ga podalje od drugih metalnih predmeta, poput spajalica, novčića, ključeva, čavala, vijaka ili drugih sitnih metalnih predmeta koji mogu uspostaviti vezu između terminala.** Kratki spoj terminala baterije može uzrokovati opekline ili požar.
- d) **U uvjetima zloporabe, tekućina može biti izbačena iz baterije; izbjegavati kontakt. Ako slučajno dođe do kontakta, isperite vodom. Ako tekućina dođe u dodir s očima, dodatno potražite liječničku pomoć.** Tekućina izbačena iz baterije može uzrokovati iritaciju ili opekline.
- e) **Ne koristite oštećene ili izmijenjene alate ili pakete baterija.** Oštećene ili izmijenjene baterije mogu se ponašati nepredvidivo, što može uzrokovati požar, eksploziju i opasnost od ozljeda.
- f) **Alat ili paket baterija ne izlažite vatri ili previsokoj temperaturi.** Izlaganje vatri ili temperaturama iznad 130 °C može uzrokovati eksploziju.
- g) **Slijedite sve upute za punjenje i ne punite paket baterija ili alat izvan temperaturnog raspona navedenog u uputama.** Nepravilno punjenje ili punjenje pri temperaturama izvan navedenog raspona može oštetiti bateriju i povećati rizik od požara.
6. **SERVIS**
- a) **Električni alat mora servisirati osoba kvalificirana za popravak, i pritom koristiti samo identične rezervne dijelove.** Time se osigurava održavanje sigurnosti električnog alata.

- b) **Nikada ne servisirajte oštećene pakete baterija.** Servisiranje paketa baterija smije obavljati samo proizvođač ili ovlašteni serviser.

Sigurnosna upozorenja za uređaj za rezanje živice

- a. **Ne koristite uređaj za rezanje živice u lošim vremenskim uvjetima, posebno onda kada postoji opasnost od munje.** To umanjuje rizik od udara munje.
- b. **Sve žice za napajanje i sve kabele držite podalje od područja rezanja.** Žice za napajanje ili kabele mogu biti skriveni u živici ili grmlju, te mogu biti nehotično rezani od strane oštrice.
- c. **Nosite zaštitu za uši.** Odgovarajuća zaštitna oprema će umanjiti opasnost od gubitka sluha.
- d. **Držite električni alat samo za izolirane zahvatne površine, jer oštrica može doći u kontakt sa skrivenim žicama ili s vlastitim kabelom za napajanje.** Oštrice, koje dođu u kontakt sa „živom“ žicom, mogu staviti eksponirane metalne dijelove uređaja pod napon, što može dovesti do strujnog udara operatera.
- e. **Sve dijelove tijela držite podalje od oštrice. Ne odstranite rezani materijal i ne držite materijal za rezanje, dok su oštrice u pokretu.** Oštrice se nastavljaju kretati i nakon isključivanja prekidača. Jedan trenutak nepažnje za vrijeme rada s uređajem za rezanje živice može dovesti do ozbiljnih ozljeda osobe.
- f. **Kada vadite zaglavljene materijal ili održavate uređaj za rezanje živice, osigurajte da svi prekidači budu isključeni, a sigurnosna blokada u zaključanom položa-**

ju. Neočekivano pokretanje uređaja za rezanje živice za vrijeme uklanjanja zaglavljene materijala ili za vrijeme servisiranja može dovesti do teških ozljeda osoba.

- g. **Prenosite uređaj za rezanje živice zahvatajući ga za ručku kada su oštrice zaustavljene i vodite računa da ne pritisnete prekidač za pokretanje uređaja.** Ispravno nošenje uređaja za rezanje živice smanjuje opasnost od neželjenog pokretanja i time opasnost izazvanu oštricama.
- h. **Kada uređaj za rezanje živice transportirate ili čuvate, uvijek postavite pokrov za oštrice.** Ispravno rukovanje uređajem za rezanje živice umanjiti će rizik nastanka ozljede osoba zbog oštrica.

Sigurnosna upozorenja za kosilicu za travu

- a. **Ne upotrebljavajte kosilicu za travu u lošim vremenskim uvjetima, posebno kada postoji opasnost od munje.** To umanjuje rizik od udara munje.
- b. **Sve žice za napajanje i sve kabele držite podalje od područja rezanja.** Žice za napajanje ili kabele mogu biti nehotično rezani od strane oštrice.
- c. **Nosite zaštitu za uši.** Odgovarajuća zaštitna oprema će umanjiti opasnost od gubitka sluha.
- d. **Držite kosilicu za travu samo za izolirane zahvatne površine, jer oštrica može doći u kontakt sa skrivenim žicama ili s vlastitim kabelom za napajanje.** Oštrice, koje dođu u kontakt sa „živom“ žicom, mogu staviti eksponirane metalne dijelove kosilice za travu pod napon, što može dovesti do strujnog udara operatera.

- e. **Sve dijelove tijela držite podalje od oštrice. Ne odстранite rezani materijal i ne držite materijal za rezanje, dok su oštrice u pokretu.** Oštrice se nastavljaju kretati i nakon isključivanja prekidača. Jedan trenutak nepažnje za vrijeme rada s kosilicom za travu može dovesti do ozbiljnih ozljeda osobe.
- f. **Kada vadite zaglavljени materijal ili održavate kosilicu za travu, osigurajte da svi prekidači budu isključeni, a sigurnosna blokada u zaključanom položaju.** Neočekivano pokretanje kosilice za travu za vrijeme uklanjanja zaglavljеноg materijala ili za vrijeme servisiranja može dovesti do teških ozljeda osoba.
- g. **Prenosite kosilicu za travu zahvatajući je za ručku kada su oštrice zaustavljene i vodite računa da ne pritisnete prekidač za pokretanje uređaja.** Ispravno nošenje kosilice za travu smanjuje opasnost od neželjenog pokretanja i time opasnost izazvanu oštricama.
- h. **Kada kosilicu za travu transportirate ili čuvate, uvijek postavite pokrov za oštrice.** Ispravno rukovanje kosilicom za travu umanjiti će rizik nastanka ozljede osoba zbog oštrica.

Dodatne sigurnosne upute za škare za travu i živice

- Radi vlastite sigurnosti nosite osobnu zaštitnu opremu:



- Nosite zaštitu za oči
- Nosite zaštitu sluha
- Koristite zaštitne rukavice

- Nosite prikladnu radnu odjeću i čvrste cipele s protukliznim potplacima te otporne, duge hlače.
- Ne nosite dugu odjeću ili nakit jer bi ih pokretni dijelovi mogli zahvatiti.
- Uređaj ne koristite kada ste bos ili nosite otvorene sandale.
- Uređaj je namijenjen za uporabu od strane odraslih osoba. Mlade osobe starije od 16 godina uređaj smiju koristiti uz nadzor.
- **Uređaj je namijenjen za rezanje trave i živice. Uređajem ne režite grane, tvrdo drvo ili drugo.** Moglo bi doći do oštećenja uređaja.
- **Uređaj držite ispravno, npr. objema rukama za ručke, ako postoje dvije ručke.** Gubitak kontrole nad uređajem može dovesti do ozljeda.
- **Prilikom rada s uređajem nosite prikladnu odjeću i prikladne radne rukavice. Uređaj nikada ne hvatajte za rezni nož niti ga držite hvatajući ga za rezni nož.** Kontakt s reznim nožem može dovesti do ozljeda.
- **Uređaj ne koristite u blizini zapaljivih tekućina ili plinova.** U slučaju kratkog spoja postoji opasnost od požara i eksplozije.
- Uvijek osigurajte, da uređaj uredno nalazi u određenoj radnoj poziciji, prije nego ga pokrenete.
- **Redovito morate provjeravati istrošenost noževa i morate ih dati dodatno izbrusiti.** Tupi noževi preopterećuju uređaj. Štete do kojih uslijed toga dolazi ne podliježu jamstvu.
- Isključite uređaj i uklonite bateriju. Provjerite da su svi pokretni dijelovi potpuno zaustavljeni
 - uvijek kada napustite uređaj

- prije otpuštanja blokada ili odstranivanja začepljenja
- prije provjere, čišćenja ili radova na uređaju
- Ako uređaj za rezanje dodirne strano tijelo ili uređaj počinje neobično jako vibrirati, potrebna je trenutna provjera:
 - potražite eventualne labave dijelove i čvrsto ih zategnite
 - potražite oštećenja
 - zamijenite oštećene dijelove jednako vrijednim dijelovima ili dajte uređaj popraviti.
- **Ne pokušavajte sami popraviti uređaj, osim ako ste za to osposobljeni. Sve radove koji nisu navedeni u ovim uputama za uporabu smije obaviti samo naš servisni centar.** Loše održavanje uređaja uzrok je brojnih nezgoda.
- **Koristite samo dijelove pribora koje je preporučio PARKSIDE.** Neprikladni dijelovi pribora mogu dovesti do strujnog udara ili požara.

Sigurnosne napomene za uređaje s ugrađenom baterijom

- **Uređaj ne izlažite na duže vrijeme snažnom utjecaju sunčeve svjetlosti. Uređaj ne stavljajte na radijatore.** Toplina šteti bateriji. Postoji opasnost od eksplozije.
- **Zagrijan uređaj prije punjenja ostavite da se ohladi.**
- **Ne otvarajte uređaj.** Izbjegavajte mehaničko oštećenje baterije. Postoji opasnost od kratkog spoja. Mogu se osloboditi pare koje nadražuju dišne puteve. Pobrinite se za dovod svježeg zraka. U slučaju tegoba zatražite liječničku pomoć.
- Ne koristite uređaj tijekom punjenja. Nemojte koristiti produžni ka-

bel. Mrežni adapter se smije koristiti samo u zatvorenom prostoru. Prodiranje vode povećava opasnost od strujnog udara.

Preostali rizici

Čak i ako ispravno rukujete ovim uređajem, i dalje postoje preostali rizici. Sljedeće opasnosti mogu se pojaviti u vezi s dizajnom i konstrukcijom ovog uređaja:

- Oštećenja očiju ako se ne nosi odgovarajuća zaštita za oči.
- Oštećenje sluha ako se ne nosi prikladna zaštita za sluh.
- Štete po zdravlje koje proizlaze iz vibracija šake i ruke, ako uređaj koristite duže vrijeme ili ga ne navodite i ne održavate na odgovarajući način.
- Posjekotine

▲ UPOZORENJE! Opasnost uslijed elektromagnetnog polja koje se stvara dok je uređaj u pogonu. Ovo polje može pod određenim okolnostima ometati aktivne ili pasivne medicinske implantate. Kako bi se smanjio rizik od ozbiljnih ili smrtonosnih ozljeda, preporučujemo osobama s medicinskim implantatima da se prije rukovanja uređajem posavjetuju sa svojim liječnikom ili proizvođačem implantata.

Priprema

Upravljački dijelovi

Prije prvog pogona uređaja upoznajte njegove upravljačke dijelove.

- **blokada uključivanja (3)**
 - Blokada uključivanja sprječava nenamjerno uključivanje uređaja.
 - Otključavanje: Gurnite naprijed

- **Prekidač za uključivanje / isključivanje (8)**
 - Uključivanje: Pritisnite
 - Isključivanje: Pustite
- **Blokada, glava uređaja (4)**
 Za ugodnije rezanje uz rub, glavu uređaja (1) možete okrenuti (3 položaja / +90°, 0°, -90°).
 - Pritisnite blokadu (4) i okrenite glavu uređaja (1) u željeni položaj.
 - Otpustite blokadu (4) tako da glava uređaja (1) ulegne.

Stavljanje / zamjena pribora

▲ OPREZ! Pazite da prije svakog postavljanja ili zamjene pribora isključite uređaj i izvučete sigurnosni ključ (7) kako biste izbjegli opasnosti i ozljede.

Stavljanje pribora

Postupak (slika B)

1. Natakните nož škara za travu (10) ili nož škara za grmlje (12) na utični spoj (15) na donjoj strani glave uređaja (1).
2. Pritisnite obje tipke za deblokadu noža (9) na desnoj i lijevoj strani pribora.
3. Otpustite tipke za deblokadu noža (9) kada pribor ravno naliježe na glavi uređaja (1).
4. Povlačenjem pribora provjerite njegovo čvrsto nasjedanje.

Skidanje pribora

Postupak (slika B)

1. Pritisnite obje tipke za deblokadu noža (9) na desnoj i lijevoj strani pribora.
2. Skinite pribor.

Provjera stanja napunjenosti baterije

- Napunite bateriju, kada uređaj radi presporo ili kada zeleni LED indikator stanja napunjenosti (2) treperi.
- Zeleni LED indikator treperi kada je ostalo još samo 30 %.

Napunite bateriju

▲ OPREZ! Postoji opasnost od ozljeda istjecanjem otopine elektrolita. Bateriju ne izlažite ekstremnim uvjetima kao što su vrućine i udarci. U slučaju kontakta s očima ili kožom isperite pogođene dijelove vodom ili neutralizatorom i zatražite liječničku pomoć.

▲ UPOZORENJE! Opasnost od ozljeda uslijed strujnog udara. Bateriju punite samo u suhim prostorijama. **NAPOMENA!** Uređaj punite isključivo punjačem koji je kod nas raspoloživ (*Rezervni dijelovi i pribor, S. 40*).

Napomene

- Uređaj se smije napajati isključivo sa SELV (Safety Extra Low Voltage / Sigurnosni niski napon) sukladno oznaci na uređaju.
- Prije prve uporabe napunite bateriju.
- Pridržavajte se važećih sigurnosnih naputaka kao i odredbi i naputaka za zaštitu okoliša.
- Nedostaci koji nastaju kao posljedica nepravilnog rukovanja nisu obuhvaćeni jamstvom.

Pretpostavke

- Mrežni adapter (nije uključeno)
- USB-C kabel za punjenje (14)

Postupak (slika A)

1. Utakните sigurnosni ključ (7).
2. Povežite USB-C kabel za punjenje (14) s mrežnim adapterom.
3. Spojite USB kabel za punjenje (14) na utičnicu za punjenje (6) uređaja.

4. Priključite mrežni adapter na utičnicu.
Svjetli indikator stanja napunjenosti (2):

- **crveno:** Uređaj se puni
- **zeleno:** Proces punjenja je završen

Preporučeno vrijeme punjenja je otprilike 1 sat. Ovo vrijeme punjenja postiže se samo uz upotrebu mrežnog adaptera.

Vrijeme punjenja podliježe utjecajima kao što su temperatura okruženja i baterije, kao i postojeći mrežni napon, te može odstupati od navedenih vrijednosti.

5. Nakon završenog postupka punjenja najprije izvucite utikač mrežnog adaptera iz utičnice. Zatim izvadite USB kabel za punjenje (14) iz uređaja.

Ne koristite uređaj tijekom punjenja. Nemojte koristiti produžni kabel. Mrežni adapter se smije koristiti samo u zatvorenom prostoru. Prodiranje vode povećava opasnost od strujnog udara.

Pogon

Opće napomene za rad

▲ UPOZORENJE! Opasnost od ozljeda! Pridržavajte se sljedećih napomena.

- Prilikom rada s uređajem uvijek nosite čvrste cipele, duge hlače, zaštitu za sluh, radne rukavice i zaštitne naočale.
- Uređaj je namijenjen samo za rad dok stojite na tlu, a ne na ljestvama ili drugoj nestabilnoj površini.
- Obratite pozornost na napomene za održavanje i čišćenje uređaja.
- U slučaju blokiranja noževa za travu i grmlje (10)/(12) uslijed krutih

predmeta odmah isključite uređaj i izvadite bateriju. Tek nakon toga odstranite predmet.

- Koristite isključivo oštre noževe, kako biste ostvarili dobar učinak rezanja i štedjeli uređaj i bateriju.
- Manje utore na oštricama možete sami izgladiti. U tu svrhu oštrice skinite povlačenjem pomoću uljnog kamena. Samo oštri noževi osiguravaju dobar učinak rezanja.
- Uređaj tijekom rada ne opteretite toliko jako, da se zaustavi.
- Ako je prekidač oštećen, uređajem se više ne smije raditi.

Rad sa škarama za travu

- Travu najbolje možete rezati, kada je suha i nije previsoka.

Rad sa škarama za grmlje (škarama za živicu)

- Uređaj pokrećite ravnomjerno prema naprijed ili u luku gore i dolje.
- Dvostrani nož za šišanje grmlja (12) omogućuje rezanje u oba smjera ili njihanjem s jedne strane na drugu.

Prije rada

Obavite sljedeće korake prije svakog rada. Time će se osigurati dugo i pouzdano korištenje.

- **NAPOMENA!** Oštećenje oštrice škara za travu i grmlje (10)/(12). Prilikom rezanja obratite pozornost na to da ne dodirujete predmete, kao primjerice kamenje, žičane ograde ili potpornje za biljke.
- Prije svake uporabe provjerite uređaj kako biste ustanovili očigledne nedostatke kao što su labavi, istrošeni ili oštećeni dijelovi. Provjerite jesu li vijci u oštrici škara za travu i grmlje (10)/(12) čvrsto zategnuti.
- Nemojte rezati tupim ili istrošenim nožem za škare za travu i grmlje (10)/(12), inače ćete preopteretiti motor i prijenosnik vašeg uređaja.

Uključivanje i isključivanje

Napomene

- Prekidač za uključivanje / isključivanje (8) i blokada uključivanja (3) ne smiju biti zaključani.

Uključivanje

▲ OPREZ! Osobne ozljede ili materijalna šteta! Pazite na to da sigurno stojite i uređaj čvrsto držite u ruci i odmaknut od vlastitog tijela.

1. Uklonite zaštitu noža (11)/(13).
2. Umetnite sigurnosni ključ (7) u uređaj.
3. Uređaj uvijek držite za ručku (5).
4. **NAPOMENA!** Prije uključivanja pazite na to da uređaj ne dodiruje nikakve predmete.

Gurnite blokadu uključivanja (3) na ručki (5) prema naprijed i istovremeno pritisnite prekidač za uključivanje / isključivanje (8).

Nakon toga otpustite blokadu uključivanja (3). Uređaj radi najvećom brzinom.

Isključivanje

1. Otpustite prekidač za uključivanje / isključivanje (8).
2. Pričekajte da se električni alat zaustavi prije nego što ga odložite.

Transport

Napomene

- Provjerite da su svi pokretni dijelovi potpuno zaustavljeni.
- Škare za travu i grmlje uvijek transportirajte sa zaštitom noža (11)/(13).
- Uređaj uvijek nosite za ručku (5).

Čišćenje, održavanje i skladištenje

▲ UPOZORENJE! Opasnost od ozljeda zbog neželjenog pokretanja uređaja. Zaštitite se tijekom radova održavanja i čišćenja. Pazite da je sigurnosni ključ (7) izvučen prije početka bilo kakvih radova na uređaju.

▲ OPREZ! Posjekotine! Prilikom rukovanja noževima nosite rukavice otporne na posjekotine.

Radove na održavanju i popravke koji nisu opisani u ovim uputama za uporabu mora obaviti naš servisni centar. Koristite samo originalne rezervne dijelove.

Čišćenje

▲ UPOZORENJE! Strujni udar! Nikada ne prskajte uređaj vodom.

NAPOMENA! Opasnost od oštećenja. Kemijske tvari mogu oštetiti plastične dijelove uređaja. Ne koristite sredstva za čišćenje niti otapala.

- Otvore za ventilaciju, kućište motora i ručke držite čistima. Za čišćenje koristite vlažnu krpu ili četku.

Čišćenje i održavanje noževa

Potreban alat i pomagala (nije uključeno)

- Krpa
- Ulje za održavanje u spreju

Održavanje nakon svake upotrebe

- Uklonite zaglavljene zeleni otpad.
- Očistite nož škara za travu i grmlje (10)/(12) nauljenom krpom.
- Njegužite nož škara za travu i grmlje (10)/(12) uljem za njegu u spreju.

Održavanje

- Prije svake uporabe provjerite uređaj kako biste ustanovili očigledne nedostatke kao što su labavi, istro-

- šeni ili oštećeni dijelovi. Provjerite jesu li vijci na oštrici škara za travu i grmlje (10)/(12) čvrsto zategnuti.
- Provjerite poklopce i zaštitne naprave da slučajno nisu oštećeni i da ispravno sjede na svom mjestu. Zamijenite ih ako je potrebno.
 - Manje utore na oštricama možete sami izgladiti. U tu svrhu oštrice skinite povlačenjem pomoću uljnog kamena. Samo oštri noževi osiguravaju dobar učinak rezanja.
 - Tupe, savijene ili oštećene noževe morate zamijeniti (vidi *Rezervni dijelovi i pribor, S. 40*).

Skladištenje

Skladištite uređaj i pribor uvijek:

- čisto
- suho
- zaštićeno od prašine
- zaštićeno od mraza

- izvan dohvata djece
- sa zaštitom noža (11)/(13) na nožu škara za travu i grmlje (10)/(12)
 - Štitnik noža je važan sigurnosni uređaj. Ako je štitnik noža oštećen, nemojte ga koristiti i odmah ga zamijenite.
- Temperatura skladištenja baterije i uređaja je između 0–45 °C. Izbjegavajte ekstremne hladnoće ili vrućine tijekom skladištenja kako baterija ne bi izgubila učinkovitost.
- Bateriju čuvajte samo u napola napunjenom stanju. Razina napunjenosti prilikom dužeg skladištenja trebala bi biti 40–60 %.
- Tijekom dužeg razdoblja skladištenja otprilike svakih 3 mjeseca provjerite stanje napunjenosti baterije. Napunite bateriju kada je to potrebno.

Traženje greške

Tablica u nastavku pomoći će Vam ukloniti smetnje:

Problem	Mogući uzrok	Otklanjanje
Uređaj se ne pokreće	Baterija ispražnjena	Napunite bateriju (vidi <i>Napunite bateriju, S. 33</i>)
	Sigurnosni ključ (7) nije umetnut	Umetnite sigurnosni ključ (7)
	Neispravna blokada uključivanja (3) ili prekidač za uključivanje / isključivanje (8)	Obratite se servisnom centru.
Uređaj radi s prekidima	Neispravan motor	Obratite se servisnom centru.

Problem	Mogući uzrok	Otklanjanje
Škare za šišanje trave i grmlja (10)/(12) se zagrijevaju	Interni nestabilan kontakt	Škare za šišanje trave i grmlja (10)/(12) nabrusite (<i>Održavanje, S. 35</i>) ili zamijenite (<i>Rezervni dijelovi i pribor, S. 40</i>)
	Škare za šišanje trave i grmlja (10)/(12) su tupe ili imaju brazde	Nauljite škare za šišanje trave i grmlja (10)/(12)
Nezadovoljavajući rezultati rezanja	Previše trenja zbog nedostatnog podmazivanja	Nauljite škare za šišanje trave i grmlja (10)/(12)
	Previše trenja zbog nedostatnog podmazivanja	Škare za šišanje trave i grmlja (10)/(12) nabrusite (<i>Održavanje, S. 35</i>) ili zamijenite (<i>Rezervni dijelovi i pribor, S. 40</i>)
	Škare za šišanje trave i grmlja (10)/(12) su tupe ili imaju brazde	Čišćenje noža za šišanje trave i grmlja (10)/(12)

Zbrinjavanje / zaštita okoliša

Uređaj, pribor i ambalažu reciklirajte na ekološki prihvatljiv način.



Električni uređaji ne spadaju u kućni otpad. Simbol prekrizene kante za smeće na kotačima znači da se ovaj proizvod ne smije odlagati kao nerazvrstani komunalni otpad na kraju njegovog vijeka trajanja.

- Direktiva 2012/19/EU primjenjuje se na ovaj uređaj.
- Uređaj predajte na mjestu za prikupljanje sekundarnih sirovina. Korišteni plastični i metalni dijelovi mogu se odvojiti i na taj način zasebno reciklirati. Za pitanja se obratite našem servisnom centru.
- Mi zbrinjavamo vaše poslane defektne uređaje besplatno.



Uređaj s ugrađenom baterijom ne bacajte u kućni otpad, u vatru (opasnost od eksplozije) ili u vodu. Oštećene baterije mogu oštetiti okoliš i zdravlje ljudi uslijed istjecanja otrovnih plinova ili tekućina.

- Uređaj zbrinite s ispražnjenom baterijom. Ne otvarajte uređaj i bateriju.
- Uređaj zbrinite u skladu s lokalnim propisima. Predajte uređaj na sabirnom mjestu gdje će se reciklirati na ekološki prihvatljiv način.
 - ▲ **OPREZ!** Obavijestite sabirno mjesto o trajno ugrađenoj bateriji. Za pitanja se obratite lokalnom poduzeću za zbrinjavanje otpada ili našem servisnom centru.

Servis

Garancija

Dragi kupci,

Na ovaj proizvod dobivate jamstvo u trajanju od 3 godina od datuma kupnje. U slučaju nedostataka ovog proizvoda u odnosu na prodavača proizvoda imate zakonska prava. Ta zakonska prava se ne ograničavaju preko našeg u nastavku navedenog jamstva.

Uvjeti jamstva

Jamstveni rok započinje danom kupnje. Molimo dobro sačuvajte originalni blagajnički račun. Ovaj dokument je potreban radi dokaza kupnje. Ako unutar tri godina od datuma kupnje ovog proizvoda dođe do pogreške u materijalu ili u izradi, mi ćemo proizvod - po našem izboru - besplatno popraviti ili zamijeniti. Ovo jamstvo pretpostavlja, da unutar trogodišnjeg roka neispravan uređaj i dokaz o kupnji (blagajnički račun) predočite i pismeno ukratko opišete u čemu se sastoji greška i kada se pojavila.

Ako je kvar pokriven našim jamstvom, primiti ćete popravljenu ili novi proizvod. Popravkom ili zamjenom proizvoda ne započinje novi vremenski rok jamstva.

Jamstveni rok i zakonska prava za nedostatke

Jamstveni rok zbog jamstva neće biti produžen. To vrijedi i za zamijenjene i popravljene dijelove. Eventualno već za vrijeme kupnje prisutne štete i nedostaci moraju biti javljene odmah nakon raspakiranja. Popravci nakon isteka jamstvenog roka se moraju platiti.

Opseg jamstva

Proizvod je proizveden sukladno strogim smjernicama za kvalitetu i prije isporuke je brižljivo kontroliran.

Jamstvo vrijedi za greške u materijalu ili u izradi. Ovo jamstvo se ne odnosi na dijelove proizvoda, koji su izloženi normalnom trošenju i stoga se mogu smatrati potrošnim dijelovima (npr. nož za šišanje trave/nož za šišanje grmlja) niti na oštećenje lomljivih dijelova (npr. Prekidač).

Ovo jamstvo propada, kada dođe do oštećenja ili nenamjenske uporabe proizvoda ili kada se ne vrši održavanje proizvoda. To vrijedi i za štete izazvane vodom, mrazom, munjom, požarom ili pogrešnim transportom. To vrijedi i za štete izazvane vodom, mrazom, munjom, požarom ili pogrešnim transportom. Za namjensku uporabu proizvoda morate točno poštivati sve naputke navedene u uputama za uporabu. Namjenske uporabe i radnje, koje se u uputama za uporabu izričito ne preporučuju ili na koje se upozorava, obavezno trebate izbjegavati.

Proizvod je namijenjen samo za privatnu, a ne za komercijalnu uporabu. Jamstvo prestaje vrijediti u slučaju zlouporabe i nestručnog rukovanja, upotrebe sile i intervencija koje nije izvršio naš ovlašteni servis.

Obrada u slučaju jamstvenog zahtjeva

Da bi bila osigurana brza obrada Vašeg problema, molimo slijedite ove napomene:

- Molimo da za sve upite blagajnički račun i broj artikla (npr. IAN 471884_2407) držite pripremljene kao dokaz o kupnji.
- Broj artikla možete pronaći na tipskoj ploči proizvoda, na gravuri na proizvodu, na naslovnoj stranici uputa za uporabu (dolje lijevo) ili na naljepnici na stražnjoj ili donjoj strani proizvoda.

- Ako dođe do funkcionalnih grešaka ili drugih nedostataka, molimo prvo **telefonski** ili koristite naš **obrazac za kontakt**, koji možete pronaći na *parkside-diy.com* u kategoriji **Usluga** kontaktirajte servisni centar naveden u nastavku.
- Nakon konzultacije s našim servisnim centrom, proizvod koji je evidentiran kao neispravan, uz prilažanje računa o kupnji (račun) s naznakom o kakvom se kvaru radi i kada je nastao, možete besplatno poslati na adresu servisa koju ste dobili. U svrhu izbjegavanja problema prijema i dodatnih troškova obavezno koristite samo adresu koju ćemo Vam priopćiti. Uvjerite se da pošiljka nije skupna, glomazna, ekspresna ili neka druga posebna roba. Molimo Vas da proizvod pošaljete zajedno sa svim prilikom kupnje priloženim dijelovima pribora i da se pobrinete za dovoljno sigurnu transportnu ambalažu.



Ove i mnoge druge priručnike možete pogledati i preuzeti na *parkside-diy.com*. Ovaj QR kôd vodi

vas izravno na *parkside-diy.com*. Odaberite svoju državu i potražite upute za uporabu pomoću obrasca za pretraživanje. Unosom broja artikla (IAN) 471884_2407 možete otvoriti svoje upute za uporabu.

Servis popravka

Za popravke **koji nisu obuhvaćeni jamstvom**, obratite se servisnom centru. Tamo će Vam rado izraditi predračun troškova.

- Možemo obraditi samo uređaje, koji su dovoljno pakirani i koji su poslani uz plaćanje poštarine.
Napomena: Molimo pošaljite nam Vaš uređaj očišćen uz opis nedostataka na adresu navedenu od strane servisnog centra.
- Neće biti primljeni uređaji koji se šalju uz obavezu plaćanja - ekspresno ili drugim oblicima slanja.
- Mi zbrinjavamo vaše poslane defektne uređaje besplatno.

Service-Center

HR **Servis Hrvatska**
Tel.: 0800 805933
Kontakt obrazac na
parkside-diy.com
IAN 471884_2407

Uvoznik

Molimo obratite pozornost na to, da sljedeća adresa nije servisna adresa. Prvo kontaktirajte gore navedeni servisni centar.

Grizzly Tools GmbH & Co. KG
Stockstädter Str. 20
63762 GroBostheim
NJEMAČKA
www.grizzlytools.de

Rezervni dijelovi i pribor

Rezervne dijelove i pribor dostupni su na www.grizzlytools.shop. Ukoliko u postupku vaše narudžbe dođe do problema, molimo kontaktirajte nas preko naše online trgovine. U slučaju dodatnih pitanja obratite se: *Service-Center*, S. 39

Poz. br.	Ime	Narudžba br
7	Sigurnosni ključ	91105146
10	nož za šišanje trave	91105145
11	Zaštita noža (nož za šišanje trave)	91105144
12	nož za šišanje grmlja	91105143
13	Zaštita noža (nož za šišanje grmlja)	91104642
	Mrežni adapter (5 V; 2200 mA) + USB-C kabel za punjenje, EU	80001030
	Mrežni adapter (5 V; 2200 mA) + USB-C kabel za punjenje, UK	80001031

Prijevod originalne EZ izjave o sukladnosti

Proizvod: **Aku škare za travu i grmove**

Model: **PGSA 4 B3**

Serijski broj: 000001–680000

Predmet navedene izjave u skladu je s mjerodavnim zakonodavstvom Unije o usklađivanju:

**2006/42/EC • 2014/30/EU • 2000/14/EC & 2005/88/EC
• 2011/65/EU & (EU) 2015/863**

Gore opisan predmet izjave u skladu je s Direktivom 2011/65/EU Europskog parlamenta i Vijeća od 8. lipnja 2011. O ograničavanju uporabe određenih opasnih tvari u električnoj i elektroničkoj opremi.

Kako bi se osigurala sukladnost, primijenjeni su sljedeći usklađeni standardi, kao i nacionalni standardi i propisi:

**EN 62841-1:2015/A11:2022
EN 62841-4-2:2019/A11:2022 • EN IEC 62841-4-5:2021/A11:2021
EN IEC 55014-1:2021 • EN IEC 55014-2:2021
EN IEC 61000-3-2:2019/A1:2021 • EN 61000-3-3:2013/A2:2021
EN IEC 63000:2018**

U skladu s Direktivom o emisiji buke 2000/14/EC, potvrđuje se sljedeće:
Razina zvučnog učinka (L_{WA})

- izmjereno: 75,1 dB (nož za šišanje trave)
- izmjereno: 74,9 dB (nož za šišanje grmlja);
- zajamčeno: 77 dB

Prema postupku ocjenjivanja sukladnosti 2000/14/EC, Prilog V.

Ova izjava sukladnosti izdaje se na isključivu odgovornost proizvođača:



Grizzly Tools GmbH & Co. KG
Stockstädter Str. 20
63762 Großostheim
NJEMAČKA
20.01.2025

Christian Frank
Ovlašteni predstavnik za dokumentaciju

Pregled sadržaja

Uvod.....	42
Namenska upotreba.....	42
Obim isporuke/pribor.....	43
Pregled.....	43
Opis funkcija.....	43
Tehnički podaci.....	43
Bezbednosne napomene.....	44
Značenje bezbednosnih napomena.....	45
Slikovne oznake i simboli.....	45
Opšta bezbednosna upozorenja u vezi sa električnim alatom.....	46
Bezbednosna upozorenja za makaze za živu ogradu.....	49
Bezbednosna upozorenja za makaze za travu.....	50
Dodatne bezbednosne napomene za makaze za travu i živu ogradu.....	50
Bezbednosne napomene za uređaje sa ugrađenim akumulatorom.....	51
Preostali rizici.....	51
Priprema.....	52
Upravljački elementi.....	52
Postavljanje/zamena pribora.....	52
Provera stanja napunjenosti akumulatora.....	52
Punjenje akumulatora.....	52
Rad.....	53
Opšte napomene za rad.....	53
Pre rada.....	54
Uključivanje i isključivanje.....	54
Transport.....	54
Čišćenje, održavanje i skladištenje.....	54
Čišćenje.....	55
Održavanje.....	55
Skladištenje.....	55
Pronalaženje greške.....	56
Odlaganje/zaštita životne sredine.....	56

Kako izjaviti reklamaciju?.....	57
Rezervni delovi i pribor.....	57
Prevod originalne EC deklaracije o usklađenosti.....	58
Garancija / Garantni list.....	59
Eksplodirani pogled.....	149

Uvod

Čestitamo na kupovini Vaših novih akumulatorskih makaza za travu i grmlje (u nastavku je naveden kao uređaj ili električni alat).

Time ste se odlučili za kvalitetan uređaj. Kvalitet ovog uređaja je kontrolisan tokom proizvodnje i sprovedena je završna kontrola. Na taj način je obezbeđena funkcionalnost Vašeg uređaja.

Nije isključeno da se u pojedinačnim slučajevima na ili u uređaju nalaze preostale količine maziva. To nije nedostatak niti oštećenje i nije razlog za brigu.



Uputstvo za upotrebu je sastavni deo ovog uređaja. Ono sadrži važne napomene za bezbednost, upotrebu i odlaganje. Pažljivo pročitajte uputstvo za upotrebu. Upoznajte se sa elementima za rukovanje i ispravnom upotrebom uređaja. Koristite uređaj samo na opisani način i u navedene svrhe. Dobro čuvajte uputstvo za upotrebu i uručite svu dokumentaciju sa proizvodom prilikom prosleđivanja proizvoda trećim licima.

Namenska upotreba

Uređaj je predviđen isključivo za sledeću upotrebu:

- Rezanje i podrezivanje tankih mladica na živoj ogradi, grmlju i ukrasnom grmlju

- Rezanje trave na ivicama na malim površinama u kućnoj upotrebi

Uređaj je namenjen za upotrebu od strane odraslih osoba. Mlade osobe preko 16 godina smeju da koriste uređaj samo pod nadzorom.

Upotreba uređaja je zabranjena kada pada kiša ili u vlažnom okruženju.

Svaka druga upotreba, koja nije izričito dozvoljena u ovom uputstvu za upotrebu, može da predstavlja ozbiljnu opasnost za korisnika i da dovede do oštećenja uređaja. Rukovalac ili korisnik uređaja snosi odgovornost za nezgode ili telesne povrede ili štete na imovini drugih ljudi. Uređaj je namenjen za primenu u oblasti „Uradi sam“. Uređaj nije koncipiran za trajnu komercijalnu primenu. Kod komercijalne upotrebe garancija prestaje da važi. Proizvođač ne snosi odgovornost za oštećenja, koja su posledica nenamenske upotrebe ili pogrešnog rukovanja.

Obim isporuke/pribor

Izvadite uređaj iz ambalaže i proverite obim isporuke.

Propisno odložite ambalažni materijal.

- Aku makaze za travu i grmlje
- Sečivo makaza za travu + Zaštita sečiva
- Sečivo makaza za grmlje + Zaštita sečiva
- USB C kabl za punjenje
- Prevod originalnog uputstva

Naponska jedinica nije uključena u obim isporuke.

Pregled

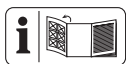

Ilustracije uređaja mogu se naći na prednjoj strani na rasklapanje.

- 1 Glava uređaja
- 2 Indikator stanja napunjenosti (LED lampica)

- 3 Blokada uključivanja
- 4 Blokada (Glava uređaja)
- 5 Ručka
- 6 Utičnica za punjenje
- 7 Sigurnosni ključ (Sigurnosni utikač)
- 8 Prekidač za uključivanje/isključivanje
- 9 Deblokada sečiva
- 10 Sečivo makaza za travu
- 11 Zaštita sečiva (Sečivo makaza za travu)
- 12 Sečivo makaza za grmlje
- 13 Zaštita sečiva (Sečivo makaza za grmlje)
- 14 USB C kabl za punjenje

sl. B

- 15 Utični spoj

Opis funkcija

Akumulatorske makaze za travu i grmlje opremljene su zamjenjivim jedinicama za rezanje. Za primenu u svojstvu makaza za grmlje (makaze za živu ogradu), kao jedinica za rezanje se primenjuje dvostrana šipka sečiva. Iz bezbednosnih razloga, zubi-hvatači su bočno zaobljeni i pomaknuto raspoređeni, radi smanjenja opasnosti od povreda. Za primenu u svojstvu makaza za travu, kao jedinica za rezanje se primenjuje sečivo sa više zuba. Funkcija upravljačkih elemenata je navedena u sledećim opisima.

Tehnički podaci

Aku makaze za travu i grmlje

.....	PGSA 4 B3
Nominalni napon U	4 V ==
Broj obrtaja u praznom hodu n_0	
.....	1100 min ⁻¹
Težina (uklj. pribor)	≈0,84 kg

Nivo zvučne snage (L_{WA})
 – garantovano 77 dB
 Vibracija (a_h) (Ručka)

– Sečivo makaza za grmlje
 2,63 m/s²; K=1,5 m/s²
 – Sečivo makaza za travu
 1,352 m/s²; K=1,5 m/s²

Sečivo makaza za grmlje

– Dužina reza 120 mm
 – Rastojanje zubaca sečiva ≈8 mm
 – Prečnik grane ≤8 mm
 Nivo zvučnog pritiska (L_{pA})

.....66,9 dB; K_{pA} =3 dB

Nivo zvučne snage (L_{WA})
 – izmereno 74,9 dB; K_{WA} =2,03 dB

Sečivo makaza za travu

– Širina sečiva 74,6 mm
 – Širina reza 80 mm
 Nivo zvučnog pritiska (L_{pA})

.....67,1 dB; K_{pA} =3 dB

Nivo zvučne snage (L_{WA})
 – izmereno 75,1 dB; K_{WA} =2,09 dB

Akumulator Li-Ion

Broj ćelija akumulatora 1

Kapacitet C 2,0 Ah

Temperatura ≤50 °C

– Postupak punjenja 4–40 °C

– Rad –20–50 °C

– Skladištenje 0–45 °C

Naponska jedinica

.... **WJG-Y130502200WU1/**

WJB-Y130502200WU1

Grizzly Tools GmbH & Co. KG

Stockstädter Straße 20

DE-63762 Großostheim

HRA: 5468, Amtsgericht Aschaffenburg

Ulazni napon 100-240 V~

Frekvencija ulazne naizmenične struje
 50-60 Hz

Potrošnja energije 25 W

Izlazni napon 5 V =

Izlazna struja 2200 mA

Izlazna snaga 11,0 W

Učinkovitost tokom rada 83,4%

Efikasnost pri malom opterećenju
 (10%) 80,6%

Potrošnja energije bez opterećenja
 0,065 W

Klasa zaštite . II (dvostruka izolacija)

Vrsta zaštite IPX0

Vrednosti buke i vibracija su određene prema standardima i odredbama navedenim u Izjavi o usklađenosti.

Navedena vrednost emisije vibracija i navedena vrednost emisije buke su izmerene normiranim postupkom ispitivanja i mogu da se koriste za poređenje jednog električnog alata sa drugim električnim alatom. Navedena vrednost emisije vibracija i navedena vrednost emisije buke mogu da se koriste i za privremenu procenu opterećenja.

▲ UPOZORENJE! Vrednosti emisije vibracija i vrednosti emisije buke mogu da odstupaju od navedenih vrednosti tokom stvarne upotrebe električnog alata, u zavisnosti od načina upotrebe električnog alata. Potrebno je da se odrede bezbednosne mere za zaštitu rukovaoca, koje su zasnovane na proceni opterećenja oscilacija tokom stvarnih uslova upotrebe (pritom treba uzeti u obzir sve delove radnog ciklusa, na primer periode u kojima je električni alat isključen i periode u kojima je uključen, ali radi bez opterećenja).

Bezbednosne napomene

Ovaj odeljak se odnosi na osnovne bezbednosne napomene kod upotrebe uređaja.

Značenje bezbednosnih napomena

▲ OPASNOST! Kada ne poštujuete ovu bezbednosnu napomenu, nastupiće nezgoda. Posledica je teška telesna povreda ili smrt.

▲ UPOZORENJE! Kada ne poštujuete ovu bezbednosnu napomenu, eventualno će da nastupi nezgoda. Posledica je eventualna teška telesna povreda ili smrt.

▲ OPREZ! Kada ne poštujuete ovu bezbednosnu napomenu, nastupiće nezgoda. Posledica je eventualna lakša ili srednje teška telesna povreda.

NAPOMENA! Kada ne poštujuete ovu bezbednosnu napomenu, nastupiće nezgoda. Posledica je eventualna materijalna šteta.

Slikovne oznake i simboli

Slikovne oznake na uređaju



Pažnja!



Pročitajte uputstvo za upotrebu



Koristite štitnike za sluh



Koristite zaštitu za oči



Opasnost – držite ruke podalje od sečiva



Pažnja! Produženo kretanje jedinice za rezanje



Upotreba uređaja je zabranjena kada pada kiša ili u vlažnom okruženju.



Garantovan nivo zvučne snage L_{WA} u dB.



Prilikom rezanja, vodite računa da predmeti, kao npr. žica, delovi od metala, kamenje itd., ne dospeju u sečivo



Jedinica za napajanje koja može da se skine



Werfen Sie das Gerät mit eingebautem Akku nicht in den Hausmüll.

Slikovne oznake na akumulatoru



Ne bacajte akumulatore u kućni otpad.



Predajte akumulatore na sabirno mesto, gde će se reciklirati na ekološki prihvatljiv način.

Slikovne oznake na naponskoj jedinici



Pročitajte uputstvo za upotrebu



Pogodno samo za upotrebu u prostorijama.



Klasa zaštite II dvostruka izolacija



Ne bacajte električne uređaje u kućni otpad.



Polaritet

Slikovne oznake u uputstvu za upotrebu



Pažnja!



Koristite zaštitne rukavice

Opšta bezbednosna upozorenja u vezi sa električnim alatom

▲ UPOZORENJE! Proučite sva bezbednosna upozorenja, uputstva, ilustracije i specifikacije koje ste dobili uz ovaj električni alat. Nepoštovanje bilo kojeg od dolenađenih uputstava može dovesti do strujnog udara, požara i/ili težih telesnih povreda. **Sva upozorenja i uputstva sačuvajte radi kasnijeg korišćenja.** Izraz „električni alat“ u upozorenjima odnosi se na električni alat (sa kablom) koji se napaja iz mreže, kao i na električni alat koji radi na baterije (bežični).

1. BEZBEDNOST RADNOG PROSTORA

- Radni prostor treba uvek da bude čist i dobro osvetljen.** Radni prostor koji je prenatrpan i mračan prosto privlači nesreću.
- Električne alate nemojte koristiti u eksplozivnoj atmosferi, kao na primer u prisustvu zapaljivih tečnosti, gasova ili prašine.** Električni alati stvaraju varnice koje mogu zapaliti prašinu ili isparenja.
- Dok koristite električni alat deca i ostali posmatrači treba da budu na bezbednoj udaljenosti.** Usled ometanja možete izgubiti kontrolu nad alatom.

2. BEZBEDNOST OD ELEKTRIČNE STRUJE

- Utikač za električni alat mora da odgovara utičnici. Nikada nemojte ni na koji način da modifikujete utikač. Nemojte koristiti adapterske utikače u kombinaciji sa uzemljenim električnim alatom.** Korišćenjem nemodifikovanih utikača i njima odgovarajućih utičnica smanjićete rizik od strujnog udara.
- Pazite da delovima tela ne dodirujete uzemljenja ili uzemljene površine, poput cevi, radijatora, peći i frižidera.** Rizik od strujnog udara biće veći ukoliko je vaše telo uzemljeno.
- Električne alate nemojte izlagati kiši ili vlažnim uslovima.** Prodiranjem vode u električni alat opasnost od strujnog udara se povećava.
- Nemojte zloupotrebljavati kabl. Kabl nikada nemojte da koristite radi nošenja, povlačenja ili isključivanja električnog alata. Kabl držite podalje od izvora toplote, ulja, predmeta sa oštrim ivicama i pokretnih delova.** Korišćenjem oštećenih ili zapetljanih kablova opasnost od strujnog udara se povećava.
- Ako električni alat upotrebljavate na otvorenom, koristite produžni kabl koji je prikladan za upotrebu napolju.** Korišćenjem kabla pogodnog za upotrebu na otvorenom smanjuje se rizik od strujnog udara.
- Ako se rukovanje električnim alatom na vlažnom mestu ne može izbeći, koristite napajanje preko zaštitnog uređaja diferencijalne struje (FID sklopka).** Kori-

šćenjem FID sklopke smanjuje se rizik od strujnog udara.

3. LIČNA BEZBEDNOST

- a) **Prilikom korišćenja električnog alata uvek budite na oprezu, gledajte šta radite i služite se zdravim razumom. Električni alat nemojte koristiti onda kada ste umorni ili pod dejstvom droga, alkohola ili lekova.** Trenutak nepažnje pri rukovanju električnim alatom može dovesti do teških telesnih povreda.
- b) **Koristite ličnu zaštitnu opremu. Uvek nosite zaštitne naočari.** Zaštitna oprema, poput maske za prašinu, zaštitnih cipela koje se ne klizaju, kacige ili zaštite za sluh, ukoliko se koristi u skladu sa uslovima, smanjiće opasnost od povređivanja.
- c) **Sprečite nenamerno pokretanje alata. Pre priključenja alata na izvor napajanja, odnosno pre ubacivanja baterije, kao i pre podizanja ili pre nošenja alata, uverite se da je prekidač u isključenom položaju.** Prenošnje električnih alata sa prstom na prekidaču ili punjenje električnih alata koji su uključeni predstavljaju nesreću u najavi.
- d) **Pre uključivanja električnog alata poskidajte sa njega sve ključeve i druge elemente za podešavanje.** Ako ključ ili neki drugi element za podešavanje ostane prikačen za obrtni deo električnog alata može doći do telesne povrede.
- e) **Nemojte se previše istezati pri korišćenju alata. Postarajte se da sve vreme čvrsto stojite na obe noge i vodite računa o ravnoteži.** Tako ćete imati bolju kontrolu nad električnim alatom čak i u nepredviđenim situacijama.

- f) **Nosite prikladnu odeću pri korišćenju alata. Nemojte nositi široku odeću, kao ni delove nakita. Pazite da vam kosa i delovi odeće ne dođu u dodir sa pokretnim delovima alata.** Široka odeća, nakit i dugačka kosa mogu lako da budu zahvaćeni pokretnim delovima alata.
 - g) **Ako je alat opremljen priključcima za povezivanje sa uređajima za usisavanje i sakupljanje prašine, uverite se da su ti priključci na svom mestu i da ih pravilno koristite.** Usisavanjem prašine nastale korišćenjem alata smanjuje se opasnost od štetnih dejstava prašine.
 - h) **Nemojte dozvoliti da usled odličnog poznavanja alata, stečenog njegovim čestim korišćenjem, osetite preveliko samopouzdanje i ignorišete osnovne principe bezbednosti.** Jedan jedini nesmotren pokret može prouzrokovati teške povrede u deliću sekunde.
- #### 4. KORIŠĆENJE I ODRŽAVANJE ELEKTRIČNOG ALATA
- a) **Električni alat nemojte na silu pritiskati. Koristite odgovarajući električni alat za konkretan posao koji treba da obavite.** Korišćenjem odgovarajućeg električnog alata željeni posao ćete obaviti bolje i bezbednije, brzinom za koju je taj alat projektovan.
 - b) **Električni alat nemojte koristiti ukoliko njegov prekidač za uključnje, odnosno isključenje ne radi.** Svaki električni alat koji se ne može kontrolisati pomoću prekidača predstavlja opasnost i mora se popraviti.
 - c) **Isključite utikač iz izvora napajanja i/ili izvadite bateriju iz električnog alata (ako je predviđeno**

- da se baterija vadi) pre bilo kakvih podešavanja, zamene pribora ili odlaganja električnog alata. Ovakve preventivne mere bezbednosti smanjuju rizik od nenamernog pokretanja električnog alata.
- d) **Električne alate koje trenutno ne koristite čuvajte van domašaja dece, a osobama koje nisu upoznate sa načinom rada električnog alata ili sa ovim uputstvom nemojte dozvoliti da rukuju električnim alatom.** Električni alati predstavljaju opasnost u rukama neuvezbanih korisnika.
- e) **Redovno održavajte električne alate i prateću opremu. Proverite centražu i međusobnu povezanost pokretnih delova, uverite se da na alatu nema oštećenih delova i drugih neispravnosti koje bi mogle uticati na rad električnog alata. U slučaju bilo kakvog oštećenja, pre sledećeg korišćenja električni alat obavezno odnesite na popravku.** Do velikog broja nesreća dolazi usled lošeg održavanja električnog alata.
- f) **Alati za sečenje treba uvek da budu oštri i čisti.** Alati za sečenje koji se pravilno održavaju i koji imaju oštre rezne ivice ređe se zaglavljaju i njima se lakše rukuje.
- g) **Električni alat, praeći pribor, nastavke za alate i sl. koristite u skladu sa ovim uputstvom, uzimajući u obzir uslove rada i konkretan posao koji treba obaviti.** Korišćenje električnog alata za namene drugačije od predviđenih može prouzrokovati rizične situacije.
- h) **Ručice i rukohvate održavajte tako da uvek budu suvi, čisti i bez tragova ulja i maziva.** Klizave ručice i rukohvati ne omogućavaju bezbedno rukovanje i kontrolu alata u nepredviđenim situacijama.
5. **KORIŠĆENJE I ODRŽAVANJE ALATA NA BATERIJE**
- a) **Za punjenje alata koristite isključivo punjač koji je proizvođač naveo u specifikaciji.** Punjač koji je prikladan za jedan tip baterije može stvoriti rizik od požara ako se upotrebi za punjenje baterije drugog tipa.
- b) **Električne alate koristite isključivo u kombinaciji sa posebno naznačenim baterijama.** Usled korišćenja bilo kog drugog tipa baterije može nastati rizik od požara ili telesnih povreda.
- c) **Kada se baterija ne koristi držite je podalje od drugih metalnih predmeta, kao što su spajalice, novčići, ključevi, ekseri, zavrtnji ili drugi sitni metalni predmeti koji bi mogli da jedan pol baterije električno povežu sa drugim.** Usled kratkog spoja između polova baterije može doći do pojave opekotina ili požara.
- d) **Pod određenim uslovima iz baterije može biti istisnuta tečnost; izbegavajte kontakt s njom. Ako do kontakta slučajno ipak dođe, mesto dodira isperite vodom. Ako tečnost dospe u oči, potražite i dodatnu pomoć lekara.** Tečnost istisnuta iz baterije može da izazove nadražaj ili opekotine.
- e) **Nemojte koristiti baterije ili električne alate koji su oštećeni ili neovlašćeno modifikovani.** Oštećene ili modifikovane baterije mogu se ponašati nepredvidljivo, usled čega bi moglo doći do požara, eksplozije ili rizika od povredivanja.

- f) **Bateriju i električni alat namojte izlagati otvorenom plamenu ni previsokoj temperaturi.** Usled izlaganja vatri ili temperaturi višoj od 130 °C može doći do eksplozije.
- g) **Poštujte sva uputstva za punjenje, a bateriju ili alat nemojte puniti izvan temperaturnog opsega navedenog u uputstvu.** Punjenje koje je nepravilno ili se vrši na temperaturama izvan navedenog opsega može prouzrokovati oštećenje baterije i povećati rizik od požara.
6. **SERVISIRANJE**
- a) **Servisiranje električnog alata može da obavlja isključivo osoblje koje je kvalifikovano za vršenje popravki, uz korišćenje rezervnih delova koji su identični originalnim.** Jedino na taj način može se očuvati bezbednost korišćenja električnog alata.
- b) **Nikada nemojte servisirati oštećene baterije.** Servisiranje baterija može da vrši isključivo proizvođač ili ovlašćeni serviseri.

Bezbednosna upozorenja za makaze za živu ogradu

- a) **Nemojte koristiti makaze za živu ogradu u lošim vremenskim uslovima, posebno kada postoji opasnost od groma.** Ovo smanjuje opasnost od udara groma.
- b) **Držite sve električne kablove i kablove podalje od područja rezanja.** Električni kablovi ili kablovi mogu biti sakriveni u živim ogradama ili grmlju i mogu se slučajno preseći sečivom.
- c) **Nosite zaštitu za sluh.** Adekvatna zaštitna oprema će smanjiti rizik od gubitka sluha.
- d) **Držite makaze za živu ogradu samo za izolovane površine za**

- hvatanje jer bi sečivo moglo da dođe u dodir sa skrivenim provodnicima ili sa sopstvenim kablom. Kada sečiva dođu u dodir sa provodnikom koji je „pod naponom“, svi ogoljeni metalni delovi makaza za živu ogradu mogu biti „pod naponom“ i rukovalac bi mogao da doživi električni udar.
- e) **Držite sve delove tela podalje od sečiva. Nemojte uklanjati odsečeni zeleni otpad i nemojte držati zelenilo koje treba odrezati kada se sečiva kreću.** Sečiva nastavljaju da se kreću nakon što se prekidač isključi. Trenutak nepažnje prilikom rukovanja makazama za živu ogradu može da dovede do ozbiljnih telesnih povreda.
- f) **Kada uklanjate zaglavljeno zelenilo ili servisirate makaze za živu ogradu, uverite se da su svi prekidači za uključivanje/isključivanje isključeni i da je blokada u zaključanom položaju.** Neočekivano aktiviranje makaza za živu ogradu prilikom uklanjanja zaglavljeno zelenila ili servisiranja može da dovede do ozbiljnih telesnih povreda.
- g) **Nosite makaze za sečivo za ruku kada se sečivo zaustavilo i vodite računa da ne aktivirate nijedan prekidač za uključivanje/isključivanje.** Pravilno nošenje makaza za živu ogradu smanjiće rizik od nenamernog pokretanja i rezultirajućih telesnih povreda sečivima.
- h) **Kada transportujete ili skladištite makaze za živu ogradu, uvek koristite futrolu sečiva.** Pravilno nošenje makaza za živu ogradu smanjiće rizik od telesnih povreda sečivima.

Bezbednosna upozorenja za makaze za travu

- a. **Nemojte koristiti makaze za travu u lošim vremenskim uslovima, posebno kada postoji opasnost od groma.** Ovo smanjuje opasnost od udara groma.
- b. **Držite sve električne kablove i kablove podalje od područja rezanja.** Električni kablovi ili kablovi mogu se slučajno preseći sečivom.
- c. **Nosite zaštitu za sluh.** Adekvatna zaštitna oprema će smanjiti rizik od gubitka sluha.
- d. **Držite makaze za travu samo za izolovane površine za hvatanje jer bi sečivo moglo da dođe u dodir sa skrivenim provodnicima ili sa sopstvenim kablom.** Kada sečiva dođu u dodir sa provodnikom koji je „pod naponom“, svi ogoljeni metalni delovi makaza za travu mogu biti „pod naponom“ i rukovalac bi mogao da doživi električni udar.
- e. **Držite sve delove tela podalje od sečiva. Nemojte uklanjati odsečeni materijal i nemojte držati materijal kog treba odrezati dok se sečiva kreću.** Sečiva nastavlja ju da se kreću nakon što se prekidač isključi. Trenutak nepažnje prilikom rukovanja makazama za travu može da dovede do ozbiljnih telesnih povreda.
- f. **Kada uklanjate zaglavljene materijal ili servisirate makaze za travu, uverite se da su svi prekidači za uključivanje/isključivanje isključeni i da je blokada u zaključanom položaju.** Neočekivano aktiviranje makaza za travu prilikom uklanjanja zaglavljene materijala ili servisiranja može da dovede do ozbiljnih telesnih povreda.

- g. **Nosite makaze za travu za ručku kada se sečivo zaustavilo i vodite računa da ne aktivirate nijedan prekidač za uključivanje/isključivanje.** Pravilno nošenje makaza za travu smanjuje rizik od nenamernog pokretanja i rezultirajućih telesnih povreda sečivima.
- h. **Kada transportujete ili skladištite makaze za travu, uvek stavite futrolu sečiva.** Pravilno nošenje makaza za travu smanjuje rizik od telesnih povreda sečivima.

Dodatne bezbednosne napomene za makaze za travu i živu ogradu

- Nosite ličnu zaštitnu opremu zbog lične bezbednosti:



- Koristite zaštitu za oči
- Koristite štitnike za sluh
- Koristite zaštitne rukavice
- Nosite odgovarajuću radnu odeću, kao što su čvrsta obuća sa protivkliznim đonom i čvrste, dugačke pantalone.
- Ne nosite dugačku odeću ili nakit, jer bi mogli da budu zahvaćeni pokretnim delovima.
- Ne koristite uređaj kada idete bosim ili nosite sandale.
- Uređaj je namenjen za upotrebu od strane odraslih osoba. Mlade osobe preko 16 godina smeju da koriste uređaj samo pod nadzorom.
- **Uređaj je predviđen za rezanje trave i živih ograda. Ne režite grane, tvrdo drvo ili drugo uređajem.** Uređaj bi mogao da se ošteti.
- **Držite uređaj ispravno, npr. obeima rukama za ručke, ako postoje dve ručke.** Gubitak kontrole nad

uređajem može da dovede do povreda.

- **Prilikom rada uređajem, nosite odgovarajuću odeću i zaštitne rukavice. Nikada ne dirajte niti podižite uređaj za sečivo.** Kontakt sa sečivom može da dovede do povreda.
- **Ne koristite uređaj u blizini zapaljivih tečnosti ili gasova.** U slučaju kratkog spoja postoji opasnost od požara i eksplozije.
- Uverite se da se uređaj propisno nalazi u jednom od unapred zadatih radnih položaja, pre nego što ga pokrenete.
- **Sečiva treba redovno da se kontrolišu na habanje i da se naknadno bruse.** Tupa sečiva preopterećuju uređaj. Štete, koje su usled toga nastale, ne podležu garanciji.
- Isključite uređaj i uklonite akumulator. Uverite se da su se svi pokretni delovi potpuno zaustavili
 - uvek kada napuštate uređaj
 - pre nego što uklonite blokade ili otklonite začepjenja
 - pre nego što proverite uređaj, pre nego što ga očistite ili na njemu radite
- Ako jedinica za rezanje dodirne strano telo ili uređaj počne neobično jako da vibrira, potrebno je da odmah izvršite proveru:
 - pregledajte labave delove i priegnite ih
 - tražite oštećenja
 - zamenite oštećene delove istovetnim delovima ili ih dajte na popravku.
- **Ne pokušavajte da sami popravljate uređaj, osim ako ste za to stručni. Sve radove, koji nisu navedeni u ovom uputstvu za upotrebu, sme da vrši samo naš ser-**

visni centar. Mnoge nezgode su prouzrokovane loše održanim uređajima.

- **Koristite isključivo pribor koji preporučuje PARKSIDE.** Neprikladan pribor može da prouzrokuje električni udar ili požar.

Bezbednosne napomene za uređaje sa ugrađenim akumulatorom

- **Ne izlažite uređaj jakom sunčevom zračenju duže vreme. Ne odlažite uređaj na grejna tela.** Visoke temperature škode akumulatoru. Postoji opasnost od eksplozije.
- **Pustite da se zagrejani uređaj ohladi pre punjenja.**
- **Ne otvarajte uređaj.** Izbegavajte mehaničko oštećenje akumulatora. Postoji opasnost od kratkog spoja. Mogu da se pojave isparenja, koja nadražuju disajne puteve. Pobrinite se za svež vazduh. U slučaju tegoba, obratite se lekaru.
- Ne koristite uređaj dok se puni. Ne koristite produžni kabl. Naponska jedinica sme da se koristi samo u zatvorenim prostorima. Voda koja proдре u naponsku jedinicu povećava rizik od strujnog udara.

Preostali rizici

Čak iako propisno rukujete ovim uređajem, postoje preostali rizici. Sledeće opasnosti mogu da nastupe u vezi sa konstrukcijom i izvedbom ovog uređaja:

- Oštećenja oka, ako ne nosite pogodnu zaštitu za oči.
- Oštećenja sluha, ako ne nosite odgovarajuće štitnike za sluh.
- Narušavanje zdravlja, koje je posledica vibracija šake i ruke ako kori-

stite uređaj duže vremena ili ako ga nepropisno vodite i održavate.

- Posekotine

▲ UPOZORENJE! Opasnost od elektromagnetnog polja, koje se stvara kada je uređaj u radu. Polje može pod određenim okolnostima da negativno utiče na aktivne ili pasivne medicinske implantate. U cilju smanjenja opasnosti od ozbiljnih ili smrtonosnih povreda, osobama sa medicinskim implantatima preporučujemo da se pre rukovanja uređajem konsultuju sa svojim lekarom i proizvođačem medicinskog implantata.

Priprema

Upravljački elementi

Upoznajte se sa upravljačkim elementima pre puštanja uređaja u rad prvi put.

- **Blokada uključivanja (3)**
 - Blokada uključivanja sprečava nenamerno uključivanje uređaja.
 - Deblokiranje: Gurnite unapred
- **Prekidač za uključivanje/isključivanje (8)**
 - Uključivanje: Pritisnite
 - Isključivanje: Otpustite
- **Blokada, Glava uređaja (4)**

Za udobno rezanje uz ivice možete da okrenete glavu uređaja (1) (3 položaja / +90°, 0°, -90°).

 - Pritisnite Blokadu (4) i okrenite glavu uređaja (1) u željeni položaj.
 - Pustite blokadu (4) da bi glava uređaja (1) usednula.

Postavljanje/zamena pribora

▲ OPREZ! Vodite računa da pre postavljanja ili zamene pribora isključi-

te uređaj i izvučete sigurnosni ključ (7) radi izbegavanja opasnosti od povreda.

Postavljanje pribora

Postupak (sl. B)

1. Utaknite sečivo makaza za travu (10) ili sečivo makaza za grmlje (12) na utični spoj (15) na donjoj strani glave uređaja (1).
2. Pritisnite oba tastera za deblokadu sečiva (9) desno i levo na priboru.
3. Pustite tastere za deblokadu sečiva (9) kada pribor ravnomerno nalegne na glavu uređaja (1).
4. Proverite čvrsto naleganje pribora povlačenjem pribora.

Skidanje pribora

Postupak (sl. B)

1. Pritisnite oba tastera za deblokadu sečiva (9) desno i levo na priboru.
2. Skinite pribor.

Provera stanja napunjenosti akumulatora

- Dopunite akumulator ako uređaj radi presporo ili ako treperi zelena LED lampica indikatora stanja napunjenosti (2).
- Zelena LED lampica treperi kada preostane 30% punjenja.

Punjenje akumulatora

▲ OPREZ! Opasnost od povreda usled elektrolitnog rastvora koji curi. Ne izlažite akumulator ekstremnim uslovima, kao što su toplota i udar. U slučaju kontakta sa očima i kožom, isperite ta mesta vodom ili neutralizatorom i potražite lekarsku pomoć.

▲ UPOZORENJE! Opasnost od povreda usled električnog udara. Punite akumulator samo u suvim prostorijama.
NAPOMENA! Koristite uređaj samo sa jedinicom napajanja (*Rezervni delovi*

i pribor, P. 57) koju možete da nabavite kod nas.

Napomene

- Napajajte uređaj samo pod naponom SELV (Safety Extra Low Voltage, bezbednosno mali napon) u skladu sa oznakom na uređaju.
- Napunite akumulator pre prve upotrebe.
- Obratite pažnju na važeće bezbednosne napomene, kao i na odredbe i napomene u vezi sa zaštitom životne sredine.
- Kvarovi koji su nastali usled nestručne upotrebe ne podležu garanciji.

Preduslovi

- Naponska jedinica (nije isporučeno)
- USB C kabl za punjenje (14)

Postupak (sl. A)

1. Umetnite sigurnosni ključ (7).
2. Povežite USB-C kabl za punjenje (14) sa naponskom jedinicom.
3. Povežite USB kabl za punjenje (14) sa utičnicom za punjenje (6) uređaja.
4. Priključite mrežnu jedinicu na utičnicu.

Indikator stanja napunjenosti (2) svetli:

- **crveno:** Uređaj se puni
- **zeleno:** Postupak punjenja je završen

Preporučeno vreme punjenja je otprilike 1 čas. Vreme punjenja se ostvaruje samo upotrebom naponske jedinice.

Na vreme punjenja utiču između ostalog faktori, kao što su temperatura okruženja i akumulatora, kao i graničnog mrežnog napona, pa zbog toga može eventualno da odstupa od navedenih vrednosti.

5. Nakon uspešnog postupka punjenja, prvo izvucite utikač naponske jedinice iz utičnice. Izvadite USB kabl za punjenje (14) iz uređaja. Ne koristite uređaj dok se puni. Ne koristite produžni kabl. Naponska jedinica sme da se koristi samo u zatvorenim prostorima. Voda koja prodre u naponsku jedinicu povećava rizik od strujnog udara.

Rad

Opšte napomene za rad

▲ UPOZORENJE! Opasnost od povreda! Obratite pažnju na sledeće napomene.

- Uvek nosite čvrstu obuću i dugačke pantalone, zaštitu za sluh, radne rukavice i zaštitne naočare kada rukujete uređajem.
- Uređaj je predviđen isključivo za radove kod kojih stojite na tlu, a ne na merdevinama ili na drugoj nestabilnoj platformi.
- Poštujte napomene u vezi sa održavanjem i čišćenjem uređaja.
- Odmah isključite uređaj i izvadite akumulator, u slučaju blokiranja sečiva makaza za travu i grmlje (10)/(12) čvrstim predmetima. Tek nakon toga uklonite predmet.
- Koristite samo oštra sečiva da bi se ostvario dobar učinak rezanja i da biste zaštitili uređaj i akumulator.
- Lagane ureze na sečivima možete sami da naoštrite. U tu svrhu, prevucite sečiva preko uljnog kamena. Samo oštra sečiva ostvaruju dobar učinak rezanja.
- Ne opterećujte uređaj tokom rada do te mere da se zaustavi.

- Ne smete više da koristite uređaj ako je bilo koji prekidač oštećen.

Rad makazama za travu

- Trava se najbolje reže kada je suva i nije previsoka.

Rad makazama za grmlje (makazama za živu ogradu)

- Pomerajte uređaj ravnomerno unapred ili u obliku luka gore-dole.
- Dvostrano sečivo makaza za grmlje (12) omogućava rezanje u oba smera ili pokretima klaćenja sa jedne strane na drugu stranu.

Pre rada

Izvršite sledeće korake pre početka svakog rada. Na taj način je zagaran-tovana duga i pouzdana upotreba.

- **NAPOMENA!** Oštećenja na sečivu makaza za travu i grmlje (10)/(12). Prilikom rezanja, vodite računa da ne dodirnete predmete, kao npr. kamenje, žičane ograde ili podupirače za biljke.
- Pre svake upotrebe, prekontrolišite uređaj na očigledne nedostatke, kao što su labavi, istrošeni ili oštećeni delovi. Proverite čvrsto naleganje vijaka u sečivu makaza za travu i grmlje (10)/(12).
- Ne režite tupim ili istrošenim sečivom makaza za travu i grmlje (10)/(12), jer će se u suprotnom motor i prenosnik uređaja preopteretiti.

Uključivanje i isključivanje

Napomene

- Prekidač za uključivanje/isključivanje (8) i blokada uključivanja (3) ne smeju da budu blokirani.

Uključivanje

- **▲ OPREZ!** Telesne povrede ili oštećenja uređaja! Vodite računa o stabil-

nom položaju i čvrsto držite uređaj rukom na odstojanju od Vašeg tela.

1. Uklonite zaštitu sečiva (11)/(13).
2. Umetnite sigurnosni ključ (7) u uređaj.
3. Uvek držite uređaj za ručku (5).
4. **NAPOMENA!** Pre uključivanja uređaja, vodite računa da uređaj ne dodirne predmete. Gurnite blokadu uključivanja (3) na ručki (5) unapred i istovremeno pritisnite prekidač za uključivanje/isključivanje (8). Zatim pustite blokadu uključivanja (3). Uređaj radi pri najvećoj brzini.

Isključivanje

1. Pustite prekidač za uključivanje/isključivanje (8).
2. Sačekajte da se električni alat zaustavi pre nego što ga odložite.

Transport

Napomene

- Uverite se da su se svi pokretni delovi potpuno zaustavili.
- Transportujte makaze za travu i grmlje uvek sa zaštitom sečiva (11)/(13).
- Uvek nosite uređaj za ručku (5).

Čišćenje, održavanje i skladištenje

▲ UPOZORENJE! Opasnost od povreda usled nenamernog pokretanja uređaja. Zaštitite se prilikom radova na održavanju i čišćenju. Vodite računa da sigurnosni ključ (7) bude izvučen pre svih radova.

▲ OPREZ! Posekotine! Kada rukujete sečivima, nosite rukavice koje su otporne na rezove.

Radove na popravljanju i održavanju, koji nisu opisani u ovom uputstvu, treba da obavlja naš servisni centar. Koristite samo originalne rezervne delove.

Čišćenje

▲ UPOZORENJE! Električni udar! Nikada ne prskajte uređaj vodom.

NAPOMENA! Opasnost od oštećenja. Hemijske supstance mogu da nagrizu plastične delove uređaja. Ne koristite sredstva za čišćenje, odn. rastvarače.

- Održavajte proreze za ventilaciju, kućište motora i ručke uređaja uvek čisto. U tu svrhu, koristite vlažnu krpu ili četku.

Čišćenje i nega sečiva

Neophodni alati i pomoćna sredstva (nije isporučeno)

- Krpa
- Ulje za negu u spreju

Nega nakon svake upotrebe

- Uklonite zaglavljeni otpad zelenila.
- Očistite sečivo makaza za travu i grmlje (10)/(12) nauljenom krpom.
- Očistite sečivo makaza za travu i grmlje (10)/(12) uljem za negu u spreju.

Održavanje

- Pre svake upotrebe, prekontrolišite uređaj na očigledne nedostatke, kao što su labavi, istrošeni ili oštećeni delovi. Proverite čvrsto naleganje vijaka na sečivu makaza za travu i grmlje (10)/(12).
- Proverite poklopce i zaštitne uređaje na oštećenja i na ispravno na-

leganje. Po potrebi, zamenite te delove.

- Lagane ureze na sečivima možete sami da naoštrite. U tu svrhu, prevcucite sečiva preko uljnog kamena. Samo oštra sečiva ostvaruju dobar učinak rezanja.
- Tupa, iskrivljena ili oštećena sečiva morate da zamenite (vidi *Rezervni delovi i pribor*, P. 57).

Skladištenje

Uvek skladištite pribor:

- čisto
- suvo
- zaštićen od prašine
- zaštićen od mraza
- van domašaja dece
- sa zaštitom sečiva (11)/(13) preko makaza za travu i grmlje (10)/(12)
 - Zaštita sečiva je važna sigurnosna oprema. Ukoliko je zaštita sečiva oštećena, nemojte je koristiti i odmah je zamenite.
- Temperatura skladištenja za akumulator i uređaj iznosi između 0–45 °C. Izbegavajte ekstremne niske ili visoke temperature tokom skladištenja, da akumulator ne bi izgubio snagu.
- Odložite akumulator samo u polunapunjenom stanju. Stanje napunjenosti za vreme dužeg skladištenja treba da iznosi 40-60%.
- Tokom dužeg skladištenja, proverite stanje napunjenosti akumulatora otprilike svaka 3 meseca. Dopunite akumulator pre potrebi.

Pronalaženje greške

Sljedeća tabela Vam pomaže kod uklanjanja manjih smetnji:

Problem	Mogući uzrok	Otklanjanje greške
Uređaj se ne pokreće	Akumulator je ispražnjen	Punjenje akumulato- ra (pogledajte <i>Punjenje akumulatora</i> , P. 52)
	Sigurnosni ključ (7) nije umetnut	Umetnite sigurnosni ključ (7)
	Blokada uključivanja (3) ili prekidač za uključiva- nje/isključivanje (8) su nei- spravani	Obratite se servisnom centru.
Uređaj radi sa prekidima	Motor je u kvaru	Obratite se servisnom centru.
Sečivo makaza za travu i grmlje (10)/(12) postaje vruće	Prekid internog kontakta	Naoštrite (10) ili zameni- te (12) sečivo makaza za travu i grmlje (<i>Održavanje</i> , P. 55)/(<i>Rezervni delovi i pribor</i> , P. 57)
	Sečivo makaza za travu i grmlje (10)/(12) je tupo ili ima ureze	Podmažite sečivo makaza za travu i grmlje (10)/(12) uljem
Loš učinak rezanja	Preveliko trenje zbog ne- dostatka maziva	Podmažite sečivo makaza za travu i grmlje (10)/(12) uljem
	Preveliko trenje zbog ne- dostatka maziva	Naoštrite (10) ili zameni- te (12) sečivo makaza za travu i grmlje (<i>Održavanje</i> , P. 55)/(<i>Rezervni delovi i pribor</i> , P. 57)
	Sečivo makaza za travu i grmlje (10)/(12) je tupo ili ima ureze	Očistite sečivo makaza za travu i grmlje (10)/(12)

Odlaganje/zaštita životne sredine

Odložite aparat, pribor i ambalažu na ekološki prihvatljiv način.



Ne bacajte električne uređaje u kućni otpad. Simbol precrtane kante za otpatke na točkovicama znači da se ovaj proizvod na kraju svog životnog veka ne sme odlagati kao nesortirani komunalni otpad.

- Direktiva 2012/19/EU se primenjuje na ovaj aparat.

- Predajte uređaj na sabirnom mestu za reciklažu. Upotrebljeni plastični i metalni delovi mogu da se razvrstaju i na taj način da se recikliraju. S tim u vezi, raspitajte se kod našeg servisnog centra.
- Mi besplatno odlažemo Vaše uručene, neispravne uređaje.

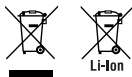

Ne bacajte uređaj sa ugrađenim akumulatorom u kućni otpad, vatru (opasnost od eksplozije) ili vodu. Oštećeni akumulatori mogu da ugroze životnu sredinu i Vaše zdravlje, kada cure otrovne pare ili tečnosti.

- Odložite aparat sa ispraznjenim akumulatorom. Ne otvarajte uređaj i akumulator.
- Odložite aparat u skladu sa lokalnim propisima. Predajte aparat na

sabirno mesto, gde će se reciklirati na ekološki prihvatljiv način.

▲ OPREZ! Obavestite sabirno mesto o fiksno ugrađenom akumulatoru. S tim u vezi, raspitajte se kod Vašeg lokalnog preduzeća za odlaganje otpada ili kod našeg servisnog centra.

Kako izjaviti reklamaciju?

Molimo Vas:

- da pozovete korisnički servis: 0800 801 807
- pošaljete e-mail na: grizzly@lidl.rs
- posetite najbližu Lidl prodavnicu.

Da bismo osigurali najbržu asistenciju, molimo da sačuvate fiskalni račun i date ga na uvid prilikom izjavlivanja reklamacije.

Rezervni delovi i pribor

Rezervni delovi i pribor stoje na raspolaganju na stranici

www.grizzlytools.shop. Ukoliko imate problema sa postupkom poručivanja, obratite nam se preko naše onlajn-prodavnice. Za dodatna pitanja se obratite: *Garancija / Garantni list, P. 59*

Lidl i proizvođač nisu u mogućnosti da garantuju obezbeđivanje servisiranja i dostupnost rezervnih delova nakon isteka garantog perioda/ perioda saobraznosti. Ukoliko za tim bude potrebe, putem naše Službe za potrošače možete proveriti dostupnost rezervnih delova i opcije za popravku. Hvala na razumevanju.

Poz. br.	Ime	Naredba br.
7	Sigurnosni ključ	91105146
10	Sečivo makaza za travu	91105145
11	Zaštita sečiva (Sečivo makaza za travu)	91105144
12	Sečivo makaza za grmlje	91105143
13	Zaštita sečiva (Sečivo makaza za grmlje)	91104642
	Naponska jedinica (5 V; 2200 mA) + USB C kabl za punjenje, EU	80001030
	Naponska jedinica (5 V; 2200 mA) + USB C kabl za punjenje, UK	80001031

Prevod originalne EC deklaracije o usklađenosti

Uređaj: **Aku makaze za travu i grmlje**

Model: **PGSA 4 B3**

Serijski broj: 000001–680000

Gore opisani predmet Izjave ispunjava relevantne harmonizovane propise Unije:

**2006/42/EC • 2014/30/EU • 2000/14/EC & 2005/88/EC
• 2011/65/EU & (EU) 2015/863**

Gore naveden predmet Izjave ispunjava propise smernice 2011/65/EU Evropskog parlamenta i veća od 8. juna 2011. godine za ograničenje upotrebe određenih opasnih materija u električnim i elektronskim uređajima.

Da bi se obezbedila usklađenost, primenjeni su sledeći usaglašeni standardi, kao i nacionalni standardi i propisi:

**EN 62841-1:2015/A11:2022
EN 62841-4-2:2019/A11:2022 • EN IEC 62841-4-5:2021/A11:2021
EN IEC 55014-1:2021 • EN IEC 55014-2:2021
EN IEC 61000-3-2:2019/A1:2021 • EN 61000-3-3:2013/A2:2021
EN IEC 63000:2018**

U skladu sa Direktivom 2000/14/EC o emisiji buke, potvrđeno je sledeće:

Nivo zvučne snage (L_{WA})

- izmereno: 75,1 dB (Sečivo makaza za travu)
- izmereno: 74,9 dB (Sečivo makaza za grmlje);
- garantovano: 77 dB

Korišćen postupak ocenjivanja usaglašenosti prema 2000/14/EC, Aneks V.

Isključivu odgovornost za izdavanje ove Izjave o usklađenosti snosi proizvođač:

CE Grizzly Tools GmbH & Co. KG
Stockstädter Str. 20
63762 Großostheim
NEMAČKA
20.01.2025



Christian Frank
Ovlašćeni predstavnik za dokumen-
taciju

Garancija / Garantni list

Poštovani kupci,
Ovim putem Vas upoznajemo sa Vašim pravima i obavezama koje proističu iz Zakona o zaštiti potrošača, a u pogledu ostvarivanja prava iz garancije.

Ova garancija ni na koji način ne utiče, niti isključuje prava koja kupac ima u skladu sa važećim Zakonom o zaštiti potrošača po osnovu zakonske odgovornosti prodavca za nesaobraznost robe ugovoru koja traje 2 godine od dana kada je roba predata kupcu.

Davalac garancije ovom izjavom preuzima obavezu da kupcima svojih aparata, a pod uslovima i redosledom definisanim u ovoj izjavi, obezbedi:

- besplatno otklanjanje kvarova u garantnom roku, koji bi nastali kod uobičajene upotrebe ili zbog grešaka u proizvodnji i materijalu, ili
- zamenu aparata kada opravka shodno odredbi prethodne tačke nije moguća, ili
- povrat novca kada ni zamena aparata shodno odredbi prethodne tačke nije moguća.

Ukupan rok garancije je 3 godine.

Garantni rok počinje da važi od datuma kupovine proizvoda, odnosno od prijema istog od strane kupca, a što se dokazuje fiskalnim računom.

Garancija važi na teritoriji Republike Srbije.

Kupac može da izjavi reklamaciju usmeno u nekom od prodajnih objekata Lidl Srbija KD, odnosno telefonom, pisanim putem ili elektronskim putem na kontakte kompanije Lidl Srbija KD, uz dostavu računa na uvid.

U cilju ispravnog funkcionisanja uređaj se koristi u skladu sa njegovom namenom i Uputstvom za upotrebu. Na osnovani zahtev kupca, koji je izjavljen u garantnom roku i u skladu sa uslovima iz ove Izjave, prodavac će izvršiti otklanjanje kvarova i nedostataka na proizvodu ili druge radnje u skladu sa ovom Izjavom, a u roku predviđenom Zakonom.

Garantni uslovi:

Pre obraćanja prodavcu za tehničku pomoć, potrebno je proveriti ispravnost instalacije i ostalih potrebnih uslova naznačenih u Uputstvu za upotrebu.

Kupac je dužan da prodavcu preda sve pripadajuće delove uređaja koje je preuzeo u trenutku kupovine.

Popravke u roku garancije:

Garancija važi počev od dana kada je proizvod predat kupcu, a koja se utvrđuje na osnovu fiskalnog računa. U garantnom periodu davalac garancije, odnosno prodavac je u obavezi da ukloni tehničke kvarove koji bi nastali kod uobičajene upotrebe ili zbog grešaka u proizvodnji i materijalu, bez naknade i u zakonskom roku. Ukoliko opravka nije moguća, davalac garancije, odnosno prodavac je ovlašćen i dužan da sprovede druge radnje u skladu sa ovom Izjavom.

Lidl i proizvođač nisu u mogućnosti da garantuju obezbeđivanje servisiranja i dostupnost rezervnih ili zamenskih delova van postupka ostvarivanja prava iz garancije/zakonske odgovornosti za saobraznost. Ukoliko za tim bude potrebe, putem naše Službe za potrošače možete proveriti dostupnost rezervnih delova i opcije za popravku. Hvala na razumevanju.

Garancija ne važi u sledecim slucajevima:

1. Ukoliko prodavcu uz uređaj nije priložen fiskalni račun ili drugi dokaz o kupovini koji sadrži datum prodaje.
2. Ukoliko je kvar prouzrokovan udarom groma, strujnim udarom ili sličnim delovanjem spoljne sile na sam uređaj (požar, poplava, naponski udar...).
3. Ukoliko su nastali kvarovi i oštećenja na uređaju posledica delovanja spoljnih uticaja, kao što su: velika vlaga, previsoka i suviše niska temperatura (pucanje cevi usled smrzavanja, oštećenja gumenih delova, rđanje, itd.)
4. Ukoliko uređaj nije korišćen u skladu sa Uputstvom za upotrebu.
5. Ukoliko je uređaj pokušalo da popravi treće neovlašćeno lice.
6. Ukoliko uređaj nije korišćen u skladu sa namenom.
7. Ukoliko je čišćenje i održavanje uređaja urađeno protivno Uputstvu za upotrebu.
8. Ukoliko je uređaj korišćen u profesionalne svrhe.
9. Ukoliko uz proizvod nisu predati svi pripadajući delovi proizvoda koje je kupac preuzeo u trenutku kupovine.

Naziv proizvoda:	Aku makaze za travu i grmlje
Model:	PGSA 4 B3
IAN/Serijski broj:	471884_2407/000001-680000
Proizvođač:	Grizzly Tools GmbH & Co. KG ; Stockstädter Str. 20; 63762 Großostheim; NEMAČKA; www.grizzlytools.de
Ovlašćeni serviser:	ICOM Communications doo, Novosadski put 68, 21203 Veternik, tel. 021 3000 151, mob. 060 480 0476
Datum predaje robe potrošaču:	datum sa fiskalnog računa
Uvozi i stavlja u promet:	Lidl Srbija KD, Prva južna radna 3, 22330 Nova Pazova, Republika Srbija, tel. 0800 801 807, Kontakt obrazac na parkside-diy.com

Cuprins

Introducere.....	61
Utilizarea prevăzută.....	62
Furnitura livrată/accesorii.....	62
Prezentare generală.....	62
Descrierea funcționării.....	62
Date tehnice.....	63
Indicații de siguranță.....	64
Semnificația indicațiilor de siguranță.....	64
Pictograme și simboluri.....	64
Avertismente generale de siguranță pentru unelte electrice.....	65
Avertismente de siguranță pentru mașina de tuns gard viu.....	68
Avertismente de siguranță pentru foarfecele de tuns iarba.....	69
Instrucțiuni suplimentare de siguranță pentru foarfecele de tuns iarba și gard viu.....	69
Instrucțiuni de siguranță pentru aparate cu acumulator încorporat.....	70
Riscuri reziduale.....	71
Pregătirea.....	71
Elemente de comandă.....	71
Introducerea/înlocuirea accesoriilor.....	71
Verificarea stării de încărcare a acumulatorului.....	72
Încărcarea acumulatorului.....	72
Funcționarea.....	73
Instrucțiuni generale de lucru.....	73
Înainte de funcționare.....	73
Pornirea și oprirea.....	73
Transport.....	74
Curățarea, întreținerea și depozitarea.....	74
Curățarea.....	74
Întreținere.....	74
Depozitarea.....	75
Depistarea defectiunilor.....	75

Eliminarea/protecția mediului.....	76
Service.....	77
Garanție.....	77
Reparație-service.....	78
Service-Center.....	79
Importator.....	79
Piese de schimb și accesorii.....	79
Traducerea originalului declarației de conformitate CE.....	80
Reprezentare explodată.....	149

Introducere

Felicitări pentru achiziția noului dumneavoastră foarfece cu acumulator pentru tuns iarba și arbuști (numit în continuare aparat sau sculă electrică). V-ați decis astfel pentru un aparat de înaltă calitate. Acest aparat a fost verificat în timpul producției cu privire la calitate și a fost supus unui control final. Capacitatea de funcționare a aparatului dumneavoastră este așa-dar asigurată.

Nu se poate exclude faptul că, în cazuri individuale, pot exista cantități reziduale de lubrifianți pe sau în aparat. Aceasta nu este o deficiență sau un defect și niciun motiv de îngrijorare.



Instrucțiunile de utilizare sunt parte componentă a acestui aparat. Acestea conțin indicații importante referitoare la siguranța, utilizarea și eliminarea produsului. Citiți cu atenție instrucțiunile de utilizare. Familiarizați-vă cu elementele de operare și utilizarea corectă a aparatului. Aparatul trebuie utilizat numai conform descrierii și pentru domeniile de utilizare indicate. Păstrați cu grijă aceste instrucțiuni de utilizare și predați aparatul către terți însoțit de toate documentele.

Utilizarea prevăzută

Aparatul este destinat exclusiv pentru utilizarea următoare:

- Tăierea și tunderea mugurilor subțiri de la garduri vii, a tufișuri și arbuști ornamentali
- Tăierea ierbii pe margini și pe suprafețe mici din sectorul casnic

Aparatul este destinat utilizării de către adulți. Tinerii cu vârsta peste 16 ani pot folosi aparatul numai sub supraveghere.

Este interzisă folosirea aparatului în condiții de ploaie și umiditate ambientală.

Orice altă utilizare nespecificată în mod explicit în aceste instrucțiuni de utilizare poate reprezenta un pericol serios pentru utilizator și poate conduce la deteriorarea aparatului. Operatorul sau utilizatorul aparatului este răspunzător accidentele sau daunele produse altor persoane sau proprietății acestora. Aparatul este destinat utilizării în domeniul casnic. Acesta nu a fost conceput pentru utilizarea permanentă industrială. Folosirea aparatului în scop industrial are ca rezultat pierderea garanției. Producătorul nu este responsabil pentru daunele produse ca urmare a utilizării neconforme cu destinația sau a operării greșite.

Furnitura livrată/accesorii

Dezambalați aparatul și verificați furnitura livrată.

Eliminați ambalajul în mod regulamentar.

- Foarfecă cu acumulator, pentru iarbă și arbuști
- Lama foarfecii pentru iarbă + Protecție lamă
- Lama foarfecii pentru arbuști + Protecție lamă
- Cablu de încărcare USB-C
- Traducere a instrucțiunilor originale

Componenta de rețea nu este inclusă în volumul ofertei.

Prezentare generală

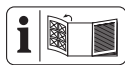

Veți găsi imaginile aparatului pe pagina pliată din față.

- 1 Cap aparat
 - 2 Indicator stare încărcare (LED)
 - 3 Blocare cuplare
 - 4 Blocare (Cap aparat)
 - 5 Mâner
 - 6 Fișă de încărcare
 - 7 Cheie de siguranță (Fișă de siguranță)
 - 8 Întrerupător de pornire/oprire
 - 9 Deblocare-cuțit
 - 10 Lama foarfecii pentru iarbă
 - 11 Protecție lamă (Lama foarfecii pentru iarbă)
 - 12 Lama foarfecii pentru arbuști
 - 13 Protecție lamă (Lama foarfecii pentru arbuști)
 - 14 Cablu de încărcare USB-C
- Fig. B**
- 15 Priză cu fișă de contact

Descrierea funcționării

Foarfeca cu acumulator pentru iarbă și arbuști dispune de două dispozitive de tăiere interschimbabile. La utilizarea ca foarfecă pentru arbuști (foarfecă pentru gard viu), ca dispozitiv de tăiere este utilizată o lamă dințată cu dublu tăiș. Din motive de siguranță, dinții de prindere sunt rotunjiți în lateral și dispuși decalat, în vederea reducerii pericolelor de rănire. La utilizarea ca foarfecă pentru iarbă, ca dispozitiv de tăiere este utilizată o lamă de foarfecă cu mai mulți dinți.

Informații despre funcția elementelor de comandă găsiți în descrierile următoare.

Date tehnice

Foarfecă cu acumulator, pentru iar-bă și arbuști PGSA 4 B3

Tensiune nominală U 4 V =

Turație la mersul în gol n_0 . 1100 min⁻¹

Greutate (incl. accesorii) ≈0,84 kg

Nivel de putere acustică (L_{WA})

– garantat 77 dB

Vibrație (a_h) (Mâner)

– Lama foarfecii pentru arbuști

..... 2,63 m/s²; $K=1,5$ m/s²

– Lama foarfecii pentru iar-bă

..... 1,352 m/s²; $K=1,5$ m/s²

Lama foarfecii pentru arbuști

– Lungime de tăiere 120 mm

– Distanța dintre dinții lamei ≈8 mm

– Diametru ramuri ≤8 mm

Nivel de presiune acustică (L_{pA})

..... 66,9 dB; $K_{pA}=3$ dB

Nivel de putere acustică (L_{WA})

– măsurat 74,9 dB; $K_{WA}=2,03$ dB

Lama foarfecii pentru iar-bă

– Lățime lamă 74,6 mm

– Lățime de tăiere 80 mm

Nivel de presiune acustică (L_{pA})

..... 67,1 dB; $K_{pA}=3$ dB

Nivel de putere acustică (L_{WA})

– măsurat 75,1 dB; $K_{WA}=2,09$ dB

Acumulator Li-Ion

Număr de celule ale bateriei 1

Capacitate C 2,0 Ah

Temperatură ≤50 °C

– Proces de încărcare 4–40 °C

– Funcționarea –20–50 °C

– Depozitarea 0–45 °C

Componentă de rețea

.... WJG-Y130502200WU1/

WJB-Y130502200WU1

Grizzly Tools GmbH & Co. KG

Stockstädter Straße 20

DE-63762 Großostheim

HRA: 5468, Amtsgericht Aschaffenburg

Tensiune de intrare 100-240 V~

Frecvență curent alternativ de intrare

..... 50-60 Hz

Putere absorbită 25 W

Tensiune de ieșire 5 V =

Curent de ieșire 2200 mA

Putere la ieșire 11,0 W

Eficiență în funcționare 83,4%

Eficiență la sarcină redusă (10%)

..... 80,6%

Consumul de energie la sarcină zero

..... 0,065 W

Clasă de protecție . II (dublă izolație)

Tip de protecție IPX0

Valorile zgomotului și ale vibrațiilor au

fost determinate conform normelor

și dispozițiilor numite în declarația de

conformitate.

Valoarea totală specificată a vibra-

ției și valoarea specificată a emisiei

de zgomot a fost măsurată în confor-

mitate cu o procedură de verificare

standardizată și pot fi utilizate pentru

compararea unei scule electrice cu o

altă unealtă. Valoarea totală specifica-

tă a vibrației și valoarea specificată a

emisiei de zgomot poate fi utilizată și

pentru estimarea preliminară a încăr-

căturii.

▲ AVERTIZARE! Emisiile de vibra-

ții și de zgomot pot diferi de valoarea

indicată în timpul utilizării propriu-zi-

se a sculei electrice, în funcție de fe-

lul și modul în care scula electrică este

utilizată, îndeosebi ce tip de piesă

este prelucrată. Este necesară stabili-

rea măsurilor de siguranță pentru protecția operatorului, care se bazează pe o evaluare a solicitării la vibrație în timpul condițiilor propriu-zise de utilizare (aici trebuie luate în considerare toate părțile ciclului de exploatare, de exemplu momentele în care scula electrică este decuplată și cele în care, deși este cuplată, funcționează fără sarcină).

Indicații de siguranță

Această secțiune tratează indicațiile de siguranță de bază la utilizarea aparatului.

Semnificația indicațiilor de siguranță

▲ PERICOL! Dacă nu urmați această indicație de siguranță, apare un accident. Urmarea este vătămare corporală gravă sau deces.

▲ AVERTIZARE! Dacă nu urmați această indicație de siguranță, este probabil să apară un accident. Urmarea este probabil vătămare corporală gravă sau deces.

▲ PRECAUȚIE! Dacă nu urmați această indicație de siguranță, apare un accident. Urmarea este probabil vătămare corporală ușoară sau moderată.

OBSERVAȚIE! Dacă nu urmați această indicație de siguranță, apare un accident. Urmarea este probabil o pagubă materială.

Pictograme și simboluri

Pictograme pe aparat



Atenție!



Citiți instrucțiunile de utilizare



Se va utiliza protecție pentru auz



Se va utiliza protecție pentru ochi



Pericol – Feriți mâinile de lamă



Atenție! Funcționare inertială a dispozitivului de tăiere



Este interzisă folosirea aparatului în condiții de ploaie și umiditate ambientală.



Nivel de presiune acustică garantată L_{WA} în dB.



În timpul tăierii fiți atenți să nu ajungă niciun obiect ca sârmă, piese metalice, pietre etc. în lamă



Unitate de alimentare detașabilă



Werfen Sie das Gerät mit eingebautem Akku nicht in den Hausmüll.

Pictograme pe acumulator



Acumulatorii nu trebuie eliminați în gunoierul menajer.



Predați acumulatorii la un punct de colectare a bateriilor uzate unde acestea sunt reciclate ecologic.

Pictograme pe componenta de rețea



Citiți instrucțiunile de utilizare



Potrivit numai pentru utilizare în interior.



Clasă de protecție II dublă izolație



Aparatele electrice nu trebuie eliminate în gunoiul menajer.



 Polaritate

Pictograme din instrucțiunile de utilizare



Atenție!



Se vor utiliza mănuși de protecție

Avertismente generale de siguranță pentru unelte electrice

▲ AVERTIZARE! Citiți toate avertismentele de siguranță, instrucțiunile, ilustrațiile și specificațiile furnizate împreună cu această unealtă electrică. Nerespectarea tuturor instrucțiunilor enumerate mai jos poate avea ca rezultat șoc electric, incendiu și/sau vătămare gravă. **Păstrați toate avertismentele și instrucțiunile pentru referințe ulterioare.**

Termenul „unealtă electrică” din avertismente se referă la unealta electrică cu alimentare de la rețeaua electrică (cu fir) sau la unealta electrică cu acumulatori (fără fir).

1. SIGURANȚA ZONEI DE LUCRU

a) **Păstrați zona de lucru curată și bine luminată.** Zonele dezordona-

te sau întunecate favorizează accidente.

- b) **Nu folosiți uneltele electrice în atmosfere explozive, cum ar fi în prezența unor lichide, gaze sau pulberi inflamabile.** Uneltele electrice creează scântei care pot aprinde pulberea sau vaporii.
- c) **Țineți copiii și persoanele prezente la distanță atunci când folosiți o unealtă electrică.** Distragerea atenției poate cauza pierderea controlului.

2. SIGURANȚA ELECTRICĂ

- a) **Ștecherul unelei electrice trebuie să se potrivească cu priza. Nu modificați niciodată ștecherul în niciun fel. Nu utilizați ștechere adaptoare cu unelte electrice împământate (legare la pământ).** Ștecherele nemodificate și prizele potrivite vor reduce riscul de șoc electric.
- b) **Evitați contactul corpului cu suprafețele împământate sau legate la pământ, cum ar fi țevi, radiatoare, cuptoare și frigider.** Există un risc crescut de șoc electric atunci când corpul dumneavoastră este legat la pământ sau împământat.
- c) **Nu expuneți uneltele electrice la ploaie sau condiții de umiditate.** Apa care intră într-o unealtă electrică va crește riscul de șoc electric.
- d) **Nu suprasolicitați cablul. Nu folosiți niciodată cablul pentru a transporta, trage sau scoate din priză unealta electrică. Țineți cablul departe de căldură, ulei, margini ascuțite sau piese în mișcare.** Cablurile deteriorate sau încărcate cresc riscul de șoc electric.

- e) **Atunci când folosiți o unealtă electrică în aer liber, utilizați un prelungitor adecvat pentru utilizare în aer liber.** Utilizarea unui cablu adecvat pentru exterior reduce riscul de șoc electric.
- f) **În cazul în care este inevitabilă utilizarea unei unelte electrice într-o locație cu umezeală, utilizați o sursă de alimentare protejată de un dispozitiv de curent rezidual (RCD).** Utilizarea unui dispozitiv de curent rezidual reduce riscul de șoc electric.
- 3. SIGURANȚA PERSONALĂ**
- a) **Rămâneți în alertă, urmăriți ceea ce faceți și folosiți simțul rațional atunci când folosiți o unealtă electrică. Nu folosiți o unealtă electrică în timp ce sunteți obosit sau sub influența drogurilor, alcoolului sau a medicamentelor.** Un moment de neatenție în timpul utilizării uneltelor electrice poate avea ca rezultat vătămări corporale grave.
- b) **Utilizați echipament individual de protecție. Purtați întotdeauna protecție pentru ochi.** Echipamentul de protecție, cum ar fi o mască de praf, pantofi de siguranță antiderapanți, cască de protecție sau protecție auditivă, utilizat în condiții adecvate, va reduce vătămrile corporale.
- c) **Preveniți pornirea neintenționată. Asigurați-vă că comutatorul de încărcare este în poziția oprit înainte de conecta la sursa de alimentare și/sau la pachetul de acumulatori, de a ridica sau de a transporta unealta.** Transportarea uneltelor electrice cu degetul pe comutatorul de încărcare sau pe alimentarea cu energie a uneltelor electrice care au întrerupătorul pornit facilitează producerea accidentelor.
- d) **Îndepărtați orice cheie de reglare înainte de a porni unealta electrică.** O cheie fixă sau o altă cheie lăsată atașată pe o parte rotativă a uneltei electrice poate provoca vătămări corporale.
- e) **Nu vă întindeți prea mult. Păstrați-vă în permanentă echilibru și poziția corectă a picioarelor.** Acest lucru permite un control mai bun al uneltei electrice în situații neprevăzute.
- f) **Îmbrăcați-vă corespunzător. Nu purtați haine largi sau bijuterii. Țineți-vă părul și hainele departe de piesele în mișcare.** Hainele largi, bijuteriile sau părul lung pot fi prinse în piesele în mișcare.
- g) **În cazul în care sunt prevăzute dispozitive pentru conectarea instalațiilor de aspirare și colectare a prafului, asigurați-vă că acestea sunt conectate și utilizate în mod corespunzător.** Utilizarea colectării prafului poate reduce pericolele legate de praf.
- h) **Nu lăsați ca obișnuința dobândită în urma utilizării frecvente a uneltelor să vă permită să deveniți încrezător și să ignorați principiile de siguranță a uneltelor.** O acțiune neglijentă poate provoca vătămări grave într-o fracțiune de secundă.
- 4. UTILIZAREA ȘI ÎNGRIJIREA UNELTELOR ELECTRICE**
- a) **Nu forțați unealta electrică. Folosiți unealta electrică potrivită pentru aplicația dumneavoastră.** Unelte electrice corecte vor face treaba mai bine și mai sigur, la viteză pentru care au fost proiectate.
- b) **Nu utilizați unealta electrică dacă comutatorul de încărcare nu**

- o pornește și nu o oprește.** Orice unealtă electrică care nu poate fi controlată cu ajutorul comutatorului de încărcare este periculoasă și trebuie reparată.
- c) **Deconectați ștecherul de la sursa de alimentare și/sau scoateți pachetul de acumulatori, dacă este detașabil, din unealta electrică înainte de a face orice reglaje, de a schimba accesoriul sau de a depozita uneltele electrice.** Astfel de măsuri preventive de siguranță reduc riscul de pornire accidentală a uneltei electrice.
- d) **Nu depozitați uneltele electrice nefolosite la îndemâna copiilor și nu permiteți persoanelor, care nu sunt familiarizate cu unealta electrică sau cu aceste instrucțiuni, să folosească uneltele electrice.** Uneltele electrice sunt periculoase dacă se află în mâinile unor utilizatori neinstruiți.
- e) **Întreținerea uneltelor electrice și a accesoriilor. Verificați ca piesele în mișcare să nu fie aliniate necorespunzător sau blocate, să nu existe piese rupte și orice altă stare care ar putea afecta funcționarea uneltei electrice. Dacă este deteriorată, reparați uneltele electrice înainte de utilizare.** Multe accidente sunt cauzate de uneltele electrice întreținute necorespunzător.
- f) **Păstrați uneltele de tăiere ascuțite și curate.** Uneltele de tăiere întreținute corespunzător, cu muchii de tăiere ascuțite, sunt mai puțin susceptibile de a se bloca și sunt mai ușor de controlat.
- g) **Folosiți uneltele electrice, accesoriile și cutițele acestora etc. în conformitate cu aceste instrucțiuni, ținând cont de condițiile de lucru și de lucrările care urmează să fie efectuate.** Utilizarea uneltei electrice pentru operațiuni diferite de cele prevăzute ar putea duce la o situație periculoasă.
- h) **Păstrați mânerul și suprafețele de prindere uscate, curate și fără ulei și grăsime.** Mânerul și suprafețele de prindere alunecoase nu permit manevrarea și controlul sigur al uneltei în situații neprevăzute.
5. **UTILIZAREA ȘI ÎNGRIJIREA UNELTELOR CU ACUMULATORI**
- a) **Reîncărcați numai cu încărcătorul specificat de producător.** Un încărcător care este potrivit pentru un tip de pachet de acumulatori poate crea un risc de incendiu, atunci când este utilizat cu un alt pachet de acumulatori.
- b) **Folosiți uneltele electrice numai cu pachetele de acumulatori special concepute.** Utilizarea oricăror altor acumulatori poate crea un risc de vătămare și de incendiu.
- c) **Atunci când pachetul de acumulatori nu este utilizat, păstrați-l departe de alte obiecte metalice, cum ar fi agrafe de hârtie, mone-de, chei, cuie, șuruburi sau alte obiecte metalice mici, care pot face o conexiune de la un terminal la altul.** Scurtcircuitarea terminalelor acumulatorului poate provoca arsuri sau incendii.
- d) **În condiții de utilizare incorectă, din acumulator poate ieși lichid; evitați contactul cu acesta. În caz de contact accidental, spălați cu apă. În cazul în care lichidul intră în contact cu ochii, solicitați în plus și asistență medicală.** Lichidul scurs din acumulator poate provoca iritații sau arsuri.

- e) **Nu utilizați un pachet de acumulatori sau o unealtă care este deteriorată sau modificată.** Acumulatorii deteriorați sau modificați pot avea un comportament imprevizibil, ceea ce poate duce la incendii, explozii sau risc de rănire.
- f) **Nu expuneți un pachet de acumulatori sau o unealtă la foc sau la temperaturi excesive.** Expunerea la foc sau la temperaturi de peste 130 °C poate provoca o explozie.
- g) **Respectați toate instrucțiunile de încărcare și nu încărcăți pachetul de acumulatori sau unealta în afara intervalului de temperatură specificat în instrucțiuni.** Încărcarea necorespunzătoare sau la temperaturi în afara intervalului specificat poate deteriora acumulatorul și crește riscul de incendiu.
6. **SERVICE**
- a) **Trimiteti unealta electrică pentru reparații la o persoană calificată, care să efectueze reparații folosind numai piese de schimb identice.** Acest lucru va asigura menținerea siguranței unei electrice.
- b) **Nu reparați niciodată pachete de acumulatori deteriorați.** Întreținerea pachetelor de acumulatori trebuie efectuată numai de către producător sau de către furnizorii de service autorizați.
- Avertismente de siguranță pentru mașina de tuns gard viu**
- a) **Nu utilizați mașina de tuns gard viu în condiții meteorologice nefavorabile, în special atunci când există riscul de fulgere.** Acest lucru reduce riscul de a fi lovit de fulger.
- b) **Țineți toate liniile de alimentare și cablurile departe de zona de tăiere.** Liniile de alimentare sau cablurile pot fi ascunse în garduri sau tufișuri și pot fi tăiate accidental de lamă.
- c) **Purtați ochelari de protecție.** Echipamentul de protecție adecvat va reduce riscul de pierdere a auzului.
- d) **Țineți mașina de tuns gard viu numai de suprafețele de prindere izolate, deoarece lama poate intra în contact cu cablurile ascunse sau cu propriul cablu.** Lamele care intră în contact cu un fir „aflat sub tensiune” pot face ca părțile metalice expuse ale mașinii de tuns gard viu să fie „sub tensiune” și acestea pot provoca un șoc electric operatorului.
- e) **Țineți toate părțile corpului departe de lamă. Nu îndepărtați materialul tăiat și nu țineți materialul care urmează să fie tăiat atunci când lamele sunt în mișcare.** Lamele continuă să se miște și după ce comutatorul de încărcare este oprit. Un moment de neatenție în timpul utilizării mașinii de tuns gard viu poate avea ca rezultat vătămări corporale grave.
- f) **Atunci când curățați materialul blocat sau efectuați întreținerea mașinii de tuns gard viu, asigurați-vă că toate comutatoarele de încărcare sunt oprite și că dispozitivul de blocare este în poziția blocat.** Acționarea neașteptată a mașinii de tuns gard viu în timp ce este curățat materialul blocat sau se efectuează lucrări de întreținere poate duce la vătămări corporale grave.
- g) **Transportați mașina de tuns gard viu de mâner, cu lama oprită.**

tă și având grijă să nu acționați niciun comutator de încărcare.

Transportarea corectă a mașinii de tuns gard viu va reduce riscul de pornire involuntară și de vătămare corporală cauzată de lame.

- h. **Atunci când transportați sau depozitați mașina de tuns gard viu, utilizați întotdeauna capacul lamei.** Manipularea corectă a mașinii de tuns gard viu va reduce riscul de vătămare corporală cauzată de lame.

Avertismente de siguranță pentru foarfecele de tuns iarba

- a. **Nu utilizați foarfecele de tuns iarba în condiții meteorologice nefavorabile, în special atunci când există riscul de fulger.** Acest lucru reduce riscul de a fi lovit de fulger.
- b. **Țineți toate liniile de alimentare și cablurile departe de zona de tăiere.** Liniile de alimentare sau cablurile pot fi tăiate accidental de lamă.
- c. **Purtați ochelari de protecție.** Echipamentul de protecție adecvat va reduce riscul de pierdere a auzului.
- d. **Țineți foarfecele de tuns iarba numai de suprafețele de prindere izolate, deoarece lama poate intra în contact cu cablurile ascunse sau cu propriul cablu.** Lamele care intră în contact cu un fir „aflat sub tensiune” pot face ca părțile metalice expuse ale foarfecelui de tuns iarba să fie „sub tensiune” și acestea pot provoca un șoc electric operatorului.
- e. **Țineți toate părțile corpului departe de lamă. Nu îndepărtați materialul tăiat și nu țineți ma-**

terialul care urmează să fie tăiat atunci când lamele sunt în mișcare. Lamele continuă să se miște și după ce comutatorul de încărcare este oprit. Un moment de neatenție în timpul utilizării foarfecelui de tuns iarba poate avea ca rezultat vătămări corporale grave.

- f. **Atunci când curățați materialul blocat sau efectuați întreținerea foarfecelui de tuns iarba, asigurați-vă că toate comutatoarele de încărcare sunt oprite și că dispozitivul de blocare este în poziția blocat.** Acționarea neașteptată a foarfecelui de tuns iarba în timp ce este curățat materialul blocat sau se efectuează lucrări de întreținere poate duce la vătămări corporale grave.
- g. **Transportați foarfecele de tuns iarba de mâner, cu lama oprită și având grijă să nu acționați niciun comutator de încărcare.** Transportarea corectă a foarfecelui de tuns iarba va reduce riscul de pornire involuntară și de vătămare corporală cauzată de lame.
- h. **Atunci când transportați sau depozitați foarfecele de tuns iarba, montați întotdeauna capacul lamei.** Manipularea corectă a foarfecelui de tuns iarba va reduce riscul de vătămare corporală cauzată de lame.

Instrucțiuni suplimentare de siguranță pentru foarfecele de tuns iarba și gard viu

- Purtați echipament de protecție personală pentru propria siguranță:



- Se va utiliza protecție pentru ochi

- Se va utiliza protecție pentru auz
- Se vor utiliza mănuși de protecție
- Purtați întotdeauna îmbrăcăminte de lucru adecvată, cum ar fi încălțăminte rezistentă cu talpă anti-alunecare și pantaloni rezistenți, lungi.
- Nu purtați îmbrăcăminte lungă sau bijuterii, deoarece acestea pot fi agățate de piesele mobile.
- Nu folosiți aparatul atunci când sunteți desculț sau purtați sandale deschise.
- Aparatul este destinat utilizării de către adulți. Tinerii cu vârsta peste 16 ani pot folosi aparatul numai sub supraveghere.
- **Aparatul este prevăzut pentru tunderea ierbii și gardurilor vii. Nu tăiați cu acest dispozitiv ramuri, lemn dur sau alte materiale.** Aparatul s-ar putea deteriora.
- **Țineți aparatul corect, de exemplu, cu ambele mâini pe mânăre, dacă sunt disponibile două mânăre.** Pierderea controlului asupra aparatului poate duce la răniri.
- **Când lucrați cu aparatul, purtați îmbrăcăminte adecvată și mănuși de lucru. Nu prindeți niciodată aparatul de cuțitul de tăiere sau nu îl ridicați de cuțitul de tăiere.** Contactul cu lama de tăiere poate duce la răniri.
- **Nu folosiți aparatul în apropierea lichidelor sau gazelor inflamabile.** În caz de scurtcircuit există pericol de incendiu și explozie.
- Asigurați-vă întotdeauna că aparatul este, în mod corespunzător, într-una din pozițiile de lucru prestabilite, înainte de a porni aparatul.
- **Cuțitele trebuie controlate periodic cu privire la uzură și trebuie ascuțite.** Cuțitele tocite suprasolicitează aparatul. Daunele cauzate de cuțitele tocite nu sunt acoperite de garanție.
- **Opriti aparatul și scoateți acumulatorul.** Asigurați-vă că toate piesele mobile au ajuns în stare de repaus complet
 - întotdeauna când părăsiți aparatul
 - înainte de a îndepărta blocaje sau de a înlătura înfundări
 - înainte de a verifica, curăța aparatul sau de a efectua lucrări la acesta
- În caz că aparatul atinge un obiect străin sau începe să vibreze neobișnuit de puternic, este necesară o verificare imediată:
 - verificați cu privire la piese desfăcute și strângeți-le ferm
 - căutați deteriorările
 - înlocuiți piesele deteriorate cu altele similare, sau solicitați repararea aparatului.
- **Nu încercați să reparați personal aparatul, dacă nu dispuneți de formarea corespunzătoare în acest sens. Toate lucrările nespecificate în prezentele instrucțiuni de utilizare pot fi executate numai de centrele noastre de service.** Multe accidente au drept cauză întreținerea greșită a aparatelor.
- **Utilizați numai accesoriile recomandate de PARKSIDE.** Accesoriile nepotrivite pot provoca șocuri electrice sau incendii.

Instrucțiuni de siguranță pentru aparate cu acumulator încorporat

- **Nu expuneți aparatul la lumina puternică a soarelui pentru o perioadă lungă de timp. Nu așezați aparatul pe radiatoare.** Căldura

deteriorează acumulatorul. Există pericol de explozie.

- **Lăsați un aparat încălzit să se răcească înainte de a-l încărca.**
- **Nu deschideți aparatul.** Evitați deteriorarea mecanică a acumulatorului. Există pericol de scurtcircuit. Se pot degaja vapori care irită căile respiratorii. Asigurați-vă că există aer proaspăt. Solicitați ajutor medical dacă aveți orice fel de probleme.
- Nu utilizați aparatul în timpul procesului de încărcare. Nu folosiți un prelungitor. Componenta de rețea se va folosi doar în spații interioare. Pătrunderea apei crește riscul de șoc electric.

Riscuri reziduale

Și dacă operați acest aparat conform prevederilor, există întotdeauna riscuri reziduale. Următoarele pericole pot apărea raportat la modul constructiv și varianta de execuție a acestui aparat:

- Se pot produce vătămări oculare dacă nu se poartă ochelari de protecție adecvați.
- Afecțiuni auditive, dacă nu se poartă antifoane adecvate.
- Probleme de sănătate care rezultă din vibrațiile mână-braț, în cazul în care aparatul este utilizat pe o perioadă mai lungă de timp sau dacă nu este ghidat și întreținut în mod corespunzător.
- Răniri prin tăiere

▲ AVERTIZARE! Pericol din cauza câmpului electromagnetic generat în timpul funcționării aparatului. Câmpul poate influența în anumite condiții implanturile medicale active sau pasive. Pentru a diminua pericolul vătămărilor serioase sau mortale, recomandăm persoanelor cu implanturi medicale să

se consulte cu medicul lor și cu producătorul implantului medical, înainte de a utiliza scula electrică.

Pregătirea

Elemente de comandă

Înainte de prima funcționare a aparatului cunoașteți elementele de comandă.

- **Blocare cuplare (3)**
 - Dispozitivul de blocare a cuplării previne pornirea neintenționată a aparatului.
 - Deblocare: Împingere spre înainte
- **Înterupător de pornire/oprire (8)**
 - Pornirea: Apăsarea
 - Oprirea: Eliberarea
- **Blocare, Cap aparat (4)**

Pentru tăierea confortabilă a marginilor, puteți roti capul de tăiere (1) (3 poziții / +90°, 0°, -90°).

 - Acționați blocarea (4) și rotiți capul de tăiere (1) în poziția dorită.
 - Eliberați blocarea (4), astfel încât capul aparatului (1).

Introducerea/înlocuirea accesoriilor

▲ PRECAUȚIE! Înainte de a atașa sau înlocui accesoriile, oprțiți aparatul și scoateți cheia de siguranță (7) pentru a evita pericolele și vătămările.

Introducerea accesoriilor

Procedură (Fig. B)

1. Introduceți lama foarfecii pentru iarbă (10) sau lama foarfecii pentru arbuști (12) în priza cu fișă de contact (15) de pe partea inferioară a capului aparatului (1).
2. Apăsați ambele taste de deblocare a lamei (9) din dreapta și din stânga de pe accesoriu.

3. Eliberați tastele de deblocare a lamei (9), atunci când accesoriul este așezat fix la capul aparatului (1).
4. Verificați poziția fixă a accesoriului trăgând de acesta.

Scoaterea accesoriilor

Procedură (Fig. B)

1. Apăsăți ambele taste de deblocare a lamei (9) din dreapta și din stânga de pe accesoriu.
2. Îndepărtați accesoriul.

Verificarea stării de încărcare a acumulatorului

- Reîncărcați acumulatorul dacă aparatul funcționează prea încet sau dacă LED-ul verde al indicatorului stării de încărcare (2) clipește.
- LED-ul verde luminează intermitent atunci când încărcarea rămasă este de 30 %.

Încărcarea acumulatorului

▲ PRECAUȚIE! Pericol de rănire cauzat de scurgerile de electrolit. Nu expuneți acumulatorul la condiții extreme, ca de exemplu căldură și lovituri. În caz de contact cu ochii sau cu pielea clătiți suprafețele afectate cu apă sau neutralizator și consultați un medic.

▲ AVERTIZARE! Pericol de vătămare prin electrocutare. Încărcați acumulatorul numai în încăperi uscate.

OBSERVAȚIE! Încărcați aparatul numai cu componenta disponibilă la noi (*Piese de schimb și accesorii*, Pag. 79).

Indicații

- Alimentați aparatul numai cu SELV (Safety Extra Low Voltage/tensiune mică de siguranță) în conformitate cu marcajul de pe aparat.
- Încărcați acumulatorul înainte de prima utilizare.

- Respectați indicațiile în vigoare privind siguranța, precum și reglementările și instrucțiunile privind protecția mediului.
- Defectele cauzate de manipularea necorespunzătoare nu sunt acoperite de garanție.

Premise

- Componentă de rețea (neinclus în livrare)
- Cablu de încărcare USB-C (14)

Procedură (Fig. A)

1. Introduceți cheia de siguranță (7).
2. Conectați cablul de încărcare USB-C (14) la o componentă de rețea.
3. Conectați cablul de încărcare-USB (14) cu bușca de încărcare (6) a aparatului.
4. Conectați componenta de rețea la o priză.

Afișajul stării de încărcare (2) luminează:

- **roșu:** Aparatul se încarcă
- **verde:** Procesul de încărcare s-a încheiat

Timpul de încărcare recomandat este de aprox. 1 oră. Această durată de încărcare este obținută prin cu utilizarea componentei de rețea. Timpul de încărcare este influențat de factori precum temperatura mediului și a acumulatorului, precum și de tensiunea de rețea aplicată și, prin urmare, poate diferi de valorile specificate.

5. După încheierea procesului de încărcare, scoateți mai întâi ștecărul componentei de rețea din priză. Scoateți apoi cablul de încărcare USB (14) din aparat. Nu utilizați aparatul în timpul procesului de încărcare. Nu folosiți un prelungitor. Componenta de rețea se va folosi doar în spații interioare.

re. Pătrunderea apei crește riscul de șoc electric.

Funcționarea

Instrucțiuni generale de lucru

▲ AVERTIZARE! Pericol de accidentare! Respectați următoarele instrucțiuni.

- Purtați întotdeauna încălțăminte rezistentă, pantaloni lungi, protecție pentru auz, mănuși de lucru și ochelari de protecție atunci când folosiți mașina.
- Aparatul este prevăzută pentru lucrări la care utilizatorul se află pe sol, nu pe o scară sau pe alte suprafețe de sprijin instabile.
- Respectați indicațiile privind întreținerea și curățarea aparatului.
- Opriiți imediat aparatul în cazul blocării lamei foarfecelui de tuns iarbă și arbuști (10)/(12) datorită obiectelor solide și scoateți acumulatorul. Abia apoi îndepărtați obiectul.
- Utilizați numai lame ascuțite pentru a realiza un randament de tăiere bun și pentru a proteja aparatul și acumulatorul.
- Ciobirile ușoare ale tăișului pot fi netezite de dvs. În acest scop frecăți tăișul cu o piatră de ascuțit. Numai lamele ascuțite produc un randament bun de tăiere.
- Nu solicitați aparatul prea mult în timpul lucrului, încât acesta să se oprească.
- Este interzis lucru cu aparatul dacă unul dintre întrerupătoare este defect.

Lucrul cu foarfecele pentru iarbă

- Iarba se poate tăia cel mai bine atunci când este uscată și nu este prea înaltă.

Lucrul cu foarfecele pentru arbuști (foarfece pentru gard viu)

- Deplasați aparatul uniform înainte sau în formă de arc, în sus și în jos.
- Cu ajutorul lamei dințată cu dublu tăiș (12) puteți tăia în ambele direcții sau prin mișcări pendulare, dintr-o parte în alta.

Înainte de funcționare

Efectuați următorii pași înainte de fiecare funcționare. Astfel se garantează o folosință de lungă durată și fiabilă.

- **OBSERVAȚIE!** Deteriorări ale lamei foarfecelui de tuns iarbă și arbuști (10)/(12). În timpul tăierii aveți grijă să nu atingeți niciun obiect, ca de ex. pietre, garduri de sârmă sau araci pentru plante.
- Înainte de fiecare utilizare controlați aparatul pentru a detecta deficiențe evidente cum ar fi piese desprinse, uzate sau deteriorate. Verificați poziția fixă a șuruburilor de la lama foarfecelui de tuns iarbă și arbuști (10)/(12).
- Nu folosiți pentru tăiere lame tocite sau uzate pentru foarfecele de tuns iarbă și arbuști (10)/(12), deoarece acestea ar putea suprasolicita motorul și transmisia aparatului dumneavoastră.

Pornirea și oprirea

Indicații

- Întrerupătorul de pornire/oprire (8) și dispozitivul de blocare a cuplării (3) nu trebuie să fie blocate.

Pornirea

▲ PRECAUȚIE! Daune asupra persoanelor sau daune asupra aparatului! Fiți atenți la o poziție sigură și țineți bine aparatul cu ambele mâini și la distanță de propriul corp.

1. Îndepărtați protecția lamei (11)/(13).

2. Introduceți cheia de siguranță (7) în dispozitiv.
3. Țineți aparatul întotdeauna de mâner (5).
4. **OBSERVAȚIE!** Înainte de pornire, fiți atenți ca aparatul să nu atingă niciun obiect.
Împingeți dispozitivul de blocare a cuplării (3) de pe mâner (5) spre înainte și apăsați în același timp întrerupătorul de pornire/oprire (8). Apoi eliberați dispozitivul de blocare a cuplării (3). Aparatul funcționează la cea mai mare viteză.

Oprirea

1. Eliberați întrerupătorul de pornire/oprire (8).
2. Înainte de a lăsa deoparte scula electrică, așteptați să se oprească.

Transport

Indicații

- Asigurați-vă că toate piesele mobile au ajuns în stare de repaus complet.
- Transportați întotdeauna foarfecelul pentru iarbă și arbuști cu protecția lamei (11)/(13).
- Purtați aparatul întotdeauna de mâner (5).

Curățarea, întreținerea și depozitarea

▲ AVERTIZARE! Pericol de vătămare datorită pornirii accidentale a aparatului. Protejați-vă în cazul lucrărilor de întreținere și curățenie. Fiți atent(ă) la cheia de siguranță (7), să fie scoasă înainte efectuării oricăror lucrări la aparat.

▲ PRECAUȚIE! Vătămări prin tăiere! Purtați mănuși rezistente la tăiere atunci când manipulați lama.

Lucrările de întreținere și mentenanță care nu sunt descrise în aceste instrucțiuni de utilizare trebuie efectuate de către centrul nostru de service. Utilizați numai piese de schimb originale.

Curățarea

- ▲ AVERTIZARE!** Șoc electric! Nu stropiți niciodată aparatul cu apă. **OBSERVAȚIE!** Pericol de deteriorare. Substanțele chimice pot ataca piesele din plastic ale aparatului. Nu folosiți agenți de curățare resp. solvenți.
- Păstrați curate fantele de aerisire, carcasa motorului și mânerul aparatului. Pentru aceasta, folosiți o cârpă umedă sau o perie.

Curățarea și întreținerea lamei

Sculă necesară și mijloace auxiliare (neinclus în livrare)

- Lavete
- Spray cu ulei de întreținere

Întreținere după fiecare utilizare

- Îndepărtați orice deșeuri vegetale blocate.
- Curățați lama foarfecelului de tuns iarbă și arbuști (10)/(12) cu o lavetă cu ulei.
- Îngrijiiți lama foarfecelului de tuns iarbă și arbuști (10)/(12) cu un spray de îngrijire.

Întreținere

- Înainte de fiecare utilizare controlați aparatul pentru a detecta deficiențe evidente cum ar fi piese desprinse, uzate sau deteriorate. Verificați poziția fixă a șuruburilor de la lama foarfecelului de tuns iarbă și arbuști (10)/(12).
- Verificați dacă capacele și dispozitivele de siguranță sunt fixe în poziție și dacă nu sunt deteriorate. Dacă este cazul, înlocuiți-le.

- Ciobirile ușoare ale tășului pot fi netezite de dvs. În acest scop frecați tășul cu o piatră de ascuțit. Numai lamele ascuțite produc un randament bun de tăiere.
- Lamele tocite, îndoite sau deteriorate trebuie înlocuite (vezi *Piese de schimb și accesorii*, Pag. 79).
- Protecția lamei este un dispozitiv de siguranță important. Dacă protecția lamei este deteriorată, nu o utilizați și înlocuiți-o imediat.
- Temperatura de depozitare pentru acumulator și aparat este cuprinsă între 0–45 °C. Pe perioada depozitării evitați temperaturile extreme sau căldura, care ar afecta randamentul acumulatorului.
- Depozitați acumulatorul numai în stare semiîncărcată. În timpul depozitării prelungite, nivelul de încărcare trebuie să fie de 40-60%.
- În timpul depozitării prelungite, verificați nivelul de încărcare a acumulatorului aproximativ la fiecare 3 luni. Reîncărcați acumulatorul, dacă este necesar.

Depozitarea

Depozitați întotdeauna aparatul și accesoriiile:

- curat
- la loc uscat
- protejate împotriva prafului
- ferite de îngheț
- în afara zonei de acțiune a copiilor
- cu protecția lamei (11)/(13) peste lama foarfecelui de tuns iarbă și arbuști (10)/(12)

Depistarea defecțiunilor

Tabelul următor vă ajută să înlăturați mici defecțiuni:

Problema	Cauza posibilă	Remediarea defecțiunii
Aparatul nu pornește	Descărcare acumulator	Încărcarea acumulatorului (vezi <i>Încărcarea acumulatorului</i> , Pag. 72)
	Cheia de siguranță (7) nu este introdusă	Introducerea cheii de siguranță (7)
	Dispozitiv de blocare a cuplării (3) sau întrerupătorul de pornire/oprire (8) defect	Adresați-vă centrului de service.
Aparatul funcționează cu întreruperi	Motorul este defect	Adresați-vă centrului de service.

Problema	Cauza posibilă	Remedierea defecțiunilor
Lama foarfecelui de tuns iarbă și arbuști (10)/(12) devine fierbinte	Contact intern slăbit	Șlefuirea (10) sau înlocuirea (12) lamei foarfecelui de tuns iarbă și arbuști (<i>Întreținere, Pag. 74</i>) (<i>Piese de schimb și accesorii, Pag. 79</i>)
	Lama foarfecelui de tuns iarbă și arbuști (10)/(12) este tocită sau are neregularități	Ungerea lamei foarfecelui de tuns iarbă și arbuști (10)/(12) cu ulei
Rezultat de tăiere nesatisfăcător	Prea multă frecare din cauza lubrifierii deficitare	Ungerea lamei foarfecelui de tuns iarbă și arbuști (10)/(12) cu ulei
	Prea multă frecare din cauza lubrifierii deficitare	Șlefuirea (10) sau înlocuirea (12) lamei foarfecelui de tuns iarbă și arbuști (<i>Întreținere, Pag. 74</i>) (<i>Piese de schimb și accesorii, Pag. 79</i>)
	Lama foarfecelui de tuns iarbă și arbuști (10)/(12) este tocită sau are neregularități	Curățarea lamei foarfecelui de tuns iarbă și arbuști (10)/(12)

Eliminarea/protecția mediului

Predați aparatul, accesoriile și ambalajul unui centru de reciclare ecologică.



Aparatele electrice nu aparțin categoriei de gunoi menajer. Simbolul pubelei cu roți barate cu o cruce înseamnă că acest produs nu trebuie eliminat ca deșeu municipal nesortat la sfârșitul duratei sale de viață utilă.

- Directiva 2012/19/UE se aplică acestui aparat.
- Predați aparatul unui centru de reciclare. Piesele din material plastic și metal utilizate pot fi sortate separat și predate astfel în vederea

revalorificării. Apelați în acest scop la centrul nostru de service.

- Noi eliminăm gratuit aparatele defecte, care ne sunt trimise.



Nu aruncați aparatul cu acumulator încorporat în gunoiul menajer, în foc (pericol de explozie) sau în apă. Acumulatorii deteriorați pot afecta sănătatea și mediul dacă se emană sau se scurg vapori sau lichide toxice.

- Eliminați aparatul cu acumulatorul descărcat. Nu deschideți aparatul și acumulatorul.
- Eliminați aparatul în conformitate cu reglementările locale. Predați aparatul unui centru de colectare unde este reciclat în mod ecologic.

▲ PRECAUȚIE! Informați centrul de colectare cu privire la acumulatorul fix încorporat. Consultați în acest scop unitatea locală de eliminare a deșeurilor sau centrul nostru de service.

Service

Garanție

Stimată clientă, stimate client,
Pentru acest produs, primiți 3 ani garanție de la data cumpărării. În caz de deficiențe ale acestui produs, conform legii aveți drepturi față de vânzătorul produsului. Aceste drepturi legale nu sunt limitate de garanția noastră prezentată în cele ce urmează.

Condiții de garanție

Perioada de garanție începe la data cumpărării. Vă rugăm să păstrați bine bonul de casă original. Acest document este necesar ca dovadă pentru cumpărare. Dacă în interval de trei ani de la data cumpărării acestui produs apare un defect de material sau de fabricație, produsul este reparat sau înlocuit - la alegerea noastră - gratuit de către noi. Această garanție presupune ca produsul defect și chitanța de cumpărare (bonul de casă) să fie prezentate în termenul de trei ani și să se descrie pe scurt în scris, în ce constă defectul și momentul apariției acestuia.

În cazul în care defectul este acoperit de garanția noastră, veți primi înapoi produsul reparat sau un produs nou. Odată cu repararea sau schimbarea produsului nu începe o nouă perioadă de garanție.

Perioada de garanție și cererile de garanție legală

Perioada de garanție nu este prelungită de serviciul de garanție. Acest lu-

cru este valabil și pentru piesele înlocuite și reparate. Orice daune sau defecte deja prezente în momentul achiziției trebuie raportate imediat după despachetare. Reparațiile care au loc după expirarea perioadei de garanție sunt supuse unei taxe.

Domeniul de aplicare a garanției

Produsul a fost produs cu atenție în conformitate cu orientări stricte de calitate și a fost testat cu atenție înainte de livrare.

Garanția se aplică în cazul defectelor de material sau de fabricație. Această garanție nu se referă la piesele produsului, care sunt supuse uzurii normale și de aceea pot fi considerate ca fiind consumabile (de ex. Lama foarfecii pentru iarbă/Lama foarfecii pentru arbuști) sau pentru deteriorări la piese fragile (de ex. Întrerupător).

Această garanție își pierde valabilitatea dacă produsul este deteriorat, a fost utilizat necorespunzător sau nu a fost întreținut. Valabil de asemenea pentru deteriorări cauzate de apă, îngheț, trăsnet, foc sau transport necorespunzător. Valabil de asemenea pentru deteriorări cauzate de apă, îngheț, trăsnet, foc sau transport necorespunzător. Pentru a vă asigura că produsul este utilizat corect, toate indicațiile prezentate în instrucțiunile de utilizare trebuie respectate cu strictețe. Utilizările și acțiunile nerecomandate sau asupra cărora se avertizează în instrucțiunile de utilizare trebuie evitate cu orice preț.

Produsul este destinat exclusiv uzului privat și nu pentru uz comercial. Manipularea abuzivă și necorespunzătoare, utilizarea forței și intervențiile care nu au fost efectuate de către cursala noastră de service autorizată vor anula garanția.

Procedura în cazul unei cereri de garanție

Pentru a vă asigura că cererea dumneavoastră este procesată rapid, vă rugăm să urmați instrucțiunile de mai jos:

- Pentru toate solicitările, vă rugăm să aveți la îndemână bonul de casă și numărul articolului (IAN 471884_2407) ca dovadă a achiziției.
- Vă rugăm să consultați plăcuța de identificare de pe produs, o gravură de pe produs, pagina de titlu a instrucțiunilor de operare (în stânga jos) sau autocolantul de pe partea din spate sau de jos a produsului pentru numărul de articol.
- În cazul în care apar erori de funcționare sau alte defecte, contactați mai întâi **telefonic** centrul de service menționat mai jos sau utilizați **formularul de contact**, care se află la *parkside-diy.com* în categoria **Service**.
- În cazul în care un produs este înregistrat ca fiind defect, îl puteți trimite, cu taxele poștale plătite, la adresa de service care v-a fost furnizată după consultarea Centrului nostru de service, anexând dovida de cumpărare (bonul de casă) și precizând care este defectul și când a apărut. Pentru a evita problemele de acceptare și costurile suplimentare, vă rugăm să folosiți numai adresa care vă este furnizată. Asigurați-vă că nu este vorba de o expediție fără costul de transport achitat, de mărfuri voluminoase, de transport expres sau de alte tipuri de transport special. Vă rugăm să expediați produsul, inclusiv toate accesoriile furnizate odată cu achiziția și să vă asigurați că am-

balajul este suficient de sigur pentru transport.



Puteți vizualiza și descărca aceste manuale și multe alte manuale la *parkside-diy.com*. Acest cod QR vă va duce direct la *parkside-diy.com*. Selectați țara dumneavoastră și căutați instrucțiunile de utilizare prin intermediul măștii de căutare. Puteți deschide instrucțiunile de utilizare introducând numărul articolului (IAN) 471884_2407.

Reparație-service

Pentru reparații, **care nu fac obiectul garanției**, adresați-vă centrului de service. Acolo veți primi o estimare privind costurile.

- Putem procesa numai aparate, care sunt suficient ambalate și expediate cu transportul plătit. **Indicație:** Vă rugăm să trimiteți aparatul dvs. curățat și cu indicarea defectului către adresa menționată a centrului nostru de service.
- Nu sunt acceptate aparatele expediate în mod necorespunzător, aparate trimise prin mărfuri voluminoase, Express sau cu alte transporturi speciale.
- Noi eliminăm gratuit aparatele defecte, care ne sunt trimise.

Service-Center



Service România

Tel.: 0800 890 605

Formular de contact pe

parkside-diy.com

IAN 471884_2407

Importator

Vă rugăm să aveți în vedere că adresa următoare nu este o adresă de servicii. Mai întâi contactați centrul de servicii menționat mai sus.

Grizzly Tools GmbH & Co. KG

Stockstädter Str. 20

63762 Großostheim

GERMANIA

www.grizzlytools.de

Piese de schimb și accesorii

Puteți obține piese de schimb și accesorii de la www.grizzlytools.shop. Dacă apar probleme în timpul procesului dvs. de comandă, contactați-ne prin magazinul nostru online. Pentru întrebări suplimentare adresați-vă către: *Service-Center, Pag. 79*

Poz. nr.	Denumire	Nr. de comandă
7	Cheie de siguranță	91105146
10	Lama foarfecii pentru iarbă	91105145
11	Protecție lamă (Lama foarfecii pentru iarbă)	91105144
12	Lama foarfecii pentru arbuști	91105143
13	Protecție lamă (Lama foarfecii pentru arbuști)	91104642
	Componentă de rețea (5 V; 2200 mA) + Cablu de încărcare USB-C, EU	80001030
	Componentă de rețea (5 V; 2200 mA) + Cablu de încărcare USB-C, UK	80001031

Traducerea originalului declarației de conformitate CE

Produs: **Foarfecă cu acumulator, pentru iarbă și arbuști**

Model: **PGSA 4 B3**

Numărul de serie: 000001–680000

Obiectul declarației descris mai sus este în conformitate cu legislația relevantă de armonizare a Uniunii:

**2006/42/EC • 2014/30/EU • 2000/14/EC & 2005/88/EC
• 2011/65/EU & (EU) 2015/863**

Obiectul declarației descris mai sus este conform Directivei 2011/65/EU a Parlamentului European și a Consiliului din 8 iunie 2011 privind restricțiile de utilizare a anumitor substanțe periculoase în echipamentele electrice și electronice.

Pentru a asigura conformitatea, au fost aplicate următoarele standarde armonizate și standarde și reglementări naționale:

**EN 62841-1:2015/A11:2022
EN 62841-4-2:2019/A11:2022 • EN IEC 62841-4-5:2021/A11:2021
EN IEC 55014-1:2021 • EN IEC 55014-2:2021
EN IEC 61000-3-2:2019/A1:2021 • EN 61000-3-3:2013/A2:2021
EN IEC 63000:2018**

În conformitate cu Directiva 2000/14/EC referitoare la zgomotul emis, se confirmă următoarele: Nivel de putere acustică (L_{WA})

- măsurat: 75,1 dB (Lama foarfecii pentru iarbă)
- măsurat: 74,9 dB (Lama foarfecii pentru arbuști);
- garantat: 77 dB

Procedura de evaluare a conformității aplicată în conformitate cu anexa V la Directiva 2000/14/EC.

Prezenta declarație de conformitate este emisă pe răspunderea exclusivă a producătorului:

CE Grizzly Tools GmbH & Co. KG
Stockstädter Str. 20
63762 Großostheim
GERMANIA
20.01.2025



Christian Frank
Reprezentant autorizat pentru documentație

Съдържание

Въведение.....	81
Употреба по предназначение.....	82
Окомплектовка на доставката/ принадлежности.....	82
Преглед.....	82
Описание на функциите.....	83
Технически данни.....	83
Указания за безопасност.....	84
Значение на указанията за безопасност.....	84
Пиктограми и символи.....	84
Общи предупреждения за безопасност на електроинструментите.....	85
Предупреждения за безопасност за хросторези.....	89
Предупреждения за безопасност на ножиците за трева.....	89
Допълнителни указания за безопасност за тримери за трева и хросторези.....	90
Указания за безопасност за уреди с монтиран акумулатор.....	91
Остатъчни рискове.....	92
Подготовка.....	92
Контролни елементи.....	92
Поставяне/смяна на включени принадлежности.....	92
Проверка на степента на зареждане на батерия.....	93
Зареждане на акумулатора.....	93
Експлоатация.....	94
Общи указания за работа.....	94
Преди експлоатация.....	94
Включване и изключване.....	95
Транспорт.....	95
Почистване, техническа поддръжка и съхранение.....	95
Почистване.....	95
Поддръжка.....	96

Съхранение.....	96
Търсене на грешки.....	97
Предаване за отпадъци/ Опазване на околната среда.....	98
Сервизно обслужване.....	98
Гаранция.....	98
Гаранция.....	100
Ремонтен сервиз / извънгаранционно обслужване.....	102
Сервизен център.....	102
Вносител.....	102
Резервни части и принадлежности.....	103
Превод на оригиналната съответствие на ЕО.....	104
Разглобен вид.....	149

Въведение

Поздравления за покупката на Вашата нова акумулаторна ножица за трева и храсти (наричан по-долу уред или електроинструмент).

С него Вие сте избрали един висококачествен уред. Този уред е бил проверяван относно качеството по време на производството и е бил подложен на крайна проверка. По този начин функционалността на Вашия уред е гарантирана.

Не е изключено в отделни случаи върху или вътре в уреда да се намират остатъчни количества смазочни материали. Това не е повреда или дефект и не е причина за тревога.



Ръководството за експлоатация е неразделна част от този уред. То съдържа важни указания за безопасността, употребата и изхвърля-

нето на уреда. Прочетете внимателно ръководството за експлоатация. Запознайте се с частите за управление и правилната употреба на уреда. Използвайте уреда само както е описано и за посочените области на приложение. Пазете добре ръководството за експлоатация и предайте всички документи заедно с уреда при препредаването му на трети лица.

Употреба по предназначение

Уредът е предназначен единствено за следната употреба:

- Рязане и оформяне на тънки филизи на живи плетове, храсти и декоративни храсти
- Косене на трева по ръбове и на малки площи в дома

Уредът е предназначен за употреба от пълнолетни лица. Младежи над 16 години трябва да използват уреда само под надзор.

Употребата на уреда при дъжд и влажна среда е забранена.

Всяка друга употреба, която не е допусната изрично в това ръководство за експлоатация, може да представлява сериозна опасност за потребителя и доведе до щети по уреда. Операторът или потребителят на уреда е отговорен за злополуки или щети за други лица или тяхната собственост. Уредът е предназначен за дейности тип „домашен майстор“. Той не е конструиран за промишлена употреба. При комерсиална употреба, гаранцията е невалидна. Производителят не носи отговорност за щети в резултат на употреба не по предназначение или неправилно обслужване.

Окомплектовка на доставката/ принадлежности

Разопаковайте уреда и проверете окомплектовката на доставката. Изхвърлете опаковъчния материал по подходящ начин.

- Акумулаторна косачка за трева + храсти
- Нож на ножицата за трева + Предпазител на ножа
- Нож на ножицата за храсти + Предпазител на ножа
- USB-C кабел за зареждане
- Превод на оригиналната инструкция

Мрежовият адаптер не е включен в обхвата на доставката.

Преглед

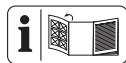

Изображенията на уреда ще намерите върху предната разгъваща се страница.

- 1 Глава на уреда
- 2 Индикатор за състоянието на зареждане (Светодиод)
- 3 Блокировка срещу включване
- 4 Фиксиращ механизъм (Глава на уреда)
- 5 Ръкохватка
- 6 Букса за зареждане
- 7 Предпазен ключ (Предпазен щепсел)
- 8 Превключвател за включване/ изключване
- 9 Бутон за деблокиране на ножа
- 10 Нож на ножицата за трева
- 11 Предпазител на ножа (Нож на ножицата за трева)
- 12 Нож на ножицата за храсти

- 13 Предпазител на ножа
(Нож на ножицата за храсти)
- 14 USB-C кабел за зареждане

Фиг. В

- 15 Свързване на щепсела

Описание на функциите

Акумулаторната ножица за трева и храсти има две сменящи се режещи съоръжения. При употреба като ножица за храсти (ножица за жив плет) като режещо съоръжение се използва двустранна ножодържачна греда. От съображения за безопасност захващащите зъби са заоблени странично и са разположени изместено, за да се намалят опасностите от нараняване. При употреба като ножица за трева като режещо съоръжение се използва режещ нож с множество зъби.

Функцията на контролните елементи ще откриете в следващите описания.

Технически данни

Акумулаторна косачка за трева и храсти PGSA 4 B3

Номинално напрежение U 4 V =

Уредаобороти на празен ход n_0

..... 1100 min⁻¹

Тегло (вкл. включени принадлежности) ≈0,84 kg

Ниво на звукова мощност L_{WA}

– гарантирано 77 dB

Вибрации a_h (Ръкохватка)

– Нож на ножицата за храсти

..... 2,63 m/s²; K=1,5 m/s²

– Нож на ножицата за трева

..... 1,352 m/s²; K=1,5 m/s²

Нож на ножицата за храсти

– Дължина на рязане 120 mm

– Разстояние между зъбите на ножа ≈8 mm

– Диаметър на клона ≤8 mm

Ниво на звуково налягане L_{pA}

..... 66,9 dB; K_{pA} =3 dB

Ниво на звукова мощност L_{WA}

– измерено 74,9 dB; K_{WA} =2,03 dB

Нож на ножицата за трева

– Ширина на ножа 74,6 mm

– Ширина на рязане 80 mm

Ниво на звуково налягане L_{pA}

..... 67,1 dB; K_{pA} =3 dB

Ниво на звукова мощност L_{WA}

– измерено 75,1 dB; K_{WA} =2,09 dB

Акумулаторна батерия Li-Ion

Брой клетки на батерията 1

Капацитет C 2,0 Ah

Температура ≤50 °C

– Процес на зареждане 4–40 °C

– Експлоатация –20–50 °C

– Съхранение 0–45 °C

Мрежови адаптер

.... **WJG-Y130502200WU1/**

WJB-Y130502200WU1

Grizzly Tools GmbH & Co. KG

Stockstädter Straße 20

DE-63762 Großostheim

HRA: 5468, Amtsgericht

Aschaffenburg

Входно напрежение 100-240 V~

Честота на входния променлив ток

..... 50-60 Hz

Консумирана мощност 25 W

Изходно напрежение 5 V =

Изходен ток 2200 mA

Изходна мощност 11,0 W

Ефективност по време на работа

..... 83,4%

Ефективност при лек заряд (10%)

..... 80,6%

Консумация на енергия при нулев

заряд 0,065 W

Клас на защита
 II (двойната изолация)
 Вид защита IPX0

Стойностите на шума и вибрациите са определени според нормите и предписанията в декларацията за съответствие.

Посочената обща стойност на вибрациите и посочената стойност на шумовите емисии са измерени по стандартизиран метод на изпитване и могат да бъдат използвани за сравнение на един електрически инструмент с друг. Посочената обща стойност на вибрациите и посочената стойност на шумовите емисии може също да се използва за предварителна оценка на натоварването.

▲ ПРЕДУПРЕЖДЕНИЕ! Емисиите на вибрациите и шума по време на действителната употреба на електроинструмента могат да се различават от посочените стойности в зависимост от начина, по който се използва електроинструментът. Необходимо е да се определят предпазителни мерки за защита на обслужващото лице въз основа на натоварването с вибрации при действителна употреба (тук следва да се вземат под внимание всички етапи на работния цикъл, напр. време, в което електрическият инструмент е изключен, и време, когато е включен, но работи без натоварване).

Указания за безопасност

Този раздел описва основните указания за безопасност при използването на уреда.

Значение на указанията за безопасност

▲ ОПАСНОСТ! Ако не спазвате това указание за безопасност, ще се случи злополука. Последствието е тежко телесно нараняване или смърт.

▲ ПРЕДУПРЕЖДЕНИЕ! Ако не спазвате това указание за безопасност, е възможно да се случи злополука. Последствието е вероятно тежко телесно нараняване или смърт.

▲ ПОВИШЕНО ВНИМАНИЕ! Ако не спазвате това указание за безопасност, ще се случи злополука. Последствието е вероятно леко или средно тежко телесно нараняване.
УКАЗАНИЕ! Ако не спазвате това указание за безопасност, ще се случи злополука. Последствието е вероятна материална щета.

Пиктограми и символи

Символи върху уреда



Внимание!



Прочетете ръководството за експлоатация



Използвайте антифони



Използвайте защита за очите



Опасност - пазете ръцете си от ножа



Внимание! Движение по инерция на режещото приспособление



Употребата на уреда при дъжд и влажна среда е забранена.



Гарантирано ниво на звукова мощност L_{WA} в dB.



При рязането внимавайте за това, предметите като тел, метални части, камъни и др. да не попаднат в ножа



Подвижен захранващ блок



Werfen Sie das Gerät mit eingebautem Akku nicht in den Hausmüll.

Символи върху батерията



Акумулаторите не се извърлят с битовите отпадъци.



Предайте акумулаторите в пункт за събиране на стари акумулатори, където те ще бъдат рециклирани по щадящ околната среда начин.

Символи върху мрежовия адаптер



Прочетете ръководството за експлоатация



Подходящ само за употреба на закрито.



Клас на защита II двойната изолация



Електроуредите не се извърлят с битовите отпадъци.



Полуси

Символи в ръководството за експлоатация



Внимание!



Използвайте предпазни ръкавици

Общи предупреждения за безопасност на електроинструментите

▲ ПРЕДУПРЕЖДЕНИЕ! Прочетете всички предупреждения за безопасност, инструкции, илюстрации и спецификации, предоставени с този електроинструмент. Неспазването на всички инструкции, изброени по-долу, може да доведе до токов удар, пожар и/или сериозно нараняване. **Запазете всички предупреждения и инструкции за бъдещи справки.**

Терминът "електроинструмент" в предупрежденията се отнася до вашия електроинструмент, захранван от мрежата (с кабел), или електроинструмент, захранван от акумулаторна батерия (безжичен).

1. БЕЗОПАСНОСТ НА РАБОТНОТО МЯСТО

- a) **Поддържайте работното място чисто и добре осветено.** Задръстените или тъмни зони са предпоставка за инциденти.
- b) **Не работете с електроинструменти във взривоопасна атмосфера, например при наличие на запалими течности, газове или прах.** Електроинструментите създават искри, които могат да възпламенят праха или изпаренията.
- c) **Докато работите с електроинструмента, не допускате деца**

и странични лица. Разсейването може да доведе до загуба на контрол.

2. ЕЛЕКТРИЧЕСКА БЕЗОПАСНОСТ

- a) Щепселите на електроинструментите трябва да съответстват на контакта. Никога не модифицирайте щепсела по какъвто и да е начин. Не използвайте адаптери със заземени електроинструменти. Немодифицираните щепсели и подходящите контакти ще намалят риска от токов удар.
- b) Избягвайте контакт на тялото със заземени повърхности, като тръби, радиатори, печки и хладилници. Съществува повишен риск от токов удар, ако тялото ви е заземено.
- c) Не излагайте електроинструментите на дъжд или влага. Навлизането на вода в електроинструмента увеличава риска от токов удар.
- d) Не злоупотребявайте с кабела. Никога не използвайте кабела за пренасяне, дърпане или изключване на електроинструмента. Дръжте кабела далеч от топлина, масло, остри ръбове или движещи се части. Повредените или заплетени кабели увеличават риска от токов удар.
- e) Когато работите с електроинструмент на открито, използвайте удължител, подходящ за употреба на открито. Използването на кабел, подходящ за употреба на открито, намалява риска от токов удар.
- f) Ако работата с електроинструмента на влажно място е неизбежна, използвайте зах-

ранване, защитено с устройство за защита от остатъчен ток (RCD). Използването на RCD намалява риска от токов удар.

3. ЛИЧНА БЕЗОПАСНОСТ

- a) Бъдете нащрек, внимавайте какво правите и използвайте здрав разум, когато работите с електроинструмент. Не използвайте електроинструмента, когато сте уморени или под въздействието на наркотици, алкохол или медикаменти. Момент на невнимание по време на работа с електроинструменти може да доведе до сериозни телесни повреди.
- b) Използвайте лични предпазни средства. Винаги носете предпазни очила. Защитното оборудване, като противопрахова маска, нехлъзгащи се предпазни обувки, твърда шапка или антифони, използвано при подходящи условия, ще намали нараняванията.
- c) Предотвратяване на неволно стартиране. Уверете се, че превключвателят е в изключено положение, преди да свързвате към източника на захранване и/или акумулаторната батерия, да вдигате или пренасяте инструмента. Пренасянето на електроинструменти с пръст върху превключвателя или включването на електроинструменти, чийто превключвател е включен, води до инциденти.
- d) Преди да включите електроинструмента, извадете всички регулиращи ключове или гаечни ключове. Гаечен ключ или ключ, оставен прикрепен към въртяща се част на електроинс-

трумента, може да доведе до нараняване.

- e) **Не превишавайте възможностите си. Поддържайте правилна стойка и равновесие през цялото време.** Това позволява по-добър контрол на електроинструмента в неочаквани ситуации.
 - f) **Облечете се подходящо. Не носете свободни дрехи или бижута. Дръжте косата и дрехите си далеч от движещите се части.** Свободни дрехи, бижута или дълга коса могат да попаднат в движещите се части.
 - g) **Ако са предвидени устройства за свързване на съоръжения за извличане и събиране на прах, уверете се, че те са свързани и се използват правилно.** Използването на прахоуловители може да намали опасностите, свързани с праха.
 - h) **Не позволявайте на познанието, придобито от честото използване на инструментите, да ви позволи да станете самодоволни и да пренебрегнете принципите за безопасност на инструментите.** Едно невнимателно действие може да доведе до тежки наранявания в рамките на част от секундата.
4. **ИЗПОЛЗВАНЕ И ГРИЖА ЗА ЕЛЕКТРОИНСТРУМЕНТА**
- a) **Не насилвайте електроинструмента. Използвайте подходящия електроинструмент за вашето приложение.** Правилният електроинструмент ще свърши работата по-добре и по-безопасно със скоростта, за която е проектиран.
 - b) **Не използвайте електроинструмента, ако превключвател-**

лят не го включва и изключва. Всеки електроинструмент, който не може да се управлява с превключвателя, е опасен и трябва да се ремонтира.

- c) **Преди да извършвате каквито и да било настройки, да смените аксесоари или да съхранявате електроинструментите, изключете щепсела от източника на захранване и/или извадете акумулаторната батерия, ако се изважда, от електроинструмента.** Тези превантивни мерки за безопасност намаляват риска от случайно стартиране на електроинструмента.
- d) **Съхранявайте неработещите електроинструменти на място, недостъпно за деца, и не позволявайте на лица, които не са запознати с електроинструмента или с тези инструкции, да работят с него.** Електрическите инструменти са опасни в ръцете на необучени потребители.
- e) **Поддържане на електроинструменти и аксесоари. Проверявайте за разминаване или свързване на движещите се части, счупване на части и всякакви други условия, които могат да повлияят на работата на електроинструмента. Поправете електроинструмента преди употреба, ако е повреден.** Много злополуки се причиняват от лошо поддържани електроинструменти.
- f) **Поддържайте режещите инструменти остри и чисти.** Правилно поддържаните режещи инструменти с остри режещи ръбове е по-малко вероятно да

се заклепят и са по-лесни за управление.

- g) **Използвайте електроинструмента, принадлежностите, накрайниците и т.н. в съответствие с тези инструкции, като се съобразявате с условията на работа и извършваната работа.** Използването на електроинструмента за операции, различни от предвидените, може да доведе до опасна ситуация.
- h) **Поддържайте дръжките и повърхностите за хващане сухи, чисти и без масла и мазнини.** Хлъзгавите дръжки и повърхности за хващане не позволяват безопасно боравене и управление на инструмента в неочаквани ситуации.
5. **ИЗПОЛЗВАНЕ И ГРИЖА ЗА АКУМУЛАТОРНИТЕ ИНСТРУМЕНТИ**
- a) **Зареждайте само със зарядното устройство, посочено от производителя.** Зарядното устройство, което е подходящо за един тип акумулаторна батерия, може да създаде риск от пожар, когато се използва с друг тип акумулаторна батерия.
- b) **Използвайте електроинструменти само със специално предназначени за целта комплекти акумулаторни батерии.** Използването на други акумулаторни батерии може да доведе до риск от нараняване и пожар.
- c) **Когато акумулаторната батерия не се използва, я дръжте далеч от други метални предмети, като кламери, монети, ключове, пирони, винтове или други малки метални предмети, които могат да се свържат от една клема към друга. Съе-**

дняяването накъсо на клемите на акумулаторната батерия може да доведе до изгаряния или пожар.

- d) **При неблагоприятни условия от акумулаторната батерия може да се изхвърли течност; избягвайте контакт с нея. При случаен контакт изплакнете с вода. Ако течността попадне в очите, допълнително потърсете медицинска помощ.** Течността, изхвърлена от акумулаторната батерия, може да причини дразнене или изгаряния.
- e) **Не използвайте пакет акумулаторни батерии или инструмент, които са повредени или модифицирани.** Повредени или модифицирани акумулаторни батерии могат да имат непредсказуемо поведение, което да доведе до пожар, експлозия или риск от нараняване.
- f) **Не излагайте акумулаторната батерия или инструмента на огън или прекомерна температура.** Излагането на огън или на температура над 130°C може да предизвика експлозия.
- g) **Спазвайте всички инструкции за зареждане и не зареждайте акумулаторната батерия или инструмента извън температурния диапазон, посочен в инструкциите.** Неправилното зареждане или зареждането при температури извън посочения диапазон може да повреди акумулаторната батерия и да увеличи риска от пожар.
6. **СЕРВИЗНО ОБСЛУЖВАНЕ**
- a) **Възложете сервизното обслужване на електроинструмента на квалифициран сервизен специалист, който изпъл-**

зва само идентични резервни части. По този начин ще се гарантира безопасността на електроинструмента.

- b) **Никога не обслужвайте повредени акумулаторни батерии.** Сервизното обслужване на акумулаторните батерии трябва да се извършва само от производителя или от оторизирани сервизи.

Предупреждения за безопасност за храсторези

- a. **Не използвайте храстореза при лоши метеорологични условия, особено когато има опасност от мълния.** Това намалява риска от удар от мълния.
- b. **Дръжте всички захранващи кабели и проводници далеч от зоната на рязане.** Захранващите кабели и проводници могат да са скрити в жив плет или храсти и могат случайно да бъдат срязани от острието.
- c. **Носете антифони.** Подходящото защитно оборудване ще намали риска от загуба на слуха.
- d. **Дръжте храстореза само за изолираните повърхности за захващане, тъй като острието може да влезе в контакт със скрито окабеляване или собствения кабел.** Остриетата, които се допират до проводник „под напрежение“, могат да направят откритите метални части на храстореза „под напрежение“ и да причинят на оператора ток удар.
- e. **Дръжте всички части на тялото далеч от острието. Не отстранявайте отрязания материал и не дръжте материала**

за рязане, когато остриетата се движат. Остриетата продължават да се движат, след като превключвателят е изключен. Момент на невнимание при работа с храсторез може да доведе до сериозно нараняване.

- f. **Когато почиствате заседнал материал или обслужвате храстореза, уверете се, че всички превключватели на захранването са изключени и блокировката е в заключено положение.** Неочаквано задействане на храстореза при почистване на заседнал материал или обслужване може да доведе до сериозно нараняване.
- g. **Носете храстореза за дръжката със спряно острие и внимавайте да не задействате превключвателя на захранването.** Правилното носене на храстореза ще намали риска от неволно стартиране и произтичащо от това нараняване от остриетата.
- h. **Когато транспортирате или съхранявате храстореза, винаги поставяйте предпазителя на острието.** Правилното боравене с храстореза ще намали риска от нараняване с остриетата.

Предупреждения за безопасност на ножиците за трева

- a. **Не използвайте ножиците за трева при лоши метеорологични условия, особено когато има опасност от мълнии.** Това намалява риска от удар от мълния.
- b. **Дръжте всички захранващи кабели и проводници далеч от зоната на рязане.** Захранващите кабели или проводниците мо-

- гат да бъдат случайно прерязани от острието.
- c. **Носете антифони.** Подходящо защитно оборудване ще намали риска от загуба на слуха.
- d. **Дръжте ножиците за трева само за изолираните повърхности за захващане, тъй като острието може да влезе в контакт със скрито окабеляване или собствения кабел.** Остриетата, които се допират до проводник „под напрежение“, могат да направят откритите метални части на ножиците за трева „под напрежение“ и да причинят на оператора токов удар.
- e. **Дръжте всички части на тялото далеч от острието. Не отстранявайте отрязания материал и не дръжте материала за рязане, когато остриетата се движат.** Остриетата продължават да се движат, след като превключвателят е изключен. Момент на невнимание по време на работа с ножицата за трева може да доведе до сериозно нараняване на хора.
- f. **Когато почиствате заседнал материал или обслужвате ножиците за трева, уверете се, че всички превключватели на захранването са изключени и блокировката е в заключено положение.** Неочаквано задействане на ножиците за трева при почистване на заседнал материал или обслужване може да доведе до сериозно нараняване.
- g. **Носете ножиците за трева за дръжката със спряно острие и внимавайте да не задействате превключвателя на захранването.** Правилното носене на ножиците за трева ще намали рис-

ка от неволно стартиране и проистичащо от това нараняване от остриетата.

- h. **Когато транспортирате или съхранявате ножицата за трева, винаги поставяйте предпазителя на острието.** Правилното боравене с ножиците за трева ще намали риска от нараняване от остриетата.

Допълнителни указания за безопасност за тримери за трева и хресторези

- За Вашата собствена безопасност носете лични предпазни средства:



- Използвайте защита за очите
- Използвайте антифони
- Използвайте предпазни ръкавици
- Винаги носете подходящо работно облекло, както и стабилни обувки с устойчиви на хлъзгане подметки и здрави, дълги панталони.
- Не носете дълги дрехи или бижута, защото те могат да бъдат захванати от подвижните части.
- Не използвайте уреда, когато сте боси или носите отворени сандали.
- Уредът е предназначен за употреба от пълнолетни лица. Младежи над 16 години трябва да използват уреда само под надзор.
- Уредът е предназначен за рязане на трева и живи плетове. Не режете с уреда клони, твърдо дърво или други материали. Уредът може да се повреди.

- **Дръжте уреда правилно, напр. с двете ръце за ръкохватките, когато има налични две ръкохватки.** Загубата на контрол над уреда може да доведе до наранявания.
- **При работа с уреда носете подходящо облекло и работни ръкавици. Никога не хващайте уреда за режещия нож и не го повдигайте за режещия нож.** Контактът с режещия нож може да причини наранявания.
- **Не използвайте уреда в близост до възпламеними течности или газове.** При късо съединение съществува опасност от пожар и експлозия.
- Винаги се уверявайте, че уредът е разположен коректно в една от предварително зададените работни позиции, преди да стартирате уреда.
- **Ножовете трябва да бъдат редовно проверявани за износване и да бъдат заточвани.** Изтъпените ножове претоварват уреда. Възникналите в резултат на това щети не се покриват от гаранцията.
- Изключете уреда и извадете акумулаторната батерия. Уверете се, че всички движещи се части са достигнали състояние на пълен покой
 - когато оставяте уреда без надзор
 - преди да отстранявате блокажи или запушвания
 - преди да проверявате, почиствате или работите по уреда
- В случай че режещото приспособление докосне чуждо тяло или уредът започне да вибрира необичайно силно, е необходима незабавна проверка:
 - проверете за разхлабени части и ги затегнете
 - огледайте за повреди
 - сменете повредените части с еквивалентни такива или дайте уреда за ремонт.
- **Не се опитвайте да ремонтирате уреда, освен ако нямате необходимото за целта образование. Всички работи, които не са посочени в това ръководство за експлоатация, трябва да бъдат извършвани само от нашия сервизен център.** Лошата поддръжка на уредите е причина за много злополуки.
- **Използвайте само аксесоари, препоръчани от PARKSIDE.** Неподходящите аксесоари могат да причинят токов удар или пожар.

Указания за безопасност за уреди с монтиран акумулатор

- **Не излагайте уреда на силна слънчева светлина за дълъг период от време. Не поставяйте уреда върху радиатори.** Високата температура поврежда акумулатора. Съществува опасност от експлозия.
- **Оставете загрелия уред да се охлади преди зареждане.**
- **Не отваряйте уреда.** Избягвайте механично повреждане на акумулаторите. Съществува опасност от късо съединение. Могат да се отделят изпарения, които дразнят дихателните пътища. Осигурете достъп до чист въздух. Ако имате оплаквания, потърсете лекарска помощ.
- Не използвайте уреда по време на зареждане. Не използвайте удължаващ кабел. Захранва-

нето може да се използва само на закрито. Проникващата вода увеличава риска от токов удар.

Остатъчни рискове

Дори и при употреба съгласно указанията на този уред, винаги остават остатъчни рискове. Следните опасности могат да настъпят във връзка с изпълнението и изработването на този уред:

- Увреждания на очите, ако не се носи подходяща защита за очите.
- Увреждане на слуха, ако не се носи подходящо оборудване за предпазване на слуха.
- Увреждане на здравето, произтичащо от вибрации ръка-рамо, ако уредът се използва за по-дълъг период от време или не се използва и поддържа правилно.
- Нараняване чрез порязване

▲ ПРЕДУПРЕЖДЕНИЕ! Опасност от електромагнитното поле, което се генерира докато уредът е в експлоатация. При определени обстоятелства това поле може да повлияе отрицателно на активни или пасивни медицински импланти. За да се намали опасността от сериозни или смъртоносни наранявания, ние препоръчваме на лицата с медицински импланти да се консултират със своя лекар или производителя на медицинския имплант, преди да използват уреда.

Подготовка

Контролни елементи

Запознайте се с контролните елементи преди да пуснете уреда в експлоатация за първи път.

- **Блокировка срещу включване (3)**
 - Блокировката срещу включване предотвратява неволното включване на уреда.
 - Отключване: Преместване напред
- **Превключвател за включване/изключване (8)**
 - Включване: Натискане
 - Изключване: Пускане
- **Фиксиращ механизъм, Глава на уреда (4)**

За комфортно ъглово рязане можете да завъртите главата на уреда (1) (3 позиции / +90°, 0°, -90°).

 - Натиснете бутона за деблокиране (4) и завъртете режещата глава (1) в желаната позиция.
 - Освободете блокировката (4), така че главата на уреда (1) да се фиксира.

Поставяне/смяна на включени принадлежности

▲ ПОВИШЕНО ВНИМАНИЕ! Внимавайте за това, преди поставянето или смяната на принадлежностите да изключите уреда и да извадите предпазния ключ (7), за да предотвратите опасности и наранявания.

Поставяне на включени принадлежности

Процедура (Фиг. В)

1. Поставете ножа на ножицата за трева (10) или ножа на ножицата за храсти (12) върху щекерната връзка (15) от долната страна на главата на уреда (1).
2. Натиснете двата бутона за деблокиране (9) отдясно или отляво на включените принадлежности.

- Освободете бутоните за освобождаване на острието (9), когато включената принадлежност е в една равнина с главата на уреда (1).
- Чрез издърпване проверете стабилното положение на включената принадлежност.

Сваляне на включени принадлежности

Процедура (Фиг. В)

- Натиснете двата бутона за деблокиране (9) отдясно или отляво на включените принадлежности.
- Свалете принадлежността.

Проверка на степента на зареждане на батерия

- Дозаредете акумулатора, ако уредът работи прекалено бавно или зеленият светодиод за състоянието на заряда (2) мига.
- Зеленият светодиод мига при остатъчен заряд от 30%.

Зареждане на акумулатора

▲ ПОВИШЕНО ВНИМАНИЕ! Опасност от нараняване в резултат на изтичащ електролитен разтвор. Не излагайте акумулатора на екстремни условия като топлина и удари. При контакт с очите и кожата изплакнете засегнатите места с вода или неутрализатор и потърсете лекар.

▲ ПРЕДУПРЕЖДЕНИЕ! Опасност от нараняване от токов удар. Зареждайте акумулатора само в сухи помещения.

УКАЗАНИЕ! Зареждайте уреда само с предлагания от нас мрежов адаптер (*Резервни части и принадлежности, Стр. 103*).

Указания

- Захранвайте уреда само със SELV (Safety Extra Low Voltage, безопасно ниско напрежение) съгласно обозначението върху него.
- Заредете акумулатора преди първата употреба.
- Спазвайте съответните валидни указания за безопасност, както и изискванията и указанията за защита на околната среда.
- Гаранцията не покрива дефектите, причинени от неправилно бояване.

Условия

- Мрежови адаптер (не се предоставя)
- USB-C кабел за зареждане (14)

Процедура (Фиг. А)

- Вкарайте предпазния ключ (7).
- Свържете зарядния кабел USB-C (14) с мрежов адаптер.
- Свържете USB кабела за зареждане (14) с гнездото за зареждане (6) на устройството.
- Свържете мрежовия адаптер към контакт.

Индикаторът за състояние на зареждане (2) светва:

- червен:** Уредът се зарежда
- зелен:** Процесът на зареждане е завършен

Препоръчаното време на зареждане възлиза на ок. 1 час. Това време за зареждане се постига само с помощта на захранването.

Времето за зареждане се влияе от фактори като температурата на околната среда и акумулатора, както и мрежовото напрежение, и следователно може да се отклонява от посочените стойности.

5. След като зареждането приключи, първо извадете щепсела на захранващия адаптер от контакта. След това извадете USB кабела за зареждане (14) от устройството.

Не използвайте уреда по време на зареждане. Не използвайте удължаващ кабел. Захранването може да се използва само на закрито. Проникващата вода увеличава риска от токов удар.

Експлоатация

Общи указания за работа

▲ ПРЕДУПРЕЖДЕНИЕ! Опасност от нараняване! Спазвайте указанията по-долу.

- Винаги носете стабилни обувки, дълги панталони, антифони, работни ръкавици и предпазни очила при експлоатация на уреда.
- Уредът е предвиден само за работи, при които стоите на земята, а не върху стълба или друга нестабилна повърхност за стъпване.
- Спазвайте указанията за поддръжка и почистване на уреда.
- Ако острието на ножа за трева и храсти (10)/(12) е блокирано от твърди предмети, незабавно изключете устройството и извадете акумулаторната батерията. Едва след това отстранете предмета.
- Използвайте само остри ножове, за да постигнете добра ефективност на рязане и да щадите уреда и акумулатора.
- Леки нащърбвания на режещите остриета можете да изгладите сами. За целта наточете остриетата с точилен камък. Само

остри ножове осигуряват добра ефективност на рязане.

- По време на работа не натоварвайте уреда толкова силно, че той да достигне състояние на покой.
- Ако превключвателят е повреден, уредът не трябва да бъде използван повече.

Работа с ножицата за трева

- Тревата може да се реже най-добре, когато е суха и не е прекалено висока.

Работа с ножиците за храсти (ножици за подрязване на жив плет)

- Движете уреда равномерно напред или дъговидно нагоре-надолу.
- Двустранният нож за рязане на храсти (12) позволява рязане в двете посоки или чрез завъртане от една страна на друга.

Преди експлоатация

Изпълнявайте редовно следните стъпки преди експлоатация. По този начин се гарантира дълга и надеждна употреба.

- **УКАЗАНИЕ!** Повреди по острието на ножицата за трева и храсти (10)/(12). Внимавайте при рязане да не докосвате предмети като камъни, телени огради или опори за растения.
- Проверете уреда преди всяка употреба за очевидни дефекти, като разхлабени, износени или повредени части. Проверете дали винтовете на острието на ножицата за трева и храсти са затегнати (10)/(12).
- Не режете със затъпено или износено режещо острие на ножицата за трева и храсти (10)/(12), тъй като по този начин пренатото

варвата мотора и предавателния механизъм на Вашия уред.

Включване и изключване

Указания

- Превключвателят за включване/изключване (8) и блокировката против включване (3) не трябва да бъдат блокирани.

Включване

▲ ПОВИШЕНО ВНИМАНИЕ! Наранявания или повреди на уреда! Уверете се, че стоите стабилно и държите уреда здраво с една ръка и на разстояние от тялото си.

1. Свалете предпазителя на ножа (11)/(13).
2. Вкарайте предпазния ключ (7) в уреда.
3. Винаги дръжте уреда за ръкохватката (5).
4. **УКАЗАНИЕ!** Преди включване внимавайте уредът да не докосва предмети.

Плъзнете блокировката срещу включване (3) на ръкохватката (5) напред и натиснете едновременно превключвателя за включване/изключване (8).

След това пуснете блокировката против включване (3). Уредът работи с максимална скорост.

Изключване

1. Освободете превключвателя за включване/изключване (8).
2. Изчакайте електроинструментът да спре напълно, преди да го оставите.

Транспорт

Указания

- Уверете се, че всички движещи се части са достигнали състояние на пълен покой.

- Винаги транспортирайте ножицата за трева и храсти с предпазител на ножа. (11)/(13).
- Винаги носете уреда за ръкохватката (5).

Почистване, техническа поддръжка и съхранение

▲ ПРЕДУПРЕЖДЕНИЕ! Опасност от нараняване в резултат на неволно включване на уреда. Пазете се при работи по поддръжката и почистването. Внимавайте за това, предпазният ключ (7) да бъде изваден преди извършването на всички работи по уреда.

▲ ПОВИШЕНО ВНИМАНИЕ! Наранявания чрез порязване! При работа с ножовете носете устойчиви на порязване ръкавици.

Ремонтни дейности и дейности по поддръжката, които не са описани в това ръководство, трябва да бъдат извършвани от нашия сервизен център за поддръжка. Използвайте само оригинални резервни части.

Почистване

▲ ПРЕДУПРЕЖДЕНИЕ! Токов удар! Никога не пръскайте уреда с вода.

УКАЗАНИЕ! Опасност от повреда. Химическите субстанции могат да повредят пластмасовите части на уреда. Не използвайте почистващи препарати или разтворители.

- Поддържайте вентилационните отвори, корпуса на мотора и ръкохватките на уреда чисти. За целта използвайте влажна кърпа или четка.

Почистване и поддържане на ножовете

Необходими инструменти и помощни средства (не се предоставя)

- Парцал
- Спрей с масло за поддръжка

Поддръжка след всяка употреба

- Отстранете заседналия отрязан материал.
- Почистете острието на ножицата за трева и храсти (10)/(12) с на-маслена кърпа.
- Поддържайте острието на ножицата за трева и храсти (10)/(12) със спрей с масло за поддръжка.

Поддръжка

- Проверете уреда преди всяка употреба за очевидни дефекти, като разхлабени, износени или повредени части. Проверете дали винтовете на острието на ножицата за трева и храсти са затегнати (10)/(12).
- Проверявайте капаците и защитните устройства за повреди и дали са на правилните места. При необходимост ги сменете.
- Леки нацърбвания на режещите остриета можете да изгладите сами. За целта наточете остриетата с точилен камък. Само остри ножове осигуряват добра ефективност на рязане.
- Тъпи, изкривени или повредени ножове трябва да бъдат смене-

ни (виж *Резервни части и принадлежности*, Стр. 103).

Съхранение

Съхранявайте уреда и принадлежностите винаги:

- чисти
- на сухо
- защитени от прах
- защитени от замръзване
- извън досега на деца
- с предпазител на ножа (11)/(13) над острието на ножицата за трева и храсти (10)/(12)
 - Предпазителят на ножа е важен елемент за безопасност. Ако предпазителят на ножа е повреден, не го използвайте и го сменете незабавно.
- Температурата на съхранение за акумулаторната батерия и за уреда е между 0–45 °C. По време на съхранение избягвайте екстремен студ или горещина, за да не намалее капацитетът на акумулатора.
- Съхранявайте акумулатора в частично заредено състояние. Състоянието на зареждане при по-продължителен период на съхранение трябва да е 40-60%.
- По време на по-продължителен период на съхранение проверявайте на около всеки 3 месеца състоянието на акумулатора. Презаредете акумулатора, ако е необходимо.

Търсене на грешки

Таблицата по-долу ще ви помогне да отстраните малки неизправности:

Проблем	Възможна причина	Отстраняване на проблема
Уредът не стартира	Акумулаторът е изтощен	Заредете акумулатора (вж. <i>Зареждане на акумулатора, Стр. 93</i>)
	Предпазният ключ (7) не е вкаран	Вкарайте предпазния ключ (7)
	Дефектна блокировка срещу включване (3) или превключвател за включване и изключване (8)	Обърнете се към сервизния център.
Уредът работи с прекъсвания	Повреден двигател	Обърнете се към сервизния център.
Ножът за рязане на трева и храсти (10)/(12) се нагорещява	Вътрешен несигурен контакт	Наточете ножа за рязане на трева и храсти (10)/(12) (<i>Поддръжка, Стр. 96</i>) или го сменете (<i>Резервни части и принадлежности, Стр. 103</i>)
	Ножът за рязане на трева и храсти (10)/(12) е тъп или с вдлъбнатини	Омаслете ножа за рязане на трева и храсти (10)/(12)
Лош резултат от косенето	Прекалено много триене поради липсващо смазване	Омаслете ножа за рязане на трева и храсти (10)/(12)
	Прекалено много триене поради липсващо смазване	Наточете ножа за рязане на трева и храсти (10)/(12) (<i>Поддръжка, Стр. 96</i>) или го сменете (<i>Резервни части и принадлежности, Стр. 103</i>)
	Ножът за рязане на трева и храсти (10)/(12) е тъп или с вдлъбнатини	Почистете ножа за рязане на трева и храсти (10)/(12)

Предаване за отпадъци/Опазване на околната среда

Предайте уреда, принадлежностите и опаковката за екологосъобразно рециклиране.



Електроуредите не се изхвърлят с битовите отпадъци. Символът на зачеркнатия контейнер с колелца означава, че този продукт не трябва да се изхвърля като несортирани битови отпадъци в края на полезния му живот.

- За този уред се прилага Директива 2012/19/ЕС.
- Предайте уреда на пункт за вторични суровини. Използваните пластмасови и метални части могат да бъдат разделени по видове и така да бъдат предадени за рециклиране. За целта попитайте нашия сервизен център.
- Ние ще изхвърлим изпратените от Вас дефектни уреди безплатно.



Не изхвърляйте уреда с монтирана батерия в домашната смет, в огън (опасност от експлозия) или във вода. Повредени акумулатори могат да навредят на околната среда и вашето здраве, ако излизат отровни изпарения или течности.

- Изхвърлете уреда с изтощена батерия. Не отваряйте уреда и батерията.
- Изхвърлете уреда съгласно местните предписания. Предайте уреда в пункт за събиране на отпадъци, където той ще бъде ре-

циклиран по щадящ околната среда начин.

▲ ПОВИШЕНО ВНИМАНИЕ!

Информирайте събирателния пункт за неподвижно монтираната батерия. За целта попитайте Вашата местна фирма за събиране на отпадъци или наш сервизен център.

Сервизно обслужване

Гаранция

Уважаема г-жо Клиент, уважаеми г-н Клиент,

За този продукт получавате 3 години гаранция от датата на покупката. В случай на дефекти в този продукт, имате законни права спрямо продавача на продукта. Тези законни права не са ограничени от нашата гаранция, както е посочено по-долу.

Гаранционни условия

Гаранционният период започва да тече от датата на покупката. Моля, пазете оригиналния касов бон на сигурно място. Този документ се изисква като доказателство за покупка. Ако в рамките на три години от датата на закупуване на този продукт възникне дефект в материалата или изработката, продуктът – по наш избор – ще бъде ремонтиран или сменен безплатно за Вас. Тази гаранционна услуга предполага в рамките на тригодишния срок трябва да ни бъдат представени повреденият уред и доказателство за закупуването (касов бон), както и кратко писмено описание, в какво се състои повредата и кога е възникнала.

Ако повредата се покрива от нашата гаранция, ще получите ремонтирания или нов продукт обратно. С ремонта или смяната на продукта не започва нов гаранционен период.

Гаранционен срок и законови рекламации за дефекти

Гаранцията не удължава гаранционния срок. Това важи и за сменени или ремонтирани части. Възникнали евентуално още при покупката повреди или дефекти трябва да бъдат съобщени веднага след разопаковане. Извършените след изтичане на гаранционния срок ремонти се заплащат.

Обхват на гаранцията

Продуктът е внимателно произведен в съответствие със строги указания за качество и внимателно проверен преди доставката.

Гаранционната услуга важи за материални дефекти и производствени грешки. Тази гаранция не покрива части от продукта, които са предмет на нормално износване и следователно може да се считат за износващи се части (напр. Нож на ножицата за трева/Нож на ножицата за храсти) или повреди на чупливи части (напр. превключвател).

Тази гаранция отпада, ако продуктът е бил повреден, бил е използван неправилно или не е бил поддържан. Също така за щети поради вода, студ, светкавица и пожар или неправилен транспорт. Също така за щети поради вода, студ, светкавица и пожар или неправилен транспорт. За правилното използване на продукта всички посочени в ръководството за експлоатация инструкции трябва да се спазват точно. Предназначения и действия, които не са препоръчани в ръководс-

твото за експлоатация или за които е предупредено изрично, задължително трябва да се избягват.

Продуктът е предназначен само за лична, а не за търговска употреба. Гаранцията отпада в случай на злоупотреба и неправилно боравене, използване на сила и интервенции, които не са били извършени от нашия оторизиран сервиз.

Обработка при гаранционен случай

За да се гарантира бърза обработка на вашата заявка, моля, следвайте указанията по-долу:

- За всички запитвания, моля, подгответе касовия бон и каталожния номер (IAN471884_2407) като доказателство за покупката.
- Каталожният номер ще намерите върху типовата табелка на продукта, гравирани върху продукта, на заглавната страница на ръководство за работа (долу вляво) или на стикера на гърба или отдолу на продукта.
- При възникнали функционални грешки или други повреди, моля, свържете се първо с посочения по-долу сервизен център **по телефона** или използвайте нашата **форма за контакт**, която можете да намерите на parksidediy.com в категория **Обслужване**.
- След консултация с нашия сервизен център, вие можете да изпратите дефектен продукт на посочения ви сервизен адрес безплатно, като приложите касовата бележка (касова бележка) и описете подробности за естеството на дефекта и кога е възникнал. За да избегнете проблеми с приемането и допълнителни разхо-

ди, е наложително да използвате само адреса, който ви е даден. Уверете се, че пратката не е изпратена до поискване, като обемна, експресна или друг вид специална пратка. Моля, изпратете продукта с всички включени към него принадлежности при покупката и се погрижете за достатъчно сигурна транспортна опаковка.

Гаранция

Уважаема г-жо Клиент,
Уважаеми г-н Клиент,
за този продукт получавате 3 години гаранция от датата на покупката. В случай на несъответствие на продукта с договора за продажба Вие имате законно право да представите рекламация пред продавача на продукта при условията и в сроковете, определени в глава трета, раздел II и III и глава четвърта от Закона за предоставяне на цифрово съдържание и цифрови услуги и за продажба на стоки (ЗПЦС-ЦУПС)*.

Вашите права, произтичащи от посочените разпоредби, не се ограничават от нашата по-долу представена търговска гаранция, не са свързани с разходи за потребителите и независимо от нея продавачът на продукта отговаря за липсата на съответствие на потребителската стока с договора за продажба съгласно ЗПЦСЦУПС.

Гаранционни условия

Гаранционният срок е 3 години от датата на получаване на стоката. Пазете добре оригиналната касова бележка. Този документ е необходим като доказателство за покупката. Ако в рамките на три години от датата на закупуване на този

продукт се появи дефект на материала или производствен дефект, продуктът ще бъде безплатно ремонтиран или заменен. Гаранцията предполага в рамките на тригодишния гаранционен срок да се представят дефектният уред, касовата бележка (касовият бон), както и всички други документи, установяващи наличието на дефект и писмено да се обясни в какво се състои дефектът и кога е възникнал. Ако дефектът е покрит от нашата гаранция, Вие ще получите обратно ремонтирания или нов продукт. В случай на замяна на дефектна стока първоначалните гаранционен срок и гаранционни условия се запазват. В случай на ремонт на дефектна стока, срокът на ремонта се прибавя към гаранционния срок. За евентуално наличните и установени повреди и дефекти още при покупката трябва да се съобщат веднага след разопаковането. Евентуалните ремонти след изтичане на гаранционния срок са срещу заплащане.

Ремонтът или замяната на продукта не поражда нова гаранция.

Обхват на гаранцията

Уредът е произведен грижливо според строгите изисквания за качество и добросъвестно изпитан преди доставка. Гаранцията важи за дефекти на материала или производствени дефекти. Гаранцията не обхваща консумативите, както и частите на продукта, които подлежат на нормално износване, поради което могат да бъдат разглеждани като бързо износващи се части (напр. Нож на ножицата за трева/Нож на ножицата за храсти) или повредите на чупливи части (напр. превключвател). Гаранцията отпа-

да, ако уредът е повреден поради неправилно използване или в резултат на неосъществяване на техническа поддръжка. За правилната употреба на продукта трябва точно да се спазват всички указания в упътването за експлоатация. Предназначение и действия, които не се препоръчват от упътването за експлоатация или за които то предупреждава, трябва задължително да се избягват. Продуктът е предназначен само за частна, а не за професионална употреба. При злоупотреба и неправилно третиране, употреба на сила и при интервенции, които не са извършени от клона на нашия оторизиран сервиз, гаранцията отпада.

Процедура при гаранционен случай

За да се гарантира бърза обработка на Вашия случай, следвайте следните указания:

- За всички запитвания, моля, подгответе касовия бон и каталожния номер (IAN 471884_2407) като доказателство за покупката.
- Вземете артикулния номер от фабричната табелка.
- При възникване на функционални или други дефекти първо се свържете по телефона или чрез имейл с долупосочения сервизен отдел. След това ще получите допълнителна информация за уреждането на Вашата reklamacия.
- След съгласуване с нашия сервиз можете да изпратите дефектния продукт на посочения Ви адрес на сервиза безплатно за Вас, като приложите касовата бележка (касовия бон) и посочите писмено в какво се състои де-

фектът и кога е възникнал. За да се избегнат проблеми с приемането и допълнителни разходи, задължително използвайте само адреса, който Ви е посочен. Осигурете изпращането да не е като експресен товар или като друг специален товар. Изпратете уреда заедно с всички принадлежности, доставени при покупката, и осигурете достатъчно сигурна транспортна опаковка.

* Като физическо лице – потребител, независимо от настоящата търговска гаранция, Вие се ползвате от правата на законовата гаранция, предоставена от Закона за предоставяне на цифрово съдържание и цифрови услуги и за продажбата на стоки /ЗПЦСЦУПС/. По-специално Вие имате право при несъответствие на стоката да бъде извършен ремонт или замяна по Ваш избор, освен ако това е невъзможно или е свързано с непропорционално големи разходи за продавача. Вие имате право на пропорционално намаляване на цената или на разваляне на договора при наличие на условията на чл. 33, ал. 3 от ЗПЦСЦУПС. Условията и сроковете на законовата гаранция са регламентирани в глава трета, раздел II и III и в глава четвърта на ЗПЦСЦУПС



На *parkside-diy.com* можете да видите и изтеглите тези и много други ръководства. Този QR код Ви отвежда директно до *parkside-diy.com*. Изберете Вашата държава и потърсете ръководства за експлоатация, като използвате формата за търсене. Чрез въвеждане на артикулния номер (IAN) 471884_2407 можете да отворите Вашата инструкция за експлоатация.

Ремонтен сервис / извънгаранционно обслужване

Ремонти извън гаранцията можете да възложите на клона на нашия сервис срещу заплащане. Той с удоволствие ще Ви направи предварителна калкулация.

- Можем да обработваме само уреди, които са достатъчно опа-

ковани и изпратени с платени транспортни разходи.

Внимание: Изпратете Вашия уред на клона на нашия сервис почистен и с указание за дефекта.

- Уредите, предмет на извънгаранционно обслужване, изпратени с неплатени транспортни разходи – с наложен платеж, като експресен или друг специален товар – не се приемат.
- Ние ще изхвърлим изпратените от Вас дефектни уреди безплатно.

Сервизен център

BG Сервизно обслужване България

Тел.: 00800 118 4980

Формуляр за контакт на *parkside-diy.com*

IAN 471884_2407

Вносител

Моля, имайте предвид, че следващия адрес не е адрес на сервиса. Първо се свържете с посочения по-горе сервизен център.

Grizzly Tools GmbH & Co. KG

Stockstädter Str. 20

63762 Großostheim

ГЕРМАНИЯ

www.grizzlytools.de

Резервни части и принадлежности

Резервни части и принадлежности можете да намерите на www.grizzlytools.shop. Ако в процеса на поръчка възникнат проблеми, свържете се с нас през нашия онлайн магазин. Ако имате други въпроси, обърнете се към: *Сервизен център, Стр. 102*

Позиция №	Наименование	Поръчков №
7	Предпазен ключ	91105146
10	Нож на ножицата за трева	91105145
11	Предпазител на ножа (Нож на ножицата за трева)	91105144
12	Нож на ножицата за храсти	91105143
13	Предпазител на ножа (Нож на ножицата за храсти)	91104642
	Мрежови адаптер (5 V; 2200 mA) + USB-C кабел за зареждане, EU	80001030
	Мрежови адаптер (5 V; 2200 mA) + USB-C кабел за зареждане, UK	80001031

Превод на оригиналната съответствие на ЕО

Продукт: **Акумулаторна косачка за трева и храсти**

Модел: **PGSA 4 B3**

Сериен номер: 000001–680000

Предметът на декларацията, описан по-горе, отговаря на съответното законодателство на Съюза за хармонизация:

**2006/42/EC • 2014/30/EU • 2000/14/EC & 2005/88/EC
• 2011/65/EU & (EU) 2015/863**

Обектът на декларацията, който е описан по-горе, е в съответствие с Директива 2011/65/EU на Европейския парламент и на Съвета от 8 юни 2011 г. относно ограничението на употребата на определени опасни вещества в електрическото и електронното оборудване.

За да се осигури съответствие, са приложени следните хармонизирани стандарти и национални стандарти и разпоредби:

**EN 62841-1:2015/A11:2022
EN 62841-4-2:2019/A11:2022 • EN IEC 62841-4-5:2021/A11:2021
EN IEC 55014-1:2021 • EN IEC 55014-2:2021
EN IEC 61000-3-2:2019/A1:2021 • EN 61000-3-3:2013/A2:2021
EN IEC 63000:2018**

В съответствие с Директивата за шумовите емисии 2000/14/EC се потвърждава следното: Ниво на звукова мощност L_{WA}

- измерено: 75,1 dB (Нож на ножицата за трева)
- измерено: 74,9 dB (Нож на ножицата за храсти);
- гарантирано: 77 dB

Използвана процедура за оценка на съответствието съгласно 2000/14/EC, приложение V.

За настоящата декларация за съответствие отговорност носи единствено производителят:

CE Grizzly Tools GmbH & Co. KG
Stockstädter Str. 20
63762 Großostheim
ГЕРМАНИЯ
20.01.2025



Christian Frank
Упълномощен представител за документация

Πίνακας περιεχομένων

Εισαγωγή.....	105
Προβλεπόμενη χρήση.....	106
Περιεχόμενο παράδοσης/ Παραδοτέος εξοπλισμός.....	106
Επισκόπηση.....	106
Περιγραφή λειτουργίας.....	107
Τεχνικά χαρακτηριστικά.....	107
Υποδείξεις ασφάλειας.....	108
Σημασία των υποδείξεων ασφαλείας.....	108
Εικονοσύμβολα και σύμβολα.....	108
Γενικές προειδοποιήσεις ασφαλείας ηλεκτρικών εργαλείων.....	109
Προειδοποιήσεις ασφάλειας για μπαρμπούρα.....	113
Προειδοποιήσεις ασφάλειας ψαλιδιών γκαζόν.....	114
Επιπρόσθετες υποδείξεις ασφάλειας για ψαλίδια γρασιδιού και θάμνων.....	114
Υποδείξεις ασφάλειας για συσκευές με τοποθετημένο συσσωρευτή.....	116
Υπολειπόμενοι κίνδυνοι.....	116
Προετοιμασία.....	116
Εξαρτήματα χειρισμού.....	116
Τοποθέτηση/αντικατάσταση εξαρτημάτων.....	117
Έλεγχος κατάστασης φόρτισης του συσσωρευτή.....	117
Φόρτιση συσσωρευτή.....	117
Λειτουργία.....	118
Γενικές υποδείξεις εργασίας.....	118
Πριν από τη λειτουργία.....	119
Ενεργοποίηση και Απενεργοποίηση.....	119
Μεταφορά.....	119
Καθαρισμός, συντήρηση και αποθήκευση.....	119
Καθαρισμός.....	120

Συντήρηση.....	120
Αποθήκευση.....	120
Αναζήτηση σφαλμάτων.....	121
Απόρριψη/Προστασία του περιβάλλοντος.....	122
Σέρβις.....	122
Εγγύηση.....	122
Σέρβις επισκευών.....	124
Κέντρο Σέρβις.....	124
Εισαγωγέας.....	124
Ανταλλακτικά και αξεσουάρ.....	125
Μετάφραση του πρωτοτύπου των δήλωση συμμόρφωσης ΕΚ.....	126
Διευρυμένη εικόνα.....	149

Εισαγωγή

Συγχαρητήρια για την αγορά του νέου σας ψαλιδιού γρασιδιού και θάμνων μπαταρίας (εφεξής καλούμενο «συσκευή» ή «ηλεκτρικό εργαλείο»).

Αποφασίσατε για την απόκτηση μιας συσκευής υψηλής ποιότητας. Η παρούσα συσκευή ελέγχθηκε κατά τη διαδικασία παραγωγής αναφορικά με την ποιότητα και υποβλήθηκε σε τελικό έλεγχο. Με τον τρόπο αυτό έχει εξασφαλιστεί η ικανότητα λειτουργίας της συσκευής σας.

Σε μεμονωμένες περιπτώσεις, δεν μπορεί να αποκλειστεί η ύπαρξη υπολειπόμενης ποσότητας λιπαντικών γύρω από ή μέσα στη συσκευή. Αυτό δεν αποτελεί έλλειψη ή ελάττωμα και δεν πρέπει να σας ανησυχεί.



Οι οδηγίες λειτουργίας είναι τμήμα αυτής της συσκευής. Περιέχουν σημαντικές υποδείξεις για την ασφάλεια, τη χρήση και την απόρριψη. Διαβάστε προσεκτικά τις οδηγίες λειτουργίας. Εξοικειωθείτε με τα στοιχεία χει-

ρισμού και τη σωστή χρήση της συσκευής. Χρησιμοποιείτε τη συσκευή μόνο όπως περιγράφεται και για τους αναφερόμενους τομείς χρήσης. Φυλάτε καλά τις οδηγίες λειτουργίας και παραδώστε όλα τα έγγραφα σε περίπτωση παράδοσης της συσκευής σε τρίτους.

Προβλεπόμενη χρήση

Η συσκευή προβλέπεται αποκλειστικά για την εξής χρήση:

- Κοπή και διαμόρφωση λεπτών βλαστών σε φράχτες από θάμνους, θάμνους και διακοσμητικούς θάμνους
- Κοπή γρασιδιού σε ακμές και μικρές επιφάνειες σε οικιακά περιβάλλοντα

Η συσκευή προορίζεται για χρήση από ενήλικες. Ανήλικοι κάτω των 16 ετών επιτρέπεται να χρησιμοποιούν τη συσκευή μόνο με επίβλεψη.

Η χρήση της συσκευής σε βροχή ή υγρό περιβάλλον απαγορεύεται.

Κάθε περαιτέρω χρήση που δεν επιτρέπεται ρητά στις παρούσες οδηγίες λειτουργίας μπορεί να θέσει σε κίνδυνο τον χρήστη και να προκαλέσει ζημιές στη συσκευή. Ο χειριστής ή ο χρήστης της συσκευής είναι υπεύθυνος για ατυχήματα ή βλάβες σε άλλους ανθρώπους ή στην ιδιοκτησία τους. Η συσκευή προορίζεται για οικιακή χρήση. Δεν έχει σχεδιαστεί για συνεχή, επαγγελματική χρήση. Στην περίπτωση επαγγελματικής χρήσης ακυρώνεται η εγγύηση. Ο κατασκευαστής δεν αναλαμβάνει καμία ευθύνη για φθορές που οφείλονται σε μη ορθή ή λανθασμένη χρήση.

Περιεχόμενο παράδοσης/ Παραδοτέος εξοπλισμός

Αποσυσκευάστε τη συσκευή και ελέγξτε το περιεχόμενο παράδοσης.

Απορρίψτε τα υλικά συσκευασίας με σωστό τρόπο.

- Επαναφορτιζόμενο ψαλίδι μπορ-τνούρας και γκαζόν
- Λεπίδα ψαλιδιού γκαζόν + Προστατευτικό μαχαιριού
- Λεπίδα ψαλιδιού θάμνων + Προστατευτικό μαχαιριού
- Καλώδιο φόρτισης USB-C
- Μετάφραση του πρωτοτύπου των οδηγιών χρήσης

Το τροφοδοτικό δεν περιλαμβάνεται στη συσκευασία παράδοσης.

Επισκόπηση

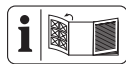

Θα βρείτε τις απεικονίσεις της συσκευής στην μπροστινή ανοιγόμενη σελίδα.

- 1 Κεφαλή συσκευής
 - 2 Ένδειξη κατάστασης φόρτισης (LED)
 - 3 Φραγή ενεργοποίησης
 - 4 Μηχανισμός ασφάλισης (Κεφαλή συσκευής)
 - 5 Χειρολαβή
 - 6 Υποδοχή φόρτισης
 - 7 Κλειδί ασφαλείας (Βύσμα ασφαλείας)
 - 8 Διακόπτης ενεργοποίησης/απενεργοποίησης
 - 9 Απασφάλιση μαχαιριού
 - 10 Λεπίδα ψαλιδιού γκαζόν
 - 11 Προστατευτικό μαχαιριού (Λεπίδα ψαλιδιού γκαζόν)
 - 12 Λεπίδα ψαλιδιού θάμνων
 - 13 Προστατευτικό μαχαιριού (Λεπίδα ψαλιδιού θάμνων)
 - 14 Καλώδιο φόρτισης USB-C
- Εικ. Β**
- 15 Υποδοχή σύνδεσης

Περιγραφή λειτουργίας

Το ψαλίδι γρασιδιού και θάμνων μπαταρίας διαθέτει δύο αντικαταστάσιμες διατάξεις κοπής. Κατά τη χρήση ως ψαλίδι θάμνων (ψαλίδι για θαμνώδεις φράχτες) χρησιμοποιείται ως διάταξη κοπής με ράβδο λεπίδας διπλής όψης. Οι οδοντώσεις συλλογής είναι στρογγυλεμένες στο πλάι και με μετατοπισμένη διάταξη για λόγους ασφάλειας προς αποφυγή κινδύνων τραυματισμού. Κατά τη χρήση ως ψαλίδι γρασιδιού χρησιμοποιείται ως διάταξη κοπής μια λεπίδα κοπής με πολλές οδοντώσεις.

Μπορείτε να βρείτε τη λειτουργία των εξαρτημάτων χειρισμού στις κατωτέρω περιγραφές.

Τεχνικά χαρακτηριστικά

Επαναφορτιζόμενο ψαλίδι μπροντούρας και γκαζόν PGSA 4 B3

Ονομαστική τάση U 4 V =
Αριθμός στροφών εν κενώ n_0

..... 1100 min⁻¹

Βάρος (συμπεριλ. εξαρτημάτων)

..... ≈ 0,84 kg

Στάθμη ηχητικής ισχύος (L_{WA})

– εγγυημένη 77 dB

Δόνηση (a_H) (Χειρολαβή)

– Λεπίδα ψαλιδιού θάμνων

..... 2,63 m/s²; K=1,5 m/s²

– Λεπίδα ψαλιδιού γκαζόν

..... 1,352 m/s²; K=1,5 m/s²

Λεπίδα ψαλιδιού θάμνων

– Μήκος κοπής 120 mm

– Απόσταση οδοντώσεων λεπίδας

..... ≈ 8 mm

– Διάμετρος κλαδιού ≤ 8 mm

Στάθμη ηχητικής πίεσης (L_{pA})

..... 66,9 dB; K_{pA} =3 dB

Στάθμη ηχητικής ισχύος (L_{WA})

– μετρημένη 74,9 dB; K_{WA} =2,03 dB

Λεπίδα ψαλιδιού γκαζόν

– Πλάτος μαχαιριού 74,6 mm

– Πλάτος κοπής 80 mm

Στάθμη ηχητικής πίεσης (L_{pA})

..... 67,1 dB; K_{pA} =3 dB

Στάθμη ηχητικής ισχύος (L_{WA})

– μετρημένη 75,1 dB; K_{WA} =2,09 dB

Συσσωρευτής

Li-Ion

Αριθμός των επίπεδων μπαταριών ... 1

Χωρητικότητα C 2,0 Ah

Θερμοκρασία ≤ 50 °C

– Διαδικασία φόρτισης 4–40 °C

– Λειτουργία –20–50 °C

– Αποθήκευση 0–45 °C

Τροφοδοτικό

.... WJG-Y130502200WU1/

WJB-Y130502200WU1

Grizzly Tools GmbH & Co. KG

Stockstädter Straße 20

DE-63762 Grobostheim

HRA: 5468, Amtsgericht

Aschaffenburg

Τάση εισόδου 100-240 V~

Συχνότητα εναλλασσόμενου ρεύματος

εισόδου 50-60 Hz

Κατανάλωση ενέργειας 25 W

Τάση εξόδου 5 V =

Ρεύμα εξόδου 2200 mA

Απόδοση εξόδου 11,0 W

Απόδοση κατά τη λειτουργία ... 83,4%

Απόδοση σε ελάχιστο φορτίο (10%)

..... 80,6%

Κατανάλωση ενέργειας σε μηδενικό

φορτίο 0,065 W

Κατηγορία προστασίας

..... II (διπλή μόνωση)

Είδος προστασίας IPX0

Τα επίπεδα θορύβου και κραδασμών

είναι σύμφωνα με τα πρότυπα και

τους κανονισμούς της δήλωσης συμ-

μόρφωσης.

Η αναγραφόμενη συνολική τιμή δονή-

σεων και η αναγραφόμενη τιμή εκπο-

μπής θορύβου μετρήθηκαν σύμφωνα με τυποποιημένη διαδικασία ελέγχου και μπορούν να χρησιμοποιηθούν για τη σύγκριση ενός ηλεκτρικού εργαλείου με ένα άλλο. Η αναγραφόμενη συνολική τιμή δονήσεων και η αναγραφόμενη τιμή εκπομπής θορύβου μπορούν να χρησιμοποιηθούν επίσης για προσωρινή εκτίμηση του φορτίου.

▲ ΠΡΟΕΙΔΟΠΟΙΗΣΗ! Οι τιμές δονήσεων και εκπομπής θορύβου ενδέχεται να διαφέρουν από την καθορισμένη τιμή κατά τη χρήση του ηλεκτρικού εργαλείου, ανάλογα με τον τρόπο χρήσης με τον οποίο χρησιμοποιείται το ηλεκτρικό εργαλείο. Προσπαθείτε να διατηρείτε την επιβάρυνση λόγω κραδασμών όσο μικρότερη γίνεται. Παραδειγματικά μετρά για τη μείωση της επιβάρυνσης λόγω δονήσεων είναι ο περιορισμός του χρόνου εργασίας. Εδώ πρέπει να ληφθούν υπόψη όλα τα στάδια λειτουργίας (για παράδειγμα ο χρόνος κατά τον οποίο το ηλεκτρικό εργαλείο είναι απενεργοποιημένο και ο χρόνος κατά τον οποίο το ηλεκτρικό εργαλείο είναι μεν ενεργοποιημένο, αλλά λειτουργεί χωρίς επιβάρυνση).

Υποδείξεις ασφαλείας

Αυτή η ενότητα περιέχει τις βασικές υποδείξεις ασφαλείας κατά τη χρήση της συσκευής.

Σημασία των υποδείξεων ασφαλείας

▲ ΚΙΝΔΥΝΟΣ! Αν δεν τηρείτε αυτή την υπόδειξη ασφαλείας, θα προκύψει ατύχημα. Η συνέπεια είναι σοβαρός σωματικός τραυματισμός ή θάνατος.

▲ ΠΡΟΕΙΔΟΠΟΙΗΣΗ! Αν δεν τηρείτε αυτή την υπόδειξη ασφαλείας, ενδέχεται να προκύψει ατύχημα. Η συνέ-

πεια μπορεί να είναι σοβαρός σωματικός τραυματισμός ή θάνατος.

▲ ΠΡΟΣΟΧΗ! Αν δεν τηρείτε αυτή την υπόδειξη ασφαλείας, θα προκύψει ατύχημα. Η συνέπεια μπορεί να είναι ελαφρύς ή μέτριος σοβαρότητας σωματικός τραυματισμός ή θάνατος.

ΥΠΟΔΕΙΞΗ! Αν δεν τηρείτε αυτή την υπόδειξη ασφαλείας, θα προκύψει ατύχημα. Η συνέπεια μπορεί να είναι υλική ζημιά.

Εικονοσύμβολα και σύμβολα

Εικονοσύμβολα επάνω στη συσκευή



Προσοχή!



Διαβάστε τις οδηγίες λειτουργίας



Χρησιμοποιείτε προστασία ακοής



Χρησιμοποιείτε προστατευτικό ματιών



Κίνδυνος - Κρατάτε τα χέρια μακριά από τη λεπίδα



Προσοχή! Συνέχιση κίνησης της διάταξης κοπής



Η χρήση της συσκευής σε βροχή ή υγρό περιβάλλον απαγορεύεται.



Εγγυημένη στάθμη ηχητικής ισχύος L_{WA} σε dB.



Προσέχετε κατά την κοπή ώστε να μην φτάνουν αντικείμενα όπως σύρματα, μεταλλικά τεμάχια, πέτρες κ.λπ. στη λεπίδα



Αφαιρούμενη μονάδα τροφοδοσίας



Werfen Sie das Gerät mit eingebautem Akku nicht in den Hausmüll.

Σύμβολα επάνω στο συσσωρευτή



Οι συσσωρευτές δεν ανήκουν στα οικιακά απορρίμματα.



Παραδίδετε τους συσσωρευτές σε ένα σημείο συλλογής παλιών μπαταριών, όπου μπορούν να ανακυκλωθούν με φιλικό προς το περιβάλλον τρόπο.

Εικονοσύμβολα επάνω στο τροφοδοτικό



Διαβάστε τις οδηγίες λειτουργίας



Μόνο για χρήση σε κλειστούς χώρους.



Κατηγορία προστασίας II διπλή μόνωση



Μην απορρίπτετε τις ηλεκτρικές συσκευές στα οικιακά απορρίμματα.



Πολικότητα

Εικονοσύμβολα στις οδηγίες λειτουργίας



Προσοχή!



Χρησιμοποιείτε γάντια ασφαλείας

Γενικές προειδοποιήσεις ασφαλείας ηλεκτρικών εργαλείων

▲ ΠΡΟΕΙΔΟΠΟΙΗΣΗ! Διαβάστε όλες τις προειδοποιήσεις ασφαλείας, τις οδηγίες, τις απεικονίσεις και τις προδιαγραφές που παρέχονται μαζί με αυτό το ηλεκτρικό εργαλείο. Σε περίπτωση μη τήρησης όλων των οδηγιών που αναγράφονται παρακάτω, παρατηρείται κίνδυνος ηλεκτροπληξίας, πυρκαγιάς ή/και σοβαρών τραυματισμών. **Φυλάσσετε όλες τις προειδοποιήσεις και οδηγίες για μελλοντική χρήση.**

Ο όρος «Ηλεκτρικό εργαλείο» στις προειδοποιήσεις αφορά στο ηλεκτρικό εργαλείο που λειτουργεί με σύνδεση (ενούρματα) στο ηλεκτρικό δίκτυο ή που λειτουργεί με μπαταρία (ασύρματα).

1. ΑΣΦΑΛΕΙΑ ΧΩΡΟΥ ΕΡΓΑΣΙΑΣ

- Διατηρείτε τον χώρο εργασίας καθαρό και καλά φωτισμένο.** Οι ακατάστατοι ή σκοτεινοί χώροι αυξάνουν τον κίνδυνο ατυχήματος.
- Μην λειτουργείτε ηλεκτρικά εργαλεία σε εκρήξιμες ατμόσφαιρες, όπως υπό την παρουσία εύφλεκτων υγρών, αερίων ή σκόνης.** Από τα ηλεκτρικά εργαλεία εξέρχονται σπινθήρες, από τους οποίους μπορούν να αναφλεγούν η σκόνη ή οι αναθυμιάσεις.
- Κατά τον χειρισμό ενός ηλεκτρικού εργαλείου, κρατάτε τα παι-**

διά και τους παρευρισκόμενους σε απόσταση ασφαλείας. Τυχόν περιστασμοί ενδέχεται να σας κάνουν να χάσετε τον έλεγχο.

2. ΗΛΕΚΤΡΙΚΗ ΑΣΦΑΛΕΙΑ

- a) Τα βύσματα ηλεκτρικών εργαλείων πρέπει να είναι κατάλληλα για την εκάστοτε πρίζα. Μην τροποποιείτε ποτέ το βύσμα με οποιονδήποτε τρόπο. Μην χρησιμοποιείτε προσαρμογείς βυσμάτων με γειωμένα ηλεκτρικά εργαλεία. Τα μη τροποποιημένα βύσματα και οι κατάλληλες πρίζες μειώνουν τον κίνδυνο ηλεκτροπληξίας.
- b) Αποφεύγετε την σωματική επαφή με γειωμένες επιφάνειες, όπως σωλήνες, θερμαντικά σώματα και ψυγεία. Σε περίπτωση γείωσης του σώματος, παρατηρείται αυξημένος κίνδυνος ηλεκτροπληξίας.
- c) Μην αφήνετε τα ηλεκτρικά εργαλεία να είναι εκτεθειμένα σε βροχή ή υγρές συνθήκες. Τυχόν είσοδος νερού σε ένα ηλεκτρικό εργαλείο θα αυξήσει τον κίνδυνο ηλεκτροπληξίας.
- d) Μην ασκείτε βία στο καλώδιο. Μην χρησιμοποιείτε ποτέ το καλώδιο για μεταφορά, τράβηγμα ή αποσύνδεση του ηλεκτρικού εργαλείου. Φυλάσσετε το καλώδιο μακριά από υψηλές θερμοκρασίες, λάδι, αιχμηρά αντικείμενα ή κινούμενα εξαρτήματα. Τυχόν κατεστραμμένα ή μπερδεμένα καλώδια θα αυξήσουν τον κίνδυνο ηλεκτροπληξίας.
- e) Σε περίπτωση χρήσης ενός ηλεκτρικού εργαλείου σε εξωτερικό χώρο, χρησιμοποιείτε καλώδιο επέκτασης που να είναι κατάλληλο για χρήση σε εξωτερικούς χώρους. Η χρήση καλωδίου που

να είναι κατάλληλο για χρήση σε εξωτερικούς χώρους μειώνει τον κίνδυνο ηλεκτροπληξίας.

- f) **Εάν δεν μπορεί να αποφευχθεί η λειτουργία ενός ηλεκτρικού εργαλείου σε σημείο με υγρασία, χρησιμοποιείτε μια παροχή που να προστατεύεται από διάταξη προστασίας ρεύματος διαρροής (RCD).** Με τη χρήση μιας διάταξης RCD μειώνεται ο κίνδυνος ηλεκτροπληξίας.
- ## 3. ΑΤΟΜΙΚΗ ΑΣΦΑΛΕΙΑ
- a) **Να είστε σε εγρήγορση, να είστε προσεκτικοί και να χρησιμοποιείτε κοινή λογική κατά τη χρήση ενός ηλεκτρικού εργαλείου. Μην χρησιμοποιείτε ηλεκτρικές συσκευές εάν είστε κουρασμένοι, υπό της επίρεια ναρκωτικών, αλκοόλ ή φαρμάκων.** Μια στιγμή απροσεξίας κατά τη λειτουργία ηλεκτρικών εργαλείων αρκεί για να παρατηρηθούν σοβαροί ατομικοί τραυματισμοί.
 - b) **Χρησιμοποιείτε εξοπλισμό ατομικής προστασίας. Χρησιμοποιείτε πάντα προστατευτικό για τα μάτια.** Ο προστατευτικός εξοπλισμός, όπως μια μάσκα σκόνης, αντιολισθητικά παπούτσια ασφαλείας, κράνος ή προστατευτικά ακοής που χρησιμοποιούνται στις κατάλληλες συνθήκες, μειώνουν τον κίνδυνο ατομικών τραυματισμών.
 - c) **Αποφεύγετε την ακούσια εκκίνηση. Πριν από τη σύνδεση στην πηγή ρεύματος ή/και τη συστοιχία μπαταριών, καθώς και πριν από τη μεταφορά του εργαλείου, διασφαλίζετε ότι ο διακόπτης βρίσκεται στη θέση απενεργοποίησης.** Η μεταφορά ηλεκτρικών εργαλείων με το δάχτυλο να βρίσκεται στον διακόπτη ή η παροχή

- ρεύματος σε ηλεκτρικά εργαλεία με ενεργοποιημένο διακόπτη αυξάνει τον κίνδυνο ατυχημάτων.
- d) **Απομακρύνετε τυχόν κλειδιά ρύθμισης ή λοιπά κλειδιά πριν από την ενεργοποίηση του ηλεκτρικού εργαλείου.** Ένα κλειδί που παραμένει συνδεδεμένο σε ένα περιστρεφόμενο εξάρτημα του ηλεκτρικού εργαλείου μπορεί να προκαλέσει τραυματισμό.
- e) **Διατηρείτε την ισορροπία σας. Πατάτε σταθερά και διατηρείτε πάντα την ισορροπία σας.** Κάτι τέτοιον καθιστά δυνατό τον καλύτερο έλεγχο του ηλεκτρικού εργαλείου σε απροσδόκητες καταστάσεις.
- f) **Χρησιμοποιείτε κατάλληλο ρουχισμό. Μην φοράτε φαρδιά ρούχα ή κοσμήματα. Κρατάτε τα μαλλιά και τα ρούχα μακριά από κινούμενα εξαρτήματα.** Τυχόν φαρδιά ρούχα, κοσμήματα ή μακριά μαλλιά ενδέχεται να πιαστούν σε κινούμενα εξαρτήματα.
- g) **Εάν παρέχονται συσκευές για τη σύνδεση διατάξεων αναρρόφησης και συλλογής σκόνης, διασφαλίζετε ότι είναι έχουν συνδεθεί και ότι χρησιμοποιούνται σωστά.** Με τη χρήση διατάξεων συλλογής σκόνης μπορούν να μειωθούν οι κίνδυνοι που σχετίζονται με τη σκόνη.
- h) **Μην επαναπαύεστε λόγω της εξοικείωσης που αποκτήσατε από τη συχνή χρήση εργαλείων και μην αγνοείτε τις αρχές ασφαλείας εργαλείων.** Λόγω μιας απρόσεκτης ενέργειας μπορεί να προκληθεί σοβαρός τραυματισμός εντός κλασμάτων του δευτερολέπτου.
4. **ΧΡΗΣΗ ΚΑΙ ΦΡΟΝΤΙΔΑ ΗΛΕΚΤΡΙΚΩΝ ΕΡΓΑΛΕΙΩΝ**
- a) **Μην ασκείτε βία στο ηλεκτρικό εργαλείο. Χρησιμοποιείτε το σωστό ηλεκτρικό εργαλείο.** Το σωστό ηλεκτρικό εργαλείο θα κάνει τη δουλειά καλύτερα και ασφαλέστερα στον ρυθμό για τον οποίο σχεδιάστηκε.
- b) **Μην χρησιμοποιείτε το ηλεκτρικό εργαλείο εάν δεν ενεργοποιείται από τον διακόπτη.** Οποιοδήποτε ηλεκτρικό εργαλείο, ο χειρισμός του οποίου δεν είναι δυνατός με τον διακόπτη, είναι επικίνδυνο και πρέπει να επισκευαστεί.
- c) **Αποσυνδέετε το βύσμα από την πηγή ρεύματος ή/και αφαιρείτε τη συστοιχία μπαταριών, εφόσον είναι δυνατή η αφαίρεση, από το ηλεκτρικό εργαλείο πριν από οποιαδήποτε ρύθμιση, αλλαγή εξαρτημάτων ή αποθήκευση ηλεκτρικών εργαλείων.** Με αυτά τα προληπτικά μέτρα μειώνεται ο κίνδυνος ακούσιας εκκίνησης του ηλεκτρικού εργαλείου.
- d) **Αποθηκεύετε τα ηλεκτρικά εργαλεία που δεν χρησιμοποιούνται μακριά από παιδιά και μην επιτρέπετε σε άτομα που δεν είναι εξοικειωμένα με το ηλεκτρικό εργαλείο ή τις παρούσες οδηγίες να χειρίζονται το ηλεκτρικό εργαλείο.** Τα ηλεκτρικά εργαλεία είναι επικίνδυνα στα χέρια μη εκπαιδευμένων χρηστών.
- e) **Συντηρείτε τα ηλεκτρικά εργαλεία και τα εξαρτήματα. Ελέγχετε για τυχόν εσφαλμένη ευθυγράμμιση ή προσάρτηση κινούμενων εξαρτημάτων, θραύση εξαρτημάτων και κάθε άλλη κατάσταση που μπορεί να επηρεάσει αρνητικά τη λειτουργία του**

ηλεκτρικού εργαλείου. Σε περίπτωση βλάβης, αναθέστε την επισκευή του ηλεκτρικού εργαλείου πριν από τη χρήση. Πολλά ατυχήματα οφείλονται σε κακή συντήρηση των ηλεκτρικών εργαλείων.

- f) **Διατηρείτε τα εργαλεία κοπής αιχμηρά και καθαρά.** Τα σωστά συντηρημένα εργαλεία κοπής με αιχμηρές ακμές κοπής είναι λιγότερο πιθανό να κολλήσουν και ελέγχονται ευκολότερα.
- g) **Χρησιμοποιείτε το ηλεκτρικό εργαλείο, τα εξαρτήματα, τις μύτες κ.λπ. σύμφωνα με τις παρούσες οδηγίες, συνυπολογίζοντας τις συνθήκες εργασίας και την εργασία προς εκτέλεση.** Η χρήση του ηλεκτρικού εργαλείου για εργασίες διαφορετικές από τις προβλεπόμενες μπορεί να οδηγήσει σε επικίνδυνες καταστάσεις.
- h) **Διατηρείτε τις λαβές και τις σχετικές επιφάνειες στεγνές, καθαρές και χωρίς λάδια και γράσο.** Οι ολισθηρές λαβές και οι σχετικές επιφάνειες αποτρέπουν τον ασφαλή χειρισμό και έλεγχο του εργαλείου σε απρόβλεπτες καταστάσεις.
5. **ΧΡΗΣΗ ΚΑΙ ΦΡΟΝΤΙΔΑ ΕΡΓΑΛΕΙΩΝ ΜΕ ΜΠΑΤΑΡΙΑ**
- a) **Η επαναφόρτιση πρέπει να εκτελείται αποκλειστικά με τον φορτιστή που ορίζεται από τον κατασκευαστή.** Ένας φορτιστής που είναι κατάλληλος για έναν τύπο συστοιχίας μπαταριών μπορεί να προκαλέσει κίνδυνο πυρκαγιάς όταν χρησιμοποιείται με άλλη συστοιχία μπαταριών.
- b) **Χρησιμοποιείτε ηλεκτρικά εργαλεία αποκλειστικά με τις προβλεπόμενες συστοιχίες μπαταριών.** Η χρήση οποιασδήποτε άλλης

συστοιχίας μπαταριών μπορεί να προκαλέσει κίνδυνο τραυματισμού και πυρκαγιάς.

- c) **Όταν δεν χρησιμοποιείται η συστοιχία μπαταριών, διατηρείτε την μακριά από άλλα μεταλλικά αντικείμενα, όπως συνδετήρες, κέρματα, κλειδιά, καρφιά, βίδες ή άλλα μικρά μεταλλικά αντικείμενα, που θα μπορούσαν να δημιουργήσουν σύνδεση μεταξύ των ακροδεκτών.** Το βραχυκύκλωμα των ακροδεκτών της μπαταρίας μεταξύ τους μπορεί να οδηγήσει σε εγκαύματα ή πυρκαγιά.
- d) **Σε περίπτωση κακών συνθηκών χρήσης, ενδέχεται να εκτοξευτεί υγρό από την μπαταρία. Αποφεύγετε την επαφή. Σε περίπτωση ακούσιας επαφής, ξεπλύνετε με νερό. Σε περίπτωση επαφής του υγρού με τα μάτια, ζητήστε πρόσθετα ιατρική βοήθεια.** Το εκτοξευόμενο υγρό από την μπαταρία ενδέχεται να προκαλέσει ερεθισμούς ή εγκαύματα.
- e) **Μην χρησιμοποιείτε συστοιχίες μπαταριών ή εργαλεία που έχουν υποστεί ζημιά ή τροποποίηση.** Οι κατεστραμμένες ή τροποποιημένες μπαταρίες ενδέχεται να παρουσιάσουν απρόβλεπτη συμπεριφορά με αποτέλεσμα να παρατηρηθεί πυρκαγιά, έκρηξη ή κίνδυνος τραυματισμού.
- f) **Μην αφήνετε μια συστοιχία μπαταριών ή ένα εργαλείο να εκτεθεί σε φωτιά ή υπερβολικές θερμοκρασίες.** Σε περίπτωση έκθεσης σε φωτιά ή θερμοκρασίες άνω των 130 °C, ενδέχεται να παρατηρηθεί έκρηξη.
- g) **Ακολουθείτε τις οδηγίες φόρτισης και μην φορτίζετε τη συστοιχία μπαταρίας ή το εργαλείο**

εκτός του καθορισμένου στις οδηγίες εύρους θερμοκρασίας. Η φόρτιση με ακατάλληλο τρόπο ή σε θερμοκρασίες εκτός του καθορισμένου εύρους μπορεί να προκαλέσει ζημιά στην μπαταρία και να αυξήσει τον κίνδυνο πυρκαγιάς.

6. Σ'ΕΡΒΙΣ

- a) **Αναθέτετε το σέρβις του ηλεκτρικού εργαλείου σε εξειδικευμένο επισκευαστή που χρησιμοποιεί αποκλειστικά πανομοιότυπα ανταλλακτικά.** Κατά αυτόν τον τρόπο, διασφαλίζετε τη διατήρηση των επιπέδων ασφαλείας του ηλεκτρικού εργαλείου.
- b) **Μην αναθέτετε ποτέ το σέρβις κατεστραμμένων συστοιχιών μπαταριών.** Το σέρβις συστοιχιών μπαταριών επιτρέπεται να εκτελείται αποκλειστικά από τον κατασκευαστή ή εξουσιοδοτημένους παρόχους σέρβις.

Προειδοποιήσεις ασφάλειας για μπορντουροψάλιδα

- a. **Μη χρησιμοποιείτε το μπορντουροψάλιδο σε κακές καιρικές συνθήκες, ειδικά όταν υπάρχει κίνδυνος κεραυνών.** Έτσι μειώνεται ο κίνδυνος να χτυπηθείτε από κεραυνό.
- b. **Διατηρείτε όλα τα καλώδια ρεύματος και τα σύρματα μακριά από τον τομέα κοπής.** Τα καλώδια ρεύματος και τα σύρματα ενδέχεται να είναι κρυμμένα σε φράχτες από θάμνους ή σε θάμνους και μπορούν να κοπούν τυχαία από τη λεπίδα.
- c. **Φοράτε προστατευτικά ακοής.** Επαρκείς προστατευτικοί εξοπλισμοί μειώνουν τον κίνδυνο απώλειας της ακοής.
- d. **Κρατάτε το μπορντουροψάλιδο μόνο από τις μονωμένες επιφά-**

νεις λαβών διότι η λεπίδα μπορεί να έρθει σε επαφή με κρυφές καλωδιώσεις ή με το ίδιο το καλώδιο του εργαλείου. Λεπίδες που έρχονται σε επαφή με ένα ηλεκτροφόρο καλώδιο μπορεί να καταστήσουν τα εκτεθειμένα μεταλλικά μέρη του μπορντουροψάλιδου ηλεκτροφόρα έτσι ώστε να προκληθεί ηλεκτροπληξία στον χειριστή.

- e. **Διατηρείτε όλα τα μέρη του σώματος μακριά από τη λεπίδα. Μην απομακρύνετε το κομμένο υλικό ή μην κρατάτε το υλικό που θα κοπεί όταν κινούνται οι λεπίδες.** Οι λεπίδες συνεχίζουν να κινούνται αφότου ο διακόπτης τεθεί στο off. Μια στιγμή απροσεξίας κατά τη λειτουργία του μπορντουροψάλιδου αρκεί για να παρατηρηθούν σοβαροί ατομικοί τραυματισμοί.
- f. **Κατά την απομάκρυνση μπλοκαρισμένων υλικών ή κατά το σέρβις του μπορντουροψάλιδου εξασφαλίζετε ότι οι διακόπτες ισχύος είναι απενεργοποιημένοι και η ασφάλιση βρίσκεται στην κλειδωμένη θέση.** Μη αναμενόμενη ενεργοποίηση του μπορντουροψάλιδου κατά την απομάκρυνση μπλοκαρισμένου υλικού ή κατά το σέρβις μπορεί να έχει ως αποτέλεσμα σοβαρό ατομικό τραυματισμό.
- g. **Μεταφέρετε το μπορντουροψάλιδο από τη λαβή με τη λεπίδα σταματημένη και φροντίζοντας να μην θέσετε σε λειτουργία κανένα διακόπτη ισχύος.** Η σωστή μεταφορά του μπορντουροψάλιδου μειώνει τον κίνδυνο αθέλητης εκκίνησης και επακόλουθου ατομικού τραυματισμού από τις λεπίδες.
- h. **Κατά τη μεταφορά ή αποθήκευση του μπορντουροψάλιδου,**

χρησιμοποιείτε πάντα το κάλυμμα λεπίδας. Ο σωστός χειρισμός του μορντονοψαλιδίου μειώνει τον κίνδυνο επακόλουθου ατομικού τραυματισμού από τις λεπίδες.

Προειδοποιήσεις ασφαλείας ψαλιδιών γκαζόν

- Μην χρησιμοποιείτε το ψαλίδι γκαζόν σε κακές καιρικές συνθήκες, ειδικά όταν υπάρχει κίνδυνος κεραυνού.** Έτσι μειώνεται ο κίνδυνος να χτυπηθείτε από κεραυνό.
- Διατηρείτε όλα τα καλώδια ρεύματος και τα σύρματα μακριά από τον τομέα κοπής.** Τα καλώδια ρεύματος ή γενικά τα καλώδια μπορούν να κοπούν τυχαία από τη λεπίδα.
- Φοράτε προστατευτικά ακοής.** Επαρκείς προστατευτικοί εξοπλισμοί μειώνουν τον κίνδυνο απώλειας της ακοής.
- Κρατάτε το ψαλίδι γκαζόν μόνο από τις μονωμένες επιφάνειες λαβών διότι η λεπίδα μπορεί να έρθει σε επαφή με κρυφές καλωδιώσεις ή με το ίδιο το καλώδιο του εργαλείου.** Λεπίδες που έρχονται σε επαφή με ένα ηλεκτροφόρο καλώδιο μπορεί να καταστήσουν τα εκτεθειμένα μεταλλικά μέρη του ψαλιδιού γκαζόν ηλεκτροφόρα έτσι ώστε να προκληθεί ηλεκτροπληξία στον χειριστή.
- Διατηρείτε όλα τα μέρη του σώματος μακριά από τη λεπίδα. Μην απομακρύνετε το κομμένο υλικό ή μην κρατάτε το υλικό που θα κοπεί όταν κινούνται οι λεπίδες.** Οι λεπίδες συνεχίζουν να κινούνται αφότου ο διακόπτης τεθεί στο off. Μια στιγμή απροσεξίας κατά τη λειτουργία του ψαλιδιού

γκαζόν αρκεί για να παρατηρηθούν σοβαροί ατομικοί τραυματισμοί.

- Κατά την απομάκρυνση μπλοκαρισμένων υλικών ή κατά το σέρβις του ψαλιδιού γκαζόν εξασφαλίζετε ότι οι διακόπτες ισχύος είναι απενεργοποιημένοι και η ασφάλιση βρίσκεται στην κλειδωμένη θέση.** Μη αναμενόμενη ενεργοποίηση του ψαλιδιού γκαζόν κατά την απομάκρυνση μπλοκαρισμένου υλικού ή κατά το σέρβις μπορεί να έχει ως αποτέλεσμα σοβαρό ατομικό τραυματισμό.
- Μεταφέρετε το ψαλίδι γκαζόν από τη λαβή με τη λεπίδα σταματημένη και φροντίζοντας να μην θέσετε σε λειτουργία κανένα διακόπτη ισχύος.** Η σωστή μεταφορά του ψαλιδιού γκαζόν μειώνει τον κίνδυνο αθέλητης εκκίνησης και επακόλουθου ατομικού τραυματισμού από τις λεπίδες.
- Κατά τη μεταφορά ή αποθήκευση του ψαλιδιού γκαζόν, τοποθετείτε πάντα το κάλυμμα λεπίδας.** Ο σωστός χειρισμός του ψαλιδιού γκαζόν μειώνει τον κίνδυνο επακόλουθου ατομικού τραυματισμού από τις λεπίδες.

Επιπρόσθετες υποδείξεις ασφάλειας για ψαλίδια γρασιδιού και θάμνων

- Για τη δική σας ασφάλεια φοράτε μέσα ατομικής προστασίας:



- Χρησιμοποιείτε προστατευτικό ματιών
- Χρησιμοποιείτε προστασία ακοής
- Χρησιμοποιείτε γάντια ασφαλείας

- Φοράτε κατάλληλη ενδυμασία εργασίας, όπως ανθεκτικά υποδήματα με αντιολισθητική σόλα και ανθεκτικό, μακρύ παντελόνι.
- Μη φοράτε μακριά ρούχα ή κοσμήματα, τα οποία θα μπορούσαν να πιαστούν σε κινούμενα μέρη.
- Μην χρησιμοποιείτε τη συσκευή εάν δεν φοράτε υποδήματα ή αν φοράτε σανδάλια.
- Η συσκευή προορίζεται για χρήση από ενήλικες. Ανήλικοι κάτω των 16 ετών επιτρέπεται να χρησιμοποιούν τη συσκευή μόνο με επίβλεψη.
- **Η συσκευή προβλέπεται για την κοπή γρασιδιού και φραχτών από θάμνους. Μην κόβετε με τη συσκευή κλαριά, σκληρό ξύλο ή άλλα.** Η συσκευή μπορεί να υποστεί βλάβη.
- **Κρατάτε τη συσκευή σωστά, π.χ. με τα δύο χέρια στις χειρολαβές, εάν υπάρχουν δύο χειρολαβές.** Η απώλεια ελέγχου της συσκευής μπορεί να οδηγήσει σε τραυματισμούς.
- **Κατά την εργασία με τη συσκευή, φοράτε κατάλληλο ρουχισμό και γάντια εργασίας. Ποτέ μην πιάνετε ή σηκώνετε τη συσκευή από τη λεπίδα κοπής.** Η επαφή με τη λεπίδα κοπής μπορεί να οδηγήσει σε τραυματισμούς.
- **Μην χρησιμοποιείτε τη συσκευή κοντά σε εύφλεκτα υγρά ή αέρια.** Σε περίπτωση βραχυκυκλώματος, υπάρχει κίνδυνος πυρκαγιάς και έκρηξης.
- Εξασφαλίζετε πάντα ότι η συσκευή είναι σωστά τοποθετημένη σε μια από τις προεπιλεγμένες θέσεις εργασίας, προτού εκκινήσετε τη συσκευή.
- **Οι λεπίδες πρέπει να ελέγχονται τακτικά για φθορές και να τροχίζονται.** Στομωμένες λεπίδες προκαλούν υπερφόρτωση στη συσκευή. Οι προκύπτουσες ζημιές δεν υπόκεινται στην εγγύηση.
- Απενεργοποιήστε τη συσκευή και απομακρύνετε το συσσωρευτή. Βεβαιωθείτε ότι όλα τα κινούμενα μέρη έχουν ακινητοποιηθεί πλήρως
 - όποτε αφήνετε ανεπιτήρητη τη συσκευή
 - προτού απομακρύνετε μπλοκαρίσματα ή εμφράξεις
 - πριν ελέγξετε, καθαρίσετε ή προχωρήσετε σε εργασία στη συσκευή
- Σε περίπτωση που η διάταξη κοπής έρθει σε επαφή με ένα ξένο σώμα ή η συσκευή αρχίσει να δονείται ασυνήθιστα έντονα, απαιτείται άμεσος έλεγχος:
 - ελέγξτε για χαλαρά εξαρτήματα και σφίξτε τα καλά
 - αναζητήστε τυχόν βλάβες
 - αντικαταστήστε τα φθαρμένα μέρη με παρόμοια ή αναθέστε την επισκευή της συσκευής.
- **Μην επιχειρείτε να επισκευάσετε οι ίδιοι τη συσκευή, εκτός εάν έχετε εκπαιδευτεί σχετικά.** Όλες οι εργασίες, οι οποίες δεν αναφέρονται στις παρούσες οδηγίες λειτουργίας, επιτρέπεται να διεξάγονται μόνο από το κέντρο σέρβις μας. Πολλά ατυχήματα οφείλονται σε κακοσυντηρημένες συσκευές.
- **Χρησιμοποιείτε αποκλειστικά εξαρτήματα που προτείνονται από την PARKSIDE.** Τα ακατάλληλα εξαρτήματα μπορεί να προκαλέσουν ηλεκτροπληξία ή πυρκαγιά.

Υποδείξεις ασφάλειας για συσκευές με τοποθετημένο συσσωρευτή

- **Μην εκθέτετε τη συσκευή για μεγάλο χρονικό διάστημα σε δυνατή ηλιακή ακτινοβολία. Μην αποθέτετε τη συσκευή πάνω σε θερμαντικά σώματα.** Η θερμότητα βλάπτει το συσσωρευτή. Υπάρχει κίνδυνος έκρηξης.
- **Επιτρέψτε μια ζεσταμένη συσκευή να κρύνει πριν τη φόρτιση.**
- **Μην ανοίγετε τη συσκευή.** Αποφεύγετε μηχανική ζημιά στον συσσωρευτή. Υπάρχει κίνδυνος βραχυκυκλώματος. Μπορεί να εξέλθουν ατμοί οι οποίοι προκαλούν ερεθισμό στις αναπνευστικές οδούς. Φροντίστε να παρέχεται καθαρός αέρας. Σε περίπτωση ενοχλήσεων, αναζητήστε ιατρική βοήθεια.
- Μην χρησιμοποιείτε τη συσκευή κατά τη διάρκεια της διαδικασίας φόρτισης. Μην χρησιμοποιείτε καλώδιο επέκταση. Το τροφοδοτικό επιτρέπεται να χρησιμοποιείται μόνο σε εσωτερικούς χώρους. Διείσδυση νερού αυξάνει τον κίνδυνο ηλεκτροπληξίας.

Υπολειπόμενοι κίνδυνοι

Ακόμα και όταν χειρίζεστε αυτή τη συσκευή σύμφωνα με τις προδιαγραφές, υπάρχουν πάντα υπολειπόμενοι κίνδυνοι. Οι ακόλουθοι κίνδυνοι μπορεί να παρατηρηθούν σε συνάρτηση με την κατασκευή και την παραλλαγή της συσκευής:

- Βλάβες στα μάτια, στην περίπτωση που δεν χρησιμοποιείται κατάλληλη προστασία για τα μάτια.
- Βλάβες στην ακοή, στην περίπτωση που δεν χρησιμοποιείται κατάλληλη προστασία για την ακοή.

- Προβλήματα υγείας από τους κραδασμούς του χεριού, εάν η μονάδα χρησιμοποιείται για μεγάλο χρονικό διάστημα ή δεν χρησιμοποιείται και δεν συντηρείται σωστά.

- Τραυματισμοί από κοπή

▲ ΠΡΟΕΙΔΟΠΟΙΗΣΗ! Κίνδυνος από ηλεκτρομαγνητικό πεδίο που δημιουργείται κατά τη διάρκεια της λειτουργίας της συσκευής. Το πεδίο μπορεί υπό συγκεκριμένες συνθήκες να επηρεάσει ενεργά ή παθητικά ιατρικά εμφυτεύματα. Για τη μείωση του κινδύνου σοβαρών ή θανατηφόρων τραυματισμών, συνιστούμε στα άτομα με ιατρικά εμφυτεύματα να συμβουλευτούν τον γιατρό τους και τον κατασκευαστή του ιατρικού εμφυτεύματος πριν τη χρήση της συσκευής.

Προετοιμασία

Εξαρτήματα χειρισμού

Γνωρίστε πριν από την πρώτη λειτουργία της συσκευής τα στοιχεία χειρισμού της.

- **Φραγή ενεργοποίησης (3)**
 - Η φραγή ενεργοποίησης εμποδίζει μια μη ηθελημένη ενεργοποίηση της συσκευής.
 - Απασφάλιση: Ωθήστε προς τα εμπρός
- **Διακόπτης ενεργοποίησης/απενεργοποίησης (8)**
 - Ενεργοποίηση: Πίεση
 - Απενεργοποίηση: Αποδέσμευση
- **Μηχανισμός ασφάλισης, Κεφαλή συσκευής (4)**

Για μια άνετη κοπή ακμής μπορείτε να περιστρέψετε την κεφαλή κοπής (1) (3 θέσεις / +90°, 0°, -90°).

 - Πιέστε την ασφάλιση (4) και γυρίστε την κεφαλή κοπής (1) στην επιθυμητή θέση.

- Αφήστε την ασφάλιση (4) ώστε να κομπώσει η κεφαλή κοπής (1).

Τοποθέτηση/αντικατάσταση εξαρτημάτων

▲ ΠΡΟΣΟΧΗ! Προσέχετε ώστε πριν την τοποθέτηση ή αλλαγή του αξεσουάρ να απενεργοποιείτε τη συσκευή και να τραβάτε το κλειδί ασφαλείας (7) προς αποφυγή κινδύνων και τραυματισμών.

Τοποθέτηση εξαρτημάτων

Διαδικασία (Εικ. Β)

1. Τοποθετήστε τη λεπίδα ψαλιδιού γκαζόν (10) ή τη λεπίδα ψαλιδιού θάμνων (12) στην υποδοχή σύνδεσης (15) στην κάτω πλευρά της κεφαλής κοπής (1).
2. Πιέστε τα δύο πλήκτρα απασφάλισης λεπίδας (9) δεξιά και αριστερά στο αξεσουάρ.
3. Αφήστε τα πλήκτρα απασφάλισης λεπίδας (9) όταν το αξεσουάρ εδράζεται εφαιπτομενικά στην κεφαλή συσκευής (1).
4. Ελέγξτε τη σταθερή θέση του αξεσουάρ έλκοντας στο αξεσουάρ.

Αφαίρεση εξαρτημάτων

Διαδικασία (Εικ. Β)

1. Πιέστε τα δύο πλήκτρα απασφάλισης λεπίδας (9) δεξιά και αριστερά στο αξεσουάρ.
2. Αφαιρέστε το αξεσουάρ.

Έλεγχος κατάστασης φόρτισης του συσσωρευτή

- Φορτίστε εκ νέου το συσσωρευτή όταν η συσκευή λειτουργεί πολύ αργά ή το πράσινο LED της ένδειξης κατάστασης φόρτισης (2) αναβοσβήνει.
- Το πράσινο LED αναβοσβήνει σε υπολειπόμενη φόρτιση 30%.

Φόρτιση συσσωρευτή

▲ ΠΡΟΣΟΧΗ! Κίνδυνος τραυματισμού μέσω εξερχόμενου διαλύματος ηλεκτρολύτη. Μην εκθέτετε την μπαταρία σε ακραίες συνθήκες όπως σε θερμότητα και κρούσεις. Σε περίπτωση επαφής με τα μάτια ή το δέρμα, ξεπλύνετε τα αντίστοιχα σημεία με νερό ή μέσω ουδετεροποίησης και αναζητήστε ένα γιατρό.

▲ ΠΡΟΕΙΔΟΠΟΙΗΣΗ! Υφίσταται κίνδυνος τραυματισμού από ηλεκτροπληξία. Φορτίζετε την μπαταρία μόνο σε στεγνούς χώρους.

ΥΠΟΔΕΙΞΗ! Να φορτίζετε τη συσκευή μόνο με το διαθέσιμο από εμάς τροφοδοτικό (Ανταλλακτικά και αξεσουάρ, σ. 125).

Υποδείξεις

- Τροφοδοτείτε τη συσκευή μόνο με πολύ χαμηλή τάση ασφαλείας (SELV - Safety Extra Low Voltage) σύμφωνα με τον χαρακτηρισμό επάνω στην συσκευή.
- Φορτίστε την μπαταρία πριν από την πρώτη χρήση.
- Προσέχετε τις εκάστοτε ισχύουσες υποδείξεις ασφαλείας καθώς και τις διατάξεις και τις υποδείξεις για την προστασία του περιβάλλοντος.
- Ελαττώματα, τα οποία προκύπτουν λόγω ακατάλληλου χειρισμού, δεν υπόκεινται στην εγγύηση.

Προϋποθέσεις

- Τροφοδοτικό (δεν αποστέλλεται μαζί)
- Καλώδιο φόρτισης USB-C (14)

Διαδικασία (Εικ. Α)

1. Εισάγετε το κλειδί ασφαλείας (7).
2. Συνδέστε το καλώδιο φόρτισης USB-C (14) με ένα τροφοδοτικό.
3. Συνδέστε το καλώδιο φόρτισης USB (14) με την υποδοχή φόρτισης (6) της συσκευής.

4. Συνδέστε το τροφοδοτικό σε μια πρίζα.
 Η ένδειξη κατάστασης φόρτισης (2) ανάβει:

- **κόκκινο:** Η συσκευή φορτίζεται
- **πράσινο:** Η διαδικασία φόρτισης έχει ολοκληρωθεί

Ο προτεινόμενος χρόνος φόρτισης ανέρχεται σε περ. 1 ώρα. Αυτός ο χρόνος φόρτισης επιτυγχάνεται μόνο με τη χρήση του τροφοδοτικού.

Ο χρόνος φόρτισης επηρεάζεται μεταξύ άλλων από παράγοντες όπως είναι η θερμοκρασία του περιβάλλοντος και του συσσωρευτή καθώς και από την υφιστάμενη τάση δικτύου και για αυτό το λόγο ενδέχεται να αποκλίνει από τις αναφερόμενες τιμές.

5. Μετά από επιτυχή διαδικασία φόρτισης τραβάτε πρώτα το βύσμα τροφοδοτικού από την πρίζα. Απομακρύνετε στη συνέχεια το καλώδιο φόρτισης USB (14) από τη συσκευή.

Μην χρησιμοποιείτε τη συσκευή κατά τη διάρκεια της διαδικασίας φόρτισης. Μην χρησιμοποιείτε καλώδιο επέκταση. Το τροφοδοτικό επιτρέπεται να χρησιμοποιείται μόνο σε εσωτερικούς χώρους. Διείσδυση νερού αυξάνει τον κίνδυνο ηλεκτροπληξίας.

Λειτουργία

Γενικές υποδείξεις εργασίας

▲ ΠΡΟΕΙΔΟΠΟΙΗΣΗ! Κίνδυνος τραυματισμού! Λάβετε υπόψη τις ακόλουθες υποδείξεις.

- Κατά τη λειτουργία της συσκευής να φοράτε πάντα ανθεκτικά υποδήματα, μακριά παντελόνια, προ-

στασία για την ακοή, γάντια εργασίας και γυαλιά προστασίας.

- Η συσκευή προβλέπεται αποκλειστικά για εργασίες κατά τις οποίες στέκεστε στο έδαφος και όχι σε σκάλα ή παρόμοια ασταθή επιφάνεια.
- Προσέξτε τις υποδείξεις για τη συντήρηση και τον καθαρισμό της συσκευής.
- Εάν έχει μπλοκάρει η λεπίδα του ψαλιδιού γρασιδιού και θάμνων (10)/(12) από στερεά αντικείμενα, απενεργοποιήστε αμέσως τη συσκευή και βγάλτε έξω τον συσσωρευτή. Μόνο τότε απομακρύνετε το αντικείμενο.
- Χρησιμοποιείτε μόνο αιχμηρές λεπίδες ώστε να επιτυγχάνετε καλή απόδοση κοπής και να προστατεύετε τη συσκευή και τον συσσωρευτή.
- Ελαφριές εγκοπές στις κόψεις μπορείτε να τις λειάνετε. Για τον σκοπό αυτό, ακονίστε τις κόψεις με ένα λαδάκι. Μόνο οι αιχμηρές λεπίδες επιφέρουν καλή απόδοση κοπής.
- Μην επιβαρύνετε πολύ τη συσκευή κατά τη διάρκεια της εργασίας για να μην ακινητοποιηθεί.
- Εάν ένας διακόπτης έχει ζημιά, δεν επιτρέπεται η συνέχιση της εργασίας με τη συσκευή.

Εργασία με το ψαλίδι γρασιδιού

- Το γρασίδι κόβεται καλύτερα όταν είναι στεγνό και όχι πολύ ψηλό.

Εργασία με το ψαλίδι θάμνων (ψαλίδι για θαμνώδεις φράχτες)

- Κινείτε τη συσκευή ομοιόμορφα προς τα εμπρός ή καμπυλωτά επάνω - κάτω.
- Η λεπίδα ψαλιδιού θάμνων διπλής όψης (12) επιτρέπει μια κοπή και στις δύο κατευθύνσεις ή μέσω τα-

λάντωσης από τη μια πλευρά στην άλλη.

Πριν από τη λειτουργία

Πριν από κάθε λειτουργία πραγματοποιείτε τα εξής βήματα. Κατά αυτόν τον τρόπο, διασφαλίζετε τη μακροχρόνια και αξιόπιστη λειτουργία.

- **ΥΠΟΔΕΙΞΗ!** Ζημιές στη λεπίδα ψαλιδιού γρασιδιού και θάμνων (10)/(12). Προσέχετε κατά την κοπή ώστε να μην αγγίζετε αντικείμενα όπως π.χ. πέτρες, περιφράξεις ή στηρίγματα φυτών.
- Πριν από κάθε χρήση, ελέγχετε τη συσκευή για προφανείς ελλείψεις ή φθορές, όπως χαλαρωμένα, φθαρμένα ή ελαττωματικά εξαρτήματα. Ελέγξτε τη σταθερή έδραση των βιδών στη λεπίδα ψαλιδιού γρασιδιού και θάμνων (10)/(12).
- Μην εκτελείτε κοπές με στομωμένη ή φθαρμένη λεπίδα ψαλιδιού γρασιδιού και θάμνων (10)/(12). Διαφορετικά, θα καταπονηθεί ο κινητήρας και ο μηχανισμός κίνησης της συσκευής σας.

Ενεργοποίηση και Απενεργοποίηση

Υποδείξεις

- Ο διακόπτης ενεργοποίησης/απενεργοποίησης (8) και η φραγή ενεργοποίησης (3) δεν επιτρέπεται να ασφαρίζονται.

Ενεργοποίηση

▲ ΠΡΟΣΟΧΗ! Βλάβες σε άτομα ή ζημιές στη συσκευή! Φροντίζετε ώστε να στέκεστε με ασφάλεια και κρατάτε τη συσκευή σφιχτά με το ένα χέρι σε απόσταση από το σώμα σας.

1. Απομακρύνετε το προστατευτικό λεπίδας (11)/(13).
2. Εισάγετε το κλειδί ασφαλείας (7) στη συσκευή.

3. Κρατάτε τη συσκευή πάντα από τη χειρολαβή (5).

4. **ΥΠΟΔΕΙΞΗ!** Πριν από την ενεργοποίηση, διασφαλίζετε ότι η συσκευή δεν έρχεται σε επαφή με αντικείμενα.

Ωθήστε τη φραγή ενεργοποίησης (3) στην χειρολαβή (5) προς τα εμπρός και πιέστε ταυτόχρονα τον διακόπτη ενεργοποίησης/απενεργοποίησης (8).

Κατόπιν αφήστε τη φραγή ενεργοποίησης (3). Η συσκευή λειτουργεί με την ανώτερη ταχύτητα.

Απενεργοποίηση

1. Αφήστε το διακόπτη ενεργοποίησης/απενεργοποίησης (8).
2. Περιμένετε έως ότου το ηλεκτρικό εργαλείο ακινητοποιηθεί, προτού το αποθέσετε.

Μεταφορά

Υποδείξεις

- Βεβαιωθείτε ότι όλα τα κινούμενα μέρη έχουν ακινητοποιηθεί πλήρως.
- Μεταφέρετε πάντα το ψαλίδι για γρασίδι και θάμνους με το προστατευτικό λεπίδας (11)/(13).
- Μεταφέρετε τη συσκευή πάντα από τη χειρολαβή (5).

Καθαρισμός, συντήρηση και αποθήκευση

▲ ΠΡΟΕΙΔΟΠΟΙΗΣΗ! Κίνδυνος τραυματισμού από ακούσια εκκίνηση της συσκευής. Προστατευτείτε κατά τις εργασίες συντήρησης και καθαρισμού. Προσέξτε ώστε το κλειδί ασφαλείας (7) να έχει τραβηχτεί πριν από όλες τις εργασίες στη συσκευή.

▲ ΠΡΟΣΟΧΗ! Τραυματισμοί από κοπή! Φοράτε ανθεκτικά στην κοπή γάντια όταν χειρίζεστε τις λεπίδες.

Οι εργασίες επισκευών και συντήρησης που δεν περιγράφονται στις παρούσες οδηγίες, πρέπει να διεξάγονται από το κέντρο σέρβις μας. Χρησιμοποιείτε μόνο γνήσια εξαρτήματα.

Καθαρισμός

▲ ΠΡΟΕΙΔΟΠΟΙΗΣΗ! Ηλεκτροπληξία! Ποτέ μην ψεκάζετε τη συσκευή με νερό.

ΥΠΟΔΕΙΞΗ! Κίνδυνος ζημιάς. Οι χημικές ουσίες μπορούν να φθείρουν τα πλαστικά μέρη της συσκευής. Μην χρησιμοποιείτε καθαριστικά ή διαλύτες.

- Διατηρείτε τις εγκοπές αερισμού, το περίβλημα κινητήρα και τις λαβές της συσκευής καθαρά. Για τον σκοπό αυτό, χρησιμοποιείτε ένα νωπό πανί ή μια βούρτσα.

Καθαρισμός και φροντίδα της λεπίδας

Αναγκαία εργαλεία και βοηθήματα (δεν αποστέλλεται μαζί)

- Πανί
- Σπρέι λαδιού φροντίδας

Φροντίδα μετά από κάθε χρήση

- Αφαιρέστε κομμένες πρασινάδες που έχουν μπλοκάρει.
- Καθαρίστε τη λεπίδα μαχαιριού γρασιδιού και θάμνων (10)/(12) με ένα λαδωμένο πανί.
- Φροντίστε τη λεπίδα μαχαιριού γρασιδιού και θάμνων (10)/(12) με ένα σπρέι λαδιού φροντίδας.

Συντήρηση

- Πριν από κάθε χρήση, ελέγχετε τη συσκευή για προφανείς ελλείψεις ή φθορές, όπως χαλαρωμένα, φθαρμένα ή ελαττωματικά εξαρτήματα. Ελέγξτε τη σταθερή έδραση των βι-

δών στη λεπίδα ψαλιδιού γρασιδιού και θάμνων (10)/(12).

- Ελέγξτε τα καλύμματα και διατάξεις προστασίας για τυχόν ζημιές και για τη σωστή θέση τους. Αντικαταστήστε τα όπου απαιτείται.
- Ελαφριές εγκοπές στις κόψεις μπορείτε να τις λειάνετε. Για τον σκοπό αυτό, ακονίστε τις κόψεις με ένα λαδάκονο. Μόνο οι αιχμηρές λεπίδες επιφέρουν καλή απόδοση κοπής.
- Στομωμένες, λυγισμένες ή φθαρμένες λεπίδες πρέπει να αντικαθίστανται (βλ. *Ανταλλακτικά και αξεσουάρ*, σ. 125).

Αποθήκευση

Αποθηκεύετε πάντα τη συσκευή και τα αξεσουάρ:

- καθαρά
- στεγνά
- προστατευμένα από τη σκόνη
- σε σημεία όπου δεν προκύπτει παγετός
- εκτός εμβέλειας παιδιών
- με το προστατευτικό λεπίδας (11)/(13) επάνω στη λεπίδα ψαλιδιού γρασιδιού και θάμνων(10)/(12)
 - Το προστατευτικό λεπίδας είναι μια σημαντική διάταξη ασφάλειας. Στην περίπτωση που το προστατευτικό λεπίδας έχει ζημιά, μην το χρησιμοποιείτε και αντικαταστήστε το αμέσως.
- Η θερμοκρασία αποθήκευσης για τον συσσωρευτή και τη συσκευή βρίσκεται μεταξύ 0–45 °C. Κατά τη διάρκεια της αποθήκευσης, αποφεύγετε ακραίο ψύχος ή θερμότητα, ώστε ο συσσωρευτής να μην χάνει την απόδοσή του.
- Αποθηκεύετε το συσσωρευτή μόνο σε κατάσταση μερικής φόρτισης. Κατά τη διάρκεια μακράς αποθή-

κευσης πρέπει η κατάσταση φόρτισης να κυμαίνεται μεταξύ 40-60%.

- Κατά τη διάρκεια μιας μακράς φάσης αποθήκευσης ελέγχετε σχε-

δόν κάθε 3 μήνες την κατάσταση φόρτισης του συσσωρευτή. Εφόσον απαιτείται επαναφορτίζετε τον συσσωρευτή.

Αναζήτηση σφαλμάτων

Ο παρακάτω πίνακας θα σας βοηθήσει κατά την αντιμετώπιση μικρών βλαβών:

Πρόβλημα	Πιθανή αιτία	Αντιμετώπιση σφάλματος
Δεν είναι δυνατή η εκκίνηση της συσκευής	Συσσωρευτής εκφορτισμένος	Φόρτιση συσσωρευτή (βλ. <i>Φόρτιση συσσωρευτή, σ. 117</i>)
	Το κλειδί ασφαλείας (7) δεν έχει τοποθετηθεί	Εισαγωγή του κλειδιού ασφαλείας (7)
	Η φραγή ενεργοποίησης (3) ή ο διακόπτης ενεργοποίησης/απενεργοποίησης (8) έχουν ελάττωμα	Απευθυνθείτε στο Κέντρο σέρβις.
Η συσκευή λειτουργεί με διακοπές	Κινητήρας ελαττωματικός	Απευθυνθείτε στο Κέντρο σέρβις.
Η λεπίδα ψαλιδιού γρασιδιού και η λεπίδα ψαλιδιού θάμνων (10)/(12) γίνονται καυτή	Χαλαρή εσωτερική επαφή	Λεπίδα ψαλιδιού γρασιδιού και λεπίδα ψαλιδιού θάμνων (10)/(12), τρόχισμα (<i>Συντήρηση, σ. 120</i>) ή αντικατάσταση (<i>Ανταλλακτικά και αξεσουάρ, σ. 125</i>)
	Η λεπίδα ψαλιδιού γρασιδιού και θάμνων (10)/(12) είναι στομωμένη ή έχει εγκοπές	Λάδωμα λεπίδας ψαλιδιού γρασιδιού και λεπίδας ψαλιδιού θάμνων (10)/(12)
Κακό αποτέλεσμα κοπής	Μεγάλη τριβή λόγω ελλειπούς λίπανσης	Λάδωμα λεπίδας ψαλιδιού γρασιδιού και λεπίδας ψαλιδιού θάμνων (10)/(12)
	Μεγάλη τριβή λόγω ελλειπούς λίπανσης	Λεπίδα ψαλιδιού γρασιδιού και λεπίδα ψαλιδιού θάμνων (10)/(12), τρόχισμα (<i>Συντήρηση, σ. 120</i>) ή αντικατάσταση (<i>Ανταλλακτικά και αξεσουάρ, σ. 125</i>)
	Η λεπίδα ψαλιδιού γρασιδιού και θάμνων (10)/(12) είναι στομωμένη ή έχει εγκοπές	Καθαρισμός λεπίδας ψαλιδιού γρασιδιού και λεπίδας ψαλιδιού θάμνων (10)/(12)

Απόρριψη/Προστασία του περιβάλλοντος

Οδηγείτε τη συσκευή, τα αξεσουάρ και τη συσκευασία σε μια φιλική προς το περιβάλλον ανακύκλωση.



Οι ηλεκτρικές συσκευές δεν ανήκουν στα οικιακά απορρίμματα. Το σύμβολο του διαγραμμένου τροχήλατου κάδου σημαίνει ότι το προϊόν αυτό δεν πρέπει να απορρίπτεται ως μη διαλεγμένο αστικό απόβλητο στο τέλος της ωφέλιμης ζωής του.

- Για τη συσκευή ισχύει η οδηγία 2012/19/ΕΕ.
- Παραδώστε τη συσκευή σε μια υπηρεσία ανακύκλωσης. Τα χρησιμοποιημένα πλαστικά και μεταλλικά εξαρτήματα διαχωρίζονται κατά είδος και οδηγούνται με τον τρόπο αυτό στην ανακύκλωση. Ρωτήστε σχετικά το Κέντρο σέρβις μας.
- Πραγματοποιούμε την απόρριψη των απεσταλμένων σας ελαττωματικών συσκευών δωρεάν.



Μην απορρίψετε τη συσκευή με ενσωματωμένο το συσσωρευτή στα οικιακά απορρίμματα, στη φωτιά (κίνδυνος έκρηξης) ή στο νερό. Οι φθαρμένοι συσσωρευτές μπορεί να είναι επιβλαβείς για το περιβάλλον και την υγεία σας, εάν εξέλθουν δηλητηριώδεις ατμοί ή υγρά.

- Απορρίπτετε τη συσκευή με εκφορτισμένο συσσωρευτή. Μην ανοίγετε τη συσκευή και το συσσωρευτή.
- Απορρίπτετε τη συσκευή σύμφωνα με τις τοπικές προδιαγραφές. Παραδίδετε τη συσκευή σε ένα σημείο συλλογής, όπου μπορεί να οδηγη-

θεί σε μια φιλική προς το περιβάλλον ανακύκλωση.

▲ ΠΡΟΣΟΧΗ! Ενημερώστε την υπηρεσία συλλογής σχετικά με τον σταθερά τοποθετημένο συσσωρευτή. Απευθυνθείτε σχετικά στην τοπική επιχείρηση διάθεσης αποβλήτων ή στο κέντρο σέρβις της εταιρείας μας.

Σέρβις

Εγγύηση

Αξιότιμε πελάτη,

Το παρόν προϊόν διαθέτει 3 χρόνια εγγύηση από την ημερομηνία αγοράς. Σε περίπτωση ελλείψεων σε αυτό το προϊόν έχετε νομικά δικαιώματα έναντι του πωλητή του προϊόντος. Αυτά τα νομικά δικαιώματα δεν περιορίζονται από την κατωτέρω αναφερόμενη εγγύησή μας.

Όροι εγγύησης

Η περίοδος εγγύησης ξεκινάει κατά την ημερομηνία αγοράς. Φυλάσσετε σε ασφαλές σημείο τη γνήσια απόδειξη αγοράς. Αυτό το έγγραφο απαιτείται ως απόδειξη για την αγορά. Εάν εντός τριών ετών από την ημερομηνία αγοράς αυτού του προϊόντος προκύψει σφάλμα υλικού ή κατασκευής, κατόπιν επιλογής μας, θα το επισκευάσουμε για εσάς δωρεάν ή θα το αντικαταστήσουμε. Η παρούσα εγγύηση προϋποθέτει ότι εντός της περιόδου των τριών ετών θα προσκομίσετε το ελαττωματικό προϊόν και την απόδειξη αγοράς (απόδειξη ταμείου) και θα περιγράψετε εν συντομία γραπτώς πού βρίσκεται η έλλειψη και πότε προέκυψε.

Εάν το ελάττωμα καλύπτεται από την εγγύησή μας, λαμβάνετε το επισκευασμένο προϊόν ή ένα νέο. Με την επισκευή ή την αντικατάσταση του προϊ-

όντος δεν ξεκινάει νέα χρονική περίοδος εγγύησης.

Περίοδος εγγύησης και νομικές απαιτήσεις λόγω ελλείψεων

Ο χρόνος εγγύησης δεν παρατείνεται μέσω της παροχής εγγύησης. Αυτό ισχύει και για εξαρτήματα, τα οποία έχουν αντικατασταθεί και επισκευαστεί. Ενδεχόμενες ήδη υπάρχουσες ζημιές και ελλείψεις κατά την αγορά πρέπει να γνωστοποιηθούν αμέσως μετά το άνοιγμα της συσκευασίας. Μετά τη λήξη του χρόνου εγγύησης, τυχόν εμφανιζόμενες επισκευές χρεώνονται.

Εγγύηση

Το προϊόν κατασκευάστηκε σύμφωνα με αυστηρές οδηγίες ποιότητας και ελέγχθηκε προσεκτικά πριν από την αποστολή.

Η εγγύηση ισχύει για σφάλματα υλικού ή κατασκευής. Η παρούσα εγγύηση δεν αφορά εξαρτήματα του προϊόντος τα οποία υπόκεινται σε φυσιολογική φθορά και επομένως θεωρούνται φθειρόμενα εξαρτήματα (π.χ. Λεπίδα ψαλιδιού γκαζόν/Λεπίδα ψαλιδιού θάμνων) ή ζημιές σε εύθραυστα εξαρτήματα (π.χ. Διακόπτης).

Η παρούσα εγγύηση λήγει όταν προκληθεί ζημιά στο προϊόν, όταν γίνει λάθος χειρισμός του ή εάν δεν έχει συντηρηθεί. Το ίδιο ισχύει για ζημιές από νερό, παγετό, αστραπές και φωτιά ή λάθη κατά τη μεταφορά. Το ίδιο ισχύει για ζημιές από νερό, παγετό, αστραπές και φωτιά ή λάθη κατά τη μεταφορά. Για μια κατάλληλη χρήση του προϊόντος πρέπει να τηρούνται επακριβώς οι αναφερόμενες υποδείξεις στις οδηγίες λειτουργίας. Πρέπει οπωσδήποτε να αποφεύγονται σκοπιοί χρήσης και χειρισμοί που δεν συιστώνται στις οδηγίες λειτουργίας ή για τους οποίους υπάρχει προειδοποίηση.

Το προϊόν προορίζεται μόνο για ιδιωτική και όχι για επαγγελματική χρήση. Σε περίπτωση κακής μεταχείρισης και ακατάλληλης χρήσης, χρήσης βίβας και παρεμβάσεων, οι οποίες δεν διεξήχθησαν από το εξουσιοδοτημένο μας τμήμα σέρβις, η εγγύηση παύει να ισχύει.

Διαδικασία σε περίπτωση εγγύησης

Για να εξασφαλιστεί η γρήγορη επεξεργασία της υπόθεσής σας, τηρείτε τις εξής υποδείξεις:

- Για όλα τα αιτήματα να έχετε πρόχειρη την απόδειξη ταμείου και τον αριθμό προϊόντος (IAN 471884_2407) ως απόδειξη της αγοράς.
- Μπορείτε να βρείτε τον αριθμό προϊόντος στην πινακίδα τύπου στο προϊόν, σε χάραξη στο προϊόν, στη σελίδα τίτλου των οδηγιών χειρισμού (κάτω αριστερά) ή στο αυτοκόλλητο στην πίσω ή κάτω πλευρά του προϊόντος.
- Εάν προκύψουν σφάλματα λειτουργίας ή λοιπές ελλείψεις, επικοινωνήστε πρώτα με το κατωτέρω αναφερόμενο Κέντρο σέρβις **τηλεφωνικά** ή χρησιμοποιήστε το **έντυπο επικοινωνίας**, το οποίο θα βρείτε στον *parkside-diy.com* στην κατηγορία **Εξυπηρέτηση**.
- Ένα προϊόν που θεωρείται ελαττωματικό μπορείτε, κατόπιν επικοινωνίας με το Κέντρο σέρβις μας, να το αποστείλετε χωρίς έξοδα αποστολής στη γνωστοποιημένη διεύθυνση σέρβις, επισυνάπτοντας την απόδειξη αγοράς (απόδειξη ταμείου) και αναφέροντας πού βρίσκεται η έλλειψη και τότε προέκυψε. Προς αποφυγή προβλημάτων στην παραλαβή και επιπρόσθετων εξόδων να χρησιμοποιείτε αποκλειστικά τη διεύθυνση που σας έχει δοθεί. Εξασφαλίζετε ότι η αποστο-

λή δεν μπορεί να γίνει με χρέωση του πελάτη, ως ογκώδη, εξπρές ή με άλλου τύπου ειδική αποστολή. Αποστείλετε το προϊόν μαζί με όλα τα συνοδευτικά αξεσουάρ κατά την αγορά και φροντίστε για επαρκώς ασφαλή συσκευασία μεταφοράς.



Στον ιστότοπο *parkside-diy.com* μπορείτε να δείτε και να κατεβάσετε αυτό το εγχειρίδιο και πολλά άλλα. Με αυτό τον κωδικό QR μεταβαίνετε απευθείας στο ιστότοπο *parkside-diy.com*. Επιλέξτε τη χώρα σας και μέσω της μάσκας αναζήτησης αναζητήστε τις οδηγίες χειρισμού. Μέσω καταχώρισης του αριθμού προϊόντος (IAN) 471884_2407 μπορείτε να ανοίξετε τις οδηγίες χειρισμού.

Σέρβις επισκευών

Για επισκευές που δεν εμπίπτουν στην εγγύηση, απευθυνθείτε στο Κέντρο σέρβις. Ευχαρίστως να σας δώσουμε μια εκτίμηση της δαπάνης.

- Μπορούμε να επεξεργαστούμε μόνο συσκευές που έχουν αποστα-

λεί επαρκώς συσκευασμένες και με πληρωμένα τέλη.

Υπόδειξη: Παρακαλούμε να αποστείλετε τη συσκευή σας καθαρή και με αναφορά του ελαττώματος στην αντίστοιχη διεύθυνση του κέντρου σέρβις.

- Δεν παραλαμβάνονται συσκευές που έχουν αποσταλεί πληρωτές στον προορισμό καθώς και συσκευές που έχουν αποσταλεί ως ογκώδη ή εξπρές ή με άλλου τύπου ειδική αποστολή.
- Πραγματοποιούμε την απόρριψη των απεσταλμένων σας ελαττωματικών συσκευών δωρεάν.

Κέντρο Σέρβις



Σέρβις Ελλάδα

Tel.: 00800 491824928
Φόρμα επικοινωνίας στο
parkside-diy.com
IAN 471884_2407



Σέρβις Κύπρος

Tel.: 8009 4242
Φόρμα επικοινωνίας στο
parkside-diy.com
IAN 471884_2407

Εισαγωγέας

Λάβετε υπόψη ότι η ακόλουθη διεύθυνση δεν είναι διεύθυνση σέρβις. Επικοινωνήστε πρώτα με το ανωτέρω αναφερόμενο κέντρο σέρβις.

Grizzly Tools GmbH & Co. KG
Stockstädter Str. 20
63762 Grobostheim
ΓΕΡΜΑΝΙΑ
www.grizzlytools.de

Ανταλλακτικά και αξεσουάρ

Μπορείτε να λάβετε ανταλλακτικά και αξεσουάρ μέσω του ιστοτόπου www.grizzlytools.shop. Εάν προκύψουν προβλήματα κατά τη διαδικασία παραγγελίας, επικοινωνήστε μαζί μας μέσω του διαδικτυακού μας καταστήματος. Εάν έχετε περισσότερες ερωτήσεις μπορείτε να απευθυνθείτε στο: *Κέντρο Σέρβις, σ. 124*

Θέση nr.	Ονομασία	Αρ. παραγγελίας
7	Κλειδί ασφαλείας	91105146
10	Λεπίδα ψαλιδιού γκαζόν	91105145
11	Προστατευτικό μαχαιριού (Λεπίδα ψαλιδιού γκαζόν)	91105144
12	Λεπίδα ψαλιδιού θάμνων	91105143
13	Προστατευτικό μαχαιριού (Λεπίδα ψαλιδιού θάμνων)	91104642
	Τροφοδοτικό (5 V; 2200 mA) + Καλώδιο φόρτισης USB-C, EU	80001030
	Τροφοδοτικό (5 V; 2200 mA) + Καλώδιο φόρτισης USB-C, UK	80001031

Μετάφραση του πρωτοτύπου των δήλωση συμμόρφωσης ΕΚ

Προϊόν: **Επαναφορτιζόμενο ψαλίδι μπορντούρας και γκαζόν**

Μοντέλο: **PGSA 4 B3**

Αριθμός σειράς: 000001-680000

Ο στόχος της δήλωσης που περιγράφεται παραπάνω είναι σύμφωνος με τη σχετική ενωσιακή νομοθεσία εναρμόνισης:

**2006/42/EC • 2014/30/EU • 2000/14/EC & 2005/88/EC
• 2011/65/EU & (EU) 2015/863**

Το ανωτέρω περιγραφόμενο αντικείμενο της δήλωσης είναι σύμφωνο με την οδηγία 2011/65/EU του Ευρωπαϊκού Κοινοβουλίου και του Συμβουλίου, της 8ης Ιουνίου 2011, σχετικά με τον περιορισμό της χρήσης ορισμένων επικίνδυνων ουσιών σε ηλεκτρικό και ηλεκτρονικό εξοπλισμό.

Για να εξασφαλιστεί η συμμόρφωση, έχουν εφαρμοστεί τα ακόλουθα εναρμονισμένα πρότυπα και εθνικά πρότυπα και κανονισμοί:

**EN 62841-1:2015/A11:2022
EN 62841-4-2:2019/A11:2022 • EN IEC 62841-4-5:2021/A11:2021
EN IEC 55014-1:2021 • EN IEC 55014-2:2021
EN IEC 61000-3-2:2019/A1:2021 • EN 61000-3-3:2013/A2:2021
EN IEC 63000:2018**

Σύμφωνα με την οδηγία 2000/14/EC για τις εκπομπές θορύβου, επιβεβαιώνονται τα ακόλουθα: Στάθμη ηχητικής ισχύος (L_{WA})

- μετρημένη: 75,1 dB (Λεπίδα ψαλιδιού γκαζόν)
- μετρημένη: 74,9 dB (Λεπίδα ψαλιδιού θάμνων);
- εγγυημένη: 77 dB

Ακολούθησε τη διαδικασία αξιολόγησης της συμμόρφωσης σύμφωνα με την 2000/14/EC, παράρτημα V.

Η παρούσα δήλωση συμμόρφωσης εκδίδεται με αποκλειστική ευθύνη του κατασκευαστή:

CE Grizzly Tools GmbH & Co. KG
Stockstädter Str. 20
63762 Großostheim
GERMANY
20.01.2025



Christian Frank
Εξουσιοδοτημένος αντιπρόσωπος
για την τεκμηρίωση

Inhaltsverzeichnis

Einleitung.....127
 Bestimmungsgemäße Verwendung..... 128
 Lieferumfang/Zubehör.....128
 Übersicht.....128
 Funktionsbeschreibung.....128
 Technische Daten.....129

Sicherheitshinweise..... 130
 Bedeutung der Sicherheitshinweise..... 130
 Bildzeichen und Symbole..... 130
 Allgemeine Sicherheitshinweise für Elektrowerkzeuge..... 131
 Sicherheitshinweise für Heckenscheren..... 134
 Sicherheitshinweise für Grasscheren..... 135
 Zusätzliche Sicherheitshinweise für Gras- und Heckenscheren... 136
 Sicherheitshinweise für Geräte mit eingebautem Akku..... 137
 Restrisiken.....137

Vorbereitung..... 138
 Bedienteile..... 138
 Zubehör aufstecken/auswechseln..... 138
 Ladezustand des Akkus prüfen..... 138
 Akku aufladen.....138

Betrieb..... 139
 Allgemeine Arbeitshinweise..... 139
 Vor dem Betrieb..... 140
 Ein- und Ausschalten..... 140

Transport..... 140

Reinigung, Wartung und Lagerung..... 141
 Reinigung..... 141
 Wartung.....141
 Lagerung..... 141

Fehlersuche.....142
Entsorgung/Umweltschutz..... 143

Service..... 143
 Garantie.....143
 Reparatur-Service..... 145
 Service-Center..... 145
 Importeur.....146

Ersatzteile und Zubehör..... 146

Original-EG-Konformitätserklärung..... 147
Explosionszeichnung..... 149

Einleitung

Herzlichen Glückwunsch zum Kauf Ihrer neuen Akku-Gras- und Strauchschere (nachfolgend Gerät oder Elektrowerkzeug genannt).

Sie haben sich damit für ein hochwertiges Gerät entschieden. Dieses Gerät wurde während der Produktion auf Qualität geprüft und einer Endkontrolle unterzogen. Die Funktionsfähigkeit Ihres Gerätes ist somit sichergestellt.

Es ist nicht auszuschließen, dass sich in Einzelfällen am oder im Gerät Restmengen von Schmierstoffen befinden. Dies ist kein Mangel oder Defekt und kein Grund zur Besorgnis.



Die Betriebsanleitung ist Bestandteil dieses Geräts. Sie enthält wichtige Hinweise für Sicherheit, Gebrauch und Entsorgung. Lesen Sie die Betriebsanleitung sorgfältig. Machen Sie sich mit den Bedienteilen und dem richtigen Gebrauch des Gerätes vertraut. Benutzen Sie das Gerät nur wie beschrieben und für die angegebenen Einsatzbereiche. Bewahren Sie die Betriebsanleitung gut auf und händigen Sie alle Unterlagen bei Weitergabe des Geräts an Dritte mit aus.

Bestimmungsgemäße Verwendung

Das Gerät ist ausschließlich für folgende Verwendung bestimmt:

- Schneiden und Trimmen von dünnen Trieben an Hecken, Büschen und Ziersträuchern
- Schneiden von Gras an Kanten und auf kleinen Flächen im häuslichen Bereich

Das Gerät ist zum Gebrauch durch Erwachsene bestimmt. Jugendliche über 16 Jahre dürfen das Gerät nur unter Aufsicht benutzen.

Die Benutzung des Gerätes bei Regen oder feuchter Umgebung ist verboten.

Jede andere Verwendung, die in dieser Betriebsanleitung nicht ausdrücklich zugelassen wird, kann eine ernsthafte Gefahr für den Benutzer darstellen und zu Schäden am Gerät führen. Der Bediener oder Nutzer des Geräts ist für Unfälle oder Schäden an anderen Menschen oder deren Eigentum verantwortlich. Das Gerät ist für den Einsatz im Heimwerkerbereich bestimmt. Es wurde nicht für den gewerblichen Dauereinsatz konzipiert. Bei gewerblichem Einsatz erlischt die Garantie. Der Hersteller haftet nicht für Schäden, die durch bestimmungswidrige Verwendung oder falsche Bedienung verursacht wurden.

Lieferumfang/Zubehör

Packen Sie das Gerät aus und überprüfen Sie den Lieferumfang. Entsorgen Sie das Verpackungsmaterial ordnungsgemäß.

- Akku-Gras- und Strauchschere
- Grasscheren-Messer + Messerschutz
- Strauchscheren-Messer + Messerschutz
- USB-C Ladekabel

- Originalbetriebsanleitung

Das Netzteil ist nicht im Lieferumfang enthalten.

Übersicht



Die Abbildungen des Geräts finden Sie auf der vorderen Ausklappseite.

- 1 Gerätekopf
 - 2 Ladezustandsanzeige (LED)
 - 3 Einschaltsperr
 - 4 Arretierung (Gerätekopf)
 - 5 Handgriff
 - 6 Ladebuchse
 - 7 Sicherheitsschlüssel (Sicherheitsstecker)
 - 8 Ein-/Ausschalter
 - 9 Messer-Entriegelung
 - 10 Grasscheren-Messer
 - 11 Messerschutz (Grasscheren-Messer)
 - 12 Strauchscheren-Messer
 - 13 Messerschutz (Strauchscheren-Messer)
 - 14 USB-C Ladekabel
- Abb. B**
- 15 Steckverbindung

Funktionsbeschreibung

Die Akku-Gras- und Strauchschere besitzt zwei austauschbare Schneideinrichtungen. Beim Einsatz als Strauchschere (Heckenschere) wird als Schneideinrichtung ein doppel-seitiger Messerbalken eingesetzt. Die Fangzähne sind aus Sicherheitsgründen seitlich gerundet und versetzt angeordnet, um Verletzungsgefahren zu verringern. Beim Einsatz als Grasschere wird als Schneideinrichtung ein Schermesser mit mehreren Zähnen eingesetzt.

Die Funktion der Bedienteile entnehmen Sie bitte den nachfolgenden Beschreibungen.

Technische Daten

Akku-Gras- und Strauchschere

..... **PGSA 4 B3**

Bemessungsspannung U 4 V =

Leerlaufdrehzahl n_0 1100 min⁻¹

Gewicht (inkl. Zubehör) ≈0,84 kg

Schallleistungspegel L_{WA}

– garantiert 77 dB

Vibration a_h (Handgriff)

– Strauchscheren-Messer

..... 2,63 m/s²; K=1,5 m/s²

– Grasscheren-Messer

..... 1,352 m/s²; K=1,5 m/s²

Strauchscheren-Messer

– Schnittlänge 120 mm

– Messerzahnabstand ≈8 mm

– Astdurchmesser ≤8 mm

Schalldruckpegel L_{pA}

..... 66,9 dB; K_{pA} =3 dB

Schallleistungspegel L_{WA}

– gemessen 74,9 dB; K_{WA} =2,03 dB

Grasscheren-Messer

– Messerbreite 74,6 mm

– Schnittbreite 80 mm

Schalldruckpegel L_{pA}

..... 67,1 dB; K_{pA} =3 dB

Schallleistungspegel L_{WA}

– gemessen 75,1 dB; K_{WA} =2,09 dB

Akku Li-Ion

Anzahl der Batteriezellen 1

Kapazität C 2,0 Ah

Temperatur ≤50 °C

– Ladevorgang 4–40 °C

– Betrieb –20–50 °C

– Lagerung 0–45 °C

Netzteil WJG-Y130502200WU1/ WJB-Y130502200WU1

Grizzly Tools GmbH & Co. KG

Stockstädter Straße 20

DE-63762 Großostheim

HRA: 5468, Amtsgericht Aschaffenburg

Eingangsspannung 100-240 V~

Eingangswechselstromfrequenz

..... 50-60 Hz

Leistungsaufnahme 25 W

Ausgangsspannung 5 V =

Ausgangsstrom 2200 mA

Ausgangsleistung 11,0 W

Effizienz im Betrieb 83,4%

Effizienz bei geringer Last (10%)

..... 80,6%

Leistungsaufnahme bei Nulllast

..... 0,065 W

Schutzklasse ... ▣ II (Doppelisolierung)

Schutzart IPX0

Lärm- und Vibrationswerte wurden entsprechend den in der Konformitätserklärung genannten Normen und Bestimmungen ermittelt.

Der angegebene Schwingungsgesamtwert und der angegebene Geräuschemissionswert sind nach einem genormten Prüfverfahren gemessen worden und können zum Vergleich eines Elektrowerkzeugs mit einem anderen verwendet werden. Der angegebene Schwingungsgesamtwert und der angegebene Geräuschemissionswert können auch zu einer vorläufigen Einschätzung der Belastung verwendet werden.

▲ WARNUNG! Die Schwingungs- und Geräuschemissionen können während der tatsächlichen Benutzung des Elektrowerkzeugs von dem Angabewert abweichen, abhängig von der Art und Weise, in der das Elektrowerkzeug verwendet wird. Es ist

notwendig, Sicherheitsmaßnahmen zum Schutz des Bedieners festzulegen, die auf einer Abschätzung der Schwingungsbelastung während der tatsächlichen Benutzungsbedingungen beruhen (hierbei sind alle Anteile des Betriebszyklus zu berücksichtigen, beispielsweise Zeiten, in denen das Elektrowerkzeug abgeschaltet ist, und solche, in denen es zwar eingeschaltet ist, aber ohne Belastung läuft).

Sicherheitshinweise

Dieser Abschnitt behandelt die grundlegenden Sicherheitshinweise beim Gebrauch des Geräts.

Bedeutung der Sicherheitshinweise

▲ GEFAHR! Wenn Sie diesen Sicherheitshinweis nicht befolgen, tritt ein Unfall ein. Die Folge ist schwere Körperverletzung oder Tod.

▲ WARNUNG! Wenn Sie diesen Sicherheitshinweis nicht befolgen, tritt möglicherweise ein Unfall ein. Die Folge ist möglicherweise schwere Körperverletzung oder Tod.

▲ VORSICHT! Wenn Sie diesen Sicherheitshinweis nicht befolgen, tritt ein Unfall ein. Die Folge ist möglicherweise leichte oder mittelschwere Körperverletzung.

HINWEIS! Wenn Sie diesen Sicherheitshinweis nicht befolgen, tritt ein Unfall ein. Die Folge ist möglicherweise ein Sachschaden.

Bildzeichen und Symbole

Bildzeichen auf dem Gerät



Achtung!



Betriebsanleitung lesen



Gehörschutz benutzen



Augenschutz benutzen



Gefahr - Hände vom
Messer fernhalten



Achtung! Nachlauf der
Schneideinrichtung



Die Benutzung des Gerätes bei Regen oder feuchter Umgebung ist verboten.



Garantierter Schalleis-
tungspegel L_{WA} in dB.



Achten Sie beim Schnei-
den darauf, dass keine
Gegenstände wie Draht,
Metallteile, Steine usw.
in das Messer gelangen



Versorgungseinheit ab-
nehmbar



Werfen Sie das Gerät
mit eingebautem Akku
nicht in den Hausmüll.

Bildzeichen auf dem Akku



Akkus gehören nicht in den Hausmüll.



Geben Sie Akkus an einer Altbatteriesammelstelle ab, wo sie einer umweltgerechten Wiederverwertung zugeführt werden.

Bildzeichen auf dem Netzteil



Betriebsanleitung lesen



Nur zur Verwendung in Räumen geeignet.



Schutzklasse II Doppelisolierung



Elektrogeräte gehören nicht in den Hausmüll.



Polung

Bildzeichen in der Betriebsanleitung



Achtung!



Schutzhandschuhe benutzen

Allgemeine Sicherheitshinweise für Elektrowerkzeuge

▲ WARNUNG! Lesen Sie alle Sicherheitshinweise, Anweisungen, Bebilderungen und technischen Daten, mit denen dieses Elektrowerkzeug versehen ist. Versäumnisse bei der Einhaltung der nachfolgenden Anweisungen können elektrischen Schlag, Brand und/oder schwere Verletzungen verursachen. **Bewahren Sie alle Sicherheitshin-**

weise und Anweisungen für die Zukunft auf.

Der in den Sicherheitshinweisen verwendete Begriff „Elektrowerkzeug“ bezieht sich auf netzbetriebene Elektrowerkzeuge (mit Netzleitung) oder auf akkubetriebene Elektrowerkzeuge (ohne Netzleitung).

1. Arbeitsplatzsicherheit

- a) **Halten Sie Ihren Arbeitsbereich sauber und gut beleuchtet.** Unordnung oder unbeleuchtete Arbeitsbereiche können zu Unfällen führen.
- b) **Arbeiten Sie mit dem Elektrowerkzeug nicht in explosionsgefährdeter Umgebung, in der sich brennbare Flüssigkeiten, Gase oder Stäube befinden.** Elektrowerkzeuge erzeugen Funken, die den Staub oder die Dämpfe entzünden können.
- c) **Halten Sie Kinder und andere Personen während der Benutzung des Elektrowerkzeuges fern.** Bei Ablenkung können Sie die Kontrolle über das Elektrowerkzeug verlieren.

2. Elektrische Sicherheit

- a) **Der Anschlussstecker des Elektrowerkzeugs muss in die Steckdose passen. Der Stecker darf in keiner Weise verändert werden. Verwenden Sie keine Adapterstecker gemeinsam mit geschützten Elektrowerkzeugen.** Unveränderte Stecker und passende Steckdosen verringern das Risiko eines elektrischen Schlages.
- b) **Vermeiden Sie Körperkontakt mit geerdeten Oberflächen wie von Rohren, Heizungen, Herden und Kühlschränken.** Es besteht ein erhöhtes Risiko durch elektrischen Schlag, wenn Ihr Körper geerdet ist.

- c) **Halten Sie das Elektrowerkzeug von Regen oder Nässe fern.** Das Eindringen von Wasser in ein Elektrowerkzeug erhöht das Risiko eines elektrischen Schlages.
 - d) **Zweckentfremden Sie die Anschlussleitung nicht, um das Elektrowerkzeug zu tragen, aufzuhängen oder um den Stecker aus der Steckdose zu ziehen. Halten Sie die Anschlussleitung fern von Hitze, Öl, scharfen Kanten oder sich bewegenden Teilen.** Beschädigte oder verwickelte Anschlussleitungen erhöhen das Risiko eines elektrischen Schlages.
 - e) **Wenn Sie mit einem Elektrowerkzeug im Freien arbeiten, verwenden Sie nur Verlängerungsleitungen, die auch für den Außenbereich geeignet sind.** Die Anwendung einer für den Außenbereich geeigneten Verlängerungsleitung verringert das Risiko eines elektrischen Schlages.
 - f) **Wenn der Betrieb des Elektrowerkzeuges in feuchter Umgebung nicht vermeidbar ist, verwenden Sie einen Fehlerstromschutzschalter.** Der Einsatz eines Fehlerstromschutzschalters vermindert das Risiko eines elektrischen Schlages.
- 3. Sicherheit von Personen**
- a) **Seien Sie aufmerksam, achten Sie darauf, was Sie tun, und gehen Sie mit Vernunft an die Arbeit mit einem Elektrowerkzeug. Benutzen Sie kein Elektrowerkzeug, wenn Sie müde sind oder unter Einfluss von Drogen, Alkohol oder Medikamenten stehen.** Ein Moment der Unachtsamkeit beim Gebrauch des Elektrowerkzeugs kann zu ernsthaften Verletzungen führen.
 - b) **Tragen Sie persönliche Schutzausrüstung und immer eine Schutzbrille.** Das Tragen persönlicher Schutzausrüstung, wie Staubmaske, rutschfeste Sicherheitsschuhe, Schutzhelm oder Gehörschutz, je nach Art und Einsatz des Elektrowerkzeugs, verringert das Risiko von Verletzungen.
 - c) **Vermeiden Sie eine unbeabsichtigte Inbetriebnahme. Vergewissern Sie sich, dass das Elektrowerkzeug ausgeschaltet ist, bevor Sie es an die Stromversorgung und/oder den Akku anschließen, es aufnehmen oder tragen.** Wenn Sie beim Tragen des Elektrowerkzeugs den Finger am Schalter haben oder das Elektrowerkzeug eingeschaltet an die Stromversorgung anschließen, kann dies zu Unfällen führen.
 - d) **Entfernen Sie Einstellwerkzeuge oder Schraubenschlüssel, bevor Sie das Elektrowerkzeug einschalten.** Ein Werkzeug oder Schlüssel, der sich in einem drehenden Teil des Elektrowerkzeugs befindet, kann zu Verletzungen führen.
 - e) **Vermeiden Sie eine abnormale Körperhaltung. Sorgen Sie für einen sicheren Stand und halten Sie jederzeit das Gleichgewicht.** Dadurch können Sie das Elektrowerkzeug in unerwarteten Situationen besser kontrollieren.
 - f) **Tragen Sie geeignete Kleidung. Tragen Sie keine weite Kleidung oder Schmuck. Halten Sie Haare und Kleidung fern von sich bewegenden Teilen.** Lockere Kleidung, Schmuck oder lange Haare können von sich bewegenden Teilen erfasst werden.

- g) **Wenn Staubabsaug- und -auf-fangeinrichtungen montiert werden können, sind diese anzuschließen und richtig zu verwenden.** Verwendung einer Staubabsaugung kann Gefährdungen durch Staub verringern.
- h) **Wiegen Sie sich nicht in falscher Sicherheit und setzen Sie sich nicht über die Sicherheitsregeln für Elektrowerkzeuge hinweg, auch wenn Sie nach vielfachem Gebrauch mit dem Elektrowerkzeug vertraut sind.** Achtloses Handeln kann binnen Sekundenbruchteilen zu schweren Verletzungen führen.
4. **Verwendung und Behandlung des Elektrowerkzeugs**
- a) **Überlasten Sie das Elektrowerkzeug nicht. Verwenden Sie für Ihre Arbeit das dafür bestimmte Elektrowerkzeug.** Mit dem passenden Elektrowerkzeug arbeiten Sie besser und sicherer im angegebenen Leistungsbereich.
- b) **Benutzen Sie kein Elektrowerkzeug, dessen Schalter defekt ist.** Ein Elektrowerkzeug, das sich nicht mehr ein- oder ausschalten lässt, ist gefährlich und muss repariert werden.
- c) **Ziehen Sie den Stecker aus der Steckdose und/oder entfernen Sie einen abnehmbaren Akku, bevor Sie Geräteeinstellungen vornehmen, Einsatzwerkzeugteile wechseln oder das Elektrowerkzeug weglegen.** Diese Vorsichtsmaßnahme verhindert den unbeabsichtigten Start des Elektrowerkzeugs.
- d) **Bewahren Sie unbenutzte Elektrowerkzeuge außerhalb der Reichweite von Kindern auf. Lassen Sie keine Personen das Elektrowerkzeug benutzen, die mit diesem nicht vertraut sind oder diese Anweisungen nicht gelesen haben.** Elektrowerkzeuge sind gefährlich, wenn sie von unerfahrenen Personen benutzt werden.
- e) **Pflegen Sie das Elektrowerkzeug und Einsatzwerkzeug mit Sorgfalt. Kontrollieren Sie, ob bewegliche Teile einwandfrei funktionieren und nicht klemmen, ob Teile gebrochen oder so beschädigt sind, dass die Funktion des Elektrowerkzeugs beeinträchtigt ist. Lassen Sie beschädigte Teile vor dem Einsatz des Elektrowerkzeugs reparieren.** Viele Unfälle haben ihre Ursache in schlecht gewarteten Elektrowerkzeugen.
- f) **Halten Sie Schneidwerkzeuge scharf und sauber.** Sorgfältig gepflegte Schneidwerkzeuge mit scharfen Schneidkanten verklemmen sich weniger und sind leichter zu führen.
- g) **Verwenden Sie Elektrowerkzeug, Zubehör, Einsatzwerkzeuge usw. entsprechend diesen Anweisungen. Berücksichtigen Sie dabei die Arbeitsbedingungen und die auszuführende Tätigkeit.** Der Gebrauch von Elektrowerkzeugen für andere als die vorgesehenen Anwendungen kann zu gefährlichen Situationen führen.
- h) **Halten Sie Griffe und Griffflächen trocken, sauber und frei von Öl und Fett.** Rutschige Griffe und Griffflächen erlauben keine sichere Bedienung und Kontrolle des Elektrowerkzeugs in unvorhergesehenen Situationen.

5. **Verwendung und Behandlung des Akkuwerkzeugs**

- a) **Laden Sie die Akkus nur mit Ladegeräten auf, die vom Hersteller empfohlen werden.** Durch ein Ladegerät, das für eine bestimmte Art von Akkus geeignet ist, besteht Brandgefahr, wenn es mit anderen Akkus verwendet wird.
- b) **Verwenden Sie nur die dafür vorgesehenen Akkus in den Elektrowerkzeugen.** Der Gebrauch von anderen Akkus kann zu Verletzungen und Brandgefahr führen.
- c) **Halten Sie den nicht benutzten Akku fern von Büroklammern, Münzen, Schlüsseln, Nägeln, Schrauben oder anderen kleinen Metallgegenständen, die eine Überbrückung der Kontakte verursachen könnten.** Ein Kurzschluss zwischen den Akkukontakten kann Verbrennungen oder Feuer zur Folge haben.
- d) **Bei falscher Anwendung kann Flüssigkeit aus dem Akku austreten. Vermeiden Sie den Kontakt damit. Bei zufälligem Kontakt mit Wasser abspülen. Wenn die Flüssigkeit in die Augen kommt, nehmen Sie zusätzlich ärztliche Hilfe in Anspruch.** Austretende Akkuflüssigkeit kann zu Hautreizungen oder Verbrennungen führen.
- e) **Benutzen Sie keinen beschädigten oder veränderten Akku.** Beschädigte oder veränderte Akkus können sich unvorhersehbar verhalten und zu Feuer, Explosion oder Verletzungsgefahr führen.
- f) **Setzen Sie einen Akku keinem Feuer oder zu hohen Temperaturen aus.** Feuer oder Temperaturen

über 130 °C können eine Explosion hervorrufen.

- g) **Befolgen Sie alle Anweisungen zum Laden und laden Sie den Akku oder das Akkuwerkzeug niemals außerhalb des in der Betriebsanleitung angegebenen Temperaturbereichs.** Falsches Laden oder Laden außerhalb des zugelassenen Temperaturbereichs kann den Akku zerstören und die Brandgefahr erhöhen.
6. **Service**
- a) **Lassen Sie Ihr Elektrowerkzeug nur von qualifiziertem Fachpersonal und nur mit Original-Ersatzteilen reparieren.** Damit wird sichergestellt, dass die Sicherheit des Elektrowerkzeugs erhalten bleibt.
 - b) **Warten Sie niemals beschädigte Akkus.** Sämtliche Wartung von Akkus sollte nur durch den Hersteller oder bevollmächtigte Kundendienststellen erfolgen.

Sicherheitshinweise für Heckenscheren

- a) **Verwenden Sie die Heckenscheren nicht bei schlechtem Wetter, besonders nicht bei Gewittergefahr.** Dies verringert die Gefahr von einem Blitz getroffen zu werden.
- b) **Halten Sie jegliche Netzleitungen aus dem Schnittbereich fern.** Leitungen können in Hecken oder Büschen verborgen sein und versehentlich durch das Messer angeschnitten werden.
- c) **Tragen Sie Gehörschutz.** Geeignete persönliche Schutzausrüstung verringert das Risiko einer Hörminderung.
- d) **Halten Sie die Heckenscheren nur an den isolierten Griffflächen,**

da das Schneidmesser verborgene Stromleitungen oder das eigene Netzkabel treffen kann.

Der Kontakt der Messer mit einer spannungsführenden Leitung kann auch metallene Geräteteile unter Spannung setzen und zu einem elektrischen Schlag führen.

- e. **Halten Sie alle Körperteile vom Messer fern. Versuchen Sie nicht, bei laufenden Messern Schnittgut zu entfernen oder zu schneidendes Material festzuhalten.** Die Messer bewegen sich nach dem Ausschalten des Schalters weiter. Ein Moment der Unachtsamkeit bei Benutzung der Heckenschere kann zu schweren Verletzungen führen.
- f. **Stellen Sie sicher, dass alle Schalter ausgeschaltet sind und die Einschaltsperrposition befindet, bevor Sie eingeklemmtes Material entfernen oder die Heckenschere warten.** Ein unerwarteter Betrieb der Heckenschere beim Entfernen von eingeklemmtem Material oder bei der Wartung kann zu ernsthaften Verletzungen führen.
- g. **Tragen Sie die Heckenschere am Griff bei stillstehendem Messer und achten Sie darauf, keinen Schalter zu betätigen.** Das richtige Tragen der Heckenschere verringert die Gefahr des unbeabsichtigten Betriebs und eine dadurch verursachte Verletzung durch das Messer.
- h. **Bei Transport oder Aufbewahrung der Heckenschere stets die Abdeckung über die Messer ziehen.** Sachgemäßer Umgang mit der Heckenschere verringert die Verletzungsgefahr durch das Messer.

Sicherheitshinweise für Grasscheren

- a. **Verwenden Sie die Grasschere nicht bei schlechtem Wetter, besonders nicht bei Gewittergefahr.** Dies verringert die Gefahr von einem Blitz getroffen zu werden.
- b. **Halten Sie jegliche Netzleitungen aus dem Schnittbereich fern.** Leitungen können versehentlich durch das Messer angeschnitten werden.
- c. **Tragen Sie Gehörschutz.** Geeignete persönliche Schutzausrüstung verringert das Risiko einer Hörminderung.
- d. **Halten Sie die Grasschere nur an den isolierten Griffflächen, da das Schneidmesser verborgene Stromleitungen oder das eigene Netzkabel treffen kann.** Der Kontakt der Messer mit einer spannungsführenden Leitung kann auch metallene Geräteteile unter Spannung setzen und zu einem elektrischen Schlag führen.
- e. **Halten Sie alle Körperteile vom Messer fern. Versuchen Sie nicht, bei laufenden Messern Schnittgut zu entfernen oder zu schneidendes Material festzuhalten.** Die Messer bewegen sich nach dem Ausschalten des Schalters weiter. Ein Moment der Unachtsamkeit bei Benutzung der Grasschere kann zu schweren Verletzungen führen.
- f. **Stellen Sie sicher, dass alle Schalter ausgeschaltet sind und die Einschaltsperrposition befindet, bevor Sie eingeklemmtes Material entfernen oder die Grasschere warten.** Ein unerwarteter Betrieb der Grasschere beim Entfernen von einge-

klemmtem Material oder bei der Wartung kann zu ernsthaften Verletzungen führen.

- g. **Tragen Sie die Grasschere am Griff bei stillstehendem Messer und achten Sie darauf, keinen Schalter zu betätigen.** Das richtige Tragen der Grasschere verringert die Gefahr des unbeabsichtigten Betriebs und eine dadurch verursachte Verletzung durch das Messer.
- h. **Bei Transport oder Aufbewahrung der Grasschere stets die Abdeckung über die Messer ziehen.** Sachgemäßer Umgang mit der Grasschere verringert die Verletzungsgefahr durch das Messer.

Zusätzliche Sicherheitshinweise für Gras- und Heckenscheren

- Tragen Sie zu Ihrer eigenen Sicherheit persönliche Schutzausrüstung:



- Augenschutz benutzen
- Gehörschutz benutzen
- Schutzhandschuhe benutzen
- Tragen Sie geeignete Arbeitskleidung wie festes Schuhwerk mit rutschfester Sohle und eine robuste, lange Hose.
- Tragen Sie keine lange Kleidung oder Schmuck, da diese von sich bewegenden Teilen erfasst werden können.
- Benutzen Sie das Gerät nicht, wenn Sie barfuß gehen oder offene Sandalen tragen.
- Das Gerät ist zum Gebrauch durch Erwachsene bestimmt. Jugendliche über 16 Jahre dürfen das Gerät nur unter Aufsicht benutzen.

- **Das Gerät ist für das Schneiden von Gras und Hecken vorgesehen. Mit dem Gerät keine Zweige, hartes Holz oder anderes schneiden.** Das Gerät könnte beschädigt werden.
- **Halten Sie das Gerät richtig, z. B. mit beiden Händen an den Handgriffen, wenn zwei Handgriffe vorhanden sind.** Der Verlust der Kontrolle über das Gerät kann zu Verletzungen führen.
- **Tragen Sie beim Arbeiten mit dem Gerät geeignete Kleidung und Arbeitshandschuhe. Fassen Sie das Gerät nie am Schneidmesser an oder heben es am Schneidmesser auf.** Der Kontakt mit dem Schneidmesser kann zu Verletzungen führen.
- **Benutzen Sie das Gerät nicht in der Nähe von entzündbaren Flüssigkeiten oder Gasen.** Bei Kurzschluss besteht Brand- und Explosionsgefahr.
- Stellen Sie immer sicher, dass sich das Gerät ordnungsgemäß in einer der vorgegebenen Arbeitspositionen befindet, bevor sie das Gerät starten.
- **Die Messer sind regelmäßig auf Abnutzung zu kontrollieren und nachschleifen zu lassen.** Stumpfe Messer überlasten das Gerät. Daraus resultierende Schäden unterliegen nicht der Garantie.
- Schalten Sie das Gerät aus und entfernen Sie den Akku. Vergewissern Sie sich, dass alle sich bewegenden Teile zum vollständigen Stillstand gekommen sind
 - wann immer Sie das Gerät verlassen
 - bevor Sie Blockierungen entfernen oder Verstopfungen beseitigen

- bevor Sie das Gerät überprüfen, reinigen oder Arbeiten an ihm durchführen
- Falls die Schneideinrichtung einen Fremdkörper berührt oder das Gerät anfängt, ungewöhnlich stark zu vibrieren, ist eine sofortige Überprüfung erforderlich:
 - untersuchen Sie auf lose Teile und ziehen sie diese fest an
 - suchen Sie nach Beschädigungen
 - tauschen Sie beschädigte Teile gegen gleichwertige oder lassen Sie das Gerät reparieren.
- **Versuchen Sie nicht, das Gerät selbst zu reparieren, es sei denn, Sie besitzen hierfür eine Ausbildung. Sämtliche Arbeiten, die nicht in dieser Betriebsanleitung angegeben werden, dürfen nur von unserem Service-Center ausgeführt werden.** Viele Unfälle haben ihre Ursache in schlecht gewarteten Geräten.
- **Verwenden Sie ausschließlich Zubehör, welches von PARKSIDE empfohlen wurde.** Ungeeignetes Zubehör kann zu elektrischem Schlag oder Feuer führen.

Sicherheitshinweise für Geräte mit eingebautem Akku

- **Setzen Sie das Gerät nicht über längere Zeit starker Sonnenstrahlung aus. Legen Sie das Gerät nicht auf Heizkörper.** Hitze schadet dem Akku. Es besteht Explosionsgefahr.
- **Lassen Sie ein erwärmtes Gerät vor dem Laden abkühlen.**
- **Öffnen Sie das Gerät nicht.** Vermeiden Sie eine mechanische Beschädigung des Akkus. Es besteht die Gefahr eines Kurzschlusses.

Es können Dämpfe austreten, die die Atemwege reizen. Sorgen Sie für Frischluft. Nehmen Sie bei Beschwerden ärztliche Hilfe in Anspruch.

- Benutzen Sie das Gerät nicht während des Ladevorgangs. Verwenden Sie kein Verlängerungskabel. Das Netzteil darf nur in Innenräumen verwendet werden. Eindringendes Wasser erhöht das Risiko eines elektrischen Schlags.

Restrisiken

Auch wenn Sie dieses Gerät vorschriftsmäßig bedienen, bleiben immer Restrisiken bestehen. Folgende Gefahren können im Zusammenhang mit der Bauweise und Ausführung dieses Gerätes auftreten:

- Augenschäden, falls kein geeigneter Augenschutz getragen wird.
- Gehörschäden, falls kein geeigneter Gehörschutz getragen wird.
- Gesundheitsschäden, die aus Hand-Arm-Schwingungen resultieren, falls das Gerät über einen längeren Zeitraum verwendet wird oder nicht ordnungsgemäß geführt und gewartet wird.
- Schnittverletzungen

▲ WARNUNG! Gefahr durch elektromagnetisches Feld, das während das Gerät im Betrieb ist, erzeugt wird. Das Feld kann unter bestimmten Umständen aktive oder passive medizinische Implantate beeinträchtigen. Um die Gefahr von ernsthaften oder tödlichen Verletzungen zu verringern, empfehlen wir Personen mit medizinischen Implantaten ihren Arzt und den Hersteller des medizinischen Implantats zu konsultieren, bevor das Gerät bedient wird.

Vorbereitung

Bedienteile

Lernen Sie vor dem ersten Betrieb des Geräts die Bedienteile kennen.

- **Einschaltsperr (3)**
 - Die Einschaltsperr verhindert ein unbeabsichtigtes Einschalten des Gerätes.
 - Entsperrn: Nach vorne schieben
- **Ein-/Ausschalter (8)**
 - Einschalten: Drücken
 - Ausschalten: Loslassen
- **Arretierung, Gerätekopf (4)**

Für einen komfortablen Kantenschnitt können Sie den Gerätekopf (1) drehen (3 Positionen / +90°, 0°, -90°).

 - Betätigen Sie die Arretierung (4) und drehen Sie den Gerätekopf (1) in die gewünschte Position.
 - Lassen Sie die Arretierung (4) los, damit der Gerätekopf (1) einrastet.

Zubehör aufstecken/auswechseln

▲ VORSICHT! Achten Sie darauf, vor dem Aufstecken oder Auswechseln des Zubehörs das Gerät auszuschalten und den Sicherheitsschlüssel (7) zu ziehen, um Gefährdungen und Verletzungen zu vermeiden.

Zubehör aufstecken

Vorgehen (Abb. B)

1. Setzen Sie das Grasscheren-Messer (10) oder das Strauchscheren-Messer (12) auf die Steckverbindung (15) an der Unterseite des Gerätekopfes (1) auf.
2. Drücken Sie die beiden Messer-Entriegelungstasten (9) rechts und links am Zubehör.

3. Lassen Sie die Messer-Entriegelungstasten (9) los, wenn das Zubehör bündig am Gerätekopf (1) anliegt.
4. Überprüfen Sie, den festen Sitz des Zubehörs durch Ziehen am Zubehör.

Zubehör abnehmen

Vorgehen (Abb. B)

1. Drücken Sie die beiden Messer-Entriegelungstasten (9) rechts und links am Zubehör.
2. Nehmen Sie das Zubehör ab.

Ladezustand des Akkus prüfen

- Laden Sie den Akku nach, wenn das Gerät zu langsam läuft oder die grüne LED der Ladezustandsanzeige (2) blinkt.
- Die grüne LED blinkt bei einer Restladung von 30%.

Akku aufladen

▲ VORSICHT! Verletzungsgefahr durch auslaufende Elektrolytlösung. Setzen Sie den Akku nicht extremen Bedingungen wie Wärme und Stoß aus. Spülen Sie bei Augen-Haut-Kontakt die betroffenen Stellen mit Wasser oder Neutralisator und suchen Sie einen Arzt auf.

▲ WARNUNG! Verletzungsgefahr durch Stromschlag. Laden Sie den Akku nur in trockenen Räumen auf. **HINWEIS!** Laden Sie das Gerät nur mit dem von uns erhältlichen Netzteil (*Ersatzteile und Zubehör, S. 146*).

Hinweise

- Versorgen Sie das Gerät nur mit SELV (Safety Extra Low Voltage / Sicherheitskleinspannung) entsprechend der Kennzeichnung auf dem Gerät.
- Laden Sie den Akku vor dem ersten Gebrauch auf.

- Beachten Sie die jeweils gültigen Sicherheitshinweise sowie die Bestimmungen und Hinweise zum Umweltschutz.
- Defekte, die durch unsachgemäße Handhabung entstehen, unterliegen nicht der Garantie.

Voraussetzungen

- Netzteil (nicht mitgeliefert)
- USB-C Ladekabel (14)

Vorgehen (Abb. A)

1. Stecken Sie den Sicherheits-schlüssel (7) ein.
2. Verbinden Sie das USB-C-Ladekabel (14) mit einem Netzteil.
3. Verbinden Sie das USB-Ladekabel (14) mit der Ladebuchse (6) des Gerätes.
4. Schließen Sie das Netzteil an eine Steckdose an.
Die Ladezustandsanzeige (2) leuchtet:
 - **rot:** Gerät wird aufgeladen
 - **grün:** Ladevorgang ist beendet
Die empfohlene Ladezeit beträgt ca. 1 Stunde. Diese Ladezeit wird nur unter Verwendung des Netz-teils erreicht.
Die Ladezeit wird u.a. durch Fakto-ren wie Temperatur der Umgebung und des Akkus, sowie der anlie-genden Netzspannung beeinflusst und kann ggf. von den angegebene-n Werten abweichen.
5. Ziehen Sie nach erfolgtem Lade-vorgang zuerst den Stecker des Netz-teils aus der Steckdose. Entfernen Sie dann das USB-Ladeka-bel (14) aus dem Gerät.
Benutzen Sie das Gerät nicht wäh-rend des Ladevorgangs. Verwen-den Sie kein Verlängerungskabel. Das Netzteil darf nur in Innenräu-men verwendet werden. Eindrin-

gendes Wasser erhöht das Risiko eines elektrischen Schlages.

Betrieb

Allgemeine Arbeitshinweise

▲ WARNUNG! Verletzungsgefahr!
Beachten Sie die nachfolgenden Hin-weise.

- Tragen Sie beim Betrieb des Ge-räts immer festes Schuhwerk, lan-ge Hosen, Gehörschutz, Arbeits-handschuhe und eine Schutzbrille.
- Das Gerät ist ausschließlich für Ar-beiten vorgesehen, bei denen Sie auf dem Boden stehen und nicht auf einer Leiter oder sonstiger in-stabiler Standfläche.
- Beachten Sie die Hinweise zur Wartung und Reinigung des Gerä-tes.
- Schalten Sie bei Blockierung des Gras- und Strauchscheren-Mes-sers (10)/(12) durch feste Gegen-stände das Gerät sofort aus und nehmen Sie den Akku heraus. Entfernen Sie erst dann den Gegen-stand.
- Verwenden Sie nur scharfe Messer, um eine gute Schnittleistung zu er-zielen und das Gerät und den Akku zu schonen.
- Leichte Scharfen an den Schnei-den können Sie selbst glätten. Zie-hen Sie dazu die Schneiden mit ei-nem Ölstein ab. Nur scharfe Mes-ser bringen eine gute Schnittleis-tung.
- Belasten Sie das Gerät während der Arbeit nicht so stark, dass es zum Stillstand kommt.
- Sollte ein Schalter beschädigt sein, darf mit dem Gerät nicht mehr ge-arbeitet werden.

Arbeiten mit der Grasschere

- Gras lässt sich am besten schneiden, wenn es trocken und nicht zu hoch ist.

Arbeiten mit der Strauchschere (Heckenschere)

- Bewegen Sie das Gerät gleichmäßig vorwärts oder bogenförmig auf und ab.
- Das doppelseitige Strauchscheren-Messer (12) ermöglicht den Schnitt in beiden Richtungen oder durch Pendelbewegungen von einer Seite zur anderen.

Vor dem Betrieb

Führen Sie folgende Schritte vor jedem Betrieb durch. Dadurch ist eine lange und zuverlässige Nutzung gewährleistet.

- **HINWEIS!** Schäden am Gras- und Strauchscheren-Messer (10)/(12). Achten Sie beim Schneiden darauf, keine Gegenstände, wie z. B. Steine, Drahtzäune oder Pflanzenstützen, zu berühren.
- Kontrollieren Sie das Gerät vor jedem Gebrauch auf offensichtliche Mängel wie lose, abgenutzte oder beschädigte Teile. Prüfen Sie den festen Sitz der Schrauben im Gras- und Strauchscheren-Messer (10)/(12).
- Schneiden Sie nicht mit einem stumpfen oder abgenutzten Gras- und Strauchscheren-Messer (10)/(12), da Sie ansonsten Motor und Getriebe Ihres Gerätes überlasten.

Ein- und Ausschalten

Hinweise

- Der Ein-/Ausschalter (8) und die Einschaltsperr (3) dürfen nicht arretiert werden.

Einschalten

▲ VORSICHT! Personenschäden oder Geräteschäden! Achten Sie auf einen sicheren Stand und halten Sie das Gerät mit einer Hand und mit Abstand vom eigenen Körper gut fest.

1. Entfernen Sie den Messerschutz (11)/(13).
2. Stecken Sie den Sicherheits-schlüssel (7) in das Gerät ein.
3. Halten Sie das Gerät immer am Handgriff (5).
4. **HINWEIS!** Achten Sie vor dem Einschalten darauf, dass das Gerät keine Gegenstände berührt. Schieben Sie die Einschaltsperr (3) am Handgriff (5) nach vorne und drücken Sie gleichzeitig den Ein-/Ausschalter (8). Lassen Sie dann die Einschaltsperr (3) los. Das Gerät läuft mit höchster Geschwindigkeit.

Ausschalten

1. Lassen Sie den Ein-/Ausschalter (8) los.
2. Warten Sie, bis das Elektrowerkzeug zum Stillstand gekommen ist, bevor Sie es ablegen.

Transport

Hinweise

- Vergewissern Sie sich, dass alle sich bewegenden Teile zum vollständigen Stillstand gekommen sind.
- Transportieren Sie die Gras- und Strauchschere stets mit Messerschutz (11)/(13).
- Tragen Sie das Gerät immer am Handgriff (5).

Reinigung, Wartung und Lagerung

▲ WARNUNG! Verletzungsgefahr durch ungewollt anlaufendes Gerät. Schützen Sie sich bei Wartungs- und Reinigungsarbeiten. Achten Sie darauf, dass der Sicherheitsschlüssel (7) vor allen Arbeiten am Gerät abgezogen ist.

▲ VORSICHT! Schnittverletzungen! Tragen Sie schnittfeste Handschuhe, wenn Sie mit den Messern hantieren. Lassen Sie Instandsetzungsarbeiten und Wartungsarbeiten, die nicht in dieser Anleitung beschrieben sind, von unserem Service-Center durchführen. Verwenden Sie nur Original-Ersatzteile.

Reinigung

▲ WARNUNG! Elektrischer Schlag! Spritzen Sie das Gerät niemals mit Wasser ab.

HINWEIS! Beschädigungsgefahr. Chemische Substanzen können die Kunststoffteile des Gerätes angreifen. Verwenden Sie keine Reinigungs- bzw. Lösungsmittel.

- Halten Sie Lüftungsschlitze, Motorgehäuse und Griffe des Gerätes sauber. Verwenden Sie dazu ein feuchtes Tuch oder eine Bürste.

Messer reinigen und pflegen

Notwendige Werkzeuge und Hilfsmittel (nicht mitgeliefert)

- Lappen
- Pflegeöl-Spray

Pflege nach jeder Benutzung

- Entfernen Sie festsitzenden Grünschnitt.
- Reinigen Sie das Gras- und Strauchscheren-Messer (10)/(12) mit einem öligen Lappen.
- Pflegen Sie das Gras- und Strauchscheren-Messer (10)/(12) mit einem Pflegeöl-Spray.

Wartung

- Kontrollieren Sie das Gerät vor jedem Gebrauch auf offensichtliche Mängel wie lose, abgenutzte oder beschädigte Teile. Prüfen Sie den festen Sitz der Schrauben am Gras- und Strauchscheren-Messer (10)/(12).
- Überprüfen Sie Abdeckungen und Schutzeinrichtungen auf Beschädigungen und korrekten Sitz. Tauschen Sie diese gegebenenfalls aus.
- Leichte Scharten an den Schneiden können Sie selbst glätten. Ziehen Sie dazu die Schneiden mit einem Ölstein ab. Nur scharfe Messer bringen eine gute Schnittleistung.
- Stumpfe, verbogene oder beschädigte Messer müssen ausgewechselt werden (siehe *Ersatzteile und Zubehör*, S. 146).

Lagerung

Lagern Sie Gerät und Zubehör stets:

- sauber
- trocken
- staubgeschützt
- frostsicher
- außerhalb der Reichweite von Kindern
- mit Messerschutz (11)/(13) über dem Gras- und Strauchscheren-Messer (10)/(12)

- Der Messerschutz ist eine wichtige Sicherheitseinrichtung. Falls der Messerschutz beschädigt ist, verwenden Sie ihn nicht und ersetzen Sie ihn umgehend.
- Die Lagertemperatur für den Akku und das Gerät beträgt zwischen 0–45 °C. Vermeiden Sie während der Lagerung extreme Kälte oder Hitze, damit der Akku nicht an Leistung verliert.
- Lagern Sie den Akku nur im teilgeladenen Zustand. Während einer längeren Lagerung sollte der Ladezustand 40-60% betragen.
- Prüfen Sie während einer längeren Lagerung den Ladezustand des Akkus etwa alle 3 Monate. Laden Sie den Akku bei Bedarf nach.

Fehlersuche

Die folgende Tabelle hilft Ihnen kleine Störungen zu beseitigen:

Problem	Mögliche Ursache	Fehlerbehebung
Gerät startet nicht	Akku entladen	Akku laden (siehe <i>Akku aufladen</i> , S. 138)
	Sicherheitsschlüssel (7) nicht eingesteckt	Sicherheitsschlüssel (7) einstecken
	Einschaltsperr (3) oder Ein-/Ausshalter (8) defekt	Wenden Sie sich an das Service-Center.
Gerät arbeitet mit Unterbrechungen	Motor defekt	Wenden Sie sich an das Service-Center.
Gras- und Strauchscheren-Messer (10)/(12) wird heiß	Interner Wackelkontakt	Gras- und Strauchscheren-Messer (10)/(12) schleifen (<i>Wartung</i> , S. 141) oder austauschen (<i>Ersatzteile und Zubehör</i> , S. 146)
	Gras- und Strauchscheren-Messer (10)/(12) ist stumpf oder hat Scharten	Gras- und Strauchscheren-Messer (10)/(12) ölen
Schlechtes Schneidergebnis	Zu viel Reibung wegen fehlender Schmierung	Gras- und Strauchscheren-Messer (10)/(12) ölen
	Zu viel Reibung wegen fehlender Schmierung	Gras- und Strauchscheren-Messer (10)/(12) schleifen (<i>Wartung</i> , S. 141) oder austauschen (<i>Ersatzteile und Zubehör</i> , S. 146)
	Gras- und Strauchscheren-Messer (10)/(12) ist stumpf oder hat Scharten	Gras- und Strauchscheren-Messer (10)/(12) reinigen

Entsorgung/ Umweltschutz

Führen Sie Gerät, Zubehör und Verpackung einer umweltgerechten Wiederverwertung zu.



Elektrogeräte gehören nicht in den Hausmüll. Das Symbol der durchgestrichenen Mülltonne bedeutet, dass dieses Elektro- bzw. Elektronikgerät am Ende seiner Lebensdauer nicht im Hausmüll entsorgt werden darf, sondern vom Endnutzer einer getrennten Sammlung zugeführt werden muss.

- Für dieses Gerät gilt die Richtlinie 2012/19/EU.
- Geben Sie das Gerät an einer Verwertungsstelle ab. Die verwendeten Kunststoff- und Metallteile können sortenrein getrennt werden und so einer Wiederverwertung zugeführt werden. Fragen Sie hierzu unser Service-Center.
- Wir entsorgen Ihre eingesendeten, defekten Geräte kostenlos.

Zusätzliche Entsorgungshinweise für Deutschland

Das Gerät ist bei eingerichteten Sammelstellen, Wertstoffhöfen oder Entsorgungsbetrieben abzugeben. Zudem sind Vertreiber von Elektro- und Elektronikgeräten sowie Vertreiber von Lebensmitteln zur Rücknahme verpflichtet. LIDL bietet Ihnen Rückgabemöglichkeiten direkt in den Filialen und Märkten an. Rückgabe und Entsorgung sind für Sie kostenfrei. Beim Kauf eines Neugerätes haben Sie das Recht, ein entsprechendes Altgerät unentgeltlich zurückzugeben. Zusätzlich haben Sie die Möglichkeit, unabhängig vom Kauf eines Neugerätes, unentgeltlich (bis zu drei) Altge-

räte abzugeben, die in keiner Abmessung größer als 25 cm sind.

Bitte entnehmen Sie vor der Rückgabe Batterien oder Akkumulatoren, sowie Lampen, die zerstörungsfrei entnommen werden können und führen diese einer separaten Sammlung zu.



Werfen Sie das Gerät mit eingebautem Akku nicht in den Hausmüll, ins Feuer (Explosionsgefahr) oder ins Wasser. Beschädigte Akkus können der Umwelt und ihrer Gesundheit schaden, wenn giftige Dämpfe oder Flüssigkeiten austreten.

- Entsorgen Sie das Gerät mit entladendem Akku. Öffnen Sie Gerät und Akku nicht.
- Entsorgen Sie das Gerät nach den lokalen Vorschriften. Geben Sie das Gerät an einer Sammelstelle ab, wo es einer umweltgerechten Wiederverwertung zugeführt wird. **▲ VORSICHT!** Informieren Sie die Sammelstelle über den fest verbauten Akku. Fragen Sie hierzu Ihren lokalen Müllentsorger oder unser Service-Center.

Service

Garantie

Sehr geehrte Kundin, sehr geehrter Kunde,

Sie erhalten auf dieses Produkt 3 Jahre Garantie ab Kaufdatum. Im Falle von Mängeln dieses Produkts stehen Ihnen gegen den Verkäufer des Produkts gesetzliche Rechte zu. Diese gesetzlichen Rechte werden durch unsere im Folgenden dargestellte Garantie nicht eingeschränkt.

Garantiebedingungen

Die Garantiefrist beginnt mit dem Kaufdatum. Bitte bewahren Sie den Original-Kassenbon gut auf. Diese Unterlage wird als Nachweis für den Kauf benötigt. Tritt innerhalb von drei Jahren ab dem Kaufdatum dieses Produkts ein Material- oder Fabrikationsfehler auf, wird das Produkt von uns – nach unserer Wahl – für Sie kostenlos repariert oder ersetzt. Diese Garantieleistung setzt voraus, dass innerhalb der Drei-Jahres-Frist das defekte Produkt und der Kaufbeleg (Kassenbon) vorgelegt und schriftlich kurz beschrieben wird, worin der Mangel besteht und wann er aufgetreten ist.

Wenn der Defekt von unserer Garantie gedeckt ist, erhalten Sie das reparierte oder ein neues Produkt zurück. Mit Reparatur oder Austausch des Produkts beginnt kein neuer Garantiezeitraum.

Garantiezeit und gesetzliche Mängelansprüche

Die Garantiezeit wird durch die Gewährleistung nicht verlängert. Dies gilt auch für ersetzte und reparierte Teile. Eventuell schon beim Kauf vorhandene Schäden und Mängel müssen sofort nach dem Auspacken gemeldet werden. Nach Ablauf der Garantiezeit anfallende Reparaturen sind kostenpflichtig.

Garantieumfang

Das Produkt wurde nach strengen Qualitätsrichtlinien sorgfältig produziert und vor Anlieferung gewissenhaft geprüft.

Die Garantieleistung gilt für Material- oder Fabrikationsfehler. Diese Garantie erstreckt sich nicht auf Produktteile, die normaler Abnutzung ausgesetzt sind und daher als Verschleißteile angesehen werden können (z. B.

Grasscheren-Messer/Strauchscheren-Messer) oder für Beschädigungen an zerbrechlichen Teilen (z. B. Schalter).

Diese Garantie verfällt, wenn das Produkt beschädigt, nicht sachgemäß benutzt oder nicht gewartet wurde. Ebenso für Schäden durch Wasser, Frost, Blitz und Feuer oder falschen Transport. Ebenso für Schäden durch Wasser, Frost, Blitz und Feuer oder falschen Transport. Für eine sachgemäße Benutzung des Produkts sind alle in der Betriebsanleitung aufgeführten Anweisungen genau einzuhalten. Verwendungszwecke und Handlungen, von denen in der Betriebsanleitung abgeraten oder vor denen gewarnt wird, sind unbedingt zu vermeiden.

Das Produkt ist lediglich für den privaten und nicht für den gewerblichen Gebrauch bestimmt. Bei missbräuchlicher und unsachgemäßer Behandlung, Gewaltanwendung und bei Eingriffen, die nicht von unserer autorisierten Service-Niederlassung vorgenommen wurden, erlischt die Garantie.

Abwicklung im Garantiefall

Um eine schnelle Bearbeitung Ihres Anliegens zu gewährleisten, folgen Sie bitte den folgenden Hinweisen:

- Bitte halten Sie für alle Anfragen den Kassenbon und die Artikelnummer (IAN 471884_2407) als Nachweis für den Kauf bereit.
- Die Artikelnummer entnehmen Sie bitte dem Typenschild am Produkt, einer Gravur am Produkt, dem Titelblatt der Bedienungsanleitung (unten links) oder dem Aufkleber auf der Rück- oder Unterseite des Produktes.
- Sollten Funktionsfehler oder sonstige Mängel auftreten, kontaktieren

Sie zunächst das nachfolgend benannte Service-Center **telefonisch** oder nutzen Sie unser **Kontaktformular**, das Sie auf *parkside-diy.com* in der Kategorie **Service** finden.

- Ein als defekt erfasstes Produkt können Sie, nach Rücksprache mit unserem Service-Center unter Beifügung des Kaufbelegs (Kassenbons) und der Angabe, worin der Mangel besteht und wann er aufgetreten ist, für Sie portofrei an die Ihnen mitgeteilte Service-Anschrift übersenden. Um Annahmeprobleme und Zusatzkosten zu vermeiden, benutzen Sie unbedingt nur die Adresse, die Ihnen mitgeteilt wird. Stellen Sie sicher, dass der Versand nicht unfrei, per Sperrgut, Express oder sonstiger Sonderfracht erfolgt. Senden Sie das Produkt bitte inkl. aller beim Kauf mitgelieferten Zubehörteile ein und sorgen Sie für eine ausreichend sichere Transportverpackung.



Auf *parkside-diy.com* können Sie diese und viele weitere Handbücher einsehen und herunterladen. Mit diesem QR-Code gelangen Sie direkt auf *parkside-diy.com*. Wählen Sie Ihr Land aus, und suchen Sie über die Suchmaske nach den Bedienungsanleitungen.

Durch Eingabe der Artikelnummer (IAN) 471884_2407 können Sie Ihre Bedienungsanleitung öffnen.

Reparatur-Service

Für Reparaturen, **die nicht der Garantie unterliegen**, wenden Sie sich an das Service-Center. Dort erhalten Sie gerne einen Kostenvoranschlag.

- Wir können nur Geräte bearbeiten, die ausreichend verpackt und frankiert eingesandt wurden.
Hinweis: Bitte senden Sie Ihr Gerät gereinigt und mit Hinweis auf den Defekt an die vom Service-Center genannte Adresse.
- Nicht angenommen werden unfrei eingeschickte Geräte sowie Geräte, die per Sperrgut, Express oder mit sonstiger Sonderfracht versendet wurden.
- Wir entsorgen Ihre eingesendeten, defekten Geräte kostenlos.

Service-Center

DE Service Deutschland
Tel.: 0800 88 55 300
Kontaktformular auf *parkside-diy.com*
IAN 471884_2407

AT Service Österreich
Tel.: 0800 447750
Kontaktformular auf *parkside-diy.com*
IAN 471884_2407

CH Service Schweiz
Tel.: 0800 56 36 01
Kontaktformular auf *parkside-diy.com*
IAN 471884_2407

Importeur

Bitte beachten Sie, dass die folgende Anschrift keine Serviceanschrift ist. Kontaktieren Sie zunächst das oben genannte Service-Center.

Grizzly Tools GmbH & Co. KG
 Stockstädter Str. 20
 63762 Großostheim
 DEUTSCHLAND
www.grizzlytools.de

Ersatzteile und Zubehör

Ersatzteile und Zubehör erhalten Sie unter www.grizzlytools.shop. Sollten bei Ihrem Bestellvorgang Probleme auftreten, kontaktieren Sie uns über unseren Online-Shop. Bei weiteren Fragen wenden Sie sich an: *Service-Center, S. 145*

Pos.-Nr.	Bezeichnung	Best.-Nr.
7	Sicherheitsschlüssel	91105146
10	Grasscheren-Messer	91105145
11	Messerschutz (Grasscheren-Messer)	91105144
12	Strauchscheren-Messer	91105143
13	Messerschutz (Strauchscheren-Messer)	91104642
	Netzteil (5 V; 2200 mA) + USB-C Ladekabel, EU	80001030
	Netzteil (5 V; 2200 mA) + USB-C Ladekabel, UK	80001031

Original-EG-Konformitätserklärung

Produkt: **Akku-Gras- und Strauchschere**

Modell: **PGSA 4 B3**

Seriennummer: 000001–680000

Der oben beschriebene Gegenstand der Erklärung erfüllt die einschlägigen Harmonisierungsrechtsvorschriften der Union:

**2006/42/EG • 2014/30/EU • 2000/14/EG & 2005/88/EG
• 2011/65/EU & (EU) 2015/863**

Der oben beschriebene Gegenstand der Erklärung erfüllt die Vorschriften der Richtlinie 2011/65/EU des Europäischen Parlaments und des Rates vom 8. Juni 2011 zur Beschränkung der Verwendung bestimmter gefährlicher Stoffe in Elektro- und Elektronikgeräten.

Um die Konformität zu gewährleisten, wurden folgende harmonisierte Normen sowie nationale Normen und Bestimmungen angewendet:

**EN 62841-1:2015/A11:2022
EN 62841-4-2:2019/A11:2022 • EN IEC 62841-4-5:2021/A11:2021
EN IEC 55014-1:2021 • EN IEC 55014-2:2021
EN IEC 61000-3-2:2019/A1:2021 • EN 61000-3-3:2013/A2:2021
EN IEC 63000:2018**

In Übereinstimmung mit der Richtlinie 2000/14/EG über Geräuschemissionen wird Folgendes bestätigt: Schalleistungspegel L_{WA}

- gemessen: 75,1 dB (Grasscheren-Messer)
- gemessen: 74,9 dB (Strauchscheren-Messer);
- garantiert: 77 dB

Angewandtes Konformitätsbewertungsverfahren nach 2000/14/EG, Anhang V.

Die alleinige Verantwortung für die Ausstellung dieser Konformitätserklärung trägt der Hersteller:

CE Grizzly Tools GmbH & Co. KG
Stockstädter Str. 20
63762 Großostheim
DEUTSCHLAND
20.01.2025



Christian Frank
Dokumentationsbevollmächtigter

**Explosionszeichnung • Exploded view • Reprezentare explodată
• Eksplodirani pogled • Διευρυμένη εικόνα • Разглобен вид**

PGSA 4 B3

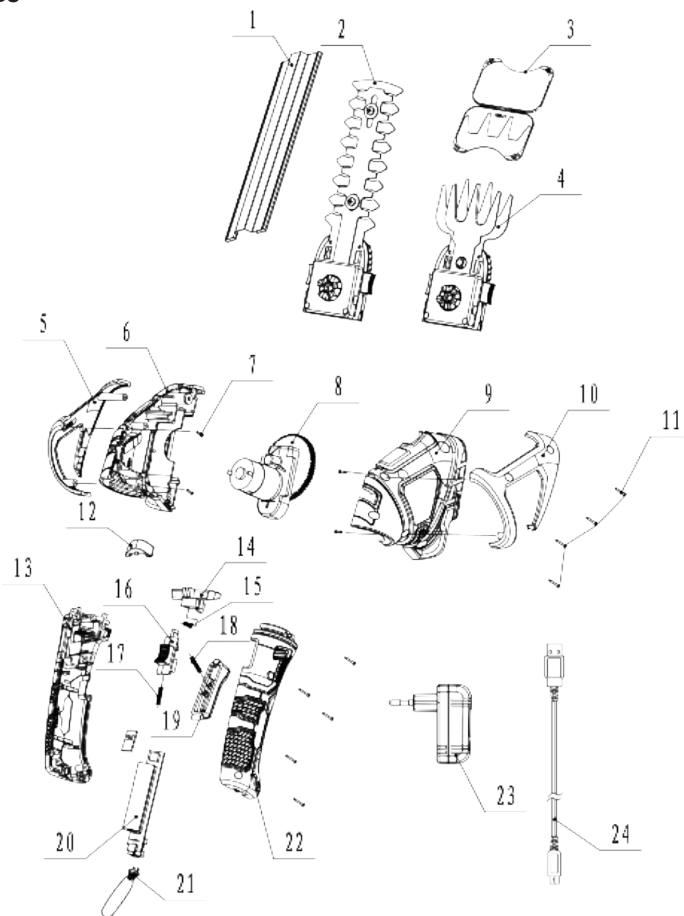

informativ • informative • informativno • informativan • ενημερωτικό • информативен

GRIZZLY TOOLS GMBH & CO. KG

Stockstädter Straße 20

63762 Großostheim

GERMANY

Last Information Update · Stanje informacija ·
Stanje informacija · Versiunea informațiilor ·
Актуалност на информацията · Έκδοση των
πληροφοριών · Stand der Informationen:
10/2024

Ident.-No.: 80000582102024-7



IAN 471884_2407

