



20V Akku-Handstaubsauger PHSSA 20-Li B1

DE AT CH

20V Akku-Handstaubsauger

Originalbetriebsanleitung

IT CH

Aspirapolvere portatile ricaricabile 20 V

Traduzione delle istruzioni d'uso originali

FR CH

Aspirateur à main sans fil 20 V

Traduction des instructions d'origine

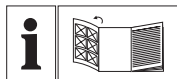

DE AT CH

Klappen Sie vor dem Lesen die Seite mit den Abbildungen aus und machen Sie sich anschließend mit allen Funktionen des Gerätes vertraut.

FR CH

Avant de lire le mode d'emploi, ouvrez la page contenant les illustrations et familiarisez-vous ensuite avec toutes les fonctions de l'appareil.

IT CH

Prima di leggere aprire la pagina con le immagini e prendere confidenza con le diverse funzioni dell'apparecchio.

DE/AT/CH	Originalbetriebsanleitung	Seite	4
FR/CH	Traduction des instructions d'origine	Page	15
IT/CH	Traduzione delle istruzioni d'uso originali	Página	26

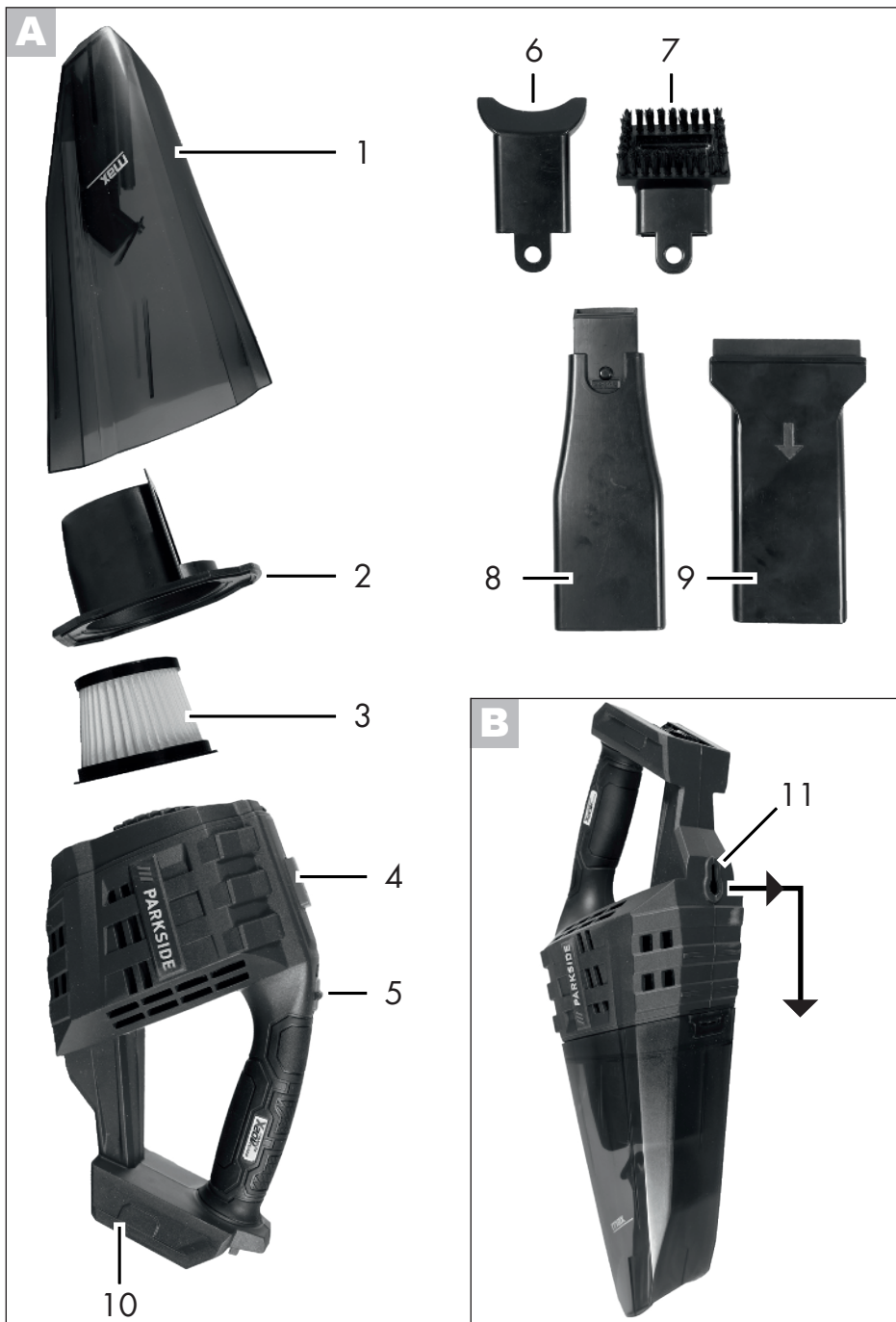

Inhalt

Einleitung	4
Bestimmungsgemäße	
Verwendung	4
Allgemeine Beschreibung	5
Lieferumfang.....	5
Funktionsbeschreibung	5
Übersicht	5
Technische Daten	5
Sicherheitshinweise	6
Symbole in der Anleitung	6
Symbole auf dem Gerät	6
Allgemeine Sicherheitshinweise	6
Inbetriebnahme	8
Akku einsetzen/entnehmen	8
Ladezustand des Akkus prüfen	8
Düsen aufstecken	9
Nassdüse.....	9
Fugendüse.....	9
Bürstendüsen-Aufsatz	9
Universaldüsen-Aufsatz	9
Arbeitshinweise	9
Ein-/Ausschalten	9
Auffangbehälter leeren	10
Reinigung	10
Wartung	11
Lamellen-Feinfilter wechseln	11
Lagerung	11
Wandbefestigung	11
Entsorgung/Umweltschutz	12
Ersatzteile/Zubehör	12
Garantie	13
Reparatur-Service	14
Service-Center	14
Importeur	14
Original-	
EG-Konformitätserklärung	38
Explosionszeichnung	41

Einleitung

Herzlichen Glückwunsch zum Kauf Ihres neuen Gerätes.

Sie haben sich damit für ein hochwertiges Gerät entschieden. Dieses Gerät wurde während der Produktion auf Qualität geprüft und einer Endkontrolle unterzogen. Die Funktionsfähigkeit Ihres Gerätes ist somit sichergestellt.



Die Betriebsanleitung ist Bestandteil dieses Gerätes. Sie enthält wichtige Hinweise für Sicherheit, Gebrauch und Entsorgung. Machen Sie sich vor der Benutzung des Gerätes mit allen Bedien- und Sicherheitshinweisen vertraut. Benutzen Sie das Gerät nur wie beschrieben und für die angegebenen Einsatzbereiche. Bewahren Sie die Betriebsanleitung gut auf und händigen Sie alle Unterlagen bei Weitergabe des Gerätes an Dritte mit aus.

Bestimmungsgemäße Verwendung

Der Akku-Handstaubsauger ist nur für das Saugen trockener und nasser Oberflächen geeignet. Sie können trockenes und nasses Sauggut und geringe Mengen Flüssigkeiten aufsaugen. Das Aufsaugen von brennbaren, explosiven oder gesundheitsgefährdenden Stoffen ist verboten.

Das Gerät darf von Kindern ab 8 Jahren unter Aufsicht verwendet werden.

Das Gerät ist für den Einsatz im Heimwerkerebereich bestimmt. Es wurde nicht für den gewerblichen Einsatz konzipiert. Bei gewerblichem Einsatz erlischt die Garantie. Der Hersteller haftet nicht für Schäden, die durch bestimmungswidrigen Gebrauch oder falsche Bedienung verursacht wurden. Das Gerät ist Teil der Serie Parkside

X 20 V TEAM und kann mit Akkus der Parkside X 20 V TEAM Serie betrieben werden. Die Akkus dürfen nur mit Ladegeräten der Serie Parkside X 20 V TEAM geladen werden.

- 6 Universaldüsen-Aufsatz
- 7 Bürstendüsen-Aufsatz
- 8 Fugendüse
- 9 Nassdüse
- 10 Führungsschiene

Allgemeine Beschreibung

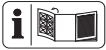

Die Abbildung der wichtigsten Funktionsteile finden Sie auf der vorderen Ausklappseite.

Lieferumfang

Packen Sie zuerst das Gerät aus und kontrollieren Sie, ob es vollständig ist. Entsorgen Sie das Verpackungsmaterial ordnungsgemäß.

- Akku-Handstaubsauger
- Nassdüse
- Fugendüse
- Bürstendüsen-Aufsatz
- Universaldüsen-Aufsatz
- Betriebsanleitung



Akku und Ladegerät sind nicht im Lieferumfang enthalten.

Funktionsbeschreibung

Der Akku-Handstaubsauger ist mit einem stabilen, durchsichtigen Kunststoffbehälter zur Schmutzaufnahme ausgestattet. Die Funktion der Bedienteile entnehmen Sie bitte den nachfolgenden Beschreibungen.

Übersicht



- 1 Auffangbehälter
- 2 Filterhalter
- 3 Lamellen-Feinfilter (HEPA)
- 4 Entriegelungstaste
- 5 Ein-/Ausschalter



- 11 Schlüssellochbohrung

Technische Daten

Akku-HandstaubsaugerPHSSA 20-Li B1

Nennspannung U.....	20 V ==
Schutzart.....	IPX0
Laufzeit (Leerlauf)	16 - 20 min
Auffangvolumen, maximal	
Staub	400 ml
Flüssigkeit	150 ml
Temperatur	max. 50 °C
Ladevorgang	4 - 40 °C
Betrieb.....	-20 - 50 °C
Lagerung	0 - 45 °C



Achtung! Eine aktuelle Liste der Akkukompatibilität finden Sie unter: www.lidl.de/akku

Dieses Gerät kann ausschließlich mit folgenden Akkus betrieben werden:

PAP 20 A1, PAP 20 A2, PAP 20 A3, PAP 20 B1, PAP 20 B3.

Diese Akkus dürfen mit folgenden

Ladegeräten geladen werden: PLG 20 A1, PLG 20 A3, PLG 20 A4, PDSLIG 20 A1.

Ladezeit (Min.)	PLG 20 A1 PLG 20 A4	PLG 20 A3 PDSLIG 20 A1
PAP 20 A1 PAP 20 B1	60	30
PAP 20 A2	75	30
PAP 20 A3 PAP 20 B3	90	60

Sicherheitshinweise

Dieser Abschnitt behandelt die grundlegenden Sicherheitsvorschriften bei der Arbeit mit dem Gerät.

Symbole in der Anleitung



Gefahrenzeichen mit Angaben zur Verhütung von Personen- oder Sachschäden.



Gebotszeichen mit Angaben zur Verhütung von Schäden



Hinweiszeichen mit Informationen zum besseren Umgang mit dem Gerät

Symbole auf dem Gerät



Elektrische Geräte gehören nicht in den Hausmüll.



Das Gerät ist Teil der Serie Parkside X 20 V TEAM

Allgemeine Sicherheitshinweise

Dieses Gerät kann von Kindern ab 8 Jahren und darüber sowie von Personen mit verringerten physischen, sensorischen oder mentalen Fähigkeiten oder Mangel an Erfahrung und Wissen benutzt werden, wenn sie beaufsichtigt oder bezüglich des sicheren Gebrauchs des Gerätes unterwiesen wurden und die daraus resultierenden Gefahren verstehen. Kinder dürfen nicht mit dem Gerät spielen. Reinigung und Benutzer-Wartung dürfen nicht

von Kindern ohne Beaufsichtigung durchgeführt werden.



Achtung! Beim Gebrauch von Elektrogeräten sind zum Schutz gegen elektrischen Schlag, Verletzungs- und Brandgefahr folgende grundsätzliche Sicherheitsmaßnahmen zu beachten:

So vermeiden Sie Unfälle und Verletzungen:

- Hinterlassen Sie ein betriebsbereites Gerät nie unbeaufsichtigt am Arbeitsplatz.
- Menschen und Tiere dürfen mit dem Gerät nicht abgesaugt werden.
- Richten Sie Gerät und Düsen während des Betriebs keinesfalls auf sich selbst oder andere Personen, insbesondere nicht auf Augen und Ohren. Es besteht Verletzungsgefahr.
- Saugen Sie keine heißen, glühenden, brennbaren, explosiven oder gesundheitsgefährdenden Stoffe auf. Dazu zählen unter anderem heiße Asche, Benzin, Lösungsmittel, Säuren oder Laugen. Es besteht Brand- und Verletzungsgefahr.
- Prüfen Sie Gerät und Zubehör regelmäßig auf Beschädigungen. Verwenden Sie kein beschädigtes Gerät oder Zubehör.

So vermeiden Sie Unfälle und Verletzungen durch elektrischen Schlag:

- Schalten Sie das Gerät aus und entnehmen Sie den Akku:
 - wenn Sie das Gerät nicht be-

- nutzen, es transportieren oder unbeaufsichtigt lassen;
- wenn Sie das Gerät kontrollieren, es reinigen oder Blockierungen entfernen;
- wenn Sie Reinigungs- oder Wartungsarbeiten vornehmen oder Zubehör auswechseln;
- nach dem Kontakt mit Fremdkörpern oder bei abnormaler Vibration.
- Tauchen Sie das Gerät nicht in Wasser und betreiben Sie es nicht in feuchter Umgebung.
- Tauchen Sie das Gerät zum Reinigen nicht in Wasser!
- Fassen Sie das Gerät nicht mit feuchten oder nassen Händen an!
- Bewahren Sie das Gerät an einem trockenen Ort und außerhalb der Reichweite von Kindern auf.
- Verwenden Sie keine nicht-wiederaufladbaren Batterien.
- Entfernen Sie vor dem Laden den Akku aus dem Gerät.
- Mischen Sie keine unterschiedliche Arten von Akkus oder neue und gebrauchte Akkus während der Nutzung mit dem Gerät.
- Achten Sie beim Einsetzen auf die korrekte Polarität des Akkus.
- Entnehmen Sie entladene Akkus aus dem Gerät und entsorgen Sie die Akkus nach lokalen Vorschriften. Wir empfehlen die Pole mit einem Klebestreifen zum Schutz vor einem Kurzschluss abzudecken. Öffnen Sie den Akku nicht.
- Nehmen Sie den Akku vor einer längeren Lagerung (z. B. Überwinterung) aus dem Gerät.
- Halten Sie den nicht benutzten Akku fern von Büroklammern, Münzen, Schlüsseln, Nägeln, Schrauben oder anderen kleinen Metallgegenständen, die eine Überbrückung der Kontakte verursachen könnten.

So vermeiden Sie Geräteschäden und eventuell daraus resultierende Personenschäden:

- Achten Sie darauf, dass das Gerät korrekt zusammengebaut ist und die Filter in der richtigen Position sind.
- Arbeiten Sie nicht ohne Filter. Das Gerät könnte beschädigt werden.
- Benutzen Sie nur Original-Ersatz- und Zubehörteile (siehe „Ersatzteile/Zubehör“), die von unserem Service-Center geliefert und empfohlen werden. Der Einsatz von Fremdteilen führt zum sofortigen Verlust des Garantieanspruches.
- Lassen Sie Reparaturen nur von uns ermächtigten Kundendienststellen ausführen.
- Beachten Sie die Hinweise zur Reinigung und Wartung des Gerätes.
- **Verwenden Sie kein Zubehör, welches nicht von PARKSIDE empfohlen wurde.** Dies kann zu elektrischem Schlag oder Feuer führen.



Beachten Sie die Sicherheitshinweise und Hinweise zum Aufladen und der korrekten Verwendung, die in der Betriebsanleitung Ihres

Akkus und Ladegeräts der Serie Parkside X 20 V Team gegeben sind. Eine detaillierte Beschreibung zum Ladevorgang und weitere Informationen finden Sie in dieser separaten Bedienungsanleitung.

Inbetriebnahme

Prüfen Sie vor jeder Inbetriebnahme den korrekten Sitz des Lamellen-Feinfilters (3) und des Filterhalters (2) im Auffangbehälter (1).

Prüfen Sie zusätzlich das Gerät optisch auf Beschädigungen.



Nehmen Sie kein beschädigtes oder nicht korrekt montiertes Gerät in Betrieb! Ersetzen Sie beschädigte Teile oder einen verschmutzten Filter. Siehe „Ersatzteile / Zubehör“.



Stellen Sie sicher, dass der Akku nicht eingesetzt ist! (Siehe Kapitel „Akku einsetzen/entnehmen“)

1. Entfernen Sie den Auffangbehälter (1), indem Sie die Entriegelungstaste (4) drücken und den Auffangbehälter (1) abnehmen.
2. Prüfen Sie, ob der Filterhalter (2) auf Anschlag im Auffangbehälter (1) sitzt, durch leichtes Andrücken des Filterhalters (2). Der Filterhalter (2) kann formbedingt nur in einer Position in den Auffangbehälter (1) eingesetzt werden.
3. Prüfen Sie, ob der Lamellen-Feinfilter (3) fest im Filterhalter (2) sitzt. Drücken Sie den Lamellen-Feinfilter mit leichtem Druck in den Filterhalter (2).

4. Bringen Sie den Auffangbehälter (1) wieder am Gerät an. Setzen Sie ihn an der Geräteunterseite an und lassen Sie ihn an der Geräteoberseite in die Entriegelung einrasten.

Akku einsetzen/entnehmen



Stellen Sie sicher, dass der Akku-Handstaubsauger ausgeschaltet ist.

1. Zum Einsetzen des Akkus in das Gerät schieben Sie den Akku entlang der Führungsschiene (10) in das Gerät. Er rastet hörbar ein.
2. Zum Herausnehmen des Akkus aus dem Gerät drücken Sie die Entriegelungstaste am Akku und ziehen den Akku heraus.



Setzen Sie den Akku erst ein, wenn das Akku-Werkzeug vollständig für den Einsatz vorbereitet ist.

Ladezustand des Akkus prüfen

Die Ladezustands-Anzeige signalisiert den Ladezustand des Akkus.

Drücken Sie die Taste zur Ladezustandsanzeige am Akku.
Der Ladezustand des Akkus wird durch Aufleuchten der entsprechenden LED-Leuchten angezeigt.

3 LEDs leuchten (rot-gelb-grün):

Akku geladen

2 LEDs leuchten (rot-gelb):

Akku teilweise geladen

1 LED leuchtet (rot):

Akku muss geladen werden

 Laden Sie den Akku auf, wenn nur noch die rote LED der Ladezustands-Anzeige leuchtet.

Düsen aufstecken

Stecken Sie die gewünschte Düse in die vordere Öffnung des Auffangbehälters (1). Entfernen Sie die Düse indem Sie sie aus dem Auffangbehälter (1) nach vorne abziehen.

Bürstendüsen-Aufsatz (7) und Universaldüsen-Aufsatz (6) abziehen

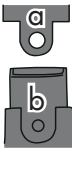
 Die Aufsätze (6+7) entfernen Sie, indem Sie sie in einem leichten Winkel von der Fugendüse (8) abziehen. So lässt sich die Lasche (a) einfacher über die Nase (b) ziehen.

Nassdüse

Die **Nassdüse** (9) eignet sich zum Aufsaugen von Flüssigkeiten.

 Halten Sie den Handstaubsauger beim Saugen von Flüssigkeiten für den Transport immer senkrecht, mit der Nassdüse (9) nach unten, sonst tritt Flüssigkeit aus!

 **Saugen Sie nur so viel Flüssigkeit auf, bis zur „max“-Markierung ein.**

Sollte der Lamellen-Feinfilter (3) beim Nasssaugen nass geworden sein, trocknen Sie ihn vollständig, bevor Sie ihn weiterverwenden.

Fugendüse

Die **Fugendüse** (8) eignet sich zum Trockensaugen von Fugen, Ecken und Heizkörpern. Die Fugendüse fungiert außerdem als Verlängerung für den Bürstendüsen- (7) und den Universaldüsen-Aufsatz (6).

Bürstendüsen-Aufsatz

Der **Bürstendüsen-Aufsatz** (7) eignet sich zum Trockensaugen von empfindlichen Oberflächen.

Der Bürstendüsen-Aufsatz (7) kann nur in Kombination mit der Fugendüse (8) verwendet werden.

Universaldüsen-Aufsatz

Der **Universaldüsen-Aufsatz** (6) eignet sich zum Trockensaugen für verschiedene Gelegenheiten, z. B. zum Bohrschmutz auffangen.

Der Universaldüsen-Aufsatz (6) kann nur in Kombination mit der Fugendüse (8) verwendet werden.

Arbeitshinweise

Beachten Sie beim direkten Wechsel vom Nasssaugen zum Trockensaugen, dass Auffangbehälter (1), Filterhalter (2) und Lamellen-Feinfilter (3) trocken sind!

Ein-/Ausschalten

 Prüfen Sie vor dem Einschalten ob der Lamellen-Feinfilter (3) und der Filterhalter (2) eingesetzt sind. Siehe „Inbetriebnahme“.

 Setzen Sie, gegebenenfalls eine Düse auf das Gerät. Siehe „Düsen aufstecken“.

Einschalten:

Schieben Sie den Ein-/Ausschalter (5) nach vorne.

Ausschalten:

Ziehen Sie den Ein-/Ausschalter (5) zurück.

Auffangbehälter leeren

Leeren Sie den Auffangbehälter (1) nach jeder Benutzung.

Leeren Sie den Auffangbehälter, wenn die Saugleistung nachlässt.

Ist der Auffangbehälter zu voll mit Staub oder gelangt beim Nasssaugen Flüssigkeit in das Motorgehäuse, dann kann der Handstaubsauger beschädigt werden!



Leeren des Auffangbehälters nach dem Nasssaugen: Halten Sie den Auffangbehälter beim Abnehmen vom Geräte mit der Nassdüse nach unten, sonst gelangt Flüssigkeit in das Gerät!

1. Entfernen Sie vorsichtig den Auffangbehälter (1), indem Sie die Entriegelungstaste (4) drücken und den Auffangbehälter (1) abnehmen.
2. Ziehen Sie vorsichtig den Lamellen-Feinfilter (3) und den Filterhalter (2) aus dem Auffangbehälter (1).
3. Leeren Sie den Auffangbehälter (1).
4. Reinigen Sie den Auffangbehälter (1) falls nötig mit einem feuchten Tuch. Reinigen Sie den Lamellen-Feinfilter (3) falls nötig wie im Kapitel „Reinigung“ angegeben.
5. Setzen Sie den Filterhalter (2) mit dem Lamellen-Feinfilter (3) wieder in den Auffangbehälter (1) ein. Der Filterhalter (2) kann formbedingt nur in einer Posi-

tion in den Auffangbehälter (1) eingesetzt werden.

6. Bringen Sie den Auffangbehälter (1) wieder am Gerät an. Setzen Sie ihn an der Geräteunterseite an und lassen Sie ihn an der Geräteoberseite in die Entriegelung einrasten.

Reinigung



Nehmen Sie immer den Akku aus dem Gerät, bevor Sie Arbeiten am Gerät durchführen. Verletzungsgefahr!



Spritzen Sie das Gerät nicht mit Wasser ab und legen Sie es nicht in Wasser! Verwenden Sie keine scharfen Reinigungs- bzw. Lösungsmittel. Das Gerät könnte beschädigt werden.

- Reinigen Sie das Gehäuse mit einem trockenen Tuch oder einem Pinsel.
- Klopfen Sie den Lamellen-Feinfilter (3) aus und reinigen Sie ihn mit einem Pinsel oder Druckluft. Einen stark verschmutzten Lamellen-Feinfilter können Sie auch unter fließendem Wasser reinigen.
→ Trocknen Sie ihn vollständig, bevor Sie ihn weiterverwenden.
- Ersetzen Sie einen verschmutzten Lamellen-Feinfilter, der sich nicht mehr reinigen lässt! Siehe Ersatzteile/Zubehör.
- Leeren Sie nach jedem Betrieb den Auffangbehälter (1). Reinigen Sie den Auffangbehälter (1) mit einem feuchten Tuch.
- Halten Sie die Lüftungsschlitze am Gerätegehäuse stets frei sonst überhitzt das Gerät.

Wartung

Lamellen-Feinfilter wechseln

Tauschen Sie einen verschmutzten Lamellen-Feinfilter gegen einen neuen aus. Neue Lamellen-Feinfilter erhalten Sie im Online-Shop. Siehe „Ersatzteile/Zubehör“.

1. Entfernen Sie den Auffangbehälter (1), indem Sie die Entriegelungstaste (4) drücken und den Auffangbehälter (1) abnehmen.
2. Nehmen Sie den Lamellen-Feinfilter (3) aus dem Filterhalter (2).
3. Setzen Sie einen neuen Lamellen-Feinfilter in den Filterhalter. Achten Sie auf den korrekten, festen Sitz des Lamellen-Feinfilters.
4. Bringen Sie den Auffangbehälter (1) wieder am Gerät an. Setzen Sie ihn an der Geräteunterseite an und lassen Sie ihn an der Geräteoberseite in die Entriegelung einrasten.

Lagerung

- Bewahren Sie das Gerät trocken und außerhalb der Reichweite von Kindern auf.
- Die Lagertemperatur für den Akku und das Gerät beträgt zwischen 0 °C und 45 °C. Vermeiden Sie während der Lagerung extreme Kälte oder Hitze, damit der Akku nicht an Leistung verliert.

B Wandbefestigung (optional)

Sie können den Akku-Handstaubsauger auch an der Wand montieren.

- Bringen Sie eine Schraube mit Hilfe eines Dübeln (beides nicht im Lieferumfang enthalten) an der Wunschposition einer Wand an.
- Der Schraubenkopf kann einen Durchmesser von 6 - 7 mm haben.
- Lassen Sie den Schraubenkopf mit ca. 10 mm Abstand zur Wand hervorstehen.
- Sie können den Akku-Handstaubsauger mit der Schlüssellochbohrung (11) an der Schraube ansetzen und den Akku-Handstaubsauger auf Anschlag nach unten ziehen.



Achten Sie beim Bohren darauf, keine Versorgungsleitungen zu beschädigen. Verwenden Sie geeignete Suchgeräte, um diese aufzuspüren oder nehmen Sie einen Installationsplan zu Hilfe. Kontakt mit Elektroleitungen kann zu elektrischem Schlag und Feuer, Kontakt einer Gasleitung zur Explosion führen. Beschädigung einer Wasserleitung kann zu Sachbeschädigung und elektrischem Schlag führen.

Entsorgung/ Umweltschutz

Nehmen Sie den Akku aus dem Gerät und führen Sie Gerät, Akku, Zubehör und Verpackung einer umweltgerechten Wiederverwertung zu.

Entsorgungshinweise zum Akku finden Sie in der separaten Betriebsanleitung Ihres Akkus und Ladegeräts.



Elektrische Geräte gehören nicht in den Hausmüll.

- Geben Sie das Gerät an einer Verwertungsstelle ab. Die verwendeten Kunststoff- und Metallteile können sortenrein getrennt werden und so einer Wiederverwertung zugeführt werden. Fragen Sie hierzu unser Service-Center.
- Die Entsorgung Ihrer defekten, eingesendeten Geräte führen wir kostenlos durch.

Ersatzteile/Zubehör

Ersatzteile und Zubehör erhalten Sie unter www.grizzlytools-service.eu

Sollten Sie Probleme mit dem Bestellvorgang haben, verwenden Sie bitte das Kontaktformular. Bei weiteren Fragen wenden Sie sich an das „Service-Center“ (siehe Seite 14).

Position	Betriebsanleitung	Bezeichnung	Bestell-Nr.
1		Auffangbehälter	91105424
3		Lamellen-Feinfilter	91105426
6		Universaldüsen-Aufsatz	91105430
7		Bürstendüsen-Aufsatz	91105429
8		Fugendüse	91105428
9		Nassdüse	91105427

Garantie

Sehr geehrte Kundin, sehr geehrter Kunde, Sie erhalten auf dieses Gerät 3 Jahre Garantie ab Kaufdatum.

Im Falle von Mängeln dieses Gerätes stehen Ihnen gegen den Verkäufer des Gerätes gesetzliche Rechte zu. Diese gesetzlichen Rechte werden durch unsere im Folgenden dargestellte Garantie nicht eingeschränkt.

Garantiebedingungen

Die Garantiefrist beginnt mit dem Kaufdatum. Bitte bewahren Sie den Original-Kassenbon gut auf. Diese Unterlage wird als Nachweis für den Kauf benötigt. Tritt innerhalb von drei Jahren ab dem Kaufdatum dieses Gerätes ein Material- oder Fabrikationsfehler auf, wird das Gerät von uns – nach unserer Wahl – für Sie kostenlos repariert oder ersetzt. Diese Garantieleistung setzt voraus, dass innerhalb der Drei-Jahres-Frist das defekte Gerät und der Kaufbeleg (Kassenbon) vorgelegt und schriftlich kurz beschrieben wird, worin der Mangel besteht und wann er aufgetreten ist.

Wenn der Defekt von unserer Garantie gedeckt ist, erhalten Sie das reparierte oder ein neues Gerät zurück. Mit Reparatur oder Austausch des Gerätes beginnt kein neuer Garantiezeitraum.

Garantiezeit und gesetzliche Mängelansprüche

Die Garantiezeit wird durch die Gewährleistung nicht verlängert. Dies gilt auch für ersetzte und reparierte Teile. Eventuell schon beim Kauf vorhandene Schäden und Mängel müssen sofort nach dem Auspacken gemeldet werden. Nach Ablauf der Garantiezeit anfallende Reparaturen sind kostenpflichtig.

Garantieumfang

Das Gerät wurde nach strengen Qualitätsrichtlinien sorgfältig produziert und vor Anlieferung gewissenhaft geprüft.

Die Garantieleistung gilt für Material- oder Fabrikationsfehler. Diese Garantie erstreckt sich nicht auf Geräteteile, die normaler Abnutzung ausgesetzt sind und daher als Verschleißteile angesehen werden können (z. B. Lamellen-Feinfilter) oder für Beschädigungen an zerbrechlichen Teilen (z. B. Schalter).

Diese Garantie verfällt, wenn das Gerät beschädigt, nicht sachgemäß benutzt oder nicht gewartet wurde. Für eine sachgemäße Benutzung des Gerätes sind alle in der Betriebsanleitung aufgeführten Anweisungen genau einzuhalten. Verwendungszwecke und Handlungen, von denen in der Betriebsanleitung abgeraten oder vor denen gewarnt wird, sind unbedingt zu vermeiden.

Das Gerät ist lediglich für den privaten und nicht für den gewerblichen Gebrauch bestimmt. Bei missbräuchlicher und unsachgemäßer Behandlung, Gewaltanwendung und bei Eingriffen, die nicht von unserer autorisierten Service-Niederlassung vorgenommen wurden, erlischt die Garantie.

Abwicklung im Garantiefall

Um eine schnelle Bearbeitung Ihres Anliegens zu gewährleisten, folgen Sie bitte den folgenden Hinweisen:

- Bitte halten Sie für alle Anfragen den Kassenbon und die Identifikationsnummer (IAN 360589_2010) als Nachweis für den Kauf bereit.
- Die Artikelnummer entnehmen Sie bitte dem Typenschild.
- Sollten Funktionsfehler oder sonstige Mängel auftreten, kontaktieren Sie zunächst die nachfolgend benannte

Serviceabteilung **telefonisch** oder per **E-Mail**. Sie erhalten dann weitere Informationen über die Abwicklung Ihrer Reklamation.

- Ein als defekt erfasstes Gerät können Sie, nach Rücksprache mit unserem Kundenservice, unter Beifügung des Kaufbelegs (Kassenbons) und der Angabe, worin der Mangel besteht und wann er aufgetreten ist, für Sie portofrei an die Ihnen mitgeteilte Service-Anschrift übersenden. Um Annahmeprobleme und Zusatzkosten zu vermeiden, benutzen Sie unbedingt nur die Adresse, die Ihnen mitgeteilt wird. Stellen Sie sicher, dass der Versand nicht unfrei, per Sperrgut, Express oder sonstiger Sonderfracht erfolgt. Senden Sie das Gerät bitte inkl. aller beim Kauf mitgelieferten Zubehörteile ein und sorgen Sie für eine ausreichend sichere Transportverpackung.

Reparatur-Service

Sie können Reparaturen, **die nicht der Garantie unterliegen**, gegen Berechnung von unserer Service-Niederlassung durchführen lassen. Sie erstellt Ihnen gerne einen Kostenvoranschlag.

Wir können nur Geräte bearbeiten, die ausreichend verpackt und frankiert eingeschickt wurden.

Achtung: Bitte senden Sie Ihr Gerät gereinigt und mit Hinweis auf den Defekt an unsere Service-Niederlassung.

Nicht angenommen werden unfrei - per Sperrgut, Express oder mit sonstiger Sonderfracht - eingeschickte Geräte.

Die Entsorgung Ihrer defekten, eingesendeten Geräte führen wir kostenlos durch.

Service-Center

DE Service Deutschland

Tel.: 0800 54 35 111

E-Mail: grizzly@lidl.de

IAN 360589_2010

AT Service Österreich

Tel.: 0820 201 222

(0,15 EUR/Min.)

E-Mail: grizzly@lidl.at

IAN 360589_2010

CH Service Schweiz

Tel.: 0842 665566

(0,08 CHF/Min.,

Mobilfunk max. 0,40 CHF/Min.)

E-Mail: grizzly@lidl.ch

IAN 360589_2010

Importeur

Bitte beachten Sie, dass die folgende Anschrift keine Service-Anschrift ist. Kontaktieren Sie zunächst das oben genannte Service-Center.

Grizzly Tools GmbH & Co. KG

Stockstädter Straße 20

D-63762 Großostheim

www.grizzlytools-service.eu

Sommaire

Introduction	15
Fin d'utilisation	15
Description générale	16
Etendue de la livraison	16
Description fonctionnelle.....	16
Aperçu.....	16
Caractéristiques techniques	16
Consignes de sécurité.....	17
Symboles utilisés dans le mode d'emploi.....	17
Pictogrammes sur l'appareil	17
Consignes générales de sécurité.....	17
Mise en service	19
Insérer/retirer la batterie	19
Contrôler l'état de chargement de l'accu.....	19
Emboîter les suceurs.....	20
Suceur à liquide	20
Suceur à fentes.....	20
Embout suceur brosse.....	20
Embout suceur universel	20
Consignes de travail.....	20
Mise en marche/arrêt	21
Vider le bac de récupération	21
Nettoyage.....	21
Maintenance	22
Remplacer le filtre	22
Stockage.....	22
Fixation murale	22
Élimination/Protection de l'environnement.....	23
Pièces de rechange/Accessoires..	23
Garantie	24
Service Réparations	25
Service-Center	25
Importateur	25
Traduction de la déclaration de conformité CE originale	39
Vue éclatée	41

Introduction

Toutes nos félicitations pour l'achat de votre nouvel appareil. Vous avez ainsi choisi un produit de qualité supérieure. La qualité de l'appareil a été vérifiée pendant la production et il a été soumis à un contrôle final. Le fonctionnement de votre appareil est donc ainsi garanti.



La notice d'utilisation fait partie de ce produit. Elle contient des instructions importantes pour la sécurité, l'utilisation et l'élimination des déchets. Avant d'utiliser ce produit, lisez attentivement les consignes d'emploi et de sécurité. N'utilisez le produit que tel que décrit et uniquement pour les domaines d'emploi indiqués. Conservez cette notice et remettez-la avec tous les documents si vous cédez le produit à un tiers.

Fin d'utilisation

L'aspirateur à main sans fil est destiné uniquement à l'aspiration de surfaces sèches et mouillées. Vous pouvez aspirer des matières sèches et mouillées et de faibles quantités de liquides. L'aspiration de substances inflammables, explosives ou nocives pour la santé est interdite.

L'appareil peut être utilisé par des enfants à partir de 8 ans, sous surveillance.

L'appareil est destiné à être utilisé dans le domaine du bricolage. Il n'a pas été conçu pour une utilisation professionnelle. Une utilisation commerciale annule la garantie. Le fabricant ne peut être tenu pour responsable des dommages causés par une utilisation inappropriée ou par une manipulation incorrecte.

L'appareil fait partie de la gamme Parkside X 20 V TEAM et peut être utilisé avec la batterie du X 20 V TEAM. Les batteries doi-

vent être chargées uniquement avec des chargeurs appartenant à la gamme Parkside X 20 V TEAM.

Description générale



Vous trouverez les illustrations sur la page de rabat avant.

Etendue de la livraison

Déballiez l'appareil et contrôlez s'il est complet. Evacuez le matériel d'emballage comme il se doit.

- Aspirateur à main sans fil
- Suceur à liquide
- Suceur à fentes
- Embout suceur brosse
- Embout suceur universel
- Mode d'emploi



La batterie et le chargeur ne sont pas inclus.

Description fonctionnelle

L'aspirateur à main sans fil est équipé d'un bac solide et transparent en plastique pour collecter la saleté.

Pour savoir quelles fonctions remplissent les organes, veuillez-vous reporter aux descriptions suivantes.

Aperçu



- 1 Bac de récupération
- 2 Porte-filtre
- 3 Filtre (HEPA)
- 4 Touche de déverrouillage
- 5 Interrupteur Marche/Arrêt
- 6 Embout suceur universel
- 7 Embout suceur brosse
- 8 Suceur à fentes

- 9 Suceur à liquide
- 10 Rail de guidage

B 11 Perforation en forme de serrure

Caractéristiques techniques

Aspirateur à main sans fil...PHSSA 20-Li B1

Tension nominale U	20 V ==
Type de protection.....	IPX0
Durée de fonctionnement (au ralenti)	16 - 20 min
Volume de récupération, maximal	
Poussière.....	400 ml
Liquide	150 ml
Température.....	max. 50 °C
Processus de charge	4 - 40 °C
Fonctionnement.....	-20 - 50 °C
Rangement.....	0 - 45 °C



Attention ! Vous trouverez une liste actualisée de la compatibilité des batteries à l'adresse : www.lidl.de/akku

Cet appareil peut être alimenté exclusivement par les batteries suivantes : PAP 20 A1, PAP 20 A2, PAP 20 A3, PAP 20 B1, PAP 20 B3.

Ces batteries peuvent être rechargées avec les chargeurs suivants : PLG 20 A1, PLG 20 A3, PLG 20 A4, PDSLIG 20 A1.

Temps de charge (min.)	PLG 20 A1 PLG 20 A4	PLG 20 A3 PDSLIG 20 A1
PAP 20 A1 PAP 20 B1	60	30
PAP 20 A2	75	30
PAP 20 A3 PAP 20 B3	90	60

Consignes de sécurité

Ce paragraphe traite les directives de sécurité fondamentales à respecter pendant l'utilisation de l'appareil.

Symboles utilisés dans le mode d'emploi



Symbole de danger et indications relatives à la prévention de dommages corporels ou matériels.



Symbole d'interdiction et indications relatives à la prévention de dommages.



Symboles de remarque et informations permettant une meilleure utilisation de l'appareil.

Pictogrammes sur l'appareil



Les appareils électriques ne doivent pas être jetés avec les déchets ménagers.



L'appareil fait partie de la gamme Parkside X 20 V TEAM

Consignes générales de sécurité

Cet appareil peut être utilisé par des enfants à partir de 8 ans et plus, ainsi que par des personnes aux capacités physiques, sensorielles ou mentales réduites ou man-

quant d'expérience ou de connaissance, à condition qu'ils soient surveillés ou qu'ils aient été instruits sur l'utilisation en toute sécurité de l'appareil et qu'ils comprennent les dangers en résultant. Les enfants ne sont pas autorisés à jouer avec l'appareil. Le nettoyage et les travaux d'entretien réalisés par l'utilisateur ne doivent pas être effectués par des enfants sans surveillance.



Attention ! Lors de l'utilisation d'appareils électriques, les mesures de sécurité fondamentales suivantes doivent être observées pour la protection contre le choc électrique, le risque de blessure et le risque d'incendie :

Vous éviterez ainsi les accidents et les blessures :

- Ne laissez jamais un appareil prêt à fonctionner sans surveillance sur le poste de travail.
- Les personnes et animaux ne doivent pas être aspirés avec l'appareil.
- Pendant l'utilisation, ne braquez jamais l'appareil et les suceurs sur vous-même ou d'autres personnes, en particulier pas en direction des yeux et des oreilles. Il existe un risque de blessures.
- N'aspirez pas de matières chaudes, incandescentes, inflammables, explosives ou nocives pour la santé. En font entre autres partie des cendres chaudes, de l'essence, des solvants, des acides ou des lessives. Il y a un risque d'incendie et de blessure.
- Vérifiez régulièrement que l'ap-

pareil et les accessoires ne sont pas endommagés.

N'utilisez pas un appareil ou des accessoires endommagés.

Vous éviterez ainsi les accidents et les blessures par décharge électrique :

- Éteignez l'appareil et retirez la batterie :
 - lorsque vous n'utilisez pas l'appareil, lorsque vous le transportez ou lorsque vous le laissez sans surveillance ;
 - lorsque vous contrôlez l'appareil, le nettoyez ou lorsque vous supprimez des blocages ;
 - lorsque vous effectuez des travaux de nettoyage ou de maintenance ou lorsque vous changez les accessoires ;
 - après le contact avec des corps étrangers ou en cas de vibrations anormales.
- Ne plongez pas l'appareil dans l'eau et ne l'utilisez pas dans un environnement humide.
- Ne plongez pas l'appareil dans l'eau pour le nettoyer !
- Ne touchez jamais l'appareil avec des mains humides ou mouillées !

Vous éviterez ainsi les dommages sur l'appareil et les dommages aux personnes qui pourraient en résulter :

- Veillez à ce que l'appareil soit assemblé correctement et que les filtres soient dans la bonne position.
- Ne travaillez pas sans filtre. L'appareil pourrait être en-

dommagé.

- Utilisez uniquement des pièces de rechange et accessoires d'origine (voir « Pièces de rechange/Accessoires ») livrés et recommandés par notre centre de service après-vente. L'utilisation de pièces étrangères provoque la perte immédiate du droit à la garantie.
- Faites réaliser les réparations uniquement par des points de service après-vente que nous avons habilités.
- Respectez les consignes relatives au nettoyage et à la maintenance de l'appareil.
- Conservez l'appareil au sec et hors de portée des enfants.
- N'utilisez pas de batteries non rechargeables.
- Avant le chargement, retirez la batterie de l'appareil.
- Pendant l'utilisation de l'appareil, ne mélangez pas des batteries de type différent ou des batteries neuves avec des batteries usagées.
- Lors de l'insertion, vérifiez à respecter la polarité de la batterie.
- Retirez les batteries déchargées de l'appareil et recyclez les batteries conformément aux dispositions locales. Nous recommandons de recouvrir les bornes avec un adhésif afin d'éviter un court-circuit. N'ouvrez pas la batterie.
- Retirez la batterie de l'appareil avant un stockage prolongé (par ex. hivernage).
- Éloignez la batterie non utilisée de trombones, pièces de monnaie, clés, clous, vis ou

autres petits objets métalliques, qui pourraient être à l'origine d'un pontage des contacts.

- **N'utilisez pas d'accessoires non recommandés par PARKSIDE.** Cela pourrait entraîner une électrocution ou un incendie.



Respectez les consignes de sécurité et informations relatives au chargement et à l'utilisation correcte qui sont indiquées dans la notice d'utilisation de votre batterie et chargeur de la gamme Parkside X 20 V Team. Vous trouverez une description détaillée du processus de charge et de plus amples informations dans ce mode d'emploi séparé.

Mise en service

Avant chaque mise au service, vérifiez le bon positionnement du filtre (3) et du porte-filtre (2) dans le bac de récupération (1). Vérifiez en plus visuellement que l'appareil n'est pas endommagé.



Ne faites pas fonctionner un appareil endommagé ou mal assemblé ! Remplacez des pièces endommagées ou un filtre encrassé. Voir « Pièces de rechange / accessoires ».



Assurez-vous que la batterie n'est pas insérée ! (Voir chapitre « Insérer/retirer la batterie »).

1. Retirez le bac de récupération (1), en appuyant sur la touche de déverrouillage (4) et en enlevant le bac de récupération (1).

2. Vérifiez si le porte-filtre (2) repose en butée sur le bac de récupération (1) en appuyant légèrement sur le porte-filtre (2). En raison de sa forme, le porte-filtre (2) peut être inséré dans une seule position dans le bac de récupération (1).
3. Vérifiez si le porte-filtre (3) repose fermement dans le porte-filtre (2). Appuyez le filtre avec une légère pression dans le porte-filtre (2).
4. Remplacez le bac de récupération (1) sur l'appareil. Placez-le sur la partie inférieure de l'appareil et laissez-le s'enclencher sur la partie supérieure de l'appareil dans le déverrouillage.

Insérer/retirer la batterie



Assurez-vous que l'aspirateur à main sans fil est éteint.

1. Procédez à l'insertion de la batterie dans l'appareil en glissant la batterie le long du guidage (10) dans l'appareil. Il s'enclenche avec un déclic.
2. Pour enlever la batterie de l'appareil, appuyez sur la touche de déverrouillage sur la batterie et retirez la batterie.



Insérez la batterie uniquement lorsque l'outil sans fil est entièrement prêt à être utilisé.

Contrôler l'état de chargement de l'accu

L'affichage d'état de chargement indique l'état de chargement de l'accu.

Appuyez sur la touche de l'accu. L'état de chargement de l'accu est indiqué par l'éclairage de la lampe DEL

correspondante.

3 LED sont allumées : (rouge, orange et vert): Batterie chargée

2 LED sont allumées : (rouge et orange): Batterie partiellement chargée

1 LED est allumée : (rouge):
La batterie doit être chargée



Rechargez la batterie uniquement si la LED rouge de l'affichage de l'état de charge de la batterie est allumée.

Emboîter les suceurs

Emboîtez le suceur souhaité dans l'ouverture avant du bac de récupération (1). Retirez le suceur en le tirant vers l'avant hors du bac de récupération (1).

Retirer l'embout suceur brosse (7) et l'embout suceur universel (6)



Enlevez les embouts (6+7) en les retirant du suceur à fentes (8) en les inclinant légèrement. Ce qui permet de tirer facilement la languette (a) sur l'ergot (b).



Suceur à liquide

Le **suceur à liquide** (9) convient à l'aspiration de liquides.



Lors de l'aspiration de liquides, transportez toujours l'aspirateur à main en le tenant à la verticale, le suceur à liquide (9) vers le bas, dans le cas contraire, le liquide va ressortir !



Aspirez du liquide uniquement jusqu'au repère « max ».

Si le filtre (3) devait être mouillé pendant l'aspiration de liquides, séchez-le complètement avant de continuer à l'utiliser.

Suceur à fentes

Le **suceur à fentes** (8) convient à l'aspiration à sec de joints, coins et radiateurs. Le suceur à fentes sert par ailleurs de rallonge à l'embout suceur brosse (7) et à l'embout suceur universel (6).

Embout suceur brosse

L'**embout suceur brosse** (7) convient à l'aspiration à sec de surfaces fragiles. L'embout suceur brosse (7) peut être utilisé uniquement en association avec le suceur à fentes (8).

Embout suceur universel

L'**embout suceur universel** (6) convient à l'aspiration à sec à différentes occasions, par ex. pour récupérer les saletés liées au perçage. L'embout suceur universel (6) peut être utilisé uniquement en association avec le suceur à fentes (8).

Consignes de travail

- En cas de passage direct de l'aspiration de liquides à l'aspiration à sec, veillez à ce que le bac de récupération (1), le porte-filtre (2) et le filtre (3) soient secs !

Mise en marche/arrêt



Avant la mise en marche, vérifiez si le filtre (3) et le porte-filtre (2) sont insérés. Voir « Mise en service ».



Le cas échéant, placez un suceur sur l'appareil. Voir « Emboîter les suceurs ».

Mise en marche :

Poussez l'interrupteur Marche/Arrêt (5) en avant.

Arrêt :

Repoussez l'interrupteur Marche/Arrêt (5).

Vider le bac de récupération

Videz le bac de récupération (1) après chaque utilisation.

Videz le bac de récupération lorsque la puissance d'aspiration diminue.

Si le bac de récupération est trop rempli de poussière ou si du liquide pénètre dans le carter du moteur pendant l'aspiration de liquides, l'aspirateur à main peut alors être endommagé !



Vidage du bac de récupération après l'aspiration de liquides :

Lors du retrait de l'appareil équipé du suceur à liquide, maintenez le bac de récupération vers le bas, dans le cas contraire, du liquide pénètre dans l'appareil !

1. Retirez prudemment le bac de récupération (1), en appuyant sur la touche de déverrouillage (4) et en enlevant le bac de récupération (1).

2. Tirez prudemment le filtre (3) et le porte-filtre (2) hors du bac de récupération (1).
3. Videz le bac de récupération (1).
4. Si besoin, nettoyez le bac de récupération (1) avec un chiffon humide. Si besoin, nettoyez le filtre (3) comme indiqué au chapitre « Nettoyage ».
5. Remplacez le porte-filtre (2) avec le filtre (3) dans le bac de récupération (1). En raison de sa forme, le porte-filtre (2) peut être inséré dans une seule position dans le bac de récupération (1).
6. Remplacez le bac de récupération (1) sur l'appareil. Placez-le sur la partie inférieure de l'appareil et laissez-le s'enclencher sur la partie supérieure de l'appareil dans le déverrouillage.

Nettoyage



**Retirez la batterie de l'appareil avant de travailler sur l'appareil.
Risque de blessures !**



Ne nettoyez pas l'appareil au jet d'eau et ne le placez pas dans l'eau ! N'utilisez aucun produit de nettoyage ou détergent agressif. L'appareil pourrait être endommagé.

- Nettoyez le boîtier avec un chiffon sec ou avec un pinceau.
- Tapez le filtre (3) puis nettoyez-le avec un pinceau ou de l'air comprimé. Vous pouvez nettoyer un filtre fin à lamelles fortement encrassé en le passant sous l'eau courante.
→ Séchez-le complètement avant de continuer à l'utiliser.
Remplacez un filtre encrassé qui ne peut plus être nettoyé ! Voir

« Pièces de rechange/Accessoires ».

- Après chaque utilisation, videz le bac de récupération (1).
Nettoyez le bac de récupération (1) avec un chiffon humide.
- N'obstruez jamais la fente d'aération sur le corps de l'appareil, dans le cas contraire, l'appareil surchauffe.

Maintenance

Remplacer le filtre

Remplacez un filtre encrassé par un neuf. Vous obtiendrez de nouveaux filtres sur la boutique en ligne. Voir « Pièces de rechange/Accessoires ».

1. Retirez le bac de récupération (1), en appuyant sur la touche de déverrouillage (4) et en enlevant le bac de récupération (1).
2. Retirez le filtre (3) du porte-filtre (2).
3. Placez un filtre neuf dans le porte-filtre. Veillez au positionnement correct et stable du filtre.
4. Remplacez le bac de récupération (1) sur l'appareil en le faisant reposer sur la partie inférieure de l'appareil et le faisant s'enclencher sur la partie supérieure de l'appareil dans le déverrouillage.

Stockage

- Conservez l'appareil dans un endroit sec et hors de portée des enfants.
- La température de stockage de la batterie et de l'appareil est comprise entre 0 °C et 45 °C. Évitez une chaleur ou un froid extrême pendant le stockage afin que la batterie ne perde pas en performance.

B Fixation murale (en option)

Vous pouvez également fixer l'aspirateur à main sans fil sur le mur.

- Placez une vis à l'aide d'une cheville (ces deux éléments ne sont pas fournis) sur la position souhaitée d'un mur.
- La tête de vis peut avoir un diamètre de 6 - 7 mm.
- Laissez ressortir la tête de vis d'env. 10 mm du mur.
- Vous pouvez placer l'aspirateur à main sans fil avec la perforation en forme de serrure (11) sur la vis et abaisser l'aspirateur à main sans fil jusqu'à la butée.



Faites attention lors du perçage à ne pas endommager des conduites d'alimentation. Utilisez des détecteurs adaptés pour les localiser ou aidez-vous d'un plan d'installation. Le contact avec les fils électriques peut causer un choc électrique et un incendie ; le contact avec les conduites de gaz peut causer une explosion. L'endommagement d'une conduite d'eau peut causer des dégâts matériels et une électrocution.

Élimination/Protection de l'environnement

Enlevez la batterie de l'appareil et veuillez mettre au rebut l'appareil, la batterie, les accessoires et l'emballage dans le respect de l'environnement.

Vous trouverez les consignes de recyclage de la batterie dans le mode d'emploi séparé de votre batterie et chargeur.



Les appareils électriques ne doivent pas être jetés avec les déchets ménagers.

- Restituez l'appareil et le chargeur dans un point de collecte des déchets à recycler. Il est possible de trier les pièces en plastique et métalliques par matières et de les introduire ainsi dans un circuit de recyclage. Pour cela, veuillez vous adresser à notre centre de services.
- Nous effectuons gratuitement la mise au rebut de votre appareil défectueux retourné.

Pièces de rechange/Accessoires

Vous obtiendrez des pièces de rechange et des accessoires à l'adresse www.grizzlytools-service.eu

Si vous avez des problèmes lors du passage de la commande, merci d'utiliser le formulaire de contact. Pour toute autre question, adressez-vous au « Service-Center » (voir page 25).

Position Notice d'utilisation	Désignation	N° de commande
1	Bac de récupération	91105424
3	Filtre (HEPA)	91105426
6	Embout suceur universel	91105430
7	Embout suceur brosse	91105429
8	Suceur à fentes	91105428
9	Suceur à liquide	91105427

Garantie

Chère cliente, cher client,
Ce produit bénéficie d'une garantie de 3 ans, valable à compter de la date d'achat. En cas de manques constatés sur ce produit, vous disposez des droits légaux contre le vendeur du produit. Ces droits légaux ne sont pas limités par notre garantie présentée par la suite.

Conditions de garantie

Le délai de garantie débute avec la date d'achat. Veuillez conserver soigneusement le ticket de caisse original. En effet, ce document vous sera réclamé comme preuve d'achat.

Si un défaut de matériel ou un défaut de fabrication se présente au cours des trois ans suivant la date d'achat de ce produit, nous réparons gratuitement ou remplaçons ce produit - selon notre choix. Cette garantie suppose que l'appareil défectueux et le justificatif d'achat (ticket de caisse) nous soient présentés durant cette période de trois ans et que la nature du manque et la manière dont celui-ci est apparu soient explicités par écrit dans un bref courrier.

Si le défaut est couvert par notre garantie, le produit vous sera retourné, réparé ou remplacé par un neuf. Aucune nouvelle période de garantie ne débute à la date de la réparation ou de l'échange du produit.

Durée de garantie et demande légale en dommages-intérêts

La durée de garantie n'est pas prolongée par la garantie. Ce point s'applique aussi aux pièces remplacées et réparées. Les dommages et les manques éventuellement constatés dès l'achat doivent immédiatement être signalés après le déballage. A

l'expiration du délai de garantie les réparations occasionnelles sont à la charge de l'acheteur.

Volume de la garantie

L'appareil a été fabriqué avec soin, selon de sévères directives de qualité et il a été entièrement contrôlé avant la livraison.

La garantie s'applique aux défauts de matériel ou aux défauts de fabrication. Cette garantie ne s'étend pas aux parties du produit qui sont exposées à une usure normale et peuvent être donc considérées comme des pièces d'usure (par Filtre (HEPA)) ou pour des dommages affectant les parties fragiles (par exemple les commutateurs). Cette garantie prend fin si le produit endommagé n'a pas été utilisé ou entretenu d'une façon conforme. Pour une utilisation appropriée du produit, il faut impérativement respecter toutes les instructions citées dans le manuel de l'opérateur. Les actions et les domaines d'utilisation déconseillés dans la notice d'utilisation ou vis-à-vis desquels une mise en garde est émise, doivent absolument être évités.

Marche à suivre dans le cas de garantie

Pour garantir un traitement rapide de votre demande, veuillez suivre les instructions suivantes :

- Tenez vous prêt à présenter, sur demande, le ticket de caisse et le numéro d'identification (IAN 360589_2010) comme preuve d'achat.
- Vous trouverez le numéro d'article sur la plaque signalétique.
- Si des pannes de fonctionnement ou d'autres manques apparaissent, prenez d'abord contact, par **téléphone** ou

par **e-Mail**, avec le service après-vente dont les coordonnées sont indiquées ci-dessous. Vous recevrez alors des renseignements supplémentaires sur le déroulement de votre réclamation.

- En cas de produit défectueux vous pouvez, après contact avec notre service clients, envoyer le produit, franco de port à l'adresse de service après-vente indiquée, accompagné du justificatif d'achat (ticket de caisse) et en indiquant quelle est la nature du défaut et quand celui-ci s'est produit. Pour éviter des problèmes d'acceptation et des frais supplémentaires, utilisez absolument seulement l'adresse qui vous est donnée. Assurez-vous que l'expédition ne se fait pas en port dû, comme marchandises encombrantes, envoi express ou autre taxe spéciale. Veuillez renvoyer l'appareil, y compris tous les accessoires livrés lors de l'achat et prenez toute mesure pour avoir un emballage de transport suffisamment sûr.

Service Réparations

Vous pouvez, contre paiement, faire exécuter par notre service, des réparations **qui ne font pas partie de la garantie**. Nous vous enverrons volontiers un devis estimatif.

Nous ne pouvons traiter que des appareils qui ont été correctement emballés et qui ont envoyés suffisamment affranchis.

Attention: veuillez renvoyer à notre agence de service votre appareil nettoyé et avec une note indiquant le défaut constaté.

Les appareils envoyés en port dû - comme marchandises encombrantes, en envoi express ou avec toute autre taxe spéciale ne seront pas acceptés. Nous exécutons gratuitement la mise aux déchets de vos appareils défectueux renvoyés.

Service-Center



Service France

Tel.: 0800 919270

E-Mail: grizzly@lidl.fr

IAN 360589_2010



Service Suisse

Tel.: 0842 665566

(0,08 CHF/Min.,
mobile max. 0,40 CHF/Min.)

E-Mail: grizzly@lidl.ch

IAN 360589_2010

Importateur

Veuillez noter que l'adresse suivante n'est pas une adresse de service après-vente. Contactez d'abord le service après-vente cité plus haut.

Grizzly Tools GmbH & Co. KG

Stockstädter Straße 20

63762 Großostheim

Allemagne

www.grizzlytools-service.eu

Contenuto

Introduzione	26
Scopo d'uso	26
Descrizione generale	27
Contenuto della confezione	27
Descrizione del funzionamento	27
Illustrazione	27
Dati tecnici	27
Avvertenze di sicurezza	28
Indicazioni generali di sicurezza	28
Rimozione/inserimento batteria	30
Verificare lo stato di carica della batteria	30
Applicazione degli ugelli	31
Ugello per bagnato	31
Ugello per fughe	31
Accessorio ugello a spazzola	31
Accessorio ugello universale	31
Avvertenze per l'utilizzo	31
Accensione/spegnimento	31
Svuotare il contenitore di raccolta	32
Pulizia	32
Manutenzione	32
Sostituire il filtro	32
Conservazione	33
Fissaggio a parete	33
Smaltimento/Rispetto dell'ambiente	33
Pezzi di ricambio / Accessori	34
Garanzia	35
Servizio di riparazione	36
Service-Center	36
Importatore	36
Traduzione della dichiarazione di conformità CE originale	40
Vista esplosa	41

Introduzione

Congratulazioni per l'acquisto del Suo nuovo apparecchio. Ha scelto un prodotto altamente pregiato. Questo apparecchio è stato sottoposto a un controllo di qualità durante la produzione e quindi sottoposto a un controllo finale. Quindi è garantito il funzionamento del vostro apparecchio.



Le istruzioni per l'uso costituiscono parte integrante di questo prodotto. Contengono indicazioni importanti per la sicurezza, l'uso e lo smaltimento. Prima dell'uso del prodotto, si raccomanda di familiarizzare con tutte le indicazioni di comando e di sicurezza. Usare il prodotto solo come descritto e per i campi d'impiego specificati. Conservare le istruzioni in un luogo sicuro e consegnare la documentazione in caso di cessione del prodotto a terzi.

Scopo d'uso

L'aspirapolvere manuale a batteria è pensato solo per l'aspirazione di superfici asciutte e bagnate. Può aspirare materiale asciutto e bagnato e piccole quantità di liquidi. L'aspirazione di sostanze combustibili, esplosive o pericolose per la salute è vietata.

L'apparecchio può essere utilizzato da bambini con meno di 8 anni sotto supervisione.

È adatto all'uso per piccoli lavori domestici. Non è stato concepito per l'impiego aziendale. Un eventuale utilizzo commerciale comporta l'estinzione della garanzia.

Il produttore non si fa carico di eventuali danni causati da un uso improprio o da un azionamento errato.

L'apparecchio fa parte della serie Parkside X 20 V TEAM e funziona mediante la batteria del X 20 V TEAM. Le batterie possono essere caricate solo con caricabatterie della serie Parkside X 20 V TEAM.

Descrizione generale

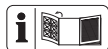

Le immagini si trovano sulle pagine pieghevoli anteriori e posteriori.

Contenuto della confezione

Rimuovere l'apparecchio dalla confezione e controllare se è completo. Smaltire il materiale di imballaggio secondo le disposizioni.

- Aspirapolvere ricaricabile
- Ugello per bagnato
- Ugello per fughe
- Accessorio ugello a spazzola
- Accessorio ugello universale
- Istruzioni per l'uso



Batteria e caricabatterie non sono inclusi.

Descrizione del funzionamento

L'aspirapolvere manuale a batteria è dotato di un contenitore in plastica stabile, trasparente per la raccolta dello sporco. Per la funzione dei comandi attenersi alle seguenti descrizioni.

Illustrazione



- 1 Contenitore di raccolta
- 2 Portafiltro
- 3 Filtro (HEPA)
- 4 Tasti di sblocco
- 5 Interruttore ON/OFF

- 6 Accessorio ugello universale
- 7 Accessorio ugello a spazzola
- 8 Ugello per fughe
- 9 Ugello per bagnato
- 10 Barra di guida

- B** 11 Foro a chiave

Dati tecnici

Aspirapolvere portatile

ricaricabile 20 V.....PHSSA 20-Li B1

Tensione nominale U 20 V ==

Tipo di protezione.....IPX0

Durata (funzionamento a vuoto).. 16 - 20 min

Volume di raccolta, massimo

Polvere..... 400 ml

Liquido 150 ml

Temperaturamax 50 °C

Processo di carica4 - 40 °C

Funzionamento-20 - 50 °C

Conservazione0 - 45 °C



Attenzione! Un elenco aggiornato della compatibilità della batteria è disponibile al link: www.lidl.de/akku

Questo apparecchio può essere messo in funzione esclusivamente con le seguenti batterie: PAP 20 A1, PAP 20 A2, PAP 20 A3, PAP 20 B1, PAP 20 B3. Queste batterie possono essere ricaricate con i seguenti caricabatterie: PLG 20 A1, PLG 20 A3, PLG 20 A4, PDSL G 20 A1

Tempo di carica (min.)	PLG 20 A1 PLG 20 A4	PLG 20 A3 PDSL G 20 A1
PAP 20 A1 PAP 20 B1	60	30
PAP 20 A2	75	30
PAP 20 A3 PAP 20 B3	90	60

Avvertenze di sicurezza

Questo paragrafo illustra le norme di sicurezza fondamentali da seguire per l'utilizzo dell'apparecchio.

Simboli riportati nelle istruzioni



Simboli di pericolo con indicazioni relative alla prevenzione di danni a cose e persone.



Simboli di divieto con indicazioni relative alla prevenzione di danni.



Simboli di avvertenza con informazioni relative ad un uso corretto dell'apparecchio.

Simboli grafici sull'apparecchio



Gli apparecchi elettrici non vanno smaltiti con i rifiuti domestici.



L'apparecchio fa parte della serie Parksidex 20 V TEAM

Indicazioni generali di sicurezza

L'uso di questo apparecchio da parte di bambini a partire dagli 8 anni e di persone con capacità fisiche, sensoriali o mentali ridotte o prive di esperienza e conoscenza è consentito solo sotto vigilanza oppure a condizione che tali perso-

ne siano state istruite in merito a un uso sicuro dell'apparecchio e siano in grado di comprenderne i pericoli. Non consentire ai bambini di giocare con l'apparecchio. La pulizia e la manutenzione non vanno effettuate da bambini non sorvegliati..



Attenzione! Durante l'uso di apparecchi elettrici si devono osservare le seguenti misure di sicurezza fondamentali come protezione contro scossa elettrica, pericolo di lesioni e incendi:

In questo modo si evitano incidenti e lesioni:

- Non lasciare mai l'apparecchio pronto all'uso incustodito nella postazione di lavoro.
- Le persone e gli animali non possono essere aspirati con l'apparecchio.
- Durante il funzionamento non volgere mai l'apparecchio e gli ugelli verso se stessi o altre persone, in particolare verso occhi e orecchi. Sussiste il pericolo di lesioni.
- Non aspirare materiali caldi, incandescenti, combustibili, esplosivi o pericolosi per la salute. Tra questi rientrano le polveri calde, la benzina, i solventi, gli acidi e le basi. Vi è un pericolo di incendio e lesioni.
- Verificare regolarmente la presenza di danni all'apparecchio e agli accessori. Non utilizzare apparecchi o accessori danneggiati.

In questo modo potete evitare incidenti e lesioni dovuti a scosse elettriche:

- Spegnere l'apparecchio e rimuovere la batteria:
- quando l'apparecchio non viene utilizzato, viene trasportato o lasciato incustodito;
- quando l'apparecchio viene controllato, pulito o si rimuovono i blocchi;
- quando si svolgono lavori di pulizia o manutenzione o si sostituiscono gli accessori;
- dopo il contatto con corpi estranei o in caso di vibrazione insolite.
- Non immergere l'apparecchio in acqua e non azionarlo in un ambiente umido.
- Non immergere l'apparecchio in acqua per la pulizia!
- Non afferrare l'apparecchio con mani umide o bagnate!

In tal modo si evitano danni all'apparecchio e possibili conseguenti danni alle persone:

- Verificare che l'apparecchio sia montato correttamente e che i filtri siano in posizione corretta.
- Non lavorare senza filtro. L'apparecchio potrebbe danneggiarsi.
- Utilizzare solo ricambi e accessori originali (vedere „Ricambi/Accessori“) forniti e consigliati dal nostro centro assistenza. L'uso di componenti non originali comporta l'immediata decadenza dei diritti di garanzia.
- Far svolgere le riparazioni solo

dai nostri centri autorizzati.

- Rispettare le avvertenze per la pulizia e la manutenzione dell'apparecchio.
- Conservare l'apparecchio in un luogo asciutto e fuori dalla portata dei bambini.
- Non utilizzare batterie non ricaricabili.
- Prima della carica, rimuovere la batteria dal dispositivo.
- Non utilizzare insieme diverse tipologie di batterie o batterie nuove e usate durante l'uso del dispositivo.
- Prestare sempre attenzione alla corretta polarità della batteria.
- Rimuovere le batterie esauste e smaltirle secondo le normative locali. Consigliamo di coprire i poli con nastro adesivo per proteggere da un cortocircuito. Non aprire la batteria.
- Prima di uno stoccaggio prolungato (ad es. durante il periodo invernale) rimuovere la batteria dall'apparecchio.
- Tenere le batterie non utilizzate lontano da graffette, monete, chiavi, chiodi, viti o altri oggetti di metallo di piccole dimensioni che potrebbero creare un collegamento fra i contatti.
- **Non utilizzare alcun accessorio diverso da quelli consigliati da PARKSIDE.** Ciò può causare scossa elettrica o incendi.



Rispettare le avvertenze di sicurezza e le indicazioni per la ricarica e l'uso corretto indicato nelle istruzioni per l'uso delle batterie e del caricabatterie della serie

Parkside X 20 V Team.
Per una descrizione dettagliata sul processo di carica e altre informazioni sono riportate nelle istruzioni per l'uso separate.

Messa in funzione

Prima di ogni messa in funzione verificare il posizionamento corretto del filtro (3) e del portafiltro (2) nel contenitore di raccolta (1).

Inoltre verificare la presenza di danni esterni all'apparecchio.



Non mettere in funzione apparecchi danneggiati o non montati correttamente! Sostituire le parti danneggiate o i filtri sporchi. Vedere „Ricambi / Accessori“.



Assicurarsi che la batteria non sia utilizzata! (vedere il capitolo „Rimozione/inserimento batteria“)

1. Rimuovere il contenitore di raccolta (1), premendo il tasto di sblocco (4) e rimuovendo il contenitore di raccolta (1).
2. Verificare se il portafiltro (2) è saldo sul fincorsa nel contenitore di raccolta (1), mediante leggera pressione del portafiltro (2). Il portafiltro (2) può essere impiegato solo in una posizione nel contenitore di raccolta (1), per via della sua forma.
3. Verificare se il filtro (3) è saldo nel portafiltro (2). Premere il filtro con una leggera pressione nel portafiltro (2).
4. Rimontare il contenitore di raccolta (1) sull'apparecchio. Installarlo sul lato inferiore dell'apparecchio e lasciarlo innestare sul lato superiore dell'apparecchio, nel dispositivo di sblocco.

Rimozione/inserimento batteria



Assicurarsi che l'aspirapolvere manuale a batteria sia spento.

1. Per inserire la batteria nell'apparecchio, spingerla al suo interno agendo lungo la barra di guida (10). Si dovrà udire lo scatto in posizione.
2. Per estrarre la batteria dall'apparecchio, premere il tasto di sblocco ed estrarla.



Installare la batteria solo quando l'utensile a batteria è completamente pronto per l'uso.

Verificare lo stato di carica della batteria

L'indicatore dello stato di carica segnala lo stato di carica della batteria.

Premere il tasto dell'indicazione carica sulla batteria.

Lo stato di carica della batteria viene segnalato mediante l'accensione della rispettiva spia a LED.

3 LED accesi (rosso, arancione e verde):

Batteria caricata.

2 LED accesi (rosso e arancione):

Batteria parzialmente caricata.

1 LED acceso (rosso):

La batteria deve essere caricata.



Caricare la batteria quando è accesa ormai solo la spia a LED rossa dello stato di carica.

Applicazione degli ugelli

Inserire l'ugello desiderato nell'apertura anteriore del contenitore di raccolta (1). Rimuovere l'ugello tirandolo in avanti dal contenitore di raccolta (1).

Rimuovere l'accessorio ugello a spazzola (7) e l'accessorio ugello universale (6)



Togliere gli accessori (6+7) rimuovendoli con un angolo leggero dall'ugello per fughe (8). In tal modo è possibile tirare la linguetta



(a) più facilmente sopra il muso (b).

Ugello per bagnato

L'ugello per bagnato (9) è adatto all'aspirazione di liquidi.



In caso di aspirazione dei liquidi, durante il trasporto, tenere l'aspirapolvere manuale sempre verticale, con l'ugello per bagnato (9) verso il basso, al fine di evitare la fuoriuscita di liquidi!



Aspirare solo una quantità di liquido tale da non superare la tacca "max".

Se il filtro (3) dovesse bagnarsi durante l'aspirazione, asciugarlo completamente prima di riutilizzarlo.

Ugello per fughe

L'ugello per fughe (8) è indicato per l'aspirazione a secco di fughe, angoli e radiatori. L'ugello per fughe funge da prolunga per gli accessori di ugello a spazzola (7) e ugello universale (6).

Accessorio ugello a spazzola

L'accessorio ugello a spazzola (7) è indicato per l'aspirazione a secco di superfici sensibili.

L'accessorio ugello a spazzola (7) può essere utilizzato solo in combinazione con l'ugello per fughe (8).

Accessorio ugello universale

L'accessorio ugello universale (6) è indicato per l'aspirazione a secco in diverse circostanze, ad es. per la raccolta di materiale di risulta da perforazioni.

L'accessorio ugello universale (6) può essere utilizzato solo in combinazione con l'ugello per fughe (8).

Avvertenze per l'utilizzo

- In caso di passaggio diretto da aspirazione su bagnato ad aspirazione a secco verificare che il contenitore di raccolta (1), il portafiltro (2) e il filtro (3) siano asciutti!

Accensione/ spegnimento



Prima dell'accensione verificare se il filtro (3) e il portafiltro (2) sono installati. Vedere „Messa in funzione“.



Installare un ugello sull'apparecchio. Vedere „Applicazione degli ugelli“.

Accensione:

Spingere in avanti l'interruttore ON/OFF (5).

Spegnimento:

Tirare indietro l'interruttore ON/OFF (5).

Svuotare il contenitore di raccolta

Dopo ogni utilizzo svuotare il contenitore di raccolta (1). Se la potenza di aspirazione non è soddisfacente, svuotare il contenitore di raccolta.

Se il contenitore di raccolta è pieno di polvere o se è penetrato del liquido nell'alloggiamento del motore durante l'aspirazione su bagnato, allora l'aspirapolvere manuale può danneggiarsi!



Dopo l'aspirazione su bagnato svuotare il contenitore di raccolta:

Durante la rimozione dall'apparecchio, tenere il contenitore di raccolta con l'ugello per bagnato verso il basso, altrimenti del liquido può penetrare nell'apparecchio!

1. Rimuovere con cautela il contenitore di raccolta (1), premendo il tasto di sblocco (4) e rimuovendo il contenitore di raccolta (1).
2. Tirare con cautela il filtro (3) e il portafiltro (2) dal contenitore di raccolta (1).
3. Svuotare il contenitore di raccolta (1).
4. Pulire il contenitore di raccolta (1), se necessario, con un panno umido. Pulire il filtro (3), se necessario, come indicato nel capitolo „Pulizia“.
5. Installare il portafiltro (2) con il filtro (3) nuovamente nel contenitore di raccolta (1). Il portafiltro (2) può essere impiegato solo in una posizione nel contenitore di raccolta (1), per via della sua forma.
6. Rimontare il contenitore di raccolta (1) nell'apparecchio. Installarlo sul lato inferiore dell'apparecchio e lasciarlo innestare sul lato superiore dell'appa-

recchio, nel dispositivo di sblocco.

Pulizia



Rimuovere sempre la batteria dall'apparecchio prima di svolgere lavori all'apparecchio. Pericolo di lesioni!



Non spruzzare l'apparecchio con acqua e non appoggiare sull'acqua! Non utilizzare detergenti o solventi aggressivi. L'apparecchio potrebbe danneggiarsi.

- Pulire l'alloggiamento con un panno asciutto o con un pennello.
- Battere il filtro (3) e pulirlo con un pennello o con aria compressa. Un filtro fine a lamelle particolarmente sporco è pulibile anche sotto l'acqua corrente.
 - Asciugarlo completamente prima di riutilizzarlo.
- Sostituire un filtro sporco che non può più essere pulito! Vedere Ricambi/accessori.
- Svuotare il contenitore di raccolta (1) dopo ogni utilizzo. Pulire il contenitore di raccolta (1) con un panno umido.
- Tenere la fessura di aerazione sull'alloggiamento dell'apparecchio sempre libera, altrimenti l'apparecchio si surriscalda.

Manutenzione

Sostituire il filtro

Sostituire un filtro sporco con uno nuovo. I filtri nuovi sono disponibili nel negozio online. Vedere „Ricambi/accessori“.

1. Rimuovere il contenitore di raccolta (1), premendo il tasto di sblocco (4) e rimuovendo il contenitore di raccolta (1).
2. Rimuovere il filtro (3) dal portafiltro (2).
3. Installare un nuovo filtro nel portafiltro. Verificare la sede corretta, salda del filtro.
4. Rimontare il contenitore di raccolta (1) sull'apparecchio, applicandolo sul lato inferiore dell'apparecchio e facendolo innestare sul lato superiore nel dispositivo di sblocco.

Conservazione

- Conservare l'apparecchio all'asciutto e fuori dalla portata dei bambini.
- La temperatura di conservazione per la batteria e l'apparecchio è compresa tra 0 °C e 45 °C. Durante lo stoccaggio evitare condizioni estreme di freddo o caldo che comportino una perdita di autonomia della batteria.

B Fissaggio a parete (optional)

L'aspirapolvere manuale a batteria può essere anche montata alla parete.

- Installare una vite con l'ausilio di un tassello (entrambi non in dotazione) nella posizione desiderata della parete.
- La testa della vite può avere un diametro di 6 - 7 mm.
- Lasciar fuoriuscire la testa della vite con una distanza di circa 10 mm dalla parete.
- L'aspirapolvere manuale a batteria può essere montato alla vite dal foro a serratura (11) e bloccato tirando l'aspiratore manuale a batteria verso il basso.



Durante la foratura accertarsi di non danneggiare alcuna linea di alimentazione. Utilizzare opportuni dispositivi di ricerca per individuarli oppure servirsi di un piano d'installazione. Il contatto con le linee elettriche può provocare scosse elettriche e incendi, il contatto con una condotta del gas può causare esplosioni. Il danneggiamento delle tubature dell'acqua può portare a danni materiali e a scosse elettriche.

Smaltimento/Rispetto dell'ambiente

Rimuovere la batteria dall'apparecchio e smaltire l'apparecchio, la batteria, gli accessori e l'imballo in modo da garantirne il corretto riciclaggio nel rispetto dell'ambiente.

Per le istruzioni sullo smaltimento della batteria, consultare le istruzioni per l'uso della batteria e del caricabatterie accluse separatamente.



Le apparecchiature non si devono smaltire insieme ai rifiuti domestici.

- Consegnare l'apparecchio presso un centro di raccolte e ricupero. Le parti plastiche e di metallo usate potranno essere selezionate e avviate al ricupero. Chiedere informazioni a riguardo al nostro centro assistenza clienti.
- Lo smaltimento degli apparecchi difettosi consegnati viene effettuato gratuitamente.

Pezzi di ricambio / Accessori

**È possibile ordinare pezzi di ricambio e accessori all'indirizzo
www.grizzlytools-service.eu**

In caso di problemi con la procedura d'ordine, utilizzare il modulo di contatto.
Per ulteriori domande rivolgersi al "Service-Center" (vedere pagina 36).

Position Istruzioni per l'uso	Denominazione	Numeri d'ordine
1	Contenitore di raccolta	91105424
3	Filtro	91105426
6	Accessorio ugello universale	91105430
7	Accessorio ugello a spazzola	91105429
8	Ugello per fughe	91105428
9	Ugello per bagnato	91105427

Garanzia

Gentile cliente, Su questo apparecchio Le viene concessa una garanzia di 3 anni a partire dalla data di acquisto. La garanzia per la batteria è di 6 mesi dalla data di acquisto.

In caso di difetti di questo prodotto può avanzare diritti legali nei confronti del venditore del prodotto. Tali diritti legali non vengono limitati dalla nostra garanzia qui di seguito rappresentata.

Condizioni di garanzia

Il termine di garanzia inizia con la data di acquisto. La preghiamo di conservare in un luogo sicuro lo scontrino fiscale originale. Questo documento viene richiesto come prova d'acquisto.

Qualora subentrasse un difetto di materiale o di fabbricazione entro tre anni a partire dalla data di acquisto di questo prodotto, il prodotto verrà riparato o sostituito – a nostra discrezione - gratuitamente da noi. Questa prestazione di garanzia presuppone che venga presentato entro il termine di tre anni l'apparecchio difettoso e la prova d'acquisto (scontrino fiscale) e descritto brevemente per iscritto in che cosa consiste il difetto e quando si è verificato.

Se il difetto è coperto dalla nostra garanzia, riceverà il prodotto riparato oppure un prodotto nuovo. Con la riparazione o la sostituzione del prodotto non inizia un nuovo periodo di garanzia.

La presente garanzia non invalida i diritti derivanti dai termini di garanzia previsti dalla legge.

Tempo di garanzia e diritti legali per vizi della cosa

Il periodo di garanzia non viene prolungato. Questo vale anche per parti sostituite

e riparate. Difetti e vizi presenti già al momento dell'acquisto devono essere segnalati immediatamente dopo la rimozione dall'imballaggio. Riparazioni che accorrono dopo il periodo di garanzia sono a pagamento.

Volume di garanzia

L'apparecchio è stato prodotto accuratamente secondo severe direttive di qualità e controllato con coscienza prima della consegna.

La prestazione di garanzia vale per difetti di materiale o di fabbricazione. Questa garanzia non si estende ai componenti del prodotto che sono soggetti a normale usura e che quindi possono essere visti come parti di usura (p. es. lama, batteria e ruota dentata) oppure per danneggiamenti delle parti fragili (p. es. interruttori, accumulatori o elementi di vetro).

Questa garanzia decade se il prodotto è stato danneggiato, non usato correttamente o non mantenuto. Per un uso corretto del prodotto devono essere osservate tutte le indicazioni riportate nelle istruzioni per l'uso. Destinazioni d'uso e azioni sconsigliate nelle istruzioni d'uso o dalle quali si viene avvertiti, sono tassativamente da evitare. Il prodotto è destinato solo per i privati e non per uso commerciale. In caso di uso improprio, esercizio della forza e interventi non effettuati dalla nostra filiale di assistenza tecnica autorizzata, decade la garanzia.

Svolgimento in caso di garanzia

Per garantire una rapida elaborazione della Sua pratica, La preghiamo di seguire le seguenti indicazioni:

- Per tutte le richieste tenere a portata di mano lo scontrino fiscale e il codice di identificazione (IAN 360589_2010) come prova d'acquisto.

- I codici articolo sono riportati sulla targhetta del tipo.
- Nel caso in cui si dovessero verificare difetti funzionali o altri vizi, La preghiamo di contattare **telefonticamente** o per **e-mail**. Riceverà ulteriori informazioni sullo svolgimento del Suo reclamo.
- Un prodotto rilevato come difettoso può essere spedito con porto franco all'indirizzo di assistenza comunicato, previa consultazione del nostro servizio di assistenza tecnica, allegando la prova d'acquisto (scontrini fiscali) e l'indicazione, in che cosa consiste il difetto e quando si è verificato. Per evitare problemi di accettazione e costi aggiuntivi, usare tassativamente solo l'indirizzo che Le è stato comunicato. Assicurarsi che la spedizione non avvenga in porto assegnato, con merce ingombrante, corriere espresso o altro carico speciale. Spedire l'apparecchio inclusi tutti gli accessori forniti insieme al momento dell'acquisto e garantire un imballaggio di trasporto sufficientemente sicuro.

Servizio di riparazione

Riparazioni **non soggette alla garanzia** possono essere effettuate dietro fattura dalla nostra filiale di assistenza tecnica previo preventivo gratuito da parte della stessa. Possiamo lavorare solo apparecchi che vengono spediti sufficientemente imballati e affrancati.

Attenzione: Spedire l'apparecchio alla nostra filiale in condizioni pulite e con l'indicazione del difetto.

Apparecchi spediti in porto assegnato - con merce ingombrante, corriere espresso o altro carico speciale - non vengono accettati.

Lo smaltimento degli apparecchi difettosi spediti viene effettuato da noi gratuitamente.

Service-Center

IT Assistenza Italia
Tel.: 02 36003201
E-Mail: grizzly@lidl.it
IAN 360589_2010

CH Assistenza Svizzera
Tel.: 0842 665566
(0,08 CHF/Min.,
telefonia mobile
max. 0,40 CHF/Min.)
E-Mail: grizzly@lidl.ch
IAN 360589_2010

Importatore

Non dimenticare che il seguente indirizzo non è un indirizzo di assistenza tecnica. Contattare prima di tutto il centro di assistenza tecnica sopra nominato.

Grizzly Tools GmbH & Co. KG

Stockstädter Straße 20
63762 Großostheim
Germania
www.grizzlytools-service.eu

DE

AT

CH

Original-EG-Konformitätserklärung

Hiermit bestätigen wir, dass der
Akku-Handstaubsauger
Modell PHSSA 20-Li B1

Seriennr.
000001 - 285000

folgenden einschlägigen EU-Richtlinien entspricht:

2014/35/EU • 2014/30/EU • 2011/65/EU* & (EU) 2015/863

Um die Übereinstimmung zu gewährleisten, wurden folgende harmonisierte Normen sowie nationale Normen und Bestimmungen angewendet:

EN 60335-1:2012/A2:2019 • EN 60335-2-2:2010/A1:2013
EN 62233:2008 • EN IEC 63000:2018
EN 55014-1:2017 • EN 55014-2:2015

Die alleinige Verantwortung für die Ausstellung dieser Konformitätserklärung (21)** trägt der Hersteller:



Grizzly Tools GmbH & Co. KG
Stockstädter Straße 20
63762 Großostheim
GERMANY
10.04.2021

Christian Frank
Dokumentationsbevollmächtigter

* Der oben beschriebene Gegenstand der Erklärung erfüllt die Vorschriften der Richtlinie 2011/65/EU des Europäischen Parlaments und des Rates vom 8. Juni 2011 zur Beschränkung der Verwendung bestimmter gefährlicher Stoffe in Elektro- und Elektronikgeräten

** Die beiden letzten Ziffern des Jahres, in dem die CE-Kennzeichnung angebracht wurde.



Traduction de la déclaration de conformité CE originale

Nous certifions par la présente que le
**Aspirateur à main sans fil
de construction PHSSA 20-Li B1**

Numéro de série
000001 - 285000

est conforme aux directives UE actuellement en vigueur :

2014/35/EU • 2014/30/EU • 2011/65/EU* & (EU) 2015/863

En vue de garantir la conformité les normes harmonisées ainsi que les normes et décisions nationales suivantes ont été appliquées :

**EN 60335-1:2012/A2:2019 • EN 60335-2-2:2010/A1:2013
EN 62233:2008 • EN IEC 63000:2018
EN 55014-1:2017 • EN 55014-2:2015**

Le fabricant assume seul la responsabilité d'établir la présente déclaration de conformité (21)**:



Grizzly Tools GmbH & Co. KG
Stockstädter Straße 20
63762 Großostheim
GERMANY
10.04.2021

Christian Frank
Chargé de documentation

* L'objet de la déclaration décrit ci-dessus est conforme aux dispositions de la directive 2011/65/UE du Parlement Européen et du Conseil du 8 juin 2011 sur la limitation de l'utilisation de certaines substances dangereuses dans les équipements électriques et électroniques.

** Les deux derniers chiffres de l'année dans laquelle le marquage CE a été fixé.

IT

CH

Traduzione della dichiarazione di conformità CE originale

Con la presente dichiariamo che
Aspirapolvere portatile ricaricabile 20 V
serie di costruzione PHSSA 20-Li B1

numero di serie
000001 - 285000

corrisponde alle seguenti direttive UE in materia nella rispettiva versione valida:

2014/35/EU • 2014/30/EU • 2011/65/EU* & (EU) 2015/863

Per garantire la conformità sono state applicate le seguenti norme armonizzate e anche le norme e disposizioni nazionali che seguono:

EN 60335-1:2012/A2:2019 • EN 60335-2-2:2010/A1:2013
EN 62233:2008 • EN IEC 63000:2018
EN 55014-1:2017 • EN 55014-2:2015

Il produttore è il solo responsabile della stesura della presente dichiarazione di conformità (21)**:



Grizzly Tools GmbH & Co. KG
Stockstädter Straße 20
63762 Großostheim
GERMANY
10.04.2021

Christian Frank
Responsabile documentazione tecnica

* L'oggetto descritto sopra è conforme alle prescrizioni della Direttiva 2011/65/EU del Parlamento Europeo e del Consiglio dell'8 giugno 2011 sulla restrizione dell'uso di determinate sostanze pericolose nelle apparecchiature elettriche ed elettroniche.

** Le ultime due cifre dell'anno nel quale è stato apportato il marchio CE.

Explosionszeichnung Vue éclatée • Vista esplosa

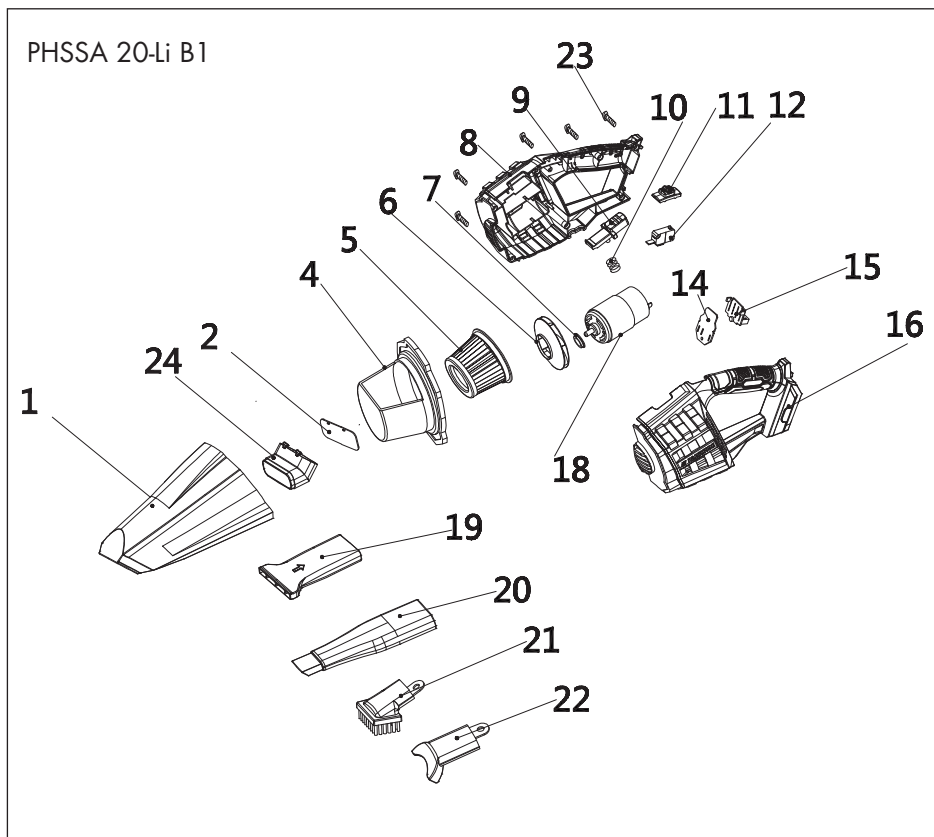

informativ, informatif, informativo

2021-02-10_rev02_ks

GRIZZLY TOOLS GMBH & CO. KG

Stockstädter Straße 20
DE-63762 Großostheim
GERMANY

Version des informations · Versione delle
informazioni · Stand der Informationen:
01/2021 · Ident.-No.: 76008126012021-1



IAN 360589_2010

1

