

PODADORA DE ALTURA RECARGABLE 20 V POTATORE RICARICABILE 20 V PAHE 20-Li C3

ES
**PODADORA DE ALTURA
RECARGABLE 20 V**
Traducción del manual de instrucciones original

GB **MT**
CORDLESS PRUNER 20V
Translation of the original instructions

IT **MT**
POTATORE RICARICABILE 20 V
Traduzione delle istruzioni d'uso originali

DE **AT** **CH**
AKKU-HOCHENTASTER 20 V
Originalbetriebsanleitung

IAN 380747_2110



ES
Antes de empezar a leer abra la página que contiene las imágenes y, en seguida, familiarícese con todas las funciones del dispositivo.

IT MT
Prima di leggere aprire la pagina con le immagini e prendere confidenza con le diverse funzioni dell'apparecchio.

GB MT
Before reading, unfold the page containing the illustrations and familiarise yourself with all functions of the device.

DE AT CH
Klappen Sie vor dem Lesen die Seite mit den Abbildungen aus und machen Sie sich anschließend mit allen Funktionen des Gerätes vertraut.

ES	Traducción del manual de instrucciones original	Página	1
IT/MT	Traduzione delle istruzioni d'uso originali	Pagina	23
GB/MT	Translation of the original instructions	Page	45
DE/AT/CH	Originalbetriebsanleitung	Seite	67

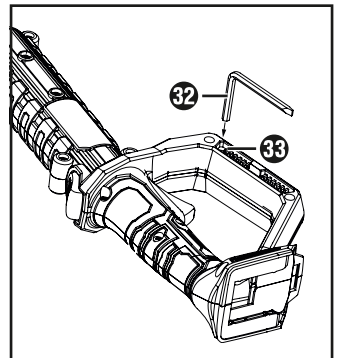
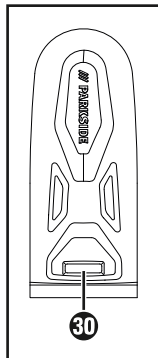
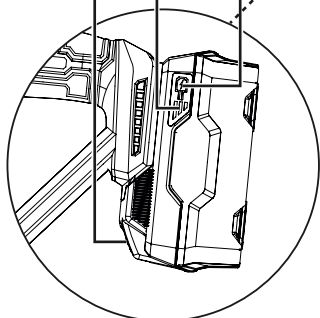
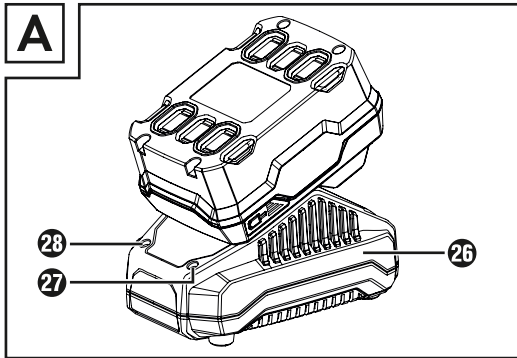
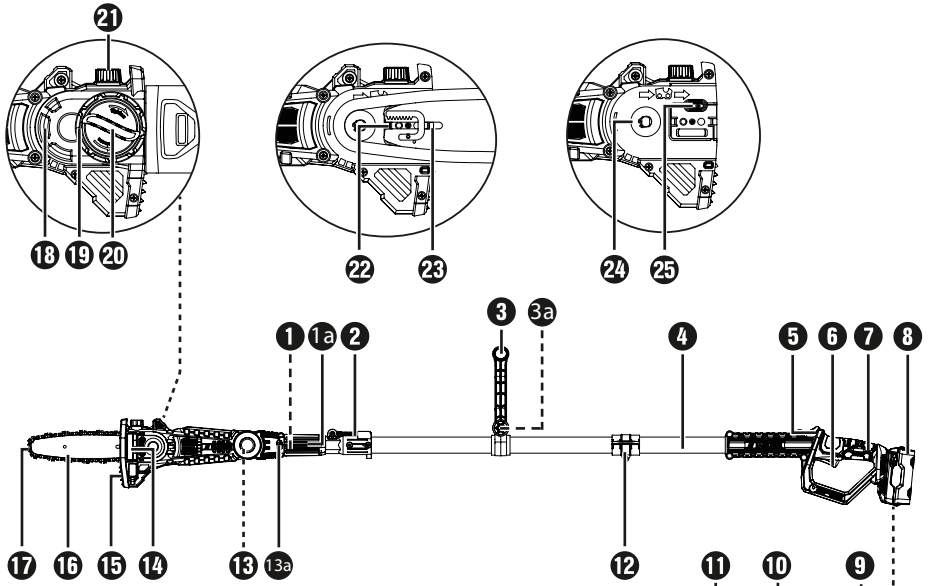

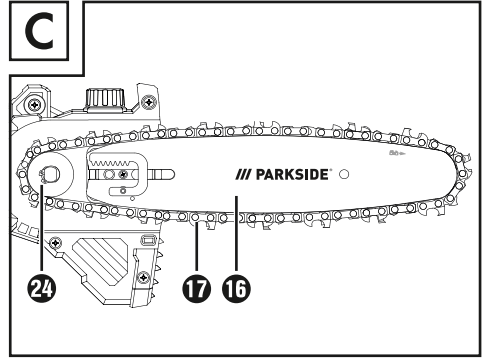
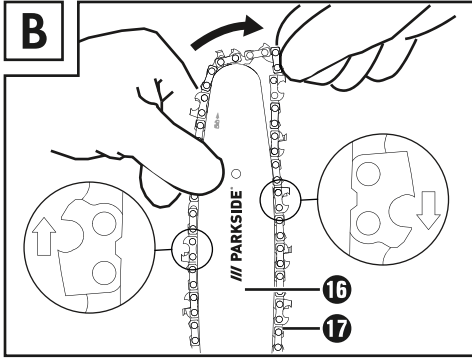

/// PARKSIDE
X20V TEAM

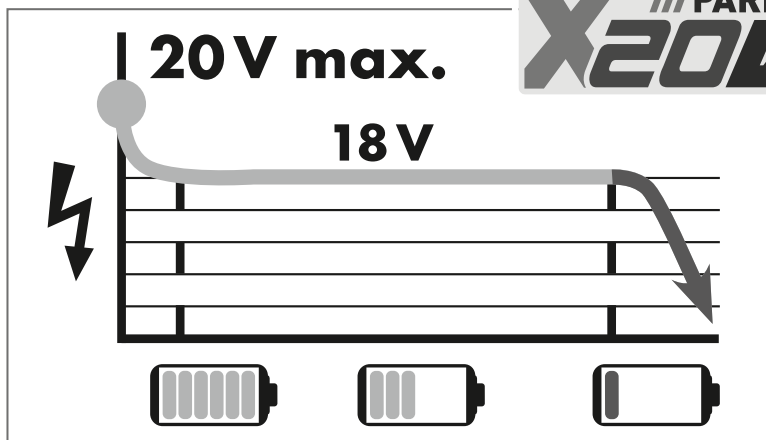

Todas las herramientas de Parkside y los cargadores PLG 20 A1/A4/C1/A2/C2/A3/C3/PDSLGL 20 A1 de la serie X20 V Team son compatibles con el paquete de baterías PAP 20 A1/A2/A3/B1/B3/PAPS 204 A1/PAPS 208 A1.

Tutti gli strumenti Parkside e i caricabatterie PLG 20 A1/A4/C1/A2/C2/A3/C3/PDSLGL 20 A1 della serie X20 V Team sono compatibili con il pacco batteria PAP 20 A1/A2/A3/B1/B3/PAPS 204 A1/PAPS 208 A1.

Los tiempos de carga Tempi di ricarica	max. 2,4 A Cargador Carica-batteria PLG 20 A1/A4/C1	max. 3,5 A Cargador Carica-batteria PLG 20 A2/C2	max. 4,5 A Cargador Carica-batteria PLG 20 A3/C3	max. 4,5 A Cargador Carica-batteria PDSLGL 20 A1
Corrientes de carga La corrente di ricarica				
2 Ah PAP 20 A1/B1 Acumulador · Accumulatore	<u>60 min</u> 2,4 A	<u>45 min</u> 3,5 A	<u>35 min</u> 3,8 A	<u>35 min</u> 3,8 A
3 Ah PAP 20 A2 Acumulador · Accumulatore	<u>90 min</u> 2,4 A	<u>60 min</u> 3,5 A	<u>45 min</u> 4,5 A	<u>45 min</u> 4,5 A
4 Ah PAP 20 A3/B3 Acumulador · Accumulatore	<u>120 min</u> 2,4 A	<u>80 min</u> 3,5 A	<u>60 min</u> 4,5 A	<u>60 min</u> 4,5 A
4 Ah PAPS 204 A1 Acumulador · Accumulatore	<u>120 min</u> 2,4 A	<u>80 min</u> 3,5 A	<u>50 min</u> 4,5 A	<u>50 min</u> 4,5 A
8 Ah PAPS 208 A1 Acumulador · Accumulatore	<u>210 min</u> 2,4 A	<u>165 min</u> 3,5 A	<u>120 min</u> 4,5 A	<u>120 min</u> 4,5 A

Índice

Introducción	2
Usado previsto	2
Equipamiento	2
Volumen de suministro	3
Características técnicas	3
Indicaciones generales de seguridad para las herramientas eléctricas	5
1. Seguridad en el lugar de trabajo	5
2. Seguridad eléctrica	5
3. Seguridad de las personas	6
4. Uso y manejo de la herramienta eléctrica	6
5. Uso y manejo de la herramienta inalámbrica	7
6. Asistencia técnica	7
Indicaciones de seguridad específicas para la podadora de altura	8
Medidas de precaución frente a un retroceso	9
Indicaciones de adicionales de seguridad	10
Indicaciones de seguridad para los cargadores	11
Accesorios/equipos adicionales originales	11
Antes de la puesta en funcionamiento	12
Carga de la batería (consulte la fig. A)	12
Inserción/extracción de la batería del aparato	12
Comprobación del nivel de carga de la batería	12
Fijación/montaje de la correa para el hombro	12
Montaje de la cadena de sierra y de la espada	12
Tensión y comprobación de la cadena de sierra	13
Lubricación de la cadena	13
Montaje del cabezal de serrado en el mango telescópico	13
Afilado de la cadena de sierra	14
Puesta en funcionamiento	14
Encendido/apagado	14
Comprobación del mecanismo de lubricación	14
Ajuste del mango telescópico	14
Ajuste del agarre	14
Ajuste del ángulo de corte	14
Técnicas de serrado	15
Manejo seguro	15
Transporte y almacenamiento	16
Limpieza y mantenimiento	16
Eliminación de fallos en la podadora de altura	17
Intervalos de mantenimiento de la podadora de altura	17
Pedido de recambios	17
Desecho	18
Garantía de Kompernass Handels GmbH	19
Asistencia técnica	20
Importador	20
Declaración de conformidad original	21
Pedido de baterías de repuesto	22
Pedido por teléfono	22

PODADORA DE ALTURA RECARGABLE 20 V PAHE 20-Li C3





Introducción

Felicidades por la compra de su aparato nuevo. Ha adquirido un producto de alta calidad. Las instrucciones de uso forman parte del producto y contienen indicaciones importantes acerca de la seguridad, del uso y del desecho de este producto. Antes de usar el producto, familiarícese con todas las indicaciones de manejo y de seguridad. Utilice el producto únicamente como se describe y para los ámbitos de aplicación indicados. Entregue todos los documentos cuando transfiera el producto a terceros.

Uso previsto

Este aparato está previsto para la poda de árboles. Sin embargo, no está diseñado para trabajos extensos de serrado, para la tala de árboles ni para el corte de materiales de albañilería, materiales sintéticos ni alimentos. Utilice el producto exclusivamente de la manera descrita y para los ámbitos de aplicación indicados. El aparato no está indicado para su uso industrial. Este aparato está previsto para su uso por parte de personas adultas. No permita utilizar el aparato a personas (incluidos los niños) con facultades físicas, sensoriales o mentales limitadas o que carezcan de la experiencia o de los conocimientos necesarios. Se prohíbe utilizar el aparato bajo la lluvia o en ambientes húmedos. Evite el uso de la podadora de altura a una temperatura inferior a 10 °C. La utilización del aparato para otros fines o su modificación se consideran contrarias al uso previsto y aumentan considerablemente el riesgo de accidentes. El fabricante no se responsabiliza por los daños derivados de una utilización contraria al uso previsto.

Equipamiento

- 1 Mango telescópico
- 1a Pieza de conexión
- 2 Cierre rápido del mango telescópico
- 3 Agarre
- 3a Tornillo del agarre
- 4 Barra
- 5 Bloqueo de encendido
- 6 Interruptor de encendido/apagado
- 7 Agarre trasero
- 8 Batería*
- 9 Botón del nivel de carga de la batería 
- 10 Led del nivel de carga de la batería 
- 11 Botón de desencastre de la batería
- 12 Armella de transporte
- 13 Botón de desencastre del ángulo de corte
- 13a Cabezal de serrado
- 14 Visor del nivel de aceite
- 15 Tope
- 16 Espada
- 17 Cadena de sierra
- 18 Cubierta de la rueda dentada
- 19 Anillo de tensión de la cadena
- 20 Tornillo de fijación
- 21 Tapa del depósito de aceite
- 22 Guía de la espada
- 23 Carril guía
- 24 Rueda dentada
- 25 Lubricador por goteo
- 26 Cargador rápido*
- 27 Led rojo de control de carga 
- 28 Led verde de control de carga 
- 29 Correa para el hombro
- 30 Funda de protección para la espada
- 31 Aceite biodegradable para la cadena
- 32 Herramienta de montaje
- 33 Soporte para la herramienta de montaje

Volumen de suministro

- 1 podadora de altura recargable 20 V
- 1 cabezal de serrado
- 1 correa para el hombro
- 1 funda de protección para la espada
- 1 espada
- 1 cadena de sierra
- 1 envase de 100 ml de aceite biodegradable para cadenas
- 1 herramienta de montaje
- 1 manual de instrucciones de uso

Características técnicas

Podadora de altura recargable 20 V PAHE 20-Li C3

Tensión asignada	20 V === (corriente continua)
Velocidad máx.	2500 r.p.m.
Velocidad de la cadena	máx. 5 m/s
Peso (sin batería, herramienta de corte ni correa)	aprox. 2,6 kg
Volumen del depósito de aceite	65 cm ³
Longitud de corte	aprox. 200 mm
Espada	8" AM08-33-507P
Cadena de sierra	050 33E

Batería PAP 20 A3*

Tipo	IONES DE LITIO
Tensión asignada	20 V === (corriente continua)
Capacidad	4000 mAh/80 Wh
Células	10

Cargador rápido de la batería PLG 20 A2*

ENTRADA/input

Tensión asignada	230-240 V ~, 50 Hz (corriente alterna)
------------------	---

Consumo de potencia asignado

85 W

Fusible (interior)

3,15 A

SALIDA/output

Tensión asignada	21,5 V === (corriente continua)
Corriente asignada	3,5 A
Duración de la carga	aprox. 80 min
Clase de aislamiento	II/□ (aislamiento doble)

* LA BATERÍA Y EL CARGADOR NO SE INCLUYEN EN EL VOLUMEN DE SUMINISTRO

Valores de emisión sonora

Medición de ruidos según la norma EN 62841-1 y EN ISO 11680-1. Valores típicos del nivel sonoro con ponderación A de la herramienta eléctrica desde la ubicación del usuario:

Nivel de presión sonora	$L_{pA} = 82,4$ dB (A)
Incertidumbre	$K_{pA} = 3$ dB
Nivel de potencia acústica	$L_{WA} = 92,2$ dB (A)
Incertidumbre	$K_{WA} = 2,35$ dB
Nivel de potencia sonora garantizado	$L_{WA} = 95$ dB (A)



¡Utilice protecciones auditivas!

Valores totales de vibraciones (en cada agarre) calculados según la norma EN 62841-1 y EN ISO 11680-1:

Vibración en la empuñadura delantera Valor de emisión de la vibración	$a_{h,D} = 2,689$ m/s ²
Incertidumbre	$K = 1,5$ m/s ²
Vibración en la empuñadura trasera Valor de emisión de la vibración	$a_{h,D} = 2,220$ m/s ²
Incertidumbre	$K = 1,5$ m/s ²

¡ADVERTENCIA!

- El nivel de presión sonora debe reducirse según el uso y las actividades que vayan a realizarse de forma que no pueda perjudicar la salud del usuario. El nivel de presión sonora en el lugar de trabajo puede superar los 80 dB (A). En tal caso, el usuario debe tomar medidas de protección frente al ruido (p. ej., utilizar protecciones auditivas).
- Reduzca también los riesgos que conllevan las vibraciones, p. ej., el riesgo de sufrir el síndrome del dedo blanco, mediante la realización de pausas frecuentes para frotarse las manos.

INDICACIÓN

- ▶ Los valores totales de emisión de vibraciones y de ruidos especificados en estas instrucciones de uso se han calculado según un procedimiento de prueba estandarizado y pueden utilizarse para comparar varias herramientas eléctricas.
- ▶ Los valores totales de emisión de vibraciones y de ruidos especificados también pueden utilizarse para realizar una valoración preliminar de la carga.

⚠ ¡ADVERTENCIA!

- ▶ La emisión de vibraciones y de ruidos puede diferir de los valores especificados durante el propio uso de la herramienta eléctrica según cómo se esté utilizando y, especialmente, según cómo sea la pieza de trabajo que se esté procesando.
- ▶ Es necesario establecer medidas de seguridad para proteger al usuario basadas en la evaluación de la carga de las vibraciones durante las condiciones de uso reales (para ello, deben tenerse en cuenta todas las partes del ciclo de funcionamiento; por ejemplo, los momentos en los que la herramienta eléctrica está desconectada y los momentos en los que está conectada, pero funciona sin carga).

Explicación de los símbolos de indicación del aparato



Antes de utilizar el aparato, lea las instrucciones de uso y las indicaciones de seguridad.



¡Utilice guantes de protección!



¡Utilice calzado de seguridad!



¡Utilice protecciones auditivas!



¡Utilice un casco de protección!



¡Utilice gafas de protección!



¡Mantenga alejadas a las personas del aparato!



¡Prohibido! ¡No utilice la sierra de cadena con una sola mano!



¡Utilice exclusivamente la sierra de cadena con ambas manos!



¡Cuidado con el retroceso!

¡Evite el contacto con la punta de la espada!



¡Proteja el aparato frente a la humedad y a la lluvia!



¡Manténgase al menos a 10 m de las líneas eléctricas aéreas y al menos a 15 m de otras personas!



¡Atención! ¡Caída de objetos; especialmente, si se cortan por encima de la cabeza!



¡Preste atención a cualquier pieza que pudiera salir disparada!



¡Atención! ¡Peligro de lesiones por la cuchilla en funcionamiento!



Indicación del nivel de potencia acústica LWA en dB.



Antes de realizar las tareas de mantenimiento, debe desconectarse el aparato y retirarse la batería.



El depósito dura unos 15 minutos en funcionamiento continuo.



Dirección de marcha de la cadena de sierra.



Tapa del depósito de aceite

MIN/MAX

Marca de llenado mínimo/máximo del depósito de aceite.



Apretar



Aflorar



La dirección de la flecha marca la posición seleccionada.



Presione en la dirección de la flecha.



Indicaciones generales de seguridad para las herramientas eléctricas

INDICACIÓN

- ▶ Las normas nacionales pueden limitar el uso del aparato.

⚠ ¡ADVERTENCIA!

- ▶ Lea todas las indicaciones de seguridad, las instrucciones, las ilustraciones y los datos técnicos suministrados con esta herramienta eléctrica. El incumplimiento de las siguientes instrucciones puede provocar descargas eléctricas, incendios o lesiones graves.

Conserve todas las indicaciones de seguridad y las instrucciones para el futuro.

El término "herramienta eléctrica" utilizado en las indicaciones de seguridad se refiere a las herramientas eléctricas de accionamiento eléctrico (con cable de red) y a las de accionamiento por batería (sin cable de red).

1. Seguridad en el lugar de trabajo

- Mantenga limpia y bien iluminada la zona de trabajo.** El desorden y la falta de iluminación en el lugar de trabajo pueden provocar accidentes.
- No trabaje con la herramienta eléctrica en un entorno potencialmente explosivo en el que haya líquidos, gases o polvos inflamables.** Las herramientas eléctricas generan chispas que pueden incendiar el polvo o los vapores.
- Mantenga a los niños y a otras personas alejados durante el manejo de la herramienta eléctrica.** Si se distrae, podría perder el control de la herramienta eléctrica.

2. Seguridad eléctrica

- El enchufe de la herramienta eléctrica debe encajar correctamente en la toma eléctrica. No debe modificarse el enchufe de ninguna forma.

No utilice ningún enchufe adaptador junto con herramientas eléctricas con conexión a tierra. El uso de enchufes sin manipular conectados a una toma eléctrica adecuada reduce el riesgo de descarga eléctrica.
- Evite el contacto físico con cualquier superficie que esté conectada a tierra, como tuberías, sistemas de calefacción, cocinas y neveras. Si su cuerpo hace contacto con la toma de tierra, existe mayor riesgo de descarga eléctrica.
- Mantenga el aparato alejado de la lluvia o de humedades. La penetración de agua en una herramienta eléctrica aumenta el riesgo de descarga eléctrica.
- No utilice el cable de conexión para otros usos, p. ej., para transportar y colgar la herramienta eléctrica o para tirar del enchufe y desconectarlo de la red eléctrica. Mantenga el cable de conexión alejado del calor, del aceite, de los bordes cortantes o de las piezas móviles. Un cable de conexión dañado o enredado aumenta el riesgo de descarga eléctrica.
- Si desea utilizar la herramienta eléctrica al aire libre, utilice exclusivamente los alargadores de cable homologados para su uso en exteriores. El uso de un alargador adecuado para exteriores reduce el riesgo de descarga eléctrica.
- Si no puede evitarse el uso de la herramienta eléctrica en un entorno húmedo, utilice un interruptor diferencial residual. Su uso reduce el riesgo de descarga eléctrica.

3. Seguridad de las personas

- a) Esté alerta, preste atención a lo que hace y proceda con sensatez a la hora de trabajar con una herramienta eléctrica. No utilice ninguna herramienta eléctrica si se siente cansado o se encuentra bajo la influencia de drogas, alcohol o medicamentos. Un solo momento de distracción mientras utiliza la herramienta eléctrica puede causar lesiones graves.
- b) Utilice siempre un equipo de protección individual y gafas de protección. El uso de un equipo de protección individual, como mascarilla anti-polvo, calzado de seguridad antideslizante, casco o protecciones auditivas según el tipo de herramienta eléctrica en cuestión, reduce el riesgo de lesiones.
- c) Evite que el aparato pueda ponerse en marcha accidentalmente. Asegúrese de que la herramienta eléctrica esté apagada antes de conectarla a la red eléctrica o a la batería, asírla o transportarla. Si transporta la herramienta eléctrica con los dedos en el interruptor o conecta la herramienta eléctrica ya encendida a la red eléctrica, puede provocar accidentes.
- d) Antes de encender la herramienta eléctrica, retire las herramientas de ajuste o las llaves. Las herramientas o llaves que se encuentren dentro del alcance de la pieza giratoria de la herramienta eléctrica pueden producir lesiones.
- e) Evite mantener una postura corporal forzada. Busque una postura segura y mantenga el equilibrio en todo momento. Así podrá controlar mejor la herramienta eléctrica, especialmente en situaciones inesperadas.
- f) Utilice ropa adecuada. No lleve ropa ancha ni joyas. Mantenga el pelo y la ropa lejos de las piezas móviles. La ropa holgada, las joyas o el pelo suelto pueden quedar atrapados en las piezas móviles.
- g) Si se admite el montaje de dispositivos de aspiración y de acumulación de polvo, deben conectarse y utilizarse correctamente. El uso de un dispositivo de aspiración de polvo puede reducir los riesgos causados por el polvo.

- h) Evite cultivar un sentimiento de falsa seguridad y no se desvíe de lo dispuesto por las normas de seguridad aplicables a las herramientas eléctricas aun cuando esté muy familiarizado con la herramienta eléctrica por haberla utilizado repetidas veces. Un descuido en la manipulación puede causar lesiones graves en una fracción de segundo.

4. Uso y manejo de la herramienta eléctrica

- a) No sobrecargue la herramienta eléctrica. Utilice la herramienta eléctrica adecuada para el trabajo en cuestión. De esta manera, trabajará mejor y de forma más segura dentro del rango de potencia indicado.
- b) No utilice ninguna herramienta eléctrica con el interruptor defectuoso. Una herramienta que no pueda encenderse o apagarse es peligrosa y debe repararse.
- c) Desconecte el enchufe de la red eléctrica o retire la batería extraíble antes de realizar cualquier ajuste en el aparato, cambiar los accesorios o abandonar la herramienta eléctrica. Estas medidas de seguridad evitan que la herramienta eléctrica se encienda de forma accidental.
- d) Guarde las herramientas eléctricas que no vaya a utilizar fuera del alcance de los niños. No permita el uso de la herramienta eléctrica a personas que no estén familiarizadas con su manejo o que no hayan leído estas indicaciones. Las herramientas eléctricas son peligrosas cuando están en manos de personas inexpertas.
- e) Mantenga las herramientas eléctricas y los accesorios en perfecto estado. Compruebe que las piezas móviles funcionen correctamente y no se atasquen, y asegúrese de que ninguna pieza se haya roto ni esté dañada de forma que el funcionamiento del aparato pueda verse afectado. Encargue la reparación de las piezas dañadas antes de utilizar la herramienta eléctrica. Muchos accidentes se deben al mal estado de las herramientas eléctricas.

- f) Mantenga las herramientas de corte limpias y afiladas, ya que así se atascan menos y son más fáciles de guiar.
- g) Utilice la herramienta eléctrica, los accesorios, las herramientas intercambiables, etc. según lo dispuesto en estas instrucciones. Tenga en cuenta las condiciones de trabajo y los procedimientos que deban seguirse. El uso de las herramientas eléctricas para aplicaciones distintas a las previstas puede causar situaciones peligrosas.
- h) Mantenga los mangos y las superficies de agarre secos, limpios y sin restos de aceite o grasa. Si los mangos o las superficies de agarre están resbaladizos, no podrá manejarse ni controlarse la herramienta eléctrica de forma segura en caso de imprevistos.
- f) No exponga la batería al fuego ni a altas temperaturas. El fuego o las temperaturas superiores a 130 °C (265 °F) pueden provocar explosiones.
- g) Observe todas las instrucciones de carga y no cargue nunca la batería ni la herramienta inalámbrica fuera del rango de temperatura especificado en las instrucciones de uso. Una carga incorrecta o fuera del rango de temperatura permitido puede destruir la batería y aumentar el peligro de incendios.



¡CUIDADO! ¡PELIGRO DE EXPLOSIÓN! No recargue nunca las pilas no recargables.



Proteja la batería

contra el calor, p. ej., también contra la radiación solar duradera, así como contra el fuego, el agua y la humedad. Existe peligro de explosión.

5. Uso y manejo de la herramienta inalámbrica

- a) Cargue la batería exclusivamente con los cargadores recomendados por el fabricante. El uso de un cargador con una batería que no le corresponde entraña peligro de incendios.
- b) Utilice exclusivamente las baterías indicadas para las herramientas eléctricas. El uso de otras baterías puede provocar lesiones y peligro de incendios.
- c) Mantenga la batería que no utilice alejada de grapas, monedas, llaves, clavos, tornillos u otros pequeños objetos de metal que puedan provocar un puenteado de los contactos. Un cortocircuito entre los contactos de la batería puede provocar quemaduras o incendios.
- d) Un uso incorrecto puede provocar una fuga de líquidos de la batería. Evite el contacto con dichos líquidos. En caso de contacto accidental, lave la zona afectada con agua. Si el líquido entra en contacto con los ojos, busque también asistencia médica. El líquido derramado de la batería puede causar irritaciones cutáneas o quemaduras.
- e) No utilice ninguna batería dañada o modificada. Las baterías dañadas o modificadas pueden funcionar de forma imprevista y provocar incendios, explosiones o peligro de lesiones.

6. Asistencia técnica

- a) Encargue exclusivamente la reparación de su herramienta eléctrica al personal cualificado especializado y solo con recambios originales. De esta forma, se garantiza que la seguridad del aparato no se vea afectada.
- b) No realice ninguna tarea de mantenimiento en las baterías defectuosas. Solo el fabricante o el servicio autorizado de asistencia técnica pueden realizar las tareas de mantenimiento en las baterías.

Indicaciones de seguridad específicas para la podadora de altura

- Utilice siempre un casco de protección, protecciones auditivas y guantes de seguridad. Utilice siempre gafas de protección para evitar que las salpicaduras de aceite o el serrín le entren en los ojos. Use una máscara antipolvo.
- No utilice nunca el aparato sobre una escalera.
- Durante el uso del aparato, no se incline demasiado hacia delante. Procure estar siempre en una posición segura y mantenga el equilibrio. Utilice la correa incluida en el volumen de suministro para distribuir el peso equilibradamente por el cuerpo.
- Utilice botas resistentes y antideslizantes.
- No use el aparato en caso de lluvia o humedad.
- No utilice el aparato cerca de conexiones eléctricas. Mantenga una distancia mínima de seguridad de 10 m con respecto a los cables en suspensión.
- No se coloque bajo las ramas que desee cortar para evitar lesiones por la caída de dichas ramas. Tenga cuidado con las ramas que pueden rebotar para evitar lesiones. Trabaje con un ángulo de aprox. 60°.
- Tenga en cuenta que puede producirse un retroceso de la máquina.
- No esté solo pendiente de las ramas que desee cortar, sino también del material que se haya caído para evitar tropiezos.
- Tras 30 minutos de trabajo, realice una pausa de al menos una hora.
- Utilice siempre guantes de protección.
- Para el transporte y almacenamiento, cubra el carril guía y la cadena con la funda de protección para la espada.
- No utilice el aparato en un entorno con riesgo de explosiones, como en las inmediaciones de líquidos, gases o vapores inflamables. Las chispas generadas por la máquina pueden inflamar estos vapores o gases.
- La toma eléctrica utilizada debe ser apta para el enchufe. No realice nunca modificaciones en el enchufe para evitar una descarga eléctrica.
- Para desconectar el enchufe de la toma eléctrica, no tire nunca del cable, sino del propio enchufe. No utilice el cable de red para tirar del aparato ni para transportarlo. Mantenga el cable de red alejado del calor, del aceite, de los bordes cortantes y de las piezas móviles.
- Extraiga la batería tras finalizar el trabajo o antes de realizar las tareas de limpieza y mantenimiento en el aparato.
- Evite una activación accidental del aparato.
- Los aparatos con un interruptor defectuoso deben repararse inmediatamente para evitar daños y lesiones.
- Guarde el aparato fuera del alcance de los niños. Solo las personas familiarizadas con estas instrucciones de uso y con el aparato pueden manejarlo.
- Somete las herramientas eléctricas a un mantenimiento minucioso. Compruebe que las piezas móviles funcionen correctamente y no se atasquen, y asegúrese de que ninguna pieza se haya roto ni esté dañada de forma que el funcionamiento del aparato pueda verse afectado. Encargue la reparación de las piezas dañadas antes de utilizar el aparato. Muchos accidentes se deben al mal estado de las herramientas.
- Mantenga las herramientas de corte afiladas y limpias. Así se atascan menos y son más fáciles de guiar.
- Encomiende el mantenimiento del aparato al personal cualificado para ello. Utilice exclusivamente los recambios originales recomendados por el fabricante.

Medidas de precaución frente a un retroceso

⚠ ¡ATENCIÓN: RETROCESO!

- ▶ Durante el funcionamiento, preste atención a un posible retroceso del aparato. Existe peligro de lesiones. Podrá evitar los retrocesos si actúa con cautela y utiliza una técnica de serrado correcta.
- En algunos casos, el contacto con la punta de la espada puede causar una reacción inesperada de retroceso que provoca que el carril guía 23 se eleve en dirección al usuario (consulte la fig. 1).

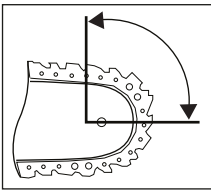

Fig. 1

- Puede producirse un retroceso si la punta del carril guía 23 entra en contacto con un objeto o si la madera se arquea y la cadena de sierra 17 queda atrapada en el corte (consulte la fig. 2).

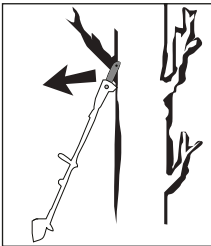

Fig. 2



- El atrapamiento de la cadena de sierra 17 en la parte superior del carril guía 23 puede causar un fuerte retroceso de la sierra en dirección al usuario.
- Todas estas reacciones pueden provocar una pérdida de control de la sierra y, posiblemente, lesiones graves. No confíe exclusivamente en los dispositivos de seguridad integrados en la sierra de cadena. Como usuario de la sierra de cadena, debe aplicar diversas medidas de

precaución para poder manejarla sin accidentes ni lesiones. El retroceso es consecuencia de un uso incorrecto o inadecuado de la herramienta eléctrica que puede evitarse si se toman las medidas adecuadas de precaución especificadas a continuación:

- **Sujete la sierra firmemente con ambas manos de forma que todos los dedos rodeen los agarres del aparato. Mantenga el cuerpo y los brazos en una posición en la que puedan contrarrestar la fuerza del retroceso.** El usuario puede controlar la fuerza del retroceso si observa las medidas pertinentes. No suelte nunca la sierra de cadena.
- **Evite mantener una postura corporal forzada.** De esta manera, puede evitarse el contacto accidental con la punta de la espada y mantenerse un mejor control de la sierra de cadena en situaciones inesperadas.
- **Utilice siempre las espadas de repuesto y las cadenas de sierra prescritas por el fabricante.** El uso de espadas y cadenas de sierra inadecuadas puede provocar la rotura de la cadena o un retroceso.
- **Observe las indicaciones del fabricante en lo relacionado con el afilado y el mantenimiento de la cadena de sierra.** Si los limitadores de profundidad están demasiado bajos, se aumenta el riesgo de retroceso.
- **No sierre con la punta de la espada.** Existe peligro de retroceso.
- **Procure que no haya ningún objeto en el suelo con el que pueda tropezarse.**

Indicaciones adicionales de seguridad

¡CUIDADO! ¡PELIGRO DE LESIONES!

- ▶ Durante el funcionamiento, no sujete nunca el aparato por encima del agarre  para evitar lesiones.
- Durante el funcionamiento, no debe haber otras personas o animales dentro de un radio de 15 metros. El usuario será responsable de cualquier daño a terceros dentro de la zona de trabajo.
- Mantenga el aparato, las superficies de corte y la funda de protección para la espada en buen estado de uso para evitar lesiones.
- Antes de usar el aparato, compruebe que no haya piezas desgastadas, sueltas o deformadas. De esta forma, se garantizará que la seguridad del aparato no se vea afectada.
- Vigile a los niños para asegurarse de que no jueguen con el aparato.
- No utilice el aparato hasta que no se haya familiarizado con él.
- No utilice un aparato dañado, incompleto o modificado sin la autorización del fabricante. No utilice nunca el aparato si el equipamiento de seguridad está defectuoso. No utilice nunca el aparato si el interruptor de encendido/apagado está defectuoso. Antes de usar el aparato, compruebe su nivel de seguridad, especialmente en lo referente a la espada y a la cadena de sierra. Si se ha caído el aparato, compruebe que no se hayan producido daños o defectos significativos.
- No active nunca el aparato si la espada, la cadena de sierra y la cubierta de la rueda dentada no están montadas correctamente.
- Al arrancar el aparato y durante el funcionamiento, asegúrese de que no entre en contacto con el suelo, piedras, alambres u otros objetos extraños. Apague el aparato antes de posarlo.
- El aparato está diseñado para su uso con ambas manos. No trabaje nunca con una sola mano.
- Sostenga el aparato exclusivamente por las superficies aisladas de agarre, ya que la cadena de sierra podría entrar en contacto con cables eléctricos ocultos. El contacto de la cadena de sierra con un cable eléctrico puede causar que las piezas metálicas del aparato queden bajo tensión y provocar una descarga eléctrica.
- Antes de desplazarse a otro lugar, asegúrese de que el aparato esté apagado y retire el dedo del interruptor de encendido/apagado. Transporte el aparato con la cadena de sierra y la espada hacia atrás. Para el transporte, coloque la funda de protección para la espada.
- Antes de cada corte, fije primero el tope  y proceda después con el serrado.
- Extremar la precaución para el serrado de pequeños arbustos y ramas. Las ramas finas pueden quedar atrapadas en la sierra y golpearle o desequilibrarle.
- No corte ninguna madera que esté en el suelo ni trate de serrar las raíces que sobresalgan del suelo. Evite por todos los medios que la cadena de sierra entre en contacto con la tierra, ya que, de lo contrario, se desafilará inmediatamente.
- Tenga en cuenta que puede producirse un retroceso al serrar una rama que esté bajo tensión por la liberación repentina de dicha tensión. Existe peligro de lesiones.
- Si la sierra se tuerce o queda atrapada en una rama, no trate de liberar el aparato por la fuerza. Apáguelo inmediatamente y no vuelva a encenderlo hasta que no logre desatascar la sierra. ¡Existe peligro de lesiones!
- Se recomienda asistir a un curso de uso y mantenimiento de la podadora de altura, así como a un curso de primeros auxilios. Si no ha utilizado el aparato durante mucho tiempo y para practicar, antes de usarlo, debería realizar siempre cortes sencillos en maderos que estén bien fijados para volver a familiarizarse con el aparato.

Indicaciones de seguridad para los cargadores

- Este aparato puede ser utilizado por niños a partir de 8 años y por personas cuyas facultades físicas, sensoriales o mentales sean reducidas o carezcan de los conocimientos y de la experiencia necesarios siempre que sean vigilados o hayan sido instruidos correctamente sobre el uso seguro del aparato y hayan comprendido los peligros que entraña. Los niños no deben jugar con el aparato. Los niños no deben realizar las tareas de limpieza y mantenimiento del aparato sin supervisión.



El cargador solo es apto para su uso en interiores.

- Si se estropea el cable de conexión de red de este aparato, encomiende su sustitución al fabricante, a su servicio de atención al cliente o a una persona que posea una cualificación similar para evitar peligros.

¡ATENCIÓN!

- ▶ Este cargador solo puede cargar las siguientes baterías: PAP 20 A1/PAP 20 A2/PAP 20 A3/PAP 20 B1/PAP 20 B3/PAPS 204 A1/PAPS 208 A1.
- ▶ Encontrará la lista actual de baterías compatibles en www.lidl.de/akku.

¡RIESGOS RESIDUALES!

- Aun cuando maneje esta herramienta eléctrica de forma cuidadosa, siempre existen riesgos residuales. Pueden producirse los siguientes peligros en relación con la construcción y el diseño de esta herramienta eléctrica:
 - a) Lesiones por cortes.
 - b) Lesiones del sistema auditivo si no se utilizan las protecciones auditivas adecuadas.
 - c) Daños físicos provocados por el efecto de las vibraciones en el brazo y en la mano si se utiliza el aparato durante un periodo prolongado de tiempo o si no se maneja ni se mantiene correctamente.

¡ADVERTENCIA!

- No ponga en funcionamiento el aparato si el cable, el cable de red o el enchufe están dañados. Un cable de red dañado supone un peligro de muerte por descarga eléctrica.

Accesorios/equipos adicionales originales

- Utilice exclusivamente los accesorios y equipos adicionales especificados en las instrucciones de uso. El uso de herramientas intercambiables u otros accesorios diferentes a los recomendados en las instrucciones de uso puede provocar un peligro de lesiones.

¡ADVERTENCIA!

- No utilice accesorios no recomendados por PARKSIDE, ya que podrían ocasionar descargas eléctricas o incendios.

Antes de la puesta en funcionamiento

Carga de la batería (consulte la fig. A)

¡CUIDADO!





- ▶ Desconecte siempre el enchufe de la red eléctrica antes de extraer la batería **8** del cargador rápido **25** o de introducirla en él.

INDICACIÓN

- ▶ Nunca cargue la batería con una temperatura ambiente inferior a 10 °C o superior a 40 °C. Si pretende almacenar la batería de iones de litio durante un periodo prolongado de tiempo, debe comprobar regularmente el nivel de carga. El nivel de carga óptimo está entre el 50 % y el 80 %. El aparato debe almacenarse en un lugar fresco y seco con una temperatura ambiente de entre 0 °C y 50 °C.

- ◆ Conecte la batería **8** al cargador rápido **25**.
- ◆ Conecte el enchufe en la toma eléctrica. El led de control **27** se ilumina en rojo.
- ◆ El led verde de control **23** señala que el proceso de carga ha finalizado y que la batería **8** está lista para su uso.

¡ATENCIÓN!

- ◆ Si el led rojo de control **27**  parpadea, significa que la batería **8** se ha sobrecalentado y no puede cargarse.
- ◆ Si el led rojo de control y el led verde de control **27**  **23**   parpadean al mismo tiempo, significa que la batería **8** está defectuosa.
- ◆ Coloque la batería **8** en el aparato.

Inserción/extracción de la batería del aparato



Inserción de la batería

- ◆ Encastre la batería **8** en el agarre trasero **7**.

Extracción de la batería

- ◆ Pulse el botón de desencastre **11** y retire la batería **8**.

Comprobación del nivel de carga de la batería

- ◆ Para comprobar el nivel de carga de la batería, pulse el botón del nivel de carga de la batería **9** . El nivel de carga o la carga restante se muestran en el led del nivel de carga de la batería **10**  de la manera siguiente:
ROJO/NARANJA/VERDE = carga/rendimiento máximo
ROJO/NARANJA = carga/rendimiento medio
ROJO = poca carga; cargue la batería

Fijación/montaje de la correa para el hombro



- ◆ Enganche la correa para el hombro **29** en la armella de transporte **12**.
- ◆ Ajuste la correa para el hombro **29** a su cuerpo de forma que la armella de transporte **12** quede a la altura de la cadera cuando esté abrochada.
- ◆ También puede ajustarse la altura de la armella de transporte **12** en la barra **4** tras aflojar el tornillo.

Montaje de la cadena de sierra y de la espada

¡ADVERTENCIA!

- ▶ ¡Utilice guantes de protección! ¡Peligro de lesiones por los dientes de corte afilados!
- ▶ La cubierta de la rueda dentada **18**, el anillo de tensión de la cadena **19** y el tornillo de fijación **20** no se suministran premontados en el aparato.

⚠ ¡ADVERTENCIA!

- ▶ La colocación de la espada **16** en una posición invertida no está prevista por el fabricante.
- ▶ Debe observarse la indicación del sentido de la marcha de la cadena  sobre la espada **16** en cada montaje.
- ◆ Coloque la cadena de sierra **17** sobre la espada **16**.
Observe el sentido de la marcha  de la cadena de sierra **17** (ver Fig. B).
- ◆ Monte la espada **16** con la indicación hacia arriba y coloque la cadena de sierra **17** alrededor de la rueda dentada **24**.
Para ello, el carril guía **23** debe quedar sobre la guía de la espada **22** (ver Fig. C).
- ◆ Coloque la cubierta de la rueda dentada **18**.
- ◆ Apriete ligeramente el tornillo de fijación **20**.
- ◆ A continuación, tense la cadena de sierra **17** (consulte el capítulo Tensión y comprobación de la cadena de sierra).
- ◆ Tras esto, apriete firmemente el tornillo de fijación **20**.

Tensión y comprobación de la cadena de sierra

⚠ ¡ADVERTENCIA!

- ▶ ¡Utilice guantes de protección! ¡Peligro de lesiones por los dientes de corte afilados!
- ◆ Afloje el tornillo de fijación **20**.
- ◆ Gire en sentido horario el anillo de tensión de la cadena **19** para aumentar la tensión.
- ◆ La cadena de sierra **17** debe ceñirse a la parte inferior de la espada.
Tire con la mano de la cadena de sierra **17** para comprobar si puede separarse de la espada **16**.
- ◆ Tras esto, apriete firmemente el tornillo de fijación **20**.

INDICACIÓN

- ▶ Una cadena de sierra nueva **17** suele estirarse, por lo que debe tensarse con más frecuencia.

Lubricación de la cadena

- ◆ Retire la tapa del depósito de aceite **21**.
- ◆ Llene el depósito de aceite con aprox. 65 ml de aceite biodegradable para cadenas **31**.

⚠ ¡ADVERTENCIA!

- ▶ ¡No trabaje nunca con la cadena sin lubricar! Si se pone en marcha la cadena de sierra **17** en seco, las superficies de corte se estropearán irreparablemente en muy poco tiempo. Antes de utilizar el aparato, compruebe la lubricación de la cadena y el nivel de aceite **14** en el depósito.

INDICACIÓN

- ▶ Utilice solo aceite para cadenas de sierra y, preferiblemente, biodegradable. No utilice aceite usado, aceite para motor, etc.
- ▶ Durante el funcionamiento, compruebe que la lubricación automática de la cadena funcione correctamente. Antes del funcionamiento y mientras la podadora esté en marcha, compruebe que la lubricación de la cadena funcione correctamente.

Montaje del cabezal de serrado en el mango telescópico

- ◆ Coloque el extremo inferior del cabezal de serrado **13a** sobre el extremo superior del mango telescópico **1** de forma que el cabezal de serrado **13a** pueda introducirse hasta el anillo de plástico blanco. Asegúrese de que la ranura y el alojamiento queden encastrados.
- ◆ Gire la pieza de conexión roja **1a** hacia el símbolo  del cabezal de serrado **13a** de forma que quede fija.

Afilado de la cadena de sierra

INDICACIÓN

- ▶ En el set de afilado encontrará información detallada sobre el proceso de afilado.
- ▶ Como alternativa, puede utilizar un aparato eléctrico para el afilado de la cadena y observar las indicaciones del fabricante.
- ▶ En caso de duda sobre la realización de esta tarea, se recomienda cambiar la cadena de sierra **17**.

Puesta en funcionamiento

INDICACIÓN

- ▶ Observe las medidas de protección contra el ruido y las disposiciones locales. Es posible que el uso del aparato esté restringido o prohibido durante ciertos días (p. ej., domingos y festivos), determinadas horas del día (mediodías, noches) o en ciertos lugares (p. ej., balnearios, clínicas, etc.).

Encendido/apagado

Encendido

- ◆ Mantenga pulsado el bloqueo de encendido **5** y pulse el interruptor de encendido/apagado **6**.
- ◆ Tras finalizar el proceso de arranque, puede volver a soltarse el bloqueo de encendido **5**.

Apagado

- ◆ Suelte el interruptor de encendido/apagado **6**.

Comprobación del mecanismo de lubricación

Antes de comenzar el trabajo, compruebe el nivel de aceite **14** y el mecanismo de lubricación.

- ◆ Encienda el aparato y manténgalo sobre una superficie de color claro. El aparato no debe tocar el suelo.
- ◆ Si se aprecia un rastro de aceite, significa que el aparato funciona correctamente.

- ◆ Si no se aprecia ningún rastro de aceite, limpie el lubricador por goteo **25** o encargue la reparación del aparato a nuestro servicio de asistencia técnica.
- ◆ Para la limpieza, elimine los restos de suciedad del lubricador por goteo **25** con un pincel o un paño.

Ajuste del mango telescópico

La longitud del mango telescópico **1** puede ajustarse gradualmente por medio del cierre rápido **2**.

- ◆ Abra el cierre rápido **2**  y ajuste la longitud del mango tirando de él o empujándolo.
- ◆ Vuelva a cerrar el cierre rápido **2** para fijar el mango telescópico **1** en la longitud de trabajo deseada.
- ◆ Si se ha aflojado el tornillo del cierre rápido **2**, vuelva a apretarlo con una llave Allen.

Ajuste del agarre

- ◆ Afloje el tornillo del agarre **3a** hasta que el agarre **3** pueda moverse.
- ◆ Ajuste el agarre **3** hasta alcanzar la posición deseada.
- ◆ Vuelva a apretar el tornillo del agarre **3a**.

Ajuste del ángulo de corte

INDICACIÓN

- ▶ El ángulo de corte se puede ajustar en 3 niveles.

- ◆ Retire la batería **8** del aparato.
- ◆ Pulse el botón de desbloqueo **13**.
- ◆ Incline la unidad motriz hasta alcanzar la posición deseada.
- ◆ Suelte el botón de desencastre **13** para que la unidad motriz quede encastrada.
- ◆ Vuelva a introducir la batería **8** en el aparato.

Técnicas de serrado

⚠ ¡ADVERTENCIA!

- ▶ Preste atención al material que caiga durante el funcionamiento.
- ▶ Está especialmente atento a las ramas que puedan rebotar.

INDICACIÓN

- ▶ Coloque el tope **15** en la rama. De esta manera, podrá trabajar de forma más segura y con mayor tranquilidad.
- ▶ A continuación, podrá comenzar con el serrado.

Serrado de ramas pequeñas

- ◆ Para las ramas pequeñas (\varnothing 0-8 cm), sierre de arriba abajo (consulte la figura).

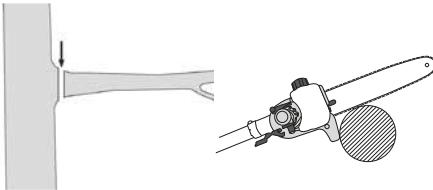

Serrado de ramas más grandes

- ◆ Para las ramas más grandes (\varnothing 8-20 cm), realice primero un corte de descarga **A** (consulte la figura).

INDICACIÓN

- ▶ Un corte de alivio no debe realizarse con una cabeza de sierra ajustada al ángulo. Hay un riesgo de retroceso y el dispositivo se vuelve incontrolable.
- Este corte también evita el desgarro de la corteza de la rama principal.

- ◆ A continuación, sierre la rama de arriba **B** abajo **A**.

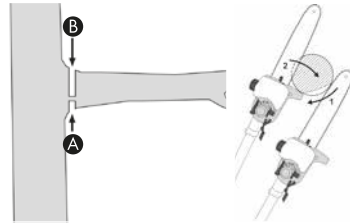

Serrado por partes

Recorte las ramas largas o gruesas antes de realizar el corte final (consulte la figura).

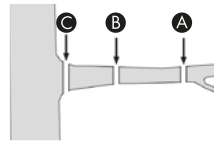

Manejo seguro

- Mantenga el aparato, las superficies de corte y la funda de protección para la espada **30** en buen estado de uso para evitar lesiones.
- Si se ha caído el aparato, compruebe que no se hayan producido daños o defectos significativos.
- Observe el ángulo de trabajo de $60^\circ \pm 10^\circ$ prescrito para garantizar un manejo seguro (consulte la figura).

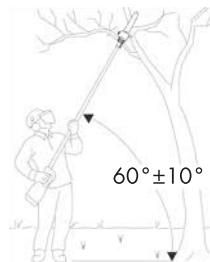

- No utilice el aparato sobre una escalera ni en una posición de trabajo insegura.
- Evite realizar cualquier corte imprudente, ya que podría ser peligroso para sí mismo y para terceros.
- Vigile a los niños para asegurarse de que no jueguen con el aparato.

- Cambie regularmente su posición de trabajo. Un uso prolongado del aparato puede causar trastornos circulatorios en las manos como consecuencia de la vibración. No obstante, puede prolongar la duración de uso si utiliza los guantes adecuados o realiza pausas regulares. Tenga en cuenta que la predisposición a problemas circulatorios, las bajas temperaturas en el exterior o ejercer una gran fuerza de agarre al utilizar el aparato pueden reducir la duración de uso.

Transporte y almacenamiento

- Para el transporte, deje enfriar el motor y fije la máquina de forma que no pueda moverse antes de transportarla en un vehículo. Con esto se garantiza que no se produzca ningún daño o lesión. Para transportar la podadora de altura, debe utilizarse siempre la protección de transporte.
- Para el transporte del aparato, utilice siempre la funda de protección para la espada 30.
- Asegúrese de no encender el aparato durante el transporte (consulte la figura).

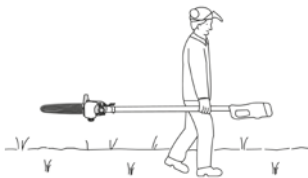

- Limpie el aparato antes de guardarlo.
- Guarde el aparato en un lugar seco en el que no se produzca escarcha y fuera del alcance de los niños.
- Guarde el aparato en posición horizontal o protéjalo frente a caídas.
- Vacíe el depósito de aceite. El aceite biodegradable para cadenas 31 puede resinificarse.
- Para que la herramienta de montaje 32 no se pierda, insértela en el soporte 33.

Limpieza y mantenimiento



¡ADVERTENCIA! ¡PELIGRO DE LESIONES! Antes de realizar cualquier tarea en el aparato, apáguelo y extraiga la batería.

- Limpie el aparato y realice las tareas de mantenimiento de forma regular después de cada uso y en función de las condiciones de uso. Si no se limpia el aparato, pueden producirse daños materiales y errores de funcionamiento.
- Evite que pueda penetrar cualquier líquido en el interior del aparato.
- Utilice un paño seco para la limpieza de la carcasa. No utilice nunca bencina, disolventes ni productos de limpieza que puedan dañar el plástico.
- Si pretende almacenar la batería de iones de litio durante un periodo prolongado de tiempo, debe comprobar regularmente el nivel de carga. El nivel de carga óptimo está entre el 50 % y el 80 %. Debe almacenarse el producto en un lugar fresco y seco.
- La podadora de altura debe limpiarse en periodos regulares para eliminar los restos de serrín. Para ello, utilice una pistola de aire comprimido, por ejemplo.
- Una cadena de sierra nueva 17 suele estirarse, por lo que debe tensarse con más frecuencia.

Eliminación de fallos en la podadora de altura

Problema	Posible causa	Eliminación de fallos
La cadena de sierra 17 se mueve con dificultad, salta o se ha estirado	Tensión insuficiente de la cadena	Compruebe la tensión de la cadena
No se experimenta ningún avance	La cadena de sierra 17 está seca, sobrecalentada o suelta	Rellene el depósito de aceite o afile, cambie o tense la cadena de sierra 17

Intervalos de mantenimiento de la podadora de altura

Los datos especificados se corresponden con las condiciones normales de funcionamiento. En condiciones extremas, como en caso de gran acumulación de polvo y largas jornadas, deben reducirse los intervalos especificados de la manera correspondiente.

		Antes de comenzar el trabajo	Semanalmente	En caso de avería	En caso de daños	En caso necesario
Componente	Procedimiento	X				
Lubricación de la cadena	Comprobación	X				
Cadena de sierra 17	Comprobación y revisión del filo	X				
	Comprobación de la tensión de la cadena					X
	Afilado	X				
Carril guía 23	Comprobación (desgaste, daños)		X	X		
	Limpieza		X			
	Desbarbado				X	X
	Sustitución		X			
Rueda dentada 24	Comprobación					X
	Sustitución					X

Pedido de recambios

Los recambios pueden solicitarse directamente a través del centro de asistencia técnica. Para realizar el pedido, debe especificarse el modelo de la máquina y el número de artículo.

INDICACIÓN

- Los recambios no especificados (p. ej., baterías, interruptores) pueden solicitarse a través de nuestro servicio de asistencia técnica.

Desecho



No deseche las herramientas eléctricas con la basura doméstica.

El símbolo adyacente de un contenedor tachado sobre unas ruedas indica que este aparato está sujeto a la Directiva 2012/19/EU. Dicha Directiva estipula que el aparato no debe desecharse con la basura doméstica normal al finalizar su vida útil, sino en puntos de recogida, puntos limpios o a través de empresas de desechos previstas especialmente para ello.

Este tipo de desecho es gratuito. Cuide el medio ambiente y deseche el aparato de la manera adecuada.



Puede informarse acerca de las posibilidades de desecho de los aparatos usados en su administración municipal o ayuntamiento.



¡No deseche la batería con la basura doméstica!

Las baterías defectuosas o agotadas deben reciclarse según la Directiva 2006/66/EC. Las pilas/baterías son residuos especiales que deben desecharse de forma ecológica a través de las entidades correspondientes (comercios, distribuidores especializados, instalaciones públicas municipales o empresas de desechos industriales). Las pilas/baterías pueden contener metales pesados tóxicos.

Por lo tanto, las pilas/baterías no deben desecharse con la basura doméstica, sino reciclarse por separado. Devuelva las pilas o baterías exclusivamente en estado descargado.



El material de embalaje se ha seleccionado teniendo en cuenta criterios ecológicos y de desecho, por lo que es reciclable. Deseche el material de embalaje innecesario de la forma dispuesta por las normativas locales aplicables. Deseche el embalaje de forma respetuosa con el medio ambiente.

Observe las indicaciones de los distintos materiales de embalaje y, si procede, recíclelos de la manera correspondiente. Los materiales de embalaje cuentan con abreviaciones (a) y cifras (b) que significan lo siguiente: 1-7: plásticos; 20-22: papel y cartón; 80-98: materiales compuestos.

Deseche los lubricantes y los productos de limpieza de una manera respetuosa con el medio ambiente. Observe la legislación aplicable.

- Deseche los restos de lubricante en un punto limpio. No deseche los lubricantes en la red de alcantarillado ni en el agua. Los lubricantes no deben acabar en el subsuelo/tierra. Asegúrese de que la superficie de base sea adecuada. Observe las disposiciones locales sobre desecho.
- Entregue el material de mantenimiento sucio y las sustancias usadas para el funcionamiento a un centro de recogida de residuos.

Garantía de Kompernass Handels GmbH

Estimado cliente:

Este aparato cuenta con una garantía de 3 años a partir de la fecha de compra. Si se detectan defectos en el producto, puede ejercer sus derechos legales frente al vendedor. Estos derechos legales no se ven limitados por la garantía descrita a continuación.

Condiciones de la garantía

El plazo de la garantía comienza con la fecha de compra. Guarde bien el comprobante de caja, ya que lo necesitará como justificante de compra.

Si dentro de un periodo de tres años a partir de la fecha de compra de este producto se detecta un defecto en su material o un error de fabricación, asumiremos la reparación o sustitución gratuita del producto o restituiremos el precio de compra a nuestra elección. La prestación de la garantía requiere la presentación del aparato defectuoso y del justificante de compra (comprobante de caja), así como una breve descripción por escrito del defecto detectado y de las circunstancias en las que se haya producido dicho defecto, dentro del plazo de tres años.

Si el defecto está cubierto por nuestra garantía, le devolveremos el producto reparado o le suministraremos uno nuevo. La reparación o sustitución del producto no supone el inicio de un nuevo periodo de garantía.

Las baterías de la serie X 12 V y X 20 V Team cuentan con una garantía de 3 años a partir de la fecha de compra.

Duración de la garantía y reclamaciones legales por vicios

La duración de la garantía no se prolonga por hacer uso de ella. Este principio también se aplica a las piezas sustituidas y reparadas. Si después de la compra del aparato, se detecta la existencia de daños o de defectos al desembalarlo, deben notificarse de inmediato. Cualquier reparación que se realice una vez finalizado el plazo de garantía estará sujeta a costes.

Alcance de la garantía

El aparato se ha fabricado cuidadosamente según estándares elevados de calidad y se ha examinado en profundidad antes de su entrega.

La prestación de la garantía se aplica a defectos en los materiales o errores de fabricación. Esta garantía no cubre las piezas del producto normalmente sometidas al desgaste y que, en consecuencia, puedan considerarse piezas de desgaste ni los daños producidos en los componentes frágiles, p. ej., interruptores o piezas de vidrio.

Se anulará la garantía si el producto se daña o no se utiliza o mantiene correctamente. Para utilizar correctamente el producto, deben observarse todas las indicaciones especificadas en las instrucciones de uso. Debe evitarse cualquier uso y manejo que esté desaconsejado o frente al que se advierta en las instrucciones de uso.

El producto está previsto exclusivamente para su uso privado y no para su uso comercial. En caso de manipulación indebida e incorrecta, uso de la fuerza y apertura del aparato por personas ajenas a nuestros centros de asistencia técnica autorizados, la garantía perderá su validez.

La garantía no cubre los siguientes casos

- Desgaste normal de la capacidad de la batería.
- Uso comercial o industrial del producto.
- Daño o alteración del producto por parte del cliente.
- Incumplimiento de las instrucciones de seguridad y mantenimiento y errores en el manejo.
- Daños provocados por fuerza mayor.

Proceso de reclamación conforme a la garantía

Para garantizar una tramitación rápida de su reclamación, le rogamos que observe las siguientes indicaciones:

- Mantenga siempre a mano el comprobante de caja y el número de artículo (IAN) 380747_2110 como justificante de compra.
- Podrá ver el número de artículo en la placa de características del producto, grabado en el producto, en la portada de las instrucciones de uso (parte inferior izquierda) o en el adhesivo de la parte trasera o inferior del producto.
- Si se producen errores de funcionamiento u otros defectos, póngase primero en contacto con el departamento de asistencia técnica especificado a continuación **por teléfono o por correo electrónico**.
- Podrá enviar el producto calificado como defectuoso junto con el justificante de compra (comprobante de caja) y la descripción del defecto y de las circunstancias en las que se haya producido de forma gratuita a la dirección de correo proporcionada.



En www.lidl-service.com, podrá descargar este manual de usuario y muchos otros más, así como vídeos sobre los productos y software de instalación.

Con este código QR, accederá directamente a la página del Servicio Lidl (www.lidl-service.com) y podrá abrir las instrucciones de uso mediante la introducción del número de artículo (IAN) 380747_2110.

⚠ ¡ADVERTENCIA!

- ▶ Encomiende exclusivamente la reparación del aparato al servicio de asistencia técnica o a un electricista especializado y solo con los recambios originales. De esta forma, se garantizará que la seguridad del aparato no se vea afectada.

Asistencia técnica

ES Servicio España
Tel.: 900 984 989
E-Mail: kompernass@lidl.es

IAN 380747_2110

Importador

Tenga en cuenta que la dirección siguiente no es una dirección de asistencia técnica. Póngase primero en contacto con el centro de asistencia técnica especificado.

KOMPERNASS HANDELS GMBH
BURGSTRASSE 21
44867 BOCHUM
ALEMANIA
www.kompernass.com

Declaración de conformidad original

En virtud del presente documento, nosotros, KOMPERNASS HANDELS GMBH, responsable de los documentos: Semi Uguzlu, BURGSTR. 21, 44867 BOCHUM (ALEMANIA), declaramos que este producto cumple con lo dispuesto por las siguientes normas, documentos normativos y directivas CE:

Directiva relativa a las máquinas
(2006/42/EC)

Compatibilidad electromagnética
(2014/30/EU)

Directiva sobre las restricciones a la utilización de determinadas sustancias peligrosas en aparatos eléctricos y electrónicos
(2011/65/EU)*

* La responsabilidad exclusiva de la expedición de esta declaración de conformidad recaerá sobre el fabricante. El objeto descrito de la declaración cumple con las disposiciones de la Directiva 2011/65/UE del Parlamento Europeo y del Consejo del 8 de junio de 2011 sobre las restricciones a la utilización de determinadas sustancias peligrosas en aparatos eléctricos y electrónicos.

Directiva de emisiones sonoras en el entorno debidas a las máquinas de uso al aire libre
(2005/88/CE); (2000/14/CE)

Nivel de potencia acústica LWA
Medido: 92,2 dB (A); Garantizado: 95 dB (A)

Normas armonizadas aplicadas

EN 62841-1:2015

EN ISO 11680-1: 2011

EN 55014-1:2017/A11:2020

EN 55014-2:2015

EN IEC 63000:2018

Tipo/denominación del aparato: Podadora de altura recargable 20 V PAHE 20-Li C3

Año de fabricación: 01-2022

Número de referencia: IAN 380747_2110

Bochum, 29/12/2021



Semi Uguzlu

- Responsable de calidad -

Reservado el derecho de realizar modificaciones técnicas en relación con el desarrollo tecnológico.

Pedido de baterías de repuesto

Si desea solicitar una batería de repuesto para su aparato, puede hacerlo cómodamente por Internet en www.kompernass.com o por teléfono.

No obstante, es posible que este artículo se agote rápidamente debido a las existencias limitadas.



INDICACIÓN

- ▶ Es posible que, en algunos países, no pueda realizarse el pedido de recambios por Internet. En tal caso, póngase en contacto con la línea de asistencia técnica.

Pedido por teléfono

ES Servicio España Tel.: 900 984 989

Para garantizar la rápida tramitación de su pedido, tenga a mano el número de artículo (IAN 380747_2110) del aparato para todas sus consultas. Podrá consultar el número de artículo en la placa de características o en la portada de estas instrucciones de uso.

Indice

Introduzione	24
Uso conforme	24
Dotazione	24
Materiale in dotazione	25
Dati tecnici	25
Indicazioni generali di sicurezza per elettrotensili	27
1. Sicurezza sul posto di lavoro	27
2. Sicurezza elettrica	27
3. Sicurezza delle persone	27
4. Uso e trattamento dell'elettrotensile	28
5. Uso e trattamento dell'utensile a batteria	28
6. Assistenza	29
Indicazioni relative alla sicurezza specifiche per potatrici ad asta	29
Misure di prevenzione contro i contraccolpi	30
Altre indicazioni relative alla sicurezza	31
Avvertenze di sicurezza per caricabatteria	32
Accessori/apparecchi aggiuntivi originali	33
Prima della messa in funzione	33
Carica del pacco batteria (vedere fig. A)	33
Inserimento/rimozione del pacco batteria dall'apparecchio	34
Controllo della carica della batteria	34
Montaggio e fissaggio della tracolla	34
Montaggio di catena della sega e lama	34
Messa in tensione e controllo della catena della sega	34
Lubrificazione della catena	35
Montare la testa di taglio all'asta telescopica	35
Affilatura della catena della sega	35
Messa in funzione	35
Accensione/spengimento	35
Controllo automatismo olio	36
Regolazione dell'asta telescopica	36
Regolazione dell'impugnatura	36
Regolazione dell'angolo di taglio	36
Tecniche di troncatura	36
Lavoro in sicurezza	37
Trasporto e conservazione	38
Pulizia e manutenzione	38
Ricerca degli errori della potatrice ad asta	39
Intervallo di manutenzione della potatrice ad asta	39
Ordinazione dei pezzi di ricambio	39
Smaltimento	40
Garanzia della Kompernass Handels GmbH	41
Assistenza	42
Importatore	42
Dichiarazione di conformità originale	43
Ordinazione di una batteria di ricambio	44
Ordinazione telefonica	44

POTATORE RICARICABILE 20 V PAHE 20-Li C3





Introduzione

Congratulazioni per l'acquisto del nuovo apparecchio. È stato scelto un prodotto di alta qualità. Il manuale di istruzioni è parte integrante del presente prodotto. Esso contiene importanti note per la sicurezza, l'uso e lo smaltimento. Prima di utilizzare il prodotto, acquisire dimestichezza con tutte le indicazioni relative ai comandi e alla sicurezza. Utilizzare il prodotto solo come descritto e per i campi d'impiego indicati. In caso di cessione del prodotto a terzi, consegnare anche tutta la relativa documentazione.

Uso conforme

Questo apparecchio è destinato a lavori di potatura degli alberi. Esso non è concepito per lavori impegnativi di taglio, abbattimento di alberi e taglio di materiali come murature, plastica o generi alimentari. Utilizzare l'apparecchio solo nei modi descritti e per i campi di utilizzo indicati. L'apparecchio non è destinato all'uso commerciale. L'apparecchio è destinato all'uso da parte di adulti. Questo apparecchio non è indicato per l'uso da parte di persone (bambini compresi) con limitate capacità fisiche, sensoriali o mentali o prive dell'esperienza e/o della conoscenza necessaria. L'uso dell'apparecchio in caso di pioggia o in ambiente umido è vietato. Evitare l'impiego della potatrice ad asta in presenza di una temperatura ambiente al di sotto di 10 °C. Qualunque altro impiego e qualunque modifica dell'apparecchio sono da considerarsi non conformi alla destinazione e comportano un grave pericolo di infortuni. Il produttore declina ogni responsabilità per i danni derivanti da uso non conforme.

Dotazione

- ❶ Asta telescopica
- ❶^a Pezzo di raccordo
- ❷ Chiusura rapida per l'asta telescopica
- ❸ Impugnatura
- ❸^a Vite dell'impugnatura
- ❹ Braccio dell'apparecchio
- ❺ Blocco di accensione
- ❻ Interruttore ON/OFF
- ❼ Impugnatura posteriore
- ❽ Pacco batteria*
- ❾ Tasto per il livello di carica della batteria 
- ❿ Spia LED della batteria 
- ⓫ Tasto per lo sbloccaggio del pacco batteria
- ⓫² Occhiello di trasporto
- ⓫³ Tasto di sblocco per angolo di taglio
- ⓫^{3a} Testa di taglio
- ⓫⁴ Finestrino per il controllo del livello dell'olio
- ⓫⁵ Battuta della lama
- ⓫⁶ Lama
- ⓫⁷ Catena della sega
- ⓫⁸ Copertura della ruota dentata
- ⓫⁹ Anello di messa in tensione della catena
- ⓫⁰ Vite di fissaggio
- ⓫¹ Coperchio del serbatoio dell'olio
- ⓫² Guida per lama
- ⓫³ Binario di guida
- ⓫⁴ Ruota dentata
- ⓫⁵ Oliatore a goccia
- ⓫⁶ Caricabatteria rapido*
- ⓫⁷ LED rosso di controllo della carica 
- ⓫⁸ LED verde di controllo della carica 
- ⓫⁹ Tracolla
- ⓫⁰ Guaina di protezione per la lama
- ⓫¹ Olio bio per catene
- ⓫² Utensile per il montaggio
- ⓫³ Supporto di montaggio per l'utensile di montaggio

Materiale in dotazione

- 1 potatore ricaricabile 20 V
- 1 testa di taglio
- 1 tracolla
- 1 guaina di protezione per la lama
- 1 lama
- 1 catena della sega
- 100 ml di olio bio per catene
- 1 utensile per il montaggio
- 1 manuale di istruzioni per l'uso

Dati tecnici

Potatore ricaricabile 20 V PAHE 20-Li C3

Tensione nominale	20 V --- (corrente continua)
Numero di giri max.	2500 min^{-1}
Velocità catena	max. 5 m/s
Peso (senza batteria, attrezzo da taglio e tracolla)	circa 2,6 kg
Volume serbatoio dell'olio	65 cm^3
Lunghezza di taglio	circa 200 mm
Lama	8" AM08-33-507P
Catena della sega	050 33E

Batteria PAP 20 A3*

Tipo	IONI DI LITIO
Tensione nominale	20 V --- (corrente continua)
Capacità	4000 mAh/80 Wh
Celle	10

Caricabatteria rapido PLG 20 A2*

INGRESSO/InpuT

Tensione nominale	230-240 V \sim , 50 Hz (corrente alternata)
Assorbimento nominale	85 W
Fusibile (interno)	3,15 A

USCITA/Output

Tensione nominale	21,5 V --- (corrente continua)
Corrente nominale	3,5 A
Durata del caricamento	circa 80 min
Classe di protezione	II/ (isolamento doppio)

* BATTERIA E CARICABATTERIA NON COMPRESI NELLA FORNITURA

Valori di emissione acustica:

Valore di misurazione per rumore rilevato a norma EN 62841-1 e EN ISO 11680-1. Valori tipici del livello di rumore ponderato A dell'elettrotensile nel luogo dell'utilizzo:

Livello di pressione sonora	$L_{PA} = 82,4 \text{ dB (A)}$
Fattore di incertezza	$K_{PA} = 3 \text{ dB}$
Livello di potenza acustica	$L_{WA} = 92,2 \text{ dB (A)}$
Fattore di incertezza	$K_{WA} = 2,35 \text{ dB}$
Livello di potenza sonora garantito	$L_{WA} = 95 \text{ dB (A)}$



Indossare una protezione acustica!

Valori complessivi di vibrazione (per ogni impugnatura) a norma EN 62841-1 e EN ISO 11680-1:

Vibrazioni all'impugnatura anteriore, Valore di emissione delle vibrazioni	$a_{h,D} = 2,689 \text{ m/s}^2$
Fattore di incertezza	$K = 1,5 \text{ m/s}^2$
Vibrazioni all'impugnatura posteriore, Valore di emissione delle vibrazioni	$a_{h,D} = 2,220 \text{ m/s}^2$
Fattore di incertezza	$K = 1,5 \text{ m/s}^2$

AVVERTENZA!

- In base all'utilizzo e alle attività da svolgere, il livello di pressione acustica dovrà essere ridotto al punto da non compromettere la salute dell'utilizzatore. Il livello di pressione acustica sul posto di lavoro può superare 80 dB (A). In tal caso l'utilizzatore dovrà adottare delle misure di protezione dal rumore (per es. indossando una protezione acustica).
- Evitare anche rischi da vibrazioni, ad esempio il rischio di sindrome di Raynaud, effettuando pause di lavoro frequenti durante le quali ad esempio l'operatore si strofina le mani!

NOTA

- ▶ Il valore complessivo delle vibrazioni e il valore di emissione acustica indicati sono stati misurati secondo un procedimento di prova standardizzato e possono essere usati per il confronto tra due elettrotensili.
- ▶ Il valore complessivo delle vibrazioni e il valore di emissione acustica indicati possono anche essere usati per una stima provvisoria del carico.

⚠ AVVERTENZA!

- ▶ Il valore di emissione delle vibrazioni e il valore di emissione acustica possono scostarsi dai valori indicati a seconda del modo in cui l'elettrotensile viene utilizzato e, in particolare, del modo in cui il pezzo viene lavorato.
- ▶ È necessario stabilire misure di sicurezza per la protezione dell'utilizzatore basate sulla stima del carico di vibrazione durante le reali condizioni di utilizzo (occorre in tal senso tenere in considerazione tutte le componenti del ciclo di esercizio, per esempio i tempi nei quali l'elettrotensile è spento e i tempi in cui è acceso ma funziona senza carico).

Spiegazioni delle targhette di avviso presenti sull'apparecchio:



Prima della messa in funzione leggere il manuale di istruzioni e le indicazioni!



Indossare guanti protettivi!



Indossare scarpe antinfortunistiche!



Indossare una protezione acustica!



Indossare un casco di protezione!



Indossare occhiali di protezione!



Tenere le persone presenti lontane dall'apparecchio!



Vietato! Non utilizzare la sega a catena con una sola mano!



Utilizzare la sega a catena sempre con entrambe le mani!



Attenzione al contraccolpo! Evitare il contatto con la punta della lama!



Proteggere l'apparecchio dalla pioggia o dall'umido!



Tenere almeno 10 m di distanza dalle linee elettriche aeree e almeno 15 m dalle altre persone.



Attenzione! Oggetti in caduta, in particolare durante il taglio oltre l'altezza della testa.



Fare attenzione a eventuali oggetti proiettati in aria!



Attenzione! Pericolo di lesioni da lame in movimento.



Indicazione del livello di potenza acustica LWA in dB.



Prima di effettuare interventi di manutenzione, spegnere l'apparecchio e rimuovere la batteria!



Il pieno è sufficiente per circa 15 minuti di funzionamento continuo.



Direzione di movimento della catena della sega!



Coperchio del serbatoio dell'olio

MIN/MAX

Indicazione di livello minimo/massimo del serbatoio dell'olio.



Stringere saldamente!



Allentare!



La direzione della freccia contrasegna la posizione scelta.



Premere in direzione della freccia.



Indicazioni

generali di sicurezza per elettrotensili

NOTA

- È possibile che alcune norme nazionali contengano restrizioni in merito all'impiego dell'apparecchio.

AVVERTENZA!

- Osservare tutte le indicazioni relative alla sicurezza, le istruzioni, le illustrazioni e i dati tecnici di cui è dotato questo elettrotensile. Il mancato rispetto delle seguenti istruzioni può causare scosse elettriche, incendi e/o gravi lesioni.

Conservare le indicazioni relative alla sicurezza e le istruzioni per uso futuro.

Il termine "elettrotensile" utilizzato nelle indicazioni relative alla sicurezza si riferisce a elettrotensili collegabili alla rete elettrica (con cavo di rete) o a elettrotensili a batteria (senza cavo di rete).

1. Sicurezza sul posto di lavoro

- Mantenere l'area di lavoro pulita e ben illuminata. Il disordine e la scarsa illuminazione dell'area di lavoro potrebbero dare luogo a infortuni.
- Non lavorare con elettrotensili in ambienti a rischio di esplosione, in presenza di liquidi, gas o polveri infiammabili. Gli elettrotensili generano scintille che possono incendiare la polvere o i vapori.
- Tenere lontani i bambini e altre persone durante l'uso dell'elettrotensile. In caso di distrazione, si potrebbe perdere il controllo dell'elettrotensile.

2. Sicurezza elettrica

- La spina dell'elettrotensile deve essere idonea all'inserimento nella presa. La spina non deve essere assolutamente modificata. Non utilizzare connettori adattatori con elettrotensili collegati a terra. Le spine non modificate e le prese idonee riducono il rischio di scosse elettriche.

- Evitare il contatto corporeo con superfici collegate a terra, come tubi, termosifoni, fornelli e frigoriferi. Quando il corpo è a diretto contatto col suolo, sussiste un maggiore pericolo di scosse elettriche.
- Tenere gli elettrotensili lontano dalla pioggia o dall'umidità. La penetrazione di acqua in un apparecchio elettrico aumenta il rischio di scosse elettriche.
- Non utilizzare il cavo di allacciamento per scopi non conformi, come ad es. per trasportare l'elettrotensile, per appenderlo o per scollegare la spina dalla presa. Tenere il cavo di allacciamento lontano dal calore, dall'olio, da angoli acuminati o da parti in movimento. Cavi di allacciamento danneggiati o aggrovigliati aumentano il rischio di scosse elettriche.
- Se si lavora all'aperto con un elettrotensile, utilizzare solo prolunghes ammesse anche per uso esterno. L'utilizzo di un cavo di prolunga idoneo all'uso esterno riduce il rischio di scosse elettriche.
- Se è inevitabile l'uso dell'elettrotensile in un ambiente umido, utilizzare un interruttore differenziale. L'uso di un interruttore differenziale evita il rischio di scosse elettriche.

3. Sicurezza delle persone

- Prestare attenzione controllando le operazioni in corso e procedendo con cura quando si lavora con un elettrotensile. Non utilizzare l'elettrotensile se non si è concentrati o riposati a sufficienza, o se si è sotto l'influsso di droghe, alcol o farmaci. Un solo momento di disattenzione nell'uso dell'elettrotensile può dare luogo a gravi lesioni.
- Indossare dispositivi di protezione individuali e sempre occhiali di protezione. L'uso di un dispositivo di protezione individuale come mascherina antipolvere, scarpe antiscivolo, casco protettivo o paraorecchi acustici, a seconda dell'uso e dell'impiego dell'elettrotensile, riduce il rischio di lesioni.

- c) Evitare l'accensione involontaria. Accertarsi che l'elettrotensile sia spento prima di collegarlo all'alimentazione e/o alla batteria, sollevarlo o trasportarlo. Se si tiene il dito sull'interruttore mentre si sposta l'elettrotensile o si collega l'elettrotensile alla rete elettrica con l'interruttore su ON, si possono verificare infortuni.
 - d) Rimuovere gli utensili di regolazione o le chiavi per dadi prima di accendere l'elettrotensile. Un utensile o una chiave lasciati in una parte rotante dell'elettrotensile possono provocare lesioni.
 - e) Evitare posture innaturali. Provvedere a una posizione sicura e mantenere sempre l'equilibrio. In tal modo si può controllare meglio l'elettrotensile, soprattutto in situazioni impreviste.
 - f) Indossare un abbigliamento idoneo. Non indossare abiti larghi o gioielli. Tenere lontani i capelli e gli indumenti dalle parti in movimento. Gli abiti larghi e sciolti, i gioielli o i capelli lunghi possono impigliarsi nelle parti mobili.
 - g) Se è possibile montare dispositivi aspirapolvere e aspiratrucioli, occorre collegarli e utilizzarli correttamente. L'uso di un aspiratore per polvere può ridurre i pericoli associati alla polvere.
 - h) Anche se si è acquisita dimestichezza con l'apparecchio usandolo spesso, non sentirsi troppo sicuri e non mancare di rispettare le regole sulla sicurezza nell'uso di elettrotensili. Una piccola disattenzione può dare luogo a gravi lesioni in una frazione di secondo.
- c) Staccare la spina dalla presa di corrente e/o rimuovere la batteria, se sfilabile, prima di eseguire impostazioni sull'apparecchio, sostituire gli utensili o riporre l'elettrotensile. Questa misura precauzionale consente di impedire l'avvio involontario dell'elettrotensile.
 - d) Conservare gli elettrotensili non utilizzati fuori della portata dei bambini. Non consentire l'uso dell'elettrotensile a persone inesperte o che non abbiano letto le presenti istruzioni. Gli elettrotensili sono pericolosi se utilizzati da persone inesperte.
 - e) Trattare gli elettrotensili e gli utensili con cura. Controllare che le parti mobili dell'apparecchio funzionino perfettamente e non si inceppino e che non vi siano elementi rotti o danneggiati al punto da compromettere la funzione dell'elettrotensile. Fare riparare le parti danneggiate prima di utilizzare l'elettrotensile. Molti infortuni derivano da una cattiva manutenzione degli elettrotensili.
 - f) **Mantenere gli utensili da taglio ben affilati e puliti.** Gli utensili da taglio trattati con cura e con bordi di taglio affilati si inceppano meno spesso e sono più facili da controllare.
 - g) **Utilizzare elettrotensili, utensili, ecc. conformi a queste istruzioni. Tenere conto delle condizioni di lavoro e dell'attività da eseguire.** L'uso di elettrotensili per applicazioni diverse da quelle previste può dare luogo a situazioni di pericolo.
 - h) **Mantenere le impugnature e le superfici di presa asciutte, pulite e prive di olio e grasso.** Impugnature e superfici di presa scivolose non consentono un controllo e un utilizzo sicuro dell'elettrotensile in situazioni impreviste.

4. Uso e trattamento dell'elettrotensile

- a) Non sovraccaricare l'elettrotensile. Utilizzare l'elettrotensile idoneo al proprio lavoro. Con l'elettrotensile adatto si lavora meglio e con maggiore sicurezza nell'intervallo di potenza indicato.
- b) **Non utilizzare elettrotensili con interruttore guasto.** Un elettrotensile che non si riesce più a spegnere o ad accendere è pericoloso e deve essere riparato.

5. Uso e trattamento dell'utensile a batteria

- a) **Caricare le batterie solo con i caricabatterie che vengono consigliati dal costruttore.** Se un caricabatterie adatto a un determinato tipo di batteria viene utilizzato con batterie diverse, vi è pericolo di incendio.

- b) Utilizzare solo le batterie appositamente previste per gli elettroutensili. L'uso di batterie diverse può dare luogo a lesioni e al rischio di incendio.
- c) Tenere la batteria non utilizzata lontano da graffette, monete, chiavi, chiodi, viti o altra minuteria in metallo, poiché tali oggetti potrebbero provocare un cortocircuito fra i contatti. Un cortocircuito fra i contatti della batteria può dare luogo a ustioni o incendio.
- d) In caso di utilizzo errato, potrebbe fuoriuscire del liquido dalla batteria. Evitare il contatto con questo liquido. In caso di contatto accidentale, sciacquare con acqua. Se il liquido entra a contatto con gli occhi, consultare un medico. Il liquido che fuoriesce dalla batteria potrebbe provocare irritazioni cutanee o ustioni.
- e) Non utilizzare una batteria danneggiata o modificata. Batterie danneggiate o modificate possono comportarsi in modo imprevisto e provocare incendio, esplosione o pericolo di lesioni.
- f) Non esporre mai una batteria a fuoco o alte temperature. Fuoco o temperature superiori a 130 °C (265 °F) possono provocare un'esplosione.
- g) Seguire tutte le indicazioni per la carica e non caricare mai la batteria o l'utensile a batteria al di fuori dell'intervallo di temperatura indicato nel presente manuale di istruzioni per l'uso. Un caricamento sbagliato o il caricamento al di fuori dell'intervallo di temperatura consentito potrebbe distruggere la batteria e aumentare il pericolo d'incendio.



CAUTELA! PERICOLO DI ESPLOSIONE! Non caricare mai batterie non ricaricabili.



Proteggere la batteria

dal calore, per es. anche da irradiazione solare permanente, fuoco, acqua e umidità.
Sussiste il pericolo di esplosione.

6. Assistenza

- a) Fare riparare l'elettroutensile solo da personale qualificato specializzato e solo con ricambi originali. In tal modo si garantisce che la sicurezza dell'elettroutensile venga mantenuta.
- b) Non sottoporre mai a manutenzione le batterie danneggiate. Si consiglia di far eseguire la manutenzione delle batterie solo dal produttore o dal centro di assistenza clienti autorizzato.

Indicazioni relative alla sicurezza specifiche per potatrici ad asta

- Indossare sempre un casco, una protezione acustica e guanti di protezione. Indossare anche occhiali di protezione per proteggere gli occhi da spruzzi di olio o polvere di segatura. Indossare una mascherina contro la polvere.
- Non usare mai l'apparecchio quando ci si trova su una scala.
- Non sporgersi troppo in avanti durante l'uso dell'apparecchio. Assumere sempre una posizione sicura e mantenere sempre l'equilibrio. Utilizzare la tracolla compresa nella dotazione per distribuire uniformemente il peso sul corpo.
- Indossare stivali robusti e antiscivolo.
- Non utilizzare l'apparecchio in caso di pioggia o umidità.
- Non utilizzare l'apparecchio nelle vicinanze di cavi elettrici. Mantenere una distanza di sicurezza di almeno 10 m dalle linee elettriche sopra terra.
- Per evitare lesioni da rami che cadono, non posizionarsi sotto i rami che si desidera tagliare. Per evitare lesioni, fare attenzione ai rami che rimbalzano all'indietro. Lavorare con un angolo di circa 60°.
- Prestare attenzione a un possibile contraccolpo dell'apparecchio.
- Per evitare il pericolo di inciampo, non osservare solo i rami da lavorare, bensì anche il materiale caduto.
- Fare una pausa di almeno un'ora dopo 30 minuti di lavoro.
- Indossare sempre guanti protettivi.

- Coprire il binario di guida e la catena con la guaina di protezione per la lama durante il trasporto e lo stoccaggio.
- Non utilizzare l'apparecchio in ambienti potenzialmente esplosivi, ad es. in prossimità di liquidi, gas o vapori infiammabili. Le scintille generate dalla macchina potrebbero incendiare tali vapori o gas.
- La presa usata deve essere adatta alla spina. Per evitare una scossa elettrica, non apportare mai modifiche alla spina.
- Staccare la spina dalla presa senza tirare il cavo, bensì afferrando la spina stessa. Non utilizzare il cavo per tirare l'apparecchio o trasportarlo. Tenere il cavo lontano dal calore, dall'olio, da bordi affilati o da parti in movimento.
- Al termine dei lavori o durante i lavori di pulizia e manutenzione, rimuovere il pacco batteria dall'apparecchio.
- Evitare l'accensione accidentale dell'apparecchio.
- Per evitare danni e lesioni, gli apparecchi con interruttore difettoso vanno subito riparati.
- Conservare l'apparecchio fuori dalla portata dei bambini. Solo persone che conoscono l'apparecchio e le istruzioni possono usarlo.
- Sottoporre gli elettroutensili a manutenzione accurata. Controllare che le parti mobili dell'apparecchio funzionino perfettamente e non si inceppino e che non vi siano elementi rotti o danneggiati al punto da compromettere la funzione dell'elettroutensile. Far riparare le parti danneggiate prima di utilizzare l'apparecchio. Molti infortuni derivano da una cattiva manutenzione degli elettroutensili.
- Mantenere gli utensili da taglio ben affilati e puliti. Gli utensili da taglio trattati con cura e con taglienti affilati si inceppano meno spesso e sono più facili da controllare.
- Fare eseguire la manutenzione dell'apparecchio da personale qualificato. Utilizzare solo pezzi di ricambio originali consigliati dal produttore.

Misure di prevenzione contro i contraccolpi

⚠ ATTENZIONE AI CONTRACCOLPI!

- ▶ Durante i lavori fare attenzione ai contraccolpi dell'apparecchio. Sussiste il pericolo di lesioni. Evitare i contraccolpi procedendo con cautela e adottando una corretta tecnica di troncatura.

- Un contatto con la punta del binario in alcuni casi potrebbe causare una reazione inattesa a ritroso, in cui il binario di guida **23** potrebbe scattare verso l'alto e in direzione dell'operatore (v. fig. 1).

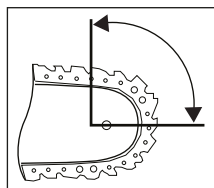

Fig. 1

- Il contraccolpo può verificarsi se la punta del binario di guida **23** tocca un oggetto o se il legno si piega e la catena della sega **17** si incastra nel taglio (vedere fig. 2).

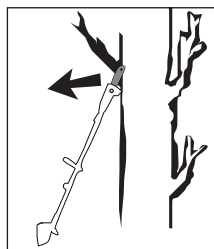

Fig. 2

- Il blocco della catena della sega **17** sul bordo superiore del binario di guida **23** può respingere violentemente la guida in direzione dell'operatore.

- Ciascuna di queste reazioni può causare la perdita di controllo sulla sega, arrecando lesioni eventualmente anche gravi. Non affidarsi esclusivamente ai dispositivi di sicurezza installati nella sega a catena. Come utente di una sega a catena, adottare diverse misure per evitare infortuni e lesioni. Un contraccolpo è la conseguenza di un uso improprio o erroneo dell'elettrotensile. Tale evenienza può essere evitata adottando idonee misure preventive, come descritto di seguito:
- **Sostenere la sega con due mani, con pollice e dita che afferrano le impugnature della sega. Portare corpo e braccia in una posizione atta a resistere alle forze di contraccolpo.** Adottando misure idonee, l'operatore può controllare le forze di contraccolpo. Non lasciare mai libera la sega a catena.
- **Evitare posture innaturali.** In tal modo si evita un contatto accidentale con la punta della guida e si ottiene un controllo migliore della sega in situazioni impreviste.
- **Usare sempre le guide di ricambio e le catene prescritte dal produttore.** Guide e catene di ricambio errate possono causare lo strappo della catena e/o il contraccolpo.
- **Seguire le istruzioni del produttore per l'affilatura e la manutenzione della catena della sega.** I limitatori di profondità troppo bassi aumentano la tendenza al contraccolpo.
- **Non segare con la punta della lama.** Sussiste il pericolo di contraccolpo.
- **Verificare che il terreno sia privo di ostacoli su cui si potrebbe inciampare.**

Altre indicazioni relative alla sicurezza

CAUTELA! PERICOLO DI LESIONI!

- ▶ Per evitare lesioni, non afferrare mai l'apparecchio acceso al di sopra dell'impugnatura !
- Durante il funzionamento non devono essere presenti altre persone o animali in un raggio di 15 metri. L'operatore è responsabile nell'area di lavoro nei confronti di terzi.
- Tenere l'apparecchio, l'accessorio da taglio e la guaina di protezione della lama in buono stato per prevenire pericoli di lesioni.
- Prima di ogni utilizzo verificare che il prodotto non presenti parti usurate, allentate o deformate. In tal modo ci si assicura di mantenere la sicurezza dell'apparecchio.
- Sorvegliare i bambini per assicurarsi che non giochino con l'apparecchio.
- Utilizzare l'apparecchio solo se si è certi di avervi dimestichezza.
- Non lavorare con un apparecchio danneggiato, incompleto o modificato senza l'approvazione del produttore. Non utilizzare mai l'apparecchio con dispositivi di protezione difettosi. Non utilizzare l'apparecchio con l'interruttore ON/OFF difettoso. Prima dell'uso verificare lo stato di sicurezza dell'apparecchio, in particolare la lama e la catena. Dopo un'eventuale caduta dell'apparecchio controllare che non presenti danni o difetti significativi.
- Non avviare mai l'apparecchio prima che lama, catena della sega e coperchio della ruota dentata siano correttamente montati.
- Sincerarsi che, all'avvio e durante il lavoro, l'apparecchio non entri in contatto con terra, pietre, cavi o altri corpi estranei. Spegnerlo prima di riparlo.
- L'apparecchio è predisposto per un utilizzo con due mani. Non lavorare mai con una mano sola.

- Afferrare l'apparecchio solo dalle linguette di presa isolate, in quanto la catena della sega potrebbe entrare a contatto con linee elettriche nascoste. Il contatto della catena della sega con una linea che conduce tensione potrebbe mettere sotto tensione anche le parti di metallo dell'apparecchio e causare così una scossa elettrica.
- Quando si cambia postazione, assicurarsi che l'apparecchio sia spento e il dito non tocchi l'interruttore ON/OFF. Trasportare l'apparecchio con la catena della sega e la lama rivolte all'indietro. Per il trasporto applicare la guaina di protezione della lama.
- Per l'esecuzione di ogni taglio, inserire saldamente la battuta della lama **15** e quindi cominciare il lavoro.
- Prestare la massima attenzione quando si potano piccoli cespugli e rami. I rami sottili potrebbero impigliarsi nella sega e venire scagliati nella direzione dell'utente o fargli perdere l'equilibrio.
- Non tagliare il legno poggiato sul terreno e non cercare di segare le radici sporgenti dal terreno. Evitare in ogni caso che la catena della sega penetri nella terra, altrimenti si smusserà subito.
- Nel tagliare un ramo sottoposto a tensione, fare attenzione a un possibile contraccolpo originato dall'improvvisa assenza di tensione del legno. Sussiste il pericolo di lesioni.
- Se l'accessorio da taglio si impigliasse o incastrasse nei rami, non cercare di liberare l'apparecchio con l'uso della forza. In tal caso spegnere immediatamente l'apparecchio e riaccenderlo solo dopo averlo liberato. Sussiste il pericolo di lesioni!
- Si consiglia di seguire un corso sull'utilizzo e la manutenzione della potatrice ad asta nonché un corso di primo soccorso. In caso di inutilizzo per un periodo prolungato oppure per esercitarsi, si consiglia di iniziare sempre con tagli semplici in pezzi di legno ben fissati al fine di riacquisire dimestichezza con l'apparecchio.

Avvertenze di sicurezza per caricabatteria

- Questo apparecchio può essere utilizzato da bambini a partire dagli 8 anni di età e da persone con capacità fisiche, sensoriali o mentali ridotte o insufficiente esperienza o conoscenza, solo se sorvegliati o istruiti sull'uso sicuro dell'apparecchio e qualora ne abbiano compreso i pericoli associati. I bambini non devono giocare con l'apparecchio. La pulizia e la manutenzione a cura dell'utente non devono essere eseguite da bambini, a meno che non siano sorvegliati.



Il caricabatteria è indicato solo per l'uso in ambienti interni.

- In caso di danni al cavo di rete dell'apparecchio, farlo sostituire dal produttore, dal servizio di assistenza clienti o da personale altrettanto qualificato per evitare pericoli.

⚠ ATTENZIONE!

- ▶ Il presente caricabatteria è indicato solamente per la ricarica delle seguenti batterie: PAP 20 A1/PAP 20 A2/PAP 20 A3/PAP 20 B1/PAP 20 B3/PAPS 204 A1/PAPS 208 A1.
- ▶ Su www.lidl.de/akku è disponibile un elenco aggiornato di tutte le batterie compatibili.

⚠ RISCHI RESIDUI!

- Anche se si utilizza questo elettrotensile secondo le prescrizioni rimangono comunque dei rischi residui. In relazione alla struttura e al modello di questo elettrotensile, potrebbero verificarsi i seguenti pericoli:
 - a) Lesioni da taglio
 - b) Danni all'udito se non si indossa una protezione acustica adeguata.
 - c) Danni alla salute derivanti dalle vibrazioni a cui sono sottoposti braccio e mano, qualora l'apparecchio venisse utilizzato per un periodo prolungato o non venisse utilizzato correttamente e sottoposto a corretta manutenzione.

⚠ AVVERTENZA!

- Non utilizzare l'apparecchio in caso di danni al cavo, al cavo di alimentazione o alla spina. I cavi di rete danneggiati costituiscono un pericolo di morte da scossa elettrica.

Accessori/apparecchi aggiuntivi originali

- Utilizzare solo accessori e apparecchi aggiuntivi indicati nel manuale di istruzioni. L'uso di apparecchi o accessori diversi da quelli indicati nel manuale di istruzioni può comportare il pericolo di lesioni.

⚠ AVVERTENZA!

- Non usare accessori che non siano stati consigliati da PARKSIDE. In caso contrario vi è pericolo di folgorazione o incendio.

Prima della messa in funzione

Carica del pacco batteria (vedere fig. A)

⚠ CAUTELA!



- ▶ Staccare sempre la spina dalla presa di rete prima di rimuovere o inserire il pacco batteria **8** dal/nel caricabatteria rapido **26**.

NOTA

- ▶ Non caricare il pacco batteria se la temperatura ambiente è al di sotto di 10 °C o al di sopra di 40 °C. Se si intende conservare la batteria agli ioni di litio per un periodo prolungato, occorre controllarne periodicamente la carica. La carica ottimale è compresa tra il 50% e l'80%. L'ambiente di stoccaggio deve essere fresco e asciutto e avere una temperatura ambiente compresa fra 0 °C e 50 °C.

- ◆ Inserire il pacco batteria **8** nel caricabatteria rapido **26**.
- ◆ Inserire la spina nella presa. Il LED di controllo **27** si accende con luce rossa.
- ◆ Il LED di controllo verde **28** segnala che il processo di carica è concluso e che il pacco batteria **8** è pronto per l'uso.

⚠ ATTENZIONE!

- ◆ Se il LED di controllo rosso **27**  lampeggia, significa che il pacco batteria **8** è surriscaldato e non può essere caricato.
- ◆ Se i LED di controllo rosso **27**  e verde **28**  lampeggiano contemporaneamente, il pacco batteria **8** è guasto.
- ◆ Introdurre il pacco batteria **8** nell'apparecchio.

Inserimento/rimozione del pacco batteria dall'apparecchio

Inserimento del pacco batteria

- ◆ Inserire il pacco batteria **8** in posizione nell'impugnatura posteriore **7**.

Rimozione del pacco batteria

- ◆ Premere il tasto per lo sbloccaggio **11** e rimuovere il pacco batteria **8**.

Controllo della carica della batteria

- ◆ Per controllare il livello della batteria, premere il tasto per il livello di carica della batteria **9** . Lo stato della batteria ovvero la carica residua vengono indicati come segue sulla spia LED della batteria **10** :
ROSSO/ARANCIONE/VERDE = potenza/carica massima
ROSSO/ARANCIONE = potenza/carica media
ROSSO = carica debole - caricare la batteria

Montaggio e fissaggio della tracolla

- ◆ Agganciare la tracolla **25** all'occhiello di trasporto **12**.
- ◆ Adeguare la tracolla **25** alla propria altezza in modo che, quando è agganciata, l'occhiello di trasporto **12** si trovi all'altezza del fianco.
- ◆ Inoltre è possibile regolare l'altezza dell'occhiello di trasporto **12** sul braccio dell'apparecchio **4** dopo aver allentato la vite.

Montaggio di catena della sega e lama

AVVERTENZA!

- ▶ Indossare guanti di protezione! Pericolo di lesioni a causa dei denti da taglio affilati!
- ▶ La copertura della ruota dentata **18**, insieme all'anello di messa in tensione della catena **19** e alla vite di fissaggio **20**, non sono montati sull'apparecchio al momento della consegna.
- ▶ Il produttore non prevede l'inversione della lama **16**.
- ▶ Rispettare a ogni montaggio l'indicazione relativa alla direzione di funzionamento della catena sulla lama **16**.

- ◆ Collocare la catena della sega **17** sulla lama **16**. Rispettare la direzione di movimento della catena della sega **17** (vedi Fig. B).
- ◆ Inserire la lama **16** con la scritta rivolta verso l'alto e condurre la catena della sega **17** intorno alla ruota dentata **24**. Il binario di guida **23** si trova sulla guida per lama **22** (vedi Fig. C).
- ◆ Applicare la copertura della ruota dentata **18**.
- ◆ Serrare leggermente la vite di fissaggio **20**.
- ◆ Mettere ora in tensione la catena della sega **17** (v. capitolo Messa in tensione e controllo della catena della sega).
- ◆ Infine, serrare saldamente la vite di fissaggio **20**.

Messa in tensione e controllo della catena della sega

AVVERTENZA!

- ▶ Indossare guanti di protezione! Pericolo di lesioni a causa dei denti da taglio affilati!
- ◆ Allentare la vite di fissaggio **20**.
- ◆ Ruotare l'anello di messa in tensione della catena **19** in senso orario per aumentare la tensione.

- ◆ La catena della sega **17** deve poggiare sul lato inferiore della lama.
Controllare se si riesce a tirare manualmente la catena della sega **17** sopra la lama **16**.

- ◆ Infine, serrare saldamente la vite di fissaggio **20**.

NOTA

- ▶ Una catena della sega **17** nuova tende ad allungarsi e deve essere messa in tensione più spesso.

Lubrificazione della catena

- ◆ Rimuovere il coperchio del serbatoio dell'olio **21**.
- ◆ Riempire il serbatoio dell'olio con circa 65 ml di olio bio per catene **31**.

⚠ AVVERTENZA!

- ▶ Non lavorare mai senza lubrificazione della catena!
Se la catena della sega **17** scorre a secco, l'accessorio da taglio si danneggia irrimediabilmente in breve tempo. Prima di lavorare controllare sempre la lubrificazione della catena e il livello dell'olio **14** nel serbatoio.

NOTA

- ▶ Utilizzare solo olio per seghe a catena. Preferire olio biodegradabile. Non utilizzare olio esausto, olio per motori, ecc.
- ▶ Durante il lavoro controllare se la lubrificazione automatica della catena funziona. Controllare la funzionalità della lubrificazione della catena prima e durante il lavoro.

Montare la testa di taglio all'asta telescopica

- ◆ Posizionare l'estremità inferiore della testa di taglio **13a** sull'estremità superiore dell'asta telescopica **1** in modo tale che la testa di taglio **13a** possa essere inserita fino all'anello di plastica bianco. Assicurarsi che il perno si inserisca nella scanalatura.
- ◆ Avvitare saldamente il pezzo di raccordo rosso **1a** in direzione del simbolo  sulla testa di taglio **13a**.

Affilatura della catena della sega

NOTA

- ▶ In un kit di affilatura sono riportate informazioni dettagliate sull'affilatura.
- ▶ In alternativa si può usare un affilacatene elettrico seguendo le istruzioni del produttore.
- ▶ In caso di dubbi sull'esecuzione del lavoro, sostituire la catena della sega **17**.

Messa in funzione

NOTA

- ▶ Rispettare la protezione dal rumore e le norme locali. L'uso dell'apparecchio potrebbe essere limitato o vietato in determinati giorni (ad es. domeniche e giorni festivi), in determinati orari della giornata (pausa pranzo, quiete notturna) o in determinate zone (per es. centri termali, cliniche, ecc.).

Accensione/spengimento

Accensione

- ◆ Premere il blocco di accensione **5**, tenerlo premuto e premere l'interruttore ON/OFF **6**.
- ◆ Dopo l'avvio è possibile rilasciare il blocco di accensione **5**.

Spegnimento

- ◆ Rilasciare l'interruttore ON/OFF **6**.

Controllo automatismo olio

Prima dell'inizio dei lavori controllare il livello dell'olio **14** e il relativo automatismo.

- ◆ Accendere l'apparecchio e tenerlo al di sopra di un suolo chiaro. L'apparecchio non deve toccare il pavimento.
- ◆ Se si riscontra una traccia di olio, ciò significa che l'apparecchio funziona perfettamente.
- ◆ Se non vi sono tracce di olio, pulire l'oliatore a goccia **25** o fare riparare l'apparecchio dal nostro servizio di assistenza.
- ◆ Per la pulizia, eliminare i residui dall'oliatore a goccia **25** tramite un pennello o uno straccio.

Regolazione dell'asta telescopica

L'asta telescopica **1** può essere regolata in continuo tramite la chiusura rapida **2**.

- ◆ Allentare la chiusura rapida **2**  e modificare la lunghezza dell'asta spingendo e tirando.
- ◆ Richiudere la chiusura rapida **2** e fissare in tal modo la lunghezza di lavoro desiderata dell'asta telescopica **1**.
- ◆ Se la vite della chiusura rapida **2** si fosse allentata, serrarla nuovamente con una brugola.

Regolazione dell'impugnatura

- ◆ Allentare la vite dell'impugnatura **3a** in modo da poter muovere l'impugnatura **3**.
- ◆ Portare l'impugnatura **3** nella posizione desiderata.
- ◆ Riavvitare saldamente la vite dell'impugnatura **3a**.

Regolazione dell'angolo di taglio

NOTA

- ▶ È possibile regolare l'angolo di taglio su 3 livelli.
- ◆ Rimuovere il pacco batteria **8** dall'apparecchio.
- ◆ Premere il tasto di sblocco **13**.
- ◆ Inclinare l'unità motore nella posizione desiderata.
- ◆ Rilasciare il tasto di sblocco **13**, l'unità motore si innesta.
- ◆ Reinserrire il pacco batteria **8** nell'apparecchio.

Tecniche di troncatura

⚠ AVVERTENZA!

- ▶ Fare attenzione al materiale tagliato in caduta.
- ▶ In particolare fare attenzione al pericolo di rimbalzo dei rami.

NOTA

- ▶ Appoggiare la battuta della lama **15** sul ramo. In questo modo si lavora in modo sicuro e tranquillo.
- ▶ Solo a questo punto si può cominciare a segare.

Taglio di un ramo piccolo

- ◆ Segare i rami piccoli (Ø 0-8 cm) dall'alto verso il basso (vedere figura).

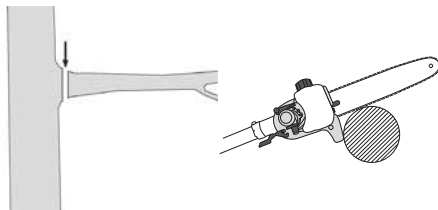

Taglio di rami più grandi

- ◆ Per i rami di dimensioni maggiori (Ø 8-20 cm), eseguire prima un taglio di scarico **A** (vedere figura).

NOTA

- ▶ Un taglio a rilievo non deve essere eseguito con una testa di sega angolare. C'è il rischio di un contraccolpo e il dispositivo diventa incontrollabile.
- Il taglio di scarico impedisce anche la sbuccatura della corteccia sul tronco.
- ◆ A questo punto segare dall'alto **B** verso il basso **A**.

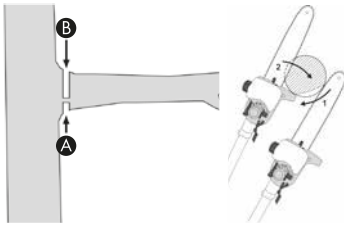

Taglio dei rami in pezzi

Prima di eseguire il taglio finale, accorciare i rami lunghi e grossi (vedere figura).

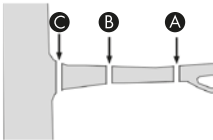

Lavoro in sicurezza

- Tenere l'apparecchio, l'accessorio da taglio e la guaina di protezione per la lama **30** in buono stato per prevenire lesioni.
- Dopo un'eventuale caduta dell'apparecchio controllare che non presenti danni o difetti significativi.
- Per essere certi di lavorare in sicurezza, mantenere l'angolo di lavoro prescritto di $60^\circ \pm 10^\circ$ (vedere figura).

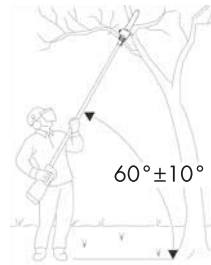

- Non utilizzare l'apparecchio stando in piedi su una scala o su una base instabile.
- Non eseguire mai tagli in modo avventato. Si potrebbe mettere a rischio l'incolumità propria e di terzi.
- Sorvegliare i bambini per assicurarsi che non giochino con l'apparecchio.
- Cambiare periodicamente la posizione di lavoro. L'uso prolungato dell'apparecchio può provocare problemi di circolazione del sangue alle mani a causa delle vibrazioni. Tuttavia, per aumentare la durata di impiego è possibile usare guanti idonei o prolungare le pause regolari. Si ricorda che la predisposizione personale a una cattiva circolazione sanguigna, basse temperature esterne o l'impiego di grandi forze di presa durante il lavoro comportano una riduzione del tempo di utilizzo.

Trasporto e conservazione

- Per il trasporto fare raffreddare il motore e fissare la macchina per evitare uno spostamento durante il trasporto con un veicolo. In tal modo è possibile prevenire danni e lesioni. Applicare sempre l'apposito dispositivo di protezione durante il trasporto della potatrice.
- Durante il trasporto, utilizzare la guaina di protezione per la lama **30**.
- Verificare che l'apparecchio non si accenda durante il trasporto (vedere figura).

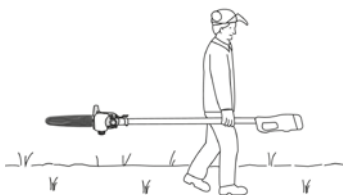

- Pulire l'apparecchio prima di riporlo.
- Custodire l'apparecchio in un luogo asciutto e protetto dal gelo, fuori dalla portata dei bambini.
- Conservare l'apparecchio in piano o assicurarlo da eventuali cadute.
- Svuotare il serbatoio dell'olio. L'olio bio per catene **31** può resinificarsi.
- Per una migliore conservazione dell'utensile per il montaggio **32**, è possibile inserirlo nel supporto di montaggio **33**.

Pulizia e manutenzione



AVVERTENZA! PERICOLO DI LESIONI!

Prima di qualsiasi intervento sull'apparecchio, spegnere l'apparecchio e rimuovere la batteria.

- Sottoporre l'apparecchio a pulizia e manutenzione dopo ogni utilizzo, in funzione delle condizioni d'uso. Una mancata pulizia dell'apparecchio può causare danni materiali e malfunzionamenti.
- Impedire la penetrazione di liquidi all'interno degli apparecchi.
- Per la pulizia dell'alloggiamento, utilizzare un panno asciutto. Non utilizzare mai benzina, solventi o detergenti in grado di aggredire la plastica.
- Se si intende conservare la batteria agli ioni di litio per un periodo prolungato, occorre controllarne periodicamente la carica. La carica ottimale è compresa tra il 50% e l'80%. Si consiglia di conservare la batteria in un luogo fresco e asciutto.
- La potatrice ad asta deve essere liberata regolarmente dai trucioli. Utilizzare ad esempio una pistola ad aria compressa.
- Una catena della sega **17** nuova tende ad allungarsi e deve essere messa in tensione più spesso.

Ricerca degli errori della potatrice ad asta

Problema	Possibile causa	Risoluzione degli errori
La catena della sega 17 gira con difficoltà, salta o si è allungata	Tensione catena insufficiente	Controllare la tensione della catena
Nessun progresso nei lavori	La catena della sega 17 è asciutta, surriscaldata o allentata	Rabboccare l'olio o affilare, sostituire o mettere in tensione la catena della sega 17

Intervalli di manutenzione della potatrice ad asta

I dati qui riportati si riferiscono al normale utilizzo. In caso di condizioni più difficili, come ad esempio un forte sviluppo di polvere e tempi di lavoro più lunghi, ridurre di conseguenza gli intervalli indicati.

		Prima dell'inizio dei lavori	Settimanalmente	In caso di guasto	In caso di danneggiamento	All'occorrenza
Parte apparecchio	Azione					
Lubrificazione della catena	Verificare	X				
Catena della sega 17	Verificare lo stato dell'affilatura	X				
	Controllare la tensione della catena	X				
	Affilare					X
Binario di guida 23	Verificare (usura, danneggiamenti)	X				
	Pulizia		X	X		
	Sbavare		X			
	Sostituire				X	X
Ruota dentata 24	Verificare		X			
	Sostituire					X

Ordinazione dei pezzi di ricambio

I pezzi di ricambio possono essere ordinati direttamente al centro di assistenza. È indispensabile indicare il tipo di macchina e il numero dell'articolo all'atto dell'ordinazione.

NOTA

- I pezzi di ricambio non indicati (come ad es. batterie, interruttori) possono essere ordinati tramite il nostro call center.

Smaltimento



Non smaltire gli elettrodomestici assieme ai normali rifiuti domestici!

Il simbolo del bidone dei rifiuti barrato, raffigurato lateralmente, indica che l'apparecchio è soggetto alla Direttiva 2012/19/EU. Tale direttiva prescrive che, al termine della sua vita utile, l'apparecchio non venga smaltito assieme ai normali rifiuti domestici, bensì conferito in appositi centri di raccolta, centri di riciclaggio o aziende di smaltimento.

Lo smaltimento è gratuito per l'utente. Rispettare l'ambiente e smaltire l'apparecchio in modo conforme alle direttive pertinenti.



Per lo smaltimento del prodotto una volta che ha terminato la sua funzione, informarsi presso l'amministrazione comunale.



Non smaltire le batterie assieme ai normali rifiuti domestici!

Le batterie difettose o esauste devono essere riciclate in base alla direttiva 2006/66/EC. Le pile/batterie vanno trattate come rifiuti speciali e devono essere smaltite nel rispetto dell'ambiente attraverso i punti di raccolta competenti (rivenditori, negozi specializzati, enti pubblici comunali, aziende di smaltimento professionali). Le pile/batterie possono contenere metalli pesanti tossici.

Pertanto non smaltire le pile/batterie assieme ai normali rifiuti domestici, bensì conferirle ad una raccolta differenziata. Restituire le pile/batterie solo se scariche.



I materiali d'imballaggio sono stati selezionati in relazione alla loro eco-compatibilità e alle caratteristiche di smaltimento, sono pertanto riciclabili. Smaltire il materiale di imballaggio non più necessario in conformità alle vigenti norme locali. Smaltire l'imballaggio conformemente alle norme di tutela ambientale.

Tenere conto dei codici presenti sui vari materiali di imballaggio ed eventualmente separare i materiali effettuando una raccolta differenziata. I materiali di imballaggio presentano codici costituiti da abbreviazioni (a) e numeri (b) con il seguente significato: 1-7: materie plastiche, 20-22: carta e cartone, 80-98: materiali compositi.

Smaltire le sostanze lubrificanti e gli agenti di pulizia conformemente alle norme di tutela ambientale. Rispettare le norme di legge.

- Conferire i residui delle sostanze lubrificanti agli appositi centri di smaltimento. Impedire che le sostanze lubrificanti penetrino nella canalizzazione o nei corsi d'acqua. Impedirne l'infiltrazione nel sottosuolo/terreno. Assicurarsi di avere una base adeguata. Effettuare lo smaltimento attenendosi alle leggi vigenti.
- Conferire il materiale di manutenzione contaminato e i mezzi di esercizio ad un apposito centro di raccolta.

Garanzia della Kompernass Handels GmbH

Egregio Cliente,

Questo apparecchio ha una garanzia di 3 anni dalla data di acquisto. Qualora questo prodotto presentasse vizi, Le spettano diritti legali nei confronti del venditore del prodotto. La garanzia qui di seguito descritta non costituisce alcun limite a tali diritti legali.

Condizioni di garanzia

Il periodo di garanzia decorre dalla data di acquisto. Si prega di conservare bene lo scontrino di cassa. Quest'ultimo è necessario come prova d'acquisto.

Qualora entro tre anni a partire dalla data d'acquisto del prodotto si presentasse un difetto del materiale o di fabbricazione, provvederemo a nostra discrezione a riparare o a sostituire gratuitamente il prodotto oppure a rimborsare il prezzo d'acquisto. Questa prestazione di garanzia ha come presupposto che l'apparecchio guasto e la prova d'acquisto (scontrino di cassa) vengano presentati entro il termine di tre anni e che si descriva per iscritto in cosa consiste il difetto e quando si è evidenziato.

Se il vizio rientra nell'ambito della nostra garanzia, il Suo prodotto verrà riparato o sostituito da uno nuovo. Con la riparazione o la sostituzione del prodotto non decorre un nuovo periodo di garanzia.

I pacchi batteria della serie X 12 V e X 20 V Team hanno una garanzia di 3 anni dalla data di acquisto.

Periodo di garanzia e diritti legali di rivendicazione di vizi

Il periodo di garanzia non viene prolungato da interventi in garanzia. Ciò vale anche per le parti sostituite e riparate. Danni e vizi eventualmente già presenti al momento dell'acquisto devono venire segnalati immediatamente dopo che l'apparecchio è stato disimballato. Le riparazioni eseguite dopo la scadenza del periodo di garanzia sono a pagamento.

Ambito della garanzia

L'apparecchio è stato prodotto con cura secondo severe direttive qualitative e debitamente collaudato prima della consegna.

La prestazione in garanzia vale per difetti del materiale o di fabbricazione. Questa garanzia non si estende a componenti del prodotto esposti a normale logorio, che possono pertanto essere considerati come componenti soggetti a usura o a danni che si verificano su componenti delicati, come ad es. interruttori o parti realizzate in vetro.

Questa garanzia decade se il prodotto è stato danneggiato oppure utilizzato o sottoposto a interventi di manutenzione in modo non conforme. Per un utilizzo adeguato del prodotto si devono rigorosamente rispettare tutte le istruzioni espresse nel manuale di istruzioni per l'uso. Si devono assolutamente evitare modalità di utilizzo e azioni che il manuale di istruzioni per l'uso sconsiglia o da cui esso mette in guardia.

Il prodotto è destinato esclusivamente all'uso domestico e non a quello commerciale. La garanzia decade in caso di impiego improprio o manomissione, uso della forza e interventi non eseguiti dalla nostra filiale di assistenza autorizzata.

Il periodo di garanzia non si applica nei seguenti casi

- normale usura della capacità della batteria
- uso commerciale del prodotto
- danneggiamento o modifica del prodotto da parte del cliente
- mancata osservanza delle prescrizioni di sicurezza e manutenzione, errori di utilizzo
- danni derivanti da eventi naturali

Trattamento dei casi di garanzia

Per garantire una rapida evasione della Sua richiesta, La preghiamo di seguire le seguenti istruzioni:

- Tenga a portata di mano per qualsiasi richiesta lo scontrino di cassa e il codice dell'articolo (IAN) 380747_2110 come prova di acquisto.
- Il codice dell'articolo è riportato sulla targhetta identificativa o su un'incisione presenti sul prodotto, sul frontespizio del manuale di istruzioni (in basso a sinistra) o su un adesivo applicato alla parte posteriore o inferiore del prodotto.
- Qualora si presentassero malfunzionamenti o altri tipi di vizi, contatti innanzitutto il reparto assistenza clienti qui di seguito indicato **telefonticamente** o via **e-mail**.
- Una volta che il prodotto è stato registrato come difettoso, lo può poi spedire a nostro carico, provvedendo ad allegare la prova di acquisto (scontrino di cassa), una descrizione del vizio e l'indicazione della data in cui si è presentato, all'indirizzo del servizio di assistenza clienti che Le è stato comunicato.



Sul sito www.lidl-service.com è possibile scaricare questo e molti altri manuali di istruzioni, filmati sui prodotti e software d'installazione.

Con questo codice QR si giunge direttamente al sito dell'assistenza clienti Lidl (www.lidl-service.com) e con la digitazione del codice articolo (IAN) 380747_2110 si può aprire il manuale di istruzioni di proprio interesse.

⚠ AVVERTENZA!

- Far riparare gli apparecchi dal centro di assistenza o da un elettricista specializzato e solo con pezzi di ricambio originali. In tal modo si garantisce il mantenimento della sicurezza dell'apparecchio.

Assistenza

IT Assistenza Italia

Tel.: 02 36003201

E-Mail: kompernass@lidl.it

MT Service Malta

Tel.: 80062230

E-Mail: kompernass@lidl.com.mt

IAN 380747_2110

Importatore

Badi che il seguente indirizzo non è quello del servizio di assistenza clienti. Contatti innanzitutto il servizio di assistenza clienti indicato.

KOMPERNASS HANDELS GMBH

BURGSTRASSE 21

44867 BOCHUM

GERMANIA

www.kompernass.com

Dichiarazione di conformità originale

La Società KOMPERNASS HANDELS GMBH, responsabile della documentazione: nella persona del Sig. Semi Uguzlu, BURGSTR. 21, 44867 BOCHUM, GERMANIA, dichiara con la presente che questo prodotto è conforme alle seguenti norme, documenti normativi e Direttive CE:

Direttiva macchine (2006/42/EC)

Compatibilità elettromagnetica (2014/30/EU)

Direttiva RoHS (2011/65/EU)*

* Il produttore è il responsabile esclusivo del rilascio di questa dichiarazione di conformità. L'oggetto della dichiarazione sopra descritto soddisfa le prescrizioni della Direttiva 2011/65/EU del Parlamento Europeo e del Consiglio Europeo dell'8 giugno 2011 sulla restrizione dell'uso di determinate sostanze pericolose nelle apparecchiature elettriche ed elettroniche.

Direttiva Outdoor

(2005/88/CE); (2000/14/CE)

Livello di potenza sonora LWA

Misurato: 92,2 dB (A); Garantito: 92 dB (A)

Norme armonizzate utilizzate

EN 62841-1:2015

EN ISO 11680-1: 2011

EN 55014-1:2017/A11:2020

EN 55014-2:2015

EN IEC 63000:2018

Tipo/denominazione dell'apparecchio: Potatore ricaricabile 20 V PAHE 20-Li C3

Anno di produzione: 01-2022

Numero di commessa: IAN 380747_2110

Bochum, 29/12/2021

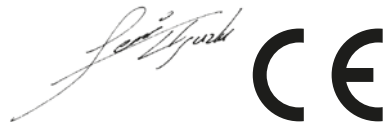

Semi Uguzlu

- Direttore qualità -

Con riserva di modifiche tecniche volte al miglioramento del prodotto.

Ordinazione di una batteria di ricambio

Se si desidera ordinare una batteria di ricambio per il proprio apparecchio, lo si può fare comodamente via Internet sul sito www.kompernass.com o telefonicamente.

Dato che le scorte sono limitate questo articolo potrebbe esaurirsi entro breve tempo.



NOTA

- In alcuni paesi non è possibile ordinare online i pezzi di ricambio. In questo caso contattare la linea diretta di assistenza.

Ordinazione telefonica

IT Assistenza Italia Tel.: 02 36003201

MT Service Malta Tel.: 80062230

Per garantire un'evasione rapida dell'ordine, tenere a portata di mano il codice articolo (IAN 380747_2110) dell'apparecchio. Il codice dell'articolo è indicato sulla targhetta identificativa nonché sulla pagina di copertina del presente manuale.

Contents

Introduction	46
Intended use	46
Features	46
Package contents	47
Technical data	47
General power tool safety warnings	49
1. Work area safety	49
2. Electrical safety	49
3. Personal safety	49
4. Power tool use and care	50
5. Battery tool use and care	50
6. Service	51
Appliance-specific safety instructions for cordless pruners	51
Precautions against kickback	52
Further safety instructions	53
Safety guidelines for battery chargers	54
Original accessories/auxiliary equipment	54
Before initial use	55
Charging the battery pack (see fig. A)	55
Attaching/disconnecting the battery pack to/from the device	55
Checking the battery charge level	55
Fixing/attaching the shoulder strap	55
Mounting the saw chain and blade	56
Tightening and checking the saw chain	56
Lubricating the chain	56
Mounting the saw head on the telescopic handle	56
Sharpening the saw chain	56
Initial use	57
Switching on and off	57
Checking the automatic oil system	57
Adjusting the telescopic handle	57
Adjusting the handle	57
Adjusting the cutting angle	57
Sawing techniques	57
Working safely	58
Transport and storage	59
Cleaning and maintenance	59
Troubleshooting: Cordless pruner	60
Maintenance intervals: Cordless pruner	60
Spare part orders	60
Disposal	61
Kompernass Handels GmbH warranty	62
Service	63
Importer	63
Translation of the original Conformity Declaration	64
Ordering a replacement battery	65
Telephone ordering	65

CORDLESS PRUNER 20V PAHE 20-Li C3





Introduction

Congratulations on the purchase of your new appliance. You have selected a high quality product. The operating instructions are part of this product. They contain important information on safety, usage and disposal. Before using the product, familiarise yourself with all handling and safety instructions. Use the product only as described and for the range of applications specified. Please also pass these operating instructions on to any future owner(s).

Intended use

This appliance is intended for trimming branches in trees. It is not designed for extensive sawing work, felling trees or cutting of materials such as masonry, plastics or foods. Use this product only as described and for the areas of applications specified. The appliance is not meant for commercial use. The appliance is designed for use by adults. This appliance is not intended for use by anyone (including children) with reduced physical, sensory or mental capabilities or lack of experience and/or knowledge. The use of the appliance in rain or in humid environments is prohibited. Avoid using the pole pruner in an ambient temperature of less than 10°C. Any other usage of or modification to the appliance is deemed to be improper and carries a significant risk of accidents. The manufacturer shall assume no liability for damage attributable to misuse.

Features

- 1** Telescopic handle
- 1a** Connecting piece
- 2** Quick release for telescopic handle
- 3** Handle
- 3a** Handle screw
- 4** Appliance shaft
- 5** Safety lock-out
- 6** ON/OFF switch
- 7** Rear handle
- 8** Battery pack*
- 9** Battery charge level button 
- 10** Battery display LED 
- 11** Release button for battery pack
- 12** Carrying lug
- 13** Release button for cutting angle
- 13a** Saw head
- 14** Viewing window for the oil level
- 15** Stop
- 16** Blade
- 17** Saw chain
- 18** Sprocket cover
- 19** Chaining
- 20** Mounting screw
- 21** Oil filler cap
- 22** Blade guide
- 23** Guide rail
- 24** Chain sprocket
- 25** Oil dispenser
- 26** High-speed charger*
- 27** Red charge control LED 
- 28** Green charge control LED 
- 29** Shoulder strap
- 30** Blade guard
- 31** Organic chain oil
- 32** Assembly tool
- 33** Mounting bracket for the assembly tool

Package contents

- 1 cordless pruner 20V
- 1 saw head
- 1 shoulder strap
- 1 blade guard
- 1 Blade
- 1 saw chain
- 100 ml organic chain oil
- 1 assembly tool
- 1 operating instructions

Technical data

Cordless Pruner 20V PAHE 20-Li C3

Rated voltage	20 V \equiv (direct current)
Max. rotational speed	2500 min ⁻¹
No-load speed	max. 5 m/s
Weight (without battery, cutting tool and strap)	approx. 2.6 kg
Oil tank volume	65 cm ³
Cut length	approx. 200 mm
Blade	8" AM08-33-507P
Saw chain	050 33E

Use only the following battery to operate the cordless tool PAP 20 A3*

Type	LITHIUM ION
Rated voltage	20 V \equiv (direct current)
Capacity	4000 mAh/80 Wh
Cells	10

Use only the following high-speed battery charger to charge the cordless tool PLG 20 A2*

INPUT

Rated voltage	230-240 V \sim , 50 Hz (alternating current)
Power consumption	85 W
Fuse (internal)	3.15 A

OUTPUT

Rated voltage	21.5 V \equiv (direct current)
Charging current	3.5 A
Charging time	approx. 80 min
Protection class	II/ (double shielded)

* BATTERY AND CHARGER NOT INCLUDED IN DELIVERY

Noise and vibration data

Measured values for noise determined in accordance with EN 62841-1 and EN ISO 11680-1. The A-rated noise level of the power tool is typically as follows:

Sound pressure level	$L_{pA} = 82.4$ dB (A)
Uncertainty	$K_{pA} = 3$ dB
Sound power level	$L_{WA} = 92.2$ dB (A)
Uncertainty	$K_{WA} = 2.35$ dB
Guaranteed sound power level	$L_{WA} = 95$ dB (A)



Wear ear protection!

Vibration values (vector total of three directions) determined in accordance with EN 62841-1 and EN ISO 11680-1:

Vibration at front handle

Vibration emission value	$a_{h,D} = 2.689$ m/s ²
Uncertainty	$K = 1.5$ m/s ²

Vibration at rear handle

Vibration emission value	$a_{h,D} = 2.220$ m/s ²
Uncertainty	$K = 1.5$ m/s ²

WARNING!

- ▶ Depending on the use and the activities to be performed, the sound pressure level must be reduced to a level that does not adversely affect the health of the operator. The sound pressure level at the workplace may exceed 80 dB (A). In this case, sound insulation measures are required for the operator (e.g. wearing hearing protection).
- ▶ Also reduce the risk of vibration, e.g. the risk of white-finger disease due to frequent breaks in work where like rubbing their palms together! Translated with www.DeepL.com/Translator (free version)

NOTE

- ▶ The vibration emission values and the noise emission values given in these instructions have been measured in accordance with a standardised test procedure and can be used for comparison of the power tool with another tool.
- ▶ The specified total vibration values and the noise emission values can also be used to make a provisional load estimate.

⚠ WARNING!

- ▶ Depending on the manner in which the power tool is being used, and in particular the kind of workpiece that is being worked, the vibration and noise emission values can deviate from the values given in these instructions during actual use of the power tool.
- ▶ It is necessary to establish safety measures to protect the operator based on an estimation of the vibration load during actual use (all states of operation must be included, e.g. times when the power tool is switched off and times where the power tool is switched on but running without load).

Explanation of symbols on the appliance



Read the operating instructions and safety advice before initial operation!



Wear protective gloves!



Wear safety shoes!



Wear ear protection!



Wear a hard hat!



Wear safety goggles!



Keep bystanders away from the appliance!



Do not use chain saw one-handed!



Always use chain saw two-handed!



Beware of chain saw kickback and avoid contact with bar tip!



Protect the appliance against rain or moisture!

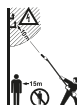

Keep at least 10 m away from overhead lines and at least 15 m to other people.



Caution! Falling objects. Especially when cutting above head height.



Beware of thrown objects!



Caution! Risk of injury due to running blades.



Sound power level LWA data in dB.



Turn the device off and remove the battery pack before performing any maintenance work!!



A full tank will last for approx. 15 minutes of continuous operation.



Running direction of the chain!



Oil filler cap

MIN/MAX

Minimum/maximum level indicator of the oil tank.



Tighten!



Release!



The arrow direction marks the selected position.



Press in the direction of the arrow.



General power tool safety warnings

NOTE

- ▶ National regulations may restrict the use of the appliance.

⚠ WARNING!

- ▶ Read all safety warnings, instructions, illustrations and specifications provided with this power tool. Failure to follow all instructions listed below may result in electric shock, fire and/or serious injury.

Save all warnings and instructions for future reference.

The term „power tool“ in the warnings refers to your mains-operated (corded) power tool or battery-operated (cordless) power tool.

1. Work area safety

- Keep work area clean and well lit. Cluttered or dark areas invite accidents.
- Do not operate power tools in explosive atmospheres, such as in the presence of flammable liquids, gases or dust. Power tools create sparks which may ignite the dust or fumes.
- Keep children and bystanders away while operating a power tool. Distractions can cause you to lose control.

2. Electrical safety

- Power tool plugs must match the outlet. Never modify the plug in any way. Do not use any adapter plugs with earthed (grounded) power tools. Unmodified plugs and matching outlets will reduce risk of electric shock.
- Avoid body contact with earthed or grounded surfaces, such as pipes, radiators, ranges and refrigerators. There is an increased risk of electric shock if your body is earthed or grounded.

- Do not expose power tools to rain or wet conditions. Water entering a power tool will increase the risk of electric shock.
- Do not abuse the cord. Never use the cord for carrying, pulling or unplugging the power tool. Keep cord away from heat, oil, sharp edges or moving parts. Damaged or entangled cords increase the risk of electric shock.
- When operating a power tool outdoors, use an extension cord suitable for outdoor use. Use of a cord suitable for outdoor use reduces the risk of electric shock.
- If operating a power tool in a damp location is unavoidable, use a residual current device (RCD) protected supply. Use of an RCD reduces the risk of electric shock.

3. Personal safety

- Stay alert, watch what you are doing and use common sense when operating a power tool. Do not use a power tool while you are tired or under the influence of drugs, alcohol or medication. A moment of inattention while operating power tools may result in serious personal injury.
- Use personal protective equipment. Always wear eye protection. Protective equipment such as a dust mask, non-skid safety shoes, hard hat or hearing protection used for appropriate conditions will reduce personal injuries.
- Prevent unintentional starting. Ensure the switch is in the off-position before connecting to power source and/or battery pack, picking up or carrying the tool. Carrying power tools with your finger on the switch or energising power tools that have the switch on invites accidents.
- Remove any adjusting key or wrench before turning the power tool on. A wrench or a key left attached to a rotating part of the power tool may result in personal injury.
- Do not overreach. Keep proper footing and balance at all times. This enables better control of the power tool in unexpected situations.

- f) **Dress properly. Do not wear loose clothing or jewellery. Keep your hair and clothing away from moving parts.** Loose clothes, jewellery or long hair can be caught in moving parts.
 - g) **If devices are provided for the connection of dust extraction and collection facilities, ensure these are connected and properly used.** Use of dust collection can reduce dust-related hazards.
 - h) **Do not let familiarity gained from frequent use of tools allow you to become complacent and ignore tool safety principles.** A careless action can cause severe injury within a fraction of a second.
- f) **Keep cutting tools sharp and clean.** Properly maintained cutting tools with sharp cutting edges are less likely to bind and are easier to control.
 - g) **Use the power tool, accessories and tool bits etc. in accordance with these instructions, taking into account the working conditions and the work to be performed.** Use of the power tool for operations different from those intended could result in a hazardous situation.
 - h) **Keep handles and grasping surfaces dry, clean and free from oil and grease.** Slippery handles and grasping surfaces do not allow for safe handling and control of the tool in unexpected situations.

4. Power tool use and care

- a) **Do not force the power tool. Use the correct power tool for your application.** The correct power tool will do the job better and safer at the rate for which it was designed.
- b) **Do not use the power tool if the switch does not turn it on and off.** Any power tool that cannot be controlled with the switch is dangerous and must be repaired.
- c) **Disconnect the plug from the power source and/or remove the battery pack, if detachable, from the power tool before making any adjustments, changing accessories, or storing power tools.** Such preventive safety measures reduce the risk of starting the power tool accidentally.
- d) **Store idle power tools out of the reach of children and do not allow persons unfamiliar with the power tool or these instructions to operate the power tool.** Power tools are dangerous in the hands of untrained users.
- e) **Maintain power tools and accessories. Check for misalignment or binding of moving parts, breakage of parts and any other condition that may affect the power tool's operation. If damaged, have the power tool repaired before use.** Many accidents are caused by poorly maintained power tools.

5. Battery tool use and care

- a) **Recharge only with the charger specified by the manufacturer.** A charger that is suitable for one type of battery pack may create a risk of fire when used with another battery pack.
- b) **Use power tools only with specifically designed battery packs.** Use of any other battery packs may create a risk of injury and fire.
- c) **When battery pack is not in use, keep it away from other metal objects, like paper clips, coins, keys, nails, screws or other small metal objects, that can make a connection from one terminal to another.** Shorting the battery terminals together may cause burns or a fire.
- d) **Under abusive conditions, liquid may be ejected from the battery; avoid contact. If contact accidentally occurs, flush with water. If liquid contacts eyes, additionally seek medical help.** Liquid ejected from the battery may cause irritation or burns.
- e) **Do not use a battery pack or tool that is damaged or modified.** Damaged or modified batteries may exhibit unpredictable behaviour resulting in fire, explosion or risk of injury.
- f) **Do not expose a battery pack or tool to fire or excessive temperature.** Exposure to fire or temperature above 130 °C (265 °F) may cause explosion.

- g) Follow all charging instructions and do not charge the battery pack or tool outside the temperature range specified in the instructions. Charging improperly or at temperatures outside the specified range may damage the battery and increase the risk of fire.



CAUTION! RISK OF EXPLOSION!
Never charge non-rechargeable batteries!



Protect the rechargeable battery from heat, for example from continuous exposure to sunlight, fire, water and moisture. There is a risk of explosion.

6. Service

- a) Have your power tool serviced by a qualified repair person using only identical replacement parts. This will ensure that the safety of the power tool is maintained.
- b) Never service damaged battery packs. Service of battery packs should only be performed by the manufacturer or authorized service providers.

Appliance-specific safety instructions for cordless pruners

- Always wear a hard hat, hearing protection and safety gloves. Also wear eye protection to prevent splashes of oil or saw dust from falling into your eyes. Wear a dust mask to protect yourself from dust.
- Never use the appliance while standing on a ladder.
- Do not lean too far forwards while using the appliance. Ensure you are standing firmly and keep your balance at all times. Use the supplied carrying strap to spread the weight evenly on the body.
- Wear sturdy, non-slip boots.
- Do not use the appliance in the rain.
- Do not use the appliance near overhead power lines. Maintain a minimum distance of 10 m to overhead power lines.
- Do not stand under the branches that you want to cut off, to avoid injuries due to falling branches. Be aware of branches that may spring back, to avoid injuries. Work at an angle of approximately 60°.
- Be aware that the appliance can kick back.
- Keep an eye not only on the branches being cut, but also on falling material, to avoid tripping.
- After 30 minutes' work, take a break of at least one hour.
- Always wear protective gloves.
- Cover the guide rail and the chain during transport during transport and storage using the cover.
- Do not use the appliance in a potentially explosive environment containing flammable liquids, gases or dusts. The sparks generated by the machine could ignite the vapours or gases.
- The power outlet used must be suitable for the plug. To avoid electrical shocks, never try to modify the plug.
- Never remove the plug from the power supply by pulling on the power cable. Always pull the power plug itself. Do not drag or carry the appliance using the power cable. Keep power cable away from heat, oil, sharp edges or moving parts.
- Remove the battery pack from the appliance after completion of work or during cleaning and maintenance.
- Avoid unintentional starting of the appliance.
- Appliances with defective switches must be repaired immediately to avoid damage or injuries.
- Store the appliance outside of the reach of children. Only those who are fully acquainted with these operating instructions and the appliance itself may operate the appliance.

- Maintain power tools carefully. Check for misalignment or binding of moving parts, breakage of parts and any other condition that may affect the power tool's operation. If damaged, have the power tool repaired before use. Many accidents are caused by poorly maintained power tools.
- Keep cutting tools sharp and clean. Properly maintained cutting tools with sharp cutting edges are less likely to bind and are easier to control.
- Therefore, have the appliance checked by qualified specialists. Use only the replacement parts recommended by the manufacturer.

Precautions against kickback

⚠ CAUTION! KICKBACK!

► Be aware of the danger of kickback when working with the appliance. There is a risk of personal injury. You can avoid kickbacks by being careful and using the correct sawing technique.

- Contact with the tip of the rail can, in some cases, lead to an unexpected rearwards reaction resulting in the guide rail 23 flying upwards towards the operator (see Fig. 1).

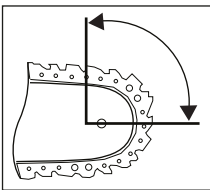

Fig. 1

- Kickbacks can occur if the tip of the guide rail 23 touches an object or if the wood bends and the saw chain 17 gets caught in the cut (see Fig. 2).

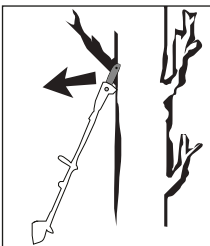

Fig. 2

- If the saw chain 17 jams in the upper edge of the guide rail 23, the rail can kick back violently towards the operator.
- Any such reaction can lead to you losing control over the saw and possibly injuring yourself. Do not rely solely on the chainsaw's built-in safety devices. As the user of a chainsaw, you can take a number of measures to avoid accidents and injury. A kickback is caused by incorrect use or misuse of the power tool. It can be avoided by taking proper precautions as given below:
- Hold the saw firmly with both hands, with your thumb and finger around the handles of the chainsaw. Hold your body and arms in a position in which you can withstand kickback forces. If suitable measures are taken, the operator can control the recoil forces. Never let go of the chainsaw.
- Avoid an abnormal posture. This will prevent inadvertent contact with the tip of the rail and allows a better control of the chainsaw in unexpected situations.
- Always use the replacement rails and saw chains specified by the manufacturer. Incorrect replacement rails and saw chains can lead to a tearing of the saw chain and/or kickback.
- Follow the manufacturer's instructions for sharpening and maintenance of the saw chain. Setting the depth stop too low can increase the risk of kickback.
- Do not saw with the tip of the blade. This can lead to kickback.
- Ensure that there are no objects on the ground that you can trip over.

Further safety instructions

CAUTION! RISK OF INJURY!

- ▶ To prevent injuries, never touch the appliance above the handle **3** while it is running!
- During operation, no other person or animal may be within a radius of 15 metres. The operator is responsible for third parties within the working area.
- Keep the appliance, the cutting mechanism and the blade guard in good condition to prevent injury.
- Before each use, check the appliance for worn, loose or deformed parts. This ensures that the safety of the appliance is maintained.
- Children should be supervised to ensure that they do not play with the appliance.
- Do not use the appliance until you have familiarised yourself with its use.
- Do not work with a damaged or incomplete appliance or an appliance that has been modified without the consent of the manufacturer. Never use the unit with defective protective equipment. Do not use the appliance if it has a defective on/off switch. Before use, check the security state of the appliance, especially the blade and the saw chain. If the appliance has been dropped, check for significant damage or defects.
- Never start the appliance before the blade, saw chain and sprocket covers have been fitted correctly.
- When starting and operating the appliance, ensure that it does not come into contact with the ground, stones, wire or other foreign material. Switch the appliance off before you put it down.
- The device is designed for two-handed operation. Never work with one hand.
- Hold the appliance only by the insulated handles as the saw chain could come into contact with hidden power lines. Contact between the saw chain and a live wire may make exposed metal parts of the power tool live and could give the operator an electric shock.
- Make sure that the appliance is switched off when relocating the appliance and that you cannot accidentally touch the on/off switch. Carry the appliance with the saw chain and blade facing backwards. Fit the blade guard during transportation.
- Attach the bumper spike **15** firmly before every cut and do not start until this has been done.
- Be extremely careful when sawing small bushes and branches. The thin branches and twigs can catch in the saw and fly in your direction or knock you off balance.
- Do not cut any wood that is lying on the ground and do not attempt to saw roots that are protruding from the soil. Avoid immersing the saw chain in the soil at all costs, as this could blunt the saw chain.
- When sawing a branch under tension, be aware of the possibility of the branch flying back once the tension is suddenly removed. There is a risk of personal injury.
- Do not use force to free the appliance if the cutting tools get caught or jammed in branches. Switch the appliance off immediately and do not switch it on until the blockage has been removed. There is a risk of personal injury!
- We recommend attending a course on the use and maintenance of pole pruners and also a first aid course. After prolonged periods of non-use, and for practice, you should always make simple cuts in securely supported wood before starting in order to re-familiarise yourself with the appliance.

Safety guidelines for battery chargers

- This appliance may be used by children aged 8 years and above and by persons with limited physical, sensory or mental capabilities or lack of experience and knowledge, provided that they are under supervision or have been told how to use the appliance safely and are aware of the potential risks. Children must not use the appliance as a plaything. Cleaning and user maintenance tasks may not be carried out by children unless they are supervised.



The charger is suitable for indoor use only.

- If the supply cord is damaged, it must be replaced by the manufacturer, its service agent or similarly qualified persons in order to avoid a hazard.

⚠ ATTENTION!

- ◆ This charger can only charge the following batteries: PAP 20 A1/PAP 20 A2/PAP 20 A3/PAP 20 B1/PAP 20 B3/PAPS 204 A1/PAPS 208 A1.
- ◆ A current list of battery compatibility can be found at www.lidl.de/Akku.

⚠ RESIDUAL RISKS!

- Even if you operate this power tool properly, there will still be residual risks. The following risks can occur in the context of the design and construction of this power tool:
 - a) Cuts
 - b) Hearing damage, if no suitable hearing protection is worn.
 - c) Damage to health caused by hand-arm vibrations if the appliance is used for extended periods or is not properly used and maintained.

⚠ WARNING!

- Do not operate the appliance with a damaged cable, power cable or power plug. A damaged power cable causes danger to life by electric shock.

Original accessories/auxiliary equipment

- Use only the additional equipment and accessories detailed in the operating instructions. The use of tools and accessories other than those recommended in the operating instructions could lead to an increased risk of personal injury for you.

⚠ WARNING!

- Do not use any accessories which are not recommended by PARKSIDE. This can lead to an electric shock and fire.

Before initial use

Charging the battery pack (see fig. A)

CAUTION!



- ▶ Always unplug the appliance before you remove the battery pack **8** from or connect the battery pack to the high-speed charger **26**.

NOTE

- ▶ Never charge the battery pack if the ambient temperature is below 10°C or above 40°C. If a lithium-ion battery is to be stored for an extended period, the charge level should be checked regularly. The optimum charge level is between 50% and 80%. The storage climate should be cool and dry and the ambient temperature should be between 0°C and 50°C.

- ◆ Connect the battery pack **8** to the high-speed charger.
- ◆ Insert the power plug into the mains power socket. The red control LED **27** will light up.
- ◆ The green control LED **28** indicates that the charging process is complete and the battery pack **8** is ready for use.

CAUTION!

- ◆ If the red control LED **27**  flashes, this means that the battery pack **8** has overheated and cannot be charged.
- ◆ If the red and green control LEDs **27**  **28**  flash simultaneously, this means that the battery pack **8** is defective.
- ◆ Fit the battery pack **8** back onto the appliance.

Attaching/disconnecting the battery pack to/from the device



Attaching the battery pack

- ◆ Allow the battery pack **8** to click onto the rear handle **7** of the appliance.

Removing the battery pack

- ◆ Press the release button **11** and remove the battery pack **8**.

Checking the battery charge level



- ◆ Press the battery charge level button **9**  to check the status of the battery. The status/remaining charge will be shown on the battery display LED **10**  as follows:
RED/ORANGE/GREEN = maximum charge/performance
RED/ORANGE = medium charge/performance
RED = low charge - charge the battery

Fixing/attaching the shoulder strap

- ◆ Hook the shoulder strap **29** into the carrying lug **12**.
- ◆ Adjust the length of the shoulder strap **29** to your size so that carrying lug **12** is at hip height when hooked in place.
- ◆ In addition, you can adjust the height of the carrying lug **12** on the appliance shaft **4** by loosening the screw.

Mounting the saw chain and blade

⚠ WARNING!

- ▶ Wear protective gloves! There is a danger of injury from the sharp cutting teeth!
- ▶ The sprocket cover **18** together with the chain tensioning ring **19** and the fixing screw **20** are not pre-assembled on the appliance at delivery.
- ▶ The turning of the blade **16** is not intended by the manufacturer.
- ▶ The chain travel direction  on the blade **16** must be adhered to every assembly.
- ◆ Place the saw chain **17** on the blade **16**. Ensure that  the saw chain **17** is running in the correct direction (see Fig. B).
- ◆ Attach the blade **16** with the labelling facing upwards and guide the saw chain **17** around the chain sprocket **24**. The guide rail **23** must be above the blade guide **22** (see Fig. C).
- ◆ Put the sprocket cover **18** on.
- ◆ Tighten the fixing screw **20** slightly.
- ◆ Now, tighten the saw chain **17** (see section Tightening and checking the saw chain).
- ◆ Tighten the fixing screw **20** completely.

Tightening and checking the saw chain

⚠ WARNING!

- ▶ Wear protective gloves! There is a danger of injury from the sharp cutting teeth!
- ◆ Undo the fixing screw **20**.
- ◆ Turn the chain tensioning ring **19** in a clockwise direction to increase the tension.
- ◆ The saw chain **17** must lie against the underside of the blade. Check whether the saw chain **17** can be drawn over the blade by hand **16**.
- ◆ Now tighten the fixing screw **20** completely.

NOTE

- ▶ A new saw chain **17** stretches and must be tightened more regularly.

Lubricating the chain

- ◆ Remove the oil filler cap **21**.
- ◆ Fill the oil tank with approx. 65 ml of organic chain oil **31**.

⚠ WARNING!

- ▶ Never work without chain lubrication! If the saw chain **17** runs dry, the cutting equipment may become irreparably damaged within a short time. Always check chain lubrication and oil level **14** in the tank before starting work.

NOTE

- ▶ Use only saw chain oil. Preferably biodegradable. Do not use waste oil, motor oil, etc.
- ▶ While working, check whether the automatic chain lubrication is working correctly. Check the chain lubricator before and during work.

Mounting the saw head on the telescopic handle

- ◆ Place the lower end of the saw head **13a** on the upper end of the telescopic handle **1** so that the saw head **13a** can be pushed through as far as the black plastic ring. Make sure that the groove and the recess interlock with each other.
- ◆ Tighten the red connecting piece **1a** by turning it towards the  symbol on the saw head **13a**.

Sharpening the saw chain

NOTE

- ▶ You will find detailed information on sharpening in the sharpening set.
- ▶ Alternatively, you can use an electrical saw chain sharpening device and follow the instructions of the manufacturer.
- ▶ If you have any doubts about implementing the work, the saw chain **17** should be replaced.

Initial use

NOTE

- ▶ Comply with regulations regarding noise protection and local rules. Using the appliance on certain days (e.g. on Sundays and public holidays), during certain times (midday period, night time) or in certain locations (e.g. health resorts, clinics, etc.) may be restricted or prohibited.

Switching on and off

Switching on

- ◆ Press the safety lock-out **5** and keep it pressed and then press the on/off switch **6**.
- ◆ After the starting process, the safety lock-out **5** can be released.

Switching off

- ◆ Release the ON/OFF switch **6**.

Checking the automatic oil system

Before starting work, check the window for the oil level **14** and the automatic oil system.

- ◆ Switch the appliance on and hold it over a lightly coloured floor surface. The appliance must not touch the ground.
- ◆ If there is an oil trace, the appliance is operating correctly.
- ◆ If there is no oil trace, clean the oil dispenser **25** or have the appliance repaired by our Customer Service.
- ◆ To clean, wipe the residues from the oil dispenser **25** using a brush or cloth.

Adjusting the telescopic handle

The telescopic handle **1** can be adjusted continuously by means of the quick release **2**.

- ◆ Activate the quick release **2**  and adjust the length by pushing or pulling as required.
- ◆ Close the quick release **2** again, thereby fixing the desired working length of the telescopic handle **1**.
- ◆ If the screw of the quick release **2** has loosened, tighten it again with a hex key.

Adjusting the handle

- ◆ Undo the screw on the handle **3a** until the handle **3** can be moved.
- ◆ Set the handle **3** in the desired position.
- ◆ Retighten the screw on the handle **3a**.

Adjusting the cutting angle

NOTE

- ▶ The cutting angle can be adjusted in 3 stages.
- ◆ Remove the battery pack **8** from the appliance.
- ◆ Press the release button **13**.
- ◆ Adjust the angle of the motor unit to the required position.
- ◆ Let go of the release button **13** and the motor unit will click into place.
- ◆ Insert the battery pack **8** back into the appliance.

Sawing techniques

! WARNING!

- ▶ Pay attention to falling clippings.
- ▶ Be aware of the danger of branches flying back.

NOTE

- ▶ Place the stop **15** on the branch. This will help you work more safely and quietly.
- ▶ Now you can begin with the sawing.

Sawing off small branches

- ◆ Saw small branches (Ø 0-8 cm) from the top down (see figure).

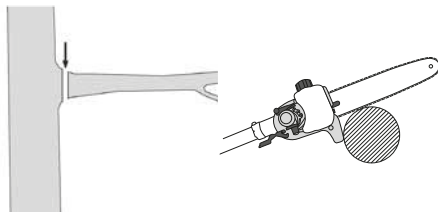

Sawing off larger branches

- ◆ When sawing larger branches (Ø 8–20 cm), first make a relief cut **A** (see figure).

NOTE

▶ A relief cut must not be carried out with an angle-adjusted saw head. There is a risk of kick-back and the device becomes uncontrollable.

- A relief cut also prevents peeling of the bark on the main trunk.

- ◆ Saw from the top **B** to the bottom **A**.

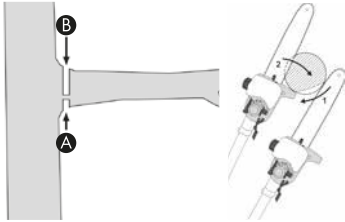

Saw in sections

Long or thick branches should be shortened before making the final cut (see figure).

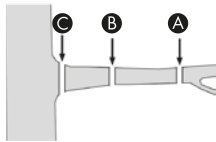

Working safely

- Keep the appliance, the cutting mechanism and the blade guard **30** in good condition to prevent injury.
- If the appliance has been dropped, check for significant damage or defects.
- Maintain the specified angle $60^\circ \pm 10^\circ$ to ensure safe working (see figure).

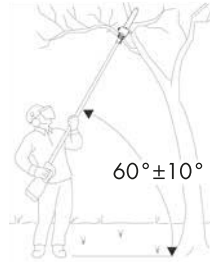

- Do not use the appliance while standing on a ladder or with unsteady footing.
- Do not be tempted into making a poorly considered cut. You could endanger yourself and others.
- Children should be supervised to ensure that they do not play with the appliance.
- Change your working position regularly. Using the appliance for a long time can lead to vibration-related circulation disorders of the hands. You can extend the usage duration by means of appropriate gloves or by taking regular breaks. Note that any personal predisposition to poor blood circulation, low external temperatures or large prehensile forces can reduce the usage period.

Transport and storage

- For transport, allow the motor to cool down and secure the machine from slipping before transporting it in a vehicle. This ensures that damage or injury is prevented. The pole pruner should always be transported with the transport protection device attached.
- Use the blade guard **30** for transporting the appliance.
- Ensure that the appliance cannot switch on during transport (see figure).

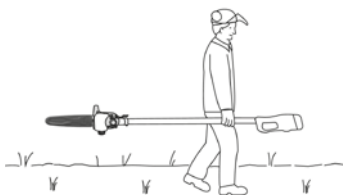

- Always clean the appliance thoroughly before storing.
- Store the appliance in a dry place and out of the reach of children.
- Store the appliance horizontally or secured against falling.
- Empty the oil tank. Organic chain oil **31** can become resinous.
- For better retention of the mounting tool **32** You can use this in the mounting bracket **33**.

Cleaning and maintenance



WARNING! RISK OF INJURY!

Always switch the appliance off and remove the battery before carrying out any work on the appliance.

- Clean and service the appliance after each use depending on the operating conditions. Failure to clean the appliance may result in material damage and malfunctions.
- Never allow fluids to get into the device.
- Use a soft, dry cloth to clean the housing. Never use petrol, solvents or cleansers which can damage plastic.
- If a lithium-ion battery is to be stored for an extended period, the charge level should be checked regularly. The optimum charge level is between 50% and 80%. The optimum storage climate is cool and dry.
- The pole pruner must be cleaned of sawdust at regular intervals. For this purpose, use a compressed air blow gun, for example.
- A new saw chain **17** stretches and must be tightened more regularly.

Troubleshooting: Cordless pruner

Problem	Possible cause	Troubleshooting
Saw chain 17 runs with difficulty, chain comes off or has extended	Chain tension insufficient	Check chain tension
No progress	Saw chain 17 dry/overheating or is sagging	Top up with oil or grind, replace or tighten the saw chain 17

Maintenance intervals: Cordless pruner

The figures given here are based on normal operating conditions. In the event of more difficult conditions, such as strong dust generation and longer daily working hours, the given intervals are to be reduced correspondingly.

		Before starting work	Weekly	In the event of faults	In the event of damage	As required
Appliance part	Action					
Lubricating the chain	check	X				
Saw chain 17	check and note sharpness	X				
	check chain tension	X				
	sharpen					X
Guide rail 23	check (wear, damage)	X				
	clean		X	X		
	deburr		X			
	replace				X	X
Chain sprocket 24	check		X			
	replace					X

Spare part orders

Replacement parts can be ordered directly from the service centre. Please provide the following details when making an order: machine type and item number.

NOTE

- Replacement parts not listed (such as batteries, switches) can be ordered via our service hotline.

Disposal



Do not dispose of power tools in your normal domestic waste!

The adjacent symbol of a crossed-out dustbin means that this appliance is subject to Directive 2012/19/EU. This directive states that this appliance may not be disposed of in the normal household waste at the end of its useful life, but must be taken to specially set-up collection locations, recycling depots or disposal companies.

The disposal is free of charge for the user. Protect the environment and dispose of this appliance properly.



Your local community or municipal authorities can provide information on how to dispose of the worn-out product.



Do not dispose of batteries in your normal household waste!

Defective or worn-out rechargeable batteries must be recycled according to Directive 2006/66/EC. Batteries/rechargeable batteries must be treated as hazardous waste and must therefore be disposed of in an environmentally sound manner by appropriate bodies (dealers, specialist dealers, public municipal bodies, commercial disposal companies). Batteries/rechargeable batteries may contain toxic heavy metals.

For this reason, do not dispose of batteries/rechargeable batteries in domestic waste. Take them to a specialist collection point. Only return batteries that are fully discharged.



The packaging materials have been selected for their environmental friendliness and ease of disposal and are therefore recyclable. Dispose of packaging materials that are no longer needed in accordance with applicable local regulations. Dispose of the packaging in an environmentally friendly manner.

Note the labelling on the packaging and separate the packaging material components for disposal if necessary. The packaging material is labelled with abbreviations (a) and numbers (b) with the following meanings: 1-7: Plastics, 20-22: Paper and cardboard, 80-98: Composites.

Dispose of lubricants and cleaning agents in an environmentally friendly manner. Observe the legal regulations.

- Dispose of lubricant residues at a disposal site. Do not allow lubricants to enter drains or waterways. Do not get into the ground/soil. Pay attention to a suitable surface. Disposal according to official regulations.
- Dispose of soiled maintenance materials and supplies at a designated collection point.

Kompernass Handels GmbH warranty

Dear Customer,

This appliance has a 3-year warranty valid from the date of purchase. If this product has any faults, you, the buyer, have certain statutory rights. Your statutory rights are not restricted in any way by the warranty described below.

Warranty conditions

The warranty period starts on the date of purchase. Please keep your receipt in a safe place. This will be required as proof of purchase.

If any material or manufacturing fault occurs within three years of the date of purchase of the product, we will either repair or replace the product for you or refund the purchase price (at our discretion). This warranty service requires that you present the defective appliance and the proof of purchase (receipt) within the three-year warranty period, along with a brief written description of the fault and of when it occurred.

If the defect is covered by the warranty, your product will either be repaired or replaced by us. The repair or replacement of a product does not signify the beginning of a new warranty period.

X 12 V and X 20 V Team Series battery packs come with a 3-year warranty valid from the date of purchase.

Warranty period and statutory claims for defects

The warranty period is not prolonged by repairs effected under the warranty. This also applies to replaced and repaired components. Any damage and defects present at the time of purchase must be reported immediately after unpacking. Repairs carried out after expiry of the warranty period shall be subject to a fee.

Scope of the warranty

This appliance has been manufactured in accordance with strict quality guidelines and inspected meticulously prior to delivery.

The warranty covers material faults or production faults. The warranty does not extend to product parts subject to normal wear and tear or to fragile parts which could be considered as consumable parts such as switches or parts made of glass.

The warranty does not apply if the product has been damaged, improperly used or improperly maintained. The directions in the operating instructions for the product regarding proper use of the product are to be strictly followed. Uses and actions that are discouraged in the operating instructions or which are warned against must be avoided.

This product is intended solely for private use and not for commercial purposes. The warranty shall be deemed void in cases of misuse or improper handling, use of force and modifications / repairs which have not been carried out by one of our authorised Service centres.

The warranty period does not apply to

- Normal reduction of the battery capacity over time
- Commercial use of the product
- Damage to or alteration of the product by the customer
- Non-compliance with safety and maintenance instructions, operating errors
- Damage caused by natural hazards

Warranty claim procedure

To ensure quick processing of your case, please observe the following instructions:

- Please have the till receipt and the item number (IAN) 380747_2110 available as proof of purchase.
- You will find the item number on the type plate on the product, an engraving on the product, on the front page of the operating instructions (below left) or on the sticker on the rear or bottom of the product.
- If functional or other defects occur, please contact the service department listed either by **telephone** or by **e-mail**.
- You can return a defective product to us free of charge to the service address that will be provided to you. Ensure that you enclose the proof of purchase (till receipt) and information about what the defect is and when it occurred.



You can download these instructions along with many other manuals, product videos and installation software at www.lidl-service.com.

This QR code will take you directly to the Lidl service page (www.lidl-service.com) where you can open your operating instructions by entering the item number (IAN) 380747_2110.

⚠ WARNING!

- ▶ Have the power tool repaired by the service centre or a qualified electrician and only using genuine replacement parts. This will ensure that the safety of the appliance is maintained.

Service

GB Service Great Britain

Tel.: 0800 404 7657

E-Mail: kompernass@lidl.co.uk

MT Service Malta

Tel.: 80062230

E-Mail: kompernass@lidl.com.mt

IAN 380747_2110

Importer

Please note that the following address is not the service address. Please use the service address provided in the operating instructions.

KOMPERNASS HANDELS GMBH

BURGSTRASSE 21

44867 BOCHUM

GERMANY

www.kompernass.com

Translation of the original Conformity Declaration

We, KOMPERNASS HANDELS GMBH, Custodian of Documents: Mr. Semi Uguzlu, BURGSTR. 21, 44867 BOCHUM, DEUTSCHLAND, hereby declare that this product complies with the following standards, normative documents and the EC directives:

Machinery Directive

(2006/42/EC)

EMC (Electromagnetic Compatibility)

(2014/30/EU)

RoHS Directive

(2011/65/EU)*

* The manufacturer bears the full responsibility for compliance with this conformity declaration. The object of the declaration described above complies with the requirements of the Directive 2011/65/EU of the European Parliament and Council of 8 June 2011 on the limitations of use of certain dangerous substances in electrical and electronic appliances.

Outdoor Directive

(2005/88/EC); (2000/14/EC)

Sound power level LWA

Measured: 92.2 dB (A); Guaranteed: 95 dB (A)

Applied harmonised standards

EN 62841-1:2015

EN ISO 11680-1: 2011

EN 55014-1:2017/A11:2020

EN 55014-2:2015

EN IEC 63000:2018

Type/appliance designation: Cordless Pruner 20V PAHE 20-Li C3

Year of manufacture: 01-2022

Order number: IAN 380747_2110

Bochum, 29/12/2021



Semi Uguzlu
- Quality Manager -

The right to effect technical changes in the context of further development is reserved.

Ordering a replacement battery

If you want to order a replacement battery for your appliance, you can do so easily via the Internet on www.kompernass.com or by telephone.

Due to limited stocks, this item may sell out in a relatively short time.



NOTE

- ▶ Online ordering of replacement parts is not possible in all countries. In this case, please contact the Service hotline.

Telephone ordering

GB Service Great Britain Tel.: 0800 404 7657

MT Service Malta Tel.: 80062230

To ensure a fast processing of your order, have the article number of you appliance to hand (IAN 380747_2110) in case of questions. The article number can be found on the type plate or the title page of these instructions.

Inhaltsverzeichnis

Einleitung	68
Bestimmungsgemäßer Gebrauch	68
Ausstattung	68
Lieferumfang	69
Technische Daten	69
Allgemeine Sicherheitshinweise für Elektrowerkzeuge	71
1. Arbeitsplatzsicherheit	71
2. Elektrische Sicherheit	71
3. Sicherheit von Personen	72
4. Verwendung und Behandlung des Elektrowerkzeugs	72
5. Verwendung und Behandlung des Akkuwerkzeugs	73
6. Service	73
Gerätespezifische Sicherheitshinweise für Hochentaster	74
Vorsichtsmaßnahmen gegen Rückschlag	75
Weiterführende Sicherheitshinweise	76
Sicherheitshinweise für Ladegeräte	77
Originalzubehör/-zusatzgeräte	77
Vor der Inbetriebnahme	78
Akku-Pack laden (siehe Abb. A)	78
Akku-Pack ins Gerät einsetzen/entnehmen	78
Akkuzustand prüfen	78
Schultergurt befestigen/montieren	78
Sägekette und Schwert montieren	78
Sägekette spannen und prüfen	79
Kettenschmierung	79
Sägekopf an Teleskopstiel montieren	79
Sägekette schärfen	79
Inbetriebnahme	80
Ein-/Ausschalten	80
Öl-Automatik prüfen	80
Teleskopstiel verstellen	80
Griff verstellen	80
Schnittwinkel verstellen	80
Sägetechniken	81
Sicheres Arbeiten	81
Transport und Lagerung	82
Reinigung und Wartung	82
Fehlersuche Hochentaster	83
Wartungsintervalle Hochentaster	83
Ersatzteilbestellung	83
Entsorgung	84
Garantie der Kompernaß Handels GmbH	85
Service	86
Importeur	86
Original-Konformitätserklärung	87
Ersatz-Akku-Bestellung	88
Telefonische Bestellung	88

AKKU-HOCHENTASTER 20 V

PAHE 20-Li C3

Einleitung

Wir beglückwünschen Sie zum Kauf Ihres neuen Gerätes. Sie haben sich damit für ein hochwertiges Produkt entschieden. Die Bedienungsanleitung ist Teil dieses Produkts. Sie enthält wichtige Hinweise für Sicherheit, Gebrauch und Entsorgung. Machen Sie sich vor der Benutzung des Produkts mit allen Bedien- und Sicherheitshinweisen vertraut. Benutzen Sie das Produkt nur wie beschrieben und für die angegebenen Einsatzbereiche. Händigen Sie alle Unterlagen bei Weitergabe des Produkts an Dritte mit aus.

Bestimmungsgemäßer Gebrauch

Dieses Gerät ist für Entastungsarbeiten an Bäumen vorgesehen. Es ist nicht für umfangreiche Sägearbeiten, Baumfällungen und Schneiden von Materialien wie Mauerwerk, Kunststoff oder Lebensmittel konstruiert. Benutzen Sie das Gerät nur wie beschrieben und für die angegebenen Einsatzbereiche. Das Gerät ist nicht für den gewerblichen Einsatz bestimmt. Das Gerät ist zum Gebrauch durch Erwachsene bestimmt. Dieses Gerät ist nicht dafür bestimmt, durch Personen (einschließlich Kinder) mit eingeschränkten physischen, sensorischen oder geistigen Fähigkeiten oder Mangel an Erfahrung und/oder Mangel an Wissen benutzt zu werden. Die Benutzung des Gerätes bei Regen oder feuchter Umgebung ist verboten. Vermeiden Sie den Einsatz des Hochentasters bei einer Umgebungstemperatur von weniger als 10 °C. Jede andere Verwendung oder Veränderung des Gerätes gilt als nicht bestimmungsgemäß und birgt erhebliche Unfallgefahren. Für aus bestimmungswidriger Verwendung entstandene Schäden übernimmt der Hersteller keine Haftung.

Ausstattung

- ➊ Teleskopstiel
- ➋a Verbindungsstück
- ➌ Schnellverschluss für Teleskopstiel
- ➍ Griff
- ➎a Schraube des Handgriffs
- ➏ Geräteholm
- ➐ Einschaltsperrleiste
- ➑ EIN-/AUS-Schalter
- ➒ Hinterer Handgriff
- ➓ Akku-Pack *
- ➔ Taste Akkuzustand 
- ➕ Akku-Display-LED 
- ➖ Taste zur Entriegelung des Akku-Packs
- ➗ Trageöse
- ➘ Entriegelungstaste für Schnittwinkel
- ➙a Sägekopf
- ➚ Sichtfenster für den Ölstand
- ➛ Krallenanschlag
- ➜ Schwert
- ➝ Sägekette
- ➞ Kettenradabdeckung
- ➟ Kettenspannung
- ➠ Befestigungsschraube
- ➡ Öltankdeckel
- Schwerführung
- ➣ Führungsschiene
- Kettenrad
- ➥ Tropföler
- ➦ Schnell-Ladegerät *
- ➧ Rote Ladekontroll-LED 
- ➨ Grüne Ladekontroll-LED 
- ➩ Schultergurt
- ➪ Schwertschutzhülle
- ➫ Bio-Kettenöl
- ➬ Montagewerkzeug
- ➭ Montagehalterung für das Montagewerkzeug

Lieferumfang

- 1 Akku-Hochtaster 20 V
- 1 Sägekopf
- 1 Schultergurt
- 1 Schwertschutzhülle
- 1 Schwert
- 1 Sägekette
- 100 ml Bio-Kettenöl
- 1 Montagewerkzeug
- 1 Bedienungsanleitung

Technische Daten

Akku-Hochtaster 20 V PAHE 20-Li C3

Bemessungsspannung	20 V \equiv (Gleichstrom)
Max. Drehzahl	2500 min ⁻¹
Kettengeschwindigkeit	max. 5 m/s
Gewicht (ohne Akku, Schneidwerkzeug und Tragegurt)	ca. 2,6 kg
Volumen Öltank	65 cm ³
Schnittlänge	ca. 200 mm
Schwert	8" AM08-33-507P
Sägekette	050 33E

Akku PAP 20 A3 *

Typ	LITHIUM-IONEN
Bemessungsspannung	20 V \equiv (Gleichstrom)
Kapazität	4000 mAh/80 Wh
Zellen	10

Akku-Schnellladegerät PLG 20 A2 *

EINGANG/Input

Bemessungsspannung	230-240 V \sim , 50 Hz (Wechselstrom)
Bemessungsaufnahme	85 W
Sicherung (innen)	3,15 A

AUSGANG/Output

Bemessungsspannung	21,5 V \equiv (Gleichstrom)
Bemessungsstrom	3,5 A
Ladedauer	ca. 80 min
Schutzklasse	II/ (Doppelisolierung)

* AKKU UND LADEGERÄT SIND NICHT IM LIEFERUMFANG ENTHALTEN

Geräuschemissionswerte

Messwert für Geräusch ermittelt entsprechend EN 62841-1 und EN ISO 11680-1. Der A-bewertete Geräuschpegel des Elektrowerkzeugs am Ort des Benutzers beträgt typischerweise:

Schalldruckpegel	$L_{pA} = 82,4$ dB (A)
Unsicherheit	$K_{pA} = 3$ dB
Schallleistungspegel	$L_{WA} = 92,2$ dB (A)
Unsicherheit	$K_{WA} = 2,35$ dB
Garantierter Schallleistungspegel	$L_{WA} = 95$ dB (A)



Gehörschutz tragen!

Schwingungsgesamtwerte (für jeden Handgriff) ermittelt entsprechend EN 62841-1 und EN ISO 11680-1:

Vibration am vorderen Griff

Schwingungsemissionswert	$a_{h,D} = 2,689$ m/s ²
Unsicherheit	$K = 1,5$ m/s ²

Vibration am hinteren Griff

Schwingungsemissionswert	$a_{h,D} = 2,220$ m/s ²
Unsicherheit	$K = 1,5$ m/s ²

WARNUNG!

- Der Schalldruckpegel ist in Abhängigkeit von der Nutzung und den zu verrichtenden Tätigkeiten so weit zu reduzieren, dass keine Beeinträchtigungen der Gesundheit des Bedieners entstehen. Der Schalldruckpegel am Arbeitsplatz kann 80 dB (A) überschreiten. In dem Fall sind Schallschutzmaßnahmen für den Bediener erforderlich (z. B. Tragen eines Gehörschutzes).
- Vermindern Sie auch die Schwingungsrisiken, z. B. das Risiko einer Weißfingererkrankung durch häufige Arbeitspausen, in denen Sie z. B. ihre Handflächen aneinander reiben!

HINWEIS

- ▶ Die angegebenen Schwingungsgesamtwerte und die angegebenen Geräuschemissionswerte sind nach einem genormten Prüfverfahren gemessen worden und können zum Vergleich eines Elektrowerkzeugs mit einem anderen verwendet werden.
- ▶ Die angegebenen Schwingungsgesamtwerte und die angegebenen Geräuschemissionswerte können auch zu einer vorläufigen Einschätzung der Belastung verwendet werden.

⚠️ WARNUNG!

- ▶ Die Schwingungs- und Geräuschemissionen können während der tatsächlichen Benutzung des Elektrowerkzeugs von den Angabewerten abweichen, abhängig von der Art und Weise, in der das Elektrowerkzeug verwendet wird, insbesondere, welche Art von Werkstück bearbeitet wird.
- ▶ Es ist notwendig, Sicherheitsmaßnahmen zum Schutz des Bedieners festzulegen, die auf einer Abschätzung der Schwingungsbelastung während der tatsächlichen Benutzungsbedingungen beruhen (hierbei sind alle Anteile des Betriebszyklus zu berücksichtigen, beispielsweise Zeiten, in denen das Elektrowerkzeug abgeschaltet ist, und solche, in denen es zwar eingeschaltet ist, aber ohne Belastung läuft).

Erläuterungen der Hinweisschilder auf dem Gerät



Vor Inbetriebnahme Betriebsanleitung und Anweisungen lesen!



Schutzhandschuhe tragen!



Sicherheitsschuhe tragen!



Gehörschutz tragen!



Schutzhelm tragen!



Schutzbrille tragen!



Umstehende Personen von dem Gerät fernhalten!



Verboten! Benutzen Sie das Gerät nicht einhändig!



Benutzen Sie das Gerät nur mit beiden Händen!



Vorsicht vor Rückschlag! Vermeiden Sie eine Berührung mit der Schwertspitze!



Gerät vor Regen oder Nässe schützen!



Lebensgefahr durch Stromschlag! Halten Sie sich mindestens 10 m von Überlandleitungen fern und mindestens 15 m zu anderen Personen.



Achtung! Herabfallende Gegenstände, insbesondere beim Schnitt über Kopfhöhe!



Achten Sie auf weggeschleuderte Teile!



Achtung! Verletzungsgefahr durch laufende Messer!



Angabe des Schalleistungspegels LWA in dB!



Vor Wartungsarbeiten Gerät abstellen und Akku entfernen!



Die Tankfüllung reicht für ca. 15 Minuten Dauerbetrieb aus!



Laufrichtung der Sägekette!



Öltankdeckel

MIN/MAX **Minimale/Maximale Füllstands-
anzeige des Öltanks**



Festziehen!



Lösen!



**Die Pfeilrichtung markiert die
gewählte Position.**



In Pfeilrichtung drücken.



Allgemeine Sicherheitshinweise für Elektro- werkzeuge

HINWEIS

- ▶ Nationale Vorschriften können den Einsatz des Gerätes einschränken.

⚠ WARNUNG!

- ▶ Lesen Sie alle Sicherheitshinweise, Anweisungen, Bebilderungen und technischen Daten, mit denen dieses Elektrowerkzeug versehen ist. Versäumnisse bei der Einhaltung der nachfolgenden Anweisungen können elektrischen Schlag, Brand und/oder schwere Verletzungen verursachen.

Bewahren Sie alle Sicherheitshinweise und Anweisungen für die Zukunft auf.

Der in den Sicherheitshinweisen verwendete Begriff „Elektrowerkzeug“ bezieht sich auf netzbetriebene Elektrowerkzeuge (mit Netzleitung) und auf akku-betriebene Elektrowerkzeuge (ohne Netzleitung).

1. Arbeitsplatzsicherheit

- Halten Sie Ihren Arbeitsbereich sauber und gut beleuchtet. Unordnung und unbeleuchtete Arbeitsbereiche können zu Unfällen führen.
- Arbeiten Sie mit dem Elektrowerkzeug nicht in explosionsgefährdeter Umgebung, in der sich brennbare Flüssigkeiten, Gase oder Stäube befinden. Elektrowerkzeuge erzeugen Funken, die den Staub oder die Dämpfe entzünden können.

- Halten Sie Kinder und andere Personen während der Benutzung des Elektrowerkzeugs fern. Bei Ablenkung können Sie die Kontrolle über das Elektrowerkzeug verlieren.

2. Elektrische Sicherheit

- Der Anschlussstecker des Elektrowerkzeugs muss in die Steckdose passen. Der Stecker darf in keiner Weise verändert werden. Verwenden Sie keine Adapterstecker gemeinsam mit schutzgeerdeten Elektrowerkzeugen. Unveränderte Stecker und passende Steckdosen verringern das Risiko eines elektrischen Schlages.
- Vermeiden Sie Körperkontakt mit geerdeten Oberflächen wie von Rohren, Heizungen, Herden und Kühlschränken. Es besteht ein erhöhtes Risiko durch elektrischen Schlag, wenn Ihr Körper geerdet ist.
- Halten Sie Elektrowerkzeuge von Regen oder Nässe fern. Das Eindringen von Wasser in ein Elektrowerkzeug erhöht das Risiko eines elektrischen Schlages.
- Zweckentfremden Sie die Anschlussleitung nicht, um das Elektrowerkzeug zu tragen, aufzuhängen oder um den Stecker aus der Steckdose zu ziehen. Halten Sie die Anschlussleitung fern von Hitze, Öl, scharfen Kanten oder sich bewegendem Teilen. Beschädigte oder verwickelte Anschlussleitungen erhöhen das Risiko eines elektrischen Schlages.
- Wenn Sie mit einem Elektrowerkzeug im Freien arbeiten, verwenden Sie nur Verlängerungsleitungen, die auch für den Außenbereich geeignet sind. Die Anwendung einer für den Außenbereich geeigneten Verlängerungsleitung verringert das Risiko eines elektrischen Schlages.
- Wenn der Betrieb des Elektrowerkzeugs in feuchter Umgebung nicht vermeidbar ist, verwenden Sie einen Fehlerstromschutzschalter. Der Einsatz eines Fehlerstromschutzschalters vermindert das Risiko eines elektrischen Schlages.

3. Sicherheit von Personen

- a) Seien Sie aufmerksam, achten Sie darauf, was Sie tun, und gehen Sie mit Vernunft an die Arbeit mit einem Elektrowerkzeug. Benutzen Sie kein Elektrowerkzeug, wenn Sie müde sind oder unter dem Einfluss von Drogen, Alkohol oder Medikamenten stehen. Ein Moment der Unachtsamkeit beim Gebrauch des Elektrowerkzeugs kann zu ernsthaften Verletzungen führen.
- b) Tragen Sie persönliche Schutzausrüstung und immer eine Schutzbrille. Das Tragen persönlicher Schutzausrüstung, wie Staubmaske, rutschfeste Sicherheitsschuhe, Schutzhelm oder Gehörschutz, je nach Art und Einsatz des Elektrowerkzeugs, verringert das Risiko von Verletzungen.
- c) Vermeiden Sie eine unbeabsichtigte Inbetriebnahme. Vergewissern Sie sich, dass das Elektrowerkzeug ausgeschaltet ist, bevor Sie es an die Stromversorgung und/oder den Akku anschließen, es aufnehmen oder tragen. Wenn Sie beim Tragen des Elektrowerkzeugs den Finger am Schalter haben oder das Elektrowerkzeug eingeschaltet an die Stromversorgung anschließen, kann dies zu Unfällen führen.
- d) Entfernen Sie Einstellwerkzeuge oder Schraubenschlüssel, bevor Sie das Elektrowerkzeug einschalten. Ein Werkzeug oder Schlüssel, der sich in einem drehenden Teil des Elektrowerkzeugs befindet, kann zu Verletzungen führen.
- e) Vermeiden Sie eine abnormale Körperhaltung. Sorgen Sie für einen sicheren Stand und halten Sie jederzeit das Gleichgewicht. Dadurch können Sie das Elektrowerkzeug in unerwarteten Situationen besser kontrollieren.
- f) Tragen Sie geeignete Kleidung. Tragen Sie keine weite Kleidung oder Schmuck. Halten Sie Haare und Kleidung fern von sich bewegenden Teilen. Lockere Kleidung, Schmuck oder lange Haare können von sich bewegenden Teilen erfasst werden.
- g) Wenn Staubabsaug- und -auffangeinrichtungen montiert werden können, sind diese anzuschließen und richtig zu verwenden. Die Verwendung einer Staubabsaugung kann Gefährdungen durch Staub verringern.

- h) Wiegen Sie sich nicht in falscher Sicherheit und setzen Sie sich nicht über die Sicherheitsregeln für Elektrowerkzeuge hinweg, auch wenn Sie nach vielfachem Gebrauch mit dem Elektrowerkzeug vertraut sind. Achtloses Handeln kann binnen Sekundenbruchteilen zu schweren Verletzungen führen.

4. Verwendung und Behandlung des Elektrowerkzeugs

- a) Überlasten Sie das Elektrowerkzeug nicht. Verwenden Sie für Ihre Arbeit das dafür bestimmte Elektrowerkzeug. Mit dem passenden Elektrowerkzeug arbeiten Sie besser und sicherer im angegebenen Leistungsbereich.
- b) Benutzen Sie kein Elektrowerkzeug, dessen Schalter defekt ist. Ein Elektrowerkzeug, das sich nicht mehr ein- oder ausschalten lässt, ist gefährlich und muss repariert werden.
- c) Ziehen Sie den Stecker aus der Steckdose und / oder entfernen Sie den abnehmbaren Akku, bevor Sie Geräteeinstellungen vornehmen, Einsatzwerkzeugteile wechseln oder das Elektrowerkzeug weglegen. Diese Vorsichtsmaßnahme verhindert den unbeabsichtigten Start des Elektrowerkzeugs.
- d) Bewahren Sie unbenutzte Elektrowerkzeuge außerhalb der Reichweite von Kindern auf. Lassen Sie keine Personen das Elektrowerkzeug benutzen, die mit diesem nicht vertraut sind oder diese Anweisungen nicht gelesen haben. Elektrowerkzeuge sind gefährlich, wenn sie von unerfahrenen Personen benutzt werden.
- e) Pflegen Sie Elektrowerkzeuge und Einsatzwerkzeug mit Sorgfalt. Kontrollieren Sie, ob bewegliche Teile einwandfrei funktionieren und nicht klemmen, ob Teile gebrochen oder so beschädigt sind, dass die Funktion des Elektrowerkzeugs beeinträchtigt ist. Lassen Sie beschädigte Teile vor dem Einsatz des Elektrowerkzeugs reparieren. Viele Unfälle haben ihre Ursache in schlecht gewarteten Elektrowerkzeugen.
- f) Halten Sie Schneidwerkzeuge scharf und sauber. Sorgfältig gepflegte Schneidwerkzeuge mit scharfen Schneidkanten verkleben sich weniger und sind leichter zu führen.

- g) Verwenden Sie Elektrowerkzeug, Einsatzwerkzeug, Einsatzwerkzeuge usw. entsprechend diesen Anweisungen. Berücksichtigen Sie dabei die Arbeitsbedingungen und die auszuführende Tätigkeit. Der Gebrauch von Elektrowerkzeugen für andere als die vorgesehenen Anwendungen kann zu gefährlichen Situationen führen.
- h) Halten Sie Griffe und Griffflächen trocken, sauber und frei von Öl und Fett. Rutschige Griffe und Griffflächen erlauben keine sichere Bedienung und Kontrolle des Elektrowerkzeugs in unvorhergesehenen Situationen.

5. Verwendung und Behandlung des Akkuwerkzeugs

- a) Laden Sie die Akkus nur mit Ladegeräten auf, die vom Hersteller empfohlen werden. Durch ein Ladegerät, das für eine bestimmte Art von Akkus geeignet ist, besteht Brandgefahr, wenn es mit anderen Akkus verwendet wird.
- b) Verwenden Sie nur die dafür vorgesehenen Akkus in den Elektrowerkzeugen. Der Gebrauch von anderen Akkus kann zu Verletzungen und Brandgefahr führen.
- c) Halten Sie den nicht benutzten Akku fern von Büroklammern, Münzen, Schlüsseln, Nägeln, Schrauben oder anderen kleinen Metallgegenständen, die eine Überbrückung der Kontakte verursachen könnten. Ein Kurzschluss zwischen den Akkukontakten kann Verbrennungen oder Feuer zur Folge haben.
- d) Bei falscher Anwendung kann Flüssigkeit aus dem Akku austreten. Vermeiden Sie den Kontakt damit. Bei zufälligem Kontakt mit Wasser abspülen. Wenn die Flüssigkeit in die Augen kommt, nehmen Sie zusätzlich ärztliche Hilfe in Anspruch. Austretende Akkuflüssigkeit kann zu Hautreizungen oder Verbrennungen führen.
- e) Benutzen Sie keinen beschädigten oder veränderten Akku. Beschädigte oder veränderte Akkus können sich unvorhersehbar verhalten und zu Feuer, Explosion oder Verletzungsgefahr führen.

- f) Setzen Sie einen Akku keinem Feuer oder zu hohen Temperaturen aus. Feuer oder Temperaturen über 130 °C (265 °F) können eine Explosion hervorrufen.
- g) Befolgen Sie alle Anweisungen zum Laden und laden Sie den Akku oder das Akkuwerkzeug niemals außerhalb des in der Betriebsanleitung angegebenen Temperaturbereichs. Falsches Laden oder Laden außerhalb des zugelassenen Temperaturbereichs kann den Akku zerstören und die Brandgefahr erhöhen.



VORSICHT! EXPLOSIONSGEFAHR!
Laden Sie nicht aufladbare Batterien niemals auf.



Schützen Sie den Akku vor Hitze, z. B. auch vor dauernder Sonneneinstrahlung, Feuer, Wasser und Feuchtigkeit. Es besteht Explosionsgefahr.

6. Service

- a) Lassen Sie Ihr Elektrowerkzeug nur von qualifiziertem Fachpersonal und nur mit Original-Ersatzteilen reparieren. Damit wird sichergestellt, dass die Sicherheit des Elektrowerkzeugs erhalten bleibt.
- b) Warten Sie niemals beschädigte Akkus. Sämtliche Wartung von Akkus sollte nur durch den Hersteller oder bevollmächtigte Kundendienststellen erfolgen.

Gerätespezifische Sicherheits- hinweise für Hochentaster

- Tragen Sie stets einen Schutzhelm, Gehörschutz und Sicherheitshandschuhe. Tragen Sie auch Augenschutz, um keine Ölspritzer oder Sägestaub in die Augen zu bekommen. Tragen Sie eine Staubmaske gegen Staub.
- Verwenden Sie das Gerät niemals auf einer Leiter stehend.
- Lehnen Sie sich bei der Verwendung des Gerätes nicht zu weit nach vorne. Achten Sie immer auf einen sicheren Stand und halten Sie jederzeit das Gleichgewicht. Verwenden Sie den im Lieferumfang enthaltenen Tragegurt, um das Gewicht gleichmäßig auf den Körper zu verteilen.
- Tragen Sie robuste, rutschfeste Stiefel.
- Verwenden Sie das Gerät nicht bei Regen oder Feuchtigkeit.
- Verwenden Sie das Gerät nicht in der Nähe von Stromleitungen. Halten Sie einen Mindestabstand von 10 m zu oberirdischen Stromleitungen.
- Stellen Sie sich nicht unter die Äste, die Sie abschneiden möchten, um Verletzungen durch heruntergefallene Äste zu vermeiden. Achten Sie auch auf zurückspringende Äste, um Verletzungen zu vermeiden. Arbeiten Sie unter einem Winkel von ca. 60°.
- Achten Sie darauf, dass es zu einem Geräterückschlag kommen kann.
- Beobachten Sie nicht nur zu bearbeitende Äste, sondern auch heruntergefallenes Material, um Stolpern zu vermeiden.
- Legen Sie nach 30 Arbeitsminuten eine Pause von mindestens einer Stunde ein.
- Tragen Sie stets Schutzhandschuhe.
- Decken Sie die Führungsschiene und die Kette bei Transport und Lagerung mit der Schwertschutzhülle ab.
- Benutzen Sie das Gerät nicht in explosionsgefährdeter Umgebung, wie in der Nähe von entzündlichen Flüssigkeiten, Gasen oder Dämpfen. Die von der Maschine produzierten Funken können diese Dämpfe oder Gase entzünden.
- Die verwendete Steckdose muss für den Stecker geeignet sein. Nehmen Sie niemals Änderungen am Stecker vor, um einen elektrischen Schlag zu vermeiden.
- Netzstecker nicht durch Ziehen an der Leitung aus der Steckdose ziehen, sondern am Netzstecker anfassen. Verwenden Sie das Netzkabel nicht, um das Gerät zu ziehen oder zu transportieren. Halten Sie das Netzkabel von Hitze, Öl, scharfen Kanten und beweglichen Teilen fern.
- Entfernen Sie den Akkupack nach Beendigung der Arbeit oder bei Reinigungs- und Wartungsarbeiten am Gerät.
- Vermeiden Sie unbeabsichtigtes Starten des Gerätes.
- Geräte mit defektem Schalter müssen unmittelbar repariert werden, um Schäden und Verletzungen zu vermeiden.
- Lagern Sie das Gerät außerhalb der Reichweite von Kindern. Nur mit der Bedienungsanleitung und dem Gerät vertraute Personen dürfen dieses bedienen.
- Warten Sie Elektrowerkzeuge sorgfältig. Kontrollieren Sie, ob bewegliche Teile einwandfrei funktionieren und nicht klemmen, ob Teile gebrochen oder so beschädigt sind, dass die Funktion des Elektrowerkzeuges beeinträchtigt ist. Lassen Sie beschädigte Teile vor dem Einsatz des Gerätes reparieren. Viele Unfälle haben ihre Ursache in schlecht gewarteten Elektrowerkzeugen.
- Halten Sie Schneidwerkzeuge scharf und sauber. Sorgfältig gepflegte Schneidwerkzeuge mit scharfen Schneidkanten verklemmen sich weniger und sind leichter zu führen.
- Lassen Sie das Gerät von dafür qualifiziertem Personal warten. Verwenden Sie nur vom Hersteller empfohlene Original-Ersatzteile.

Vorsichtsmaßnahmen gegen Rückschlag

⚠️ ACHTUNG RÜCKSCHLAG!

- ▶ Achten Sie beim Arbeiten auf Rückschlag des Gerätes. Es besteht Verletzungsgefahr. Sie vermeiden Rückschläge durch Vorsicht und richtige Sägetechnik.
- Eine Berührung mit der Schienenspitze kann in manchen Fällen zu einer unerwarteten, nach hinten gerichteten Reaktion führen, bei der die Führungsschiene **23** nach oben und in Richtung der Bedienperson geschlagen wird (siehe Abb. 1).



Abb. 1

- Rückschlag kann auftreten, wenn die Spitze der Führungsschiene **23** einen Gegenstand berührt oder wenn das Holz sich biegt und die Sägekette **17** im Schnitt festklemmt (siehe Abb. 2).

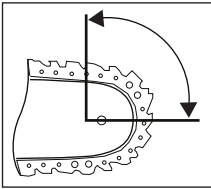

Abb. 2

- Das Verkleben der Sägekette **17** an der Oberkante der Führungsschiene **23** kann die Schiene heftig in Bedienerrichtung zurückstoßen.

- Jede dieser Reaktionen kann dazu führen, dass Sie die Kontrolle über die Säge verlieren und sich möglicherweise schwer verletzen. Verlassen Sie sich nicht ausschließlich auf die in der Kettensäge eingebauten Sicherheitseinrichtungen. Ergreifen Sie als Benutzer einer Kettensäge verschiedene Maßnahmen, um unfall- und verletzungsfrei zu arbeiten. Ein Rückschlag ist die Folge eines falschen oder fehlerhaften Gebrauchs des Elektrowerkzeugs. Er kann durch geeignete Vorsichtsmaßnahmen, wie nachfolgend beschrieben, verhindert werden:
- Halten Sie die Säge mit beiden Händen fest, wobei Daumen und Finger die Griffe der Kettensäge umschließen. Bringen Sie Ihren Körper und die Arme in eine Stellung, in der Sie den Rückschlagkräften standhalten können. Wenn geeignete Maßnahmen getroffen werden, kann die Bedienperson die Rückschlagkräfte beherrschen. Niemals die Kettensäge loslassen.
- Vermeiden Sie eine abnormale Körperhaltung. Dadurch wird ein unbeabsichtigtes Berühren mit der Schienenspitze vermieden und eine bessere Kontrolle der Kettensäge in unerwarteten Situationen ermöglicht.
- Verwenden Sie stets vom Hersteller vorgeschriebene Ersatzschienen und Sägeketten. Falsche Ersatzschienen und Sägeketten können zum Reißen der Sägekette und/oder zu Rückschlag führen.
- Halten Sie sich an die Anweisungen des Herstellers für das Schärfen und die Wartung der Sägekette. Zu niedrige Tiefenbegrenzer erhöhen die Neigung zu Rückschlag.
- Sägen Sie nicht mit der Schwertschneide. Es besteht Rückschlagsgefahr.
- Sorgen Sie dafür, dass keine Gegenstände am Boden liegen, über die Sie stolpern können.

Weiterführende Sicherheitshinweise

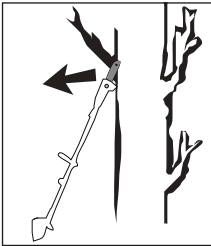
VORSICHT! VERLETZUNGSGEFAHR!

- ▶ Fassen Sie niemals das Gerät im laufenden Betrieb oberhalb des Griffes  an, um Verletzungen zu vermeiden!
- Während des Betriebes dürfen sich im Umkreis von 1,5 Metern keine anderen Personen oder Tiere aufhalten. Der Bedienende ist im Arbeitsbereich gegenüber Dritten verantwortlich.
- Halten Sie das Gerät, die Schneidgarnitur und die Schwertschutzhülle in einem guten Gebrauchszustand, um Verletzungen vorzubeugen.
- Kontrollieren Sie das Gerät vor jedem Gebrauch auf verschlissene, lose oder deformierte Teile. Damit wird sichergestellt, dass die Sicherheit des Gerätes erhalten bleibt.
- Kinder sollten beaufsichtigt werden, um sicherzustellen, dass sie nicht mit dem Gerät spielen.
- Benutzen Sie das Gerät erst, wenn Sie sich mit diesem vertraut fühlen.
- Arbeiten Sie nicht mit einem beschädigten, unvollständigen oder ohne Zustimmung des Herstellers geänderten Gerät. Benutzen Sie das Gerät nie mit defekter Schutzausrüstung. Benutzen Sie das Gerät nicht bei defektem Ein-/Ausschalter. Prüfen Sie vor dem Gebrauch den Sicherheitszustand des Gerätes, insbesondere das Schwert und die Sägekette. Prüfen Sie nach Fallenlassen das Gerät auf signifikante Schäden oder Defekte.
- Starten Sie das Gerät nie, bevor Schwert, Sägekette und Kettenradabdeckung korrekt montiert sind.
- Vergewissern Sie sich, dass das Gerät beim Starten und während der Arbeit nicht mit dem Erdboden, Steinen, Draht oder anderen Fremdkörpern in Berührung kommt. Schalten Sie das Gerät aus, bevor Sie es absetzen.
- Das Gerät ist für einen zweihändigen Betrieb ausgelegt. Arbeiten Sie niemals einhändig.
- Halten Sie das Gerät nur an den isolierten Griffflächen, da die Sägekette in Berührung mit verborgenen Stromleitungen kommen kann. Der Kontakt der Sägekette mit einer spannungsführenden Leitung kann metallene Geräteteile unter Spannung setzen und zu einem elektrischen Schlag führen.
- Achten Sie beim Standortwechsel darauf, dass das Gerät ausgeschaltet ist und der Finger nicht den Ein-/Ausschalter berührt. Tragen Sie das Gerät mit nach hinten gerichteter Sägekette und Schwert. Bringen Sie für den Transport die Schwertschutzhülle an.
- Setzen Sie bei jedem Schnitt den Krallenanschlag  fest an und beginnen Sie erst dann mit dem Sägen.
- Seien Sie beim Sägen kleiner Büsche und Äste äußerst vorsichtig. Das dünne Astwerk kann sich in der Säge verfangen und in Ihre Richtung schlagen oder Sie aus dem Gleichgewicht bringen.
- Schneiden Sie kein am Boden liegendes Holz bzw. versuchen Sie nicht aus dem Boden ragende Wurzeln zu sägen. Vermeiden Sie auf jeden Fall, dass die Sägekette in das Erdreich eintaucht, da die Sägekette andernfalls sofort abstumpft.
- Achten Sie beim Sägen eines unter Spannung stehenden Astes auf einen möglichen Rückschlag, wenn die Spannung des Holzes plötzlich nachlässt. Es besteht Verletzungsgefahr.
- Versuchen Sie nicht im Falle eines Verkantens oder Einklemmens der Schneidgarnitur im Astwerk das Gerät durch Gewaltanwendung zu befreien. Schalten Sie das Gerät sofort aus und erst nach Entfernen der Blockade wieder ein. Es besteht Verletzungsgefahr!
- Es wird empfohlen, einen Kurs zur Benutzung und Wartung des Hochentasters, sowie einen Erste-Hilfe-Kurs zu besuchen. Bei längerer Nichtbenutzung und zur Übung sollten Sie vor Beginn immer einfache Schnitte in sicher abgestütztem Holz machen, um sich wieder mit dem Gerät vertraut zu machen.

Sicherheitshinweise für Ladegeräte

- Dieses Gerät kann von Kindern ab 8 Jahren und darüber sowie von Personen mit verringerten physischen, sensorischen oder mentalen Fähigkeiten oder Mangel an Erfahrung und Wissen benutzt werden, wenn sie beaufsichtigt oder bezüglich des sicheren Gebrauchs des Gerätes unterwiesen wurden und die daraus resultierenden Gefahren verstehen. Kinder dürfen nicht mit dem Gerät spielen. Reinigung und Benutzer-Wartung dürfen nicht von Kindern ohne Beaufsichtigung durchgeführt werden.



Das Ladegerät ist nur für den Betrieb im Innenbereich geeignet.

- Wenn die Netzanschlussleitung dieses Gerätes beschädigt wird, muss sie durch den Hersteller oder seinen Kundendienst oder eine ähnlich qualifizierte Person ersetzt werden, um Gefährdungen zu vermeiden.

ACHTUNG!

- ◆ Dieses Ladegerät kann nur die folgenden Batterien laden: PAP 20 A1/PAP 20 A2/PAP 20 A3/PAP 20 B1/PAP 20 B3/PAPS 204 A1/PAPS 208 A1.
- ◆ Eine aktuelle Liste der Akkukompatibilität finden Sie unter www.lidl.de/Akku.

RESTRISIKEN!

- Auch wenn Sie dieses Elektrowerkzeug vorschriftsmäßig bedienen, bleiben immer Restrisiken bestehen. Folgende Gefahren können im Zusammenhang mit der Bauweise und Ausführung dieses Elektrowerkzeugs auftreten:
 - a) Schnittverletzungen,
 - b) Gehörschäden, falls kein geeigneter Gehörschutz getragen wird,
 - c) Gesundheitsschäden, die aus Hand-Arm-Schwingungen resultieren, falls das Gerät über einen längeren Zeitraum verwendet wird oder nicht ordnungsgemäß geführt und gewartet wird.

WARNUNG!

- Betreiben Sie das Gerät nicht mit beschädigtem Kabel, Netzkabel oder Netzstecker. Beschädigte Netzkabel bedeuten Lebensgefahr durch elektrischen Schlag.

Originalzubehör/-zusatzgeräte

- Benutzen Sie nur Zubehör und Zusatzgeräte, die in der Gebrauchsanweisung angegeben sind. Der Gebrauch anderer als in der Bedienungsanleitung empfohlener Einsatzwerkzeuge oder anderen Zubehörs kann eine Verletzungsgefahr für Sie bedeuten.

WARNUNG!

- Verwenden Sie kein Zubehör welches nicht von PARKSIDE empfohlen wurde. Dies kann zu elektrischem Schlag und Feuer führen.

Vor der Inbetriebnahme

Akku-Pack laden (siehe Abb. A)

⚠ VORSICHT!



- ▶ Ziehen Sie immer den Netzstecker, bevor Sie den Akku-Pack **8** aus dem Schnell-Ladegerät **26** nehmen bzw. einsetzen.

HINWEIS

- ▶ Laden Sie den Akku-Pack nie, wenn die Umgebungstemperatur unterhalb 10 °C oder oberhalb 40 °C liegt. Soll ein Lithium-Ionen-Akku längere Zeit gelagert werden, muss regelmäßig der Ladezustand kontrolliert werden. Der optimale Ladezustand liegt zwischen 50% und 80%. Das Lagerungsklima soll kühl und trocken sein in einer Umgebungstemperatur zwischen 0 °C und 50 °C.

- ◆ Stecken Sie den Akku-Pack **8** in das Schnell-Ladegerät **26**.
- ◆ Stecken Sie den Netzstecker in die Steckdose. Die Kontroll-LED **27** leuchtet rot.
- ◆ Die grüne Kontroll-LED **28** signalisiert Ihnen, dass der Ladevorgang abgeschlossen und der Akku-Pack **8** einsatzbereit ist.

⚠ ACHTUNG!

- ◆ Sollte die rote Kontroll-LED **27**  blinken, dann ist der Akku-Pack **8** überhitzt und kann nicht aufgeladen werden.
- ◆ Sollte die rote und grüne Kontroll-LED **27**  **28**  gemeinsam blinken, dann ist der Akku-Pack **8** defekt.
- ◆ Schieben Sie den Akku-Pack **8** in das Gerät ein.

Akku-Pack ins Gerät einsetzen/entnehmen



Akku-Pack einsetzen

- ◆ Lassen Sie den Akku-Pack **8** in den hinteren Handgriff **7** einrasten.

Akku-Pack entnehmen

- ◆ Drücken Sie die Taste zur Entriegelung **11** und entnehmen Sie den Akku-Pack **8**.

Akkuzustand prüfen

- ◆ Drücken Sie zum Prüfen des Akkuzustands die Taste Akkuzustand **9**  . Der Zustand bzw. die Restleistung wird in der Akku-Display-LED **10**  wie folgt angezeigt: ROT/ORANGE/GRÜN = maximale Ladung/Leistung
ROT/ORANGE = mittlere Ladung/Leistung
ROT = schwache Ladung – Akku aufladen

Schultergurt befestigen/montieren

- ◆ Haken Sie den Schultergurt **29** in die Trageöse **12** ein.
- ◆ Passen Sie den Schultergurt **29** an Ihre Größe an, so dass sich die Trageöse **12** im eingehängten Zustand auf Höhe der Hüfte befindet.
- ◆ Zusätzlich können Sie die Trageöse **12** am Geräteholm **4** nach Lösen der Schraube mit Hilfe des Montagewerkzeuges **32** in der Höhe verstellen.

Sägekette und Schwert montieren

⚠ WARNUNG!

- ▶ Schutzhandschuhe anziehen! Verletzungsgefahr durch die scharfen Schneidezähne!
- ▶ Die Kettenradabdeckung **18**, zusammen mit dem Kettenspanning **19** und der Befestigungsschraube **20** ist im Auslieferungszustand nicht am Gerät vormontiert.
- ▶ Das Wenden des Schwertes **16** ist vom Hersteller nicht vorgesehen.
- ▶ Die Kettenlaufrichtungsangabe  auf dem Schwert **16** ist bei jeder Montage einzuhalten.

- ◆ Legen Sie die Sägekette **17** auf das Schwert **16**. Achten Sie auf die Laufrichtung  der Sägekette **17** (siehe Abb. B).
- ◆ Setzen Sie das Schwert **15** mit der Aufschrift nach oben auf und führen Sie die Sägekette **17** um das Kettenrad **24**. Dabei liegt die Führungsschiene **23** über der Schwertführung **22** (siehe Abb. C).
- ◆ Setzen Sie die Kettenradabdeckung **18** auf.
- ◆ Ziehen Sie die Befestigungsschraube **20** leicht an.
- ◆ Spannen Sie jetzt die Sägekette **17** (siehe Kapitel Sägekette spannen und prüfen).
- ◆ Anschließend die Befestigungsschraube **20** fest anziehen.

Sägekette spannen und prüfen

WARNUNG!

- ▶ Schutzhandschuhe anziehen! Verletzungsgefahr durch die scharfen Schneidezähne!

- ◆ Lösen Sie die Befestigungsschraube **20**.
- ◆ Drehen Sie den Kettenspanning **19** im Uhrzeigersinn, um die Spannung zu erhöhen.
- ◆ Die Sägekette **17** muss an der Schwertunterseite anliegen. Prüfen Sie, ob sich die Sägekette **17** von Hand über das Schwert **16** ziehen lässt.
- ◆ Anschließend die Befestigungsschraube **20** fest anziehen.

HINWEIS

- ▶ Eine neue Sägekette **17** längt sich und muss öfter nachgespannt werden.

Kettenschmierung

- ◆ Entfernen Sie den Öltankdeckel **21**.
- ◆ Befüllen Sie den Öltank mit ca. 65ml Bio-Kettenöl **31**.

WARNUNG!

- ▶ Niemals ohne Kettenschmierung arbeiten! Bei trocken laufender Sägekette **17** wird die Schneidgarnitur in kurzer Zeit irreparabel zerstört. Vor der Arbeit immer Kettenschmierung und Ölstand **14** im Tank überprüfen.

HINWEIS

- ▶ Verwenden Sie nur Sägekettenöl. Vorzugsweise biologisch abbaubar. Verwenden Sie kein Altöl, Motoröl usw.
- ▶ Kontrollieren Sie während der Arbeit, ob die automatische Kettenschmierung funktioniert. Überprüfen Sie vor und während der Arbeit die Funktion der Kettenschmierung.

Sägekopf an Teleskopstiel montieren

- ◆ Setzen Sie das untere Ende des Sägekopfes **13a** so auf das obere Ende der Teleskopstiele **1**, dass der Sägekopf **13a** bis zum weißen Plastikring durchgeschoben werden kann. Achten Sie darauf, dass die Nut und Aussparung ineinandergreifen.
- ◆ Drehen Sie das rote Verbindungsstück **1a** in Richtung des -Symbols auf dem Sägekopf **13a** fest.

Sägekette schärfen

HINWEIS

- ▶ In einem Schärfset finden Sie detaillierte Informationen zum Schärfvorgang.
- ▶ Alternativ benutzen Sie ein elektrisches Kettenschärfgerät und folgen Sie den Anweisungen des Herstellers.
- ▶ Im Zweifel über die Durchführung der Arbeit ist ein Austausch der Sägekette **17** vorzunehmen.

Inbetriebnahme

HINWEIS

- ▶ Beachten Sie den Lärmschutz und örtliche Vorschriften. Die Benutzung des Gerätes kann an bestimmten Tagen (z. B. Sonn- und Feiertagen), während bestimmter Tageszeiten (Mittagszeiten, Nachtruhe) oder in besonderen Gebieten (z. B. Kurorten, Kliniken etc.) eingeschränkt oder verboten sein.

Ein-/Ausschalten

Einschalten

- ◆ Drücken Sie die Einschaltsperrleiste **5**, halten Sie diese gedrückt und drücken Sie den Ein-/Aus-Schalter **6**.
- ◆ Nach dem Startvorgang kann die Einschaltsperrleiste **5** wieder losgelassen werden.

Ausschalten

- ◆ Lassen Sie den EIN-/AUS-Schalter **6** los.

Öl-Automatik prüfen

Prüfen Sie vor Arbeitsbeginn den Ölstand **14** und die Öl-Automatik.

- ◆ Schalten Sie das Gerät ein und halten Sie es über einen hellen Grund. Das Gerät darf den Boden nicht berühren.
- ◆ Wenn sich eine Ölspur zeigt, arbeitet das Gerät einwandfrei.
- ◆ Wenn sich keine Ölspur zeigt, reinigen Sie den Tropföler **25** oder lassen Sie das Gerät von unserem Kundendienst reparieren.
- ◆ Zum Reinigen wischen Sie Rückstände aus dem Tropföler **25** mit Hilfe eines Pinsels oder Lappens aus.

Teleskopstiel verstellen

Der Teleskopstiel **1** kann stufenlos über den Schnellverschluss **2** verstellt werden.

- ◆ Lösen Sie den Schnellverschluss **2** durch drücken in Pfeilrichtung  und verändern Sie die Stiellänge durch Schieben und Ziehen.
- ◆ Schließen Sie den Schnellverschluss **2** wieder und fixieren Sie damit die gewünschte Arbeitslänge des Teleskopstieles **1**.
- ◆ Sollte sich die Schraube des Schnellverschlusses **2** gelöst haben, ziehen Sie diese wieder mit einem Innensechskantschlüssel fest.

Griff verstellen

- ◆ Lösen Sie die Schraube des Handgriffs **3a**, bis sich der Griff **3** bewegen lässt.
- ◆ Stellen Sie den Griff **3** in die gewünschte Position.
- ◆ Drehen Sie die Schraube des Handgriffs **3a** wieder fest.

Schnittwinkel verstellen

HINWEIS

- ▶ Der Schnittwinkel lässt sich in 3 Stufen verstellen.

- ◆ Entfernen Sie den Akku-Pack **8** aus dem Gerät.
- ◆ Drücken Sie die Entriegelungstaste **13**.
- ◆ Neigen Sie die Motoreinheit in die gewünschte Position.
- ◆ Lassen Sie die Entriegelungstaste **13** los und die Motoreinheit rastet ein.
- ◆ Setzen Sie den Akku-Pack **8** wieder in das Gerät ein.

Sägetechniken

⚠️ WARNUNG!

- ▶ Achten Sie grundsätzlich auf das herabfallende Schnittgut.
- ▶ Beachten Sie grundsätzlich die Gefahr von zurückschlagenden Ästen.

HINWEIS

- ▶ Legen Sie den Krallenanschlag (15) am Ast an. Dadurch arbeiten Sie sicherer und ruhiger.
- ▶ Beginnen Sie erst dann mit dem Sägen.

Absägen eines kleinen Astes

- ◆ Sägen Sie bei kleinen Ästen (Ø 0–8 cm) von oben nach unten (siehe Abbildung).

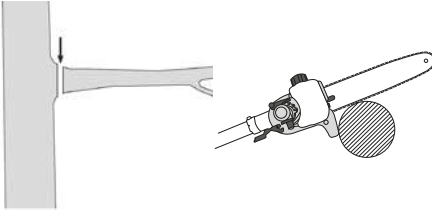

Absägen größerer Äste

- ◆ Setzen Sie bei größeren Ästen (Ø 8–20 cm) zuerst einen Entlastungsschnitt (A) (siehe Abbildung).

HINWEIS

- ▶ Mit winkelverstelltem Sägekopf darf kein Entlastungsschnitt durchgeführt werden. Es besteht die Gefahr des Rückschlagens und das Gerät wird unkontrollierbar.
- Der Entlastungsschnitt verhindert auch ein Abschälen der Rinde am Hauptstamm.
- ◆ Sägen Sie nun von oben (B) nach unten (A) durch.

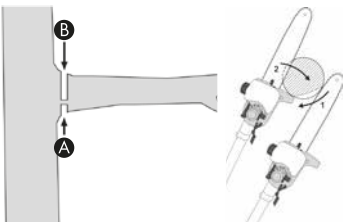

Absägen in Teilstücken

Lange bzw. dicke Äste sollten Sie kürzen, bevor Sie den finalen Trennschnitt vornehmen (siehe Abbildung).

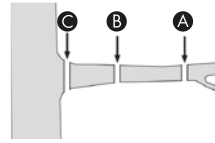

Sicheres Arbeiten

- Halten Sie das Gerät, die Schneidgarnitur und die Schwertschutzhülle (10) in einem guten Gebrauchszustand, um Verletzungen vorzubeugen.
- Prüfen Sie nach Fallenlassen das Gerät auf signifikante Schäden oder Defekte.
- Beachten Sie den vorgeschriebenen Arbeitswinkel $60^\circ \pm 10^\circ$, um ein sicheres Arbeiten zu gewährleisten (siehe Abbildung).

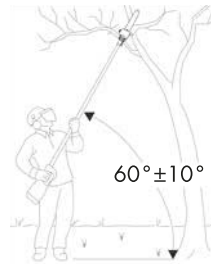

- Benutzen Sie das Gerät nicht auf einer Leiter stehend oder auf einem unsicheren Standplatz.
- Lassen Sie sich nicht zu einem unüberlegten Schnitt verleiten. Das könnte Sie selbst und andere gefährden.
- Kinder sollten beaufsichtigt werden, um sicherzustellen, dass sie nicht mit dem Gerät spielen.
- Wechseln Sie regelmäßig Ihre Arbeitsposition. Eine längere Benutzung des Gerätes kann zu vibrationsbedingten Durchblutungsstörungen der Hände führen. Sie können die Benutzungsdauer jedoch durch geeignete Handschuhe oder regelmäßige Pausen verlängern. Achten Sie darauf, dass die persönliche Verantwortung zu schlechter Durchblutung, niedrige Außentemperaturen oder große Greifkräfte beim Arbeiten die Benutzungsdauer verringern.

Transport und Lagerung

- Für den Transport lassen Sie den Motor abkühlen und sichern Sie die Maschine vor dem Verutschen, bevor Sie diese mit einem Fahrzeug transportieren. Hierbei wird sichergestellt, dass Beschädigungen oder Verletzungen verhindert werden. Der Transport eines Hochentasters erfolgt immer mit einem aufgesteckten Transportschutz.
- Benutzen Sie beim Transport die Schwertschutzhülle **30**.
- Achten Sie darauf, das Gerät beim Tragen nicht einzuschalten (siehe Abbildung).

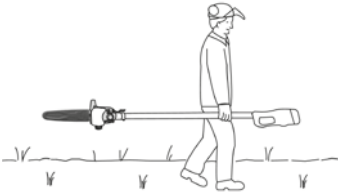

- Reinigen Sie das Gerät vor der Aufbewahrung.
- Bewahren Sie das Gerät an einem frostfreien, trockenen Ort außerhalb der Reichweite von Kindern auf.
- Lagern Sie das Gerät liegend oder gegen Umfallen gesichert.
- Entleeren Sie den Öltank. Bio-Kettenöl **31** kann verharzen.
- Zur besseren Aufbewahrung des Montagewerkzeuges **32** können Sie dieses in die Montagehalterung **33** einsetzen.

Reinigung und Wartung



WARNUNG! VERLETZUNGSGEFAHR!
Schalten Sie vor allen Arbeiten am Gerät das Gerät aus und entnehmen Sie den Akku.

- Reinigen und warten Sie das Gerät regelmäßig nach jedem Gebrauch, abhängig von den Einsatzbedingungen. Wenn das Gerät nicht gereinigt wird, kann es zu Materialschäden und Fehlfunktionen kommen.
- Es dürfen keine Flüssigkeiten in das Innere der Geräte gelangen.
- Verwenden Sie zum Reinigen des Gehäuses ein trockenes Tuch. Verwenden Sie niemals Benzin, Lösungsmittel oder Reiniger, die Kunststoff angreifen.
- Soll ein Lithium-Ionen-Akku längere Zeit gelagert werden, muss regelmäßig der Ladezustand kontrolliert werden. Der optimale Ladezustand liegt zwischen 50 % und 80 %. Das optimale Lagerungsklima ist kühl und trocken.
- Der Hochentaster muss in regelmäßigen Abständen von Sägespänen gesäubert werden. Nehmen Sie sich hierzu z. B. eine Druckluft-Ausblaspistole zur Hilfe.
- Eine neue Sägekette **17** längt sich und muss öfter nachgespannt werden.
-

Fehlersuche Hochentaster

Problem	Mögliche Ursache	Fehlerbehebung
Sägekette 17 läuft schwer, springt ab oder hat sich verlängert	Kettenspannung ungenügend	Kettenspannung überprüfen
Kein Arbeitsfortschritt	Sägekette 17 trocken bzw. überhitzt oder hängt durch	Öl nachfüllen bzw. Sägekette 17 nachschleifen, austauschen oder spannen

Wartungsintervalle Hochentaster

Die hier aufgeführten Angaben beziehen sich auf normale Einsatzbedingungen. Bei erschweren Bedingungen, wie z. B. starke Staubentwicklung und längeren täglichen Arbeitszeiten sind die angegebenen Intervalle entsprechend zu verkürzen.

		Vor Arbeitsbeginn	Wöchentlich	Bei Störung	Bei Beschädigung	Bei Bedarf
Geräteteil	Aktion					
Kettenschmierung	prüfen	X				
Sägekette 17	prüfen und auf Schärfezustand achten	X				
	Kettenspannung kontrollieren	X				
	schärfen					X
Führungsschiene 23	prüfen (Abnutzung, Beschädigung)	X				
	reinigen		X	X		
	entgraten		X			
	ersetzen				X	X
Kettenrad 24	prüfen		X			
	ersetzen					X

Ersatzteilbestellung

Ersatzteile können Sie direkt über das Service-Center bestellen. Geben Sie bei der Bestellung unbedingt den Maschinentyp und die Artikelnummer an.

HINWEIS

► Nicht aufgeführte Ersatzteile (wie z. B. Akku, Schalter) können Sie über unsere Callcenter bestellen.

Entsorgung



Werfen Sie Elektrowerkzeuge nicht in den Hausmüll!

Das nebenstehende Symbol einer durchgestrichenen Mülltonne auf Rädern zeigt an, dass dieses Gerät der Richtlinie 2012/19/EU unterliegt. Diese Richtlinie besagt, dass Sie dieses Gerät am Ende seiner Nutzungszeit nicht mit dem normalen Hausabfall entsorgen dürfen, sondern in speziell eingerichteten Sammelstellen, Wertstoffhöfen oder Entsorgungsbetrieben abgeben müssen.

Diese Entsorgung ist für Sie kostenfrei. Schonen Sie die Umwelt und entsorgen Sie fachgerecht.

Für den deutschen Markt gilt

Beim Kauf eines Neugerätes haben Sie das Recht, das entsprechende Altgerät an Ihren Händler zurückzugeben. Händler von Elektro- und Elektronikgeräten mit einer Verkaufsfläche von mindestens 400 qm sowie Lebensmittelhändler mit einer Verkaufsfläche von mindestens 800 qm, die regelmäßig Elektro- und Elektronikgeräte verkaufen, sind außerdem verpflichtet, Altgeräte unentgeltlich zurückzunehmen, auch ohne dass ein Neugerät gekauft wird, wenn die Altgeräte in keiner Abmessung größer sind als 25 cm. LIDL bietet Ihnen Rücknahmemöglichkeiten direkt in den Filialen und Märkten an. Informieren Sie sich auch bei Ihrem Händler über die Rücknahmemöglichkeiten vor Ort.



Weitere Möglichkeiten zur Entsorgung des ausgedienten Produkts erfahren Sie bei Ihrer Gemeinde- oder Stadtverwaltung.



Werfen Sie Akkus nicht in den Hausmüll!

Defekte oder verbrauchte Akkus müssen gemäß Richtlinie 2006/66/EG recycelt werden. Batterien/Akkus sind als Sondermüll zu behandeln und müssen daher durch entsprechende Stellen (Händler, Fachhändler, öffentliche kommunale Stellen, gewerbliche Entsorgungsunternehmen) umweltgerecht entsorgt werden. Batterien/Akkus können giftige Schwermetalle enthalten.

Werfen Sie Batterien/Akkus daher nicht in den Hausmüll, sondern führen Sie diese einer separaten Sammlung zu. Geben Sie Batterien/Akkus nur im entladenen Zustand zurück.



Die Verpackungsmaterialien sind nach umweltverträglichen und entsorgungstechnischen Gesichtspunkten ausgewählt und deshalb recyclebar. Entsorgen Sie nicht mehr benötigte Verpackungsmaterialien gemäß den örtlich geltenden Vorschriften. Entsorgen Sie die Verpackung umweltgerecht.

Beachten Sie die Kennzeichnung auf den verschiedenen Verpackungsmaterialien und trennen Sie diese gegebenenfalls gesondert. Die Verpackungsmaterialien sind gekennzeichnet mit Abkürzungen (a) und Ziffern (b) mit folgender Bedeutung: 1–7: Kunststoffe, 20–22: Papier und Pappe, 80–98: Verbundstoffe.

Entsorgen Sie Schmier- und Reinigungsmittel umweltgerecht. Beachten Sie die gesetzlichen Vorschriften.

- Geben Sie Schmiermittelreste an einer Entsorgungsstelle ab. Schmierstoffe nicht in die Kanalisation oder Gewässer gelangen lassen. Nicht in den Untergrund/Erdreich gelangen lassen. Achten Sie auf eine geeignete Unterlage. Entsorgung gemäß den behördlichen Vorschriften.
- Geben Sie verschmutztes Wartungsmaterial und Betriebsstoffe in einer dafür vorgesehenen Sammelstelle ab.

Garantie der Kompernaß Handels GmbH

Sehr geehrte Kundin, sehr geehrter Kunde,

Sie erhalten auf dieses Gerät 3 Jahre Garantie ab Kaufdatum. Im Falle von Mängeln dieses Produkts stehen Ihnen gegen den Verkäufer des Produkts gesetzliche Rechte zu. Diese gesetzlichen Rechte werden durch unsere im Folgenden dargestellte Garantie nicht eingeschränkt.

Garantiebedingungen

Die Garantiefrist beginnt mit dem Kaufdatum. Bitte bewahren Sie den Kassenbon gut auf. Dieser wird als Nachweis für den Kauf benötigt.

Tritt innerhalb von drei Jahren ab dem Kaufdatum dieses Produkts ein Material- oder Fabrikationsfehler auf, wird das Produkt von uns – nach unserer Wahl – für Sie kostenlos repariert, ersetzt oder der Kaufpreis erstattet. Diese Garantieleistung setzt voraus, dass innerhalb der Dreijahresfrist das defekte Gerät und der Kaufbeleg (Kassenbon) vorgelegt und schriftlich kurz beschrieben wird, worin der Mangel besteht und wann er aufgetreten ist.

Wenn der Defekt von unserer Garantie gedeckt ist, erhalten Sie das reparierte oder ein neues Produkt zurück. Mit Reparatur oder Austausch des Produkts beginnt kein neuer Garantiezeitraum.

Sie erhalten auf die Akku-Packs der X12V und X20V Team Serie 3 Jahre Garantie ab Kaufdatum.

Garantiezeit und gesetzliche Mängelansprüche

Die Garantiezeit wird durch die Gewährleistung nicht verlängert. Dies gilt auch für ersetzte und reparierte Teile. Eventuell schon beim Kauf vorhandene Schäden und Mängel müssen sofort nach dem Auspacken gemeldet werden. Nach Ablauf der Garantiezeit anfallende Reparaturen sind kostenpflichtig.

Garantieumfang

Das Gerät wurde nach strengen Qualitätsrichtlinien sorgfältig produziert und vor Auslieferung gewissenhaft geprüft.

Die Garantieleistung gilt für Material- oder Fabrikationsfehler. Diese Garantie erstreckt sich nicht auf Produktteile, die normaler Abnutzung ausgesetzt sind und daher als Verschleißteile angesehen werden können oder für Beschädigungen an zerbrechlichen Teilen, z. B. Schalter oder Teile, die aus Glas gefertigt sind.

Diese Garantie verfällt, wenn das Produkt beschädigt, nicht sachgemäß benutzt oder gewartet wurde. Für eine sachgemäße Benutzung des Produkts sind alle in der Bedienungsanleitung aufgeführten Anweisungen genau einzuhalten. Verwendungszwecke und Handlungen, von denen in der Bedienungsanleitung abgeraten oder vor denen gewarnt wird, sind unbedingt zu vermeiden.

Das Produkt ist nur für den privaten und nicht für den gewerblichen Gebrauch bestimmt. Bei missbräuchlicher und unsachgemäßer Behandlung, Gewaltanwendung und bei Eingriffen, die nicht von unserer autorisierten Serviceniederlassung vorgenommen wurden, erlischt die Garantie.

Garantiezeit gilt nicht bei

- normaler Abnutzung der Akkukapazität
- gewerblichen Gebrauch des Produktes
- Beschädigung oder Veränderung des Produktes durch den Kunden
- Missachtung der Sicherheits- und Wartungsvorschriften, Bedienungsfehler
- Schäden durch Elementarereignisse

Abwicklung im Garantiefall

Um eine schnelle Bearbeitung Ihres Anliegens zu gewährleisten, folgen Sie bitte den folgenden Hinweisen:

- Bitte halten Sie für alle Anfragen den Kassenbon und die Artikelnummer (IAN) 380747_2110 als Nachweis für den Kauf bereit.
- Die Artikelnummer entnehmen Sie bitte dem Typenschild am Produkt, einer Gravur am Produkt, dem Titelblatt der Bedienungsanleitung (unten links) oder dem Aufkleber auf der Rück- oder Unterseite des Produktes.
- Sollten Funktionsfehler oder sonstige Mängel auftreten, kontaktieren Sie zunächst die nachfolgend benannte Serviceabteilung **telefonisch** oder per **E-Mail**.
- Ein als defekt erfasstes Produkt können Sie dann unter Beifügung des Kaufbelegs (Kassenbon) und der Angabe, worin der Mangel besteht und wann er aufgetreten ist, für Sie portofrei an die Ihnen mitgeteilte Serviceanschrift übersenden.



Auf www.lidl-service.com können Sie diese und viele weitere Handbücher, Produktvideos und Installationssoftware herunterladen.

Mit diesem QR-Code gelangen Sie direkt auf die Lidl-Service-Seite (www.lidl-service.com) und können mittels der Eingabe der Artikelnummer (IAN) 380747_2110 Ihre Bedienungsanleitung öffnen.

! WARNUNG!

- ▶ Lassen Sie Ihre Geräte von der Service-stelle oder einer Elektrofachkraft und nur mit Original-Ersatzteilen reparieren. Damit wird sichergestellt, dass die Sicherheit des Gerätes erhalten bleibt.

Service

DE Service Deutschland

Tel.: 0800 5435 111 (Kostenfrei aus dem dt. Festnetz/Mobilfunknetz)
E-Mail: kompernass@lidl.de

AT Service Österreich

Tel.: 0820 201 222
E-Mail: kompernass@lidl.at

CH Service Schweiz

Tel.: 0842 665566 (0,08 CHF/Min., Mobilfunk max. 0,40 CHF/Min.)
E-Mail: kompernass@lidl.ch

IAN 380747_2110

Importeur

Bitte beachten Sie, dass die folgende Anschrift keine Serviceanschrift ist. Kontaktieren Sie zunächst die benannte Servicestelle.

KOMPERNASS HANDELS GMBH
BURGSTRASSE 21
44867 BOCHUM
DEUTSCHLAND
www.kompernass.com

Original-Konformitätserklärung

Wir, KOMPERNASS HANDELS GMBH, Dokumentenverantwortlicher: Herr Semi Uguzlu, BURGSTR. 21, 44867 BOCHUM, DEUTSCHLAND, erklären hiermit, dass dieses Produkt mit den folgenden Normen, normativen Dokumenten und EG-Richtlinien übereinstimmt:

Maschinenrichtlinie

(2006/42/EG)

Elektromagnetische Verträglichkeit

(2014/30/EU)

RoHS-Richtlinie

(2011/65/EU)*

* Die alleinige Verantwortung für die Ausstellung dieser Konformitätserklärung trägt der Hersteller. Der oben beschriebene Gegenstand der Erklärung erfüllt die Vorschriften der Richtlinie 2011/65/EU des Europäischen Parlaments und des Rates vom 8. Juni 2011 zur Beschränkung der Verwendung bestimmter gefährlicher Stoffe in Elektro- und Elektronikgeräten.

Outdoor-Richtlinie

(2005/88/EC); (2000/14/EC)

Schallleistungspegel LWA

Gemessen: 92,2 dB (A); Garantiert: 95 dB (A)

Angewandte harmonisierte Normen

EN 62841-1:2015

EN ISO 11680-1: 2011

EN 55014-1:2017/A11:2020

EN 55014-2:2015

EN IEC 63000:2018

Typ/Gerätebezeichnung: Akku-Hochentaster 20 V PAHE 20-Li C3

Herstellungsjahr: 01-2022

Auftragsnummer: IAN 380747_2110

Bochum, 29.12.2021



Semi Uguzlu

- Qualitätsmanager -

Technische Änderungen im Sinne der Weiterentwicklung sind vorbehalten.

Ersatz-Akku-Bestellung

Wenn Sie einen Ersatz-Akku für Ihr Gerät bestellen möchten, so können Sie dies entweder bequem im Internet unter www.kompernass.com oder telefonisch abwickeln.

Dieser Artikel kann aufgrund begrenzter Vorratsmenge nach kurzer Zeit ausverkauft sein.



HINWEIS

- ▶ Die Bestellung von Ersatzteilen kann in einigen Ländern nicht online vorgenommen werden. Kontaktieren Sie in diesem Fall bitte die Service-Hotline.

Telefonische Bestellung

- DE** Service Deutschland Tel.: 0800 5435 111 (Kostenfrei aus dem dt. Festnetz/Mobilfunknetz)
- AT** Service Österreich Tel.: 0820 201 222
- CH** Service Schweiz Tel.: 0842 665566 (0,08 CHF/Min., Mobilfunk max. 0,40 CHF/Min.)

Um eine schnelle Bearbeitung Ihrer Bestellung zu gewährleisten, halten Sie bitte für alle Anfragen die Artikelnummer (380747_2110) des Gerätes bereit. Die Artikelnummer entnehmen Sie bitte dem Typenschild oder dem Titelblatt dieser Anleitung.

KOMPERNASS HANDELS GMBH

BURGSTRASSE 21

44867 BOCHUM

GERMANY

www.kompernass.com

Estado de las informaciones · Versione delle informazioni

Last Information Update · Stand der Informationen:

10/2021 · Ident.No.: PAHE20-LiC3-102021-1

IAN 380747_2110