

/// PARKSIDE

PERFORMANCE



Cordless Chainsaw 40V PPKSA 40-Li A1

PL

Akumulatorowa piła łańcuchowa 40 V

Tłumaczenie oryginalnej instrukcji obsługi

DE AT CH

Akku-Kettensäge 40 V

Originalbetriebsanleitung

LT

Akumulatorinis grandininis pjūklas 40 V

Originalios naudojimo instrukcijos vertimas

IAN 497671_2204

PL LT

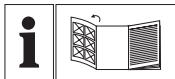

PL

Przed przeczytaniem proszę rozłożyć stronę z ilustracjami, a następnie proszę zapoznać się z wszystkimi funkcjami urządzenia.

LT

Prieš skaitydami išlankstykite lapą su paveikslėliais ir susipažinkite su visomis prietaiso funkcijomis.

DE AT CH

Klappen Sie vor dem Lesen die Seite mit den Abbildungen aus und machen Sie sich anschließend mit allen Funktionen des Gerätes vertraut.

PL	Tłumaczenie oryginalnej instrukcji obsługi	Strona	5
LT	Originalios naudojimo instrukcijos vertimas	Puslapis	36
DE/AT/CH	Originalbetriebsanleitung	Seite	66

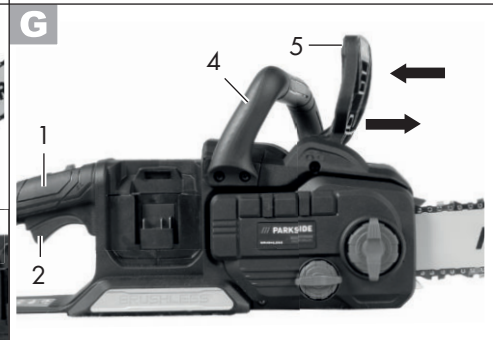
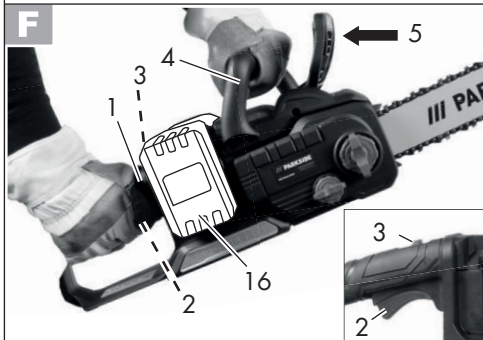
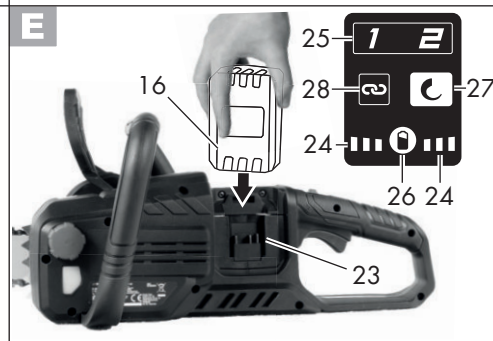
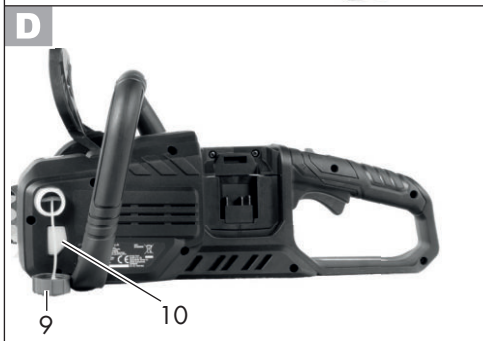
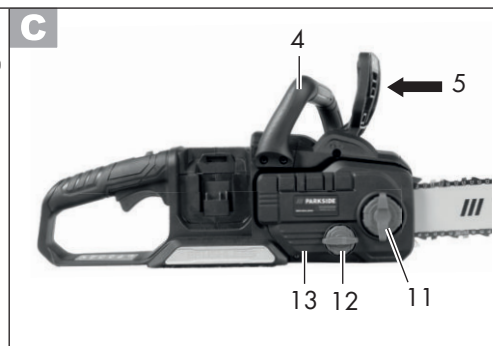
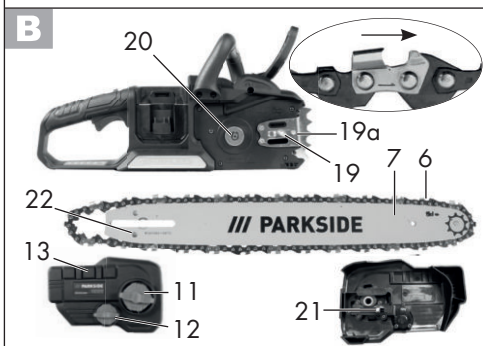
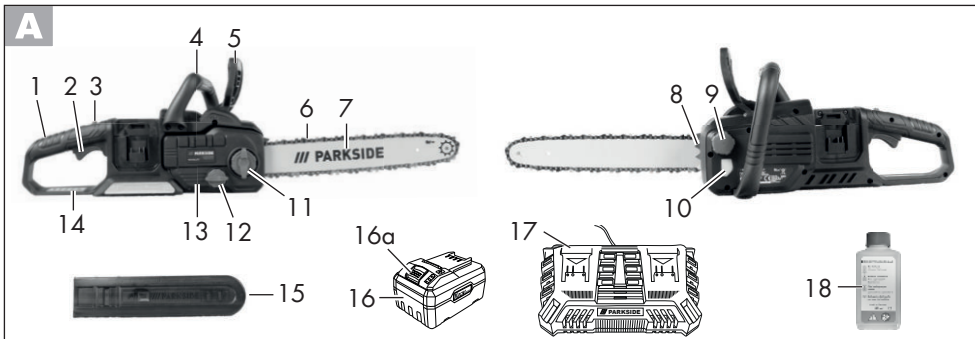

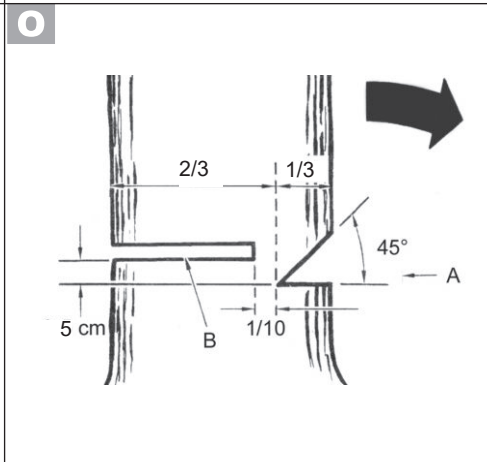
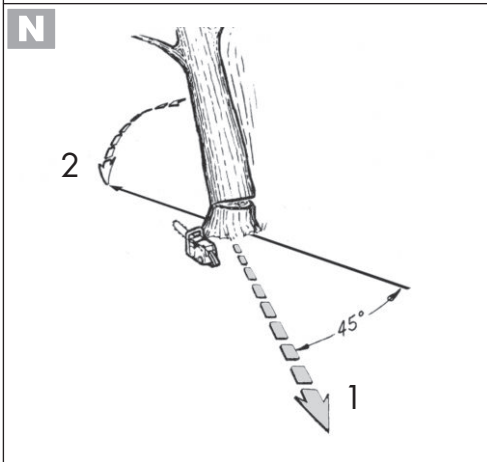
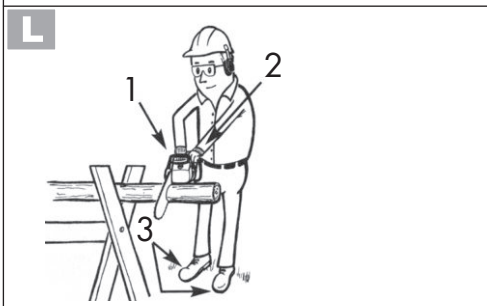
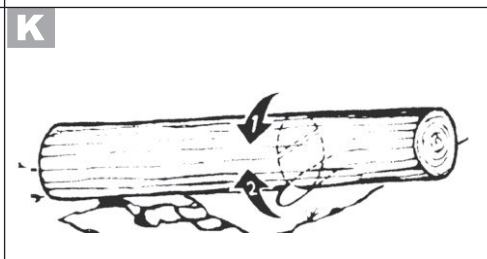
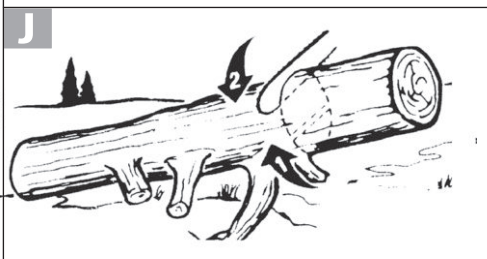
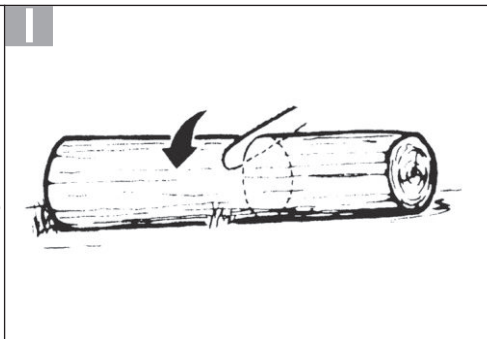

Spis treści

Wstęp	6	Technika piłowania	22
Użytkowanie zgodne z przeznaczeniem	6	Uwagi ogólne	22
Opis ogólny	6	Przycinanie na długość	23
Zakres dostawy	6	Okrzesywanie.....	23
Opis funkcji	7	Ścinanie drzew	24
Przegląd elementów urządzenia.....	7	Łączenie urządzenia z aplikacją Lidl Home	25
Funkcje bezpieczeństwa	7	Funkcje aplikacji.....	26
Dane techniczne	8	Dyrektywa dotycząca ochrony danych	27
Czas ładowania.....	8	Odłączanie urządzenia i usuwanie danych z aplikacji	27
Wskazówki bezpieczeństwa	9	Problemy z aplikacją? - FAQ	28
Symbole użyte w instrukcji obsługi.....	9	Konserwacja i czyszczenie	28
Piktogramy na urządzeniu	9	Czyszczenie	28
Ogólne zasady bezpieczeństwa dotyczące narzędzi elektrycznych	11	Terminy konserwacji	28
Zasady bezpieczeństwa dotyczące piłarek łańcuchowych	14	Smarowanie łańcucha piły	29
Środki ostrożności przeciwko odrzutom	15	Ostrzenie zębów tnących	29
Zagrożenia ogólne	16	Regulacja napięcia łańcucha	30
Ładowanie	17	Docieranie nowego łańcucha piły	30
Ładowanie akumulatora	17	Konserwacja miecza.....	31
Montaż	17	Obracanie miecza.....	31
Montaż miecza i łańcucha piły	18	Przechowywanie	31
Napinanie łańcucha tnącego.....	18	Utylizacja / ochrona środowiska	32
Smarowanie łańcucha.....	19	Części zamienne/akcesoria	33
Wkładanie/wyjmowanie akumulatora	20	Rozwiązywanie problemów	33
Obsługa	20	Gwarancja	34
Włączanie	20	Serwis naprawczy	35
Wskaźnik stanu naładowania	20	Service-Center	35
Przestawianie prędkości łańcucha	21	Importer	35
Sprawdzanie hamulca łańcucha.....	21	Tłumaczenie oryginalnej deklaracji zgodności WE	98
Kontrola automatycznego układu olejowego	21	Rysunek samorozwijający	101
Wymiana miecza	22		

Wstęp

Gratulujemy zakupu nowego urządzenia. Zdecydowali się Państwo na zakup wartościowego produktu. Niniejsze urządzenie sprawdzono w trakcie produkcji pod kątem jakości, a także dokonano jego kontroli ostatecznej. W ten sposób zapewniona jest jego sprawność. Nie da się wykluczyć, że w pojedynczych przypadkach na lub w urządzeniu mogą znajdować się resztki środków smarnych. Nie jest to wada ani uszkodzenie i nie stanowi powodu do niepokoju.



Instrukcja obsługi jest częścią składową produktu. Zawiera ona ważne wskazówki dotyczące bezpieczeństwa, eksploatacji i utylizacji. Przed rozpoczęciem użytkowania produktu należy się zapoznać ze wszystkimi wskazówkami dotyczącymi obsługi i bezpieczeństwa. Produkt należy użytkować tylko zgodnie z opisem i podanym przeznaczeniem. Instrukcję należy przechowywać starannie, a w przypadku przekazania produktu osobom trzecim należy dostarczyć nabywcy kompletną dokumentację.

Użytkowanie zgodne z przeznaczeniem

Akumulatorowa piła łańcuchowa jest przeznaczona wyłącznie do cięcia drewna. Urządzenie nie jest przeznaczone do innych zastosowań (np. cięcie muru, plastiku lub żywności).

Urządzenie jest częścią serii X 20 V TEAM firmy Parkside i może być użytkowane z akumulatorami serii X 20 V TEAM firmy Parkside. Akumulatory można ładować tylko za pomocą ładowarek z serii X 20 V TEAM. Urządzenie jest przeznaczone do użytku prywatnego. Urządzenie nie zostało zaprojektowane do ciągłego użytku komer-

cyjnego. Urządzenie jest przeznaczone do użytku przez osoby dorosłe. Młodzież powyżej 16 roku życia może używać urządzenie tylko pod nadzorem. Producent nie odpowiada za szkody spowodowane użyciem urządzenia w sposób niezgodny z przeznaczeniem lub jego nieprawidłową obsługą. Urządzenie nie nadaje się do użytku profesjonalnego. Korzystanie z urządzenia do celów komercyjnych powoduje utratę gwarancji. Ta akumulatorowa piła łańcuchowa jest przeznaczona do użytku tylko przez jedną osobę i tylko do cięcia drewna. Piłę łańcuchową należy trzymać prawą ręką za tylny uchwyt, a lewą ręką za przedni uchwyt. Przed użyciem piły łańcuchowej użytkownik musi przeczytać i zrozumieć wszystkie informacje i wskazówki zawarte w instrukcji użytkowania. Użytkownik musi nosić stosowne środki ochrony indywidualnej. Piłę łańcuchową można piłować tylko drewno. Nie wolno ciąć nią materiałów takich jak tworzywo sztuczne, kamień, metal lub drewno zawierające ciała obce (np. gwoździe lub śruby)!

Opis ogólny

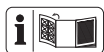

Ilustracje znajdują się na okładce przedniej i tylnej.

Zakres dostawy

Rozpakuj urządzenie i sprawdź, czy jest kompletne:

- Akumulatorowa piła łańcuchowa
- Szyna prowadząca (miecz) (już montowane)
- Łańcuch tnący (już montowane)
- Kołczan ochronny na miecz
- Butelka ze 180 ml bio-oleju do łańcuchów
- Instrukcja obsługi



Bateria i ładowarka nie są wliczone.

Materiały opakowaniowe usuń zgodnie z przepisami.

Opis funkcji

Akumulatorowa piła łańcuchowa jest wyposażona w system szybkiego mocowania łańcucha. Obracający się łańcuch piły jest prowadzony na mieczu (prowadnica szynowa). Automatyczny układ olejowy zapewnia ciągłe smarowanie łańcucha. Dla ochrony użytkownika urządzenie jest wyposażone w różne elementy ochronne. Urządzenie można połączyć z aplikacją Lidl Home.

Funkcje elementów obsługowych objaśniono w poniższych opisach.

Przegląd elementów urządzenia

- A** 1 Tylny uchwyt
- 2 Włacznik/wyłącznik
- 3 Blokada włącznika
- 4 Przedni uchwyt
- 5 Dźwignia hamulca łańcucha / przednia osłona dłoni
- 6 łańcuch piły
- 7 Miecz (prowadnica szynowa)
- 8 Zderzak zębaty
- 9 Korek wlewu oleju
- 10 Wskaźnik poziomu oleju
- 11 Śruba mocująca osłonę koła łańcuchowego
- 12 Śruba systemu szybkiego napinania łańcucha
- 13 Osłona koła łańcuchowego
- 14 Tylna osłona dłoni
- 15 Pochwa ochronna miecza

- 16 Akumulator
- 16a Przycisk zwalniający akumulator
- 17 Ładowarka
- 18 Olejarka

- B** 19 Sworzeń szyny
- 19a trzpień
- 20 Małe koło łańcuchowe
- 21 Kołek do napinania łańcucha
- 22 Gniazdo kołka do napinania łańcucha

- E** 23 Prowadnica szynowa akumulatora
- 24 Wskaźnik poziomu naładowania
- 25 Wskaźnik prędkości łańcucha
- 26 Przycisk wskaźnika stanu naładowania akumulatora
- 27 Przycisk do wyboru prędkości łańcucha
- 28 Wyświetlacz LED Smart

- H** 29 Kanał olejowy

A Funkcje bezpieczeństwa

- 1 Tylny uchwyt z osłoną dłoni (14)** chroni dłoń przed gałęziami i podczas zeskakiwania łańcucha.
- 2 Włacznik / wyłącznik z systemem natychmiastowego zatrzymania łańcucha**
Po zwolnieniu włącznika / wyłącznika urządzenie natychmiast się wyłącza.
- 3 Blokada włącznika**
Aby włączyć urządzenie, należy odblokować blokadę włącznika.
- 5 Dźwignia hamulca łańcucha / przednia osłona dłoni**
System bezpieczeństwa, który natychmiast zatrzymuje łańcuch piły w przypadku odrzutu; dźwignię można obsługiwać również ręcznie; chroni lewą dłoń operatora, jeśli ta ześlizgnie się z przedniego uchwytu.

6 Łańcuch piły z niskim odrzutem
pomaga absorbować siłę odrzutu dzięki specjalnie opracowanym systemom zabezpieczającym.

8 Zderzak zębaty
zwiększa stabilność podczas pionowych cięć i ułatwia cięcie.

Dane techniczne

Akumulatorowa piła łańcuchowa PPKSA 40 Li A1

Napięcie znamionowe wejścia
U40 V == (napięcie stałe); (2 x 20 V)
Prąd silnika I.....16 A
Typ zabezpieczeniaIPX0
Prędkość ruchu łańcucha

v_0 15 m/s wzgl. 20 m/s

v_{max} 25 m/s

Ciężar (bez łańcucha piły, miecza, pochwy ochronnej miecza, oleju, akumulatorów) ok. 3,17 kg
Pojemność zbiornika oleju 180 ml
16" Miecz Trilink M1431656-1041TL
łańcuch Trilink CL14356TL
Podział łańcucha 3/8" (9,5 mm)

Podziałka łańcucha 10 mm

przewodzącego łańcucha 1,1 mm

Zęby koła zębatego napędu łańcucha.. 6

Długość miecza 455 mm/45,5 cm

Długość cięciaok. 380 mm

Temperaturamax. 50 °C

Praca.....-20 - 50 °C

Przechowywanie.....0 - 45 °C

Poziom ciśnienia akustycznego

(L_{pA}) 91,3 dB; K_{pA} = 3 dB

Poziom mocy akustycznej (L_{WA})

zmierzony 102,3 dB; K_{WA} = 2,37 dB

gwarantowany 105 dB

Wibracje (a_h) ...maks. 1,76 m/s²; K= 1,5 dB

Typ akumulatoralitowo-jonowy

w przypadku korzystania z akumulatorów Smart (Smart PAPS 204 A1/ Smart PAPS 208 A1)

Częstotliwość robocza/pasmo częstotliwości2400 - 2483,5 MHz
Maks. moc nadawania ≤ 20 dBm

Podana łączna wartość drgań i wartość emisji hałasu zostały zmierzone zgodnie z unormowaną metodą pomiarów i mogą zostać wykorzystane do porównania tego elektronarzędzia z innym.

Podana łączna wartości drgań i wartość emisji hałasu mogą zostać wykorzystane także do wstępnej oceny narażenia.



Ostrzeżenie: Wartości emisji

drgań i hałasu mogą różnić się w trakcie rzeczywistego użytkowania elektronarzędzia od wartości podanej, w zależności od sposobu eksploatacji elektronarzędzia, w szczególności od rodzaju obrabianego elementu.

Konieczne jest określenie środków bezpieczeństwa w celu ochrony operatora w oparciu o ocenę stopnia narażenia na wibrację w rzeczywistych warunkach użycia (należy uwzględnić wszystkie fazy cyklu eksploatacji, na przykład czas, w którym elektronarzędzie jest wyłączone, oraz czas, w którym urządzenie jest wprawdzie włączone, ale pracuje bez obciążenia).

Czas ładowania

Urządzenie jest częścią serii X 20 V TEAM firmy Parkside i może być użytkowane z akumulatorami serii X 20 V TEAM firmy Parkside. Akumulatory serii X 20 V TEAM można ładować tylko za pomocą ładowarek z serii X 20 V TEAM.

Zalecamy użytkowanie urządzenia wyłącznie z następującymi akumulatorami: PAP 20 B1, PAP 20 B3, Smart PAPS 204 A1, Smart PAPS 208 A1.

Zalecamy ładowanie akumulatorów za pomocą następujących ładowarek: PLG 20 A3, PLG 20 C1, PLG 20 C3, PLG 20 A4, PDSLĞ 20 A1, PDSLĞ 20 B1 Smart PLGS 2012 A1.

Czas ładowania (min.)	PAP 20 A1 PAP 20 B1	PAP 20 A2	PAP 20 A3 PAP 20 B3 Smart PAPS 204 A1	Smart PAPS 208 A1
PLG 20 A1 PLG 20 A4 PLG 20 C1	60	90	120	240
PLG 20 A2	45	60	80	165
PLG 20 A3 PLG 20 C3	35	45	60	120
PDSLĞ 20 A1 PDSLĞ 20 B1	35	45	60	120
Smart PLGS 2012 A1	35	40	50	55

Wskazówki bezpieczeństwa

W tym punkcie opisano podstawowe zasady bezpieczeństwa podczas korzystania z urządzenia.

 Piła łańcuchowa jest niebezpiecznym urządzeniem, które w przypadku nieprawidłowego lub niedbałego użytkowania może spowodować poważne lub nawet śmiertelne obrażenia ciała. Dlatego, aby zapewnić bezpieczeństwo użytkownika i innych osób, należy zawsze przestrzegać poniższych zaleceń bezpieczeństwa, a w razie wątpliwości zapytać o radę specjalistę.

Symbole użyte w instrukcji obsługi

 **Symbol zagrożenia z informacjami o zapobieganiu obrażeniom ciała lub szkodom materialnym.**



Znak nakazu (zamiast wykrzyknika objaśniony jest nakaz) z informacjami o zapobieganiu uszkodzeniom.



Znak informacyjny z informacjami ułatwiającymi obsługę urządzenia.





Noś odporne na przecięcie rękawice.

Piktogramy na urządzeniu



Przed rozpoczęciem pracy z akumulatorową piłą łańcuchową należy zapoznać się ze wszystkimi elementami obsługi. Proszę przeczytać obsługę urządzenia (prycinanie kłód na długość na koźle do piłowania) i poprosić doświadczonego użytkownika lub specjalistę o objaśnienie funkcji, sposobu działania, technik piłowania i środków ochrony indywidualnej.

 Przeczytaj i przestrzegaj instrukcji obsługi dołączonej do maszyny!

 Stosuj środki ochrony indywidualnej. Zawsze noś okulary ochronne lub ochronę twarzy i ochronniki słuchu.

 Noś kask ochronny

 Noś odpowiednią odzież roboczą.

 Niebezpieczeństwo skaleczenia! Noś rękawice odporne na przecięcie.

 Noś odporne na przecięcie buty ochronne z antypoślizgową podszewką.

 Używaj urządzenia zawsze obiema rękami.

 Uwaga! Odrzut - Podczas pracy pamiętaj o możliwym odrzucie maszyny.

 Nie wystawiaj urządzenia na deszcz. Urządzenie nie może być wilgotne ani używane w wilgotnym środowisku.

 Prace konserwacyjne i czyszczenie należy zasadniczo wykonywać tylko przy wyłączonym silniku i wyjętym akumulatorze.

 Gwarantowany poziom mocy akustycznej

 45,5 cm Długość miecza

 Urządzeń elektrycznych nie należy wyrzucać razem ze śmieciami domowymi

 Hamulec łańcucha



 Wyświetlacz prędkości łańcucha

 Ustawianie poziomów Prędkość łańcucha

 Wyświetlacz LED Smart

 Wskaźnik stanu naładowania

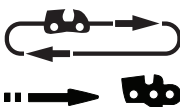
Symbol poniżej małego koła łańcuchowego:

  Przestrzegaj kierunku biegu łańcucha. Uwaga! Przeczytać instrukcję obsługi.

Symbol na mieczu:

 Kierunek biegu łańcucha

 Końcówka gwiazdkowa

Symbol na śrubie mocującej osłony koła łańcuchowego:

 OTWARTY

 ZAMKNIĘTY

Symbol na dźwigni hamulca łańcucha:

 Hamulec łańcucha: WYŁ.

 Hamulec łańcucha: ZAŁ.

Symbol na śrubie systemu szybkiego napinania łańcucha:



luzowanie



naprężanie

Symboly na korku wlewu oleju:



Olej do łańcuchów do pił

Symboly na opakowaniu:



Opakowanie i produkt należy utylizować zgodnie z zasadami ekologii.



Symbol przydatności do recyklingu:
Tekstura falista

Ogólne zasady bezpieczeństwa dotyczące narzędzi elektrycznych



OSTRZEŻENIE! Proszę zapoznać się ze wszystkimi wskazówkami bezpieczeństwa, instrukcjami, ilustracjami i danymi technicznymi, dołączonymi do tego elektrycznego narzędzia. Niedokładne przestrzeganie zasad i instrukcji bezpieczeństwa może spowodować porażenie prądem, pożar i/lub inne ciężkie zranienia.

Zachowaj wszystkie zasady bezpieczeństwa i instrukcje na przyszłość.

Użyte w zasadach bezpieczeństwa pojęcie „narzędzie elektryczne” dotyczy narzędzi elektrycznych zasilanych prądem sieciowym (za kablem sieciowym) oraz narzędzi elektrycznych zasilanych z baterii (bez kabla sieciowego).

1) Bezpieczeństwo miejsca pracy

- Zapewnij porządek i wystarczające oświetlenie w miejscu pracy. Nieporządek lub nieoświetlone miejsce pracy może spowodować wypadek.
- Nie pracuj narzędziem elektrycznym w atmosferze potencjalnie wybuchowej, w której znajdują się palne ciecze, gazy lub pyły. Narzędzia elektryczne wytwarzają iskry, które mogą zapalić pył lub parę.
- Trzymaj od dzieci i innych ludzi w bezpiecznej odległości podczas używania narzędzia elektrycznego. Odwrócenie uwagi może spowodować utratę kontroli nad urządzeniem.

2) Bezpieczeństwo elektryczne

- Wtyczka narzędzia elektrycznego musi pasować do gniazdka. Wtyczki nie można w żaden sposób modyfikować. Nie używaj adapterów wtyczek razem z narzędziami elektrycznymi posiadającymi zestyk ochronny (uziemiający). Nienaruszone wtyczki i dopasowane gniazdka zmniejszają ryzyko porażenia prądem.
- Unikaj dotykania uziemionych powierzchni, takich jak rury, kaloryfery, piecyki, kuchenki, lodówki. Gdy Twoje ciało jest uziemione, ryzyko porażenia prądem jest większe.
- Trzymaj narzędzia elektryczne z daleka od deszczu i wilgoci/wody. Dostanie się wody do wnętrza urządzenia elektrycznego zwiększa ryzyko porażenia prądem.
- Nie używaj kabla do przenoszenia narzędzia elektrycznego, do jego zawieszania ani do wyciągania wtyczki z gniazdka. Chroni kabel przed gorącem, olejem, ostrymi krawędziami i rucho-

mymi częściami urządzenia. Uszkodzone i splątane kable zwiększają ryzyko porażenia prądem.

- e) **Pracując narzędziem elektrycznym na dworze, używaj tylko przedłużaczy dopuszczonych do używania na dworze.** Używanie przedłużacza przystosowanego do używania na dworze zmniejsza ryzyko porażenia prądem.
- f) **Jeśli nie da się uniknąć pracy elektro-narzędzia w środowisku wilgotnym, należy zastosować wyłącznik różnicowoprądowy.** Zastosowanie wyłącznika różnicowoprądowego zmniejsza niebezpieczeństwo porażenia prądem elektrycznym.

3) Bezpieczeństwo osób

- a) **Zachowuj uwagę, uważaj na to, co robisz i pracuj narzędziem elektrycznym rozsądnie. Nie używaj narzędzi elektrycznych, jeżeli jesteś zmęczony albo jeżeli pod wpływem narkotyków, alkoholu albo leków.** Chwila nieuwagi podczas używania narzędzia elektrycznego może doprowadzić do poważnych zranień.
- b) **Noś środki ochrony osobistej, zawsze zakładaj okulary ochronne.** Noszenie środków ochrony osobistej, takich jak maska przeciwpyłowa, buty z antypoślizgowymi podeszwami, kask i nauszniki – zależnie od rodzaju i sposobu używania narzędzia elektrycznego – zmniejsza ryzyko zranienia.
- c) **Unikaj przypadkowego uruchomienia narzędzia. Przed podłączeniem narzędzia elektrycznego do źródła zasilania i/lub baterii, przed jego podniesieniem i przeniesieniem upewnij się, że jest ono wyłączone.** Jeżeli podczas przenoszenia narzędzia elektrycznego palec osoby niosącej znajdzie się na włącz-

niku, albo jeżeli włączone urządzenie zostanie podłączone do źródła zasilania, może dojść do wypadku.

- d) **Przed włączeniem narzędzia elektrycznego usuń przyrządy nastawcze i klucze do śrub.** Narzędzie lub klucz znajdujący się w obrotowej części urządzenia może spowodować zranienie.
- e) **Unikaj anormalnych pozycji ciała. Zapewnij sobie stabilną pozycję i zawsze zachowuj równowagę ciała.** Dzięki temu możliwe będzie zachowanie lepszej kontroli nad urządzeniem elektrycznym w nieoczekiwanych sytuacjach.
- f) **Noś odpowiednie ubranie. Nie zakładaj obszernych, luźnych ubrań ani ozdób. Trzymaj włosy, części ubrania i rękawice z daleka od ruchomych części.** Luźne ubranie, ozdoby lub długie włosy mogą zostać pochwycone lub wkręcone przez ruchome części.
- g) **Jeżeli urządzenie posiada możliwość zamontowania systemu odpylania, należy go zamontować i prawidłowo używać.** Używanie przyrządu odsysającego pył może zmniejszyć zagrożenia związane z pyłem.
- h) **Nie kieruj się fałszywym poczuciem bezpieczeństwa i nie naruszaj zasad bezpieczeństwa obowiązujących dla elektronarzędzi, nawet jeśli po częstym korzystaniu jesteś zaznajomiony z elektronarzędziem.** Nieuważne postępowanie może w ułamku sekundy doprowadzić do poważnych obrażeń.

4) Używanie i obsługa narzędzia elektrycznego

- a) **Nie przeciążaj urządzenia. Do każdej pracy używaj właściwego narzędzia elektrycznego.** Pasującym narzędziem elektrycznym można pracować lepiej i bezpieczniej w podanym zakresie mocy.

- b) **Nigdy nie używaj narzędzia elektrycznego z uszkodzonym wyłącznikiem.** Narzędzie elektryczne, którego nie można włączyć i wyłączyć, jest niebezpieczne i wymaga naprawy.
- c) **Przed dokonaniem ustawień urządzenia, wymianą narzędzia końcowego lub odłożeniem elektronarzędzia wyciągnij wtyk z gniazda sieciowego i/lub usuń wyjmowany akumulator.** Ten środek ostrożności uniemożliwi przypadkowe uruchomienie narzędzia elektrycznego.
- d) **Przechowuj nieużywane narzędzia elektryczne w niedostępnym dla dzieci miejscu. Nie pozwalaj używać urządzenia osobom, które nie są z nim obeznane i które nie przeczytały tych wskazówek.** Narzędzia elektryczne są niebezpieczne, jeżeli używają ich niedoświadczone osoby.
- e) **Dbaj o staranną pielęgnację elektronarzędzia i narzędzi obróbkowych. Sprawdzaj, czy ruchome części prawidłowo funkcjonują i nie są zablokowane, czy części nie są połamane lub inaczej uszkodzone i czy prawidłowe działanie narzędzia elektrycznego nie jest zakłócone.** Przed użyciem urządzenia zleć naprawę uszkodzonych części. Przyczyną wielu wypadków są źle konserwowane narzędzia elektryczne.
- f) **Narzędzia tnące muszą być zawsze ostre i czyste.** Starannie pielęgnowane narzędzia tnące z ostrymi ostrzami rzadziej się blokują i są łatwiejsze w prowadzeniu.
- g) **Używaj narzędzia elektrycznego, akcesoriów, oprzyrządowania itd. tylko zgodnie z tymi wskazówkami. Zwracaj przy tym uwagę na warunki pracy i uwzględniaj rodzaj wykonywanej pracy.** Używanie narzędzi elektrycznych do celów niezgodnych z ich przeznaczeniem może prowadzić do niebezpiecznych sytuacji.
- h) **Uchwyty i powierzchnie chwytne utrzymuj w stanie suchym, czystym oraz wolnym od oleju i smaru.** Śliskie uchwyty i powierzchnie chwytne uniemożliwiają bezpieczną obsługę i kontrolę elektronarzędzia w nieprzewidywanych sytuacjach.
- 5) Uważne obchodzenie się z urządzeniami napędzanymi akumulatorami i ich stosowanie**
- a) **Ładuj akumulatory tylko przy użyciu zaleconych przez producenta ładowarek.** Używanie ładowarki przystosowanej do jednego typu akumulatorów do ładowania akumulatorów innego typu grozi pożarem.
- b) **Stosuj w urządzeniach elektrycznych tylko przystosowane do nich akumulatory.** Używanie innych akumulatorów może prowadzić do zranień i pożaru.
- c) **Trzymaj nieużywane akumulatory z daleka od spinaczy biurowych, monet, kluczy, gwoździ, śrub i innych drobnych przedmiotów metalowych, które mogłyby spowodować połączenie biegunów.** Zwarcie między biegunami akumulatora może spowodować oparzenia lub pożar.
- d) **Nieprawidłowe stosowanie może doprowadzić do wycieku elektrolitu z akumulatora. Unikaj kontaktu z elektrolitem. Jeżeli elektrolit zetknął się z oczami, umyj oczy wodą. Jeżeli elektrolit dostał się do oka, skorzystaj dodatkowo z pomocy lekarskiej.** Wyciekający z akumulatora elektrolit może spowodować podrażnienia skóry lub oparzenia.
- e) **Nie używaj uszkodzonego lub zmiennej pojemności akumulatora.** Uszkodzone lub

zmienione akumulatory mogą zachowywać się nieprzewidywalnie i spowodować pożar, wybuch lub obrażenia ciała.

- f) **Nie wystawiaj akumulatora na działanie ognia lub wysokich temperatur.** Ogień lub temperatury powyżej 130 °C mogą spowodować wybuch.
- g) **Przestrzegaj wszystkich instrukcji ładowania i nigdy nie ładuj akumulatora lub narzędzia akumulatorowego poza zakresem temperatur podanym w instrukcji obsługi.** Niewłaściwe ładowanie lub ładowanie poza dopuszczalnym zakresem temperatur może zniszczyć akumulator i zwiększyć niebezpieczeństwo pożaru.

6) Serwis

- a) **Zlecaj naprawę narzędzia elektrycznego tylko wykwalifikowanemu personelowi i tylko z użyciem oryginalnych części zamiennych.** Pozwoli to zachować bezpieczeństwo użytkowania narzędzia elektrycznego.
- b) **Nigdy nie wykonuj konserwacji uszkodzonych akumulatorów.** Wszystkie czynności konserwacyjne przy akumulatorach powinny być wykonywane tylko przez producenta lub autoryzowane punkty serwisowe.

Zasady bezpieczeństwa dotyczące pilarek łańcuchowych

- a) **Trzymaj wszystkie części ciała w bezpiecznej odległości pracującego łańcucha pilarki. Przed uruchomieniem pilarki upewnij się, że łańcuch nie dotyka żadnych przedmiotów.** Chwila nieuwagi w czasie pracy z pilarką może

doprowadzić do pochycenia ubrania lub części ciała przez łańcuch.

- b) **Zawsze mocno trzymaj pilarkę prawą ręką za tylny i lewą ręką za przedni uchwyt.** Trzymanie pilarki w odwrotny sposób zwiększa ryzyko zranień i jest niedozwolone.
- c) **Piłę łańcuchową należy trzymać tylko za izolowane powierzchnie rękojeści, ponieważ łańcuch piły może się zetknąć z ukrytymi przewodami elektrycznymi.** Kontakt łańcucha piły z przewodem elektrycznym pod napięciem może spowodować przepływ prądu także do metalowych części urządzenia i spowodować porażenie elektryczne.
- d) **Stosować środki ochrony oczu. Zaleca się także stosowanie środków ochrony głowy, dłoni, nóg i stóp.** Odpowiednia odzież ochronna zmniejsza niebezpieczeństwo obrażeń ciała spowodowanych przez wyrzucane ścinki i przypadkowe dotknięcie łańcucha piły.
- e) **Nie należy pracować z piłą łańcuchową na drzewie, na drabinie, z dachu lub z niestabilnej powierzchni.** W przypadku użytkowania urządzenia w taki sposób występuje poważne zagrożenie obrażeń ciała.
- f) **Należy zawsze zapewnić sobie stabilną pozycję i używać piły łańcuchowej tylko stojąc na stabilnym, bezpiecznym i równym podłożu.** Śliskie podłoże lub niestabilne powierzchnie mogą prowadzić do utraty równowagi lub utraty kontroli nad piłą łańcuchową.
- g) **Podczas cięcia naprężonej gałęzi należy liczyć się z jej odszkodzeniem.** Kiedy uwolnione zostanie napięcie włókien drewna, napięta ga-

łąz może uderzyć użytkownika i / lub wyrwać piłę łańcuchową spod kontroli.

- h) **Zachować szczególną ostrożność podczas cięcia podszycia i młodych drzew.** Cienki materiał może zakleszczyć się w łańcuchu piły i uderzyć w operatora lub wytrącić go z równowagi.
- i) **Piłę łańcuchową nosić za przednią rękęjęc w stanie wyłączonym, z łańcuchem piły skierowanym z dala od ciała. Na czas transportu lub przechowywania piły łańcuchowej zawsze zakładaj osłonę ochronną.** Staranne obchodzenie się z piłą łańcuchową zmniejsza prawdopodobieństwo przypadkowego dotknięcia pracującego łańcucha piły.
- j) **Przestrzegać instrukcji smarowania, napinania łańcucha oraz wymiany prowadnicy szynowej i łańcucha.** Niewłaściwie naprężony lub nasmarowany łańcuch może się zerwać lub zwiększyć ryzyko odbicia.
- k) **Piłować tylko drewno. Nie używać piły łańcuchowej do prac, do których nie jest przeznaczona. Przykład: Nie używać piły łańcuchowej do cięcia metalu, plastiku, murów lub materiałów budowlanych, które nie są wykonane z drewna.** Używanie piły łańcuchowej do prac niezgodnych z przeznaczeniem może prowadzić do niebezpiecznych sytuacji.
- l) **Nie próbować ciąć drzewa, nie mając jasnego rozeznania w zakresie ryzyka i sposobu jego uniknięcia.** Użytkownik lub inne osoby mogą doznać poważnych urazów wskutek kontaktu z upadającym drzewem.

Środki ostrożności przeciwko odrzutom



Uwaga odrzut! Uwaga - podczas pracy uważaj na odrzuty maszyny. Niebezpieczeństwo zranienia. Odrzutów możesz unikać przez zachowanie ostrożności i stosowanie prawidłowej techniki piłowania.

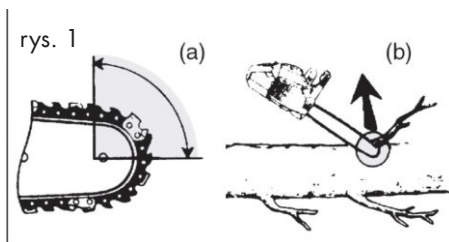

Odrzut może wystąpić, gdy czubek prowadnicy łańcucha tnącego zetknie się z jakimś przedmiotem lub gdy drewno wygnie się i spowoduje zablokowanie pilarki łańcuchowej w trakcie cięcia (p. zdjęcie 1/rys. B).

Kontakt z czubkiem szyny prowadzącej może niekiedy powodować nieoczekiwaną reakcję i ruch skierowany do tyłu, w trakcie którego prowadnica łańcucha jest odrzucana do góry w kierunku osoby obsługującej pilarkę (p. zdjęcie 1/rys. A). Zablokowanie pilarki łańcuchowej na górnej krawędzi prowadnicy łańcucha może gwałtownie odrzucić prowadnicę w stronę osoby obsługującej.

Wskutek każdej z tych reakcji osoba obsługująca może stracić kontrolę nad pilarką i doznać ciężkiego zranienia. Nie polegaj tylko na zabezpieczeniach zainstalowanych w pilarkie łańcuchowej. Jako użytkownik pilarki łańcuchowej stosuj różne środki ostrożności chroniące przed wypadkami i zranieniami podczas pracy.

Odrzut jest następstwem nieprawidłowego lub błędnego używania narzędzia elektrycznego. Odrzutem można zapobiegać stosując odpowiednie, opisane niżej środki ostrożności:

- a) **Trzymaj pilarkę obiema dłońmi, przy czym kciuk i palce muszą obejmować uchwyty pilarki. Ustaw ciało i ramiona w takiej pozycji, w której możesz zamortyzować siłę odrzutu.** Stosując odpowiednie środki ostrożności osoba obsługująca może opanować siłę odrzutu. Nigdy nie puszczaj pilarki.
- b) **Unikaj anormalnych pozycji ciała i nie pływaj przedmiotów powyżej wysokości ramion.** Pozwoli to uniknąć przypadkowego zetknięcia z czubkiem prowadnicy łańcucha i zapewni lepszą kontrolę nad pilarką łańcuchową w nieoczekiwanych sytuacjach.
- c) **Zawsze stosuj zalecane przez producenta prowadnice zamienne i łańcuchy tnące.** Nieprawidłowe prowadnice i łańcuchy tnące mogą spowodować zerwanie łańcucha i/lub odrzut.
- d) **Stosuj się do instrukcji producenta dotyczących ostrzeżenia i konserwacji pilarki łańcuchowej.** Za nisko ustawione ograniczniki głębokości zwiększają skłonność do odrzutów.
- e) **Należy postępować zgodnie z wszelkimi instrukcjami w przypadku uwalniania piły łańcuchowej z osadów materiału, jej składowania oraz podczas prac konserwacyjnych. Należy się upewnić, że wyłączony jest przełącznik, a akumulator jest wyciągnięty z urządzenia.** Nieoczekiwane uruchomienie poły

łańcuchowej podczas usuwania osadzonego materiału lub podczas prac konserwacyjnych może doprowadzić do poważnych obrażeń ciała.

Zagrożenia ogólne

Nawet przy przepisowej obsłudze urządzenia elektrycznego występują tzw. zagrożenia ogólne. W związku z konstrukcją i sposobem pracy urządzenia elektrycznego mogą występować następujące zagrożenia ogólne:

- a) Skaleczenia i rany cięte.
- b) Uszkodzenia słuchu w razie niekorzystania z odpowiednich elementów ochrony słuchu.
- c) Szkody na zdrowiu będące skutkiem działania wibracji na rękę i ramię, jeżeli urządzenie jest używane przez długi czas lub nie jest odpowiednio prowadzone i przepisowo konserwowane.





Ostrzeżenie! To elektronarzędzie wytwarza w trakcie pracy pole elektromagnetyczne. Pole to może w określonych okolicznościach zakłócać aktywnie lub pasywnie pracę implantów medycznych. Aby zmniejszyć niebezpieczeństwo poważnych lub śmiertelnych obrażeń ciała, przed przystąpieniem do obsługi maszyny przez osoby z implantami medycznymi zalecamy im skonsultowanie się z lekarzem i producentem implantu.



Przestrzegać zasad bezpieczeństwa i wskazówek w zakresie ładowania i prawidłowego użytkowania, podanych w instrukcji obsługi akumulatora i ładowarki serii X 20 V Team firmy Parkside. Szczegółowy opis procesu ładowania i dalsze informacje można znaleźć w tej oddzielnej instrukcji obsługi.

Ładowanie

 **Nie narażać akumulatora na ekstremalne warunki takie jak wysoka temperatura i wstrząsy. Niebezpieczeństwo obrażeń ciała przez wyciekający roztwór elektrolitu! W przypadku kontaktu z oczami lub skórą przemyć stosowne miejsca wodą bądź środkiem neutralizującym i skonsultować się z lekarzem.**

 **Akumulator należy ładować tylko w suchych pomieszczeniach. Przed podłączeniem akumulatora powierzchnia zewnętrzna akumulatora musi być czysta i sucha. Istnieje niebezpieczeństwo obrażeń ciała z powodu porażenia elektrycznego.**

 Akumulatory serii X 20 V Team firmy Parkside można ładować tylko za pomocą ładowarek z serii X 20V Team firmy Parkside.

- Przed pierwszym użyciem naładuj akumulator.
- Zawsze przestrzegać aktualnie obowiązujących przepisów bezpieczeństwa i ochrony środowiska.

Ładowanie akumulatora

 Gdy akumulator jest rozgrzany, przed ładowaniem należy odczekać do jego wystudzenia. Akumulator (16) ładować, gdy na wskaźniku stanu naładowania (E 24) świeci się już tylko czerwona dioda LED.

1. W razie potrzeby wyjąć akumulatory (16) z urządzenia.
2. Wsunąć akumulatory (16) do wnęki ładowarki Parkside X 20 V Team.
3. Podłączyć ładowarkę do gniazda sieciowego.
4. Po ukończeniu ładowania odłączyć ładowarkę od sieci.
5. Wyciągnąć akumulatory (16) z ładowarki.

Zestawienie kontrolki LED na ładowarce:

Zielona dioda LED świeci się, gdy akumulator nie jest umieszczony w ładowarce: ładowarka jest gotowa do pracy.

Gdy świeci się zielona dioda:

Akumulator jest naładowany.

Gdy świeci się czerwona dioda:

Akumulator ładuje się.

Czerwona kontrolka LED miga:

Zbyt wysoka temperatura

Miga czerwona i zielona dioda:

Akumulator uszkodzony

Montaż

 **Podczas pracy z łańcuchem piły zawsze noś rękawice ochronne i używaj tylko oryginalnych części. Niebezpieczeństwo obrażeń ciała!**

Przed uruchomieniem urządzenia należy wykonać następujące czynności:

- naprężyć łańcuch piły
- wlać olej łańcuchowy
- **należy ładować i stosować obydwa akumulatory**
- sprawdzić automatyczny układ olejowy i funkcję hamulca łańcucha.

B Montaż miecza i łańcucha piły



Przed wykonaniem wszelkich prac przy urządzeniu należy wyłączyć urządzenie i wyciągnąć akumulator.

1. Położyć urządzenie na płaskiej powierzchni.
2. Obrócić śrubę mocującą (11) w lewo () aby umożliwić zdjęcie osłony koła łańcuchowego (3).
3. Rozłóż łańcuch tnący w kształcie pętli w taki sposób, by krawędzie tnące były ułożone zgodnie z kierunkiem ruchu wskazówek zegara. Punktem orientacyjnym podczas ustawiania łańcucha piły (6) jest symbol znajdujący się przy mieczu wzgl. poniżej małego koła łańcuchowego (20).



Kierunek biegu łańcucha

4. Włóż łańcuch tnący (6) do rowka w mieczu. Aby zamontować miecz (7), trzymaj go pod kątem ok. 45 stopni do góry, co ułatwi założenie łańcucha tnącego (6) na koło zębate (20).
5. Załóż miecz (7) i łańcuch (6) na sworzeń szyny (19). Miecz jest prawidłowo osadzony, gdy trzpień (19a) z prawej strony obok sworznia szynowego (19) znajduje się w podłużnym wycięciu miecza. Zwisanie łańcucha (6) jest efektem normalnym.
6. Załóż osłonę koła łańcuchowego (13). Kołek mocujący łańcuch (21) należy wprowadzić wewnątrz osłony koła łańcuchowego (13) w gniazdo kołka mocującego łańcuch (22).
7. Dokręć lekko śrubę mocującą (11) osłony koła łańcuchowego () .

8. Napręż wstępnie łańcuch piły (6) obracając śrubę systemu szybkiego napinania łańcucha (12) w prawo.
9. Dokręć śrubę mocującą (11).



Uwaga: piła może wydzielać niewielkie ilości oleju, zobacz Zasady bezpieczeństwa.

Proszę pamiętać, że po użyciu w pile łańcuchowej odbywa się jeszcze proces smarowania i że może z niej wyciekać olej, jeśli położymy ją na boku lub na głowicy. To jest normalne zjawisko, uwarunkowane przez otwór wentylacyjny na górnej krawędzi zbiornika i nie stanowi podstawy do reklamacji. Ponieważ każda elektryczna piła łańcuchowa jest podczas produkcji sprawdzana i testowana z użyciem oleju, mimo opróżnienia w zbiorniku może pozostać niewielka ilość oleju, który podczas transportu może lekko zabrudzić obudowę. Proszę oczyścić obudowę szmatką.

Przed wymianą łańcucha oczyścić wpust prowadnicy szynowej, ponieważ w przypadku występujących zanieczyszczeń łańcuch może wyskoczyć z szyny. Osady zanieczyszczeń mogą także wchłaniać olej smarowy. Skutkiem tego jest brak lub niedostateczne przenikanie oleju smarowego do spodniej strony szyny i obniżenie skuteczności smarowania.

Napinanie łańcucha tnącego

Regularne napinanie łańcucha poprawia bezpieczeństwo użytkownika i obniża lub zapobiega zużyciu i uszkodzeniu łańcucha. Zalecamy użytkownikowi kontrolowanie stanu naprężenia łańcucha przed każdym rozpoczęciem pracy i w odstępach co 10 minut i w razie potrzeby jego skorygowanie. Podczas pracy z piłą łańcuch nagrzewa

się i wskutek tego ulega wydłużeniu. Takie wydłużanie ma miejsce w szczególności w przypadku nowych łańcuchów.



łańcucha nie należy napinać ani wymieniać, gdy jest nagrany, ponieważ po schłodzeniu ulegnie on ponownemu skróceniu. Nieprzestrzeganie tej wskazówki może być przyczyną uszkodzenia przewodnicy szynowej lub silnika przez zbyt mocno naprężony łańcuch.

Stan naprężenia i nasmarowania łańcucha ma znaczny wpływ na jego trwałość.

łańcuch jest prawidłowo napięty, jeżeli nie zwisa z dolnej strony szyny prowadzącej i daje się całkowicie przeciągnąć dookoła dłonią w rękawicy. Przy działaniu na łańcuch siłą 9 N (ok. 1 kg) odstęp między łańcuchem piły a szyną prowadzącą nie może być większy niż 2 mm

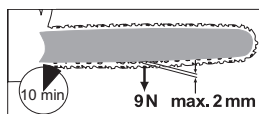

Przed wykonaniem wszelkich prac przy urządzeniu wyłączyć urządzenie i wyjąć akumulator.



1. Zwolnij hamulec łańcucha, przesuwając dźwignię hamulca łańcucha / przednią osłonę dłoni (5) do przodu.
2. Poluzuj śrubę mocującą (13) .
3. W celu naciągnięcia łańcucha piły obróć śrubę (12) systemu szybkiego napinania łańcucha **w prawo**.

W celu poluzowania naprężenia obróć śrubę (12) **w lewo**.

4. Ponownie dokręć śrubę mocującą (13) .



W przypadku nowego łańcucha tnącego naciąg łańcucha należy wyregulować po najwyżej 5 cięciach.

Smarowanie łańcucha



Szyna prowadząca i łańcuch nie mogą być nigdy pozbawione oleju. Jeśli piła łańcuchowa będzie pracowała ze zbyt małą ilością oleju, wówczas spada wydajność cięcia oraz skraca się żywotność piły łańcuchowej, ponieważ łańcuch szybciej się tępi. Zbyt małą ilość oleju można rozpoznać po wydzielaniu dymu i przebarwieniu szyny prowadzącej.

Piła łańcuchowa jest wyposażona w automatyczny układ oliwienia, zasilający szynę i łańcuch olejem.



Przed wykonaniem wszelkich prac przy urządzeniu wyłączyć urządzenie i wyjąć akumulator.

Uzupełnianie oleju łańcuchowego:

- Regularnie sprawdzaj wskaźnik poziomu oleju (10) i uzupełniaj olej po osiągnięciu „znaku minimum”.
-  Die „Znacznik poziomu minimalnego” to dolna kreska wskaźnika poziomu oleju (10). Zbiornik oleju mieści 180 ml oleju.
- Należy zastosować olej do łańcuchów o niskiej zawartości dodatków adhezyjnych. Olej do łańcuchów zawierający dodatki zmniejszające tarcie i zużycie można nabyć w naszym sklepie internetowym.

- Przed dłuższą przerwą w pracy należy opróżnić zbiornik oleju (po 6-8 tygodniach).

- D**
1. Odkręć korek zbiornika oleju (9) i wlej olej łańcuchowy do zbiornika.
 2. Wytrzyj ewentualnie rozlany olej i ponownie zamknij korek zbiornika oleju (9).



Przed waniem oleju łańcuchowego należy zawsze wyłączyć urządzenie i odczekać do ostygnięcia silnika. Przelewający się olej może spowodować pożar.

E Wkładanie / wyjmowanie akumulatora

1. Aby umieścić akumulator (16) w urządzeniu, należy wsunąć akumulatory wzdłuż prowadnicy szynowej (23) do urządzenia. Słysząc ich zatrzaśnięcie.
2. Aby wyjąć akumulator (A 16a) z urządzenia, należy wcisnąć przycisk zwalniający (16a) na akumulatorach i wyciągnąć akumulatory

Obsługa



Nie włączaj urządzenia, dopóki miecz, łańcuch piły i osłona koła łańcuchowego nie zostaną prawidłowo zainstalowane.

Podczas uruchamiania urządzenia pamiętaj o zachowaniu bezpiecznej postawy. Przed uruchomieniem upewnij się, że piła łańcuchowa nie dotyka żadnych przedmiotów.



Uwaga! Z urządzenia może wyciekać olej, patrz Uruchomienie.

F Włączanie



Urządzenie może być włączane jedynie z **dwoma** akumulatorami serii Parkside X 20 V Team.

1. Ew. włożyć akumulatory (16) do urządzenia (patrz „Wkładanie / wyjmowanie akumulatora”).
2. Przed uruchomieniem sprawdź
 - czy w zbiorniku jest wystarczająca ilość oleju łańcuchowego i w razie potrzeby uzupełnij olej łańcuchowy (patrz „Napełnianie oleju łańcuchowego”).
 - stan naładowania akumulatora.
3. Zwolnij hamulec łańcucha, przesuważając dźwignię hamulca łańcucha / przednią osłonę dłoni (5) w kierunku przedniego uchwytu (4).
4. Trzymaj mocno urządzenie obiema rękami, prawą ręką za tylny (1) i lewą ręką za przedni uchwyt (4). Kciuk i palce muszą mocno obejmować uchwyty.
5. Aby włączyć urządzenie, należy wcisnąć prawym kciukiem blokadę włączania (3) w przód, a następnie wcisnąć włącznik/wyłącznik (2). Urządzenie uruchamia się z ostatnio wybranym poziomem prędkości łańcucha. Ponownie zwolnić blokadę włącznika (3).
6. Urządzenie wyłącza się po zwolnieniu włącznika / wyłącznika (2). Nie ma możliwości włączenia urządzenia bez wciskania włącznika/wyłącznika.

Wskaźnik stanu naładowania



Naciśnij przycisk wskaźnika stanu naładowania (E 26). Kontrolki LED na panelu obustgowym świecą się.

Stan naładowania akumulatorów sygnalizowany jest przez odpowiednie kontrolki LED wskaźnika stanu naładowania (E 24).

Gdy świecą się 3 diody LED (czerwona, pomarańczowa i zielona): akumulator jest naładowany

Gdy świecą się 2 diody LED (czerwona i pomarańczowa): akumulator jest częściowo naładowany

Gdy świeci się 1 dioda (czerwona): akumulator wymaga ładowania

E Przesławianie prędkości łańcucha

Urządzenie uruchamia się z ostatnio wybranym poziomem prędkości łańcucha. Wcisnąc przycisk wyboru prędkości łańcucha (27) można zmieniać prędkości łańcucha w zakresie od 15 do 20 m/s.

Kontrolka LED stopni 1 i 2 na wskaźniku prędkości łańcucha (25) sygnalizują prędkość łańcucha, z jaką w danej chwili pracuje urządzenie.

Poziom 1: 15 m/s Poziom 2: 20 m/s

i Na stopniu 2 prędkość łańcucha wynosi 25 m/s, *w przypadku zastosowania urządzenia z dwoma akumulatorami Performance 8 Ah „Smart PAPS 208 A1”.

G Sprawdzenie hamulca łańcucha

i łańcuch piły nie obraca się, gdy hamulec łańcucha jest włączony.

1. Połóż urządzenie na stabilnym, równym podłożu. Nie może ono dotykać żadnych przedmiotów.

2. Zwolnij hamulec łańcucha, przesuając dźwignię hamulca łańcucha / przednią osłonę dłoni (5) do przodu.
3. Trzymaj mocno urządzenie obiema rękami, prawą ręką za tylny (F 1) i lewą ręką za przedni (F 4) uchwyt. Kciuk i palce muszą mocno obejmować uchwyty.
4. Włącz urządzenie.
5. Przy pracującym silniku naciśnij lewą ręką dźwignię hamulca łańcucha (5). łańcuch powinien się nagle zatrzymać. łańcuch piły powinien się natychmiast zatrzymać. Rozlega się sygnał ostrzegawczy.
6. Jeśli hamulec łańcucha działa prawidłowo, zwolnij włącznik / wyłącznik (2) i zwolnij hamulec łańcucha.



Jeśli hamulec łańcucha nie działa prawidłowo, nie używaj urządzenia. Istnieje ryzyko zranienia w wyniku bezwładnego ruchu łańcucha piły. Oddaj urządzenie do naprawy w naszym dziale serwisowym.

Kontrola automatycznego układu olejowego

Przed rozpoczęciem pracy należy sprawdzić poziom oleju i automatyczny układ smarowania.

- Włącz urządzenie i przytrzymaj je na jasnym tle. Urządzenie nie może dotykać ziemi. Jeżeli pojawi się ślad oleju, urządzenie pracuje bez zakłóceń.



Jeżeli nie widać śladu oleju, oczyść ewentualnie kanał oleju lub oddaj urządzenie do naprawy w naszym dziale serwisowym.

H Oczyszczyć kanał oleju (29), aby podczas pracy maszyny zagwarantować płynne, automatyczne smarowanie łańcucha piły. W tym celu do wytarcia pozostałości z kanału oleju należy wykorzystać pędzel lub szmatkę.

B Wymiana miecza

1. Wyłączyć urządzenie i wyciągnąć akumulator (**A** 16) z urządzenia.
2. Połóż pilarkę na płaskiej powierzchni.
3. Obróć śrubę mocującą (11) i śrubę systemu szybkiego napinania łańcucha (12) **w lewo** () , aby poluzować naprężenie łańcucha i zdjąć ostonę koła łańcuchowego (13).
4. Zdejmij miecz i łańcuch tnący. Aby zdemontować miecz (7), trzymaj go pod kątem ok. 45 stopni do góry, co ułatwi zdjęcie łańcucha tnącego (6) z zębniaka (20).
5. Wymień miecz i zamontuj miecz oraz łańcuch zgodnie z opisem w rozdziale „Montaż łańcucha piły i miecza”.

i Dopuszczalne miecze:
Oregon 164MLE041(112329),
Trilink M1431656-1041TL.

i Napinanie łańcucha piły opisano w rozdziale „Uruchomienie”.

Technika piłowania

Uwagi ogólne

! Podczas wycinania drzew należy przestrzegać zasad ochrony przed hałasem i lokalnych przepisów. Przepisy lokalne mogą wymagać przeprowadzenia testu kwalifikacyjnego. Proszę zapytać o to w najbliższym nadleśnictwie.

- Usuń z drzewa zanieczyszczenia, kamienie, luźną korę, igły, kłamry i druty.
- Podczas cięcia na zboczu zawsze stój powyżej pnia drzewa.
- Aby zachować pełną kontrolę w momencie „przepiłowania”, pod koniec cięcia zmniejsz nacisk, ale nadal mocno trzymaj piłę łańcuchową za uchwyty. Upewnij się, że łańcuch piły nie dotyka ziemi. Zanim wyjmiesz piłę po zakończeniu cięcia poczekaj, aż piła się zatrzyma.
- Przed przejściem z drzewa na drzewo zawsze wyłączaj silnik piły łańcuchowej.
- Przed każdym piłowaniem załóż zderzak zębaty i dopiero wówczas rozpocznaj pracę.
- Lepszą kontrolę nad urządzeniem można uzyskać piłując dolną stronę (ciągnącym łańcuchem), a nie górną stronę miecza (pchającym łańcuchem).
- Podczas piłowania lub po jego zakończeniu łańcuch piły nie może dotykać ziemi ani innych przedmiotów.
- Upewnij się, że łańcuch piły nie jest zakleszczony w rzazie. Pień drzewa nie może pękać ani odpryskiwać.
- Przestrzegaj również środków ostrożności zapobiegających odrzutowi (patrz wskazówki bezpieczeństwa).
- Podczas piłowania na zboczu zawsze stój powyżej pnia drzewa. Aby zachować pełną kontrolę w momencie „przepiłowania”, pod koniec cięcia zmniejsz nacisk, ale nadal mocno trzymaj za uchwyty piły łańcuchowej. Upewnij się, że łańcuch piły nie dotyka podłoża. Po zakończeniu cięcia poczekaj, aż łańcuch piły zatrzyma się, zanim wyjmiesz piłę. Przed przejściem z drzewa na drzewo zawsze wyłączaj silnik piły łańcuchowej.



Jeśli łańcuch pilarki zablokuje się, nie próbuj wyciągać urządzenia na siłę. Niebezpieczeństwo obrażeń ciała. Wyłącz silnik i użyj dźwigni lub klina, aby uwolnić urządzenie

Przycinanie na długość

Przycinanie na długość polega na piłowaniu powalonych pni drzew na małe odcinki. Zadbaj o bezpieczną postawę i równomierny rozkład masy ciała na obie stopy. Jeśli to możliwe, pień powinien opierać się na gałęziach lub być podparty belką bądź klinami.

- Upewnij się, że podczas piłowania łańcuch piły nie dotyka ziemi.
- Przyjmij stabilną pozycję, a na pochylonym terenie stawaj zawsze powyżej pnia. Aby zachować pełną kontrolę w momencie „przepiłowania”, pod koniec cięcia zmniejsz nacisk, ale nadal mocno trzymaj za uchwyty piły łańcuchowej. Po zakończeniu cięcia poczekać, aż łańcuch piły zatrzyma się, zanim wyjmiesz piłę. Przed przejściem z drzewa na drzewo zawsze wyłączaj silnik piły łańcuchowej.

I 1. Kłoda leży na ziemi:

Przepiłuj kłodę od góry, uważając pod koniec cięcia, aby nie dotknąć ziemi. Jeśli możliwe jest obrócenie kłody, przepiłuj ją w 2/3. Następnie odwróć kłodę i przepiłuj resztę kłody od góry.

J 2. Kłoda jest podparta na jednym końcu:

Przepiłuj najpierw 1/3 średnicy kłody od dołu do góry (górną częścią miecza), aby

uniknąć jej rozłupania. Następnie piłuj od góry do dołu (dolną stroną miecza) w kierunku pierwszego cięcia, aby uniknąć zakleszczenia miecza.

K 3. Kłoda jest podparta na obu końcach:

Przepiłuj najpierw 1/3 średnicy kłody od góry do dołu (dolną stroną miecza). Następnie piłuj od dołu do góry (górną stroną miecza), aż nacięcia się spotkają.

M 4. Piłowanie na koźle pilarskim:

Podczas piłowania trzymaj urządzenie obiema rękami i prowadź je przed sobą. Podczas przecinania kłody prowadź maszynę z prawej strony obok ciała (1). Trzymaj lewą rękę tak prosto, jak to możliwe (2). Uważaj na spadający pień. Upewnij się, że odcięty pień nie stanowi zagrożenia. Uważaj na swoje stopy. Podczas spadania odcięty pień może spowodować obrażenia. Zachowaj równowagę (3)

M Okrzesywanie

Okrzesywanie polega na usuwaniu gałęzi z powalonego drzewa.



Wiele wypadków zdarza się podczas okrzesywania. Nigdy nie odcinaj gałęzi stojąc na pniu. Pamiętaj o strefie odrzutu, jeśli gałęzie są napięte.

- Usuwać gałęzie główne dopiero po ich skróceniu.
- Napięte gałęzie należy piłować od dołu do góry, aby zapobiec zakleszczeniu się urządzenia.
- Podczas odcinania grubszych gałęzi należy stosować tę samą technikę, co podczas przycinania na długość.

- Pracuj z lewej strony kłody i jak najbliższej urzędzenia. Jeśli to możliwe, ciężar urzędzenia powinien spoczywać na kłodzie.
- Zmień stronę, aby odciąć gałęzie po drugiej stronie kłody.
- Rozgałęzione gałęzie przycina się pojedynczo.
- Podczas okrzyszowania pomiń najpierw większe, skierowane w dół gałęzie, które podpierają drzewo. Mniejsze gałęzie (patrz **M**) odcinaj jednym cięciem.
- Małe drzewa o średnicy 15-18 cm można zwykle ścinać jednym cięciem.
- W przypadku drzew o większej średnicy konieczne jest wykonanie wycięć i rzażu obalającego (patrz **O** 3. Wykonywanie wycięcia“ i „**O** 4. Rzaż obalający“)..
- Jeżeli podcinanie i powalanie drzewa wykonują jednocześnie dwie lub więcej osób, odstęp między osobami podcinającymi a powalającymi powinien wynosić co najmniej dwukrotną wysokość powalanego drzewa. Podczas powalania drzew należy dopilnować, by inne osoby nie zostały narażone na niebezpieczeństwo, by uszkodzić linii energetycznych i nie wyrządzić innych szkód materialnych. Jeżeli drzewo wejdzie w kontakt z linią energetyczną, należy natychmiast powiadomić lokalny zakład energetyczny.
- Usuń z drzewa zanieczyszczenia, kamienie, luźną korę, igły, kłamy i druty.

Ścinanie drzew



Powalanie drzew wymaga dużego doświadczenia. Ścinaj drzewa tylko wtedy, jeśli potrafisz bezpiecznie obsługiwać urządzenie. Nigdy nie używaj urządzenia, jeśli czujesz się niepewnie.

- Upewnij się, że w pobliżu miejsca pracy nie ma ludzi ani zwierząt. Odległość bezpieczeństwa między ścinanym drzewem a najbliższym stanowiskiem roboczym musi wynosić 2 1/2 długości drzewa.
- Zwróć uwagę na kierunek powalania drzewa:
 - Użytkownik musi mieć możliwość bezpiecznego poruszania się wokół powalonego drzewa, aby móc łatwo skrócić i okrzesać drzewo. Unikaj sytuacji, w której powalane drzewo może zaczepić się o inne drzewo. Zwróć uwagę na naturalny kierunek upadania drzewa, który zależy od nachylenia i krzywizny drzewa, kierunku wiatru oraz ilości gałęzi.
- Na pochylonym terenie stawaj powyżej powalanego drzewa.



Nie powalaj drzewa, gdy wieje silny lub zmienny wiatr, gdy istnieje ryzyko uszkodzenia mienia lub gdy drzewo może uderzyć w linie energetyczne.



Po zakończeniu piłowania podnieś ochronniki słuchu, aby usłyszeć dźwięki i ostrzeżenia.



1. Okrzyszowanie:
Wiszące gałęzie usuwaj wykonując cięcie nad gałęzią. Nigdy nie wykonuj zabiegów okrzyszowania powyżej wysokości ramion.

N 2. **Obszar ewakuacji:**

Usuń zarośla wokół drzewa, aby zapewnić sobie łatwy odwrót. Obszar ewakuacji (1) powinien znajdować się około 45° za planowanym kierunkiem powalania drzewa (2).

O 3. **Wykonywanie wycięcia (A):**

Wykonaj wycięcie w kierunku, w którym drzewo ma upaść. Rozpocznij od dolnego, poziomego cięcia. Głębokość cięcia powinna wynosić około 1/3 średnicy pnia. Zapobiegnie to zaciskaniu się łańcucha piły lub prowadnicy szynowej podczas wykonywania drugiego wycięcia. Teraz wykonaj od góry skośne cięcie rżaz pod kątem około 45°, które zbiegnie się dokładnie z dolnym cięciem.



Nigdy nie wchodzić przed drzewo z wykonanym wycięciem.



O 4. **Rżaz obalający (B):**

Wykonaj rżaz obalający z drugiej strony pnia, stojąc z lewej strony drzewa i piłując ciągnącym łańcuchem piły. Rżaz obalający musi przebiegać poziomo co najmniej 5 cm powyżej poziomego wycięcia. Powinien być on na tyle głęboki, aby odstęp do linii wycięcia wynosił co najmniej 1/10 średnicy pnia. Nieprzecięta część pnia nazywana jest zawiasem. Zawias uniemożliwia obracanie się drzewa i zapobiega jego upadkowi w niewłaściwym kierunku. Zawiasu nie należy przecinać.



P 5. Po zbliżeniu się rżazu obalającego do zawiasu drzewo powinno zacząć upadać. Jeżeli okaże się, że drzewo może nie upaść w żądanym kierunku lub przechyli się w przeciwną stronę i zaciska łańcuch piły, należy przerwać cięcie obalające i do otwarcia rżazu oraz powalania drzewa w żądanym kierunku użyć drewnianych, plastikowych lub aluminiowych klinów.



R 6. Jeśli średnica pnia jest większa niż długość miecza, wykonaj dwa cięcia.



Ze względów bezpieczeństwa zalecamy niedoświadczonym użytkownikom, aby nie ścinali pnia mieczem o długości mniejszej niż średnica pnia.

7. Po wykonaniu rżazu obalającego drzewo upadnie samoistnie lub z pomocą klina obalającego lub tomu.



Gdy tylko drzewo zacznie upadać, wyciągnij urządzenie z rżazu, zatrzymaj silnik, odłóż urządzenie i opuść stanowisko pracy ścieżką odwrotu. Uważaj na spadające gałęzie i nie potknij się.

Łączenie urządzenia z aplikacją Lidl Home



Jeśli chcemy uruchomić urządzenie z akumulatorem Smart Performance, należy podłączyć je za aplikacją Lidl Home.

1. Aby umieścić akumulatory **Smart Performance Akkus** (E 16) w urządzeniu, należy wsunąć akumulatory **Smart Performance** wzdłuż prowadnicy szynowej (E 23) do urządzenia. Słychać ich zatrzaśnięcie.







Należy aktywować urządzenie.

W tym celu wcisnąć przycisk wskaźnika poziomu naładowania (E 26). Urządzenie jest aktywowane, a wskaźnik LED (E 28) miga.



2. Aktywować Bluetooth® w swoim smartfonie.
3. Otworzyć aplikację Lidl Home.

Od tego miejsca mamy możliwości ❶, ❷, ❸ i ❹ połączenia urządzenia.

❶ Jeśli jest to pierwsze urządzenie, jakie chcemy połączyć z aplikacją:

4. W zakładce  „Dom” wybrać opcję „Dodaj urządzenie”. Aplikacja skanuje otoczenie w poszukiwaniu dostępnych urządzeń i informuje, czy znaleziono dostępne urządzenia.
 -  Jeśli nie, należy przeczytać dalsze informacje na wypadek możliwości ❸.
5. Wybrać opcję „Przejdź do dodawania” - wyświetli się lista dostępnych urządzeń.
6. Wybrać akumulator Smart Performance, z którym będzie wykorzystywane urządzenie, poprzez wstawienie haczyka . Jednocześnie można wybrać tylko jedno urządzenie. W przypadku, gdy przy innych urządzeniach znajdują się inne haczyki, należy usunąć haczyk poprzez jego wciśnięcie.
7. Następnie wcisnąć  w tym samym kolorze co wstawiony haczyk.
8. Potwierdzić nawiązanie połączenia, wciskając „Gotowe”. Ładowarka jest teraz wprowadzona w zakładce  „Dom” i można ją wybrać wstępnie.



❷ Jeśli wcześniej były łączone inne urządzenia z aplikacją:

4. W zakładce  „Dom” wybrać  u góry po prawej stronie. Aplikacja skanuje otoczenie w poszukiwaniu dostępnych urządzeń i informuje, czy znaleziono dostępne urządzenia.
 -  Jeśli nie, należy przeczytać dalsze informacje na wypadek możliwości ❸.

5. Postępować dalej, jak w przypadku ❶ od punktu 5.

❸ Jeśli nie pojawia się automatycznie lista z proponowanymi urządzeniami do wyboru:

Jeśli nie pojawiają się automatyczne propozycje akumulatora Smart, należy postępować zgodnie z poniższym opisem:

4. W zakładce  „Dom” wybrać  u góry po prawej stronie.
5. Z paska po lewej stronie wybrać „Inne”.
6. Wybrać „Akumulator Lidl Smart”.
7. Postępować zgodnie z instrukcjami z aplikacji.

❹ Jeśli wcześniej akumulator Smart był już łączony z aplikacją:

4. Wybrać zakładkę  „Dom”.
5. Wybrać akumulator Smart (z którym będzie wykorzystywane urządzenie). Symbol obok akumulatora Smart informuje, że akumulator Smart jest połączony z urządzeniem Performance.

 Aktualizacja oprogramowania firmowego może prowadzić do zmian funkcji aplikacji.

Funkcje aplikacji

Wybrać wstępnie akumulator Smart, z którym będzie wykorzystywane urządzenie. Wchodzimy w ekran poglądowy urządzenia, na którym wyświetlane są następujące informacje i możliwości ustawień:

 Jeśli nie zostaniesz od razu przekierowany na ekran z zestawieniem urządzenia, należy na ekranie z zestawieniem akumulatora wybrać urządzenie Performance w zakładce „Informacja o urządzeniu”.

- **Wirtualne ID narzędzia** umożliwia dokładną identyfikację urządzenia
- Podany jest **Model narzędzia** i partia produkcyjna
- **Prąd rozładowania narzędzia** podaje aktualną wartość rozładowania w amperach
- **Prędkość obrotowa narzędzia** informuje o liczbie obrotów na minutę
- Można wybrać **Narzędzie w trybie roboczym**. W trybie Profi można procentowo ustawiać prędkość łańcucha między 15 m/s a 25 m/s.



Stopień 1 i 2 wyświetlacza prędkości łańcucha (25) świecą się w tym ustawieniu w trybie Profi.

- **Aktualny stopień** pokazuje, na którym stopniu prędkości łańcucha znajduje się aktualnie urządzenie. Można go zmienić, wybierając tę opcję.
- można odczytać **Ogólny czas pracy narzędzia**
- Częstość występowania czasów z nadmierną temperatur można odczytać za pośrednictwem zakładki **Czas z nadmierną temperaturą, narzędzie**
- można odczytać **czasy prądu nadmiarowego** urządzenia
- można odczytać **częstotliwość czasów zablokowania urządzenia**
- czerwona kropka przy **oprogramowaniu firmowym** informuje o oczekującej aktualizacji. Po wybraniu wersji oprogramowania firmowego można przeprowadzić update
- Wybierając „Reset” w zakładce **Ustawienie fabryczne** możemy przywrócić ustawienie fabryczne. Wszystkie zapisane dane zostaną usunięte.

Przeciagnąć ekran z lewej na prawą stronę w celu przejścia do ekranu poglądowego **akumulatora Smart**:

- **Blokada akumulatora**
- **Tryb pracy na akumulatorze**
- **Powiadomienia PUSH** (identyfikacja podwyższonej temperatury i akumulatora)
- **Przełączanie między stopniami Fahrenheita/Celsjusza**
- **Informacja**
- **Statystyka**



Wskazanie w czasie rzeczywistym w postaci wykresów:

- **Pojemność**
- **Prąd rozładowania**
- **Prąd ładowania**
- **Temperatura**

Dyrektywa dotycząca ochrony danych

Pełną dyrektywę dotyczącą ochrony danych można znaleźć w zakładce  w polu „**Dyrektywa dotycząca ochrony danych**”.

Odlączenie urządzenia i usuwanie danych z aplikacji

1. W zakładce  wybrać urządzenie, które chcemy usunąć i którego dane chcemy skasować.
2. Wybrać ikonę  po prawej stronie u góry.
3. Wybrać opcję „**Usuń urządzenie**”.
4. W celu usunięcia danych należy wybrać opcję „**Odłącz i usuń dane**”. Jeśli chcemy teraz odłączyć urządzenie, nie usuwając danych, należy wybrać opcję „**Odłącz**”.

Problemy z aplikacją? - FAQ

1. Wybrać z listy urządzeń akumulator, z którym będzie wykorzystywane urządzenie Performance.
2. Przeciągnąć ekran z lewej na prawą stronę w celu przejścia do ekranu poglądowego akumulatora.
3. Wybrać ikonę  po prawej stronie u góry.
4. W zakładce „Inne” wybrać opcję „FAQ” (często zadawane pytania).

Konserwacja i czyszczenie



Prace konserwacyjne i czyszczenie należy generalnie wykonywać wtedy, gdy silnik jest wyłączony, a akumulator jest wyciążony z urządzenia.

Wykonanie prac naprawczych i konserwacyjnych, które nie zostały opisane w tej instrukcji obsługi, powierzać specjalistom z naszego działu serwisowego. Używaj tylko oryginalnych części zamiennych. Przed czyszczeniem lub wykonaniem wszelkich prac konserwacyjnych odczekaj aż urządzenie ostygnie. Niebezpieczeństwo poparzenia!



Podczas kontaktu z łańcuchem piły lub mieczem używaj rękawic odpornych na przecięcie. Niebezpieczeństwo skażenia.



Przed wykonaniem wszelkich prac przy urządzeniu wyłącz urządzenie i wyjmij akumulator.

Czyszczenie

- Po każdym użyciu dokładnie oczyść maszynę. Przedłuży to żywotność maszyny i pozwoli uniknąć wypadków.
- Dbaj, by uchwyty były wolne od benzyny, oleju lub smaru. W razie potrzeby oczyść uchwyty wilgotną szmatką nasączoną wodą z mydłem. Nie używaj do czyszczenia rozpuszczalników ani benzyny!
- Po każdym użyciu oczyść łańcuch piły. Użyj do tego pędzla lub ręcznej szczotki. Do czyszczenia łańcucha nie używaj żadnych płynów. Po oczyszczeniu nasmaruj łańcuch olejem łańcuchowym.
- Oczyść szczeliny wentylacyjne i powierzchnie urządzenia za pomocą pędzla, szczotki ręcznej lub suchej ściereczki. Do czyszczenia nie używaj żadnych płynów.

Terminy konserwacji

Należy regularnie wykonywać czynności konserwacyjne, wymienione w tabeli poniżej. Regularna konserwacja urządzenia przyczyni się do wydłużenia jego żywotności.

Uzyskasz w ten sposób optymalną efektywność cięcia i unikniesz wypadków.

Tabela terminów konserwacji:

Część maszyny	Czynność	Przed każdym użyciem	Po 10 roboczogodzinach
Elementy hamulca łańcucha	Sprawdzić, w razie potrzeby wymienić	✓	
Małe koło łańcuchowe (20)	Skontrolować pod kątem zużycia/nacięć, w razie potrzeby wymienić	✓	
łańcuch piły (6)	Sprawdzić, naoliwić, w razie potrzeby naostrzyć lub wymienić	✓	
Miecz (7)	Sprawdzić, oczyścić, naoliwić	✓	
Miecz (7)	Odwrócić miecz		✓
Automatyczny układ smarowania	Sprawdzić, w razie potrzeby oczyścić przepust oleju	✓	

Smarowanie łańcucha piły



Regularnie czyść i smaruj łańcuch. Dzięki temu łańcuch będzie ostry i zapewni optymalną wydajność maszyny. Uszkodzenia spowodowane nieodpowiednią konserwacją łańcucha piły powodują utratę gwarancji. Podczas manipulowania łańcuchem lub mieczem należy wyciągnąć akumulatory i używać rękawic odpornych na przecięcie.

- Naoliw łańcuch po czyszczeniu, po 10 godzinach użytkowania lub przynajmniej raz w tygodniu, w zależności od tego, co nastąpi wcześniej.
- Przed naoliwieniem miecz, zwłaszcza zęby miecza należy dokładnie oczyścić. Użyj do tego szczotki ręcznej i suchej szmatki.
- Naoliw poszczególne ogniwa łańcucha za pomocą strzykawki olejowej z końcówką igłową (dostępna w wy-

specjalizowanych sklepach). Nałóż pojedyncze krople oleju na przeguby i końcówki zębów poszczególnych ogniw łańcucha.

Ostrzenie zębów tnących



Źle naostrzony łańcuch piły zwiększa ryzyko odrzutu! Podczas manipulowania łańcuchem lub mieczem używaj rękawic odpornych na przecięcie.



Ostry łańcuch zapewnia optymalną wydajność cięcia. Bez trudu wgrzyza się w drewno i pozostawia duże, długie wióry. Łańcuch piły jest tępy, jeśli piłę trzeba przepychać przez drewno, a wióry są bardzo małe. W przypadku bardzo tępego łańcucha piły w ogóle nie ma wiórów, a jedynie pył drzewny.

- Tnącymi częściami łańcucha są ogniwa tnące, składające się z zęba tną-

cego i noska ogranicznika głębokości. Różnica wysokości między nimi określa głębokość ostrzenia.

- Podczas ostrzenia zębów tnących należy wziąć pod uwagę następujące wartości:

- Q** - kąt ostrzenia (30°)
- kąt natarcia ostrza (85°)
- Kąt dachu (60°)
- głębokość ostrzenia (0,65 mm)
- średnica pilnika okrągłego (4,0 mm)



Odchylenia od wymiarów geometrii ostrza mogą prowadzić do wzrostu skłonności maszyny do odrzutu. Zwiększone ryzyko wypadków!

Ostrzenie łańcucha wymaga użycia specjalnych narzędzi, które gwarantują, że noże są ostrzone pod odpowiednim kątem i na właściwej głębokości. Niedoświadczonemu użytkownikowi piły łańcuchowej zalecamy oddanie łańcucha piły do naostrzenia przez specjalistę lub specjalistyczny warsztat. Jeśli nie mają Państwo obaw przed ostrzeniem łańcucha, mogą Państwo nabyć narzędzia np. serii Parkside (np. urządzenie do ostrzenia łańcuchów).

- S** 1. Do ostrzenia łańcuch powinien być napięty, aby umożliwić prawidłowe ostrzenie.
- 2. Do ostrzenia wymagany jest okrągły pilnik o średnicy 4,0 mm.



Inne średnice uszkodzą łańcuch i mogą generować zagrożenia podczas pracy!

3. Ostrz tylko w kierunku od wewnątrz na zewnątrz. Prowadź pilnik od wewnętrznej strony zęba tnącego na zewnątrz. Podnoś plik, gdy go cofasz.

4. Najpierw naostrz zęby po jednej stronie. Następnie odwróć urządzenie i naostrz zęby po drugiej stronie.
5. Łańcuch jest zużyty i wymaga wymiany na nowy, jeśli pozostało w nim tylko około 4 mm zęba tnącego.
6. Po ostrzeniu wszystkie ogniwa tnące muszą mieć tę samą długość i szerokość.
7. Po każdym trzecim ostrzeniu należy sprawdzić głębokość ostrzenia (ograniczenie głębokości), a wysokość należy ponownie wygładzić za pomocą płaskiego pilnika. Ograniczenie głębokości powinno znajdować się około 0,65 mm niżej niż ząb tnący. Po ustawieniu z powrotem zaokrąglij nieco ograniczenie głębokości do przodu.

Regulacja napięcia łańcucha

Regulacja naprężenia łańcucha jest opisana w rozdziale „Montaż”.

- Przed wykonaniem wszelkich prac przy urządzeniu należy wyłączyć urządzenie i wyciągnąć akumulator (16).
- Regularnie sprawdzaj napięcie łańcucha i reguluj je tak często, jak to konieczne. Podczas ciągnięcia za łańcuch piły z siłą 9 N (około 1 kg), piła łańcuchowa i miecz nie mogą znajdować się w odległości większej niż 2 mm od siebie.

Docieranie nowego łańcucha piły

W nowym łańcuchu siła napięcia zmniejsza się po pewnym czasie. Dlatego po pierwszych 5 cięciach, ale najpóźniej po 10 minut cięcia należy ponownie naprężyć łańcuch.

i Dopuszczone łańcuchy do piły:
Oregon 90PX056X,
Trilink CL14356TL

! **Nigdy nie mocuj nowego łańcucha na zużytych małym kole łańcuchowym, ani na uszkodzonym lub zużytych mieczu. Łańcuch może zeskoczyć lub zerwać się. Skutkiem mogą być poważne obrażenia.**

A **Konserwacja miecza**

! **Podczas manipulowania łańcuchem lub mieczem używaj rękawic odpornych na przecięcie.**

1. Przed wykonaniem wszelkich prac przy urządzeniu należy wyłączyć urządzenie i wyciągnąć akumulator (16).
2. Zdejmij osłonę koła łańcuchowego (13), łańcuch piły (6) i miecz (7).
3. Sprawdź miecz (7) pod kątem zużycia. Usuń zadziory i wyrównaj powierzchnie prowadnic za pomocą płaskiego pilnika.

i W przypadku uszkodzenia należy wymieniać miecz. Dopuszczalne miecze:
Oregon 164MLE041(112329),
Trilink M1431656-1041TL.

4. Oczyszczyć kanał olejowy (**H** 29), aby zapewnić bezproblemowe, automatyczne smarowanie łańcucha piły podczas pracy.
5. Zamontuj miecz (7), łańcuch piły (6) i osłonę koła łańcuchowego (13) i napręż łańcuch piły..

i Jeśli kanał olejowy jest w optymalnym stanie, kilka sekund po urucho-

mieniu urządzenia łańcuch piły automatycznie rozpryskuje nieco oleju.

B **Obracanie miecza**



Podczas manipulowania łańcuchem lub mieczem proszę używać rękawic odpornych na przecięcie.

Szyłą prowadzącą należy odwracać co 10 godzin roboczych, aby zapewnić jej równomierne zużycie (zobacz rozdział Uruchamianie).

1. Przed wykonaniem wszelkich prac przy urządzeniu należy wyłączyć urządzenie i wyciągnąć akumulator (**A** 16).
2. Zdjąć osłonę koła łańcuchowego (13), łańcuch (6) i miecz (7).
3. Obróć miecz o jego oś poziomą i zamontuj miecz oraz łańcuch zgodnie z opisem z rozdz. „Montaż łańcucha piły i miecza”.
Zwróć przy tym uwagę na kierunek pracy łańcucha piły!



Kierunek biegu łańcucha

Punktem orientacyjnym podczas ustawiania łańcucha piły (6) jest symbol znajdujący się poniżej małego koła łańcuchowego (20), widoczny podczas obracania miecza. Przedstawiony na mieczu kierunek biegu nie będzie wówczas prawidłowy.

Przechowywanie

- Oczyszczyć urządzenie przed przechowywaniem.
- Założyć pochwę ochronną na miecz.
- Przed przerwami w użytkowaniu trwającymi kilka tygodni należy koniecznie opróżnić zbiornik oleju, ponieważ

bio-olej łańcuchowy może ulec zżyczeniu i zatkać kanał wylotu oleju (H 29).

Zużyty olej usuwać zgodnie z zasadami ochrony środowiska (patrz „Utylizacja/ochrona środowiska”).

- Urządzenie przechowywać w suchym, niedostępnym dla dzieci miejscu, chronionym przed mrozem i pyłem.

Utylizacja / ochrona środowiska

Starannie opróżnić zbiornik oleju. Wyjąć akumulator z urządzenia i oddać urządzenie, zużyty olej, akumulator, wyposażenie dodatkowe i opakowanie do systemu ponownego wykorzystania odpadów. Informacje dotyczące utylizacji akumulatora i ładowarki można znaleźć w osobnej instrukcji obsługi.



Symbol przekreślonego pojemnika na odpady oznacza, że niniejszy produkt nie może zostać przekazany po zakończeniu użytkowania do utylizacji wraz z odpadami domowymi.

Dyrektywa 2012/19/UE w sprawie zużytego sprzętu elektrycznego i elektronicznego: Zużyte urządzenia elektryczne muszą być zbierane oddzielnie i poddawane recyklingowi w sposób przyjazny dla środowiska.

W zależności od adaptacji na gruncie prawa krajowego mogą być do wyboru następujące możliwości:

- zwrot w miejscu zakupu,
- zwrot w oficjalnym punkcie zbiórki,
- odesłanie do producenta/podmiotu wprowadzającego produkt na rynek. Utylizację przestanych uszkodzonych urządzeń przeprowadzamy bezpłatnie

Przepisy te nie obejmują akcesoriów i środków pomocniczych dołączonych do starych urządzeń, które nie zawierających elementów elektrycznych.

Urządzenie i zasilacz należy przekazać do punktu recyklingu. Zastosowane elementy z tworzywa sztucznego i metali można posortować według gatunków i w ten sposób przekazać do recyklingu. Odpowiednie informacje można uzyskać w naszym Dziale Serwisowym.



Nie wyrzucać akumulatora razem z odpadami komunalnymi. Nie wrzucać go do ognia (ryzyko wybuchu) lub do wody. Uszkodzone akumulatory mogą szkodzić środowisku naturalnemu i zdrowiu ludzi, jeśli wydostaną się z nich trujące opary lub ciecze.

Akumulatory utylizować zgodnie z lokalnymi przepisami. Uszkodzone lub zużyte akumulatory należy przekazywać do recyklingu zgodnie z dyrektywą 2006/66/WE. Akumulatory należy oddać w punkcie zbiórki zużytych baterii, skąd zostaną przekazane do ponownego przetworzenia w sposób przyjazny dla środowiska. O szczegóły należy pytać w lokalnym zakładzie gospodarki odpadami lub w naszym Centrum Serwisowym. Akumulatory należy utylizować w stanie rozładowanym. Zalecamy zakrycie biegunów kawałkiem taśmy klejącej w celu ochrony przed ewentualnym zwarcieniem. Nie otwierać akumulatora.

- Zużyty olej usuwać zgodnie z zasadami poszanowania środowiska, oddając go do właściwego zakładu utylizacji. Zużytego oleju nie wylewać do kanalizacji lub do odpływu.

A Części zamienne/akcesoria

Części zamienne i akcesoria można zamówić na stronie www.grizzlytools.shop
W przypadku problemów z zamawianiem należy skorzystać z formularza kontaktowego.
W razie kolejnych pytań należy zwracać się do „Service-Center” (patrz strona 35).

Poz. instrukcja obsługi	Poz. rysunek samorozwijający	Oznaczenie	Nr artykułu
6	62	łańcuch piły	30091626
7	61	Miecz	30091627
9	1-3	Korek wlewu oleju	91105831
13	64-74	Ostona koła łańcuchowego	91105837
15	63	Pochwa ochronna miecza	91104372

A Rozwiązywanie problemów

Problem	Możliwa przyczyna	Sposób usunięcia problemu
Urządzenie nie uruchamia się	Akumulator (16) jest pusty lub nie został włożony	Sprawdź stan naładowania akumulatora, w razie potrzeby zleć naprawę w punkcie napraw urządzeń elektrycznych
	Uszkodzony włącznik / wyłącznik (2)	Naprawa realizowana przez serwis
	Uszkodzony silnik	Naprawa realizowana przez serwis
łańcuch nie obraca się i rozbrzmiewa sygnał akustyczny	Hamulec łańcucha (5) blokuje łańcuch piły (6)	Sprawdź hamulec łańcucha, ewent. zwolnij hamulec łańcucha
Niska wydajność cięcia	łańcuch piły (6) zamontowany nieprawidłowo	Zamontuj prawidłowo łańcuch piły
	łańcuch piły (6) tępy	Naostrz zęby tnące lub załóż nowy łańcuch
	Niedostateczne napięcie łańcucha	Sprawdź napięcie łańcucha
Urządzenie pracuje ciężko, łańcuch zeskakuje	Niedostateczne napięcie łańcucha	Sprawdź napięcie łańcucha
łańcuch nagrzewa się, dym podczas cięcia, przebarwienie szyny	Za mała ilość oleju łańcuchowego	Sprawdź poziom oleju, w razie potrzeby uzupełnij olej łańcuchowy, sprawdź automatyczny układ olejowy i, jeśli to konieczne, wyczyść kanał olejowy lub zleć naprawę w serwisie

Gwarancja

Szanowna Klientko, Szanowny Kliencie, na zakupione urządzenie otrzymują Państwo 5 lata gwarancji od daty zakupu. W przypadku wad tego produktu przysługują Państwu ustawowe prawa w stosunku do sprzedawcy produktu. Prawa te nie są ograniczone przez naszą przedstawioną niżej gwarancję.

Warunki gwarancji

Okres gwarancji rozpoczyna się od daty zakupu. Należy dobrze przechowywać oryginalny paragon. Dokument ten będzie potrzebny jako dowód zakupu.

Jeśli w ciągu pięciu lat od daty zakupu tego urządzenia wystąpi wada materiałowa lub produkcyjna, dokonamy według własnego uznania bezpłatnej naprawy lub wymiany urządzenia. Realizacja świadczenia gwarancyjnego wymaga przekazania w terminie pięciu lat wadliwego urządzenia i dowodu zakupu (oryginalny paragon) oraz pisemnego, krótkiego opisu rodzaju wady i daty jej wystąpienia.

Jeśli defekt jest objęty naszą gwarancją, otrzymają Państwo z powrotem naprawiony lub nowy produkt. Wraz z wymianą urządzenia lub ważnej części, zgodnie z art. 581 § 1 aktualnej wersji Kodeksu cywilnego, okres gwarancji rozpoczyna się od nowa.

Okres gwarancji i ustawowe roszczenia z tytułu wad

Okres gwarancji nie wydłuża się z powodu świadczenia gwarancyjnego. Obowiązuje to również dla wymienionych lub naprawionych części. Ewentualne uszkodzenia i wady istniejące już w momencie zakupu należy zgłosić bezzwłocznie po rozpakowaniu. Naprawy przypadające po upływie okresu gwarancji są odpłatne.

Zakres gwarancji

Urządzenie wyprodukowano z zachowaniem staranności zgodnie z surowymi normami jakościowymi i dokładnie sprawdzono przed wysyłką.

Gwarancja obowiązuje dla wad materiałowych lub fabrycznych. Gwarancja nie rozciąga się na części produktu, które podlegają normalnemu zużyciu i można je uznać za części zużywalne (np. łańcuch tnący), oraz na uszkodzenia części delikatnych (np. przetłaczniaki).

Gwarancja przepada, jeśli produkt został uszkodzony, nie był zgodnie z przeznaczeniem użytkowany i konserwowany. Użytkowanie zgodnie z przeznaczeniem wiąże się z przestrzeganiem wszystkich wskazówek zawartych w instrukcji obsługi. Należy bezwzględnie unikać zastosowań i działań, których odradza się lub przed którymi ostrzega się w instrukcji obsługi. Produkt jest przeznaczony do użytku prywatnego, a nie komercyjnego. W przypadku niewłaściwego i nieodpowiedniego obchodzenia się z urządzeniem, stosowania „na siłę” i zabiegów, które nie zostały przeprowadzone przez nasz autoryzowany oddział, gwarancja wygasa.

Realizacja w przypadkach objętych gwarancją

Aby zagwarantować szybkie przetworzenie Państwa sprawy, prosimy o przestrzeganie poniższych wskazówek:

- W przypadku wszelkich zapytań prosimy o przygotowanie paragonu i numeru artykułu jako dowodu zakupu (IAN 497671_2204).
- Numer artykułu znajduje się na tabliczce znamionowej.
- W przypadku wystąpienia usterek lub innych wad prosimy o skontaktowanie się z wymienionym niżej działem serwi-

sowym **telefonicznie** lub **mailowo**. Użytkując Państwo wówczas szczegółowe informacje na temat realizacji reklamacji.

- Uszkodzony produkt mogą Państwo wysłać po skontaktowaniu się z naszym działem obsługi klienta, załączając dowód zakupu (paragon) i określając, na czym polega wada i kiedy wystąpiła, bezpłatnie na podany adres serwisu. Aby uniknąć problemów z odbiorem i dodatkowych kosztów, prosimy o wystanie przesyłki na adres, który Państwu podano. Należy się upewnić, żeby wysyłka nie nastąpiła odpłatnie, jako ponadwymiarowa, ekspresowo lub na innych specjalnych warunkach. Prosimy o przesłanie urządzenia wraz ze wszystkimi częściami wyposażenia otrzymanymi przy zakupie i zadbanie o wystarczająco bezpieczne opakowanie.

Serwis naprawczy

Naprawy, **które nie są objęte gwarancją**, można zlecić odpłatnie w naszym oddziale serwisowym. Serwis sporządzi Państwu kosztorys naprawy.

Podajemy się wyłącznie naprawy urządzeń, które zostały prawidłowo zapakowane i ofrankowane.

Uwaga: Prosimy o przesłanie czystego urządzenia ze wskazaniem usterki.

Urządzenia przesłane dla nas odpłatnie, jako przesyłka ponadwymiarowa, ekspresowa lub na innych warunkach specjalnych, nie zostaną odebrane.

Utylizację przesłanych do nas uszkodzonych urządzeń przeprowadzamy bezpłatnie.

Service-Center



Serwis Polska

Tel.: 22 397 4996 (Opłata za połączenie zgodna z cennikiem operatora)

E-Mail: grizzly@lidl.pl

IAN 497671_2204

Importer

Prosimy mieć na uwadze, że poniższy adres nie jest adresem serwisu. Prosimy o kontakt z wymienionym wyżej centrum serwisowym.

Grizzly Tools GmbH & Co. KG

Stockstädter Straße 20
63762 Großostheim
NIEMCY
www.grizzlytools.de

Turinys

Įvadas	37	Įrankio susiejimas su „Lidl Home“ programėle	56
Naudojimas pagal paskirtį.....	37	Programėlės funkcijos.....	57
Bendrasis aprašymas.....	37	Privatumo politika	58
Pristatomas komplektas.....	37	Įrankio atjungimas ir duomenų pašalinimas iš programėlės.....	58
Veikimo aprašymas.....	38	Problemos naudojant programėlę? - DUK	58
Apžvalga	38	Techninė priežiūra ir valymas.....	58
Apsauginės funkcijos	38	Valymas	58
Techniniai duomenys.....	39	Techninės priežiūros intervalai.....	59
Įkrovimo laikas	39	Pjovimo grandinės sutepimas	59
Saugos nurodymai.....	40	Pjūklo grandinės galandimas	59
Instrukcijoje naudojami simboliai	40	Grandinės įtempimo reguliavimas.....	60
Paveikslėliai ant prietaiso	40	Naujos pjūklo grandinės naudojimo pradžia	60
Bendrieji saugos nurodymai naudojant elektrinius įrankius	42	Geležtės techninė priežiūra	61
Grandinių pjūklų saugos nurodymai	45	Pjūklo juostos apvertimas.....	61
Apsagos nuo atatrunkos priemonės ..	46	Laikymas	61
Papildoma saugos informacija	46	Utilizavimas / aplinkos apsauga	62
Liekamoji rizika.....	47	Atsarginės dalys/Priedai.....	63
Įkrovimas	47	Klaidų paieška.....	63
Akumuliatoriaus įkrovimas	48	Garantija	64
Surinkimas	48	Remonto paslaugos	65
Pjūklo grandinės ir geležtės surinkimas.....	48	Service-Center	65
Pjūklo grandinės įtempimas.....	49	Importuotojas	65
Grandinės sutepimas	50	Originalios EB atitikties deklaracijos vertimas.....	99
Akumuliatorių įdėjimas ir išėmimas ..	50	Trimatis vaizdas.....	101
Grandininio pjūklo valdymas	50		
Įjungimas.....	50		
Įkrovos lygio indikatorius	51		
Grandinės greičio keitimas	51		
Grandinės stabdžio tikrinimas.....	51		
Grandinės tepimo patikrinimas.....	52		
Pjovimo juostos keitimas	52		
Pjovimo metodai.....	52		
Bendrai	52		
Supjaustymas į dalis	53		
Kapojimas	54		

Ivadas

Dėkojame, kad pirkote naują įrenginį. Apsisprendėte įsigyti aukštos kokybės prietaisą. Gamybos metu atlikta šio prietaiso kokybės kontrolė bei jo galutinis patikrinimas. Tai užtikrina Jūsų prietaiso nepriekaištingą veikimą.



Naudojimo instrukcija yra šios prietaiso dalis. Joje pateikiami svarbūs saugos, naudojimo ir šalinimo nurodymai. Prieš naudodami prietaisą susipažinkite su visais naudojimo ir saugos nurodymais. Naudokite prietaisą taip, kaip aprašyta ir tik nurodytiems naudojimo tikslams. Laikykite instrukciją saugioje vietoje ir perduodami prietaisą tretiesiems asmenims, perduokite jiems ir visus dokumentus.

Naudojimas pagal paskirtį

Akumulatorinis grandininis pjūklas skirtas tik medienai pjauti. Šio įrankio negalima naudoti kitiems tikslams (pvz., mūriui, plastikui pjauti ar maisto produktams pjaustyti). Įrankis yra „(Parkside) X 20 V TEAM“ serijos dalis, jį galima naudoti su „(Parkside) X 20 V TEAM“ serijos akumulatoriais. Akumulatorius galima įkrauti tik „(Parkside) X 20 V TEAM“ serijos krovikliais. Įrankį naudojant bet kokiems kitokiems šioje naudojimo instrukcijoje aiškiai nurodytiems tikslams, įrankis gali sugesti ir kelti didelį pavojų naudotojui. Įrankis skirtas neprofesionaliems naudotojams. Jis neskirtas nuolat naudoti komerciniais tikslais. Įrankis skirtas suaugusiems. Vyresni nei 16 metų jaunuoliai įrankį gali naudoti tik prižiūrimi. Gamintojas neatsako už žalą, patirtą įrankį naudojant ne pagal paskirtį arba netinkamai. Šis įrankis neskirtas komercinėms reikmėms. Naudojant komerci-

niams tikslams, garantija negalioja. Šį akumulatorinį grandininį pjūklą turi naudoti tik vienas asmuo ir tik medienai pjauti. Grandininį pjūklą dešiniąja ranka reikia laikyti už galinės rankenos, o kairiąja ranka – už priekinės rankenos. Prieš naudodamas grandininį pjūklą naudotojas turi būti perskaitęs ir supratęs visus naudojimo instrukcijoje pateiktus nurodymus ir instrukcijas. Naudotojas privalo dėvėti tinkamas asmeninės apsaugos priemones (AAP). Grandininis pjūklas galima pjauti tik medieną. Juo negalima pjaustyti, pvz., plastiko, akmens, metalo ar medienos su svetimkūniais (pvz., vinimis ar varžtais)! Šis įrankis neskirtas komercinėms reikmėms. Naudojant komerciniams tikslams, garantija negalioja.

Bendrasis aprašymas



Pagrindinės įrankio dalys pavai-
zduotos išskleidžiamuosiuose
puslapiuose.

Pristatomas kompletas

Prietaisą atsargiai išimkite iš pakuotės ir patikrinkite, ar yra visos toliau nurodytos dalys.

- Elektrinis grandininis pjūklas
- Geležtė (kreiptuvas) (jau montuojamas)
- Pjūklas grandinė (jau montuojamas)
- Apsauginis geležtės dėklas (jau montuojamas)
- Alyvos buteliukas su 180 ml biologiškai suyrančios pjovimo grandinių alyvos
- Eksploatavimo instrukcija



Akumuliatorių ir kroviklio tiekiamame rinkinyje nėra.

Pakuotę utilizuokite pagal nurodymus.

Veikimo aprašymas

Akumulatorinis grandininis pjūklas yra su grandinės sparčiojo įtempimo sistema. Ap- linkui besisukančią pjovimo grandinę nuk- reipia pjovimo juosta (kreipiamoji juosta). Automatinio tepimo sistema užtikrina nu- latinį grandinės tepimą. Siekiant apsaugoti naudotoją, elektriniame grandininiam pjūkle yra įvairių apsauginių įtaisų. Įrankį galima susieti su „Lidl Home“ programėle. Informacijos apie valdymo elementų veiki- mą rasite tolesniuose aprašymuose.

Apžvalga

- A** 1 Galinė rankena
- 2 Įjungimo / išjungimo jungiklis
- 3 Jungiklio užraktas
- 4 Priekinė rankena
- 5 Grandinės stabdžio svirtis / priekinis rankos apsaugas
- 6 Pjovimo grandinė
- 7 Pjovimo juosta (kreipiamoji juosta)
- 8 Dantytoji atrama
- 9 Alyvos bakelio dangtelis
- 10 Alyvos lygio langelis
- 11 Žvaigždutės gaubto tvirtinimo varžtas
- 12 Grandinės sparčiojo įtempimo sistemos varžtas
- 13 Žvaigždutės gaubtas
- 14 Galinis rankos apsaugas
- 15 Pjovimo juostos apsauginis dėklas
- 16 Akumulatoriai
- 16a Akumulatoriaus atlaisvinimo mygtukas
- 17 Kroviklis
- 18 Alyvos buteliukas
- B** 19 Juostos varžtas
- 19a Kaištis

- 20 Grandinės žvaigždutė
- 21 Grandinės įtempimo kaištis
- 22 Grandinės įtempimo kaiščio lizdas

- E** 23 Akumulatoriaus kreiptuvas
- 24 Įkrovos lygio indikatorius
- 25 Grandinės greičio indikatorius
- 26 Įjungimo / išjungimo mygtukas
- 27 Grandinės greičio pasirinkimo mygtukas
- 28 Išmanusis šviesos diodų indikato- rius

- H** 29 Alyvos tekėjimo kanalas

A Apsauginės funkcijos

- 1 Galinė rankena su rankos ap- sauga (14)**
saugo ranką nuo šakų ir šakelių bei nuo nušokančios grandinės.
- 2 Įjungimo / išjungimo jungiklis su skubiu grandinės stabdymu**
Atleidus įjungimo / išjungimo jungiklį prietaisas išsijungia nedelsiant.
- 3 Įjungimo blokuotė**
Prieš įjungiant prietaisą reikia atleisti įjungimo blokuotę.
- 5 Grandinės stabdžio svirtis / ran- kos apsauga**
Apsauginis įtaisas, kuris atatrunkos metu nedelsiant sustabdo pjūklo grandinė; svirtį galima paleisti rankiniu būdu; apsaugo naudotojo kairiąją ranką, jei ji nuslysta nuo priekinės rankenos.
- i** Kai grandinės stabdys yra užsifiksa- vęs, pjovimo grandinė nesisuka.
- 6 Pjūklo grandinė su nežymia ata- tranka**
kartu su specialiai sukurtais apsaugi- niais įtaisais padės Jums sulaukyti ata- tranką.

8 Atraminiai nagai

padidina stabilumą atliekant vertikalius pjūvius ir palengvina pjovimą.

Techniniai duomenys

Akumulatorinis grandininis pjūklas 40 V PPKSA 40 Li A1

Variklio įtampa

U ...40 V == (nuolatinė įtampa); (2 x 20 V)

Variklio srovė I 16 A

Apsaugos laipsnis IPX0

Grandinės greitis

v_0 15 m/s arba 20 m/s

v_{max} 25 m/s

Svoris (be akumuliatorių +

kroviklio) apie 3,17 kg

Alyvos bakelio talpa 180 ml

16" Pjovimo

juosta „Trilink M1431656-1041TL“

Pjovimo grandinė „Trilink CL14356TL“

Grandinės žingsnis 3/8" (9,5 mm)

Atstumas tarp grandžių 10 mm

Grandinės storis 1,1 mm

Žvaigždutės dantukų skaičius 6

Pjovimo juostos ilgis 455 mm/45,5 cm

Pjūvio ilgis apie 380 mm

Didž. temperatūra 50 °C

Naudojant -20–50 °C

Laikant 0–45 °C

Garso slėgio lygis (L_{pA}) 91,3 dB; K_{pA} = 3 dB

Garso galingumo lygis (L_{WA})

Išmatuota 102,3 dB; K_{WA} = 2,37 dB

Numatyta 105 dB

Vibracija

(a_r) maks. 1,76 m/s², K = 1,5 m/s²

Baterijos tipas Li-Ion

Naudojant su išmaniaisiais akumu-

liatoriais („Smart PAPS 204 A1“ /

„Smart PAPS 208 A1“)

Darbinis dažnis /

dažnių sritis 2 400–2 483,5 MHz

Maks. spinduliuojamoji galia.. ≤ 20 dBm

Triukšmo ir vibracijos vertės nustatytos vadovaujantis atitiktis deklaracijoje nurodytais standartais ir nuostatomis.

Nurodyta vibracijos emisijos vertė buvo išmatuota pagal standartuose patvirtintus patikros metodus ir gali būti taikoma kitam panašiam elektriniam įrankiui.

Nurodyta vibracijos emisijos vertė gali būti taikoma pradiniam poveikiui įvertinti.



Įspėjimas: naudojant elektrinį įrankį tikroji vibracijos emisijos vertė gali skirtis nuo nurodytosios, nes ji priklauso nuo elektrinio įrankio naudojimo būdo.

Stenkitės kuo labiau sumažinti vibracinį poveikį. Vibracinį poveikį galima sumažinti, pavyzdžiui, mūvint pirštines, kai dirbate su įrankiu, ir ribojant darbo laiko trukmę. Taip pat būtina atsižvelgti į visas įrankio naudojimo ciklo dalis (pvz., laikotarpius, kai elektrinis įrankis yra išjungtas, ir laikotarpius, kai įrankis įjungtas, tačiau veikia nenaudojamas).

Įkrovimo laikas

Įrankis yra „(Parkside) X 20 V TEAM“ serijos dalis, jį galima naudoti su „(Parkside) X 20 V TEAM“ serijos akumuliatoriais.

„(Parkside) X 20 V TEAM“ serijos akumuliatorius galima įkrauti tik „(Parkside) X 20 V TEAM“ serijos krovikliais.

Rekomenduojame šį įrankį naudoti tik su toliau išvardytais akumuliatoriais: PAP 20 B1, PAP 20 B3, Smart PAPS 204 A1, Smart PAPS 208 A1. Rekomenduojame šiuos akumuliatorius įkrauti toliau išvardytais krovikliais: PLG 20 A3, PLG 20 C1, PLG 20 C3, PLG 20 A4, PDSLIG 20 A1, PDSLIG 20 B1 Smart PLGS 2012 A1.

Įkrovimo trukmė (minutės)	PAP 20 A1 PAP 20 B1	PAP 20 A2	PAP 20 A3 PAP 20 B3 Smart PAPS 204 A1	Smart PAPS 208 A1
PLG 20 A1 PLG 20 A4 PLG 20 C1	60	90	120	240
PLG 20 A2	45	60	80	165
PLG 20 A3 PLG 20 C3	35	45	60	120
PDSLГ 20 A1 PDSLГ 20 B1	35	45	60	120
Smart PLGS 2012 A1	35	40	50	55

Saugos nurodymai

Šiame skyriuje pateikiami pagrindiniai saugos potvarkiai, kurių reikia laikytis dirbant su prietaisu.

 Grandininis pjūklas yra pavojingas įrankis, kurį neteisingai ar neatsargiai naudojant galima patirti sunkių ar net mirtinų sužalojimų. Kad jūs ir kiti asmenys būtų saugūs, visada laikykitės toliau aprašytų saugos nurodymų, o jei abejojate, pasitarkite su specialistu.

Instrukcijoje naudojami simboliai

 **Pavojaus ženklas su duomenimis, kaip išvengti žalos žmonėms ir materialiniam turtui**

 Privalomasis ženklas su duomenimis, kaip išvengti žalos materialiniam turtui

 Informacinis ženklas, kuriame pateikiama informacijos, kaip geriau naudoti prietaisą

 Mūvėkite apsaugines pirštines, kad nesusipjautytumėte!

Paveikslėliai ant prietaiso

 Prieš naudodami akumuliatorinį grandininį pjūklą gerai susipažinkite su visais valdymo elementais. Pasimokykite dirbti su įrankiu (skersai pjaustyti apvalią medieną ant atraminio stovo) ir paprašykite patyrusio naudotojo arba specialisto paaiškinti įrankio funkcijas, kaip įrankis veikia, supažindinti su pjovimo būdais ir asmeninės apsaugos priemonėmis.

 Perskaitykite įrankio naudojimo instrukciją ir jos laikykitės!

 Dėvėkite asmeninės apsaugos priemonę. Paprastai dėvėkite apsauginius akinius arba veido apsaugą ir klausos apsaugos priemonę.

 Dėvėkite galvos apsaugos priemonę!

 Mūvėkite apsaugines pirštines – jos apsaugos jus nuo įsipjovimų!

 Avėkite atsparius įpjovimams apsauginius aulinius batus su neslidžiu padu

 Vilkėkite apsauginius drabužius!



Visada valdykite grandininį pjūklą abiem rankomis



Dėmesio! Atatranka - Darbo metu atkreipkite dėmesį į mašinos atatranką



Saugokite mašiną nuo lietaus. Prietaisas turi būti sausas, drėgnoje aplinkoje jo naudoti negalima



Garso galios lygio



Techinės priežiūros ir valymo darbus paprastai atlikite tik išjungę variklį ir išėmę akumuliatorių.

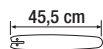

Pjovimo juostos ilgis



Elektrinių įrankių neišmeskite su buitinėmis atliekomis.



Grandinės stabdys



Grandinės greičio rodmuo

p a k o p ū



Grandinės greičio nustatymas



Išmanusis šviesos diodų indikatorius



Įkrovos lygio indikatorius

Piktogramos po žvaigždutės gaubtu:



Atkreipkite dėmesį į pjovimo grandinės sukimosi kryptį.



Dėmesio! Perskaitykite naudojimo instrukciją.

Piktogramos ant pjūklo juostos:



Pjovimo grandinės sukimosi kryptis



Kreipiančioji žvaigždutė

Piktogramos ant žvaigždutės gaubto tvirtinimo varžto:



ATIDARYTA



UŽDARYTA

Piktogramos ant grandinės stabdžio svirties:



grandinės stabdys: IŠJUNGTAS



grandinės stabdys: ĮJUNGTAS

Piktogramos ant grandinės greitojo įtempimo sistemos varžto:



atlaisvinimas



įtempimas

Ženklas ant alyvos bakelio dangtelio:



Pjovimo grandinių alyva

Ženkla ant pakuotės:



Pakuotę ir gaminį išmeskite saugodami aplinką.



Perdirbimo ženklas: gofruotasis kartonas

Bendrieji saugos nurodymai naudojant elektrinius įrankius



Dėmesio! Perskaitykite visus saugos nurodymus ir instrukcijas. Jei nepaisysite tam tikrų saugos nurodymų ir instrukcijų, galite patirti elektros šoką, gali kilti gaisras ir (arba) sunkiai susižalosite.

Saugokite visus saugos nurodymus ir instrukcijas, kad galėtumėte pasinaudoti ir vėliau.

Saugos nurodymuose naudojama sąvoka „Elektrinis įrankis“ apibūdinami prie elektros tinklo jungiami elektriniai įrankiai (su maitinimo laidu) ir elektriniai įrankiai su akumuliatoriais (be elektros laido).

1) Sauga darbo vietoje

- a) **Jūsų darbo vieta turi būti švari ir tinkamai apšviesta.** Netvarkingoje arba neapšviestoje darbo vietoje gali įvykti nelaimingų atsitikimų.
- b) **Elektrinių įrankių nenaudokite potencialiai sprogioje aplinkoje, kurioje laikomi degūs skysčiai, kaupiasi dujos arba dulkės.** Elektriniai įrankiai kibirkščiuoja, todėl gali užsidegti dulkės arba garai.
- c) **Naudodami elektrinius įrankius neleiskite būti arti vaikams ir kitiems asmenims.** Jei Jūsų dėmesys nukryps, galite nebesuvaldyti prietaiso.

2) Elektros sauga

- a) **Elektrinio įrankio prijungimo kištukas turi tikti kištukiniam lizdui. Draudžiama keisti kištuko konstrukciją. Įžemintiems elektriniams įrankiams nenau-**

dokite kištukų su adapteriais

Nepakeistos konstrukcijos kištukai ir tinkami kištukiniai lizdai sumažina elektros šoko riziką.

- b) **Stenkitės kūno dalimis neliesti įžemintų paviršių, pavyzdžiui, vamzdžių, šildymo sistemų, vi-ryklių ir šaldytuvų.** Kyla didelė elektros šoko rizika, jei Jūsų kūnas yra įžemintas.
- c) **Elektrinių įrankių nepalikite lyjant lietuvi ir drėgmėje.** Į elektrinį prietaisą prasiskverbusi drėgmė didina elektros šoko riziką.
- d) **Elektrinio įrankio niekada ne-neškite paėmę už kabelio, ne-kabinkite ant kabelio ir paėmę už jo netraukite iš kištukinio lizdo. Laikykite kabelį atokiai nuo karščio šaltinio, alyvos, aštrių kraštų ir judančių prietaiso da-lių.** Pažeisti arba susivynioję kabeliai didina elektros šoko riziką.
- e) **Kai su elektriniu grandininio pjūklų dirbate lauke, naudokite tik darbui lauke skirtus ilginamuosius laidus.** Naudojant darbui lauke tinkamą ilginamąjį laidą sumažėja elektros smūgio pavojus.
- f) **Jei elektrinis įrankis neišven-giamai turi būti naudojamas drėgnoje aplinkoje, naudokite pažaidos srove valdomą jungtu-vą.** Naudojant pažaidos srove valdomą jungtuvą, sumažėja elektros smūgio pavojus.

3) Asmenų sauga

- a) **Būkite atidūs, stebėkite, ką darote ir su elektriniu įrankiu dirbkite sumaniai. Nedirbkite su elektriniais įrankiais, jei esate pavargę arba vartojate narkoti-**

- kus, alkoholį ar medikamentus.** Dėl vieno neatsargaus poelgio naudojant elektrinį įrankį galima sunkiai susižaloti.
- b) Naudokite asmenines apsaugos priemones ir visada užsidėkite apsauginius akinius.** Priklausomai nuo elektrinio įrankio modelio ir naudojimo būdo naudojamose asmeninėse apsaugos priemonėse, pavyzdžiui, respiratorius, apsauginiai batai neslidžiu padu, apsauginis šalmas ar klausos organų apsauga sumažina riziką susižaloti.
- c) Stebėkite, kad įrankis netikėtai neįsijungtų savaime. Įsitikinkite, kad elektrinis įrankis išjungtas ir tik tada junkite prie elektros srovės tiekimo tinklo ir (arba) akumulatoriaus, dėkite į dėklą ar neškite.** Jei nešdami elektrinį įrankį pirštą laikote ant jungiklio arba įjungtą prietaisą jungiate prie elektros srovės tiekimo tinklo, gali įvykti nelaimingas atsitikimas.
- d) Prieš įjungdami elektrinį įrankį nuimkite nustatymo įrankius arba veržliaraktį.** Ant besisukančios prietaiso dalies likęs įrankis arba veržliaraktis gali sužaloti.
- e) Stenkitės išlaikyti normalią kūno padėtį. Stovėkite ant stabilaus pagrindo ir bet kurioje situacijoje išlaikykite pusiausvyrą.** Taip elektrinį įrankį galėsite tinkamai kontroliuoti netikėtose situacijose.
- f) Dėvėkite tinkamus drabužius. Nedėvėkite plačių drabužių ar papuošalų. Plaukais, drabužiais ir pirštinėmis nelieskite besisukančių dalių.** Besisukančios dalys gali sugriebti laisvus drabužius, papuošalus arba ilgus plaukus.
- g) Jei galite įmontuoti dulkių siurbimo ir ištraukimo prietaisus, įsitikinkite, kad jie prijungti ir tinkamai naudojami.** Naudojant dulkių siurbimo prietaisą sumažinama dulkių keliamo grėsmė.
- h) Nesijauskite nepagrįstai saugūs ir būtinai laikykitės elektrinių įrankių naudojimo saugos taisyklių, net jei elektrinį įrankį naudojote daug kartų ir gerai mokate su juo dirbti.** Nerūpestingai elgdamiesi greitai galite sunkiai susižaloti.
- 4) Saugus elgesys su elektriniais įrankiais ir jų naudojimas**
- a) Prietaiso apkrova negali būti per didelė. Naudokite numatytam darbui skirtą elektrinį įrankį.** Tinkamu elektriniu įrankiu geriau ir saugiau dirbti nurodytame galios diapazone.
- b) Nenaudokite elektrinio įrankio, kurio jungiklis yra sugedęs.** Jei elektrinio įrankio nepavyksta įjungti arba išjungti, jis kelia pavojų, todėl būtina jį suremontuoti.
- c) Ištraukite kištuką iš kištukinio lizdo ir (arba) išimkite akumulatorių ir tik tada keiskite prietaiso nuostatus, priedus arba prietaisą padėkite.** Šios atsargumo priemonės padeda išvengti netyčinio elektrinio įrankio paleidimo.
- d) Nenaudojamus elektrinius įrankius laikykite vaikams nepasiekiamoje vietoje. Asmenims, nemokantiems naudoti prietaiso arba neperskaičiusiems šios instrukcijos, neleiskite naudoti prietaiso.** Elektriniai įrankiai kelia pavojų, jei juos naudoja nepatyrę asmenys.

- e) **Rūpestingai prižiūrėkite elektrinį įrankį. Patikrinkite, ar judančios dalys tinkamai veikia, ar jos neužstringa, ar nesulūžo ir nėra pažeistos, nes tai turi neigiamos įtakos elektrinio įrankio veikimui. Prieš pradėdami naudoti prietaisą suremontuokite pažeistas dalis.** Daug nelaimingų atsitikimų įvyksta, jei netinkamai atliekami elektrinių įrankių techninės priežiūros darbai.
- f) **Pjovimo įrankiai turi būti aštrūs ir švarūs.** Rūpestingai prižiūrimi pjovimo įrankiai su pagalastomis pjovimo briaunomis rečiau užstringa ir juos daug lengviau valdyti.
- g) **Elektrinį įrankį, priedus, naudojamuosius įrankius ir kt. naudokite pagal šią instrukciją. Atkreipkite dėmesį į darbo sąlygas ir atliekamą darbą.** Elektrinius įrankius naudojant kitiems tikslams nei numatyta, gali susidaryti pavojingų situacijų.
- h) **Rankenos ir suimamieji paviršiai turi būti sausi, švarūs ir neištepti alyva ar tepalu.** Jei rankenos ar suimamieji paviršiai slidūs, elektrinio įrankio negalėsite saugiai naudoti ir valdyti nenumatytomis situacijomis.

5) AKUMULIATORINIO ĮRANKIO NAUDOJIMAS IR ELGESYS SU JUO

- a) **Akumuliatorius įkraukite tik gamintojo rekomenduojamais krovikliais.** Tam tikro tipo akumuliatoriams skirtą kroviklį naudojant kitokiems akumuliatoriams įkrauti gali kilti gaisras.
- b) **Elektriniuose įrankiuose naudokite tik jiems numatytus akumuliatorius.** Naudojant kitokius akumuliatorius kyla pavojus susižaloti arba sukelti gaisrą.
- c) **Nenaudojamą akumuliatorių laikykite atokiai nuo sąvaržėlių, monetų, raktų, vinių, varžtų ar kitokių nedidelių metalinių daiktų, galinčių sujungti kontaktus.** Įvykus akumuliatoriaus kontaktų trumpajam jungimui, kyla pavojus nusidėginti arba sukelti gaisrą.
- d) **Iš netinkamai naudojamo akumuliatoriaus gali ištekėti skysčio. Venkite prisiliesti prie šio skysčio. Jei netyčia prisilietumėte, nuplaukite jį vandeniu. Jei skysčio patektų į akis, papildomai kreipkitės į gydytoją.** Ištekėjęs akumuliatoriaus skystis gali sudirginti odą arba nudeginti.
- e) **Nenaudokite apgadinto arba pakeisto akumuliatoriaus.** Apgadinto arba pakeistų akumuliatorių veikimo neįmanoma numatyti, jie gali sukelti gaisrą, sprogti arba sužaloti.
- f) **Saugokite akumuliatorių nuo ugnies arba per aukštos temperatūros.** Ugnis arba aukštesnė nei 130 °C temperatūra gali sukelti sproginimą.
- g) **Vadovaukitės visais įkrovimo nurodymais ir niekada nekraukite akumuliatoriaus ar akumuliatorinio įrankio, jei temperatūra nėra naudojimo instrukcijoje nurodytose ribose.** Kraunant netinkamai arba neatsižvelgiant į leidžiamąsias temperatūros ribas, akumuliatorius gali sugesti, taip pat padidėja gaisro pavojus.

6) TECHNINĖ PRIEŽIŪRA

- a) **Savo elektrinį įrankį patikėkite remontuoti tik kvalifikuotam personalui, kuris naudoja ori-**

ginalias atsargines dalis. Taip užtikrina, kad prietaisas ir toliau bus eksploatuojamas saugiai.

- b) Niekada netvarkykite sugedusių akumuliatorių.** Bet kokią akumuliatorių techninę priežiūrą gali atlikti tik gamintojas arba gamintojo įgaliota klientų aptarnavimo tarnyba

Grandininį pjūklų saugos nurodymai

- a) **Laikykite visas kūno dalis atokiai nuo pjūklo grandinės, kai grandininis pjūklas veikia. Prieš paleisdami pjūklą įsitikinkite, kad pjūklo grandinė prie nieko nesiliečia.** Dirbant grandininio pjūklų dėl akimirksnio neatidumo pjūklo grandinė gali užkabinti drabužius arba kūno dalis.
- b) **Visada laikykite grandininį pjūklą dešiniąja ranka už galinės rankenos, o kairiąją ranka – už priekinės.** Grandininio pjūklo laikymas atvirkščiai padidins susižeidimo riziką, todėl draudžiama tai daryti.
- c) **Dėvėkite apsauginius akinius ir klausos apsaugą. Rekomenduojame ir kitas apsaugines galvos, rankų, kojų ir pėdų priemones.** Tinkami apsauginiai drabužiai mažina sužeidimo pavojų dėl skriejančių drožlių ir atsitiktinio prisilietimo prie pjūklo grandinės.
- d) **Nedirbkite grandininio pjūklų įlipę į medį.** Dirbant grandininio pjūklų įlipus į medį gresia pavojus susižeisti.
- e) **Visada įsitikinkite, kad stovite tvirtai ir naudokite grandininį pjūklą tik tada, kai stovite ant tvirto, saugaus ir lygaus pagrindo.** Dėl slidaus paviršiaus ar

nestabilaus pagrindo, pavyzdžiui, ant kopėčių, galite netekti pusiausvyros ir nebesuvaldyti grandininio pjūklo.

- f) **Pjaudami įtemptą šaką, turėkite omenyje, kad ji gali spyruokliuoti.** Kai įtampa medienos plauše atsilaisvina, įtempta šaka gali pataikyti į naudotoją ir / arba išplėsti grandininį pjūklą iš rankų.
- g) **Būkite itin atsargūs pjaudami atžalyną ir jaunus medelius.** Plona medžiaga gali įstrigti pjūklo grandinėje ir Jums smogti arba išmušti iš pusiausvyros.
- h) **Neškite grandininį pjūklą už priekinės rankenos ir išjungtą, o pjūklo grandinę nukreiptą nuo savo kūno. Grandininį pjūklą transportuojant arba laikant visada užmauti apsauginį dėklą.** Atsargus elgesys su grandininio pjūklų padės išvengti netikėto prisilietimo prie besisukančios pjūklo grandinės.
- i) **Laikykitės tepimo, grandinės įtempimo ir priedų keitimo nurodymų.** Netinkamai įtempta ar sutepta grandinė gali arba nutrūkti, arba padinti atatrunkos riziką.
- k) **Prietaiso rankenos turi būti sausas, švarios, netepaluotos ir neriebaluotos.** Riebaluotos ir tepaluotos rankenos yra slidžios, todėl galite nesuvaldyti pjūklo.
- l) **Pjaukite tik medieną. Nenaudokite grandininio pjūklo darbams, kuriems jis nėra skirtas. Pavyzdžiui: nenaudokite grandininio pjūklo plastikui, mūriui ar kitiems, ne medinėms statybinėms medžiagoms pjauti.** Naudojant grandininį pjūklą ne pagal paskirtį, gali susidaryti pavojingos situacijos.
- m) **Elektrinį įrankį laikykite tik už izoliuotų suimamųjų paviršių, nes**

pjovimo grandinė gali užkliudyti paslėptus elektros laidus. Pjovimo grandinei prisilietus prie laido su įtampa, ši gali persiduoti metalinėms įrankio dalims ir sukelti elektros smūgį.

Apsagos nuo atatrankos priemonės



Dėmesio atatranka! Darbo metu atkreipkite dėmesį į prietaiso atatranką. Gresia pavojus susižeisti. Atsargumas ir teisinga pjovimo technika padės išvengti atatrankos.

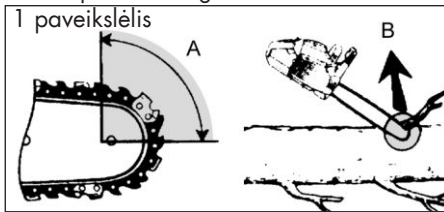

Atatranka gali atsirasti, kai kreiptuvo viršūnė prisiliečia prie kokio nors objekto, arba mediena linksta ir pjūklo grandinė įstringa pjūvio vietoje (s. Bild 1/Abb. b). Kreiptuvo viršūnei prisilietus prie kokio nors objekto, kreiptuvas gali netikėtai atšokti ir imti judėti aukštyn bei link naudotojo. (s. Bild 1/Abb. a).

Jei suspaudžiama pjūklo grandinė, esanti kreiptuvo viršutinėje dalyje, kreiptuvas gali imti greitai judėti link į naudotojo. Dėl šių reakcijų pjūklas gali tapti nekontroliuojamas ir Jus sunkiai sužeisti. Nepasikliaukite vien tik grandininiam pjūkle sumontuotais apsauginiais įtaisais. Naudojamiesi grandininio pjūklo imkitės visų atsargumo priemonių, kad išvengtumėte nelaimingų atsitikimų ir nesusižeistumėte.

Atatranka - tai netinkamo arba klaidingo elektrinio įrankio naudojimo pasekmė. Jos galite išvengti, jei imsitės atitinkamų, že-

miau aprašytų atsargumo priemonių:

- Tvirtai laikykite pjūklą abejomis rankomis, nykščiai ir pirštai turi tvirtai apimti grandininio pjūklo rankenas. Stovėkite taip ir laikykite rankas tokioje padėtyje, kad galėtumėte atlaikyti atatrankos jėgas.** Jei naudojotės imasi atitinkamų priemonių, atatrankos jėgas jis gali kontroliuoti. Niekada nepalieskite grandininio pjūklo iš rankų.
- Venkite nenatūralios kūno padėties ir nepjunkite aukščiau savo pečių juostos.** Taip išvengsite netikėto prisilietimo prie kreiptuvo viršūnės ir geriau suvaldysite grandininį pjūklą netikėtose situacijose.
- Visada naudokite tiktai gamintojo nurodytus atsarginius kreiptuvus ir pjūklo grandines.** Dėl netinkamo kreiptuvo ir netinkamos pjūklo grandinės gali nutrūkti grandinė ir / arba atsirasti atatranka.
- Laikykitės gamintojo nuorodų dėl pjūklo grandinės galandimo ir techninės priežiūros.** Per trumpi gylio ribotuvai padidina atatrankos riziką.

Papildoma saugos informacija

- Atidžiai laikykitės šioje naudojimo instrukcijoje pateiktų priežiūros, techninės priežiūros ir patikros nurodymų. Jei naudojimo instrukcijoje nenurodyta kitaip, pažeistus apsauginius įtaisus ir dalis turi tinkamai sutaisyti arba pakeisti mūsų klientų aptarnavimo tarnyba.
- Įrankį pirmą kartą naudojančiam asmeniui rekomenduojame pirmiausia pasimokyti pjaustyti apvaliąją medieną, uždėtą ant atraminio stovo ar rėmo.
- Pjudami šlaite, visada stovėkite aukščiau medžio kamieno. Kad perpjovimo

momentu visiškai kontroliuotumėte situaciją, baigdami pjauti sumažinkite pjūklo prispaudimo jėgą, tačiau ir toliau elektrinį grandininį pjūklą tvirtai laikykite už rankenų. Stebėkite, kad pjovimo grandinė nesiliestų prie žemės. Baigę pjauti palaukite, kol elektrinis grandininis pjūklas visiškai sustos, ir tik tada patraukite jį iš pjovimo vietos. Prieš eidami nuo medžio prie medžio, visada išjunkite elektrinio grandininio pjūklo variklį.

- Nuo medžio reikia pašalinti nešvarumus, akmenis, atsilupusią žievę, vėnis, sąvaržas ir vielą.
- **Naudokite tik PARKSIDE rekomenduojamus priedus.** Kitaip galite patirti elektros smūgį arba sukelti gaisrą.

Liekamoji rizika

Net jei šis elektrinis įrankis naudojamas pagal nurodymus visada galima tikėtis liekamosios rizikos. Dėl šio elektrinio įrankio modelio ir konstrukcijos gali kilti toliau nurodyti pavojai:

- a) pavojus įsijpjauti;
- b) pavojus pažeisti klausos organus, jei nenaudojama klausos organų apsauga;
- c) kyla pavojus sveikatai dėl rankos ir plaštakos siūbuojamųjų judesių, jei prietaisas naudojamas ilgai arba naudojamas netinkamai ir neatliekami techninės priežiūros darbai.

Įspėjimas! Naudojant šį elektrinį įrankį susidaro elektromagnetinis laukas. Tam tikromis aplinkybėmis šis laukas gali turėti neigiamos įtakos aktyviems arba pasyviems medicininiams implantams. Kad būtų galima sumažinti sudėtingų arba mirtinų sužalojimų pavojų, asmenims, turintiems medicininius implantus, prieš pradedant naudoti prietaisą rekomendu-

jame pasitarti su savo gydytoju arba medicininį implantų gamintoju.

⚠ Atkreipkite dėmesį į įkrovimui ir tinkamam naudojimui taikomus saugos bei kitus nurodymus, kuriuos rasite savo „Parkside“ „X 20 V Team“ serijos akumuliatoriaus ir kroviklio naudojimo instrukcijoje. Išsamų įkrovimo aprašymą ir daugiau informacijos rasite šioje atskiroje naudojimo instrukcijoje.

Įkrovimas

⚠ Saugokite akumuliatorių nuo kraštutinių sąlygų, pavyzdžiui, karščio ir smūgių. Ištekėjęs elektrolitų tirpalas kelia sužalojimo pavojų! Patekus į akis arba ant odos, pažeistas vietas nuplaukite vandeniu arba neutralizuojamąja priemone ir kreipkitės į gydytoją.

⚡ Akumuliatorių įkraukite tik sausose patalpose. Prieš prijungdami kroviklį įsitikinkite, kad akumuliatoriaus išorinis paviršius yra švarus ir sausas. Kyla pavojus būti sužalotiems elektros smūgio.

i „Parkside X 20 V Team“ serijos akumuliatorius ĮKRAUKITE tik „Parkside X 20 V Team“ serijos KROVIKLIU.

- Prieš pirmą kartą naudodami įkraukite akumuliatorių.
- Visada laikykitės galiojančių saugos nurodymų ir aplinkos apsaugos taisyklių bei nurodymų.

Akumulatoriaus įkrovimas

i Prieš įkraudami, leiskite įkaičiusiam akumuliatoriui atvėsti. Akumuliatorių (16) įkraukite tik tada, kai švies vien raudonas įkrovos lygio indikatorius (**E** 24) šviesos diodas.

1. Prireikus išimkite akumuliatorių (16) iš įrenginio.
2. Akumuliatorius (16) įdėkite į „Parkside X 20 V Team“ kroviklio ĮKROVIMO LIZDĄ.
3. Kroviklį (16) įjunkite į elektros lizdą.
4. Įkrovę akumuliatorių, atjunkite kroviklį nuo tinklo.
5. Ištraukite akumuliatorių (16) iš kroviklio.

Kroviklio LED kontrolinių indikatorių apžvalga:

Šviečia žalias LED indikatorius, nors akumuliatorius neįdėtas: kroviklis parengtas naudoti.

Šviečia žalias LED indikatorius: akumuliatorius įkrautas.

Šviečia raudonas LED indikatorius: akumuliatorius įkraunamas.

Raudonas šviesos diodas mirksi: akumuliatorius perkaito

Raudonas + žalias šviesos diodai mirksi: akumuliatorius sugedo

Surinkimas

! Darbo su pjovimo grandine metu visada dėvėkite apsaugines pirštines ir naudokite tik originalias dalis. Gresia pavojus susižeisti!

Prieš pradėdami naudoti įrankį privalote:

- įtempti pjovimo grandinę,
- įpilti grandinių alyvos,

- įkrauti ir įdėti **abu** akumuliatorius,
- patikrinti automatinę tepimo sistemą ir kaip veikia grandinės stabdys.

B Pjūklo grandinės ir geležtės surinkimas

! Išjunkite įrankį ir prieš kaip nors jį tvarkydami išimkite iš įrankio akumuliatorius.

1. Padėkite pjūklą ant lygaus paviršiaus.
2. Sukite tvirtinimo varžtą (11) **prieš laikrodžio rodyklę** () , kad numintumėte grandinės krumpliaračio dangtelį (13).
3. Ištieskite pjūklo grandinę (5) kilpos forma, kad pjovimo kraštai būtų išdėstyti. Nukreipdami pjovimo grandinę (6) vadovaukitės ženklais ant pjovimo juostos arba po grandinės žvaigždute (20).



Pjovimo grandinės sukimosi kryptis

4. Įdėkite pjovimo grandinę (6) į pjūklo juostos griovelį. Surinkdami pjūklo juostą (7) laikykite maždaug 45 laipsnių kampu nukreiptą į viršų, kad pjovimo grandinę (6) galėtumėte lengviau uždėti ant grandinės žvaigždutės (20).
5. Pjovimo juostą (7) ir pjovimo grandinę (6) uždėkite ant juostos varžto (19). Jei kaištis (19a) dešinėje šalia juostos varžto (19) yra pjovimo juostos pailgoje skylėje, pjovimo juosta uždėta tinkamai. Normalu, jei pjovimo grandinė (6) nukabusi.
6. Uždėkite žvaigždutės gaubtą (13). Jį uždėdam, grandinės įtempimo kaištį (21) žvaigždutės gaubto (13) vidinėje pusėje reikia įkišti į grandinės įtempimo kaiščio lizdą (22).

- Žvaigždutės gaubto tvirtinimo varžtą (11) lengvai priveržkite (↪D).
- Šiek tiek įtempkite pjovimo grandinę (6), grandinės sparčiojo įtempimo sistemos varžtą (12) pasukdami pagal laikrodžio rodyklę.
- Priveržkite žvaigždutės gaubto tvirtinimo varžtą (11) (↪D).

i Atsargiai! Pjūklas gali tepti

Atkreipkite dėmesį, kad po naudojimo pjūklas išskiria alyvą arba ji gali iš jo ištekėti, jei ji laikysite paverstą šonu arba į priekį. Tai normalus reiškinys, kurį sukelia būtina ventilacijos anga ant viršutinio bakelio krašto ir tai nėra priežastis reikšti pretenzijas. Kadangi kiekvienas pjūklas kontroliuojamas gamybos metu ir tikrinamas su alyva, net ir ištuštinus bakelį jame gali likti nežymus jos likutis, kuris transportuojant korpusą šiek tiek sutepa alyva. Nuvalykite korpusą šluoste.

Prieš keisdami grandinę išvalykite nešvarumus iš kreipiamojo bėgelio griovelio, nes dėl susikaupusių nešvarumų grandinė gali iššokti iš bėgelio. Be to, susikaupę nešvarumai gali sugerti grandinių alyvą. Šiuo atveju bėgelio apačia būtų netepama arba mažai tepama alyva, ir tepimas būtų nepakankamas.

Pjūklo grandinės įtempimas

Reguliariai įtempiant grandinę, užtikrinama naudotojo sauga, grandinė dėvisi ir pažeidžiama mažiau bei apsaugoma nuo dėvėjimosi ir pažeidimų. Prieš darbo pradžią ir maždaug kas 10 minučių rekomenduojame patikrinti grandinės įtempimą ir prireikus jį pakoreguoti.

Dirbant su pjūkle, grandinė įkaista ir todėl šiek tiek išsiplečia. Toks pailgėjimas ypač būdingas naujoms grandinėms.

! Neįtempinėkite ir nekeiskite įkaitusios grandinės, nes atvėsusi ji vėl šiek tiek susitrauks. Nesilaikant nurodymo, galima apgadinti kreipiamąjį bėgelį arba variklį, nes grandinė per standžiai bus prigludusi prie pjūklo juostos.

Grandinės naudojimo trukmė labai priklauso nuo grandinės įtempimo ir grandinės tepimo.

Grandinė yra teisingai įtempta, jei ji nekaiba apatinėje geležtės pusėje ir ją galima pilnai pasukti pirštine apmauta ranka. Traukiant pjūklo grandinę 9 N (apie 1 kg) tempimo jėga atstumas tarp pjūklo grandinės ir geležtės neturi būti didesnis nei 2 mm.

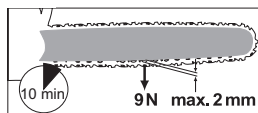

! Išjunkite įrankį ir prieš kaip nors jį tvarkydami išimkite iš įrankio akumulatorius.

C

- Įsitikinkite, kad grandinės stabdys yra atlaisvintas, t.y. grandinės stabdžio svirtis (5) yra nuspausta priekinės rankenos (4) link.
- Atlaisvinkite žvaigždutės gaubto (13) tvirtinimo varžtą (11) (↪D).
- Kai pjūklo grandinę norite įtempti, grandinės greitojo įtempimo sistemos varžtą (12) sukite **pagal laikrodžio rodyklę**. Įtempimą sumažinsite varžtą (12) sukdami **prieš laikrodžio rodyklę**.
- Vėl priveržkite žvaigždutės gaubto (13) tvirtinimo varžtą (11) (↪D).

- i** Naujos pjūklo grandinės įtempimą reikia reguliuoti po ne daugiau kaip 5 pjovimų.

Grandinės sutepimas

- i** Geležtė ir grandinė visada turi būti suteptos alyva. Jei naudosite grandininį elektrinį pjūklą nepakankamai suteptą alyva, pjūklo grandinės pjovimo pajėgumas mažės, o ilgą laiką trumpės, nes grandinė greičiau atšips. Kad yra per mažai alyvos, matysite iš dūmų susidarymo ir pakitusios geležtės spalvos.

Kai tik pradeda veikti variklis, alyva teka geležtės link (7).

- !** Išjunkite įrankį ir prieš kaip nors jį tvarkydami išimkite iš įrankio akumulatorius.

Grandinės alyvos įpylimas:

- Reguliariai tikrinkite alyvos lygio langelį (10) ir įpilkite alyvos, alyvai alyvos lygio langelyje pasiekus mažiausio kiekio žymą „MIN“.
- i** „Mažiausiojo kiekio ženklas“ yra apatinis brūkšnyas alyvos lygio langelyje (10). Alyvos bakelyje telpa 180 ml alyvos.
- Naudokite ekologišką alyvą, kurios sudėtyje yra trintį ir dėvėjimąsi mažinančių priedų. Ją galite užsisakyti mūsų techninės priežiūros centre;
- Jei neturite biologinės alyvos, naudokite nedaug lipnumo priedų turinčią grandinių tepimo alyvą.
- Jei įrankio ilgesnį laiką nenaudosite (6–8 savaites), ištuštinkite alyvos bakelį.

- D** 1. Atsukite alyvos bakelio dangtelį (9) ir įpilkite grandinės alyvą į bakelį.
2. Jei reikia, nuvalykite išlaistytą alyvą ir uždarykite dangtelį (9).



Prieš įpildami grandinės alyvą visada išjunkite prietaisą ir leiskite varikliui atvėsti. Dėl per kraštus išsiliejusios alyvos gresia gaisro pavojus.



Akumuliatorių įdėjimas ir išėmimas

1. Norėdami akumulatorius (16) įdėti į įrankį, akumulatorius į įrankį įstumkite išilgai kreiptuvų (23). Akumulatoriai girdimai užsifiksuoja.
2. Norėdami akumulatorius (16) išimti iš įrankio, paspauskite akumuliatorių atlaisvinimo mygtuką (A 16a) ir ištraukite akumulatorius.

Grandininio pjūklo valdymas



Įrankį įjunkite tik tinkamai surinkę pjovimo juostą, pjovimo grandinę ir žvaigždutės gaubtą. Paleisdami tvirtai stovėkite. Prieš paleisdami įsitikinkite, kad grandininis pjūklas nesiliečia prie jokių daiktų.



Dėmesio! Įrankis gali tepti, žr. „Naudojimo pradžia“.



Įjungimas



Įrankį galima naudoti tik įdėjus **du** „(Parkside) X 20 V Team“ serijos akumulatorius.

1. Jei reikia, įdėkite akumulatorius (16) į įrankį (žr. „Akumuliatorių įdėjimas ir išėmimas“).
2. Prieš užvesdami patikrinkite:
 - Ar bakelyje yra pakankamai grandinių alyvos ir prireikus papildomai jos įpilkite (žr. „Grandinių alyvos įpylimas“).
 - Akumuliatorių įkrovos lygį.
3. Atlaisvinkite grandinės stabdį, grandinės stabdžio svirtį / priekinį rankos apsaugą (5) pastumdami link priekinės rankenos (4).
4. Įrankį tvirtai laikykite abiem rankomis: dešiniąja ranka už galinės rankenos (1), o kairiąja ranka – už priekinės rankenos (4). Nykščiai ir pirštai turi tvirtai apglėbti rankenas.
5. Norėdami įjungti įrankį, dešiniuoju nykščiu jungiklio užraktą (3) pastumkite į priekį ir tada paspauskite įjungimo / išjungimo jungiklį (2). Įrankis užsiveda paskiausiai pasirinkta grandinės greičio pakopa. Vėl atleiskite jungiklio užraktą (3).
6. Įrankis išsijungia vėl atleidus įjungimo / išjungimo jungiklį (2). Nuolatinio veikimo įjungti negalima.

Įkrovos lygio indikatorius



Paspauskite įjungimo / išjungimo mygtuką (E 26). Šviesos diodai valdymo laukelyje šviečia.

Akumuliatorių įkrovos lygį rodo atitinkamai įsižiebiantys įkrovos lygio indikatorius (E 24) šviesos diodai.

Šviečia 3 šviesos diodai (raudonas, oranžinis ir žalias): akumulatoriai įkrauti

Šviečia 2 šviesos diodai (raudonas ir oranžinis): akumulatoriai iš dalies įkrauti

Šviečia 1 šviesos diodas (raudonas): akumulatorius reikia įkrauti

E Grandinės greičio keitimas

Įrankis užsiveda paskiausiai pasirinkta grandinės greičio pakopa. Paspaudę grandinės greičio pasirinkimo mygtuką (27), galite nustatyti 15 arba 20 m/s grandinės greitį.

Grandinės greičio rodmenyje (25) šviečianti 1 arba 2 pakopa parodo, koku greičiu šiuo metu sukasi naudojamo įrankio grandinė.

1 pakopa: 15 m/s 2 pakopa: 20 m/s

i Jei įrankį naudojate su dviem 8 Ah „Smart Performance PAPS 208 A1“ akumulatoriais, grandinės greitis pasirinkus 2 pakopą yra 25 m/s.

G Grandinės stabdžio tikrinimas

i Pjūklų grandinė nesisuka, kai grandinės stabdys yra užsifiksavęs.

1. Padėkite įrankį ant tvirto ir lygaus pagrindo. Jis neturi liestis prie jokių daiktų.
2. Įsitikinkite, kad grandinės stabdys yra atlaisvintas, t. y. grandinės stabdžio svirtis (5) nuspausta link priekinės rankenos (4).
3. Įrankį tvirtai laikykite abiem rankomis: dešiniąja ranka už galinės rankenos (F 1), o kairiąja ranka – už priekinės rankenos (F 4). Nykščiai ir pirštai turi tvirtai apglėbti rankenas.
4. Įjunkite įrankį.
5. Veikiant varikliui, kairiąja ranka paspauskite grandinės stabdžio svirtį (5). Grandinė turėtų staiga sustoti, pasigirsta garsinis signalas.

6. Jei grandinės stabdys tinkamai veikia, atleiskite įjungimo / išjungimo jungiklį (2) ir atlaisvinkite grandinės stabdį.



Jei grandinės stabdys tinkamai neveikia, įrankį naudoti draudžiama. Iš inercijos besisukanti pjovimo grandinė gali sužaloti.

Paveskite mūsų klientų aptarnavimo tarnybai pataisyti jūsų įrankį.

Grandinės tepimo patikrinimas

Prieš pradėdami dirbti patikrinkite alyvos lygį ir grandinės tepimą.

- Įjunkite įrankį ir laikykite jį virš šviesaus pagrindo. Įrankis neturi liestis prie žemės.

Jei pastebite alyvos pėdsaką, įrankis veikia neprikaištingai.



Jei nesimato jokios alyvos žymės, išvalykite alyvos srauto kanalą arba paveskite mūsų klientų aptarnavimo skyriui sutaisyti Jūsų grandininį elektrinį pjūklą



Išvalykite alyvos tekėjimo kanalą (29), kad naudojant įrankį pjovimo grandinė automatiškai būtų tepama be trikčių. Šepetėliu arba šluoste išvalykite likučius iš alyvos kanalo.



Pjovimo juostos keitimas

1. Išjunkite įrankį ir išimkite iš jo akumuliatorių (A 16).

2. Padėkite įrankį ant plokščio paviršiaus.
3. Kai norite sumažinti grandinės įtempimą ir nuimti grandinės krumpliaračio dangtelį (13), tvirtinimo varžtą (11) ir grandinės greitojo įtempimo sistemos varžtą (12) sukite **prieš laikrodžio rodyklę** (↶🔧).
4. Nuimkite pjūklo juostą (7) ir pjovimo grandinę (6).
Išrinkdami pjūklo juostą (7) laikykite maždaug 45 laipsnių kampą nukreiptą į viršų, kad pjovimo grandinę (6) galėtumėte lengviau nuimti nuo grandinės žvaigždutės (20).
5. Pakeiskite geležtę; geležtę ir grandinę surinkite, kaip aprašyta skyriuje „Pjūklo grandinės ir geležtės surinkimas“.



Leidžiamos naudoti pjovimo juostos: Oregon 164MLE041(112329), Trilink M1431656-1041TL.



Pjovimo grandinės įtempimas aprašytas skyriuje „Surinkimas“.

Pjovimo metodai

Bendrai



Pjaudami medžius, laikytės apsaugos nuo triukšmo ir vietos taisyklių. Vietos taisyklėse gali būti nustatyta, jog būtina turėti kvalifikacijos pažymėjimą. Pasitiraukite miškotvarkos tarnyboje.

- Nuo medžio reikia pašalinti nešvarumus, akmenis, atsilupusią žievę, vinis, sqvaržas ir vielą.
- Pjaudami šlaite, visada stovėkite aukščiau medžio kamieno.
- Kad perpjovimo momentu visiškai kontroliuotumėte situaciją, baigdami pjauti sumažinkite pjūklo prispaudimo jėgą, tačiau ir toliau grandininį pjūklą tvirtai

laikykite už rankenų. Stebėkite, kad pjovimo grandinė nesiliestų prie žemės. Atlikę pjūvį palaukite, kol grandininis pjūklas sustos, ir tik tada atitraukite grandininį pjūklą.

- Prieš eidami nuo medžio prie medžio, visada išjunkite grandininio pjūklo variklį.
- Kas kartą prieš pjaudami tvirtai pri-
glaukite dantytąjį atramą ir tik tada pradėkite pjauti.
- Visada geriau valdysite situaciją, jei pjausite apatine geležtės puse (su tempiančia grandine), o ne su viršutine geležtės puse (su stumiančia grandine).
- Perpjovimo metu arba po to pjūklo grandinė neturi liestis nei su žeme, nei su kitu objektu.
- Įsitinkinkite, kad pjūklo grandinė neįstri-
go pjūvio vietoje. Medžio kamienas neturi lūžti ar suskilti.
- Taip pat laikykitės apsaugos nuo atatran-
kos priemonių (žr. saugos nurodymus).
- Pjaudami šlaituose visada stovėkite aukščiau medžio kamieno. Kad medžio perpjovimo momentu visiškai kontroliuo-
tumėte situaciją, baigdami pjauti suma-
žinkite pjūklo prispaudimo jėgą, tačiau ir toliau elektrinį grandininį pjūklą tvirtai laikykite už rankenų. Stebėkite, kad pjovi-
mo grandinė nesiliestų prie žemės. Baigę
pjauti palaukite, kol elektrinis grandininis
pjūklas visiškai sustos, ir tik tada patrauki-
te jį iš pjovimo vietos. Eidami nuo medžio
prie medžio, kiekvieną kartą išjunkite elek-
trinio grandininio pjūklo variklį.

! Jei pjūklo grandinė įstri-
go, nemėginkite grandininio
elektrinio pjūklo ištraukti per prie-
vartą. Gresia pavojus susižeisti. Iš-
junkite variklį ir naudokite svirtį
arba pleišną, kad atlaisvintumėte
grandininį elektrinį pjūklą.

Supjaustymas į dalis

Supjaustymas į dalis - tai nukirstų medžių kamienų pjovimas į mažesnes dalis. Stovėkite stabiliai, o savo kūno svorį to-
lygiai paskirstykite abiem pėdoms. Jei įmanoma, po kamienų reikėtų pakisti šakų, baslių ar pleišnų ir taip jį paremti. Kad būtų lengva pjauti, vadovaukitės nesudėtingais nurodymais.

- Įsitinkinkite, kad pjaunant pjūklo grandinė nesiliečia prie žemės.
- Tvirtai stovėkite, o būdami ant skar-
džių stovėkite aukščiau kamieno. Kad perpjovimo momentu visiškai kontro-
liuotumėte situaciją, baigdami pjauti sumažinkite pjūklo prispaudimo jėgą, tačiau ir toliau grandininį pjūklą tvirtai laikykite už rankenų. Baigę pjauti pa-
laukite, kol pjovimo grandinė visiškai sustos, ir tik tada patraukite grandininį
pjūklą į iš pjūvio vietos. Prieš eidami
nuo medžio prie medžio, visada išjun-
kite grandininio pjūklo variklį.

1. Kamienas guli ant žemės:

Iš viršaus visiškai perpjaukite kamieną ir baigiant pjūvį atkreipkite dėmesį, kad nepaliesitumėte žemės. Jei yra galimybė pasukti kamieną, įpjaukite 2/3 kamieno skersmens. Tada pasukite kamieną ir iš viršaus visiškai perpjaukite likusią kamieno dalį.

J 2. Kamienas paremtas vienu galu:

Pirma iš apačios į viršų (viršutine geležtės puse) įpjaukite 1/3 kamieno skersmens, kad išvengtumėte skilimo. Tada iš viršaus į apačią (apatine geležtės puse) pjaukite iki pirmo pjūvio, kad išvengtumėte įstrigimo.

K 3. Kamienas paremtas abiem galais:

Iš pradžių iš viršaus į apačią (apatine geležtės puse) įpjaukite 1/3 kamieno skersmens. Tada iš apačios į viršų (viršutine geležtės puse) pjaukite tol, kol pjūviai susitiks.

L 4. Pjovimas ant pjovimo ožio:

Tvirtai laikykite grandininį elektrinį pjūklą abiem rankomis ir pjaudami mašino nukreipkite nuo kūno. Kai perpjaunate kamieną, tada nukreipkite mašiną dešiniąją puse nuo kūno (1). Laikykite kairiąją ranką, kiek įmanoma tiesiau (2). Atkreipkite dėmesį į nukrentantį kamieną. Atsistokite taip, kad atskirtas kamienas nekeltų pavojaus. Atkreipkite dėmesį į savo pėdas. Krišdamas atskirtas kamienas gali sužeisti. Laikykite pusiausvyrą (3).

M Kapojimas

Kapojimas - tai šakų ir šakelių pašalinimas nuo nukirsto medžio.

 Daug nelaimingų atsitikimų įvyksta kapojant. Niekada nepjaukite šakų, kai stovite ant medžio kamieno. Atkreipkite dėmesį į atatrąkos sritį, jei šakos yra įtemptos.

- Atramines šakas pašalinkite tik po supjaustymo į dalis.
- Įtemptas šakas reikia pjauti iš apačios į viršų, kad būtų išvengta grandininio pjūklo įstrigimo.
- Pjaunant storesnes šakas taikykite tą patį metodą kaip ir supjaunant į dalis.
- Dirbkite kairėje pusėje nuo kamieno ir kiek įmanoma arčiau prie grandininio elektrinio pjūklo. Jei įmanoma, pjūklo svoris turi būti ant kamieno.

- Keiskite padėtį, kad nupjautumėte šakas už kamieno.
- Išsikerojusios šakos atskirai supjaustomos į dalis.
- Smulkesnes šakas nupjaukite vienu pjūviu, kaip pavaizduota **M** paveikslėlyje.

Medžių kirtimas





Reikalinga didžiulė patirtis, kad būtų galima kirsti medžius. Medžius kirskite tik tada, jei galite užtikrintai valdyti grandininį elektrinį pjūklą. Jokiu būdu nenaudokite grandininio elektrinio pjūklo, jei nesijaučiate užtikrintai.



Nepatyrusiems naudotojams saugumo sumetimais rekomenduojame nekirsti medžio kamieno geležte, kurios ilgis trumpesnis už medžio skersmenį.

- Įsitinkinkite, kad šalia darbinės zonos nėra žmonių arba gyvūnų. Apsauginis atstumas tarp kertamo medžio ir kitos darbo vietos turi būti 2 ½ medžių ilgio.
- Atkreipkite dėmesį į virtimo kryptį: Naudotojas turi turėti galimybę saugiai judėti šalia nukirsto medžio, kad galėtų medį lengvai supjaustyti į dalis ir pašalinti šakas. Būtina užtikrinti, kad krentantis medis neįstrigtų kitame medyje. Atkreipkite dėmesį į natūralią virtimo kryptį, priklausancią nuo medžio pasvirimo ir kreivumo, vėjo krypties, didesnių šakų išsidėstymo bei šakų skaičiaus.
- Būdami ant skardžių, stovėkite aukščiau kertamo medžio.
- Mažesnius medžius, kurių skersmuo yra nuo 15 iki 18 cm, galite įprastai nupjauti vienu pjūviu.

- Didesnio skersmens medžiuose reikia padaryti įpjovimus ir pakirtą (žr. „ 3. Kryptinės įpjovos pjovimas“ ir „ 4. Vertimo įpjova“).
- Jei vienu metu du ar daugiau asmenų pjausto ar kerta medžius, mažiausias atstumas tarp šių asmenų turi būti du kartus didesnis už kertamo medžio aukštį. Kertant medžius reikia stebėti, kad nekiltų pavojus kitiems asmenims, nebūtų užkliudyti elektros laidai ar padaryta materialinės žalos. Jei medis kliudytų elektros laidus, apie tai reikia nedelsiant informuoti energijos tiekimo įmonę.
- Nuo medžio reikia pašalinti nešvarumus, akmenis, atsilupusią žievę, vėnis, sąvaržas ir vielą.



Nekirskite medžių, jei pučia stiprus ar besikeičiančios krypties vėjas, jei kyla pavojus apgandinti nuosavybę arba jei medis gali kliudyti laidus.



Baigę pjauti, iškart nusiimkite klausos apsaugą, kad galėtumėte girdėti garsus ir įspėjamuosius signalus.



1. Kąpjimas:

Pašalinkite į apačią nusvirusias šakas, pjūvį darydami virš šakos. Nekapokite aukščiau savo pečių juostos.



2. Atsitraukimo sritis:

Aplink medį pašalinkite krūmus, kad būtų užtikrintas lengvas atsitraukimas. Atsitraukimo sritis (1) turi būti 45° kampu į priešingą pusę nuo planuojamos virtimo krypties (2).



3. Kryptinės įpjovos pjovimas (A):

Pjaukite kryptinę įpjovą ta kryptimi, kuria turi virsti medis. Pradėkite apatiniu horizontaliu įpjovimu. Įpjovimo gylis turi būti apie 1/3 kamieno skersmens. Taip bus išvengta pjūklo grandinės ar kreiptuvo įstrigimo, pradėdant antrą kryptinę įpjovą. Dabar iš viršaus atlikite įstrižą įpjovą, kurios kampas yra apie 45°, kuri tiksliai susitinka su apatine įpjova. Tai neleis įstrigti pjūklo grandinei ar kreipiamajam bėgeliui darant antrąją išpjovą vertimo kryptčiai nustatyti.



Niekada neikite prieš medį, kuriame padaryta kryptinė įpjova.



4. Vertimo įpjova (B):

Atlikite vertimo įpjovą iš kitos kamieno pusės, stovėdami kairėje pusėje nuo medžio kamieno ir pjaudami tempiančia pjūklo grandine. Vertimo įpjova turi būti daroma horizontaliai mažiausiai 5 cm virš horizontalios kryptinės įpjovos. Ji turi būti tokio gylio, kad atstumas link kryptinės įpjovos būtų mažiausiai 1/10 kamieno skersmens. Neperpjauta kamieno dalis vadinama užtūra (vertimo linija). Uztūra apsaugo, kad medis nesisuktų ir nenuvirėtų neteisinga kryptimi. Neperpjaukite užtūros. Uztūra neleidžia medžiui persisukti ir nenuvirėti neteisinga kryptimi. Neperpjaukite užtūros.

Vertimo pjūviui artėjant prie užtūros, medis turi pradėti virsti. Jei matote, kad medis gali virsti ne ta kryptimi, kuria norite, arba atsitiesia ir suspaudžia pjūklo grandinę, vertimo pjūvio toliau nebepjaukite ir pjūvio vietą praskirkite bei medžio vertimo kryptį norima linkme pakoreguokite naudodami medinius, plastikinius arba aliuminio pleištus.

P 5. Įstumkite vertimo pleišną arba laužtuvą į įpjovą, vos tik pjūvis bus pakankamo gylio, kad pjūkle juosta neįstrigtų.

R 6. Jei kamieno skersmuo yra didesnis nei geležtės ilgis, padarykite dvi įpjovas.



Saugos sumetimais nepatyrusiems naudotojams nerekomenduojame kirsti medžio kamieną trumpesnėmis pjovimo juostomis, nei kamieno skersmuo.

7. Padarius vertimo įpjovą medis virsta savaime arba kirtimo pleišto arba laužtuvo pagalba.



Ištraukite pjūklą iš pjūvio vietos tik pradėjus variklį, sustabdykite variklį, padėkite pjūklą ir atsitraukimo keliu palikite darbo vietą. Atkreipkite dėmesį į žemyn krentančias šakas ir neužkliūkite.

Atkreipkite dėmesį į žemyn krentančias šakas ir neužkliūkite už jų.

Įrankio susiejimas su „Lidl Home“ programėle





Įrankį su „Lidl Home“ programėle galima susieti tik tada, jei jį naudojate su „Smart Performance“ akumuliatoriumi.

1. Norėdami „Smart Performance“ akumuliatorius (E 16) įdėti į įrankį, „Smart Performance“ akumuliatorius į įrankį įstumkite išilgai kreiptuvų (E 23). Akumuliatoriai girdimai užsifiksuoja.



Jūs turite aktyvinti įrankį – tai padarysite paspaudę įkrovos lygio

indikatoriaus mygtuką  (E 26). Dabar įrankis aktyvintas ir išmanusis šviesos diodų indikatorius  (E 28) mirksi.

2. Aktyvinkite „Bluetooth®“ savo išmaniąjame telefone.
3. Atverkite „Lidl Home“ programėlę.



Nuo šio momento įrankį galite susieti **1**, **2**, **3** ir **4** būdais.

1 Jei tai pirmasis įrankis, kurį norite susieti su programėle:

4. Kortelėje  „**Namai**“ pasirinkite parinktį „**Pridėti įrankį**“. Programėlė aplinkoje ieško esamų įrankių ir parodo, ar tokių įrankių rado.



Jei taip nėra, toliau skaitykite **3** būdo aprašymą.

5. Pasirinkite „**Eiti į pridėjimą**“ ir jums bus pateiktas visų esamų įrankių sąrašas.
6. Pasirinkite „Smart Performance“ akumuliatorių, su kuriuo naudojate įrankį, jį pažymėdami varnele . Tuo pačiu metu rinkitės tik vieną įrankį. Jei yra varnelių prie kitų įrankių, panaikinkite jas spustelėdami varnele.
7. Dabar spustelėkite , kurio spalva tokia pati, kaip uždėtos varnelės.
8. Sėkmingą susiejimą patvirtinkite paspausdami „Atlikta“.

Dabar įrankis yra kortelėje  „**Namai**“ ir jį galima pasirinkti.

2 Jei jau turite kitų su programėle susietų įrankių:

4. Kortelėje  „**Namai**“ pasirinkite  viršuje dešinėje. Programėlė aplinkoje ieško esamų įrankių ir parodo, ar tokių įrankių rado.



Jei taip nėra, toliau skaitykite **3** būdo aprašymą.

5. Toliau atlikite veiksmus, aprašytus ❶ būde nuo 5 punkto.

❸ Jei esamų įrankių sąrašas automatiškai nepasiūlomas:

Jei išmanusis akumulatorius automatiškai nepasiūlomas, atlikite toliau aprašytus veiksmus:

4. Kortelėje  „**Namai**“ pasirinkite  viršuje dešinėje.
5. Juostoje kairėje pasirinkite „**Kiti**“.
6. Pasirinkite „**Lidl Smart akumulatorius**“.
7. Vadovaukitės programėlės nurodymais.

❹ Jei išmanųjį akumuliatorių jau esate susiję su programėle:

4. Pasirinkite kortelę  „**Namai**“.
5. Pasirinkite išmanųjį akumuliatorių (su kuriuo naudojate įrankį). Simbolis šalia išmaniojo akumulatoriaus parodo, kad išmanusis akumulatorius susietas su „Performance“ įrankiu.

 Atnaujins programinę aparatinę įrangą, programėlės funkcionalumas gali pasikeisti.

Programėlės funkcijos

Pasirinkite išmanųjį akumuliatorių, su kuriuo naudojate įrankį. Jūs pateksite į įrankio apžvalgos puslapį, kuriame matysite toliau pateiktą informaciją ir nustatymo galimybes:

 Jei iš karto nesate nukreipiami į įrankio apžvalgos puslapį, akumulatoriaus apžvalgos puslapyje skiltyje „Įrankio informacija“ pasirinkite „Performance“ įrankį.

- **Įrankio virtualus ID** leidžia tiksliai identifikuoti įrankį
- Nurodytas **įrankio modelis** ir gamybos partija
- **Įrankio iškrovimo srovė** rodo dabartinį iškrovimą amperais
- **Įrankio sukimosi greitis parodo** apsisukimų skaičių per minutę
- Galima pasirinkti **įrankis darbo režimu**. „Profi“ režimu grandinės greitį galima nustatyti procentais nuo 15 m/s iki 25 m/s.

 Pasirinkus šią nuostatą „Profi“ režimu, šviečia grandinės greičio rodmens (25) 1 ir 2 pakopa.

- **Dabartinė pakopa** parodo, kokia grandinės greičio pakopa įrankis šiuo metu veikia. Ją galima pakeisti pasirenkant.
- Galima pasižiūrėti **įrankio bendrąją veikimo trukmę**
- Skiltyje **Įrankio temperatūros viršijimo laikai** galima pasižiūrėti temperatūros viršijimo dažnumą
- Galima pasižiūrėti **įrankio viršsrovio laikų** dažnumo informaciją
- Galima pasižiūrėti **įrankio užblokavimo laikų** dažnumo informaciją
- Raudonas taškas prie **programinės aparatinės įrangos versijos** parodo, kad yra naujiny. Spustelėjus programinės aparatinės įrangos versiją, galima atlikti naujinimą
- Skiltyje **Atkurti gamyklines nuostatas** pasirinkus „Atstatyti“, vėl atkuriamos gamyklinės nuostatos. Visi išsaugoti duomenys pašalinami.

Norėdami patekti į **išmaniojo akumulatoriaus** apžvalgos puslapį, braukite iš kairės į dešinę:

- **Akumulatoriaus užblokavimas**
- **Akumulatoriaus darbo režimas**

- **PUSH pranešimai** (temperatūros viršijimas ir akumuliatoriaus identifikavimas)
- **Farenheito laipsnių / Celsijaus laipsnių perjungimas**
- **Informacija**
- **Statistika**



Rodymas realiuoju laiku grafiškai:

- **Talpa**
- **Iškrovimo srovė**
- **Įkrovimo srovė**
- **Temperatūra**

Privatumo politika

Visą privatumo politikos informaciją rasite kortelės  laukelyje „Privatumo politika“.

Įrankio atjungimas ir duomenų pašalinimas iš programėlės

1. Kortelėje  pasirinkite įrankį, kurį ir kurio duomenis norite pašalinti.
2. Pasirinkite  piktogramą viršuje dešinėje.
3. Pasirinkite „**Pašalinti įrankį**“.
4. Norėdami pašalinti duomenis, pasirinkite „**Atjungti ir pašalinti duomenis**“.
Jei norite tik atjungti įrankį nepašalindami duomenų, pasirinkite „Atjungti“.

Problemos naudojant programėlę? - DUK

1. Pasirinkite akumuliatorių, su kuriuo naudojate „Performance“ įrankį.
2. Norėdami patekti į akumuliatoriaus apžvalgos puslapį, braukite iš kairės į dešinę.
3. Pasirinkite  piktogramą viršuje dešinėje.
4. Prie „**Kita**“ pasirinkite parinktį „**DUK**“ (Dažniausiai užduodami klausimai).

Techninė priežiūra ir valymas



Techninės priežiūros ir valymo darbus paprastai atlikite išjungę variklį ir išėmę akumuliatorių. **Pavojus susižaloti!** Šioje naudojimo instrukcijoje neaprašytus taisymo ir techninės priežiūros darbus paveskite mūsų specializuotoms dirbtuvėms. Naudokite tik originalias atsargines dalis. Prieš atlikdami bet kokius techninės priežiūros ar valymo darbus leiskite įrankiui atvėsti. Kyla pavojus nusidenginti!



Tvarkydami pjovimo grandinę ar pjovimo juostą mūvėkite neperpjaujamą pirštines. **Pavojus susižaloti įsipjovus!**



Išjunkite įrankį ir prieš kaip nors jį tvarkydami išimkite iš įrankio akumuliatorių.

Valymas

- Po kiekvieno naudojimo rūpestingai išvalykite mašiną. Tai pratęs mašinos ilgamžiškumą ir padės išvengti nelaimingų atsitikimų.
- Rankenos turi būti nesuteptos benzinu, alyva arba riebalais. Jei reikia, rankenas valykite drėgna, muiluotame vandenyje išplauta šluoste. Nevalykite tirpikliais arba benzinu!
- Po kiekvieno naudojimo išvalykite pjūklą grandinę. Naudokite šepetėlį arba šluotelę. Grandinės nevalykite jokiais skysčiais. Išvalę grandinę sutepkite ją šiek tiek grandinės alyva.
- Įrankio vėdinimo angas ir paviršius valykite šepetėliu, šluotele arba sausa šluoste. Nevalykite jokiais skysčiais.

Techninės priežiūros intervalai

Reguliariai atlikite lentelėje nurodytus techninės priežiūros darbus. Reguliariai atlikdami grandininio pjūklo techninę priežiūrą, galite pailginti jo eksploataavimo trukmę. Be to, pasieksite optimalų pajėgumą ir išvengsite nelaimingų atsitikimų.

Techninės priežiūros intervalų lentelė

Prietaiso dalis	Veiksmas	Prieš kiekvieną naudojimą	Po 10 eksploataavimo valandų
Grandinės stabdžio	Patikrinti, jei reikia, pakeisti	✓	
Krumpliaratis (20)	Patikrinti, jei reikia, pakeisti	✓	
Pjūklo randinė (6)	Patikrinti, sutepti, jei reikia, pagaląsti arba pakeisti	✓	
Geležinė (7)	Patikrinti, išvalyti, sutepti	✓	
Geležinė (7)	Apverskite pjūklo juostą		✓
Automatinio tepimo sistema	Patikrinkite, prireikus išvalykite alyvos kanalą	✓	

Pjovimo grandinės sutepimas



Reguliariai valykite grandinę ir sutepkite ją alyva. Grandinė išliks aštri, o įrankis veiks visa galia. Garantija netaikoma gedimams, atsiradusiems nepakankamai užtikrinant pjovimo grandinės techninę priežiūrą. Tvarkydami grandinę ar pjovimo juostą, išimkite akumuliatorių ir mūvėkite neperpjaujamą pirštines.

- Grandinę alyva sutepkite ją nuvalę, naudoję 10 valandų arba mažiausiai vieną kartą per savaitę, atsižvelgiant į tai, kas bus pirmiau.
- Prieš sutepant alyva, reikia kruopščiai nuvalyti pjovimo juostą, ypač jos dantukus. Tai darykite šluotele ir sausa šluoste.
- Atskirus grandinės narelius alyva sutepkite alyvos švirškštu su adata (galima

įsigyti specializuotoje parduotuvėje). Užlašinkite keletą lašų alyvos ant lankstų ir atskirų grandinės narelių dantukų viršaus.

Pjūklo grandinės galandimas



Netinkamai pagalandus pjūklo grandinę padidėja atatrunkos rizika! Dėvėkite įpjovimui atsparias pirštines, kai dirbaujate su grandine arba geležte.



Aštri grandinė užtikrina optimalų pajėgumą. Ji laisvai perskiria medį ir palieka didelis ilgas medžio drožles. Pjūklo grandinė yra atšipusi, jei turite ją spausti per medį ir medžio drožlės yra labai mažos. Jei pjūklo grandinė yra labai atšipusi, vietoj drožlių susidaro tiktai medienos dulksės.

- Pjaunamoji grandinės dalis yra pjovimo nariai, kuriuos sudaro vienas pjovimo dantukas ir vienas gylio ribotuvas. Aukščio skirtumas tarp gylio ribotuvo ir dantuko viršūnės lemia pjovimo gylį.
- Galandant pjovimo dantukus reikia laikytis šių dydžių:

- Q**
- Galandimo kampas (30°)
 - Išlenkimo kampas (85°)
 - Briautos polinkio kampą (60°)
 - Galandimo gylis (0,65 mm)
 - Apvalios dildės skersmenį (4,0 mm)



Nukrypimai nuo nustatytų pjovimo geometrijos reikšmių gali padidinti mašinos atitrąką. Gresia padidintas nelaimingų atsitikimų pavojus!

Grandinę galšti reikia specialiais įrankiais, kurie užtikrina, kad peiliai galandami teisingu kampu ir teisingu gyliu. Nepatyrusiam grandininį pjūklų naudotojui rekomenduojame pavesti pjūklo grandinės galandimą specialistui arba specialioje dirbtuvėje. Jei manote, kad sugebėsite išgalšti grandinę, įrankių galite įsigyti, pvz., iš „Parkside“ (pvz., grandinių galštuvą).

- S**
1. Galandama grandinė turi būti standžiai įtempta, nes tik taip ją bus galima tinkamai išgalšti.
 2. Galandimui reikia apvalios dildės, kurios skersmuo 4,0 mm.



Kiti skersmenys sugadina grandinę ir darbo metu gali sukelti pavojų!

3. Galškite tiktai iš vidaus į išorę. Dildę kreipkite iš vidinės pjovimo dantuko

pusės į išorę. Pakelkite dildę, kai ją grąžinate atgal.

4. Pirmiausia pagalškite vienos pusės dantukus. Tada apverskite pjovimo grandinę ir pagalškite kitos pusės dantukus.
5. Grandinė nusidėvėjusi ir ją reikia keisti, kai ilgiausia pjaunamojo dantuko dalis yra trumpesnė nei 4 mm.
6. Baigę galšti visi pjaunamieji dantukai turi būti tokio pat ilgio ir pločio.
7. Po kas trečio galandimo reikia patikrinti pjovimo gylį (gylio ribotuvo aukštį) ir prireikus ribotuvą nušifuoti plokščia dilde. Gylio ribotuvo ir pjovimo dantuko aukščių skirtumas turėtų būti maždaug 0,65 mm. Baigę galšti gylio ribotuvą nežymiai užapvalinkite iš priekio.

Grandinės įtempimo reguliavimas

Grandinės įtempimo reguliavimas aprašytas skyriuje „Surinkimas – pjovimo grandinės įtempimas“.

- Išjunkite įrankį ir išimkite iš jo akumuliatorių (16).
- Reguliariai tikrinkite grandinės įtempimą ir jį reguliuokite tiek, kiek reikia. Traukiant pjovimo grandinę 9 N (apie 1 kg) tempimo jėga, atstumas tarp pjovimo grandinės ir pjovimo juostos neturėtų būti didesnis kaip 2 mm.

Naujos pjūklo grandinės naudojimo pradžia

Naujos grandinės įtempimo jėga po kiek laiko sumažėja. Todėl po pirmųjų 5 pjūvių arba vėliausiai po 10 minučių pjovimo turite papildomai įtempti grandinę.

i Leidžiamos naudoti pjovimo grandinės:
Oregon 90PX056X,
Trilink CL14356TL

! **Niekada netvirtinkite naujos grandinės ant susidėvusio pavaro griovelio arba ant sugadintos ar susidėvusios geležtės. Grandinė gali nušokti arba nutrūkti. To pasekmė gali būti sunkūs sužalojimai.**

A Geležtės techninė priežiūra

! Dėvėkite įpjovimui atsparias pirštines, kai darbuojatės su grandine arba geležte.

1. Išjunkite įrankį ir išimkite iš jo akumulatorius (16).
2. Nuimkite krumpliaracio dangtelį (13), pjūklo grandinę (6) ir geležtę (7).
3. Patikrinkite geležtę, ar ji nesusidėvėjusi. Pašalinkite atplaišas ir išlyginkite kreiptuvo paviršių plokščia dilde.

i Pakeiskite apgadintą pjovimo juostą. Leidžiamos naudoti pjovimo juostos:
Oregon 164MLE041(112329),
Trilink M1431656-1041TL.

4. Išvalykite alyvos kanalą (**H** 28), kad užtikrintumėte nepriekaištingą automatinį pjūklo grandinės sutepimą eksploatuojant.
5. Sumontuokite geležtę (7), pjūklo grandinę (6) ir krumpliaracio dangtelį (13) bei įtempkite pjūklo grandinę.

i Kai alyvos kanalai yra nepriekaištingos būklės, įjungus pjūklą po kelių sekundžių pjūklo grandinė automatiškai išskiria šiek tiek alyvos.

B Pjūklo juostos apvertimas



Dėvėkite įpjovimui atsparias pirštines, kai darbuojatės su grandine arba geležte.

Pjūklo juostą (7) reikia apversti maždaug kas 10 darbo valandų, kad ji vienodai dėvėtųsi.

1. Išjunkite įrankį ir išimkite iš jo akumulatorius (**A** 16).
2. Nuimkite žvaigždutės gaubtą (13), pjovimo grandinę (6) ir pjūklo juostą (7).
3. Apverskite geležtę aplink horizontaliąją ašį; geležtę ir grandinę surinkite, kaip aprašyta skyriuje „Pjūklo grandinės ir geležtės surinkimas“.
Atkreipkite dėmesį į pjūklo grandinės sukimosi kryptį!



Pjovimo grandinės sukimosi kryptis

Apvertę pjūklo juostą, pjovimo grandinės (6) judėjimo kryptį nustatysite pagal piktogramą po žvaigždutės gaubtu (13). Ant pjūklo juostos pavaizduota sukimosi kryptis šiuo atveju yra neteisinga.

Laikymas

- Prieš laikymą išvalykite prietaisą.
- Jei įrankio kelias savaites nenaudosite, būtinai ištuštinkite alyvos bakelį, nes biologiškai suyranči grandinių alyva sudervėja ir gali užkimšti alyvos tekėjimo kanalą (**H** 29). Panaudotą alyvą pašalinkite nedarydami žalos aplinkai (žr. „Šalinimas / aplinkos apsauga“).
- Užmaukite apsauginį geležtės dėklą.
- Prietaisą laikykite sausoje ir nuo dulkių apsaugotoje vietoje, kur jo negalėtų pasiekti vaikai.

Utilizavimas / aplinkos apsauga

Rūpestingai ištuštinkite alyvos bakelį. Išimkite akumuliatorius iš įrankio ir įrankį, panaudotą alyvą, priedus bei pakuotę atiduokite perdirbti aplinkai saugiu būdu. Akumuliatorių ir kroviklio šalinimo nurodymus rasite atskiroje naudojimo instrukcijoje.



Perbrauktos šiukšlių dėžės ženklas reiškia, kad, pasibaigus šio gaminių naudojimo laikotarpiui, jo negalima išmesti su buitinėmis atliekomis.

Panaudoti elektriniai įrankiai pagal direktyvą 2012/19/ES dėl elektros ir elektroninės įrangos atliekų turi būti surenkami atskirai ir atiduodami perdirbti nedarant žalos aplinkai. Priklausomai nuo direktyvos įgyvendinimo šalies teisės aktuose, įrankį galėsite pašalinti taip:

- grąžinti pardavimo vietoje;
- pristatyti į oficialią surinkimo vietą; Informacijos apie tai gali suteikti vietos atliekų tvarkymo įmonė arba mūsų klientų aptarnavimo tarnyba.
- grąžinti gamintojui / platintojui; Jūsų atsiųstus sugedusius įrankius pašalinsime nemokamai.

Tai netaikoma senų įrankių priedams ir pagalbinėms priemonėms be elektrinių dalių.



Akumuliatoriaus neišmeskite su buitinėmis atliekomis, nemeskite į ugnį (gali sprogti) ar į vandenį. Iš pažeistų akumuliatorių išsiskyrę nuodingi garai ar skysčiai gali pakenkti aplinkai ir žmonių sveikatai.

Akumuliatorius išmeskite vadovaudamiesi vietos taisyklėmis. Sugedę arba nebetinkamai naudoti akumuliatoriai pagal direktyvą

2006/66/EB turi būti perdirbami.

Akumuliatorius nugabenkite į naudotų baterijų surinkimo punktą ir atiduokite perdirbti nedarydami žalos aplinkai.

Informacijos apie tai gali suteikti vietos atliekų tvarkymo įmonė arba mūsų klientų aptarnavimo tarnyba.

Išmeskite išsikrovusius akumuliatorius.

Kad neįvyktų trumpasis jungimas, polių rekomenduojame apklijuoti lipniąja juosta. Akumuliatoriaus neardykite.

- Panaudotą alyvą šalinkite nedarydami žalos aplinkai – pristatykite ją į utilizavimo įmonę. Nepilkite panaudotos alyvos į kanalizaciją ar nuotekų sistemas.

A **Atsarginės dalys/Priedai**

Atsarginės dalis ir priedus galite įsigyti interneto svetainėje www.grizzlytools.shop
 Jei kiltų problemų užsakymo proceso metu, naudokite kontaktinę formą. Dėl tolesnių klausimų kreipkitės į „Service-Center„ (žr. 65 puslapį).

Numeris naudojimo instrukcijoje	Numeris surinkimo brėžinyje	Pavadinimas	Užsakymo Nr.
6	62	Pjovimo grandinė	30091626
7	61	Pjovimo juosta	30091627
9	1-3	Alyvos bakelio dangtelis	91105831
13	64-74	Žvaigždutės gaubtas	91105837
15	63	Pjovimo juostos apsauginis dėklas	91104372

A **Klaidų paieška**

Problema	Galima priežastis	Trikties šalinimas
Įrankis neįsijungia	Akumulatoriai (16) išsikrovė arba neįdėti	Patikrinkite akumulatoriaus įkrovos lygį, jei reikia, paveskite elektrikui pataisyti
	Sugedo įjungimo / išjungimo jungiklis (2)	Paveskite klientų aptarnavimo tarnybai pataisyti
	Sugedo variklis	Paveskite klientų aptarnavimo tarnybai pataisyti
Grandinė nesisuka, suskamba įspėjamasis garsas	Grandinės stabdys (5) blokuoja pjovimo grandinę (6)	Patikrinkite grandinės stabdį, jei reikia, atlaisvinkite grandinės stabdį
Įrankis blogai pjauna	Netinkamai surinkta pjovimo grandinė (6)	Tinkamai surinkite pjovimo grandinę
	Pjovimo grandinė (6) atšipo	Pagaląskite pjaunančiuosius dantukus arba uždėkite naują grandinę
	Grandinė nepakankamai įtempta	Patikrinkite grandinės įtempimą
Įrankis sunkiai veikia, grandinė nušoka	Grandinė nepakankamai įtempta	Patikrinkite grandinės įtempimą
Grandinė kaista, pjaunant susidaro dūmų, pakito pjovimo juostos spalva	Per mažai grandinių alyvos	Patikrinkite alyvos lygį ir, jei reikia, įpilkite grandinių alyvos, Patikrinkite automatinę tepimo sistemą ir, jei reikia, išvalykite alyvos tekėjimo kanalą arba paveskite klientų aptarnavimo tarnybai pataisyti

Garantija

Gerbiamasis pirkėjų,
Šiam įrankiui suteikiama 5 metų garantija nuo pirkimo dienos.

Jeigu būtų nustatomi šio prietaiso defektai, prietaiso pardavėjo atžvilgiu įgyjate įstatyme nustatytas teises. Šių įstatyme nustatytų teisių toliau pateikiama garantija neapriboja.

Garantijos sąlygos

Garantinis laikotarpis pradedamas skaičiuoti nuo pirkimo dienos. Išsaugokite originalų kasos čekį. Jo reikia kaip pirkimo dokumento.

Jei per penkerius metus nuo šio gaminio pirkimo dienos išryškėtų medžiagų ar gamybos trūkumų, gaminį savo nuožiūra nemokamai pataisysime arba pakeisime. Norint pasinaudoti šia garantija, sugedusį gaminį ir pirkimo dokumentą (kasos čekį) būtina pateikti penkerių metų laikotarpiu trumpai aprašius trūkumą ir nurodžius trūkumo atsiradimo laiką.

Jei trūkumui taikoma mūsų garantija, grąžinsime pataisytą arba pristatysime naują gaminį. Pataisius arba pakeitus gaminį, garantijos teikimo laikotarpis nepratęsimas.

Garantijos galiojimo trukmė ir įstatyme nustatytos pretenzijos dėl defektų

Garantijos galiojimo trukmės pratęsimas pagal garantijos sąlygas nėra numatytas. Ši nuostata taip pat taikoma pakeistoms ir suremontuotoms dalims. Apie pažeidimus ir defektus, nustatomus iš karto po įsigijimo, turi būti pranešama nedelsiant, kai pirkinys išimamas iš pakuotės. Jeigu remontas atliekamas pasibaigus garantijos galiojimo laikotarpiui, už remontą imamas atlygis.

Garantijos taikymo apimtis

Prietaisas gaminamas laikantis griežtų kokybės reikalavimų ir rūpestingai patikrinamas prieš jį išsiunčiant.

Garantija apima medžiagų arba gamybos defektus. Ši garantija netaikoma prietaiso dalims, kurios naudojamos įprastai nusidėvi, todėl jas galima laikyti dylančiomis dalimis (pvz., pjūklo grandinė) arba pažeistoms lūžtančioms dalims (pvz., jungikliui). Garantija nėra taikoma, kai prietaisas pažeidžiamas todėl, kad buvo naudojamas ne pagal paskirtį arba nebuvo atliekama jo techninė priežiūra. Siekiant užtikrinti, kad prietaisas būtų naudojamas pagal paskirtį, privaloma laikytis visų instrukcijų žinyne nurodytų reikalavimų. Privaloma vengti prietaisą naudoti tokiais paskirčiais, apie kurių įspėjama instrukcijų žinyne, arba jį naudoti taip, kaip tame žinyne rekomenduojama.

Prietaisas skirtas naudoti tik privačioms, o ne pramoninėms reikmėms. Garantija netenka galios, jeigu prietaisas naudojamas netinkamai ir ne pagal paskirtį, su didele jėga ir mūsų įgaliotojo techninės priežiūros centro nenumatytu būdu.

Naudojimasis garantija

Siekiant greitai patenkinti jūsų prašymą, laikykitės šių nuorodų:

- Pateikdami paklausimus turėkite pasiruošę kasos čekį ir identifikavimo numerį (IAN 497671_2204), kuriais būtų įrodomas prietaiso įsigijimas.
- Gaminio numerį prašome nusirašyti iš gaminio tipo plokštelės su techniniais duomenimis.
- Jeigu nustatytumėte funkcijos triktį arba vienokius ar kitokius defektus, pirmiausia telefonu arba e.laišku susisieki su toliau išvardytais techninės priežiūros centrais. Šios dirbtuvės suteiktų jums iš-

samią informaciją apie jūsų pretenzijų tenkinimo eigą.

- Jeigu prietaisas būtų pripažintas defek-
tiniu, jums pasikalbėjus su mūsų klientų
aptarnavimo tarnyba, pridėjus pirkimo
įrodymus (kasos čekį) ir pateikus defek-
to apibūdinimą bei jo nustatymo datą,
galite jį nemokamai nusiųsti į savo
pasirinktą techninės priežiūros centrą.
Kad nekiltų jokių su gavimu susijusių
keblumų ir neatsirastų papildomų išlai-
dų, naudokite tik jums nurodytą adresą.
Pasirūpinkite, kad persiuntimo paštu
išlaidos nebūtų neapmokėtos, taip pat
prietaisai, siunčiami skubos paštu,
didelių gabaritų kroviniams ar kitiems
specialios paskirties kroviniams skirtais
būdais, nepriimami. Siųsdami prietaisą
prašome pridėti visus įsigyjant gautus
priedus ir pasirūpinti, kad jie būtų pati-
kimai sudėti į gabenimo pakuotę.

Remonto paslaugos

Remonto, kuriam garantija netaikoma, dar-
bus gali už užmokestį atlikti mūsų techninės
priežiūros centras. Centras jums parengtų
išlaidų sąmatą.

Galime pasirūpinti tik tinkamai supakuotais
prietaisais, kurių persiuntimo paštu išlaidos
yra apmokėtos.

Dėmesio: Prašome savo prietaisą mūsų
techninės priežiūros centrui siųsti išvalytą ir
pridėjus defekto aprašymą.

Prietaisai, kurių persiuntimo paštu išlaidos
neapmokėtos, taip pat prietaisai, siunčiami
skubos paštu, didelių gabaritų kroviniams
ar kitiems specialios paskirties kroviniams
skirtais būdais, nepriimami.

Jūsų atsiųstus sugedusius prietaisus mes
pašalinsime nemokamai.

Service-Center



Paslaugos Lietuva

Tel.: 880033144

E-Mail: grizzly@lidl.lt

IAN 497671_2204

Importuotojas

Prašome atkreipti dėmesį, kad šis adresas
nėra mūsų techninės priežiūros centro
adresas. Pirmiausiai susisiekite su pirmiau
nurodytu techninės priežiūros centru.

Grizzly Tools GmbH & Co. KG

Stockstädter Straße 20

63762 Großostheim

VOKIETIJA

www.grizzlytools.de

Inhalt

Einleitung.....	67	Sägetechniken	84
Bestimmungsgemäße		Allgemeines	84
Verwendung	67	Ablängen.....	85
Allgemeine Beschreibung	67	Entasten.....	85
Lieferumfang.....	67	Bäume fällen	86
Funktionsbeschreibung.....	68	Gerät mit der Lidl Home App	
Übersicht	68	verbinden	88
Sicherheitsfunktionen	68	Funktionen der App.....	89
Technische Daten.....	69	Datenschutzrichtlinie.....	89
Ladezeiten	70	Gerät trennen und	
Sicherheitshinweise.....	70	Daten aus der App löschen	90
Bildzeichen in der Betriebsanleitung ..	70	Probleme mit der App? - FAQ	90
Bildzeichen auf dem Gerät.....	71	Wartung und Reinigung	90
Allgemeine Sicherheitshinweise		Reinigung.....	90
für Elektrowerkzeuge	72	Sägekette ölen	90
Sicherheitshinweise für Kettensägen... 75		Schneidzähne schärfen	91
Vorsichtsmaßnahmen gegen		Kettenspannung einstellen	92
Rückschlag	76	Neue Sägekette einlaufen lassen.....	92
Weiterführende Sicherheitshinweise ..	77	Schwert warten.....	92
Restrisiken	78	Schwert umdrehen	93
Ladevorgang	78	Wartungsintervalle	93
Akku aufladen	79	Aufbewahrung	93
Montage	79	Entsorgung/Umweltschutz.....	94
Schwert und Sägekette montieren.....	79	Fehlersuche	95
Sägekette spannen	80	Ersatzteile/Zubehör	95
Kettenschmierung.....	81	Garantie	96
Akkus einsetzen/entnehmen	82	Reparatur-Service	97
Bedienung	82	Service-Center	97
Einschalten	82	Importeur	97
Ladezustandsanzeige	82	Original-EG-	
Kettengeschwindigkeit umstellen.....	82	Konformitätserklärung.....	100
Kettenbremse prüfen	83	Explosionszeichnung	101
Öl-Automatik prüfen	83		
Schwert wechseln	83		

Einleitung

Herzlichen Glückwunsch zum Kauf Ihres neuen Gerätes. Sie haben sich damit für ein hochwertiges Gerät entschieden. Dieses Gerät wurde während der Produktion auf Qualität geprüft und einer Endkontrolle unterzogen. Die Funktionsfähigkeit Ihres Gerätes ist somit sichergestellt.

Es ist nicht auszuschließen, dass sich in Einzelfällen am oder im Gerät Restmengen von Schmierstoffen befinden. Dies ist kein Mangel oder Defekt und kein Grund zur Besorgnis.



Die Betriebsanleitung ist Bestandteil dieses Gerätes. Sie enthält wichtige Hinweise für Sicherheit, Gebrauch und Entsorgung. Machen Sie sich vor der Benutzung des Gerätes mit allen Bedien- und Sicherheitshinweisen vertraut. Benutzen Sie das Gerät nur wie beschrieben und für die angegebenen Einsatzbereiche. Bewahren Sie die Betriebsanleitung gut auf und händigen Sie alle Unterlagen bei Weitergabe des Gerätes an Dritte mit aus.

Bestimmungsgemäße Verwendung

Die Akku-Kettensäge ist nur zum Sägen von Holz konstruiert. Für alle anderen Anwendungsarten (z. B. Schneiden von Mauerwerk, Kunststoff oder Lebensmitteln) ist das Gerät nicht vorgesehen.

Das Gerät ist Teil der Serie X 20 V TEAM von Parkside und kann mit Akkus der X 20 V TEAM Serie von Parkside betrieben werden. Die Akkus dürfen nur mit Ladegeräten der Serie X 20 V TEAM geladen werden. Jede andere Verwendung, die in dieser Betriebsanleitung nicht ausdrücklich zugelassen wird, kann zu Schäden am Gerät führen und eine ernsthafte Gefahr für den Benutzer

darstellen. Das Gerät ist für den Einsatz im Heimwerkerbereich bestimmt. Es wurde nicht für den gewerblichen Dauereinsatz konzipiert. Das Gerät ist zum Gebrauch durch Erwachsene bestimmt. Jugendliche über 16 Jahre dürfen das Gerät nur unter Aufsicht benutzen. Der Hersteller haftet nicht für Schäden, die durch bestimmungswidrigen Gebrauch oder falsche Bedienung verursacht wurden. Dieses Gerät ist nicht zur gewerblichen Nutzung geeignet. Bei gewerblichem Einsatz erlischt die Garantie.

Diese Akku-Kettensäge ist nur durch eine Person und nur zum Sägen von Holz zu benutzen. Die Kettensäge muss mit der rechten Hand am hinteren Handgriff und mit der linken Hand am vorderen Handgriff gehalten werden. Vor Gebrauch der Kettensäge muss der Benutzer alle Hinweise und Anweisungen in der Gebrauchsanweisung gelesen und verstanden haben. Der Benutzer muss angemessene persönliche Schutzausrüstung (PSA) tragen. Mit der Kettensäge darf nur Holz gesägt werden. Materialien wie bspw. Kunststoff, Stein, Metall oder Holz, welches Fremdkörper enthält (bspw. Nägel oder Schrauben), dürfen nicht bearbeitet werden!

Allgemeine Beschreibung



Die Abbildung der wichtigsten Funktionsteile finden Sie auf den Ausklappseiten.

Lieferumfang

Nehmen Sie das Gerät vorsichtig aus der Packung und prüfen Sie, ob die nachfolgenden Teile vollständig sind:

- Akku-Kettensäge
- Schwert (Führungsschiene) (bereits montiert)

- Sägekette (bereits montiert)
- Schwertschutz (bereits montiert)
- Ölflasche mit 180 ml Bio-Sägekettenöl
- Betriebsanleitung



Die Akkus und das Ladegerät sind nicht im Lieferumfang enthalten.

Entsorgen Sie das Verpackungsmaterial ordnungsgemäß.

Funktionsbeschreibung

Die Akku-Kettensäge ist mit einem Ketten-schnellspannsystem ausgestattet. Die umlaufende Sägekette wird über ein Schwert (Führungsschiene) geführt. Eine Öl-Auto-matik sorgt für die kontinuierliche Ketten-schmierung. Zum Schutz des Anwenders ist das Gerät mit verschiedenen Schutzeinrichtungen versehen.

Das Gerät kann mit der Lidl Home App gekoppelt werden.

Die Funktion der Bedienteile entnehmen Sie bitte den nachfolgenden Beschreibungen.

Übersicht

- A**
- 1 Hinterer Griff
 - 2 Ein-/Ausschalter
 - 3 Einschaltsperr
 - 4 Vorderer Griff
 - 5 Kettenbremshebel/
vorderer Handschutz
 - 6 Sägekette
 - 7 Schwert (Führungsschiene)
 - 8 Krallenanschlag
 - 9 Öltankdeckel
 - 10 Ölstandsanzeige
 - 11 Befestigungsschraube
für Kettenradabdeckung
 - 12 Schraube für Ketten-Schnell-
spannsystem
 - 13 Kettenradabdeckung

- 14 Hinterer Handschutz
- 15 Schwertschutz
- 16 Akku
- 16a Entriegelungstaste Akku
- 17 Ladegerät
- 18 Ölflasche

- B**
- 19 Schienenbolzen
 - 19a Stift
 - 20 Kettenritzel
 - 21 Kettenspannstift
 - 22 Aufnahme Kettenspannstift

- E**
- 23 Führungsschiene für Akku
 - 24 Ladezustandsanzeige
 - 25 Kettengeschwindigkeitsanzeige
 - 26 Taste zur Ladezustandsanzeige
 - 27 Taste zur Auswahl der Kettenge-
schwindigkeit
 - 28 Smart-LED-Anzeige

- H**
- 29 Ölauslasskanal

A Sicherheitsfunktionen

1 Hinterer Griff mit Handschutz (14)

schützt die Hand vor Ästen und Zweigen und bei abspringender Kette.

2 Ein-/Ausschalter mit Ketten-Sofort-Stopp

Bei Loslassen des Ein-/Ausschalters schaltet das Gerät sofort ab.

3 Einschaltsperr

Zum Einschalten des Gerätes muss die Einschaltsperr entriegelt werden.

5 Kettenbremshebel/ vorderer Handschutz

Sicherheitseinrichtung, die die Sägekette bei einem Rückschlag sofort stoppt; Hebel kann auch manuell betätigt werden; schützt die linke Hand des Bedieners, wenn er vom vorderen Griff abrutscht.

6 Sägekette mit geringem Rückschlag

hilft Ihnen mit speziell entwickelten Sicherheitseinrichtungen, Rückschläge abzufangen.

8 Krallenanschlag

verstärkt die Stabilität, wenn vertikale Schnitte ausgeführt werden und erleichtert das Sägen.

Technische Daten

Akku-Kettensäge ... PPKSA 40 Li A1

Motorspannung

U ... 40 V == (Gleichspannung); (2 x 20 V)

Motorstrom I 16 A

Schutzart IPX0

Kettengeschwindigkeit

v₀ 15 m/s bzw. 20 m/s

v_{max} 25 m/s

Gewicht (ohne Sägekette, Schwert, Schwertschutzköcher,

Öl, Akku) ca. 3,17 kg

Inhalt Öltank 180 ml

16" Schwert Trilink M1431656-1041TL

Sägekette Trilink CL14356TL

Kettenteilung 3/8" (9,5 mm)

Kettenabstand 10 mm

Kettenstärke 1,1 mm

Zahnung des Kettenrades 6

Schwertlänge 455 mm/45,5 cm

Schnittlänge ca. 380 mm

Temperatur max. 50 °C

Betrieb -20 - 50 °C

Lagerung 0 - 45 °C

Schalldruckpegel (L_{PA}) . 91,3 dB; K_{PA} = 3 dB

Schallleistungspegel (L_{WA})

gemessen 102,3 dB; K_{WA} = 2,37 dB

garantiert 105 dB

Vibration

(a_h) max. 1,76 m/s²; K = 1,5 m/s²

Akku-Typ Li-Ion

bei der Verwendung mit Smart Akkus (Smart PAPS 204 A1/Smart PAPS 208 A1) Arbeitsfrequenz/
Frequenzband 2400 - 2483,5 MHz
max. Sendeleistung ≤ 20 dBm

Der angegebene Schwingungsgesamtwert und der angegebene Geräuschemissionswert sind nach einem genormten Prüfverfahren gemessen worden und können zum Vergleich eines Elektrowerkzeugs mit einem anderen verwendet werden.

Der angegebene Schwingungsgesamtwert und der angegebene Geräuschemissionswert können auch zu einer vorläufigen Einschätzung der Belastung verwendet werden.



Warnung:

Die Schwingungs- und Geräuschemissionen können während der tatsächlichen Benutzung des Elektrowerkzeugs von den Angabewerten abweichen, abhängig von der Art und Weise, in der das Elektrowerkzeug verwendet wird, insbesondere, welche Art von Werkstück bearbeitet wird.

Es ist notwendig, Sicherheitsmaßnahmen zum Schutz des Bedieners festzulegen, die auf einer Abschätzung der Schwingungsbelastung während der tatsächlichen Benutzungsbedingungen beruhen (hierbei sind alle Anteile des Betriebszyklus zu berücksichtigen, beispielsweise Zeiten, in denen das Elektrowerkzeug abgeschaltet ist, und solche, in denen es zwar eingeschaltet ist, aber ohne Belastung läuft).

Ladezeiten

Das Gerät ist Teil der Serie X 20 V TEAM von Parkside und kann mit Akkus der X 20 V TEAM Serie von Parkside betrieben werden. Akkus der Serie X 20 V TEAM dürfen nur mit Ladegeräten der Serie X 20 V TEAM geladen werden.

Wir empfehlen Ihnen, dieses Gerät ausschließlich mit folgenden Akkus zu betreiben: PAP 20 B1, PAP 20 B3, Smart PAPS 204 A1, Smart PAPS 208 A1. Wir empfehlen Ihnen, diese Akkus mit folgenden Ladegeräten zu laden: PLG 20 A3, PLG 20 C1, PLG 20 C3, PLG 20 A4, PDSLGS 20 A1, PDSLGS 20 B1, Smart PLGS 2012 A1.

Ladezeit (Min)	PAP 20 A1 PAP 20 B1	PAP 20 A2	PAP 20 A3 PAP 20 B3 Smart PAPS 204 A1	Smart PAPS 208 A1
PLG 20 A1 PLG 20 A4 PLG 20 C1	60	90	120	240
PLG 20 A2	45	60	80	165
PLG 20 A3 PLG 20 C3	35	45	60	120
PDSLGS 20 A1 PDSLGS 20 B1	35	45	60	120
Smart PLGS 2012 A1	35	40	50	55

Sicherheitshinweise

Dieser Abschnitt behandelt die grundlegenden Sicherheitsvorschriften bei der Arbeit mit dem Gerät.



Eine Kettensäge ist ein gefährliches Gerät, das bei falscher oder nachlässiger Benutzung ernsthafte oder sogar tödliche Verletzungen verursachen kann. Beachten Sie daher zu Ihrer Sicherheit und der Sicherheit anderer stets nachfolgende Sicherheitshinweise und fragen Sie bei Unsicherheiten einen Fachmann um Rat.

Bildzeichen in der Betriebsanleitung



Gefahrenzeichen mit Angaben zur Verhütung von Personen- oder Sachschäden



Gebotszeichen mit Angaben zur Verhütung von Schäden



Hinweiszeichen mit Informationen zum besseren Umgang mit dem Gerät



Tragen Sie schnittsichere Handschuhe.

Bildzeichen auf dem Gerät



Bevor Sie mit der Akku-Kettensäge arbeiten, machen Sie sich mit allen Bedienteilen gut vertraut. Üben Sie den Umgang mit dem Gerät (Ablängen von Rundholz auf einem Sägebock) und lassen Sie sich Funktion, Wirkungsweise, Säge-techniken und Personenschutz-ausrüstung von einem erfahrenen Anwender oder Fachmann erklären.



Lesen und beachten Sie die zur Maschine gehörende Betriebsanleitung!



Tragen Sie persönliche Schutzausrüstung. Tragen Sie grundsätzlich Schutzbrille oder einen Gesichtsschutz und Gehörschutz.



Tragen Sie einen Schutzhelm.



Tragen Sie geeignete Arbeitskleidung.



Gefahr durch Schnittverletzungen! Tragen Sie schnittsichere Handschuhe.



Tragen Sie schnittsichere Sicherheitsstiefel mit rutschfester Sohle.



Verwenden Sie das Gerät immer mit beiden Händen.



Achtung! Rückschlag - Achten Sie beim Arbeiten auf Rückschlag der Maschine.



Setzen Sie das Gerät nicht dem Regen aus. Das Gerät darf weder feucht sein noch in feuchter Umgebung betrieben werden.



Führen Sie Wartungs- und Reinigungsarbeiten grundsätzlich nur bei ausgeschaltetem Motor und entnommenen Akkus durch.



Garantierter Schalleistungspegel

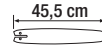

Schwertlänge



Elektrogeräte gehören nicht in den Hausmüll.



Kettenbremse



Kettengeschwindigkeitsanzeige



Stufen einstellen
Kettengeschwindigkeit



Smart-LED-Anzeige



Ladezustandsanzeige

Bildzeichen unterhalb der Kettenradabdeckung:

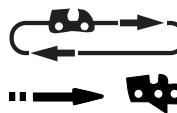

Laufrichtung der Sägekette beachten. Achtung! Betriebsanleitung lesen

Bildzeichen auf dem Schwert:



Laufrichtung der Sägekette



Umlenkstern

Bildzeichen auf der Befestigungsschraube der Kettenradabdeckung:



AUF



ZU

Bildzeichen am Kettenbremshebel:

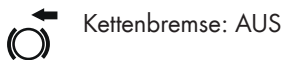

Kettenbremse: AUS



Kettenbremse: EIN

Bildzeichen auf der Schraube für das Kettenschnellspann-System:



lösen



spannen

Bildzeichen auf dem Öltankdeckel:



Sägekettenöl

Bildzeichen auf der Verpackung:

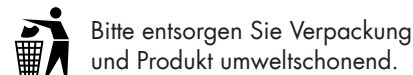

Bitte entsorgen Sie Verpackung und Produkt umweltschonend.

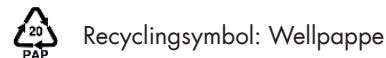

Recyclingsymbol: Wellpappe

Allgemeine Sicherheitshinweise für Elektrowerkzeuge

! WARNUNG! Lesen Sie alle Sicherheitshinweise, Anweisungen, Gebildungen und technischen Daten, mit denen dieses Elektrowerkzeug versehen ist. Versäumnisse bei der Einhaltung der nachfolgenden Anweisungen können elektrischen Schlag, Brand und/oder schwere Verletzungen verursachen.

Bewahren Sie alle Sicherheitshinweise und Anweisungen für die Zukunft auf.

Der in den Sicherheitshinweisen verwendete Begriff „Elektrowerkzeug“ bezieht sich auf netzbetriebene Elektrowerkzeuge (mit Netzleitung) oder auf akkubetriebene Elektrowerkzeuge (ohne Netzleitung).

1) Arbeitsplatzsicherheit

- Halten Sie Ihren Arbeitsbereich sauber und gut beleuchtet.** Unordnung oder unbeleuchtete Arbeitsbereiche können zu Unfällen führen.
- Arbeiten Sie mit dem Elektrowerkzeug nicht in explosionsgefährdeter Umgebung, in der sich brennbare Flüssigkeiten, Gase oder Stäube befinden.** Elektrowerkzeuge erzeugen Funken, die den Staub oder die Dämpfe entzünden können.
- Halten Sie Kinder und andere Personen während der Benutzung des Elektrowerkzeugs fern.** Bei Ablenkung können Sie die Kontrolle über das Elektrowerkzeug verlieren.

2) Elektrische Sicherheit

- Der Anschlussstecker des Elektrowerkzeuges muss in die Steckdose passen. Der Stecker darf in keiner Weise verändert werden. Verwenden Sie keine Adapterstecker gemeinsam mit geschützten Elektrowerkzeugen.** Unveränderte Stecker und passende Steckdosen verringern das Risiko eines elektrischen Schlages.
- Vermeiden Sie Körperkontakt mit geerdeten Oberflächen wie von Rohren, Heizungen, Herden und Kühlschränken.** Es besteht ein erhöhtes Risiko durch elektrischen Schlag, wenn Ihr Körper geerdet ist.

- c) **Halten Sie Elektrowerkzeuge von Regen oder Nässe fern.** Das Eindringen von Wasser in ein Elektrowerkzeug erhöht das Risiko eines elektrischen Schlages.
- d) **Zweckentfremden Sie die Anschlussleitung nicht, um das Elektrowerkzeug zu tragen, aufzuhängen oder um den Stecker aus der Steckdose zu ziehen. Halten Sie die Anschlussleitung fern von Hitze, Öl, scharfen Kanten oder sich bewegenden Teilen.** Beschädigte oder verwickelte Anschlussleitungen erhöhen das Risiko eines elektrischen Schlages.
- e) **Wenn Sie mit dem Elektrowerkzeug im Freien arbeiten, verwenden Sie nur Verlängerungsleitungen, die auch für den Außenbereich geeignet sind.** Die Anwendung einer für den Außenbereich geeigneten Verlängerungsleitung verringert das Risiko eines elektrischen Schlages.
- f) **Wenn der Betrieb des Elektrowerkzeugs in feuchter Umgebung nicht vermeidbar ist, verwenden Sie einen Fehlerstromschutzschalter.** Der Einsatz eines Fehlerstromschutzschalters vermindert das Risiko eines elektrischen Schlages.
- 3) Sicherheit von Personen**
- a) **Seien Sie aufmerksam, achten Sie darauf, was Sie tun, und gehen Sie mit Vernunft an die Arbeit mit dem Elektrowerkzeug. Benutzen Sie kein Elektrowerkzeug, wenn Sie müde sind oder unter Einfluss von Drogen, Alkohol oder Medikamenten stehen.**

Ein Moment der Unachtsamkeit beim Gebrauch des Elektrowerkzeugs kann zu ernsthaften Verletzungen führen.

- b) **Tragen Sie persönliche Schutzausrüstung und immer eine Schutzbrille.** Das Tragen persönlicher Schutzausrüstung, wie Staubmaske, rutschfeste Sicherheitsschuhe, Schutzhelm oder Gehörschutz je nach Art und Einsatz des Elektrowerkzeugs, verringert das Risiko von Verletzungen.
- c) **Vermeiden Sie eine unbeabsichtigte Inbetriebnahme. Vergewissern Sie sich, dass das Elektrowerkzeug ausgeschaltet ist, bevor Sie es an die Stromversorgung und/oder den Akku anschließen, es aufnehmen oder tragen.** Wenn Sie beim Tragen des Elektrowerkzeugs den Finger am Schalter haben oder das Gerät eingeschaltet an die Stromversorgung anschließen, kann dies zu Unfällen führen.
- d) **Entfernen Sie Einstellwerkzeuge oder Schraubenschlüssel, bevor Sie das Elektrowerkzeug einschalten.** Ein Werkzeug oder Schlüssel, der sich in einem drehenden Teil des Elektrowerkzeugs befindet, kann zu Verletzungen führen.
- e) **Vermeiden Sie eine abnormale Körperhaltung. Sorgen Sie für einen sicheren Stand und halten Sie jederzeit das Gleichgewicht.** Dadurch können Sie das Elektrowerkzeug in unerwarteten Situationen besser kontrollieren.
- f) **Tragen Sie geeignete Kleidung. Tragen Sie keine weite Kleidung oder Schmuck. Halten Sie Haare und Kleidung fern von sich bewegenden Teilen.** Lockere Kleidung, Schmuck oder lange Haare können von sich bewegenden Teilen erfasst werden.

g) Wenn Staubabsaug- und -auf-fangeinrichtungen montiert werden können, sind diese anzubringen und richtig zu verwenden. Verwendung einer Staubabsaugung kann Gefährdungen durch Staub verringern.

h) Wiegen Sie sich nicht in falscher Sicherheit und setzen Sie sich nicht über die Sicherheitsregeln für Elektrowerkzeuge hinweg, auch wenn Sie nach vielfachem Gebrauch mit dem Elektrowerkzeug vertraut sind. Achtloses Handeln kann binnen Sekundenbruchteilen zu schweren Verletzungen führen.

4) Verwendung und Behandlung des Elektrowerkzeugs

a) Überlasten Sie das Elektrowerkzeug nicht. Verwenden Sie für Ihre Arbeit das dafür bestimmte Elektrowerkzeug. Mit dem passenden Elektrowerkzeug arbeiten Sie besser und sicherer im angegebenen Leistungsbereich.

b) Benutzen Sie kein Elektrowerkzeug, dessen Schalter defekt ist. Ein Elektrowerkzeug, das sich nicht mehr ein- oder ausschalten lässt, ist gefährlich und muss repariert werden.

c) Ziehen Sie den Stecker aus der Steckdose und/oder entfernen Sie einen abnehmbaren Akku, bevor Sie Geräteeinstellungen vornehmen, Einsatzwerkzeugteile wechseln oder das Elektrowerkzeug weglegen. Diese Vorsichtsmaßnahme verhindert den unbeabsichtigten Start des Elektrowerkzeugs.

d) Bewahren Sie unbenutzte Elektrowerkzeuge außerhalb der

Reichweite von Kindern auf. Lassen Sie keine Personen das Elektrowerkzeug benutzen, die mit diesem nicht vertraut sind oder diese Anweisungen nicht gelesen haben. Elektrowerkzeuge sind gefährlich, wenn sie von unerfahrenen Personen benutzt werden.

e) Pflegen Sie das Elektrowerkzeug und Einsatzwerkzeug mit Sorgfalt. Kontrollieren Sie, ob bewegliche Teile einwandfrei funktionieren und nicht klemmen, ob Teile gebrochen oder so beschädigt sind, dass die Funktion des Elektrowerkzeugs beeinträchtigt ist. Lassen Sie beschädigte Teile vor dem Einsatz des Elektrowerkzeugs reparieren. Viele Unfälle haben ihre Ursache in schlecht gewarteten Elektrowerkzeugen.

f) Halten Sie Schneidwerkzeuge scharf und sauber. Sorgfältig gepflegte Schneidwerkzeuge mit scharfen Schneidkanten verklemmen sich weniger und sind leichter zu führen.

g) Verwenden Sie Elektrowerkzeug, Einsatzwerkzeug, Einsatzwerkzeuge usw. entsprechend diesen Anweisungen. Berücksichtigen Sie dabei die Arbeitsbedingungen und die auszuführende Tätigkeit. Der Gebrauch von Elektrowerkzeugen für andere als die vorgesehenen Anwendungen kann zu gefährlichen Situationen führen.

h) Halten Sie Griffe und Griffflächen trocken, sauber und frei von Öl und Fett. Rutschige Griffe und Griffflächen erlauben keine sichere Bedienung und Kontrolle des Elektrowerkzeugs in unvorhergesehenen Situationen.

5) VERWENDUNG UND BEHANDLUNG DES AKKUWERKZEUGS

- a) **Laden Sie die Akkus nur in Ladegeräten auf, die vom Hersteller empfohlen werden.** Für ein Ladegerät, das für eine bestimmte Art von Akkus geeignet ist, besteht Brandgefahr, wenn es mit anderen Akkus verwendet wird.
- b) **Verwenden Sie nur die dafür vorgesehenen Akkus in den Elektrowerkzeugen.** Der Gebrauch von anderen Akkus kann zu Verletzungen und Brandgefahr führen.
- c) **Halten Sie den nicht benutzten Akku fern von Büroklammern, Münzen, Schlüsseln, Nägeln, Schrauben oder anderen kleinen Metallgegenständen, die eine Überbrückung der Kontakte verursachen könnten.** Ein Kurzschluss zwischen den Akkukontakten kann Verbrennungen oder Feuer zur Folge haben.
- d) **Bei falscher Anwendung kann Flüssigkeit aus dem Akku austreten. Vermeiden Sie den Kontakt damit. Bei zufälligem Kontakt mit Wasser abspülen. Wenn die Flüssigkeit in die Augen kommt, nehmen Sie zusätzlich ärztliche Hilfe in Anspruch.** Austretende Akkuflüssigkeit kann zu Hautreizungen oder Verbrennungen führen.
- e) **Benutzen Sie keine beschädigten oder veränderten Akkus.** Beschädigte oder veränderte Akkus können sich unvorhersehbar verhalten und zu Feuer, Explosion oder Verletzungsfahrer führen.
- f) **Setzen Sie einen Akku keinem Feuer oder zu hohen Temperaturen aus.** Feuer oder Temperaturen über 130 °C können eine Explosion hervorrufen.

- g) **Befolgen Sie alle Anweisungen zum Laden und laden Sie den Akku oder das Akkuwerkzeug niemals außerhalb des in der Betriebsanleitung angegebenen Temperaturbereichs.** Falsches Laden oder Laden außerhalb des zugelassenen Temperaturbereichs kann den Akku zerstören und die Brandgefahr erhöhen.

6) SERVICE

- a) **Lassen Sie Ihr Elektrowerkzeug nur von qualifiziertem Fachpersonal und nur mit Original-Ersatzteilen reparieren.** Damit wird sichergestellt, dass die Sicherheit des Elektrowerkzeugs erhalten bleibt.
- b) **Warten Sie niemals beschädigte Akkus.** Sämtliche Wartung von Akkus sollte nur durch den Hersteller oder eine bevollmächtigte Kundendienststelle erfolgen.

Sicherheitshinweise für Kettensägen

- a) **Halten Sie bei laufender Säge alle Körperteile von der Sägekette fern. Vergewissern Sie sich vor dem Starten der Säge, dass die Sägekette nichts berührt.** Beim Arbeiten mit einer Kettensäge kann ein Moment der Unachtsamkeit dazu führen, dass Bekleidung oder Körperteile von der Sägekette erfasst werden.
- b) **Halten Sie die Kettensäge immer mit Ihrer rechten Hand am hinteren Griff und Ihrer linken Hand am vorderen Griff.** Das Festhalten der Kettensäge in umgekehrter Arbeitshaltung erhöht das Risiko von Verletzungen und darf nicht angewendet werden.

- c) **Halten Sie die Kettensäge nur an den isolierten Griffflächen, da die Sägekette verborgene Stromleitungen treffen kann.**
Der Kontakt der Sägekette mit einer spannungsführenden Leitung kann auch metallene Geräteteile unter Spannung setzen und zu einem elektrischen Schlag führen.
- d) **Tragen Sie Augenschutz. Weitere Schutzausrüstung für Gehör, Kopf, Hände, Beine und Füße wird empfohlen.** Passende Schutzkleidung mindert die Verletzungsgefahr durch umherfliegendes Spanmaterial und zufälliges Berühren der Sägekette.
- e) **Arbeiten Sie mit der Kettensäge nicht auf einem Baum, einer Leiter, von einem Dach oder einer instabilen Standfläche.** Bei Betrieb in einer solchen Weise besteht ernsthafte Verletzungsgefahr.
- f) **Achten Sie immer auf festen Stand und benutzen Sie die Kettensäge nur, wenn Sie auf festem, sicherem und ebenem Grund stehen.** Rutschiger Untergrund oder instabile Standflächen können zum Verlust des Gleichgewichts oder zum Verlust der Kontrolle über die Kettensäge führen.
- g) **Rechnen Sie beim Schneiden eines unter Spannung stehenden Astes damit, dass dieser zurückschlagert.**
Wenn die Spannung in den Holzfasern freikommt, kann der gespannte Ast den Benutzer treffen und/oder die Kettensäge der Kontrolle entreißen.
- h) **Seien Sie besonders vorsichtig beim Schneiden von Unterholz und jungen Bäumen.** Das dünne Material kann sich in der Sägekette verfangen und auf Sie schlagen oder Sie aus dem Gleichgewicht bringen.
- i) **Tragen Sie die Kettensäge am vorderen Griff im ausgeschalteten Zustand, die Sägekette von Ihrem Körper abgewandt. Bei Transport oder Aufbewahrung der Kettensäge stets die Schutzabdeckung aufziehen.** Sorgfältiger Umgang mit der Kettensäge verringert die Wahrscheinlichkeit einer versehentlichen Berührung mit der laufenden Sägekette.
- j) **Befolgen Sie Anweisungen für die Schmierung, die Kettenspannung und das Wechseln von Führungsschiene und Kette.** Eine unsachgemäß gespannte oder geschmierte Kette kann entweder reißen oder das Rückschlagrisiko erhöhen.
- k) **Nur Holz sägen. Die Kettensäge nicht für Arbeiten verwenden, für die sie nicht bestimmt ist. Beispiel: Verwenden Sie die Kettensäge nicht zum Sägen von Metall, Plastik, Mauerwerk oder Baumaterialien, die nicht aus Holz sind.**
Die Verwendung der Kettensäge für nicht bestimmungsgemäße Arbeiten kann zu gefährlichen Situationen führen.
- l) **Versuchen Sie nicht einen Baum zu fällen, bevor Sie nicht ein klares Verständnis der Risiken und ihrer Vermeidung haben.**
Der Benutzer oder andere Personen können durch einen umstürzenden Baum schwer verletzt werden.

Vorsichtsmaßnahmen gegen Rückschlag



Achtung Rückschlag! Achten Sie beim Arbeiten auf Rückschlag des Gerätes. Es besteht Verletzungsgefahr. Sie vermeiden Rückschläge durch Vorsicht und richtige Säge-technik.

Bild 1

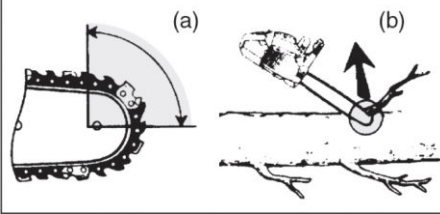

Rückschlag kann auftreten, wenn die Spitze der Führungsschiene einen Gegenstand berührt oder wenn das Holz sich biegt und die Sägekette im Schnitt festklemmt (s. Bild 1/Abb. b).

Eine Berührung mit der Schienenspitze kann in manchen Fällen zu einer unerwarteten, nach hinten gerichteten Reaktion führen, bei der die Führungsschiene nach oben und in Richtung der Bedienperson geschlagen wird (s. Bild 1/Abb. a). Das Verklemmen der Sägekette an der Oberkante der Führungsschiene kann die Schiene heftig in Bedienerrichtung zurückstoßen. Jeder dieser Reaktionen kann dazu führen, dass Sie die Kontrolle über die Säge verlieren und sich möglicherweise schwer verletzen. Verlassen Sie sich nicht ausschließlich auf die in der Kettensäge eingebauten Sicherheitseinrichtungen. Als Benutzer einer Kettensäge sollten Sie verschiedene Maßnahmen ergreifen, um unfall- und verletzungsfrei arbeiten zu können.

Ein Rückschlag ist die Folge eines falschen oder fehlerhaften Gebrauchs des Elektrowerkzeugs. Er kann durch geeignete Vorsichtsmaßnahmen, wie nachfolgend beschrieben, verhindert werden:

- a) **Halten Sie die Säge mit beiden Händen fest, wobei Daumen und Finger die Griffe der Kettensäge umschließen. Bringen Sie Ihren Körper und die Arme**

in eine Stellung, in der Sie den Rückschlagkräften standhalten können. Wenn geeignete Maßnahmen getroffen werden, kann die Bedienperson die Rückschlagkräfte beherrschen. Niemals die Kettensäge loslassen.

- b) **Vermeiden Sie eine abnormale Körperhaltung und sägen Sie nicht über Schulterhöhe.** Dadurch wird ein unbeabsichtigtes Berühren mit der Schienenspitze vermieden und eine bessere Kontrolle der Kettensäge in unerwarteten Situationen ermöglicht.
- c) **Verwenden Sie stets vom Hersteller vorgeschriebene Ersatzschiene und Sägeketten.** Falsche Ersatzschiene und Sägeketten können zum Reißen der Kette und/oder zu Rückschlag führen.
- d) **Halten Sie sich an die Anweisungen des Herstellers für das Schärfen und die Wartung der Sägekette.** Zu niedrige Tiefenbegrenzer erhöhen die Neigung zum Rückschlag.
- e) **Befolgen Sie alle Anweisungen, wenn Sie die Kettensäge von Materialansammlungen befreien, lagern oder Wartungsarbeiten durchführen. Vergewissern Sie sich, dass der Schalter ausgeschaltet und der Akku entfernt ist.** Ein unerwarteter Betrieb der Kettensäge beim Entfernen von Materialansammlungen oder während Wartungsarbeiten kann zu ernsthaften Verletzungen führen.

Weiterführende Sicherheitshinweise

- Befolgen Sie sorgfältig die Wartungs-, Kontroll- und Serviceanweisungen in dieser Betriebsanleitung.

Beschädigte Schutzvorrichtungen und Teile müssen sachgemäß durch unser Service-Center repariert oder ausgetauscht werden, soweit nichts anderes in der Betriebsanleitung angegeben ist.

- Es ist empfohlen, dass ein Erstbenutzer zumindest das Schneiden von Rundholz auf einem Sägebock oder Gestell üben sollte.
- Bei Sägearbeiten am Hang stets oberhalb des Baumstammes stehen. Um im Moment des „Durchsägens“ die volle Kontrolle zu behalten, gegen Ende des Schnitts den Anpressdruck reduzieren, ohne den festen Griff an den Handgriffen der Elektrokettensäge zu lösen. Darauf achten, dass die Sägekette nicht den Boden berührt. Nach Fertigstellung des Schnitts den Stillstand der Elektrokettensäge abwarten, bevor man die Elektrokettensäge dort entfernt. Den Motor der Elektrokettensäge immer ausschalten, bevor man von Baum zu Baum wechselt.
- Schmutz, Steine, lose Rinde, Nägel, Klammern und Draht sind vom Baum zu entfernen.
- **Verwenden Sie kein Zubehör, welches nicht von PARKSIDE empfohlen wurde.** Dies kann zu elektrischem Schlag oder Feuer führen.

Restrisiken

Auch wenn Sie dieses Elektrowerkzeug vorschriftsmäßig bedienen, bleiben immer Restrisiken bestehen. Folgende Gefahren können im Zusammenhang mit der Bauweise und Ausführung dieses Elektrowerkzeugs auftreten:

- a) Schnittverletzungen
- b) Gehörschäden, falls kein geeigneter Gehörschutz getragen wird.

- c) Gesundheitsschäden, die aus Hand-Arm-Schwingungen resultieren, falls das Gerät über einen längeren Zeitraum verwendet wird oder nicht ordnungsgemäß geführt und gewartet wird.



Warnung! Dieses Elektrowerkzeug erzeugt während des Betriebs ein elektromagnetisches Feld. Dieses Feld kann unter bestimmten Umständen aktive oder passive medizinische Implantate beeinträchtigen. Um die Gefahr von ernsthaften oder tödlichen Verletzungen zu verringern, empfehlen wir Personen mit medizinischen Implantaten ihren Arzt und den Hersteller des medizinischen Implantats zu konsultieren, bevor die Maschine bedient wird.





Beachten Sie die Sicherheitshinweise und Hinweise zum Aufladen und der korrekten Verwendung, die in der Betriebsanleitung Ihres Akkus und Ladegeräts der Serie X 20 V Team von PARKSIDE gegeben sind. Eine detaillierte Beschreibung zum Ladevorgang und weitere Informationen finden Sie in dieser separaten Bedienungsanleitung.

Ladevorgang



Setzen Sie den Akku nicht extremen Bedingungen wie Wärme und Stoß aus. Es besteht Verletzungsgefahr durch auslaufende Elektrolytlösung! Spülen Sie bei Augen- oder Hautkontakt die betroffenen Stellen mit Wasser oder Neutralisator und suchen Sie einen Arzt auf.

 **Laden Sie den Akku nur in trockenen Räumen auf. Die Außenfläche des Akkus muss sauber und trocken sein, bevor Sie das Ladegerät anschließen. Es besteht die Gefahr von Verletzungen durch Stromschlag.**

 Laden Sie Akkus der Serie X 20 V Team von PARKSIDE nur mit einem Ladegerät der Serie X 20 V Team von PARKSIDE auf.

- Laden Sie den Akku vor dem ersten Gebrauch auf.
- Beachten Sie in jedem Falle die jeweils gültigen Sicherheitshinweise sowie Bestimmungen und Hinweise zum Umweltschutz.

Akku aufladen

 Lassen Sie einen erwärmten Akku vor dem Laden abkühlen. Laden Sie den Akku (16) auf, wenn nur noch die rote LED der Ladezustandsanzeige (E 24) leuchtet.

1. Nehmen Sie gegebenenfalls die Akkus (16) aus dem Gerät.
2. Schieben Sie die Akkus (16) in den Ladeschacht eines X 20 V Team Ladegerätes von PARKSIDE.
3. Schließen Sie das Ladegerät an eine Steckdose an.
4. Nach erfolgtem Ladevorgang trennen Sie das Ladegerät vom Netz.
5. Ziehen Sie die Akkus (16) aus dem Ladegerät.

Übersicht der LED-Kontrollanzeigen auf dem Ladegerät:

Grüne LED leuchtet ohne eingesetzten Akku: Ladegerät betriebsbereit.

Grüne LED leuchtet:

Akku ist geladen.

Rote LED leuchtet: Akku lädt.

Rote LED blinkt: Übertemperatur **Rote und**

grüne LED blinken: Akku defekt

Montage

 **Tragen Sie beim Arbeiten mit der Sägekette stets Schutzhandschuhe und verwenden Sie nur Originalteile. Es besteht Verletzungsgefahr!**

Vor Inbetriebnahme des Gerätes müssen Sie:

- die Sägekette spannen
- Kettenöl einfüllen
- **beide** Akkus aufladen und einsetzen
- die Öl-Automatik und die Funktion der Kettenbremse prüfen.

B Schwert und Sägekette montieren

 Schalten Sie das Gerät aus und nehmen Sie vor allen Arbeiten am Gerät die Akkus aus dem Gerät.

1. Stellen Sie das Gerät auf eine flache Oberfläche.
2. Drehen Sie die Befestigungsschraube (11) der Kettenradabdeckung gegen den Uhrzeigersinn (↺), um die Kettenradabdeckung (13) zu entfernen.
3. Breiten Sie die Sägekette (6) in einer Schlaufe aus, so dass die Schnittkanten im Uhrzeigersinn ausgerichtet sind. Orientieren Sie sich zur Ausrichtung der Sägekette (6) an den Bildzeichen am Schwert bzw. unterhalb des Kettenritzels (20).



Laufrichtung der Sägekette

4. Legen Sie die Sägekette (6) in die Schwertnut ein. Halten Sie das Schwert (7) zur Montage in einem Winkel von ca. 45 Grad nach oben geschwenkt, um die Sägekette (6) leichter auf das Kettenritzel (20) führen zu können.
5. Setzen Sie das Schwert (7) und die Sägekette (6) auf den Schienenbolzen (19) auf. Wenn der Stift (19a) rechts neben dem Schienenbolzen (19) in der Langlochaussparung am Schwert sitzt, sitzt das Schwert richtig. Es ist normal, wenn die Sägekette (6) durchhängt.
6. Setzen Sie die Kettenradabdeckung (13) auf. Dabei muss der Kettenspannstift (21) an der Innenseite der Kettenradabdeckung (13) in die Aufnahme für den Kettenspannstift (22) geführt werden.
7. Ziehen Sie die Befestigungsschraube (11) der Kettenradabdeckung (↪) leicht an.
8. Spannen Sie die Sägekette (6) vor, indem Sie die Schraube für Ketten-Schnellspannsystem (12) im Uhrzeigersinn drehen.
9. Ziehen Sie die Befestigungsschraube (11) der Kettenradabdeckung fest (↪).



Vorsicht! Kettensäge kann nachölen.

Bitte beachten Sie, dass die Kettensäge nach Gebrauch nachölt und Öl auslaufen kann, wenn sie seitlich oder auf dem Kopf gelagert wird. Das ist ein normaler Vorgang, bedingt durch die notwendige Lüftungsöffnung am oberen Tankrand und kein Grund zur Reklamation. Da jede Kettensäge während der Fertigung kontrolliert und

mit Öl getestet wird, könnte trotz Ausleeren ein kleiner Rest im Tank sein, der während des Transportes das Gehäuse leicht mit Öl beschmutzt. Bitte säubern Sie das Gehäuse mit einem Lappen.

Vor dem Wechsel der Sägekette ist die Nut der Führungsschiene von Schmutz zu reinigen, da bei vorhandenen Schmutzablagerungen die Sägekette aus der Schiene springen kann. Die Ablagerungen können auch das Kettenöl aufsaugen. Die Folge wäre, dass das Kettenöl nicht oder nur zu einem geringen Teil an die Schienenunterseite gelangt und die Schmierung verringert wird.

Sägekette spannen

Das regelmäßige Spannen der Sägekette dient der Sicherheit des Benutzers und reduziert bzw. verhindert Verschleiß und Kettenschäden. Wir empfehlen dem Benutzer vor Arbeitsbeginn und in Abständen von ca. 10 Minuten die Kettenspannung zu kontrollieren und falls nötig zu korrigieren. Beim Arbeiten mit der Säge erwärmt sich die Sägekette und weitet sich dadurch etwas. Mit diesem „Nachlängen“ ist besonders bei neuen Sägeketten zu rechnen.



Die Sägekette nicht in heißem Zustand nachspannen oder wechseln, da sie sich nach dem Abkühlen wieder etwas zusammenzieht. Bei Nichtbeachtung kann dies zu Schäden an der Führungsschiene oder dem Motor führen, da die Sägekette nun zu straff an dem Schwert anliegt.

Kettenspannung und Kettenschmierung beeinflussen in erheblichem Maß die Lebensdauer der Sägekette.

Die Sägekette ist richtig gespannt, wenn sie an der Schwertunterseite nicht durchhängt und sich mit der behandschutten Hand ganz herumziehen lässt. Beim Ziehen an der Sägekette mit 9 N (ca. 1 kg) Zugkraft dürfen Sägekette und Schwert nicht mehr als 2 mm Abstand haben.

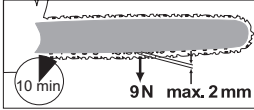

Schalten Sie das Gerät aus und nehmen Sie vor allen Arbeiten die Akkus aus dem Gerät.



1. Vergewissern Sie sich, dass die Kettenbremse gelöst ist, d. h. der Kettenbremshebel (5) gegen den vorderen Griff (4) gedrückt ist.
2. Lösen Sie die Befestigungsschraube (11) der Kettenradabdeckung (13) (↷).
3. Zum Spannen der Sägekette drehen Sie die Schraube (12) für das Kettenschnellspann-System **im Uhrzeigersinn**. Zum Lockern der Spannung drehen Sie die Schraube (12) für das Kettenschnellspann-System **gegen den Uhrzeigersinn**.
4. Ziehen Sie die Befestigungsschraube (11) der Kettenradabdeckung (13) wieder an (↶).



Bei einer neuen Sägekette müssen Sie die Kettenspannung nach maximal 5 Schnitten nachstellen.

Kettenschmierung



Schwert und Kette dürfen nie ohne Öl sein. Betreiben Sie die Akku-Kettensäge mit zu wenig Öl, nimmt die

Schnittleistung und die Lebenszeit der Sägekette ab, da die Kette schneller stumpf wird. Zu wenig Öl erkennen Sie an Rauchentwicklung oder Verfärbung des Schwertes.

Das Gerät ist mit einer Öl-Automatik ausgestattet. Sobald der Motor läuft, fließt das Öl zum Schwert (7).



Schalten Sie das Gerät aus und nehmen Sie vor allen Arbeiten am Gerät die Akkus aus dem Gerät.

Kettenöl einfüllen:

- Prüfen Sie regelmäßig die Ölstandsanzeige (10) und füllen Sie bei Erreichen der „Minimummarke“ Öl nach.
- Die „Minimummarke“ ist der untere Strich der Ölstandsanzeige (10). Der Öltank fasst 180 ml Öl.
- Verwenden Sie Bio-Öl, das Zusätze zur Herabsetzung von Reibung und Abnutzung enthält. Sie können es über unser Service-Center bestellen.
- Wenn Bio-Öl nicht zur Verfügung steht, verwenden Sie Kettenschmieröl mit geringem Anteil an Haftzusätzen.
- Entleeren Sie den Öltank bei längerer Nichtbenutzung (6-8 Wochen).



1. Schrauben Sie den Öltankdeckel (9) ab und füllen Sie das Kettenöl in den Tank.
2. Wischen Sie eventuell verschüttetes Öl ab und schließen Sie den Öltankdeckel (9) wieder.



Schalten Sie immer das Gerät ab und lassen Sie den Motor abkühlen, bevor Sie Kettenöl einfüllen. Durch Überlaufen von Öl besteht Brandgefahr.

E Akkus einsetzen/entnehmen

1. Zum Einsetzen der Akkus (16) in das Gerät, schieben Sie die Akkus entlang der Führungsschienen (23) in das Gerät. Sie rasten hörbar ein.
2. Zum Herausnehmen der Akkus (16) aus dem Gerät drücken Sie die Entriegelungstaste (A 16a) an den Akkus und ziehen die Akkus heraus.

Bedienung

 Schalten Sie das Gerät erst ein, wenn Schwert, Sägekette und Kettenradabdeckung korrekt montiert sind.

Achten Sie beim Starten auf einen sicheren Stand. Vergewissern Sie sich vor dem Starten, dass die Kettensäge keine Gegenstände berührt.

 Achtung! Das Gerät kann nachölen, siehe Inbetriebnahme.

F Einschalten

 Das Gerät kann nur mit **zwei** eingesetzten Akkus der Serie X 20 V Team von Parkside betrieben werden.

1. Setzen Sie ggf. die Akkus (16) in das Gerät ein (siehe „Akkus einsetzen/entnehmen“).
2. Überprüfen Sie vor dem Starten,
 - ob sich genügend Kettenöl im Tank befindet und füllen Sie ggf. Kettenöl nach (siehe „Kettenöl einfüllen“).
 - den Ladezustand der Akkus.
3. Lösen Sie die Kettenbremse, indem Sie den Kettenbremshebel/vorderen Handschutz (5) gegen den vorderen Griff (4) schieben.

4. Halten Sie das Gerät mit beiden Händen gut fest, mit der rechten Hand am hinteren (1) und mit der linken Hand am vorderen Griff (4). Daumen und Finger müssen die Handgriffe fest umschließen.
5. Zum Einschalten schieben Sie mit dem rechten Daumen die Einschaltsperrleiste (3) nach vorne und drücken Sie dann den Ein-/Ausschalter (2). Das Gerät startet in der zuletzt ausgewählten Stufe der Kettengeschwindigkeit. Lassen Sie die Einschaltsperrleiste (3) wieder los.
6. Das Gerät schaltet ab, wenn Sie den Ein-/Ausschalter (2) wieder loslassen. Eine Dauerlaufschaltung ist nicht möglich.

Ladezustandsanzeige



Drücken Sie die Taste zur Ladezustandsanzeige (E 26). Die LEDs am Bedienpanel leuchten.

Der Ladezustand der Akkus wird durch Aufleuchten der entsprechenden LED-Leuchten der Ladezustandsanzeige (E 24) angezeigt.

3 LEDs leuchten (rot, orange und grün):

Akkus geladen

2 LEDs leuchten (rot und orange):

Akkus teilweise geladen

1 LED leuchtet (rot):

Akkus müssen geladen werden.

E Kettengeschwindigkeit umstellen

Das Gerät startet in der zuletzt gewählten Stufe der Kettengeschwindigkeit. Durch Drücken der Taste zur Auswahl der Kettengeschwindigkeit (27) können Sie zwischen den Kettengeschwindigkeiten 15 und 20 m/s wechseln.

Durch das Leuchten der Stufen 1 oder 2 der Kettengeschwindigkeitsanzeige (25) sehen Sie, mit welcher Kettengeschwindigkeit das Gerät momentan arbeitet.
 Stufen 1: 15 m/s Stufe 2: 20 m/s

i In Stufe 2 beträgt die Kettengeschwindigkeit 25 m/s, wenn Sie das Gerät mit zwei 8 Ah Performance Akkus „Smart PAPS 208 A1“ verwenden.

G Kettenbremse prüfen

i Die Sägekette dreht sich nicht, wenn die Kettenbremse eingerastet ist.

1. Legen Sie das Gerät auf eine feste, ebene Unterlage. Sie darf keine Gegenstände berühren.
2. Vergewissern Sie sich, dass die Kettenbremse gelöst ist, d. h. der Kettenbremshebel (5) gegen den vorderen Griff (4) gedrückt ist.
3. Halten Sie das Gerät mit beiden Händen gut fest, mit der rechten Hand am hinteren (**F** 1) und mit der linken Hand am vorderen (**F** 4) Griff. Daumen und Finger müssen die Handgriffe fest umschließen.
4. Schalten Sie das Gerät ein.
5. Betätigen Sie bei laufendem Motor mit der linken Hand den Kettenbremshebel (5). Die Sägekette sollte abrupt stoppen und ein Warnton ertönt.
6. Wenn die Kettenbremse richtig funktioniert, lassen Sie den Ein-/ Ausschalter (2) los und lösen Sie die Kettenbremse.

! **Wenn die Kettenbremse nicht richtig funktioniert, dürfen Sie das Gerät nicht verwenden.**

den. Es besteht Verletzungsgefahr durch die nachlaufende Sägekette. Lassen Sie das Gerät von unserem Kundendienst reparieren.

Öl-Automatik prüfen

Prüfen Sie vor Arbeitsbeginn den Ölstand und die Öl-Automatik.

- Schalten Sie das Gerät ein und halten Sie sie über einen hellen Grund. Das Gerät darf den Boden nicht berühren. Wenn sich eine Ölspur zeigt, arbeitet das Gerät einwandfrei.

i Wenn sich keine Ölspur zeigt, reinigen Sie eventuell den Ölauslasskanal oder lassen Sie das Gerät von unserem Kundendienst reparieren.

H Reinigen Sie den Ölauslasskanal (29), um ein störungsfreies, automatisches Ölen der Sägekette während des Betriebs zu gewährleisten. Nehmen Sie hierzu einen Pinsel oder einen Lappen zur Hilfe, um Rückstände aus dem Ölauslasskanal auszuwischen.

B Schwert wechseln

1. Schalten Sie das Gerät aus und nehmen Sie die Akkus (**A** 16) aus dem Gerät.
2. Stellen Sie das Gerät auf eine flache Oberfläche.
3. Drehen Sie die Befestigungsschraube der Kettenradabdeckung (11) und die Schraube für das Ketten-Schnellspannsystem (12) gegen den Uhrzeigersinn, um die Kettenspannung zu lockern und die Kettenradabdeckung (13) zu entfernen.

4. Nehmen Sie das Schwert (7) und die Sägekette (6) ab.
Halten Sie das Schwert (7) zur Demontage in einem Winkel von ca. 45 Grad nach oben geschwenkt, um die Sägekette (6) leichter vom Kettenritzel (20) abnehmen zu können.
5. Tauschen Sie das Schwert aus und montieren Sie Schwert und Sägekette wie unter „Sägekette und Schwert montieren“ beschrieben.



Zulässige Schwerter:
Oregon 164MLE041(112329),
Trilink M1431656-1041TL.



Das Spannen der Sägekette ist im Kapitel „Montage“ beschrieben.

Sägetechniken

Allgemeines



Beachten Sie den Lärmschutz und örtliche Vorschriften beim Holzfällen. Örtliche Bestimmungen können eine Eignungsprüfung erforderlich machen. Fragen Sie bei der Forstverwaltung nach.

- Schmutz, Steine, lose Rinde, Nägel, Klammern und Draht sind vom Baum zu entfernen.
- Stehen Sie bei Sägearbeiten am Hang stets oberhalb des Baumstammes.
- Um im Moment des „Durchsägens“ die volle Kontrolle zu behalten, reduzieren Sie gegen Ende des Schnitts den Anpressdruck, ohne den festen Griff an den Handgriffen der Kettensäge zu lösen. Achten Sie darauf, dass die Sägekette nicht den Boden berührt. Warten Sie nach Fertigstellung des Schnitts den Stillstand der Kettensäge ab, bevor Sie die Kettensäge entfernen.

- Schalten Sie den Motor der Kettensäge immer aus, bevor Sie von Baum zu Baum wechseln.
- Setzen Sie bei jedem Schnitt den Krallenanschlag fest an und beginnen Sie erst dann mit dem Sägen.
- Sie haben eine bessere Kontrolle, wenn Sie mit der Unterseite des Schwertes (mit ziehender Kette) und nicht mit der Oberseite des Schwertes (mit schiebender Kette) sägen.
- Die Sägekette darf während des Durchsägens oder danach weder den Erdboden noch einen anderen Gegenstand berühren.
- Achten Sie darauf, dass die Sägekette nicht im Sägeschnitt festklemmt. Der Baumstamm darf nicht brechen oder absplintern.
- Beachten Sie auch die Vorsichtsmaßnahmen gegen Rückschlag (siehe Sicherheitshinweise).
- Bei Sägearbeiten am Hang stets oberhalb des Baumstammes stehen. Um im Moment des „Durchsägens“ die volle Kontrolle zu behalten, gegen Ende des Schnitts den Anpressdruck reduzieren, ohne den festen Griff an den Handgriffen der Kettensäge zu lösen. Darauf achten, dass die Sägekette nicht den Boden berührt. Nach Fertigstellung des Schnitts den Stillstand der Sägekette abwarten, bevor man die Kettensäge dort entfernt. Den Motor der Kettensäge immer ausschalten, bevor man von Baum zu Baum wechselt.



Wenn die Sägekette festklemmt, versuchen Sie nicht, das Gerät mit Gewalt herauszuziehen. Es besteht Verletzungsgefahr. Stellen Sie den Motor ab und benutzen Sie einen Hebelarm oder Keil, um das Gerät freizubekommen.

Ablängen

Ablängen ist das Sägen von gefällten Baumstämmen in kleine Abschnitte. Achten Sie auf Ihren sicheren Stand und die gleichmäßige Verteilung Ihres Körpergewichts auf beide Füße. Falls möglich, sollte der Stamm durch Äste, Balken oder Keile unterlegt und gestützt sein.

- Achten Sie darauf, dass die Sägekette beim Sägen den Erdboden nicht berührt.
- Achten Sie auf guten Stand und stehen Sie bei abschüssigem Gelände oberhalb des Stammes. Um im Moment des „Durchsägens“ die volle Kontrolle zu behalten, gegen Ende des Schnitts den Anpressdruck reduzieren, ohne den festen Griff an den Handgriffen der Kettensäge zu lösen. Nach Fertigstellung des Schnitts den Stillstand der Sägekette abwarten, bevor man die Kettensäge dort entfernt. Den Motor der Kettensäge immer ausschalten, bevor man von Baum zu Baum wechselt.

I 1. Stamm liegt am Boden:

Sägen Sie von oben den Stamm ganz durch und achten Sie am Ende des Schnittes darauf, den Boden nicht zu berühren. Wenn die Möglichkeit besteht, den Stamm zu drehen, sägen Sie ihn zu 2/3 durch. Dann drehen Sie den Stamm um und sägen den Rest des Stammes von oben durch.

J 2. Stamm ist an einem Ende abgestützt:

Sägen Sie zuerst von unten nach oben (mit der Oberseite des Schwertes) 1/3 des Stammdurchmessers durch, um ein Splintern

zu vermeiden. Sägen Sie dann von oben nach unten (mit der Unterseite des Schwertes) auf den ersten Schnitt zu, um ein Festklemmen zu vermeiden.

K 3. Stamm ist an beiden Enden abgestützt:

Sägen Sie zuerst von oben nach unten (mit der Unterseite des Schwertes) 1/3 des Stammdurchmessers durch. Sägen Sie dann von unten nach oben (mit der Oberseite des Schwertes), bis sich die Schnitte treffen.

L 4. Sägen auf einem Sägebock:

Halten Sie das Gerät mit beiden Händen fest und führen Sie die Maschine während des Sägens vor dem Körper. Wenn der Stamm durchtrennt wird, führen Sie die Maschine rechts am Körper vorbei (1). Halten Sie den linken Arm so gerade wie möglich (2). Achten Sie auf den herabfallenden Stamm. Stellen Sie sich so, dass der abgetrennte Stamm keine Gefährdung darstellt. Achten Sie auf Ihre Füße. Der abgetrennte Stamm könnte beim Herabfallen Verletzungen verursachen. Halten Sie das Gleichgewicht (3).

M Entasten

Entasten ist die Bezeichnung für das Entfernen von Ästen und Zweigen von einem gefällten Baum.

 Viele Unfälle geschehen beim Entasten. Sägen Sie nie Äste ab, wenn Sie auf dem Baumstamm stehen. Behalten Sie den Rückschlagbereich im Auge, wenn Äste unter Spannung stehen.

- Entfernen Sie Stützweige erst nach dem Ablängen.

- Unter Spannung stehende Äste müssen von unten nach oben gesägt werden, um ein Festklemmen des Gerätes zu verhindern.
- Beim Absägen von dickeren Ästen verwenden Sie dieselbe Technik wie beim Ablängen.
- Arbeiten Sie links vom Stamm und so nahe wie möglich an dem Gerät. Nach Möglichkeit ruht das Gewicht des Gerätes auf dem Stamm.
- Wechseln Sie den Standort, um Äste jenseits des Stammes abzusägen.
- Verzweigte Äste werden einzeln abgelängt.
- Beim Entasten größere nach unten gerichtete Äste, die den Baum stützen, vorerst stehen lassen. Kleinere Äste (siehe **M**) mit einem Schnitt trennen.

Bäume fällen



**Es ist viel Erfahrung erforderlich, um Bäume zu fällen. Fäll-
len Sie nur Bäume, wenn Sie
sicher mit dem Gerät umge-
hen können. Benutzen Sie das
Gerät auf keinen Fall, wenn
Sie sich unsicher fühlen.**

- Achten Sie darauf, dass sich keine Menschen oder Tiere in der Nähe des Arbeitsbereichs aufhalten. Der Sicherheitsabstand zwischen dem zu fällenden Baum und dem nächstliegenden Arbeitsplatz muss 2 1/2 Baumlängen betragen.
- Achten Sie auf die Fällrichtung: Der Anwender muss sich in der Nähe des gefällten Baumes sicher bewegen können, um den Baum leicht ablängen und entasten zu können. Es ist zu vermeiden, dass der fallende Baum sich in einem anderen Baum verfängt. Beachten

Sie die natürliche Fallrichtung, die von Neigung und Krümmhaftigkeit des Baumes, Windrichtung und Anzahl der Äste abhängig ist.

- Stehen Sie bei abschüssigem Gelände oberhalb des zu fällenden Baumes.
- Kleine Bäume mit einem Durchmesser von 15-18 cm können gewöhnlich mit einem Schnitt abgesägt werden.
- Bei Bäumen mit einem größeren Durchmesser müssen Kerbschnitte und ein Fallschnitt angesetzt werden (siehe „**O** 3. Fallkerbe schneiden“ und „**O** 4. Fallschnitt“).
- Wird von zwei oder mehreren Personen gleichzeitig zugeschnitten und gefällt, so sollte der Abstand zwischen den fällenden und zuschneidenden Personen mindestens die doppelte Höhe des zu fällenden Baumes betragen. Beim Fällen von Bäumen ist darauf zu achten, dass andere Personen keiner Gefahr ausgesetzt werden, keine Versorgungsleitungen getroffen und keine Sachschäden verursacht werden. Sollte ein Baum mit einer Versorgungsleitung in Berührung kommen, so ist das Versorgungsunternehmen sofort in Kenntnis zu setzen.
- Schmutz, Steine, lose Rinde, Nägel, Klammern und Draht sind vom Baum zu entfernen.



**Fällen Sie keinen Baum,
wenn ein starker oder wech-
selnder Wind weht, wenn
die Gefahr einer Eigentums-
beschädigung besteht oder
wenn der Baum auf Leitungen
treffen könnte.**



Klappen Sie direkt nach Beenden des Sägevorgangs den Gehörschutz hoch, damit Sie Töne und Warnsignale hören können.

T 1. **Entasten:**

Entfernen Sie nach unten hängende Äste, indem Sie den Schnitt oberhalb des Astes ansetzen. Entasten Sie niemals höher als bis zur Schulterhöhe.

N 2. **Fluchtbereich:**

Entfernen Sie das Unterholz rund um den Baum, um einen leichten Rückzug zu sichern. Der Fluchtbereich (1) sollte etwa um 45° versetzt hinter der geplanten Fällrichtung (2) liegen.

O 3. **Fallkerbe schneiden (A):**

Setzen Sie eine Fallkerbe in die Richtung, in die der Baum fallen soll. Beginnen Sie mit dem unteren, horizontalen Schnitt. Die Schnitttiefe soll etwa 1/3 des Stammdurchmessers betragen. Dadurch wird das Einklemmen der Sägekette oder der Führungsschiene beim Setzen des zweiten Kerbschnitts vermieden. Machen Sie nun einen schrägen Sägeschnitt mit einem Schnittwinkel von ungefähr 45°, von oben, der exakt auf den unteren Sägeschnitt trifft.

 **Treten Sie nie vor einen Baum, der eingekerbt ist.**

O 4. **Fällschnitt (B):**

Führen Sie den Fällschnitt von der anderen Seite des Stammes aus, während Sie links vom Baumstamm stehen und mit ziehender Sägekette sägen. Der Fällschnitt muss horizontal mindestens 5 cm oberhalb des horizontalen Kerbschnitts verlaufen. Er sollte so tief sein, dass der Abstand zur Kerbschnittlinie mindestens 1/10 des Stammdurchmessers beträgt. Der nicht durchgesägte

Teil des Stammes wird als Steg (Fälleiste) bezeichnet. Der Steg verhindert, dass sich der Baum dreht und in die falsche Richtung fällt. Sägen Sie den Steg nicht durch.

P 5. Bei Annäherung des Fällschnitts an den Steg sollte der Baum zu fallen beginnen. Wenn sich zeigt, dass der Baum möglicherweise nicht in die gewünschte Richtung fällt oder sich zurückneigt und die Sägekette festklemmt, den Fällschnitt unterbrechen und zur Öffnung des Schnitts und zum Umlegen des Baumes in die gewünschte Falllinie Keile aus Holz, Kunststoff oder Aluminium verwenden.

R 6. Wenn der Stammdurchmesser größer ist als die Länge des Schwertes, machen Sie zwei Schnitte.

 Wir raten unerfahrenen Anwendern aus Sicherheitsgründen davon ab, einen Baumstamm mit einer Schwertlänge zu fällen, die kleiner ist als der Stammdurchmesser.

7. Nach Ausführen des Fällschnitts fällt der Baum von selbst oder mit Hilfe des Fällkeils oder Brecheisens.

 **Sobald der Baum zu fallen beginnt, ziehen Sie das Gerät aus dem Schnitt heraus, stoppen den Motor, legen das Gerät ab und verlassen den Arbeitsplatz über den Rückzugsweg. Auf herunterfallende Äste achten und nicht stolpern.**



Gerät mit der Lidl Home App verbinden

 **Das Gerät kann nur mit der Lidl Home App verbunden werden, wenn Sie es mit einem Smart Performance Akku betreiben.**

1. Zum Einsetzen der **Smart Performance Akkus** (E 16) in das Gerät, schieben Sie die **Smart Performance Akkus** entlang der Führungsschienen (E 23) in das Gerät. Sie rasten hörbar ein.
 -  Sie müssen das Gerät aktivieren, drücken Sie dafür die Taste zur Ladestandsanzeige  (E 26). Das Gerät ist nun aktiviert und die Smart-LED-Anzeige  (E 28) blinkt.
2. Aktivieren Sie das Bluetooth® an Ihrem Smartphone.
3. Öffnen Sie die Lidl Home App.

Ab hier gibt es die Möglichkeiten **1**, **2**, **3** und **4** um das Gerät zu verbinden.

1 Wenn dies das erste Gerät ist, das Sie mit der App verbinden möchten:



4. Wählen Sie auf den Reiter  „Zuhause“ die Option „Gerät hinzufügen“. Die App scannt die Umgebung nach verfügbaren Geräten und zeigt Ihnen an, ob verfügbare Geräte gefunden wurden.
 -  Sollte dies nicht der Fall sein, lesen Sie weiter bei Möglichkeit **3**.
5. Wählen Sie „Gehen Sie auf Hinzufügen“, so bekommen Sie die verfügbaren Geräte in einer Liste angezeigt.
6. Wählen Sie den Smart Performance Akku mit dem Sie das Gerät betreiben durch setzen des Häkchens  aus. Wählen Sie nur ein Gerät zur gleichen Zeit aus. Sollten weitere Häkchen bei

anderen Geräten gesetzt sein, nehmen Sie die Häkchen heraus, indem Sie auf das Häkchen drücken.

7. Drücken Sie jetzt auf das , das dieselbe Farbe hat wie das gesetzte Häkchen.
8. Bestätigen Sie die erfolgreiche Verbindung mit „Fertig“.



Jetzt ist das Gerät im Reiter  „Zuhause“ aufgeführt und kann angewählt werden.

2 Wenn Sie bereits andere Geräte mit der App verbunden haben:

4. Wählen Sie auf den Reiter  „Zuhause“ das  oben rechts. Die App scannt die Umgebung nach verfügbaren Geräten und zeigt Ihnen an, ob verfügbare Geräte gefunden wurden.
 -  Sollte dies nicht der Fall sein, lesen Sie weiter bei Möglichkeit **3**.
5. Verfahren Sie weiter wie bei **1** ab Punkt 5.

3 Wenn Ihnen nicht die automatisch eine Liste der verfügbaren Geräte vorgeschlagen wird:

Wird Ihnen nicht automatisch der Smart Akku vorgeschlagen, gehen Sie folgendermaßen vor:

4. Wählen Sie auf den Reiter  „Zuhause“ das  oben rechts.
5. Wählen Sie in der Leiste links „Andere“.
6. Wählen Sie „Lidl Smart Akku“.
7. Folgen Sie die Anweisungen der App.

4 Wenn Sie den Smart Akku bereits mit der App verbunden haben:

4. Wählen Sie den Reiter  „Zuhause“.
5. Wählen Sie den Smart Akku (mit dem Sie das Gerät verwenden). Ein Symbol neben dem Smart Akku gibt an, dass

der Smart Akku mit einem Performance Gerät verbunden ist.

i Ein Upgrade der Firmware kann zu Änderungen der Funktionalität der App führen.

Funktionen der App

Wählen Sie den Smart Akku mit dem Sie das Gerät verwenden an. Sie gelangen auf die Übersichts-Seite des Geräts, auf der Sie folgende Informationen und Einstellmöglichkeiten erhalten:

i Sollten Sie nicht sofort auf die Übersichts-Seite des Geräts geleitet werden, wählen Sie auf der Übersichts-Seite des Akkus das Performance Gerät unter „Geräteinformation“ aus.

- die **Virtuelle ID Werkzeug** ermöglicht eine genaue Identifikation des Werkzeugs
- das **Werkzeug-Modell** und die Produktionscharge ist angegeben
- der **Entladestrom Werkzeug** gibt die aktuelle Entladung in Ampere an
- die **Rotationsgeschwindigkeit Werkzeug** gibt die Umdrehungen pro Minute an
- die **Aktuelle Stufe** zeigt an in welcher Stufe zur Kettengeschwindigkeit sich das Gerät aktuell befindet. Sie kann durch Anwählen geändert werden.
- **Werkzeug im Arbeitsmodus** kann ausgewählt werden. Im Expert-Modus kann die Kettengeschwindigkeit zwischen 15 m/s und 25 m/s prozentual eingestellt werden.

i Stufe 1 und 2 der Kettengeschwindigkeitsanzeige (25) leuchten bei dieser Einstellung im Expert-Modus.

- die **Gesamtlaufzeit Werkzeug** kann ausgelesen werden
- die Häufigkeit der Übertemperaturzeiten kann über **Übertemperaturzeiten Werkzeug** ausgelesen werden
- die Häufigkeit der **Überstromzeiten Werkzeug** kann ausgelesen werden
- die Häufigkeit der **Sperrzeiten Werkzeug** kann ausgelesen werden
- ein roter Punkt an der **Firmware-Version** zeigt an, wenn ein Update vorliegt. Durch Anwählen der Firmware Version kann das Update durchgeführt werden
- über die Auswahl „Reset“ unter **Zurücksetzen auf Werkzeugeinstellung** stellen Sie die Betriebseinstellung wieder her. Alle gespeicherten Daten werden gelöscht.

Wischen Sie von links nach rechts, um zur Übersichts-Seite des **Smart-Akkus** zu gelangen:

- **Akku sperren**
- **Akku Arbeitsmodus**
- **PUSH-Benachrichtigungen** (Übertemperatur und Akku identifizieren)
- **Grad Fahrenheit/ Grad Celsius-Umschaltung**
- **Information**
- **Statistik**



Anzeige in Echtzeit als Graphen:

- **Kapazität**
- **Entladestrom**
- **Ladestrom**
- **Temperatur**

Datenschutzrichtlinie

Die vollständige Datenschutzrichtlinie finden Sie unter dem Reiter  im Feld „Datenschutzbestimmungen“.

Gerät trennen und Daten aus der App löschen

1. Wählen Sie im Reiter  das Gerät aus, welches Sie entfernen möchten und wessen Daten Sie löschen möchten.
2. Wählen Sie das -Icon oben rechts.
3. Wählen Sie „Gerät entfernen“.
4. Zum Löschen der Daten, wählen Sie „Trennen und Daten löschen“.
Wenn Sie nur das Gerät trennen möchten, ohne die Daten zu löschen, wählen Sie „Trennen“.

Probleme mit der App? - FAQ

1. Wählen Sie den Akku, mit dem Sie das Performance Gerät verwenden aus der Geräteliste aus.
2. Wischen Sie von links nach rechts, um auf die Übersichts-Seite des Akkus zu gelangen.
3. Wählen Sie das -Icon oben rechts.
4. Wählen Sie unter „Sonstiges“ die Option „FAQ“ (Häufig gestellte Fragen).

Wartung und Reinigung

 **Führen Sie Wartungs- und Reinigungsarbeiten grundsätzlich bei ausgeschaltetem Motor und entnommenen Akku durch. Verletzungsgefahr!**

Lassen Sie Instandsetzungsarbeiten und Wartungsarbeiten, die nicht in dieser Betriebsanleitung beschrieben sind, von unserer Fachwerkstatt durchführen. Benutzen Sie nur originale Ersatzteile. Lassen Sie die Maschine vor allen Wartungs- und Reinigungsarbeiten abkühlen. Es besteht Verbrennungsgefahr!



Benutzen Sie schnittfeste Handschuhe, wenn Sie mit der Sägekette oder mit dem Schwert hantieren. Gefahr von Schnittverletzungen.



Schalten Sie das Gerät aus und nehmen Sie vor allen Arbeiten am Gerät die Akkus aus dem Gerät.

Reinigung

- Reinigen Sie die Maschine nach jedem Gebrauch gründlich. Dadurch verlängern Sie die Lebensdauer der Maschine und vermeiden Unfälle.
- Halten Sie die Griffe frei von Benzin, Öl oder Fett. Reinigen Sie die Griffe gegebenenfalls mit einem feuchten, in Seifenlauge ausgewaschenen Lappen. Benutzen Sie zur Reinigung keine Lösungsmittel oder Benzin!
- Reinigen Sie nach jeder Benutzung die Sägekette. Benutzen Sie hierzu einen Pinsel oder Handfeger. Benutzen Sie zur Reinigung der Kette keine Flüssigkeiten. Ölen Sie die Kette nach der Reinigung mit Kettenöl leicht ein.
- Reinigen Sie die Lüftungsschlitze und die Oberflächen der Maschine mit einem Pinsel, Handfeger oder trockenen Lappen. Benutzen Sie zur Reinigung keine Flüssigkeiten.

Sägekette ölen



Reinigen und ölen Sie die Kette regelmäßig. Dadurch halten Sie die Kette scharf und erreichen eine optimale Maschinenleistung. Bei Schäden aufgrund unzureichender Wartung der Sägekette erlischt der Garantieanspruch. Entnehmen Sie die Akkus und benutzen Sie schnittfeste Hand-

schuhe, wenn Sie mit der Kette oder mit dem Schwert hantieren.

- Ölen Sie die Kette nach der Reinigung, nach 10-stündigem Einsatz oder mindestens einmal pro Woche, je nachdem was zuerst eintrifft.
- Vor dem Ölen muss das Schwert, insbesondere die Zahnung des Schwertes gründlich gereinigt werden. Benutzen Sie hierzu einen Handfeger und einen trockenen Lappen.
- Ölen Sie die einzelnen Kettenglieder mit Hilfe einer Ölspritze mit Nadelspitze (im Fachhandel erhältlich). Tragen Sie einzelne Öltropfen auf die Gelenke und auf die Zahnspitzen der einzelnen Kettenglieder auf.

Schneidzähne schärfen



Eine falsch geschärfte Sägekette erhöht die Rückschlaggefahr! Benutzen Sie schnittfeste Handschuhe, wenn Sie mit der Kette oder mit dem Schwert hantieren.



Eine scharfe Kette gewährleistet eine optimale Schnittleistung. Sie frisst sich mühelos durch das Holz und hinterlässt große, lange Holzspäne. Eine Sägekette ist stumpf, wenn Sie die Schneidrüstung durch das Holz drücken müssen und die Holzspäne sehr klein sind. Bei einer sehr stumpfen Sägekette fallen überhaupt keine Späne, sondern nur Holzstaub an.

- Die sägenden Teile der Kette sind die Schneidglieder, die aus einem Schneidezahn und einer Tiefenbegrenzernase bestehen. Der Höhenabstand zwischen diesen beiden bestimmt die Schärftiefe.

- Beim Schärfen der Schneidezähne müssen folgende Werte berücksichtigt werden:



- Schärfwinkel (30°)
- Brustwinkel (85°)
- Dachwinkel (60°)
- Schärftiefe (0,65 mm)
- Rundfeilendurchmesser (4,0 mm)



Abweichungen von den Maßangaben der Schneidengeometrie können zu einer Erhöhung der Rückschlagneigung der Maschine führen. Erhöhte Unfallgefahr!

Zum Schärfen der Kette sind Spezialwerkzeuge erforderlich, die gewährleisten, dass die Messer im richtigen Winkel und in der richtigen Tiefe geschärft sind. Für den unerfahrenen Benutzer von Kettensägen empfehlen wir, die Sägekette von einem Fachmann oder von einer Fachwerkstatt schärfen zu lassen. Wenn Sie sich das Schärfen der Kette zutrauen, können Sie die Werkzeuge z. B. von Parkside erwerben (z. B. Kettenschärfgerät).



1. Zum Schärfen sollte die Kette straff gespannt sein, um ein richtiges Schärfen zu ermöglichen.
2. Zum Schärfen ist eine Rundfeile mit 4,0 mm Durchmesser erforderlich.



Andere Durchmesser beschädigen die Kette und können zu einer Gefährdung beim Arbeiten führen!

3. Schärfen Sie nur von innen nach außen. Führen Sie die Feile von der Innenseite des Schneidezahns nach außen.

Heben Sie die Feile ab, wenn Sie diese zurückziehen.

4. Schärfen Sie zuerst die Zähne einer Seite. Drehen Sie dann das Gerät um und schärfen Sie die Zähne der anderen Seite.
5. Die Kette ist abgenutzt und muss gegen eine neue Sägekette ersetzt werden, wenn nur noch ca. 4 mm des Schneidzahns übrig ist.
6. Nach dem Schärfen müssen alle Schneidglieder gleich lang und breit sein.
7. Nach jedem dritten Schärfen muss die Schärftiefe (Tiefenbegrenzung) geprüft werden und die Höhe mit Hilfe einer Flachfeile nachgefeilt werden. Die Tiefenbegrenzung sollte um ca. 0,65 mm gegenüber dem Schneidzahn zurückstehen. Runden Sie nach dem Zurücksetzen die Tiefenbegrenzung nach vorne etwas ab.

Kettenspannung einstellen

Das Einstellen der Kettenspannung ist im Kapitel „Montage - Sägekette spannen“ beschrieben.

- Schalten Sie das Gerät aus und nehmen Sie die Akkus (16) aus dem Gerät.
- Prüfen Sie regelmäßig die Kettenspannung und stellen Sie diese so oft wie nötig nach. Beim Ziehen an der Sägekette mit 9 N (ca. 1 kg) Zugkraft dürfen Sägekette und Schwert nicht mehr als 2 mm Abstand haben.

Neue Sägekette einlaufen lassen

Bei einer neuen Sägekette verringert sich die Spannkraft nach einiger Zeit. Deshalb müssen Sie nach den ersten 5 Schnitten,

spätestens nach 10 Minuten Sägezeit die Sägekette nachspannen.



Zugelassene Sägeketten:
Oregon 90PX056X,
Trilink CL14356TL



Befestigen Sie eine neue Kette nie auf einem abgenutzten Kettenritzel oder auf einem beschädigten oder abgenutzten Schwert. Die Kette könnte abspringen oder reißen. Schwere Verletzungen können die Folge sein.



Swert warten



Benutzen Sie schnittfeste Handschuhe, wenn Sie mit der Kette oder mit dem Schwert hantieren.

1. Schalten Sie das Gerät aus und nehmen Sie die Akkus (A 16) aus dem Gerät.
2. Nehmen Sie die Kettenradabdeckung (13), die Sägekette (6) und das Schwert (7) ab.
3. Prüfen Sie das Schwert (7) auf Abnutzung. Entfernen Sie Grate und begradien Sie die Führungsflächen mit einer Flachfeile.



Ist das Schwert beschädigt, tauschen Sie es aus. Zulässige Schwerter: Oregon 164MLE041(112329), Trilink M1431656-1041TL.

4. Reinigen Sie den Ölauslasskanal (H 29), um ein störungsfreies, automatisches Ölen der Sägekette während des Betriebs zu gewährleisten.
5. Montieren Sie Schwert (7), Sägekette (6) und Kettenradabdeckung (13) und spannen Sie die Sägekette.

i Bei optimalem Zustand des Ölauslasskanals sprüht die Sägekette wenige Sekunden nach Anlassen des Gerätes automatisch etwas Öl ab.

B Schwert umdrehen

 Benutzen Sie schnittfeste Handschuhe, wenn Sie mit der Sägekette oder mit dem Schwert hantieren.

Das Schwert (7) muss ca. alle 10 Arbeitsstunden umgedreht werden, um eine gleichmäßige Abnutzung zu gewährleisten.

1. Schalten Sie das Gerät aus und nehmen Sie die Akkus (A 16) aus dem Gerät.
2. Nehmen Sie die Kettenradabdeckung (13), die Sägekette (6) und das Schwert (7) ab.

3. Drehen Sie das Schwert um seine horizontale Achse und montieren Sie Schwert und Kette wie unter „Sägekette und Schwert montieren“ beschrieben. Beachten Sie dabei die Laufrichtung der Sägekette!



Orientieren Sie sich zur Ausrichtung der Sägekette (6) an dem Bildzeichen unterhalb des Kettenritzels (20), wenn das Schwert gedreht wird. Die abgebildete Laufrichtung auf dem Schwert stimmt dann nicht mehr.

Wartungsintervalle

Führen Sie die in der nachfolgenden Tabelle aufgeführten Wartungsarbeiten regelmäßig durch. Durch regelmäßige Wartung Ihres Gerätes wird die Lebensdauer des Gerätes verlängert. Sie erreichen zudem optimale Schnittleistungen und vermeiden Unfälle.

Tabelle Wartungsintervalle:

Maschinenteil	Aktion	Vor jedem Gebrauch	Nach 10 Betriebsstunden
Komponenten der Kettenbremse	Prüfen, bei Bedarf ersetzen	✓	
Kettenritzel (20)	Auf Verschleiß/Einkerbungen prüfen, bei Bedarf ersetzen	✓	
Sägekette (6)	Prüfen, ölen, bei Bedarf nachschleifen oder ersetzen	✓	
Schwert (7)	Prüfen, reinigen, ölen	✓	
Schwert (7)	Schwert umdrehen		✓
Öl-Automatik	Prüfen, bei Bedarf Ölauslasskanal reinigen	✓	

Aufbewahrung

- Reinigen Sie das Gerät vor der Aufbewahrung.
- Bringen Sie den Schwertschutz an.
- Entleeren Sie unbedingt den Öltank vor Betriebspausen von mehreren Wochen, da Bio-Kettenöl verharzen und den Ölauslasskanal (H 29) verstopfen kann. Entsorgen Sie Altöl umweltgerecht (siehe „Entsorgung/Umweltschutz“).

- Bewahren Sie das Gerät an einem frostfreien, trockenen und staubgeschützten Ort auf, außerhalb der Reichweite von Kindern.

Entsorgung/ Umweltschutz

Entleeren Sie den Öltank sorgfältig. Nehmen Sie die Akkus aus dem Gerät und führen Sie Gerät, Altöl, Zubehör und Verpackung einer umweltgerechten Wiederverwertung zu. Entsorgungshinweise zu Akkus und Ladegerät finden Sie in der separaten Betriebsanleitung.



Elektrogeräte gehören nicht in den Hausmüll. Das Symbol der durchgestrichenen Mülltonne bedeutet, dass dieses Produkt am Ende der Nutzungszeit nicht über den Hausmüll entsorgt werden darf.

Zusätzliche Entsorgungshinweise für Deutschland nach Elektro- und Elektronikgerätegesetz:

Das Gerät ist bei eingerichteten Sammelstellen, Wertstoffhöfen oder Entsorgungsbetrieben abzugeben. Zudem sind Vertreiber von Elektro- und Elektronikgeräten sowie Vertreiber von Lebensmitteln zur Rücknahme verpflichtet. LIDL bietet Ihnen Rückgabemöglichkeiten direkt in den Filialen und Märkten an. Rückgabe und Entsorgung sind für Sie kostenfrei.

Beim Kauf eines Neugerätes haben Sie das Recht, ein entsprechendes Altgerät unentgeltlich zurückzugeben. Zusätzlich haben Sie die Möglichkeit, unabhängig vom Kauf eines Neugerätes, unentgeltlich (bis zu drei) Altgeräte abzugeben, die in keiner Abmessung größer als 25 cm sind. Bitte entnehmen Sie vor der Rückgabe Batterien oder Akkumulatoren, die nicht vom Altgerät umschlossen sind, sowie Lampen, die

zerstörungsfrei entnommen werden können und führen diese einer separaten Sammlung zu.

Richtlinie 2012/19/EU über Elektro- und Elektronik-Altgeräte: Verbrauchte Elektrogeräte müssen getrennt gesammelt und einer umweltgerechten Wiederverwertung zugeführt werden.

Je nach Umsetzung in nationales Recht können Sie folgende Möglichkeiten haben:

- an einer Verkaufsstelle zurückgeben,
- an einer offiziellen Sammelstelle abgeben,
- an den Hersteller/Inverkehrbringer zurücksenden. Die Entsorgung Ihrer defekten, eingesendeten Geräte führen wir kostenlos durch

Nicht betroffen sind den Altgeräten beigefügte Zubehörteile und Hilfsmittel ohne Elektrobestandteile.

Geben Sie das Gerät an einer Verwertungsstelle ab. Die verwendeten Kunststoff- und Metallteile können sortenrein getrennt werden und so einer Wiederverwertung zugeführt werden. Fragen Sie hierzu unser Service-Center.

- Entsorgen Sie Altöl umweltgerecht - geben Sie es an einer Entsorgungsstelle ab. Schütten Sie Altöl nicht in die Kanalisation oder in den Abfluss.



Werfen Sie den Akku nicht in den Hausmüll, ins Feuer (Explosionsgefahr) oder ins Wasser. Beschädigte Akkus können der Umwelt und ihrer Gesundheit schaden, wenn giftige Dämpfe oder Flüssigkeiten austreten.

Entsorgen Sie Akkus nach den lokalen Vorschriften. Defekte oder verbrauchte Akkus müssen gemäß Richtlinie 2006/66/EG

recycelt werden. Geben Sie Akkus an einer Altbatteriesammelstelle ab, wo sie einer umweltgerechten Wiederverwertung zugeführt werden. Fragen Sie hierzu Ihren lokalen Müllentsorger oder unser Service-Center.

Entsorgen Sie Akkus im entladenen Zustand. Wir empfehlen die Pole mit einem Klebestreifen zum Schutz vor einem Kurzschluss abzudecken. Öffnen Sie den Akku nicht.

A Fehlersuche

Problem	Mögliche Ursache	Fehlerbehebung
Gerät startet nicht	Akkus (16) leer oder nicht eingesetzt	Akku-Ladezustand prüfen, ggf. Reparatur durch Elektrofachmann
	Ein-/Ausschalter (2) defekt	Reparatur durch Kundendienst
	Motor defekt	Reparatur durch Kundendienst
Kette dreht sich nicht und Warnton ertönt	Kettenbremse (5) blockiert	Kettenbremse überprüfen, evtl. Kettenbremse lösen
	Sägekette (6)	
Schlechte Schneidleistung	Sägekette (6) falsch montiert	Sägekette richtig montieren
	Sägekette (6) stumpf	Schneidzähne schärfen oder neue Kette aufziehen
	Kettenspannung ungenügend	Kettenspannung überprüfen
Gerät läuft schwer, Kette springt ab	Kettenspannung ungenügend	Kettenspannung überprüfen
Kette wird heiß, Rauchentwicklung beim Sägen, Verfärbung der Schiene	Zu wenig Kettenöl	Ölstand prüfen und ggf. Kettenöl nachfüllen, Öl-Automatik prüfen und ggf. Ölauslasskanal reinigen oder Reparatur durch Kundendienst

A Ersatzteile/Zubehör

Ersatzteile und Zubehör erhalten Sie unter www.grizzlytools.shop

Sollten Sie Probleme mit dem Bestellvorgang haben, verwenden Sie bitte das Kontaktformular. Bei weiteren Fragen wenden Sie sich an das „Service-Center“ (siehe Seite 97).

Position Betriebsanleitung	Position Explosionszeichnung	Bezeichnung	Bestell-Nr.
6	62	Sägekette	30091626
7	61	Schwert	30091627
9	1-3	Öltankdeckel	91105831
13	64-74	Kettenradabdeckung	91105837
15	63	Schwertschutz	91104372

Garantie

Sehr geehrte Kundin, sehr geehrter Kunde, Sie erhalten auf dieses Gerät 5 Jahre Garantie ab Kaufdatum.

Im Falle von Mängeln dieses Gerätes stehen Ihnen gegen den Verkäufer des Gerätes gesetzliche Rechte zu. Diese gesetzlichen Rechte werden durch unsere im Folgenden dargestellte Garantie nicht eingeschränkt.

Garantiebedingungen

Die Garantiefrist beginnt mit dem Kaufdatum. Bitte bewahren Sie den Originalkassenbon gut auf. Diese Unterlage wird als Nachweis für den Kauf benötigt.

Tritt innerhalb von fünf Jahren ab dem Kaufdatum dieses Gerätes ein Material- oder Fabrikationsfehler auf, wird das Gerät von uns – nach unserer Wahl – für Sie kostenlos repariert oder ersetzt. Diese Garantieleistung setzt voraus, dass innerhalb der Fünf-Jahres-Frist das defekte Gerät und der Kaufbeleg (Kassenbon) vorgelegt und schriftlich kurz beschrieben wird, worin der Mangel besteht und wann er aufgetreten ist.

Wenn der Defekt von unserer Garantie gedeckt ist, erhalten Sie das reparierte oder ein neues Gerät zurück. Mit Reparatur oder Austausch des Gerätes beginnt kein neuer Garantiezeitraum.

Garantiezeit und gesetzliche Mängelansprüche

Die Garantiezeit wird durch die Gewährleistung nicht verlängert. Dies gilt auch für ersetzte und reparierte Teile. Eventuell schon beim Kauf vorhandene Schäden und Mängel müssen sofort nach dem Auspacken gemeldet werden. Nach Ablauf der Garantiezeit anfallende Reparaturen sind kostenpflichtig.

Garantieumfang

Das Gerät wurde nach strengen Qualitätsrichtlinien sorgfältig produziert und vor Anlieferung gewissenhaft geprüft.

Die Garantieleistung gilt für Material- oder Fabrikationsfehler. Diese Garantie erstreckt sich nicht auf Geräteteile, die normaler Abnutzung ausgesetzt sind und daher als Verschleißteile angesehen werden können (z. B. Sägekette) oder für Beschädigungen an zerbrechlichen Teilen (z. B. Schalter). Diese Garantie verfällt, wenn das Gerät beschädigt, nicht sachgemäß benutzt oder nicht gewartet wurde. Für eine sachgemäße Benutzung des Gerätes sind alle in der Betriebsanleitung aufgeführten Anweisungen genau einzuhalten. Verwendungszwecke und Handlungen, von denen in der Betriebsanleitung abgeraten oder vor denen gewarnt wird, sind unbedingt zu vermeiden.

Das Gerät ist lediglich für den privaten und nicht für den gewerblichen Gebrauch bestimmt. Bei missbräuchlicher und unsachgemäßer Behandlung, Gewaltanwendung und bei Eingriffen, die nicht von unserer autorisierten Service-Niederlassung vorgenommen wurden, erlischt die Garantie.

Abwicklung im Garantiefall

Um eine schnelle Bearbeitung Ihres Anliegens zu gewährleisten, folgen Sie bitte den folgenden Hinweisen:

- Bitte halten Sie für alle Anfragen den Kassenbon und die Artikelnummer (IAN 497671_2204) als Nachweis für den Kauf bereit.
- Die Artikelnummer entnehmen Sie bitte dem Typenschild.
- Sollten Funktionsfehler oder sonstige Mängel auftreten, kontaktieren Sie zunächst die nachfolgend benannte Serviceabteilung **telefonisch** oder per

E-Mail. Sie erhalten dann weitere Informationen über die Abwicklung Ihrer Reklamation.

- Ein als defekt erfasstes Gerät können Sie, nach Rücksprache mit unserem Kundenservice, unter Beifügung des Kaufbelegs (Kassenbons) und der Angabe, worin der Mangel besteht und wann er aufgetreten ist, für Sie portofrei an die Ihnen mitgeteilte Service-Anschrift übersenden. Um Annahmeprobleme und Zusatzkosten zu vermeiden, benutzen Sie unbedingt nur die Adresse, die Ihnen mitgeteilt wird. Stellen Sie sicher, dass der Versand nicht unfrei, per Sperrgut, Express oder sonstiger Sonderfracht erfolgt. Senden Sie das Gerät bitte inkl. aller beim Kauf mitgelieferten Zubehörteile ein und sorgen Sie für eine ausreichend sichere Transportverpackung.

Reparatur-Service

Sie können Reparaturen, **die nicht der Garantie unterliegen**, gegen Berechnung von unserer Service-Niederlassung durchführen lassen. Sie erstellt Ihnen gerne einen Kostenvoranschlag.

Wir können nur Geräte bearbeiten, die ausreichend verpackt und frankiert eingeschickt wurden.

Achtung: Bitte senden Sie Ihr Gerät gereinigt und mit Hinweis auf den Defekt an unsere Service-Niederlassung.

Nicht angenommen werden unfrei - per Sperrgut, Express oder mit sonstiger Sonderfracht - eingeschickte Geräte.

Die Entsorgung Ihrer defekten, eingesendeten Geräte führen wir kostenlos durch.

Service-Center

DE Service Deutschland
Tel.: 0800 54 35 111
E-Mail: grizzly@lidl.de
IAN 497671_2204

AT Service Österreich
Tel.: 0820 201 222
(0,15 EUR/Min.)
E-Mail: grizzly@lidl.at
IAN 497671_2204

CH Service Schweiz
Tel.: 0800 56 44 33
E-Mail: grizzly@lidl.ch
IAN 497671_2204

Importeur

Bitte beachten Sie, dass die folgende Anschrift keine Serviceanschrift ist. Kontaktieren Sie zunächst das oben genannte Service-Center.

Grizzly Tools GmbH & Co. KG
Stockstädter Straße 20
63762 Großostheim
DEUTSCHLAND
www.grizzlytools.de

PL

Tłumaczenie oryginalnej deklaracji zgodności WE

Niniejszym oświadczamy, że konstrukcja
Akumulatorowa piła łańcuchowa 40 V
typu PPKSA 40-Li A1
Numer seryjny 000001 - 085000

spełnia wymogi odpowiednich Dyrektyw UE w ich aktualnie obowiązującym brzmieniu:

2006/42/EC • 2014/30/EU • 2000/14/EC & 2005/88/EC
2011/65/EU* & (EU) 2015/863
Urządzenie z akumulatorem Smart PAPS 204 A1/Smart PAPS 208 A1:
2014/53/EU

W celu zapewnienia zgodności z powyższymi dyrektywami zastosowano następujące normy harmonizujące oraz normy i przepisy krajowe:

EN 62841-1:2015 • EN 62841-4-1:2020 • EN ISO 12100:2010
EN IEC 55014-1:2021 • EN IEC 55014-2:2021 • EN IEC 63000:2018
Urządzenie z akumulatorem Smart PAPS 204 A1/Smart PAPS 208 A1:
EN 301 489-1 V2.2.3:2019 • Draft EN 301 489-17 V3.2.5:2022
EN 300 328 V2.2.2:2019 • EN 50663:2017

Ponadto potwierdzono, zgodnie z dyrektywą w sprawie emisji hałasu 2000/14/EC:
Poziom mocy akustycznej
gwarantowany: 105 dB
zmierzony: 102,3 dB
Zastosowana procedura oceny zgodności odpowiada załącznikowi VI / 2000/14/EC
Placówka zgłoszenia: NB 0123 · TÜV SÜD Product Service GmbH · Zertifizierstelle ·
Ridlerstraße 65 · 80339 München · Deutschland
Zaświadczenie o wzorze konstrukcyjnym nr: M6A 036607 1106 Rev. 00

Wyłącznie odpowiedzialność za wystawienie tej deklaracji zgodności ponosi producent



Grizzly Tools GmbH & Co. KG
Stockstädter Straße 20
63762 Großostheim
Germany
30.12.2022

Christian Frank
Osoba upoważniona do sporządzania dokumentacji technicznej

* Wyżej opisany przedmiot deklaracji spełnia wymogi dyrektywy 2011/65/UE Parlamentu Europejskiego i Rady z dnia 8 czerwca 2011r. w sprawie ograniczenia stosowania niektórych niebezpiecznych substancji w sprzęcie elektrycznym i elektronicznym.

LT

Originalios EB atitikties deklaracijos vertimas

Šiuo dokumentu mes patvirtiname, kad
Akumulatorinis grandininis pjūklas 40 V
serijos PPKSA 40-Li A1
Serijos numeris 000001 - 085000

atitinka toliau nurodytų numatytųjų ES direktyvų galiojantį leidimą:

2006/42/EC • 2014/30/EU • 2000/14/EC & 2005/88/EC
2011/65/EU* & (EU) 2015/863

Įrankis su išmaniuoju akumuliatoriumi „Smart PAPS 204 A1“/„Smart PAPS 208 A1“:
2014/53/EU

Kad būtų galima užtikrinti atitiktį, taikyti šie darnieji standartai ir nacionaliniai standartai bei nuostatos:

EN 62841-1:2015 • EN 62841-4-1:2020 • EN ISO 12100:2010
EN IEC 55014-1:2021 • EN IEC 55014-2:2021 • EN IEC 63000:2018
Įrankis su išmaniuoju akumuliatoriumi „Smart PAPS 204 A1“/„Smart PAPS 208 A1“:
EN 301 489-1 V2.2.3:2019 • Draft EN 301 489-17 V3.2.5:2022
EN 300 328 V2.2.2:2019 • EN 50663:2017

Remiantis 2000/14/EB dėl valstybių narių įstatymų, reglamentuojančių lauko sąlygomis naudojamos įrangos į aplinką skleidžiamą triukšmą, suderinimo, papildomai patvirtinama:

Garso galingumo lygis

Numatyta: 105 dB

Išmatuota: 102,3 dB

Taikyta atitikties vertinimo procedūra pagal 2000/14/EB VI priedą

Paskelbtoji įtasis: NB 0123 · TÜV SÜD Product Service GmbH · Zertifizierstelle ·
Ridlerstraße 65 · 80339 München · Deutschland

Mėginio sertifikato serijos numeris: M6A 036607 1106 Rev. 00

Tiktai gamintojas yra atsakingas už šio atitikties pareiškimo parengimą:



Grizzly Tools GmbH & Co. KG
Stockstädter Straße 20
63762 Großostheim
Germany
30.12.2022

Christian Frank
Asmuo, įgaliotas sudaryti
dokumentaciją

* Pirmiau aprašytas deklaracijos objektas atitinka 2011 m. birželio 8 d. Europos Parlamento ir Tarybos Direktyvos 2011/65/ES dėl tam tikrų pavojingų medžiagų naudojimo elektros ir elektroninėje įrangoje apribojimo reikalavimus.



Original-EG-Konformitätserklärung

Hiermit bestätigen wir, dass die
Akku-Kettensäge 40 V
Modell PPKSA 40-Li A1
Seriennummer 000001 - 085000

folgenden einschlägigen EU-Richtlinien in ihrer jeweils gültigen Fassung entspricht:

2006/42/EG • 2014/30/EU • 2000/14/EG & 2005/88/EG
2011/65/EU* & (EU) 2015/863
Gerät inkl. Smart-Akku Smart PAPS 204 A1/Smart PAPS 208 A1: 2014/53/EU

Um die Übereinstimmung zu gewährleisten, wurden folgende harmonisierte Normen sowie nationale Normen und Bestimmungen angewendet:

EN 62841-1:2015 • EN 62841-4-1:2020 • EN ISO 12100:2010
EN IEC 55014-1:2021 • EN IEC 55014-2:2021 • EN IEC 63000:2018
Gerät inkl. Smart-Akku Smart PAPS 204 A1/Smart PAPS 208 A1:
EN 301 489-1 V2.2.3:2019 • Draft EN 301 489-17 V3.2.5:2022
EN 300 328 V2.2.2:2019 • EN 50663:2017

Zusätzlich wird entsprechend der Geräuschemissionsrichtlinie 2000/14/EG bestätigt:
Schallleistungspegel
garantiert: 105 dB
gemessen: 102,3 dB
Angewandetes Konformitätsbewertungsverfahren
entsprechend Anhang VI /2000/14/EG
Gemeldete Stelle: NB 0123 · TÜV SÜD Product Service GmbH · Zertifizierstelle ·
Ridlerstraße 65 · 80339 München · Deutschland
Baumusterbescheinigungs-Nr.: M6A 036607 1106 Rev. 00

Die alleinige Verantwortung für die Ausstellung dieser Konformitätserklärung trägt der Hersteller:

CE Grizzly Tools GmbH & Co. KG
Stockstädter Straße 20
63762 Großostheim
Germany
30.12.2022

Christian Frank
Dokumentationsbevollmächtigter

* Der oben beschriebene Gegenstand der Erklärung erfüllt die Vorschriften der Richtlinie 2011/65/EU des Europäischen Parlaments und des Rates vom 8. Juni 2011 zur Beschränkung der Verwendung bestimmter gefährlicher Stoffe in Elektro- und Elektronikgeräten.

Rysunek samorozwijający · Trimatis vaizdas Explosionszeichnung

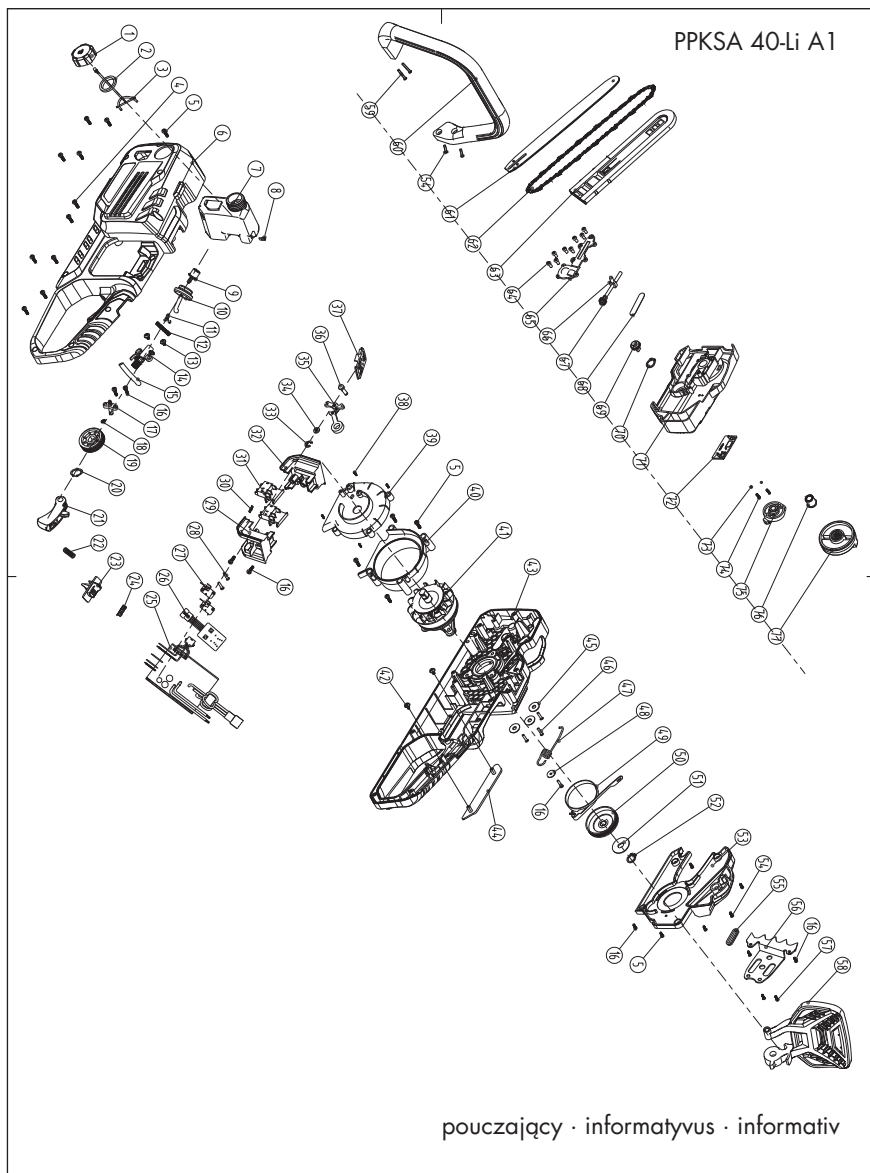

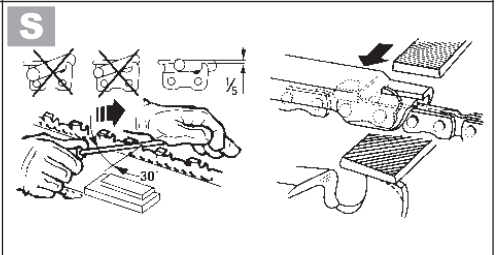
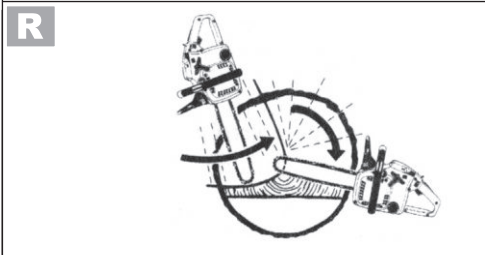
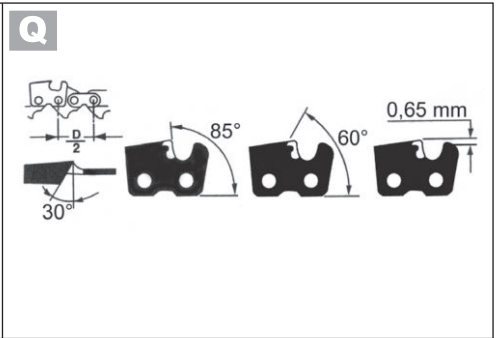
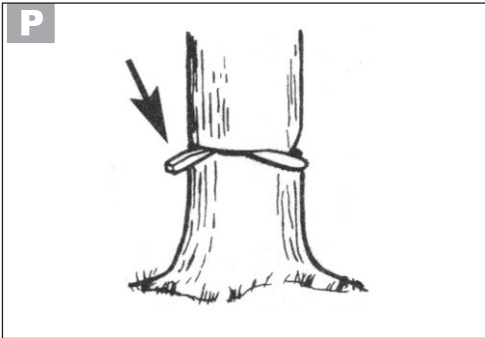

GRIZZLY TOOLS GMBH & CO. KG

Stockstädter Straße 20

63762 Großostheim

GERMANY

Stan informacjī · Informācijas pobūdis ·

Stand der Informationen: 12/2022

Ident.-No.: 72031655122022-PL/LT

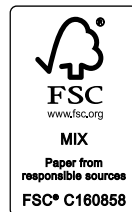

IAN 497671_2204

