

PDF ONLINE
parkside-diy.com

SILENT COMPRESSOR PSKO 2410 A1

(GB) (CY)

SILENT COMPRESSOR

Operating and Safety Instructions.

Translation of Original Operating Manual.

(DE) (AT) (CH)

SILENT-KOMPRESSOR

Bedienungs- und Sicherheitshinweise.

Originalbetriebsanleitung.

(GR) (CY)

ΑΕΡΟΣΥΜΠΙΕΣΤΗΣ

Οδηγίες χειρισμού και ασφαλείας.

Μετάφραση του πρωτοτύπου των οδηγιών χρήσης.

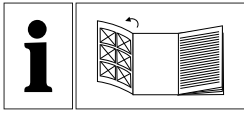

(GB) (CY)

Before reading, unfold the page with the illustrations and then familiarise yourself with all the functions of the product.

Преди да прочетете, разгънете страницата с илюстрациите и след това се запознайте с всички функции на продукта.

(GR) (CY)

Πριν την ανάγνωση, ξεδιπλώστε τη σελίδα με τις εικόνες και κατόπιν εξοικειωθείτε με όλες τις λειτουργίες της προϊόν.

(DE) (AT) (CH)

Klappen Sie vor dem Lesen die Seite mit den Abbildungen aus und machen Sie sich anschließend mit allen Funktionen des Produkts vertraut.

GB / CY	Operating and Safety Instructions	Page	01
GR / CY	Οδηγίες χειρισμού και ασφαλείας	Σελίδα	11
DE / AT / CH	Bedienungs- und Sicherheitshinweise	Seite	23

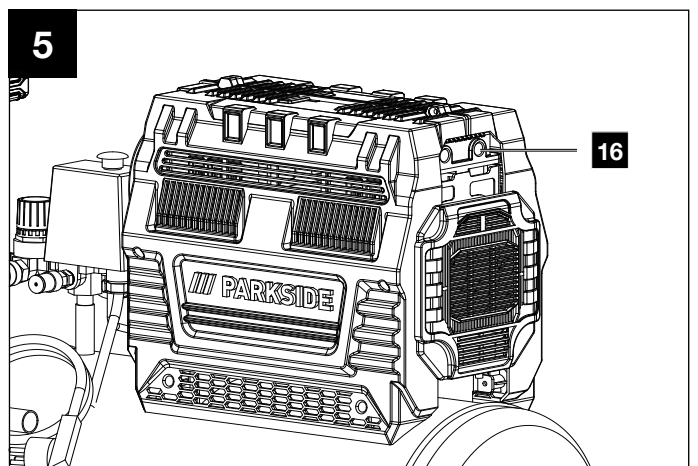
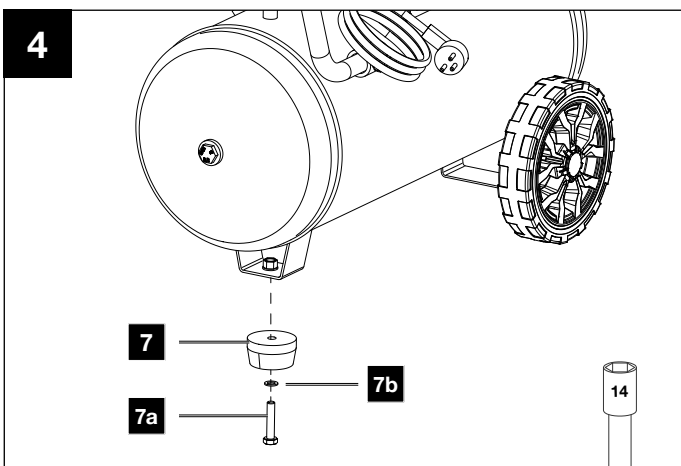
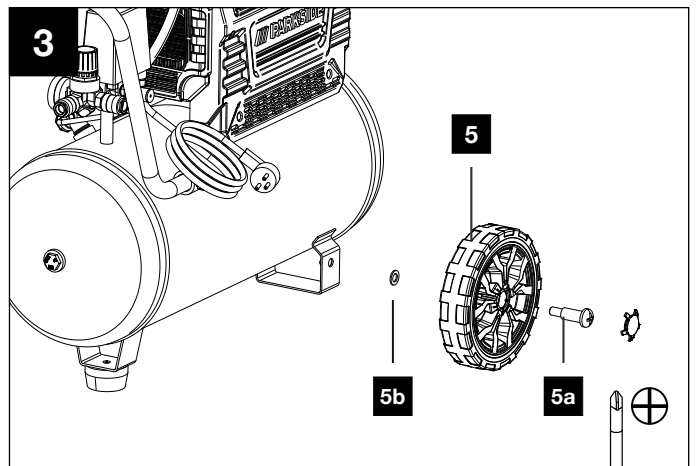
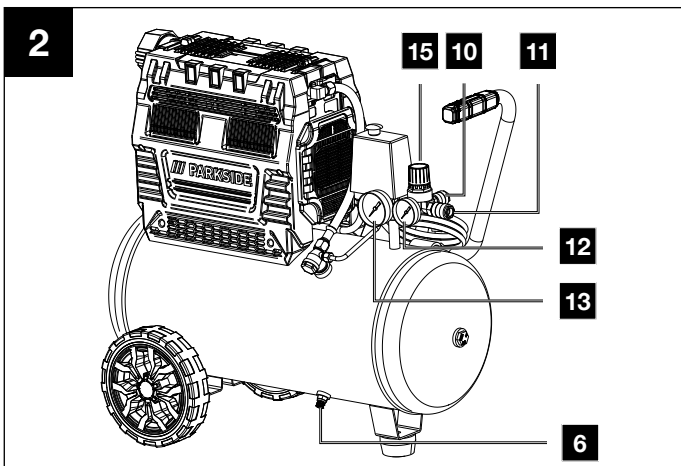
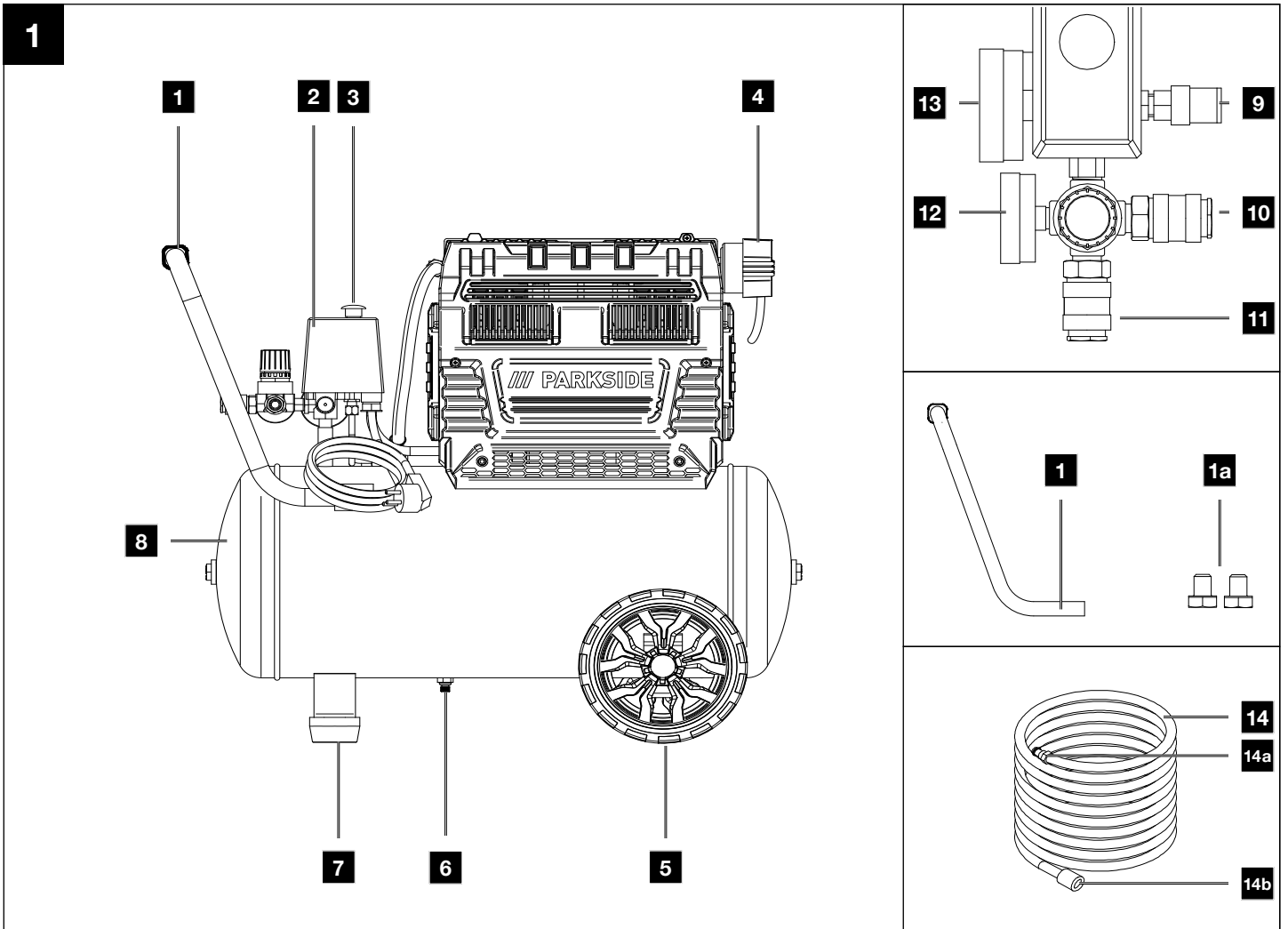

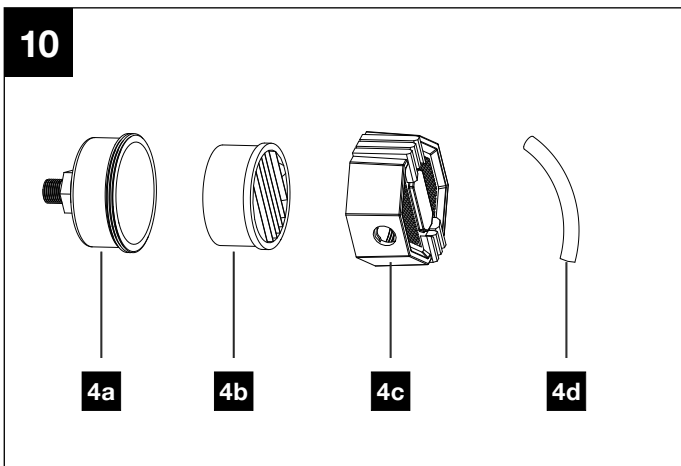
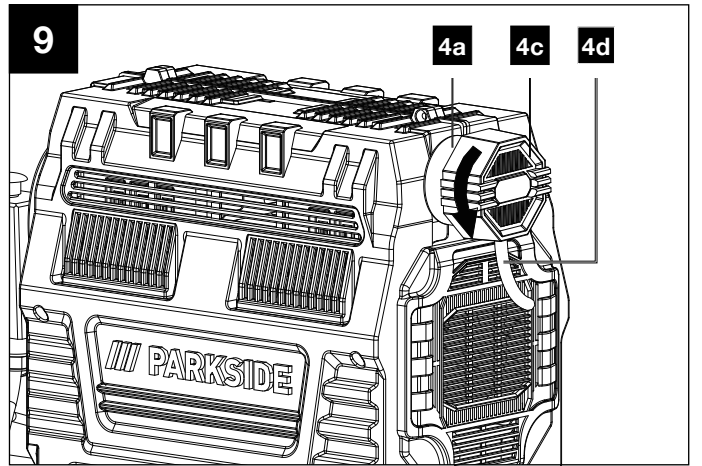
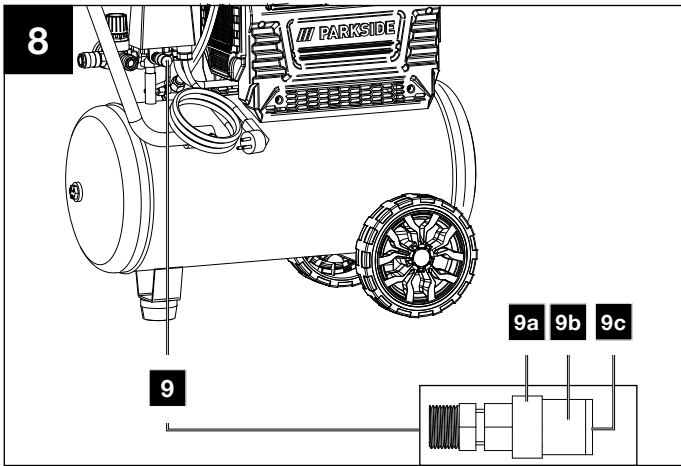
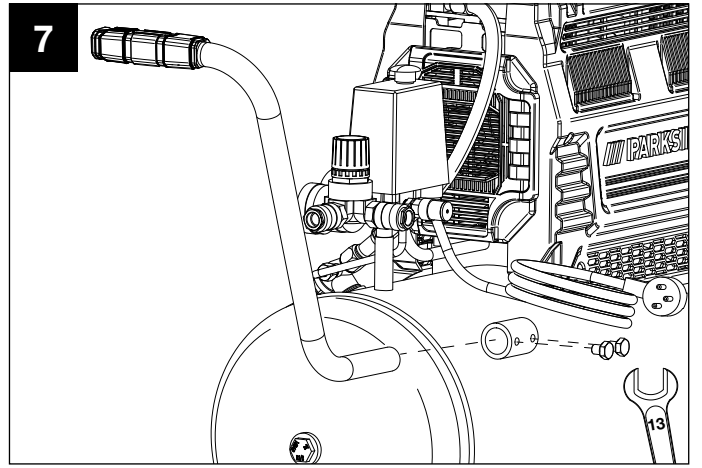
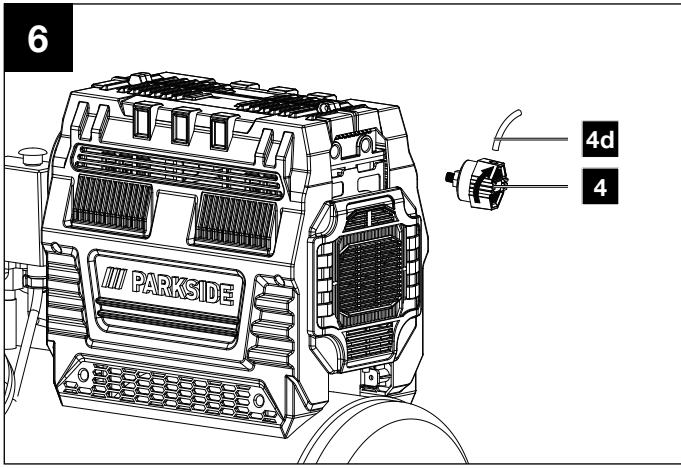

1.	Explanation of the symbols on the equipment.....	2
2.	Introduction	3
3.	Device description (fig. 1-10)	3
4.	Scope of delivery.....	3
5.	Proper use.....	3
6.	Safety information	4
7.	Technical data	6
8.	Before commissioning.....	6
9.	Attachment and operation.....	6
10.	Electrical connection	7
11.	Cleaning, maintenance and storage.....	8
12.	Transport	8
13.	Disposal and recycling	8
14.	Troubleshooting.....	9
15.	Warranty certificate	10
16.	Exploded view	35
17.	Declaration of conformity	36

1. Explanation of the symbols on the equipment



Read the operating and safety instructions before start-up and follow them!



Wear hearing protection. Excessive noise can result in a loss of hearing.



Wear respiratory protection.



Warning against hot parts!



Warning against electrical voltage.



Warning! The equipment is remote-controlled and may start-up without warning.



Do not expose the machine to rain. The device may only be stationed, stored and operated in dry ambient conditions.



Guaranteed sound power level specified in dB.



Sound pressure level specified in dB.

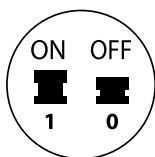

On/off switch.

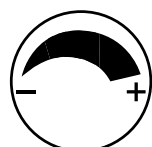

Pressure regulator.

2. Introduction

Manufacturer:

Scheppach GmbH
Günzburger Straße 69
D-89335 Ichenhausen

Dear customer,

We hope your new tool brings you much enjoyment and success.

Note:

In accordance with the applicable product liability laws, the manufacturer of this device assumes no liability for damage to the device or caused by the device arising from:

- Improper handling,
- Non-compliance with the operating manual,
- Repairs carried out by third parties, unauthorised specialists.
- Installing and replacing non-original spare parts,
- Application other than specified,
- Failure of the electrical system in the event of the electrical regulations and VDE provisions 0100, DIN 13 / VDE0113 not being observed.

Please consider:

Read through the complete text in the operating manual before installing and commissioning the device.

This operating manual should help you familiarise yourself with your power tool and teach you how to use it for its intended purpose.

The operating manual include important instructions for the safe, proper and economic operation of the power tool, for avoiding danger, for minimising repair costs and downtimes and for increasing the reliability and extending the service life of the power tool.

In addition to the safety instructions in this operating manual, you must also observe the regulations applicable to the operation of the power tool in your country.

Keep the operating manual package with the power tool at all times and store it in a plastic cover to protect it from dirt and moisture. They must be read and carefully observed by all operating personnel before starting the work. The power tool may only be used by personnel who have been trained to use it and who have been instructed with respect to the associated hazards.

In addition to the safety instructions in this operating manual and the separate regulations of your country, the generally recognised technical rules relating to the operation of such machines must also be observed.

We accept no liability for accidents or damage that occur due to a failure to observe this manual and the safety instructions.

3. Device description (fig. 1-10)

1. Transport handle
- 1a. Screws M8x10
2. Pressure switch
3. On/off switch
4. Air filter
- 4a. Filter housing
- 4b. Filter element

- 4c. Filter cover
- 4d. Hose
5. Wheel
- 5a. Fillister head screw
- 5b. Washer
6. Drain screw for condensate
7. Supporting foot
- 7a. Screw
- 7b. Washer
8. Pressure vessel
9. Safety valve
- 9a. Exhaust nut
- 9b. Connection lock
- 9c. Cap of exhaust nut
10. Quick coupling (regulated compressed air)
11. Quick coupling (regulated compressed air)
12. Pressure gauge (set pressure can be read off)
13. Pressure gauge (vessel pressure can be read off)
14. Compressed air hose (not included in the scope of delivery)
- 14a. Plug nipple
- 14b. Quick coupling
15. Pressure regulator
16. Transport lid

4. Scope of delivery

- 1x Air filter
- 1x Transport handle
- 2x Screws M8x10
- 1x Supporting foot
- 2x Wheel
- 1x Assembly material
- 1x Operating manual

5. Proper use

The compressor is designed to generate compressed air for compressed-air driven tools which can be driven with an air volume of up to approx. 180 l/min (e. g. tire inflator, blow-out pistol and paint spray gun). Due to the limited air output it is not possible to use the compressor to drive tools with very high air consumption (for example orbital sanders, die grinders and hammer screwdrivers).

The compressor may only be operated in a dry and well ventilated indoor space.

The machine may only be used in the intended manner. Any use beyond this is improper. The user/operator, not the manufacturer, is responsible for damages or injuries of any type resulting from this.

Please observe that our equipment was not designed with the intention of use for commercial or industrial purposes. We assume no guarantee if the equipment is used in commercial or industrial applications, or for equivalent work.

6. Safety information

General power tool safety warnings

⚠ WARNING! Read all safety warnings, instructions, illustrations and specifications provided with this power tool. Failure to follow all instructions listed below may result in electric shock, fire and/or serious injury.

Save all warnings and instructions for future reference.

The term “power tool” in the warnings refers to your mains-operated (corded) power tool or battery-operated (cordless) power tool.

Work area safety

- a. **Keep work area clean and well lit.** Cluttered or dark areas invite accidents.
- b. **Do not operate power tools in explosive atmospheres, such as in the presence of flammable liquids, gases or dust.** Power tools create sparks which may ignite the dust or fumes.
- c. **Keep children and bystanders away while operating a power tool.** Distractions can cause you to lose control.

Electrical safety

- a. **Power tool plugs must match the outlet.** Never modify the plug in any way. Do not use any adapter plugs with earthed (grounded) power tools. Unmodified plugs and matching outlets will reduce risk of electric shock.
- b. **Avoid body contact with earthed or grounded surfaces, such as pipes, radiators, ranges and refrigerators.** There is an increased risk of electric shock if your body is earthed or grounded.
- c. **Do not expose power tools to rain or wet conditions.** Water entering a power tool will increase the risk of electric shock.
- d. **Do not use the cable for another purpose, for example, carrying or hanging the power tool or pulling the plug out of the socket.** Keep the cable away from heat, oil, sharp edges or moving device parts. Damaged or coiled cables increase the risk of an electric shock.
- e. **If you work with a power tool outdoors, only use extension cables that are also suitable for outdoor use.** Use of a cord suitable for outdoor use reduces the risk of electric shock. Only use approved and appropriately identified extension cables for use outdoors. Only use cable reels in the unrolled state.
- f. **If operating a power tool in a damp location is unavoidable, use a residual current device (RCD) protected supply with a trigger current of 30 mA or less.** Use of an RCD reduces the risk of electric shock.

Personal safety

- a. **Stay alert, watch what you are doing and use common sense when operating a power tool. Do not use a power tool while you are tired or under the influence of drugs, alcohol or medication.** A moment of inattention while operating power tools may result in serious personal injury.

- b. **Use personal protective equipment. Always wear eye protection.** Protective equipment such as a dust mask, non-skid safety shoes, hard hat or hearing protection used for appropriate conditions will reduce personal injuries.
- c. **Prevent unintentional starting. Ensure the switch is in the off-position before connecting to power source and/or battery pack, picking up or carrying the tool.** Carrying power tools with your finger on the switch or energising power tools that have the switch on invites accidents.
- d. **Remove any adjusting key or wrench before turning the power tool on.** A wrench or a key left attached to a rotating part of the power tool may result in personal injury.
- e. **Do not overreach.** Keep proper footing and balance at all times. This enables better control of the power tool in unexpected situations.
- f. **Dress properly. Do not wear loose clothing or jewellery. Keep hair, clothing and gloves away from moving parts.** Loose clothes, jewellery or long hair can be caught in moving parts. Rubber gloves and anti-slip footwear are recommended when working outdoors. Tie long hair back in a hair net.
- g. **If dust extraction and collection devices can be mounted, make sure that they are connected and used properly.** Use of dust collection can reduce dust-related hazards.
- h. **Do not let familiarity gained from frequent use of tools allow you to become complacent and ignore tool safety principles.** A careless action can cause severe injury within a fraction of a second.

Power tool use and care

- a. **Do not overload the device.** Use the correct power tool for your application. The correct power tool will do the job better and safer at the rate for which it was designed.
- b. **Do not use the power tool if the switch does not turn it on and off. Any power tool that cannot be controlled with the switch is dangerous and must be repaired.**
- c. **Disconnect the plug from the power source and/or remove the battery pack, if detachable, from the power tool before making any adjustments, changing accessories, or storing power tools.** Such preventive safety measures reduce the risk of starting the power tool accidentally.
- d. **Store idle power tools out of the reach of children and do not allow persons unfamiliar with the power tool or these instructions to operate the power tool.** Power tools are dangerous in the hands of untrained users. Unused power tools should be stored in a dry, elevated or closed location out of the reach of children.
- e. **Maintain power tools and accessories.** Check for misalignment or binding of moving parts, breakage of parts and any other condition that may affect the power tool's operation. If damaged, have the power tool repaired before use. Many accidents are caused by poorly maintained power tools.
- f. **Keep cutting tools sharp and clean. Properly maintained cutting tools with sharp cutting edges are less likely to bind and are easier to control.**
- g. **Use the power tool, accessories and tool bits etc. in accordance with these instructions,** taking into account the working conditions and the work to be performed. Use of the power tool for operations different from those intended could result in a hazardous situation.

- h. Keep handles and grasping surfaces dry, clean and free from oil and grease.** Slippery handles and grasping surfaces do not allow for safe handling and control of the tool in unexpected situations.

Service

- a. Have your power tool serviced by a qualified repair person using only identical replacement parts.** This will ensure that the safety of the power tool is maintained.

Compressor safety warnings

⚠ Attention! The following basic safety measures must be observed when using this compressor for protection against electric shock, and the risk of injury and fire.

Read and observe the entire operating manual before using the device.

Safe work

1. Take care of your tools
 - Keep your compressor clean in order to work well and safely.
 - Follow the maintenance instructions.
 - Check the connection cable of the power tool regularly and have it replaced by a recognised specialist when damaged.
 - Check extension cables regularly and replace them when damaged.
2. Pull the connector out of the socket
 - When the power tool is not in use or prior to maintenance and when replacing tools such as saw blades, bits, milling heads.
3. Check the power tool for potential damage
 - Protective devices or other parts with minor damage must be carefully inspected to ensure that they function correctly and as intended prior to continued use of the power tool.
 - Check whether the moving parts function faultlessly and do not jam or whether parts are damaged. All parts must be correctly mounted and all conditions must be fulfilled to ensure fault-free operation of the power tool.
 - Damaged protective devices and parts must be properly repaired or replaced by a recognised workshop, insofar as nothing different is specified in the operating manual.
 - Do not use any faulty or damaged connection cables.
4. **Attention!**
 - For your own safety, only use accessories and additional equipment that are indicated in the operating manual or have been recommended or indicated by the manufacturer. Use of other tools or accessories that those recommended in the operating manual or in the catalogue could represent a personal danger to you.
5. Replacing the connection line
 - If the connection line is damaged, it must be replaced by the manufacturer or an electrician to avoid danger. There is a risk of electric shock.
6. Inflating tyres
 - Directly after inflating tyres, check the pressure with a suitable pressure gauge, for example at your filling station.

7. Street-legal compressors in construction site operation
 - Ensure that all hoses and fixtures are suitable for the maximum permissible working pressure of the compressor.
8. Set-up location
 - Only set up the compressor on a flat surface.
9. In case of pressures above 7 bar, it is recommended to equip supply hoses with a safety cable (e. g. a wire rope).
10. Avoid over-stressing the piping system by using flexible hose connections to prevent kinking.

Additional safety warnings

Observe the corresponding operating manuals of the respective compressed air tools / compressed air attachments! The following general warnings must also be observed.

Safety warnings for working with compressed air and blasting guns

- Ensure there is sufficient distance to the product, at least 2.50 m, and keep the compressed air tools / compressed air attachments away from the compressor during operation.
- The compressor pump and lines can become very hot during operation. Touching these parts will burn you.
- The air which is sucked in by the compressor must be kept free of impurities that could cause fires or explosions in the compressor pump.
- When releasing the hose coupling, hold the hose coupling piece with your hand. This way, you can protect yourself against injury from the rebounding hose.
- Wear safety goggles and a respirator when working with the compressed air pistol. Dusts are harmful to health! Injuries can be easily caused by foreign objects and blown away parts.
- Do not blow at people with the blow-out pistol and do not clean clothes while being worn. Danger of injury!

Safety warnings when using spraying attachments (e. g. paint sprayers)

- Keep the spray attachment away from the compressor when filling so that no liquid comes into contact with the compressor.
- Never spray in the direction of the compressor when using the spraying attachments (e.g. paint sprayers). Moisture can lead to electrical hazards!
- Do not process any paints or solvents with a flash point below 55 °C. Risk of explosion!
- Do not heat up paints or solvents. Risk of explosion!
- If hazardous liquids are processed, wear protective filter units (face guards). Also, adhere to the safety information provided by the manufacturers of such liquids.
- The details and designations of the Ordinance on Hazardous Substances, which are displayed on the outer packaging of the processed material, must be observed. Additional protective measures are to be undertaken if necessary, particularly the wearing of suitable clothing and masks.
- Do not smoke during the spraying process and/or in the work area. Risk of explosion! Paint vapours are easily combustible.
- Never set up or operate the equipment in the vicinity of a fire place, open lights or sparking machines.
- Do not store or eat food and drink in the work area. Paint vapours are harmful to your health.

- The work area must exceed 30 m³ and sufficient ventilation must be ensured during spraying and drying.
- Do not spray against the wind. Always adhere to the regulations of the local police authority when spraying combustible or hazardous materials.
- Do not process media such as white spirit, butyl alcohol and methylene chloride with the PVC pressure hose. These media will destroy the pressure hose.
- The work area must be separated from the compressor so that it cannot come into direct contact with the working medium.

Operation of pressure vessels

- Anyone who operates a pressure vessel must keep this in good working order, operate and monitor it correctly, perform the necessary maintenance and servicing works immediately and implement safety measures as required according to the circumstances.
- The regulatory authority can instruct necessary monitoring measures in individual cases.
- A pressure vessel must not be operated if it exhibits a defect that poses a danger to personnel or third parties.
- Check the pressure vessel for rust and damage each time before use. The compressor shall not be operated if the pressure vessel is damaged or rusty. If you discover damage, please contact the customer service workshop.

Keep these safety instructions in a safe place.

Residual risks

Comply with the stipulated maintenance and safety instructions in the operating instructions.

Remain attentive at all times when working, and keep third parties at a safe distance from your work area.

Even when the device is being used properly, there will always be certain residual hazards that cannot be completely ruled out. The following potential hazards can arise due to the type and design of the device:

- Unintentional starting up of the product.
- Damage to hearing if the stipulated hearing protection is not worn.
- Dirt particles, dust etc. can get irritate the eyes or face despite wearing safety goggles.
- Inhaling swirled up particles.

⚠ Warning!

This power tool generates an electromagnetic field during operation. This field can impair active or passive medical implants under certain conditions. In order to prevent the risk of serious or deadly injuries, we recommend that persons with medical implants consult with their physician and the manufacturer of the medical implant prior to operating the power tool.

7. Technical data

Mains connection	230 V-50 Hz
Motor power	1500 W
Operating mode.....	S1
Compressor speed.....	2850 rpm
Pressure vessel capacity	approx. 24 l
Operating pressure.....	approx. 10 bar

Theo. intake capacity	approx. 257 l/min
Effective delivery quantity at 7 bar	approx. 103 l/min
Effective delivery quantity at 4 bar	approx. 141 l/min
Effective delivery quantity at 1 bar	approx. 180 l/min
Sound pressure level L _{PA}	68 dB
Measured sound power level L _{WA}	83.6 dB
Guaranteed sound power level L _{WA}	86 dB
Uncertainty K _{PA/WA}	3 dB
Protection category	IP30
Device weight	approx. 24 kg
Max. altitude (above mean sea level)	1000 m

The noise emission values have been determined in accordance with EN ISO 3744:1995.

Wear hearing protection.

Excessive noise can result in a loss of hearing.

8. Before commissioning

- Open the packaging and carefully remove the device.
- Remove the packaging material, packaging and transport safety devices (if applicable).
- Check that the delivery is complete.
- Check the device and accessory parts for transport damage.
- If possible, keep the packaging until the end of the warranty period.

⚠ DANGER

The device and the packaging are not children's toys! Do not let children play with plastic bags, films or small parts! There is a danger of choking or suffocating!

- Before connecting the machine, make certain that the data on the type plate matches with the mains power data.
- Check the device for transport damage. Report any damage immediately to the transport company which was used to deliver the compressor.
- Install the compressor near the point of consumption.
- Avoid long air lines and supply lines (extension cables).
- Make sure that the intake air is dry and free of dust.
- Do not install the compressor in a damp or wet room.
- The compressor may only be used in suitable rooms (with good ventilation and an ambient temperature from +5 °C to 40 °C). There must be no dust, acids, vapours, explosive gases or inflammable gases in the room.
- The compressor is designed to be used in dry rooms. It is prohibited to use the compressor in areas where work is conducted with sprayed water.
- The compressor may only be used outdoor briefly when the ambient conditions are dry.
- The compressor must always be kept dry and must not be left outdoors after work is complete.

9. Attachment and operation

⚠ Attention!

Always make sure the device is fully assembled before commissioning!

You require the following for assembly:

1x open-ended spanner 14 mm

1x open-ended spanner 13 mm

1x socket spanner 14 mm

1x Phillips screwdriver

(not included in the scope of delivery)

9.1 Fitting the wheels (fig. 3)

- Fit the supplied wheels (5) as shown.

9.2 Installing the supporting foot (fig. 4)

- Fit the supplied supporting foot (7) as shown.

9.3 Installing the air filter (fig. 5, 6)

- Remove the transport lid (16) and screw the air filter (4) to the equipment.
- Insert the hose (4d) into the opening of the air filter (4).

9.4 Mounting the transport handle (fig. 7)

- Fit the supplied transport handle (1) as shown. Use the enclosed M8x10 screws (1a) and a screwdriver size 13 (not included in the scope of delivery).

9.5 Mains connection

- The compressor is equipped with a mains cable with protective contact plug. This can be connected to any 230 V~ 50 Hz protective contact socket, with fuse protection of at least 16 A.
- Before you use the machine, make sure that the mains voltage is the same as the operating voltage and the machine power on the rating plate.
- Long supply cables, extensions, cable reels, etc. cause a drop in voltage and can impede motor start-up.
- At low temperatures below +5 °C, sluggishness may make starting difficult or impossible.

9.6 On/Off switch (fig. 1)

- Pull the On/Off switch (3) upwards to switch on the compressor.
- To switch off the compressor, press the On/off switch (3) down.

9.7 Setting the pressure (fig. 1, 2)

- Use the pressure regulator (15) to set the pressure on the pressure gauge (12).
- The pressure set can be drawn from the quick couplings (10, 11).
- The vessel pressure can be read off at the pressure gauge (13).

9.8 Setting the pressure switch (fig. 1)

- The pressure switch (2) is set at the factory.
Cut-in pressure approx. 5.5 bar
Cut-out pressure approx. 8 bar

9.9 Fitting the compressed air hose (not included in the scope of delivery) (fig. 1, 2)

- Connect the plug nipple (14a) of the compressed air hose (14) to one of the quick couplings (10, 11). Then attach the compressed air tool to the quick coupling (14b) of the compressed air hose (14).

9.10 Thermal protector

The thermal protector is built into the device.

If the thermal protector has tripped, proceed as follows:

- Pull out the mains plug.
- Wait about two to three minutes.
- Plug the device in again.
- If the device does not start, repeat the process.
- If the device does not start again, switch the device off and on again using the on/off switch (3).
- If you have carried out all of the steps above and the device still does not work, contact our service team.

10. Electrical connection

The electrical motor installed is connected and ready for operation. The connection complies with the applicable VDE and DIN provisions. The customer's mains connection as well as the extension cable used must also comply with these regulations.

When working with spray attachments and during temporary use outdoors, the device must be connected to **a residual current circuit breaker** with a trigger current of 30 mA or less.

10.1 Important information

In the event of overloading, the motor will switch itself off. After a cool-down period (time varies) the motor can be switched back on again.

10.2 Damaged electrical connection cable

The insulation on electrical connection cables is often damaged.

This may have the following causes:

- Pressure points, where connection cables are passed through windows or doors.
- Kinks where the connection cable has been improperly fastened or routed.
- Places where the connection cables have been cut due to being driven over.
- Insulation damage due to being ripped out of the wall outlet.
- Cracks due to the insulation ageing.

Such damaged electrical connection cables must not be used and are life-threatening due to the insulation damage.

Check the electrical connection cables for damage regularly. Ensure that the connection cables are disconnected from electrical power when checking for damage.

Electrical connection cables must comply with the applicable VDE and DIN provisions. Only use connection cables of the same designation.

The printing of the type designation on the connection cable is mandatory.

10.3 AC motor

- The mains voltage must be 230 V~ 50 Hz.
- Extension cables up to 25 m long must have a cross-section of 1.5 mm².

Connections and repair work on the electrical equipment may only be carried out by electricians.

Please provide the following information in the event of any enquiries:

- Type of current for the motor
- Data of machine type plate
- Data of motor type plate

11. Cleaning, maintenance and storage

⚠ Attention!

Pull out the mains plug before carrying out any cleaning and maintenance work! Risk of injury from electric shock!

⚠ Attention!

Wait until the equipment has cooled down completely! Danger of burning!

⚠ Attention!

Always depressurise the equipment before carrying out any cleaning and maintenance work! Danger of injury!

11.1 Cleaning

- Keep the device as free of dust and dirt as possible. Rub the device clean with a clean cloth or blow it off with compressed air at low pressure.
- We recommend that you clean the device directly after every use.
- Clean the device at regular intervals using a damp cloth and a little soft soap. Do not use aggressive cleaning agents or solvents; they could attack the plastic parts of the device. Make sure that no water can penetrate the device interior.
- The hose and injection tools must be disconnected from the compressor before cleaning. The compressor must not be cleaned with water, solvents or similar.

11.2 Maintaining the pressure vessel (fig. 1)

⚠ Attention!

To ensure a long service life for the pressure vessel (8), drain off the condensate after each use by opening the drain screw (6).

Release the vessel pressure first (see 11.6.1).

Open the drain screw (6) by turning it anti-clockwise (looking at the screw from the bottom of the compressor).

In order to drain the condensation water completely out of the pressure vessel (8), it must be tilted slightly to the side so that the drain screw (6) is the lowest point.

Then close the drain screw (6) again (turn it clockwise). Check the pressure vessel (8) for rust and damage each time before use.

Do not use the compressor with a damaged or rusty pressure vessel (8). If you discover damage, please contact the customer service workshop.

Instructions on the disposal of condensate:

Dispose of the condensate in accordance with local and national environmental regulations. Ensure that it is not discharged into the wastewater system.

11.3 Safety valve (fig. 8)

The safety valve (9) has been set for the highest permitted pressure of the pressure vessel (8). It is not permitted to adjust the safety valve (9) or remove the connection lock (9b) between the exhaust nut (9a) and its cap (9c).

Actuate the safety valve (9) every 30 operating hours but at least 3 times a year to ensure that it works when required. Turn the perforated exhaust nut (9a) counterclockwise to open it and use your hands to pull the valve rod outwards over the perforated exhaust nut (9a) to open the outlet of the safety valve (9). Now, the valve audibly releases air. Then, tighten the exhaust nut (9a) clockwise again.

11.4 Cleaning the air filter (fig. 9, 10)

The air filter (4) prevents dust and dirt being sucked in. It is essential to clean this air filter (4) after at least every 300 hours in service. A blocked air filter (4) significantly reduces the compressor power.

Turn the air filter (4) counterclockwise to remove it. Open the filter cover (4c) and remove it. You can now take out the filter element (4b). Carefully tap out the filter element (4b), the filter cover (4c) and the filter housing (4a). These components must then be blown out with compressed air (approx. 3 bar) and re-assembled in reverse order.

11.5 Service information

With this product, it is necessary to note that the following parts are subject to natural or usage-related wear, or that the following parts are required as consumables.

Wearing parts*:air filter

* may not be included in the scope of supply!

11.6 Storage

⚠ Attention!

Pull out the mains plug and ventilate the equipment and all connected pneumatic tools. Store the compressor in such a way that it cannot be used by unauthorised persons.

⚠ Attention!

Store the compressor only in a dry location which is not accessible to unauthorised persons. Always store upright, never tilted!

11.6.1 Releasing excess pressure

Release the excess pressure by switching off the compressor and using the compressed air which is still left in the pressure vessel (8), e. g. with a compressed air tool running in idle mode or with a blow-out pistol.

12. Transport

Use the transport handle (1) to transport the device, and drive the compressor with it.

When lifting the compressor, note its weight (see Technical data).

Ensure that the load is well secured when transporting the compressor in a motor vehicle.

13. Disposal and recycling

Notes for packaging



The packaging materials are recyclable. Please dispose of packaging in an environmentally friendly manner.

Notes on the electrical and electronic equipment act [ElektroG]



Waste electrical and electronic equipment does not belong in household waste, but must be collected and disposed of separately!

- Used batteries or rechargeable batteries that are not installed permanently in the old appliance must be removed non-destructively before disposal. Their disposal is regulated by the battery law.
- Owners or users of electrical and electronic devices are legally obliged to return them after use.
- The end user is responsible for deleting their personal data from the old device being disposed of!
- The symbol of the crossed-out dustbin means that waste electrical and electronic equipment must not be disposed of with household waste.
- Waste electrical and electronic equipment can be handed in free of charge at the following places:
 - Public disposal or collection points (e.g. municipal works yards)
 - LIDL offers you return options directly in the branches and stores. Return and disposal are free of charge for you.

- Up to three waste electrical devices per type of device, with an edge length of no more than 25 centimetres, can be returned free of charge to the manufacturer without prior purchase of a new device from the manufacturer or taken to another authorised collection point in your vicinity.
- Further supplementary take-back conditions of the manufacturers and distributors can be obtained from the respective customer service.
- If the manufacturer delivers a new electrical appliance to a private household, the manufacturer can arrange for the free collection of the old electrical appliance upon request from the end user. Please contact the manufacturer's customer service for this.
- These statements only apply to devices installed and sold in the countries of the European Union and which are subject to the European Directive 2012/19/EU. In countries outside the European Union, different regulations may apply to the disposal of waste electrical and electronic equipment.

14. Troubleshooting

Fault	Possible cause	Remedy
The compressor does not start.	Mains voltage is not available.	Check the cable, mains plug, fuse and socket.
	Mains voltage is too low.	Make sure that the extension cable is not too long. Use an extension cable with large enough wires.
	Outside temperature is too low.	Never operate with an outside temperature of below +5 °C.
	Motor is overheated.	Allow the motor to cool down. If necessary, remedy the cause of the overheating.
The compressor starts but there is no pressure.	The safety valve leaks.	Contact your local service centre. Only allow qualified personnel to carry out repairs.
	The seals are damaged.	Check the seals and have any damaged seals replaced by a service centre.
	The drain screw for condensate leaks.	Tighten the screw by hand. Check the seal on the screw and replace if necessary.
The compressor starts, pressure is shown on the pressure gauge, but the tools do not start.	The hose connections have a leak.	Check the compressed air hose and tools and replace if necessary.
	A quick coupling has a leak.	Contact your local service centre. Only allow qualified personnel to carry out repairs.
	Insufficient pressure set on the pressure regulator.	Increase the set pressure with the pressure regulator.

15. Warranty certificate

Dear Customer,

All of our products undergo strict quality checks to ensure that they reach you in perfect condition. In the unlikely event that your device develops a fault, please contact our service department at the address shown on this guarantee card. Of course, if you would prefer to call us then we are also happy to offer our assistance under the service number printed below. Please note the following terms under which guarantee claims can be made:

- These guarantee terms cover additional guarantee rights and do not affect your statutory warranty rights. We do not charge you for this guarantee.
- Our guarantee only covers problems caused by material or manufacturing defects, and it is restricted to the rectification of these defects or replacement of the device. Please note that our devices have not been designed for use in commercial, trade or industrial applications. Consequently, the guarantee is invalidated if the equipment is used in commercial, trade or industrial applications or for other equivalent activities. The following are also excluded from our guarantee: compensation for transport damage, damage caused by failure to comply with the installation/assembly instructions or damage caused by unprofessional installation, failure to comply with the operating instructions (e.g. connection to the wrong mains voltage or current type), misuse or inappropriate use (such as overloading of the device or use of non-approved tools or accessories), failure to comply with the maintenance and safety regulations, ingress of foreign bodies into the device (e.g. sand, stones or dust), effects of force or external influences (e.g. damage caused by the device being dropped) and normal wear resulting from proper operation of the device.

The guarantee is rendered null and void if any attempt is made to tamper with the device.

- The guarantee is valid for a period of 3 years starting from the purchase date of the device. Guarantee claims should be submitted before the end of the guarantee period within two weeks of the defect being noticed. No guarantee claims will be accepted after the end of the guarantee period. The original guarantee period remains applicable to the device even if repairs are carried out or parts are replaced. In such cases, the work performed or parts fitted will not result in an extension of the guarantee period, and no new guarantee will become active for the work performed or parts fitted. This also applies when an on-site service is used.
- In order to assert your guarantee claim, please contact the service partner shown below. If the complaint is within the guarantee period, we will provide you with a return slip, with which you can return your defective device free of charge to us. It would help us if you could describe the nature of the problem in as much detail as possible. If the defect is covered by our guarantee then your device will either be repaired immediately and returned to you, or we will send you a new device.

Of course, we are also happy offer a chargeable repair service for any defects which are not covered by the scope of this guarantee or for units which are no longer covered. To take advantage of this service, please send the device to our service address.

15.1 Processing of warranty claims

To ensure that your request is processed quickly, please follow the instructions below:

- Please have the receipt and article number (e.g. IAN 465618_2404) ready as proof of purchase for all enquiries.
- Please refer to the type plate on the product, an engraving on the product, the title page of your instructions (bottom left) or the sticker on the back or underside of the product for the article number.
- If functional faults or other defects occur, first contact the service department named below by telephone or e-mail.
- You can then send a product recorded as defective to the service address provided to you free of charge, enclosing the proof of purchase (receipt) and stating what the defect is and when it occurred.
- You can view and download these and many other manuals at parkside-diy.com. This QR code will take you directly to parkside-diy.com. Select your country and use the search mask to search for the operating instructions. Enter the article number (IAN) 465618_2404 to access the operating instructions for your article.



Service contact (GB):

Name: Forest Park & Garden
Coed Court, Taffsmead Road
Treforest, Ind. Estate,
Pontypridd CF375SW
Tel: 00800 4003 4003
E-Mail: service.GB@schepach.com
Location: Great Britain

Service contact (CY):

Name: GEORGE C SOLOMONIDES
& SON LTD
PO.BOX 56236 / 169, LEONTIOS A'
GR - 3022 LIMASSOL/CYPRUS
Tel: 00800 4003 4003
E-Mail: service.CY@schepach.com
Location: Cyprus

1. Εξήγηση των συμβόλων πάνω στη συσκευή.....	12
2. Εισαγωγή.....	13
3. Περιγραφή της συσκευής (Εικ. 1-10).....	13
4. Παραδοτέο υλικό.....	13
5. Ενδεδειγμένη χρήση.....	13
6. Υποδείξεις ασφαλείας.....	14
7. Τεχνικά χαρακτηριστικά.....	17
8. Πριν από τη θέση σε λειτουργία.....	17
9. Τοποθέτηση και χειρισμός.....	17
10. Ηλεκτρική σύνδεση.....	18
11. Καθαρισμός, συντήρηση και αποθήκευση.....	19
12. Μεταφορά.....	20
13. Απόρριψη και ανακύκλωση.....	20
14. Αντιμέτωπιση προβλημάτων.....	21
15. Εγγυηση.....	22
16. Διευρυμένο σχέδιο.....	35
17. Δήλωση συμμόρφωσης.....	36

1. Εξήγηση των συμβόλων πάνω στη συσκευή



Πριν από τη θέση σε λειτουργία, διαβάστε και τηρείτε τις οδηγίες χειρισμού και τις υποδείξεις ασφαλείας!



Φοράτε προστασία ακοής. Η επίδραση του θορύβου ενδέχεται να προκαλέσει απώλεια ακοής.



Φοράτε προστασία αναπνοής.



Προειδοποίηση για καυτά εξαρτήματα!



Προειδοποίηση για ηλεκτρική τάση.



Προειδοποίηση! Η μονάδα είναι τηλεχειριζόμενη και μπορεί να αρχίσει να λειτουργεί χωρίς προειδοποίηση.



Μη εκθέτετε το μηχάνημα σε βροχή. Η συσκευή επιτρέπεται να εγκαθίσταται, αποθηκεύεται και λειτουργεί μόνο σε ξηρές συνθήκες περιβάλλοντος.

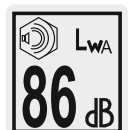

Δήλωση της στάθμης ηχητικής ισχύος σε dB.



Δήλωση της στάθμης ηχητικής πίεσης σε dB.

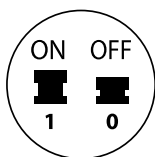

Διακόπτης ενεργοποίησης/ απενεργοποίησης.

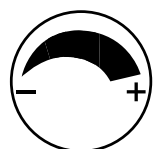

Ρυθμιστής πίεσης.

2. Εισαγωγή

Κατασκευαστής:

Scheppach GmbH
Günzburger Straße 69
D-89335 Ichenhausen

Αξιότιμε πελάτη,

Σας ευχόμαστε πολλή ευχαρίστηση και καλή επιτυχία κατά την εργασία με τη νέα σας συσκευή.

Υπόδειξη:

Ο κατασκευαστής αυτής της συσκευής δεν ευθύνεται σύμφωνα με τον ισχύοντα νόμο περί ευθύνης προϊόντων για ζημιές, που προκαλούνται σε αυτή τη συσκευή ή από αυτή τη συσκευή στις εξής περιπτώσεις:

- ακατάλληλος χειρισμός,
- Παράβλεψη των οδηγιών χειρισμού,
- Επισκευές από τρίτους, μη εξουσιοδοτημένους τεχνικούς,
- ενσωμάτωση μη γνήσιων εξαρτημάτων ή ανταλλακτικών,
- μη ενδεδειγμένη χρήση,
- Βλάβες της ηλεκτρικής εγκατάστασης σε περίπτωση παράβλεψης των ηλεκτρικών κανόνων και των κανονισμών VDE 0100, DIN 57113 / VDE 0113.

Προσέξτε:

Πριν από τη συναρμολόγηση και πριν τη θέση σε λειτουργία διαβάστε όλο το κείμενο των οδηγιών χειρισμού.

Αυτές οι οδηγίες χειρισμού έχουν σκοπό να σας διευκολύνουν να γνωρίσετε το ηλεκτρικό εργαλείο σας και να εκμεταλλευτείτε τις ενδεδειγμένες δυνατότητες χρήσης του.

Οι οδηγίες χειρισμού περιέχουν σημαντικές υποδείξεις για το πώς να εργάζεστε με το ηλεκτρικό εργαλείο με ασφάλεια, σωστά και οικονομικά, και πώς να αποφεύγετε κινδύνους, να εξοικονομείτε έξοδα επισκευών, να μειώνετε τους χρόνους εκτός διαθεσιμότητας και να αυξάνετε την αξιοπιστία και τη διάρκεια ζωής του ηλεκτρικού εργαλείου.

Επιπρόσθετα των κανόνων ασφαλείας στις παρούσες οδηγίες χειρισμού, πρέπει να λαμβάνετε οπωσδήποτε υπόψη σας τις διατάξεις που ισχύουν στη χώρα σας για τη λειτουργία του ηλεκτρικού εργαλείου.

Φυλάξτε τις οδηγίες χειρισμού σε ένα πλαστικό κάλυμμα προστατευμένες από ρύπους και υγρασία, κοντά στο ηλεκτρικό εργαλείο. Κάθε ένας από το προσωπικό χειρισμού πρέπει να τις διαβάζει και να τις τηρεί με επιμέλεια πριν από την ανάληψη της εργασίας. Στο ηλεκτρικό εργαλείο επιτρέπεται να εργάζονται μόνο πρόσωπα που έχουν ενημερωθεί για τη χρήση του ηλεκτρικού εργαλείου και γνωρίζουν τους κινδύνους που σχετίζονται με αυτό.

Εκτός από τις υποδείξεις ασφαλείας που αναφέρονται στις παρούσες οδηγίες χειρισμού και τις ειδικές διατάξεις της χώρας σας, για τη λειτουργία μηχανημάτων παρόμοιας κατασκευής, πρέπει να τηρείτε τους γενικά αναγνωρισμένους τεχνικούς κανόνες.

Δεν αναλαμβάνουμε καμία ευθύνη για ατυχήματα ή ζημιές που οφείλονται σε παράβλεψη αυτών των οδηγιών και των υποδείξεων ασφαλείας.

3. Περιγραφή της συσκευής (Εικ. 1-10)

1. Λαβή μεταφοράς
- 1a. Βίδες M8x10
2. Διακόπτης πίεσης
3. Διακόπτης ενεργοποίησης/ απενεργοποίησης
4. Φίλτρο αέρα
- 4a. Περιβλήμα φίλτρου
- 4b. Ένθετο φίλτρου
- 4c. Καπάκι φίλτρου
- 4d. Εύκαμπτος σωλήνας
5. Τροχός
- 5a. Βίδα με ημισφαιρική κεφαλή
- 5b. Ροδέλα
6. Βίδα εκκένωσης για το νερό συμπύκνωσης
7. Πέλμα στήριξης
- 7a. Βίδα
- 7b. Ροδέλα
8. Δοχείο πίεσης
9. Βαλβίδα ασφαλείας
- 9a. Παξιμάδι εξόδου
- 9b. Ασφάλεια σύνδεσης
- 9c. Καπάκι του παξιμαδιού εξόδου
10. Ταχυσύνδεσμος (ρυθμιζόμενου πεπιεσμένου αέρα)
11. Ταχυσύνδεσμος (ρυθμιζόμενου πεπιεσμένου αέρα)
12. Μανόμετρο (μπορεί να αναγνωσθεί η ρυθμισμένη πίεση)
13. Μανόμετρο (για να διαβάζετε την πίεση ρεζερβουάρ αέρα)
14. Εύκαμπτος σωλήνας πεπιεσμένου αέρα (δεν περιλαμβάνεται στο παραδοτέο υλικό)
- 14a. Θηλή βυσματωτής σύνδεσης
- 14b. Ταχυσύνδεσμος
15. Ρυθμιστής πίεσης
16. Καπάκι μεταφοράς

4. Παραδοτέο υλικό

- 1x φίλτρο αέρα
- 1x λαβή μεταφοράς
- 2x βίδες M8x10
- 1x πέλμα στήριξης
- 2x τροχοί
- 1x υλικό συναρμολόγησης
- 1x οδηγίες χειρισμού

5. Ενδεδειγμένη χρήση

Ο συμπιεστής χρησιμεύει για την παραγωγή πεπιεσμένου αέρα για εργαλεία πεπιεσμένου αέρα που μπορούν να λειτουργήσουν με ποσότητα αέρα έως περ. 180 l/min (π.χ. συσκευή φουσκώματος ελαστικών με μανόμετρο, πιστόλι φυσήματος και πιστόλι βαφής). Λόγω της περιορισμένης παροχής αέρα δεν είναι εφικτή η λειτουργία εργαλείων με πολύ υψηλή κατανάλωση αέρα (π.χ. παλμικό τριβείο, αξονικό τριβείο χειρός και κρουστικό κλειδί).

Ο συμπιεστής επιτρέπεται να λειτουργεί μόνο σε ξηρούς και καλά αεριζόμενους εσωτερικούς χώρους.

Το μηχάνημα επιτρέπεται να χρησιμοποιείται μόνο όπως προβλέπεται. Κάθε περαιτέρω χρήση πέραν αυτής θεωρείται μη προβλεπόμενη. Για ζημιές ή τραυματισμούς οποιουδήποτε είδους προκαλούμενες από αυτή τη χρήση, την ευθύνη φέρει ο χρήστης/χειριστής και όχι ο κατασκευαστής.

Παρακαλούμε να έχετε υπόψη σας ότι οι συσκευές μας κανονικά δεν έχουν σχεδιαστεί για εμπορική, βιοτεχνική ή βιομηχανική χρήση. Δεν αναλαμβάνουμε καμία ευθύνη αν η συσκευή χρησιμοποιηθεί σε εμπορικές, βιοτεχνικές ή βιομηχανικές επιχειρήσεις καθώς και σε παρόμοιες δραστηριότητες.

6. Υποδείξεις ασφαλείας

Γενικές υποδείξεις ασφαλείας για ηλεκτρικά εργαλεία

Δ ΠΡΟΕΙΔΟΠΟΙΗΣΗ! Διαβάστε όλες τις υποδείξεις ασφαλείας, τις οδηγίες, τις απεικονίσεις και τα τεχνικά χαρακτηριστικά που παρέχονται με το ηλεκτρικό εργαλείο σας. Από παραλείψεις στην τήρηση των ακόλουθων οδηγιών ενδέχεται να προκληθεί ηλεκτροπληξία, φωτιά και/ή σοβαροί τραυματισμοί.

Φυλάξτε όλες τις υποδείξεις ασφαλείας και τις οδηγίες για μελλοντική χρήση.

Ο όρος «ηλεκτρικό εργαλείο» που χρησιμοποιείται στις υποδείξεις ασφαλείας αναφέρεται σε ηλεκτρικά εργαλεία που λειτουργούν με ρεύμα (με καλώδιο ρεύματος) και σε ηλεκτρικά εργαλεία που λειτουργούν με επαναφορτιζόμενες μπαταρίες (χωρίς καλώδιο ρεύματος).

Ασφάλεια χώρου εργασίας

- Διατηρείτε το χώρο εργασίας καθαρό και καλά φωτισμένο.** Από ακαταστασία ή μη φωτισμένες περιοχές εργασίας μπορεί να προκληθούν ατυχήματα.
- Μην εργάζεστε με το ηλεκτρικό εργαλείο σε δυνητικά εκρηξιμο περιβάλλον όπου βρίσκονται καύσιμα υγρά, αέρια ή σκόνες.** Τα ηλεκτρικά εργαλεία παράγουν σπινθήρες οι οποίοι μπορούν να προκαλέσουν ανάφλεξη της σκόνης ή των ατμών.
- Κατά τη χρήση του εργαλείου κρατάτε μακριά παιδιά και άλλα άτομα.** Σε περίπτωση εκτροπής μπορεί να χάσετε τον έλεγχο του ηλεκτρικού εργαλείου.

Ασφάλεια χρήσης ηλεκτρικού ρεύματος

- Το φικ ρευματοληψίας του ηλεκτρικού εργαλείου πρέπει να ταιριάζει στην πρίζα.** Δεν επιτρέπεται κανενός είδους τροποποίηση του φικ. Μη χρησιμοποιείτε φικ προσαρμογής με ηλεκτρικά εργαλεία που διαθέτουν προστασία μέσω γείωσης. Τα μη τροποποιημένα φικ και οι κατάλληλες πρίζες μειώνουν τον κίνδυνο ηλεκτροπληξίας.
- Αποφεύγετε την επαφή του σώματος με γειωμένες επιφάνειες όπως σε σωλήνες, θερμαντικά σώματα, ηλεκτρικές κουζίνες και ψυγεία.** Όταν το σώμα σας είναι γειωμένο, υπάρχει αυξημένος κίνδυνος από ηλεκτροπληξία.
- Διατηρείτε τα ηλεκτρικά εργαλεία μακριά από βροχή ή υγρασία.** Η διείσδυση νερού μέσα σε ένα ηλεκτρικό εργαλείο αυξάνει τον κίνδυνο ηλεκτροπληξίας.

- Μην κακομεταχειρίζεστε το καλώδιο για να μεταφέρετε το εργαλείο ή να το κρεμάτε ή για να αφαιρέτε το φικ από την πρίζα.** Κρατάτε το καλώδιο μακριά από θερμότητα, λάδι, αιχμηρές ακμές ή κινούμενα μέρη της συσκευής. Τα καλώδια που έχουν υποστεί ζημιά ή είναι μπερδεμένα αυξάνουν τον κίνδυνο ηλεκτροπληξίας.
- Όταν εργάζεστε με ένα ηλεκτρικό εργαλείο σε ανοικτό χώρο, χρησιμοποιείτε μόνο καλώδια επέκτασης τα οποία είναι και αυτά κατάλληλα για χρήση σε εξωτερικούς χώρους.** Η χρήση καλωδίου επέκτασης κατάλληλου για χρήση σε εξωτερικούς χώρους μειώνει τον κίνδυνο ηλεκτροπληξίας. Σε εξωτερικούς χώρους να χρησιμοποιείτε καλώδιο επέκτασης που είναι εγκεκριμένο και κατάλληλα επισημασμένο για αυτή τη χρήση. Να χρησιμοποιείτε μπαλαντέζες μόνον αφού έχετε ξετυλίξει πλήρως το καλώδιο.
- Αν δεν μπορεί να αποφευχθεί η λειτουργία του ηλεκτρικού εργαλείου σε περιβάλλον με υγρασία, χρησιμοποιείτε ένα ρελέ προστασίας από ρεύμα διαρροής με ρεύμα ενεργοποίησης 30 mA ή μικρότερο.** Η χρήση ενός ρελέ προστασίας από ρεύμα διαρροής μειώνει τον κίνδυνο ηλεκτροπληξίας.

Ασφάλεια ατόμων

- Πρέπει να είστε προσεκτικοί, να προσέχετε τι κάνετε και να χρησιμοποιείτε σύνεση κατά την εργασία με ένα ηλεκτρικό εργαλείο. Μην χρησιμοποιείτε κανένα ηλεκτρικό εργαλείο όταν είστε κουρασμένοι ή υπό την επήρεια ναρκωτικών, οινοπνεύματος ή φαρμάκων.** Μία στιγμή απροσεξίας κατά τη χρήση του ηλεκτρικού εργαλείου μπορεί να οδηγήσει σε σοβαρούς τραυματισμούς.
- Φοράτε ατομικό εξοπλισμό προστασίας και πάντα προστατευτικά γυαλιά.** Η χρήση ατομικού εξοπλισμού προστασίας, όπως μάσκα προστασίας από σκόνη, αντιολισθητικών υποδημάτων ασφαλείας, προστατευτικού κράνους ή προστασίας ακοής, ανάλογα με το είδος και τη χρήση του ηλεκτρικού εργαλείου, μειώνει τον κίνδυνο σωματικών βλαβών.
- Αποφεύγετε την ακούσια θέση σε λειτουργία. Να βεβαιώσετε ότι το ηλεκτρικό εργαλείο είναι απενεργοποιημένο πριν το συνδέσετε στην τροφοδοσία ρεύματος και/ή συνδέσετε την επαναφορτιζόμενη μπαταρία, το πάρετε στα χέρια σας ή το μεταφέρετε.** Αν κατά τη μεταφορά του ηλεκτρικού εργαλείου έχετε το δάκτυλο στο διακόπτη ή αν συνδέσετε το εργαλείο στην τροφοδοσία ρεύματος ενώ είναι ενεργοποιημένο, μπορεί να προκληθούν ατυχήματα.
- Απομακρύνετε εργαλεία ρύθμισης ή κλειδιά βιδώματος πριν ενεργοποιήσετε το ηλεκτρικό εργαλείο.** Ένα εργαλείο ή κλειδί το οποίο βρίσκεται σε ένα περιστρεφόμενο μέρος της συσκευής μπορεί να προκαλέσει τραυματισμούς.
- Αποφεύγετε οποιαδήποτε αφύσικη στάση σώματος.** Να φροντίζετε για ασφαλή στήριξη στα πόδια σας και να διατηρείτε πάντα την ισορροπία σας. Με αυτόν τον τρόπο μπορείτε να ελέγχετε καλύτερα το ηλεκτρικό εργαλείο σε μη αναμενόμενες καταστάσεις.
- Φοράτε κατάλληλο ρουχισμό. Μη φοράτε φαρδιά ρούχα ή κοσμήματα. Κρατάτε τα μαλλιά, τα ρούχα και τα γάντια σας μακριά από κινούμενα μέρη.** Τα πιο άνετα ρούχα, τα κοσμήματα ή τα μακριά μαλλιά μπορεί να πιαστούν από κινούμενα μέρη. Σε περίπτωση υπαιθριων εργασιών συνιστώνται λαστιχένια γάντια και αντιολισθητικά υποδήματα. Αν έχετε μακριά μαλλιά, φοράτε δίχτυ μαλλιών.

- g. **Αν μπορούν να χρησιμοποιηθούν διατάξεις αναρρόφησης και συλλογής της σκόνης, βεβαιωθείτε ότι αυτές είναι συνδεδεμένες και χρησιμοποιούνται σωστά.** Η χρήση μιας διάταξης αναρρόφησης σκόνης μπορεί να μειώσει τους κινδύνους από τη σκόνη.
- h. **Μην έχετε ψευδή αίσθηση της ασφάλειας και μην αφήφατε τους κανόνες ασφαλείας για ηλεκτρικά εργαλεία, ακόμα και αν έχετε εξοικειωθεί με το ηλεκτρικό εργαλείο μετά από επανειλημμένη χρήση του.** Οι απρόσεκτοι χειρισμοί μπορούν σε κλάσματα του δευτερολέπτου να επιφέρουν σοβαρούς τραυματισμούς.

Χρήση και μεταχείριση του ηλεκτρικού εργαλείου

- a. **Μην υπερφορτώνετε τη συσκευή.** Χρησιμοποιείτε για την εργασία σας το ηλεκτρικό εργαλείο που προορίζεται για αυτή. Με το κατάλληλο ηλεκτρικό εργαλείο εργάζεστε καλύτερα και με ασφάλεια στην προβλεπόμενη περιοχή ισχύος.
- b. **Μη χρησιμοποιήσετε ποτέ ηλεκτρικό εργαλείο του οποίου ο διακόπτης παρουσιάζει βλάβη. Ένα ηλεκτρικό εργαλείο που δεν μπορεί πλέον να ενεργοποιηθεί ή να απενεργοποιηθεί, είναι επικίνδυνο και πρέπει να επισκευαστεί.**
- c. **Αφαιρέστε το φικ από την πρίζα και/ή αφαιρέστε την αφαιρούμενη επαναφορτιζόμενη μπαταρία πριν πραγματοποιήσετε ρυθμίσεις στη συσκευή, αλλάξετε ένθετο εργαλείο ή αφήσετε το ηλεκτρικό εργαλείο.** Αυτά τα μέτρα προφύλαξης αποτρέπουν την αθέλητη εκκίνηση του ηλεκτρικού εργαλείου.
- d. **Φυλάσσετε μακριά από παιδιά τα ηλεκτρικά εργαλεία που δεν χρησιμοποιείτε.** Μην αφήνετε να χρησιμοποιεί το ηλεκτρικό εργαλείο κανένα άτομο που δεν είναι εξοικειωμένο με αυτό ή δεν έχει διαβάσει τις παρούσες οδηγίες. Τα ηλεκτρικά εργαλεία είναι επικίνδυνα αν χρησιμοποιούνται από άτομα με απειρία. Τα μη χρησιμοποιούμενα ηλεκτρικά εργαλεία πρέπει να αποτίθενται σε ένα μέρος ξηρό, σε θέση που είναι ψηλά ή κλειδωμένα, μακριά από παιδιά.
- e. **Φροντίζετε σχολαστικά τα ηλεκτρικά εργαλεία και το εξάρτημα.** Ελέγχετε αν τα κινητά μέρη λειτουργούν άψογα χωρίς να κολλούν, αν υπάρχουν εξαρτήματα που έχουν σπάσει ή έχουν υποστεί ζημιά τέτοια που να επηρεάζεται η λειτουργία του ηλεκτρικού εργαλείου. Αναθέτετε πριν τη χρήση του ηλεκτρικού εργαλείου την επισκευή των εξαρτημάτων που έχουν υποστεί ζημιά. Πολλά ατυχήματα έχουν την αιτία τους σε κακοσυντηρημένα ηλεκτρικά εργαλεία.
- f. **Διατηρείτε τα κοπτικά εργαλεία αιχμηρά και καθαρά. Τα προσεκτικά φροντισμένα κοπτικά εργαλεία με κοφτερές αιχμές έχουν μικρότερη τάση για σφήνωμα και είναι ευκολότερο να καθοδηγηθούν.**
- g. **Χρησιμοποιείτε το ηλεκτρικό εργαλείο, τα αξεσουάρ, τα ένθετα εργαλεία κλπ. σύμφωνα με τις οδηγίες τους.** Λαμβάνετε επίσης υπόψη τις συνθήκες εργασίας και την εργασία που πρόκειται να εκτελεστεί. Η χρήση ηλεκτρικών εργαλείων για εφαρμογές άλλες από τις προβλεπόμενες μπορεί να οδηγήσει σε επικίνδυνες καταστάσεις.
- h. **Κρατάτε τις λαβές και τις επιφάνειες κρατήματος στεγνές, καθαρές και απαλλαγμένες από λάδια και γράσα.** Οι ολισθηρές λαβές και οι επιφάνειες κρατήματος δεν επιτρέπουν ασφαλή χειρισμό και έλεγχο του ηλεκτρικού εργαλείου σε απρόβλεπτες καταστάσεις.

Σέρβις

- a. **Αναθέτετε την επισκευή του ηλεκτρικού εργαλείου σας μόνο σε πιστοποιημένο ειδικό προσωπικό και μόνο με γνήσια ανταλλακτικά.** Με αυτόν τον τρόπο διασφαλίζετε ότι δεν θα διακυβευτεί η ασφάλεια του ηλεκτρικού εργαλείου.

Υποδείξεις ασφαλείας για συμπίεστές

Δ Προσοχή! Κατά τη χρήση αυτού του συμπίεστη πρέπει να τηρείτε τα εξής βασικά μέτρα ασφαλείας, για προστασία από κίνδυνο ηλεκτροπληξίας, τραυματισμού και πυρκαγιάς.

Διαβάστε και λάβετε υπόψη σας αυτές τις υποδείξεις, πριν χρησιμοποιήσετε τη συσκευή.

Ασφάλεια κατά την εργασία.

1. Φροντίζετε με επιμέλεια τα εργαλεία σας
 - Διατηρείτε τον συμπίεστη καθαρό, για να εργάζεστε καλά και με ασφάλεια.
 - Τηρείτε τους κανονισμούς συντήρησης.
 - Ελέγχετε τακτικά το καλώδιο σύνδεσης του ηλεκτρικού εργαλείου, και σε περίπτωση ζημιάς αναθέστε την αντικατάστασή του από πιστοποιημένο και εξειδικευμένο τεχνικό.
 - Ελέγχετε τακτικά τα καλώδια επέκτασης και αντικαθιστάτε τους αν έχουν υποστεί ζημιά.
2. Να αφαιρείτε το φικ από την πρίζα
 - Σε περίπτωση μη χρησιμοποίησης του ηλεκτρικού εργαλείου, πριν τη συντήρηση και κατά την αλλαγή εργαλείων όπως π.χ. λεπίδας πριονιού, τρυπανιού, φρέζας.
3. Ελέγξτε το ηλεκτρικό εργαλείο για τυχόν ζημιές
 - Πριν την περαιτέρω χρήση του ηλεκτρικού εργαλείου πρέπει να εξεταστούν οι προστατευτικές διατάξεις ή τα μέρη που έχουν ελαφρές ζημιές, για την άψογη και προβλεπόμενη λειτουργία τους.
 - Ελέγξτε ότι λειτουργούν απρόσκοπτα και δεν κολλάνε τα κινούμενα μέρη, ή αν υπάρχουν εξαρτήματα που έχουν υποστεί ζημιά. Όλα τα εξαρτήματα πρέπει να είναι σωστά εγκατεστημένα και να εκπληρώνουν όλες τις προϋποθέσεις για να εξασφαλίζεται η απρόσκοπτη λειτουργία του ηλεκτρικού εργαλείου.
 - Προστατευτικές διατάξεις και εξαρτήματα που έχουν υποστεί ζημιά πρέπει να επισκευάζονται ή να αντικαθίστανται όπως προβλέπεται από ένα αναγνωρισμένο και εξειδικευμένο συνεργείο, εφόσον δεν αναφέρεται κάτι διαφορετικό στις οδηγίες χειρισμού.
 - Μη χρησιμοποιείτε καλώδια σύνδεσης που παρουσιάζουν βλάβη ή ζημιά.
4. **Προσοχή!**
 - Για τη δική σας ασφάλεια, χρησιμοποιείτε μόνο αξεσουάρ και πρόσθετες συσκευές που ορίζονται στις οδηγίες χειρισμού ή τα οποία συνιστά ή ορίζει ο κατασκευαστής. Η χρήση προσαρτημάτων ή παρελκομένων άλλων από αυτά που συνιστώνται στο Εγχειρίδιο Οδηγιών χειρισμού ή στον κατάλογο μπορεί να σημαίνει τον τραυματισμό σας.

5. Αντικατάσταση της γραμμής σύνδεσης
 - Αν υποστεί ζημιά η γραμμή σύνδεσης, δηλαδή το καλώδιο σύνδεσης, αυτό πρέπει να αντικατασταθεί από τον κατασκευαστή ή από ηλεκτρολόγο, ώστε να αποφευχθούν κίνδυνοι. Κίνδυνος από ηλεκτροπληξίες.
6. Πλήρωση ελαστικών
 - Ελέγχετε την πίεση ελαστικού αμέσως μετά την πλήρωση, χρησιμοποιώντας ένα κατάλληλο μανόμετρο, π.χ. σε ένα πρατήριο καυσίμων.
7. Οδικά μεταφερόμενοι συμπιεστές σε λειτουργία εργοταξίου
 - Προσέχετε ώστε όλοι οι εύκαμπτοι σωλήνες και τα εξαρτήματα σύνδεσης που χρησιμοποιούνται να είναι κατάλληλα για τη μέγιστη επιτρεπόμενη πίεση του συμπιεστή.
8. Θέση εγκατάστασης
 - Εγκαταστήστε τον συμπιεστή πάνω σε μια οριζόντια επιφάνεια.
9. Σε περίπτωση πιέσεων πάνω από τα 7 bar συνιστάται να εξοπλίσετε τους εύκαμπτους σωλήνες τροφοδοσίας με ένα σχοινί ασφαλείας, π.χ. με ένα συρματοσχοινί.
10. Αποφεύγετε τις έντονες καταπονήσεις στο σύστημα γραμμών, χρησιμοποιώντας εύκαμπτες συνδέσεις εύκαμπτων σωλήνων, για να αποφεύγετε θέσεις τσακίσματος.

Πρόσθετες υποδείξεις ασφαλείας

Λαμβάνετε υπόψη σας τις αντίστοιχες Οδηγίες χρήσης των εκάστοτε εργαλείων πεπιεσμένου αέρα / προσαρτημένων συσκευών πεπιεσμένου αέρα! Πρέπει επιπλέον να λαμβάνονται υπόψη οι παρακάτω γενικές υποδείξεις.

Υποδείξεις ασφαλείας για την εργασία με πεπιεσμένο αέρα και πιστόλια φυσήματος

- Προσέχετε για επαρκή απόσταση από το προϊόν, ωστόσο τουλάχισ. 2,50 m, και κρατάτε μακριά από τον συμπιεστή τα εργαλεία πεπιεσμένου αέρα / τις προσαρτημένες συσκευές πεπιεσμένου αέρα κατά τη διάρκεια της λειτουργίας τους.
- Η αντλία συμπιεστή και οι αγωγοί φθάνουν σε υψηλή θερμοκρασία κατά τη λειτουργία. Οι επαφές με αυτά τα στοιχεία επιφέρουν εγκαύματα.
- Ο αέρας που αναρροφάται από τον συμπιεστή πρέπει να διατηρείται απαλλαγμένος από προσμίξεις ουσιών που μπορούν στην αντλία συμπιεστή να επιφέρουν φωτιές ή εκρήξεις.
- Κατά το άνοιγμα της σύνδεσης εύκαμπτου σωλήνα κρατάτε σταθερά με το χέρι το εξάρτημα σύνδεσης στον εύκαμπτο σωλήνα. Έτσι αποφεύγετε τραυματισμούς από τυχόν πλάγισμα του εύκαμπτου σωλήνα.
- Φοράτε προστατευτικά γυαλιά και μάσκα προστασίας της αναπνοής κατά τις εργασίες με το πιστόλι πεπιεσμένου αέρα. Οι σκόνες είναι επιβλαβείς για την υγεία! Υπάρχει πιθανότητα πρόκλησης τραυματισμών από ξένα σώματα και σώματα που παρασύρονται από το φύσημα.
- Μη φυσάτε με το πιστόλι φυσήματος προς άτομα ή ρουχισμό που έχει φορεθεί στο σώμα. Κίνδυνος τραυματισμού!

Υποδείξεις ασφαλείας κατά τη χρήση προσαρτημένων συσκευών ψεκασμού τύπου πίδακα ή λεπτών σταγονιδίων (π.χ. ψεκασμού χρωμάτων)

- Κατά την πλήρωση, κρατάτε την προσαρτημένη συσκευή ψεκασμού μακριά από τον συμπιεστή, για να μην έρθει υγρό σε επαφή με τον συμπιεστή.

- Ποτέ μην ψεκάζετε με την προσαρτημένη συσκευή ψεκασμού (π.χ. ψεκασμού χρωμάτων) προς την κατεύθυνση του συμπιεστή. Η υγρασία μπορεί να προκαλέσει κινδύνους από το ηλεκτρικό ρεύμα!
- Μη χρησιμοποιείτε με τον εξοπλισμό βαφές ή διαλυτικά με σημείο ανάφλεξης μικρότερο των 55 °C. Κίνδυνος έκρηξης!
- Μη θερμαίνετε βαφές και διαλυτικά. Κίνδυνος έκρηξης!
- Αν με τον εξοπλισμό χρησιμοποιούνται υγρά επιβλαβή για την υγεία, απαιτούνται για προστασία συσκευές filtraρίσματος (μάσκες προσώπου). Επίσης λαμβάνετε υπόψη σας και τις πληροφορίες για μέτρα προστασίας που αναφέρονται από τους κατασκευαστές τέτοιων ουσιών.
- Πρέπει να λαμβάνετε υπόψη σας τα στοιχεία και τις σημάνσεις που βρίσκονται πάνω στις συσκευασίες των υλικών που χρησιμοποιούνται με τον εξοπλισμό. Αν χρειάζεται πρέπει να λαμβάνονται πρόσθετα μέτρα προστασίας, και ειδικά να χρησιμοποιείται κατάλληλος ρουχισμός και μάσκες.
- Κατά τη διάρκεια της διαδικασίας ψεκασμού καθώς και στον χώρο εργασίας δεν επιτρέπεται το κάπνισμα. Κίνδυνος έκρηξης! Ακόμα και οι αναθυμιάσεις των χρωμάτων είναι εύφλεκτες.
- Δεν επιτρέπεται να υπάρχουν ή να χρησιμοποιούνται τζάκια και εστίες μαγειρέματος, γυμνή φλόγα ή μηχανήματα που παράγουν σπινθήρες.
- Δεν επιτρέπεται η φύλαξη ή κατανάλωση τροφίμων και ποτών στον χώρο εργασίας. Οι αναθυμιάσεις των χρωμάτων είναι επιβλαβείς για την υγεία.
- Ο χώρος εργασίας πρέπει να είναι μεγαλύτερος από 30 m³ και πρέπει να διασφαλίζεται επαρκής εναλλαγή του αέρα κατά τον ψεκασμό και το στέγνωμα.
- Μην ψεκάζετε αντίθετα στον άνεμο. Κατά τον ψεκασμό αναφλέξιμων ή επικίνδυνων υλικών λαμβάνετε οπωσδήποτε υπόψη σας τους κανονισμούς των τοπικών αστυνομικών αρχών.
- Μη χρησιμοποιείτε σε συνδυασμό με τον εύκαμπτο σωλήνα πίεσης από PVC μέσα όπως γουαίτ σπίριτ, βουτυλική αλκοόλη και μεθυλενοχλωρίδιο. Αυτά τα μέσα καταστρέφουν τον εύκαμπτο σωλήνα πίεσης.
- Η περιοχή εργασίας πρέπει να είναι διαχωρισμένη από τον συμπιεστή, ώστε αυτός να μην μπορεί να έρθει σε άμεση επαφή με το υλικό εργασίας.

Λειτουργία δοχείων πίεσης

- Όποιος χρησιμοποιεί δοχείο πίεσης πρέπει να το διατηρεί σε κανονική κατάσταση, να το χρησιμοποιεί κανονικά, να το επιτηρεί, να πραγματοποιεί χωρίς καθυστέρηση τις αναγκαίες εργασίες σέρβις και επισκευών, και να λαμβάνει τα απαιτούμενα μέτρα ασφαλείας ανάλογα με τις εκάστοτε περιστάσεις.
- Οι αρχές εποπτείας μπορούν σε μεμονωμένες περιπτώσεις να διατάξουν απαιτούμενα μέτρα επιτήρησης.
- Ένα δοχείο πίεσης δεν επιτρέπεται να χρησιμοποιείται αν παρουσιάζει ελλείψεις από τις οποίες μπορεί να τεθούν σε κίνδυνο οι απασχολούμενοι ή τρίτα άτομα.
- Ελέγχετε το δοχείο πίεσης για σκουριά και ζημιές πριν από κάθε λειτουργία. Δεν επιτρέπεται η λειτουργία του συμπιεστή με δοχείο πίεσης που έχει υποστεί ζημιά ή έχει σκουριά. Σε περίπτωση που διαπιστώσετε ζημιές, απευθυνθείτε στο συνεργείο εξυπηρέτησης πελατών.

Φυλάξτε προσεκτικά τις υποδείξεις ασφαλείας.

Υπολειπόμενοι κίνδυνοι

Τηρείτε τις υποδείξεις συντήρησης και υποδείξεις ασφαλείας που αναφέρονται στις οδηγίες χειρισμού.

Να είστε πάντα προσεκτικοί κατά την εργασία και να κρατάτε τα τρίτα άτομα σε ασφαλή απόσταση από τη θέση εργασίας σας.

Ακόμα και με κατάλληλη χρήση της συσκευής παραμένουν πάντα ορισμένοι υπολειπόμενοι κίνδυνοι που δεν μπορούν να αποκλειστούν. Από τον τύπο και την κατασκευή της συσκευής μπορούν να προκύψουν οι εξής ενδεχόμενοι κίνδυνοι:

- Αθέλητη θέση σε λειτουργία του προϊόντος.
- Βλάβες της ακοής, αν δεν χρησιμοποιείται η προβλεπόμενη προστασία ακοής.
- Σωματίδια ακαθαρσίας, σκόνη κλπ. μπορούν να καταλήξουν στα μάτια ή στο πρόσωπο ακόμα και αν φοράτε προστατευτικά γυαλιά.
- Εισπνοή στροβιλιζόμενων σωματιδίων.

⚠ Προειδοποίηση!

Αυτό το ηλεκτρικό εργαλείο παράγει ηλεκτρομαγνητικό πεδίο κατά τη διάρκεια της λειτουργίας του. Αυτό το πεδίο υπό ορισμένες περιστάσεις μπορεί να επηρεάσει ενεργά ή παθητικά ιατρικά εμφυτεύματα. Για να μειώσετε τον κίνδυνο σοβαρών ή θανατηφόρων τραυματισμών, συνιστούμε σε άτομα με ιατρικά εμφυτεύματα να συμβουλευούνται το γιατρό τους και τον κατασκευαστή του ιατρικού εμφυτεύματος, πριν το χειρισμό του ηλεκτρικού εργαλείου.

7. Τεχνικά χαρακτηριστικά

Σύνδεση ρεύματος δικτύου.....	230 V~ 50 Hz
Ισχύς κινητήρα	1500 W
Τρόπος λειτουργίας	S1
Αριθμός στροφών συμπιεστή	2850 min ⁻¹
Όγκος ρεζερβουάρ πίεσης	περ. 24 L
Πίεση λειτουργίας	περ. 10 bar
Θεωρ. ισχύς αναρρόφησης.....	περ. 257 l/min
Ωφέλιμη παροχή σε 7 bar	περ. 103 l/min
Ωφέλιμη παροχή σε 4 bar	περ. 141 l/min
Ωφέλιμη παροχή σε 1 bar	περ. 180 l/min
Στάθμη ηχητικής πίεσης L _{PA}	68 dB
Μετρηθείσα στάθμη ηχητικής ισχύος L _{WA}	83,6 dB
Εγγυημένη στάθμη ηχητικής ισχύος της συσκευής L _{WA}	86 dB
Αβεβαιότητα K _{PA/WA}	3 dB
Βαθμός προστασίας	IP30
Βάρος συσκευής	περ. 24 kg
Μέγ. υψόμετρο εγκατάστασης (από την επιφάνεια της θάλασσας)	1000 m

Οι τιμές εκπομπών θορύβου προσδιορίστηκαν βάσει του προτύπου EN ISO 3744:1995.

Φοράτε προστασία ακοής.

Η επίδραση του θορύβου ενδέχεται να προκαλέσει απώλεια ακοής.

8. Πριν από τη θέση σε λειτουργία

- Ανοίξτε τη συσκευασία και αφαιρέστε προσεκτικά τη συσκευή.
- Απομακρύνετε το υλικό συσκευασίας καθώς και τα ασφαλιστικά συσκευασίας και μεταφοράς (εφόσον υπάρχουν).
- Ελέγξτε εάν είναι πλήρες το παραδοτέο υλικό.
- Ελέγξτε τη συσκευή και τα αξεσουάρ για τυχόν ζημιές κατά τη μεταφορά.
- Φυλάσσετε τη συσκευασία κατά το δυνατό μέχρι τη λήξη της εγγύησης.

⚠ ΚΙΝΔΥΝΟΣ

Η συσκευή και τα υλικά συσκευασίας δεν είναι παιδικά παιχνίδια! Τα παιδιά δεν επιτρέπεται να παίζουν με πλαστικές σακούλες, μεμβράνες και μικρά εξαρτήματα! Υπάρχει κίνδυνος κατάποσης και ασφυξίας!

- Βεβαιωθείτε πριν από τη σύνδεση ότι συμφωνούν τα στοιχεία στην πινακίδα τύπου με τα στοιχεία του δικτύου τροφοδοσίας.
- Ελέγξτε τη συσκευή για ζημιές κατά τη μεταφορά. Αναφέρετε τυχόν ζημιές άμεσα στη μεταφορική εταιρεία που παρέδωσε τον συμπιεστή.
- Η εγκατάσταση του συμπιεστή πρέπει να γίνει κοντά στον εξοπλισμό κατανάλωσης του αέρα.
- Πρέπει να αποφεύγετε μεγάλους μήκους αγωγούς αέρα και μεγάλους μήκους καλώδια τροφοδοσίας (καλώδιο επέκτασης).
- Προσέχετε ο αναρροφούμενος αέρας να είναι ξηρός και απαλλαγμένος από σκόνη.
- Μην εγκαταστήσετε τον συμπιεστή σε χώρους με υγρασία ή νερό.
- Η λειτουργία του συμπιεστή επιτρέπεται μόνο σε κατάλληλους χώρους (καλά αεριζόμενους, θερμοκρασία περιβάλλοντος +5 °C έως 40 °C). Στον χώρο δεν επιτρέπεται να υπάρχουν σκόνες, οξεία, ατμοί, εκρηκτικά ή εύφλεκτα αέρια.
- Ο συμπιεστής είναι κατάλληλος για χρήση σε ξηρούς χώρους. Δεν επιτρέπεται η χρήση σε περιοχές όπου γίνεται χρήση ψεκαζόμενου νερού.
- Ο συμπιεστής επιτρέπεται να χρησιμοποιείται σε εξωτερικούς χώρους μόνο σύντομα, σε ξηρές συνθήκες περιβάλλοντος.
- Ο συμπιεστής πρέπει να διατηρείται πάντα στεγνός και δεν επιτρέπεται να παραμένει σε υπαίθριο χώρο μετά την εργασία.

9. Τοποθέτηση και χειρισμός

⚠ Προσοχή!

Πριν από τη θέση σε λειτουργία, συναρμολογήστε οπωσδήποτε πλήρως τη συσκευή!

Για την εγκατάσταση χρειάζεστε:

1x γερμανικό κλειδί 14 mm

1x γερμανικό κλειδί 13 mm

1x σωληνωτό κλειδί 14 mm

1x σταυροκατσάβιδο

(δεν περιλαμβάνεται στο παραδοτέο υλικό)

9.1 Εγκατάσταση των τροχών (Εικ. 3)

- Εγκαταστήστε τους παρεχόμενους τροχούς (5) όπως δείχνει η εικόνα.

9.2 Εγκατάσταση του πέλματος στήριξης (Εικ. 4)

- Εγκαταστήστε το παρεχόμενο πέλμα στήριξης (7) όπως δείχνει η εικόνα.

9.3 Εγκατάσταση του φίλτρου αέρα (Εικ. 5, 6)

- Αφαιρέστε το κάλυμμα μεταφοράς (16) και βιδώστε καλά το φίλτρο αέρα (4) στη συσκευή.
- Εισάγετε τον εύκαμπτο σωλήνα (4d) στο άνοιγμα του φίλτρου αέρα (4).

9.4 Εγκατάσταση της λαβής μεταφοράς (Εικ. 7)

- Εγκαταστήστε την παρεχόμενη λαβή μεταφοράς (1) όπως δείχνει η εικόνα. Για τον σκοπό αυτό χρησιμοποιήστε τις παρεχόμενες βίδες M8x10 (1a) και ένα κλειδί βιδώματος αρ. 13 (δεν περιλαμβάνεται στο παραδοτέο υλικό).

9.5 Σύνδεση ρεύματος

- Ο συμπίεστής διαθέτει ένα καλώδιο ρεύματος δικτύου με φισ σουκό. Η συσκευή μπορεί να συνδεθεί σε οποιαδήποτε πρίζα σουκό 230 V~ 50 Hz που προστατεύεται με ασφάλεια 16 A.
- Πριν τη θέση σε λειτουργία, προσέξτε ώστε η τάση ηλεκτρικού δικτύου να συμφωνεί με την τάση λειτουργίας και με την ισχύ του μηχανήματος που αναφέρεται στην πινακίδα τύπου.
- Τα μεγάλα μήκους καλώδια τροφοδοσίας, καθώς και επεκτάσεις, μπαλαντέζες κλπ. προκαλούν πτώση τάσης και μπορεί να εμποδίσουν την έναρξη λειτουργίας του κινητήρα.
- Σε χαμηλές θερμοκρασίες κάτω από τους +5 °C η έναρξη λειτουργίας του κινητήρα κινδυνεύει από δυσκολία κίνησης.

9.6 Διακόπτης ενεργοποίησης/ απενεργοποίησης (Εικ. 1)

- Για να ενεργοποιήσετε τον συμπίεστή τραβήξτε πάνω τον διακόπτη ενεργοποίησης/ απενεργοποίησης (3).
- Για να τον απενεργοποιήσετε πιέστε τον διακόπτη ενεργοποίησης/ απενεργοποίησης (3) προς τα κάτω.

9.7 Ρύθμιση πίεσης (Εικ. 1, 2)

- Με τον ρυθμιστή πίεσης (15) ρυθμίζεται η πίεση που φαίνεται στο μανόμετρο (12).
- Η λήψη της ρυθμισμένης πίεσης είναι εφικτή μέσω των ταχυσυνδέσμων (10, 11).
- Στο μανόμετρο (13) μπορείτε να διαβάσετε την πίεση ρεζερβουάρ αέρα.

9.8 Ρύθμιση του διακόπτη πίεσης (Εικ. 1)

- Ο διακόπτης πίεσης (2) έχει ρυθμιστεί από το εργοστάσιο.
Πίεση ενεργοποίησης περ. 7,8 bar
Πίεση απενεργοποίησης περ. 10 bar

9.9 Εγκατάσταση του εύκαμπτου σωλήνα πεπιεσμένου αέρα (δεν περιλαμβάνεται στο παραδοτέο υλικό) (Εικ. 1, 2)

- Συνδέστε τη θηλή βυσματωτής σύνδεσης (14a) του εύκαμπτου σωλήνα πεπιεσμένου αέρα (14) σε έναν από τους ταχυσυνδέσμους (10, 11). Κατόπιν συνδέστε το εργαλείο πεπιεσμένου αέρα στον ταχυσύνδεσμο (14b) του εύκαμπτου σωλήνα πεπιεσμένου αέρα (14).

9.10 Θερμικός διακόπτης προστασίας

Ο θερμικός διακόπτης προστασίας είναι ενσωματωμένος στη συσκευή.

Σε περίπτωση που ενεργοποιηθεί ο θερμικός διακόπτης προστασίας, προχωρήστε ως εξής:

- Αποσυνδέστε το φισ από την πρίζα ρεύματος δικτύου.
- Περιμένετε περίπου δύο έως τρία λεπτά.
- Συνδέστε πάλι τη συσκευή στην πρίζα.
- Αν δεν ξεκινήσει η συσκευή, επαναλάβετε τη διαδικασία.
- Αν και πάλι δεν ξεκινήσει η συσκευή, απενεργοποιήστε τη συσκευή με τον διακόπτη ενεργοποίησης/ απενεργοποίησης (3) και ενεργοποιήστε την πάλι.
- Αν έχετε ακολουθήσει όλα τα παραπάνω βήματα και ωστόσο η συσκευή δεν λειτουργεί, επικοινωνήστε με το σέρβις μας.

10. Ηλεκτρική σύνδεση

Ο εγκατεστημένος ηλεκτροκινητήρας έχει συνδεθεί ώστε να είναι έτοιμος για λειτουργία. Η σύνδεση συμμορφώνεται με τις ισχύουσες διατάξεις VDE και DIN. Η σύνδεση στο ηλεκτρικό δίκτυο από την πλευρά του πελάτη καθώς και το καλώδιο προέκτασης που χρησιμοποιείται πρέπει να συμμορφώνονται με αυτές τις προδιαγραφές.

Κατά την εργασία με προσαρτημένες συσκευές ψεκασμού είτε πίδακα είτε λεπτών σταγονιδίων καθώς και για την προσωρινή χρήση σε υπαίθριο χώρο, η συσκευή πρέπει απαραίτητα να συνδέεται μέσω ενός ρελέ προστασίας από ρεύμα διαρροής το οποίο έχει ονομαστικό ρεύμα ενεργοποίησης 30 mA ή μικρότερο.

10.1 Σημαντικές υποδείξεις

Σε περίπτωση υπερφόρτωσης του κινητήρα, διακόπτεται αυτόματα η λειτουργία του. Μετά από κάποιο χρόνο ψύξης (μεταβλητής διάρκειας) ο κινητήρας μπορεί να ενεργοποιηθεί πάλι.

10.2 Βλάβη στο καλώδιο ηλεκτρικής σύνδεσης

Στα καλώδια ηλεκτρικής σύνδεσης συχνά προκύπτουν ζημιές στη μόνωση.

Οι σχετικές αιτίες μπορεί να είναι:

- Θέσεις πίεσης, όταν καλώδια σύνδεσης περνούν μέσα από διάκενα παραθύρου ή πόρτας.
- Θέσεις τσακίσματος λόγω ακατάλληλης στερέωσης ή διέλευσης του καλωδίου σύνδεσης.
- Θέσεις διακοπής συνέχειας λόγω κοψίματος του καλωδίου σύνδεσης.
- Ζημιές στη μόνωση λόγω τραβήγματος από την πρίζα του τοίχου.
- Ρωγμές λόγω γήρανσης της μόνωσης.

Καλώδια ηλεκτρικής σύνδεσης με τέτοιες ζημιές δεν επιτρέπεται να χρησιμοποιηθούν και αποτελούν κίνδυνο για τη ζωή, λόγω των ζημιών στη μόνωση.

Ελέγχετε τακτικά τα καλώδια ηλεκτρικής σύνδεσης για τυχόν ζημιές. Προσέχετε ώστε κατά τον έλεγχο το καλώδιο σύνδεσης να μην είναι συνδεδεμένο στο δίκτυο ρεύματος.

Τα καλώδια ηλεκτρικής σύνδεσης πρέπει να συμμορφώνονται με τις ισχύουσες διατάξεις VDE και DIN. Χρησιμοποιείτε μόνο γραμμές σύνδεσης με ίδιο χαρακτηρισμό.

Είναι υποχρεωτικό να είναι τυπωμένη η ονομασία τύπου πάνω στο καλώδιο σύνδεσης.

10.3 Μοτέρ εναλλασσόμενου ρεύματος

- Η τάση τροφοδοσίας πρέπει να ανέρχεται σε 230 V~ 50 Hz.
- Τα καλώδια επέκτασης μήκους έως 25 m πρέπει να έχουν διατομή 1,5 τετραγωνικού χιλιοστού.

Συνδέσεις και επισκευές του ηλεκτρικού εξοπλισμού επιτρέπεται να γίνονται μόνο από εξειδικευμένο ηλεκτρολόγο.

Σε περίπτωση ερωτήσεων, αναφέρετε τα εξής στοιχεία:

- Τύπος ρεύματος του κινητήρα
- Δεδομένα της πινακίδας τύπου της μηχανής
- Δεδομένα της πινακίδας τύπου του κινητήρα

11. Καθαρισμός, συντήρηση και αποθήκευση

⚠ Προσοχή!

Πριν από οποιαδήποτε εργασία καθαρισμού και συντήρησης αποσυνδέετε το φινι από την πρίζα ρεύματος δικτύου! Κίνδυνος τραυματισμού από ηλεκτροπληξία!

⚠ Προσοχή!

Περιμένετε να έχει κρυώσει πλήρως η συσκευή! Κίνδυνος εγκαυμάτων!

⚠ Προσοχή!

Πριν από οποιαδήποτε εργασία καθαρισμού και συντήρησης πρέπει να απαλλάξετε τη συσκευή από πίεση! Κίνδυνος τραυματισμού!

11.1 Καθαρισμός

- Διατηρείτε τη συσκευή όσο το δυνατόν πιο απαλλαγμένη από σκόνη και ακαθαρσίες. Σκουπίστε τη συσκευή με ένα καθαρό πανί ή φυσήξτε την με πεπιεσμένο αέρα χαμηλής πίεσης.
- Συνιστούμε να καθαρίζετε τη συσκευή άμεσα μετά από κάθε χρήση.
- Καθαρίζετε τη συσκευή τακτικά με ένα ελαφρά υγρό πανί και λίγο μαλακό σαπούνι. Μη χρησιμοποιείτε δραστικά καθαριστικά ή διαλυτικά - αυτά θα μπορούσαν να προσβάλουν τα πλαστικά μέρη της συσκευής. Προσέχετε να μην εισχωρήσει νερό στο εσωτερικό της συσκευής.
- Ο εύκαμπτος σωλήνας και τα εργαλεία ψεκασμού πρέπει να αποσυνδεθούν πριν τον καθαρισμό του συμπιεστή. Ο συμπιεστής δεν επιτρέπεται να καθαρίζεται με νερό, διαλυτικά κλπ.

11.2 Συντήρηση του δοχείου πίεσης (Εικ. 1)

⚠ Προσοχή!

Για τη συνεχή διατηρησιμότητα του δοχείου πίεσης (8) πρέπει μετά από κάθε λειτουργία να αδειάζετε το νερό συμπύκνωσης με άνοιγμα της τάπας αποστράγγισης (6).

Προηγούμενως ελευθερώστε την πίεση ρεζερβουάρ αέρα (βλ. 11.6.1).

Ανοίξτε την τάπα αποστράγγισης (6) περιστρέφοντάς την αριστερόστροφα (όπως φαίνεται από την κάτω πλευρά του συμπιεστή προς τη βίδα της τάπας).

Για να μπορεί να τρέξει όλο το νερό συμπύκνωσης έξω από το δοχείο πίεσης (8), πρέπει να γείρετε το δοχείο πίεσης ελαφρά προς το πλάι, ώστε η τάπα αποστράγγισης (6) να αποτελεί το χαμηλότερο σημείο.

Κατόπιν κλείστε πάλι την τάπα αποστράγγισης (6) (περιστρέφοντάς τη δεξιόστροφα). Ελέγχετε το δοχείο πίεσης (8) για σκουριά και ζημιές πριν από κάθε λειτουργία.

Δεν επιτρέπεται η λειτουργία του συμπιεστή με δοχείο πίεσης (8) που έχει υποστεί ζημιά ή έχει σκουριά. Σε περίπτωση που διαπιστώσετε ζημιές, απευθυνθείτε στο συνεργείο εξυπηρέτησης πελατών.

Υποδείξεις σχετικά με την απόρριψη του νερού από συμπύκνωση:

Απορρίψτε το νερό από συμπύκνωση σύμφωνα με τους τοπικούς και εθνικούς κανονισμούς προστασίας του περιβάλλοντος. Διασφαλίστε ότι δεν θα διοχετευτεί στο σύστημα αποχέτευσης.

11.3 Βαλβίδα ασφαλείας (Εικ. 8)

Η βαλβίδα ασφαλείας (9) έχει ρυθμιστεί στη μέγιστη επιτρεπόμενη πίεση του δοχείου πίεσης (8). Δεν επιτρέπεται να ρυθμίσετε τη βαλβίδα ασφαλείας (9) ή να αφαιρέσετε την ασφάλεια σύνδεσης (9b) ανάμεσα στο παξιμάδι εξόδου (9a) και το καπάκι του (9c). Για να λειτουργήσει σωστά η βαλβίδα ασφαλείας (9) σε περίπτωση ανάγκης, πρέπει να ενεργοποιείται κάθε 30 ώρες λειτουργίας και τουλάχιστον 3 φορές το έτος. Περιστρέψτε το διάτρητο παξιμάδι εξόδου (9a) αριστερόστροφα για να ανοίξει και κατόπιν τραβήξτε με το χέρι το στέλεχος της βαλβίδας πάνω από το διάτρητο παξιμάδι εξόδου (9a) προς τα έξω, για να ανοίξετε την έξοδο της βαλβίδας ασφαλείας (9). Τότε η βαλβίδα επιτρέπει την έξοδο αέρα με χαρακτηριστικό ήχο. Κατόπιν σφίξτε πάλι το παξιμάδι εξόδου (9a) περιστρέφοντάς το δεξιόστροφα.

11.4 Καθαρισμός του φίλτρου αέρα (Εικ. 9, 10)

Το φίλτρο αέρα (4) αποτρέπει την εισρόφηση σκόνης και ακαθαρσιών. Αυτό το φίλτρο αέρα (4) είναι απαραίτητο να καθαρίζεται τουλάχιστον κάθε 300 ώρες λειτουργίας. Ένα φραγμένο φίλτρο αέρα (4) μειώνει σημαντικά την ισχύ του συμπιεστή.

Περιστρέψτε το φίλτρο αέρα (4) αριστερόστροφα, για να το ανοίξετε. Ξεβιδώστε το καπάκι φίλτρου (4c) και αφαιρέστε το. Τώρα μπορείτε να αφαιρέσετε το ένθετο φίλτρου (4b). Κτυπήστε προσεκτικά το ένθετο φίλτρου (4b), το καπάκι φίλτρου (4c) και το περίβλημα φίλτρου (4a) για να απομακρύνετε ακαθαρσίες. Αυτά τα δομικά μέρη πρέπει κατόπιν να φυσηχτούν με πεπιεσμένο αέρα (περ. 3 bar) και να εγκατασταθούν πάλι με την αντίστροφη σειρά ενεργειών.

11.5 Πληροφορίες σέρβις

Πρέπει να έχετε υπόψη σας ότι σε αυτό το προϊόν τα παρακάτω εξαρτήματα υπόκεινται σε φθορά ανάλογα με τη χρήση ή φυσική φθορά, δηλ. τα παρακάτω εξαρτήματα χρειάζονται ως αναλώσιμα. Φθειρόμενα εξαρτήματα*: Φίλτρο αέρα

* δεν περιλαμβάνονται υποχρεωτικά στο παραδοτέο υλικό!

11.6 Αποθήκευση

⚠ Προσοχή!

Αποσυνδέετε το φις από την πρίζα ρεύματος δικτύου, εκτονώστε τον αέρα από τη συσκευή και όλα τα συνδεδεμένα εργαλεία πεπιεσμένου αέρα. Σταματήστε τη λειτουργία του συμπιεστή με τρόπο ώστε να μην μπορεί να τεθεί σε λειτουργία από μη εξουσιοδοτημένα άτομα.

⚠ Προσοχή!

Η φύλαξη του συμπιεστή πρέπει να γίνεται σε περιβάλλον ξηρό όπου δεν έχουν πρόσβαση αναρμόδια άτομα. Μην έχετε τον συμπιεστή υπό γωνία, να τον φυλάσσετε πάντα σε όρθια θέση!

11.6.1 Εκτόνωση της υπερπίεσης

Εκτονώστε την υπερπίεση από τον συμπιεστή απενεργοποιώντας τον συμπιεστή και καταναλώνοντας τον πεπιεσμένο αέρα που παραμένει στο δοχείο πίεσης (8), π.χ. χρησιμοποιώντας ένα εργαλείο πεπιεσμένου αέρα σε λειτουργία χωρίς φορτίο ή ένα πιστόλι φυσήματος.

12. Μεταφορά

Για τη μεταφορά χρησιμοποιείτε τη λαβή μεταφοράς (1) και μετακινείτε με αυτήν τον συμπιεστή.

Κατά την ανύψωση του συμπιεστή λαμβάνετε υπόψη το βάρος του (βλ. Τεχνικά Δεδομένα).

Κατά τη μεταφορά του συμπιεστή μέσα σε οχήματα, φροντίζετε για καλή ασφάλιση του φορτίου.

13. Απόρριψη και ανακύκλωση

Υποδείξεις σχετικά με τη συσκευασία



Τα υλικά συσκευασίας είναι ανακυκλώσιμα. Παρακαλούμε απορρίψτε τις συσκευασίες με τρόπο φιλικό προς το περιβάλλον.

Υποδείξεις σχετικά με το νόμο περί ηλεκτρικού και ηλεκτρονικού εξοπλισμού (ElektroG)



Τα απόβλητα ηλεκτρικού και ηλεκτρονικού εξοπλισμού δεν πρέπει να απορρίπτονται στα οικιακά απορρίμματα, αλλά να συλλέγονται ή να απορρίπτονται ξεχωριστά!

- Οι χρησιμοποιημένες μπαταρίες ή επαναφορτιζόμενες μπαταρίες που δεν είναι σταθερά εγκατεστημένες στην παλαιά συσκευή, πρέπει πριν την παράδοσή τους να αφαιρούνται χωρίς να καταστραφούν! Η απόρριψή τους ρυθμίζεται από τον νόμο σχετικά με μπαταρίες.
- Οι ιδιοκτήτες ή χρήστες παλαιού ηλεκτρικού και ηλεκτρονικού εξοπλισμού υποχρεούνται από τη νομοθεσία να τον επιστρέφουν μετά το τέλος της ωφέλιμης ζωής του.
- Ο τελικός χρήστης φέρει ο ίδιος την ευθύνη για τη διαγραφή των προσωπικών δεδομένων του από την προς απόρριψη παλαιά συσκευή!
- Το σύμβολο διαγραμμένου κάδου απορριμμάτων σημαίνει ότι τα απόβλητα ηλεκτρικού και ηλεκτρονικού εξοπλισμού δεν επιτρέπεται να απορρίπτονται στα οικιακά απορρίμματα.

- Τα απόβλητα ηλεκτρικού και ηλεκτρονικού εξοπλισμού μπορούν να παραδίδονται χωρίς χρέωση στις εξής θέσεις:
 - Δημόσιες θέσεις απόρριψης ή συλλογής (π.χ. θέσεις που έχουν ορίσει οι δημοτικές αρχές)
 - Η LIDL σάς προσφέρει δυνατότητες επιστροφής απευθείας στα τοπικά υποκαταστήματα και τα κεντρικά καταστήματα. Οι υπηρεσίες επιστροφής και απόρριψης παρέχονται χωρίς χρέωσή σας.
 - Έως τρεις παλαιές ηλεκτρικές συσκευές ανά είδος συσκευής, με μήκος ακμής έως 25 εκατοστών μπορείτε να τις παραδώσετε στον κατασκευαστή, χωρίς χρέωση και χωρίς προηγούμενη αγορά νέας συσκευής, ή να τις παραδώσετε σε άλλη εξουσιοδοτημένη θέση συλλογής στην περιοχή σας.
 - Περαιτέρω συμπληρωματικούς όρους παραλαβής του κατασκευαστή και του διανομέα μπορείτε να πληροφορηθείτε από το εκάστοτε τμήμα εξυπηρέτησης πελατών.
- Σε περίπτωση παράδοσης μιας νέας ηλεκτρικής συσκευής από τον κατασκευαστή σε μια ιδιωτική οικία, αυτός μπορεί να φροντίσει για τη δωρεάν παραλαβή της παλαιάς ηλεκτρικής συσκευής, κατόπιν ζήτησης από τον τελικό χρήστη. Για τον σκοπό αυτό επικοινωνήστε με το τμήμα εξυπηρέτησης πελατών του κατασκευαστή.
- Αυτές οι δηλώσεις ισχύουν μόνο για εξοπλισμό που εγκαθίσταται και πωλείται σε χώρες της Ευρωπαϊκής Ένωσης και υπόκειται στην Ευρωπαϊκή Οδηγία 2012/19/ΕΕ. Σε χώρες εκτός Ευρωπαϊκής Ένωσης μπορεί να ισχύουν διαφορετικές διατάξεις για την απόρριψη αποβλήτων ηλεκτρικού και ηλεκτρονικού εξοπλισμού.

14. Αντιμετώπιση προβλημάτων

Πρόβλημα	Ενδεχόμενη αιτία	Αντιμετώπιση
Ο συμπιεστής δεν λειτουργεί.	Δεν υπάρχει τάση ηλεκτρικού δικτύου.	Ελέγξτε το καλώδιο, το φως, την ασφάλεια και την πρίζα ρεύματος δικτύου.
	Η τάση ηλεκτρικού δικτύου είναι υπερβολικά χαμηλή.	Αποφεύγετε τα μεγάλα μήκους καλώδια επέκτασης. Χρησιμοποιείτε καλώδιο επέκτασης με επαρκή διατομή αγωγών.
	Η εξωτερική θερμοκρασία είναι υπερβολικά χαμηλή.	Μη χρησιμοποιείτε τον εξοπλισμό σε εξωτερική θερμοκρασία μικρότερη από +5 °C.
	Ο κινητήρας υπερθερμαίνεται.	Αφήστε τον κινητήρα να κρυώσει, αν χρειάζεται εξαλείψτε την αιτία της υπερθέρμανσης.
Ο συμπιεστής λειτουργεί, αλλά δεν υπάρχει πίεση.	Μη στεγανή βαλβίδα ασφαλείας.	Επικοινωνήστε με το τοπικό σας κέντρο σέρβις. Αναθέτετε τις επισκευές μόνο σε εκπαιδευμένο προσωπικό.
	Έχουν καταστραφεί στεγανοποιήσεις.	Ελέγξτε τις στεγανοποιήσεις, αναθέστε σε εξειδικευμένο συνεργείο την αντικατάσταση των κατεστραμμένων στεγανοποιήσεων.
	Μη στεγανή τάπα αποστράγγισης για το νερό συμπύκνωσης.	Σφίξτε συμπληρωματικά τη βίδα με το χέρι. Ελέγξτε το στεγανοποιητικό πάνω στη βίδα, αντικαταστήστε το αν χρειάζεται.
Ο συμπιεστής λειτουργεί, εμφανίζεται πίεση στο μανόμετρο, ωστόσο τα εργαλεία δεν λειτουργούν.	Μη στεγανές στεγανοποιήσεις εύκαμπτου σωλήνα.	Ελέγξτε και αν χρειάζεται αντικαταστήστε τον εύκαμπτο σωλήνα πεπιεσμένου αέρα και τα εργαλεία.
	Μη στεγανός ταχυσύνδεσμος.	Επικοινωνήστε με το τοπικό σας κέντρο σέρβις. Αναθέτετε τις επισκευές μόνο σε εκπαιδευμένο προσωπικό.
	Έχει ρυθμιστεί πολύ χαμηλή πίεση στον ρυθμιστή πίεσης.	Ανοίξτε κι άλλο τον ρυθμιστή πίεσης.

15. Εγγύηση

Αξιότιμη πελάτισσα, αξιότιμε πελάτη,

Τα προϊόντα μας υπόκεινται σε αυστηρούς ελέγχους ποιότητας. Εάν παρ'όλα αυτά κάποτε δεν λειτουργήσουν άψογα, λυπούμαστε πολύ και σας παρακαλούμε να αποτανθείτε προς το τμήμαμας Εξυπηρέτησης Πελατών, στη διεύθυνση που αναφέρετε σε αυτή την εγγύηση. Ευχαρίστως σας βοηθούμε και τηλεφωνικώς στον αριθμό που αναφέρετε πιο κάτω. Για την κατίσχυση των αξιώσεων εγγύησης ισχύουν τα εξής:

- Αυτοί οι όροι εγγύησης ρυθμίζουν πρόσθετες παροχές εγγύησης. Από την εγγύηση αυτή δεν θίγονται οι νόμιμες αξιώσεις σας για εγγύηση. Η παροχή της εγγύησής μας είναι για σας δωρεάν
- Η εγγύηση καλύπτει αποκλειστικά και μόνο βλάβες που οφείλονται σε ελαττώματα υλικών ή παραγωγής και περιορίζονται στην αποκατάσταση αυτών των ελαττωμάτων ή την αντικατάσταση της συσκευής. Παρακαλούμε να προσέξετε πως οι συσκευές μας δεν προορίζονται για τη βιομηχανία, τη βιοτεχνία και την επαγγελματική χρήση. Για το λόγο αυτό δεν υφίσταται σύμβαση εγγύησης σε περίπτωση χρήσης της συσκευής στη βιομηχανία, βιοτεχνία, για επαγγελματικό ή άλλο παρόμοιο σκοπό. Από την εγγύησή μας αποκλείονται πέραν τούτου αποζημιώσεις για βλάβες μεταφοράς, βλάβες οφειλόμενες σε μη τήρηση της Οδηγίας συναρμολόγησης, ή σε εσφαλμένη εγκατάσταση, μη τήρηση της Οδηγίας χρήσης (π.χ. σύνδεση σε λάθος τάση δικτύου ή είδος ρεύματος), καταχρηστική ή όχι ορθή χρήση (π.χ. υπερφόρτωση ή χρήση μη εγκεκριμένων ανταλλακτικών εργαλείων ή εξαρτημάτων), μη τήρηση των Υποδείξεων συντήρησης και ασφαλείας, είσοδος ξένων αντικειμένων στη συσκευή (όπως π.χ. άμμος ή σκόνη), χρήση βίας ή εξωτερική επίδραση (όπως π.χ. βλάβες από πτώση) καθώς και βλάβες που οφείλονται σε κοινή φθορά.

Η αξίωση εγγύησης εκπίπτει σε περίπτωση που έγιναν ήδη ξένες επεμβάσεις στη συσκευή.

- Η διάρκεια της εγγύησης ανέρχεται σε 3 έτη και αρχίζει από την ημερομηνία αγοράς της συσκευής. Οι αξιώσεις εγγύησης πρέπει να κατισχυθούν πριν την πάροδο της προθεσμίας της εγγύησης εντός δύο εβδομάδων από την διαπίστωση του ελαττώματος. Αποκλείεται η κατίσχυση αξιώσεων εγγύησης μετά την πάροδο της προθεσμίας της εγγύησης. Με την αντικατάσταση της συσκευής, σύμφωνα με το ΝΟΜΟ 2251/1994, ξεκινάει εκ νέου ο χρόνος εγγύησης.
- Για την προβολή της αξίωσής σας έναντι της εγγύησης, παρακαλούμε να απευθυνθείτε στη διεύθυνση σέρβις που αναφέρεται παρακάτω. Εφόσον η απαίτησή σας βρίσκεται εντός της περιόδου εγγύησης, θα θέσουμε στη διάθεσή σας ένα δελτίο επιστροφής, με το οποίο μπορείτε να μας αποστείλετε χωρίς χρέωσή σας την ελαττωματική συσκευή. Παρακαλούμε επίσης να μας περιγράψετε την αιτία για την διαμαρτυρία σας όσο πιο αναλυτικά γίνεται. Εάν το ελάττωμα της συσκευής σας καλύπτεται από την εγγύησή μας, είτε θα σας επιστραφεί ταχύτατα η επισκευασμένη συσκευή σας, είτε θα λάβετε μία νέα συσκευή

Φυσικά επισκευάζουμε ευχαρίστως έναντι αμοιβής και ελαττώματα στη συσκευή σας που δεν καλύπτονται ή δεν καλύπτονται πλέον από την εγγύηση. Για το σκοπό αυτό σας παρακαλούμε να αποστείλετε τη συσκευή σας στη διεύθυνση του τμήματος μας για Εξυπηρέτηση Πελατών

15.1 Διεκπεραίωση αξιώσεων εγγύησης

Για να διασφαλιστεί η γρήγορη διεκπεραίωση του θέματός σας ακολουθήστε τις παρακάτω υποδείξεις:

- Για όλα τα αιτήματα έχετε πρόχειρη την απόδειξη ταμείου και τον αριθμό προϊόντος (π.χ., IAN 465618_2404) ως παραστατικό της αγοράς.
- Ο αριθμός προϊόντος αναγράφεται στην πινακίδα τύπου στο προϊόν, σε χάραξη στο προϊόν, στη σελίδα τίτλου του εγχειριδίου οδηγιών (κάτω αριστερά) ή στην αυτοκόλλητη ετικέτα στην πίσω ή στην κάτω πλευρά του προϊόντος.
- Εάν προκύψουν σφάλματα λειτουργίας ή άλλα ελαττώματα, επικοινωνήστε κατ' αρχάς με το παρακάτω αναφερόμενο τμήμα σέρβις τηλεφωνικά ή μέσω ηλεκτρονικού ταχυδρομείου.
- Μπορείτε τότε να στείλετε χωρίς χρέωση ένα προϊόν που έχει χαρακτηριστεί ως ελαττωματικό, εσωκλείοντας την απόδειξη αγοράς (απόδειξη ταμείου) αναφέροντας σε τι συνίσταται το ελάττωμα και τότε προέκυψε αυτό, στη διεύθυνση σέρβις που σας έχει γνωστοποιηθεί.
- Στον ιστότοπο parkside-diy.com μπορείτε να προβάλλετε και να λάβετε το παρόν και πολλά άλλα εγχειρίδια. Με αυτόν τον κωδικό QR προσπελαύνετε απευθείας τον ιστότοπο parkside-diy.com. Επιλέξτε τη χώρα σας και αναζητήστε μέσω της μάσκας αναζήτησης τα εγχειρίδια οδηγιών χειρισμού. Με την καταχώριση του αριθμού προϊόντος (IAN) 465618_2404 προσπελαύνετε το εγχειρίδιο οδηγιών χειρισμού για το προϊόν σας.

Αρμόδιος επικοινωνίας σέρβις (GR/CY):

Όνομα: GEORGE C SOLOMONIDES
& SON LTD
PO.BOX 56236 / 169, LEONTIOS A'
GR - 3022 LIMASSOL/CYPRUS

Τηλέφωνο: 00800 4003 4003

E-mail (GR): service.GR@schepach.com

E-mail (CY): service.CY@schepach.com

Έδρα: Κύπρος



1.	Erklärung der Symbole auf dem Gerät.....	24
2.	Einleitung.....	25
3.	Gerätebeschreibung (Abb. 1-10).....	25
4.	Lieferumfang	25
5.	Bestimmungsgemäße Verwendung	25
6.	Sicherheitshinweise.....	26
7.	Technische Daten	29
8.	Vor Inbetriebnahme.....	29
9.	Aufbau und Bedienung.....	29
10.	Elektrischer Anschluss	30
11.	Reinigung, Wartung und Lagerung	30
12.	Transport	31
13.	Entsorgung und Wiederverwertung.....	31
14.	Störungsabhilfe	32
15.	Garantiekunde.....	33
16.	Explosionszeichnung.....	35
17.	Konformitätserklärung.....	36

1. Erklärung der Symbole auf dem Gerät



Vor Inbetriebnahme Bedienungsanleitung und Sicherheitshinweise lesen und beachten!



Tragen Sie einen Gehörschutz. Die Einwirkung von Lärm kann Hörverlust bewirken.



Tragen Sie einen Atemschutz.



Warnung vor heißen Teilen!



Warnung vor elektrischer Spannung.



Warnung! Die Einheit ist ferngesteuert und darf ohne Warnung anlaufen.



Setzen Sie die Maschine nicht dem Regen aus. Das Gerät darf nur unter trockenen Umgebungsbedingungen stationiert, gelagert und betrieben werden.



Angabe des Schalleistungspegels in dB.



Angabe des Schalldruckpegels in dB.

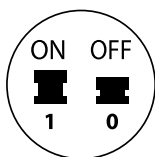

Ein-/Ausschalter.

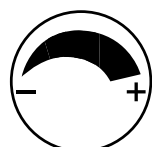

Druckregler.

2. Einleitung

Hersteller:

Scheppach GmbH
Günzburger Straße 69
D-89335 Ichenhausen

Verehrter Kunde,

Wir wünschen Ihnen viel Freude und Erfolg beim Arbeiten mit Ihrem neuen Gerät.

Hinweis:

Der Hersteller dieses Gerätes haftet nach dem geltenden Produkthaftungsgesetz nicht für Schäden, die an diesem Gerät oder durch dieses Gerät entstehen bei:

- unsachgemäßer Behandlung,
- Nichtbeachtung der Bedienungsanleitung,
- Reparaturen durch Dritte, nicht autorisierte Fachkräfte,
- Einbau und Austausch von nicht originalen Ersatzteilen,
- nicht bestimmungsgemäßer Verwendung,
- Ausfällen der elektrischen Anlage bei Nichtbeachtung der elektrischen Vorschriften und VDE-Bestimmungen 0100, DIN 57113 / VDE0113.

Beachten Sie:

Lesen Sie vor der Montage und vor Inbetriebnahme den gesamten Text der Bedienungsanleitung durch.

Diese Bedienungsanleitung soll es Ihnen erleichtern, Ihr Elektrowerkzeug kennenzulernen und dessen bestimmungsgemäße Einsatzmöglichkeiten zu nutzen.

Die Bedienungsanleitung enthält wichtige Hinweise, wie Sie mit dem Elektrowerkzeug sicher, fachgerecht und wirtschaftlich arbeiten, und wie Sie Gefahren vermeiden, Reparaturkosten sparen, Ausfallzeiten verringern und die Zuverlässigkeit und Lebensdauer des Elektrowerkzeugs erhöhen.

Zusätzlich zu den Sicherheitsbestimmungen dieser Bedienungsanleitung müssen Sie unbedingt die für den Betrieb des Elektrowerkzeugs geltenden Vorschriften Ihres Landes beachten.

Bewahren Sie die Bedienungsanleitung, in einer Plastikhülle geschützt vor Schmutz und Feuchtigkeit, bei dem Elektrowerkzeug auf. Sie muss von jeder Bedienungsperson vor Aufnahme der Arbeit gelesen und sorgfältig beachtet werden. An dem Elektrowerkzeug dürfen nur Personen arbeiten, die im Gebrauch des Elektrowerkzeugs unterwiesen und über die damit verbundenen Gefahren unterrichtet sind.

Neben den in dieser Bedienungsanleitung enthaltenen Sicherheitshinweisen und den besonderen Vorschriften Ihres Landes sind die für den Betrieb von baugleichen Maschinen allgemein anerkannten technischen Regeln zu beachten.

Wir übernehmen keine Haftung für Unfälle oder Schäden, die durch Nichtbeachten dieser Anleitung und den Sicherheitshinweisen entstehen.

3. Gerätebeschreibung (Abb. 1-10)

1. Transportgriff
- 1a. Schrauben M8x10
2. Druckschalter
3. Ein-/Ausschalter
4. Luftfilter
- 4a. Filtergehäuse
- 4b. Filtereinsatz
- 4c. Filterdeckel
- 4d. Schlauch
5. Rad
- 5a. Linsenkopfschraube
- 5b. Beilagscheibe
6. Ablassschraube für Kondenswasser
7. Standfuß
- 7a. Schraube
- 7b. Beilagscheibe
8. Druckbehälter
9. Sicherheitsventil
- 9a. Ablassmutter
- 9b. Verbindungssicherung
- 9c. Kappe der Ablassmutter
10. Schnellkupplung (geregelte Druckluft)
11. Schnellkupplung (geregelte Druckluft)
12. Manometer (eingestellter Druck kann abgelesen werden)
13. Manometer (Kesseldruck kann abgelesen werden)
14. Druckluftschlauch (nicht im Lieferumfang enthalten)
- 14a. Stecknippel
- 14b. Schnellkupplung
15. Druckregler
16. Transportdeckel

4. Lieferumfang

- 1x Luftfilter
- 1x Transportgriff
- 2x Schrauben M8x10
- 1x Standfuß
- 2x Rad
- 1x Montagematerial
- 1x Bedienungsanleitung

5. Bestimmungsgemäße Verwendung

Der Kompressor dient zum Erzeugen von Druckluft für druckluftbetriebene Werkzeuge, welche mit einer Luftmenge bis ca. 180 l/min. betrieben werden können (z. B. Reifenfüller, Ausblaspistole und Lackierpistole). Aufgrund der begrenzten Luftfördermenge ist es nicht möglich, Werkzeuge zu betreiben, welche einen sehr hohen Luftverbrauch aufweisen (z. B. Schwingschleifer, Stabschleifer und Schlagschrauber).

Der Kompressor darf nur in trockenen und gut belüfteten Innenräumen betrieben werden.

Die Maschine darf nur nach ihrer Bestimmung verwendet werden. Jede weitere darüber hinausgehende Verwendung ist nicht bestimmungsgemäß. Für daraus hervorgerufene Schäden oder Verletzungen aller Art haftet der Benutzer/Bediener und nicht der Hersteller.

Bitte beachten Sie, dass unsere Geräte bestimmungsgemäß nicht für den gewerblichen, handwerklichen oder industriellen Einsatz konstruiert wurden. Wir übernehmen keine Gewährleistung, wenn das Gerät in Gewerbe-, Handwerks- oder Industriebetrieben sowie bei gleichzusetzenden Tätigkeiten eingesetzt wird.

6. Sicherheitshinweise

Allgemeine Sicherheitshinweise für Elektrowerkzeuge

⚠ **WARNUNG! Lesen Sie alle Sicherheitshinweise, Anweisungen, Bilderungen und technischen Daten, mit denen dieses Elektrowerkzeug versehen ist.** Versäumnisse bei der Einhaltung der nachfolgenden Anweisungen können elektrischen Schlag, Brand und/oder schwere Verletzungen verursachen.

Bewahren Sie alle Sicherheitshinweise und Anweisungen für die Zukunft auf.

Der in den Sicherheitshinweisen verwendete Begriff „Elektrowerkzeug“ bezieht sich auf netzbetriebene Elektrowerkzeuge (mit Netzleitung) oder auf akkubetriebene Elektrowerkzeuge (ohne Netzleitung).

Arbeitsplatzsicherheit

- a. **Halten Sie Ihren Arbeitsbereich sauber und gut beleuchtet.** Unordnung oder unbeleuchtete Arbeitsbereiche können zu Unfällen führen.
- b. **Arbeiten Sie mit dem Elektrowerkzeug nicht in explosionsgefährdeter Umgebung, in der sich brennbare Flüssigkeiten, Gase oder Stäube befinden.** Elektrowerkzeuge erzeugen Funken, die den Staub oder die Dämpfe entzünden können.
- c. **Halten Sie Kinder und andere Personen während der Benutzung des Elektrowerkzeugs fern.** Bei Ablenkung können Sie die Kontrolle über das Elektrowerkzeug verlieren.

Elektrische Sicherheit

- a. **Der Anschlussstecker des Elektrowerkzeuges muss in die Steckdose passen.** Der Stecker darf in keiner Weise verändert werden. Verwenden Sie keine Adapterstecker gemeinsam mit schutzgeerdeten Elektrowerkzeugen. Unveränderte Stecker und passende Steckdosen verringern das Risiko eines elektrischen Schlages.
- b. **Vermeiden Sie Körperkontakt mit geerdeten Oberflächen wie von Rohren, Heizungen, Herden und Kühlschränken. Es besteht ein erhöhtes Risiko durch elektrischen Schlag, wenn Ihr Körper geerdet ist.**
- c. **Halten Sie Elektrowerkzeuge von Regen oder Nässe fern.** Das Eindringen von Wasser in ein Elektrowerkzeug erhöht das Risiko eines elektrischen Schlages.
- d. **Zweckentfremden Sie das Kabel nicht, um das Elektrowerkzeug zu tragen, aufzuhängen oder um den Stecker aus der Steckdose zu ziehen.** Halten Sie das Kabel fern von Hitze, Öl, scharfen Kanten oder sich bewegenden Geräteteilen. Beschädigte oder verwickelte Kabel erhöhen das Risiko eines elektrischen Schlages.

- e. **Wenn Sie mit einem Elektrowerkzeug im Freien arbeiten, verwenden Sie nur Verlängerungskabel, die auch für den Außenbereich geeignet sind.** Die Anwendung eines für den Außenbereich geeigneten Verlängerungskabels verringert das Risiko eines elektrischen Schlages. Verwenden Sie im Freien nur dafür zugelassene und entsprechend gekennzeichnete Verlängerungskabel. Verwenden Sie die Kabeltrommel nur im abgerollten Zustand.
- f. **Wenn der Betrieb des Elektrowerkzeuges in feuchter Umgebung nicht vermeidbar ist, verwenden Sie einen Fehlerstromschutzschalter mit einem Auslösestrom von 30 mA oder weniger.** Der Einsatz eines Fehlerstromschutzschalters vermindert das Risiko eines elektrischen Schlages.

Sicherheit von Personen

- a. **Seien Sie aufmerksam, achten Sie darauf, was Sie tun, und gehen Sie mit Vernunft an die Arbeit mit einem Elektrowerkzeug. Benutzen Sie kein Elektrowerkzeug, wenn Sie müde sind oder unter dem Einfluss von Drogen, Alkohol oder Medikamenten stehen.** Ein Moment der Unachtsamkeit beim Gebrauch des Elektrowerkzeuges kann zu ernsthaften Verletzungen führen.
- b. **Tragen Sie persönliche Schutzausrüstung und immer eine Schutzbrille.** Das Tragen persönlicher Schutzausrüstung, wie Staubmaske, rutschfeste Sicherheitsschuhe, Schutzhelm oder Gehörschutz, je nach Art und Einsatz des Elektrowerkzeuges, verringert das Risiko von Verletzungen.
- c. **Vermeiden Sie eine unbeabsichtigte Inbetriebnahme. Vergewissern Sie sich, dass das Elektrowerkzeug ausgeschaltet ist, bevor Sie es an die Stromversorgung und/oder den Akku anschließen, es aufnehmen oder tragen.** Wenn Sie beim Tragen des Elektrowerkzeuges den Finger am Schalter haben oder das Elektrowerkzeug eingeschaltet an die Stromversorgung anschließen, kann dies zu Unfällen führen.
- d. **Entfernen Sie Einstellwerkzeuge oder Schraubenschlüssel, bevor Sie das Elektrowerkzeug einschalten.** Ein Werkzeug oder Schlüssel, der sich in einem drehenden Geräteteil befindet, kann zu Verletzungen führen.
- e. **Vermeiden Sie eine abnormale Körperhaltung.** Sorgen Sie für einen sicheren Stand und halten Sie jederzeit das Gleichgewicht. Dadurch können Sie das Elektrowerkzeug in unerwarteten Situationen besser kontrollieren.
- f. **Tragen Sie geeignete Kleidung. Tragen Sie keine weite Kleidung oder Schmuck. Halten Sie Haare, Kleidung und Handschuhe fern von sich bewegenden Teilen.** Lockere Kleidung, Schmuck oder lange Haare können von sich bewegenden Teilen erfasst werden. Bei Arbeiten im Freien sind Gummihandschuhe und rutschfestes Schuhwerk empfehlenswert. Tragen Sie bei langen Haaren ein Haarnetz.
- g. **Wenn Staubabsaug- und -auffangeinrichtungen montiert werden können, vergewissern Sie sich, dass diese angeschlossen sind und richtig verwendet werden.** Verwendung einer Staubabsaugung kann Gefährdungen durch Staub verringern.
- h. **Wiegen Sie sich nicht in falscher Sicherheit und setzen Sie sich nicht über die Sicherheitsregeln für Elektrowerkzeuge hinweg, auch wenn Sie nach vielfachem Gebrauch mit dem Elektrowerkzeug vertraut sind.** Achtloses Handeln kann binnen Sekundenbruchteilen zu schweren Verletzungen führen.

Verwendung und Behandlung des Elektrowerkzeuges

- a. **Überlasten Sie das Gerät nicht.** Verwenden Sie für Ihre Arbeit das dafür bestimmte Elektrowerkzeug. Mit dem passenden Elektrowerkzeug arbeiten Sie besser und sicherer im angegebenen Leistungsbereich.
- b. **Benutzen Sie kein Elektrowerkzeug, dessen Schalter defekt ist. Ein Elektrowerkzeug, das sich nicht mehr ein- oder ausschalten lässt, ist gefährlich und muss repariert werden.**
- c. **Ziehen Sie den Stecker aus der Steckdose und/oder entfernen Sie einen abnehmbaren Akku, bevor Sie Geräteeinstellungen vornehmen, Einsatzwerkzeugteile wechseln oder das Elektrowerkzeug weglegen.** Diese Vorsichtsmaßnahme verhindert den unbeabsichtigten Start des Elektrowerkzeuges.
- d. **Bewahren Sie unbenutzte Elektrowerkzeuge außerhalb der Reichweite von Kindern auf.** Lassen Sie keine Personen das Elektrowerkzeug benutzen, die mit diesem nicht vertraut sind oder diese Anweisungen nicht gelesen haben. Elektrowerkzeuge sind gefährlich, wenn sie von unerfahrenen Personen benutzt werden. Unbenutzte Elektrowerkzeuge sollten an einem trockenen, hochgelegenen oder abgeschlossenen Ort, außerhalb der Reichweite von Kindern, abgelegt werden.
- e. **Pflegen Sie Elektrowerkzeuge und Einsatzwerkzeug mit Sorgfalt.** Kontrollieren Sie, ob bewegliche Teile einwandfrei funktionieren und nicht klemmen, ob Teile gebrochen oder so beschädigt sind, dass die Funktion des Elektrowerkzeuges beeinträchtigt ist. Lassen Sie beschädigte Teile vor dem Einsatz des Elektrowerkzeuges reparieren. Viele Unfälle haben ihre Ursache in schlecht gewarteten Elektrowerkzeugen.
- f. **Halten Sie Schneidwerkzeuge scharf und sauber. Sorgfältig gepflegte Schneidwerkzeuge mit scharfen Schneidkanten verklemmen sich weniger und sind leichter zu führen.**
- g. **Verwenden Sie Elektrowerkzeug, Zubehör, Einsatzwerkzeuge usw. entsprechend diesen Anweisungen.** Berücksichtigen Sie dabei die Arbeitsbedingungen und die auszuführende Tätigkeit. Der Gebrauch von Elektrowerkzeugen für andere als die vorgesehenen Anwendungen kann zu gefährlichen Situationen führen.
- h. **Halten Sie Griffe und Griffflächen trocken, sauber und frei von Öl und Fett.** Rutschige Griffe und Griffflächen erlauben keine sichere Bedienung und Kontrolle des Elektrowerkzeuges in unvorhergesehenen Situationen.

Service

- a. **Lassen Sie Ihr Elektrowerkzeug nur von qualifiziertem Fachpersonal und nur mit Original-Ersatzteilen reparieren.** Damit wird sichergestellt, dass die Sicherheit des Elektrowerkzeuges erhalten bleibt.

Sicherheitshinweise für Kompressoren

⚠ **Achtung!** Beim Gebrauch dieses Kompressors sind zum Schutz gegen elektrischen Schlag, Verletzungs- und Brandgefahr folgende grundsätzlichen Sicherheitsmaßnahmen zu beachten.

Lesen und beachten Sie diese Hinweise, bevor Sie das Gerät benutzen.

Sicheres Arbeiten.

1. **Pflegen Sie Ihre Werkzeuge mit Sorgfalt**
 - Halten Sie Ihren Kompressor sauber, um gut und sicher zu arbeiten.
 - Befolgen Sie die Wartungsvorschriften.
 - Kontrollieren Sie regelmäßig die Anschlussleitung des Elektrowerkzeuges und lassen Sie diese bei Beschädigung von einem anerkannten Fachmann erneuern.
 - Kontrollieren Sie Verlängerungsleitungen regelmäßig und ersetzen Sie diese, wenn sie beschädigt sind.
2. **Ziehen Sie den Stecker aus der Steckdose**
 - Bei Nichtgebrauch des Elektrowerkzeuges, vor der Wartung und beim Wechsel von Werkzeugen wie z. B. Sägeblatt, Bohrer, Fräser.
3. **Überprüfen Sie das Elektrowerkzeug auf eventuelle Beschädigungen**
 - Vor weiterem Gebrauch des Elektrowerkzeuges müssen Schutzvorrichtungen oder leicht beschädigte Teile sorgfältig auf ihre einwandfreie und bestimmungsgemäße Funktion untersucht werden.
 - Überprüfen Sie, ob die beweglichen Teile einwandfrei funktionieren und nicht klemmen oder ob Teile beschädigt sind. Sämtliche Teile müssen richtig montiert sein und alle Bedingungen erfüllen, um den einwandfreien Betrieb des Elektrowerkzeuges zu gewährleisten.
 - Beschädigte Schutzvorrichtungen und Teile müssen bestimmungsgemäß durch eine anerkannte Fachwerkstatt repariert oder ausgewechselt werden, soweit nichts anderes in der Bedienungsanleitung angegeben ist.
 - Benutzen Sie keine fehlerhaften oder beschädigten Anschlussleitungen.
4. **Achtung!**
 - Zu Ihrer eigenen Sicherheit, benutzen Sie nur Zubehör und Zusatzgeräte, die in der Bedienungsanleitung angegeben oder vom Hersteller empfohlen oder angegeben werden. Der Gebrauch anderer als der in der Bedienungsanleitung oder im Katalog empfohlenen Einsatzwerkzeuge oder Zubehörteile kann eine persönliche Verletzungsgefahr für Sie bedeuten.
5. **Austausch der Anschlussleitung**
 - Wenn die Anschlussleitung beschädigt wird, muss sie vom Hersteller oder einer Elektrofachkraft ersetzt werden, um Gefährdungen zu vermeiden. Gefahr durch Stromschläge.
6. **Befüllung von Reifen**
 - Kontrollieren Sie den Reifendruck unmittelbar nach der Befüllung durch ein geeignetes Manometer, z. B. an einer Tankstelle.
7. **Straßenfahrbare Kompressoren im Baustellenbetrieb**
 - Achten Sie darauf, dass alle Schläuche und Armaturen für den höchst zulässigen Arbeitsdruck des Kompressors geeignet sind.
8. **Aufstellort**
 - Stellen Sie den Kompressor nur auf einer ebenen Fläche auf.
9. **Es ist empfohlen, dass Zuführschläuche bei Drücken über 7 bar mit einem Sicherheitskabel, z. B. einem Drahtseil ausgestattet werden sollten.**

10. Vermeiden Sie starke Belastungen auf das Leitungssystem, indem Sie flexible Schlauchanschlüsse verwenden, um Knickstellen zu vermeiden.

Zusätzliche Sicherheitshinweise

Beachten Sie die entsprechenden Betriebsanleitungen der jeweiligen Druckluftwerkzeuge / Druckluftvorsatzgeräte! Die folgenden allgemeinen Hinweise sind zusätzlich zu beachten.

Sicherheitshinweise zum Arbeiten mit Druckluft und Ausblaspistolen

- Achten Sie auf ausreichenden Abstand zum Produkt, mind. jedoch 2,50 m und halten Sie die Druckluftwerkzeuge / Druckluftvorsatzgeräte während des Betriebs vom Kompressor fern.
- Verdichterpumpe und Leitungen erreichen im Betrieb hohe Temperaturen. Berührungen führen zu Verbrennungen.
- Die vom Kompressor angesaugte Luft ist frei von Beimpfungen zu halten, die in der Verdichterpumpe zu Bränden oder Explosionen führen können.
- Halten Sie beim Lösen der Schlauchkupplung das Kupplungsstück des Schlauches mit der Hand fest. So vermeiden Sie Verletzungen durch den zurückschnellenden Schlauch.
- Tragen Sie bei Arbeiten mit der Druckluftpistole Schutzbrille und Atemschutzmaske. Stäube sind gesundheitsschädlich! Durch Fremdkörper und weggeblasene Teile können leicht Verletzungen verursacht werden.
- Mit der Ausblaspistole keine Personen anblasen oder Kleidung am Körper reinigen. Verletzungsgefahr!

Sicherheitshinweise beim Verwenden von Spritz- und Sprühvorsatzgeräten (z. B. Farbspritzen)

- Halten Sie beim Befüllen das Sprühvorsatzgerät vom Kompressor entfernt, damit keine Flüssigkeit in Kontakt mit dem Kompressor kommt.
- Sprühen Sie nie mit dem Sprühvorsatzgeräten (z.B. Farbspritzen) in Richtung des Kompressors. Feuchtigkeit kann zu elektrischen Gefährdungen führen!
- Keine Lacke oder Lösungsmittel mit einem Flammpunkt von weniger als 55 °C verarbeiten. Explosionsgefahr!
- Lacke und Lösungsmittel nicht erwärmen. Explosionsgefahr!
- Werden gesundheitsschädliche Flüssigkeiten verarbeitet, sind zum Schutz Filtergeräte (Gesichtsmasken) erforderlich. Beachten Sie auch die von den Herstellern solcher Stoffe gemachten Angaben über Schutzmaßnahmen.
- Die auf den Umverpackungen der verarbeiteten Materialien aufbrachten Angaben und Kennzeichnungen der Gefahrstoffverordnung sind zu beachten. Gegebenenfalls sind zusätzliche Schutzmaßnahmen zu treffen, insbesondere geeignete Kleidung und Masken zu tragen.
- Während des Spritzvorgangs sowie im Arbeitsraum darf nicht geraucht werden. Explosionsgefahr! Auch Farbdämpfe sind leicht brennbar.
- Feuerstellen, offenes Licht oder funkenschlagende Maschinen dürfen nicht vorhanden sein bzw. betrieben werden.
- Speisen und Getränke nicht im Arbeitsraum aufbewahren oder verzehren. Farbdämpfe sind gesundheitsschädlich.
- Der Arbeitsraum muss größer als 30 m³ sein und es muss ausreichender Luftwechsel beim Spritzen und Trocknen gewährleistet sein.

- Nicht gegen den Wind spritzen. Grundsätzlich beim Verspritzen von brennbaren bzw. gefährlichen Spritzgütern die Bestimmungen der örtlichen Polizeibehörde beachten.
- Verarbeiten Sie in Verbindung mit dem PVC-Druckschlauch keine Medien wie Testbenzin, Butylalkohol und Methylenchlorid. Diese Medien zerstören den Druckschlauch.
- Der Arbeitsbereich muss vom Kompressor abgetrennt sein, sodass dieser nicht direkt mit dem Arbeitsmedium in Kontakt kommen kann.

Betrieb von Druckbehältern

- Wer einen Druckbehälter betreibt, hat diesen in einem ordnungsgemäßen Zustand zu erhalten, ordnungsgemäß zu betreiben, zu überwachen, notwendige Instandhaltungs- und Instandsetzungsarbeiten unverzüglich vorzunehmen und die den Umständen nach erforderlichen Sicherheitsmaßnahmen zu treffen.
- Die Aufsichtsbehörde kann im Einzelfall erforderliche Überwachungsmaßnahmen anordnen.
- Ein Druckbehälter darf nicht betrieben werden, wenn er Mängel aufweist, durch die Beschäftigte oder Dritte gefährdet werden.
- Kontrollieren Sie den Druckbehälter vor jedem Betrieb auf Rost und Beschädigungen. Der Kompressor darf nicht mit einem beschädigten oder rostigen Druckbehälter betrieben werden. Stellen Sie Beschädigungen fest, so wenden Sie sich bitte an die Kundendienstwerkstatt.

Bewahren Sie die Sicherheitshinweise gut auf.

Restrisiko

Halten Sie die vorgegebenen Wartungs- und Sicherheitshinweise der Bedienungsanleitung ein. Seien Sie stets aufmerksam bei der Arbeit und halten Sie dritte Personen in einem sicheren Abstand von Ihrem Arbeitsplatz fern.

Auch bei sachgemäßer Verwendung des Gerätes bleibt immer ein gewisses Restrisiko, das nicht ausgeschlossen werden kann. Aus der Art und Konstruktion des Gerätes können die folgenden potentiellen Gefährdungen abgeleitet werden:

- Unbeabsichtigte Inbetriebsetzung des Produktes.
- Schädigung des Gehöres, wenn kein vorgeschriebener Gehörschutz getragen wird.
- Schmutzpartikel, Staub etc. können trotz des Tragens der Schutzbrille in Ihr Auge oder Gesicht gelangen.
- Einatmen von aufgewirbelten Partikeln.

⚠ Warnung!

Dieses Elektrowerkzeug erzeugt während des Betriebs ein elektromagnetisches Feld. Dieses Feld kann unter bestimmten Umständen aktive oder passive medizinische Implantate beeinträchtigen. Um die Gefahr von ernsthaften oder tödlichen Verletzungen zu verringern, empfehlen wir Personen mit medizinischen Implantaten ihren Arzt und den Hersteller vom medizinischen Implantat zu konsultieren, bevor das Elektrowerkzeug bedient wird.

7. Technische Daten

Netzanschluss	230 V~ 50 Hz
Motorleistung	1500 W
Betriebsart	S1
Kompressor-Drehzahl.....	2850 min ⁻¹
Druckbehältervolumen	ca. 24 l
Betriebsdruck	ca. 10 bar
Theo. Ansaugleistung.....	ca. 257 l/min
Effektive Abgabemenge bei 7 bar	ca. 103 l/min
Effektive Abgabemenge bei 4 bar	ca. 141 l/min
Effektive Abgabemenge bei 1 bar	ca. 180 l/min
Schalldruckpegel L _{PA}	68 dB
Gemessener Schalleistungspegel L _{WA}	83,6 dB
Garantierter Schalleistungspegel L _{WA}	86 dB
Unsicherheit K _{PA/WA}	3 dB
Schutzart	IP30
Gerätgewicht	ca. 24 kg
Max. Aufstellhöhe (üNN).....	1000 m

Die Geräuschemissionswerte wurden entsprechend EN ISO 3744:1995 ermittelt.

Tragen Sie einen Gehörschutz.

Die Einwirkung von Lärm kann Hörverlust bewirken.

8. Vor Inbetriebnahme

- Öffnen Sie die Verpackung und nehmen Sie das Gerät vorsichtig heraus.
- Entfernen Sie das Verpackungsmaterial sowie Verpackungs- und Transportsicherungen (falls vorhanden).
- Überprüfen Sie, ob der Lieferumfang vollständig ist.
- Kontrollieren Sie das Gerät und die Zubehörteile auf Transportschäden.
- Bewahren Sie die Verpackung nach Möglichkeit bis zum Ablauf der Garantiezeit auf.

⚠ GEFÄHR

Gerät und Verpackungsmaterialien sind kein Kinderspielzeug! Kinder dürfen nicht mit Kunststoffbeuteln, Folien und Kleinteilen spielen! Es besteht Verschluckungs- und Erstickengefahr!

- Überzeugen Sie sich vor dem Anschließen, dass die Daten auf dem Typenschild mit den Netzdaten übereinstimmen.
- Überprüfen Sie das Gerät auf Transportschäden. Etwaige Schäden sofort dem Transportunternehmen melden, mit dem der Kompressor angeliefert wurde.
- Die Aufstellung des Kompressors muss in der Nähe des Verbrauchers erfolgen.
- Lange Luftleitungen und lange Zuleitungen (Verlängerungskabel) sind zu vermeiden.
- Auf trockene und staubfreie Ansaugluft achten.
- Den Kompressor nicht in feuchten oder nassen Räumen aufstellen.
- Der Kompressor darf nur in geeigneten Räumen (gut belüftet, Umgebungstemperatur +5 °C bis 40 °C) betrieben werden. Im Raum dürfen sich keine Stäube, keine Säuren, Dämpfe, explosive oder entflammbare Gase befinden.

- Der Kompressor ist geeignet für den Einsatz in trockenen Räumen. In Bereichen, in denen mit Spritzwasser gearbeitet wird, ist der Einsatz nicht zulässig.
- Der Kompressor darf nur kurzzeitig, bei trockenen Umgebungsbedingungen, im Außenbereich benutzt werden.
- Der Kompressor muss stets trocken gehalten werden und darf nach der Arbeit nicht im Freien verbleiben.

9. Aufbau und Bedienung

⚠ Achtung!

Vor der Inbetriebnahme das Gerät unbedingt komplett montieren!

Zur Montage benötigen Sie:

- 1x Gabelschlüssel 14 mm
- 1x Gabelschlüssel 13 mm
- 1x Steckschlüssel 14 mm
- 1x Kreuzschlitzschraubendreher (nicht im Lieferumfang enthalten)

9.1 Montage der Räder (Abb. 3)

- Montieren Sie die beiliegenden Räder (5) wie dargestellt.

9.2 Montage des Standfußes (Abb. 4)

- Montieren Sie den beiliegenden Standfuß (7) wie dargestellt.

9.3 Montage des Luftfilters (Abb. 5, 6)

- Entfernen Sie den Transportdeckel (16) und schrauben Sie den Luftfilter (4) am Gerät fest.
- Führen Sie den Schlauch (4d) in die Öffnung des Luftfilters (4) ein.

9.4 Montage des Transportgriffes (Abb. 7)

- Montieren Sie den beiliegenden Transportgriff (1) wie dargestellt. Verwenden Sie hierzu die beiliegenden Schrauben M8x10 (1a) und einen Schraubenschlüssel SW13 (nicht im Lieferumfang enthalten).

9.5 Netzanschluss

- Der Kompressor ist mit einer Netzleitung mit Schutzkontaktstecker ausgerüstet. Dieser kann an jeder Schutzkontaktsteckdose 230 V~ 50 Hz, welche mit 16 A abgesichert ist, angeschlossen werden.
- Achten Sie vor Inbetriebnahme darauf, dass die Netzspannung mit der Betriebsspannung und mit der Maschinenleistung auf dem Typenschild übereinstimmt.
- Lange Zuleitungen, sowie Verlängerungen, Kabeltrommeln usw. verursachen Spannungsabfall und können den Motoranlauf verhindern.
- Bei niedrigen Temperaturen unter +5 °C ist der Motoranlauf durch Schwergängigkeit gefährdet.

9.6 Ein-/Ausschalter (Abb. 1)

- Zum Einschalten des Kompressors wird der Ein-/Ausschalter (3) nach oben gezogen.
- Zum Abschalten wird der Ein-/Ausschalter (3) nach unten gedrückt.

9.7 Druckeinstellung (Abb. 1, 2)

- Mit dem Druckregler (15) wird der Druck am Manometer (12) eingestellt.
- Der eingestellte Druck kann an den Schnellkupplungen (10, 11) entnommen werden.
- Am Manometer (13) wird der Kesseldruck abgelesen.

9.8 Druckschaltereinstellung (Abb. 1)

- Der Druckschalter (2) ist werkseitig eingestellt.
Einschaltdruck ca. 7,8 bar
Ausschaltdruck ca. 10 bar

9.9 Montage des Druckluftschlauchs (nicht im Lieferumfang enthalten) (Abb. 1, 2)

- Schließen Sie den Stecknippel (14a) des Druckluftschlauchs (14) an eine der Schnellkupplungen (10, 11) an. Schließen Sie danach das Druckluftwerkzeug an der Schnellkupplung (14b) des Druckluftschlauches (14) an.

9.10 Thermoschutzschalter

Der Thermoschutzschalter ist im Gerät verbaut.

Löst der Thermoschutzschalter aus, gehen Sie wie folgt vor:

- Ziehen Sie den Netzstecker.
- Warten Sie circa zwei bis drei Minuten.
- Stecken Sie das Gerät wieder ein.
- Startet das Gerät nicht, wiederholen Sie den Vorgang.
- Startet das Gerät erneut nicht, schalten Sie das Gerät am Ein-/Ausschalter (3) aus und wieder an.
- Wenn Sie alle oben genannten Schritte durchgeführt haben und das Gerät trotzdem nicht funktioniert, kontaktieren Sie unseren Service.

10. Elektrischer Anschluss

Der installierte Elektromotor ist betriebsfertig angeschlossen. Der Anschluss entspricht den einschlägigen VDE- und DIN-Bestimmungen. Der kundenseitige Netzanschluss sowie die verwendete Verlängerungsleitung müssen diesen Vorschriften entsprechen.

Beim Arbeiten mit Spritz- und Sprühvorsatzgeräten sowie bei vorübergehender Anwendung im Freien ist das Gerät unbedingt über **einen Fehlerstromschutzschalter** mit einem Auslösestrom von 30 mA oder weniger anzuschließen.

10.1 Wichtige Hinweise

Bei Überlastung des Motors schaltet dieser selbständig ab. Nach einer Abkühlzeit (zeitlich unterschiedlich) lässt sich der Motor wieder einschalten.

10.2 Schadhafte Elektro-Anschlussleitung

An elektrischen Anschlussleitungen entstehen oft Isolationsschäden.

Ursachen hierfür können sein:

- Druckstellen, wenn Anschlussleitungen durch Fenster oder Türspalten geführt werden.
- Knickstellen durch unsachgemäße Befestigung oder Führung der Anschlussleitung.
- Schnittstellen durch Überfahren der Anschlussleitung.

- Isolationsschäden durch Herausreißen aus der Wandsteckdose.
- Risse durch Alterung der Isolation.

Solch schadhafte Elektro-Anschlussleitungen dürfen nicht verwendet werden und sind aufgrund der Isolationsschäden lebensgefährlich.

Elektrische Anschlussleitungen regelmäßig auf Schäden überprüfen. Achten Sie darauf, dass beim Überprüfen die Anschlussleitung nicht am Stromnetz hängt.

Elektrische Anschlussleitungen müssen den einschlägigen VDE- und DIN-Bestimmungen entsprechen. Verwenden Sie nur Anschlussleitungen mit gleicher Kennzeichnung.

Ein Aufdruck der Typenbezeichnung auf dem Anschlusskabel ist Vorschrift.

10.3 Wechselstrommotor

- Die Netzspannung muss 230 V~ 50 Hz betragen.
- Verlängerungsleitungen bis 25 m Länge müssen einen Querschnitt von 1,5 Quadratmillimeter aufweisen.

Anschlüsse und Reparaturen der elektrischen Ausrüstung dürfen nur von einer Elektro-Fachkraft durchgeführt werden.

Bei Rückfragen bitte folgende Daten angeben:

- Stromart des Motors
- Daten des Maschinen-Typenschilds
- Daten des Motor-Typenschilds

11. Reinigung, Wartung und Lagerung

⚠ Achtung!

Ziehen Sie vor allen Reinigungs- und Wartungsarbeiten den Netzstecker! Verletzungsgefahr durch Stromstöße!

⚠ Achtung!

Warten Sie bis das Gerät vollständig abgekühlt ist! Verbrennungsgefahr!

⚠ Achtung!

Vor allen Reinigungs- und Wartungsarbeiten ist das Gerät drucklos zu machen! Verletzungsgefahr!

11.1 Reinigung

- Halten Sie das Gerät so staub- und schmutzfrei wie möglich. Reiben Sie das Gerät mit einem sauberen Tuch ab oder blasen Sie es mit Druckluft bei niedrigem Druck aus.
- Wir empfehlen, dass Sie das Gerät direkt nach jeder Benutzung reinigen.
- Reinigen Sie das Gerät regelmäßig mit einem feuchten Tuch und etwas Schmierseife. Verwenden Sie keine aggressiven Reinigungs- oder Lösungsmittel; diese könnten die Kunststoffteile des Gerätes angreifen. Achten Sie darauf, dass kein Wasser in das Geräteinnere gelangen kann.
- Schlauch und Spritzwerkzeuge müssen vor Reinigung vom Kompressor getrennt werden. Der Kompressor darf nicht mit Wasser, Lösungsmitteln o. Ä. gereinigt werden.

11.2 Wartung des Druckbehälters (Abb. 1)

⚠ Achtung!

Für dauerhafte Haltbarkeit des Druckbehälters (8) ist nach jedem Betrieb das Kondenswasser durch Öffnen der Ablassschraube (6) abzulassen.

Lassen Sie zuvor den Kesseldruck ab (siehe 11.6.1).

Öffnen Sie die Ablassschraube (6) durch Drehen gegen den Uhrzeigersinn (Blickrichtung von der Kompressorunterseite auf die Schraube).

Um das Kondenswasser vollständig aus dem Druckbehälter (8) ablaufen zu lassen, muss dieser leicht zur Seite gekippt werden, sodass die Ablassschraube (6) den tiefsten Punkt darstellt. Verschließen Sie danach die Ablassschraube (6) wieder (Drehen im Uhrzeigersinn). Kontrollieren Sie den Druckbehälter (8) vor jedem Betrieb auf Rost und Beschädigungen.

Der Kompressor darf nicht mit einem beschädigten oder rostigen Druckbehälter (8) betrieben werden. Stellen Sie Beschädigungen fest, so wenden Sie sich bitte an die Kundendienstwerkstatt.

Hinweise zur Entsorgung des Kondenswassers:

Entsorgen Sie das Kondenswasser gemäß den lokalen und nationalen Umweltvorschriften. Stellen Sie sicher, dass es nicht in das Abwassersystem geleitet wird.

11.3 Sicherheitsventil (Abb. 8)

Das Sicherheitsventil (9) ist auf den höchstzulässigen Druck des Druckbehälters (8) eingestellt. Es ist nicht zulässig, das Sicherheitsventil (9) zu verstellen oder die Verbindungssicherung (9b) zwischen der Ablassmutter (9a) und deren Kappe (9c) zu entfernen. Damit das Sicherheitsventil (9) im Bedarfsfall richtig funktioniert, muss dieses alle 30 Betriebsstunden mind. jedoch 3 Mal jährlich betätigt werden. Drehen Sie die perforierte Ablassmutter (9a) zum Öffnen gegen den Uhrzeigersinn und ziehen dann die Ventilstange über die perforierte Ablassmutter (9a) von Hand nach außen, um den Auslass des Sicherheitsventils (9) zu öffnen. Das Ventil lässt nun hörbar Luft ab. Anschließend drehen Sie die Ablassmutter (9a) wieder im Uhrzeigersinn fest.

11.4 Reinigen des Luftfilters (Abb. 9, 10)

Der Luftfilter (4) verhindert das Einsaugen von Staub und Schmutz. Es ist notwendig, diesen Luftfilter (4) mindestens alle 300 Betriebsstunden zu reinigen. Ein verstopfter Luftfilter (4) vermindert die Leistung des Kompressors erheblich.

Drehen Sie den Luftfilter (4) gegen den Uhrzeigersinn, um diesen zu entfernen. Drehen Sie den Filterdeckel (4c) auf und nehmen ihn ab. Sie können nun den Filtereinsatz (4b) herausnehmen. Klopfen Sie den Filtereinsatz (4b), den Filterdeckel (4c) und das Filtergehäuse (4a) vorsichtig aus. Diese Bauteile müssen danach mit Druckluft (ca. 3 bar) ausgeblasen und in umgekehrter Reihenfolge wieder montiert werden.

11.5 Service-Informationen

Es ist zu beachten, dass bei diesem Produkt folgende Teile einem gebrauchsgemäßen oder natürlichen Verschleiß unterliegen bzw. folgende Teile als Verbrauchsmaterialien benötigt werden.

Verschleißteile*: Luftfilter

* nicht zwingend im Lieferumfang enthalten!

11.6 Lagerung

⚠ Achtung!

Ziehen Sie den Netzstecker, entlüften Sie das Gerät und alle angeschlossenen Druckluftwerkzeuge. Stellen Sie den Kompressor so ab, dass dieser nicht von Unbefugten in Betrieb genommen werden kann.

⚠ Achtung!

Den Kompressor nur in trockener und für Unbefugte unzugänglicher Umgebung aufbewahren. Nicht kippen, nur stehend aufbewahren!

11.6.1 Ablassen des Überdrucks

Lassen Sie den Überdruck im Kompressor ab, indem Sie den Kompressor ausschalten und die noch im Druckbehälter (8) vorhandene Druckluft verbrauchen, z. B. mit einem Druckluftwerkzeug im Leerlauf oder mit einer Ausblaspistole.

12. Transport

Verwenden Sie zum Transport den Transportgriff (1) und fahren Sie damit den Kompressor.

Beachten Sie beim Anheben des Kompressors dessen Gewicht (siehe Technische Daten).

Sorgen Sie beim Transport des Kompressors in Kraftfahrzeugen für eine gute Ladungssicherung.

13. Entsorgung und Wiederverwertung

Hinweise zur Verpackung



Die Verpackungsmaterialien sind recycelbar. Bitte Verpackungen umweltgerecht entsorgen.

Hinweise zum Elektro- und Elektronikgerätegesetz (ElektroG)



Elektro- und Elektronik-Altgeräte gehören nicht in den Hausmüll, sondern sind einer getrennten Erfassung bzw. Entsorgung zuzuführen!

- Altbatterien oder -akkus, welche nicht fest im Altgerät verbaut sind, müssen vor Abgabe zerstörungsfrei entnommen werden! Deren Entsorgung wird über das Batteriegesetz geregelt.
- Besitzer bzw. Nutzer von Elektro- und Elektronikgeräten sind nach deren Gebrauch gesetzlich zur Rückgabe verpflichtet.
- Der Endnutzer trägt die Eigenverantwortung für das Löschen seiner personenbezogenen Daten auf dem zu entsorgenden Altgerät!
- Das Symbol der durchgestrichenen Mülltonne bedeutet, dass Elektro- und Elektronikaltgeräte nicht über den Hausmüll entsorgt werden dürfen.
- Elektro- und Elektronikaltgeräte können bei folgenden Stellen unentgeltlich abgegeben werden:
 - Öffentlich-rechtliche Entsorgungs- bzw. Sammelstellen (z. B. kommunale Bauhöfe)
 - LIDL bietet Ihnen Rückgabemöglichkeiten direkt in den Filialen und Märkten an. Rückgabe und Entsorgung sind für Sie kostenfrei.

- Bis zu drei Elektroaltgeräte pro Geräteart, mit einer Kantenlänge von maximal 25 Zentimetern, können Sie ohne vorherigen Erwerb eines Neugerätes vom Hersteller kostenfrei bei diesem abgeben oder einer anderen autorisierten Sammelstelle in Ihrer Nähe zuführen.
- Weitere ergänzende Rücknahmebedingungen der Hersteller und Vertrieber erfahren Sie beim jeweiligen Kundenservice.
- Im Falle der Anlieferung eines neuen Elektrogerätes durch den Hersteller an einen privaten Haushalt, kann dieser die unentgeltliche Abholung des Elektroaltgerätes, auf Nachfrage vom Endnutzer, veranlassen. Setzen Sie sich hierzu mit dem Kundenservice des Herstellers in Verbindung.
- Diese Aussagen gelten nur für Geräte, die in den Ländern der Europäischen Union installiert und verkauft werden und die der Europäischen Richtlinie 2012/19/EU unterliegen. In Ländern außerhalb der Europäischen Union können davon abweichende Bestimmungen für die Entsorgung von Elektro- und Elektronik-Altgeräten gelten.

14. Störungsabhilfe

Störung	Mögliche Ursache	Abhilfe
Kompressor läuft nicht.	Netzspannung nicht vorhanden.	Kabel, Netzstecker, Sicherung und Steckdose überprüfen.
	Netzspannung zu niedrig.	Zu lange Verlängerungskabel vermeiden. Verlängerungskabel mit ausreichendem Aderquerschnitt verwenden.
	Außentemperatur zu niedrig.	Nicht unter +5 °C Außentemperatur betreiben.
	Motor überhitzt.	Motor abkühlen lassen, ggf. Ursache der Überhitzung beseitigen.
Kompressor läuft, jedoch kein Druck.	Sicherheitsventil undicht.	Kontaktieren Sie Ihr lokales Service-Center. Reparaturen nur von geschultem Personal durchführen lassen.
	Dichtungen kaputt.	Dichtungen überprüfen, kaputte Dichtungen bei einer Fachwerkstatt ersetzen lassen.
	Ablassschraube für Kondenswasser undicht.	Schraube per Hand nachziehen. Dichtung auf der Schraube überprüfen, ggf. ersetzen.
Kompressor läuft, Druck wird am Manometer angezeigt, jedoch Werkzeuge laufen nicht.	Schlauchverbindungen undicht.	Druckluftschlauch und Werkzeuge überprüfen, ggf. austauschen.
	Schnellkupplung undicht.	Kontaktieren Sie Ihr lokales Service-Center. Reparaturen nur von geschultem Personal durchführen lassen.
	Zu wenig Druck am Druckregler eingestellt.	Druckregler weiter aufdrehen.

15. Garantiekunde

Sehr geehrte Kundin, sehr geehrter Kunde,

unsere Produkte unterliegen einer strengen Qualitätskontrolle. Sollte dieses Gerät dennoch einmal nicht einwandfrei funktionieren, bedauern wir dies sehr und bitten Sie, sich an unseren Servicedienst unter der auf dieser Garantiekunde angegebenen Adresse zu wenden. Gern stehen wir Ihnen auch telefonisch über die unten angegebene Servicrufnummer zur Verfügung. Für die Geltendmachung von Garantieansprüchen gilt Folgendes:

- Diese Garantiebedingungen regeln zusätzliche Garantieleistungen. Ihre gesetzlichen Gewährleistungsansprüche werden von dieser Garantie nicht berührt. Unsere Garantieleistung ist für Sie kostenlos.
- Die Garantieleistung erstreckt sich ausschließlich auf Mängel, die auf Material- oder Herstellungsfehler zurückzuführen sind und ist auf die Behebung dieser Mängel bzw. den Austausch des Gerätes beschränkt. Bitte beachten Sie, dass unsere Geräte bestimmungsgemäß nicht für den gewerblichen, handwerklichen oder industriellen Einsatz konstruiert wurden. Ein Garantievertrag kommt daher nicht zustande, wenn das Gerät in Gewerbe-, Handwerks- oder Industriebetrieben sowie bei gleichzusetzenden Tätigkeiten eingesetzt wird. Von unserer Garantie sind ferner Ersatzleistungen für Transportschäden, Schäden durch Nichtbeachtung der Montageanleitung oder aufgrund nicht fachgerechter Installation, Nichtbeachtung der Gebrauchsanleitung (wie durch z. B. Anschluss an eine falsche Netzspannung oder Stromart), missbräuchliche oder unsachgemäße Anwendungen (wie z. B. Überlastung des Gerätes oder Verwendung von nicht zugelassenen Einsatzwerkzeugen oder Zubehör), Nichtbeachtung der Wartungs- und Sicherheitsbestimmungen, Eindringen von Fremdkörpern in das Gerät (wie z. B. Sand, Steine oder Staub), Gewaltanwendung oder Fremdeinwirkungen (wie z. B. Schäden durch Herunterfallen) sowie durch verwendungsgemäßen, üblichen Verschleiß ausgeschlossen.

Der Garantieanspruch erlischt, wenn an dem Gerät bereits Eingriffe vorgenommen wurden.

- Die Garantiezeit beträgt 3 Jahre und beginnt mit dem Kaufdatum des Gerätes. Garantieansprüche sind vor Ablauf der Garantiezeit innerhalb von zwei Wochen, nachdem Sie den Defekt erkannt haben, geltend zu machen. Die Geltendmachung von Garantieansprüchen nach Ablauf der Garantiezeit ist ausgeschlossen. Die Reparatur oder der Austausch des Gerätes führt weder zu einer Verlängerung der Garantiezeit noch wird eine neue Garantiezeit durch diese Leistung für das Gerät oder für etwaige eingebaute Ersatzteile in Gang gesetzt. Dies gilt auch bei Einsatz eines Vor-Ort-Services.
- Für die Geltendmachung Ihres Garantieanspruches wenden Sie sich bitte an die unten angegebene Service-Adresse. Sofern die Reklamation innerhalb der Garantiezeit liegt, werden wir Ihnen einen Retourenschein zur Verfügung stellen, mit dem Sie Ihr defektes Gerät kostenfrei an uns zurücksenden können. Beschreiben Sie uns bitte den Reklamationsgrund möglichst genau. Ist der Defekt des Gerätes von unserer Garantieleistung erfasst, erhalten Sie umgehend ein repariertes oder neues Gerät zurück.

Selbstverständlich beheben wir gegen Erstattung der Kosten auch gerne Defekte am Gerät, die vom Garantieuumfang nicht oder nicht mehr erfasst sind. Dazu senden Sie das Gerät bitte an unsere Serviceadresse.

15.1 Abwicklung im Garantiefall

Um eine schnelle Bearbeitung Ihres Anliegens zu gewährleisten, folgen Sie bitte den folgenden Hinweisen:

- Bitte halten Sie für alle Anfragen den Kassenbon und die Artikelnummer (z. B. IAN 465618_2404) als Nachweis für den Kauf bereit.
- Die Artikelnummer entnehmen Sie bitte dem Typenschild am Produkt, einer Gravur am Produkt, dem Titelblatt Ihrer Anleitung (unten links) oder dem Aufkleber auf der Rück- oder Unterseite des Produktes.
- Sollten Funktionsfehler oder sonstige Mängel auftreten, kontaktieren Sie zunächst die nachfolgend benannte Serviceabteilung telefonisch oder per E-Mail.
- Ein als defekt erfasstes Produkt können Sie dann unter Beifügung des Kaufbelegs (Kassenbon) und der Angabe, worin der Mangel besteht und wann er aufgetreten ist, für Sie portofrei an die Ihnen mitgeteilte Service Anschrift übersenden.
- Auf parkside-diy.com können Sie diese und viele weitere Handbücher einsehen und herunterladen. Mit diesem QR-Code gelangen Sie direkt auf parkside-diy.com. Wählen Sie Ihr Land aus, und suchen Sie über die Suchmaske nach den Bedienungsanleitungen. Mittels Eingabe der Artikelnummer (IAN) 465618_2404 gelangen Sie zur Bedienungsanleitung für Ihren Artikel.

Servicekontakt (DE):

Name: Scheppach GmbH
Günzburger Str. 69
DE - 89335 Ichenhausen
Telefon: 00800 4003 4003
E-Mail: service.DE@scheppach.com
Sitz: Deutschland

Servicekontakt (AT):

Name: Gausch Hubert
Bairisch Kölldorf 267
AT - 8344 Bad Gleichenberg
Telefon: 00800 4003 4003
E-Mail: service.AT@scheppach.com
Sitz: Österreich

Servicekontakt (CH):

Name: Klaus-Häberlin AG
Industriestraße 6
CH - 8610 Uster
Telefon: 00800 4003 4003
E-Mail: service.CH@scheppach.com
Sitz: Schweiz



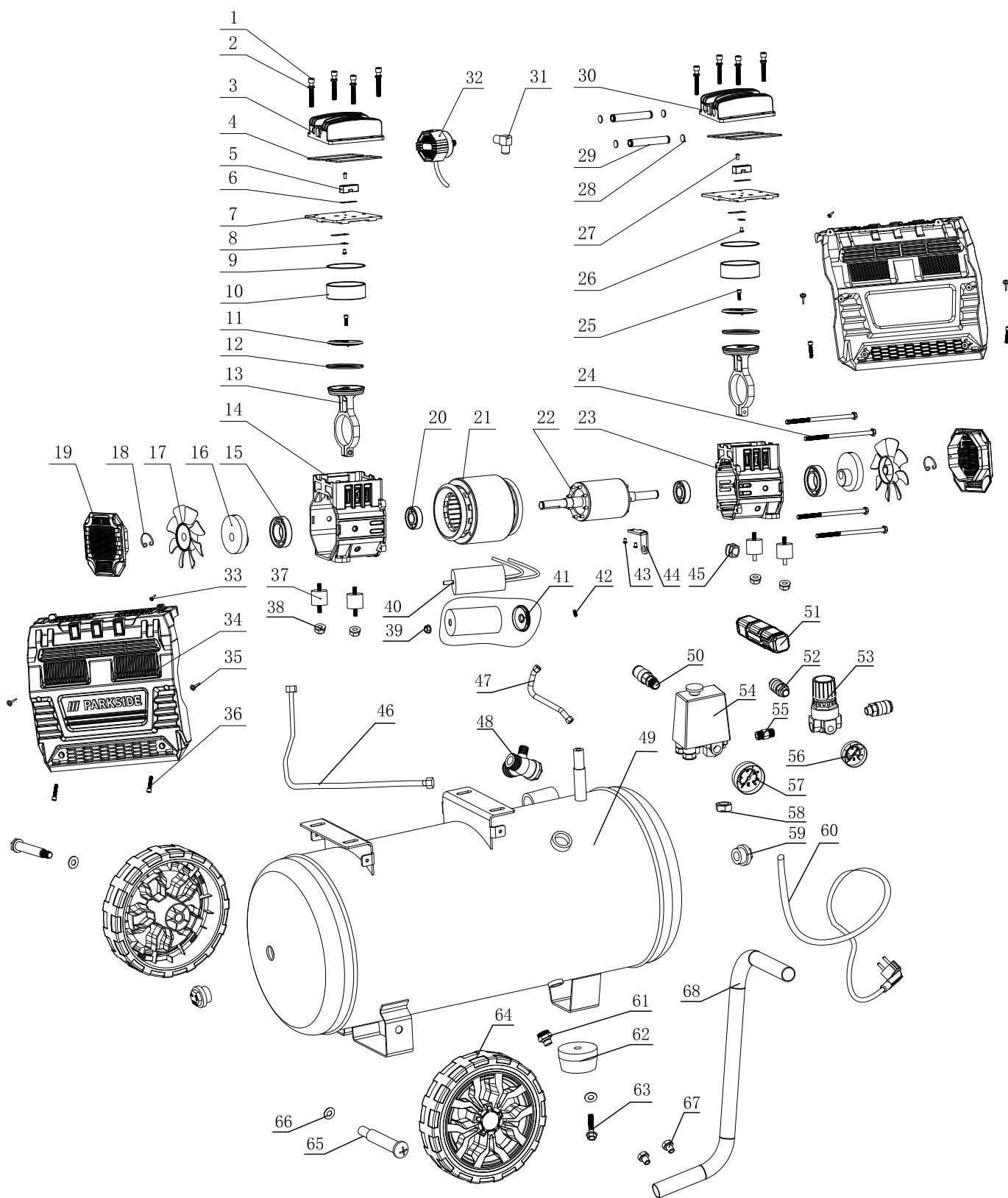

EU Declaration of Conformity
 Translation of the original EU Declaration of Conformity
EU-Konformitätserklärung
 Originalkonformitätserklärung



Scheppach GmbH, Günzburger Str. 69, D-89335 Ichenhausen

DE	erklärt folgende Konformität gemäß EU-Richtlinien und Normen für den Artikel	PL	deklaruje, że produkt jest zgodny z następującymi dyrektywami UE i normami
GB	hereby declares the following conformity under the EU Directive and standards for the following article	LT	pareiškia, taip atitiktis pagal ES direktyvos ir standartai šį straipsnį
FR	déclare la conformité suivante selon la directive UE et les normes pour l'article	HU	az EU-irányelv és a vonatkozó szabványok szerinti következő megfeleloségi nyilatkozatot teszi a termékre
IT	dichiara la seguente conformità secondo le direttive e le normative UE per l'articolo	SI	izjavlja sledeco skladnost z EU-direktivo in normami za artikel
ES	declara la conformidad siguiente según la directiva la UE y las normas para el artículo	CZ	prohlašuje následující shodu podle smernice EU a norem pro výrobek
PT	declara o seguinte conformidade com a Directiva da UE e as normas para o seguinte artigo	GR	δηλώνει την ακόλουθη συμμόρφωση σύμφωνα με την Οδηγία ΕΕ και τα πρότυπα για το προϊόν
DK	erklærer hermed, at følgende produkt er i overensstemmelse med nedenstående EUDirektiver og standarder	HR	ovime izjavljuje da postoji skladnost prema EU-smjernica i normama za sljedece artikle
NL	verklaart hierbij dat het volgende artikel voldoet aan de daarop betrekking hebbende EU-richtlijnen en normen	RS	potvrđuje sledeću usklađenost prema smernicama EU i normama za artikal
FI	vakuuttaa täten, että seuraava tuote täyttää ala esitettyt EU-direktiivit ja standardit	RO	declară următoarea conformitate corespunzător directivelor și normelor UE pentru articolul
SE	försäkrar härmed följande överensstämmelse enligt EU-direktiv och standarder för följande artikeln	BG	декларира съответното съответствие съгласно Дирек-тива на ЕС и норми за артикул

Brand / Marke: **Parkside**
 Article name: **SILENT COMPRESSOR - PSKO 2410 A1**
 Art.-Bezeichnung: **SILENT-KOMPRESSOR - PSKO 2410 A1**
 Art. no. / Art.-Nr.: **3906171977- 3906171980; 39061719915; 39061719959**
 IAN no. / IAN-Nr.: **465618_2404**
 Serial no. / Serien.-Nr.: **01001 - 16861**

<input checked="" type="checkbox"/> 2014/29/EU	<input type="checkbox"/> 2004/22/EG	<input type="checkbox"/> 89/686/EWG_96/58/EG	<input checked="" type="checkbox"/> 2000/14/EG_2005/88/EG
<input type="checkbox"/> 2014/35/EU	<input checked="" type="checkbox"/> 2014/68/EU	<input type="checkbox"/> 90/396/EWG	Annex V Noise:
<input checked="" type="checkbox"/> 2014/30/EU	<input checked="" type="checkbox"/> 2011/65/EU*		Annex VI Noise: measured $L_{WA} = 83.6$ dB; guaranteed $L_{WA} = 86$ dB <input checked="" type="checkbox"/> Notified Body:TÜV SÜD Industrie Service GmbH Westendstrasse 199; 80686 München Notified Body No.: 0036
<input checked="" type="checkbox"/> 2006/42/EG			<input type="checkbox"/> 2016/1628/EU
Annex IV Notified Body: Notified Body No.: Certificate No.:			Emission. No:

Standard references:
EN 1012-1:2010; EN 60204-1:2018; EN IEC 55014-1:2021; EN IEC 55014-2:2021; EN 61000-3-2:2019+A1:2021; EN 61000-3-3:2013+A1:2019+A2:2021; EN 50581:2012; EN 286-1:1998/A1:2002

This declaration of conformity is issued under the sole responsibility of the manufacturer.
 Die alleinige Verantwortung für die Ausstellung dieser Konformitätserklärung trägt der Hersteller.

* The object of the declaration described above fulfils the regulations of the directive 2011/65/EU of the European Parliament and Council from 8th June 2011, on the restriction of the use of certain hazardous substances in electrical and electronic equipment.
 * Der oben beschriebene Gegenstand der Erklärung erfüllt die Vorschriften der Richtlinie 2011/65/EU des Europäischen Parlaments und des Rates vom 8. Juni 2011 zur Beschränkung der Verwendung bestimmter gefährlicher Stoffe in Elektro- und Elektronikgeräten.

Ichenhausen, 24.06.2024

Signature / Andreas Pecher / Head of Project Management

First CE: 2019
Subject to change without notice

Documents registrar: Tobias Ihle
 Günzburger Str. 69, D-89335 Ichenhausen



SCHEPPACH GMBH
Günzburger Str. 69
D-89335 Ichenhausen



Last Information Update · Έκδοση των πληροφοριών · Stand der Informationen
Update: 06 / 2024 · Ident.-No.: 465618_2404_3906171980

IAN 465618_2404