



Surface cleaner PFR 28 B3

RS

Površinski čistač

Prevod originalnog uputstva za upotrebu

GR

Εξάρτημα καθαρισμού επιφανειών

Μετάφραση των αυθεντικών οδηγιών λειτουργίας

RO

Aparat pentru curățarea suprafețelor

Traducerea instrucțiunilor de utilizare originale

DE AT CH

Flächenreiniger

Originalbetriebsanleitung

IAN 373765_2204

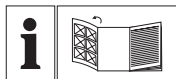

(RS)

Pre čitanja rasklopite stranu sa uređajima i u sledećem koraku upoznajite se sa svim funkcijama uređaja.

(RO)

Înainte de a citi instrucțiunile, priviți imaginile și familiarizați-vă cu toate funcțiile aparatului.

(GR)

Πριν ξεκινήσετε την ανάγνωση, ανοίξτε τη σελίδα με τις εικόνες και εξοικειωθείτε με όλες τις λειτουργίες της συσκευής.

(DE) (AT) (CH)

Klappen Sie vor dem Lesen die Seite mit den Abbildungen aus und machen Sie sich anschließend mit allen Funktionen des Gerätes vertraut.

RS	Prevod originalnog uputstva za upotrebu	Strana	4
RO	Traducerea instrucțiunilor de utilizare originale	Pagina	9
GR	Μετάφραση των αυθεντικών οδηγιών λειτουργίας	Σελίδα	14
DE/AT/CH	Originalbetriebsanleitung	Seite	19

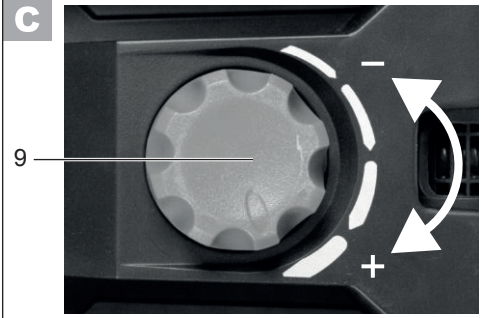
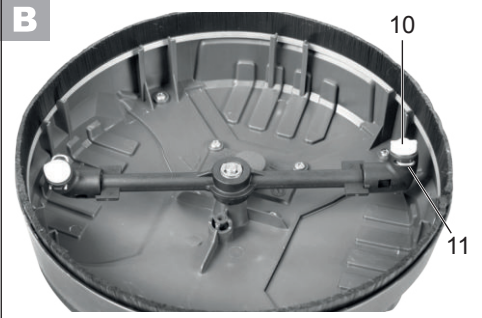
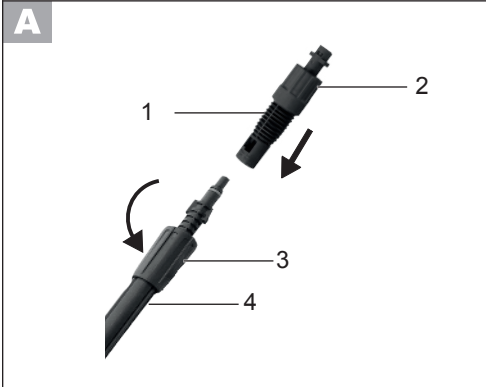
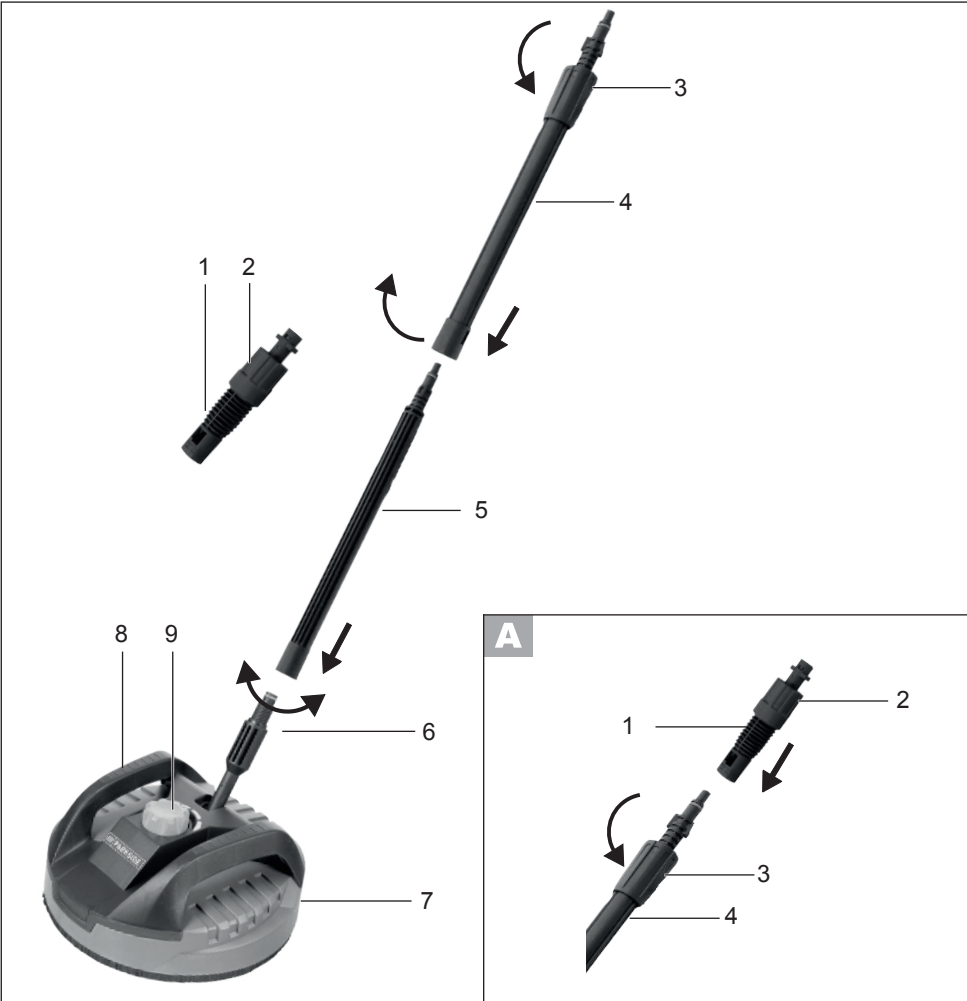

Spisak sadržaja

Uvod	4
Namenska upotreba	4
Opšti opis	5
Obim isporuke.....	5
Pregled.....	5
Opis funkcija.....	5
Tehnički podaci	5
Bezbednosne napomene	5
Slikovne oznake u uputstvu.....	5
Slikovne oznake na uređaju	5
Opšte bezbednosne napomene	6
Rad uređajem.....	6
Montaža	6
Priključak bez adaptera	6
Priključak sa adapterom	7
Otpuštanje	7
Zamena mlaznica	7
Puštanje u rad	7
Napomene za rad	7
Regulacija pritiska.....	7
Čišćenje/održavanje	8
Čišćenje.....	8
Održavanje.....	8
Skladištenje	8
Odlaganje/zaštita životne sredine	8
Rezervni delovi / Pribor.....	8
Ovlašćeni serviser	8
Uvozi i stavlja u promet	8
Proizvođač	8
Prevod originalne EZ izjave o konformitetu	24

Uvod



Čestitamo na kupovini Vašeg novog uređaja.

Time ste se odlučili za veoma kvalitetan proizvod. Uputstvo za upotrebu predstavlja sastavni deo ovog proizvoda. Ono sadrži važne napomene za bezbednost, upotrebu i odlaganje. Pre korišćenja uređaja upoznajte se sa svim napomenama vezanim za rukovanje i bezbednost. Koristite proizvod samo na opisani način i u navedene svrhe.

Dobro čuvajte uputstvo i uručite svu dokumentaciju sa proizvodom prilikom prosleđivanja proizvoda trećim licima.

Namenska upotreba

Koristite ovaj čistač podova isključivo za domaćinstvo:

- za čišćenje podnih i zidnih površina vodnim mlazom pod visokim pritiskom.
- uz poštivanje informacija od proizvođača objekta koji treba čistiti.

Čistač podova je predviđen za primenu sa čistačima pod visokim pritiskom PARKSIDE serija PHD 100*, PHD 110, PHD 135, PHD 150 i PHD 170.

Uklj. adapter za druge standardne perače pod visokim pritiskom, npr. Kärcher**

* Čistač podova nije pogodan za čistač pod visokim pritiskom PARKSIDE serije PHD 100, godine proizvodnje 2009 (IAN 30018).

** sa radnim pritiskom/nominalnim pritiskom od maks. 115 bar.

Opšti opis

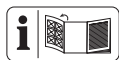

Sliku najvažnijih funkcionalnih delova možete da nađete na preklopnjoj strani.

Obim isporuke

Izvadite uređaj iz ambalaže i proverite obim isporuke:

- Čistač podova
 - Priključni element
 - Produžni element
 - Adapter
 - Uputstvo za upotrebu
- Propisno odložite ambalažni materijal.

Pregled

- 1 Adapter
- 2 Preklopna navrtka adaptera
- 3 Preklopna navrtka
- 4 Produžni element
- 5 Priključni element
- 6 Zakretni priključni element
- 7 Kućište
- 8 Ručka
- 9 Regulator pritiska

- B** 10 Mlaznica
- B** 11 Sigurnosne stezaljke

Opis funkcija

Čistač podova je pogodan za čišćenje podnih i zidnih površina pod visokim pritiskom bez prskanja vode. Pomoću rotacionih mlaznica se ostvaruje visoka snaga čišćenja.

Adapter je pogodan za povezivanje sa dodatnim standardnim čistačima pod visokim pritiskom drugih proizvođača, npr. Kärcher.

Tehnički podaci

Čistač podova PFR 28 B3:

Pogodan za čistač pod visokim pritiskom sa sledećih podacima o kapacitetu:

Nominalni pritisak (p) 11,5 MPa / 1668 psi
 Dozvoljeni pritisak
 (p maks.)..... 18 MPa / 2611 psi
 Maks. količina protoka (Q max).... 450 l/h
 Maks. temperatura dovoda
 (T maks.)..... 60 °C / 140 °F

Čistač podova je pogodan za čistač pod visokim pritiskom sa dozvoljenim pritiskom (p maks.) od 9-18 MPa (90-180 bara).

Bezbednosne napomene

Ovaj odeljak navodi osnovne bezbednosne propise prilikom rada čistačem podova.

Slikovne oznake u uputstvu



Znakovi opasnosti sa informacijama o sprečavanju telesnih povreda ili materijalnih šteta.



Znakovi napomene sa informacijama o boljem rukovanju uređajem.

Slikovne oznake na uređaju



Pažnja: Ovako ćete izbegnuti nezgode i povrede:



Ne hvatajte ispod čistača podova dok radi.



Pročitajte uputstvo za upotrebu.

Opšte bezbednosne napomene

- Ovaj uređaj nije namenjen da njime rukuju osobe (uključujući deca) sa smanjenim fizičkim, senzornim ili mentalnim sposobnostima ili sa nedostatkom iskustva i/ili znanja, osim ako su pod nadzorom osobe koja je nadležna za njihovu bezbednost ili su im data uputstva kako da koriste uređaj.
- Osobe koje nisu upoznate sa uputstvom za upotrebu, ne smeju da koriste uređaj. Osobama ispod 16 godina starosti nije dozvoljeno rukovanje uređajem.

Rad uređajem



Čistači pod visokim pritiskom mogu da budu opasni kada se ne koriste namenski. Mlaz ne sme da bude usmeren na ljude, životinje, aktivnu električnu opremu ili sami uređaj.

- Nikada ne usmeravajte mlaz na sebe ili druge, da biste čistili odeću ili obuću.
- Ne koristite uređaj, ako se druge osobe nalaze u domaćinstvu, osim ako te osobe nose zaštitnu odeću.
- Pustite mlaz pod visokim pritiskom tek kada se čistač podova nalazi na površini koju treba čistiti.
- Preduzmite odgovarajuće mere, da biste decu držali podalje od uređaja u radu.
- Ne koristite uređaj u blizini zapaljivih tečnosti ili gasova. Zanemarivanjem postoji opasnost od požara ili eksplozije.

- Čuvajte uređaj na suvom mestu i izvan domašaja dece.
- Deca treba da budu pod nadzorom, da bi se osiguralo da se ne igraju sa uređajem.
- Obratite pažnju na bezbednosne napomene za čistač pod visokim pritiskom.
- Rukovalac ili korisnik snosi odgovornost za nezgode ili telesne povrede ili imovinu ljudi.



Oprez! Tako ćete izbeći oštećenja uređaja i telesne povrede koje mogu iz toga da proizađu:

- Ne koristite uređaj da biste čistili prozore.
- Ne radite oštećenim ili nepotpunim uređajem ili uređajem, koji je promenjen bez saglasnosti proizvođača.
- Zaštitite uređaj od mraza.
- Koristite samo originalni pribor i ne vršite promene na uređaju.

Montaža

Priključak bez adaptera

1. Zavrnite priključni element (5) sa zakretnim priključnim elementom (6).
2. Ako Vam je potrebno veće radno područje, možete da dodate produžni element (4), tako što ćete ga nataknuti i uvrnuti (bajonet-priključak) na priključni element (5).
3. Povezivanje sa čistačem pod visokim pritiskom se vrši preko bajonet-priključka na pištolju za rasprskavanje čistača pod visokim pritiskom PARKSIDE.
4. Kada koristite produžni element (4) zavrnite preklapnu navrtku (3) na pištolj za rasprskavanje.

A Priključak sa adapterom **Puštanje u rad**

1. Nataknite adapter (1) na produžni element (4) ili priključni element (5) i okrenite ga za 90° dok se ne zablokira (bajonet-zatvarač). Zavrните preklopnu navrtku (3) produžnog elementa (4) na adapter (1).
2. Priključite pištolj za rasprskavanje (bajonet-zatvarač) i zavrните preklopnu navrtku (2) adaptera (1) na pištolju za rasprskavanje.

Otpuštanje

1. Otpustite preklopnu navrtku (**A** 2) na adapteru (**A** 1).
2. Otpustite preklopnu navrtku (3) na produžnom elementu (4).
3. Otpustite zatvarače, tako što ćete ih pritisnuti i okrenuti za 90° u suprotnom smeru (bajonet-zatvarač).

B Zamena mlaznica

1. Uklonite sigurnosne stezaljke (11) pomoću šiljatog predmeta (npr. odvijačem).
2. Istisnite unapred montirane mlaznice iz držača (po mogućnosti i pomoću odvijača ili slično).
3. Grunite nove mlaznice u držač.
4. Ponovo pričvrstite mlaznice sigurnosnim stezaljkama.

Napomene za rad



Obratite pažnju na silu povratnog udara mlaza vode koji izlazi. Pobrinite se za stabilan položaj i čvrsto držite pištolj za rasprskavanje. Inače možete da povredite sebe i druge osobe.

- Pustite mlaz pod visokim pritiskom iz čistača pod visokim pritiskom tek kada se čistač podova nalazi na površini koju treba čistiti.
- Prilikom čišćenje zidnih površina, uvek držite uređaj za ručku (8).
- Ne vodite uređaj preko slobodnih ćoškova.
- Uređaj nije pogodan za struganje i ribanje.

C Regulacija pritiska

1. Okretanjem regulatora pritiska (9) možete da regulišete pritisak izlaznog vodenog mlaza. Shodno time se menja i brzina rotacije mlaznica.
2. Pritisak se povećava (+) okretanjem regulatora pritiska (9) u smeru kretanja kazaljki na satu. Shodno tome, pritisak se smanjuje (-) okretanjem u smeru suprotno od kretanja kazaljki na satu.

Čišćenje/održavanje



Pre svih radova na uređaju, izvucite mrežni utikač čistača pod visokim pritiskom. Postoji opasnost od električnog udara ili opasnost od povrede usled pokretnih delova.

Čišćenje

Uvek držite uređaj čisto. Ne koristite sredstva za čišćenje, tj. rastvarače.

- Očistite uređaj mekom četkom ili blago navlaženom krpom.

Održavanje

- Uređaj ne zahteva održavanje

Skladištenje

- Čuvajte uređaj u prostoru, koji je zaštićen od smrzavanja.

Odlaganje/zaštita životne sredine

Odložite aparat, pribor i ambalažu na ekološki prihvatljivu reciklažu. Predajte uređaj na sabirnom mestu. Upotrebjeni plastični i metalni delovi mogu da se razvrstaju i na taj način da se recikliraju. S time u vezi se raspitajte kod našeg servisnog centra.

Rezervni delovi / Pribor

Rezervni delovi i pribor stoje na raspolaganju na stranici www.grizzlytools.shop

Ukoliko imate problema sa postupkom poručivanja, molimo Vas da upotrebite obrazac za kontakt.

Za dodatna pitanja se obratite „Service-Center“ (vidi stranu 8).

1	Adapter	30300513
10	Mlaznica	91098855

Ovlašćeni serviser

ICOM Communications
doo Novosadski put 68
21203 Veternik,
tel. 021 3000 151
mob. 060 4800 473
IAN 373765_2204

Uvozi i stavlja u promet

Lidl Srbija KD,
Prva južna radna 3,
22330 Nova Pazova,
Republika Srbija,
tel. 0800-300-180,
e-mail: kontakt@lidl.rs

Proizvođač

Grizzly Tools GmbH & Co. KG
Stockstädter Straße 20
DE-63762 Großostheim
Nemačka
www.grizzlytools.de

Cuprins

Introducere	9
Domeniul de aplicare	9
Descriere generală	10
Inventar de livrare	10
Privire de ansamblu	10
Descrierea modului de funcționare	10
Date tehnice.....	10
Instrucțiuni de siguranță.....	10
Simboluri folosite.....	10
Simboluri înscrise pe aparat.....	11
Instrucțiuni generale de siguranță ...	11
Montare.....	12
Conectare fără adaptor.....	12
Conectare cu adaptor	12
Demontare.....	12
Înlocuiți duzele de pulverizare.....	12
Punere în funcțiune	12
Instrucțiuni de lucru	12
Reglarea presiunii.....	13
Curățire și mentenanță.....	13
Curățare.....	13
Mentenanță	13
Depozitare	13
Reciclare/Protecția mediului înconjurător	13
Piese de schimb/ Accesorii	13
Service-Center	13
Importator	13
Traducerea Declarației Originale de Conformitate CE	24

Introducere



Felicitări pentru achiziția noului Dvs. aparat. Ați luat o decizie înțeleaptă și ați achiziționat un produs valoros. Manualul de operare este parte integrantă a acestui produs. Acesta include instrucțiuni importante despre siguranță, utilizare și eliminare. Înainte de a începe să folosiți aparatul, familiarizați-vă cu toate instrucțiunile privind operația și siguranța. Folosiți aparatul doar în conformitate cu manualul de operare și doar în scopurile recomandate. Mențineți manualul în condiții corespunzătoare și, odată cu transmiterea instalației către terți, predați și toată documentația aferentă.

Domeniul de aplicare

Acest aparat de curățire a suprafețelor trebuie folosit doar pentru uz casnic:

- pentru curățarea pardoselilor și a pereților cu jet cu înaltă presiune.
- respectând instrucțiunile fabricantului referitoare la obiectele ce pot fi curățate.

Dispozitivul de curățire a suprafețelor este destinat utilizării cu aparatele de curățat cu jet de apă de înaltă presiune PARKSIDE din seriile PHD 100*, PHD 110, PHD 135, PHD 150 și PHD 170.

Include adaptor pentru alte aparate obișnuite de curățat cu presiune ridicată, de exemplu, Kärcher**

* Nu este compatibil cu aparatul de curățat cu presiune ridicată Parkside PHD 100 anul fabricației 2009 (IAN 30018).

** Cu presiune de lucru/nominală de max. 115 bar.

Descriere generală

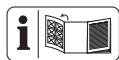

Imaginea celei mai importante piese funcționale a pompei se află pe partea rabatabilă.

Inventar de livrare

Despachetați aparatul și verificați inventarul de livrare:

- Aparat de curățire a suprafețelor
- Element conector
- Element prelungitor
- Adaptor
- Instrucțiuni de utilizare

Reciclați în mod corespunzător ambalajul.

Privire de ansamblu

- 1 Adaptor
- 2 Adaptor piuliță olandeză
- 3 Piuliță olandeză
- 4 Element prelungitor
- 5 Element conector
- 6 Element conector rotativ
- 7 Carcasă
- 8 Mâner
- 9 Regulator de presiune
- B** 10 Duză de pulverizare
- B** 11 Clemă de siguranță

Descrierea modului de funcționare

Aparatul de curățire a suprafețelor este adecvat curățirii pardoselilor și pereților cu jet cu înaltă presiune. Cu ajutorul duzei rotative se obține o putere mai mare de curățire. Respectați instrucțiunile de siguranță valabile pentru aparatul de curățire cu înaltă presiune, de exemplu, Kärcher.

Date tehnice

Aparatul de curățire a suprafețelor PFR 28 B3

Folosiți aparatul doar în conformitate cu manualul de operare și doar în scopurile recomandate:

Presiune de calcul (p)..... 11,5 / 1668 psi
 Presiune maximă (p max) .18 MPa / 2611 psi
 Debit max. (Q max)..... 450 l/h
 Temperatură maximă de admisie,
 (T max)60 °C / 140 °F

Aparatul de curățire a suprafețelor este adecvat doar pentru un aparat de curățire cu înaltă presiune cu o presiune calcul (p) de 9-18 MPa (90-180 bari).

Instrucțiuni de siguranță

Acest capitol prezintă principalele instrucțiuni de siguranță ce trebuie respectate atunci când se lucrează cu aparatul de curățire cu înaltă presiune.

Simboluri folosite



Semnale de pericol cu date referitoare la prevenirea vătămărilor corporale sau daunelor materiale.



Indicatoare cu date despre operarea facilă a aparatului.

Simboluri înscrise pe aparat



Atenționare! Astfel evitați accidentele și vătămările corporale:



Nu accesați interiorul aparatului, în timp ce acesta se află în funcțiune.



Citiți manualul de operare.

Instrucțiuni generale de siguranță

- Acest aparat nu a fost desemnat pentru a fi folosit de persoane (inclusiv copii) cu abilități fizice, senzoriale sau spirituale limitate sau fără experiență și/sau cunoștințe; dacă aceste situații survin, respectivele persoane trebuie fie supravegheate de o persoană responsabilă pentru siguranța lor, fie instruite referitor la modul în care trebuie folosit aparatul.
- Persoanele care nu sunt familiarizați cu instrucțiunile de funcționare Nu aveți dreptul să utilizați dispozitivul. Operarea mașinii este interzisă persoanelor cu vârste sub 16 ani.
- Nu folosiți aparatul atunci când alte persoane se află în raza de acțiune a acestuia; dacă aceste situații survin, persoanele respective trebuie să poarte îmbrăcăminte de protecție.
- Declanșați jetul cu înaltă presiune doar în condițiile în care aparatul de curățire a suprafețelor se află pe o suprafață ce urmează a fi curățată.
- Luați-vă măsurile necesare pentru a menține copiii departe de aparatul aflat în mișcare.
- Reciclați în mod corespunzător ambalajul.
- Nu folosiți aparatul în apropierea unor fluide sau gaze inflamabile. Nerespectarea acestei instrucțiuni duce la risc la explozie sau incendiu. Există pericolul de explozie.
- Mențineți aparatul într-un loc uscat și în afara accesului copiilor.
- Copiii trebuie avertizați, astfel încât să nu folosească aparatul ca și obiect de joacă.
- Respectați instrucțiunile de siguranță valabile pentru aparatul de curățire cu înaltă presiune.
- Operatorul sau utilizatorul este responsabil pentru toate accidentele și daunele personale sau materiale produse terților.

Lucrul cu mașina



Aparatele de curățire cu înaltă presiune pot reprezenta o sursă de risc dacă nu sunt utilizate corespunzător.

Jetul de apă nu trebuie îndreptat asupra persoanelor, animalelor, echipamentelor electrice active sau chiar asupra aparatului de curățire cu înaltă presiune.

- Nu îndreptați jetul de apă asupra Dvs. sau altor persoane, pentru a curăța hainele sau încălțăminte.
- Atenționare! Astfel evitați deteriorarea aparatului și eventualele accidente astfel generate:
- A nu se folosi pentru curățarea ferestrelor.
- Nu folosiți un aparat deteriorat, incomplet sau care a fost adaptat fără acordul fabricantului.
- Protejați aparatul împotriva înghețului sau „uscării”.

- Folosiți doar piese de schimb originale și efectuează orice modificări la mașină.

Montare

Conectare fără adaptor

1. Înșurubați elementul conector (5) și elementul conector rotativ (6).
2. Dacă aveți nevoie de un spațiu de lucru mai larg, puteți adăuga elementul prelungitor (4) deasupra elementului conector (5), prin fixare și rotire (conexiune baionetă).
3. Conectarea la aparatul de curățire cu înaltă presiune se face prin conectorul-baionetă aflat pe pulverizatoarele PARKSIDE aparatului de curățire cu înaltă presiune.
4. Dacă folosiți prelungitorul (4), deșurubați piulița olandeză (3) din vârful pistolului de pulverizare.

A Conectare cu adaptor

1. Introduceți adaptorul (1) pe prelungitor (4) sau racord (5) și rotiți-l cu 90° până se fixează în poziția corectă (baionetă). Înșurubați piulița olandeză (3) a prelungitorului (4) pe adaptor (1).
2. Conectați pistolul de pulverizare (baionetă) și înșurubați piulița olandeză (2) a adaptorului (1) în vârful pistolului.

Demontare

1. Deșurubați piulița olandeză (A 2) a adaptorului (A 1).
2. Deșurubați piulița olandeză (3) a prelungitorului (4).
3. Demontați conexiunile apăsând și rotind cu 90° în sens antiorar (baionetă).

B Înlocuiți duzele de pulverizare

1. Îndepărtați clemele de siguranță (11) cu ajutorul unui obiect ascuțit (de exemplu, o șurubelniță).
2. Împingeți duzele de pulverizare pre-montate din suport (în mod ideal, de asemenea, cu ajutorul unei șurubelnițe sau similar).
3. Apăsăți noile duze de pulverizare în suport.
4. Fixați din nou duzele de pulverizare cu ajutorul clemelor de siguranță.

Punere în funcțiune

Instrucțiuni de lucru



Țineți cont de forța de reacție a jetului de apă emis. Adoptați o poziție sigură și țineți ferm pulverizatorul. În caz contrar vă puteți răni, atât pe Dvs. cât și alte persoane.

- Activați jetul cu înaltă presiune aferent aparatului de curățire cu înaltă presiune doar în condițiile în care aparatul de curățire a suprafețelor se află pe o suprafață ce urmează a fi curățată.
- Atunci când curățați pereții, țineți mereu mâinile pe mânerul (8) aparatului de curățare a suprafețelor.
- Nu dirijați aparatul de curățire a suprafețelor peste obiecte unghiulare.
- Aparatul de curățire a suprafețelor nu este adecvat pentru activități de sablare sau periere.

C Reglarea presiunii

1. Puteți regla presiunea jetului de apă rotind regulatorul de presiune (9). Viteza de rotire a duzelor se modifică în mod corespunzător.
2. Rotind regulatorul de presiune (9) în sens orar se mărește presiunea (+). Rotind în sens antiorar se reduce presiunea (-).

Curățire și mentenanță



Înainte de orice lucrare la aparat scoateți ștecherul din priză. Pericol de electrocutare sau leziuni cauzat de componentele mobile.

Curățare

Este ideal să mențineți aparatul curat. Nu folosiți detergenți sau solvenți.

- Curățați mașina cu o perie moale sau un prosop umed.

Mentenanță

- Aparatul nu necesită mentenanță.

Depozitare

- Depozitați aparatul și accesoriile sale într-un spațiu ferit de îngheț.

Reciclare/Protecția mediului înconjurător

Predați aparatul, accesoriile și ambalajul către o unitate de reciclare ecologică.



Aparatele nu trebuie aruncate în deșeurile casnice.

Predați aparatul către o unitate de reciclare. Componentele plastice și metalice folosite pot fi colectate separat, contribuind la eficientizarea procesului de reciclare. În acest sens, adresați-vă centrului nostru de service.

Piese de schimb/ Accesorii

Piese de schimb și accesorii sunt disponibile pe site-ul www.grizzlytools.shop

Dacă veți avea probleme cu procesul de comandă, vă rugăm să utilizați formularul de contact.

Pentru întrebări suplimentare vă rugăm să vă adresați către „Service-Center” (vezi pagina 13).

1	Adaptor.....	30300511
10	Duză de pulverizare.....	91098855

Service-Center



Service România

Tel.: 0800 896 637

E-Mail: grizzly@lidl.ro

IAN 373765_2204

Importator

Vă rugăm să țineți cont de faptul că următoarea adresă nu este una de service. Contactați doar centrul de service menționat mai sus.

Grizzly Tools GmbH & Co. KG

Stockstädter Straße 20

63762 Großostheim

Germania

www.grizzlytools.de

Περιεχόμενα

Εισαγωγή	14
Σκοπός χρήσης.....	14
Λειτουργικά εξαρτήματα.....	15
Παραδοτέα υλικά	15
Επισκόπηση	15
Περιγραφή λειτουργίας	15
Τεχνικά στοιχεία.....	15
Υποδείξεις ασφάλειας.....	15
Σύμβολα στις οδηγίες	15
Σήματα εικόνες στη συσκευή.....	16
Γενικές υποδείξεις ασφαλείας.....	16
Οδηγίες συναρμολόγησης	17
Σύνδεση χωρίς αντάππορα	17
Σύνδεση με αντάππορα	17
Λύσει	17
Αντικατάσταση των ακροφυσίων ψεκασμού	17
Διακοπή.....	17
Οδηγίες εργασίας	17
Ελέγχου πίεσης.....	17
Καθαρισμός/Συντήρηση.....	18
Καθαρισμός.....	18
Συντήρηση.....	18
Φύλαξη.....	18
Απόσυρση/προστασία του περιβάλλοντος.....	18
Ανταλλακτικά/Αξεσουάρ	18
Service-Center	18
Εισαγωγέας.....	18
Μετάφραση της πρωτότυπης Δήλωσης συμμόρφωσης CE.....	25

Εισαγωγή



Συγχαρητήρια για την αγορά της νέας συσκευής σας.

Προτιμήσατε να αγοράσετε ένα προϊόν ανώτερης ποιότητας. Οι οδηγίες χρήσης αποτελούν αναπόσπαστο τμήμα αυτού του προϊόντος. Περιέχουν σημαντικές υποδείξεις για την ασφάλεια, τη χρήση και διάθεση της συσκευής. Πριν τη χρήση του προϊόντος να εξοικειωθείτε με όλες τις οδηγίες χειρισμούς και τις υποδείξεις ασφαλείας. Να χρησιμοποιείτε το προϊόν μόνο όπως περιγράφεται και μόνο για τον αναφερόμενο σκοπό.

Να φυλάξετε καλά τις οδηγίες και να τις παραδώσετε σε τρίτους μαζί με το προϊόν.

Σκοπός χρήσης

Να χρησιμοποιείτε αυτόν τον καθαριστήρα μόνο για ιδιωτική χρήση:

- για καθαρισμό δαπέδων και τοίχων με υδροριπή υψηλής πίεσης.
- ακολουθώντας τις οδηγίες του κατασκευαστή του αντικειμένου που καθαρίζεται.

Ο καθαριστής επιφανειών προβλέπεται για χρήση με τον καθαριστή υψηλής πίεσης PARKSIDE των σειρών PHD 100*, PHD 110, PHD 135, PHD 150 και PHD 170.

Συμπεριλαμβάνεται αντάππορας για χρήση με κοινά πλυστικά μηχανήματα του εμπόριου π.χ. της Kärcher**

* Δεν ενδείκνυται για πλυστικά μηχανήματα υψηλής πίεσης Parkside PHD 100 έτος κατασκευής 2009 (IAN 30018).

** Με πίεση λειτουργίας/ονομαστική πίεση έως 115 bar.

Λειτουργικά εξαρτήματα

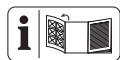

Την απεικόνιση των σημαντικότερων εξαρτημάτων λειτουργίας θα βρείτε στη σελίδα-φάκελλο.

Παραδοτέα υλικά

Ξεπακετάρετε τη συσκευή και ελέγξτε το περιεχόμενο της συσκευασίας:

- Καθαριστήρας επιφανειών
- Σύνδεσμος
- Επέκταση
- Προσαρμογέα
- Οδηγιών χρήσης

Διαθέστε τα υλικά συσκευασίας σύμφωνα με τους κανονισμούς.

Επισκόπηση

- 1 Προσαρμογέα
- 2 Παξιμάδι Προσαρμογέα
- 3 Παξιμάδι
- 4 Επέκταση
- 5 Σύνδεσμος
- 6 Περιστρεφόμενο στοιχείο
- 7 Κέλυφος
- 8 Χειρολαβή
- 9 Ρυθμιστής πίεσης
- B** 10 Ακροφύσιο ψεκασμού
- B** 11 Σύσφιξη ασφάλισης

Περιγραφή λειτουργίας

Ο καθαριστήρας είναι κατάλληλος για καθαρισμό υψηλής πίεσης δαπέδων και τοίχων χωρίς υδροριπή. Με περιστρεφόμενα ακροφύσια επιτυγχάνεται εξαιρετική καθαριστική δύναμη.

Να προσέξετε και τις υποδείξεις ασφαλεί-

ας του καθαριστή σας υψηλής πίεσης. Συμπεριλαμβάνεται αντάπτορας για χρήση με κοινά πλυστικά μηχανήματα του εμπορίου π.χ. της Kärcher.

Τεχνικά στοιχεία

Καθαριστήρα PFR 28 B3

Να χρησιμοποιείτε το προϊόν μόνο όπως περιγράφεται και μόνο για τον αναφερόμενο σκοπό :

Πίεση μέτρησης (p) 11,5 MPa / 1668 psi
 Επιτρεπτή πίεση
 (p max) 18 MPa / 2611 psi
 Μέγ. ποσότητα διέλευσης
 (Q max) 450 l/h
 Μέγ. θερμοκρασία εισόδου
 (T max) 60 °C / 140 °F

Ο καθαριστήρας είναι κατάλληλος για συσκευές καθαρισμού υψηλής πίεσης με ονομαστική πίεση (p) 9-18 MPa (90-180 bar).

Υποδείξεις ασφάλειας

Στο κεφάλαιο αυτό θα βρείτε όλες τις βασικές προδιαγραφές ασφαλείας που ισχύουν κατά την εργασία σας με τη συσκευή καθαρισμού υψηλής πίεσης.

Σύμβολα στις οδηγίες



Σύμβολα κινδύνου με στοιχεία για την πρόληψη προσωπικών και υλικών ζημιών.



Σύμβολο υπόδειξης με πληροφορίες για τον καλύτερο χειρισμό της συσκευής.

Σήματα εικόνες στη συσκευή



Προσοχή: Έτσι θα αποφύγετε ατυχήματα και τραυματισμούς:



Ποτέ μην πιάνετε κάτω από τον καθαριστήρα.



Διαβάστε προσεκτικά ολόκληρη την οδηγία χειρισμού..

Γενικές υποδείξεις ασφαλείας

- Η συσκευή αυτή δεν προορίζεται για τη χρήση από άτομα (συμπεριλαμβανομένων παιδιών) με περιορισμένες φυσικές, αισθητικές και νοητικές ικανότητες ή από άτομα με έλλειψη εμπειρίας και/ή γνώσης; εκτός και αν επιτηρούνται από κάποιο άτομο υπεύθυνο για την ασφάλειά τους ή λαμβάνουν από αυτό οδηγίες σχετικά με το χειρισμό της συσκευής.
- Δεν επιτρέπεται να χρησιμοποιούν τη συσκευή πρόσωπα που δεν είναι εξοικειωμένα με τις οδηγίες χειρισμού. Δεν επιτρέπεται να χειρίζονται τη συσκευή άτομα κάτω των 16 ετών.

Εργασία με τη συσκευή



Οι συσκευές καθαρισμού υψηλής πίεσης μπορούν να είναι επικίνδυνες εάν δεν χρησιμοποιηθούν σωστά. Ποτέ να μη τείνετε την ακτίνα προς ανθρώπους, ζώα, ενεργό ηλεκτρικό εξοπλισμό ή προς την ίδια τη συσκευή.

- Μη τείνετε την ακτίνα προς τον εαυτό σας ή προς άλλα άτομα για να καθαρίσετε ρούχα ή παπούτσια.
- Μη χρησιμοποιείτε τη συσκευή, όταν

βρίσκονται κοντά σας άλλα άτομα, εκτός εάν φορούν προστατευτικό ρουχισμό.

- Ενεργοποιήστε την ακτίνα υψηλής πίεσης μόνο όταν ο καθαριστήρας μεγαλύτερων επιφανειών βρίσκεται στην επιφάνεια που θα καθαριστεί.
- Λάβετε τα αναγκαία μέτρα ώστε τα παιδιά να παραμένουν μακριά από τη συσκευή, όταν αυτή βρίσκεται σε λειτουργία.
- Μη χρησιμοποιείτε τη συσκευή κοντά σε εύφλεκτα υγρά ή αέρια. Σε περίπτωση μη συμμόρφωσης με την υπόδειξη αυτή, υφίσταται κίνδυνος πυρκαγιάς ή έκρηξης.
- Φυλάσσετε τη συσκευή σε ένα ξηρό μέρος και εκτός της εμβέλειας των παιδιών.
- Επιτηρείτε τα παιδιά, για να είστε σίγουροι πως δεν παίζουν με τη συσκευή.
- Να προσέξετε και τις υποδείξεις ασφαλείας του καθαριστή σας υψηλής πίεσης.
- Ο χειριστής ή ο χρήστης είναι υπεύθυνοι για ατυχήματα ή βλάβες σε άλλους ανθρώπους ή στην ιδιοκτησία τους.



Προσοχή! Έτσι θα αποφύγετε ζημιές της συσκευής και ενδεχόμενες συνακόλουθες ζημιές προσώπων:

- Μη χρησιμοποιείτε για τον καθαρισμό παραθύρων.
- Μην εργάζεστε με συσκευές που έχουν υποστεί ζημιές, που δεν είναι πλήρεις ή που τροποποιήθηκαν χωρίς την έγκριση του κατασκευαστή.
- Να προστατεύετε τη συσκευή από παγετό και στεγνή λειτουργία..
- Για την εξασφάλιση της ασφάλειας της μηχανής να χρησιμοποιείτε μόνο γνήσια ανταλλακτικά του κατασκευαστή ή ανταλλακτικά που συνιστώνται από τον κατασκευαστή.

Οδηγίες συναρμολόγησης

Σύνδεση χωρίς αντάππορα

1. Βιδώστε το σύνδεσμο (5) με τον περι-στρεφόμενο σύνδεσμο (6).
2. Εάν χρειάζεστε μεγαλύτερο πεδίο εργασίας μπορείτε να προσθέσετε την επέκταση (4) με τοποθέτηση και περιστροφή (σύστημα μπαγιονέτ) στο σύνδεσμο (5).
3. Η σύνδεση στον καθαριστήρα υψηλής πίεσης γίνεται με σύστημα μπαγιονέτ στο πιστόλι ψεκασμού του καθαριστήρα υψηλής πίεσης.
4. Όταν χρησιμοποιείτε την επέκταση βίδα στοιχείο (4) το παξιμάδι (3) κατά το πυροβόλο όπλο ψεκασμού.

A Σύνδεση με αντάππορα

1. Τοποθετήστε τον αντάππορα (1) στο στοιχείο επέκτασης (4) ή στο στοιχείο σύνδεσης (A 5) και περιστρέψτε κατά 90° έως ότου κουμπώσει (σύνδεση μπαγιονέτ). Βιδώστε το κοχλιωτό πώμα (3) του στοιχείου επέκτασης (4) αντίθετα προς τον αντάππορα (1)
2. Συνδέστε το πιστόλι ψεκασμού (σύνδεση μπαγιονέτ) και βιδώστε το κοχλιωτό πώμα (2) του αντάππορα (1) αντίθετα προς το πιστόλι ψεκασμού.

Λύσει

1. Ο προσαρμογέας (A 1), ξεβιδώστε το παξιμάδι ασφάλισης (A 2).
2. Χαλαρώστε το παξιμάδι (3) στο στοιχείο επέκτασης (4).
3. Κλεισίματα προκαλέσει πατώντας και στροφή κατά 90° προς την αντίθετη κατεύθυνση (μπαγιονέτ).

B Αντικατάσταση των ακροφυσίων ψεκασμού

1. Απομακρύνετε τις συσφίξεις ασφάλισης (11) με τη βοήθεια ενός μυτερού αντικειμένου (π.χ. με ένα κατσαβίδι).
2. Πιέστε τα προσυναρμολογημένα ακροφύσια ψεκασμού έξω από το στήριγμα (καλύτερα μάλιστα χρησιμοποιώντας ως βοήθεια ένα κατσαβίδι ή κάτι παρόμοιο).
3. Πιέστε τα νέα ακροφύσια ψεκασμού στο στήριγμα.
4. Ασφαλίστε πάλι τα ακροφύσια ψεκασμού με τις συσφίξεις ασφάλισης.

Διακοπή

Οδηγίες εργασίας



Προσέξτε τη δύναμη αντίκρουσης της εξερχόμενης ακτίνας νερού. Φροντίστε να στέκεστε σταθερά και να κρατάτε πάντα σταθερά το πιστόλι ψεκασμού. Διαφορετικά μπορείτε να τραυματίσετε τον εαυτό σας και άλλα άτομα.

- Ενεργοποιήστε την ακτίνα υψηλής πίεσης μόνο όταν ο καθαριστήρας βρίσκεται στην επιφάνεια που θα καθαριστεί.
- Να κρατάτε τον καθαριστήρα πάντα από τη χειρολαβή (8) όταν καθαρίζετε τοίχους.
- Μην οδηγείτε τον καθαριστήρα πάνω από ελεύθερες γωνίες.
- Ο καθαριστήρας αυτός δεν είναι κατάλληλος για καθαρισμό επιφανειών με τρίψιμο.

C Ελέγχου πίεσης

1. Μπορείτε να ρυθμίσετε την πίεση του νερού αεριωθούμενου αεροπλάνου



- Δραπτετεύοντας με την περιστροφή του ρυθμιστή πίεσης (9). Κατά συνέπεια, η ταχύτητα περιστροφής των αεριωθούμενων αεροπλάνων άλλαξε.
2. Αυξήσει την πίεση (+) με την περιστροφή του ρυθμιστή πίεσης (9) σε μια δεξιόστροφη κατεύθυνση. Η πίεση μειώνεται (-) με τη στροφή προς τα αριστερά connections τη βίδα.

Καθαρισμός/Συντήρηση



Πριν από κάθε εργασία στη συσκευή τραβάτε το φινι του καθαριστή υψηλής πίεσης. Υπάρχει κίνδυνος ηλεκτροπληξίας ή τραυματισμού μέσω κινούμενων μνημάτων

Καθαρισμός

Να διατηρείτε τη συσκευή πάντα καθαρή. Μη χρησιμοποιείτε καθαριστικά ή διαλύτες.

Να καθαρίζετε τη συσκευή με μία μαλακιά βούρτσα ή με ένα ελαφρά νωπό πανί.

Συντήρηση

Ο καθαριστήρας δεν χρειάζεται συντήρηση.

Φύλαξη

Φυλάσσετε τη συσκευή σε ένα δωμάτιο παγετό-απόδειξη.

Απόσυρση/προστασία του περιβάλλοντος

Παραδώστε συσκευή, αξεσουάρ και συσκευασία για ανακύκλωση που σέβεται το περιβάλλον.

Παραδώστε τη συσκευή σε έναν τόπο ανακύκλωσης.

Για περισσότερες πληροφορίες απευθυνθείτε στο κέντρο σέρβις της εταιρίας μας.

Ανταλλακτικά/Αξεσουάρ

Ανταλλακτικά και αξεσουάρ μπορείτε να βρείτε στη σελίδα www.grizzlytools.shop

Εάν παρουσιάζονται προβλήματα κατά τη διαδικασία παραγγελίας, χρησιμοποιήστε το έντυπο επικοινωνίας. Εάν έχετε περισσότερες ερωτήσεις μπορείτε να απευθυνθείτε στο «Service-Center» (δείτε στη σελίδα 18).

1 Αντάππορας.....30300511
10 Ακροφύσιο ψεκασμού..... 91098855

Service-Center



Σέρβις Ελλάδα

Tel.: 00800 490826606

E-Mail: grizzly@lidl.gr

IAN 373765_2204

Εισαγωγέας

Παρακαλούμε να λάβετε υπόψη σας πως η ακόλουθη διεύθυνση δεν είναι η διεύθυνση για σέρβις. Επικοινωνήστε πρώτα με το πιο πάνω αναφερόμενο κέντρο εξυπηρέτησης πελατών.

Grizzly Tools GmbH & Co. KG

Stockstädter Straße 20

63762 Grobostheim

Γερμανία

www.grizzlytools.de

Inhalt

Einleitung	19
Bestimmungsgemäße	
Verwendung	19
Allgemeine Beschreibung	20
Lieferumfang.....	20
Übersicht	20
Funktionsbeschreibung.....	20
Sicherheitshinweise	20
Bildzeichen in der Anleitung.....	20
Bildzeichen auf dem Gerät.....	20
Allgemeine Sicherheitshinweise	21
Arbeiten mit dem Gerät	21
Montage	21
Anschluss ohne Adapter.....	21
Anschluss mit Adapter	22
Lösen.....	22
Sprühdüsen austauschen	22
Inbetriebnahme	22
Arbeitshinweise	22
Druckregelung	22
Reinigung/Wartung	23
Reinigung	23
Wartung	23
Lagerung	23
Entsorgung/Umweltschutz	23
Ersatzteile/Zubehör	23
Service-Center	23
Importeur	23
Original-EG-	
Konformitätserklärung	25

Einleitung



Herzlichen Glückwunsch zum Kauf Ihres neuen Gerätes.

Sie haben sich damit für ein hochwertiges Produkt entschieden. Die Betriebsanleitung ist Bestandteil dieses Produkts. Sie enthält wichtige Hinweise für Sicherheit, Gebrauch und Entsorgung. Machen Sie sich vor der Benutzung des Produkts mit allen Bedien- und Sicherheitshinweisen vertraut. Benutzen Sie das Produkt nur wie beschrieben und für die angegebenen Einsatzbereiche.

Bewahren Sie die Anleitung gut auf und händigen Sie alle Unterlagen bei Weitergabe des Produkts an Dritte mit aus.

Bestimmungsgemäße Verwendung

Verwenden Sie diesen Flächenreiniger ausschließlich für den Privathaushalt:

- zum Reinigen von Boden- und Wandflächen mit Hochdruckwasserstrahl.
- unter Beachtung der Herstellerangaben des zu reinigenden Objektes.

Der Flächenreiniger ist vorgesehen für den Einsatz mit den PARKSIDE-Hochdruckreinigern der Serie PHD 100*, PHD 110, PHD 135, PHD 150 und PHD 170.

Inklusive. Adapter für weitere gängige Hochdruckreiniger, z. B. von Kärcher.**

*Für den PARKSIDE-Hochdruckreiniger der Serie PHD 100 aus dem Jahrgang 2009 (IAN 30018) ist der Flächenreiniger nicht geeignet.

** Mit Arbeits-/Bemessungsdruck von max. 115 bar.

Allgemeine Beschreibung

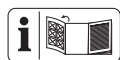

Die Abbildung der wichtigsten Funktionsteile finden Sie auf der Ausklappseite.

Lieferumfang

Packen Sie das Gerät aus und überprüfen Sie den Lieferumfang:

- Flächenreiniger
- Anschlusselement
- Verlängerungselement
- Adapter
- Betriebsanleitung

Entsorgen Sie das Verpackungsmaterial ordnungsgemäß.

Übersicht

- 1 Adapter
- 2 Überwurfmutter Adapter
- 3 Überwurfmutter
- 4 Verlängerungselement
- 5 Anschlusselement
- 6 schwenkbares Anschlusselement
- 7 Gehäuse
- 8 Handgriff
- 9 Druckregler
- B** 10 Sprühdüse
- B** 11 Sicherungsklammer

Funktionsbeschreibung

Der Flächenreiniger ist zur spritzwasserfreien Hochdruckreinigung von Boden- und Wandflächen geeignet. Durch rotierende Düsen wird eine hohe Reinigungskraft erzielt.

Der Adapter ist zur Verbindung mit weitere gängigen Hochdruckreinigern anderer Hersteller geeignet, z. B. von Kärcher.

Technische Daten

Flächenreiniger PFR 28 B3:

Geeignet für Hochdruckreiniger mit folgenden Leistungsdaten:

Bemessungsdruck (p) 11,5 MPa / 1668 psi
 Zulässiger Druck
 (p max) 18 MPa / 2611 psi
 Max. Durchflussmenge (Q max) 450 l/h
 Max. Zulauftemperatur
 (T max) 60 °C / 140 °F

Der Flächenreiniger ist für Hochdruckreiniger mit einem zulässigen Druck (p max) von 9-18 MPa (90-180 bar) geeignet.

Sicherheitshinweise

Dieser Abschnitt behandelt die grundlegenden Sicherheitsvorschriften bei der Arbeit mit dem Flächenreiniger.

Bildzeichen in der Anleitung



Gefahrenzeichen mit Angaben zur Verhütung von Personen- oder Sachschäden.



Hinweiszeichen mit Informationen zum besseren Umgang mit dem Gerät.

Bildzeichen auf dem Gerät



Achtung: So vermeiden Sie Unfälle und Verletzungen:



Greifen Sie im Betrieb nicht unter den Flächenreiniger.



Lesen Sie die Betriebsanleitung.

Allgemeine Sicherheitshinweise

- Dieses Gerät ist nicht dafür bestimmt, durch Personen (einschließlich Kinder) mit eingeschränkten physischen, sensorischen oder geistigen Fähigkeiten oder mangels Erfahrung und/oder mangels Wissen benutzt zu werden; es sei denn, sie werden durch eine für ihre Sicherheit zuständige Person beaufsichtigt oder erhalten von ihr Anweisungen, wie das Gerät zu benutzen ist.
- Personen, die mit der Betriebsanleitung nicht vertraut sind, dürfen das Gerät nicht benutzen. Das Bedienen des Gerätes ist Personen unter 16 Jahren nicht gestattet.

Arbeiten mit dem Gerät



Hochdruckreiniger können bei unsachgemäßem Gebrauch gefährlich sein. Der

Strahl darf nicht auf Personen, Tiere, aktive elektrische Ausrüstung oder das Gerät selbst gerichtet werden.

- Richten Sie den Strahl nicht auf sich selbst oder andere, um Kleidung oder Schuhwerk zu reinigen.
- Verwenden Sie das Gerät nicht, wenn sich andere Personen in Reichweite befinden, es sei denn, sie tragen Schutzkleidung.
- Lösen Sie den Hochdruckstrahl erst aus, wenn sich der Flächenreiniger auf der Reinigungsfläche befindet.
- Ergreifen Sie geeignete Maßnahmen, um Kinder vom laufenden Gerät fernzuhalten.
- Benutzen Sie das Gerät nicht in der Nähe von entzündbaren Flüssigkeiten oder Gasen. Bei Nichtbeachtung be-

steht Brand- oder Explosionsgefahr.

- Bewahren Sie das Gerät an einem trockenen Ort und außerhalb der Reichweite von Kindern auf.
- Kinder sollen beaufsichtigt werden, um sicherzustellen, dass sie nicht mit dem Gerät spielen.
- Beachten Sie die Sicherheitshinweise Ihres Hochdruckreinigers.
- Der Bediener oder Nutzer ist für Unfälle oder Schäden an anderen Menschen oder deren Eigentum verantwortlich.



Vorsicht! So vermeiden Sie Geräteschäden und eventuell daraus resultierende Personenschäden:

- Nicht zur Reinigung von Fenstern benutzen.
- Arbeiten Sie nicht mit einem beschädigten, unvollständigen oder ohne die Zustimmung des Herstellers umgebauten Gerät.
- Schützen Sie das Gerät vor Frost.
- Verwenden Sie nur Original-Zubehör und führen Sie keine Umbauten am Gerät durch.

Montage

Anschluss ohne Adapter

1. Verschrauben Sie das Anschlusselement (5) mit dem schwenkbaren Anschlusselement (6).
2. Benötigen Sie einen größeren Arbeitsbereich, können Sie das Verlängerungselement (4) durch Aufstecken und Verdrehen (Bajonettanschluss) auf das Anschlusselement (5) hinzunehmen.
3. Der Anschluss am Hochdruckreiniger erfolgt über den Bajonettanschluss an der Spritzpistole des PARKSIDE-Hochdruckreinigers.

- Bei Verwendung des Verlängerungselementes (4) verschrauben Sie die Überwurfmutter (3) gegen die Spritzpistole.

A Anschluss mit Adapter

- Stecken Sie den Adapter (1) auf das Verlängerungselement (4) oder das Anschlusselement (5) und drehen Sie um 90° bis zum Einrasten (Bajonettverschluss). Verschrauben Sie die Überwurfmutter (3) des Verlängerungselementes (4) gegen den Adapter (1).
- Schließen Sie die Spritzpistole an (Bajonettverschluss) und verschrauben Sie die Überwurfmutter (2) des Adapters (1) gegen die Spritzpistole.

Lösen

- Lösen Sie die Überwurfmutter (**A** 2) am Adapter (**A** 1).
- Lösen Sie die Überwurfmutter (3) am Verlängerungselement (4).
- Lösen Sie die Verschlüsse durch Drücken und Drehen um 90° in entgegengesetzter Richtung (Bajonettverschluss).

B Sprühdüsen austauschen

- Entfernen Sie die Sicherungsklammern (11) mit Hilfe eines spitzen Gegenstandes (z. B. einem Schraubendreher).
- Drücken Sie die vormontierten Sprühdüsen aus der Halterung (bestenfalls auch unter Zuhilfenahme eines Schraubendreher o. ä.).
- Drücken Sie die neuen Sprühdüsen in die Halterung.
- Sichern Sie die Sprühdüsen wieder mit den Sicherungsklammern.

Inbetriebnahme

Arbeitshinweise



Beachten Sie die Rückstoßkraft des austretenden Wasserstrahles. Sorgen Sie für einen sicheren Stand und halten Sie die Spritzpistole gut fest. Sie können sonst sich oder andere Personen verletzen.

- Aktivieren Sie den Hochdruckstrahl Ihres Hochdruckreinigers erst, wenn der Flächenreiniger sich auf der Reinigungsfläche befindet.
- Halten Sie das Gerät beim Reinigen von Wandflächen immer am Handgriff (8).
- Führen Sie das Gerät nicht über freistehende Ecken.
- Das Gerät ist nicht zum Scheuern oder Schrubben geeignet.

C Druckregelung

- Sie können durch Drehen des Druckreglers (9) den Druck des austretenden Wasserstrahles regulieren. Entsprechend verändert sich auch die Rotationsgeschwindigkeit der Düsen.
- Durch Drehen des Druckreglers (9) im Uhrzeigersinn, erhöhen Sie den Druck (+). Entsprechend verringert sich der Druck (-) durch Drehen gegen den Uhrzeigersinn.

Reinigung/Wartung



Ziehen Sie vor allen Arbeiten an dem Gerät den Netzstecker des Hochdruckreinigers. Es besteht die Gefahr eines Stromschlages oder Verletzungsgefahr durch bewegliche Teile.

Reinigung

Halten Sie das Gerät stets sauber. Verwenden Sie keine Reinigungs- bzw. Lösungsmittel.

- Reinigen Sie das Gerät mit einer weichen Bürste oder einem leicht feuchten Tuch.

Wartung

- Das Gerät ist wartungsfrei.

Lagerung

- Bewahren Sie das Gerät in einem frostsicheren Raum auf.

Entsorgung/ Umweltschutz

Führen Sie Gerät, Zubehör und Verpackung einer umweltgerechten Wiederverwertung zu.

Geben Sie das Gerät an einer Verwertungsstelle ab. Die verwendeten Kunststoff- und Metallteile können sortenrein getrennt werden und so einer Wiederverwertung zugeführt werden. Fragen Sie hierzu unser Service-Center.

Ersatzteile/Zubehör

Ersatzteile und Zubehör erhalten Sie unter www.grizzlytools.shop

Sollten Sie Probleme mit dem Bestellvorgang haben, verwenden Sie bitte das Kontaktformular.

Bei weiteren Fragen wenden Sie sich an das „Service-Center“ (siehe Seite 23).

1	Adapter	30300511
10	Sprühdüse	91098855

Service-Center

DE Service Deutschland
Tel.: 0800 54 35 111
E-Mail: grizzly@lidl.de
IAN 373765_2204

AT Service Österreich
Tel.: 0800 447744
E-Mail: grizzly@lidl.at
IAN 373765_2204

CH Service Schweiz
Tel.: 0800 56 44 33
E-Mail: grizzly@lidl.ch
IAN 373765_2204

Importeur

Bitte beachten Sie, dass die folgende Anschrift keine Serviceanschrift ist. Kontaktieren Sie zunächst das oben genannte Service-Center.

Grizzly Tools GmbH & Co. KG
Stockstädter Straße 20
63762 Großostheim
DEUTSCHLAND
www.grizzlytools.de

(RS)

Prevod originalne EZ izjave o konformitetu

Ovime potvrđujemo, da

Površinski čistač

Serija proizvodnje PFR 28 B3

Broj serije 000001 - 085000

odgovara sledećim merodavnim EU-smernicama u njihovom važećem izdanju:

2006/42/EC

Isključivu odgovornost za izlaganje ove izjave o konformitetu nosi proizvođač :



Grizzly Tools GmbH & Co. KG
Stockstädter Straße 20
63762 Großostheim / 25.09.2022
Germany

Christian Frank
Opunomoćenik za dokumentaciju

(RO)

Traducerea Declarației Originale de Conformitate CE

Prin prezenta confirmăm, că

**Dispozitiv pentru curățarea suprafețelor
viiseria PFR 28 B3**

numărul serial 000001 - 085000

corespunde următoarelor prevederi UE relevante, în ultima lor variantă valabilă:

2006/42/EC

Pentru a garanta conformitatea, au fost aplicate următoarele norme armonizate,
norme naționale și prevederi:



Grizzly Tools GmbH & Co. KG
Stockstädter Straße 20
63762 Großostheim / 25.09.2022
Germany

Christian Frank
Persoană autorizată cu elaborarea
documentației



Μετάφραση της πρωτότυπης Δήλωσης συμμόρφωσης CE

Με την παρούσα βεβαιώνουμε ότι η
Καθαριστικό επιφανείας
σειρά κατασκευής PFR 28 B3
Αριθμός σειράς 000001 - 085000

ανταποκρίνεται στις ακόλουθες Οδηγίες της ΕΕ στην εκάστοτε ισχύουσα μορφή τους:

2006/42/EC

Η αποκλειστική ευθύνη για την έκδοση της παρούσας δήλωσης συμμόρφωσης ανήκει στον κατασκευαστή:



Grizzly Tools GmbH & Co. KG
Stockstädter Straße 20
63762 Großostheim / 25.09.2022
Germany

Christian Frank
υπεύθυνος τεκμηρίωσης



Original-EG-Konformitätserklärung

Hiermit bestätigen wir, dass der
Flächenreiniger
Modell PFR 28 B3
Seriennummer 000001 - 085000

folgender einschlägiger EU-Richtlinie in ihrer jeweils gültigen Fassung entspricht:

2006/42/EG

Die alleinige Verantwortung für die Ausstellung dieser Konformitätserklärung trägt der Hersteller:



Grizzly Tools GmbH & Co. KG
Stockstädter Straße 20
63762 Großostheim
Germany
25.09.2022

Christian Frank
Dokumentationsbevollmächtigter

20220905_rev02_ks

GRIZZLY TOOLS GMBH & CO. KG

Stockstädter Straße 20

63762 Großostheim

GERMANY

Stanje informacija · Versiunea informațiilor · Έκδοση των

πληροφοριών · Stand der Informationen: 09/2022

Ident.-No.: 30301112092022-RS/RO/GR

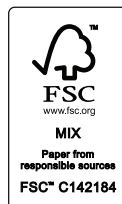

IAN 373765_2204

