

/// PARKSIDE®



Jigsaw PSTD 800 G6

(HU)

Szűrőfűrész

Eredeti használati utasítás fordítása

(CZ)

Přímočará pila

Překlad původního návodu k používání

(DE) (AT) (CH)

Pendelhubstichsäge

Originalbetriebsanleitung

(SI)

Nihajna vbodna žaga

Prevod izvirnih navodil

(SK)

Priamočiara kyvadlová píla

Preklad pôvodného návodu na použitie

IAN 487154_2501



(HU)

Olvasás előtt kattintson az ábrát tartalmazó oldalra és végezetül ismerje meg a készülék mindegyik funkcióját.

(SI)

Pred branjem odprite stran s slikami in se nato seznanite z vsemi funkcijami naprave.

(CZ)

Před čtením si otevřete stranu s obrázky a potom se seznamte se všemi funkcemi přístroje.

(SK)

Pred čítaním si odklopte stranu s obrázkami a potom sa oboznámte so všetkými funkciami prístroja.

(DE) (AT) (CH)

Klappen Sie vor dem Lesen die Seite mit den Abbildungen aus und machen Sie sich anschließend mit allen Funktionen des Gerätes vertraut.

HU	Eredeti használati utasítás fordítása	Oldal	4
SI	Prevod izvirnih navodil	Stran	17
CZ	Překlad původního návodu k používání	Strana	29
SK	Preklad pôvodného návodu na použitie	Strana	41
DE/AT/CH	Originalbetriebsanleitung	Seite	54

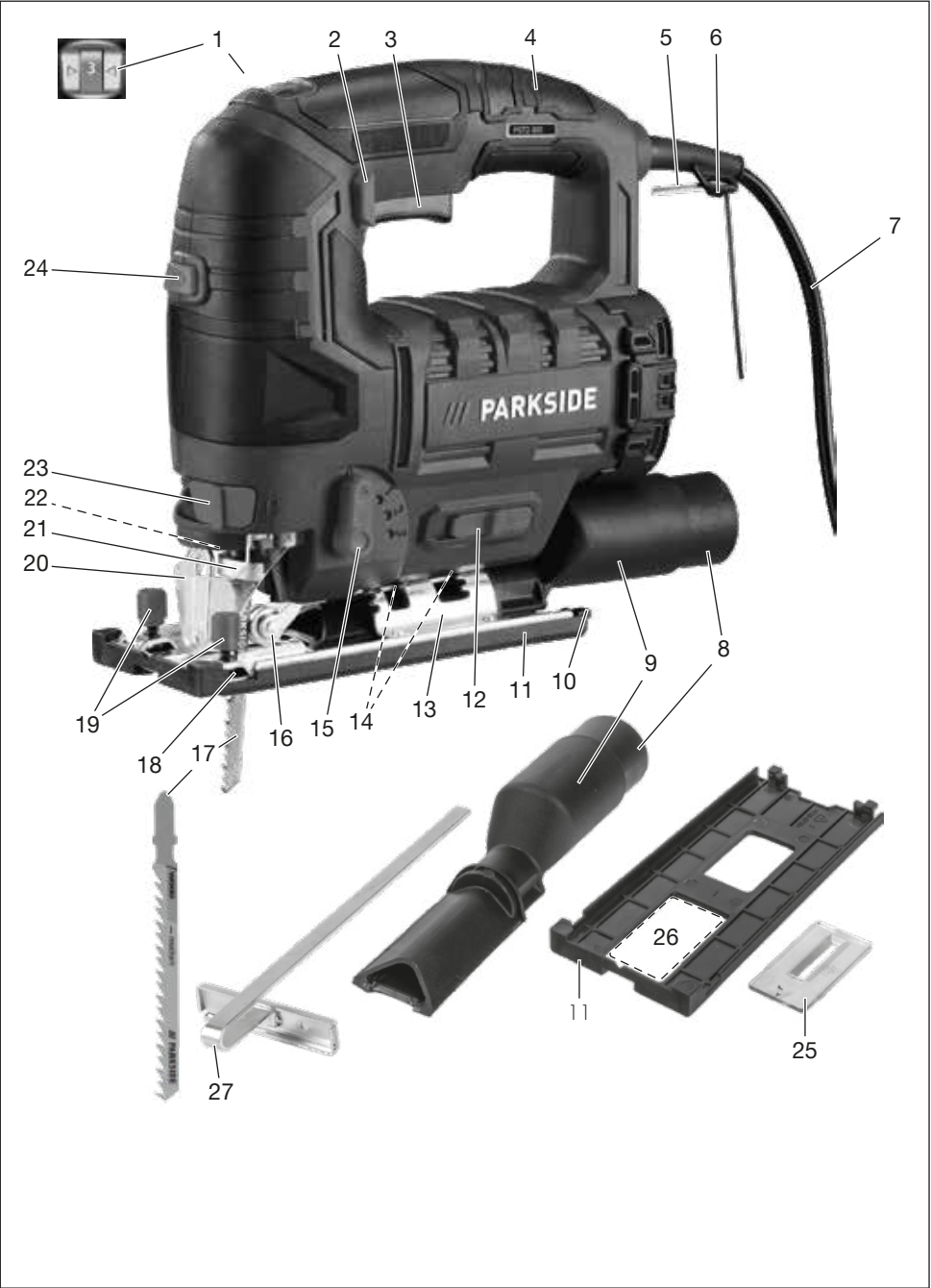

Tartalomjegyzék

Bevezető	4
Rendeltetésszerű használat.....	4
A csomag tartalma / Tartozékok.....	4
Áttekintés.....	5
Működés leírása.....	5
Műszaki adatok.....	5
Biztonsági utasítások	6
A biztonsági utasítások jelentése.....	6
Piktogramok és szimbólumok.....	6
Általános elektromos szerszám biztonsági figyelmeztetések.....	6
Ide-oda mozgó fűrészekre vonatkozó biztonsági utasítások.....	8
Maradvány-kockázatok.....	9
Előkészítés	9
Kezelőelemek.....	9
Csúszósaru felszerelése és leszerelése.....	9
Fűrészlap felszerelése és leszerelése.....	9
Párhuzamos ütköző használata.....	10
Ferde vágások.....	10
Külső porelszívó.....	10
Védőburkolat felszerelése és leszerelése.....	10
Forgácsfelszakadás-gátló felszerelése és leszerelése.....	11
Üzemeltetés	11
Fűrészelésre vonatkozó utasítások.....	11
Be- és kikapcsolás.....	11
Szállítás	12
Tisztítás, karbantartás és tárolás	12
Tisztítás.....	12
Karbantartás.....	12
Tárolás.....	12
Ártalmatlanítás/Környezetvédelem	12
Hibakeresés	13
Pótalkatrészek és tartozékok	13
Az eredeti EU -megfelelőségi nyilatkozat fordítása	14
JÓTÁLLÁSI TÁJÉKOZTATÓ	15
Robbantott ábra	71

Bevezető

Gratulálunk az új dekopírfűrész megvásárlásához (a továbbiakban készülék vagy elektromos kéziszerszám).

Vásárlásával kiváló minőségű termék mellett döntött. Ezt a készüléket a gyártás során minőségi vizsgálatnak és végső ellenőrzésnek vetették alá. Ezáltal biztosított a készülék működőképessége.



A használati útmutató a készülék része. Fontos tudnivalókat tartalmaz a biztonságra, használatra és ártalmatlanításra vonatkozóan. Olvassa el figyelmesen a használati útmutatót. Ismerje meg a kezelőrészeket és a készülék helyes használatát. A készüléket csak a leírtak szerint és a megadott alkalmazási területen használja. Őrizze meg a használati útmutatót és a készülék harmadik személynek történő továbbadása esetén adja át a készülékhez tartozó valamennyi leírást is.

Rendeltetésszerű használat

A készülék kizárólag a következő felhasználási célra készült:

- Műanyag, fa és könnyűfém fűrészelése stabil alátámasztás mellett
- Egyenes és görbe vágások, valamint legfeljebb 45°-os gérvágások (csak fa és műanyag) fűrészelése
- Kizárólag száraz helyiségekben üzemeltethető.

Vegye figyelembe a fűrészlap-típusokra vonatkozó információkat.

A készülék minden más, a jelen használati útmutatóban nem kifejezetten engedélyezett használata komoly veszélyt jelenthet a felhasználó számára és kárt okozhat a készülékben. A készüléket kezelő vagy használó személy felel más személyeknek okozott balesetért vagy tulajdonukon okozott károkért. A készülék a barkács szektorban történő használatra készült. Nem folyamatos ipari használatra tervezték. Ipari használat esetén a garancia érvényét veszti. A gyártó nem vállal felelősséget a nem rendeltetésszerű használatból vagy helytelen kezelésből eredő károkért.

A csomag tartalma / Tartozékok

Csomagolja ki a készüléket és ellenőrizze a csomag tartalmát.

Ártalmatlanítsa megfelelően a csomagolóanyagot.

- Szúrófűrész
- 1 fa fűrészlap T144D HCS
- 1 imbuszkulcs

- forgácsolószakadás-gátló (előre felszerelt)
- csúszósáru (előre felszerelt)
- védőburkolat (előre felszerelt)
- elszívócsonk (előre felszerelt)
- szűkítőbetét
- Párhuzamvezető
- Eredeti használati utasítás fordítása

Áttekintés

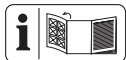

A készülék ábrái az előlő és hátsó kihajtható oldalon találhatók.

- 1 forgatógomb
- 2 rögzítőgomb
- 3 be-/kikapcsoló
- 4 markolat (szigetelt markolat)
- 5 imbuszkulcs
- 6 tartó (imbuszkulcs)
- 7 hálózati csatlakozóvezeték
- 8 szűkítőbetét
- 9 elszívócsonk
- 10 rögzítőfül
- 11 csúszósáru
- 12 kapcsoló (porfújás funkció)
- 13 talplemez
- 14 belső hatlapfejú csavar
- 15 lengőlöket kapcsoló
- 16 vezető görgő
- 17 fa fűrészlap
- 18 befogó (Párhuzamvezető)
- 19 rögzítőcsavar
- 20 védőburkolat
- 21 befogótokmány
- 22 LED-munkavilágítás (nem látható)
- 23 kireteselő (befogótokmány)
- 24 nyomógomb (LED-munkavilágítás)
- 25 forgácsolószakadás-gátló
- 26 vágat a csúszósáruban
- 27 Párhuzamvezető

Működés leírása

A dekopírfűrész esetében az egyik oldalon befogott fűrészlap löketmozdulattal vág. Lengőlöket esetén a vezetőgörgő a függőleges

fűrészelő mozgáson kívül minden felfelé irányuló löketnél előre tolja a fűrészlapot.

A kezelőelemek funkciója az alábbi leírásban található.

Műszaki adatok

Szűrőfűrész	PSTD 800 G6
Névleges feszültség U	230 V~, 50 Hz
Mért felvett teljesítmény P	800 W
Hossz hálózati csatlakozóvezeték	3 m
Védelmi osztály	II (kettős szigetelés)
Súly	2,0 kg
Üresjáratú löketség	0–3100 min ⁻¹
Lökethossz	22 mm
Lapvastagság	≤1,5 mm
Vágásmélység	
– fa	≤ 80 mm
– fém	≤ 8 mm
Rézsúvágás	
.....	–45°; –30°; –15°; 0°; 15°; 30°; 45°
Hangnyomásszint (L_{pA}) ...	95,5 dB; $K_{pA}=5$ dB
Hangerőszint (L_{WA})	
– mért	103,5 dB; $K_{WA}=5$ dB
Rezgés (a_{rh})	
– fa	8,388 m/s ² ; $K=1,5$ m/s ²
– fém	9,914 m/s ² ; $K=1,5$ m/s ²

A zaj- és rezgésszint értékek a megfelelőségi nyilatkozatban megnevezett szabványoknak és előírásoknak megfelelően kerültek meghatározásra.

A megadott rezgés-összérték és a megadott zajkibocsátási érték szabványosított mérési eljárással lett meghatározva és felhasználható az elektromos kéziszerszám egy másik készülékkel történő összehasonlítására. A megadott rezgés-összérték és a megadott zajkibocsátási érték a terhelés előzetes megbecsléséhez is felhasználható.

▲ FIGYELMEZTETÉS! A rezgés- és zajkibocsátási értékek az elektromos kéziszerszám tényleges használata során eltérhetnek a megadott értékektől az elektromos kéziszerszám használatától függően kerül megmunkálásra. Próbálja a lehető legalacsonyabb szinten tartani a rezgésterhelést. A rezgésterhelés például a munkaidő korlátozásával csökkenthető. Ebben az esetben a működési ciklus minden részét figyelembe kell venni (például amikor az elektromos kéziszerszám ki van kapcsolva, és amikor bár be van kapcsolva, de terhelés nélkül fut).

Biztonsági utasítások

Ez a fejezet a készülék használatával kapcsolatos alapvető biztonsági utasításokat tartalmazza.

A biztonsági utasítások jelentése

▲ VESZÉLY! Baleset történik, ha nem tartja be ezt a biztonsági utasítást. Súlyos testi sérülés vagy halál a következménye.

▲ FIGYELMEZTETÉS! Baleset történhet, ha nem tartja be ezt a biztonsági utasítást. Súlyos testi sérülés vagy halál lehet a következménye.

▲ VIGYÁZAT! Baleset történik, ha nem tartja be ezt a biztonsági utasítást. Enyhe vagy közepes fokú testi sérülés lehet a következménye.

MEGJEGYZÉS! Baleset történik, ha nem tartja be ezt a biztonsági utasítást. Anyagi kár lehet a következménye.

Piktogramok és szimbólumok

Szimbólumok a készüléken



Olvassa el a használati útmutatót



Védelmi osztály II (kettős szigetelés)



Elektromos készülékek nem tartoznak a háztartási hulladékba.

Szimbólumok a használati útmutatóban



Használjon védőkesztyűt

Általános elektromos szerszám biztonsági figyelmeztetések

▲ FIGYELMEZTETÉS! Olvassa el az összes biztonsági figyelmeztetést, utasítást, ábrát és specifikációt, amelyet az elektromos szerszámhoz mellékelünk. Valamennyi felsorolt utasítás figyelmen kívül hagyása áramütéshez, tüzesettséghez és/vagy súlyos sérüléshez vezethet. **Későbbi hivatkozás céljából mentse el minden figyelmeztetést és utasítást.**

A figyelmeztetésekben említett „elektromos szerszám” kifejezés egy hálózatról működtetett (vezetékes) elektromos szerszámra vagy

akkumulátoros (vezeték nélküli) elektromos szerszámra vonatkozik.

1. A MUNKATERÜLET BIZTONSÁGA

- Munkaterületét tartsa tisztán és világítsa meg megfelelően.** A rendezetlen vagy sötét területek baleseteket okozhatnak.
- Ne működtesse az elektromos szerszámokat robbanásveszélyes környezetben, például gyúlékony folyadékok, gázok vagy por jelenlétében.** Az elektromos szerszámok szikrát okoznak, amely meggyújthatja a port vagy a füstöt.
- Az elektromos szerszám működtetése közben tartsa távol a gyerekeket és a nézelődőket.** A figyelmet elvölő tényezőkhöz következtében elveszítheti a kontrollt.

2. ELEKTROMOS BIZTONSÁG

- Az elektromos szerszámok dugaszainak illeszkedniük kell a konnektorhoz. A dugaszt soha semmilyen módon ne módosítsa. Ne használjon semmilyen adapterdugaszt földelt elektromos szerszámokkal.** A nem módosított dugaszok és a megfelelő konnektorok csökkentik az áramütés kockázatát.
- Egyik testrésze se érjen a földelt felületekhez, pl. csövek, radiátorok, tűzhelyek és hűtőszekrények.** Fokozottan fennáll az áramütés veszélye, ha a teste földelve van.
- Ne tegye ki az elektromos szerszámokat esőnek vagy nedves körülményeknek.** Az elektromos szerszámba kerülő víz növeli az áramütés veszélyét.
- A kábelt ne használja szakszerűtlenül. Soha ne használja a kábelt az elektromos szerszám hordozására, húzására vagy a kihúzásához. A kábelt tartsa távol a hőtől, olajtól, éles szélektől vagy mozgó alkatrészekről.** A sérült vagy összegabalyodott kábelek növelik az áramütés veszélyét.
- A szerszám kültéri működtetésekor, használjon a kültéri használathoz alkalmas hosszabbító kábelt.** A kültéri használatra alkalmas kábel használata csökkenti az áramütés veszélyét.
- Ha az elektromos szerszám nedves helyen történő üzemeltetése elkerülhetetlen, használjon maradékáram-ességét (RCD) védett tápegységet.** Az RCD eszköz használata csökkenti az áramütés veszélyét.

3. SZEMÉLYI BIZTONSÁG

- a) **Az elektromos eszköz használata közben maradjon éber, figyeljen arra, hogy mit csinál, és használja a józan eszét. Ha fáradt vagy drog, alkohol vagy gyógyszerek hatása alatt áll, ne használja az elektromos szerszámot.** Egy pillanatnyi figyelmetlenség is elég, hogy a használat közben súlyos személyi sérülést szenvedjen.
- b) **Személyi védőeszköz használata. Mindig viseljen szemvédőt.** A megfelelő körülmények között használt védőfelszerelések, mint például porvédő maszk, csúszásmentes biztonsági cipő, kemény fejedő vagy hallásvédő, csökkentik a személyi sérülések számát.
- c) **Véletlen elindulás megakadályozása. Mielőtt csatlakoztatja az áramforrást és/vagy az akkumulátort, felfeszti vagy hordozza a szerszámot, győződjön meg róla, hogy a kapcsoló kikapcsolt helyzetben van.** Az elektromos szerszámok hordozása úgy, hogy az ujjja a kapcsolón van, vagy a bekapcsolt állapotban lévő elektromos szerszámok feszültség alá helyezése balesetveszélyes.
- d) **Az elektromos szerszám bekapcsolása előtt távolítsa el a beállítókulcsot vagy a csavarkulcsot.** Az elektromos szerszám forgó részéhez rögzített csavarkulcs vagy kulcs személyi sérülést okozhat.
- e) **Ne lépje túl a határokat. Mindig ügyeljen a megfelelő alátámasztásra és egyensúlyra.** Így jobban tudja irányítani az elektromos szerszámot váratlan helyzetekben.
- f) **Viseljen megfelelő ruházatot. Ne viseljen laza ruházatot vagy ékszert. Tartsa távol a haját és ruháját a mozgó alkatrésztől.** A lazán illeszkedő ruhák, ékszer vagy hosszú haj beakadhatnak a mozgó alkatrészekbe.
- g) **Ha vannak porelszívó és porgyűjtő berendezések csatlakoztatására szolgáló eszközök, gondoskodjon ezek csatlakoztatásáról és megfelelő használatáról.** A porgyűjtés csökkentheti a porhoz köthető veszélyeket.
- h) **Ne engedje, hogy a szerszámok gyakori használatából fakadó tudás magabiztossá tegye, és figyelmen kívül hagyja a szerszámbiztonsági alapel-**

veket. Egy gondatlan cselekedet a másodperc tört része alatt súlyos sérülést okozhat.

4. AZ ELEKTROMOS SZERSZÁM HASZNÁLATA ÉS GONDOZÁSA

- a) **Ne erőltesse az elektromos szerszámot. Használja az adott alkalmazáshoz a helyes elektromos szerszámot.** A megfelelő elektromos szerszám jobban és biztonságosabban végzi el a munkát olyan sebességgel, amelyre tervezték.
- b) **Ne használja az elektromos szerszámot, ha a kapcsoló nem kapcsolja be vagy ki.** Minden olyan elektromos szerszám, amelyet nem lehet a kapcsolóval vezérelni, veszélyes, és meg kell javítani.
- c) **Mielőtt bármilyen beállítást végez, tartozékot cserél, vagy tárolja az elektromos szerszámot, húzza ki a dugaszt az áramforrásból és/vagy távolítsa el az akkumulátort az elektromos szerszámból, ha eltávolítható.** Egy ilyen megelőző biztonsági intézkedés lecsökkenti annak az esélyét, hogy az elektromos szerszám véletlenül elinduljon.
- d) **A használaton kívüli elektromos szerszámokat gyermekek elől elzárva tárolja, és ne engedje, hogy az elektromos szerszámot olyan személyek kezeljék, akik nem ismerik az elektromos szerszámot vagy ezt a használati utasítást.** Az elektromos szerszámok képzetlen felhasználók kezében veszélyesek.
- e) **Tartsa karban az elektromos szerszámot és kiegészítőit. Ellenőrizze a mozgó alkatrészek helytelen beállítását vagy kötését, az alkatrészek törését és minden más olyan állapotot, amely befolyásolhatja az elektromos szerszám működését. Ha elromolott, javítsa meg az elektromos szerszámot, mielőtt újra használná.** Sok balesetet a nem megfelelően karbantartott elektromos szerszámok okoznak.
- f) **A vágószerszámot tartsa élesen és tisztán.** A megfelelően karbantartott, éles vágóélel rendelkező vágószerszámok kevésbé hajlamosak megakadni, és könnyebben ellenőrizhetők.
- g) **Használja az elektromos szerszámot, a tartozékokat és a szerszám biteket stb. e használati utasításnak megfelelően, figyelembe véve a munkakörülményeket és az elvégzendő munkát.**

Az elektromos szerszám rendeltetésétől eltérő műveletekhez történő használata veszélyes helyzetet eredményezhet.

- h) **Tartsa a fogantyúkat és a fogófelületeket szárazon, tisztán, olaj- és zsírmentesen.** A csúszós fogantyúk és fogófelületek nem teszik lehetővé a szerszám biztonságos kezelését és irányítását váratlan helyzetekben.
5. **SZERVÍZ**
- a) **Az elektromos szerszámot csak azonos cserealkatrészek felhasználásával, szakképzett szakemberrel javíttassa meg.** Ez biztosítja, hogy az elektromos szerszám biztonsága megmaradjon.

Ide-oda mozgó fűrészekre vonatkozó biztonsági utasítások

- **Tartsa az elektromos szerszámot a szigetelt fogófelületeknél, amikor olyan műveletet végez, ahol a vágó tartozék rejtett vezetékkel vagy a szerszám saját kábelével érintkezhetnek.** Vágó tartozék a „feszültség alatt álló” vezeték megérintése az elektromos szerszám szabadon lévő fémrészeit „feszültség alá helyezheti”, és a kezelőt áramütés érheti.
- **Használjon bilincseket vagy más praktikus módszert a munkadarab rögzítésére és alátámasztására egy stabil platformon.** Ha a munkadarabot a kezével vagy a testéhez szorítja, az instabillá válik, és az irányítás elvesztéséhez vezethet.
- Ha megsérül a készülék hálózati csatlakozóvezetéke, akkor azt a veszélyek megelőzése érdekében a gyártónak vagy képviselőjének kell kicserélni. Forduljon a szervizközponthoz.
- **Csak a PARKSIDE által javasolt kiegészítőket használja.** A nem megfelelő kiegészítők áramütést vagy tüzet okozhatnak.

Ide-oda mozgó fűrészekre vonatkozó további biztonsági utasítások

- **Ne nyúljon a fűrészelési terület közelébe.** Ne nyúljon a munkadarab alá. Sérülésveszély áll fenn, ha hozzáér a fűrészlaphoz.
- **Az elektromos kéziszerszámot csak bekapcsolt állapotban vezesse a munkadarab felé.** Ellenkező esetben fennáll a visszaütés veszélye, ha a szerszám beszorul a munkadarabba.

- **Ügyeljen arra, hogy a talplemez a fűrészelés közben stabilan felfeküdjön.** A beakadt fűrészlap eltörhet vagy visszaütést okozhat.
- **A munkafolyamat befejezése után kapcsolja ki az elektromos kéziszerszámot és csak akkor húzza ki a fűrészlapot a vágatból, ha az már teljesen leállt.** Ily módon elkerülhető a visszaütés és biztonságosan letehető az elektromos kéziszerszámot.
- **Csak ép, kifogástalan fűrészlapokat használjon.** Az elgörbült vagy tompa fűrészlapok könnyen eltörhetnek, negatívan befolyásolhatják a vágást vagy visszaütést okozhatnak.
- **Ne fékezze le a fűrészlapot a kikapcsolás után oldalirányú ellennyomással.** A fűrészlap megsérülhet, eltörhet vagy visszaütést okozhat.
- **Használjon bilincseket vagy más praktikus módszert a munkadarab rögzítésére és alátámasztására egy stabil platformon.** Ha a munkadarabot a kezével vagy a testéhez szorítja, az instabillá válik, és az irányítás elvesztéséhez vezethet.
- **Ne érjen hozzá a működő fűrésszel semmilyen tárgyhoz vagy a talajhoz.** Visszaütés veszélye áll fenn.
- **Munka közben tartsa erősen két kézzel az elektromos kéziszerszámot és gondoskodjon stabil álló helyzetéről.** Az elektromos kéziszerszám biztosabban vezethető két kézzel.
- **Azonnal kapcsolja ki a készüléket, ha a fűrészlap beszorult. Feszítse szét a vágatot és óvatosan húzza ki a fűrészlapot.** Előfordulhat, hogy elveszíti uralmát az elektromos kéziszerszám fölött.
- **Használjon erre alkalmas detektort vagy kérje a helyi áramszolgáltató segítségét a rejtett vezeték felderítéséhez.** Az elektromos kábelek megérintése tüzet és áramütést okozhat. A gázvezetékek megrongálása robbanáshoz vezethet. A vízcövek sérülése anyagi kárt okozhat.
- **Mindig várja meg, míg a motoros szerszám mozgása teljesen leáll, és csak ezt követően tegye le.** A használatban lévő eszköz beszorulhat, és a motoros szerszám irányíthatatlanná válhat.

Maradvány-kockázatok

Akkor is mindig maradnak maradvány-kockázatok, ha a készüléket az előírtaknak megfelelően használja. A következő veszélyek léphetnek fel a jelen készülék felépítéséből és kivitelezéséből adódóan:

- Halláskárosodás, ha nem visel megfelelő hallásvédőt.
- A kéz és kar rezgéséből adódó egészségkárosodás, amennyiben a készüléket hosszabb ideig vagy nem megfelelően használja vagy a készülék nincs megfelelően karbantartva.
- Vágási sérülések

▲ FIGYELMEZTETÉS! A készülék működése közben keletkező elektromágneses mező által okozott veszély. A mező adott esetben hátrányosan befolyásolhatja az aktív és passzív orvostechikai implantátumokat. A súlyos vagy halálos sérülések kockázatának csökkentése érdekében azt javasoljuk az orvostechikai implantátummal élő személyeknek, hogy a készülék használata előtt kérjék orvosuk vagy az orvosi implantátum gyártójának tanácsát.

Előkészítés

▲ FIGYELMEZTETÉS! Sérülésveszély véletlenül beinduló készülék révén. Csak akkor csatlakoztassa a csatlakozódugót a csatlakozóaljzatba, ha a készülék teljesen elő van készítve a használatra.

Kezelőelemek

A készülék első használata előtt ismerje meg a kezelőelemeket.

- **be-/kikapcsoló (3)**
 - Bekapcsolás: nyomja meg
 - Kikapcsolás: engedje el
- **lengőlöket kapcsoló (15)**

A fűrészlap lengőmozgásának beállítása 4 pozícióba:

 - 0 – nincs lengőmozgás
 - 1 – kicsi lengőmozgás
 - 2 – közepes lengőmozgás
 - 3 – nagy lengőmozgás
- **forgatógomb (1)**

Löketszám beállítása 6 fokozatban.

- **kapcsoló (porfújás funkció) (12)**

Fúvó funkció forgácsmentes vágásvonalhoz



← deaktiválni → aktiválni

- **LED-munkavilágítás (22)**

A nyomógombbal (24) bekapcsolhatja és kikapcsolhatja a LED-munkavilágítást.

Csúszósáru felszerelése és leszerelése

Könnyen karcolódo munkadarabok felületén történő munkavégzés esetén ajánlott csúszósáruval (11) dolgozni.

Csúszósáru felszerelése (A ábra)

1. Helyezze fel a csúszósárut (11) a talplemez (13) elejére.
2. Nyomja a csúszósáru hátsó részén lévő rögzítőfüleket (10) a talplemez (13) fölé.

Csúszósáru leszerelése (A ábra)

1. Nyomja le a csúszósárut (11) a rögzítőfüleknél (10) a talplemezről (13).
2. Húzza le a csúszósárut (11) előre a talplemezről (13).

Fűrészlap felszerelése és leszerelése



▲ VIGYÁZAT! Sérülésveszély áll fenn, ha hozzáér a fűrészlaphoz. A fűrészlap kezelésénél viseljen védőkesztyűt.

Előfeltételek

- A fűrészlap egy T-szár-befogóval (egy-bütykös szár) rendelkezik, mint a csomagban található fűrészlap (17).
- A fűrészlap alkalmas az adott anyaghoz.
- A befogótokmányban nincs forgács vagy más anyagmaradvány.
- A fűrészlap maximális vastagsága: ≤1,5 mm

Fűrészlap felszerelése (B ábra)

1. Forgassa el a befogótokmány (23) kireteszelőjét amennyire csak lehet. Tartsa a kireteszelőt ebben a pozícióban.
2. Helyezze be a fűrészlapot (17) a befogótokmányba (21). Ügyeljen arra a fűrészlap behelyezésekor, hogy a fűrészlap hátol-

dala a vezető görgő barázdájában (16) legyen.

- Engedje el a befogótokmány (23) kireteszelőjét.
- Ellenőrizze, hogy a fűrészlap (17) megfelelően rögzítve van és a fogak a vágás irányába mutatnak.

Fűrészlap leszerelése (B ábra)

Tartsa úgy a készüléket, hogy a kiengedett fűrészlap ne tudjon sérülést okozni a közelben tartózkodó személyekben.

- Tartsa erősen a fűrészlapot (17).
- Forgassa el a befogótokmány (23) kireteszelőjét amennyire csak lehet.
A fűrészlap (17) kidobódik.
Ha a fűrészlap nem dobódik ki: Tartsa le nyomva a befogótokmány kireteszelőjét és húzza ki a fűrészlapot a befogótokmányból.

- Engedje el a befogótokmány (23) kireteszelőjét.

Párhuzamos ütköző használata

A párhuzamos ütköző a készülék mindkét oldalára felszerelhető.

Párhuzamos ütköző felszerelése (C ábra)

- Adott esetben lazítsa meg a rögzítőcsavarokat (19).
- Tolja a párhuzamos ütközőt (27) a befogóba (18).
- Ismét húzza meg a rögzítőcsavarokat (19).

Párhuzamos ütköző leszerelése (C ábra)

- Lazítsa meg a rögzítőcsavarokat (19).
- Húzza ki a párhuzamos ütközőt (27) a befogóból (18).

Párhuzamos ütköző beállítása (C ábra)

- Lazítsa meg a rögzítőcsavarokat (19).
- Állítsa be a párhuzamos ütköző (27) skáláját úgy, hogy a talplemezen lévő (13) jelölésen olvassa le a kívánt vágási szélességet.
- Ismét húzza meg a rögzítőcsavarokat (19).
- Végezzen egy próbavágást, ellenőrizze a vágási szélességet és adott esetben korrigálja a párhuzamos ütköző (27) pozícióját.

Ferde vágások

Tudnivalók

- A következő vágásszögek állíthatók be:

–45°; –30°; –15°; 0°; 15°; 30°; 45°

- 45°-os vágásszög beállításához szerelje le a védőburkolat (20) és a forgácsvédőt (25).

Szükséges szerszámok

- imbuszkulcs (5)

Eljárás (D ábra)

- Kapcsolja ki a készüléket és húzza ki a csatlakozódugót a csatlakozóaljzatból. Győződjön meg arról, hogy minden mozgó alkatrész teljesen leállt.
- Nyomja meg az elszívócsonk (9, E ábra) alján lévő reteszt, és távolítsa el az elszívócsonkot.
- Lazítsa meg a belső hatlapfejú csavarokat (14) az imbuszkulcs (5) segítségével.
- Húzza kissé hátra a talplemezt (13).
- Állítsa be a talplemezt (13) a kívánt pozícióra.
- Nyomja előre a talplemezt (13) az egyik reteszelő fokozatba.
- Húzza meg a belső hatlapfejú csavarokat (14) az imbuszkulcs (5) segítségével.

Külső porelszívó

Előfeltételek

- A védőburkolat (20) fel van szerelve.

Külső porelszívó csatlakoztatása (E ábra)

- Kapcsolja ki a porfűvás funkciót (12).
- Csúsztassa az elszívócsonkot (9) ütközősig a készülék és a talplemez (13) közötti sínbe.
- Csatlakoztasson egy megfelelő porelszívót (nincs mellékelve) az elszívócsonkhoz (9).
- Ha nem illik hozzá a külső porelszívó, akkor használja a szűkítőbetétet (8) is.

Külső porelszívó levétele (E ábra)

- Válassza le a porelszívót az elszívócsonkról (9), ill. a szűkítőbetétről (8).
- Távolítsa el a szűkítőbetétet (8).
- Távolítsa el az elszívócsonkot (9):
 - Nyomja ki az elszívócsonkot a talplemezben (13) lévő vágaton belül.
 - Húzza hátra az elszívócsonkot.

Védőburkolat felszerelése és leszerelése

Védőburkolat felszerelése

- Nyomja a védőburkolat (20) két tartóját a készülékházon lévő vágatokba.
A védőburkolat bekattan.

A felszerelt védőburkolatot 65°-kal felhajthatja.

Védőburkolat leszerelése

1. Nyomja kissé szét a védőburkolat (20) két tartóját.
2. Húzza le előre a védőburkolatot.

Forgácsfelszakadás-gátló felszerelése és leszerelése

Forgácsfelszakadás-gátló felszerelése

1. Nyomja a forgácsfelszakadás-gátlót (25) a csúszósaruban (26) lévő vágatba.

Forgácsfelszakadás-gátló leszerelése

1. Nyomja ki a forgácsfelszakadás-gátlót (25) a csúszósaruban (26) lévő vágatból.

Üzemeltetés

Fűrészelésre vonatkozó utasítások

Löketszám kiválasztása

A löketszám a forgatógombbal (1) fokozatban állítható be. Kezdjen alacsony löketszámmal. A következő ökölszabály érvényes:

Anyag	Löketszám
kemény	alacsony
puha	magas

Lengőmozgás kiválasztása

Minél nagyobb a lengőmozgás, annál gyorsabban halad a munka.

Az optimális lengőmozgás gyakorlati próbával határozható meg, amely során az alábbiakat javasoljuk:

- Vékony anyagokhoz, kemény anyagokhoz (pl. fém) vagy íves vágáshoz: 0-ás fokozat
- Finom és tiszta vágott élek csak csekély lengőmozgással vagy lengőmozgás nélkül érhetők el: 0-ás vagy 1-es fokozat
- Puha anyag (fa, műanyag stb.): 2-es vagy 3-as fokozat

Merülő fűrészelés

Előfeltételek

- Puha anyagok, pl. fa, pórusbeton vagy gipszkarton stb.
- Gérvágási szög: 0°
- Maximális löketszám kiválasztva (6-os fokozat)
- rövid fűrészlap felszerelve

Eljárás (F ábra)

1. Helyezze a készüléket a talplemez (13) elülső szélével a munkadarabra. A fűrészlap (17) nem ér a munkadarabhoz.
2. Kapcsolja be a készüléket. Várjon, amíg a készülék eléri a maximális löketszámot.
3. Nyomja a fűrészlapot (17) a munkadarabra úgy, hogy a talplemez (13) felfeküdjön a munkadarabon.
4. Fűrészljen tovább a vágásvonal mentén.

Általános információk

Ezzel a sorrenddel biztonságosan dolgozik a dekopirfűrészsel és jó munkaeredményt ér el:

1. Rögzítse a munkadarabot. Kisméretű munkadarabokhoz használjon egy befogóeszközt.
2. Rajzoljon egy vonalat a fűrészlap irányításának megadásához.
3. Tartsa erősen a készüléket a markolatnál fogva.
4. Állítsa be a löketszámot.
5. Állítsa be a gérvágási szöget.
6. Állítsa be a löketerősséget.
7. Kapcsolja be a készüléket.
8. Várja meg, amíg a készülék eléri a teljes löketszámot.
9. Helyezze a talplemezt a munkadarabra.
10. Mozgassa lassan a készüléket az előre felrajzolt vonal mentén és közben nyomja erősen a talplemezt lefelé a munkadarabra.
11. Ne fejtse ki túl erős nyomást a vágás irányába. Hagyja, hogy a készülék végezze a munkát.
12. Mielőtt leteszi a készüléket, kapcsolja ki a készüléket és várja meg, amíg teljesen leáll.

Be- és kikapcsolás

Bekapcsolás

1. Csatlakoztassa a csatlakozódugót a csatlakozóaljzatba.
2. Állítsa be a löketszámot a forgatógombbal (1).
3. Nyomja meg a be-/kikapcsolót (3).
4. Rögzítse a be-/kikapcsolót (3): nyomja meg a rögzítőgombot (2), ha a be-/kikapcsoló ütközésig van nyomva. A rögzítőgomb retesz.

Kikapcsolás

1. Be-/kikapcsoló rögzítve: Nyomja meg a be-/kikapcsolót (3).

- A rögzítógomb (2) feloldja a reteszeléset.
- Engedje el a be-/kikapcsolót (3).
- Csak akkor húzza ki a fűrészlapot a vágatból, ha az már teljesen leállt.
- Húzza ki a készülék csatlakozódugóját a csatlakozóaljzatból, ha felügyelet nélkül hagyja a készüléket vagy befejezte a munkát.

Szállítás

Tudnivalók

- Kapcsolja ki a készüléket.
- Győződjön meg arról, hogy minden mozgó alkatrész teljesen leállt.
- Húzza ki a hálózati csatlakozódugót.
- Távolítsa el a betétszerszámot.
- Mindig a markolatnál (4) fogva vigye a készüléket.

Tisztítás, karbantartás és tárolás

▲ FIGYELMEZTETÉS! Áramütés! Sérülésveszély véletlenül beinduló készülék révén. Vigyázzon magára a karbantartási és tisztítási munkák során. Kapcsolja ki a készüléket és húzza ki a csatlakozódugót a csatlakozóaljzából.

A jelen használati útmutatóban nem szereplő javítási és karbantartási munkákat szervizközpontunkkal végeztesse el. Csak eredeti alkatrészeket használjon.

Tisztítás

▲ FIGYELMEZTETÉS! Áramütés! Soha ne fröcskölje le a készüléket vízzel.

MEGJEGYZÉS! Anyagi kár veszélye. Vegyi anyagok kárt tehetnek a készülék műanyag részeiben. Ne használjon tisztító-, ill. oldószereket.

- Tartsa tisztán a készülék szellőzőnyílásait, motorházát és markolatait. Ehhez használjon nedves törülkövendőt vagy kefét.

Karbantartás

A készülék nem igényel karbantartást.

Tárolás

Tárolja a készüléket és a tartozékokat mindig:

- tisztán
- szárason
- portól védve
- gyermekektől elzárva

Ártalmatlanítás/Környezetvédelem

Gondoskodjon a készülék, a tartozékok és a csomagolás környezetbarát újrahasznosításáról.



Elektromos készülékek nem tartoznak a háztartási hulladéka.

Az áthúzott kerek kuka szimbóluma azt jelenti, hogy ezt a terméket élettartama végén nem szabad szelektálatlan települési hulladékként ártalmatlanítani.

Az elektromos és elektronikus berendezések hulladékairól szóló 2012/19/EU irányelv:

A fogyasztókat jogszabály kötelezi arra, hogy az elektromos és elektronikus berendezéseket élettartamuk végén eljuttassák környezetbarát újrahasznosításra. Ilyen módon környezetbarát és erőforrás-kímélő újrahasznosítás biztosítható.

A nemzeti jogba való átültetéstől függően a következő lehetőségek állnak rendelkezésre:

- visszaadás egy értékesítő helyen,
- leadás egy hivatalos gyűjtőhelyen,
- visszaküldés a gyártónak/forgalmazónak.

Ez nem érinti a hulladékká vált készülékek tartozékait és elektromos alkatrészek nélküli segédeszközeit.

Hibakeresés

A következő táblázat segít Önnek a hibaelhárításban:

Probléma	Lehetséges ok	Hibaelhárítás
A készülék nem indul	Nincs hálózati feszültség	Ellenőrizze a csatlakozóaljzatot, a hálózati csatlakozóvezetéket, a csatlakozódugót és a biztosítékot, adott esetben javíttassa meg villamossági szakemberrel.
	Be-/kikapcsoló (3) meghibásodott	Forduljon a szervizközponthoz.
	A motor meghibásodott	Forduljon a szervizközponthoz.
A készülék szakaszosan működik	Belső érintkezési hiba	Forduljon a szervizközponthoz.
	Be-/kikapcsoló (3) meghibásodott	Forduljon a szervizközponthoz.
Gyenge fűrészelési teljesítmény	A fűrészlap (17) nem alkalmas a megmunkálandó munkadarabhoz	Helyezzen be megfelelő fűrészlapot (17)
	A fűrészlap (17) tompa	Helyezzen be új fűrészlapot (17)
	Helytelen fűrészelési sebesség	Alkalmazzon megfelelő fűrészelési sebességet
A fűrészlap gyorsan tompa lesz	A fűrészlap (17) nem alkalmas a megmunkálandó munkadarabhoz	Helyezzen be megfelelő fűrészlapot (17)
	Túl nagy a kifejtett nyomás	Csökkentse a kifejtett nyomást
	Túl nagy a fűrészelési sebesség	Csökkentse a fűrészelési sebességet

Pótalkatrészek és tartozékok

Pótalkatrészek és tartozékok az alábbi oldalon állnak rendelkezésre

www.grizzlytools.shop. Ha probléma merül fel a rendelés során, vegye fel velünk a kapcsolatot internetes áruházunkon keresztül. További kérdések esetén forduljon az alábbi helyre: **JÓTÁLLÁSI TÁJÉKOZTATÓ, L. 15**

Poz. sz.	Név	Rendelési sz.
5	imbusz kulcs	91110088
8, 9	szűkítőbetét, elszívócsonk	91110473
11, 13	csúszósaru, talplemez	91110471
17	fa fűrészlap (T144D HCS)	13800406
20	védőburkolat	91110470
25	forgácsfelszakadás-gátló	91110472
27	Párhuzamvezető	91110474
—	fém fűrészlap (HSS)	13800403

Az eredeti EU -megfelelőségi nyilatkozat fordítása

Termék: **Szűrőfűrész**

Modell: **PSTD 800 G6**

Sorozatszám: 000001–099100

A fent ismertetett nyilatkozat tárgya megfelel a vonatkozó uniós harmonizációs jogszabályoknak:

2006/42/EC • 2014/30/EU • 2011/65/EU & (EU) 2015/863

E nyilatkozat fent leírt tárgya összhangban van az egyes veszélyes anyagok elektromos és elektronikus berendezésekben való alkalmazásának korlátozásáról szóló, 2011. június 8-i 2011/65/EU európai parlamenti és tanácsi irányelvvel.

A megfelelőség biztosítása érdekében a következő harmonizált szabványokat és nemzeti szabványokat és előírásokat alkalmazták:

**EN 62841-1:2015/A11:2022 • EN 62841-2-11:2016/A11:2024
EN IEC 63000:2018 • EN IEC 55014-1:2021 • EN IEC 55014-2:2021
EN IEC 61000-3-2:2019/A2:2024 • EN 61000-3-3:2013/A2:2021
IEC 62471:2006 • EN 62471:2008**

E megfelelőségi nyilatkozat a gyártó kizárólagos felelősségére kerül kibocsátásra:



Grizzly Tools GmbH & Co. KG
Stockstädter Str. 20
63762 Großostheim
NÉMETORSZÁG
27.06.2025

Christian Frank
Meghatalmazott képviselő a dokumentációhoz

JÓTÁLLÁSI TÁJÉKOZTATÓ

A termék megnevezése:	Szűrőfűrés
A termék típusa:	PSTD 800 G6
Gyártási szám:	487154_2501

A gyártó cégneve, címe, e-mail címe: Grizzly Tools GmbH & Co. KG Stockstädter Straße 20 63762 Großostheim NÉMETORSZÁG E-Mail: service@grizzlytools.de	Szerviz neve, címe, telefonszáma: Magyarország szerviz Tel.: 06800 21647 Kapcsolatfelvételi űrlap: www.parkside-diy.com W+T Környezetvédelmi és Szolgáltató Kft. Dunapart also 138; 2318 Szigetszentmárton Tel.: 0624 456 672
Az importáló/ forgalmazó neve és címe: Lidl Magyarország Kereskedelmi Bt., H-1037 Budapest, Rádl árok 6.	

1. A jótállási idő a Magyarország területén, Lidl Magyarország Kereskedelmi Bt. üzle-tében történt vásárlás napjától számított 3 év, amely jogvesztő. A jótállási idő a fogyasztó részére történő átadással, vagy ha az üzembe helyezést a forgalmazó, vagy annak megbízottja végzi, az üzembe helyezés napjával kezdődik.
2. A jótállási igény a jótállási jeggyel és/vagy a vásárlást igazoló blokkal érvényesíthető. A jótállási jegy szabálytalan kiállítása, vagy átadásának elmaradása nem érinti a jótállási kötelezettség-vállalás érvényességét. Kérjük, hogy a vásárlás tényének és időpontjának bizonyítására őrizze meg a pénztári fizetésnél kapott jótállási jegyet és a vásárlást igazoló blokkot.
3. A vásárlástól számított három munkanapon belül érvényesített csereigény esetén a forgalmazó köteles a terméket kicserélni, feltéve ha a hiba a rendeltetészerű használatot akadályozza. A jótállási jogokat a termék tulajdonosaként a fogyasztó érvényesítheti az áruházakban, valamint a jótállási tájékoztatóban feltüntetett szervizekben. (A magyar Polgári Törvénykönyv alapján fogyasztónak minősül a szakmája, önálló foglalkozása vagy üzleti tevékenysége körén kívül eljáró természetes személy.)
A jótállás ideje alatt a fogyasztó hibás teljesítés esetén kérheti a termék kijavítását, kicserélését, vagy ha a termék nem javítható vagy cserélhető, vagy az a forgalma-zónak aránytalan többletköltséggel járna, illetve a fogyasztó kijavításhoz, kicseréléshez fűződő érdeke alapos ok miatt megszűnt, árszállítást kérhet, vagy elállhat a szerződéstől és visszakérheti a vételárat. A kijavítás során a termékbe csak új alkatrész kerülhet beépítésre.

4. A fogyasztó a hiba felfedezése után a lehető legrövidebb időn belül köteles a hibát bejelenteni és a terméket a jótállási jogok érvényesítése céljából átadni. A hiba fel-fedezésétől számított két hónapon belül bejelentett jótállási igényt időben közölnnek kell tekinteni. A közlés elmaradásából eredő kárért a fogyasztó felelős. A jótállási igény érvényesíthetőségének határideje a termék, vagy fődarabjának kicserélése esetén a csere napján újraindul.
5. A rögzített bekötésű, illetve a 10 kg-nál súlyosabb, vagy tömegközlekedési eszközön nem szállítható terméket az üzemeltetés helyén kell megjavítani. Abban az esetben, ha a javítás a helyszínen nem végezhető el, a termék ki- és visszaszereléséről, valamint szállításáról a forgalmazónak kell gondoskodnia.
6. A jótállás nem áll fenn, ha a hiba a nem rendeltetésszerű használatból, átalakítás-ból, helytelen tárolásból, vagy a használati utasítástól eltérő kezelésből, vagy bármely a vásárlást követő behatásból fakad, vagy elemi kár okozta, és azt a for-galmazó, vagy a szerviz bizonyítja. A jótállás nem vonatkozik a mozgó kopó alkat-részek (világítótestek, gumibroncsok stb.) rendeltetéssze-rű elhasználódására. A szerviz és a forgalmazó a kijavítás során nem felel a terméken a fogyasztó vagy harmadik személyek által tárolt adatokért vagy beállításokért.
7. Fogyasztói jogvita esetén a fogyasztó a megyei (fővárosi) kereskedelmi és iparkamarák mellett működő békéltető testület eljárását is kezdeményezheti. A jótállás a fogyasztó törvényből eredő szavatossági jogait és azok érvénye-síthetőségét nem érinti.

Kijavítást ellenőrző szelvény:

A jótállási igény bejelentésének idő-pontja:	A hiba oka:
Javításra átvétel időpontja:	A hiba javításának módja:
A fogyasztó részére történő visszaadás időpontja:	
A szerviz bélyegzője, kelt és aláírás:	

Kicserélést ellenőrző szelvény:

A jótállási igény bejelentésének időpontja:
Kicserélés időpontja:
A cserélő bolt bélyegzője, kelt és aláírás:

Kazalo

Uvod	17
Predvidena uporaba.....	17
Obseg dobave/pribor.....	17
Pregled.....	18
Opis delovanja.....	18
Tehnični podatki.....	18
Varnostna navodila	19
Pomen varnostnih napotkov.....	19
Slikovni znaki in simboli.....	19
Splošna varnostna opozorila za električno orodje.....	19
Varnostna navodila za žaganje z žagami, ki se premikajo sem in tja.....	21
Preostala tveganja.....	21
Priprava	22
Upravljalni elementi.....	22
Namestitev in odstranitev drsnega čevlja.....	22
Namestitev in odstranitev žaginega lista.....	22
Uporaba vzporednega prislona.....	22
Poševni rezi.....	23
Zunanja naprava za odsesavanje praha.....	23
Namestitev in odstranitev zaščitnega okrova.....	23
Namestitev in odstranitev zaščite pred ostružki.....	23
Uporaba	23
Navodila za žaganje.....	23
Vklon in izklon.....	24
Transport	24
Čiščenje, vzdrževanje in shranjevanje	24
Čiščenje.....	25
Vzdrževanje.....	25
Shranjevanje.....	25
Odstranjevanje med odpadke/varstvo okolja	25
Iskanje napak	25
Nadomestni deli in pribor	26
Prevod izvirnika izjave EU o skladnosti	26
Garancijo	27
Eksplozijski pogled	71

Uvod

Iskrene čestitke ob nakupu vaše nove vbo-dne žage (v nadaljevanju naprava ali električno orodje).

Odločili ste se za kakovostno napravo. Ta naprava je bila preverjena glede kakovosti med in po koncu proizvodnje. S tem je zagotovljena sposobnost vaše naprave za delovanje.



Navodila za uporabo so sestavni del te naprave. Vsebujejo pomembna navodila glede varnosti, uporabe in odstranjevanja med odpadke. Skrbno preberite navodila za uporabo. Seznanite se z elementi upravljanja in pravilno uporabo naprave. Napravo uporabljajte samo v skladu z opisom in za navedena področja uporabe. Navodila za uporabo skrbno shranite in vso dokumentacijo predajte tretji osebi skupaj z napravo.

Predvidena uporaba

Naprava je predvidena izključno za naslednje vrste uporabe:

- Žaganje umetne mase, lesa in lahkih kovin na trdni podlagi
- Žaganje ravnih in zaobljenih rezov ter zagerjalnih rezov (samo les in umetna masa) do 45°
- Uporaba izključno v suhih prostorih.

Upoštevajte navodila za tipe žaginih listov.

Vsaka druga uporaba, ki ni izrecno dovoljena v teh navodilih za uporabo, lahko predstavlja resno nevarnost za uporabnika in povzroči škodo na napravi. Upravljevec ali uporabnik izdelka je odgovoren za nesreče ali poškodbe drugih oseb ali njihove lastnine. Naprava je predvidena za uporabo v zasebnem gospodinjstvu. Ni bila zasnovana za trajno poslovno uporabo. Pri poslovni uporabi garancija preneha veljati. Proizvajalec ne jamči za škodo, povzročeno zaradi nepredvidene uporabe ali napačnega upravljanja.

Obseg dobave/pribor

Vzemite izdelek iz embalaže in preverite obseg dobave.

Odstranite embalažni material na pravilen način.

- Nihajna vbo-dna žaga
- 1 žagin list za les T144D HCS

- 1 ključ inbus
- zaščita pred ostružki (že nameščen)
- drсна podlaga (že nameščen)
- zaščitni okrov (že nameščen)
- nastavek za odsesavanje (že nameščen)
- redukcijski del
- vzporedni prislon
- prevod izvornih navodil

Pregled

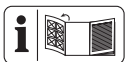

Slike naprave najdete na sprednji in zadnji zloženi strani.

- 1 vrtljivo kolesce
- 2 tipka za zaporo
- 3 stikalo za vklop/izklop
- 4 ročaj (izolirana površina ročaja)
- 5 ključ inbus
- 6 držalo (ključ inbus)
- 7 električni priključni kabel
- 8 redukcijski del
- 9 nastavek za odsesavanje
- 10 zaskočni nastavek
- 11 drsna podlaga
- 12 stikalo (funkcija pihanja prahu)
- 13 spodnja plošča
- 14 vijak inbus
- 15 stikalo za nihajni hod
- 16 vodilni valjček
- 17 žagin list za les
- 18 sprejemni nastavek (vzporedni prislon)
- 19 pritrilni vijak
- 20 zaščitni okrov
- 21 vpenjalna glava
- 22 delovna luč LED (ni vidno)
- 23 tipka za sprostitev (vpenjalna glava)
- 24 Tipka (delovna luč LED)
- 25 zaščita pred ostružki
- 26 odprtina v drsni podlagi
- 27 vzporedni prislon

Opis delovanja

Pri vbodni žagi žaga enostransko vpet žagin list, ki se premika navzgor in navzdol. Pri nihajnem hodu vodilno kolo žagin list poleg

navpičnega žaganja pri vsakem hodu navzgor tudi premakne naprej.

Funkcije posameznih delov so opisane v nadaljevanju.

Tehnični podatki

Nihajna vbodna žaga PSTD 800 G6

Nazivna napetost U 230 V~, 50 Hz

Nazivna vhodna moč P 800 W

Dolžina električni priključni kabel 3 m

Razred zaščite II (dvojna izolacija)

Teža 2,0 kg

število hodov v prostem teku 0–3100 min⁻¹

dolžina hoda 22 mm

debelina lista ≤ 1,5 mm

globina reza

– les ≤ 80 mm

– kovina ≤ 8 mm

poševni rez

..... –45°; –30°; –15°; 0°; 15°; 30°; 45°

Raven zvočnega tlaka (L_{pA})

..... 95,5 dB; $K_{pA}=5$ dB

Raven zvočne moči (L_{WA})

– izmerjena 103,5 dB; $K_{WA}=5$ dB

Vibracije (a_h)

– les 8,388 m/s²; $K=1,5$ m/s²

– kovina 9,914 m/s²; $K=1,5$ m/s²

Vrednosti hrupa in vibracij so bile določene ustrezno standardom in določbam, navedenim v izjavi o skladnosti.

Navedena skupna vrednost vibracij in navedena vrednost emisij hrupa sta bili izmerjeni po standardiziranem preizkusnem postopku in ju je mogoče uporabiti za primerjavo električnega orodja z drugim električnim orodjem. Navedena skupna vrednost vibracij in navedena vrednost emisij hrupa se lahko uporabi tudi za predčasno oceno obremenitve.

⚠ OPOZORILO! Vrednosti vibracij in emisij hrupa lahko med dejansko uporabo električnega orodja odstopajo od navedene vrednosti, odvisno od načina, na katerega se električno orodje uporablja. Poskusite obremenitev z vibracijami ohraniti čim nižjo. Primer ukrepa za zmanjšanje obremenitve z vibracijami je omejitev trajanja dela. Pri tem je treba upoštevati vse dele delovnega cikla (na primer čase, v katerih je električno orodje izklopljeno, in tiste, v katerih je sicer vklopljeno, vendar deluje brez obremenitve).

Varnostna navodila

V tem razdelku so obravnavana osnovna varnostna navodila pri uporabi izdelka.

Pomen varnostnih napotkov

▲ NEVARNOST! Če tega varnostnega navodila ne upoštevate, pride do nesreče. Posledica je huda telesna poškodba ali smrt.

▲ OPOZORILO! Če teh varnostnih navodil ne upoštevate, morda pride do nesreče. Posledica je morebitna huda telesna poškodba ali smrt.

▲ POZOR! Če tega varnostnega navodila ne upoštevate, pride do nesreče. Posledica je morebitna lažja ali zmerna telesna poškodba. **OBVESTILO!** Če tega varnostnega navodila ne upoštevate, pride do nesreče. Posledica je morebitna materialna škoda.

Slikovni znaki in simboli

Slikovne oznake na napravi



Preberite navodila za uporabo



Razred zaščite II (dvojna izolacija)



Električne naprave ne spadajo med gospodinjske odpadke.

Slikovne oznake v navodilih za uporabo



Uporabljajte zaščitne rokavice

Splošna varnostna opozorila za električno orodje

▲ OPOZORILO! Preberite vsa varnostna opozorila, navodila, slike in specifikacije, priloženi temu električnemu orodju. Neupoštevanje vseh spodnjih navodil lahko povzroči električni udar, požar in/ali resne telesne poškodbe. **Shranite vsa opozorila in navodila za nadaljnjo uporabo.**

Izraz »električno orodje« v opozorilih se nanaša na vaše električno orodje, ki se napaja iz električnega omrežja (prek kabla) ali akumulatorja (brezžično).

1. **VARNOST NA DELOVNEM OBMOČJU**
 - a) **Delovno območje mora biti čisto in dobro osvetljeno.** Neurejena ali temna območja lahko povzročijo nesreče.
 - b) **Električnega orodja ne uporabljajte v eksplozivnem okolju, na primer, kjer so prisotni vnetljive tekočine, plin ali prah.** Električna orodja ustvarjajo iskre, ki lahko vžgejo prah ali hlape.
 - c) **Med uporabo električnega orodja otroci in navzoči ne smejo biti v bližini.** Zaradi odvratanja pozornosti lahko izgubite nadzor.
2. **ELEKTRIČNA VARNOST**
 - a) **Vtiči električnega orodja se morajo ujemati z vtičnico. Nikoli ne spreminjajte vtiča na noben način. Ne uporabljajte prilagoditvenih vtičev z ozemljenimi električnimi orodji.** Nespremenjeni vtiči in ustrezne vtičnice bodo zmanjšali tveganje električnega udara.
 - b) **Izogibajte se telesnemu stiku z ozemljenimi površinami, kot so cevi, radiatorji, štedilniki in hladilniki.** Če je vaše telo ozemljeno, obstaja povečana nevarnost električnega udara.
 - c) **Električnega orodja ne izpostavljajte dežju ali mokrim razmeram.** Voda, ki vstopi v električno orodje, poveča tveganje električnega udara.
 - d) **Kabla ne uporabljajte za druge namene. Nikoli ne uporabljajte kabla za prenašanje, vlečenje ali izklapljanje električnega orodja. Kabla ne približujte vročini, olju, ostrim robovom ali premikajočim se delom.** Poškodovani ali prepleteni kabli povečajo tveganje električnega udara.
 - e) **Ko električno orodje uporabljate na prostem, uporabite podaljšek, primeren za uporabo na prostem.** Če uporabljate kabel, primeren za uporabo na prostem, zmanjšate tveganje električnega udara.
 - f) **Če se ne morete izogniti uporabi električnega orodja v vlažnem okolju, uporabite napajalnik, zaščiten z napravo za diferenčni tok (RCD).** Če uporabljate RCD, zmanjšate tveganje električnega udara.
3. **OSEBNA VARNOST**
 - a) **Bodite pozorni pri uporabi električnih orodij, pazite, kaj počnete in uporabite**

- te zdrav razum. Ne uporabljajte električnega orodja, ko ste utrujeni ali pod vplivom drog, alkohola ali zdravil.** Trenutek nepazljivosti med uporabo električnega orodja lahko povzroči resne telesne poškodbe.
- b) **Uporabljajte osebno varovalno opremo. Vedno nosite zaščito za oči.** Varovalna oprema, kot so maska za prah, nederseči zaščitni čevlji, trda pokrivala ali zaščitna za sluh, ki se uporablja v ustreznih pogojih, bo zmanjšala telesne poškodbe.
- c) **Preprečite nenamerni zagon. Prepričajte se, da je stikalo izklopljeno, preden orodje priključite na vir napajanja in/ali akumulator, dvignete ali nesete.** Če električno orodje nosite s prstom na stikalu ali vklopitate električno orodje, ki ima vklopljeno stikalo, lahko pride do nesreče.
- d) **Preden vklopite električno orodje, odstranite morebitne nastavitvene ključce ali montažne ključce.** Montažni ključ ali ključ, ki je ostal pritrjen na vrteči se del električnega orodja, lahko povzroči telesne poškodbe.
- e) **Ne posegajte. Vedno imejte ustrezen položaj in ravnotežje.** To v nepričakovanih situacijah omogoča boljši nadzor nad električnim orodjem.
- f) **Pravilno se oblecite. Ne nosite ohlapnih oblačil ali nakita. Las in oblačil ne približujte premikajočim se delom.** Ohlapna oblačila, nakit ali dolgi lasje se lahko zagrabijo v premikajoče se dele.
- g) **Če so naprave predvidene za priključitev naprav za odsesavanje in zbiranje prahu, se prepričajte, da so te priključene in pravilno uporabljene.** Uporaba zbiralnika prahu lahko zmanjša nevarnosti, povezane s prahom.
- h) **Ne dovolite, da bi vam poznavanje, pridobljeno s pogosto uporabo orodja, omogočilo, da postanete preveč samozavestni in prezrete načela varnosti orodja.** Nepazljivo dejanje lahko povzroči hude telesne poškodbe v delčku sekunde.
- 4. UPORABA IN NEGA ELEKTRIČNEGA ORODJA**
- a) **Električnega orodja ne preobremenjujte. Uporabite ustrezno električno orodje za vašo uporabo.** Pravilno električno orodje bo delo opravilo bolje in varnejše s hitrostjo, za katero je bilo zasnovano.
- b) **Ne uporabljajte električnega orodja, če ga s stikalom ni mogoče vklopiti in izklopiti.** Vsako električno orodje, ki ga ni mogoče nadzorovati s stikalom, je nevarno in ga je treba popraviti.
- c) **Pred nastavitvami, menjavo pribora ali shranjevanjem električnega orodja izklopite vtič iz vira napajanja in/ali odstranite akumulator iz električnega orodja, če je snemljiv.** Taksi preventivni varnostni ukrepi zmanjšajo tveganje nenamernega vklopa električnega orodja.
- d) **Nedelujoča električna orodja hranite zunaj dosega otrok in ne dovolite, da električno orodje upravljajo osebe, ki ne poznajo električnega orodja ali teh navodil.** Električno orodje je nevarno v rokah neusposobljenih uporabnikov.
- e) **Vzdrževanje orodja in dodatkov. Preverite premikajoče se dele glede pravilne izravnane ali zagodenosti, preloma delov in drugih stanj, ki bi lahko ovirala delovanje električnega orodja. Če je električno orodje poškodovano, pred uporabo poskrbite za popravilo.** Veliko nesreč se zgodi zaradi slabo vzdrževanega električnega orodja.
- f) **Rezalna orodja ohranjajte ostra in čista.** Pravilno vzdrževana rezalna orodja z ostrimi rezalnimi robovi se manj zatikajo in jih je lažje nadzorovati.
- g) **Električno orodje, pribor in nastavke za orodje itd. uporabljajte v skladu s temi navodili, pri čemer upoštevajte delovne pogoje in delo, ki ga je treba opraviti.** Uporaba električnega orodja za drugačna opravila od predvidenih lahko povzroči nevarno situacijo.
- h) **Ročaji in prijemalne površine naj bodo suhi, čisti ter brez olja in maščobe.** Spolzki ročaji in prijemalne površine ne omogočajo varne uporabe in nadzora orodja v nepričakovanih situacijah.
- 5. SERVIS**
- a) **Poskrbite, da bo vaše električno orodje servisiral usposobljena oseba za popravilo, ki bo uporabila samo enake nadomestne dele.** Tako boste zagotovili ohranitev varnosti električnega orodja.

Varnostna navodila za žaganje z žagami, ki se premikajo sem in tja

- **Električno orodje držite za izolirane prijemalne površine, ko izvajate opravilo, kjer lahko rezalni pripomoček pridejo v stik s skritimi napeljavami ali z lastnim kablom.** Pripomoček za rezanje ki pridejo v stik z žico pod napetostjo, lahko prenesejo napetost na izpostavljene kovinske dele električnega orodja, uporabnika pa lahko zadene električni udar.
- **Uporabite sponke ali drug praktičen način za pritrditev in podprite obdelovanec na stabilno podlago.** Če obdelovanec držite z roko ali ob telesu, postane nestabilen in lahko povzroči izgubo nadzora.
- Če se električni priključni kabel te naprave poškoduje, ga mora zamenjati proizvajalec ali njegov zastopnik, da se prepreči ogrožanje varnosti. Obrnite se na servisno službo.
- **Uporabljajte samo dodatke, ki jih priporoča PARKSIDE.** Neprimerni dodatki lahko povzročijo električni udar ali požar.

Dodatna varnostna navodila za žaganje z žagami, ki se premikajo sem in tja

- **Ne približujte rok območju žaganja.** Ne segajte pod obdelovanec. Pri stiku z žaginim listom obstaja nevarnost telesnih poškodb.
- **Električno orodje približujte obdelovancu samo, ko je vklopljeno.** Drugače obstaja nevarnost povratnega udarca, če se delovno orodje zatakne v obdelovancu.
- **Pazite, da je spodnja plošča pri žaganju varno nameščena na obdelovancu.** Zataknen žagin list se lahko zlomi ali povzroči povratni udarec.
- **Po koncu delovnega postopka izklopite električno orodje in žagin list izvlecite iz reza šele takrat, ko se povsem zaustavi.** Tako preprečite povratni udarec in lahko varno odložite električno orodje.
- **Uporabljajte samo nepoškodovane, brezhibne žagine liste.** Upognjeni ali topi žagini listi se lahko zlomijo, negativno vplivajo na rez ali povzročijo povratni udarec.
- **Žaginega lista po izklopu ne upočasnjujte s pritiskanjem ob strani.** Žagin

list se lahko poškoduje, zlomi ali pa povzroči povratni udarec.

- **Uporabite sponke ali drug praktičen način za pritrditev in podprite obdelovanec na stabilno podlago.** Če obdelovanec držite z roko ali ob telesu, postane nestabilen in lahko povzroči izgubo nadzora.
- **Z delujočo žago se ne dotikajte drugih predmetov ali zemlje.** Obstaja nevarnost povratnega udarca.
- **Električno orodje med delom čvrsto držite z obema rokama in poskrbite za varno stojišče.** Električno orodje z dvema rokama bolj varno vodite.
- **Napravo takoj izklopite, če se žagin list zatakne. Razprite rez žage in žagin list previdno izvlecite.** Lahko pride do izgube nadzora nad električnim orodjem.
- **Uporabite primerne naprave za odkrivanje skritih oskrbovalnih napeljav ali pa za nasvet povprašajte komunalno podjetje.** Stik z električnimi kablji lahko privede do požara in električnega udara. Poškodovane plinske napeljave lahko privedejo do eksplozije. Počene vodne cevi lahko povzročijo materialno škodo.
- **Vedno počakajte, da se električno orodje popolnoma zaustavi, preden ga odložite.** Delovno orodje se lahko zatakne in povzroči izgubo nadzora nad električnim orodjem.

Preostala tveganja

Tudi če to napravo uporabljate v skladu s predpisi, še vedno obstajajo preostala tveganja. V povezavi z zasnovo in izvedbo te naprave se lahko pojavijo naslednje nevarnosti:

- Okvare sluha, če ne nosite primerne zaščite sluha.
- Zdravstvene težave, ki izhajajo iz prenosa treslajev na dlan in roko, če napravo uporabljate dlje časa ali jo nepravilno vodite in vzdržujete.
- Ureznine.

⚠ OPOZORILO! Nevarnost zaradi elektromagnetnega polja, nastalega med delovanjem naprave. To polje lahko v določenih okoliščinah vpliva na aktivne ali pasivne medicinske vsadke. Da bi zmanjšali nevarnost resnih ali smrtnih telesnih poškodb, se morajo uporabniki z medicinskimi vsadki posvetovati s svojim zdravnikom in proizvajalcem

medicinskega vsadka, preden začnejo uporabljati napravo.

Priprava

⚠ OPOZORILO! Nevarnost telesnih poškodb zaradi nezaželenega zagona naprave. Priključni vtiči vtaknite v električno vtičnico šele, ko je naprava dokončno pripravljena za uporabo.

Upravljalni elementi

Pred prvo uporabo naprave se seznanite z nastavitvenimi elementi.

- **stikalo za vklop/izklop (3)**
 - Vklop: pritisnite
 - Izklop: spustite
- **stikalo za nihajni hod (15)**
Nastavitev nihajnega premikanja žaginega lista v 4 položajih:
 - 0 – brez nihajnega premikanja
 - 1 – majhen nihajni premik
 - 2 – srednji nihajni premik
 - 3 – velik nihajni premik
- **vrtljivo kolesce (1)**
Nastavitev števila hodov v 6 stopnjah.
- **stikalo (funkcija pihanja prahu) (12)**
Funkcija pihanja za črto rezanja brez iveri



←
izključiti

→
vključiti

- **delovna luč LED (22)**
S tipko (24) lahko delovno lučko LED vklopite in izklopite.

Namestitev in odstranitev drsnega čvelja

Pri delih na površinah obdelovanca, občutljivih na praske, je priporočljivo uporabljati drsni čvelj (11).

Namestitev drsnega čvelja (slika A)

1. Namestite drsni čvelj (11) spredaj na spodnji plošči (13).
2. Pritisnite zaskočne nastavke (10) na zadnjem delu drsnega čvelja nad talno ploščo (13).

Odstranitev drsnega čvelja (slika A)

1. Potisnite drsni čvelj (11) na zaskočnih nastavkih (10) s talne plošče (13).

2. Povlecite drsni čvelj (11) v smeri naprej s spodnje plošče (13).

Namestitev in odstranitev žaginega lista



⚠ POZOR! Nevarnost telesnih poškodb ob dotiku žaginega lista. Pri rokovanju z žaginim listom nosite zaščitne rokavice.

Pogoji

- Žagin list ima vpenjalno steblo v obliki črke T (steblo z eno prečko) tako kot priloženi žagin list (17).
- Žagin list je primeren za posamezni material.
- Na vpenjalni glavi ni drobcev ali drugih ostankov materiala.
- Žagin list ima največjo debelino: $\leq 1,5$ mm

Namestitev žaginega lista (slika B)

1. Zavrtite tipko za sprostitev vpenjalne glave (23) tako daleč, kot je mogoče. Tipko za sprostitev na tem položaju pridržite.
2. Vstavite žagin list (17) v vpenjalno glavo (21). Pri vstavljanju žaginega lista pazite, da je hrbtni del žaginega lista vstavljen v zarezo vodilnega kolesa (16).
3. Spustite tipko za sprostitev vpenjalne glave (23).
4. Prepričajte se, da je žagin list (17) pravilno pritrjen in da so zobje obrnjeni v smeri reza.

Odstranjevanje žaginega lista (slika B)

Napravo držite tako, da izvrženi žagin list ne more poškodovati nobenih oseb v bližini.

1. Trdno držite žagin list (17).
2. Zavrtite tipko za sprostitev vpenjalne glave (23) tako daleč, kot je mogoče. Žagin list (17) se izvrže.
Če se žagin list ne izvrže: Držite tipko za sprostitev vpenjalne glave in žagin list izvlecite iz vpenjalne glave.
3. Spustite tipko za sprostitev vpenjalne glave (23).

Uporaba vzporednega prislona

Vzporedni prislon je mogoče namestiti na obeh straneh naprave.

Namestitev vzporednega prislona (slika C)

1. Po potrebi popustite pritrdilne vijake (19).
2. Potisnite vzporedni prislon (27) v sprejemne nastavke (18).

3. Znova privijte pritrdilne vijake (19).

Odstranitev vzporednega prislona (slika C)

1. Popustite pritrdilne vijake (19).
2. Izvlecite vzporedni prislon (27) iz sprejemnih nastavkov (18).

Nastavitev vzporednega prislona (slika C)

1. Popustite pritrdilne vijake (19).
2. Nastavite lestvico vzporednega prislona (27) tako, da na oznaki na spodnji plošči (13) odčitata želena širino reza.
3. Znova privijte pritrdilne vijake (19).
4. Izvedite poskusni rez, preverite širino reza in po potrebi popravite položaj vzporednega prislona (27).

Poševni rezi

Navodila

- Nastavite lahko naslednje kote rezanja: -45° ; -30° ; -15° ; 0° ; 15° ; 30° ; 45°
- Za nastavitev kota rezanja 45° odstranite zaščitni okrov (20) in zaščito pred drobljenjem (25).

Potrebno orodje

- ključ inbus (5)

Kako ravnati (slika D)

1. Izklopite napravo in izvlecite priključni vtič iz električne vtičnice. Prepričajte se, da so se vsi premični deli popolnoma zaustavili.
2. Odstranite nastavek za odsesavanje (9, slika E).
Nastavek za odsesavanje lahko po nastavitvi znova namestite.
3. Odvijte vijake inbus (14) s ključem inbus (5).
4. Povlecite spodnjo ploščo (13) nekoliko nazaj.
5. Nastavite spodnjo ploščo (13) na želeni položaj.
6. Potisnite spodnjo ploščo (13) naprej v eno od zaskočnih stopenj.
7. Zategnite vijake inbus (14) s ključem inbus (5).

Zunanja naprava za odsesavanje praha

Pogoji

- Zaščitni okrov (20) je nameščen.

Priključitev naprave za zunanje odsesavanje praha (slika E)

1. Deaktivirajte funkcijo pihanja praha (12).

2. Potisnite nastavek za odsesavanje (9) do konca v vodilo med napravo in spodnjo ploščo (13).
3. Priključite primerno napravo za odsesavanje praha (ni priloženo) na nastavek za odsesavanje (9).
4. Če naprava za zunanje odsesavanje praha ni primerna, po potrebi dodatno uporabite redukcijski del (8).

Odstranjevanje naprave za zunanje odsesavanje praha (slika E)

1. Ločite napravo za odsesavanje praha od nastavka za odsesavanje (9) oz. redukcijskega dela (8).
2. Odstranite redukcijski del (8).
3. Odstranite nastavek za odsesavanje (9):
 - Znotraj vdolbine v odsesavanje praha pritisnite na nastavek za odsesavanje.
 - Nastavek za odsesavanje povlecite nazaj.

Namestitev in odstranitev zaščitnega okrova

Namestitev zaščitnega okrova

1. Potisnite držali zaščitnega okrova (20) v odprtini v ohišju naprave.
Zaščitni okrov se zaskoči.

Nameščen zaščitni okrov lahko za 65° preklopite navzgor.

Odstranitev zaščitnega okrova

1. Nekoliko potisnite držali zaščitnega okrova (20) narazen.
2. Zaščitni okrov povlecite naprej in ga snemite.

Namestitev in odstranitev zaščite pred ostružki

Namestitev zaščite pred ostružki

1. Potisnite zaščito pred ostružki (25) v zarezo v drsnem čevlju (26).

Odstranitev zaščite pred ostružki

1. Potisnite zaščito pred ostružki (25) iz zareze v drsnem čevlju (26).

Uporaba

Navodila za žaganje

Izbira števila hodov

Število hodov je mogoče nastaviti z vrtljivim kolescem (1) v stopnjah. Začnite z nižjim šte-

vilom hodov. Velja naslednje osnovno pravilo:

Material	Število hodov
trd	nizko
mehek	visoko

Izbira nihajnega premika

Čim večji je nihajni premik, tem hitrejši je na predek pri delu.

Optimalni nihajni premik je mogoče ugotoviti s praktičnim poskusom, pri čemer veljajo naslednja priporočila:

- Za tanek material, trd material (npr. kovina) ali za rezanje krivulj: Stopnja 0
- Tanke in natančne rezalne robove dosežete z majhnim nihajnim premikom ali brez njega: Stopnja 0 ali 1
- Mehek material (les, jeklo itd.): Stopnja 2 ali 3

Potopno žaganje

Pogoji

- Mehki materiali kot les, porobeton, mavčni karton itd.
- Zajeralni kot: 0°
- Izbrano je največje število hodov (stopnja 6)
- nameščen je kratek žagin list

Kako ravnati (slika F)

1. Namestite izdelek s sprednjim robom spodnje plošče (13) na obdelovanec. Žagin list (17) se obdelovanca ne dotika.
2. Vključite napravo. Počakajte, da je maksimalno število hodov doseženo.
3. Potisnite žagin list (17) v obdelovanec, tako da se spodnja plošča (13) prilega obdelovancu.
4. Žagajte naprej vzdolž črte rezanja.

Splošni napotki

Za varno delo z vbodno žago in doseganje dobrih rezultatov dela upoštevajte naslednje zaporedje:

1. Vpnite obdelovanec. Za majhne obdelovance uporabite vpenjalno pripravo.
2. Zarišite črto, ki določa smer, v kateri naj se žagin list premika.
3. Napravo trdno držite za ročaj.
4. Nastavite število hodov.
5. Nastavite zajeralni kot.
6. Nastavite jakost hodov.
7. Vključite napravo.
8. Počakajte, da naprava doseže svoje dokončno število hodov.

9. Namestite spodnjo ploščo na obdelovanec.
10. Napravo počasi pomikajte vzdolž zarisane črte, pri tem pa spodnjo ploščo trdno pritiskajte navzdol na obdelovanec.
11. Ne pritiskajte preveč v smeri reza. Pustite, da naprava opravi svoje delo.
12. Preden izdelek odložite, ga izklopite in počakajte, da se popolnoma umiri.

Vklop in izklop

Vklop

1. Vtaknite priključni vtič v električno vtičnico.
2. Nastavite število hodov z vrtljivim kolescem (1).
3. Pritisnite stikalo za vklop/izklop (3).
4. Blokirate stikalo za vklop/izklop (3): pritisnite tipko za zaporo (2), medtem ko do konca pritiskate na stikalo za vklop/izklop. Tipka za zaporo zablokira.

Izklop

1. Stikalo za vklop/izklop je zablokirano: pritisnite stikalo za vklop/izklop (3). Tipka za zaporo (2) je sproščena.
2. Spustite stikalo za vklop/izklop (3).
3. Žagin list izvlecite iz reza še le takrat, ko se list povsem zaustavi.
4. Ko napravo pustite brez nadzora ali ste končali delo, izvlecite priključni vtič naprave iz električne vtičnice.

Transport

Navodila

- Izklopite napravo.
- Prepričajte se, da so se vsi premični deli popolnoma zaustavili.
- Izvlecite električni vtič iz električne vtičnice.
- Odstranite vstavno orodje.
- Napravo vedno prenašajte za ročaj (4).

Čiščenje, vzdrževanje in shranjevanje

⚠ OPOZORILO! Električni udar! Nevarnost telesnih poškodb zaradi nezaželenega zagona naprave. Zaščitite se pri vzdrževalnih in čistilnih delih. Izklopite napravo in izvlecite priključni vtič iz električne vtičnice.

Servisna in vzdrževalna dela, ki niso opisana v teh navodilih, prepustite našemu servisnemu centru. Uporabljajte samo originalne nadomestne dele.

Čiščenje

▲ OPOZORILO! Električni udar! Naprave nikoli ne pobrizgajte z vodo.

OBVESTILO! Nevarnost poškodb. Kemične snovi lahko poškodujejo plastične dele naprave. Ne uporabljajte čistil oz. topil.

- Ohranajte prezračevalne reže, ohišje motorja in ročaje naprave čiste. V ta namen uporabite vlažno krpo ali krtačo.

Vzdrževanje

Naprave ni treba vzdrževati.

Shranjevanje

Napravo in pribor vedno shranite:

- na čistem
- na suhem
- zaščiteno pred prahom
- zunaj dosega otrok

Odstranjevanje med odpadke/varstvo okolja

Napravo, pribor in embalažo oddajte za predelavo na okolju prijazen način.

Iskanje napak

Naslednja tabela vam pomaga pri odpravi majhnih motenj:

Težava	Morebiten vzrok	Odpravljanje napak
Naprava se ne zažene	Ni električne napetosti	Preverite električno vtičnico, električni priključni kabel, priključni vtič in varovalko, po potrebi naj popravilo izvede električar.
	Stikalo za vklop/izklop (3) je okvarjeno	Obrnite se na servisno službo.
	Motor je okvarjen	Obrnite se na servisno službo.
Naprava deluje s prekinitvami	Notranji zrahljani kontakt	Obrnite se na servisno službo.
	Stikalo za vklop/izklop (3) je okvarjeno	Obrnite se na servisno službo.
Nizka zmogljivost žaganja	Žagin list (17) ni primeren za obdelovanec za obdelavo	Vstavite primeren žagin list (17)
	Žagin list (17) je top	Vstavite nov žagin list (17)
	Napačna hitrost žaganja	Prilagodite hitrost žaganja



Električne naprave ne spadajo med gospodinjske odpadke.

Simbol prečrtanega zabojnika na kolesih pomeni, da tega izdelka po koncu njegove življenjske dobe ne smete odlagati kot nesortirane komunalne odpadke.

Direktiva 2012/19/EU o odpadni električni in elektronski opreми:

potrošniki so po zakonu dolžni reciklirati električno in elektronsko opremo na okolju prijazen način ob koncu njene življenjske dobe. Na ta način je zagotovljeno okolju prijazno in z viri varčno recikliranje.

Odvisno od prenosa Direktive v nacionalno pravo so vam na voljo naslednje možnosti:

- odsluženo napravo lahko oddate na prodajnem mestu,
- ali na uradnem zbirališču,
- ali jo pošljete nazaj proizvajalcu/osebi, ki jo je dala na trg.

To ne velja za pribor in pripomočke za odpadno opremo, če nimajo električnih sestavnih delov.

Težava	Morebiten vzrok	Odpravljanje napak
Žagin list hitro otopi	Žagin list (17) ni primeren za obdelovanec za obdelavo	Vstavite primeren žagin list (17)
	Premočno pritiskanje	Zmanjšajte pritiskanje
	Previsoka hitrost žaganja	Znižajte hitrost žaganja

Nadomestni deli in pribor

Nadomestne dele in dodatke lahko naročite na www.grizzlytools.shop. Če bi pri postopku naročanja prišlo do težav, se obrnite na nas v naši spletni trgovini. Pri dodatnih vprašanjih se obrnite na *Garancijo, str. 27*

Pol. št.	Ime	Št. naročila
5	ključ inbus	91110088
8, 9	redukcijski del, nastavek za odsesavanje	91110473
11, 13	drsna podlaga, spodnja plošča	91110471
17	žagin list za les (T144D HCS)	13800406
20	zaščitni okrov	91110470
25	zaščita pred ostružki	91110472
27	vzporedni prislon	91110474
—	žagin list za kovino (HSS)	13800403

Prevod izvirnika izjave EU o skladnosti

Proizvod: **Nihajna vbodna žaga**

Model: **PSTD 800 G6**

Serijska številka: 000001–099100

Predmet navedene izjave je v skladu z ustrežno zakonodajo Unije o harmonizaciji:

2006/42/EC • 2014/30/EU • 2011/65/EU & (EU) 2015/863

Predmet navedene izjave je v skladu z Direktivo 2011/65/EU Evropskega parlamenta in Sveta z dne 8. junija 2011 o omejevanju uporabe nekaterih nevarnih snovi v električni in elektronski opremi.

Za zagotovitev skladnosti so bili uporabljeni naslednji usklajeni standardi ter nacionalni standardi in predpisi:

**EN 62841-1:2015/A11:2022 • EN 62841-2-11:2016/A11:2024
EN IEC 63000:2018 • EN IEC 55014-1:2021 • EN IEC 55014-2:2021
EN IEC 61000-3-2:2019/A2:2024 • EN 61000-3-3:2013/A2:2021
IEC 62471:2006 • EN 62471:2008**

Ta izjava o skladnosti se izda na lastno odgovornost proizvajalca:



Grizzly Tools GmbH & Co. KG
Stockstädter Str. 20
63762 GroBostheim
NEMČIJA
27.06.2025

Christian Frank

Pooblaščen zastopnik za dokumentacijo

Garancija

Grizzly Tools GmbH & Co. KG

Stockstädter Str. 20, 63762 Großostheim, NEMČIJA

Servis v Sloveniji

Tel.: 0800 81400

Kontaktni obrazec na

parkside-diy.com

(Birotehnika, Hodošček Renata s.p., Lenda-
vska ULICA 23, 9000 Murska Sobota)

Garancijski list

1. S tem garancijskim listom *Grizzly Tools GmbH & Co. KG, Stockstädter Str. 20, 63762 Großostheim, Nemčija* jamcimo, da bo izdelek v garancijskem roku ob normalni in pravilni uporabi brezhibno deloval in se zavezuje, da bomo ob izpolnjenih spodaj navedenih pogojih odpravili morebitne pomanjkljivosti in okvare zaradi napak v materialu ali izdelavi oziroma po svoji presoji izdelek zamenjali ali vrnili kupnino.
2. Garancija je veljavna na ozemlju Republike Slovenije.
3. Garancijski rok za proizvod je 36 mesecev od datuma izročitve blaga. Datum izročitve blaga je razviden iz racuna.
4. Če izdelek ne izpolnjuje specifikacij ali nima lastnosti, navedenih v garancijskem listu ali oglaševalskem sporocilu, lahko potrošnik najprej zahteva odpravo napak. O napaki mora potrošnik obvestiti proizvajalca ali pooblaščen servis (kontaktna številka in elektronski naslov navedena zgoraj) in zahtevati odpravo napak. Kupec je dolžan ob uveljavljanju zahtevka predložiti garancijski list in racun, kot potrdilo in dokazilo o nakupu ter dnevu izročitve blaga. Svetujemo vam, da pred tem natančno preberete navodila o sestavi in uporabi izdelka.
5. Rok za odpravo napake je 30 dni od dneva, ko je proizvajalec ali pooblaščen servis prejel zahtevo za odpravo napake. Če napake v tem roku niso odpravljene, mora proizvajalec potrošniku brezplačno zamenjati blago z enakim, novim in brezhibnim blagom. Rok se lahko zaradi narave in kompleksnosti blaga, narave in resnosti neskladnosti ter napora, ki je potreben za dokončanje popravila ali zamenjave podaljša za najkrajši čas, ki je potreben za dokončanje popravila, vendar največ za 15 dni. O številu dni podaljšane roka in

razlogih za podaljšanje mora biti potrošnik obveščen pred potekom 30 dnevnega roka za odpravo napak.

6. Če v roku 30 dni oz. v primeru podaljšanja v roku 45 dni blago ni popravljeno ali blago ni zamenjano z novim, lahko potrošnik od proizvajalca zahteva vracilo celotne kupnine ali zahteva sorazmerno znižanje kupnine. Sorazmerno znižanje kupnine je sorazmerno zmanjšanju vrednosti blaga, ki ga je potrošnik prejel, v primerjavi z vrednostjo, ki bi jo imelo blago, ce bi bilo skladno.
7. Če se neskladnost pojavi v manj kot 30 dneh od dobave blaga, lahko potrošnik ob predložitvi blaga od proizvajalca takoj zahteva vracilo plačanega zneska.
8. Proizvajalec oziroma pooblaščen servis lahko potrošniku za cas popravila blaga, za katero je bila izdana obvezna garancija, zagotovi brezplačno uporabo podobnega blaga. Če proizvajalec potrošniku ne zagotovi nadomestnega blaga v zacasno uporabo, ima potrošnik pravico uveljavljati škodo, ki jo je utrpel, ker blaga ni mogel uporabljati od trenutka, ko je zahteval popravilo ali zamenjavo, do njune izvršitve.
9. Stroške za material, nadomestne dele, delo, prenos in prevoz izdelkov, ki nastanejo pri odpravljanju okvar oziroma nadomestitvi blaga z novim, krije proizvajalec.
10. V primeru zamenjave blaga ali zamenjave bistvenega dela blaga z novim se potrošniku izda nov garancijski list.
11. V primeru, da proizvod popravlja nepooblaščen servis ali nepooblaščen oseba, kupec ne more uveljavljati zahtevkov iz te garancije.
12. Vzroki za okvaro oziroma nedelovanje izdelka morajo biti lastnosti stvari same in ne vzroki, ki so zunaj proizvajalceve oziroma prodajalceve sfere. Kupec ne more uveljavljati zahtevkov iz te garancije, ce se ni držal priloženih navodil za sestavo in uporabo izdelka ali ce je izdelek kakorkoli spremenjen ali nepravilno vzdrževan.
13. Proizvajalec zagotavlja proti placilu popravilo, vzdrževanje blaga, nadomestne



dele in priklopne aparate vsaj tri leta po poteku garancijskega roka,

14. Obrabni deli oz. potrošni material so izvzeti iz garancije.
15. Vsi potrebni podatki za uveljavljanje garancije se nahajajo na dveh locenih dokumentih (garancijski list, racun).

Prodajalec:

Lidl Slovenija d.o.o. k.d., Pod lipami 1, SI-1218 Komenda

16. Ta garancija proizvajalca ne izključuje zakonske pravice potrošnika, da zoper prodajalca v primeru neskladnosti blaga brezplačno uveljavlja jamcevalne zahteve. Ta garancija prav tako ne izključuje pravic potrošnika, ki izhajajo iz obveznega jamstva za skladnost blaga.

Obsah

Úvod.....	29
Použití dle určení.....	29
Rozsah dodávky/příslušenství.....	29
Přehled.....	30
Popis funkce.....	30
Technické údaje.....	30
Bezpečnostní pokyny.....	31
Význam bezpečnostních pokynů.....	31
Piktogramy a symboly.....	31
Obecná bezpečnostní upozornění pro elektrické nářadí.....	31
Bezpečnostní pokyny pro pily s řezáním sem a tam.....	33
Zbytková nebezpečí.....	33
Příprava.....	34
Ovládací části.....	34
Montáž a demontáž smykadla.....	34
Montáž a demontáž pilového listu.....	34
Použití paralelního dorazu.....	34
Šikmé řezy.....	35
Externí odsávání prachu.....	35
Montáž a demontáž ochranného krytu.....	35
Montáž a demontáž ochrany proti tvorbě třísek.....	35
Provoz.....	35
Upozornění k pilování.....	35
Zapnutí a vypnutí.....	36
Přeprava.....	36
Čištění, údržba a skladování.....	36
Čištění.....	37
Údržba.....	37
Skladování.....	37
Likvidace/ochrana životního prostředí.....	37
Hledání chyb.....	37
Servis.....	38
Záruka.....	38
Opravná služba.....	39
Service-Center.....	39
Dovozce.....	39
Náhradní díly a příslušenství.....	39
Překlad původního EU prohlášení o shodě.....	40
Rozložený pohled.....	71

Úvod

Blahopřejeme Vám k zakoupení Vaší nové děrovky (dále jen přístroj nebo elektrický nástroj).

Vybrali jste si vysoce kvalitní přístroj. Tento přístroj byl odzkoušen během výroby na kvalitu a podroben výstupní kontrole. Funkčnost Vašeho přístroje je tím zajištěna.



Návod k obsluze je součástí tohoto přístroje. Obsahuje důležité pokyny pro bezpečnost, použití a likvidaci. Přečtěte si pečlivě návod k obsluze. Seznamte se s ovládacími prvky a správným používáním přístroje. Používejte přístroj pouze tak, jak je popsáno a pro určené oblasti použití. Návod k obsluze dobře uschovejte a v případě předání přístroje třetím osobám předějte veškerou dokumentaci.

Použití dle určení

Přístroj je určen výhradně pro následující použití:

- Řezání plastů, dřeva a lehkých kovů s pevnou opěrou
 - Řezání přímých a zakřivených řezů a pokosových řezů (pouze dřevo a plast) do 45°
 - Provoz výhradně v suchých místnostech.
- Dodržujte pokyny týkající se typů pilových listů.

Jakékoliv jiné použití, které není v tomto návodu k obsluze výslovně povoleno, může vést k poškození přístroje a pro uživatele představovat vážné nebezpečí. Obsluha nebo uživatel zařízení nese zodpovědnost za nehody či škody na jiných osobách nebo jejich majetku. Přístroj je určen pro použití domácími kutily. Není určen pro trvalé komerční využívání. V případě komerčního použití záruka zaniká. Výrobce neručí za škody způsobené nesprávným použitím nebo nesprávnou obsluhou.

Rozsah dodávky/příslušenství

Vybalte přístroj a zkontrolujte rozsah dodávky.

Obalový materiál zlikvidujte správně dle předpisů.

- Přímočará pila
- 1 pilový list na dřevo T144D HCS
- 1 klíč s vnitřním šestihranem

- ochrana proti lámání třísek (předmontováno)
- smykadlo (předmontováno)
- ochranný kryt (předmontováno)
- nástavec na odsávání prachu (předmontováno)
- redukční tvarovka
- paralelní doraz
- Překlad původního návodu k používání

Přehled

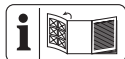

Obrázky přístroje naleznete na přední a zadní výklopné stránce.

- 1 otočné kolo
- 2 zajišťovací tlačítko
- 3 zapínač/vypínač
- 4 rukojeť (izolovaný povrch rukojeti)
- 5 klíč s vnitřním šestihranem
- 6 držák (klíč s vnitřním šestihranem)
- 7 síťový přípojovací kabel
- 8 redukční tvarovka
- 9 nástavec na odsávání prachu
- 10 západka
- 11 smykadlo
- 12 spínač (funkce odfoukávání prachu)
- 13 nožní deska
- 14 šroub s vnitřním šestihranem
- 15 spínač kyvadlového zdvihu
- 16 vodicí kolečko
- 17 pilový list na dřevo
- 18 upnutí (paralelní doraz)
- 19 stavěcí šroub
- 20 ochranný kryt
- 21 sklíčidlo
- 22 pracovní světlo LED (není viditelné)
- 23 odblokování (sklíčidlo)
- 24 Tlačítko (pracovní světlo LED)
- 25 ochrana proti lámání třísek
- 26 vyhloubenina v smykadle
- 27 paralelní doraz

Popis funkce

U děrovky pilový list upnutý na jedné straně řeže zvedacím pohybem. Při kyvadlovém zdvihu posouvá vodicí váleček pilový list

vpřed při každém zdvihu nahoru dodatečně k vertikálnímu pohybu pily.

Funkce ovládacích prvků naleznete v následujících popisích.

Technické údaje

Přímočará pila	PSTD 800 G6
Jmenovité napětí U	230 V~, 50 Hz
Jmenovitý příkon P	800 W
Délka síťový přípojovací kabel	3 m
Třída ochrany	II (dvojitá izolace)
Hmotnost	2,0 kg
Počet zdvihů při volnoběžných otáčkách	0–3100 min ⁻¹
Délka zdvihu	22 mm
tloušťka základního listu	≤1,5 mm
hloubka řezu	
– dřevo	≤ 80 mm
– kov	≤ 8 mm
šikmý řez . –45°; –30°; –15°; 0°; 15°; 30°; 45°	
Hladina akustického tlaku (L_{pA})	95,5 dB; $K_{pA}=5$ dB
Hladina akustického výkonu (L_{WA})	
- změřená	103,5 dB; $K_{WA}=5$ dB
Vibrace (a_H)	
– dřevo	8,388 m/s ² ; $K=1,5$ m/s ²
– kov	9,914 m/s ² ; $K=1,5$ m/s ²

Hladina hluku a vibrací byla stanovena dle norem a předpisů uvedených v prohlášení o shodě.

Uvedená hodnota vibrací a uvedená hodnota emisí hluku byly změřeny pomocí standardizované zkušební metody a lze je použít k porovnání určitého elektrického nástroje s jiným nástrojem. Uvedená hodnota vibrací a uvedená hodnota emisí hluku mohou být použity také k předběžnému odhadu zatížení.

VAROVÁNÍ! Emise vibrací a emise hluku se mohou během skutečného používání elektrického nástroje lišit od udané hodnoty v závislosti na způsobu, jakým je elektrický nástroj používán a zejména pak podle typu zpracovávaného obrobku. Dle možnosti se snažte udržet co nejnižší zatížení, způsobené vibracemi. Příkladným opatřením ke snížení vibračního zatížení je omezení pracovní doby. Přitom se musí brát v úvahu všechny části pracovního cyklu (například doby, během kterých je elektrický nástroj vypnutý, a ty, ve kterých je sice zapnutý, ale běží bez zátěže).

Bezpečnostní pokyny

V této části jsou popsána základní bezpečnostní opatření při používání přístroje.

Význam bezpečnostních pokynů

▲ NEBEZPEČÍ! Pokud tento bezpečnostní pokyn nedodržíte, dojde k nehodě. Důsledkem je vážné zranění nebo smrt.

▲ VAROVÁNÍ! Pokud tento bezpečnostní pokyn nedodržíte, dojde případně k nehodě. Mohlo by to mít za následek vážné zranění nebo smrt.

▲ UPOZORNĚNÍ! Pokud tento bezpečnostní pokyn nedodržíte, dojde k nehodě. V důsledku může dojít k drobnému nebo středně těžkému ublížení na zdraví.

OZNÁMENÍ! Pokud tento bezpečnostní pokyn nedodržíte, dojde k nehodě. V důsledku může dojít k věcnému poškození.

Piktogramy a symboly

Piktogram na přístroji



Přečtěte si návod k obsluze



Třída ochrany II (dvojitá izolace)



Elektrická zařízení nepatří do domácího odpadu.

Piktogramy v návodu k obsluze



Používejte ochranné rukavice

Obecná bezpečnostní upozornění pro elektrické nářadí

▲ VAROVÁNÍ! Přečtěte si všechna bezpečnostní upozornění, pokyny, obrázky a technické údaje dodané s tímto elektrickým nářadím. Při nedodržení všech níže uvedených pokynů může dojít k úrazu elektrickým proudem, požáru a/nebo vážnému zranění. **Ušchovejte všechna varování a pokyny pro budoucí použití.**

Termín „elektrické nářadí“ ve varováních se vztahuje na vaše elektrické nářadí napájené ze sítě (s napájecím kabelem) nebo nářadí napájené z baterie (bez napájecího kabelu).

1. **BEZPEČNOST PRACOVNÍHO PROSTORU**
 - a) **Udržujte pracovní prostor čistý a dobře osvětlený.** Nepořádek nebo tmavé prostory vedou k nehodám.
 - b) **Nepracujte s elektrickým nářadím ve výbušném prostředí, například v blízkosti hořlavých kapalin, plynů nebo prachu.** Elektrické nářadí vytváří jiskry, které mohou zapálit prach nebo výpary.
 - c) **Při práci s elektrickým nářadím udržujte děti a přihlížející v bezpečné vzdálenosti.** Budete-li rozptylováni, můžete ztratit kontrolu.
2. **ELEKTRICKÁ BEZPEČNOST**
 - a) **Zástrčky elektrického nářadí musí odpovídat zásuvce. Nikdy zástrčku žádným způsobem neupravujte. S uzemněným elektrickým nářadím nepoužívejte žádné adaptérové zástrčky.** Neupravené zástrčky a odpovídající zásuvky snižují riziko úrazu elektrickým proudem.
 - b) **Vyvarujte se tělesného kontaktu s uzemněnými povrchy, jako jsou potrubí, radiátory, sporáky a chladničky.** Pokud je vaše tělo uzemněno, existuje zvýšené riziko úrazu elektrickým proudem.
 - c) **Nevystavujte elektrické nářadí dešti ani moku.** Voda vnikající do elektrického nářadí zvyšuje riziko úrazu elektrickým proudem.
 - d) **Nepoužívejte kabel nedovoleným způsobem. Nikdy nepoužívejte kabel k přenášení, tahání nebo odpojování elektrického nářadí. Udržujte kabel mimo dosah tepla, oleje, ostrých hran nebo pohyblivých částí.** Poškozené nebo zamotané kabely zvyšují riziko úrazu elektrickým proudem.
 - e) **Při práci s elektrickým nářadím venku používejte prodlužovací kabel vhodný pro venkovní použití.** Při použití kabelu vhodného pro venkovní použití se snižuje riziko úrazu elektrickým proudem.
 - f) **Pokud je provoz elektrického nářadí ve vlhkém prostředí nevyhnutelný, použijte zdroj chráněný proudovým chráničem (RCD).** Při použití ochrany RCD se snižuje riziko úrazu elektrickým proudem.
3. **OSOBNÍ BEZPEČNOST**
 - a) **Zůstaňte ve střehu, sledujte, co děláte, a při práci s elektrickým nářadím používejte zdravý rozum. Nepoužívejte**

- te elektrické nářadí, jste-li unaveni nebo pod vlivem drog, alkoholu nebo léků.** Kvůli chvilce nepozornosti při práci s elektrickým nářadím může dojít k vážnému zranění.
- b) **Použijte osobní ochranné prostředky. Vždy noste ochranu očí.** Ochranné prostředky, jako je protiprachová maska, protiskluzová bezpečnostní obuv, ochranná přílba nebo chrániče sluchu používané ve vhodných podmínkách, omezují riziko zranění osob.
- c) **Zabraňte neúmyslnému spuštění. Před připojením ke zdroji napájení a/nebo akumulátoru, zvednutím nebo přenášením nářadí se ujistěte, že je vypínač ve vypnuté poloze.** Přenášení elektrického nářadí s prstem na spínači nebo manipulace s elektrickým nářadím se zapnutým spínačem, může vést k úrazům.
- d) **Před zapnutím elektrického nářadí odstraňte jakýkoliv seřizovací klíč nebo klíč.** Kvůli klíči nebo klíči připevněnému k rotující části elektrického nářadí může dojít ke zranění.
- e) **Nesnažte se s nářadím dosáhnout daleko od sebe. Vždy udržujte správný postoj a rovnováhu.** Získáte tak lepší kontrolu nad elektrickým nářadím v neočekávaných situacích.
- f) **Noste vhodný oděv. Nenoste volný oděv nebo šperky. Udržujte své vlasy a oděv mimo pohyblivé součásti.** Volné oblečení, šperky nebo dlouhé vlasy se mohou zachytit v pohyblivých součástech.
- g) **Pokud jsou k dispozici zařízení pro připojení zařízení k odsávání a sběru prachu, ujistěte se, že jsou připojena a správně používána.** Při použití sběrače prachu se může snížit nebezpečí související s prachem.
- h) **Nedopustíte, abyste na základě častého používání nářadí polevili a ignorovali zásady bezpečnosti nářadí.** Při nedbalém používání může během zlomku sekundy dojít k vážnému zranění.
- 4. POUŽÍVÁNÍ A PÉČE O ELEKTRICKÉ NÁŘADÍ**
- a) **Elektrické nářadí nepoužívejte za použití síly. Používejte správné elektrické nářadí pro danou aplikaci.** Správné elektrické nářadí zvládne práci lépe a bezpečněji při rychlosti, pro kterou bylo navrženo.
- b) **Nepoužívejte elektrické nářadí, pokud je nelze zapnout a vypnout vypínačem.** Jakékoliv elektrické nářadí, které nelze ovládat vypínačem, je nebezpečné a musí být opraveno.
- c) **Před seřizováním, výměnou příslušenství nebo před uložením elektrického nářadí vytáhněte zástrčku ze zásuvky a/nebo vyjměte z nářadí akumulátor, je-li odnímatelný.** Díky takovým preventivním bezpečnostním opatřením se snižuje riziko náhodného spuštění elektrického nářadí.
- d) **Nepoužívané elektrické nářadí skladujte mimo dosah dětí a nedovolte osobám, které nejsou obeznámeny s elektrickým nářadím nebo s těmito pokyny, aby s elektrickým nářadím pracovaly.** Elektrické nářadí je v rukou neškolených uživatelů nebezpečné.
- e) **Na elektrickém nářadí a příslušenství provádějte údržbu. Zkontrolujte, zda nejsou pohyblivé části vychýleny nebo zablokovány, zda nejsou zlomené a zda neexistují jiné podmínky, které mohou ovlivnit činnost elektrického nářadí. Je-li nářadí poškozeno, nechte elektrické nářadí před použitím opravit.** Mnoho nehod je způsobeno kvůli nedostatečně udržovanému elektrickému nářadí.
- f) **Řezné nástroje udržujte ostré a čisté.** Řádně udržované řezné nástroje s ostrými řeznými hranami se méně zasekávají a snáze se ovládají.
- g) **Elektrické nářadí, příslušenství, násadce atd. používejte v souladu s těmito pokyny, s ohledem na pracovní podmínky a prováděnou práci.** Použití elektrického nářadí k jiným než určeným činnostem může vést k nebezpečné situaci.
- h) **Udržujte rukojeti a úchopové plochy v suchém a čistém stavu a bez oleje a mastnoty.** Kvůli kluzké rukojeti a úchopovým plochám nelze s nástrojem bezpečně manipulovat a ovládat jej v neočekávaných situacích.
- 5. SERVIS**
- a) **Nechte své elektrické nářadí opravit kvalifikovanou osobou, která použije pouze identické náhradní díly.** Tím bude

zachována bezpečnost elektrického nářadí.

Bezpečnostní pokyny pro pily s řezáním sem a tam

- **Při provádění prací, při nichž řezné příslušenství může zasáhnout skryté vedení nebo vlastní šňůry, držte elektrické nářadí za izolované plochy rukojeti.** Kvůli řeznému příslušenství které se dostanou do kontaktu s vodičem pod napětím, se může napětí přenést do elektrického nástroje, a obsluha by tak mohla být zasažena elektrickým proudem.
- **Použijte svorky nebo jiný praktický způsob, jak zajistit a podepřít obrobek na stabilní plošině.** Při držení obrobku rukou nebo proti tělu je takový obrobek nestabilní a může kvůli němu dojít ke ztrátě kontroly.
- Dojde-li k poškození síťového přívodu tohoto přístroje, musí jej vyměnit výrobce nebo jeho zákaznická služba či podobně kvalifikovaná osoba, aby se předešlo nebezpečím. Obratě se na servisní středisko.
- **Používejte pouze příslušenství doporučené společností PARKSIDE.** Kvůli nevhodnému příslušenství může dojít k úrazu elektrickým proudem nebo požáru.

Další bezpečnostní pokyny pro pily s řezáním sem a tam

- **Chraňte ruce mimo oblast řezání.** Neasahejte pod obrobek. Nebezpečí poranění při kontaktu s pilovým listem.
- **Elektrický nástroj vedte k obrobku pouze v zapnutém stavu.** Jinak hrozí nebezpečí zpětného rázu, když se používaný nástroj v obrobku vzpříčí.
- **Dbajte na to, aby základní deska při řezání vždy bezpečně doléhala.** Zpříčený pilový list se může zlomit nebo způsobit zpětný ráz.
- **Po dokončení prací vypněte elektrický nástroj a vytáhněte pilový list z řezu teprve tehdy, dokud se pilový list úplně nezastavil.** Tím zabráníte zpětnému rázu a můžete elektrický nástroj bezpečně odložit.
- **Používejte pouze nepoškozené, bezvadné pilové listy.** Ohnuté nebo neostřené pilové listy se mohou zlomit, negativně ovlivnit řez nebo způsobit zpětný ráz.

- **Po vypnutí nezpomalujte pilový list bočním tlakem na něj.** Pilový list se může poškodit, zlomit nebo způsobit zpětný ráz.
- **Použijte svorky nebo jiný praktický způsob, jak zajistit a podepřít obrobek na stabilní plošině.** Při držení obrobku rukou nebo proti tělu je takový obrobek nestabilní a může kvůli němu dojít ke ztrátě kontroly.
- **Nedotýkejte se žádných předmětů nebo země, když je pila v provozu.** Hrozí nebezpečí zpětného rázu.
- **Držte elektrický nástroj při práci oběma rukama a zajistěte bezpečný postoj.** S elektrickým nástrojem budete bezpečněji manipulovat oběma rukama.
- **Okamžitě zařízení vypněte, když se pilový list vzpříčí. Roztáhněte řez a vytáhněte opatrně pilový list ven.** Může dojít ke ztrátě kontroly nad elektrickým nářadím.
- **Používejte vhodné detektory pro určení, zda na místě existuje skryté vedení, případně se obraťte s žádostí o pomoc na místní energetickou společnost.** Kontakt s elektrickými kabely může mít za následek vznik požáru nebo úraz elektrickým proudem. Poškození vedení plynu může mít za následek výbuch. Porušení vodovodního potrubí způsobí škody na majetku.
- **Před odložením elektrického nářadí vždy počkejte, až se zcela zastaví.** Aplikační nástroj se může zaseknout a způsobit ztrátu kontroly nad elektrickým nářadím.

Zbytková nebezpečí

I když tento přístroj používáte správně, existují vždy zbytková rizika. V souvislosti s konstrukčním návrhem a provedením tohoto přístroje mohou vzniknout níže uvedená nebezpečí:

- poškození sluchu, pokud není použita žádná vhodná ochrana sluchu.
- ohrožení zdraví vyplývající z vibrací rukou a paží, pokud se přístroj používá delší dobu nebo není řádně veden a udržován.
- pořezání

⚠ VAROVÁNÍ! Nebezpečí z elektromagnetických polí, která jsou generována během provozu přístroje. Pole může za určitých okolností ovlivňovat aktivní nebo pasivní lé-

kařské implantáty. K omezení nebezpečí vážných nebo smrtelných zranění, doporučujeme osobám s lékařskými implantáty konzultovat svého lékaře a výrobce lékařského implantátu, než budou zařízení obsluhovat.

Příprava

⚠ VAROVÁNÍ! Nebezpečí zranění v důsledku neúmyslného spuštění přístroje. Připojovací zástrčku zapojte do zásuvky až tehdy, když je přístroj zcela připraven k použití.

Ovládací části

Před prvním uvedením přístroje do provozu se seznamte s ovládacími částmi.

- **zapínač/vypínač (3)**
 - Zapnutí: Stiskněte
 - Vypnutí: Pustte
- **spínač kyvadlového zdvihu (15)**
Nastavit kyvadlový pohyb pilového listu do 4 poloh:
 - 0 – žádný kyvadlový pohyb
 - 1 - malý kyvadlový pohyb
 - 2 - střední kyvadlový pohyb
 - 3 - velký kyvadlový pohyb
- **otočné kolo (1)**
Nastavení počtu zdvihů v 6 stupních.
- **spínač (funkce odfoukávání prachu) (12)**
Funkce foukání pro řezání průsečnice bez třísek



← deaktivovat

→ aktivovat

- **pracovní světlo LED (22)**
Pomocí tlačítka (24) lze zapnout a vypnout pracovní světlo LED.

Montáž a demontáž smykadla

Při práci na povrchu obrobku citlivém na poškrábání se doporučuje pracovat se smykadlem (11).

Montáž smykadla (Obr. A)

1. Nasadte smykadlo (11) vpředu na základní desku (13).
2. Zatlačte západky (10) na zadní části smykadla přes základní desku (13).

Demontáž smykadla (Obr. A)

1. Vytlačte smykadlo (11) na západkách (10) ze základní desky (13).
2. Stáhněte smykadlo (11) směrem dopředu ze základní desky (13).

Montáž a demontáž pilového listu



⚠ UPOZORNĚNÍ! Nebezpečí zranění při dotyku pilového listu. Při manipulaci s pilovým listem použijte ochranné rukavice.

Podmínky

- Pilový list má upnutí T-stopky (jednovačková stopka), jako má dodaný pilový list (17).
- Pilový list je vhodný pro příslušný materiál.
- Ve sklíčidle se nesmí nacházet třísky nebo jiné zbytky materiálu.
- Pilový list má maximální tloušťku: ≤1,5 mm

Montáž pilového listu (Obr. B)

1. Otáčejte odblokováním sklíčidla (23) dle možnosti co nejdál. Podržte odblokování v této pozici.
2. Vložte pilový list (17) do sklíčidla (21). Při vkládání pilového listu dbejte na to, aby zadní strana pilového listu byla v držáku vodícího válečku (16).
3. Pustte odblokování sklíčidla (23).
4. Ujistěte se, zda je pilový list (17) správně upevněn a zuby ukazují ve směru řezu.

Demontáž pilového listu (Obr. B)

Držte přístroj tak, aby nedošlo ke zranění osob v blízkosti vymrštěným pilovým listem.

1. Pilový list (17) držte pevně.
2. Otáčejte odblokováním sklíčidla (23) dle možnosti co nejdál.
Pilový list (17) se vymrští.
Pokud pilový list nebyl vymrštěn: Podržte odblokování sklíčidla a vyjměte pilový list ze sklíčidla.
3. Pustte odblokování sklíčidla (23).

Použití paralelního dorazu

Paralelní doraz lze namontovat na obě strany přístroje.

Montáž paralelního dorazu (Obr. C)

1. Příp. povolte stavěcí šrouby (19).
2. Přesuňte paralelní doraz (27) do upnutí (18).

3. Opět pevně utáhněte stavěcí šrouby (19).

Demontáž paralelního dorazu (Obr. C)

1. Povolte stavěcí šrouby (19).
2. Vytáhněte paralelní doraz (27) z upnutí (18).

Nastavení paralelního dorazu (Obr. C)

1. Povolte stavěcí šrouby (19).
2. Nastavte měřítko paralelního dorazu (27) tak, abyste požadovanou šířku řezu mohli odečíst na nožní desce (13).
3. Opět pevně utáhněte stavěcí šrouby (19).
4. Proveďte zkušební řez, zkontrolujte šířku řezu a v případě potřeby upravte polohu paralelního dorazu (27).

Šikmé řezy

Upozornění

- Můžete nastavit následující úhly řezu: -45°; -30°; -15°; 0°; 15°; 30°; 45°
- Pro nastavení úhlu řezu 45° odmontujte ochranný kryt (20) a ochranu proti lámání třísek (25).

Potřebné nástroje

- klíč s vnitřním šestihranem (5)

Postup (Obr. D)

1. Přístroj vypněte a vytáhněte přípojovací zástrčku ze zásuvky. Ujistěte se, zda se všechny pohyblivé díly zcela zastavily.
2. Stiskněte západku ve spodní části nástavce na odsávání prachu (9, Obr. E) a sejměte nástavec na odsávání prachu.
3. Povolte šrouby s vnitřním šestihranem (14) klíčem s vnitřním šestihranem (5).
4. Zatáhněte nožní desku (13) mírně dozadu.
5. Nastavte nožní desku (13) do požadované polohy.
6. Zasuňte nožní desku (13) dopředu do jednoho ze západkových stupňů.
7. Pevně utáhněte šrouby s vnitřním šestihranem (14) klíčem s vnitřním šestihranem (5).

Externí odsávání prachu

Podmínky

- Ochranný kryt (20) je namontován.

Připojení externího odsávání prachu (Obr. E)

1. Deaktivujte funkci odsávání prachu (12).

2. Nasuňte adaptér externího odsávání prachu (9) až na doraz do lišty mezi přístrojem a nožní deskou (13).
3. Připojte vhodné odsávání prachu (nejsou dodány) nástavcem na odsávání prachu (9).
4. Pokud se externí odsávání prachu nehodí, použijte dodatečně redukci (8).

Sejmutí externího odsávání prachu (Obr. E)

1. Povolte odsávání prachu z nástavce na odsávání prachu (9), příp. redukce (8).
2. Odstraňte redukci (8).
3. Sejměte nástavec na odsávání prachu (9):
 - Tlačte uvnitř vyhloubení v nožní desce (13) proti nástavci na odsávání prachu.
 - Zatáhněte nástavec na odsávání prachu dozadu.

Montáž a demontáž ochranného krytu

Montáž ochranného krytu

1. Zatlačte oba držáky ochranného krytu (20) do vyhloubenin na krytu přístroje. Ochranný kryt zaskočí.

Namontovaný ochranný kryt můžete vyklopit o 65° nahoru.

Demontáž ochranného krytu

1. Odtlačte oba držáky ochranného krytu (20) mírně od sebe.
2. Stáhněte ochranný kryt směrem dopředu.

Montáž a demontáž ochrany proti tvorbě třísek

Montáž ochrany proti tvorbě třísek

1. Zatlačte ochranu proti lámání třísek (25) do vyhloubení v smykadle (26).

Demontáž ochrany proti tvorbě třísek

1. Vytlačte ochranu proti lámání třísek (25) z vyhloubení v smykadle (26).

Provoz

Upozornění k pilování

Volba počtu zdvihů

Počet zdvihů lze nastavit v stupních pomocí otočného kola (1). Začněte s nízkým počtem zdvihů. Platí následující základní pravidlo:

Materiál	Počet zdvihů
tvrdý	nízký
měkký	vyšší

Volba kyvadlového pohybu

Čím větší je kyvadlový pohyb, tím rychlejší je postup práce.

Optimální kyvadlový pohyb lze určit praktickým pokusem, přičemž platí následující doporučení:

- Pro tenký materiál, tvrdý materiál (např. kov) nebo pro zakřivené řezání: Stupeň 0
- Jemných a čistých řezných hran se dosáhne s mírným nebo žádným kyvadlovým pohybem: Stupeň 0 nebo 1
- Měkký materiál (dřevo, plast atd.): Stupeň 2 nebo 3

Ponorné řezání

Podmínky

- Měkké materiály jako dřevo, pórobeton, sádkartón atd.
- Úhel pokosu: 0°
- Zvolen maximální počet zdvihů (stupeň 6)
- namontován krátký pilový list

Postup (Obr. F)

1. Přiložte přístroj na obrobek přední hranou základní desky (13). Pilový list (17) se nedotýká obrobku.
2. Zapněte přístroj. Počkejte, dokud se nedosáhne maximální počet zdvihů.
3. Zatlačte pilový list (17) do obrobku, dokud základní deska (13) nedoléhá na obrobek.
4. Pilujte dál podél linie řezu.

Všeobecné pokyny

S tímto pořadím pracujete s děrovkou bezpečně a dosáhnete dobrého pracovního výsledku:

1. Upněte obrobek. Pro malé obrobky použijte upínací zařízení.
2. Nakreslete si čáru k určení směru, ve kterém se pilový list vede.
3. Držte přístroj pevně za rukojeť.
4. Nastavte počet zdvihů.
5. Nastavte úhel pokosu.
6. Nastavte sílu zdvihů.
7. Zapněte přístroj.
8. Vyčkejte, dokud přístroj nedosáhl svého plného počtu zdvihů.
9. Přiložte základní desku na obrobek.

10. Pomalu pohybujte přístrojem podél nakreslené čáry a přitom pevně přitlačte základní desku dolů na obrobek.
11. Nevyvíjejte příliš velký tlak ve směru řezu. Nechte provést práci přístrojem.
12. Před odložením přístroje jej vypněte a vyčkejte, dokud se úplně nezastaví.

Zapnutí a vypnutí

Zapnutí

1. Zastrčte síťovou zástrčku do zásuvky.
2. Nastavte počet zdvihů otočným kolečkem (1).
3. Stiskněte zapínač/vypínač (3).
4. Zajištění zapínače/vypínače (3): Stiskněte zajišťovací tlačítko (2), když je zapínač/vypínač stisknutý až na doraz. Zajišťovací tlačítko je zablokované.

Vypnutí

1. Zajištění zapínač/vypínač: Stiskněte zapínač/vypínač (3). Zajišťovací tlačítko (2) je odblokované.
2. Zapínač/vypínač (3) pusťte.
3. Pilový list vytáhněte z řezu až tehdy, až když se pilový list zcela zastavil do klidového stavu.
4. Vytáhněte připojovací zástrčku přístroje ze zásuvky, když jej ponecháváte bez dozoru nebo po dokončení práce.

Přeprava

Upozornění

- Vypněte přístroj.
- Ujistěte se, zda se všechny pohyblivé díly zcela zastavily.
- Vytáhněte síťovou zástrčku.
- Sejměte vyměnitelný nástroj.
- Přístroj vždy přenášejte za rukojeť (4).

Čištění, údržba a skladování

▲ VAROVÁNÍ! Nebezpečí úrazu elektrickým proudem! Nebezpečí zranění v důsledku neúmyslného spuštění přístroje. Chraňte se při údržbě a čištění. Vypněte přístroj a vytáhněte síťovou zástrčku ze zásuvky.

Opravné a údržbářské práce, které nejsou popsány v tomto návodu k obsluze, přenechte našemu servisnímu centru. Používejte pouze originální náhradní díly.

Čištění

⚠ VAROVÁNÍ! Nebezpečí úrazu elektrickým proudem! Nikdy přístroj neostříkujte vodou. **OZNÁMENÍ!** Nebezpečí poškození. Chemické látky mohou poškodit plastové části přístroje. Nepoužívejte čisticí prostředky ani rozpouštědla.

- Udržujte větrací otvory, kryt motoru a ruškojeti zařízení v čistotě. Použijte za tím účelem vlhký hadřík nebo kartáč.

Údržba

Přístroj je bezúdržbový.

Skladování

Přístroj a příslušenství skladujte vždy:

- čisté
- suché
- chráněné před prachem
- mimo dosah dětí

Likvidace/ochrana životního prostředí

Přístroj, příslušenství a balení zlikvidujte ekologickou recyklací.

Hledání chyb

Následující tabulka Vám pomůže odstranit malé poruchy:

Problém	Možná příčina	Odstranění chyb
Přístroj se nespustí	Chybí síťové napětí	Zkontrolujte zásuvku, síťový připojovací kabel, připojovací zástrčku, pojistku, v případě potřeby je nechte opravit kvalifikovaným elektrikářem.
	Zapínač/vypínač (3) je vadný	Obráťte se na servisní středisko.
	Vadný motor	Obráťte se na servisní středisko.
Přístroj pracuje přerušovaně	Vnitřní uvolněný kontakt	Obráťte se na servisní středisko.
	Zapínač/vypínač (3) je vadný	Obráťte se na servisní středisko.
Nízký výkon pily	Pilový list (17) není vhodný pro právě zpracovávaný obrobek	Vložte vhodný pilový list (17)
	Pilový list (17) je tupý	Vložte nový pilový list (17)
	Nesprávná rychlost pily	Přizpůsobte rychlost řezání



Elektrická zařízení nepatří do domácího odpadu.

Symbol přeškrtnuté popelnice na kolečkách znamená, že tento výrobek nesmí být po skončení své životnosti likvidován jako netříděný komunální odpad.

Směrnice 2012/19/EU o odpadních elektrických a elektronických zařízeních (OEEZ):

Spotřebitelé jsou ze zákona povinni recyklovat elektrická a elektronická zařízení na konci jejich životnosti způsobem šetrným k životnímu prostředí. Tímto způsobem je zajištěna recyklace šetrná k životnímu prostředí a šetrící zdroje.

V závislosti na tom, jak je vše implementováno ve vnitrostátním právu, máte následující možnosti:

- vrátit v prodejně,
- odevzdat na oficiálním sběrném místě,
- zaslat zpět výrobci/distributorovi.

Tento stav se netýká příslušenství starých přístrojů a pomocných prostředků bez elektrických součástí.

Problém	Možná příčina	Odstranění chyb
Pilový list se rychle ztupí	Pilový list (17) není vhodný pro právě zpracováváný obrobek	Vložte vhodný pilový list (17)
	Použito příliš mnoho tlaku	Snížit tlak
	Rychlost pily je příliš vysoká	Snízte rychlost řezání

Servis

Záruka

Vážení zákazníci,

na tento výrobek získáváte záruku 3 let od data zakoupení. V případě závad na tomto výrobku máte nárok na zákonná práva vůči prodejci tohoto výrobku. Tato zákonná práva nejsou omezena níže uvedenou zárukou.

Záruční podmínky

Záruční doba začíná datem nákupu. Dobře uschovejte originální pokladní doklad. Tento doklad je potřebný jako doklad o koupi. Dojde-li k vadě materiálu nebo výrobní vadě během tří let od data nákupu tohoto výrobku, opravíme nebo vyměníme Vám výrobek podle našeho uvážení zdarma. Toto záruční plnění vyžaduje, aby vadný výrobek a doklad o koupi (pokladní doklad) byly předloženy během tříleté lhůty a bylo stručně písemně popsáno, o jakou závadu se jedná a kdy k ní došlo.

Pokud je vada kryta naší zárukou, obdržíte zpět opravený nebo nový výrobek. S opravou nebo výměnou výrobku nezačne plynout nová záruční doba.

Záruční doba a zákonné nároky z vad

Záruční doba se záručním plněním neprodouží. To platí také pro vyměněné a opravené díly. Jakákoli poškození nebo vady, které se již v době nákupu vyskytly, je nutné nahlásit ihned po vybalení. Opravy provedené po uplynutí záruční doby jsou za poplatek.

Rozsah záruky

Výrobek byl pečlivě vyroben podle přísných směrnic pro jakost a před dodáním pečlivě zkontrolován.

Záruční plnění platí pro vady materiálu nebo výrobní vady. Tato záruka se nevztahuje na díly výrobku, které jsou vystaveny běžnému opotřebení, a lze je proto považovat za opotřebitelné součásti nebo za poškození křehkých částí.

Tato záruka zaniká, pokud je výrobek poškozen, nesprávně používán nebo není udržován. Pro správné používání výrobku se mu-

sí přesně dodržovat všechny pokyny uvedené v návodu k obsluze. Je nutné se bezpodmínečně vyvarovat použití a jednání, které nejsou v tomto návodu k obsluze doporučovány nebo před nimiž se varuje.

Výrobek je určen pouze pro soukromé použití a není určen ke komerčnímu používání. Záruka zaniká v případě hrubého a nesprávného zacházení, použití násilí a zásahů, které nebyly provedeny naší autorizovanou servisní pobočkou.

Vyřízení v záručním případě

V zájmu rychlého zpracování Vašeho požadavku postupujte podle následujících pokynů:

- Pro všechny dotazy si připravte doklad o koupi a číslo položky (např. IAN 487154_2501) jako doklad o nákupu.
- Číslo položky naleznete na typovém štítku na výrobku, na rytině na výrobku, na titulní straně návodu k obsluze (vlevo dole) nebo na nálepce na zadní nebo spodní straně výrobku.
- Pokud se vyskytnou funkční chyby nebo jiné závady, nejprve kontaktujte níže uvedené servisní středisko **telefonicky** nebo použijte náš **kontaktní formulář**, který najdete na stránkách *parkside-diy.com* v kategorii **Servis**.
- Po konzultaci s naším servisním střediskem můžete bezplatně zaslat vadný výrobek na adresu služby, kterou jste obdrželi, s příloženým dokladem o koupi (účtenkou), s uvedením povahy vady a kdy k ní došlo. K zamezení problémů s přijetím a dalším nákladům je bezpodmínečně nutné používat pouze adresu, která Vám byla oznámena. Ujistěte se, že zásilka není zaslaná nevyplaceně, není objemným zbožím, expremem nebo jiným speciálním nákladem. Zašlete výrobek včetně veškerého příslušenství dodaného při nákupu a zajistěte, aby přepravní obal byl dostatečně bezpečný.



Na stránkách *parkside-diy.com* můžete nahlížet do těchto a mnoha dalších příruček a stahovat je. S tímto QR kódem se dostanete přímo na *parkside-diy.com*. Vyberte svou zemi a vyhledejte pomocí vyhledávací masky návody k obsluze. Zadáním čísla položky (IAN) 487154_2501 můžete otevřít svůj návod k obsluze.

Oprávérenská služba

Pro opravy, které **nepodléhají záruce**, se obraťte na servisní středisko. Tam Vám rádi poskytneme odhad nákladů.

- Můžeme přijímat pouze přístroje, které byly při zaslání dostatečně zabaleny a ofrankovány.

Náhradní díly a příslušenství

Náhradní díly a příslušenství jsou k dostání na webových stránkách

www.grizzlytools.shop. Pokud máte problémy při objednání, kontaktujte nás prostřednictvím našeho online obchodu. V případě dalších dotazů se obraťte na: *Service-Center, str. 39*

Poz. č.	Název	Obj. č.
5	klíč s vnitřním šestihranem	91110088
8, 9	redukční tvarovka, nástavec na odsávání prachu	91110473
11, 13	smykadlo, nožní deska	91110471
17	pilový list na dřevo (T144D HCS)	13800406
20	ochranný kryt	91110470
25	ochrana proti lámání třisek	91110472
27	paralelní doraz	91110474
—	pilový list na kov (HSS)	13800403

Upozornění: Zašlete Váš přístroj vyčištěný a s odkazem na závadu na adresu uvedenou v servisním středisku.

- Nepřijmou se přístroje zaslané neoprávněně, přístroje zasílané jako objemné zboží nebo expres zaslané přístroje nebo přístroje odeslané jinou speciální dopravou.
- Vaše odeslané vadné přístroje zlikvidujeme bezplatně.

Service-Center

CZ **Servis Česko**
Tel.: 8000 23611
Kontaktní formulář na
parkside-diy.com
IAN 487154_2501

Dovozce

Upozorňujeme, že následující adresa není servisní adresou. Nejprve kontaktujte výše uvedené servisní středisko.

Grizzly Tools GmbH & Co. KG
Stockstädter Str. 20
63762 Großostheim
NĚMECKO
www.grizzlytools.de

Překlad původního EU prohlášení o shodě

Výrobek: **Přímočará pila**

Model: **PSTD 800 G6**

Sériové číslo: 000001–099100

Výše popsaný předmět prohlášení je ve shodě s příslušnými harmonizačními právními předpisy Unie:

2006/42/EC • 2014/30/EU • 2011/65/EU & (EU) 2015/863

Výše popsaný předmět prohlášení je ve shodě se směrnicí Evropského parlamentu a Rady 2011/65/EU ze dne 8. června 2011 o omezení používání některých nebezpečných látek v elektrických a elektronických zařízeních.

Pro zajištění shody byly použity následující harmonizované normy a národní normy a předpisy:

**EN 62841-1:2015/A11:2022 • EN 62841-2-11:2016/A11:2024
EN IEC 63000:2018 • EN IEC 55014-1:2021 • EN IEC 55014-2:2021
EN IEC 61000-3-2:2019/A2:2024 • EN 61000-3-3:2013/A2:2021
IEC 62471:2006 • EN 62471:2008**

Toto prohlášení o shodě vydal na vlastní odpovědnost výrobce:



Grizzly Tools GmbH & Co. KG
Stockstädter Str. 20
63762 Großostheim
NĚMECKO
27.06.2025

Christian Frank
Zplnomocněný zástupce dokumentace

Obsah

Úvod	41
Používanie na určený účel.....	41
Rozsah dodávky/Príslušenstvo.....	41
Prehľad.....	42
Opis funkcie.....	42
Technické údaje.....	42
Bezpečnostné pokyny	43
Význam bezpečnostných pokynov.....	43
Piktogramy a symboly.....	43
Všeobecné bezpečnostné upozornenia pre elektrické náradie.....	43
Bezpečnostné pokyny pre píly vykonávajúce vratný pohyb.....	45
Zostatkové riziká.....	46
Príprava	46
Ovládacie prvky.....	46
Montáž a demontáž klznej pätky.....	46
Montáž a demontáž pílového listu.....	46
Použitie paralelného dorazu.....	47
Šikmé rezy.....	47
Externé odsávanie prachu.....	47
Montáž a demontáž ochranného krytu.....	48
Montáž a demontáž ochrany proti vytváraniu triesok.....	48
Prevádzka	48
Pokyny k píleniu.....	48
Zapnutie a vypnutie.....	48
Preprava	49
Čistenie, údržba a skladovanie	49
Čistenie.....	49
Údržba.....	49
Skladovanie.....	49
Likvidácia/ochrana životného prostredia	49
Vyhľadávanie chýb	50
Servis	50
Garancia.....	50
Opravný servis.....	51
Service-Center.....	51
Importér.....	52
Náhradné diely a príslušenstvo	52
Preklad originálneho vyhlásenia o zhode EÚ	52
Rozložený pohľad	71

Úvod

Blahoželáme ku kúpe vašej novej dierovacej píly (v nasledujúcej časti nazývanej prístroj alebo elektrické náradie).

Rozhodli ste sa tým pre vysoko kvalitný prístroj. Tento prístroj bol počas výroby skontrolovaný vzhľadom na kvalitu a podrobný výrobnú kontrolu. Tým je zabezpečená funkčná schopnosť prístroja.



Návod na obsluhu je súčasťou tohto prístroja. Obsahuje dôležité pokyny pre bezpečnosť, používanie a likvidáciu. Starostlivo si prečítajte návod na obsluhu. Oboznámte sa s ovládacími dielmi a správnym používaním prístroja. Prístroj používajte iba ako je opísané a na uvedené oblasti použitia. Návod na obsluhu si dobre uschovajte a pri odovzdávaní prístroja tretej osobe dodajte tiež všetky podklady.

Používanie na určený účel

Prístroj je určený výlučne na nasledujúce používanie:

- Pílenie plastu, dreva a ľahkého kovu pri pevnom uložení
- Pílenie rovných a krivých rezov, ako aj šikmých rezov (iba drevo a plast) do 45°
- Prevádzka výlučne v suchých priestoroch.

Dodržiavajte pokyny k typom pílového listu.

Každé iné používanie, ktoré nie je v tomto návode na obsluhu výslovne povolené, môže predstavovať vážne nebezpečenstvo pre používateľa a viesť k škodám na prístroji. Obsluhujúca osoba alebo používateľ je zodpovedný za zranenia iných ľudí alebo poškodenia ich majetku. Prístroj je určený na použitie pre domácich majstrov. Nie je koncipovaný na trvalé komerčné nasadenie. Pri komerčnom používaní záruka zaniká. Výrobca neručí za škody, ktoré vzniknú v dôsledku používania v rozpore s určením alebo nesprávnej obsluhy.

Rozsah dodávky/Príslušenstvo

Vybalte prístroj a skontrolujte rozsah dodávky.

Obalový materiál riadne zlikvidujte.

- Priamočiara kyvadlová píla
- 1 Pílový list na drevo T144D HCS
- 1 kľúč s vnútorným šesťhranom

- Ochrana proti vytrhnutiu triesok (predmontované)
- Klzná päťka (predmontované)
- Ochranný kryt (predmontované)
- nadstavec na odsávanie prachu (predmontované)
- Redukčný kus
- paralelný doraz
- preklad pôvodného návodu na použitie

Prehľad

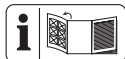

Obrázky prístroja nájdete na prednej a zadnej vyklápacej strane.

- 1 Otočné koliesko
- 2 zaistovacie tlačidlo
- 3 zapínač/vypínač
- 4 držadlo (izolovaná plocha na uchopenie)
- 5 kľúč s vnútorným šesťhranom
- 6 držiak (kľúč s vnútorným šesťhranom)
- 7 sieťový pripojovací kábel
- 8 Redukčný kus
- 9 nadstavec na odsávanie prachu
- 10 Zaskakovací výstupok
- 11 Klzná päťka
- 12 Spínač (funkcia vyfukovania prachu)
- 13 Vodiaca päťka
- 14 skrutka s vnútorným šesťhranom
- 15 Spínač výkyvného zdvihu
- 16 Vodiaci valček
- 17 Pilový list na drevo
- 18 Úchytka (paralelný doraz)
- 19 Fixačná skrutka
- 20 Ochranný kryt
- 21 Skľučovadlo
- 22 LED pracovné svetlo (nie je vidieť)
- 23 odblokovanie (Skľučovadlo)
- 24 tlačidlo (LED pracovné svetlo)
- 25 Ochrana proti vytrhnutiu triesok
- 26 Vybranie v klznej päťke
- 27 paralelný doraz

Opis funkcie

Pri dierovacej pile jednostranne upnutý pilový list pili zdvihovým pohybom. Pri kyvadlovom zdvihu vodiaci valček navyše k vertikál-

nemu pohybu píly posúva pilový list pri každom zdvihu nahor smerom dopredu.

Funkcia prvkov obsluhy je uvedená v nasledujúcich opisoch.

Technické údaje

Priamočiara kyvadlová píla ... PSTD 800 G6

Menovité napätie U	230 V~, 50 Hz
Menovitý výkon P	800 W
Dĺžka sieťový pripojovací kábel	3 m
Trieda ochrany	□ II (dvojitá izolácia)
Hmotnosť	2,0 kg
Počet zdvihov pri chode naprázdno	0–3100 min ⁻¹
Dĺžka zdvihu	22 mm
Hrúbka listu	≤1,5 mm
Hĺbka rezu	
– drevo	≤ 80 mm
– kov	≤ 8 mm
Šikmý rez .–45°; –30°; –15°; 0°; 15°; 30°; 45°	
Hladina akustického tlaku (L_{pA})	95,5 dB; $K_{pA}=5$ dB
Hladina akustického výkonu (L_{WA})	
– odmeraná	103,5 dB; $K_{WA}=5$ dB
Vibrácie (a_{h1})	
– drevo	8,388 m/s ² ; $K=1,5$ m/s ²
– kov	9,914 m/s ² ; $K=1,5$ m/s ²

Hodnoty hluku a vibrácií boli stanovené podľa noriem a ustanovení uvedených vo vyhlásení o zhode.

Uvedené celkové hodnoty vibrácií a uvedené hodnoty emisií hluku boli merané podľa normovaného skúšobného postupu a môžu sa použiť na porovnanie jedného elektrického náradia s druhým. Uvedené celkové hodnoty vibrácií a uvedené hodnoty emisií hluku sa môžu použiť tiež na predbežný odhad zaťaženia.

▲ VAROVANIE! Emisie vibrácií a hluku sa môžu počas skutočného používania elektrického náradia odlišovať od uvedených hodnôt, v závislosti od druhu a spôsobu, akým sa elektrické náradie používa. Zaťaženie spôsobené vibráciami sa pokúste udržať tak malé, ako je to možné. Príkladné opatrenie na zníženie zaťaženia vibráciami je obmedzenie pracovného času. Pritom sa zohľadnia všetky podiely cyklu prevádzky (napríklad časy, kedy je elektrické náradie vypnuté a také, kedy je zapnuté, ale bez zaťaženia).

Bezpečnostné pokyny

Tento odsek sa zaoberá základnými bezpečnostnými pokynmi pri používaní prístroja.

Význam bezpečnostných pokynov

▲ NEBEZPEČENSTVO! Keď tento bezpečnostný pokyn nebudete dodržiavať, nastane úraz. Následkom je ťažké telesné poranenie alebo smrť.

▲ VAROVANIE! Keď tento bezpečnostný pokyn nebudete dodržiavať, môže nastať úraz. Následkom je možné telesné poranenie alebo smrť.

▲ OPATRNE! Keď tento bezpečnostný pokyn nebudete dodržiavať, nastane úraz. Následok je možné ľahké alebo stredne ťažké telesné poranenie.

UPOZORNENIE! Keď tento bezpečnostný pokyn nebudete dodržiavať, nastane úraz. Následkom sú možné vecné škody.

Piktogramy a symboly

Piktogramy na prístroji



Prečítajte si návod na obsluhu



Trieda ochrany II (dvojité izolácie)



Elektrické prístroje nepatria do domového odpadu.

Piktogramy v návode na obsluhu



Používajte ochranné rukavice

Všeobecné bezpečnostné upozornenia pre elektrické náradie

▲ VAROVANIE! Prečítajte si všetky bezpečnostné upozornenia, pokyny, špecifikácie a pozrite si ilustrácie dodané s týmto elektrickým náradím. Nedodržanie ktoréhokoľvek z pokynov uvedených nižšie môže mať za následok úraz elektrickým prúdom, požiar a/alebo ťažké poranenie. **Tieto upo-**

zornenia a pokyny starostlivo uschovajte na budúce použitie.

Pojem „elektrické náradie“ používaný v nasledujúcom texte sa vzťahuje na elektrické náradie napájané zo siete (s prívodným káblom) a na elektrické náradie napájané akumulátorom (bez prívodného kábla).

1. **BEZPEČNOSŤ NA PRACOVISKU**
 - a) **Pracovisko vždy udržiavajte čisté a dobre osvetlené.** Ak je na pracovisku neporiadok a je neosvetlené, môžu vzniknúť pracovné úrazy.
 - b) **Nepoužívajte elektrické náradie vo výbušnom prostredí, napr. tam, kde sa nachádzajú horľavé kvapaliny, plyny alebo prach.** Elektrické náradie vytvára iskry, ktoré by mohli zapáliť prach alebo výpary.
 - c) **Nedovoľte deťom a iným nepovolánym osobám priblížiť sa k vám, keď používate elektrické náradie.** Ak by ste sa nesústredili, môžete stratiť kontrolu nad náradím.
2. **ELEKTRICKÁ BEZPEČNOSŤ**
 - a) **Zástrčka na prívodnom kábli elektrického náradia sa musí zapojiť do zodpovedajúcej zásuvky. Zástrčku nijakým spôsobom neupravujte. S uzemneným elektrickým náradím nepoužívajte žiadne zástrčkové adaptéry.** Neupravované zástrčky a vhodné zásuvky znižujú riziko úrazu elektrickým prúdom.
 - b) **Vyhýbajte sa telesnému kontaktu s uzemnenými povrchmi, ako sú potrubia, vykurovacie telesá, sporáky a chladničky.** Ak je vaše telo uzemnené, hrozí zvýšené riziko úrazu elektrickým prúdom.
 - c) **Nevystavujte elektrické náradie dažďu ani vlhkosti.** Vniknutie vody do elektrického náradia zvyšuje riziko úrazu elektrickým prúdom.
 - d) **Nepoužívajte prívodný kábel na iné než určené účely. Prívodný kábel nikdy nepoužívajte na nosenie elektrického náradia, elektrické náradie zaň neťahajte ani ho zaň nevyberajte zo zásuvky. Prívodný kábel udržiavajte mimo dosahu tepla, oleja, ostrých hrán alebo pohyblivých častí.** Poškodené alebo zamotané prívodné káble zvyšujú riziko úrazu elektrickým prúdom.

- e) **Keď pracujete s elektrickým náradím vonku, použite predlžovací kábel vhodný do vonkajšieho prostredia.** Použitie predlžovacieho kábla do vonkajšieho prostredia znižuje riziko úrazu elektrickým prúdom.
- f) **Ak s elektrickým náradím musíte pracovať vo vlhkom prostredí, použite napájanie chránené prúdovým chráničom (RCD).** Použitie prúdového chrániča znižuje riziko úrazu elektrickým prúdom.
- ### 3. BEZPEČNOSŤ OSÔB
- a) **Sústredte sa na to, čo robíte, a s elektrickým náradím pracujte uvážlivo. Elektrické náradie nepoužívajte, keď pociťujete únavu, ste pod vplyvom drog, alkoholu alebo liekov.** Aj krátka nepozornosť pri používaní elektrického náradia môže zapríčiniť vážne zranenie.
- b) **Používajte osobné ochranné prostriedky. Vždy používajte ochranné okuliare.** Používanie ochranných prostriedkov, ako je maska proti prachu, protišmyková bezpečnostná obuv, prilba alebo chrániče sluchu, v závislosti od príslušných podmienok, znižuje riziko zranenia.
- c) **Zabráňte neúmyselnému zapnutiu elektrického zariadenia. Pred pripojením elektrického náradia k napájaniu a/alebo vložení akumulátora, zdvíhaním alebo prenášaním elektrického náradia dbajte na to, aby bol spínač vo vypnutej polohe.** Ak prenášate elektrické náradie a máte prst na spínači alebo privediete energiu do elektrického náradia, ktoré má zapnutý spínač, môže to spôsobiť nehodu.
- d) **Pred zapnutím elektrického náradia odstráňte nastavovací nástroj alebo kľúč na skrutky.** Kľúč alebo nastavovací nástroj pripavený k otáčajúcej sa časti elektrického náradia môže spôsobiť zranenie.
- e) **Nenačahujte sa. Vždy stojte pevne a udržiavajte rovnováhu.** Elektrické náradie tak budete mať v nepredvídaných situáciách lepšie pod kontrolou.
- f) **Majte oblečený vhodný odev. Nenoste voľné oblečenie ani šperky. Vlasmi ani odevom sa nepribližujte k pohyblivým častiam.** Pohyblivé časti by mohli zachytiť voľné oblečenie, šperky alebo dlhé vlasy.
- g) **Ak je k elektrickému náradíu možné pripojiť zariadenia na odsávanie a zachytávanie prachu, pripojte ich a dbajte na ich správne používanie.** Používanie zachytávania prachu znižuje nebezpečenstvo, ktoré so sebou prach prináša.
- h) **Hoci elektrické náradie často používate, a tak ho dobre poznáte, dávajte si stále pozor a neprehiadajte zásady bezpečného používania elektrického náradia.** Nedbalosť môže viesť v zlomku sekundy k vážnym zraneniam.
- ### 4. POUŽÍVANIE A STAROSTLIVOSŤ O ELEKTRICKÉ NÁRADIE
- a) **Elektrické náradie nepreťažujte. Používajte elektrické náradie vhodné na daný typ práce.** Vďaka použitiu vhodného elektrického náradia v súlade s účelom, na ktorý bolo vyrobené, sa vám bude pracovať lepšie a práca bude bezpečnejšia.
- b) **Elektrické náradie nepoužívajte, ak sa spínačom nedá zapnúť a vypnúť.** Elektrické náradie, ktoré sa pomocou spínača nedá ovládať, nie je bezpečné a musíte ho dať opraviť.
- c) **Skôr, ako budete elektrické náradie nastavovať, meniť jeho príslušenstvo alebo ho odložíte, vytiahnite zástrčku z napájania a/alebo z neho vysuňte akumulátor, ak je to možné.** Takéto preventívne opatrenia znižujú riziko neúmyselného zapnutia elektrického náradia.
- d) **Ak elektrické náradie nepoužívate, odložte ho mimo dosahu detí a nedovoľte osobám, ktoré ho nevedia používať alebo nie sú oboznámené s týmito pokynmi, elektrické náradie používať.** Elektrické náradie je nebezpečné, ak ho používajú neskúsené osoby.
- e) **Elektrické náradie a príslušenstvo udržiavajte v dobrom stave. Skontrolujte, či nie sú pohyblivé časti v nesprávnej polohe alebo zaseknuté, či nie sú niektoré časti poškodené alebo či niečo nebráni chodu elektrického náradia. Ak je elektrické náradie poškodené, nepoužívajte ho, kým nebude opravené.** Veľa nehôd je spôsobených nedostatočnou údržbou elektrického náradia.
- f) **Rezné nástroje udržiavajte ostré a čisté.** Keď sa rezné nástroje dobre udržiavajú a majú ostré rezné hrany, je menšia

pravdepodobnosť, že sa zaseknú, a ľahšie sa s nimi pracuje.

- g) **Elektrické náradie, príslušenstvo, vložené nástroje atď. používajte podľa týchto pokynov. Pri používaní zohľadnite pracovné podmienky a vykonávanú prácu.** Používanie elektrického náradia na inú prácu, než na ktorú sú určené, môže viesť k nebezpečným situáciám.
- h) **Rukováti a úchopové plochy udržiavajte suché a čisté. Dbajte na to, aby neboli znečistené olejom alebo plastickým mazivom.** Šmyklavé rukováti a úchopové plochy neumožňujú bezpečnú manipuláciu a ovládanie náradia v neočakávaných situáciách.
5. **SERVIS**
- a) **Elektrické náradie si dajte opraviť len kvalifikovanému opravárovi, ktorý používa len originálne náhradné diely.** Vďaka tomu bude elektrické náradie aj naďalej bezpečné.

Bezpečnostné pokyny pre píly vykonávajúce vratný pohyb

- **Pri práci, pri ktorej by mohlo rezacie príslušenstvo prísť do kontaktu so skrytou kabelážou alebo s vlastným káblom, držte elektrické náradie za izolované úchopové plochy.** Ak rezacie príslušenstvo príde do kontaktu so vodičom pod napätím, aj kovové časti elektrického náradia sa môžu stať pod napätím a mohli by používateľovi spôsobiť úraz elektrickým prúdom.
- **Obrobok pomocou svoriek alebo iným praktickým spôsobom pripevnite k stabilnému podkladu.** Ak by ste obrobok držali rukou alebo proti telu, bol by nestabilný a mohlo by to viesť k strate kontroly.
- Ak je poškodený sieťový pripojovací kábel, musí ho vymeniť výrobca alebo jeho zástupca, aby sa predišlo ohrozeniu bezpečnosti. Obráťte sa na servisné centrum.
- **Používajte len príslušenstvo, ktoré odporúča spoločnosť PARKSIDE.** Nevhodné príslušenstvo môže spôsobiť úraz elektrickým prúdom alebo požiar.

Ďalšie bezpečnostné pokyny pre píly vykonávajúce vratný pohyb

- **Ruky nemajte v blízkosti rozsahu pílenia.** Nesiahajte pod obrobok. Pri kontakte

s pílovým listom existuje nebezpečenstvo poranenia.

- **Elektrické náradie vedte proti obrobku, len keď je zapnuté.** Inak existuje nebezpečenstvo spätného rázu, keď sa vložený nástroj vzprieči v obrobku.
- **Dávajte pozor na to, aby vodiaca päťka pri pílení bezpečne dosadala.** Vzpriečený pílový list sa môže zlomiť alebo viesť k spätnému rázu.
- **Po ukončení pracovného postupu vypnite elektrické náradie a pílový list vyťahnite z rezu až vtedy, keď sa pílový list zastaví.** Tak sa vyhnete spätnému rázu a elektrické náradie môžete bezpečne odložiť.
- **Používajte len nepoškodené, bezchybné pílové listy.** Pokrivené alebo tupé pílové listy sa môžu zlomiť, negatívne ovplyvniť rez alebo spôsobiť spätný ráz.
- **Pílový list nebrzdíte po vypnutí bočným pritlačením.** Pílový list sa môže poškodiť, zlomiť alebo spôsobiť spätný ráz.
- **Obrobok pomocou svoriek alebo iným praktickým spôsobom pripevnite k stabilnému podkladu.** Ak by ste obrobok držali rukou alebo proti telu, bol by nestabilný a mohlo by to viesť k strate kontroly.
- **S pracujúcou pílou sa nedotýkajte predmetov alebo zeme.** Existuje nebezpečenstvo spätného rázu.
- **Pri práci držte elektrické náradie pevne obomi rukami a udržiajte bezpečný postoj.** Elektrické náradie vedte bezpečne oboma rukami.
- **Keď sa pílový list vzprieči, okamžite prístroj vypnite. Rozvrite rez píly a pílový list opatrne vyťahnite von.** To môže viesť k strate kontroly nad elektrickým náradím.
- **Pomocou príslušných detektorov zistite, či sa na mieste nenachádzajú skryté prívodné vedenia, prípadne požiadajte o pomoc miestnu spoločnosť pre technickú infraštruktúru.** Kontakt s elektrickými káblami môže spôsobiť vznik požiaru alebo úraz elektrickým prúdom. Poškodenie plynového potrubia môže viesť k výbuchu. Narušenie vodovodného potrubia môže spôsobiť majetkové škody.
- **Pred odložením elektrického náradia vždy počkajte, kým sa úplne nezastaví.** Aplikáčne náradie sa môže zaseknúť

a spôsobiť, že nad elektrickým náradím stratíte kontrolu.

Zostatkové riziká

Aj keď tento prístroj obsluhujete podľa predpisov, vždy zostávajú zvyškové riziká. V súvislosti s konštrukciou a vyhotovením tohto prístroja môžu vzniknúť nasledujúce nebezpečenstvá:

- Poškodenia sluchu, ak sa nenosí vhodná ochrana sluchu.
- Poškodenia zdravia, ktoré sú spôsobené vibráciami na rameno-ruku, ak sa prístroj používa dlhší čas alebo sa riadne nepoužíva a nevykonáva sa na ňom riadna údržba.
- Rezné poranenia

VAROVANIE! V dôsledku elektromagnetického poľa sa vytvorí nebezpečenstvo, zatiaľ čo je prístroj v prevádzke. Toto pole môže za určitých okolností ovplyvniť aktívne alebo pasívne lekárske implantáty. Aby sa znížilo nebezpečenstvo ťažkých alebo smrteľných zranení, odporúčame osobám s lekáskymi implantátmi, aby sa skôr než začnú prístroj obsluhovať, poradili so svojim lekárom a výrobcom lekárskeho implantátu.

Príprava

VAROVANIE! Nebezpečenstvo poranenia v dôsledku neúmyselne spusteného prístroja. Prípojovú zástrčku zastrčte do zásuvky až vtedy, keď je prístroj úplne pripravený na použitie.

Ovládacie prvky

Pred prvou prevádzkou prístroja spoznajte ovládače.

- **zapínač/vypínač (3)**
 - Zapnutie: Stlačiť
 - Vypnutie: Pustiť
- **Spínač výkyvného zdvihu (15)**
Kyvadlový pohyb pílového listu nastavíte v 4 polohách:
 - 0 – Žiadny kyvadlový pohyb
 - 1 – Malý kyvadlový pohyb
 - 2 – Stredný kyvadlový pohyb
 - 3 – Veľký kyvadlový pohyb
- **Otočné koliesko (1)**
Počet zdvihov nastavte v 6 stupňoch.

• Spínač (funkcia vyfukovania prachu) (12)

Funkcia ventilátora pre reznú čiaru bez triesok



deaktivovať

aktivovať

• LED pracovné svetlo (22)

Tlačidlom (24) môžete zapnúť a vypnúť LED pracovné svetlo.

Montáž a demontáž klznej pätky

Pri prácach na povrchoch obrobkov, citlivých na škrabance, sa odporúča pracovať s klznou pätkou (11).

Montáž klznej pätky (Obr A)

1. Klznú pätku (11) nasadíte spredu na vodiacu pätku (13).
2. Zatlačte teraz zaskakovacie výstupky (10) na zadnej časti klznej pätky nad vodiacu pätku (13).

Demontáž klznej pätky (Obr A)

1. Zatlačte klznú pätku (11) na zaskakovacie výstupky (10) vodiacej pätky (13).
2. Vytiahnite klznú pätku (11) smerom dopredu z vodiacej pätky (13).

Montáž a demontáž pílového listu



OPATRNE! Nebezpečenstvo poranenia pri kontakte s pílovým listom. Pri manipulácii s pílovým listom používajte ochranné rukavice.

Predpoklady

- Pílový list má jedno uchytenie T-násady (jednovačková násada) ako dodaný pílový list (17).
- Pílový list je vhodný pre príslušný materiál.
- Skľučovadlo je bez triesok alebo iných zvyškov materiálu.
- Pílový list má maximálnu hrúbku: $\leq 1,5$ mm

Montáž pílového listu (Obr B)

1. Otočte odblokovanie upínacieho puzdra (23) natolko ako je to možné. Pevne podržte odblokovanie tejto polohy.
2. Pílový list (17) vložte do skľučovadla (21). Pri vkladaní pílového listu dávajte pozor

- na to, aby zadná časť pilového listu ležala v drážke vodiaceho valčeka (16).
3. Pustíte odblokovanie upínacieho puzdra (23).
 4. Uistite sa, že je pilový list (17) správne upevnený a že zuby ukazujú do smeru rezu.

Demontáž pilového listu (Obr B)

Prístroj podržte tak, aby žiadne osoby v blízkosti neboli poranené vyhodnoteným pilovým listom.

1. Pilový list (17) podržte pevne.
2. Otočte odblokovanie upínacieho puzdra (23) natoľko ako je to možné. Pilový list (17) sa vyhodí. Ak sa pilový list nevyhodí: Podržte odblokovanie upínacieho puzdra a vytiahnite pilový list z upínacieho puzdra.
3. Pustíte odblokovanie upínacieho puzdra (23).

Použitie paralelného dorazu

Paralelný doraz sa môže namontovať na oboch stranách prístroja.

Montáž paralelného dorazu (Obr C)

1. Uvoľníte príp. fixačné skrutky (19).
2. Paralelný doraz (27) zasuňte do uchytení (18).
3. Fixačné skrutky (19) znova pevne utiahnite.

Demontáž paralelného dorazu (Obr C)

1. Uvoľníte fixačné skrutky (19).
2. Paralelný doraz (27) vytiahnite z uchytení (18).

Nastavenie paralelného dorazu (Obr C)

1. Uvoľníte fixačné skrutky (19).
2. Nastavte stupnicu paralelného dorazu (27) tak, aby ste na značke vodiacej pätky (13) mohli odčítať želanú šírku rezu.
3. Fixačné skrutky (19) znova pevne utiahnite.
4. Urobte skúšobný rez, skontrolujte šírku rezu a prípadne skorigujte polohu paralelného dorazu (27).

Šikmé rezy

Upozornenia

- Môžete nastaviť nasledujúce uhly rezu: -45°; -30°; -15°; 0°; 15°; 30°; 45°

- Na nastavenie uhla rezu 45 ° demontujte ochranný kryt (20) a ochranu proti vytváraniu triesok (25).

Potrebné náradie

- kľúč s vnútorným šesťhranom (5)

Postup (Obr D)

1. Prístroj vypnite a vytiahnite pripojovací zástrčku zo zásuvky. Uistite sa, či sa úplne zastavili všetky pohyblivé diely.
2. Stlačte západku v spodnej časti nadstavca na odsávanie prachu (9, Obr E) a odstráňte nadstavec na odsávanie prachu.
3. Uvoľníte inbusové skrutky (14) pomocou inbusového kľúča (5).
4. Potiahnite vodiacu pätku (13) ľahko smerom dozadu.
5. Nastavte vodiacu pätku (13) na želanú polohu.
6. Zatláčte vodiacu pätku (13) smerom dopredu do jedného zo zaskakovacích stupňov.
7. Inbusové skrutky (14) utiahnite pevne inbusovým kľúčom (5).

Externé odsávanie prachu

Predpoklady

- Ochranný kryt (20) je namontovaný.

Zapojenie externého odsávania prachu (Obr E)

1. Deaktivujte funkciu fúkania prachu (12).
2. Nasuňte nadstavec na odsávanie prachu (9) až na doraz do lišty medzi prístroj a vodiacu pätku (13).
3. Zapojte vhodné odsávanie prachu (nie je súčasťou dodávky) do nadstavca na odsávanie prachu (9).
4. Ak externé odsávanie prachu nezapadne, použite dodatočne redukciu (8).

Odobratie externého odsávania prachu (Obr E)

1. Povoľte odsávanie prachu z nadstavca na odsávanie prachu (9), resp. redukcie (8).
2. Odstráňte redukciu (8).
3. Odstráňte nadstavec na odsávanie prachu (9):
 - V otvore vodiacej pätky (13) zatláčte na nadstavec na odsávanie prachu.
 - Potiahnite nadstavec na odsávanie prachu dozadu.

Montáž a demontáž ochranného krytu

Montáž ochranného krytu

1. Zatláčte obidva držiaky ochranného krytu (20) do výrezov na kryte prístroja. Ochranný kryt zaskočí.

Namontovaný ochranný kryt môžete vyklopiť nahor o 65°.

Demontáž ochranného krytu

1. Odtlačte obidva držiaky ochranného krytu (20) ľahko od seba.
2. Vytiahnite ochranný kryt smerom dopredu.

Montáž a demontáž ochrany proti vytváraniu triesok

Montáž ochrany proti vytváraniu triesok

1. Zatláčte ochranu proti vytváraniu triesok (25) do výrezu v klznej pätke (26).

Demontáž ochrany proti vytváraniu triesok

1. Vytlačte ochranu proti vytváraniu triesok (25) z výrezu v klznej pätke (26).

Prevádzka

Pokyny k píleniu

Voľba počtu zdvihov

Počet zdvihov možno nastaviť otočným kolieskom (1) v stupňoch. Začnite s nízkym počtom zdvihov. Platí nasledujúce základné pravidlo:

Materiál	Počet zdvihov
tvrdý	nízky
mäkký	vysoký

Zvolenie kyvadlového zdvihu

Čím je väčší kyvadlový zdvih, tým je rýchlejší pokrok v práci. Optimálny kyvadlový zdvih sa môže zistiť praktickým pokusom, pričom platia nasledujúce odporúčania:

- Pre tenký materiál, tvrdý materiál (napr. kov) a na zakrivený rez: Stupeň 0
- Jemné a čisté hrany rezu dosiahnete s malým alebo žiadnym kyvadlovým zdvihom: Stupeň 0 alebo 1
- Mäkký materiál (drevo, plast atď.): Stupeň 2 alebo 3

Ponorné pílenie

Predpoklady

- Mäkké materiály ako drevo, pórobetón, sadrokartón atď.
- Šikmý uhol: 0°
- Maximálne zvolený počet zdvihov (stupeň 6)
- krátky pílový list namontovaný

Postup (Obr F)

1. Nasadte prístroj s prednou hranou vodiacej pätky (13) na obrobok. Pílový list (17) sa nedotýka obrobku.
2. Zapnite prístroj. Počkejte, kým bude dosiahnutý maximálny počet zdvihov.
3. Pílový list (17) zatláčte do obrobku, až vodiaca pätká (13) dosadná na obrobok.
4. Pílte ďalej pozdĺž línie rezu.

Všeobecné upozornenia

S týmto poradím pracujete s dierovacou pílou bezpečne a dosiahnete dobrý výsledok práce:

1. Obrobok upnite. Pre malé obrobky použite upínacie zariadenie.
2. Nakreslite líniu, aby ste zadali smer, v ktorom sa bude viesť pílový list.
3. Prístroj držte bezpečne pevne na držadle.
4. Nastavte počet zdvihov.
5. Nastavte šikmý uhol.
6. Nastavte hrúbku zdvihu.
7. Zapnite prístroj.
8. Počkejte, kým prístroj dosiahne svoj plný počet zdvihov.
9. Na obrobok nasadte vodiacu pätku.
10. Prístrojom pohybujte pomaly pozdĺž predkreslenej línie, pričom vodiacu pätku budete tlačiť pevne nadol na obrobok.
11. Nevývíjajte na prístroj príliš veľký tlak. Prístroj nechajte pracovať.
12. Skôr než prístroj odložíte, vypnite ho a počkejte, až úplne zastaví.

Zapnutie a vypnutie

Zapnutie

1. Zastrčte pripojovaciu zástrčku do zásuvky.
2. Nastavte počet zdvihov pomocou otočného kolieska (1).
3. Stlačte vypínač zap/vyp (3).
4. Zaistenie vypínača zap/vyp (3): Stlačte zaistovacie tlačidlo (2), keď je vypínač zap/vyp zatlačený až na doraz. Zaistovacie tlačidlo je zablokované.

Vypnutie

1. Vypínač zap/vyp zaistený: Stlačte vypínač zap/vyp (3).
Zaisťovacie tlačidlo (2) je odblokované.
2. Uvoľníte vypínač zap/vyp (3).
3. Pílový list vyťahnite z rezu až vtedy, keď sa tento zastaví.
4. Keď necháte prístroj bez dohľadu alebo ste hotoví s prácou, vyťahnite pripojovaciu zástrčku prístroja zo zásuvky.

Preprava

Upozornenia

- Prístroj vypnite.
- Uistite sa, či sa úplne zastavili všetky pohyblivé diely.
- Vyťahnite sieťovú zástrčku.
- Vyberte vložený nástroj.
- Prístroj noste vždy za držadlo (4).

Čistenie, údržba a skladovanie

⚠ VAROVANIE! Zásah elektrickým prúdom! Nebezpečenstvo poranenia v dôsledku neúmyselne spusteného prístroja. Chráňte sa pri údržbárskych a čistiacich prácach. Prístroj vypnite a vyťahnite pripojovaciu zástrčku zo zásuvky.

Údržbárske a opravárske práce, ktoré nie sú opísané v tomto návode, nechajte vykonať nášmu servisnému centru. Používajte len originálne náhradné diely.

Čistenie

⚠ VAROVANIE! Zásah elektrickým prúdom! Prístroj nikdy nestriekajte vodou.

UPOZORNENIE! Nebezpečenstvo poškodenia. Chemické látky môžu pôsobiť na plastové diely prístroja. Nepoužívajte žiadne čistiace prostriedky, resp. rozpúšťadlá.

- Vetraciou štrbinu, kryt motora a držadlá prístroja udržiavajte čisté. Na tento účel použite vlhkú utierku alebo kefu.

Údržba

Prístroj si nevyžaduje údržbu.

Skladovanie

Prístroj a príslušenstvo skladujte vždy:

- v čistote
- v suchu
- chránené pred prachom
- mimo dosahu detí

Likvidácia/ochrana životného prostredia

Prístroj, príslušenstvo a obal odovzdajte na ekologické opätovné zhodnotenie.



Elektrické prístroje nepatria do domového odpadu.

Symbol preškrtnutého kontajnera na kolieskach znamená, že tento výrobok sa po skončení jeho životnosti nesmie likvidovať ako nestrážený komunálny odpad.

Smernica 2012/19/EÚ o odpade z elektrických a elektronických zariadení:

Spotrebiteľia sú zo zákona povinní elektrické a elektronické zariadenia na konci ich životnosti odovzdať na ekologickú recykláciu. Týmto spôsobom je zabezpečené zhodnotenie šetrné k životnému prostrediu a zdrojom. V závislosti od národných zákonov, máte tieto možnosti:

- vrátenie na predajnom mieste,
- odovzdanie na oficiálnom zbernom mieste,
- zaslanie späť výrobcovi/distribútorovi.

Netýka sa to dielov príslušenstva a pomocných prostriedkov bez elektrických komponentov, pripojených k starým prístrojom.

Vyhľadávanie chýb

Nasledujúca tabuľka vám pomôže odstrániť malé poruchy:

Problém	Možná príčina	Odstránenie poruchy
Prístroj sa nespustí	Chýba sieťové napätie	Skontrolujte zásuvku, sieťový pripojovací kábel, pripojovaciu zástrčku, poistku, v prípade potreby oprava prostredníctvom odborného elektrikára.
	Vypínač zap/vyp (3) je chybný	Obráťte sa na servisné centrum.
	Porucha motora	Obráťte sa na servisné centrum.
Prístroj pracuje prerušovane	Uvoľnený vnútorný kontakt	Obráťte sa na servisné centrum.
	Vypínač zap/vyp (3) je chybný	Obráťte sa na servisné centrum.
Nízky výkon pílenia	Pílvy list (17) nie je vhodný pre obrábaný obrobok	Vložte vhodný pílvy list (17)
	Pílvy list (17) je tupý	Vložte nový pílvy list (17)
	Nesprávna rýchlosť píly	Prispôbte rýchlosť píly
Pílvy list sa rýchlo otupí	Pílvy list (17) nie je vhodný pre obrábaný obrobok	Vložte vhodný pílvy list (17)
	Aplikuje sa príliš vysoký tlak	Znížte tlak
	Rýchlosť rezania je príliš vysoká	Znížte rýchlosť rezania

Servis

Garancia

Vážená zákazníčka, vážený zákazník, Na tento výrobok dostávate záruku 3 rokov od dátumu kúpy. V prípade nedostatkov tohto výrobku vám voči predajcovi výrobku prináležia zákonné práva. Tieto zákonné práva nie sú obmedzené našou zárukou opísanou v nasledujúcej časti.

Záručné podmienky

Záručná doba začína s dátumom kúpy. Originálny pokladničný doklad dobre uschovajte. Tento podklad bude potrebný ako doklad o kúpe. Ak sa v rámci tri rokov od dátumu kúpy tohto výrobku vyskytne chyba materiálu alebo výroby, výrobok – podľa našej voľby – pre vás bezplatne opravíme alebo vymeníme. Toto poskytnutie záruky predpokladá, že v rámci trojročnej lehoty sa predloží chybný výrobok a doklad o kúpe (pokladničný doklad) a krátko sa písomne opíše, v čom existuje nedostatok a kedy sa vyskytol.

Ak je chyba pokrytá našou zárukou, dostanete späť opravený alebo nový výrobok. S opravou alebo výmenou výrobku nezačína žiadne nové záručné obdobie.

Záručná doba a zákonné nároky na odstránenie nedostatkov

Záručná doba sa poskytnutím záruky nepredlžuje. To platí aj pre vymenené a opravené diely. Škody a nedostatky existujúce prípadne už pri kúpe sa musia ihneď pri vybalení ohlásiť. Opravy pripadajúce po uplynutí záručnej doby sú s povinnosťou úhrady.

Rozsah záruky

Výrobok bol starostlivo vyrobený podľa prírodných kvalitatívnych smerníc a pred dodávkou bol svedomito skontrolovaný.

Poskytnutie záruky platí výlučne na chyby materiálu alebo výroby. Táto záruka sa nevzťahuje na časti výrobku, ktoré sú vystavené normálnemu opotrebeniu a preto je možné na ne prihliadať ako na rýchlo opotrebitelné diely alebo na poškodenia na rozbitných dieloch.

Táto záruka prepadá, keď je výrobok poškodený, neodborne používaný alebo nebola na ňom vykonávaná údržba. Pre odborné používanie výrobku je nutné presne dodržiavať všetky pokyny uvedené v návode na obsluhu. Účelom použitia a manipuláciám, od ktorých sa v návode na obsluhu odrádza alebo pred ktorými sa varuje, je možné bezpodmienečne zabrániť.

Výrobok je určený iba na súkromné a nekomerčné použitie. Pri nesprávnej alebo neodbornej manipulácii, aplikácii násilia a pri zásahoch, ktoré neboli uskutočnené našou autorizovanou servisnou pobočkou, záruka zaniká.

Vybavenie v záručnom prípade

Aby bolo možné zaručiť rýchle vybavenie vašej žiadosti, postupujte podľa nasledujúcich pokynov:

- V prípade akýchkoľvek otázok si pripravte pokladničný doklad a číslo výrobku (IAN 487154_2501) ako doklad o nákupe.
- Číslo výrobku nájdete na typovom štítku na výrobku, gravúre na výrobku, na titulnej stránke návodu na obsluhu (vľavo dole) alebo na nálepke na zadnej alebo spodnej strane výrobku.
- Ak by sa mali vyskytnúť funkčné chyby alebo iné nedostatky, kontaktujte najprv **telefonicky** alebo použite náš **kontaktný formulár**, ktorý nájdete na *parkside-diy.com* v kategórii **Servis** nasledovne uvedené servisné centrum.
- Výrobok zaznamenaný ako chybný môžete po konzultácii s našim servisným centrom zaslať pre vás s oslobodením od poštovného na vám oznámenú servisnú adresu za pripojenia dokladu o kúpe (pokladničný doklad) a informácie, v čom spočíva nedostatok a kedy sa vyskytol. Aby bolo možné zabrániť problémom s prevzatím a prídavným nákladom, použite bezpodmienečne iba adresu, ktorá sa vám oznámi. Zabezpečte, aby sa odoslanie uskutočnilo bez vyplatenia, ako neskladný tovar, expresne alebo ako iná zvláštna zásielka. Výrobok pošlite, prosím, vrát. všetkých súčasne dodaných dielov príslušenstva a postarajte sa o dostatočne bezpečné prepravné balenie.



Na *parkside-diy.com* si môžete pozrieť a stiahnuť túto a mnohé ďalšie príručky. Týmto QR kódom sa dostanete priamo na stránku *parkside-diy.com*. Vyberte svoju krajinu a cez vyhľadávanie si nájdite návody na obsluhu. Po zadaní čísla výrobku (IAN) 487154_2501 si budete môcť otvoriť návod na obsluhu.

Opravný servis

Ohľadom opráv, ktoré **nepodliehajú záruke**, sa obráťte na Servisné centrum. Tam dostanete s ochotou predbežný návrh nákladov.

- Môžeme spracovať iba prístroje, ktoré boli zaslané dostatočne zabalené a ofrankované.

Upozornenie: Váš prístroj pošlite, prosím, vyčistený a s upozornením na chybu na adresu uvedenú Servisným centrom.

- Prístroje zaslané bez úhrady prepravného, ako aj prístroje, ktoré boli zaslané ako veľkorozmerný náklad, expresom alebo s iným špeciálnym prepravným nebudú prevzaté.
- Vaše zaslané chybné prístroje zlikvidujeme bezplatne.

Service-Center



Servis Slovensko

Tel.: 0800 003409

Kontaktný formulár na *parkside-diy.com*

IAN 487154_2501

Importér

Zohľadnite, prosím, že nasledujúca adresa nie je servisná adresa. Najprv kontaktujte ho- re uvedené servisné centrum.

Grizzly Tools GmbH & Co. KG
 Stockstädter Str. 20
 63762 GroBostheim
 NEMECKO
 www.grizzlytools.de

Náhradné diely a príslušenstvo

Náhradné diely a príslušenstvo dostanete na www.grizzlytools.shop. Ak by sa pri objedná- vaní vyskytli problémy, kontaktujte nás cez náš internetový obchod. V prípade ďalších otázok sa obráťte na: *Service-Center, S. 51*

Poz. č.	Název	Obj. č.
5	klúč s vnútorným šesťhranom	91110088
8, 9	Redukčný kus, nadstavec na odsávanie prachu	91110473
11, 13	Klzná pätká, Vodiaca pätká	91110471
17	Pílový list na drevo (T144D HCS)	13800406
20	Ochranný kryt	91110470
25	Ochrana proti vytrhnutiu triesok	91110472
27	paralelný doraz	91110474
—	Pílový list na kov (HSS)	13800403

Preklad originálneho vyhlásenia o zhode EÚ

Výrobok: **Priamočiara kyvadlová píla**

Model: **PSTD 800 G6**

Sériové číslo: 000001–099100

Uvedený predmet vyhlásenia je v zhode s príslušnými harmonizačnými právnymi predpismi Únie:

2006/42/EC • 2014/30/EU • 2011/65/EU & (EU) 2015/863

Vyššie opísaný predmet vyhlásenia je v zhode so smernicou Európskeho parlamentu a Rady 2011/65/EU z 8. júna 2011 o obmedzení používania určitých nebezpečných látok v elektrických a elektronických zariadeniach.

Na zabezpečenie zhody sa použili tieto harmonizované normy a vnútroštátne normy a predpi- sy:

**EN 62841-1:2015/A11:2022 • EN 62841-2-11:2016/A11:2024
 EN IEC 63000:2018 • EN IEC 55014-1:2021 • EN IEC 55014-2:2021
 EN IEC 61000-3-2:2019/A2:2024 • EN 61000-3-3:2013/A2:2021
 IEC 62471:2006 • EN 62471:2008**

Toto vyhlásenie o zhode sa vydáva na výhradnú zodpovednosť výrobcu:



Grizzly Tools GmbH & Co. KG
 Stockstädter Str. 20
 63762 GroBostheim
 NEMECKO
 27.06.2025

Christian Frank
 Splnomocnený zástupca dokumentácie

Inhaltsverzeichnis

Einleitung	54
Bestimmungsgemäße Verwendung.....	54
Lieferumfang/Zubehör.....	55
Übersicht.....	55
Funktionsbeschreibung.....	55
Technische Daten.....	55
Sicherheitshinweise	56
Bedeutung der Sicherheitshinweise.....	56
Bildzeichen und Symbole.....	56
Allgemeine Sicherheitshinweise für Elektrowerkzeuge.....	56
Sicherheitshinweise für hin- und hergehende Sägen.....	58
Restrisiken.....	59
Vorbereitung	59
Bedienteile.....	59
Gleitschuh montieren und demontieren.....	59
Sägeblatt montieren und demontieren.....	60
Parallelanschlag verwenden.....	60
Schrägschnitte.....	60
Externe Staubabsaugung.....	61
Schutzhaube montieren und demontieren.....	61
Spannreißschutz montieren und demontieren.....	61
Betrieb	61
Hinweise zum Sägen.....	61
Ein- und Ausschalten.....	62
Transport	62
Reinigung, Wartung und Lagerung	62
Reinigung.....	62
Wartung.....	63
Lagerung.....	63
Entsorgung/Umweltschutz	63
Fehlersuche	63
Service	64
Garantie.....	64
Reparatur-Service.....	65
Service-Center.....	65
Importeur.....	65
Ersatzteile und Zubehör	66
Original-EU-Konformitätserklärung	66
Explosionszeichnung	71

Einleitung

Herzlichen Glückwunsch zum Kauf Ihrer neuen Stichsäge (nachfolgend Gerät oder Elektrowerkzeug genannt).

Sie haben sich damit für ein hochwertiges Gerät entschieden. Dieses Gerät wurde während der Produktion auf Qualität geprüft und einer Endkontrolle unterzogen. Die Funktionsfähigkeit Ihres Gerätes ist somit sichergestellt.



Die Betriebsanleitung ist Bestandteil dieses Geräts. Sie enthält wichtige Hinweise für Sicherheit, Gebrauch und Entsorgung. Lesen Sie die Betriebsanleitung sorgfältig. Machen Sie sich mit den Bedienteilen und dem richtigen Gebrauch des Gerätes vertraut. Benutzen Sie das Gerät nur wie beschrieben und für die angegebenen Einsatzbereiche. Bewahren Sie die Betriebsanleitung gut auf und händigen Sie alle Unterlagen bei Weitergabe des Geräts an Dritte mit aus.

Bestimmungsgemäße Verwendung

Das Gerät ist ausschließlich für folgende Verwendungen bestimmt:

- Sägen von Kunststoff, Holz und Leichtmetall bei fester Auflage
- Sägen gerader und kurviger Schnitte sowie Gehrungsschnitte (nur Holz und Kunststoff) bis 45°
- Betrieb ausschließlich in trockenen Räumen.

Beachten Sie die Hinweise zu Sägeblatttypen.

Jede andere Verwendung, die in dieser Betriebsanleitung nicht ausdrücklich zugelassen wird, kann eine ernsthafte Gefahr für den Benutzer darstellen und zu Schäden am Gerät führen. Der Bediener oder Nutzer des Geräts ist für Unfälle oder Schäden an anderen Menschen oder deren Eigentum verantwortlich. Das Gerät ist für den Einsatz im Heimwerkerbereich bestimmt. Es wurde nicht für den gewerblichen Dauereinsatz konzipiert. Bei gewerblichem Einsatz erlischt die Garantie. Der Hersteller haftet nicht für Schäden, die durch bestimmungswidrige Verwendung oder falsche Bedienung verursacht wurden.

Lieferumfang/Zubehör

Packen Sie das Gerät aus und überprüfen Sie den Lieferumfang.

Entsorgen Sie das Verpackungsmaterial ordnungsgemäß.

- Pendelhubstichsäge
- 1 Holzsägeblatt T144D HCS
- 1 Innensechskantschlüssel
- Spanreißschutz (vormontiert)
- Gleitschuh (vormontiert)
- Schutzhaube (vormontiert)
- Absaugstutzen (vormontiert)
- Reduzierstück
- Parallelanschlag
- Originalbetriebsanleitung

Übersicht

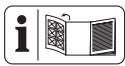

Die Abbildungen des Geräts finden Sie auf der vorderen und hinteren Ausklappseite.

- 1 Drehrad
- 2 Feststelltaste
- 3 Ein-/Ausschalter
- 4 Handgriff (isolierte Grifffläche)
- 5 Innensechskantschlüssel
- 6 Halter (Innensechskantschlüssel)
- 7 Netzanschlussleitung
- 8 Reduzierstück
- 9 Absaugstutzen
- 10 Rastnase
- 11 Gleitschuh
- 12 Schalter (Staubblasfunktion)
- 13 Fußplatte
- 14 Innensechskantschraube
- 15 Pendelhubschalter
- 16 Führungsrolle
- 17 Holzsägeblatt
- 18 Aufnahme (Parallelanschlag)
- 19 Feststellschraube
- 20 Schutzhaube
- 21 Spannfutter
- 22 LED-Arbeitslicht (nicht sichtbar)
- 23 Entriegelung (Spannfutter)
- 24 Taster (LED-Arbeitslicht)
- 25 Spanreißschutz

26 Aussparung im Gleitschuh

27 Parallelanschlag

Funktionsbeschreibung

Bei der Stichsäge schneidet das einseitig eingespannte Sägeblatt durch eine Hubbewegung. Bei Pendelhub schiebt die Führungsrolle das Sägeblatt zusätzlich zur vertikalen Sägebewegung bei jedem Aufwärtshub nach vorne.

Die Funktion der Bedienteile entnehmen Sie bitte den nachfolgenden Beschreibungen.

Technische Daten

Pendelhubstichsäge PSTD 800 G6

Bemessungsspannung U 230 V~, 50 Hz

Bemessungsaufnahme P 800 W

Länge Netzanschlussleitung 3 m

Schutzklasse II (Doppelisolierung)

Gewicht 2,0 kg

Leerlaufhubzahl 0–3100 min⁻¹

Hublänge 22 mm

Blattstärke ≤ 1,5 mm

Schnitttiefe

– Holz ≤ 80 mm

– Metall ≤ 8 mm

Schrägschnitt

..... –45°; –30°; –15°; 0°; 15°; 30°; 45°

Schalldruckpegel L_{pA} 95,5 dB; K_{pA} =5 dB

Schalleistungspegel L_{WA}

– gemessen 103,5 dB; K_{WA} =5 dB

Vibration a_H

– Holz 8,388 m/s²; K =1,5 m/s²

– Metall 9,914 m/s²; K =1,5 m/s²

Lärm- und Vibrationswerte wurden entsprechend den in der Konformitätserklärung genannten Normen und Bestimmungen ermittelt.

Der angegebene Schwingungsgesamtwert und der angegebene Geräuschemissionswert sind nach einem genormten Prüfverfahren gemessen worden und können zum Vergleich eines Elektrowerkzeugs mit einem anderen verwendet werden. Der angegebene Schwingungsgesamtwert und der angegebene Geräuschemissionswert können auch zu einer vorläufigen Einschätzung der Belastung verwendet werden.

⚠ WARNUNG! Die Schwingungs- und Geräuschemissionen können während der tat-

sächlichen Benutzung des Elektrowerkzeugs von dem Angabewert abweichen, abhängig von der Art und Weise, in der das Elektrowerkzeug verwendet wird. Es ist notwendig, Sicherheitsmaßnahmen zum Schutz des Bedieners festzulegen, die auf einer Abschätzung der Schwingungsbelastung während der tatsächlichen Benutzungsbedingungen beruhen (hierbei sind alle Anteile des Betriebszyklus zu berücksichtigen, beispielsweise Zeiten, in denen das Elektrowerkzeug abgeschaltet ist, und solche, in denen es zwar eingeschaltet ist, aber ohne Belastung läuft).

Sicherheitshinweise

Dieser Abschnitt behandelt die grundlegenden Sicherheitshinweise beim Gebrauch des Geräts.

Bedeutung der Sicherheitshinweise

▲ GEFAHR! Wenn Sie diesen Sicherheitshinweis nicht befolgen, tritt ein Unfall ein. Die Folge ist schwere Körperverletzung oder Tod.

▲ WARNUNG! Wenn Sie diesen Sicherheitshinweis nicht befolgen, tritt möglicherweise ein Unfall ein. Die Folge ist möglicherweise schwere Körperverletzung oder Tod.

▲ VORSICHT! Wenn Sie diesen Sicherheitshinweis nicht befolgen, tritt ein Unfall ein. Die Folge ist möglicherweise leichte oder mittelschwere Körperverletzung.

HINWEIS! Wenn Sie diesen Sicherheitshinweis nicht befolgen, tritt ein Unfall ein. Die Folge ist möglicherweise ein Sachschaden.

Bildzeichen und Symbole

Bildzeichen auf dem Gerät



Betriebsanleitung lesen



Schutzklasse II (Doppelisolierung)



Elektrogeräte gehören nicht in den Hausmüll.

Bildzeichen in der Betriebsanleitung



Schutzhandschuhe benutzen

Allgemeine Sicherheitshinweise für Elektrowerkzeuge

▲ WARNUNG! Lesen Sie alle Sicherheitshinweise, Anweisungen, Bilderungen und technischen Daten, mit denen dieses Elektrowerkzeug versehen ist. Versäumnisse bei der Einhaltung der nachfolgenden Anweisungen können elektrischen Schlag, Brand und/oder schwere Verletzungen verursachen. **Bewahren Sie alle Sicherheitshinweise und Anweisungen für die Zukunft auf.**

Der in den Sicherheitshinweisen verwendete Begriff „Elektrowerkzeug“ bezieht sich auf netzbetriebene Elektrowerkzeuge (mit Netzleitung) oder auf akkubetriebene Elektrowerkzeuge (ohne Netzleitung).

1. **Arbeitsplatzsicherheit**
 - a) **Halten Sie Ihren Arbeitsbereich sauber und gut beleuchtet.** Unordnung oder unbeleuchtete Arbeitsbereiche können zu Unfällen führen.
 - b) **Arbeiten Sie mit dem Elektrowerkzeug nicht in explosionsgefährdeter Umgebung, in der sich brennbare Flüssigkeiten, Gase oder Stäube befinden.** Elektrowerkzeuge erzeugen Funken, die den Staub oder die Dämpfe entzünden können.
 - c) **Halten Sie Kinder und andere Personen während der Benutzung des Elektrowerkzeuges fern.** Bei Ablenkung können Sie die Kontrolle über das Elektrowerkzeug verlieren.
2. **Elektrische Sicherheit**
 - a) **Der Anschlussstecker des Elektrowerkzeugs muss in die Steckdose passen. Der Stecker darf in keiner Weise verändert werden. Verwenden Sie keine Adapterstecker gemeinsam mit schutzgeerdeten Elektrowerkzeugen.** Unveränderte Stecker und passende Steckdosen verringern das Risiko eines elektrischen Schlages.
 - b) **Vermeiden Sie Körperkontakt mit geerdeten Oberflächen wie von Rohren, Heizungen, Herden und Kühlschränken.** Es besteht ein erhöhtes Ri-

siko durch elektrischen Schlag, wenn Ihr Körper geerdet ist.

- c) **Halten Sie das Elektrowerkzeug von Regen oder Nässe fern.** Das Eindringen von Wasser in ein Elektrowerkzeug erhöht das Risiko eines elektrischen Schlagess.
 - d) **Zweckentfremden Sie die Anschlussleitung nicht, um das Elektrowerkzeug zu tragen, aufzuhängen oder um den Stecker aus der Steckdose zu ziehen. Halten Sie die Anschlussleitung fern von Hitze, Öl, scharfen Kanten oder sich bewegenden Teilen.** Beschädigte oder verwickelte Anschlussleitungen erhöhen das Risiko eines elektrischen Schlagess.
 - e) **Wenn Sie mit einem Elektrowerkzeug im Freien arbeiten, verwenden Sie nur Verlängerungsleitungen, die auch für den Außenbereich geeignet sind.** Die Anwendung einer für den Außenbereich geeigneten Verlängerungsleitung verringert das Risiko eines elektrischen Schlagess.
 - f) **Wenn der Betrieb des Elektrowerkzeugs in feuchter Umgebung nicht vermeidbar ist, verwenden Sie einen Fehlerstromschutzschalter.** Der Einsatz eines Fehlerstromschutzschalters vermindert das Risiko eines elektrischen Schlagess.
3. **Sicherheit von Personen**
- a) **Seien Sie aufmerksam, achten Sie darauf, was Sie tun, und gehen Sie mit Vernunft an die Arbeit mit einem Elektrowerkzeug. Benutzen Sie kein Elektrowerkzeug, wenn Sie müde sind oder unter Einfluss von Drogen, Alkohol oder Medikamenten stehen.** Ein Moment der Unachtsamkeit beim Gebrauch des Elektrowerkzeugs kann zu ernsthaften Verletzungen führen.
 - b) **Tragen Sie persönliche Schutzausrüstung und immer eine Schutzbrille.** Das Tragen persönlicher Schutzausrüstung, wie Staubmaske, rutschfeste Sicherheitsschuhe, Schutzhelm oder Gehörschutz, je nach Art und Einsatz des Elektrowerkzeugs, verringert das Risiko von Verletzungen.
 - c) **Vermeiden Sie eine unbeabsichtigte Inbetriebnahme. Vergewissern Sie sich, dass das Elektrowerkzeug aus-**

geschaltet ist, bevor Sie es an die Stromversorgung und/oder den Akku anschließen, es aufnehmen oder tragen. Wenn Sie beim Tragen des Elektrowerkzeugs den Finger am Schalter haben oder das Elektrowerkzeug eingeschaltet an die Stromversorgung anschließen, kann dies zu Unfällen führen.

- d) **Entfernen Sie Einstellwerkzeuge oder Schraubenschlüssel, bevor Sie das Elektrowerkzeug einschalten.** Ein Werkzeug oder Schlüssel, der sich in einem drehenden Teil des Elektrowerkzeugs befindet, kann zu Verletzungen führen.
 - e) **Vermeiden Sie eine abnormale Körperhaltung. Sorgen Sie für einen sicheren Stand und halten Sie jederzeit das Gleichgewicht.** Dadurch können Sie das Elektrowerkzeug in unerwarteten Situationen besser kontrollieren.
 - f) **Tragen Sie geeignete Kleidung. Tragen Sie keine weite Kleidung oder Schmuck. Halten Sie Haare und Kleidung fern von sich bewegenden Teilen.** Lockere Kleidung, Schmuck oder lange Haare können von sich bewegenden Teilen erfasst werden.
 - g) **Wenn Staubabsaug- und -auffangeinrichtungen montiert werden können, sind diese anzuschließen und richtig zu verwenden.** Verwendung einer Staubabsaugung kann Gefährdungen durch Staub verringern.
 - h) **Wiegen Sie sich nicht in falscher Sicherheit und setzen Sie sich nicht über die Sicherheitsregeln für Elektrowerkzeuge hinweg, auch wenn Sie nach vielfachem Gebrauch mit dem Elektrowerkzeug vertraut sind.** Achtloses Handeln kann binnen Sekundenbruchteilen zu schweren Verletzungen führen.
4. **Verwendung und Behandlung des Elektrowerkzeugs**
- a) **Überlasten Sie das Elektrowerkzeug nicht. Verwenden Sie für Ihre Arbeit das dafür bestimmte Elektrowerkzeug.** Mit dem passenden Elektrowerkzeug arbeiten Sie besser und sicherer im angegebenen Leistungsbereich.
 - b) **Benutzen Sie kein Elektrowerkzeug, dessen Schalter defekt ist.** Ein Elektrowerkzeug, das sich nicht mehr ein-

oder ausschalten lässt, ist gefährlich und muss repariert werden.

- c) **Ziehen Sie den Stecker aus der Steckdose und/oder entfernen Sie einen abnehmbaren Akku, bevor Sie Geräteeinstellungen vornehmen, Einsatzwerkzeugteile wechseln oder das Elektrowerkzeug weglegen.** Diese Vorsichtsmaßnahme verhindert den unbeabsichtigten Start des Elektrowerkzeugs.
- d) **Bewahren Sie unbenutzte Elektrowerkzeuge außerhalb der Reichweite von Kindern auf. Lassen Sie keine Personen das Elektrowerkzeug benutzen, die mit diesem nicht vertraut sind oder diese Anweisungen nicht gelesen haben.** Elektrowerkzeuge sind gefährlich, wenn sie von unerfahrenen Personen benutzt werden.
- e) **Pflegen Sie das Elektrowerkzeug und Einsatzwerkzeug mit Sorgfalt. Kontrollieren Sie, ob bewegliche Teile einwandfrei funktionieren und nicht klemmen, ob Teile gebrochen oder so beschädigt sind, dass die Funktion des Elektrowerkzeugs beeinträchtigt ist. Lassen Sie beschädigte Teile vor dem Einsatz des Elektrowerkzeugs reparieren.** Viele Unfälle haben ihre Ursache in schlecht gewarteten Elektrowerkzeugen.
- f) **Halten Sie Schneidwerkzeuge scharf und sauber. Sorgfältig gepflegte Schneidwerkzeuge mit scharfen Schneidkanten verklemmen sich weniger und sind leichter zu führen.**
- g) **Verwenden Sie Elektrowerkzeug, Zubehör, Einsatzwerkzeuge usw. entsprechend diesen Anweisungen. Berücksichtigen Sie dabei die Arbeitsbedingungen und die auszuführende Tätigkeit.** Der Gebrauch von Elektrowerkzeugen für andere als die vorgesehenen Anwendungen kann zu gefährlichen Situationen führen.
- h) **Halten Sie Griffe und Griffflächen trocken, sauber und frei von Öl und Fett.** Rutschige Griffe und Griffflächen erlauben keine sichere Bedienung und Kontrolle des Elektrowerkzeugs in unvorhergesehenen Situationen.
- 5. **Service**
 - a) **Lassen Sie Ihr Elektrowerkzeug nur von qualifiziertem Fachpersonal und nur mit Original-Ersatzteilen reparieren.** Damit wird sichergestellt, dass die

Sicherheit des Elektrowerkzeugs erhalten bleibt.

Sicherheitshinweise für hin- und hergehende Sägen

- **Halten Sie das Elektrowerkzeug an den isolierten Griffflächen, wenn Sie Arbeiten ausführen, bei denen das Einsatzwerkzeug verborgene Stromleitungen oder die eigene Anschlussleitung treffen kann.** Der Kontakt mit einer spannungsführenden Leitung kann auch metallene Geräteteile unter Spannung setzen und zu einem elektrischen Schlag führen.
- **Befestigen und sichern Sie das Werkstück mittels Zwingen oder auf andere Art und Weise an einer stabilen Unterlage.** Wenn Sie das Werkstück nur mit der Hand oder gegen Ihren Körper halten, bleibt es labil, was zum Verlust der Kontrolle führen kann.
- Wenn die Netzanschlussleitung dieses Gerätes beschädigt ist, muss sie vom Hersteller oder seinem Vertreter ersetzt werden, um Sicherheitsgefährdungen zu vermeiden. Wenden Sie sich an das Service-Center.
- **Verwenden Sie ausschließlich Zubehör, welches von PARKSIDE empfohlen wurde.** Ungeeignetes Zubehör kann zu elektrischem Schlag oder Feuer führen.

Weiterführende Sicherheitshinweise für hin- und hergehende Sägen

- **Halten Sie die Hände vom Sägebereich fern.** Greifen Sie nicht unter das Werkstück. Bei Kontakt mit dem Sägeblatt besteht Verletzungsgefahr.
- **Führen Sie das Elektrowerkzeug nur eingeschaltet gegen das Werkstück.** Es besteht sonst die Gefahr eines Rückschlages, wenn sich das Einsatzwerkzeug im Werkstück verkantet.
- **Achten Sie darauf, dass die Fußplatte beim Sägen sicher aufliegt.** Ein verkantetes Sägeblatt kann brechen oder zum Rückschlag führen.
- **Schalten Sie nach Beendigung des Arbeitsvorgangs das Elektrowerkzeug aus und ziehen Sie das Sägeblatt erst dann aus dem Schnitt, wenn dieses zum Stillstand gekommen ist.** So vermeiden Sie einen Rückschlag und können das Elektrowerkzeug sicher ablegen.

- **Verwenden Sie nur unbeschädigte, einwandfreie Sägeblätter.** Verbogene oder unscharfe Sägeblätter können brechen, den Schnitt negativ beeinflussen oder einen Rückschlag verursachen.
- **Bremsen Sie das Sägeblatt nach dem Ausschalten nicht durch seitliches Gegendrücken ab.** Das Sägeblatt kann beschädigt werden, brechen oder einen Rückschlag verursachen.
- **Berühren Sie keine Gegenstände oder den Erdboden mit der laufenden Säge.** Es besteht Rückschlaggefahr.
- **Halten Sie das Elektrowerkzeug beim Arbeiten fest mit beiden Händen und sorgen Sie für einen sicheren Stand.** Das Elektrowerkzeug wird mit zwei Händen sicherer geführt.
- **Schalten Sie das Gerät sofort aus, wenn das Sägeblatt verkantet. Spreizen Sie den Sägeschnitt und ziehen Sie das Sägeblatt vorsichtig heraus.** Es kann zum Verlust der Kontrolle über das Elektrowerkzeug führen.
- **Verwenden Sie geeignete Suchgeräte, um verborgene Versorgungsleitungen aufzuspüren, oder ziehen Sie die örtliche Versorgungsgesellschaft hinzu.** Kontakt mit Elektroleitungen kann zu Feuer und elektrischem Schlag führen. Beschädigung einer Gasleitung kann zur Explosion führen. Eindringen in eine Wasserleitung verursacht Sachbeschädigung.
- **Warten Sie, bis das Elektrowerkzeug zum Stillstand gekommen ist, bevor Sie es ablegen.** Das Einsatzwerkzeug kann sich verhaken und zum Verlust der Kontrolle über das Elektrowerkzeug führen.

Restrisiken

Auch wenn Sie dieses Gerät vorschriftsmäßig bedienen, bleiben immer Restrisiken bestehen. Folgende Gefahren können im Zusammenhang mit der Bauweise und Ausführung dieses Gerätes auftreten:

- Gehörschäden, falls kein geeigneter Gehörschutz getragen wird.
- Gesundheitsschäden, die aus Hand-Arm-Schwingungen resultieren, falls das Gerät über einen längeren Zeitraum verwendet wird oder nicht ordnungsgemäß geführt und gewartet wird.
- Schnittverletzungen

⚠️ WARNUNG! Gefahr durch elektromagnetisches Feld, das während das Gerät im Betrieb ist, erzeugt wird. Das Feld kann unter bestimmten Umständen aktive oder passive medizinische Implantate beeinträchtigen. Um die Gefahr von ernsthaften oder tödlichen Verletzungen zu verringern, empfehlen wir Personen mit medizinischen Implantaten ihren Arzt und den Hersteller des medizinischen Implantats zu konsultieren, bevor das Gerät bedient wird.

Vorbereitung

⚠️ WARNUNG! Verletzungsgefahr durch ungewollt anlaufendes Gerät. Stecken Sie den Anschlussstecker erst dann in die Steckdose, wenn das Gerät vollständig für den Einsatz vorbereitet ist.

Bedienteile

Lernen Sie vor dem ersten Betrieb des Geräts die Bedienteile kennen.

- **Ein-/Ausschalter (3)**
 - Einschalten: Drücken
 - Ausschalten: Loslassen
- **Pendelhubschalter (15)**
Pendelbewegung des Sägeblattes einstellen in 4 Positionen:
 - 0 – Keine Pendelbewegung
 - 1 – Kleine Pendelbewegung
 - 2 – Mittlere Pendelbewegung
 - 3 – Große Pendelbewegung
- **Drehrad (1)**
Hubzahl einstellen in 6 Stufen.
- **Schalter (Staubblasfunktion) (12)**
Gebläsefunktion für spanfreie Schnittlinie



← deaktivieren → aktivieren

- **LED-Arbeitslicht (22)**
Mit dem Taster (24) können Sie das LED-Arbeitslicht einschalten und ausschalten.

Gleitschuh montieren und demontieren

Bei Arbeiten an kratzempfindlichen Werkstückoberflächen empfiehlt es sich mit Gleitschuh (11) zu arbeiten.

Gleitschuh montieren (Abb. A)

1. Setzen Sie den Gleitschuh (11) vorne an der Fußplatte (13) an.
2. Drücken Sie die Rastnasen (10) am hinteren Teil des Gleitschuhs über die Fußplatte (13).

Gleitschuh demontieren (Abb. A)

1. Drücken Sie den Gleitschuh (11) an den Rastnasen (10) von der Fußplatte (13).
2. Ziehen Sie den Gleitschuh (11) nach vorne von der Fußplatte (13) ab.

Sägeblatt montieren und demontieren



⚠ VORSICHT! Verletzungsgefahr beim Berühren des Sägeblattes. Tragen Sie beim Umgang mit dem Sägeblatt Schutzhandschuhe.

Voraussetzungen

- Das Sägeblatt hat eine T-Schaft-Aufnahme (Einnockenschaft) wie das mitgelieferte Sägeblatt (17).
- Das Sägeblatt ist für das jeweilige Material geeignet.
- Das Spannfutter ist frei von Splintern oder anderen Materialrückständen.
- Das Sägeblatt hat eine maximale Dicke von: $\leq 1,5$ mm

Sägeblatt montieren (Abb. B)

1. Drehen Sie die Entriegelung des Spannfeeders (23) so weit wie möglich. Halten Sie die Entriegelung in dieser Position.
2. Setzen Sie das Sägeblatt (17) in das Spannfutter (21) ein. Achten Sie beim Einsetzen des Sägeblattes darauf, dass der Sägeblatttrücken in der Rille der Führungsrolle (16) liegt.
3. Lassen Sie die Entriegelung des Spannfeeders (23) los.
4. Stellen Sie sicher, dass das Sägeblatt (17) korrekt befestigt ist und die Zähne in die Schnittrichtung zeigen.

Sägeblatt demontieren (Abb. B)

Halten Sie das Gerät so, dass keine Personen in der Nähe durch das ausgeworfene Sägeblatt verletzt werden.

1. Halten Sie das Sägeblatt (17) fest.
2. Drehen Sie die Entriegelung des Spannfeeders (23) so weit wie möglich. Das Sägeblatt (17) wird ausgeworfen.

Falls das Sägeblatt nicht ausgeworfen wird: Halten Sie die Entriegelung des Spannfeeders und ziehen Sie das Sägeblatt aus dem Spannfutter.

3. Lassen Sie die Entriegelung des Spannfeeders (23) los.

Parallelanschlag verwenden

Der Parallelanschlag kann an beiden Seiten des Gerätes montiert werden.

Parallelanschlag montieren (Abb. C)

1. Lockern Sie ggf. die Feststellschrauben (19).
2. Schieben Sie den Parallelanschlag (27) in die Aufnahmen (18).
3. Ziehen Sie die Feststellschrauben (19) wieder fest.

Parallelanschlag demontieren (Abb. C)

1. Lockern Sie die Feststellschrauben (19).
2. Ziehen Sie den Parallelanschlag (27) aus den Aufnahmen (18).

Parallelanschlag einstellen (Abb. C)

1. Lockern Sie die Feststellschrauben (19).
2. Stellen Sie die Skala des Parallelanschlags (27) so ein, dass Sie an der Markierung an der Fußplatte (13) die gewünschte Schnittbreite ablesen.
3. Ziehen Sie die Feststellschrauben (19) wieder fest.
4. Machen Sie einen Probeschnitt, kontrollieren Sie die Schnittbreite und korrigieren Sie gegebenenfalls die Position des Parallelanschlags (27).

Schrägschnitte

Hinweise

- Sie können folgende Schnittwinkel einstellen: -45° ; -30° ; -15° ; 0° ; 15° ; 30° ; 45°
- Um einen Schnittwinkel von 45° einzustellen, demontieren Sie die Schutzhaube (20) und den Spanneißschutz (25).

Notwendige Werkzeuge

- Innensechskantschlüssel (5)

Vorgehen (Abb. D)

1. Schalten Sie das Gerät aus und ziehen Sie den Anschlussstecker aus der Steckdose. Vergewissern Sie sich, dass alle sich bewegenden Teile zum vollständigen Stillstand gekommen sind.

2. Drücken Sie die Verriegelung unten am Absaugstutzen (9, Abb. E) und entfernen Sie den Absaugstutzen.
3. Lockern Sie die Innensechskantschrauben (14) mit dem Innensechskantschlüssel (5).
4. Ziehen Sie die Fußplatte (13) leicht nach hinten.
5. Stellen Sie die Fußplatte (13) auf die gewünschte Position ein.
6. Drücken Sie die Fußplatte (13) nach vorne in eine der Raststufen.
7. Ziehen Sie die Innensechskantschrauben (14) mit dem Innensechskantschlüssel (5) fest.

Externe Staubabsaugung

Voraussetzungen

- Die Schutzhaube (20) ist montiert.

Externe Staubabsaugung anschließen (Abb. E)

1. Deaktivieren Sie die Staubblasfunktion (12).
2. Schieben Sie den Absaugstutzen (9) bis zum Anschlag in die Schiene zwischen Gerät und Fußplatte (13).
3. Verbinden Sie eine geeignete Staubabsaugung (nicht mitgeliefert) mit dem Absaugstutzen (9).
4. Passt die externe Staubabsaugung nicht, verwenden Sie zusätzlich das Reduzierstück (8).

Externe Staubabsaugung abnehmen (Abb. E)

1. Lösen Sie die Staubabsaugung vom Absaugstutzen (9) bzw. Reduzierstück (8).
2. Entfernen Sie das Reduzierstück (8).
3. Entfernen Sie den Absaugstutzen (9):
 - Drücken Sie innerhalb der Aussparung in der Fußplatte (13) gegen den Absaugstutzen.
 - Ziehen Sie den Absaugstutzen nach hinten.

Schutzhaube montieren und demontieren

Schutzhaube montieren

1. Drücken Sie die beiden Halterungen der Schutzhaube (20) in die Aussparungen am Gerätegehäuse.
Die Schutzhaube rastet ein.

Sie können die montierte Schutzhaube um 65° nach oben klappen.

Schutzhaube demontieren

1. Drücken Sie die beiden Halterungen der Schutzhaube (20) leicht auseinander.
2. Ziehen Sie die Schutzhaube nach vorne ab.

Spanreißschutz montieren und demontieren

Spanreißschutz montieren

1. Drücken Sie den Spanreißschutz (25) in die Aussparung im Gleitschuh (26).

Spanreißschutz demontieren

1. Drücken Sie den Spanreißschutz (25) aus der Aussparung im Gleitschuh (26).

Betrieb

Hinweise zum Sägen

Hubzahl wählen

Die Hubzahl kann mit dem Drehrad (1) in Stufen eingestellt werden. Beginnen Sie mit einer niedrigen Hubzahl. Es gilt folgende Faustregel:

Material	Hubzahl
hart	niedrig
weich	hoch

Pendelbewegung wählen

Je größer die Pendelbewegung, desto schneller der Arbeitsfortschritt. Die optimale Pendelbewegung kann durch praktischen Versuch ermittelt werden, wobei folgende Empfehlungen gelten:

- Für dünnes Material, hartes Material (z. B. Metall) oder für den Kurvenschnitt: Stufe 0
- Feine und saubere Schnittkanten erzielen Sie mit geringer oder keiner Pendelbewegung: Stufe 0 oder 1
- Weiches Material (Holz, Kunststoff usw.): Stufe 2 oder 3

Tauchsägen

Voraussetzungen

- Weiches Materialien wie Holz, Porenbeton, Gipskarton usw.
- Gehrungswinkel: 0°
- Maximale Hubzahl gewählt (Stufe 6)
- kurzes Sägeblatt montiert

Vorgehen (Abb. F)

1. Setzen Sie das Gerät mit der Vorderkante der Fußplatte (13) auf das Werkstück. Das Sägeblatt (17) berührt das Werkstück nicht.
2. Schalten Sie das Gerät ein. Warten Sie bis die maximale Hubzahl erreicht ist.
3. Drücken Sie das Sägeblatt (17) in das Werkstück, bis die Fußplatte (13) auf dem Werkstück aufliegt.
4. Sägen Sie weiter entlang der Schnittlinie.

Allgemeine Hinweise

Mit dieser Reihenfolge arbeiten Sie sicher mit der Stichsäge und erreichen ein gutes Arbeitsergebnis:

1. Spannen Sie das Werkstück ein. Verwenden Sie für kleine Werkstücke eine Spannvorrichtung.
2. Zeichnen Sie eine Linie, um die Richtung vorzugeben, in der das Sägeblatt geführt wird.
3. Halten Sie das Gerät sicher am Handgriff fest.
4. Stellen Sie die Hubzahl ein.
5. Stellen Sie den Gehrungswinkel ein.
6. Stellen Sie die Hubstärke ein.
7. Schalten Sie das Gerät ein.
8. Warten Sie, bis das Gerät seine volle Hubzahl erreicht hat.
9. Setzen Sie die Fußplatte auf das Werkstück.
10. Bewegen Sie das Gerät langsam die vorgezeichnete Linie entlang, wobei Sie die Fußplatte fest nach unten auf Werkstück drücken.
11. Üben Sie nicht zu viel Druck in Schnittrichtung aus. Lassen Sie das Gerät die Arbeit verrichten.
12. Bevor Sie das Gerät ablegen, schalten Sie es aus und warten Sie, bis es vollkommen zum Stillstand gekommen ist.

Ein- und Ausschalten

Einschalten

1. Stecken Sie den Anschlussstecker in die Steckdose.
2. Stellen Sie die Hubzahl mit dem Drehrad ein (1).
3. Drücken Sie den Ein-/Ausschalter (3).
4. Ein-/Ausschalter (3) feststellen: Drücken Sie die Feststelltaste (2), wenn der Ein-/Ausschalter bis zum Anschlag gedrückt ist.

Die Feststelltaste verriegelt.

Ausschalten

1. Ein-/Ausschalter festgestellt: Drücken Sie Ein-/Ausschalter (3).
Die Feststelltaste (2) entriegelt.
2. Lassen Sie den Ein-/Ausschalter (3) los.
3. Ziehen Sie das Sägeblatt erst dann aus dem Schnitt, wenn dieses zum Stillstand gekommen ist.
4. Ziehen Sie den Anschlussstecker des Geräts aus der Steckdose, wenn Sie das Gerät unbeaufsichtigt lassen oder mit der Arbeit fertig sind.

Transport

Hinweise

- Schalten Sie das Gerät aus.
- Vergewissern Sie sich, dass alle sich bewegenden Teile zum vollständigen Stillstand gekommen sind.
- Ziehen Sie den Netzstecker.
- Entfernen Sie das Einsatzwerkzeug.
- Tragen Sie das Gerät immer am Handgriff (4).

Reinigung, Wartung und Lagerung

⚠ WARNUNG! Elektrischer Schlag! Verletzungsgefahr durch ungewollt anlaufendes Gerät. Schützen Sie sich bei Wartungs- und Reinigungsarbeiten. Schalten Sie das Gerät aus und ziehen Sie den Anschlussstecker aus der Steckdose. Lassen Sie Instandsetzungsarbeiten und Wartungsarbeiten, die nicht in dieser Anleitung beschrieben sind, von unserem Service-Center durchführen. Verwenden Sie nur Original-Ersatzteile.

Reinigung

⚠ WARNUNG! Elektrischer Schlag! Spritzen Sie das Gerät niemals mit Wasser ab.
HINWEIS! Beschädigungsgefahr. Chemische Substanzen können die Kunststoffteile des Gerätes angreifen. Verwenden Sie keine Reinigungs- bzw. Lösungsmittel.

- Halten Sie Lüftungsschlitze, Motorgehäuse und Griffe des Gerätes sauber. Verwenden Sie dazu ein feuchtes Tuch oder eine Bürste.

Wartung

Das Gerät ist wartungsfrei.

Lagerung

Lagern Sie Gerät und Zubehör stets:

- sauber
- trocken
- staubgeschützt
- außerhalb der Reichweite von Kindern

Entsorgung/Umweltschutz

Führen Sie Gerät, Zubehör und Verpackung einer umweltgerechten Wiederverwertung zu.



Elektrogeräte gehören nicht in den Hausmüll.

Das Symbol der durchgestrichenen Mülltonne bedeutet, dass dieses Elektro- bzw. Elektronikgerät am Ende seiner Lebensdauer nicht im Hausmüll entsorgt werden darf, sondern vom Endnutzer einer getrennten Sammlung zugeführt werden muss.

Richtlinie 2012/19/EU über Elektro- und Elektronik-Altgeräte:

Verbraucher sind gesetzlich dazu verpflichtet, Elektro- und Elektronikgeräte am Ende ihrer Lebensdauer einer umweltgerechten Wiederverwertung zuzuführen. Auf diese Weise wird eine umwelt- und ressourcenschonende Verwertung sichergestellt.

Je nach Umsetzung in nationales Recht können Sie folgende Möglichkeiten haben:

- an einer Verkaufsstelle zurückgeben,
- an einer offiziellen Sammelstelle abgeben,
- an den Hersteller/Inverkehrbringer zurücksenden.

Nicht betroffen sind den Altgeräten beigefügte Zubehörteile und Hilfsmittel ohne Elektrobestandteile.

Zusätzliche Entsorgungshinweise für Deutschland

Das Gerät ist bei eingerichteten Sammelstellen, Wertstoffhöfen oder Entsorgungsbetrieben abzugeben. Zudem sind Vertreiber von Elektro- und Elektronikgeräten sowie Vertreiber von Lebensmitteln zur Rücknahme verpflichtet. LIDL bietet Ihnen Rückgabemöglichkeiten direkt in den Filialen und Märkten an. Rückgabe und Entsorgung sind für Sie kostenfrei.

Beim Kauf eines Neugerätes haben Sie das Recht, ein entsprechendes Altgerät unentgeltlich zurückzugeben.

Zusätzlich haben Sie die Möglichkeit, unabhängig vom Kauf eines Neugerätes, unentgeltlich (bis zu drei) Altgeräte abzugeben, die in keiner Abmessung größer als 25 cm sind. Bitte entnehmen Sie vor der Rückgabe Batterien oder Akkumulatoren, sowie Lampen, die zerstörungsfrei entnommen werden können und führen diese einer separaten Sammlung zu.

Fehlersuche

Die folgende Tabelle hilft Ihnen kleine Störungen zu beseitigen:

Problem	Mögliche Ursache	Fehlerbehebung
Gerät startet nicht	Netzspannung fehlt	Steckdose, Netzanschlussleitung, Anschlussstecker, Sicherung prüfen, ggf. Reparatur durch Elektrofachmann.
	Ein-/Ausschalter (3) defekt	Wenden Sie sich an das Service-Center.
	Motor defekt	Wenden Sie sich an das Service-Center.
Gerät arbeitet mit Unterbrechungen	Interner Wackelkontakt	Wenden Sie sich an das Service-Center.
	Ein-/Ausschalter (3) defekt	Wenden Sie sich an das Service-Center.

Problem	Mögliche Ursache	Fehlerbehebung
Geringe Sägeleistung	Sägeblatt (17) für das zu bearbeitende Werkstück ungeeignet	Geeignetes Sägeblatt (17) einsetzen
	Sägeblatt (17) stumpf	Neues Sägeblatt (17) einsetzen
	Falsche Sägegeschwindigkeit	Sägegeschwindigkeit anpassen
Sägeblatt wird schnell stumpf	Sägeblatt (17) für das zu bearbeitende Werkstück ungeeignet	Geeignetes Sägeblatt (17) einsetzen
	Zu viel Druck angewandt	Druck verringern
	Sägegeschwindigkeit zu hoch	Sägegeschwindigkeit verringern

Service

Garantie

Sehr geehrte Kundin, sehr geehrter Kunde, Sie erhalten auf dieses Produkt 3 Jahre Garantie ab Kaufdatum. Im Falle von Mängeln dieses Produkts stehen Ihnen gegen den Verkäufer des Produkts gesetzliche Rechte zu. Diese gesetzlichen Rechte werden durch unsere im Folgenden dargestellte Garantie nicht eingeschränkt.

Garantiebedingungen

Die Garantiefrist beginnt mit dem Kaufdatum. Bitte bewahren Sie den Original-Kassenbon gut auf. Diese Unterlage wird als Nachweis für den Kauf benötigt. Tritt innerhalb von drei Jahren ab dem Kaufdatum dieses Produkts ein Material- oder Fabrikationsfehler auf, wird das Produkt von uns – nach unserer Wahl – für Sie kostenlos repariert oder ersetzt. Diese Garantieleistung setzt voraus, dass innerhalb der Drei-Jahres-Frist das defekte Produkt und der Kaufbeleg (Kassenbon) vorgelegt und schriftlich kurz beschrieben wird, worin der Mangel besteht und wann er aufgetreten ist.

Wenn der Defekt von unserer Garantie gedeckt ist, erhalten Sie das reparierte oder ein neues Produkt zurück. Mit Reparatur oder Austausch des Produkts beginnt kein neuer Garantiezeitraum.

Garantiezeit und gesetzliche Mängelansprüche

Die Garantiezeit wird durch die Gewährleistung nicht verlängert. Dies gilt auch für ersetzte und reparierte Teile. Eventuell schon beim Kauf vorhandene Schäden und Mängel müssen sofort nach dem Auspacken gemel-

det werden. Nach Ablauf der Garantiezeit anfallende Reparaturen sind kostenpflichtig.

Garantieumfang

Das Produkt wurde nach strengen Qualitätsrichtlinien sorgfältig produziert und vor Anlieferung gewissenhaft geprüft.

Die Garantieleistung gilt für Material- oder Fabrikationsfehler. Diese Garantie erstreckt sich nicht auf Produktteile, die normaler Abnutzung ausgesetzt sind und daher als Verschleißteile angesehen werden können oder für Beschädigungen an zerbrechlichen Teilen.

Diese Garantie verfällt, wenn das Produkt beschädigt, nicht sachgemäß benutzt oder nicht gewartet wurde. Für eine sachgemäße Benutzung des Produkts sind alle in der Betriebsanleitung aufgeführten Anweisungen genau einzuhalten. Verwendungszwecke und Handlungen, von denen in der Betriebsanleitung abgeraten oder vor denen gewarnt wird, sind unbedingt zu vermeiden.

Das Produkt ist lediglich für den privaten und nicht für den gewerblichen Gebrauch bestimmt. Bei missbräuchlicher und unsachgemäßer Behandlung, Gewaltanwendung und bei Eingriffen, die nicht von unserer autorisierten Service-Niederlassung vorgenommen wurden, erlischt die Garantie.

Abwicklung im Garantiefall

Um eine schnelle Bearbeitung Ihres Anliegens zu gewährleisten, folgen Sie bitte den folgenden Hinweisen:

- Bitte halten Sie für alle Anfragen den Kassenbon und die Artikelnummer (IAN 487154_2501) als Nachweis für den Kauf bereit.

- Die Artikelnummer entnehmen Sie bitte dem Typenschild am Produkt, einer Gravur am Produkt, dem Titelblatt der Bedienungsanleitung (unten links) oder dem Aufkleber auf der Rück- oder Unterseite des Produktes.
- Sollten Funktionsfehler oder sonstige Mängel auftreten, kontaktieren Sie zunächst das nachfolgend benannte Service-Center **telefonisch** oder nutzen Sie unser **Kontaktformular**, das Sie auf parkside-diy.com in der Kategorie **Service** finden.
- Ein als defekt erfasstes Produkt können Sie, nach Rücksprache mit unserem Service-Center unter Beifügung des Kaufbelegs (Kassenbons) und der Angabe, worin der Mangel besteht und wann er aufgetreten ist, für Sie portofrei an die Ihnen mitgeteilte Service-Anschrift übersenden. Um Annahmeprobleme und Zusatzkosten zu vermeiden, benutzen Sie unbedingt nur die Adresse, die Ihnen mitgeteilt wird. Stellen Sie sicher, dass der Versand nicht unfrei, per Sperrgut, Express oder sonstiger Sonderfracht erfolgt. Senden Sie das Produkt bitte inkl. aller beim Kauf mitgelieferten Zubehörteile ein und sorgen Sie für eine ausreichend sichere Transportverpackung.



Auf parkside-diy.com können Sie diese und viele weitere Handbücher einsehen und herunterladen. Mit diesem QR-Code gelangen Sie direkt auf parkside-diy.com. Wählen Sie Ihr Land aus, und

suchen Sie über die Suchmaske nach den Bedienungsanleitungen. Durch Eingabe der Artikelnummer (IAN) 487154_2501 können Sie Ihre Bedienungsanleitung öffnen.

Reparatur-Service

Für Reparaturen, **die nicht der Garantie unterliegen**, wenden Sie sich an das Service-Center. Dort erhalten Sie gerne einen Kostenvoranschlag.

- Wir können nur Geräte bearbeiten, die ausreichend verpackt und frankiert eingesandt wurden.
Hinweis: Bitte senden Sie Ihr Gerät gereinigt und mit Hinweis auf den Defekt an die vom Service-Center genannte Adresse.
- Nicht angenommen werden unfrei eingeschickte Geräte sowie Geräte, die per Sperrgut, Express oder mit sonstiger Sonderfracht versendet wurden.
- Wir entsorgen Ihre eingesendeten, defekten Geräte kostenlos.

Service-Center

DE **Service Deutschland**
Tel.: 0800 88 55 300
Kontaktformular auf parkside-diy.com
IAN 487154_2501

AT **Service Österreich**
Tel.: 0800 447750
Kontaktformular auf parkside-diy.com
IAN 487154_2501

CH **Service Schweiz**
Tel.: 0800 56 36 01
Kontaktformular auf parkside-diy.com
IAN 487154_2501

Importeur

Bitte beachten Sie, dass die folgende Anschrift keine Serviceanschrift ist. Kontaktieren Sie zunächst das oben genannte Service-Center.

Grizzly Tools GmbH & Co. KG
Stockstädter Str. 20
63762 Grobostheim
DEUTSCHLAND
www.grizzlytools.de

Ersatzteile und Zubehör

Ersatzteile und Zubehör erhalten Sie unter www.grizzlytools.shop. Sollten bei Ihrem Bestellvorgang Probleme auftreten, kontaktieren Sie uns über unseren Online-Shop. Bei weiteren Fragen wenden Sie sich an: *Service-Center*, S. 65

Pos.-Nr.	Bezeichnung	Best.-Nr.
5	Innensechskantschlüssel	91110088
8, 9	Reduzierstück, Absaugstutzen	91110473
11, 13	Gleitschuh, Fußplatte	91110471
17	Holzägeblatt (T144D HCS)	13800406
20	Schutzhaube	91110470
25	Spanreißschutz	91110472
27	Parallelanschlag	91110474
–	Metallsägeblatt (HSS)	13800403

Original-EU-Konformitätserklärung

Produkt: **Pendelhubstichsäge**
 Modell: **PSTD 800 G6**
 Seriennummer: 000001–099100

Der oben beschriebene Gegenstand der Erklärung erfüllt die einschlägigen Harmonisierungsrechtsvorschriften der Union:

2006/42/EG • 2014/30/EU • 2011/65/EU & (EU) 2015/863

Der oben beschriebene Gegenstand der Erklärung erfüllt die Vorschriften der Richtlinie 2011/65/EU des Europäischen Parlaments und des Rates vom 8. Juni 2011 zur Beschränkung der Verwendung bestimmter gefährlicher Stoffe in Elektro- und Elektronikgeräten.

Um die Konformität zu gewährleisten, wurden folgende harmonisierte Normen sowie nationale Normen und Bestimmungen angewendet:

**EN 62841-1:2015/A11:2022 • EN 62841-2-11:2016/A11:2024
 EN IEC 63000:2018 • EN IEC 55014-1:2021 • EN IEC 55014-2:2021
 EN IEC 61000-3-2:2019/A2:2024 • EN 61000-3-3:2013/A2:2021
 IEC 62471:2006 • EN 62471:2008**

Die alleinige Verantwortung für die Ausstellung dieser Konformitätserklärung trägt der Hersteller:

 Grizzly Tools GmbH & Co. KG
 Stockstädter Str. 20
 63762 Grobostheim
 DEUTSCHLAND
 27.06.2025

 Christian Frank
 Dokumentationsbevollmächtigter

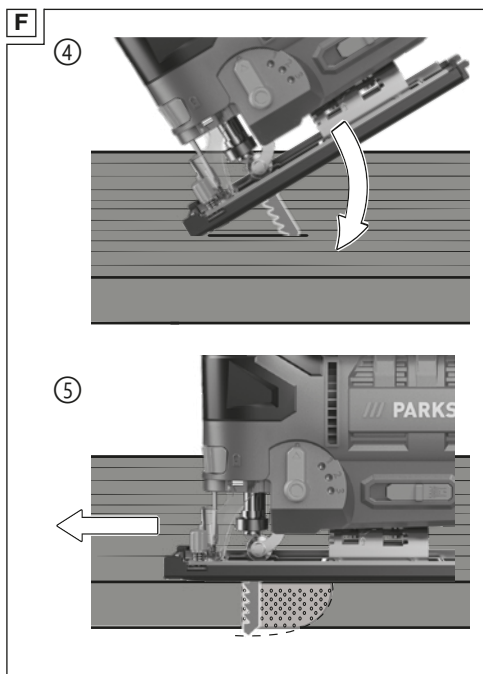
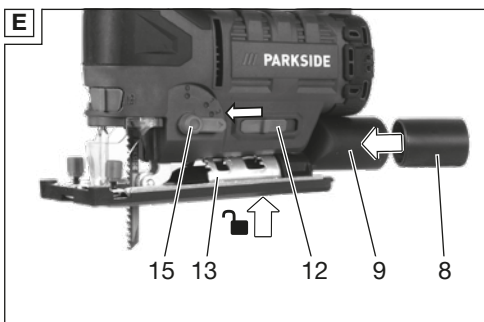
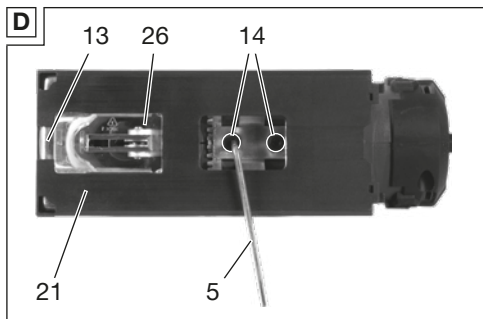
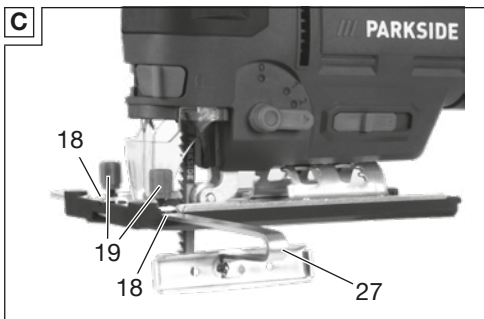
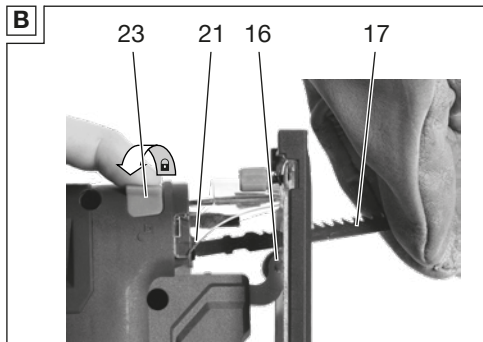
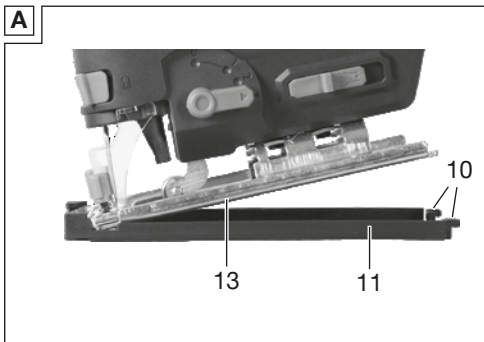

Explosionszeichnung • Robbantott ábra • Eksplozijski pogled • Rozložený pohled • Rozložený pohľad

PSTD 800 G6

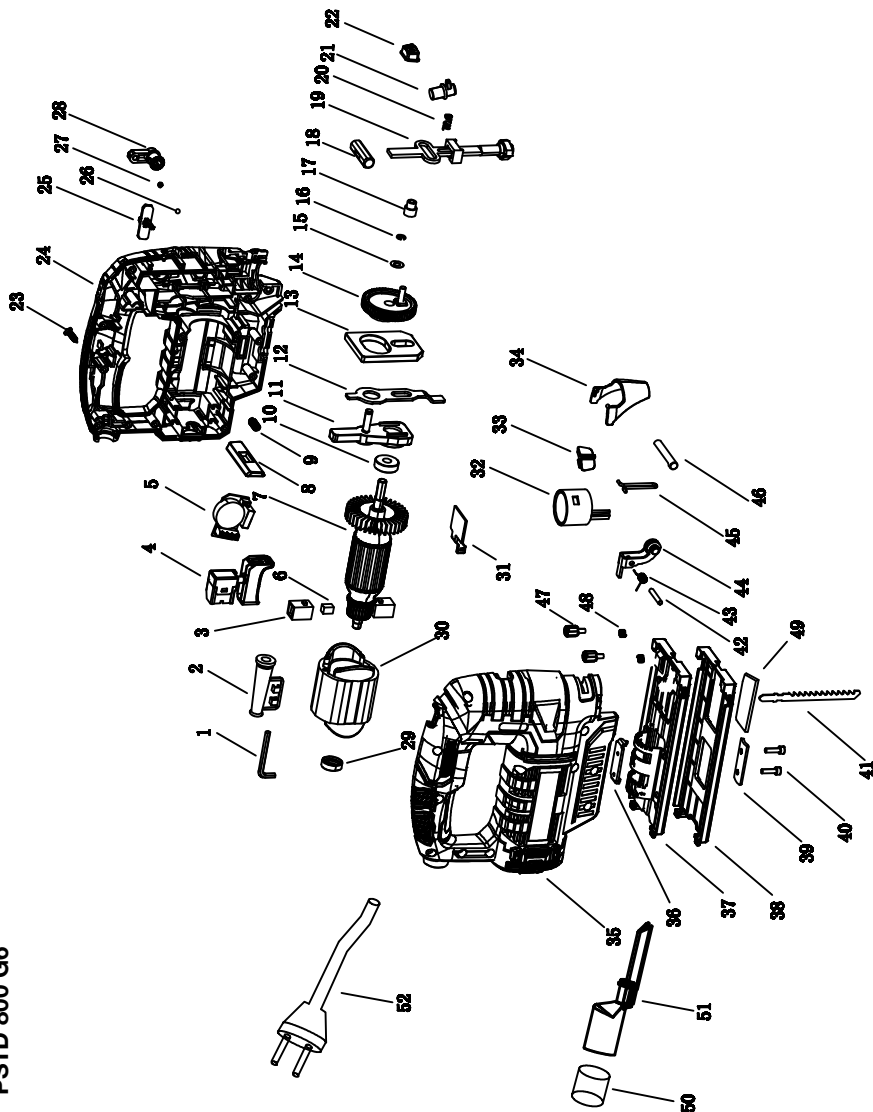

informativ • informativ • informativen • informační • informativny

Grizzly Tools GmbH & Co. KG

Stockstädter Str. 20
63762 GroBostheim
GERMANY

Stand der Informationen • Információk állása
• Stanje informacij • Stav informací • Stav infor-
mácií: 05/2025

Ident.-No.: 72081816052025-4

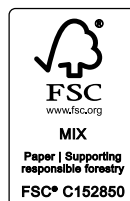

IAN 487154_2501

