



4-in-1 Cordless Combination Tool PKGA 20-Li C2

(HU)

4 az 1-ben akkus kombinált készülék

Az originál használati utasítás fordítása

(CZ)

Aku kombinované nářadí 4 v 1

Překlad originálního provozního návodu

(DE) (AT) (CH)

4-in-1-Akku-Kombigerät

Originalbetriebsanleitung

(SI)

4-v-1 akumulatorska kombinirana naprava

Prevod originalnega navodila za uporabo

(SK)

Akumulátorové kombinované náradie 4 v 1

Preklad originálneho návodu na obsluhu

IAN 360557_2010

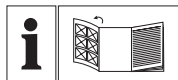

HU

Olvasás előtt kattintson az ábrát tartalmazó oldalra és végezetül ismerje meg a készülék mindegyik funkcióját.

SI

Pred branjem odprite stran s slikami in se nato seznanite z vsemi funkcijami naprave.

CZ

Před čtením si otevřete stranu s obrázky a potom se seznámte se všemi funkcemi přístroje.

SK

Pred čítaním si odklopte stranu s obrázkami a potom sa oboznámte so všetkými funkciami prístroja.

DE AT CH

Klappen Sie vor dem Lesen die Seite mit den Abbildungen aus und machen Sie sich anschließend mit allen Funktionen des Gerätes vertraut.

HU	Az originál használati utasítás fordítása	Oldal	4
SI	Prevod originalnega navodila za uporabo	Stran	25
CZ	Překlad originálního provozního návodu	Strana	45
SK	Preklad originálneho návodu na obsluhu	Strana	65
DE / AT / CH	Originalbetriebsanleitung	Seite	85

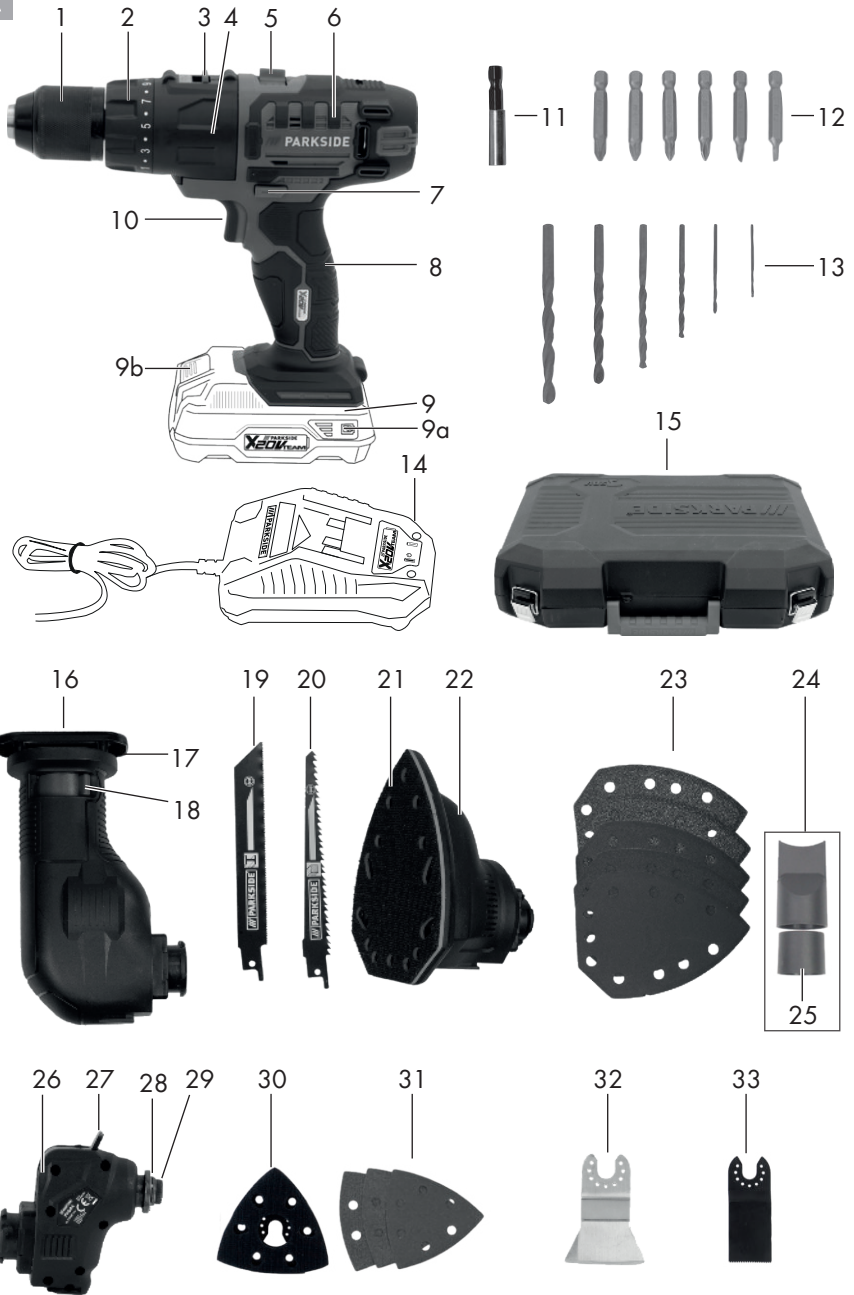
A

Sadržaj

Bevezető	5	Motoregység kardfűrészbetéttel	
Rendeltetés	5	PKGA3	17
Biztonsági tudnivalók	5	Fűrészlap felszerelése/cseréje	17
Szállítási terjedelem	5	Kardfűrész használata	18
Áttekintés	6	Fűrészelés	18
Műszaki adatok	6	Merülővágás végzése.....	18
Biztonsági tudnivalók	7	Fűrészlap kiválasztása	18
Szimbólumok és ábrák.....	7	Motoregység multifunkciós-	
Általános biztonsági tudnivalók		szerszámmal PKGA4	18
elektromos szerszámgépekhez.....	8	Szerszámcsere.....	18
További biztonsági utasítások	11	Csiszolólap felerősítése/eltávolítása ..	19
Munka utasítások	14	Csiszolás	19
Használat	14	Csiszolólap kiválasztása	19
Készülékbetétek cseréje	14	Hántolás	19
Az akkumulátor behelyezése/ kivétele	14	Tisztítás és karbantartás	19
Be-/kikapcsolás	14	Tisztítás.....	20
Az akkumulátor töltésszintjének ellenőrzése.....	15	Karbantartás	20
Az akkumulátor feltöltése	15	Tárolás	20
Motoregység fűrő-csavarozó		Eltávolítás és	
betéttel PKGA1	15	környezetvédelem	20
Szerszámcsere.....	15	Pótalkatrészek/Tartozékok	21
Sebességfokozat választás	15	Hibakeresés	22
Forgásirány beállítása	16	HU JÓTÁLLÁSI TÁJÉKOZTATÓ	23
Forgatónyomaték beállítása.....	16	Az eredeti CE megfeleléségi	
Motoregység multicsiszoló-rátét		nyilatkozat fordítása	108
PKGA2	16	Robbantott ábra	114-116
Csiszolólap felerősítése/eltávolítása ..	16		
Porelszívó csatlakoztatása	16		
Csiszolás	17		
Csiszolólap kiválasztása	17		

Bevezető

Gratulálunk az Ön által megvásárolt új berendezéshez. Ezzel egy kiváló minőségű termék mellett döntött.

A jelen készülék minőségét a gyártás alatt ellenőrizték és alávetették egy végső ellenőrzésnek. Ezzel a készülék működőképesége biztosított



A használati útmutató a termék részét képezi. Fontos utasításokat tartalmaz a biztonságra, a használatra és a hulladékeltávolításra vonatkozóan. A termék használata előtt ismerkedjen meg az összes kezelési és biztonsági útmutatással. A terméket csak a leírtaknak megfelelően és a megadott használati területen lehet alkalmazni. Őrizze meg jól az útmutatót és a termék harmadik személynek való továbbadása esetén mellékelje az összes dokumentumot.

Rendeltetés

A készülék csavarok be-, illetve kicsavarozására, valamint fába, fémbe vagy műanyagba történő fúráshoz készült. A betétszerszámok csiszolásra, fűrészelésre és hántolásra készültek.

Ez a berendezés nem alkalmas ipari használatra.

Minden más használat, amely ebben az utasításban nincs kifejezetten megengedve, a szerszámgép károsodásához vezethet és a felhasználó számára komoly veszélyt jelenthet. A gépet felnőttek által való használatra tervezték. 16 éven felüli fiatalok a gépet csak felügyelet alatt használhatják. A gyártó nem felel a rendeltetésellenes használatból vagy a hibás kezeléskből adódó károkért. Ipari alkalmazás esetén megszűnik a garancia.

A készülék a Parkside X 20 V TEAM sorozat része és a Parkside X 20 V TEAM sorozat akkumulátoraival üzemeltethető. Az akkumulátorokat csak a Parkside X 20 V TEAM sorozat töltőivel szabad tölteni.

Biztonsági tudnivalók



A legfontosabb funkcióelemek ábráját a kihajtható oldalon találhatja.

Szállítási terjedelem

Csomagolja ki a készüléket és ellenőrizze teljességét: Gondoskodjon a csomagolóanyag szabályszerű hulladékként történő elhelyezéséről.

- motoregység és fúró-csavarozó betéttel
- kardfűrészbetét
- multiciszoló rátét
- multifunkciós készülék betét
- tartozékok - fúró-csavarozó betét
 - 6 fúróbitek (1,5/2/3/4/5/6 mm)
 - 6 csavarozó bitek, 50 mm
 - bittartó
- tartozékok - kardfűrészbetét
 - fa fűrészlap (HCS150/6TPI)
 - fém fűrészlap (HSS150/18TPI)
- tartozékok - multiciszoló rátét
 - 5 csiszolólap (2 x P* 60, 2 x P 120, 1 x P 240)
- tartozékok - multifunkciós készülék betét
 - merülő fűrészlap
 - kaparókés
 - deltacsiszolótalp + 3 csiszolólap (1 x P* 60, 1 x P 80, 1 x P 120)
- adapter porelszíváshoz
- szűkítőelem
- tároló koffer
- használati utasítás

*P = Szemcseméret



Az akkumulátort és a töltőt nem tartalmazza.

Áttekintés

- A** 1 gyorstokmány
- 2 forgatónyomaték-beállítógyűrű
- 3 sebességfokozat kapcsoló
- 4 fúró-csavarozó betét PKGA1
- 5 készülékbetét kioldókar
- 6 motoregység
- 7 forgásirány-kapcsoló
- 8 markolat
- 9 akkumulátor
- 10 be-/kikapcsoló
- 11 bittartó
- 12 csavarozó bitek, 50 mm, 6 részes
- 13 fúróbitek, 6 részes
- 14 töltő
- 15 tároló koffer
- 16 kardfűrészbetét PKGA3
- 17 talplemez
- 18 fűrészlap kioldókar
- 19 fém fűrészlap
- 20 fa fűrészlap
- 21 csiszolótalp
- 22 multiciszoló rátét PKGA2
- 23 5 csiszolólap
- 24 adapter porelszíváshoz
- 25 szűkítőelem
- 26 multifunkciós készülék betét PKGA4
- 27 szerszám kioldókar
- 28 befogótüske
- 29 szerszámtartó
- 30 deltacsiszolótalp
- 31 3 csiszolólap
- 32 kaparókés
- 33 merülő fűrészlap

Műszaki adatok

4 az 1-ben akkus kombinált

készülék.....	PKGA 20-Li C2
Motorfeszültség	20 V==
Üresjáratú fordulatszám (n_0)	21000 min ⁻¹
Hőmérséklet	max. 50 °C
Töltés	4 - 40 °C
Üzemeltetés.....	-20 - 50 °C
Tárolás (optimális)	0 - 45 °C

motoregység + fúró-csavarozó betét..PKGA1

Üresjáratú fordulatszám	(n_0).....	0-400/0-1350 min ⁻¹
Forgatónyomaték	max.	35 Nm
Tokmánykapacitás.....	max.	13 mm
Furatátmérő		
fához	max.	13 mm
acélhoz	max.	8 mm
Tömeg	kb.	1,23 kg
Hangnyomásszint	(L_{pA}).....	83,7 dB(A), $K_{pA} = 5$ dB
Hangteljesítményszint	(L_{WA}).....	94,7 dB(A), $K_{WA} = 5$ dB
Vibrálás (a_h)		
Fúrás fémbe....	1,322 m/s ² , K=	1,5 m/s ²
terhelés nélkül..	1,531 m/s ² , K=	1,5 m/s ²

motoregység + multiciszoló rátét... PKGA2

Üresjáratú fordulatszám (n_0) ...	0-9000 min ⁻¹	
Csiszolópapír	138 x 97 mm	
Tömeg	kb. 1 kg	
Hangnyomásszint	(L_{pA}).....	88,6 dB(A), $K_{pA} = 3$ dB
Hangteljesítményszint	(L_{WA}).....	99,6 dB(A), $K_{WA} = 3$ dB
Vibrálás (a_h)	4,572 m/s ² , K=	1,5 m/s ²

motoregység + kardfűrészbetét..... PKGA3

Üresjáratú fordulatszám (n_0) ...	0-3200 min ⁻¹
Lökethossz	22 mm
Vágáskapacitás	
Fa	100 mm
Fém.....	50 mm

Tömeg	kb. 1,44 kg
Hangnyomásszint (L_{pA})	89,3 dB(A), $K_{pA} = 5$ dB
Hangteljesítményszint (L_{WA})	100,3 dB(A), $K_{WA} = 5$ dB
Vibrálás (a_h) Fadeszkák fűrészelése	12,395 m/s ²
Fagerendák fűrészelése.....	12,392 m/s ²
	$K = 1,5$ m/s ²

**motoregység +
multifunkciós készülék betét..... PKGA4**

Üresjárat fordulatszám (n_0)	.0-20000 min ⁻¹
Rezgésszög	3,0°
Tömeg	kb. 1 kg
Hangnyomásszint (L_{pA})	84,8 dB(A), $K_{pA} = 3$ dB
Hangteljesítményszint (L_{WA})	95,8 dB(A), $K_{WA} = 3$ dB
Vibrálás (a_h)	4,229 m/s ² , $K = 1,5$ m/s ²



Figyelem! A kompatibilis akkumulátorok aktuális listája az alábbi oldalon található: www.lidl.de/akku

A megadott lengésemmissziós értéket egy szabvány vizsgálati módszerrel mérték és egy elektromos szerszám másikkal való összehasonlításához lehet használni.
A megadott lengésemmissziós értéket a kitétség bevezető becsléséhez is fel lehet használni.



Figyelmeztetés:

A lengésemmissziós érték az elektromos szerszám tényleges használata során eltérhet a megadott értéktől, attól függően, hogyan használják az elektromos szerszámot.
Próbálja a rezgésterhelést a lehető legalacsonyabb szinten tartani. A rezgésterhelés csökkentésére tett intézkedések például a kesztyű viselése

a szerszám használata során és a munkaidő korlátozása. Ebben az esetben a működési ciklus minden részét figyelembe kell venni (például amikor az elektromos kéziszerszám ki van kapcsolva, és amikor bár be van kapcsolva, de terhelés nélkül fut).

Biztonsági tudnivalók

A készülék használata során figyelembe kell venni a biztonsági tudnivalókat.

Szimbólumok és ábrák

Szimbólumok az utasításban



Veszélyjelek a személyi sérülés vagy anyagi kár elhárítására vonatkozó utasításokkal.



Figyelmeztető jelzés áramütés okozta személyi sérülések megelőzésére vonatkozó információval.



Viseljen védőkesztyűt.



Viseljen hallásvédőt.



Viseljen védő maszkot.



Utasító jelzések az anyagi kár elhárítására vonatkozó utasításokkal.



Tájékoztató jelzések, amelyek a szerszám gép optimális kezeléséről informálnak.

A készüléken található képilelek



Figyelmesen olvassa végig a kezelési utasítást.



Az elektromos készülékek nem tartoznak a háztartási hulladékok közé.



Sebességfokozat váltása előtt állítsa le a készüléket.



Forgó szerszám okozta sérülésveszély! Tartsa távol a kezét.



A készülék a Parkside X 20 V TEAM sorozat része.

Szimbólumok a fűrészlapokon:



Viseljen védőszemüveget.



Fa fűrészeléséhez



Fém fűrészeléséhez

Általános biztonsági tudnivalók elektromos szerszámgépekhez



FIGYELMEZTETÉS! Olvassa el az elektromos kéziszerszámhoz tartozó összes biztonsági utasítást, tudnivalót, illusztrációt és műszaki adatot. A biztonsági tudnivalók és utasítások betartásának elmulasztása áramütést, tüzet és/vagy súlyos sérüléseket okozhat.

A jövőbeni használat érdekében őrizzen meg minden biztonsági tudnivalót és útmutatót.

A biztonsági tudnivalókban alkalmazott „elektromos szerszámgép” fogalom hálózatról működtetett elektromos szerszámgépekre (hálózati kábellel) és akkuval működtetett elektromos szerszámgépekre (hálózati kábel nélkül) vonatkozik.

1) Munkahelyi biztonság

- Munkaterületét mindig tartsa tisztán és jól megvilágítva.** A rendetlenség vagy a megvilágítatlan munkaterületek balesetekhez vezethetnek.
- Ne dolgozzon az elektromos szerszámgéppel robbanásveszélyes környezetben, ahol éghető folyadékok, gázok vagy porok találhatóak.** Az elektromos szerszámgépek szikrákat hoznak létre, melyek meggyújthatják a port vagy a gőzöket.
- Az elektromos szerszámgép használata közben tartsa távol a gyermekeket és az egyéb személyeket.** Ha elvonják a figyelmét, elveszítheti a szerszámgép feletti uralmat.

2) Elektromos biztonság

- Az elektromos szerszámgép csatlakozó dugójának passzolnia kell a dugaszoló aljzatba. A dugót semmilyen módon sem szabad módosítani. Ne használjon adapterdugókat védőföldelt elektromos szerszámgépekkel együtt.** A módosítás nélküli dugók és a megfelelő dugaszoló aljzatok csökkentik az áramütés kockázatát.
- Kerülje teste érintkezését a földelt felületekkel, mint pl. csövekkel, fűtőtestekkel, tűzhelyekkel és hűtőszekrényekkel.** Megnö az áramütés veszélyének kockázata, ha az Ön teste földelve van.
- Az elektromos szerszámgépeket esőtől és nedvességtől távol kell tartani.** Nő az áramütés kockázata, ha víz hatol be az elektromos szerszámgépbe.
- Ne használja a kábelt rendeltetésétől eltérő célokra, az elektromos szerszámgép hordozásához, felakasztásához vagy a dugó dugaszoló aljzataból történő kihúzásához. Tartsa távol a kábelt**

hőtől, olajtól, éles peremektől vagy mozgásban lévő készülékelemektől. A sérült vagy összegabalyodott kábelek növelik az áramütés kockázatát.

- e) **Ha egy elektromos szerszámgéppel a szabadban akar dolgozni, csak olyan hosszabbító kábelt használjon, amely külső terekben is alkalmazható.** A kültéri használatra alkalmas hosszabbító kábel alkalmazása csökkenti az áramütés kockázatát.
- f) **Ha elkerülhetetlen egy elektromos szerszámgép nedves környezetben történő használata, alkalmazzon egy olyan hibaáramvédő kapcsolót, melynek kioldási árama 30 mA vagy alacsonyabb.** Egy hibaáramvédő kapcsoló használata csökkenti az áramütés kockázatát.

3) Személyek biztonsága

- a) **Legyen figyelmes, ügyeljen arra, hogy mit csinál és végezze a munkát racionálisan az elektromos szerszámgéppel. Soha ne használjon elektromos szerszámgépet, ha fáradt, illetve kábítószerek, alkohol vagy gyógyszerek hatása alatt áll.** Egy elektromos szerszámgép használata közben egyetlen figyelmetlen pillanat is komoly sérülésekhez vezethet.
- b) **Hordjon személyi védőfelszerelést és mindig egy védőszemüveget.** A személyi védőfelszerelés, mint a pormaszk, a csúszásálló biztonsági cipők, a védősík vagy a hallásvédő viselése, az elektromos szerszámgép mindenkori fajtája és alkalmazása függvényében, csökkenti a sérülések kockázatát.
- c) **Kerülje a véletlen üzembe helyezést. Győződjön meg arról, hogy az elektromos szerszámgép ki van kapcsolva, mielőtt áramellátásra és/vagy akkura csatlakoztatja, felemeli vagy hordozza.** Balesetekhez vezethet, ha az elektro-

mos szerszámgép hordozása közben a kapcsolón tartja az ujját, vagy a készüléket bekapcsolva csatlakoztatja az áramellátásra.

- d) **Az elektromos szerszámgép bekapcsolása előtt távolítsa el a beállító szerszámokat vagy a csavarkulcsot.** A forgó készülékrészekben lévő szerszám vagy kulcs sérülésekhez vezethet.
- e) **Kerülje az abnormális testtartást. Gondoskodjon a stabil álló helyzetről és mindenkor tartsa meg egyensúlyát.** Így váratlan helyzetekben jobban tudja kontrollálni az elektromos szerszámgépet.
- f) **Viseljen megfelelő ruházatot. Ne viseljen bő ruházatot vagy ékszereket. Haját, ruházatát és kesztyűit tartsa távol a mozgásban lévő alkotóelemektől.** A mozgásban lévő alkotóelemek elkapathatják a laza ruházatot, az ékszereket vagy a hosszú haját.
- g) **Amennyiben a készülékhez porszívó és porgyűjtő berendezés is szerelhető, akkor azokat fel kell helyezni és megfelelően használni kell.** Porszívó alkalmazása csökkentheti a por miatti veszélyeztetéseket.
- h) **Ne gondolja, hogy biztonságban van és ne hagyja figyelmen kívül az elektromos kéziszerszámokra vonatkozó biztonsági előírásokat akkor sem, ha többszöri használat után jól ismeri az elektromos kéziszerszám használatát.** A figyelmetlenség már a másodperc törtrésze alatt is súlyos sérülésekhez vezethet.

4) Az elektromos szerszámgép alkalmazása kezelése

- a) **Ne terhelje túl a készüléket. Munkájához használja az annak megfelelő elektromos szerszámgépet.** A megfelelő elektromos szerszámgéppel jobban és

biztonságosabban dolgozhat a megadott teljesítménytartományban.

- b) **Ne használjon olyan elektromos szerszámgépet, melynek meghibásodott a kapcsolója.** A nem be- vagy kikapcsolható elektromos szerszámgép veszélyes és meg kell javíttatni.
- c) **Húzza ki a hálózati csatlakozódugót a csatlakozóljzathból és/vagy távolítsa el a levehető akkumulátort, mielőtt beállításokat végez a készüléken, betétszerszámokat cserél vagy az elektromos kéziszerszámot elteszi.** Ez az óvintézkedés megakadályozza az elektromos szerszámgép véletlen beindulását.
- d) **A használaton kívül lévő elektromos szerszámgépek tárolása gyermekek által el nem érhető helyen történjen. Ne engedje, hogy olyan személyek használják a készüléket, akik azt nem ismerik és jelen utasításokat nem olvasták el.** Az elektromos szerszámgépek veszélyesek, ha azokat tapasztalatlan személyek használják.
- e) **Gondosan ápolja az elektromos kéziszerszámot és a betétszerszámokat. Ellenőrizze, hogy a mozgatható alkotóelemek kifogástalanul működjenek, és ne szoruljanak, illetve hogy ne legyenek eltörve vagy olyan mértékben megsérülve alkotóelemek, hogy az csorbítsa az elektromos szerszámgép működését.** A készülék használata előtt a sérült alkotóelemeket javíttassa meg. Számos baleset okát a rosszul karbantartott elektromos szerszámgépek képezik.
- f) **A vágószerszámokat tartsa élesen és tisztán.** A gondosan ápoltt, éles vágóélekkel rendelkező vágószerszámok kevésbé szorulnak be és könnyebben vezethetők.
- g) **Az elektromos szerszámgépet, a tartozékokat, a behelyezhető szerszámokat stb. alkalmazza jelen utasításoknak megfelelően. Eközben vegye figyelem-**

be a munkafeltételeket és a kivitelezendő tevékenységet. Az elektromos szerszámgépek rendeltetés szerinti alkalmazásuktól eltérő célra történő használata veszélyes szituációkat teremthet.

- h) **A markolatokat és fogófelületeket tartsa szárazon, tisztán és olaj- illetve zsírinteszen.** A csúszós markolatok és fogófelületek nem teszik lehetővé az elektromos kéziszerszám biztonságos használatát és irányítását váratlan helyzetekben.

5) Akkus készülékek gondos kezelése és használata

- a) **Az akkukat csak a gyártó által javasolt akkutöltőkben töltsse fel.** Meghatározott fajtájú akkukhoz készült akkutöltő eltérő fajtájú akkukkal történő használata esetén tűzveszély áll fenn.
- b) **Az elektromos szerszámgépekben mindig csak az azokkal történő használat céljára rendeltetett akkukat használja.** Az eltérő akkuk használata sérüléseket okozhat és tűzveszélyt rejt magában.
- c) **A használaton kívüli akkut tartsa távol gemkapcsoktól, érméktől, kulcsoktól, szögektől, csavaroktól és egyéb olyan apró fémtárgyaktól, melyek az érintkezők áthidalását okozhatják.** Az akku érintkezői között fellépő rövidzárlat égési sérüléseket okozhat és tűzveszélyes.
- d) **Hibás alkalmazás esetén folyadék juthat ki az akkuból. Kerülje az azzal való érintkezést. Véletlen érintkezés esetén vízzel alaposan le kell öblíteni.** Ha a folyadék szembe kerül, kérje orvos segítségét is. A kifolyt akkufolyadék irritálhatja a bőrt vagy égési sérüléseket okozhat.
- e) **Ne használjon sérült vagy átalakított akkumulátort.** A sérült vagy átalakított akkumulátorok előre nem látható mó-

don viselkedhetnek, és tüzet, robbanást vagy személyi sérülést okozhatnak.

- f) **Ne tegyen ki akkumulátort tűznek vagy magas hőmérsékletnek.** Tűz vagy 130 °C feletti hőmérséklet robbanást okozhat.
- g) **Kövesse a töltésre vonatkozó utasításokat és soha ne töltse az akkumulátort vagy az akkumulátoros szerszámot a használati útmutatóban megadott hőmérsékleti tartományon kívül.** A helytelen vagy a megengedett hőmérsékleti tartományon kívüli töltés tönkre teheti az akkumulátort és növeli a tűzveszélyt.

6) Vevőszolgálat

- a) **Elektromos szerszámgépe javításához csak szakképzett szakszemélyzetet és csak eredeti pótalkatrészeket vegyen igénybe.** Ezzel biztosított, hogy az elektromos szerszámgép biztonságos marad.
- b) **Soha ne végezzen karbantartást sérült akkumulátorokon.** Az akkumulátorok valamennyi karbantartását csak a gyártó vagy hivatalos vevőszolgálatok végezhetik.

További biztonsági utasítások



Figyelmeztetés! Tilos a veszélyes anyagok (pl. ólomtartalmú festékek vagy azbeszt-tartalmú anyagok) megmunkálása, mivel ezek ártalmasak a felhasználó és a közelben tartózkodó személyek egészségére.



Figyelmeztetés! Fűrészelés vagy csiszolás során por keletkezhet. Mindig viseljen védőszemüveget, védőkesztyűt és légzésvédő maszkot. Ha

lehetséges, csatlakoztasson egy porelszívó berendezést.

1) SPECIÁLIS BIZTONSÁGI UTASÍTÁSOK AZ AKKUMBINÁLT KÉSZÜLÉKHEZ

- **Az elektromos kéziszerszámot csak a szigetelt markoló felületénél fogja meg, ha olyan munkát végez, amely során a használt szerszám vagy a csavar rejtett áramvezetékekhez érhet.** Feszültség alatt álló vezetékkel való érintkezés feszültség alá helyezheti a készülék fém részeit is és áramütést okozhat.
- **Használjon megfelelő kereső készüléket a rejtett vezetékek felkutatásához vagy kérje a helyi áramszolgáltató vállalat segítségét.** Elektromos vezetékkel történő érintkezés áramütést vagy tüzet, gázvezetékekkel történő érintkezés robbanást okozhat. Vízvezetékek megsértése anyagi kárt és áramütést okozhat.
- **Rögzítse a munkadarabot.** Egy rögzítőszerkezettel vagy satuval rögzített munkadarab biztonságosabban van megtartva, mint kézzel.
- **A szerszámok - fűrész, kaparókés és fúró - használata során legyen óvatos.** Ezek a szerszámok élesek és sérülést okozhatnak.
- **Viseljen védőkesztyűt a szerszámbetétek cseréje során.** Ezzel megelőzhető a sérülések, ha a készülékbetét a használat során felforrósodott.

2) BIZTONSÁGI UTASÍTÁSOK IDE-ODA MOZGÓ FÜRÉSZEKHEZ

- **Az elektromos kéziszerszámot csak a szigetelt markoló felüle-**

ténél fogja meg, ha olyan munkát végez, ahol az elektromos kéziszerszám rejtett áramkábelekbe ütközhet. A feszültség alatt álló kábellel való érintkezés a készülék fém részeit is feszültség alá helyezheti és áramütést okozhat.

- **Erősítse és rögzítse a munkadarabot satuval vagy más módon egy stabil felületre.** Ha a munkadarabot csak egy kézzel vagy testének támasztva tartja, akkor a munkadarab nem elég stabil és elveszítheti az uralmát felette.
- **Ne nyúljon a fűrészelési terület közelébe. Ne nyúljon a munkadarab alá. Munka közben a fűrészhez képest mindig oldalt álljon.** A fűrészlappal való érintkezés esetén sérülésveszély áll fenn.
- **Az elektromos kéziszerszámot csak bekapcsolt állapotban vezesse a munkadarab felé.** Ha a vágószerszám megakad a munkadarabban, fennáll a visszaütés veszélye.
- **Ügyeljen arra, hogy a talplemez a fűrészelés közben mindig felfeküdjön a munkadarabra.** A fűrészlap megakadhat és Ön elveszítheti uralmát az elektromos kéziszerszám fölött.
- **A munkafolyamat befejezése után kapcsolja ki az elektromos kéziszerszámot és csak akkor húzza ki a fűrészlapot a vágatból, ha az már teljesen leállt.** Ily módon elkerülhető a visszaütés és biztonságosan leteheti a szerszámot.
- **Csak ép, kifogástalan fűrészlapot használjon.** Hajlott vagy éleetlen fűrészlapok könnyen eltörhetnek, negatívan befolyásolhatják a vágást vagy visszaütést okozhatnak.
- **Ne fékezze le a fűrészlapot a kikapcsolás után azáltal, hogy oldalra nyomja.** A fűrészlap megsé-

rülhet, eltörhet vagy visszaütést okozhat.

- **Rögzítse megfelelően az anyagot. Ne kézzel vagy lábbal támassa a munkadarabot.** Ne érjen hozzá a működő fűrészsel semmilyen tárgyhoz vagy a talajhoz. Visszaütés veszélye áll fenn.
- **Munka közben tartsa erősen két kézzel az elektromos kéziszerszámot és gondoskodjon a biztos állóhelyzetről.** Az elektromos kéziszerszám biztosabban vezethető két kézzel.
- **Várja meg, amíg az elektromos kéziszerszám teljesen leáll, mielőtt leteszi azt.** A vágószerszám elakadhat és Ön elveszítheti uralmát az elektromos kéziszerszám fölött.
- **Azonnal kapcsolja ki a készüléket, ha a fűrészlap megakad. Feszítse szét a vágatot és óvatosan húzza ki a fűrészlapot.** Előfordulhat, hogy elveszíti uralmát az elektromos kéziszerszám fölött.

3) SPECIÁLIS BIZTONSÁGI UTASÍTÁSOK CSISZOLÁS ÉS HÁNTOLÁS ESETÉN

- **Csak száraz csiszoláshoz használja az elektromos kéziszerszámot. Ne hántoljon nedves anyagokat.** A víz behatolása az elektromos kéziszerszámába növeli az áramütés kockázatát.
- **Ne hagyja, hogy a csiszolt anyag és a csiszoló túlforrósodjon.** Ez tűzveszélyes.
- **A munkadarab csiszolás közben felforrósodik. Ne érintse meg a megmunkált részt, hagyja lehűlni.** Égési sérülés veszélye áll fenn. Ne használjon hűtőfolyadékot vagy hasonlókat.
- **Munkaszünetek előtt mindig ürítse ki a portartályt.** A porzsákban,

mikroszűrőben vagy papírzsákban (vagy a szűrőzsákban, illetve a porszívó szűrőjében) lévő csiszolás során keletkezett por kedvezőtlen körülmények között, például fémek csiszolása közben kialakuló szikrahullás esetén, magától meggyulladhat. Különösen veszélyes, ha a csiszolás során keletkezett por festék-, ill. poliuretán-maradékokkal vagy más vegyi anyagokkal keveredik és a csiszolt anyag a hosszan tartó megmunkálás során felforrósodott.

4) BIZTONSÁGI UTASÍTÁSOK HOSSZÚ FÚRÓSZERSZÁMOK HASZNÁLATA ESETÉN

- a) **Semmiképpen ne dolgozzon a fúrószerszám legnagyobb megengedett fordulatszámánál magasabb fordulatszámmal.** Nagyobb fordulatszám esetén a fúrószerszám könnyen elgörbülhet, ha nem ér a munkadarabhoz és szabadon tud forogni, valamint sérüléseket okozhat.
- b) **Kezdje a fúrást mindig alacsony fordulatszámon, és ha a fúró a munkadarabhoz ér.** Nagyobb fordulatszám esetén a fúrószerszám könnyen elgörbülhet, ha nem ér a munkadarabhoz és szabadon tud forogni, valamint sérüléseket okozhat.
- c) **Ne gyakoroljon túl nagy nyomást a fúrószerszámmra.** A fúrószerszámok elgörbülhetnek és ezáltal eltérhetnek vagy Ön elveszítheti uralmát a kéziszerszám fölött és mindez sérülést okozhat.

5) MARADÉK RIZIKÓ

Akkor is, ha Ön az elektromos szerszámát az előírásoknak megfelelően használja, mindig fennáll egy bizonyos maradék rizikó. A következő veszélyek léphetnek

fel az elektromos szerszám felépítésével és kivitelezésével kapcsolatban:

- tüdőkárosodás, ha nem visel megfelelő légzésvédőt;
- vágási sérülések
- halláskárosodás, amennyiben nem viselne megfelelő fülvédőt.
- szemkárosodás, ha nem visel megfelelő védőszemüveget.
- egészségkárosodás, amely a kéz és a kar rezgéséből következik, amennyiben a berendezést hosszabb időn keresztül használná vagy azt nem az előírásoknak megfelelően vezetné vagy karbantartaná.



Figyelem! A jelen elektromos szerszám üzem közben elektromágneses mezőt gerjeszt. Ez a mező bizonyos körülmények között aktív vagy passzív módon orvosi implantátumokat befolyásolhat. Annak érdekében, hogy a komoly vagy halálos sérülések veszélyét csökkentsék, az orvosi implantátumokat viselő személyeknek ajánljuk, konzultáljanak orvosukkal és az orvosi implantátum gyártójával, mielőtt használnák a gépet.



Vegye figyelembe a Parkside X 20 V Team akkumulátor és töltő használati útmutatójában lévő töltésre és helyes használatra vonatkozó biztonsági utasításokat és tudnivalókat. A töltés részletes leírása és további információk ebben a külön használati útmutatóban találhatóak.

Ne használjon olyan tartozékokat, amelyeket a PARKSIDE nem ajánl. Ez áramütést vagy tüzet okozhat.

Munka utasítások



A készülékkel történő munkavégzés közben viseljen alkalmas ruházatot és megfelelő védőfelszerelést. Minden használat előtt ellenőrizze, hogy a készülék megfelelően működik. A személyi védőfelszerelés és a megfelelően működő készülék csökkenti a sérülések és balesetek kockázatát.



Ügyeljen arra, hogy a környezeti hőmérséklet a munkavégzés során ne haladja meg az 50 °C-ot és ne legyen kevesebb, mint -20 °C.



Viseljen fülvédőt.

B

Használat

Készülékbetétek cseréje



Biztosítsa a készüléket bekapcsolás ellen (lásd „Be-/kikapcsolás”) vagy vegye ki az akkumulátort a készülékből. A készülék véletlen bekapcsolása sérülést okozhat.



Viseljen védőkesztyűt. Használat során a készülékbetét felforrósodhat.

Készülékbetét levétele

1. Tolja a kioldókart (5) egészen ütközésig állásba és tartsa ebben a helyzetben.

2. Húzza ki a kioldott készülékbetétet (4/16/22/26).

Készülékbetét felhelyezése

3. Csúsztassa a készülékbetétet (4/16/22/26) a vezetősín mentén a motoregységbe (6).
4. Engedje vissza a kioldókart (5) állásba.
5. A készülékbetét meghúzásával ellenőrizze a betét stabil helyzetét.

Az akkumulátor behelyezése/kivétele

1. Az akkumulátor (9) berendezésből való kivételéhez nyomja meg a kireteszelő gombot (9b) az akkumulátoron és húzza ki az akkumulátort.
2. Az akkumulátor (9) behelyezéséhez tolja be az akkumulátort a vezetősínen a berendezésbe. Az hallhatóan bekattan.



Az akkumulátort csak akkor helyezze be, ha az akkumulátoros szerszám elő van készítve a használatra.

Be-/kikapcsolás

1. **Bekapcsolás:** Nyomja meg a be-/kikapcsoló gombot (A 10).
A be-/kikapcsoló gombbal (A 10) fokozatmentesen szabályozható a fordulatszám.
Enyhe nyomás: alacsony fordulatszám
Nagyobb nyomás: magasabb fordulatszám.
2. **Kikapcsolás:** Engedje el a be-/kikapcsoló gombot (A 10).
Ha a forgásirány kapcsolót (A 7) középpállásba helyezi, akkor a készülék biztosítva van bekapcsolás ellen.

A Az akkumulátor töltésszintjének ellenőrzése

A töltésszintjelző (9a) az akkumulátor (9) töltöttségi szintjét jelzi.

Nyomja meg a gombot (9a) az akkumulátoron (9). Az akkumulátor töltöttségi szintjét a töltésszintjelző színű LED-fényeinek világítása jelzi:

3 LED világít (piros, narancs és zöld):

Akkumulátor fel van töltve

2 LED világít (piros és narancssárga):

Akkumulátor részben fel van töltve

1 LED világít (piros):

Akkumulátort tölteni kell



Töltse fel az akkumulátort (9), ha az akkumulátor töltésszintjelzőjének már csak a piros LED-je világít.

A Az akkumulátor feltöltése



A felmelegedett akkut töltés előtt hagyja lehűlni.



Töltse fel az akkumulátort (9), ha az akkumulátor töltésszintjelzőjének már csak a piros LED-je világít.

1. Adott esetben vegye ki az akkumulátort (9) a berendezésből.
2. Tolja be az akkumulátort (9) a töltő (14) töltőüregébe.
3. Csatlakoztassa a töltőt (14) egy csatlakozó aljzatra.
4. A sikeres töltési folyamat után vegye le a töltőt (14) a hálózatról.
5. Húzza ki az akkumulátort a töltőből (14).

LED-kijelzések áttekintése a töltőn (14):

Zöld LED világít behelyezett akkumulátor nélkül: A töltő használatra kész.

Zöld LED világít: Az akkumulátor fel van töltve.

Piros LED világít: Az akkumulátor töltése folyamatban van.



Motoregység fúró-csavazó betéttel PKGA1

Szerszámcseré



Biztosítsa a készüléket bekapcsolás ellen (lásd „Be-/kikapcsolás”). A készülék véletlen bekapcsolása sérülést okozhat.

1. Forgassa el a gyorstokmányt (1) **RELEASE** irányba, amíg a tokmány-nyílás elég nagy a szerszám befogásához.
2. Csúsztassa a szerszámot a gyorstokmányba (1) amennyire csak lehet.
3. Forgassa el a gyorstokmányt **GRIP** irányba a szerszám stabil rögzítéséhez.
4. A szerszám eltávolításához forgassa el a gyorstokmányt (1) **RELEASE** irányba, amíg a tokmány-nyílás elég nagy a szerszám kivételéhez.

Sebességfokozat választás



Sebességfokozat váltása előtt állítsa le a készüléket.

1. Várja meg, amíg a készülék teljesen leáll.
2. Tolja a sebességfokozat kapcsolót (3) a kívánt pozícióba:
1: 0-400 min⁻¹
2: 0-1350 min⁻¹

Forgásirány beállítása

A forgásirány kapcsolóval beállítható a készülék forgásiránya. A forgásirány-kapcsolón lévő nyíl a munka irányát jelzi.

1. Várja meg, amíg a készülék teljesen leáll.
2. Tolja a forgásirány kapcsolót (7) a kívánt pozícióba:

Fűráshoz és csavarok becsavarozásához: Nyomja a nyíllal ellátott forgásirány-kapcsolót előre

Csavarok kicsavarozásához: Nyomja a nyíllal ellátott forgásirány-kapcsolót hátra

3. Ha a forgásirány kapcsolót (7) középállásba helyezi, akkor a készülék biztosítva van bekapcsolás ellen.



A forgásirány váltás kizárólag üzem kívüli készüléken végezhető!

Forgatónyomaték beállítása

Előre beállítható a maximális forgatónyomaték. A forgatónyomaték-fokozatok 1 - 19 +  jelöléssel vannak jelölve.

1. Várja meg, amíg a készülék teljesen leáll.
2. Válassza ki a kívánt forgatónyomatékot a forgatónyomaték-beállítógyűrű (2) elforgatásával.

Csavarozás: 1 - 19. fokozat

Fűrés: Fokozat 

3. A munkát mindig alacsonyabb forgatónyomatékkal kezdje és szükség szerint növelje meg.



A forgatónyomaték beállítás kizárólag üzem kívüli készüléken végezhető!



A szükséges forgatónyomaték függ:
 - a megmunkálandó anyag jellegétől és keménységétől;
 - a használt csavarok jellegétől és keménységétől.



Motoregység multiciszoló-rátét PKGA2



Biztosítsa a készüléket bekapcsolás ellen (lásd „Be-/kikapcsolás”). A készülék véletlen bekapcsolása sérülést okozhat.



Csiszolási munkák során viseljen védőmaszkot.

Csiszolólap felerősítése/eltávolítása

A csiszólotalpra (21) szerelt tépőzár révén a csiszolólap gyorsan felerősíthető.

Csiszolólap felerősítése

1. Nyomja rá egyenletesen a csiszolólapot (23) a csiszólotalpra (21). Ügyeljen arra, hogy a csiszolólapon és a csiszólotalpon lévő lyukak fedjék egymást.

Csiszolólap eltávolítása

2. Húzza le a csiszolólapot (21) a csiszólotalpról (23).

Porelszívó csatlakoztatása

Porelszívó csatlakoztatása révén csökkenthető a csiszolás közben keletkező por mennyisége.

1. Csúsztassa az adaptert (24) ütközésig a multiciszoló-rátéten (22) lévő nyílásba.

2. Csatlakoztassa egy porszívó tömlőjét az adapterhez (24).
 Ügyeljen arra, hogy a porszívó alkalmas legyen a megmunkálandó anyaghoz. Ez az információ megtalálható a külső készülék használati útmutatójában.

i Egy porszívó szívótömlőjét adott esetben szűkítőelem (25) nélkül is csatlakoztathatja az adapterre (24).

Csiszolás

- A multiciszló-rátéttel történő csiszoláshoz használjon porszívót.
- A készüléket csak bekapcsolt állapotban vezesse a munkadarabra.
- Tisztítsa meg a csiszolótalpat mielőtt a csiszolólapot felerősíti.
- Megfelelő csiszolási eredmény eléréséhez csak kifogástalan állapotban lévő csiszolólapokat használjon.
- Enyhe és egyenletes nyomáskifejtéssel dolgozzon. Ezzel kímélhető a készülék és a csiszolólap.
- Ne csiszoljon ugyanazzal a csiszolólapal különböző anyagokat (pl. fémet és utána fát).

Csiszolólappal kiválasztása

Szemcseméret P	Alkalmazás
P 60	nyers fafelületek előcsiszolásához
P 80 / 120	egyenletes felületi csiszoláshoz
P 240	alapozott és festett felületek finom-csiszolásához

E Motoregység kardfűrészbetéttel PKGA3

Fűrészlap felszerelése/ cseréje



Biztosítsa a készüléket bekapcsolás ellen (lásd „Be-/kikapcsolás”). A készülék véletlen bekapcsolása sérülést okozhat.



Viseljen kesztyűt, ha a fűrészlappal dolgozik. Ily módon elkerülheti a vágási sérüléseket.



Vigyázat, sérülésveszély!

- Ne használjon életlen, hajlott vagy más módon sérült fűrészlapokat.
- Mindig megfelelő fűrészlapot használjon.



A megfelelő fűrészlapok áttekintése az „Alkatrészek/tartozékok” fejezetben található.

Fűrészlap felszerelése:

1. Tolja lefelé a fűrészlap kioldókarját (18) ütközésig és tartsa lent. Helyezze be a fűrészlap (19/20) szárát a fűrészlapbefogó nyílásába.
2. A reteszeléshez engedje el a kart (18), ami ekkor visszaugrik a kiinduló helyzetbe.
3. A fűrészlap meghúzásával ellenőrizze a fűrészlap stabil helyzetét.

Fűrészlap levétele:

4. Tolja lefelé a fűrészlap kioldókarját (18) ütközésig és húzza ki a fűrészlapot a fűrészlapbefogóból.



Bizonyos munkákhoz a fűrészlap 180°-kal elfordítva is használható.



Kardfűrész használata

1. Ügyeljen arra a készülék bekapcsolása előtt, hogy a készülék ne érjen hozzá a munkadarabhoz.
2. Kapcsolja be a készüléket.
A be-/kikapcsoló gombbal (10) fokozatmentesen szabályozható a löket-szám.
Enyhe nyomás: alacsony löketszám.
Nagyobb nyomás: magasabb löket-szám.
A be-/kikapcsoló gomb nem zárható le.
3. Helyezze fel a talplemezt (17) a munkadarabra.
4. Egyenletes előretolással fűrészeljen.
5. A munkavégzés után kapcsolja ki a készüléket és csak ezt követően vegye ki a fűrészlapot a vágatból.

Fűrészelés



Viseljen védőszemüveget.

- Csak ép, kifogástalan fűrészlapot használjon. Fém megmunkálásához csak fém fűrészlapot használjon.
- Ügyeljen a stabil állóhelyzetre és tartsa erősen két kézzel a készüléket, megfelelő távolságra saját testétől.
- Fűrészelés előtt ellenőrizze a munkadarabot, hogy nincs-e rajta rejtett idegen test, mint például szögek, csavarok. Ezeket távolítsa el.
- Merülővágás csak puha anyagokban, például fában vagy gipszkartonban végezhető.

Merülővágás végzése



Visszaütés veszélye! Tartsa erősen a készüléket.

1. Helyezze fel a készüléket a talplemez (17) alsó szélével a munkadarabra.
2. Kapcsolja be a készüléket.
3. Merítse a fűrészlapot (20) a munkadarabba úgy, hogy a készüléket előre billenti, amíg a készülék függőlegesen áll.
4. Fűrészeljen a kívánt vágásvonal mentén.

Fűrészlap kiválasztása

fa fűrészlap	fához, műanyaghoz, gipszkartonhoz
fém fűrészlap	fémlemezekhez, profilokhoz és csövekhez
merülő fűrészlap	puha anyagokhoz, például fához vagy gipszkartonhoz



Motoregység multifunkciós-szerszámmal PKGA4



Csiszolási munkák során viseljen védőmaszkot.

Szerszámcsere



Biztosítsa a készüléket bekapcsolás ellen (lásd „Be-/kikapcsolás”). A készülék véletlen bekapcsolása sérülést okozhat.



Győződjön meg róla, hogy a szerszámtartó (29) szorosan be van csavarva, hogy az összes mellékelt

szerszám (30/32/33) felhelyezhető és használható legyen.

1. Tolja hátrafelé a szerszám kioldókarját (27) ütközésig.
2. Helyezze fel a kívánt szerszámot (30/32/33) a szerszámtartó (29) alá a befogótüskére (28). Adott esetben forgassa ki a kireteszelt szerszámtartót (29) annyira, hogy a kívánt szerszámot (30/32/33) fel tudja helyezni a befogótüskére (28). 12 különböző pozíció lehetséges.
3. Adott esetben csavarja vissza erősen a szerszámtartót.
4. Nyissa előre a szerszám kioldókarját (27). A szerszámtartót a szerszám rögzíti.

Csiszolólappal felerősítése/eltávolítása

A deltacsiszolólappal (30) szerelt tépőzár révén a csiszolólappal gyorsan felerősíthető.

Csiszolólappal felerősítése

1. Nyomja rá egyenesen a csiszolólappal (31) a deltacsiszolólappal (30). Ügyeljen arra, hogy a csiszolólapon és a csiszolólappal lévő lyukak fedjék egymást.

Csiszolólappal eltávolítása

2. Húzza le a csiszolólappal (31) a deltacsiszolólappalról (30).

Csiszolás

- A készüléket csak bekapcsolt állapotban vezesse a munkadarabra.
- Tisztítsa meg a csiszolólappal mielőtt a csiszolólappal felerősíti.
- Megfelelő csiszolási eredmény eléréséhez csak kifogástalan állapotban lévő csiszolólappal használjon.
- Enyhe és egyenes nyomáskifejtéssel dolgozzon. Ezzel kímélhető a készülék és a csiszolólappal.

- Ne csiszoljon ugyanazzal a csiszolólappal különböző anyagokat (pl. fémet és utána fát).

Csiszolólappal kiválasztása

Szemcseméret P	Alkalmazás
P 60	nyers fapelületek előcsiszolásához
P 80 / 120	egyenletes felületi csiszoláshoz
P 240	alapozott és festett felületek finomcsiszolásához

Hántolás

- Hántoláshoz válasszon magas rezgésszámot.
- Enyhe nyomáskifejtéssel és lapos szögben dolgozzon, hogy ne sérüljön meg a felületi anyag.

Tisztítás és karbantartás



Az olyan javítási és karbantartási munkálatokat, amelyeket nem írnak le a jelen útmutatóban, a szervizközpontunkkal kell elvégeztetni. Csak eredeti alkatrészeket használjon. Sérülésveszély!



Kapcsolja ki a készüléket és vegye ki az akkumulátort a készülékből minden művelet előtt, illetve a szállításhoz.

Rendszeresen végezze el a következő tisztító és karbantartási munkálatokat. Ezzel biztosítja a hosszú és megbízható használatot.

Tisztítás



A berendezést nem szabad sem vízzel lespriccelni, sem vízbe mártani. Áramütés veszélye áll fenn!

- Tartsa tisztán a légréseket, a motorházat és a berendezés markolatait. Használjon ehhez egy nedves rongyot vagy egy kefét.
Ne használjon tisztítószerrel ill. higítót. Azzal a berendezést visszavonhatatlanul megromíthatja.

Karbantartás

- A berendezés nem igényel karbantartást.

Tárolás

- A készülék tárolása száraz és portól védett, gyermekek által el nem érhető helyen történjen.
- Az akkumulátort csak részben feltöltött állapotban tárolja. A töltésszint hosszabb tárolás folyamán 40-60% kell legyen.
- Hosszabb tárolási fázis során kb. 3 havonta ellenőrizze az akku töltésszintjét és szükség esetén töltsen fel újra.
- A berendezést 0 °C és 45 °C között kell tárolni. Kerülje a tárolás folyamán a rendkívüli hideget vagy hőséget annak érdekében, hogy az akkumulátor ne veszítsen teljesítményéből.

Eltávolítás és környezetvédelem

Gondoskodjon a szerszámgép, a tartozékrészek és a csomagolás környezetbarát újra hasznosításáról. Az akkumulátor ártalmatlanítására vonatkozó utasítások az akkumulátor és a töltő külön használati útmutatójában található.



Az elektromos készülékek nem tartoznak a háztartási hulladékok közé.

- A készülék ártalmatlanítása előtt vegye ki az akkumulátort a készülékből.
- A készüléket adja le egy hulladékhasznosító szervnél. Az alkalmazott, műanyagból és fémből készült alkotóelemek fajtánként különválaszthatók és újrafelhasználás alá vehetők. Kérdezze ezzel kapcsolatban szerviz-központunkat.
- A beküldött hibás berendezés eltávolításáról ingyenesen gondoskodunk.

Pótalkatrészek/Tartozékok

Pótalkatrészeket és tartozékokat az alábbi honlapon rendelhet:
www.grizzlytools-service.eu

Ha esetleg problémája akad a rendelési folyamattal kapcsolatban, kérjük, használja a kapcsolatfelvételi űrlapot. További kérdések esetén forduljon a szervizközpontoz (lásd a(z) 23. oldalon).

Poz. Használati utasítás	Poz. Robbantott- ábra	Megnevezés	Cikk-sz.
A 4	PKGA1	fűrő-csavarozó betét	91104164
A 16	PKGA3	kardfűrészbetét	91104153
A 19		fém fűrészlap (HSS 150 mm/18 TPI*)	13800222
A 20		fa fűrészlap (HCS 150 mm/6 TPI*)	13800221
A 22	PKGA2	multicsiszoló rátét	91104154
A 23	PKGA2-7	csiszolólap - multicsiszoló rátét (2 x P 60, 2 x P 120, 1 x P 240**)	30211066
A 24	PKGA2-8/9	adapter pórelszíváshoz	91104150
A 26	PKGA4	multifunkciós készülék betét	91104158
A 30		deltacsiszolótalp	91104159
A 31		csiszolólap - deltacsiszolótalp (1 x P 60, 1 x P 80, 1 x P 120**)	30211067
A 32		kaparókés	30220082
A 33		merülő fűrészlap	30220083

* HSS = High Speed Steel

HCS = High Carbon Steel, nagy széntartalmú acél

TPI = Teeth per inch, a fogak száma 2,54 cm-ként

**P = Szemcseméret



Egyéb tartozékok kaphatók a kereskedelemben minden alkalmazási célra.

Hibakeresés

Probléma	Lehetséges ok	Hibaelhárítás
A készülék nem indul	Akkumulátor (A 9) lemerült	Töltse fel az akkumulátort (vegye figyelembe az akkumulátor és a töltő külön használati útmutatóját)
	Akkumulátor (A 9) nincs behelyezve	Helyezze be az akkumulátort (vegye figyelembe az akkumulátor és a töltő külön használati útmutatóját)
	Be-/kikapcsoló (A 10) meghibásodott	Javítás a szerviz-központban
A készülék szakaszosan működik	Belső érintkezési hiba	Javítás a szerviz-központban
	Be-/kikapcsoló (A 10) meghibásodott	
A szerszám nem mozog, annak ellenére, hogy a motor működik	A készülékbetét vagy szerszám nem megfelelően van behelyezve	Helyezze be megfelelően a készülékbetétet vagy szerszámot (lásd „Használat”)
Alacsony készülék-teljesítmény	A szerszám nem alkalmas a megmunkándó munkadarabhoz	Helyezzen be megfelelő szerszámot
	A szerszám tompa vagy kopott	Helyezzen be új szerszámot
	Helytelen sebesség	Alkalmazzon megfelelő sebességet
	Alacsony akkumulátor teljesítmény	Töltse fel az akkumulátort (A 9) (vegye figyelembe az akkumulátor és a töltő külön használati útmutatóját)
A szerszám gyorsan kopik	A szerszám nem alkalmas a megmunkándó munkadarabhoz	Helyezzen be megfelelő szerszámot (lásd „Használat”)
	Túl nagy nyomás kifejtése	Csökkentse a kifejtett nyomást
	Sebesség túl magas	Csökkentse a sebességet



HU JÓTÁLLÁSI TÁJÉKOZTATÓ

A termék megnevezése: 4 az 1-ben akkus kombinált készülék	Gyártási szám: IAN 360557_2010
A termék típusa: PKGA 20-Li C2	
A gyártó cégneve, címe, e-mail címe: Grizzly Tools GmbH & Co. KG Stockstädter Straße 20 63762 Großostheim Germany E-Mail: service@grizzly.biz	Szerviz neve, címe, telefonszáma: Szerviz Magyarország Tel.: 06800 21225 E-Mail: grizzly@lidl.hu W+T Környezetvédelmi és Szolgáltató Kft. Dunapart also 138 2318 Szigetszentmárton Tel.: 0624 456 672
Az importáló/ forgalmazó neve és címe: Lidl Magyarország Kereskedelmi Bt., H-1037 Budapest, Rádl árok 6.	

1. A jótállási idő a Magyarország területén, Lidl Magyarország Kereskedelmi Bt. üzletében történt vásárlás napjától számított 1 év, amely jogvesztő. A jótállási idő a fogyasztó részére történő átadással, vagy ha az üzembe helyezést a forgalmazó, vagy annak megbízottja végzi, az üzembe helyezés napjával kezdődik.
2. A jótállási igény a jótállási jeggyel és/vagy a vásárlást igazoló blokkal érvényesíthető. A jótállási jegy szabálytalan kiállítás, vagy átadásának elmaradása nem érinti a jótállási kötelezettség-vállalás érvényességét. Kérjük, hogy a vásárlás tényének és időpontjának bizonyítására őrizze meg a pénztári fizetésnél kapott jótállási jegyetés a vásárlást igazoló blokkot.
3. A vásárlástól számított három munkanapon belül érvényesített csereigény esetén a forgalmazó köteles a terméket kicserélni, feltéve ha a hiba a rendeltetésszerű használatot akadályozza. A jótállási jogokat a termék tulajdonosaként a fogyasztó érvényesítheti az áruházakban, valamint a jótállási tájékoztatóban feltüntetett szervizekben. (A magyar Polgári Törvénykönyv alapján fogyasztónak minősül a szakmája, önálló foglalkozása vagy üzleti tevékenysége körén kívül eljáró természetes személy.)

A jótállás ideje alatt a fogyasztó hibás teljesítés esetén kérheti a termék kijavítását, kicserélését, vagy ha a termék nem javítható vagy cserélhető, vagy az a forgalmazónak aránytalan többletköltséggel járna, illetve a fogyasztó kijavításhoz, kicseréléshez fűződő érdeke alapos ok miatt megszűnt, árleszállítást kérhet, vagy elállhat a szerződéstől és visszakérheti a vételárat. A kijavítás során a termékbe csak új alkatrész kerülhet beépítésre.

4. A fogyasztó a hiba felfedezése után a lehető legrövidebb időn belül köteles a hibát bejelenteni és a terméket a jótállási jogok érvényesítése céljából átadni. A hiba fel-

dezésétől számított két hónapon belül bejelentett jótállási igényt időben közöltnek kell tekinteni. A közlés elmaradásából eredő kárért a fogyasztó felelős. A jótállási igény érvényesíthetőségének határideje a termék, vagy fődarabjának kicserélése esetén a csere napján újraindul.

5. A rögzített bekötésű, illetve a 10 kg-nál súlyosabb, vagy tömegközlekedési eszközön nem szállítható terméket az üzemeltetés helyén kell megjavítani. Abban az esetben, ha a javítás a helyszínen nem végezhető el, a termék ki- és visszaszereléséről, valamint szállításáról a forgalmazónak kell gondoskodnia.
6. A jótállás nem áll fenn, ha a hiba a nem rendeltetésszerű használatból, átalakításból, helytelen tárolásból, vagy a használati utasítástól eltérő kezelésből, vagy bármely a vásárlást követő behatásból fakad, vagy elemi kár okozta, és azt a forgalmazó, vagy a szerviz bizonyítja. A jótállás nem vonatkozik a mozgó kopó alkatrészek (világítótestek, gumiabroncsok stb.) rendeltetésszerű elhasználódására. A szerviz és a forgalmazó a kijavítás során nem felel a terméken a fogyasztó vagy harmadik személyek által tárolt adatokért vagy beállításokért.
7. Fogyasztói jogvita esetén a fogyasztó a megyei (fővárosi) kereskedelmi és iparkamara mellett működő békéltető testület eljárását is kezdeményezheti.

A jótállás a fogyasztó törvényből eredő szavatossági jogait és azok érvényesíthetőségét nem érinti.

Kijavítást ellenőrző szelvény:

A jótállási igény bejelentésének időpontja:	A hiba oka:
Javításra átvétel időpontja:	A hiba javításának módja:
A fogyasztó részére történő visszaadás időpontja:	
A szerviz bélyegzője, kelt és aláírás:	

Kicserélést ellenőrző szelvény:

A jótállási igény bejelentésének időpontja:
Kicserelés időpontja:
A cserélő bolt bélyegzője, kelt és aláírás:

Kazalo

Predgovor.....	26	Motorna enota z nastavkom	
Namen uporabe	26	za sabljaste žage PKGA3	38
Splošen opis	26	Montaža/menjava žaginega lista	38
Obseg dobave	26	Uporaba sabljaste žage	39
Pregled	27	Žaganje.....	39
Tehnični podatki.....	27	Izvedba ugreznih rezov	39
Varnostna opozorila	28	Izbira žaginega lista	39
Simboli in oznake	28	Motorna enota z večfunkcijskim	
Splošni varnostni predpisi za		orodjem PKGA4	40
električna orodja.....	29	Menjava orodja.....	40
Drugi varnostni predpisi.....	32	Montaža/demontaža brusilnega	
Navodila za delo	35	lista	40
Uporaba	35	Brušenje.....	40
Menjava nastavkov	35	Izbira brusilnega lista	40
Vstavljanje/odstranjevanje		Strganje.....	40
akumulatorske baterije	35	Čiščenje in vzdrževanje	41
Vklon in izklon	35	Čiščenje.....	41
Preverjanje stanja napoljenosti		Vzdrževalna	41
akumulatorske baterije	36	Shranjevanje.....	41
Polnjenje akumulatorske baterije	36	Odstranjevanje/varstvo okolja ..	41
Motorna enota z nastavkom za		Nadomestni deli/Pribor	42
vrtalni vijaknik PKGA1	36	Garancijski list	43
Menjava orodja.....	36	Motnje pri delovanju.....	44
Izbira prestave.....	37	Prevod originalne izjave o	
Nastavitev smeri vrtenja.....	37	skladnosti CE	109
Nastavitev vrtilnega momenta.....	37	Eksplzijske risbe.....	114-116
Motorna enota z nastavkom za			
večnamenski brusilnik PKGA2....	37		
Montaža/demontaža brusilnega			
lista	37		
Priklop odsesavanja prahu	38		
Brušenje.....	38		

Predgovor

Čestitke ob nakupu vaše nove naprave. Odločili ste se za visokokakovosten izdelek. Kakovost naprave je bila preverjena med postopkom proizvodnje in pri končnem preverjanju, s čimer je zagotovljeno pravilno delovanje vaše naprave



Izdelku so priložena navodila za uporabo. Vsebujejo pomembna navodila glede varnosti uporabe in odstranitve. Pred uporabo izdelka se seznanite z navodili za uporabo in varnostnimi navodili. Izdelek uporabljajte zgolj na opisani način in v našete namene. Navodila skrbno shranite in pri predaji naprave tretji osebi priložite tudi vso dokumentacijo.

Namen uporabe

Ta naprava je namenjena za privijanje in odvijanje vijakov ter za vrtnanje v les, kovine ali umetne mase. Nastavki so predvideni za brušenje, žaganje in strganje. To orodje ni primerno za uporabo v komercialne namene. Vsakršna drugačna uporaba, ki v teh navodilih ni izrecno dovoljena, lahko povzroči škodo na napravi in predstavlja resno nevarnost za uporabnika. Napravo lahko uporabljajo odrasle osebe. Mladostniki nad 16 let lahko uporabljajo napravo le pod nadzorom. Proizvajalec ne odgovarja za škodo, nastalo zaradi ne-namenske ali napačne uporabe naprave. V primeru uporabe v komercialne namene ugasne pravica do uveljavljanja garancije. Orodje sodi v serijo Parkside X 20 V TEAM in ga lahko uporabljate z akumulatorskimi baterijami za serijo Parkside X 20 V TEAM. Akumulatorske baterije lahko polnite samo s polnilniki iz serije Parkside X 20 V TEAM.

Splošen opis

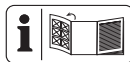

Slike najdete na prednji in zadnji strani pokrova.

Obseg dobave

Orodje vzemite iz embalaže in preverite, ali je popolno: Embalažo odstranite v skladu s predpisi.

- Motorna enota z nastavkom za udarno vrtnanje
- Nastavek za sabljaste žage
- Nastavek za večnamenski brusilnik
- Nastavek za večfunkcijsko orodje
- Pribor - nastavek za udarno vrtnanje
 - 6 Vrtnalni nastavki (1,5/2/3/4/5/6 mm)
 - 6 Vijlačni nastavki, 50 mm
 - Držalo nastavkov
- Pribor - nastavek za sabljaste žage
 - Žagin list za les (HCS150/6TPI)
 - Žagin list za kovino (HSS150/18TPI)
- Pribor - nastavek za večnamenski brusilnik
 - 5 brusilnih listov (2 x P* 60, 2 x P 120, 1 x P 240)
- Pribor - nastavek za večfunkcijsko orodje
 - Potopni žagin list
 - Rezilo strgalnika
 - Trikotna brusilna plošča + 3 brusilnih listov (1 x P* 60, 1 x P 80, 1 x P 120)
- Adapter za odsesavanje prahu
- Reducirni kos
- Kovček za shranjevanje
- Navodila za uporabo

*P = Zrnatost



Akumulatorska baterija in polnilnik nista vključena v obseg dobave.

Pregled

- A**
- 1 Hitrovpentalna glava
 - 2 Obroč za nastavljanje vrtilnega momenta
 - 3 Stikalo za izbiro prestave
 - 4 Nastavek za udarno vrtnje PKGA1
 - 5 Sprostitutvena ročica za nastavek orodja
 - 6 Motorna enota
 - 7 Stikalo za izbiro smeri vrtenja
 - 8 Ročaj
 - 9 Akumulatorska baterija
 - 10 Stikalo za vklop in izklop
 - 11 Držalo nastavkov
 - 12 Vijajni nastavki, 50 mm 6-delni
 - 13 Vrtalni nastavki, 6-delni
 - 14 Polnilnik
 - 15 Kovček za shranjevanje
 - 16 Nastavek za sabljaste žage PKGA3
 - 17 Podnožje
 - 18 Ročica za sprostitve žaginega lista
 - 19 Žagin list za kovino
 - 20 Žagin list za les
 - 21 Brusilna plošča
 - 22 Nastavek za večnamenski brusilnik PKGA2
 - 23 5 brusilnih listov
 - 24 Adapter za odsesavanje prahu
 - 25 Reducirni kos
 - 26 Nastavek za večfunkcijsko orodje PKGA4
 - 27 Ročica za sprostitve orodja
 - 28 Vpenjalni trn
 - 29 Nosilec orodja
 - 30 Trikotna brusilna plošča
 - 31 3 brusilni listi
 - 32 Reziilo strgalnika
 - 33 Potopni žagin list

Tehnični podatki

Akumulatorsko kombinirano

orodje 4v1	PKGA 20-Li C2
Napetost orodja	20 V==
Število vrtljajev v prostem teku	
(n_0)	21000 min ⁻¹
Temperatura	maks. 50 °C
Postopek polnjenja	4 - 40 °C
Delovanje	-20 - 50 °C
Skladiščenje	0 - 45 °C

Motorna enota + nastavek za

udarno vrtnje	PKGA1
Število vrtljajev v prostem teku	
(n_0)	0 - 400/0 - 1350 min ⁻¹
Vrtilni moment	maks. 35 Nm
Odprtina vpenjalne glave	maks. 13 mm
Premer vrtnja	
za les	maks. 13 mm
za jeklo	maks. 8 mm
Teža	pribl. 1,23 kg
Raven zvočnega tlaka	
(L_{pA})	83,7 dB(A); $K_{pA} = 5$ dB
Raven zvočne moči	
(L_{WA})	94,7 dB(A); $K_{WA} = 5$ dB
Vibracije (a_h)	
Vrtnje v kovino	1,322 m/s ²
Prosti tek	1,531 m/s ²
	$K = 1,5$ m/s ²

Motorna enota + nastavek za

večnamenski brusilnik	PKGA2
Število vrtljajev v prostem teku	
(n_0)	0 - 9000 min ⁻¹
Brusilni papir 	138 x 97 mm
Teža	pribl. 1 kg
Raven zvočnega tlaka	
(L_{pA})	88,6 dB(A); $K_{pA} = 3$ dB
Raven zvočne moči	
(L_{WA})	99,6 dB(A); $K_{WA} = 3$ dB
Vibracije (a_h)	4,572 m/s ² , $K = 1,5$ m/s ²

Motorna enota + nastavek za sabljaste žage PKGA3

Število vrtljajev v prostem teku (n_0)	0 - 3200 min ⁻¹
Dolžina giba 	22 mm
Vágáskapacitás	
Fa	100 mm
Fém	50 mm
Teža	pribl. 1,44 kg
Raven zvočnega tlaka	
(L_{pA})	89,3 dB(A); $K_{pA} = 5$ dB
Raven zvočne moči	
(L_{WA})	100,3 dB(A); $K_{WA} = 5$ dB
Vibracije (a_h)	
Žaganje desk	12,395 m/s ²
Žaganje lesenih tramov.....	12,392 m/s ²
	$K = 1,5$ m/s ²

Motorna enota + Nastavek za večfunkcijsko orodje PKGA4

Število vrtljajev v prostem teku (n_0)	0 - 20000 min ⁻¹
Kot oscilacije	3,0°
Teža	pribl. 1 kg
Raven zvočnega tlaka	
(L_{pA})	84,8 dB(A); $K_{pA} = 3$ dB
Raven zvočne moči	
(L_{WA})	95,8 dB(A); $K_{WA} = 3$ dB
Vibracije (a_h)	4,229 m/s ² , $K = 1,5$ m/s ²



Pozor! Veljaven seznam združljivosti akumulatorskih baterij najdete tu:
www.lidl.de/akku

vedena vrednost vibracij je izmerjena po standardiziranem postopku ter jo je možno uporabiti za medsebojno primerjavo električnih orodij.

Navedeno vrednost vibracij je prav tako možno uporabiti za oceno izpostavljenosti uporabnika.



Opozorilo: Vrednost vibracij med dejansko uporabo se lahko razlikuje od navedene vrednosti, odvisno od načina uporabe električnega orodja.

Poskušajte zagotoviti čim manjšo obremenitev s tresljaji. Raven tresljajev lahko zmanjšate, tako da med uporabo orodja nosite rokavice in da omejite čas uporabe orodja. Pri tem je treba upoštevati celoten čas uporabe orodja (na primer čas, v katerem je orodje izključeno, in čas, v katerem je vključeno, vendar deluje brez obremenitve).

Varnostna opozorila

Med delom z orodjem upoštevajte varnostna opozorila.

Simboli in oznake

Simboli v navodilih za uporabo



Znaki za nevarnost z napotki za preprečevanje osebne in materialne škode.



Znak za nevarnost z navodili za preprečitev telesnih poškodb zaradi električnega udara.



Znaki za navodilo z napotki za preprečevanje škode.



Nosite zaščitne rokavice.



Nosite zaščito za sluh.



Nosite zaščitno masko.



Znaki za napotek z informacijami o primernem rokovanju z napravo.

Simboli na orodju



Pozorno preberite navodila za uporabo.



Električnih orodij ne odvrzite med hišne odpadke.

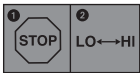

Orodje pred spremembo prestave ustavite.



Nevarnost poškodb zaradi vrtečega se dela orodja! Ne približujte rok.



Naprava je del serije Parkside X 20 V TEAM.

Simboli na žaginih listih:



Nosite zaščito za oči.



Za žaganje lesa



Za žaganje kovine

Splošni varnostni predpisi za električna orodja



OPOZORILO! Preberite vsa varnostna opozorila, navodila, ilustracije in tehnične podatke, s katerimi je opremljeno to električno orodje.

Neupoštevanje varnostnih navodil in opozoril lahko povzroči električni udar, požar in/ali težke poškodbe.

Varnostna navodila in opozorila shranite za prihodnjo uporabo.

Pojem „električno orodje“, uporabljen v varnostnih navodilih, se nanaša na električna orodja s priklopom na omrežje (s priključnim kablom) in na akumulatorska električna orodja (brez priključnega kabla).

1) VARNOST NA DELOVNEM MESTU

a) Poskrbite, da bo vaše delovno mesto vedno čisto in dobro osvetljeno. Nered ali neosvetljena delovna področja lahko povzročijo nezgode.

b) Električnega orodja ne uporabljajte v okolju, kjer obstaja nevarnost eksplozije in v katerem se nahajajo gorljive tekočine, plini ali prah. Električna orodja povzročajo iskre, zato se gorljiv prah ali pare lahko vnamejo.

c) Ne dovolite otrokom in drugim osebam, da bi se med delom približale električnemu orodju.

Druge osebe lahko odvrnejo vašo pozornost in izgubili boste nadzor nad orodjem.

2) ELEKTRIČNA VARNOST:

a) Priključni vtič električnega orodja mora ustrezati vtičnici. V nobenem primeru vtiča ne smete spreminjati. Uporaba adapterskih vtičev v kombinaciji z zaščitno ozemljenimi električnimi orodji ni dovoljena. Nespremenjen vtič in ustrezna vtičnica zmanjšujeta nevarnost električnega udara.

b) Izogibajte se telesnemu stiku z ozemljenimi površinami, na primer s cevmi, grelci, štedilniki in hladilniki. Če je ozemljeno tudi vaše telo, obstaja povečano tveganje električnega udara.

- c) **Električno orodje zavarujte pred dežjem in vlago.** Vstop vode v električno orodje povečuje nevarnost električnega udara.
- d) **Električnega kabla ne uporabljajte za prenašanje ali obešanje električnega orodja in ne vlečite vtiča iz vtičnice tako, da vlečete za kabel.** Kabel zavarujte pred vročino, oljem, ostrimi robovi in premikajočimi se deli orodja. Poškodovan ali zavozlan kabel povečuje nevarnost električnega udara.
- e) **Če električno orodje uporabljate na prostem, uporabljajte samo podaljšek,** ki je primeren za delo na prostem. Uporaba podaljševalnega kabla, ki je primeren za uporabo na prostem, zmanjšuje nevarnost električnega udara.
- f) **Če se ne morete izogniti uporabi električnega orodja v vlažnem okolju, uporabite zaščitno stikalo okvarnega toka.** Uporaba zaščitnega stikala okvarnega toka zmanjša tveganje električnega udara.

3) VARNOST OSEB

- a) **Bodite zbrani in pazite, kaj delate. Dela z električnim orodjem se lotite razumno.** Električnega orodja ne uporabljajte, ko ste utrujeni ali pod vplivom mamil, alkohola oziroma zdravil. En sam trenutek nepazljivosti pri uporabi električnega orodja ima lahko za posledico resne telesne poškodbe.
- b) **Uporabljajte osebno zaščitno opremo in vedno nosite zaščitna očala.** Nošenje osebne zaščitne opreme, na primer nedrsečih zaščitnih čevljev, zaščitne čelade ali glušnikov, zmanjšuje tveganje telesnih poškodb.
- c) **Izogibajte se nenamernemu vklopu orodja. Preden električno orodje priključite na električno omrežje, ga dvignite ali prenašate, se prepričajte, da je izključeno.** Če pri nošenju električnega orodja držite prst na stikalu ali če vklopljeno orodje priključite na omrežje, lahko pride do nesreče.
- d) **Pred vklopom z električnega orodja odstranite nastavitvena orodja ali vijaki ključ.** Orodje ali ključ, ki se nahaja na vrtečem se delu orodja, lahko povzročita nezgodo.
- e) **Izogibajte se nenormalni telesni drži. Poskrbite za varno stojišče in ohranite ravnotežje.** Tako boste lahko v nepričakovani situaciji bolje obvladali električno orodje.
- f) **Uporabljajte primerno obleko. Ne nosite širokih oblačil ali nakita. Lasje, oblačila in rokavice naj se ne približujejo premikajočim se delom orodja.** Premikajoči se deli orodja lahko zagrabijo ohlapno obleko, nakit ali dolge lase.
- g) **Če je mogoče namestiti naprave za odsesavanje in prestrezanje prahu, jih namestite in zagotovite njihovo pravilno uporabo.** Če so na voljo priključki za odsesavanje in lovnik prahu, se prepričajte, da so pravilno priključeni in da jih pravilno uporabljate.
- h) **Ne pustite se preslepiti lažnemu občutku varnosti in ne zane-marjajte varnostnih navodil za električna orodja, tudi če po večkratni uporabi električno orodje dobro poznate.** Nepazljivo ravnanje lahko v nekaj delčkih sekunde povzroči hude poškodbe.

4) UPORABA IN RAVNANJE Z ELEKTRIČNIM ORODJEM

- a) **Ne preobremenjujte orodja.** Uporabljajte samo električno orodje, ki je predvideno za opravljanje določenega dela. Z ustreznim električnim orodjem boste delali bolje in varneje v predvidenem območju zmogljivosti.
- b) **Ne uporabljajte električnega orodja, ki ima pokvarjeno stikalo.** Električno orodje, ki ga ni možno vklopiti ali izklopiti, je nevarno in ga je treba popraviti.
- c) **Izvlomite vtič iz vtičnice in/ali odstranite akumulatorsko baterijo, preden se lotite nastavitve orodja, zamenjate pribor ali odložite orodje.** Ta previdnostni ukrep onemogoča nenamerni zagon električnega orodja.
- d) **Električno verižno orodje, ki ga ne uporabljate, shranjujte izven dosega otrok.** Osebam, ki orodja ne poznajo ali niso prebrale teh navodil, ne dovolite uporabljati orodja. Električna orodja so nevarna, če jih uporabljajo neizkušene osebe.
- e) **Električno orodje in vpenjalne nastavke skrbno negujte. Prepričajte se, da gibljivi deli delujejo brezhibno in da niso stisnjeni.** Prav tako ne smejo biti zlomljeni ali poškodovani do te mere, da ovirajo delovanje električnega orodja. Pred ponovno uporabo je treba poškodovani del orodja popraviti. Vzrok za številne nezgode so prav slabo vzdrževana električna orodja.
- f) **Rezalna orodja naj bodo ostrá in čista.** Skrbno negovana rezalna orodja z ostrimi robovi se manj zatikajo in so lažje vodljiva.

- g) **Električno orodje, pribor, nastavke itd. uporabljajte v skladu s temi navodili. Pri tem upoštevajte delovne pogoje in vrsto dela, ki ga nameravate opravljati.** Zaradi uporabe električnega orodja v druge, nepredvidene namene, lahko nastanejo nevarne situacije.
- h) **Skrbite za to, da so ročaji in prijemalne površine suhi, čisti in brez olja ali masti. Spolzki ročaji in prijemalne površine ne omogočajo varne uporabe in nadzora nad električnim orodjem v nepredvidenih situacijah.**

5) SKRIBNO RAVNANJE Z AKUMULATORSKIMI ORODJI IN NJIHOVA UPORABA

- a) **Akumulatorske baterije polnite samo v polnilnikih, ki jih priložila proizvajalec.** Na polnilniku, predvidenem za polnjenje določene vrste akumulatorskih baterij, lahko pride do požara, če ga uporabite za polnjenje drugih vrst akumulatorskih baterij.
- b) **Za pogon električnih orodij uporabljajte samo zanje predvidene akumulatorske baterije.** Uporaba drugačnih akumulatorskih baterij lahko povzroči telesne poškodbe in požar.
- c) **Akumulatorska baterija, ki ni v uporabi, ne sme priti v stik s pisarnišskimi sponkami, kovanci, ključi, žebliji, vijaki ali z drugimi kovinskimi predmeti, ki bi lahko povzročili premostitev kontaktov.** Kratek stik med kontakti akumulatorske baterije lahko povzroči opekline ali požar.
- d) **Pri napačni uporabi lahko iz akumulatorske baterije izteče tekočina. Izogibajte se kontaktu**

z njo. Če vseeno pride do stika, prizadeto mesto spirajte z vodo.

Če pride tekočina v oči, po spiranju poiščite zdravniško pomoč. Iztekajoča tekočina lahko povzroči draženje kože in opekline.

- e) Ne uporabljajte poškodovanih ali predelanih akumulatorskih baterij.** Poškodovane ali predelane akumulatorske baterije se lahko obnašajo nepredvidljivo in povzročijo požar, eksplozije ali poškodbe.
- f) Akumulatorskih baterij ne izpostavljajte ognju ali previsokim temperaturam.** Ogenj ali temperatura, višje od 130 °C, lahko povzročijo eksplozijo.
- g) Upoštevajte vsa navodila za polnjenje in akumulatorske baterije ali akumulatorskega orodja nikoli ne polnite izven temperaturnega območja, navedenega v navodilih za uporabo.** Nepravilno polnjenje ali polnjenje izven dovoljene temperaturnega območja lahko uniči akumulatorsko baterijo in poveča nevarnost požara.

6) SERVIS

- a) Električno orodje lahko popravlja samo usposobljen strokovnjak, in to izključno z originalnimi nadomestnimi deli.** Le tako bo tudi vnaprej zagotovljena varna raba električnega orodja.
- b) Poškodovanih akumulatorjev ne popravljajte.** Kakršna koli popravila akumulatorskih baterij lahko izvaja samo proizvajalec ali njegovi pooblašeni serviserji.

Drugi varnostni predpisi



Figyelmeztetés! Tilos a veszélyes anyagok (pl. ólom-tartalmú festékek vagy azbeszt-tartalmú anyagok) megmunkálása, mivel ezek ártalmasak a felhasználó és a közelben tartózkodó személyek egészségére.



Figyelmeztetés! Fűrészelés vagy csiszolás során por keletkezhet. Mindig viseljen védőszemüveget, védőkesztyűt és légzésvédő maszkot. Ha lehetséges, csatlakoztasson egy porelszívó berendezést.

1) POSEBNA VARNOSTNA NAVODILA ZA AKUMULATORSKO KOMBINIRANO ORODJE

- **Če med delom obstaja tveganje, da nastavek ali vijak prideta v stik s skritimi električnimi vodniki, orodje prijemajte samo za izolirane prijemalne površine.** Zaradi stika z električnimi vodniki pod napetostjo lahko napetost preide tudi na kovinske dele orodja, posledica česar je električni udar.
- **Uporabite ustrezne detektorje, da preverite položaj skritih električnih vodnikov ali se pozanimajte pri lokalnem podjetju za distribucijo električne energije. Stik z električnimi vodniki lahko povzroči električni udar ali požar, stik s plinsko napeljavo lahko povzroči eksplozijo.** Poškodbe vodovodnih cevi lahko povzročijo materialno škodo in električni udar.

- **Zavarujte obdelovanec.** Obdelovanec, ki je vpet v vpenjalno pripravo ali primež, je varneje nameščen, kot če bi ga držali z roko.
- **Pri uporabi orodij, kot so žage, rezila strgalnika in vrtalniki, bodite previdni.** Ta orodja so ostra, zato obstaja nevarnost telesnih poškodb.
- **Pri menjavi nastavkov nosite zaščitne rokavice.** Na ta način preprečite poškodbe, ko se nastavek pri uporabi segreje.

2) VARNOSTNI NAPOTKI ZA ŽAGE, KI SE PREMIKAJO SEM TER TJA

- Če med delom obstaja tveganje, da električno orodje pride v stik s skritimi električnimi vodniki, električno orodje prijemajte samo za izolirane prijemalne površine. Zaradi stika z električnimi vodniki pod napetostjo lahko napetost preide tudi na kovinske dele orodja, posledica česar je lahko električni udar.
- **Pritrdite in zavarujte obdelovanec z vpenjalnimi sponami ali z drugim pripomočkom na stabilno podlago.** Obdelovanec, ki ga držite le z eno roko ali ga pritisnete ob svoje telo, ni stabilen in lahko povzroči izgubo nadzora.
- **Rok ne približujte območju žaganja. Z rokami ne segajte pod obdelovanec. Pri izvajanju del se vedno postavite stransko ob žago.** Ob stiku z žaginim listom obstaja nevarnost poškodb.
- **Električno orodje približajte obdelovancu le, ko orodje deluje.** Če se nastavek zatakne v obdelovanec, obstaja nevarnost povratnega udarca.
- **Pazite na to, da bo podnožje pri žaganju vedno prislonjeno ob obdelovanec.** Žagin list se lahko

zatakne in lahko pride do izgube nadzora nad električnim orodjem.

- **Po končanem delu izklopite električno orodje in žagin list iz obdelovanca izvlecite šele, ko se je orodje ustavilo.** Tako boste preprečili povratni udarec in boste lahko orodje varno odložili.
- **Uporabljajte samo nepoškodovane, brezhibne žagine liste.** Upognjeni ali neostri žagini listi se lahko prelomijo, negativno vplivajo na rezanje in povzročijo povratni udarec.
- **Po izklopu ne ustavljajte žaginega lista na silo s stranskim pritiskanjem ob njega.** Žagin list se lahko poškoduje, prelomi ali pa pride do povratnega udarca.
- **Material mora biti dobro vpet. Obdelovanca ne podpirajte z roko ali nogo.** Z delujočo žago se ne dotikajte nobenih predmetov ali tal. Obstaja nevarnost povratnega udarca.
- **Med delom držite električno orodje trdno z obema rokama in poskrbite za to, da boste varno stali.** Električno orodje lahko varno vodite z dvema rokama.
- **Preden odložite električno orodje, počakajte, da se povsem zaustavi.** Električno orodje se lahko zatakne, kar lahko privede do izgube nadzora nad električnim orodjem.
- **Če se žagin list zatakne, orodje nemudoma izklopite.** Razprite zarezno rezanja in žagin list previdno izvlecite. Lahko pride do izgube nadzora nad orodjem.

3) POSEBNA VARNOSTNA NAVODILA ZA BRUŠENJE IN STRGANJE

- **Električno orodje uporabite samo za suho brušenje. Ne str-**

gajte vlažnih materialov. Vdor vode v električno orodje poveča tveganje električnega udara.

- **Preprečite pregetje brušenega materiala in brusilnika.** Obstaja nevarnost požara.
- **Obdelovanec se med brušenjem segreje. Ne dotikajte se ga na obdelovanem mestu in počakajte, da se ohladi.** Obstaja nevarnost opeklin. Ne uporabljajte hladilnih sredstev ipd.
- **Pred vsakim premorom spraznite posodo za prah.** Brusina v vrečki za prah, mikrofiltru, papirnati vrečki (ali v filtrirni vrečki oz. filtru sesalne naprave) se lahko v neugodnih pogojih, kot je iskrenje pri brušenju materialov, sama od sebe vname. Posebna nevarnost obstaja, ko je brusina pomešana z ostanki laka, poliuretana ali drugih kemičnih snovi oz. je brusina po dolgem delu vroča.

4) BIZTONSÁGI UTASÍTÁSOK HOSSZÚ FÚRÓSZERSZÁMOK HASZNÁLATA ESETÉN

- a) **Semmiképpen ne dolgozzon a fúrószerszám legnagyobb megengedett fordulatszámánál magasabb fordulatszámmal.** Nagyobb fordulatszám esetén a fúrószerszám könnyen elgörbülhet, ha nem ér a munkadarabhoz és szabadon tud forogni, valamint sérüléseket okozhat.
- b) **Kezdje a fúrást mindig alacsony fordulatszámon, és ha a fúró a munkadarabhoz ér.** Nagyobb fordulatszám esetén a fúrószerszám könnyen elgörbülhet, ha nem ér a munkadarabhoz és szabadon tud forogni, valamint sérüléseket okozhat.

- c) **Ne gyakoroljon túl nagy nyomást a fúrószerszámmra.** A fúrószerszámok elgörbülhetnek és ezáltal eltörhetnek vagy Ön elveszítheti uralmát a kéziszerszám fölött és mindez sérülést okozhat.

5) DRUGA TVEGANJA

Tudi če to električno orodje uporabljate v skladu s predpisi, se pri njegovi uporabi pojavlja nekaj tveganj. Naslednje nevarnosti se lahko pojavijo v povezavi s konstrukcijo in izvedbo tega električnega orodja:

- a) poškodbe pljuč, če ne uporabljate ustrezne zaščite za dihala;
- b) ureznine,
- c) poškodbe sluha, če ne uporabljate ustrezne zaščite za sluh,
- d) Poškodbe oči, če ne uporabljate ustrezne zaščite za oči.
- e) vpliv na zdravje zaradi tresljajev, ki se prenašajo na dlani in roke, če orodje uporabljate dlje časa oziroma ga ne uporabljate in vzdržujete pravilno.



Opozorilo! Električno orodje med delovanjem ustvarja elektromagnetno polje. To polje lahko v določenih pogojih vpliva na aktivne in pasivne medicinske vsadke. Da bi zmanjšali nevarnost resnih ali smrtnih poškodb, osebam z medicinskimi vsadki priporočamo, da se pred uporabo orodja posvetujejo s svojim zdravnikom in proizvajalcem medicinskega vsadka.



Upoštevajte varnostna opozorila in navodila za polnjenje in pravilno uporabo v navodilih za uporabo polnilnika serije Parkside X 20 V Team. Podroben opis postopka pol-

njenja in druge informacije najdete v ločenih navodilih za uporabo.

Ne uporabljajte pribora, ki ni priporočen s strani PARKSIDE. Sicer lahko pride do električnega udara ali požara.

Navodila za delo



Pri delu z napravo nosite ustrezno obleko in primerno zaščitno opremo. Pred vsako uporabo se prepričajte, ali orodje deluje. Osebna zaščitna oprema in brezhibnost orodja preprečujeta nevarnost poškodb in nezgod.



Pazite, da temperatura okolja med delom ne preseže 50 °C in ne pade pod -20 °C.



Nosite zaščito za sluh.

B

Uporaba

Menjava nastavkov



Orodje zavarujte pred nenamernim vklopom (glejte »Vklop/izklop«) ali iz njega odstranite akumulatorsko baterijo. Pri nenamernem vklopu obstaja nevarnost poškodb.



Nosite zaščitne rokavice. Med uporabo se lahko nastavek segreje.

Demontaža nastavka

1. Sprostitutveno ročico (5) potisnite do prislona in jo držite v tem položaju .

2. Snemite nastavek, ki ste ga sprostili (4/16/22/26).
3. Nastavek (4/16/22/26) potisnite vzdolž vodila v motorno enoto (6).

Montaža nastavka

4. Sprostitutvena ročica (5) naj zdrsne nazaj v položaj .
5. Povlecite za nastavek in preverite, ali je trdno nameščen.





Vstavljanje/odstranjevanje akumulatorske baterije

1. Če želite akumulatorsko baterijo odstraniti iz orodja, pritisnite tipko za sprostitvev (9b) na akumulatorski bateriji (9) in izvlecite akumulatorsko baterijo.
2. Akumulatorsko baterijo (9) vstavite ob vodilu v orodje. Baterija se slišno zaskoči.



Akumulatorsko baterijo vstavite šele, ko je orodje povsem sestavljeno. Nevarnost poškodb!

Vklop in izklop

1. **Vklop:** pritisnite stikalo za vklop in izklop ( 10). S stikalom za vklop/izklop ( 10) lahko brezstopenjsko uravnavate število vrtljajev. Rahel pritisk: nizko število vrtljajev. Močan pritisk: visoko število vrtljajev.
2. **Izklop:** izpustite stikalo za vklop in izklop ( 10). Ko je stikalo za izbiro smeri vrtenja ( 7) v srednjem položaju, je orodje zavarovano pred vklopom.

A Preverjanje stanja napolnjenosti akumulatorske baterije

Prikaz stanja napolnjenosti (9a) prikazuje stanje napolnjenosti akumulatorske baterije (9).

Pritisnite tipko indikatorja napolnjenosti (9a) na akumulatorski bateriji. Prižge se ustrezna LED-dioda, ki prikazuje stanje napolnjenosti akumulatorske baterije.

Vsi trije LED-indikatorji svetijo (rdeča, oranžna in zelena):

akumulatorska baterija je napolnjena.

Dva LED-indikatorja svetita

(rdeče in oranžno): akumulatorska baterija je delno napolnjena.

En LED-indikator sveti (rdeča):

akumulatorsko baterijo je treba napolniti.



Akumulatorsko baterijo (9) napolnite, ko sveti le še rdeča LED-dioda indikatorja napolnjenosti.

A Polnjenje akumulatorske baterije



Pred polnjenjem počakajte, da se segreta akumulatorska baterija ohladi.



Akumulatorsko baterijo (9) napolnite, ko sveti le še rdeča LED-dioda indikatorja napolnjenosti (9a).

1. Akumulatorsko baterijo (9) vzemite iz orodja.
2. Potisnite akumulatorsko baterijo (9) na polnilnik (14).
3. Polnilnik (14) priklopite v vtičnico.
4. Po polnjenju odklopite polnilnik (14) iz električnega omrežja.

5. Odstranite akumulatorsko (9) baterijo iz polnilnika (14).

Pregled LED-indikatorjev na polnilniku:

Akumulatorska baterija ni vstavljena in sveti zelena LED-dioda: polnilnik je pripravljen na uporabo.

Zelena LED-dioda sveti:

akumulatorska baterija je napolnjena.

Rdeča LED-dioda sveti:

akumulatorska baterija se polni.



Motorna enota z nastavkom za vrtalni vijačnik PKGA 1

Menjava orodja



Orodje zavarujte pred nenamernim vklopom (glejte »Vklop/izklop«). Pri nenamernem vklopu orodja obstaja nevarnost poškodb.

1. Vrtite hitrovpenjalno vrtalno glavo (1) v smeri **RELEASE**, dokler odprtina vrtalne glave ni dovolj velika, da lahko sprejme orodje.
2. Potisnite nastavek kar se da globoko v hitrovpenjalno glavo (1).
3. Vrtite hitrovpenjalno vrtalno glavo v smeri **GRIP**, da orodje pritrdite.
4. Da orodje ponovno odstranite, vrtite hitrovpenjalno vrtalno glavo (1) v smeri **RELEASE**, dokler odprtina vrtalne glave ni dovolj velika, da lahko odstranite orodje.

Izbira prestave

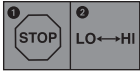

Orodje pred spremembo prestave ustavite.

- Počakajte, da se orodje zaustavi.
- Potisnite stikalo za izbiro prestave (3) v zeleni položaj:
1: 0-400 min⁻¹
2: 0-1350 min⁻¹

Nastavitev smeri vrtenja

S stikalom za izbiro smeri vrtenja lahko spremenite smer vrtenja orodja. Puščica na stikalu za smer vrtenja navede delovno smer.

- Počakajte, da se orodje zaustavi.
- Potisnite stikalo za izbiro smeri vrtenja (7) v zeleni položaj:
Za vrtenje in privijanje vijakov: Potisnite stikalo za smer vrtenja v smeri naprej.
Za odvijanje vijakov: Potisnite stikalo za smer vrtenja v smeri nazaj.
- Ko je stikalo za izbiro smeri vrtenja (7) v srednjem položaju, je orodje zavarovano pred vklopom.

 Stikalo za izbiro smeri vrtenja lahko preklapljate le, ko orodje miruje!

Nastavitev vrtilnega momenta

Maksimalni vrtilni moment lahko prednastavite. Stopnje vrtilnega momenta so označene z 1-19 + .

- Počakajte, da se orodje zaustavi.
- Izberite zeleni vrtilni moment z vrtenjem prstana za nastavljanje vrtilnega momenta (2).

Vijačenje: stopnje 1-19
Vrtanje: stopnja 

- Začnite z nižjo stopnjo vrtilnega momenta in jo po potrebi povečajte.



Prstan za nastavljanje vrtilnega momenta lahko preklapljate le, ko orodje miruje.



Potreben vrtilni moment je odvisen od:

- vrste in trdote materiala, ki ga želite obdelati;
- vrste in dolžine vijakov, ki jih uporabljate.



Motorna enota z nastavkom za večnamenski brusilnik PKGA2



Orodje zavarujte pred nenamernim vklopom (glejte »Vklop/izklop«). Pri nenamernem vklopu orodja obstaja nevarnost poškodb.



Med brušenjem nosite zaščitno masko.

Montaža/demontaža brusilnega lista

Brusilna plošča (21) je opremljena s prijemalno tkanino, ki omogoča hitrejšo montažo brusilnega lista.

Montaža brusilnega lista

- Brusilni list (23) enakomerno pritisnite na brusilno ploščo (21). Luknje v brusilnem listu in odprtine v brusilni plošči se morajo prekrivati.

Odstranjevanje brusilnega lista

- Snemite brusilni list (23) z brusilne plošče (21)

Priklop odsesavanja prahu

S priklopom odsesavanja prahu lahko zmanjšate prašenje pri brušenju.

1. Adapter (24) potisnite do prislonu v odprtino na nastavku za večnamenski brusilnik (22).
2. Priključite sesalno cev sesalne naprave na adapter (24).
Ügyeljen arra, hogy a porelszívó alkalmas legyen a megmunkándó anyaghoz. Ez az információ megtalálható a külső készülék használati útmutatójában.

i Sesalno cev sesalnika za prah lahko po potrebi priključite na adapter (24) brez reducirnega elementa (25).

Brušenje

- Pri brušenju z nastavkom za večnamenski brusilnik uporabite odsesavanje prahu.
- Orodje mora delovati, ko ga zapeljeta na obdelovanec.
- Očistite brusilno ploščo, preden namestite brusilni list.
- Dela izvajajte le z neoporečnimi brusilnimi listi, da dosežete dobre rezultate brušenja.
- Dela izvajajte z majhno in enakomerno silo pritiska. Tako ne preobremenite orodja in brusilnega lista.
- Z istim brusilnim listom ne brusite različnih materialov (npr. kovino in nato les).

Izbira brusilnega lista

Zrnatost P	Uporaba
P 60	za predbrušenje neobdelanih lesenih površin
P 80 / 120	za površinsko brušenje
P 240	za fino brušenje lakiranih površin, na katerih je nanosena osnovna barva

E Motorna enota z nastavkom za sabljaste žage PKGA3

Montaža/menjava žaginega lista



Orodje zavarujte pred nenamernim vklopom (glejte »Vklop/izklop«). Pri nenamernem vklopu orodja obstaja nevarnost poškodb.



Pri rokovanju z žaginim listom nosite rokavice. Tako boste preprečili, da bi se porezali.



Pozor, nevarnost poškodb!

- Ne uporabljajte topih, ukrivljenih ali kako drugače poškodovanih žaginskih listov.
- Vedno namestite ustrezen žagin list.



Pregled primernih žaginskih listov boste našli v poglavju »Nadomestni deli/dodatna oprema«.

Montaža žaginega lista:

1. Potisnite ročaj (18) za deblokado žaginega lista do omejevalnika navzdol in ga držite dol. Namestite steblo žaginega lista (19/20) v zarezo vpetja žaginega lista.
2. Za zaklepanje spustite ročico (18), skoči nazaj v izhodiščni položaj.
3. Povlecite za žagin list in preverite, ali je trdno nameščen.

Demontaža žaginega lista:

4. Tolja lefelé a fűrészlap kioldókarját (18) ütközésig és húzza ki a fűrészlapot a fűrészlapbefogóból.



Za določena dela je mogoče žagin list uporabiti obrnjen za 180°.

**Uporaba sabljaste žage**

1. Preden vklopite orodje, preverite, da se ne dotika nobenega obdelovanca.
2. Vključite orodje.
S stikalom za vklop/izklop (10) lahko brezstopenjsko uravnavate število gibov.

Rahel pritisk: manjše število gibov.

Večji pritisk: večje število gibov.

Stikala za vklop in izklop ni mogoče blokirati.

3. Na obdelovanec položite podnožje (17).
4. Žagajte z enakomernim premikanjem naprej.
5. Po končanem delu izklopite izdelek in nato snemite žagin list iz ureza žage.

Žaganje

Nosite zaščito za oči.

- Uporabljajte samo nepoškodovane, brezhribne žagine liste. Za obdelavo kovin uporabljajte le žagine liste za kovino.
- Poskrbite za stabilnost in orodje dobro držite z obema rokama proč od telesa.
- Pred žaganjem preverite, ali so v obdelovancu skriti tujki, npr. žebliji ali vijaki. Te odstranite.
- Potopne reze je dovoljeno izvajati le v mehke materiale, kot so les ali mavčne plošče.

Izvedba ugreznih rezov

Nevarnost povratnega udara! Izdelek držite čvrsto.

1. Namestite izdelek s spodnjim robom spodnje plošče (17) na obdelovanec.
2. Kapcsolja be a készüléket.
3. Ugreznite žagin list (20) v obdelovanec, tako da izdelek nagnete naprej tako, da stoji pokončno.
4. Žagajte vzdolž zelene rezalne črte.

Izbira žaginega lista

Žagin list za les	za les, plastiko, mavčne plošče
Žagin list za kovino	za pločevino, cevi in profile
Potopni žagin list	za mehke materiale, kot sta les in mavčne plošče

F **Motorna enota z večfunkcijskim orodjem PKGA4**



Med brušenjem nosite zaščitno masko.

Menjava orodja



Orodje zavarujte pred nenamernim vklopom (glejte »Vklop/izklop«). Pri nenamernem vklopu orodja obstaja nevarnost poškodb.



Poskrbite, da je držalo orodja (29) trdno privito, da lahko trdno namestite in uporabljate vsa priložena orodja (30/32/33).

1. Ročico (27) za sprostitvev orodja potisnite nazaj do prislona.
2. Želena orodja (30/32/33) postavite pod držalo orodja (29) na trn (28). Sproščeno držalo orodja (29) po potrebi odvijte toliko, da lahko želena orodja (30/32/33) postavite na trn (28). Možnih je 12 različnih položajev.
3. Po potrebi ponovno zategnite držalo orodja.
4. Ročico (27) za sprostitvev orodja ponovno potisnite naprej. Nosilec orodja je pritrjen na orodje.

Montaža/demontaža brusilnega lista

Trikotna brusilna ploščica (30) je opremljena s sprijemalno tkanino, ki omogoča hitrejšo montažo brusilnega lista.

Montaža brusilnega lista

1. Brusilni list (31) enakomerno pritisnite na trikotno brusilno ploščo (30). Luknje v brusilnem listu in odprtine v brusilni plošči se morajo prekrivati.

Odstranjevanje brusilnega lista

2. Snemite brusilni list (31) s trikotne brusilne plošče (30).

Brušenje

- Orodje mora delovati, ko ga zapeljete na obdelovanec.
- Očistite brusilno ploščo, preden namestite brusilni list.
- Dela izvajajte le z neoporečnimi brusilnimi listi, da dosežete dobre rezultate brušenja.
- Dela izvajajte z majhno in enakomerno silo pritiska. Tako ne preobremenite orodja in brusilnega lista.
- Z istim brusilnim listom ne brusite različnih materialov (npr. kovino in nato les).

Izbira brusilnega lista

Zrnatost P	Uporaba
P 60	za predbrušenje neobdelanih lesenih površin
P 80 / 120	za površinsko brušenje
P 240	za fino brušenje lakiranih površin, na katerih je nanosena osnovna barva

Strganje

- Pri strganju izberite visoko število nihanjev.
- Dela izvajajte z majhno silo pritiska in pod majhnim kotom, da ne poškodujete materiala podlage.

Čiščenje in vzdrževanje



Popravila in vzdrževalna dela, ki niso opisana v teh navodilih za uporabo, naj opravi naš servisni center. Uporabljajte samo originalne dele. Nevarnost poškodb!



Pred kakršnimi koli deli na orodju in pred transportom orodje izključite in odstranite akumulatorsko baterijo.

Orodje redno čistite in opravljajte naslednja vzdrževalna dela. S tem boste zagotovili dolgo življenjsko dobo in varno uporabo orodja.

Čiščenje



Orodja ni dovoljeno škropiti z vodo ali ga vanjo polagati. Sicer obstaja nevarnost električnega udara!

- Poskrbite, da bodo prezračevalne reže, ohišje motorja in ročaji vedno čisti. Za čiščenje uporabljajte vlažno krpo ali ščetko. Ne uporabljajte čistilnih sredstev oz. topil. Tako bi lahko orodje nepopravljivo poškodovali.

Vzdrževalna

- Naprava ne potrebuje vzdrževanja.

Shranjevanje

- Orodje shranjujte na suhem mestu v priloženi zaščiti za rezilo ter izven dosega otrok.
- Če nameravate orodje shraniti za dlje časa (npr. čez zimo), odstranite akumu-

latorsko baterijo.

- Akumulatorsko baterijo hranite delno napolnjeno. Če akumulatorske baterije ne uporabljate dlje časa, mora biti ta napolnjena 40–60 % (dve LED-diodi na indikatorju napolnjenosti akumulatorske baterije svetita).
- Če akumulatorsko baterijo shranite za dlje časa, približno na tri mesece preverjajte napolnjenost in jo po potrebi dodatno napolnite.
- Napravo hranite pri 0 °C do 45 °C. Naprave ne hranite pri izjemno nizkih ali visokih temperaturah, da preprečite nihanje zmogljivosti akumulatorske baterije.

Odstranjevanje/varstvo okolja

Odstranite akumulatorsko baterijo iz orodja ter orodje, akumulatorsko baterijo, pribor in embalažo oddajte v okolju prijazno reciklažo. Az akkumulátor ártalmatlanítására vonatkozó utasítások az akkumulátor és a töltő külön használati útmutatójában találhatók.



Električne naprave ne spadajo v hišne smeti.

- Odstranite akumulatorsko baterijo iz orodja, preden izrabljeno orodje oddate med odpadke.
- Napravo oddajte na zbirališču za predelavo odpadkov. Uporabljeni deli iz umetnih snovi ter kovin se lahko ločijo po vrstah in oddajo v reciklažni postopek. V zvezi s tem vprašajte naš servisni center.
- Odsluženo orodje, ki nam ga pošljete, odstranimo brezplačno.

Nadomestni deli/Pribor

Nadomestni deli in pribor so na voljo na spletni strani
www.grizzlytools-service.eu

Če imate težave s postopkom naročanja, uporabite obrazec za stik. Če imate dodatna vprašanja, se obrnite na »Service-Center« (glejte stran 43).

Pol. Navodila-za uporabo	Pol. Eksplozijska-risba	Oznaka	Kataloška številka
A 4	PKGA1	Nastavek za udarno vrtanje	91104164
A 16	PKGA3	Nastavek za sabljaste žage	91104153
A 19		Žagin list za kovino (HSS 150 mm/18 TPI*)	13800222
A 20		Žagin list za les (HCS 150 mm/6 TPI*)	13800221
A 22	PKGA2	Nastavek za večnamenski brusilnik	91104154
A 23	PKGA2-7	Brusilnih listov - nastavek za večnamenski brusilnik (2 x P 60, 2 x P 120, 1 x P 240**)	30211066
A 24	PKGA2-8/9	Adapter za odsesavanje prahu	91104150
A 26	PKGA4	Nastavek za večfunkcijsko orodje	91104158
A 30		Trikotna brusilna plošča	91104159
A 31		Brusilnih listov - trikotna brusilna plošča (1 x P 60, 1 x P 80, 1 x P 120**)	30211067
A 32		Rezilo strgalnika	30220082
A 33		Potopni žagin list	30220083

* HSS = High Speed Steel

HCS = High Carbon Steel, jeklo z visoko vsebnostjo ogljika

TPI = Teeth per inch, število zob na 2,54 cm

**P = Zrnatost



Več kosov pribora za najrazličnejše načine uporabe so vam na voljo v trgovini.

Grizzly Tools GmbH & Co. KG

Stockstädter Straße 20, 63762 Großostheim, Germany

Pooblašчени serviser:

Tel.: 080080917

E-Mail: grizzly@lidl.si

(Birotehnika, Hodošček Renata s.p., Lendavska ULICA 23, 9000 Murska Sobota)

Garancijski list

1. S tem garancijskim listom «Grizzly Tools GmbH & Co. KG, Stockstädter Straße 20, 63762 Großostheim, Germany» jamčimo, da bo izdelek v garancijskem roku ob normalni in pravilni uporabi brezhibno deloval in se zavezujemo, da bomo ob izpolnjenih spodaj navedenih pogojih odpravili morebitne pomanjkljivosti in okvare zaradi napak v materialu ali izde-lavi oziroma po svoji presoji izdelek zamenjali ali vrnili kupnino.
2. Garancija je veljavna na ozemlju Republike Slovenije.
3. Garancijski rok za proizvod je 36 mesecev od datuma izročitve blaga. Datum izročitve blaga je razviden iz računa.
4. Kupec je dolžan okvaro javiti pooblaščenemu servisu oziroma se informirati o nadaljnjih postopkih na zgoraj navedeni telefonski številki. Svetujemo vam, da pred tem natančno preberete navodila o sestavi in uporabi izdelka.
5. Kupec je dolžan pooblaščenemu servisu predložiti garancijski list in račun, kot potrdilo in dokazilo o nakupu ter dnevu izročitve blaga.
6. V primeru, da proizvod popravlja nepooblaščen servis ali oseba, kupec ne more uveljavljati zahtevkov iz te garancije.
7. Vzroki za okvaro oziroma nedelovanje izdelka morajo biti lastnosti stvari same in ne vzroki, ki so zunaj proizvajalčeve oziroma prodajalčeve sfere. Kupec ne more uveljavljati zahtevkov iz te garancije, če se ni držal priloženih navodil za sestavo in uporabo izdelka ali če je izdelek kakorkoli spremenjen ali nepravilno vzdrževan.
8. Jamčimo servis in rezervne dele še 3 leta po preteku garancijskega roka.
9. Obrabni deli oz. potrošni material so izvzeti iz garancije.
10. Vsi potrebni podatki za uveljavljanje garancije se nahajajo na dveh ločenih dokumentih (garancijski list, račun).
11. Ta garancija proizvajalca ne izključuje pravic potrošnika, ki izhajajo iz odgovornosti prodajalca za napake na blagu.

Prodajalec:

Lidl Slovenija d.o.o. k.d., Pod lipami 1, SI-1218 Komenda

Motnje pri delovanju

Težava	Možen vzrok	Odprava napake
Stroj se ne vklopi.	Akumulatorska baterija (A 9) je prazna.	Napolnite akumulatorsko baterijo (upoštevajte ločena navodila za uporabo akumulatorja in polnilnika)
	Akumulatorska baterija (A 9) ni vstavljena.	Vstavite akumulatorsko baterijo (upoštevajte ločena navodila za uporabo akumulatorja in polnilnika)
	Stikalo za vklop/izklop (A 10) je v okvari.	Popravilo naj opravi servisni center.
Orodje deluje s prekinitvami.	Notranji kontakt je zrahljan.	Popravilo naj opravi servisni center.
	Stikalo za vklop/izklop (A 10) je v okvari.	
Orodje se ne premika, čeprav motor deluje.	Nastavek ali orodje ni pravilno montirano.	Pravilno montirajte nastavek ali orodje (glejte „Uporaba“)
Majhna moč orodja.	Nastavek ni primeren za dani obdelovanec.	Namestite ustrezen nastavek.
	Nastavek je top ali obrabljen.	Namestite nov nastavek.
	Napačna hitrost.	Prilagodite hitrost.
	Majhna zmogljivost akumulatorske baterije.	Napolnite akumulatorsko baterijo (upoštevajte ločena navodila za uporabo akumulatorja in polnilnika)
Nastavek se hitro obrabi.	Nastavek ni primeren za dani obdelovanec.	Namestite ustrezen nastavek (glejte „Uporaba“).
	Orodje ste na obdelovanec pritiskali premočno.	Zmanjšajte pritisno silo.
	Prevelika hitrost.	Zmanjšajte hitrost.

Obsah

Úvod.....	46	Motorová jednotka s nástavcem	
Účel použití	46	na šavlovité pily PKGA3.....	58
Všeobecný popis.....	46	Montáž/výměna pilového listu.....	58
Objem dodávky.....	46	Obsluha šavlovité pily	58
Přehled	47	Řezání.....	58
Technické parametry.....	47	Provedení ponorných řezů.....	59
Bezpečnostní pokyny	48	Výběr pilového listu.....	59
Symboly a piktogramy.....	48	Motorová jednotka s	
Všeobecné bezpečnostní pokyny pro		vícefunkčním nástrojem PKGA4..	59
elektrické nářadí	49	Výměna nástroje	59
Další bezpečnostní informace	52	Montáž/demontáž brusného listu.....	59
Pokyny k práci	54	Broušení.....	60
Obsluha	55	Výběr brusného listu	60
Výměna nástavců přístroje.....	55	Škrabání.....	60
Vyjmutí/vložení akumulátoru	55	Čištění a údržba.....	60
Zapnutí a vypnutí	55	Čištění	60
Kontrola stavu nabití akumulátoru.....	55	Údržba.....	60
Nabíjení akumulátoru	56	Skladování	60
Motorová jednotka s nástavcem		Likvidace/ochrana životního	
vrtacího šroubováku PKGA1.....	56	prostředí.....	61
Výměna nástroje	56	Záruka	61
Volba převodového stupně	56	Opravná	62
Nastavení směru otáčení.....	56	Service-Center	62
Nastavení točivého momentu	57	Dovozce	62
Motorová jednotka s		Náhradní díly/příslušenství.....	63
vícefunkčním brusným nástavcem		Vyhledávání závad.....	64
PKGA2.....	57	Překlad originálního	
Montáž/demontáž brusného listu.....	57	prohlášení o shodě CE.....	110
Připojení odsávacího zařízení.....	57	Rozvinutý výkres	114-116
Broušení.....	57		
Výběr brusného listu	58		

Úvod

Blahopřejeme vám ke koupi vašeho nového přístroje. Rozhodli jste se pro vysoce kvalitní výrobek.

Kvalita tohoto přístroje byla kontrolována během výroby a byla provedena také závěrečná kontrola. Tím je zaručena funkčnost přístroje.



Návod k obsluze je součástí tohoto výrobku. Obsahuje důležité pokyny týkající se bezpečnosti, používání a likvidace. Před použitím výrobku se seznamte se všemi pokyny k obsluze a bezpečnosti. Výrobek použijte jen k popsaným účelům a v rámci uvedených oblastí použití. Návod dobře uschovejte a při předávání výrobku třetímu předejte i všechny podklady.

Účel použití

Přístroj je určen k zašroubování a povolování šroubů a také k vrtání do dřeva, kovu nebo umělé hmoty. Nástavce jsou určeny k broušení, řezání a škrábání. Tento přístroj není určený pro komerční využití.

Každé jiné použití, které v tomto návodu není výslovně povoleno může vést k poškození přístroje a k vážnému nebezpečí pro uživatele. Přístroj je určen pro dospělé osoby. Osoby mladší 16 let smí přístroj používat jen pod dohledem. Výrobce neručí za škody, které byly způsobeny nesprávným používáním nebo chybnou obsluhou. Při komerčním použití záruka zanikne.

Přístroj je součástí série Parkside X 20 V TEAM a lze jej provozovat s akumulátory série Parkside X 20 V TEAM. Akumulátory se smí nabíjet pouze nabíječkami série Parkside X 20 V TEAM.

Všeobecný popis

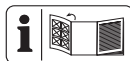

Obrázky najdete na přední a zadní výklopní straně.

Objem dodávky

Vybalte nástroj a zkontrolujte, je-li kompletní: Obalový materiál řádně zlikvidujte.

- Motorová jednotka s šroubovákovým nástavcem
- Nástavec šavlovité pily
- Víceúčelový nástavec na broušení
- Nástavec vícefunkčního přístroje
- Příslušenství - Šroubovákový nástavec
 - 6 Vrtákové bity (1,5/2/3/4/5/6 mm)
 - 6 Šroubovákové bity, 50 mm
 - Držák bitů
- Příslušenství - Nástavec šavlovité pily
 - List pily na dřevo (HCS150/6TPI)
 - List pily na kov (HSS150/18TPI)
- Příslušenství - Víceúčelový nástavec na broušení
 - 5 brusných listů (2 x P* 60, 2 x P 120, 1 x P 240)
- Příslušenství - Nástavec vícefunkčního přístroje
 - Výmenný list pily
 - Škrabka
 - Trojúhelníková brusná deska + 3 brusných listů (1 x P* 60, 1 x P 80, 1 x P 120)
- Adaptér odsávání vzduchu
- přečhodka
- Úložný kufrík
- Návod k obsluze

*P = Zrnitost



Baterie a nabíječka nejsou součástí dodávky.

Přehled

- A**
- 1 Sejmutí rychlého
 - 2 Nastavovací kroužek točivého momentu
 - 3 Přepínač chodu
 - 4 Šroubovákový nástavec PKGA1
 - 5 Odblokovací páka nástavce přístroje
 - 6 Motorová jednotka
 - 7 Přepínač směru otáčení
 - 8 Rukojeť
 - 9 Akumulátor
 - 9a Odblokovací tlačítko
 - 9b Ukazatel stavu nabití
 - 10 Zapínač/vypínač
 - 11 Držák bitů
 - 12 Šroubovákové bity, 50 mm, 6dílné
 - 13 Vrtákové bity, 6dílné
 - 14 Nabíječka
 - 15 Úložný kufřík
 - 16 Nástavec šavlovité pily PKGA3
 - 17 Nožní deska
 - 18 Páka odblokování listu pily
 - 19 List pily na kov
 - 20 List pily na dřevo
 - 21 Brusná deska
 - 22 Víceúčelový nástavec na broušení PKGA2
 - 23 5 brusných listů
 - 24 Adaptér odsávání vzduchu
 - 25 přechodka
 - 26 Nástavec vícefunkčního přístroje PKGA4
 - 27 Páka odblokování nástroje
 - 28 Upínací trny
 - 29 Držák nástroje
 - 30 Trojúhelníková brusná deska
 - 31 3 brusné listy
 - 32 Škrabka
 - 33 Výměnný list pily

Technické parametry

Aku kombinované nářadí

4v1	PKGA 20-Li C2
Napětí motoru	20 V==
Otáčky naprázdno (n_0)	21000 min ⁻¹
Teplota.....	max 50 °C
Nabíjecí proces	4 - 40 °C
Provoz	-20 - 50 °C
Skladování	0 - 45 °C

Motorová jednotka + Šroubovákový nástavec..... PKGA1

Otáčky naprázdno	
(n_0).....	0-400/0-1350 min ⁻¹
Točivý moment	max. 35 Nm
Rozpětí sklíčidla	max. 13 mm
Průměr vrtání	
ve dřevě.....	max. 13 mm
v oceli	max. 8 mm
Hmotnost	1,23 kg
Hladina akustického tlaku	
(L_{pA})	83,7 dB(A), K_{pA} = 5 dB
Úroveň akustického výkonu	
(L_{WA})	94,7 dB(A), K_{WA} = 5 dB
Vibrace (a_i)	
Vrtání v kovu	1,322 m/s ²
volnoběh.....	1,531 m/s ²
	K = 1,5 m/s ²

Motorová jednotka + Víceúčelový nástavec na broušení..... PKGA2

Otáčky naprázdno (n_0)	0-9000 min ⁻¹
Brusný papír 	138 x 97 mm
Hmotnost.....	1 kg
Hladina akustického tlaku	
(L_{pA})	88,6 dB(A), K_{pA} = 3 dB
Úroveň akustického výkonu	
(L_{WA})	99,6 dB(A), K_{WA} = 3 dB
Vibrace (a_i)	4,572 m/s ² , K = 1,5 m/s ²

Motorová jednotka + Nástavec

šavlovité pily PKGA3

Otáčky naprázdno (n_0) 0-3200 min⁻¹

Délka zdvihu  22 mm

Řezná kapacita

Dřevo 100 mm

Kov 50 mm

Hmotnost..... 1,44 kg

Hladina akustického tlaku

(L_{pA}) 89,3 dB(A), K_{pA} = 5 dB

Úroveň akustického výkonu

(L_{WA}) 100,3 dB(A), K_{WA} = 5 dB

Vibrace (a_h)

Řezání desek 12,395 m/s²

Řezání dřevěných trámů.... 12,392 m/s²

K = 1,5 m/s²

Motorová jednotka + Nástavec

vícefunkčního přístroje PKGA4

Otáčky naprázdno (n_0) 0-20000 min⁻¹

Oscilační úhel..... 3,0°

Hmotnost..... 1 kg

Hladina akustického tlaku

(L_{pA}) 84,8 dB(A), K_{pA} = 3 dB

Úroveň akustického výkonu

(L_{WA}) 95,8 dB(A), K_{WA} = 3 dB

Vibrace (a_h) 4,229 m/s², K = 1,5 m/s²



Pozor! Aktuální seznam kompatibility akumulátorů najdete na:

www.lidl.de/akku

Uvedená hodnota emisí vibrací byla změřena podle normovaného zkušební postupu a může se použít ke srovnání jednoho elektrického nářadí s jiným.

Uvedená hodnota emisí vibrací se může použít také k odhadnutí přerušeni funkce.



Výstraha: Hodnota emisí vibrací se může během skutečného používání elektrického nářadí lišit od uvedené hodnoty, v závislosti na způsobu,

kterým se elektrické nářadí používá. Dle možnosti se snažte udržet co nejnižší zatížení, způsobené vibracemi. Příklady opatření ke snížení zatížení, způsobeno vibracemi, je nošení rukavic při použití nástroje a omezení pracovní doby. Přitom se musí brát v úvahu všechny části pracovního cyklu (například doby, během kterých je elektrický nástroj vypnutý, a ty, ve kterých je sice zapnutý, ale běží bez zátěže).

Bezpečnostní pokyny

Tato část pojednává o základních bezpečnostních předpisech při práci s přístrojem.

Symbols a piktogramy

Symbols v návodu



Výstražné značky s údaji pro zabránění škodám na zdraví anebo věcným škodám.



Označení nebezpečí s informacemi o zabránění zranění osob v důsledku zasažení elektrickým proudem.



Příkazové značky s údaji pro prevenci škod.



Noste ochranné rukavice.



Noste ochranu sluchu.



Používejte ochrannou masku.



Informační značky s informacemi pro lepší zacházení s nástrojem.

Symbyly na přístroji



Před použitím přístroje si pozorně přečtěte návod k obsluze.



Elektrické přístroje nepatří do domácího odpadu.

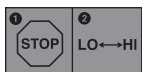

Před změnou rychlosti přístroj zastavte.



Nebezpečí zranění točícím se nástrojem! Nepřibližujte se rukama.



Zařízení je součástí série Parksidex X 20 V TEAM.

Piktogram na pilových listech:



Noste ochranu očí.



Pro řezání dřeva



Pro řezání kovu

Všeobecné bezpečnostní pokyny pro elektrické nářadí



VÝSTRAHA! Přečtěte si všechny bezpečnostní pokyny a instrukce, prohlédněte si obrázky a technické údaje, které jsou dodávány k tomuto elektrickému nářadí. Pochybení při dodržování bezpečnostních pokynů a instrukcí mohou způsobit úder elektrickým proudem, popálení a/nebo těžká zranění.

Všechny bezpečnostní pokyny a instrukce uchovejte pro budoucí použití.

Pojem „elektrické nářadí“ používaný v bezpečnostních pokynech se vztahuje na elektrické nářadí napájené z elektrické sítě (prostřednictvím síťového kabelu) a na elektrické nářadí napájené akumulátorem (bez síťového kabelu).

1) Bezpečnost pracoviště:

- a) **Udržujte svůj pracovní úsek čistý a dobře osvětlený.** Nepořádek anebo neosvětlené pracovní oblasti mohou vést k nehodám.
- b) **Neppracujte s elektrickým nástrojem v okolí ohroženém výbuchem, v kterém se nachází hořlavé tekutiny, plyny anebo prachy.** Elektrické nástroje vytváří jiskry, které mohou zapálit prach anebo páry.
- c) **Během používání elektrického nástroje udržujte děti a jiné osoby vzdáleně od sebe.** Při nepozornosti můžete ztratit kontrolu nad nástrojem.

2) Elektrická bezpečnost:

- a) **Přípojná zástrčka elektrického nástroje se musí hodit do zásuvky. Zástrčka se nesmí žádným způsobem změnit. Nepoužívejte žádné adaptérové zástrčky ve spojení elektrickými nástroji s ochranným uzemněním.** Nezměněné zástrčky a vhodné zásuvky zmenšují riziko elektrického úderu.
- b) **Vyvarujte se tělesnému kontaktu se zemněnými povrchy jako jsou roury, topná tělesa, sporáky a ledničky.** Existuje zvýšené riziko skrze elektrický úder, když je Vaše tělo zemněné.

- c) **Nevystavujte elektrický nástroj dešti nebo moku.** Vniknutí vody do elektrického nástroje zvyšuje riziko elektrického úderu.
- d) **Nepoužívejte kabel k jinému účelu, jako je nošení nebo zavěšení elektrického nástroje anebo vytažení zástrčky ze zásuvky. Udržujte kabel vzdáleně od žáru, od oleje, od ostrých hran anebo od pohybujících se částí nástrojů.** Poškozené anebo zamotané kabely zvyšují riziko elektrického úderu.
- e) **Když pracujete s elektrickým nástrojem pod širým nebem, pak používejte pouze prodlužovací kabely, které jsou vhodné i pro venkovní oblast.** Použití prodlužovacího kabelu vhodného pro venkovní oblast, zmenšuje riziko elektrického úderu.
- f) **Když nejde vyhnout se provozu elektrického nástroje ve vlhkém prostředí, použijte ochranný vypínač chybového proudu.** Používání ochranného vypínače chybového proudu snižuje riziko elektrického úderu.
- 3) Bezpečnost osob:**
- a) **Buďte pozorní, dbejte na to, co děláte a pusťte se s elektrickým nástrojem rozumně do práce. Nepoužívejte elektrický nástroj, když jste unaveni anebo pod vlivem drog, alkoholu anebo léků.** Jediný okamžik nepozornosti při používání elektrického nástroje může vést k vážným poraněním.
- b) **Noste osobní ochrannou výstroj a vždy ochranné brýle.** Nošení osobní ochranné výstroje, jako je protiskluzová bezpečnostní obuv, ochranná přilba a ochrana sluchu, snižuje riziko poranění.
- c) **Vyvarujte se nezáměrnému uvedení do provozu. Přesvědčte se o tom, že je elektrický nástroj vypnutý předtím, než ho připojíte na napájení elektrickým proudem, než ho zvednete anebo nesete.** Když při nošení elektrického nástroje držíte prst na spínači anebo když tento nástroj v zapnutém stavu připojíte na napájení elektrickým proudem, pak toto může vést k nehodám.
- d) **Odstraňte nastavovací nářadí anebo šroubováky předtím, než elektrický nástroj zapnete.** Nářadí anebo klíč, který se nachází v otáčející se části nástroje, může vést k poraněním.
- e) **Vyvarujte se abnormálnímu držení těla. Postarejte se o bezpečný postoj a udržujte vždy rovnováhu.** Tímto můžete v neočekávaných situacích lépe kontrolovat elektrický nástroj.
- f) **Noste vhodný oděv. Nenoste žádné volné oblečení anebo šperky. Udržujte vlasy, oděv a rukavice vzdáleně od pohybujících se částí.** Volné oblečení, šperky anebo dlouhé vlasy mohou být zachycené pohybujícími se částmi.
- g) **Lze-li namontovat zařízení na odsávání či zachytávání prachu, musí se takové zařízení namontovat a správně používat.** Při používání zařízení na odsávání prachu lze snížit nebezpečí vznikající v důsledku prachu.
- h) **Držadla a úchopné plochy udržujte v suchém a čistém stavu bez stop oleje či mastnoty.** Kluzká držadla a kluzké úchopné plochy neumožňují bezpečné ovládání a kontrolu elektrického nářadí v neočekávaných situacích.

- 4) Používání a ošetřování elektrického nástroje:**
- a) **Nepřetěžujte tento nástroj. Použijte pro svoji práci elektrické nářadí, určené pro tento účel.** S vhodným elektrickým nástrojem pracujete v udaném výkonovém rozsahu lépe a bezpečněji.
 - b) **Nepoužívejte žádné elektrické nářadí, jehož spínač je defektní.** Elektrické nářadí, které se již nedá zaanebo vypnout, je nebezpečné a musí být opravené.
 - c) **Vytáhněte zástrčku ze zásuvky a/nebo vyjměte vyjímatelný akumulátor před jakýmkoliv seřizováním, výměnou nástroje nebo odložením nářadí.** Toto preventivní bezpečnostní opatření zabrání neúmyslnému startu elektrického nástroje.
 - d) **Uložte nepoužívaný elektrický nástroj mimo dosahu dětí. Nepřenechávejte používání tohoto nástroje osobám, které s tímto nástrojem nejsou obeznámené anebo tyto pokyny nečetly.** Elektrické nástroje jsou nebezpečné, když je používají nezkušené osoby.
 - e) **Udržbu elektrického nářadí a používaného nástroje provádějte s maximální pečlivostí. Kontrolujte, jestli pohyblivé díly bezvadně fungují a nevážnou, jestli jsou části zlomené anebo natolik poškozené, že je funkce elektrického nástroje narušena. Nechte poškozené části před použitím nástroje opravit.** Příčiny mnohých nehod tkví ve špatně udržovaných elektrických nástrojích.
 - f) **Udržujte řezné nástroje ostré a čisté.** Pečlivě ošetřované řezné nástroje s ostrými řeznými hranami se méně zaseknou a lépe se vedou.
 - g) **Používejte tento elektrický nástroj, jeho příslušenství, vložné nástroje atd. v souladu s těmito instrukcemi. Zohledněte přitom pracovní podmínky a činnost, která se má vykonávat.** Používání elektrického nástroje pro jiné účely, než pro které je určený, může vést k nebezpečným situacím.
 - h) **Držadla a úchopné plochy udržujte v suchém a čistém stavu bez stop oleje či mastnoty.** Kluzká držadla a kluzké úchopné plochy neumožňují bezpečné ovládání a kontrolu elektrického nářadí v neočekávaných situacích.
- 5) Pečlivé zacházení s akumulátory a jejich používání**
- a) **Nabíjejte akumulátory pouze v nabíjecích přístrojích, které jsou výrobcem doporučené.** U nabíjecího přístroje, který je vhodný pro určitý druh akumulátorů, existuje nebezpečí požáru, když se používá s jinými akumulátory.
 - b) **V elektrických nástrojích používejte pouze pro ně určené akumulátory.** Použití jiných akumulátorů může vést k poraněním a k nebezpečí požáru.
 - c) **Udržujte nepoužívané akumulátory vzdáleně od kancelářských sponek, mincí, klíčů, hřebíků, šroubů anebo jiných malých kovových předmětů, které by mohly zapříčinit přemostění kontaktů.** Zkrat mezi kontakty akumulátoru může mít za následek popáleniny anebo oheň.
 - d) **Při nesprávném používání může z akumulátoru unikat tekutina. Vyvarujte se kontaktu s ní. Při náhodném kontaktu opláchněte vodou. Když se tato tekutina dostane do očí, přidavně vyhle-**

dejte lékařskou pomoc. Uniknutá tekutina může vést k podrážděním pokožky anebo k popáleninám.

- e) Nepoužívejte poškozené nebo modifikované akumulátory.** Poškozené nebo modifikované akumulátory se mohou chovat nepředvídatelně a způsobit požár, výbuch nebo zranění.
- f) Nevystavujte akumulátor ohni ani vysokým teplotám.** Oheň nebo teploty nad 130 °C mohou způsobit výbuch.
- g) Dodržujte všechny pokyny pro nabíjení a nikdy nenabíjejte akumulátor ani akumulátorový nástroj mimo rozsah teplot, uvedených v návodu k obsluze.** Nesprávné nabíjení nebo nabíjení mimo povolený teplotní rozsah může zničit akumulátor a zvýšit nebezpečí požáru.

6) Servis:

- a) Svoje elektrické nářadí nechte opravit pouze kvalifikovaným odborným personálem a jenom pomocí originálních náhradních dílů.** Tímto se zajistí to, že bezpečnost elektrického nářadí zůstává zachována.
- b) Na poškozených akumulátorech nikdy neprovádějte údržbu.** Veškerá údržba akumulátorů by měla být prováděna pouze výrobcem nebo autorizovanými servisními středisky.

Další bezpečnostní informace



Výstraha! Zpracování nebezpečných látek (např. barva obsahující olovo nebo materiál obsahující azbest) je zdraví škodlivé pro uživatele a kolemstojící osoby, a je proto zakázáno.



Výstraha! Při řezání nebo broušení může dojít ke vzniku prachu. Vždy noste ochranné brýle, bezpečnostní rukavice a ochranu dýchacích cest. Pokud je to možné, připojte odsávání prachu.

1) ZVLÁŠTNÍ BEZPEČNOSTNÍ POKYNY PRO AKUMULÁTOROVÝ KOMBINOVANÝ PŘÍSTROJ

- **Držte elektrické nářadí za izolované plochy rukojeti při provádění prací, kdy se může výměnné nářadí nebo šroub dotknout skrytého elektrického vedení.** Při kontaktu s napětovým vedením mohou být kovové součásti přístroje pod napětím, a proto může dojít k úrazu elektrickým proudem.
- **Používejte vhodné zjišťovací přístroje, pomocí nichž vyhledáte skryté napájecí kabely, nebo se obraťte na místní energetickou společnost.** Při kontaktu s elektrickým vedením může dojít k úrazu elektrickým proudem nebo požáru, u plynového vedení pak k explozi. Při poškození vodovodního vedení může dojít k poškození majetku nebo úrazu elektrickým proudem.
- **Zabezpečte obrobek.** Obrobek, který bude upevněn pomocí upínacích zařízení nebo ve svěráku, bude držet bezpečněji než ve vaší ruce.
- **Při manipulaci s nástroji (pily, škrabky a vrtáky) postupujte opatrně.** Tyto nástroje jsou ostré, hrozí nebezpečí zranění.
- **Při výměně nástavců noste ochranné rukavice.** Tím se vyhnete zraněním, když se nástavec přístroje po použití zahřeje.

2) BEZPEČNOSTNÍ POKYNY PRO PILY S ŘEZÁNÍM SEM I TAM

- **Držte elektrický nástroj za izolované části rukojeti při provádění prací, při kterých se může elektrický nástroj dotknout skrytého elektrického vedení.** Při kontaktu s napěťovým vedením mohou být kovové součásti přístroje vystaveny elektrickému proudu, a proto by mohlo dojít k úrazu elektrickým proudem.
- **Upevněte a zajistěte obrobek na stabilním podkladu pomocí sklíčidla nebo jiným způsobem.** Budete-li obrobek přidržovat pouze jednou rukou nebo proti tělu, je obrobek nestabilní, což může vést ke ztrátě kontroly.
- **Mějte ruce mimo oblast řezání. Nesahejte pod obrobek. Při práci se vždy stavte vůči pile z boku.** Nebezpečí zranění při kontaktu s pilovým listem.
- **Elektrické nářadí přibližujte k obrobku pouze v zapnutém stavu.** Když se používané nářadí sklopí uvnitř obrobku, hrozí nebezpečí zpětného rázu.
- **Dbejte na to, aby nožní deska při řezání vždy doléhala na obrobek.** Pilový list se může naklonit, což může vést ke ztrátě kontroly nad elektrickým nářadím.
- **Po dokončení prací vypněte elektrické nářadí a vytáhněte pilový list z řezu teprve tehdy, až se pilový list dostane do klidového stavu.** Tak zabráníte zpětnému rázu a můžete elektrické nářadí bezpečně odložit.
- **Používejte pouze nepoškozené, bezvadné pilové listy.** Ohnuté nebo neostré pilové listy se mohou zlomit, negativně ovlivnit řez nebo způsobit zpětný ráz.
- **Po vypnutí nezpomalujte pilový list bočním tlakem na něj.** Pilový list se může poškodit, zlomit nebo způsobit zpětný ráz.
- **Materiál dobře upevněte. Nepodpírejte obrobek rukou nebo nohou.** Nedotýkejte se žádných předmětů nebo země, když je pila v provozu. Hrozí nebezpečí zpětného rázu.
- **Držte elektrické nářadí při práci oběma rukama a zajistěte bezpečný postoj.** S elektrickým nářadím budete bezpečněji manipulovat oběma rukama.
- **Před odložením nástroje počkejte, než se elektrický nástroj úplně zastaví.** Používané nářadí se může naklonit, což může vést ke ztrátě kontroly nad elektrickým nářadím.
- **Okamžitě zařízení vypněte, když se pilový list naklopí. Roztáhněte řez a vytáhněte opatrně pilový list ven.** Může dojít ke ztrátě kontroly nad elektrickým nářadím.

3) ZVLÁŠTNÍ BEZPEČNOSTNÍ POKYNY PŘI BROUŠENÍ A ŠKRABÁNÍ

- **Používejte elektrický přístroj pouze k suchému broušení. Nebruste žádné navlhčené materiály.** Při vniknutí vody do elektrického přístroje se zvyšuje riziko úrazu el. proudem.
- **Nedopusťte, aby došlo k přehřátí broušeného materiálu a brusky.** Hrozí nebezpečí požáru.
- **Obrobek se při broušení zahřívá. Nedotýkejte se opracovaného místa, nechce jej nejdříve ochladit.** Hrozí nebezpečí popálení. Používejte chladicí prostředek nebo podobný způsob zchlazení.
- **Před pracovními přestávkami vždy vyprázdňte zásobník na prach.** Brusný prach v lapači prachu,

mikrofiltru, papírovém sáčku (nebo v sáčku filtru, respektive ve filtru odsavače prachu) se může při nepříznivých podmínkách (odlétávající jiskry při broušení kovů) samovolně vznítit. Zvláštní nebezpečí hrozí, je-li brusný prach smíšen se zbytky laku či polyuretanu nebo jiných chemických látek a brusivo se po delší práci zahřálo.

4) BEZPEČNOSTNÍ POKYNY PŘI POUŽÍVÁNÍ DLOUHÝCH VRTÁKŮ

- a) **V žádném případě nikdy nepracujte s vyššími otáčkami, než jak je pro vrták přípustný maximální počet otáček.** V případě vyšších otáček se vrták může snadno ohnout, pokud se může volně otáčet bez kontaktu s obrobkem a může způsobit zranění.
- b) **Vždy začněte vrtat nízkým počtem otáček a když je vrták v kontaktu s obrobkem.** V případě vyšších otáček se vrták může snadno ohnout, pokud se může volně otáčet bez kontaktu s obrobkem a může způsobit zranění.
- c) **Na vrták nevyvíjejte nadměrný tlak.** Vrtáky se mohou ohnout a v důsledku ohnutí zlomit, což vede ke ztrátě kontroly a zranění.

5) ZBÝVAJÍCÍ RIZIKA

I když toto elektrické nářadí obsluhujete v souladu s předpisy, stále existují zbývající rizika. V souvislosti s technologií a konstrukcí tohoto elektrického nářadí se mohou vyskytovat následující rizika:

- a) poškození plic, nebudete-li nosit vhodnou ochranu dýchacích cest;
- b) zranění pořezáním
- c) poškození sluchu, pokud není nasazena vhodná ochrana sluchu.

- d) poškození očí, nebude-li nošena žádná vhodná ochrana očí.
- e) poškození zdraví plynoucí z vibrací ruky a paže, pokud se přístroj používá delší dobu nebo není náležitě veden a udržován.



Varování! Toto elektrické nářadí vytváří během provozu elektromagnetické pole. Toto pole může za určitých okolností omezovat aktivní nebo pasivní lékařské implantáty. Pro snížení nebezpečí vážného nebo smrtelného zranění doporučujeme osobám s lékařskými implantáty před obsluhou stroje konzultovat implantát se svým lékařem a výrobcem.



Dodržujte bezpečnostní pokyny a pokyny k nabíjení a správnému použití, uvedené v návodu k obsluze Vašeho akumulátoru a Vaší nabíječky série Parkside X 20 V Team. Podrobný popis procesu nabíjení a další informace naleznete v tomto samostatném návodu k obsluze.

Nepoužívejte příslušenství, které nebylo doporučeno společností PARKSIDE. To může vést k úrazu elektrickým proudem nebo k požáru.

Pokyny k práci



Při práci se zařízením noste vhodný oděv a odpovídající ochranné pomůcky. Před každým použitím se ujistěte, že je zařízení funkční.

Osobní ochranné prostředky a provozuschopné zařízení snižují riziko zranění a úrazů.



Dbejte na to, aby okolní teplota během práce nepřekročila 50 °C a neklesla pod -20 °C.



Noste zásadně ochranu sluchu.

B

Obsluha

Výměna nastavců přístroje



Zajistěte přístroj proti zapnutí (viz oddíl „Zapnutí/vypnutí“) nebo vyjměte akumulátor z přístroje. V případě náhodného zapnutí hrozí nebezpečí poranění.



Noste ochranné rukavice. Při používání se mohou nastavce přístroje zahřívat.

Vyjmutí nastavce přístroje

1. Zasuňte odblokovací páku (5) až na doraz do příslušné polohy  a držte ji v této poloze.
2. Vytáhněte odblokovaný nastavec přístroje (4/16/22/26).

Nasazení nastavce přístroje

3. Posuňte nastavec přístroje (4/16/22/26) podél vodící lišty do motorové jednotky (6).
4. Nechte odblokovací páku (5) opět zapadnout do polohy .
5. Zkontrolujte pevné usazení nastavce přístroje.

Vyjmutí/vložení akumulátoru

1. K vyjmutí akumulátoru (9) z přístroje stiskněte odblokovací tlačítko (9b) na akumulátoru a akumulátor vytáhněte.
2. Ke vložení akumulátoru (9) zasuňte akumulátor podél vodící lišty do přístroje. Slyšitelně zaklapne.



Akumulátor vložte teprve tehdy, až bude přístroj zcela namontován. Hrozí nebezpečí poranění!

Zapnutí a vypnutí

1. **Zapínání:** Stiskněte zapínač/vypínač (**A** 10).
Pomocí spínače (**A** 10) lze plynule regulovat otáčky.
Mírný tlak: nižší otáčky
Větší tlak: vyšší otáčky
2. **Vypínání:** Uvolněte zapínač/vypínač (**A** 10).
Přesunete-li spínač směru otáčení (**A** 7) do střední polohy, je zařízení zajištěno proti zapnutí.



Kontrola stavu nabití akumulátoru

Ukazatel stavu nabití (9a) signalizuje stav nabití akumulátoru (9).

Stiskněte tlačítko ukazatele stavu nabití (9a) na akumulátoru.

Stav nabití akumulátoru je signalizován rozsvícením příslušného ukazatele LED.

3 LED svítí (červená, oranžová a zelená):

Akumulátor je nabitý

2 LED svítí (červená a oranžová):

Akumulátor je částečně nabitý

1 LED svítí (červená):

Akumulátor je nutné dobít

i Nabijte akumulátor (9), když svítí pouze červená LED ukazatele stavu.

A Nabíjení akumulátoru

i Nechte zahřátý akumulátor před nabíjením vychladnout.

i Nabijte akumulátor (9), když svítí pouze červená LED ukazatele stavu (9a).

1. Popřípadě vyjměte akumulátor (9) z přístroje.
2. Zasuňte akumulátor (9) do nabíjecí prohloubeniny v nabíječce (14).
3. Nabíječku (14) zapojte do síťové zásuvky.
4. Po úspěšném dokončení nabíjení odpojte nabíječku (14) od sítě.
5. Vytáhněte akumulátor (9) z nabíječky (14).

Přehled kontrolních ukazatelů LED na nabíječce (14):

Zelená LED svítí bez vloženého akumulátoru: Nabíječka je připravena k provozu.

Zelená LED svítí: Akumulátor je nabitý.

Červená LED svítí: Akumulátor se nabíjí.

C Motorová jednotka s nástavcem vrtacího šroubováku PKGA 1

Výměna nástroje

! Zajistěte přístroj proti zapnutí (viz část „Zapnutí/vypnutí“). V případě náhodného zapnutí zařízení hrozí nebezpečí poranění.

1. Otáčejte rychloupínacím sklíčidlem (1) ve směru **RELEASE**, dokud otvor vrtacího sklíčidla není dostatečně velký k upnutí nástroje.
2. Zasuňte nástroj co možná nejdále do rychloupínáku – upínací vložky (1).
3. Otočte rychloupínací sklíčidlo ve směru **GRIP** k pevnému upnutí nástroje.
4. K opětovnému vyjmutí nástroje otáčejte rychloupínacím sklíčidlem (1) ve směru **RELEASE**, dokud otvor vrtacího sklíčidla není dostatečně velký pro vyjmutí nástroje.

Volba převodového stupně

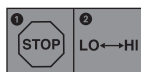

Před změnou rychlosti přístroj zastavte.

1. Vyčkejte, než se přístroj úplně zastaví.
2. Přesuňte přepínač převodového stupně (3) do požadované polohy:
1: 0-400 min⁻¹ 2: 0-1350 min⁻¹

Nastavení směru otáčení

Pomocí přepínače směru otáčení můžete změnit směr otáčení přístroje. Šipka na přepínači směru otáčení označuje směr práce.

1. Vyčkejte, než se přístroj úplně zastaví.
2. Přesuňte spínač směru otáčení (7) do požadované polohy:
K vrtání a zašroubování šroubů: Stiskněte přepínač směru otáčení se šipkou dopředu
K povolení šroubů: Stiskněte přepínač směru otáčení se šipkou dozadu
3. Přesunete-li spínač směru otáčení (7) do střední polohy, je zařízení zajištěno proti zapnutí.

! Směr otáčení je povoleno měnit pouze v klidovém stavu!

Nastavení točivého momentu

Můžete nastavit maximální točivý moment. Stupně točivého momentu jsou označeny 1 - 19 + .

1. Vyčkejte, než se přístroj úplně zastaví.
2. Otočením nastavovacího kroužku točivého momentu zvolte požadovaný točivý moment (2).

Šrouby: Stupeň 1 - 19

Vrtání: Stupeň 

3. Začněte nižším stupněm točivého momentu, který podle potřeby zvyšujte.



Nastavovací kroužek točivého momentu je povoleno ovládat pouze v klidovém stavu.



Nezbytný točivý moment závisí na těchto podmínkách:

- na druhu a tvrdosti opracovávaného materiálu.
- na druhu a délce používaných šroubů.

D Motorová jednotka s vícefunkčním brusným nástavcem PKGA2



Zajistěte přístroj proti zapnutí (viz část „Zapnutí/vypnutí“). V případě náhodného zapnutí zařízení hrozí nebezpečí poranění.



Při broušení používejte ochrannou masku.

Montáž/demontáž brusného listu

Brusná deska (21) je vybavena upínací tkaninou k rychlému upnutí brusného listu.

Montáž brusného listu

1. Přitiskněte brusný list (23) rovnoměrně na brusnou desku (21). Dbejte na rovnoměrnost překrytí otvorů na brusném listu s otvory brusné desky.

Demontáž brusného listu

2. Brusný list (23) z brusné desky (21) odtahněte.

Dbejte na to, aby odsávání prachu bylo vhodné pro zpracovávaný materiál. Tyto informace naleznete v návodu k obsluze externího přístroje.

Připojení odsávacího zařízení

Připojíte-li odsávání prachu, můžete omezit tvorbu prachu při broušení.

1. Zasuňte adaptér (24) až nadoraz do otvoru na víceúčelovém brusném nástavci (22).
2. K adaptéru (24) připojte sací hadici odsavače prachu.



V případě potřeby můžete připojit sací hadici vysavače k adaptéru (24) bez redukčního kusu (25).

Broušení

- Při broušení pomocí vícefunkčního brusného nástavce používejte vždy odsávání prachu.
- Přístroj zapněte a naneste na obrobek.
- Před nanesením brusného listu očistěte brusnou desku.
- Pracujte pouze s bezvadnými brusnými listy, abyste dosáhli dobrých výsledků při broušení.
- Pracujte s malým a rovnoměrným přítlačným tlakem. Tím šetříte přístroj i brusný list.

- Stejným brusným listem nebruste různé materiály (např. kov a poté dřevo).

Výběr brusného listu

Zrnitost P	Aplikace
P 60	k předběžnému broušení hrubých dřevěných ploch
P 80 / 120	k rovinnému broušení
P 240	k jemnému broušení povrchů s nanesenou základní barvou a lakovaných povrchů

E Motorová jednotka s nastavcem na šavlovité pily PKGA3

Montáž/výměna pilového listu



Zajistěte přístroj proti zapnutí (viz část „Zapnutí/vypnutí“). V případě náhodného zapnutí zařízení hrozí nebezpečí poranění.



Při práci s pilovým listem noste rukavice. Tak se vyhnete poraněním z důvodu pořežání.



Pozor: nebezpečí poranění!

- Nepoužívejte tupé, ohnuté nebo jinak poškozené pilové listy.
- Vždy nasazujte vhodný pilový list.



Přehled vhodných pilových listů naleznete v oddíle „Náhradní díly/příslušenství“.

Montáž pilového listu:

1. Zatlačte páku (18) odblokování pilového listu až nadoraz dolů a přidržte ji dole. Násadu listu pily (19/20) zasuňte do šterbiny upnutí listu pily.
2. K zablokování povolte páku (18), tato vyskočí zpět do výchozí polohy.
3. Zkontrolujte pevné usazením utažením pilového listu.

Vyjmutí pilového listu:

4. Přesuňte páku (18) odblokování pilového listu až nadoraz dolů a vytáhněte pilový list z upnutí pilového listu.



U určitých prací lze pilový list nasadit i otočený o 180°.



Obsluha šavlovité pily

1. Před zapnutím dbejte na to, aby se zařízení nedotýkalo obrobku.
2. Zapněte zařízení.
Zapínačem/vypínačem (10) můžete plynule regulovat počet kmitů.
Lehčí tlak: nízký počet kmitů.
Větší tlak: vyšší počet kmitů.
Zapínač/vypínač nelze zablokovat.
3. Postavte nožní desku (17) na obrobek.
4. Řezejte s pravidelným záběrem.
5. Po práci vypněte přístroj a až poté vyjměte pilový list z řezu pily.

Řezání



Noste ochranu očí.

- Používejte pouze nepoškozené, bezvadné pilové listy. Při práci s kovem používejte pouze pilové listy na kov.
- Dbejte na bezpečný postoj a zařízení držte pevně oběma rukama v dostatečné vzdálenosti od svého těla.

- Před řezáním zkontrolujte obrobek, zda nemá skryté cizí předměty, např. hřebíky, šrouby. Odstraňte je.
- Kapsovitě řezy lze provádět pouze v měkkých materiálech, např. dřevo a sádrokarton.

Provedení ponorných řezů



Nebezpečí zpětného rázu! Přístroj pevně držte.

1. Přiložte přístroj na obrobek spodní hranou nožní desky (17).
2. Zapněte přístroj.
3. Zanořte pilový list (20) do obrobku nakloněním přístroje dopředu, dokud přístroj není ve svislé poloze.
4. Řežte podél požadované linie řezu.

Výběr pilového listu

List pily na dřevo	na dřevo, plast, sádrokarton
List pily na kov	na plechy, profily a trubky
Výměnný pilový list	pro měkké materiály, např. dřevo či sádrokarton

F Motorová jednotka s vícefunkčním nástrojem PKGA4



Při broušení používejte ochrannou masku.

Výměna nástroje



Zajistěte přístroj proti zapnutí (viz část „Zapnutí/vypnutí“).

V případě náhodného zapnutí zařízení hrozí nebezpečí poranění.



Ujistěte se, zda držák nástroje (29) je pevně zašroubován, aby se mohly bezpečně nasadit a používat všechny dodané nástroje (30/32/33).

1. Stiskněte páku (27) odblokování nástroje až nadoraz dozadu.
2. Nasadte požadovaný nástroj (30/32/33) pod držák nástroje (29) na upínací trny (28). V případě potřeby odšroubujte odjištěný držák nástroje (29) tak, aby bylo možné nasadit požadovaný nástroj (30/32/33) na upínací trny (28). Je možných 12 různých poloh.
3. V případě potřeby držák nástroje opět utáhněte.
4. Zaklapněte páku (27) odblokování nástroje opět dopředu. Nástroj je zafixován v držáku nástroje.

Montáž/demontáž brusného listu

Trojúhelníková brusná deska (30) je vybavena upínací tkaninou k rychlému upnutí brusného listu.

Montáž brusného listu

1. Přitiskněte brusný list (31) rovnoměrně na trojúhelníkovou brusnou desku (30). Dbejte na rovnoměrnost překrytí otvorů na brusném listu s otvory brusné desky.

Demontáž brusného listu

2. Brusný list (31) z trojúhelníkové brusné desky (30) odtáhněte.

Broušení

- Příkladně zapněte a naneste na obrobek.
- Před nanesením brusného listu očistěte brusnou desku.
- Pracujte pouze s bezvadnými brusnými listy, abyste dosáhli dobrých výsledků při broušení.
- Pracujte s malým a rovnoměrným přítlačným tlakem. Tím šetříte přístroj i brusný list.
- Stejným brusným listem nebruste různé materiály (např. kov a poté dřevo).

Výběr brusného listu

Zrnitost P	Aplikace
P 60	k předběžnému broušení hrubých dřevěných ploch
P 80 / 120	k rovinnému broušení
P 240	k jemnému broušení povrchů s nanesenou základní barvou a lakovaných povrchů

Škrabání

- Při škrabání zvolte vysoké kmitání.
- Pracujte s nízkým přítlačným tlakem a pod plochým úhlem, abyste základní materiál nepoškodili.

Čištění a údržba

 Zajistěte provádění oprav a údržby, které nejsou popsány v tomto návodu, naším servisním střediskem. Používejte pouze originální díly. Nebezpečí poranění!

 Před jakoukoliv prací a přenášením vypněte přístroj a vytáhněte akumulátor z přístroje.

Pravidelně provádějte následující údržbářské a čisticí práce. Tím se zaručí dlouhé a spolehlivé používání přístroje.

Čištění



Přístroj není dovoleno oškrabovat vodou ani pokládat do vody. Hrozí nebezpečí úrazu elektrickým proudem!

- Udržujte větrací šterbinu, kryt motoru a držadla přístroje v čistotě. Použijte k tomu vlhký hadřík nebo kartáč. Nepoužívejte žádné čisticí prostředky, příp. rozpouštědla. Mohli byste přístroj nenapravitelně poškodit.
- Vyčistěte nabíječku a akumulátor suchým hadříkem nebo štetcem. Nepoužívejte vodu ani kovové předměty.

Údržba

- Příkladně je nevyžaduje údržbu.

Skladování

- Příkladně uchovávejte na suchém místě chráněném proti prachu, a mimo dosah dětí.
- Před delším uskladněním (např. zazimování) vyjměte akumulátor z přístroje.
- Akumulátor uskladněte v částečně nabitěm stavu. Během delší skladovací doby by měly svítit 2 až 3 LED.
- Během delší doby skladování zkontrolujte cca každé 3 měsíce stav nabití akumulátoru a podle potřeby jej dobijte.
- Akumulátor skladujte mezi 0 °C až 45 °C. Během skladování zabraňte extrémnímu chladu nebo teplu, aby nedošlo ke snížení výkonu akumulátoru.

Likvidace/ochrana životního prostředí

Vyjměte akumulátor z nástroje a přiveďte nástroj, akumulátor, příslušenství a obal k recyklaci odpovídající životnímu prostředí. Pokyny k likvidaci akumulátoru naleznete v samostatném návodu k obsluze Vašeho akumulátoru a nabíječky.



Přístroje nepatří do domovního odpadu.

- Před likvidací přístroje vyjměte akumulátor z přístroje.
- Přístroj odevzdejte do střediska recyklace odpadů. Odevzdejte jej ve sběrně šrotu. Použité plastové a kovové díly mohou být rozříděny podle druhů a pak zavezeny k recyklaci. V případě dalších dotazů se obraťte na servisní středisko.
- Likvidaci vašich zaslaných poškozených přístrojů provádíme bezplatně.

Záruka

Vážení zákazníci,

Na tento přístroj poskytujeme 3letou záruku od data zakoupení.

V případě závady tohoto výrobku vám vůči prodejci výrobku přináležejí zákonná práva. Tato zákonná práva nejsou omezena naší následovně uvedenou zárukou.

Záruční podmínky

Záruční doba začíná běžet ode dne nákupu. Uchovejte si, prosím, originál účtenky pro pozdější použití. Tento dokument budete potřebovat jako doklad o koupi.

Zjistíte-li během tří let od data koupě u tohoto výrobku materiálovou nebo výrobní vadu, bude výrobek námi, podle našeho výběru, bezplatně opraven nebo nahra-

zen. Tato záruční oprava předpokládá, že během 3leté lhůty předložíte poškozený přístroj s dokladem o koupi (pokladní strženka) a písemně krátce popíšete, v čem spočívá závada a kdy k ní došlo.

Bude-li závada kryta naší zárukou, získáte zpět opravený nebo nový výrobek. Opravou nebo výměnou výrobku nezačíná záruční doba běžet od začátku.

Záruční doba a zákonné nároky na odstranění vady

Záruční doba se neprodlužuje poskytnutím záruky. Toto platí i pro nahrazené a opravené díly. Již při koupi zjištěné závady a nedostatky musíte nahlásit okamžitě po vybalení výrobku. Po uplynutí záruční doby musíte uhradit náklady za provedené opravy.

Rozsah záruky

Přístroj byl precizně vyroben podle přísných jakostních směrnic a před dodáním byl svědomitě zkontrolován.

Záruční oprava se vztahuje na materiálové nebo výrobní vady. Tato záruka se netýká dílů výrobku, které jsou vystaveny normálnímu opotřebením, a lze je považovat za spotřební materiál (nástroj), nebo poškození křehkých dílů (např. spínače).

Tato záruka neplatí, je-li výrobek poškozen z důvodu neodborného používání, nebo pokud u něj nebyla prováděna údržba.

Pro odborné používání výrobku musí být přesně dodržovány všechny pokyny uvedené v návodu k obsluze. Bezpodmínečně je třeba zabránit používání a manipulacím s výrobkem, které nejsou v návodu k obsluze doporučeny, nebo je před nimi varováno. Výrobek je určen jen pro soukromé účely a ne pro komerční využití. Záruka zaniká v případě zneužívání a neodborné manipulace, používání nadměrné síly a při



zásazích, které nebyly provedeny naším autorizovaným servisem.

Postup v případě uplatňování záruky

Pro zajištění rychlého zpracování vaší žádosti, prosím, postupujte podle následujících pokynů:

- Na důkaz, že jste výrobek zakoupili, mějte pro jakékoli případné dotazy připravenou pokladní stvrzenku a číslo výrobku (např. IAN 360557_2010)
- Číslo výrobku je uvedeno na typovém štítku, matrici, na titulním listě vašeho návodu (dole vlevo) nebo na nálepce na zadní nebo spodní straně.
- Pokud by došlo k funkční poruše nebo jiným závadám, nejdříve **telefonicky** nebo **e-mailem** kontaktujte níže uvedené servisní oddělení. Pak získáte další informace o vyřízení vaší reklamace.
- Výrobek označený jako vadný můžete po domluvě s naším zákaznickým servisem, s připojením dokladu o koupi (pokladní stvrzenky) a po uvedení, v čem závada spočívá a kdy k ní došlo, přeposlat bez platby poštovného na vám sdělenou adresu příslušného servisu. Aby bylo zabráněno problémům s přijetím a dodatečnými náklady, bezpodmínečně použijte jen tu adresu, která vám bude sdělena. Zajistěte, aby zásilka nebyla odeslána nevyplaceně jako nadměrné zboží, expres nebo jiný, zvláštní druh zásilky. Přístroj zašlete včetně všech částí příslušenství dodaných při zakoupení a zajistěte dostatečně bezpečný přepravní obal.

Opravná

Opravy, které nespadají do záruky, můžete nechat udělat v našem servisu oproti účtování. Rádi vám připravíme předběžný odhad nákladů.

Můžeme zpracovávat jen ty přístroje, které byly dostatečně zabaleny a odeslány vyplaceně.

Pozor: Prosím, přístroj zašlete našemu autorizovanému servisu vyčištěný a s upozorněním na závadu.

Nepřijmeme přístroje zaslané nevyplaceně jako nadměrné zboží, expres nebo jiný, zvláštní druh zásilky.

Likvidaci vašich poškozených zaslaných přístrojů provedeme bezplatně.

Service-Center



Servis Česko

Tel.: 800143873

E-Mail: grizzly@lidl.cz

IAN 360557_2010

Dovozce

Prosím, respektujte, že následující adresa není adresou servisu. Nejdříve kontaktujte shora uvedené servisní středisko.

Grizzly Tools GmbH & Co. KG

Stockstädter Straße 20

DE-63762 Großostheim

NĚMECKO

www.grizzlytools-service.eu

Náhradní díly/příslušenství

Náhradní díly a příslušenství obdržíte na stránkách
www.grizzlytools-service.eu

Pokud máte problémy při objednávání, použijte prosím kontaktní formulář. V případě jakýchkoliv dalších dotazů se obraťte na servisní středisko / „Service-Center“ (viz strana 62).

Pol Návod- k obsluze	Pol Výkres- sestavení	Označení	Č. artiklu.
A 4	PKGA1	Šroubovákový nástavec	91104164
A 16	PKGA3	Nástavec šavlovité pily	91104153
A 19		List pily na kov (HSS 150 mm/18 TPI*)	13800222
A 20		List pily na dřevo (HCS 150 mm/6 TPI*)	13800221
A 22	PKGA2	Víceúčelový nástavec na broušení	91104154
A 23	PKGA2-7	Brusných listů - Víceúčelový nástavec na broušení (2 x P 60, 2 x P 120, 1 x P 240**)	30211066
A 24	PKGA2-8/9	Adaptér odsávání vzduchu	91104150
A 26	PKGA4	Nástavec vícefunkčního přístroje	91104158
A 30		Trojúhelníková brusná deska	91104159
A 31		Brusných listů - Trojúhelníková brusná deska (1 x P 60, 1 x P 80, 1 x P 120**)	30211067
A 32		Škrabka	30220082
A 33		Výměnný list pily	30220083

* HSS = High Speed Steel

HCS = High Carbon Steel, ocel s vysokým obsahem uhlíku

TPI = Teeth per inch, počet zubů na 2,54 cm

** P = Zrnitost



Další příslušenství je k dostání v prodejnách pro jednotlivé účely použití.

Vyhledávání závad

Problém	Možná příčina	Odstranění chyb
Zařízení se nerozběhne.	Akumulátor (A 9) je vybitý.	Nabijte akumulátor (dodržujte samostatný návod k obsluze pro akumulátor a nabíječku)
	Akumulátor (A 9) není vložen.	Nasaďte akumulátor (viz část „Vyjmoutí/vložení akumulátoru“).
	Zapínač/vypínač (A 10) je vadný.	Oprava prostřednictvím služby zákazníků.
Přístroj pracuje přerušovaně.	Vnitřní uvolněný kontakt.	Oprava prostřednictvím služby zákazníků.
	Zapínač/vypínač (A 10) je vadný.	
Nástroj se nepohybuje, přestože motor běží.	Nástavec přístroje nebo nástroj nejsou správně namontovány.	Namontujte nástavec přístroje nebo nástroj správně (viz část „Obsluha“).
Nízký výkon přístroje	Nástroj se nehodí pro právě zpracovávaný obrobek.	Použijte vhodný nástroj.
	Nástroj je tupý nebo opotřebený.	Nasaďte nový nástroj.
	Chybná pily	Uzpůsobte rychlost řezání.
	Nízký výkon akumulátoru	Dobijte akumulátor (A 9) (dodržujte samostatný návod k obsluze pro akumulátor a nabíječku)
Nástroj se rychle opotřebovává.	Nástroj se nehodí pro právě zpracovávaný obrobek.	Použijte vhodný nástroj (viz část „Obsluha“).
	Použito příliš mnoho tlaku	Omezte tlak.
	Rychlost je příliš vysoká.	Snižte řezání.

Obsah

Úvod.....	66	Jednotka motora s nástavcom	
Účel použitia	66	šablovej píly PKGA3	78
Všeobecný popi	66	Pílový list montáž/výmena.....	78
Objem dodávky.....	66	Obsluha šablovej píly.....	79
Prehľad.....	67	Pílenie.....	79
Technické údaje.....	67	Realizácia ponorných rezov.....	79
Bezpečnostné pokyny	68	Voľba pílového listu.....	79
Symboly a grafické znaky.....	68	Jednotka motora s	
Všeobecné bezpečnostné pokyny pre		multifunkčným nástrojom	
elektrické nástroje	69	PKGA4.....	79
Ďalšie bezpečnostné pokyny	72	Výmena nástroja.....	79
Pokyny pre prácu	74	Upevnenie/odobratie brúsneho listu..	80
Obsluha.....	75	Brúsenie.....	80
Výmena nástavcov náradia.....	75	Voľba brúsneho listu.....	80
Vybratie/vloženie akumulátora.....	75	Škrabanie	80
Zapnutie/vypnutie.....	75	Čistenie a údržba	80
Kontrola stavu nabitia akumulátora...	75	Čistenie	80
Nabíjanie akumulátora.....	76	Údržba.....	81
Jednotka motora s nástavcom		Uskladnenie.....	81
vrtacieho skrutkovača PKGA1	76	Odstránenie a ochrana	
Výmena nástroja.....	76	životného prostredia	81
Voľba otáčok.....	76	Záruka	81
Nastavenie smeru otáčania.....	76	Servisná oprava	82
Nastavenie úťahovacieho momentu ...	77	Service-Center	82
Jednotka motora s nástavcom		Dovozca.....	83
multifunkčnej brúsky PKGA2.....	77	Náhradné diely/Príslušenstvo	83
Upevnenie/odobratie brúsneho listu..	77	Zisťovanie závad	84
Pripojenie odsávania prachu	77	Preklad originálneho	
Brúsenie.....	78	prehlásenia o zhode CE.....	111
Voľba brúsneho listu.....	78	Nákresy explózií	114-116

Úvod

Gratulujeme Vám k zakúpeniu Vášho nového prístroja. Tým ste sa rozhodli pre kvalitný produkt. Tento prístroj bol počas výroby testovaný na kvalitu a podrobený výstupnej kontrole. Tým je zabezpečená funkčnosť vášho prístroja.



Návod na obsluhu je súčasťou tohto produktu. Obsahuje dôležité upozornenia ohľadom bezpečnosti, obsluhy a likvidácie. Pred používaním produktu sa oboznámte so všetkými pokynmi pre obsluhu a bezpečnosť. Používajte produkt len predpísaným spôsobom a len v uvedených oblastiach použitia. Návod na obsluhu uschovajte a v prípade odovzdania produktu tretím osobám odovzdajte aj všetky podklady.

Účel použitia

Prístroj je určený na zaskrutkovanie a vyskrutkovanie skrutiek, ako aj vŕtanie do dreva, kovu alebo plastu. Nástavce s nástrojmi sú určené na brúsenie, pílenie a škrabanie. Tento prístroj nie je vhodný na komerčné používanie.

Akékoľvek iné použitie, ktoré v tomto návode na obsluhu nie je výslovne povolené, môže mať za následok poškodenie prístroja a predstavovať vážne nebezpečenstvo pre užívateľa. Prístroj je určený len na používanie dospelými osobami. Mladiství nad 16 rokov môžu používať prístroj len pod dozorom. Výrobca nezodpovedá za škody, ktoré boli spôsobené používaním nezodpovedajúcim účelu použitia alebo nesprávnou obsluhou prístroja. Pri komerčnom použití zanikne záruka.

Prístroj je súčasťou série X 20 V TEAM a môže sa prevádzkovať s akumulátormi série X 20 V TEAM. Akumulátory sa smú

nabíjať iba s nabíjačkami série Parkside X 20 V TEAM.

Všeobecný popis

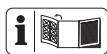

Obrázky nájdete na prednej a zadnej výklopnej strane.

Objem dodávky

Vybalte nástroj a skontrolujte, či je kompletný: Baliaci materiál zlikvidujte podľa predpisov.

- Jednotka motora a nastavcom vŕtacieho skrutkovača
- Nástavec na šablňovú pílu
- Nástavec na multifunkčnú brúsku
- Nástavec multifunkčného náradia
- Príslušenstvo - Nástavec vŕtacieho skrutkovača
 - 6 Vŕtacie bity (1,5/2/3/4/5/6)
 - 6 Skrutkovacie bity, 50 mm
 - Držiak bitov
- Príslušenstvo - Nástavec na šablňovú pílu
 - Pílový list na drevo (HCS150/6TPI)
 - Pílový list na kov (HSS150/18TPI)
- Príslušenstvo Nástavec na multifunkčnú brúsku
 - 5 brúsne listy
(2 x P* 60, 2 x P 120, 1 x P 240)
- Príslušenstvo Nástavec multifunkčného náradia
 - Ponorný pílový list
 - Nôž na zaškrabávanie
 - Delta brúsny kotúč + 3 brúsne listy
(1 x P* 60, 1 x P 80, 1 x P 120)
- Adaptér na odsávanie prachu
- Redukčný kus
- Kufrík
- Návod na obsluhu

*P = Zrznitosť



Batéria a nabíjačka nie sú súčasťou balenia.

32 Nôž na zaškrabávanie

33 Ponorný pílový list

Prehľad

- A** 1 Rýchlopínacie skľučovadlo
- 2 Krúžok pre nastavenie ťahovacieho momentu
- 3 Prepínač voľby otáčok
- 4 Nástavec vrtacieho skrutkovača PKGA1
- 5 Uvoľňovacia páčka nástavca náradia
- 6 Jednotka motora
- 7 Prepínač smeru otáčania
- 8 Držadlo
- 9 Akumulátor
- 9a Uvoľňovacie tlačidlo
- 9b Signalizácia stavu nabitia
- 10 Vypínač zap/vyp
- 11 Držiak bitov
- 12 Skrutkovacie bity 50 mm 6 kusov
- 13 Vrtacie bity 6 kusov
- 14 Nabíjačka
- 15 Kufrík
- 16 Nástavec na šablóvu pílu PKGA3
- 17 Vodiaca päťka
- 18 Páčka na uvoľnenie pílového listu
- 19 Pílový list na kov
- 20 Pílový list na drevo
- 21 Brúsny kotúč
- 22 Nástavec na multifunkčnú brúsku PKGA2
- 23 5 brúsne listy
- 24 Adaptér na odsávanie prachu
- 25 Redukčný kus
- 26 Nástavec multifunkčného náradia PKGA4
- 27 Páčka na uvoľnenie nástroja
- 28 Upínacie trne
- 29 Držiak nástroja
- 30 Delta brúsny kotúč
- 31 3 brúsne listy

Technické údaje

Akumulátorové kombinované

náradie 4 v 1 PKGA 20-Li C2

Napätie motora 20 V==

Počet otáčok vo voľnobehu (n_0) .. 21000 min⁻¹

Teplota..... max 50 °C

Nabíjanie 4 - 40 °C

Prevádzka -20 - 50 °C

Skladovanie 0 - 45 °C

Jednotka motora +

Nástavec vrtacieho skrutkovača PKGA1

Počet otáčok vo voľnobehu

(n_0)..... 0 - 400/0 - 1350 min⁻¹

Krútiaci moment..... max. 35 Nm

Roztvorenie skľučovadla max. 13 mm

Priemer vrtania

do dreva..... max. 13 mm

do ocele max. 8 mm

Hmotnosť asi 1,23 kg

Hladina akustického tlaku

(L_{PA}) 83,7 dB(A); K_{PA} = 5 dB

Hladina akustického výkonu

(L_{WA}) 94,7 dB(A); K_{WA} = 5 dB

Vibrácie (a_h)

Vrtanie do kovu 1,322 m/s²

Voľnobeh 1,531 m/s²

K = 1,5 m/s²

Jednotka motora +

Nástavec na multifunkčnú brúsku... PKGA2

Počet otáčok vo voľnobehu

(n_0)..... 0 - 9000 min⁻¹

Brúsny papier  138 x 97 mm

Hmotnosť..... asi 1 kg

Hladina akustického tlaku

(L_{PA}) 88,6 dB(A); K_{PA} = 3 dB

Hladina akustického výkonu

(L_{WA}) 99,6 dB(A); K_{WA} = 3 dB

Vibrácie (a_h) 4,572 m/s², K = 1,5 m/s²

Jednotka motora +

Nástavec na šablovú pilu PKGA3

Počet otáčok vo voľnobehu
 (n_0) 0 - 3200 min⁻¹
 Zdvih  22 mm
 Kapacita rezania
 Drevo 100 mm
 Kov 50 mm
 Hmotnosť..... asi 1,44 kg
 Hladina akustického tlaku
 (L_{pA}) 89,3 dB(A); $K_{pA} = 5$ dB
 Hladina akustického výkonu
 (L_{WA}) 100,3 dB(A); $K_{WA} = 5$ dB
 Vibrácie (a_i)
 Pílenie dosiek 12,395 m/s²
 Pílenie drevených hranolov.. 12,392 m/s²
 $K=1,5$ m/s²

Jednotka motora + Nástavec

multifunkčného náradia PKGA4

Počet otáčok vo voľnobehu
 (n_0) 0 - 20000 min⁻¹
 Uhol kmitania 3,0°
 Hmotnosť..... asi 1 kg
 Hladina akustického tlaku
 (L_{pA}) 84,8 dB(A); $K_{pA} = 3$ dB
 Hladina akustického výkonu
 (L_{WA}) 95,8 dB(A); $K_{WA} = 3$ dB
 Vibrácie (a_i) 4,229 m/s², $K = 1,5$ m/s²



Pozor! Aktuálny zoznam kompatibility akumulátora nájdete na: www.lidl.de/akku

Uvedená emisná hodnota vibrácií bola nameraná podľa normovanej skúšobnej metódy a môže byť použitá na porovnanie jedného elektrického prístroja s druhým. Uvedená emisná hodnota vibrácií môže byť použitá aj na úvodné posúdenie vysadenia prístroja.



Výstraha: Emisná hodnota vibrácií sa môže počas skutočného používania elektrického nástroja odlišovať od uvádzanej hodnoty, v závislosti od druhu a spôsobu, v akom sa elektrický prístroj používa. Existuje nutnosť, stanoviť ochranné opatrenia na ochranu užívateľa, ktoré sa opierajú o odhadnutie vysadenia prístroja počas skutočných podmienok používania (pri tom treba zohľadniť všetky časti prevádzkového cyklu, napríklad doby, počas ktorých je elektrický prístroj vypnutý, a také, v ktorých je síce zapnutý, ale beží bez zaťaženia).

Bezpečnostné pokyny

Tento odsek prejednáva základné bezpečnostné predpisy pri práci s prístrojom.

Symbols a grafické znaky

Symbols v návode



Výstražné značky s údajmi pre zabránenie škodám na zdraví alebo vecným škodám.



Značky nebezpečenstva s údajmi k zabráneniu poškodení zdravia osôb v dôsledku zásahu elektrickým prúdom.



Príkazové značky s údajmi pre prevenciu škôd.



Používajte ochranné rukavice.



Noste ochranu sluchu.



Noste ochrannú masku.

 Informačné značky s informáciami pre lepšie zaobchádzanie s nástrojom.

Symbole na prístroji

 Pred použitím prístroja si pozorne prečítajte návod na obsluhu.

 Elektrické prístroje nepatria do domového odpadu.

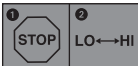
 Pred zmenou otáčok náradie zastavte.

 Nebezpečenstvo úrazu otáčajúcim sa nástrojom! Majte ruky vzdialené.

 Zariadenie je súčasťou série Parksidex X 20 V TEAM.

Symbole na pílové listy:

 Noste ochranu zraku.

 Na pílenie dreva

 Na pílenie kovu

Všeobecné bezpečnostné pokyny pre elektrické nástroje

 **VÝSTRAHA! Prečítajte si všetky bezpečnostné pokyny, pokyny, ilustrácie a technické údaje, ktorými je opatrené toto elektrické náradie.** Zanedbanie dodržiavania bezpečnostných pokynov a nariadení môže za príčinif zásah elektrickým prúdom, požiar a/alebo ťažké poranenia.

Všetky bezpečnostné pokyny a nariadenia si uschovajte pre budúcnosť.

Pojem „elektrický nástroj“ použitý v bezpečnostných pokynoch sa vzťahuje na elektrické nástroje napájané zo siete (so sieťovým káblom) a na elektrické nástroje napájané z akumulátora (bez sieťového kábla).

1) Bezpečnosť pracovníka:

- Udržujte svoj pracovný úsek čistý a dobre osvetlený.** Neporiadok alebo neosvetlené pracovné oblasti môžu viesť k nehodám.
- Nepracujte s elektrickým nástrojom v okolí ohrozenom výbuchom, v ktorom sa nachádzajú horľavé tekutiny, plyny alebo prachy.** Elektrické stroje vytvárajú iskry, ktoré môžu zapáliť prach alebo pary.
- Behom používania elektrického nástroja udržujte deti a iné osoby vzdialene od seba.** Pri nepozornosti môžete stratiť kontrolu nad nástrojom.

2) Elektrická bezpečnosť:

- Prípojná zástrčka elektrického nástroja sa musí hodiť do zásuvky. Zástrčka sa nesmie žiadnym spôsobom zmeniť. Nepoužívajte žiadne adaptérové zástrčky v spojení s elektrickými nástrojmi s ochranným uzemnením. Nezmenené zástrčky a zásuvky znižujú riziko elektrického úderu.**
- Vyvarujte sa telesnému kontaktu s uzemnenými povrchmi ako sú rúry, vyhrievacie telesá, sporáky a chladničky.** Existuje zvýšené riziko skrz elektrický úder, keď je Vaše telo uzemnené.
- Nevystavujte elektrický nástroj dažďu alebo mokrosti.** Vniknutie vody do elektrického nástroja zvyšuje riziko elektrického úderu.

- d) **Nepoužívajte kábel na iný účel, ako je nosenie alebo zavesenie elektrického nástroja alebo vyťahnutie zástrčky zo zásuvky. Udržujte kábel vzdialene od horúčavy, od oleja, od ostrých hrán alebo od pohybujúcich sa častí nástroja.** Poškodené alebo zamotané káble zvyšujú riziko elektrického úderu.
- e) **Keď pracujete s elektrickým nástrojom pod šírým nebom, potom používajte iba predĺžovacie káble, ktoré sú vhodné aj pre vonkajšiu oblasť.** Použitie predĺžovacieho kábla vhodného pre vonkajšiu oblasť, znižuje riziko elektrického úderu.
- f) **Keď sa nemožno vyhnúť prevádzke elektrického nástroja vo vlhkom prostredí, používajte ochranný vypínač chybového prúdu.** Používanie ochranného vypínača chybového prúdu znižuje riziko elektrického úderu.

3) Bezpečnosť osôb:

- a) **Buďte pozorní, dbajte na to, čo robíte a pustite sa s elektrickým nástrojom rozumne do práce. Nepoužívajte elektrický nástroj, keď ste unavení alebo pod vplyvom drog, alkoholu alebo liekov.** Jediný okamžik nepozornosti pri používaní elektrického nástroja môže viesť k vážnym poraneniam.
- b) **Noste osobný ochranný výstroj a vždy ochranné okuliare.** Nosenie osobného ochranného výstroja, ako je protišmyková obuv, ochranná prilba a ochrana sluchu, znižuje riziko poranenia.
- c) **Vyvarujte sa nezámernému uvedeniu do prevádzky. Presvedčte sa o tom, že je elektrický nástroj vypnutý predtým, než ho pripojíte na napájanie elektrickým prúdom, než ho zdvihnete alebo nesiete.** Keď pri nosení elektrického nástroja držíte prst na spínači alebo keď

tento nástroj v zapnutom stave pripojíte na napájanie elektrickým prúdom, potom toto môže viesť k nehodám.

- d) **Odstráňte nastavovacie náradie alebo skrutkovače predtým, než zapnete elektrický nástroj.** Náradie alebo kľúč, ktorý sa nachádza v otáčajúcej sa časti nástroja, môže viesť k poraneniam.
- e) **Vyvarujte sa abnormálnemu držaniu tela. Postarajte sa o bezpečný postoj a udržiavajte vždy rovnováhu.** Týmto môžete pri neočakávaných situáciách lepšie kontrolovať elektrický nástroj.
- f) **Noste vhodný odev. Nenoste žiadne voľné oblečenie alebo šperky. Udržujte vlasy, odev a rukavice vzdialene od pohybujúcich sa častí.** Voľné oblečenie, šperky alebo dlhé vlasy môžu byť zachytené pohybujúcimi sa časťami.
- g) **Ak možno namontovať zariadenia na odsávanie a zachytávanie prachu, tak treba tieto upevniť a správne používať.** Používanie odsávania prachu môže znížiť ohrozenia prachom.
- h) **Neuspokojujte sa s falošnou bezpečnosťou a nepovznášajte sa nad bezpečnostné predpisy pre elektrické náradie, aj keď ste s elektrickým náradím oboznámený po jeho mnohonásobnom používaní.** Nepozorné zaobchádzanie môže počas zlomku sekundy spôsobiť ťažké zranenia.

4) Používanie a ošetrovanie elektrického nástroja:

- a) **Nepreťažujte tento nástroj. Použite pre svoju prácu elektrické náradie, určené pre tento účel.** S vhodným elektrickým nástrojom pracujete v udanom výkonnostnom rozsahu lepšie a bezpečnejšie.
- b) **Nepoužívajte žiadne elektrické náradie, ktorého spínač je defektný.** Elektrické náradie, ktoré sa už nedá za- alebo vypnúť, je nebezpečné a musí byť opravené.

- c) **Vytiahnite zástrčku zo zásuvky a/alebo vyberte odoberateľný akumulátor, skôr ako vykonáte nastavenia náradia, vymeníte diely použitého náradia alebo odložte elektrické náradie.** Toto preventívne bezpečnostné opatrenie zabráni neúmyselnému štartu elektrického nástroja.
- d) **Uložte nepoužívanú elektrický nástroj mimo dosahu detí. Neprenehávajte používanie tejto pily osobám, ktoré nie sú oboznámené s týmto nástrojom alebo tieto pokyny nečítali.** Elektrické nástroje sú nebezpečné, keď ich používajú neskúsené osoby.
- e) **Elektrické náradie a použitý nástroj ošetrujte so starostlivosťou. Kontrolujte, či pohyblivé diely bezchybne fungujú a neviaznu, či sú časti zlomené alebo natoľko poškodené, že je funkcia elektrického nástroja narušená.** Nechajte poškodené časti pred použitím nástroja opraviť. Príčiny mnohých nehôd spočívajú v zle udržiavaných elektrických nástrojoch.
- f) **Udržujte rezné nástroje ostré a čisté.** Starostlivo ošetrované rezné nástroje s ostrými reznými hranami sa menej zaseknú a lepšie sa vedú.
- g) **Používajte tento elektrický nástroj, jeho príslušenstvo, vložné nástroje atď. v súlade s týmito inštrukciami. Zohľadnite pritom pracovné podmienky a činnosť, ktorá sa má vykonávať.** Používanie elektrického nástroja pre iné účely, než pre ktoré je určený, môže viesť k nebezpečným situáciám.
- h) **Držadlá a úchopné plochy udržiavajte suché, čisté a bez oleja a masntôh.** Klzké držadlá a úchopné plochy neumožňujú bezpečné ovládanie a kontrolu elektrického náradia v neočakávaných situáciách.
- 5) Starostlivé zaobchádzanie s akumulátorovými nástrojmi a ich používanie**
- a) **Nabíjajte akumulátory iba v nabíjacích prístrojoch, ktoré sú výrobcom odporúčané.** U nabíjacieho prístroja, ktorý je vhodný pre určitý druh akumulátorov, existuje nebezpečenstvo požiaru, keď sa používa s inými akumulátormi.
- b) **V elektrických nástrojoch používajte iba pre ne určené akumulátory.** Použitie iných akumulátorov môže viesť k poraneniam a k nebezpečenstvu požiaru.
- c) **Udržujte nepoužívané akumulátory vzdialene od kancelárskych spinkov, mincí, kľúčov, klinčov, skrutiek alebo iných malých kovových predmetov, ktoré by mohli zapríčiniť premostenie kontaktov.** Skrat medzi kontaktmi akumulátora môže mať popáleniny alebo oheň za následok.
- d) **Pri nesprávnom používaní môže z akumulátora uniknúť tekutina. Vyvarujte sa kontaktu s ňou. Pri náhodnom kontakte opláchnite vodou. Keď sa táto tekutina dostane do očí, prídavne vyhladajte lekársku pomoc.** Uniknutá tekutina môže viesť k podráždeniam pokožky alebo k popáleninám.
- e) **Nepoužívajte poškodený alebo zmenený akumulátor.** Poškodené alebo zmenené akumulátory sa môžu správať nepredvídateľne a viesť k požiaru, výbuchu alebo nebezpečenstvu poranenia.
- f) **Akumulátor nevystavujte požiaru ani príliš vysokým teplotám.** Požiar alebo teploty vyššie ako 130 °C môžu spôsobiť výbuch.
- g) **Dodržiavajte všetky pokyny k nabíjaniu a akumulátor alebo náradie s akumulátorom nepoužívajte nikdy mimo teplotného rozsahu uvedeného v návode na obsluhu.** Nesprávne nabíjanie alebo

nabíjanie mimo dovoľeného teplotného rozsahu môže zničiť akumulátor a viesť k nebezpečenstvu požiaru.

6) Servis:

- a) Svoje elektrické náradie nechajte opraviť iba kvalifikovaným odborným personálom a iba pomocou originálnych náhradných dielov. Týmto sa zaistí to, že bezpečnosť elektrického náradia zostane zachovaná.
- b) Nikdy nevykonávajte údržbu na poškodených akumulátoroch. Všetka údržba akumulátorov by sa mala uskutočniť prostredníctvom výrobcu alebo splnomocnených miest zákazníckeho servisu.

Ďalšie bezpečnostné pokyny



Výstraha! Spracovanie nebezpečných látok (napr. farba s obsahom olova alebo materiál s obsahom azbestu) sú zdraviu škodlivé pre používateľa a okolo stojace osoby a preto sú zakázané.



Výstraha! Pri pílení alebo brúsení môže vzniknúť prach. Noste ochranné okuliare, bezpečnostné rukavice a ochranu dýchania. Pripojte odsávanie prachu, ak je to možné.

1) ZVLÁŠTNE BEZPEČNOSTNÉ POKYNY PRE AKU KOMBINOVANÉ NÁRADIE

- **Elektrické náradie držte na izolovaných drždákoch, keď vykonávate práce, pri ktorých použitý nástroj alebo skrutka sa môže dostať do kontaktu so skrytými elektrickými vedeniami.** Kontakt s elektrickým vedením pod napätím môže spojiť s napätím tiež kovové časti náradia a tak môže nastať úraz elektrickým prúdom.
- **Pre vyhľadávanie skrytých rozvodných vedení používajte vhodné vyhľadávacie prístroje, alebo sa informujte v miestnej rozvodnej spoločnosti.** Kontakt s vedeniami elektrického prúdu môže spôsobiť úraz a oheň, kontakt s plynovým vedením môže spôsobiť výbuch. Poškodené vodovodné potrubia môžu spôsobiť poškodenie majetku alebo elektrický úraz.
- **Obrábaný predmet zaistite.** Upevnenie obrábaného predmetu v upínacom prípravku alebo zveráku je bezpečnejšie ako držanie vo vašich rukách.
- **Pri práci s nástrojmi ako píla, nôž na zaškrabávanie a vrták buďte opatrný.** Tieto nástroje sú ostré a je nebezpečenstvo úrazu.
- **Pri výmene nastavcov noste ochranné rukavice.** Tak zabránite úrazom, keď sa nastavca nástroja po používaní rozohrial.

2) BEZPEČNOSTNÉ POKYNY PRE PÍLY VYKONÁVAJÚCE VRATNÝ POHYB

- **Elektrické náradie držte na izolovaných drždákoch, keď vykonávate práce, pri ktorých elek-**

trické náradie sa môže dostať do styku so skrytými elektrickými vedeniami. Kontakt s elektrickým vedením pod napätím môže viesť pod napätie tiež kovové časti prístroja a tak by mohol viesť k zásahu elektrickým prúdom.

- **Upevnite a zabezpečte obrábaný predmet pomocou zvierok alebo iným spôsobom na pevnú podložku.** Ak obrábaný predmet držíte len jednou rukou alebo proti vášmu telu, obrábaný predmet zostáva labilný, čo môže viesť k strate kontroly.
- **Ruky nemajte v blízkosti rozsahu pílenia. Nesiahajte pod obrábaný predmet.** Pri práci stojte vždy tak, aby ste mali pílu na boku. Pri kontakte s pílovým listom je nebezpečenstvo poranenia.
- **Elektrické náradie vedte proti obrábanému predmetu, len keď je zapnuté.** Je nebezpečenstvo spätného úderu, keď nástroj sa vzprieči v obrábanom predmete.
- **Dávajte pozor, aby vodiaca päťka pri pílení bola vždy na obrábanom predmete.** Pílový list sa môže vzpriečiť a to vedie k strate kontroly elektrického náradia.
- **Po ukončení práce vypnite elektrické náradie a pílový list vytiahnite z rezu až keď sa list zastaví.** Tak sa vyhnete spätnému úderu a elektrické náradie môžete bezpečne odložiť.
- **Používajte len nepoškodené, bezchybné pílové listy.** Pokrivené alebo tupé pílové listy sa môžu zlomiť, negatívne ovplyvnia rez alebo spôsobí spätný úder.
- **Pílový list nebrzdte po vypnutí bočným pritlačením.** Pílový list sa môže poškodiť, zlomiť alebo spôsobiť spätný úder.
- **Materiál dobre pevne upnite.** Obrábaný materiál nepodopierajte rukou alebo nohou. S pracujúcou pílou sa nedotýkajte predmetov alebo zeme. Je nebezpečenstvo spätného úderu.
- **Pri práci držte elektrické náradie pevne obomi rukami a udrzte bezpečný postoj.** Elektrické náradie vedte bezpečne oboma rukami.
- **Skôr než elektrické náradie odložíte, počkajte, kým sa nezastaví.** Nástroj sa môže vzpriečiť a to vedie k strate kontroly elektrického náradia.
- **Keď sa pílový list vzprieči, okamžite náradie vypnite. Rozovrite rez a pílový list opatrne vytiahnite.** To môže viesť k strate kontroly nad elektrickým náradím.

3) ZVLÁŠTNE BEZPEČNOSTNÉ POKYNY PRI BRÚSENÍ A ŠKRABANÍ

- **Elektrické náradie používajte len na suché brúsenie. Neškrabte navlhčené materiály.** Vniknutie vody do elektrického náradia zvýši riziko úrazu elektrickým prúdom.
- **Zabráňte prehriatiu brúseného materiálu a brusiča.** Je nebezpečenstvo požiaru.
- **Obrábaný predmet sa pri brúsení zohreje. Nikdy obrábaný predmet nechytajte na opracovanom mieste, nechajte ho vychladnúť.** Je nebezpečenstvo popálenia. Nepoužívajte chladiacu kvapalinu alebo podobné.
- **Pred pracovnými prestávkami vždy vyprázdňte nádobu na prach.** Jemný prach vo vrecku na prach, mikro filtri, papierovom vrecku (alebo vo filtračnom vrecku resp. filtri vysávača) sa môže za určitých podmienok

nok, ako prúd iskier vznikajúci pri brúsení kovov, svojvoľne vznietiť. Zvláštne nebezpečenstvo môže vzniknúť, keď sa brúsny prach zmieša so zvyškami laku, polyuretánu alebo inými chemickými látkami a obrábaný predmet je po dlhom obrábaní horúci.

4) BEZPEČNOSTNÉ POKYNY PRI POUŽITÍ DLHÉHO VRTÁKA

- a) **V žiadnom prípade nepracujte s vyššími otáčkami ako s otáčkami maximálne dovolenými pre vrták.** Pri vyšších otáčkach sa môže vrták ľahko prehnúť, keď sa bez kontaktu s obrobkom môže voľne otáčať a spôsobiť poranenia.
- b) **Proces vrtania začinite vždy s nízkymi otáčkami a zatiaľ čo má vrták kontakt s obrobkom.** Pri vyšších otáčkach sa môže vrták ľahko prehnúť, keď sa bez kontaktu s obrobkom môže voľne otáčať a spôsobiť poranenia.
- c) **Nevyvíjajte žiadny nadmerný tlak.** Vrtáky sa môžu prehnúť a tým zlomiť alebo viesť k strate kontroly a poraneniam.

5) ZVÝŠKOVÉ RIZIKÁ

Aj pri používaní elektrického prístroja podľa predpisov vždy existujú zvyškové riziká. Nasledujúce nebezpečenstvá môžu vzniknúť v súvislosti s konštrukciou a prevedenia tohto elektrického prístroja:

- a) Poškodenia pľúc, ak sa nenosí vhodná ochranu dýchania;
- b) rezné poranenia,
- c) poškodenie sluchu, ak nenosíte vhodnú ochranu sluchu,
- d) Poškodenia zraku, ak sa nenosí vhodná ochranu zraku.

- e) poškodenie zdravia, ktoré sú výsledkom vibrácií pôsobiacich na ruku/rameno, ak sa prístroj používa dlhšiu dobu, alebo ak sa nesprávne vedie a udržiava.



Upozornenie! Tento elektrický prístroj počas prevádzky vytvára elektromagnetické pole. Toto pole môže za určitých okolností ovplyvniť aktívne alebo pasívne lekárske implantáty. Aby sa zabránilo nebezpečenstvu vážnych alebo smrteľných zranení, odporúčame, aby osoby s lekáskymi implantátmi konzultovali svojho lekára alebo výrobcu lekárskeho implantátu pred samotnou obsluhou prístroja.



Dodržiavajte bezpečnostné pokyny a pokyny k nabíjaniu a správne používaniu, ktoré sú uvedené v návode na obsluhu vášho akumulátora a vašej nabíjačky série Parkside X 20 V Team. Podrobnejší opis k nabíjaniu a ďalšie informácie nájdete v tomto samostatnom návode na používanie.

Nepoužívajte žiadne príslušenstvo, ktoré bolo odporúčané spoločnosťou PARKSIDE. To môže viesť k zásahu elektrickým prúdom alebo požiaru.

Pokyny pre prácu



Pri práci s náradím noste vhodný odev a primerané ochranné vybavenie. Pred každým použitím sa presvedčte, či náradie je funkčné.

Osobné ochranné prostriedky a funkčné náradie znižujú riziko úrazov a nehôd.



Dávajte pozor na to, aby teplota okolia počas prác neprekročila 50 °C a nebola nižšia ako -20 °C.



Noste ochranu sluchu.



Obsluha

Výmena nastavcov náradia



Náradie zabezpečte proti zapnutiu (viď „Zapnutie/vypnutie“) alebo vyberte akumulátor z náradia. V prípade neúmyselného zapnutia je nebezpečenstvo úrazu.



Noste ochranné rukavice. Po použití môže sa nastavac náradia rozohriať.

Odobratie nastavca náradia

1. Posuňte uvoľňujúcu páčku (5) až na doraz a držte ju v tejto polohe .
2. Vytiahnite uvoľnený nastavac náradia (4/16/22/26).

Založenie nastavca náradia

3. Zasuňte nastavac náradia (4/16/22/26) pozdĺž vodiacej lišty do jednotky motora (6).
4. Nechajte uvoľňujúcu páčku (5) vrátiť sa späť do svojej polohy .
5. Potiahnutím nastavca, skontrolujte jeho pevné uloženie.





Vybratie/vloženie akumulátora

1. Pre vybratie akumulátora (9) z prístroja zatlačte uvoľňovacie tlačidlo (9b) na akumulátore a vytiahnite ho von.
2. Pri vkladaní akumulátora (9) tento zasuňte pozdĺž vodiacej lišty do prístroja. Počutelne zapadne.



Akumulátor vložte až vtedy, keď je akumulátorový nástroj pripravený na nasadenie.

Zapnutie/vypnutie

1. **Zapnutie:** Stlačte vypínač zap/vyp ( 10).
S vypínačom zap/vyp ( 10) môžete otáčky plynulo regulovať.
Mierny tlak: nízke otáčky
Väčší tlak: vyššie otáčky.
2. **Vypnutie:** Uvoľnite vypínač zap/vyp ( 10).
Keď prepínač smeru otáčania ( 7) je v strednej polohe, je náradie zaistené proti zapnutiu.



Kontrola stavu nabitia akumulátora

Signalizácia stavu nabitia (9a) signalizuje stav nabitia akumulátora (9).

Stlačte tlačidlo na signalizáciu stavu nabitia (9a) na akumulátore.

Stav nabitia akumulátora je signalizovaný rozsvietením príslušného LED svetidla.

Svietia 3 LED (červená, oranžová a zelená):

Akumulátor je nabitý

Svietia 2 LED (červená a oranžová):

Akumulátor je čiastočne nabitý

Svieti 1 LED (červená):

Akumulátor sa musí nabíť

i Nabíťte akumulátor (9), keď svieti už iba červená LED dióda signalizácie stavu nabitia.

A Nabíjanie akumulátora

i Zohriaty akumulátor nechajte pred nabíjaním vychladnúť.

i Nabíťte akumulátor (9), keď svieti už iba červená LED dióda signalizácie stavu nabitia (9a).

1. V prípade potreby vyberte akumulátor (9) z prístroja.
2. Zasuňte akumulátor (9) do nabíjacej šachty nabíjačky (14).
3. Pripojte nabíjačku (14) do zásuvky.
4. Po uskutočnenom nabíjaní odpojte nabíjačku (14) od siete.
5. Vytiahnite akumulátor (9) z nabíjačky (9).

Prehľad kontrolnej signalizácie LED na nabíjačke (14):

Zelená LED dióda svieti bez vloženého akumulátora: Nabíjačka je pripravená na prevádzku.

Zelená LED dióda svieti: Akumulátor je nabíť.

Červená LED dióda svieti: Akumulátor sa nabíja.

G Jednotka motora s nastavcom vrtacieho skrutkovača PKGA 1

Výmena nástroja



Náradie zabezpečte proti zapnutiu (viď „Zapnutie/vypnutie“). V prípade neúmyselného zapnutia náradia je nebezpečenstvo úrazu.

1. Otáčajte rýchloupínacie skľučovadlo (1) do smeru **RELEASE**, kým otvor skľučovadla nebude dostatočne veľký, aby ste mohli uchytiť nástroj.
2. Zasuňte nástroj tak hlboko ako je to možné do rýchloupínacieho skľučovadla (1).
3. Otáčajte rýchloupínacie skľučovadlo do smeru **GRIP**, aby ste nástroj pevne upli.
4. Na opätovné odstránenie nástroja otáčajte rýchloupínacie skľučovadlo (1) do smeru **RELEASE**, kým otvor skľučovadla nebude dostatočne veľký, aby ste mohli vybrať nástroj.

Voľba otáčok



Pred zmenou otáčok náradie zastavte.

1. Počkajte na zastavenie náradia.
2. Posuňte prepínač voľby otáčok (3) do požadovanej polohy:
1: 0-400 min⁻¹
2: 0-1350 min⁻¹

Nastavenie smeru otáčania

S prepínačom smeru otáčania môžete meniť smer otáčania zariadenia. Šípka na prepínači smeru otáčania udáva smer práce.

- Počkajte na zastavenie náradia.
- Prepínač smeru otáčania (7) prepnite do žiadanej polohy:
Na vrtanie a zaskrutkovanie skrutiek: Stlačte prepínač smeru otáčania so šípkou smerom dopredu
Na uvoľnenie skrutiek: Stlačte prepínač smeru otáčania so šípkou smerom dozadu
- Keď prepínač smeru otáčania (7) je v strednej polohe, je náradie zaistené proti zapnutiu.



Prepínač smeru otáčania sa môže prepínať len, keď náradie stojí!

Nastavenie ťahovacieho momentu

Môžete prednastaviť maximálny ťahovací moment. Stupne ťahovacieho momentu so označené s 1 - 19 + .

- Počkajte na zastavenie náradia.
- Zvoľte požadovaný ťahovací moment otáčaním krúžku pre nastavenie ťahovacieho momentu (2).
Skrutky: Stupeň 1 - 19
Vrtanie: Stupeň 
- Začínajte na stupni s menším doťahovacím momentom a podľa potreby ho zvyšujte.



Krúžok pre nastavenie ťahovacieho momentu sa môže prepínať len, keď náradie stojí.



Potrebný doťahovací moment je závislý na:

- druhu a tvrdosti opracovávaného materiálu;
- dĺžke použitých skrutiek.



Jednotka motora s nastavcom multifunkčnej brúsky PKGA2



Náradie zabezpečte proti zapnutiu (viď „Zapnutie/vypnutie“). V prípade neúmyselného zapnutia náradia je nebezpečenstvo úrazu.



Pri brúsnych prácach noste ochrannú masku.

Upevnenie/odobratie brúsneho listu

Brúsny kotúč (21) je vybavený upínacou textíliou pre rýchle upevnenie brúsneho listu.

Upevnenie brúsneho listu

- Prítlačte rovnomerne brúsny list (23) na brúsny kotúč (21). Dávajte pozor na to, aby sa prekryli otvory na brúsnom liste s otvormi na brúsnom kotúči.

Odobratie brúsneho listu

- Odtiahnite brúsny list (23) z brúsneho kotúča (21).

Pripojenie odsávania prachu

Pomocou pripojenia odsávania prachu môžete znížiť vznik prachu pri brúsení.

- Posuňte adaptér (24) až na doraz do otvoru nastavca multifunkčnej brúsky (22).
- Pripojte hadicu vysávača na adaptér (24).
Dávajte pozor na to, aby odsávanie prachu bolo vhodné pre obrábaný

materiál. Tieto informácie nájdete v návode na obsluhu externého prístroja.

i Ak je to potrebné, môžete pripojiť odsávaciu hadicu vysávača k adaptéru (24) bez reduktora (25).

Brúsenie

- Pri brúsení s nastavcom multifunkčnej brúsky používajte odsávanie prachu.
- Náradie ved'te na obrábanom materiáli, keď je zapnuté.
- Predtým než založíte brúsny list, očistite brúsny kotúč.
- Pracujte len s bezchybnými brúsnymi listami, aby ste dosiahli dobré výsledky brúsenia.
- Pracujte s malým a rovnomerným pritláčaním. Tak chránite nástroj a brúsny list.
- S rovnakým brúsnym listom nebrúste rôzne materiály (napr. kov a potom drevo).

Voľba brúsneho listu

Zrornosť P	Použitie
P 60	na predbrúsenie hrubých drevných plôch
P 80 / 120	na rovinné brúsenie
P 240	na jemné brúsenie plôch so základnou a krycou farbou

E Jednotka motora s nastavcom šablovej píly PKGA3

Pílový list montáž/výmena



Náradie zabezpečte proti zapnutiu (viď „Zapnutie/vypnutie“). V prípade neúmyselného zapnutia náradia je nebezpečenstvo úrazu.



Pri práci s pílovým listom noste rukavice. Vyhnite sa rezným poraneniam.



Pozor nebezpečenstvo úrazu!

- Nepoužívajte tupé, pokrivené alebo inak poškodené pílové listy.
- Vždy používajte vhodný pílový list.



Prehľad pílových listov nájdete v „Náhradné diely/príslušenstvo“.

Pílový list montáž:

1. Posuňte páčku (18) na uvoľnenie pílového listu smerom dole až na doraz a podržte ho dole. Vložte driek pílového listu (19/20) do zárezu upínadla pílového listu.
 2. Na zablokovanie uvoľnite páčku (18), skočí späť do východiskovej polohy.
 3. Potiahnutím pílového listu skontrolujte jeho pevné uloženie.
- Odobratie pílového listu:**
4. Posuňte páčku (18) pre uvoľnenie pílového listu smerom dole až na doraz a vytiahnite pílový list z upínadla pílového listu.



Pre určité práce sa môže pílový list používať otočený až o 180 °.

A Obsluha šablovej píly

1. Pred zapnutím dávajte pozor na to, aby sa náradie nedotýkalo obrábaného predmetu.
2. Zapnite náradie.
S vypínačom zap/vyp (10) môžete plynulo regulovať počet zdvihov.
Mierny tlak: nízky počet zdvihov.
Väčší tlak: vyšší počet zdvihov.
Vypínač zap/vyp nie je možné aretovať.
3. Na obrábaný predmet položte vodiacu pätku (17).
4. Píľte s rovnomerným posuvom.
5. Po práci vypnite prístroj a až potom vyberte pílový list z pílového rezu.

Pílenie



Noste ochranu zraku.

- Používajte len nepoškodené, bezchybné pílové listy. Pre opracovanie kovov použite len kovové pílové listy.
- Dodržiavajte bezpečný postoj a náradie držte pevne oboma rukami a vzdialené od vášho tela.
- Pred pílením skontrolujte obrábaný predmet či nie sú v ňom cudzie predmety ako klince alebo skrutky. Odstráňte ich.
- Hlboké rezy sa môžu vykonávať len do mäkkých materiálov ako drevo alebo sadrokartónu.

Realizácia ponorných rezov



Nebezpečenstvo spätného rázu! Prístroj držte dobre pevne.

1. Nasadíte prístroj so spodnou hranou vodiacej pätky (17) na obrobok.
2. Zapnite prístroj.
3. Pílový list (20) ponorte do obrobku tak, že ho naklopite smerom dopredu, až bude prístroj zvislo stáť.
4. Píľte pozdĺž zelenej línie rezu.

Voľba pílového listu

Pílový list na drevo	na drevo, plasty a sadrokartón
----------------------	--------------------------------

Pílový list na kov	na plechy, profily a rúry
--------------------	---------------------------

Ponorný pílový list	na mäkké materiály ako drevo alebo sadrokartón
---------------------	--

F

Jednotka motora s multifunkčným nástrojom PKGA4



Pri brúsnych prácach noste ochrannú masku.

Výmena nástroja



Náradie zabezpečte proti zapnutiu (viď „Zapnutie/vypnutie“). V prípade neúmyselného zapnutia náradia je nebezpečenstvo úrazu.



Uistite sa, že je držiak nástroja (29) pevne priskrutkovaný, aby bolo možné nasadiť a bezpečne používať všetky súčasne dodané nástroje (30/32/33).

1. Zatláčajte páčku (27) pre uvoľnenie nástroja dozadu až na doraz.
2. Nasadíte požadovaný nástroj (30/32/33) pod držiakom nástro-

ja (29) na upínacie tŕne (28). Príp. odblokovaný držiak nástroja (29) vytočte natoľko, aby sa želaný nástroj (30/32/33) mohol nasadiť na upínacie tŕne (28). Možné je zvoliť 12 rôznych polôh.

3. Držiak nástroja príp. znova pevne zatočte.
4. Zaklapnite páčku (27) pre uvoľnenie nástroja opäť dopredu. Držiak nástroja je fixovaný nástrojom.

Upevnenie/odobratie brúsneho listu

Delta brúsny kotúč (30) je vybavený upínacou textíliou pre rýchle upevnenie brúsneho listu.

Upevnenie brúsneho listu

1. Prítlačte rovnomerne brúsny list (31) na delta brúsny kotúč (30). Dávajte pozor na to, aby sa prekryli otvory na brúsnom liste s otvormi na brúsnom kotúči.

Odobratie brúsneho listu

2. Odtiahnite brúsny list (31) z delta brúsneho kotúča (30).

Brúsenie

- Nástroj ved'te na obrábanom materiáli, keď je zapnuté.
- Predtým než založíte brúsny list, očistite brúsny kotúč.
- Pracujte len s bezchybnými brúsnymi listami, aby ste dosiahli dobré výsledky brúsenia.
- Pracujte s malým a rovnomerným pritláčaním. Tak chránite nástroj a brúsny list.
- S rovnakým brúsnym listom nebrúste rôzne materiály (napr. kov a potom drevo).

Voľba brúsneho listu

Zrornosť P	Použitie
P 60	na predbrúsenie hrubých drevených plôch
P 80 / 120	na rovinné brúsenie
P 240	na jemné brúsenie plôch so základnou a krycou farbou

Škrabanie

- Pri škrabaní zvol'te vysokú frekvenciu kmitov.
- Pracujte s malým pritláčaním a plochým uhlom, aby ste nepoškodili základný materiál.

Čistenie a údržba



Opravy a údržbové práce, ktoré nie sú uvedené v tomto návode, nechajte vykonať v našom servisnom stredisku. Používajte iba originálne diely. Nebezpečenstvo zranenia!



Vypnite nástroj a pred všetkými prácami a prepravou vyberte akumulátor z nástroja.

Nasledovné údržbové a čistiace práce pre-vádzajte pravidelne. Tým je zaručené dlhé a spoľahlivé užívanie prístroja.

Čistenie



Prístroj sa nesmie vystriekať vodou, ani sa ponárať do vody. Hrozí nebezpečenstvo elektrického úderu!

- Vetracie otvory, kryt motora a rukoväť prístroja udržiavajte vždy čisté. K tomu

použite vlhkú handričku alebo kefu.

Nepoužívajte žiadne čistiace prostriedky alebo rozpúšťadlá. Mohli by ste tak nenapraviteľne poškodiť prístroj.

- Vyčistite nabíjačku a akumulátor suchou handrou alebo štetcom. Nepoužívajte vodu ani kovové predmety.

Údržba

- Prístroj si nevyžaduje údržbu.

Uskladnenie

- Prístroj uschovávajte na suchom a bezprašnom mieste a mimo dosahu detí.
- Pred dlhším skladovaním (napr. cez zimu) vyberte akumulátor z prístroja.
- Akumulátor skladujte len v čiastočne nabitom stave. Počas dlhšieho skladovania môžu svietiť 2 až 3 LED.
- Počas dlhšej fázy skladovania kontrolujte približne každé 3 mesiace stav nabitia akumulátora a v prípade potreby ho nabite.
- Akumulátor skladujte pri teplotách od 0 °C do 45 °C. Počas skladovania zabráňte extrémnemu chladu alebo extrémnym teplotám, aby akumulátor nestrácal na výkone.

Odstránenie a ochrana životného prostredia

Vyberte akumulátor z nástroja a priveďte nástroj, akumulátor, príslušenstvo a obal k recyklácii odpovedajúcej životnému prostrediu. Pokyny pre likvidáciu akumulátora nájdete v samostatnom návode na obsluhu vášho akumulátora a nabíjačky.



Prístroje nepatria do domového odpadu.

- Pred likvidáciou zariadenia vyberte batériu zo zariadenia.
- Prístroj odovzdajte do recyklačnej zberne.
- Rezaný materiál zakompostujte a nevyhadzujte ho do nádoby na odpad.

Záruka

Vážená zákazníčka, vážený zákazník, Pre tento prístroj platí záruka 3 roky od dátumu zakúpenia. Ak je prístroj poškodený, podľa zákona máte právo ho reklamovať u výrobcu produktu. Tieto práva vyplývajúce zo zákona nie sú našou následne opísanou zárukou obmedzené.

Záručné podmienky

Záručná lehota začína dňom zakúpenia. Pokladničný doklad ako originál prosím starostlivo uschovajte. Je potrebný ako dôkaz o zakúpení.

Ak sa počas troch rokov od dátumu zakúpenia tohto produktu vyskytne materiálna alebo výrobná chyba, produkt - podľa nášho rozhodnutia - bezplatne opravíme alebo nahradíme. Predpokladom záruky je, že v priebehu trojročnej lehoty bude predložený poškodený prístroj a pokladničný doklad a stručne opísaná chyba a kedy sa vyskytla.

Ak sa v rámci našej záruky chyba pokryje, obdržíte späť opravený alebo nový prístroj. S opravou alebo výmenou produktu sa nezačína nová záručná doba.

Záručná doba a nárok na odstránenie vady

Záručná doba sa poskytnutím záruky nepredlžuje. To platí aj pre nahradené a opravené diely. Prípadné škody a nedostatky vzniknuté už pri zakúpení sa musia ihneď po vybalení ohlásif. Opravy vykonané po uplynutí záručnej doby sú spolplatnené.

Rozsah záruky

Prístroj bol vyrobený podľa prísnych smerníc kvality a pred dodaním bol svedomite kontrolovaný.

Záruka sa týka materiálových alebo výrobných chýb. Táto záruka sa nevzťahuje na diely produktu, ktoré sú vystavené normálnemu opotrebeniu a preto sa môžu považovať za opotrebované diely (napr. nástroj) alebo na poškodenia na krehkých dieloch (napr. vypínač).

Táto záruka zaniká, ak bol produkt používaný poškodený, neodborne alebo nebola vykonávaná údržba. Pre odborné používanie produktu je nutné presne dodržiavať všetky návody uvedené v návode na obsluhu. Bezpodmienečne sa vyhnite používaniu, ktoré sa v návode na obsluhu neodporúča alebo pred ktorým ste boli vystríhaní.

Produkt je určený len pre súkromné použitie a nie v oblasti podnikania. Záruka zaniká pri nesprávnom a neodbornom používaní, pri násilnom používaní a pri zásahoch, ktoré neboli vykonané v našej servisnej pobočke.

Postup v prípade reklamácie

Pre zabezpečenie rýchleho spracovania vašej žiadosti postupujte prosím podľa nasledujúcich pokynov:

- Pri všetkých požiadavkách predložte pokladničný doklad a číslo artiklu (napr. IAN 360557_2010) ako dôkaz o zakúpení.
- Číslo artiklu nájdete na typovom štítku, na rytine, na titulnej strane vášho návodu (dole vľavo) alebo ako nálepku na zadnej alebo spodnej strane.
- Ak sa vyskytnú chyby funkcie alebo iné nedostatky, kontaktujte najskôr následne uvedené servisné oddelenie **telefonicky** alebo **emailom**. Následne

obdržíte ďalšie informácie o priebehu vašej reklamácie.

- Produkt evidovaný ako poškodený môžete po dohode s našim zákaznickým servisom, s priloženým dokladom o zakúpení (pokladničný doklad) a s údajmi, v čom chyba spočíva a kedy vznikla, zaslať bez poštovného na adresu servisu, ktorá vám bude oznámená. Pre zabránenie dodatočných nákladov a problémov pri prevzatí použite len tú adresu, ktorá vám bude oznámená. Nezasielajte prístroj ako nadmerný tovar na náklady príjemcu, expresne alebo s iným špeciálnym nákladom. Prístroj zašlite so všetkými časťami príslušenstva dodanými pri zakúpení a zabezpečte dostatočne bezpečné prepravné balenie.

Servisná oprava

Opravy, ktoré nepodliehajú záruke, môžeme nechať vykonať v našej servisnej pobočke za úhradu. Radi vám poskytneme predbežnú kalkuláciu nákladov. Môžeme spracovať len prístroje, ktoré boli doručené dostatočne zabalené a so zaplateným poštovným.

Pozor: Prístroj zašlite do našej servisnej pobočky vyčistený a s informáciami o chybe. Neprevezmeme prístroje zaslané ako nadmerný tovar na náklady príjemcu, expresne alebo s iným špeciálnym nákladom. Likvidáciu vašich poškodených zaslaných prístrojov vykonáme bezplatne.

Service-Center



Servis Slovensko

Tel.: 0850 232001

E-Mail: grizzly@lidl.sk

IAN 360557_2010

Dovozca

Nasledujúca adresa nie je adresa servisu.
Najskôr kontaktujte hore uvedené servisné centrum.

Grizzly Tools GmbH & Co. KG

Stockstädter Straße 20
DE-63762 Großostheim
NEMECKO
www.grizzlytools-service.eu

Náhradné diely/Príslušenstvo

**Náhradné diely a príslušenstvo nájdete na strane
www.grizzlytools-service.eu**

Ak by sa mali vyskytnúť problémy s procesom objednávky, použite, prosím, kontaktný formulár. Pri ďalších otázkach sa obráťte na „Service-Center“ (pozri stranu 82).

Pol Návod na obsahu	Pol Nákresy explózií	Označenie	Č. Artiklu
A 4	PKGA1	Nástavec vrtacieho skrutkovača	91104164
A 16	PKGA3	Nástavec na šablónú pílu	91104153
A 19		Pílvy list na kov (HSS 150 mm/18 TPI*)	13800222
A 20		Pílvy list na drevo (HCS 150 mm/6 TPI*)	13800221
A 22	PKGA2	Nástavec na multifunkčnú brúsku	91104154
A 23	PKGA2-7	Brúsne listy - Nástavec na multifunkčnú brúsku (2 x P 60, 2 x P 120, 1 x P 240**)	30211066
A 24	PKGA2-8/9	Adaptér na odsávanie prachu	91104150
A 26	PKGA4	Nástavec multifunkčného náradia	91104158
A 30		Delta brúsny kotúč	91104159
A 31		Brúsne listy - Delta brúsny kotúč (1 x K 60, 1 x K 80, 1 x K 120**)	30211067
A 32		Nôž na zaškrabávanie	30220082
A 33		Ponorný pílový list	30220083

* HSS = High Speed Steel

HCS = High Carbon Steel, oceľ s vysokým obsahom uhlíka

TPI = Teeth per inch, počet zubov na 2,54 cm

**P = Zrornosť



Ďalšie príslušenstvo pre každý účel použitia je možné zakúpiť v obchode.

Zisťovanie závad

Problém	Možná príčina	Odstránenie poruchy
Zariadenie sa nespustí	Akumulátor (A 9) vybitý	Nabite akumulátor (zohľadnite samostatný návod pre akumulátor a nabíjačku)
	Akumulátor (A 9) nie je pripojený	Zložte akumulátor (viď „Vybratie/vloženie akumulátora“)
	Porucha spínača zap/vyp (A 10)	Nechajte opraviť cez Service-Center
Náradie pracuje prerušovane	Uvoľnený vnútorný kontakt	Nechajte opraviť cez Service-Center
	Porucha spínača zap/vyp (A 10)	
Nástroj sa nepohybuje i keď motor sa otáča	Nástavec náradia alebo nástroj nie je správne založený	Nástavec náradia alebo nástroj nie je správne založený (viď „Obsluha“)
Nízky výkon náradia	Nástroj nie je vhodný pre opracovávaný predmet	Použite vhodný nástroj
	Nástroj je tupý alebo opotrebovaný	Použite nový nástroj
	Nesprávna rýchlosť	Prispôbte rýchlosť
	Nepatrný výkon akumulátora	Akumulátor (A 9) nabite (zohľadnite samostatný návod pre akumulátor a nabíjačku)
Nástroj sa rýchlo opotrebováva	Nástroj nie je vhodný pre opracovávaný predmet	Použite vhodný nástroj list (viď „Obsluha“)
	Používa sa veľký tlak	Znížte tlak
	Rýchlosť je veľmi vysoká	Znížte rýchlosť

Inhalt

Einleitung	86	Motoreinheit mit Säbelsägen-	
Bestimmungsgemäße		Aufsatz PKGA3	99
Verwendung	86	Sägeblatt montieren/wechseln.....	99
Allgemeine Beschreibung	86	Säbelsäge bedienen.....	99
Lieferumfang.....	86	Sägen	100
Übersicht	87	Tauchschnitte durchführen.....	100
Technische Daten	87	Wahl des Sägeblattes.....	100
Sicherheitshinweise	88	Motoreinheit mit Multifunktions-	
Symbole und Bildzeichen	88	werkzeug PKGA4	100
Allgemeine Sicherheitshinweise		Werkzeugwechsel.....	100
für Elektrowerkzeuge	89	Schleifblatt anbringen/entfernen	101
Weiterführende Sicherheitshinweise ..	92	Schleifen	101
Arbeitshinweise	95	Wahl des Schleifblattes.....	101
Bedienung	96	Schaben	101
Geräteaufsätze wechseln	96	Reinigung und Wartung	101
Akku entnehmen/einsetzen	96	Reinigung.....	102
Ein-/Ausschalten	96	Wartung	102
Ladezustand des Akkus prüfen	96	Lagerung	102
Akku aufladen	97	Entsorgung/Umweltschutz	102
Motoreinheit mit Bohrschrauber-		Garantie	103
aufsatz PKGA1	97	Reparatur-Service	104
Werkzeugwechsel.....	97	Service-Center	104
Gangwahl.....	97	Importeur	104
Drehrichtung einstellen.....	97	Ersatzteile/Zubehör	105
Drehmoment einstellen	98	Fehlersuche	106
Motoreinheit mit Multischleifer-		Original-	
Aufsatz PKGA2	98	EG-Konformitätserklärung	112
Schleifblatt anbringen/entfernen	98	Explosionszeichnungen	114-116
Staubabsaugung anschließen	98		
Schleifen	99		
Wahl des Schleifblattes.....	99		

Einleitung

Herzlichen Glückwunsch zum Kauf Ihres neuen Gerätes. Sie haben sich damit für ein hochwertiges Gerät entschieden. Dieses Gerät wurde während der Produktion auf Qualität geprüft und einer Endkontrolle unterzogen. Die Funktionsfähigkeit Ihres Gerätes ist somit sichergestellt.



Die Betriebsanleitung ist Bestandteil dieses Gerätes. Sie enthält wichtige Hinweise für Sicherheit, Gebrauch und Entsorgung. Machen Sie sich vor der Benutzung des Gerätes mit allen Bedien- und Sicherheitshinweisen vertraut. Benutzen Sie das Gerät nur wie beschrieben und für die angegebenen Einsatzbereiche. Bewahren Sie die Betriebsanleitung gut auf und händigen Sie alle Unterlagen bei Weitergabe des Gerätes an Dritte mit aus.

Bestimmungsgemäße Verwendung

Das Gerät ist zum Eindrehen und Lösen von Schrauben, sowie zum Bohren in Holz, Metall oder Kunststoff vorgesehen. Die Aufsatzwerkzeuge sind zum Schleifen, Sägen und Schaben vorgesehen. Dieses Gerät ist nicht zur gewerblichen Nutzung geeignet. Jede andere Verwendung, die in dieser Anleitung nicht ausdrücklich zugelassen wird, kann zu Schäden am Gerät führen und eine ernsthafte Gefahr für den Benutzer darstellen.

Das Gerät ist zum Gebrauch durch Erwachsene bestimmt. Jugendliche über 16 Jahre dürfen das Gerät nur unter Aufsicht benutzen. Der Hersteller haftet nicht für Schäden, die durch bestimmungswidrigen Gebrauch oder falsche Bedienung verursacht wurden. Bei gewerblichem Einsatz erlischt die Garantie.

Das Gerät ist Teil der Serie Parkside X 20 V TEAM und kann mit Akkus der Parkside X 20 V TEAM Serie betrieben werden. Die Akkus dürfen nur mit Ladegeräten der Serie Parkside X 20 V TEAM geladen werden.

Allgemeine Beschreibung

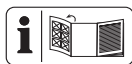

Die Abbildung der wichtigsten Funktionsteile finden Sie auf den Ausklappseiten.

Lieferumfang

Packen Sie das Gerät aus und kontrollieren Sie, ob es vollständig ist:

- Motoreinheit und Bohrschrauberaufsatz
- Säbelsägen-Aufsatz
- Multischleifer-Aufsatz
- Multifunktionsgerät-Aufsatz
- Zubehör Bohrschrauberaufsatz
 - 6 Bohrer (1,5/2/3/4/5/6 mm)
 - 6 Schrauberbits, 50 mm
 - Bithalter
- Zubehör Säbelsägen-Aufsatz
 - Holz-Sägeblatt (HCS150/6TPI)
 - Metall-Sägeblatt (HSS150/18TPI)
- Zubehör Multischleifer-Aufsatz
 - 5 Schleifblätter (2 x P* 60, 2 x P 120, 1 x P 240)
- Zubehör Multifunktionsgerät-Aufsatz
 - Tauchsägeblatt
 - Schabmesser
 - Delta-Schleifplatte mit 3 Schleifblättern (1 x P* 60, 1 x P 80, 1 x P 120)
- Adapter für die Staubabsaugung
- Reduzierstück
- Aufbewahrungskoffer
- Betriebsanleitung

*P = Körnung

i Akku und Ladegerät sind nicht im Lieferumfang enthalten.

A Übersicht

- 1 Schnellspannbohrfutter
- 2 Drehmomenteinstellung
- 3 Gang-Wahlschalter
- 4 Bohrschrauberaufsatz PKGA1
- 5 Entriegelungshebel für Geräteaufsatz
- 6 Motoreinheit
- 7 Drehrichtungsschalter
- 8 Griff
- 9 Akku
- 9a Ladezustands-Anzeige
- 9b Entriegelungstaste
- 10 Ein-/Ausschalter
- 11 Bithalter
- 12 Schrauberbits, 50 mm 6-teilig
- 13 Bohrer 6-teilig
- 14 Ladegerät
- 15 Aufbewahrungskoffer
- 16 Säbelsägen-Aufsatz PKGA3
- 17 Fußplatte
- 18 Hebel für Sägeblattentriegelung
- 19 Metall-Sägeblatt
- 20 Holz-Sägeblatt
- 21 Schleifplatte
- 22 Multischleifer-Aufsatz PKGA2
- 23 5 Schleifblätter
- 24 Adapter für die Staubabsaugung
- 25 Reduzierstück
- 26 Multifunktionsgerät-Aufsatz PKGA4
- 27 Hebel für Werkzeugentriegelung
- 28 Aufnahmeorne
- 29 Werkzeughalter
- 30 Delta-Schleifplatte
- 31 3 Schleifblätter
- 32 Schabmesser
- 33 Tauchsägeblatt

Technische Daten

4-in-1-Akku-Kombigerät PKGA 20-Li C2

Motorspannung 20 V==
 Leerlaufdrehzahl (n_0).....21000 min⁻¹
 Temperaturmax 50 °C
 Ladevorgang 4 - 40 °C
 Betrieb.....-20 - 50 °C
 Lagerung 0 - 45 °C

Motoreinheit mit Bohrschrauberaufsatz PKGA1

Leerlaufdrehzahl (n_0).. 0-400/0-1350 min⁻¹
 Drehmoment..... max. 35 Nm
 Spannweite-Bohrfutter max. 13 mm
 Bohrdurchmesser
 für Holz max. 13 mm
 für Stahl..... max. 8 mm
 Gewicht..... ca. 1,23 kg
 Schalldruckpegel
 (L_{pA})..... 83,7 dB(A), K_{pA} = 5 dB
 Schalleistungspegel
 (L_{WA}) 94,7 dB(A), K_{WA} = 5 dB
 Vibration (a_{ri})
 Bohren in Metall 1,322 m/s²
 im Leerlauf 1,531 m/s²
 K= 1,5 m/s²

Motoreinheit mit Multischleifer-Aufsatz PKGA2

Leerlaufdrehzahl (n_0).....0-9000 min⁻¹
 Schleifpapier  138 x 97 mm
 Gewicht ca. 1 kg
 Schalldruckpegel
 (L_{pA})..... 88,6 dB(A), K_{pA} = 3 dB
 Schalleistungspegel
 (L_{WA}) 99,6 dB(A), K_{WA} = 3 dB
 Vibration (a_{ri})4,572 m/s², K= 1,5 m/s²

Motoreinheit mit Säbelsägen-Aufsatz PKGA3

Leerlaufdrehzahl (n_0).....0-3200 min⁻¹
 Hublänge  22 mm

Schnittkapazität

Holz.....	100 mm
Metall.....	50 mm
Gewicht.....	ca. 1,44 kg
Schalldruckpegel (L _{pA}).....	89,3 dB(A), K _{pA} = 5 dB
Schalleistungspegel (L _{WA}).....	100,3 dB(A), K _{WA} = 5 dB
Vibration (a _h)	
Sägen von Brettern.....	12,395 m/s ²
Sägen von Holzbalken.....	12,392 m/s ²
	K= 1,5 m/s ²

Motoreinheit mit

Multifunktionsgerät-Aufsatz PKGA4

Leerlaufdrehzahl (n ₀).....	0-20000 min ⁻¹
Oszillationswinkel.....	3,0°
Gewicht.....	ca. 1 kg
Schalldruckpegel (L _{pA}).....	84,8 dB(A), K _{pA} = 3 dB
Schalleistungspegel (L _{WA}).....	95,8 dB(A), K _{WA} = 3 dB
Vibration (a _h).....	4,229 m/s ² , K= 1,5 m/s ²



Achtung! Eine aktuelle Liste der Akkukompatibilität finden Sie unter: www.lidl.de/akku

Der angegebene Schwingungsemissionswert ist nach einem genormten Prüfverfahren gemessen worden und kann zum Vergleich eines Elektrowerkzeugs mit einem anderen verwendet werden.

Der angegebene Schwingungsemissionswert kann auch zu einer einleitenden Einschätzung der Aussetzung verwendet werden.



Warnung: Der Schwingungsemissionswert kann sich während der tatsächlichen Benutzung des Elektrowerkzeugs von dem Angabewert unterscheiden, abhängig von der

Art und Weise, in der das Elektrowerkzeug verwendet wird.

Versuchen Sie, die Belastung durch Vibrationen so gering wie möglich zu halten. Beispielhafte Maßnahmen zur Verringerung der Vibrationsbelastung sind das Tragen von Handschuhen beim Gebrauch des Werkzeugs (ausgenommen: Betriebsart Bohren) und die Begrenzung der Arbeitszeit. Dabei sind alle Anteile des Betriebszyklus zu berücksichtigen (beispielsweise Zeiten, in denen das Elektrowerkzeug abgeschaltet ist, und solche, in denen es zwar eingeschaltet ist, aber ohne Belastung läuft).

Sicherheitshinweise

Beim Gebrauch des Gerätes sind die Sicherheitshinweise zu beachten.

Symbole und Bildzeichen

Symbole in der Anleitung:



Gefahrenzeichen mit Angaben zur Verhütung von Personen- oder Sachschäden



Gefahrenzeichen mit Angaben zur Verhütung von Personenschäden durch einen elektrischen Schlag



Gebotszeichen mit Angaben zur Verhütung von Schäden



Tragen Sie Schutzhandschuhe.



Tragen Sie Gehörschutz.



Schutzmaske tragen.



Hinweiszeichen mit Informationen zum besseren Umgang mit dem Gerät

Bildzeichen auf dem Gerät:



Lesen Sie die Bedienungsanleitung aufmerksam durch.



Elektrogeräte gehören nicht in den Hausmüll.

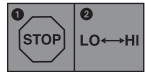

Gerät vor Gangwechsel stoppen.



Verletzungsgefahr durch sich drehendes Werkzeug! Halten Sie Ihre Hände fern.



Das Gerät ist Teil der Serie Parkside X 20 V TEAM

Bildzeichen auf den Sägeblättern:



Tragen Sie Augenschutz.



Zum Sägen von Holz



Zum Sägen von Metall

Allgemeine Sicherheitshinweise für Elektrowerkzeuge



WARNUNG! Lesen Sie alle Sicherheitshinweise, Anweisungen, Bebilderungen und technischen Daten, mit denen dieses Elektrowerkzeug versehen ist. Versäumnisse bei der Einhaltung der nachfolgenden Anweisungen können elektrischen

Schlag, Brand und/oder schwere Verletzungen verursachen.

Bewahren Sie alle Sicherheitshinweise und Anweisungen für die Zukunft auf.

Der in den Sicherheitshinweisen verwendete Begriff „Elektrowerkzeug“ bezieht sich auf netzbetriebene Elektrowerkzeuge (mit Netzleitung) oder auf akkubetriebene Elektrowerkzeuge (ohne Netzleitung).

1) Arbeitsplatzsicherheit

a) Halten Sie Ihren Arbeitsbereich sauber und gut beleuchtet. Unordnung oder unbeleuchtete Arbeitsbereiche können zu Unfällen führen.

b) Arbeiten Sie mit dem Elektrowerkzeug nicht in explosionsgefährdeter Umgebung, in der sich brennbare Flüssigkeiten, Gase oder Stäube befinden. Elektrowerkzeuge erzeugen Funken, die den Staub oder die Dämpfe entzünden können.

c) Halten Sie Kinder und andere Personen während der Benutzung des Elektrowerkzeuges fern. Bei Ablenkung können Sie die Kontrolle über das Elektrowerkzeug verlieren.

2) Elektrische Sicherheit

a) Der Anschlussstecker des Elektrowerkzeuges muss in die Steckdose passen. Der Stecker darf in keiner Weise verändert werden. Verwenden Sie keine Adapterstecker gemeinsam mit schutzgeerdeten Elektrowerkzeugen. Unveränderte Stecker und passende Steckdosen verringern das Risiko eines elektrischen Schlages.

b) Vermeiden Sie Körperkontakt mit geerdeten Oberflächen wie von Rohren, Heizungen, Herden und Kühlschränken. Es besteht ein erhöhtes Risiko durch elektrischen Schlag, wenn Ihr Körper geerdet ist.

c) Halten Sie das Elektrowerkzeug von Regen oder Nässe fern. Das Eindringen von Wasser in ein Elektrowerkzeug erhöht das Risiko eines elektrischen Schlages.

d) Zweckentfremden Sie die Anschlussleitung nicht, um das Elektrowerkzeug zu tragen, aufzuhängen oder um den Stecker aus der Steckdose zu ziehen. Halten Sie die Anschlussleitung fern von Hitze, Öl, scharfen Kanten oder sich bewegenden Geräteteilen.

Beschädigte oder verwickelte Anschlussleitungen erhöhen das Risiko eines elektrischen Schlages.

e) Wenn Sie mit dem Elektrowerkzeug im Freien arbeiten, verwenden Sie nur Verlängerungsleitungen, die auch für den Außenbereich geeignet sind. Die Anwendung einer für den Außenbereich geeigneten Verlängerungsleitung verringert das Risiko eines elektrischen Schlages.

f) Wenn der Betrieb des Elektrowerkzeuges in feuchter Umgebung nicht vermeidbar ist, verwenden Sie einen RCD (Residual Current Device). Der Einsatz eines RCD vermindert das Risiko eines elektrischen Schlages.

3) Sicherheit von Personen

a) Seien Sie aufmerksam, achten Sie darauf, was Sie tun, und gehen Sie mit Vernunft an die Arbeit mit

dem Elektrowerkzeug. Benutzen Sie das Elektrowerkzeug nicht, wenn Sie müde sind oder unter Einfluss von Drogen, Alkohol oder Medikamenten stehen. Ein Moment der Unachtsamkeit beim Gebrauch des Elektrowerkzeugs kann zu ernsthaften Verletzungen führen.

b) Tragen Sie persönliche Schutzausrüstung und immer eine Schutzbrille. Das Tragen persönlicher Schutzausrüstung, wie Staubmaske, rutschfeste Sicherheitsschuhe, Schutzhelm oder Gehörschutz je nach Art und Einsatz des Elektrowerkzeugs, verringert das Risiko von Verletzungen.

c) Vermeiden Sie eine unbeabsichtigte Inbetriebnahme. Vergewissern Sie sich, dass das Elektrowerkzeug ausgeschaltet ist, bevor Sie es an die Stromversorgung und/oder den Akku anschließen, es aufnehmen oder tragen. Wenn Sie beim Tragen des Elektrowerkzeugs den Finger am Schalter haben oder das Gerät eingeschaltet an die Stromversorgung anschließen, kann dies zu Unfällen führen.

d) Entfernen Sie Einstellwerkzeuge oder Schraubenschlüssel, bevor Sie das Elektrowerkzeug einschalten. Ein Werkzeug oder Schlüssel, der sich in einem drehenden Teil des Elektrowerkzeuges befindet, kann zu Verletzungen führen.

e) Vermeiden Sie eine abnormale Körperhaltung. Sorgen Sie für einen sicheren Stand und halten Sie jederzeit das Gleichgewicht. Dadurch können Sie das Elektrowerkzeug in unerwarteten Situationen besser kontrollieren.

f) Tragen Sie geeignete Kleidung. Tragen Sie keine weite Kleidung

oder Schmuck. Halten Sie Haare, Kleidung und Handschuhe fern von sich bewegenden Teilen. Lockere Kleidung, Schmuck oder lange Haare können von sich bewegenden Teilen erfasst werden.

- g) Wenn Staubabsaug- und -auf-fangeinrichtungen montiert werden können, sind diese anzubringen und richtig zu verwenden.** Verwendung einer Staubabsaugung kann Gefährdungen durch Staub verringern.
- h) Wiegen Sie sich nicht in falscher Sicherheit und setzen Sie sich nicht über die Sicherheitsregeln für Elektrowerkzeuge hinweg, auch wenn Sie nach vielfachem Gebrauch mit dem Elektrowerkzeug vertraut sind.** Achtloses Handeln kann binnen Sekundenbruchteilen zu schweren Verletzungen führen.

4) Verwendung und Behandlung des Elektrowerkzeugs

- a) Überlasten Sie das Elektrowerkzeug nicht. Verwenden Sie für Ihre Arbeit das dafür bestimmte Elektrowerkzeug.** Mit dem passenden Elektrowerkzeug arbeiten Sie besser und sicherer im angegebenen Leistungsbereich.
- b) Benutzen Sie kein Elektrowerkzeug, dessen Schalter defekt ist.** Ein Elektrowerkzeug, das sich nicht mehr ein- oder ausschalten lässt, ist gefährlich und muss repariert werden.
- c) Ziehen Sie den Stecker aus der Steckdose und/oder entfernen Sie einen abnehmbaren Akku, bevor Sie Geräteeinstellungen vornehmen, Einsatzwerkzeugteile wechseln oder das Elek-**

trowerkzeug weglegen. Diese Vorsichtsmaßnahme verhindert den unbeabsichtigten Start des Elektrowerkzeugs.

- d) Bewahren Sie unbenutzte Elektrowerkzeuge außerhalb der Reichweite von Kindern auf. Lassen Sie keine Personen das Elektrowerkzeug benutzen, die mit diesem nicht vertraut sind oder diese Anweisungen nicht gelesen haben.** Elektrowerkzeuge sind gefährlich, wenn sie von unerfahrenen Personen benutzt werden.
- e) Pflegen Sie das Elektrowerkzeug und Einsatzwerkzeug mit Sorgfalt. Kontrollieren Sie, ob bewegliche Teile einwandfrei funktionieren und nicht klemmen, ob Teile gebrochen oder so beschädigt sind, dass die Funktion des Gerätes beeinträchtigt ist. Lassen Sie beschädigte Teile vor dem Einsatz des Elektrowerkzeuges reparieren.** Viele Unfälle haben ihre Ursache in schlecht gewarteten Elektrowerkzeugen.
- f) Halten Sie Schneidwerkzeuge scharf und sauber.** Sorgfältig gepflegte Schneidwerkzeuge mit scharfen Schneidkanten verklemmen sich weniger und sind leichter zu führen.
- g) Verwenden Sie Elektrowerkzeug, Einsatzwerkzeug, Einsatzwerkzeuge usw. entsprechend diesen Anweisungen. Berücksichtigen Sie dabei die Arbeitsbedingungen und die auszuführende Tätigkeit.** Der Gebrauch von Elektrowerkzeugen für andere als die vorgesehenen Anwendungen kann zu gefährlichen Situationen führen.
- h) Halten Sie Griffe und Griffflächen trocken, sauber und frei**

von Öl und Fett. Rutschige Griffe und Griffflächen erlauben keine sichere Bedienung und Kontrolle des Elektrowerkzeugs in unvorhergesehenen Situationen.

5) Verwendung und Behandlung des Akkuwerkzeugs

- a) **Laden Sie Akkus nur mit Ladegeräten auf, die vom Hersteller empfohlen werden.** Durch ein Ladegerät, das für eine bestimmte Art von Akkus geeignet ist, besteht Brandgefahr, wenn es mit anderen Akkus verwendet wird.
- b) **Verwenden Sie nur die dafür vorgesehenen Akkus in den Elektrowerkzeugen.** Der Gebrauch von anderen Akkus kann zu Verletzungen und Brandgefahr führen.
- c) **Halten Sie den nicht benutzten Akku fern von Büroklammern, Münzen, Schlüsseln, Nägeln, Schrauben oder anderen kleinen Metallgegenständen, die eine Überbrückung der Kontakte verursachen könnten.** Ein Kurzschluss zwischen den Akkukontakten kann Verbrennungen oder Feuer zur Folge haben.
- d) **Bei falscher Anwendung kann Flüssigkeit aus dem Akku austreten. Vermeiden Sie den Kontakt damit. Bei zufälligem Kontakt mit Wasser abspülen. Wenn die Flüssigkeit in die Augen kommt, nehmen Sie zusätzlich ärztliche Hilfe in Anspruch.** Austretende Akkuflüssigkeit kann zu Hautreizungen oder Verbrennungen führen.
- e) **Benutzen Sie keinen beschädigten oder veränderten Akku.** Beschädigte oder veränderte Akkus

können sich unvorhersehbar verhalten und zu Feuer, Explosion oder Verletzungsgefahr führen.

- f) **Setzen Sie einen Akku keinem Feuer oder zu hohen Temperaturen aus.** Feuer oder Temperaturen über 130 °C können eine Explosion hervorrufen.
- g) **Befolgen Sie alle Anweisungen zum Laden und laden Sie den Akku oder das Akkuwerkzeug niemals außerhalb des in der Betriebsanleitung angegebenen Temperaturbereichs.** Falsches Laden oder Laden außerhalb des zugelassenen Temperaturbereichs kann den Akku zerstören und die Brandgefahr erhöhen.

6) Service

- a) **Lassen Sie Ihr Elektrowerkzeug nur von qualifiziertem Fachpersonal und nur mit Original-Ersatzteilen reparieren.** Damit wird sichergestellt, dass die Sicherheit des Gerätes erhalten bleibt.
- b) **Warten Sie niemals beschädigte Akkus.** Sämtliche Wartung von Akkus sollte nur durch den Hersteller oder bevollmächtigte Kundendienststellen erfolgen.

Weiterführende Sicherheitshinweise



Warnung! Die Bearbeitung von gefährlichen Stoffen (z. B. bleihaltiger Farbe oder asbesthaltigem Material) ist gesundheitsschädlich für den Benutzer und umstehende Personen und deshalb verboten.



Warnung! Beim Sägen oder Schleifen kann Staub entstehen. Tragen Sie stets eine Schutzbrille, Sicherheitshandschuhe und einen Atemschutz. Schließen Sie, wenn möglich, eine Staubabsaugung an.

1) Spezielle Sicherheitshinweise für das Akku-Kombigerät

- **Halten Sie das Elektrowerkzeug an den isolierten Griffflächen, wenn Sie Arbeiten ausführen, bei denen die Schraube verborgene Stromleitungen treffen kann.** Der Kontakt der Schraube mit einer spannungsführenden Leitung kann auch metallene Geräteteile unter Spannung setzen und zu einem elektrischen Schlag führen.
- **Verwenden Sie geeignete Suchgeräte, um verborgene Versorgungsleitungen aufzuspüren, oder fragen Sie die örtliche Versorgungsgesellschaft.** Kontakt mit Elektroleitungen kann zu elektrischem Schlag und Feuer, Kontakt einer Gasleitung zur Explosion führen. Beschädigung einer Wasserleitung kann zu Sachbeschädigung und elektrischem Schlag führen.
- **Sichern Sie das Werkstück.** Ein mit Spannvorrichtungen oder Schraubstock festgehaltenes Werkstück ist sicherer gehalten als mit Ihrer Hand.
- **Seien Sie beim Umgang mit Werkzeugen wie Säge, Schabmesser und Bohrer vorsichtig.** Diese sind scharf, es besteht Verletzungsgefahr.
- **Tragen Sie beim Wechsel der Aufsätze Schutzhandschuhe.** So ver-

meiden Sie Verletzungen, wenn sich der Geräteaufsatz nach Benutzung erhitzt hat.

2) SICHERHEITSHINWEISE FÜR HIN- UND HERGEHENDE SÄGEN

- **Halten Sie das Elektrowerkzeug an den isolierten Griffflächen, wenn Sie Arbeiten ausführen, bei denen das Elektrowerkzeug verborgene Stromleitungen treffen kann.** Der Kontakt mit einer spannungsführenden Leitung kann auch metallene Geräteteile unter Spannung setzen und könnte zu einem elektrischen Schlag führen.
- **Befestigen und sichern Sie das Werkstück mittels Zwingen oder auf andere Art und Weise an einer stabilen Unterlage.** Wenn Sie das Werkstück nur mit einer Hand oder gegen Ihren Körper halten, bleibt es labil, was zum Verlust der Kontrolle führen kann.
- **Halten Sie die Hände vom Sägebereich fern. Greifen Sie nicht unter das Werkstück. Stellen Sie sich beim Arbeiten immer seitlich zur Säge.** Bei Kontakt mit dem Sägeblatt besteht Verletzungsgefahr.
- **Führen Sie das Elektrowerkzeug nur eingeschaltet gegen das Werkstück.** Es besteht die Gefahr eines Rückschlages, wenn das Einsatzwerkzeug im Werkstück verkantet.
- **Achten Sie darauf, dass die Fußplatte beim Sägen immer am Werkstück anliegt.** Das Sägeblatt kann verkanten und zum Verlust der Kontrolle über das Elektrowerkzeug führen.
- **Schalten Sie nach Beendigung des Arbeitsvorgangs das Elektrowerkzeug aus und ziehen Sie das Sägeblatt erst dann aus dem**

Schnitt, wenn dieses zum Stillstand gekommen ist. So vermeiden Sie einen Rückschlag und können das Elektrowerkzeug sicher ablegen.

- **Verwenden Sie nur unbeschädigte, einwandfreie Sägeblätter.** Verbogene oder unscharfe Sägeblätter können brechen, den Schnitt negativ beeinflussen oder einen Rückschlag verursachen.
- **Bremsen Sie das Sägeblatt nach dem Ausschalten nicht durch seitliches Gegendrücken ab.** Das Sägeblatt kann beschädigt werden, brechen oder einen Rückschlag verursachen.
- **Spannen Sie das Material gut fest. Stützen Sie das Werkstück nicht mit der Hand oder dem Fuß ab. Berühren Sie keine Gegenstände oder den Erdboden mit der laufenden Säge.** Es besteht Rückschlaggefahr.
- **Halten Sie das Elektrowerkzeug beim Arbeiten fest mit beiden Händen und sorgen Sie für einen sicheren Stand.** Das Elektrowerkzeug wird mit zwei Händen sicher geführt.
- **Warten Sie, bis das Elektrowerkzeug zum Stillstand gekommen ist, bevor Sie es ablegen.** Das Einsatzwerkzeug kann verkanten und zum Verlust der Kontrolle über das Elektrowerkzeug führen.
- **Schalten Sie das Gerät sofort aus, wenn das Sägeblatt verkantet. Spreizen Sie den Sägeschnitt und ziehen Sie das Sägeblatt vorsichtig heraus.** Es kann zum Verlust der Kontrolle über das Elektrowerkzeug führen.

3) SPEZIELLE SICHERHEITSHINWEISE BEIM SCHLEIFEN UND SCHABEN

- **Verwenden Sie das Elektrowerkzeug nur für den Trockenschliff. Schaben Sie keine angefeuchteten Materialien.** Das Eindringen von Wasser in ein Elektrogerät erhöht das Risiko eines elektrischen Schlages.
- **Vermeiden Sie eine Überhitzung des Schleifgutes und des Schleifers.** Es besteht Brandgefahr.
- **Das Werkstück wird beim Schleifen heiß. Nicht an der bearbeiteten Stelle anfassen, lassen Sie es abkühlen.** Es besteht Verbrennungsgefahr. Verwenden Sie kein Kühlmittel oder ähnliches.
- **Entleeren Sie vor Arbeitspausen stets den Staubbehälter.** Schleifstaub im Staubsack, Microfilter, Papiersack (oder im Filtersack bzw. Filter des Staubsaugers) kann sich unter ungünstigen Bedingungen, wie Funkenflug beim Schleifen von Metallen, selbst entzünden. Besondere Gefahr besteht, wenn der Schleifstaub mit Lack-, Polyurethanresten oder anderen chemischen Stoffen vermischt ist und das Schleifgut nach langem Arbeiten heiß ist.

4) SICHERHEITSHINWEISE BEI VERWENDUNG LANGER BOHRER

- a) **Arbeiten Sie auf keinen Fall mit einer höheren Drehzahl als der für den Bohrer maximal zulässigen Drehzahl.** Bei höheren Drehzahlen kann sich der Bohrer leicht verbiegen, wenn er sich ohne Kontakt mit dem Werkstück frei drehen kann, und zu Verletzungen führen.
- b) **Beginnen Sie den Bohrvorgang immer mit niedriger Drehzahl und während der Bohrer Kon-**

takt mit dem Werkstück hat. Bei höheren Drehzahlen kann sich der Bohrer leicht verbiegen, wenn er sich ohne Kontakt mit dem Werkstück frei drehen kann, und zu Verletzungen führen.

- c) **Üben Sie keinen übermäßigen Druck aus.** Bohrer können sich verbiegen und dadurch brechen oder zu einem Verlust der Kontrolle führen und zu Verletzungen führen.

5) RESTRISIKEN

Auch wenn Sie dieses Elektrowerkzeug vorschriftsmäßig bedienen, bleiben immer Restrisiken bestehen. Folgende Gefahren können im Zusammenhang mit der Bauweise und Ausführung dieses Elektrowerkzeugs auftreten:

- a) Lungenschäden, falls kein geeigneter Atemschutz getragen wird.
- b) Schnittverletzungen.
- c) Gehörschäden, falls kein geeigneter Gehörschutz getragen wird.
- d) Augenschäden, falls kein geeigneter Augenschutz getragen wird.
- e) Gesundheitsschäden, die aus Hand-Arm-Schwingungen resultieren, falls das Gerät über einen längeren Zeitraum verwendet wird oder nicht ordnungsgemäß geführt und gewartet wird.



Warnung! Dieses Elektrowerkzeug erzeugt während des Betriebs ein elektromagnetisches Feld. Dieses Feld kann unter bestimmten Umständen aktive oder passive medizinische Implantate beeinträchtigen. Um die Gefahr von ernsthaften oder tödlichen Verletzungen zu verringern, empfehlen wir Personen mit medizinischen Implantaten ihren Arzt und den Hersteller des medizinischen Implantats zu konsultieren, bevor die Maschine bedient wird.



Beachten Sie die Sicherheits-hinweise und Hinweise zum Aufladen und der korrekten Verwendung, die in der Betriebsanleitung Ihres Akkus und Ladegeräts der Serie Parkside X 20 V Team gegeben sind. Eine detaillierte Beschreibung zum Ladevorgang und weitere Informationen finden Sie in dieser separaten Bedienungsanleitung.

Verwenden Sie kein Zubehör, welches nicht von PARKSIDE empfohlen wurde. Dies kann zu elektrischem Schlag oder Feuer führen.

Arbeitshinweise



Tragen Sie beim Arbeiten mit dem Gerät geeignete Kleidung und angemessene Schutzausrüstung. Vergewissern Sie sich vor jeder Benutzung, dass das Gerät funktionstüchtig ist. Persönliche Schutzausrüstung und ein funktionstüchtiges Gerät vermindern das Risiko von Verletzungen und Unfällen.



Achten Sie darauf, dass die Umgebungstemperatur während dem Arbeiten 50 °C nicht überschreitet und -20 °C nicht unterschreitet.



Tragen Sie Gehörschutz.

B Bedienung

Geräteaufsätze wechseln



Sichern Sie das Gerät gegen Einschalten (siehe „Ein-/Ausschalten“) oder nehmen Sie den Akku aus dem Gerät. Bei unbeabsichtigtem Einschalten besteht Verletzungsgefahr.



Tragen Sie Schutzhandschuhe. Nach Benutzung kann sich der Geräteaufsatz erhitzt haben.

Geräteaufsatz abnehmen

1. Schieben Sie den Entriegelungshebel (5) bis zum Anschlag in Stellung  und halten Sie ihn in dieser Position.
2. Ziehen Sie den entriegelten Geräteaufsatz ab (4/16/22/26).

Geräteaufsatz aufsetzen

3. Schieben Sie den Geräteaufsatz (4/16/22/26) entlang der Führungsschiene in die Motoreinheit (6).
4. Lassen Sie den Entriegelungshebel (5) in die Stellung  zurückgleiten.
5. Prüfen Sie durch Ziehen am Geräteaufsatz den festen Sitz.

A Akku entnehmen/einsetzen

1. Zum Herausnehmen des Akkus (9) aus dem Gerät drücken Sie die Entriegelungstaste (9b) am Akku und ziehen den Akku heraus.
2. Zum Einsetzen des Akkus (9) schieben Sie den Akku entlang der Führungsschiene in das Gerät. Er rastet hörbar ein.



Setzen Sie den Akku erst ein, wenn das Akku-Werkzeug vollständig für den Einsatz vorbereitet ist.

A Ein-/Ausschalten

1. **Einschalten:** Drücken Sie den Ein-/Ausschalter (10).
Mit dem Ein-/Ausschalter (10) können Sie die Drehzahl stufenlos regulieren.
Leichter Druck: niedrige Drehzahl
Größerer Druck: höhere Drehzahl.
2. **Ausschalten:** Lassen Sie den Ein-/Ausschalter (10) los.
Wenn Sie den Drehrichtungsschalter (7) in Mittelstellung bringen, ist das Gerät gegen Einschalten gesichert.

A Ladezustand des Akkus prüfen

Die Ladezustands-Anzeige (9a) signalisiert den Ladezustand des Akkus (9).

Drücken Sie die Taste zur Ladezustandsanzeige (9a) am Akku.
Der Ladezustand des Akkus wird durch Aufleuchten der entsprechenden LED-Leuchten angezeigt.

3 LEDs leuchten (rot-gelb-grün):

Akku geladen

2 LEDs leuchten (rot-gelb):

Akku teilweise geladen

1 LED leuchtet (rot):

Akku muss geladen werden



Laden Sie den Akku (9) auf, wenn nur noch die rote LED der Ladezustands-Anzeige leuchtet.

A Akku aufladen

i Lassen Sie einen erwärmten Akku vor dem Laden abkühlen.

i Laden Sie den Akku (9) auf, wenn nur noch die rote LED der Ladezustandsanzeige (9a) leuchtet.

1. Nehmen Sie gegebenenfalls den Akku (9) aus dem Gerät.
2. Schieben Sie den Akku (9) in den Ladeschacht des Ladegerätes (14).
3. Schließen Sie das Ladegerät (14) an eine Steckdose an.
4. Nach erfolgtem Ladevorgang trennen Sie das Ladegerät (14) vom Netz.
5. Ziehen Sie den Akku (9) aus dem Ladegerät (14).

Übersicht der LED-Kontrollanzeigen auf dem Ladegerät (14):

Grüne LED leuchtet ohne eingesetzten Akku: Ladegerät betriebsbereit.

Grüne LED leuchtet: Akku ist geladen.

Rote LED leuchtet: Akku lädt.

C Motoreinheit mit Bohrschrauber-aufsatz PKGA 1

Werkzeugwechsel

! Sicher Sie das Gerät gegen **Einschalten** (siehe „Ein-/Aus-schalten“). Bei **unbeabsichtigtem Einschalten des Gerätes besteht Verletzungsgefahr**.

1. Drehen Sie das Schnellspannbohrfutter (1) in Richtung **RELEASE** bis die Bohr-

futteröffnung groß genug ist, um das Werkzeug aufzunehmen.

2. Schieben Sie das Werkzeug soweit wie möglich in das Schnellspannbohrfutter (1) ein.
3. Drehen Sie das Schnellspannbohrfutter in Richtung **GRIP**, um das Werkzeug fest zu klemmen.
4. Um das Werkzeug wieder zu entfernen, drehen Sie das Schnellspannbohrfutter (1) in Richtung **RELEASE** bis die Bohrfutteröffnung groß genug ist, um das Werkzeug heraus zu nehmen.

Gangwahl



Gerät vor Gangwechsel stoppen.

1. Warten Sie den Stillstand des Gerätes ab.
2. Schieben Sie den Gang-Wahlschalter (3) in die gewünschte Position:

1: 0-400 min⁻¹

2: 0-1350 min⁻¹

Drehrichtung einstellen

Mit dem Drehrichtungsschalter können Sie die Drehrichtung des Gerätes ändern. Der Pfeil auf dem Drehrichtungsschalter gibt die Arbeitsrichtung an.

1. Warten Sie den Stillstand des Gerätes ab.
2. Schieben Sie den Drehrichtungsschalter (7) in die gewünschte Position:

Zum Bohren und Eindrehen von Schrauben: Den Drehrichtungsschalter mit Pfeil nach vorne drücken.

Zum Lösen von Schrauben: Den Drehrichtungsschalter mit Pfeil nach hinten drücken.

3. Wenn Sie den Drehrichtungsschalter (7) in Mittelstellung bringen, ist das Gerät gegen Einschalten gesichert.

 Der Drehrichtungsschalter darf nur im Stillstand betätigt werden!

Drehmoment einstellen

Sie können das maximale Drehmoment vor-einstellen. Die Drehmomentstufen sind mit 1 - 19 +  gekennzeichnet.

1. Warten Sie den Stillstand des Gerätes ab.
2. Wählen Sie das gewünschte Drehmoment durch Drehen am Drehmomenteinstellung (2).

Schrauben: Stufe 1 - 19

Bohren: Stufe 

3. Beginnen Sie bei einer kleineren Drehmoment-Stufe und erhöhen Sie diese nach Bedarf.

 Der Drehmomenteinstellung darf nur im Stillstand betätigt werden.

 Das erforderliche Drehmoment ist abhängig:

- von der Art und Härte des zu bearbeitenden Materials;
- von der Art und Länge der verwendeten Schrauben.

Motoreinheit mit Multischleifer-Aufsatz PKGA2

 **Sichern Sie das Gerät gegen Einschalten (siehe „Ein-/Aus-schalten“). Bei unbeabsichtigtem Einschalten des Gerätes besteht Verletzungsgefahr.**

 Tragen Sie bei Schleifarbeiten eine Schutzmaske.

Schleifblatt anbringen/entfernen

Die Schleifplatte (21) ist mit einem Klettge-webe ausgestattet zum schnellen Anbrin-gen des Schleifblattes.

Schleifblatt anbringen

1. Drücken Sie das Schleifblatt (23) gleichmäßig auf die Schleifplatte (21) auf. Achten Sie auf Deckungsgleichheit der Löcher im Schleifblatt mit den Öff-nungen der Schleifplatte.

Schleifblatt entfernen

2. Ziehen Sie das Schleifblatt (23) von der Schleifplatte (21) ab.

Staubabsaugung anschließen

Mit Anschluss der Staubabsaugung können Sie das Staubaufkommen beim Schleifen verringern.

1. Schieben Sie den Adapter (24) bis zum Anschlag in die Öffnung am Multi-schleiferaufsatz (22) ein.
2. Schließen Sie den Saugschlauch eines Staubsaugers (nicht im Lieferumfang enthalten) an den Adapter (24) an. Achten Sie darauf, dass die Staub-absaugung für den zu bearbeitenden Werkstoff geeignet ist. Diese Informati-onen finden Sie in der Bedienungsan-leitung des externen Gerätes.

 Sie können den Saugschlauch eines Staubsaugers gegebenenfalls ohne Reduzierstück (25) an den Adapter (24) anschließen.

Schleifen

- Verwenden Sie beim Schleifen mit dem Multischleifer-Aufsatz eine Staubabsaugung.
- Führen Sie das Gerät eingeschaltet an das Werkstück.
- Säubern Sie die Schleifplatte, bevor Sie ein Schleifblatt aufsetzen.
- Arbeiten Sie nur mit einwandfreien Schleifblättern, um gute Schleifergebnisse zu erhalten.
- Arbeiten Sie mit geringem und gleichmäßigem Anpressdruck. So schonen Sie Gerät und Schleifblatt.
- Schleifen Sie mit demselben Schleifblatt nicht unterschiedliche Materialien (z. B. Metall und danach Holz).

Wahl des Schleifblattes

Körnung P	Anwendung
P 60	zum Vorschleifen von rohen Holzflächen
P 80 P 120	zum Planschleifen
P 240	zum Feinschleifen von grundierten und lackierten Flächen

E Motoreinheit mit Säbelsägen-Aufsatz PKGA3

Sägeblatt montieren/wechseln



Sichern Sie das Gerät gegen Einschalten (siehe „Ein-/Aus-schalten“). Bei unbeabsichtigtem Einschalten des Gerätes besteht Verletzungsgefahr.



Tragen Sie beim Hantieren mit dem Sägeblatt Handschuhe. So vermeiden Sie Schnittverletzungen.



Achtung Verletzungsgefahr!

- Verwenden Sie keine stumpfen, verbogenen oder anderweitig beschädigten Sägeblätter.
- Setzen Sie stets das passende Sägeblatt ein.



Eine Übersicht der geeigneten Sägeblätter finden Sie unter „Ersatzteile/Zubehör“.

Sägeblatt montieren:

1. Schieben Sie den Hebel (18) für die Sägeblattentriegelung bis zum Anschlag nach unten und halten Sie ihn unten. Setzen Sie den Schaft des Sägeblatts (19/20) in den Schlitz der Sägeblattaufnahme ein.
2. Zum Verriegeln lassen Sie den Hebel (18) los, er springt in die Ausgangsposition zurück.
3. Prüfen Sie durch Ziehen am Sägeblatt den festen Sitz.

Sägeblatt entnehmen:

4. Schieben Sie den Hebel (18) für die Sägeblattentriegelung bis zum Anschlag nach unten und ziehen Sie das Sägeblatt aus der Sägeblattaufnahme heraus.



Für bestimmte Arbeiten kann das Sägeblatt auch um 180° gedreht eingesetzt werden.



Säbelsäge bedienen

1. Achten Sie vor dem Einschalten darauf, dass das Gerät das Werkstück nicht berührt.

- Schalten Sie das Gerät ein.
Mit dem Ein-/Ausschalter (10) können Sie die Hubzahl stufenlos regulieren.
Leichter Druck: niedrige Hubzahl.
Größerer Druck: höhere Hubzahl.
Der Ein-/Ausschalter lässt sich nicht arretieren.
- Setzen Sie die Fußplatte (17) auf das Werkstück auf.
- Sägen Sie mit gleichmäßigem Vorschub.
- Schalten Sie nach der Arbeit das Gerät aus und nehmen Sie erst dann das Sägeblatt aus dem Sägeschnitt.

Sägen



Tragen Sie Augenschutz.

- Verwenden Sie nur unbeschädigte, einwandfreie Sägeblätter. Verwenden Sie für die Metallbearbeitung nur Metall-Sägeblätter.
- Achten Sie auf einen sicheren Stand und halten Sie das Gerät mit beiden Händen und mit Abstand vom eigenen Körper gut fest.
- Prüfen Sie vor dem Sägen das Werkstück auf verborgene Fremdkörper wie Nägel, Schrauben. Entfernen Sie diese.
- Tauchschnitte dürfen nur in weichen Materialien wie Holz oder Gipskarton durchgeführt werden.

Tauchschnitte durchführen



Rückschlaggefahr! Halten Sie das Gerät gut fest.

- Setzen Sie das Gerät mit der Unterkante der Fußplatte (17) auf das Werkstück auf.
- Schalten Sie das Gerät ein.

- Tauchen Sie das Sägeblatt (20) in das Werkstück ein, indem Sie das Gerät nach vorne kippen bis das Gerät senkrecht steht.
- Sägen Sie entlang der gewünschten Schnittlinie.

Wahl des Sägeblattes

Holz-Sägeblatt	für Holz, Kunststoff, Gipskarton
Metall-Sägeblatt	für Bleche, Profile und Rohre
Tauch-Sägeblatt	für weiche Materialien wie Holz oder Gipskarton



Motoreinheit mit Multifunktionswerkzeug PKGA4



Tragen Sie bei Schleifarbeiten eine Schutzmaske.

Werkzeugwechsel



Sichern Sie das Gerät gegen Einschalten (siehe „Ein-/Ausschalten“). Bei unbeabsichtigtem Einschalten des Gerätes besteht Verletzungsgefahr.



Stellen Sie sicher, dass der Werkzeughalter (29) fest eingeschraubt ist, um alle mitgelieferten Werkzeuge (30/32/33) sicher aufsetzen und nutzen zu können.

- Drücken Sie den Hebel (27) für die Werkzeugentriegelung bis zum Anschlag nach hinten.
- Setzen Sie das gewünschte Werkzeug (30/32/33) unter den Werkzeughalter (29) auf die Aufnahmedorne (28)

auf. Drehen Sie ggf. den entriegelten Werkzeughalter (29) so weit heraus, dass Sie das gewünschte Werkzeug (30/32/33) auf die Aufnahmedorne (28) aufsetzen können. Es sind 12 verschiedene Positionen möglich.

3. Drehen Sie ggf. den Werkzeughalter wieder fest.
4. Klappen Sie den Hebel (27) für die Werkzeugentriegelung wieder nach vorne. Der Werkzeughalter ist mit dem Werkzeug fixiert.

Schleifblatt anbringen/entfernen

Die Delta-Schleifplatte (30) ist mit einem Klettgewebe ausgestattet zum schnellen Anbringen des Schleifblattes.

Schleifblatt anbringen

1. Drücken Sie das Schleifblatt (31) gleichmäßig auf die Delta-Schleifplatte (30) auf. Achten Sie auf Deckungsgleichheit der Löcher im Schleifblatt mit den Öffnungen der Schleifplatte.

Schleifblatt entfernen

2. Ziehen Sie das Schleifblatt (31) von der Delta-Schleifplatte (30) ab.

Schleifen

- Führen Sie das Gerät eingeschaltet an das Werkstück.
- Säubern Sie die Schleifplatte, bevor Sie ein Schleifblatt aufsetzen.
- Arbeiten Sie nur mit einwandfreien Schleifblättern, um gute Schleifergebnisse zu erhalten.
- Arbeiten Sie mit geringem und gleichmäßigem Anpressdruck. So schonen Sie Gerät und Schleifblatt.

- Schleifen Sie mit demselben Schleifblatt nicht unterschiedliche Materialien (z. B. Metall und danach Holz).

Wahl des Schleifblattes

Körnung P	Anwendung
P 60	zum Vorschleifen von rohen Holzflächen
P 80 P 120	zum Planschleifen
P 240	zum Feinschleifen von grundierten und lackierten Flächen

Schaben

- Wählen Sie beim Schaben eine hohe Schwingzahl.
- Arbeiten Sie mit geringem Anpressdruck und in einem flachen Winkel, um das Untergrundmaterial nicht zu beschädigen.

Reinigung und Wartung



Lassen Sie Instandsetzungsarbeiten und Wartungsarbeiten, die nicht in dieser Anleitung beschrieben sind, von unserem Service-Center durchführen. Verwenden Sie nur Originalteile.



Schalten Sie das Gerät aus und nehmen Sie vor allen Arbeiten und zum Transport den Akku aus dem Gerät.

Führen Sie folgende Reinigungs- und Wartungsarbeiten regelmäßig durch. Dadurch ist eine lange und zuverlässige Nutzung gewährleistet.

Reinigung



Das Gerät darf weder mit Wasser abgespritzt werden, noch in Wasser gelegt werden. Es besteht die Gefahr eines Stromschlages.

- Halten Sie Lüftungsschlitze, Motorgehäuse und Griffe des Gerätes sauber. Verwenden Sie dazu ein feuchtes Tuch oder eine Bürste. Verwenden Sie keine Reinigungs- bzw. Lösungsmittel. Sie könnten das Gerät damit irreparabel beschädigen.
- Reinigen Sie das Ladegerät und den Akku mit einem trockenen Tuch oder mit einem Pinsel. Verwenden Sie kein Wasser oder metallische Gegenstände.

Wartung

Das Gerät ist wartungsfrei.

Lagerung

- Bewahren Sie Gerät und Werkzeug an einem trockenen und staubgeschützten Ort auf, außerhalb der Reichweite von Kindern.
- Nehmen Sie den Akku vor einer längeren Lagerung (z. B. Überwinterung) aus dem Gerät.
- Lagern Sie den Akku nur im teilgeladenen Zustand. Der Ladezustand sollte während einer längeren Lagerzeit 40-60% betragen (zwei LED-Leuchten der Ladezustands-Anzeige (A 9 a) leuchten).
- Prüfen Sie während einer längeren Lagerungsphase etwa alle 3 Monate den Ladezustand des Akkus und laden Sie bei Bedarf nach.

- Lagern Sie den Akku zwischen 0 °C bis 45 °C. Vermeiden Sie während der Lagerung extreme Kälte oder Hitze, damit der Akku nicht an Leistung verliert.

Entsorgung/ Umweltschutz

Führen Sie Gerät, Zubehör und Verpackung einer umweltgerechten Wiederverwertung zu. Entsorgungshinweise zum Akku finden Sie in der separaten Betriebsanleitung Ihres Akkus und Ladegeräts.



Elektrische Geräte gehören nicht in den Hausmüll.

- Nehmen Sie den Akku aus dem Gerät, bevor Sie das Gerät entsorgen.
- Geben Sie das Gerät an einer Verwertungsstelle ab. Die verwendeten Kunststoff- und Metallteile können sortenrein getrennt werden und so einer Wiederverwertung zugeführt werden. Fragen Sie hierzu unser Service-Center.
- Die Entsorgung Ihrer defekten, eingesendeten Geräte führen wir kostenlos durch.

Garantie

Sehr geehrte Kundin, sehr geehrter Kunde, Sie erhalten auf dieses Gerät 3 Jahre Garantie ab Kaufdatum.

Im Falle von Mängeln dieses Produkts stehen Ihnen gegen den Verkäufer des Produkts gesetzliche Rechte zu. Diese gesetzlichen Rechte werden durch unsere im Folgenden dargestellte Garantie nicht eingeschränkt.

Garantiebedingungen

Die Garantiefrist beginnt mit dem Kaufdatum. Bitte bewahren Sie den Original-Kassenbon gut auf. Diese Unterlage wird als Nachweis für den Kauf benötigt.

Tritt innerhalb von drei Jahren ab dem Kaufdatum dieses Produkts ein Material- oder Fabrikationsfehler auf, wird das Produkt von uns – nach unserer Wahl – für Sie kostenlos repariert oder ersetzt. Diese Garantieleistung setzt voraus, dass innerhalb der Drei-Jahres-Frist das defekte Gerät und der Kaufbeleg (Kassenbon) vorgelegt und schriftlich kurz beschrieben wird, worin der Mangel besteht und wann er aufgetreten ist.

Wenn der Defekt von unserer Garantie gedeckt ist, erhalten Sie das reparierte oder ein neues Produkt zurück. Mit Reparatur oder Austausch des Produkts beginnt kein neuer Garantiezeitraum.

Garantiezeit und gesetzliche Mängelansprüche

Die Garantiezeit wird durch die Gewährleistung nicht verlängert. Dies gilt auch für ersetzte und reparierte Teile. Eventuell schon beim Kauf vorhandene Schäden und Mängel müssen sofort nach dem Auspacken gemeldet werden. Nach Ablauf der Garantiezeit anfallende Reparaturen sind kostenpflichtig.

Garantieumfang

Das Gerät wurde nach strengen Qualitätsrichtlinien sorgfältig produziert und vor Anlieferung gewissenhaft geprüft.

Die Garantieleistung gilt für Material- oder Fabrikationsfehler. Diese Garantie erstreckt sich nicht auf Produktteile, die normaler Abnutzung ausgesetzt sind und daher als Verschleißteile angesehen werden können (z. B. Werkzeuge) oder für Beschädigungen an zerbrechlichen Teilen (z. B. Schalter).

Diese Garantie verfällt, wenn das Produkt beschädigt, nicht sachgemäß benutzt oder nicht gewartet wurde. Für eine sachgemäße Benutzung des Produkts sind alle in der Betriebsanleitung aufgeführten Anweisungen genau einzuhalten. Verwendungszwecke und Handlungen, von denen in der Betriebsanleitung abgeraten oder vor denen gewarnt wird, sind unbedingt zu vermeiden.

Das Produkt ist lediglich für den privaten und nicht für den gewerblichen Gebrauch bestimmt. Bei missbräuchlicher und unsachgemäßer Behandlung, Gewaltanwendung und bei Eingriffen, die nicht von unserer autorisierten Service-Niederlassung vorgenommen wurden, erlischt die Garantie.

Abwicklung im Garantiefall

Um eine schnelle Bearbeitung Ihres Anliegens zu gewährleisten, folgen Sie bitte den folgenden Hinweisen:

- Bitte halten Sie für alle Anfragen den Kassenbon und die Identifikationsnummer (IAN 360557_2010) als Nachweis für den Kauf bereit.
- Die Artikelnummer entnehmen Sie bitte dem Typenschild.
- Sollten Funktionsfehler oder sonstige Mängel auftreten kontaktieren Sie zunächst die nachfolgend benannte Serviceabteilung **telefonisch** oder per

E-Mail. Sie erhalten dann weitere Informationen über die Abwicklung Ihrer Reklamation.

- Ein als defekt erfasstes Produkt können Sie, nach Rücksprache mit unserem Kundenservice, unter Beifügung des Kaufbelegs (Kassenbons) und der Angabe, worin der Mangel besteht und wann er aufgetreten ist, für Sie portofrei an die Ihnen mitgeteilte Service-Anschrift übersenden. Um Annahmeprobleme und Zusatzkosten zu vermeiden, benutzen Sie unbedingt nur die Adresse, die Ihnen mitgeteilt wird. Stellen Sie sicher, dass der Versand nicht unfrei, per Sperrgut, Express oder sonstiger Sonderfracht erfolgt. Senden Sie das Gerät bitte inkl. aller beim Kauf mitgelieferten Zubehörteile ein und sorgen Sie für eine ausreichend sichere Transportverpackung.

Reparatur-Service

Sie können Reparaturen, **die nicht der Garantie unterliegen**, gegen Berechnung von unserer Service-Niederlassung durchführen lassen. Sie erstellt Ihnen gerne einen Kostenvoranschlag.

Wir können nur Geräte bearbeiten, die ausreichend verpackt und frankiert eingeschickt wurden.

Achtung: Bitte senden Sie Ihr Gerät gereinigt und mit Hinweis auf den Defekt an unsere Service-Niederlassung.

Nicht angenommen werden unfrei - per Sperrgut, Express oder mit sonstiger Sonderfracht - eingeschickte Geräte.

Die Entsorgung Ihrer defekten, eingesendeten Geräte führen wir kostenlos durch.

Service-Center

DE Service Deutschland
Tel.: 0800 54 35 111
E-Mail: grizzly@lidl.de
IAN 360557_2010

AT Service Österreich
Tel.: 0820 201 222
(0,15 EUR/Min.)
E-Mail: grizzly@lidl.at
IAN 360557_2010

CH Service Schweiz
Tel.: 0842 665566
(0,08 CHF/Min.,
Mobilfunk max. 0,40 CHF/Min.)
E-Mail: grizzly@lidl.ch
IAN 360557_2010

Importeur

Bitte beachten Sie, dass die folgende Anschrift keine Serviceanschrift ist. Kontaktieren Sie zunächst das oben genannte Service-Center.

Grizzly Tools GmbH & Co. KG

Stockstädter Straße 20
DE-63762 Großostheim
GERMANY
www.grizzlytools-service.eu

Ersatzteile/Zubehör

**Ersatzteile und Zubehör erhalten Sie unter
www.grizzlytools-service.eu**

Sollten Sie Probleme mit dem Bestellvorgang haben, verwenden Sie bitte das Kontaktformular. Bei weiteren Fragen wenden Sie sich an das „Service-Center“ (siehe Seite 104).

Position Betriebsanleitung	Position Explosionszeichnung	Bezeichnung	Bestell-Nr.
A 4	PKGA1	Bohrschrauberaufsatz	91104164
A 16	PKGA3	Säbelsägen-Aufsatz	91104153
A 19		Metall-Sägeblatt (HSS 150 mm/18 TPI*)	13800222
A 20		Holz-Sägeblatt (HCS 150 mm/6 TPI*)	13800221
A 22	PKGA2	Multischleifer-Aufsatz	91104154
A 23	PKGA2-7	Satz Schleifblätter für Multischleifer-Aufsatz (2 x P 60, 2 x P 120, 1 x P 240**)	30211066
A 24	PKGA2-8/9	Adapter für die Staubabsaugung	91104150
A 26	PKGA4	Multifunktionsgerät-Aufsatz	91104158
A 30		Deltaschleifplatte	91104159
A 31		Satz Schleifblätter für Delta-Schleifplatte (1 x P 60, 1 x P 80, 1 x P 120**)	30211067
A 32		Schabmesser	30220082
A 33		Tauchsägeblatt	30220083

* HSS = High Speed Steel (Schnellarbeitsstahl)

HCS = High Carbon Steel, Stahl mit hohem Kohlenstoffgehalt

TPI = Teeth per inch, Anzahl der Zähne je 2,54 cm

**P = Körnung



Weiteres Zubehör ist im Handel für jeden Einsatzzweck erhältlich.

Fehlersuche

Problem	Mögliche Ursache	Fehlerbehebung
Gerät startet nicht	Akku (A 9) entladen	Akku aufladen (seperate Bedienungsanleitung für Akku und Ladegerät beachten)
	Akku (A 9) nicht eingesetzt	Akku einsetzen (siehe „Akku entnehmen/einsetzen“)
	Ein-/Ausschalter (A 10) defekt	Reparatur durch Service-Center
Gerät arbeitet mit Unterbrechungen	Interner Wackelkontakt	Reparatur durch Service-Center
	Ein-/Ausschalter (A 10) defekt	
Werkzeug bewegt sich nicht, obwohl der Motor läuft	Geräteaufsatz oder Werkzeug nicht korrekt montiert	Geräteaufsatz oder Werkzeug korrekt montieren (siehe „Bedienung“)
Geringe Geräteleistung	Werkzeug für das zu bearbeitenden Werkstück ungeeignet	Geeignetes Werkzeug einsetzen
	Werkzeug stumpf oder abgenutzt	Neues Werkzeug einsetzen
	Falsche Geschwindigkeit	Geschwindigkeit anpassen
	Geringe Akkuleistung	Akku (A 9) aufladen (seperate Bedienungsanleitung für Akku und Ladegerät beachten)
Werkzeug nutzt schnell ab	Werkzeug für das zu bearbeitenden Werkstück ungeeignet	Geeignetes Werkzeug einsetzen (siehe „Bedienung“)
	Zu viel Druck angewandt	Druck verringern
	Geschwindigkeit zu hoch	Geschwindigkeit verringern



Az eredeti CE megfelelőségi nyilatkozat fordítása

Ezennel igazoljuk, hogy a
4 az 1-ben akkus kombinált készülék
model PKGA 20-Li C2
Sorozatszám
000001 - 224000

évtől kezdve a következő vonatkozó EU irányelveknek felel meg a mindenkor érvényes megfogalmazásban:

2006/42/EC • 2014/30/EU • 2011/65/EU* & 2015/863/EU

A megegyezés biztosítása érdekében a következő harmonizált szabványokat, valamint nemzeti szabványokat és rendelkezéseket alkalmaztuk:

EN 62841-1:2015 • EN 62841-2-1: 2018/A11:2019
EN 62841-2-4: 2014 • EN 62841-2-11:2016 • EN ISO 12100:2010
EN 55014-1:2017 • EN 55014-2:2015 • EN IEC 63000:2018

Jelen megfelelőségi nyilatkozat kiállításáért kizárólag a gyártó a felelős:



Grizzly Tools GmbH & Co. KG
Stockstädter Straße 20
63762 Großostheim
Germany
10.05.2021

Christian Frank
dokumentációs megbízott

** A nyilatkozat fent ismertetett tárgya összhangban van az Európai Parlament és a Tanács 2011/65/EU (2011. június 8.) egyes veszélyes anyagok elektromos és elektronikus berendezésekben való alkalmazásának korlátozásáról szóló irányelv előírásaival.*



Prevod originalne izjave o skladnosti CE

S tem potrjujemo, da
4-v-1 Akumulatorska kombinirana naprava
serije PKGA 20-Li C2
Serijska številka
000001 - 224000

ustreza veljavnim verzijam zadevnih smernic Evropske unije.

2006/42/EC • 2014/30/EU • 2011/65/EU* & 2015/863/EU

Za zagotavljanje skladnosti so bile navedene sledeče usklajene norme, kot tudi nacionalne norme in določila:

EN 62841-1:2015 • EN 62841-2-1: 2018/A11:2019
EN 62841-2-4: 2014 • EN 62841-2-11:2016 • EN ISO 12100:2010
EN 55014-1:2017 • EN 55014-2:2015 • EN IEC 63000:2018

Za izdajo te izjave o skladnosti je odgovoren izključno proizvajalec :



Grizzly Tools GmbH & Co. KG
Stockstädter Straße 20
63762 Großostheim
Germany
10.05.2021

Christian Frank
Pooblaščen oseba za dokumentacijo

** Zgoraj opisani predmet izjave izpolnjuje predpise direktive 2011/65/EU Evropskega parlamenta in Sveta z dne 8. junija 2011 o omejevanju uporabe določenih nevarnih snovi v električni in elektronski opremi*



Překlad originálního prohlášení o shodě CE

Potvrzujeme tímto, že
Akumulátorový kombinované nářadí 4 v 1
model PKGA 20-Li C2
Pořadové číslo
000001 - 224000

odpovídá následujícím příslušným směrnici EÚ v jejich právě platném znění:

2006/42/EC • 2014/30/EU • 2011/65/EU* & 2015/863/EU

Aby byl zaručen souhlas, byly použity následující harmonizované normy, národní normy a ustanovení:

EN 62841-1:2015 • EN 62841-2-1: 2018/A11:2019
EN 62841-2-4: 2014 • EN 62841-2-11:2016 • EN ISO 12100:2010
EN 55014-1:2017 • EN 55014-2:2015 • EN IEC 63000:2018

Výhradní odpovědnost za vystavení tohoto prohlášení o shodě nese výrobce:



Grizzly Tools GmbH & Co. KG
Stockstädter Straße 20
63762 Grobostheim
Germany
10.05.2021

Christian Frank
Osoba zplnomocněná k sestavení
dokumentace

* *Výše popsany předmět prohlášení splňuje předpisy směrnice 2011/65/EU Evropského parlamentu a Rady z 8. června 2011 o omezení používání některých nebezpečných látek v elektrických a elektronických zařízeních.*



Preklad originálneho prehlásenia o zhode CE

Týmto potvrdzujeme, že
Akumulátorové kombinované náradie 4 v 1
konštrukčnej rady PKGA 20-Li C2

Poradové číslo
000001 - 224000

zodpovedá nasledujúcim príslušným smerniciam EÚ v ich práve platnom znení:

2006/42/EC • 2014/30/EU • 2011/65/EU* & 2015/863/EU

Aby bola zaručená zhoda, boli použité nasledovné harmonizované normy ako i národné normy a predpisy:

EN 62841-1:2015 • EN 62841-2-1: 2018/A11:2019
EN 62841-2-4: 2014 • EN 62841-2-11:2016 • EN ISO 12100:2010
EN 55014-1:2017 • EN 55014-2:2015 • EN IEC 63000:2018

Jediný zodpovedný za vystavenie tohto vyhlásenia o zhode je výrobca:



Grizzly Tools GmbH & Co. KG
Stockstädter Straße 20
63762 Großostheim
Germany
10.05.2021

Christian Frank
Osoba splnomocnená na zostavenie dokumentácie

* Vyššie popísaný predmet vyhlásenia spĺňa predpisy smernice 2011/65/EU Európskeho parlamentu a Rady z 8. júna 2011 pre obmedzenie používania určitých nebezpečných látok v elektrických a elektronických prístrojoch.



Original EG-Konformitätserklärung

Hiermit bestätigen wir, dass das

4-in-1-Akku-Kombigerät

Baureihe PKGA 20-Li C2

Seriennummer

000001 - 224000

folgenden einschlägigen EU-Richtlinien in ihrer jeweils gültigen Fassung entspricht:

2006/42/EG • 2014/30/EU • 2011/65/EU* & 2015/863/EU

Um die Übereinstimmung zu gewährleisten, wurden folgende harmonisierte Normen sowie nationale Normen und Bestimmungen angewendet:

**EN 62841-1:2015 • EN 62841-2-1: 2018/A11:2019
EN 62841-2-4: 2014 • EN 62841-2-11:2016 • EN ISO 12100:2010
EN 55014-1:2017 • EN 55014-2:2015 • EN IEC 63000:2018**

Die alleinige Verantwortung für die Ausstellung dieser Konformitätserklärung trägt der Hersteller:



Grizzly Tools GmbH & Co. KG

Stockstädter Straße 20

63762 Großostheim

Germany

10.05.2021

Christian Frank
(Dokumentationsbevollmächtigter)

* Der oben beschriebene Gegenstand der Erklärung erfüllt die Vorschriften der Richtlinie 2011/65/EU des Europäischen Parlaments und des Rates vom 8. Juni 2011 zur Beschränkung der Verwendung bestimmter gefährlicher Stoffe in Elektro- und Elektronikgeräten.

Robbantott ábra • Výkres sestavení
Risba naprave v razstavljenem stanju
Nákresy explózií • Explosionszeichnungen

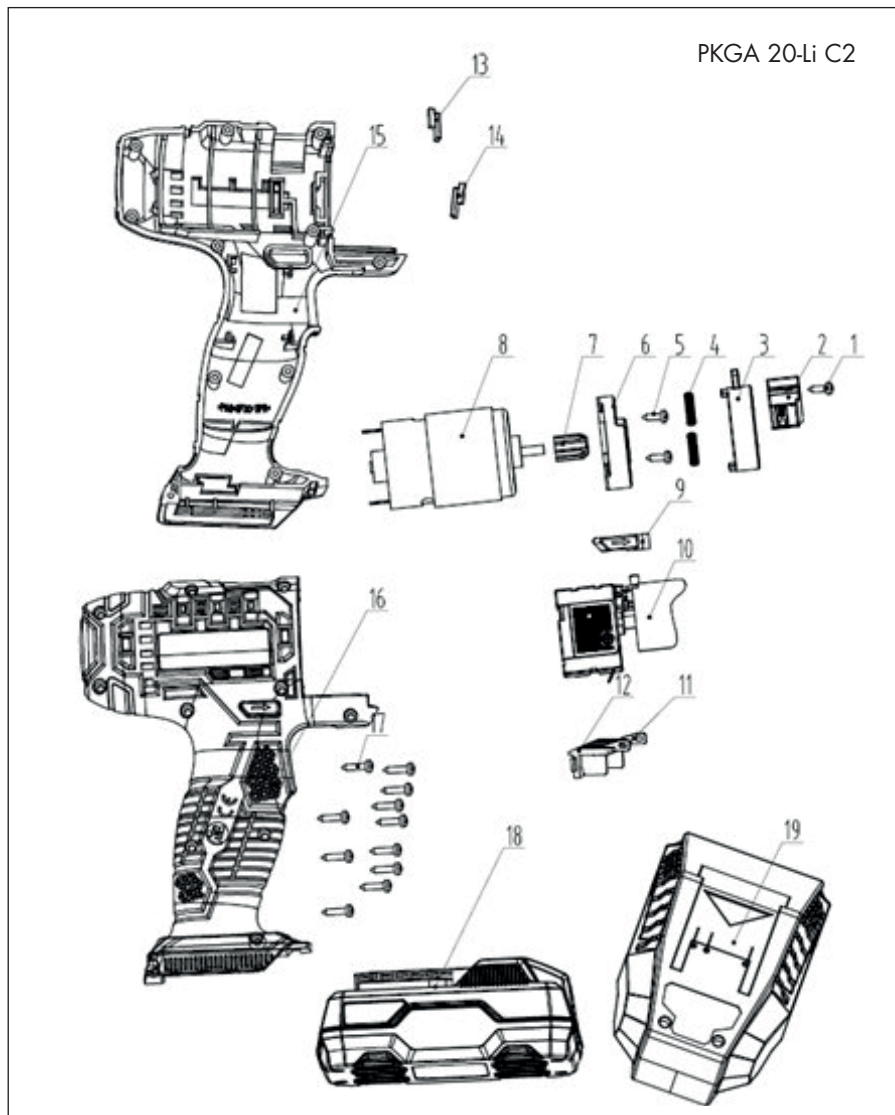

informatív · informativen · informační · informatívny · informativ

PKGA1

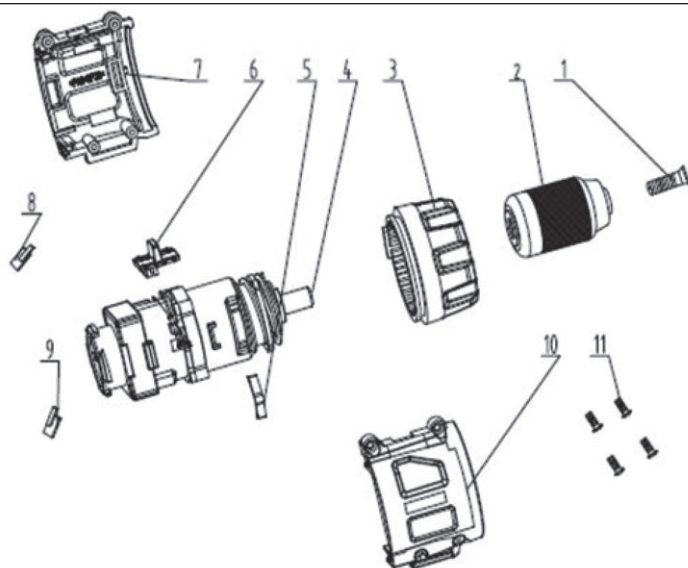

PKGA2

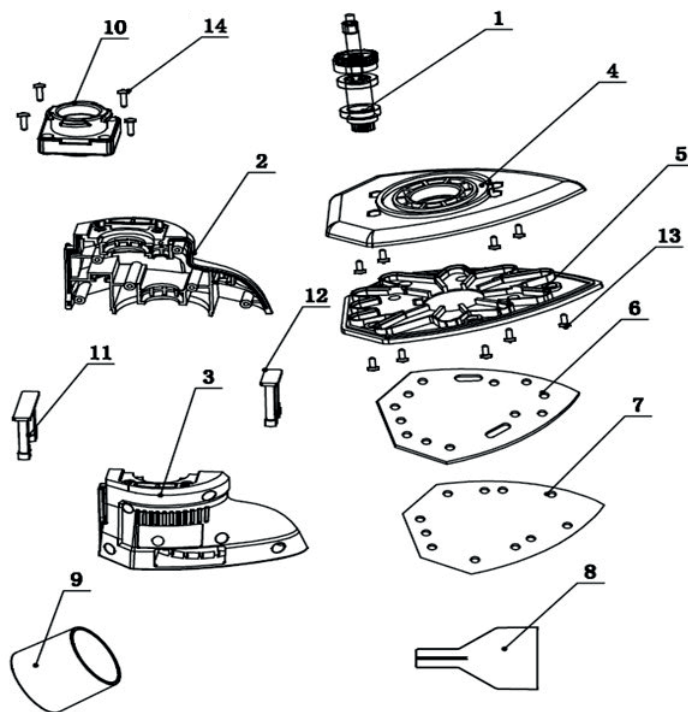

PKGA3

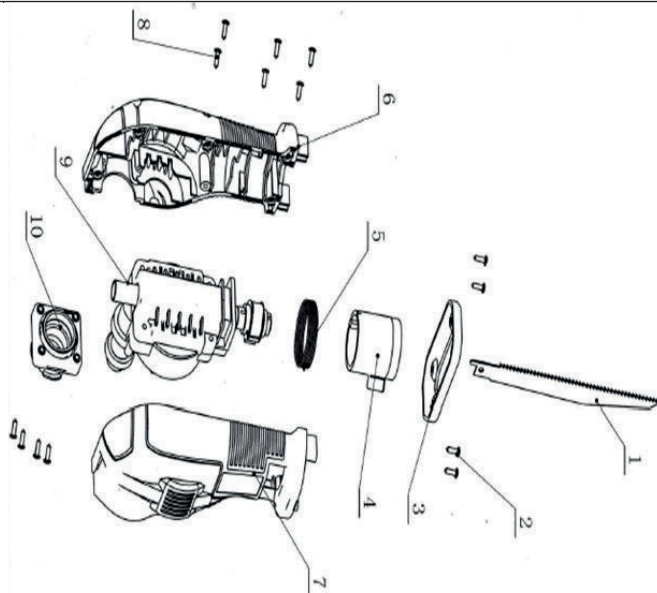

PKGA4

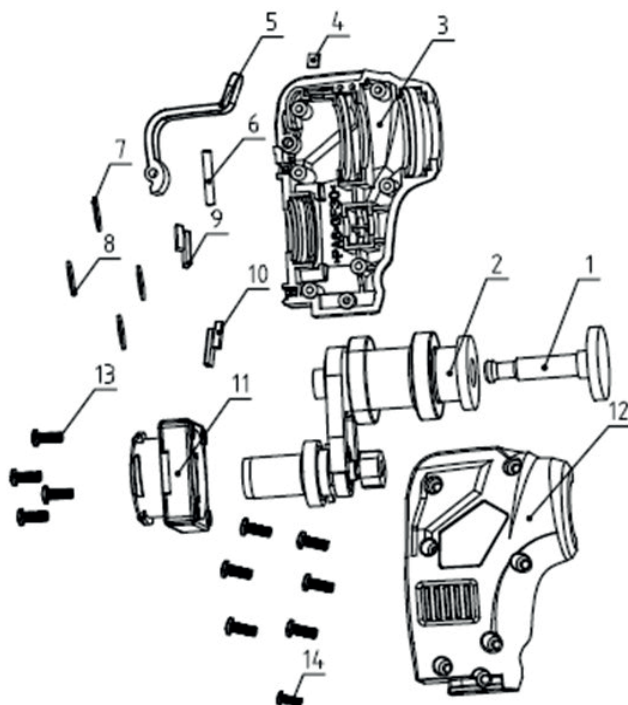

20210312_rev02_js

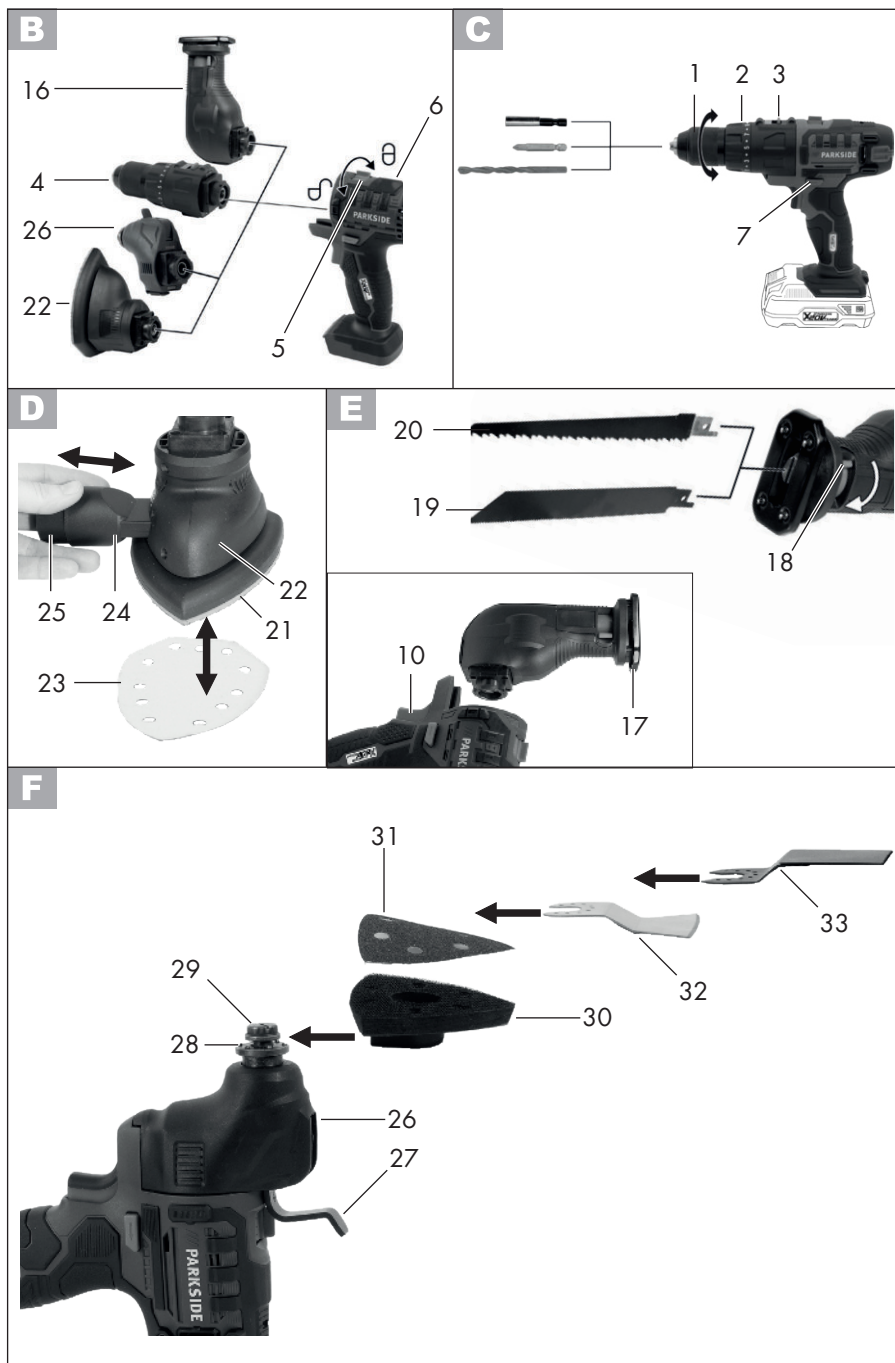

GRIZZLY TOOLS GMBH & CO. KG

Stockstädter Straße 20
DE-63762 Großostheim
GERMANY

Információk állása · Stanje informacij
Stav informací · Stav informácií
Stand der Informationen: 01/2021
Ident.-No.: 72035533012021-4

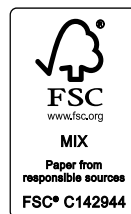

IAN 360557_2010

