



PDF ONLINE
parkside-diy.com



HEAVY DUTY SAW HORSE

GB

HEAVY DUTY SAW HORSE
Instructions for use

DE AT CH

SCHWERLAST-ARBEITSBOCK
Gebrauchsanweisung

LT

DIDELIŲ APKROVŲ DARBASTALIS
Naudojimo instrukcija

IAN 489422_2501

GB LT
DE AT CH

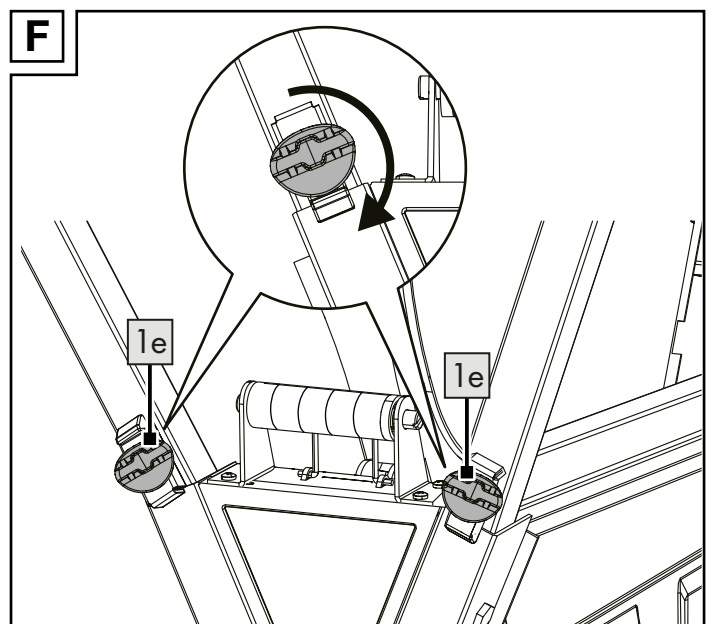
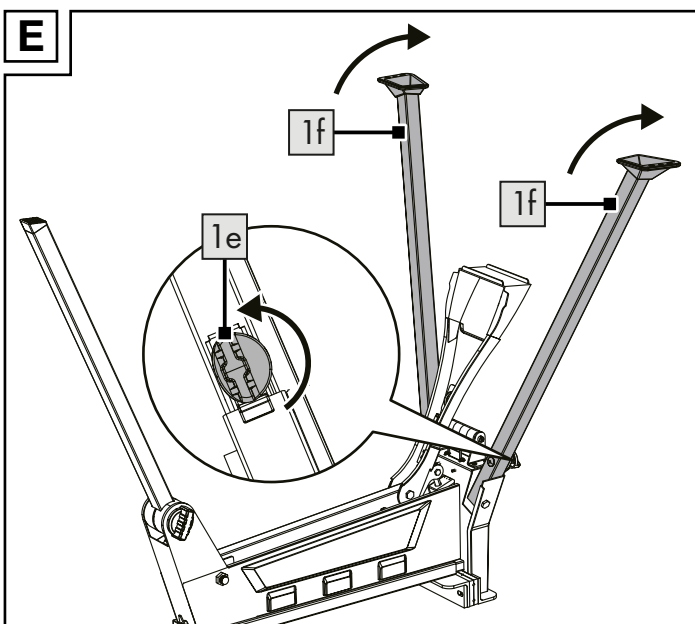
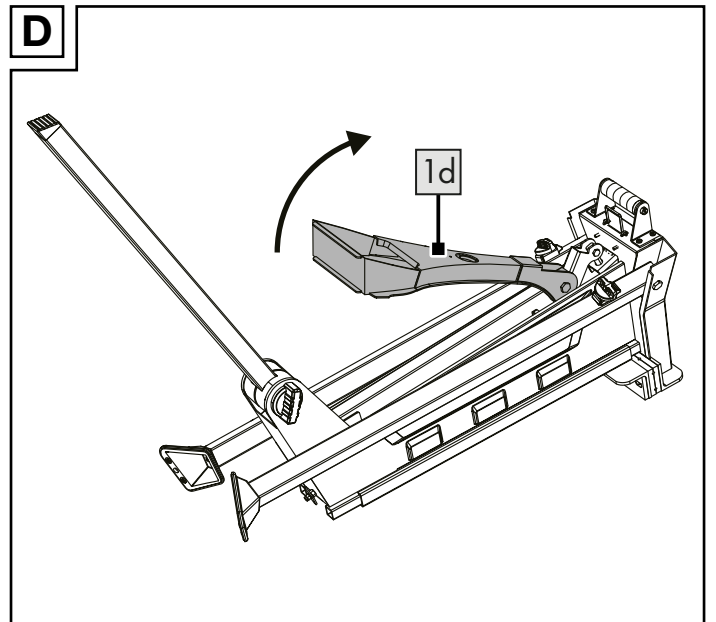
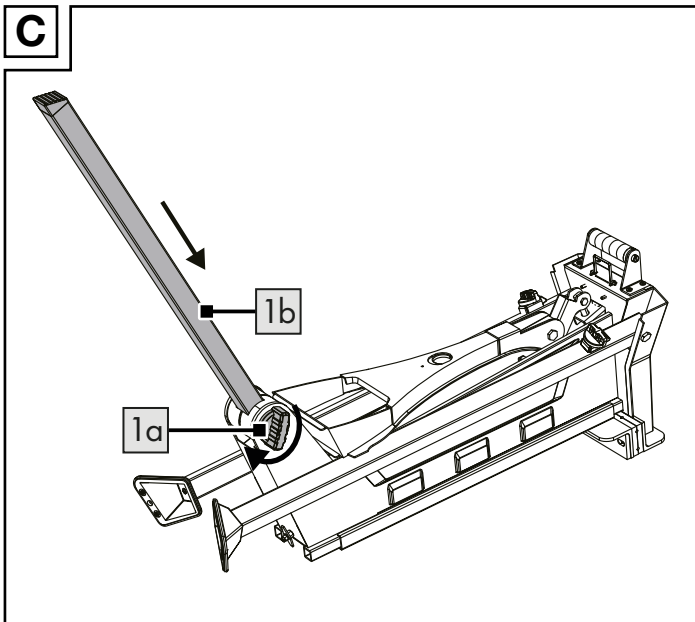
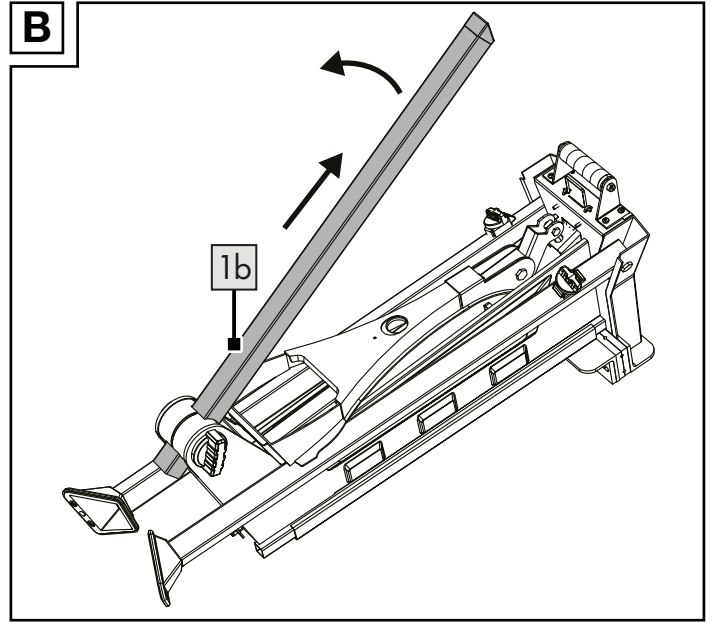
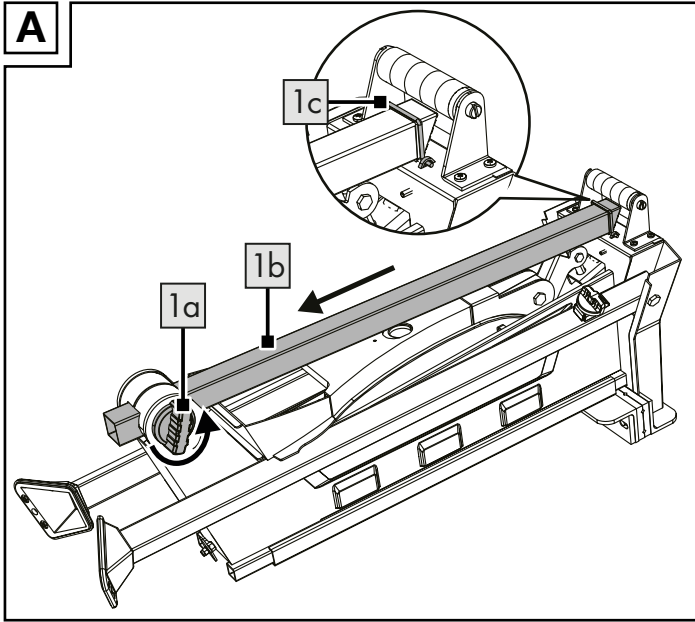

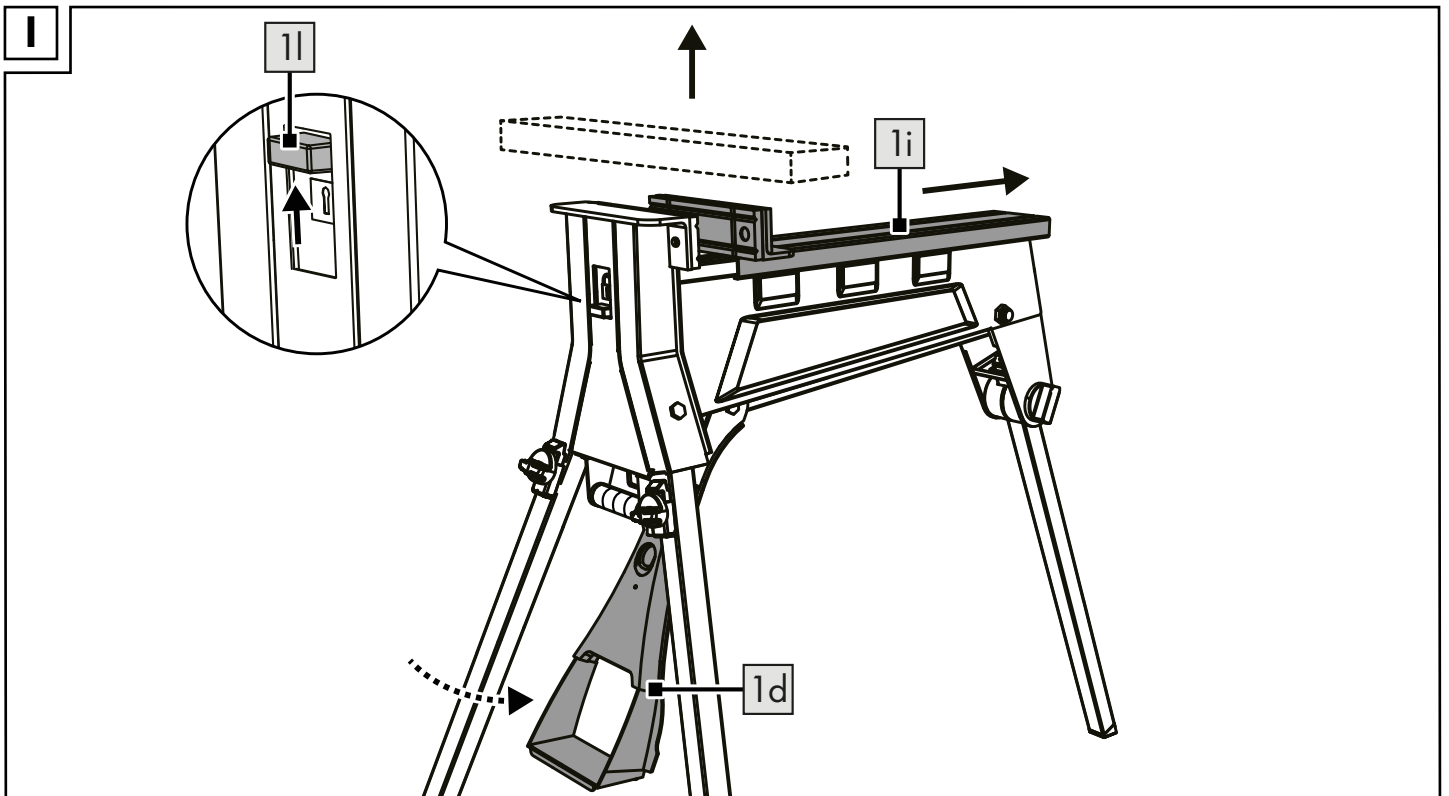
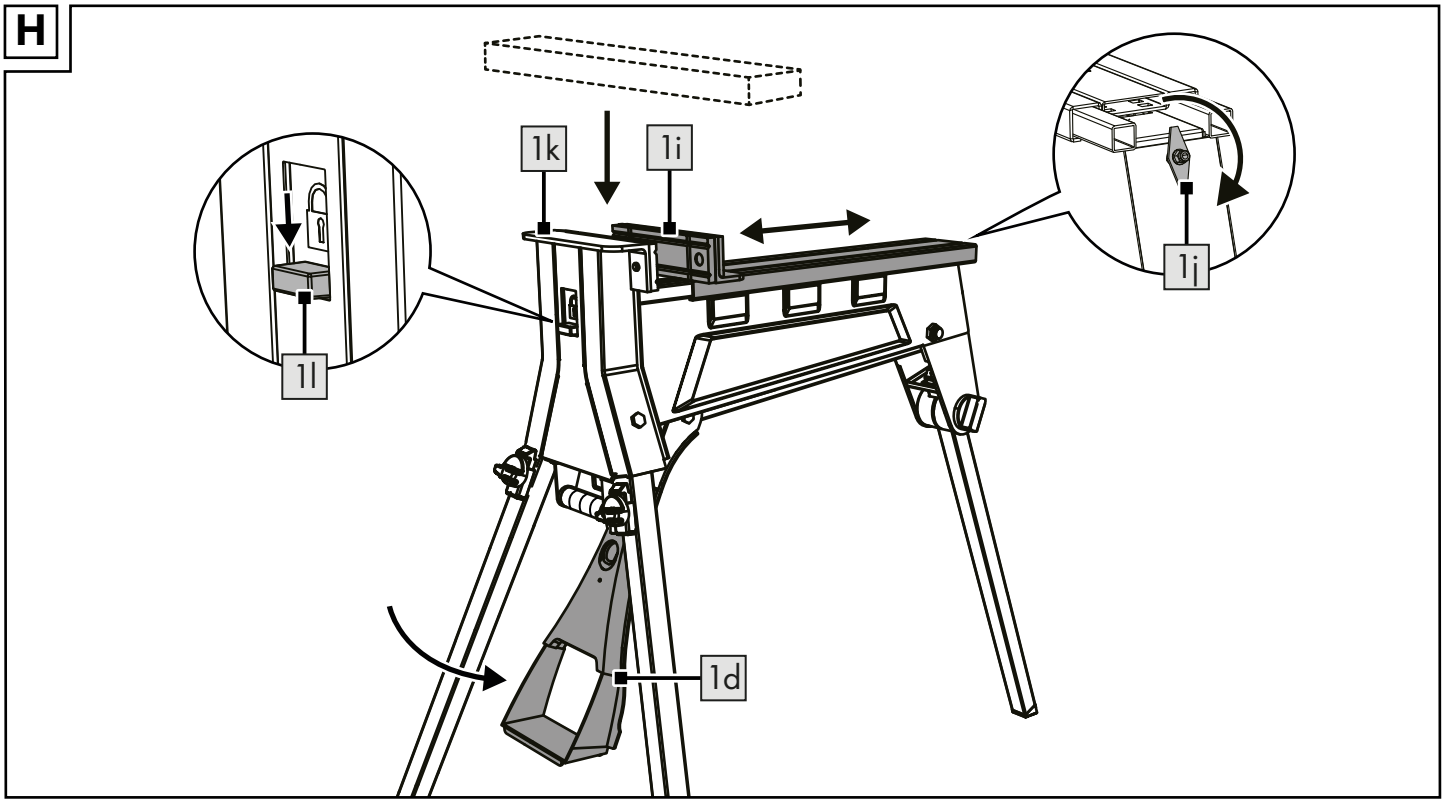
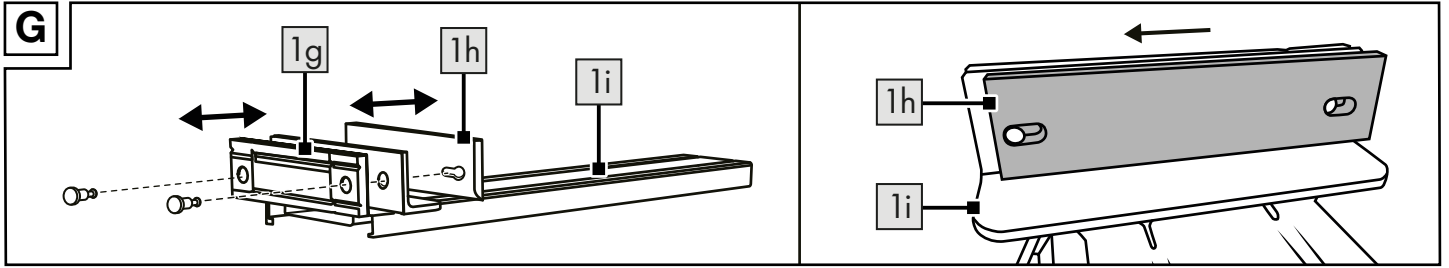

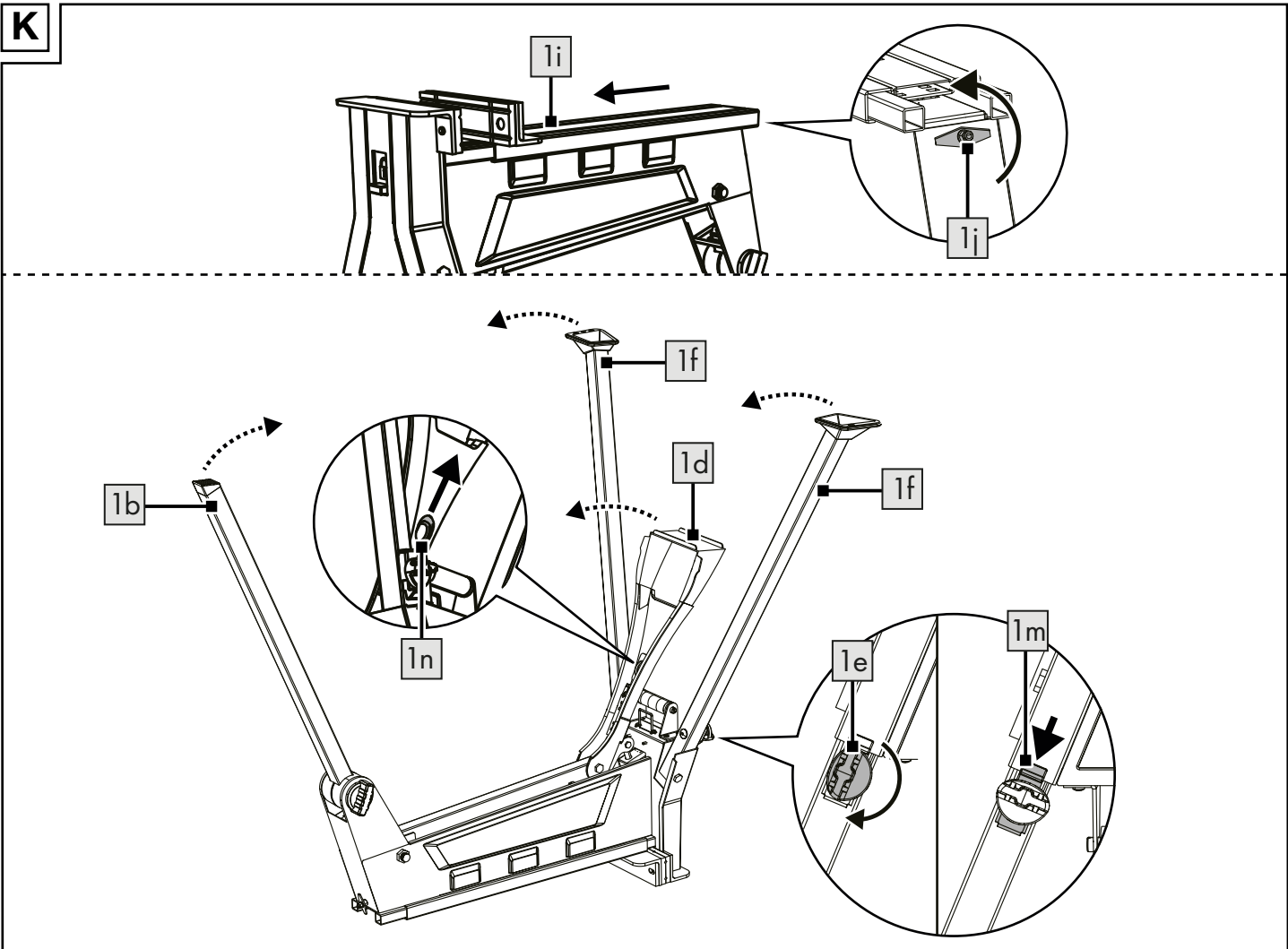
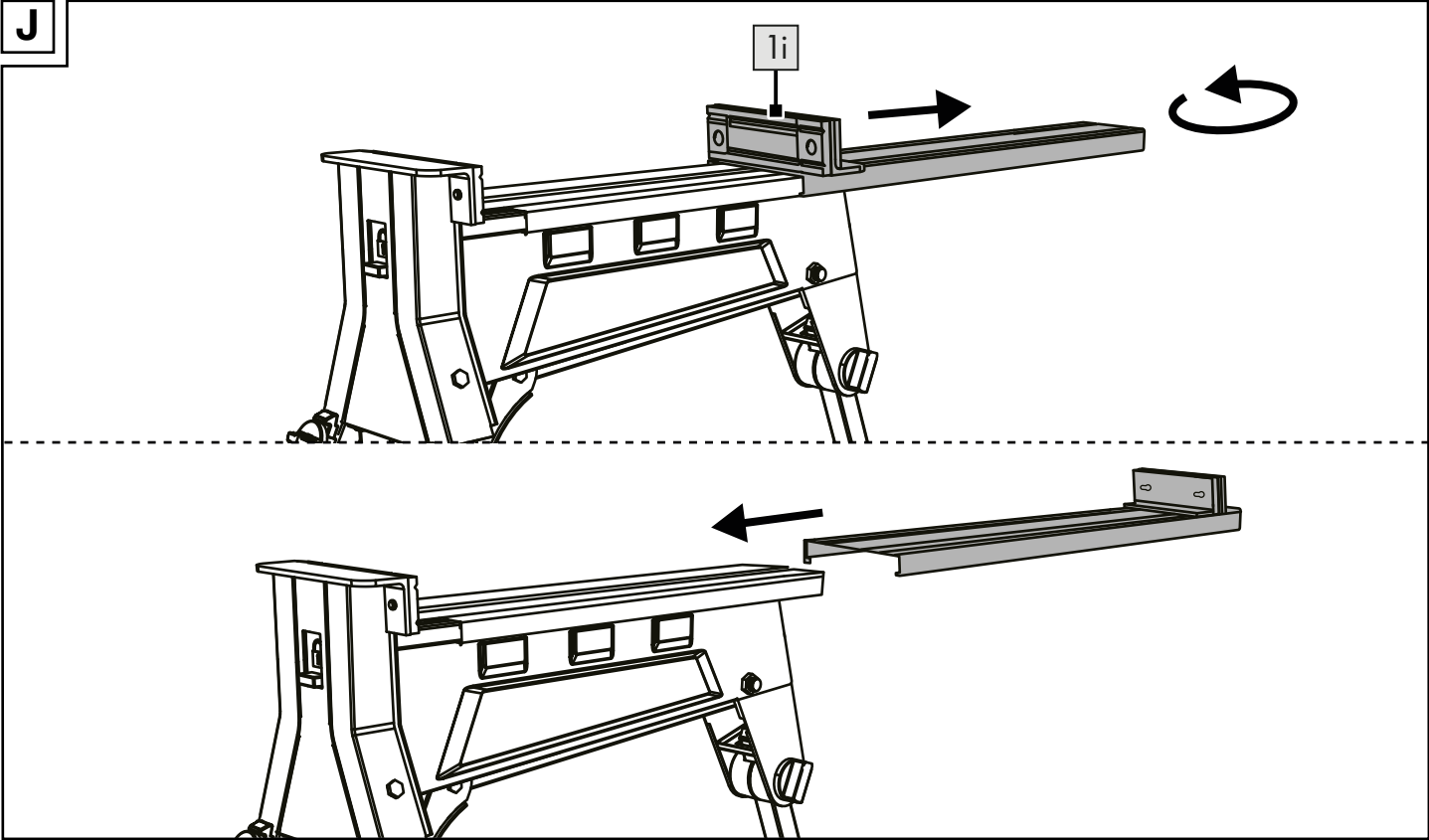

L

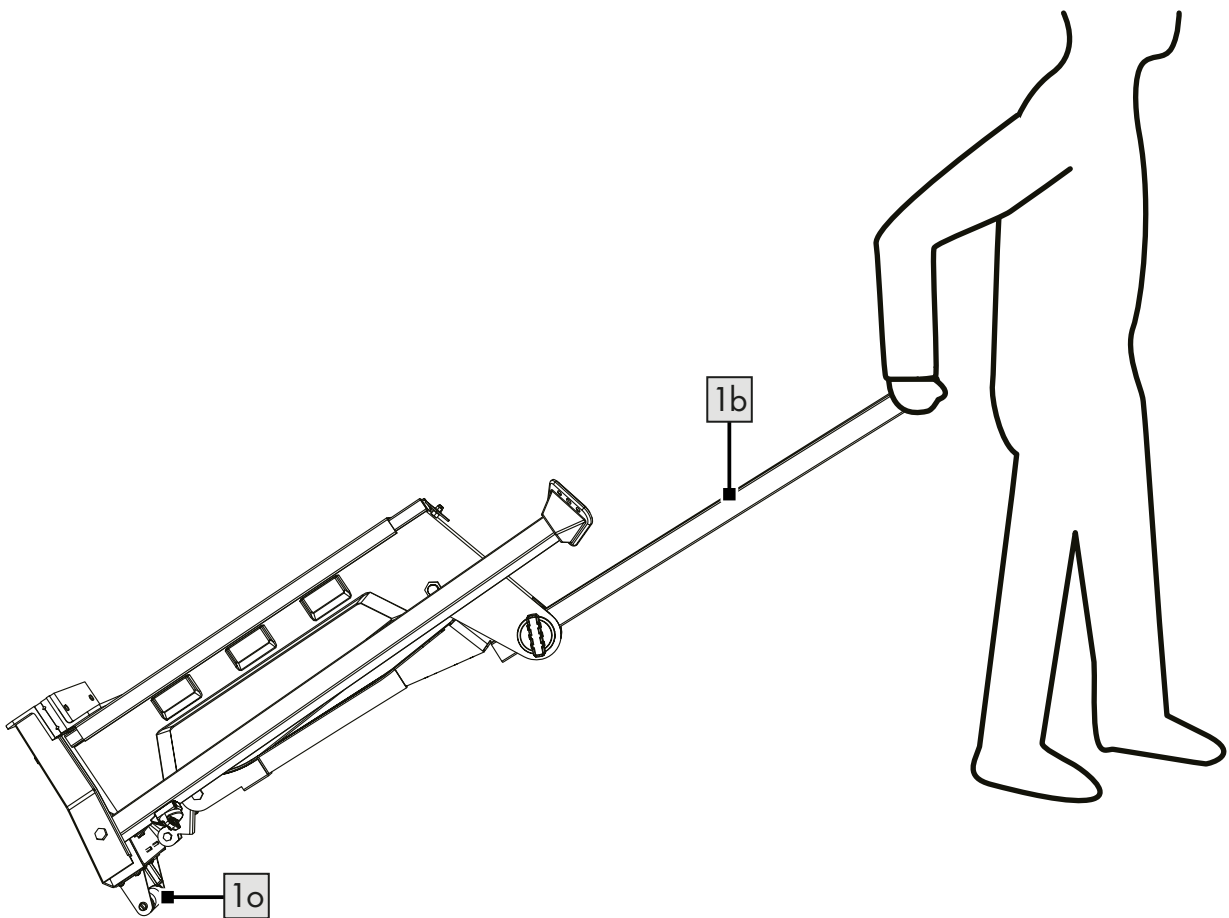
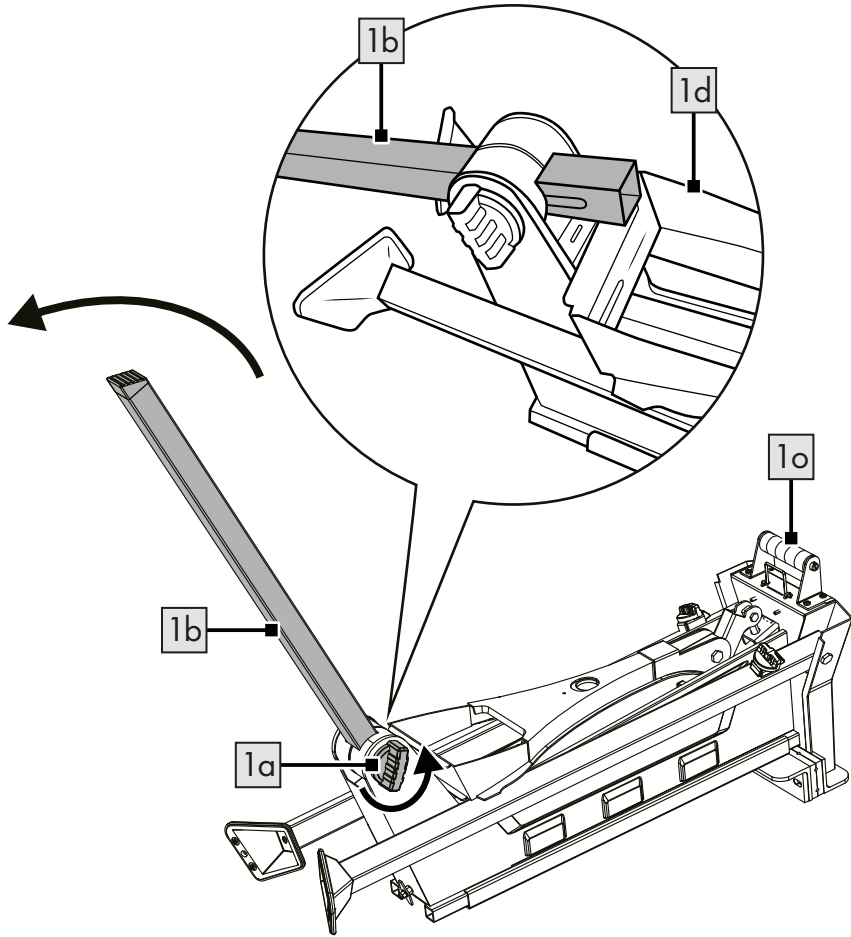

Congratulations!

You have chosen to purchase a high-quality product. Familiarise yourself with the product before using it for the first time.



Read the following instructions for use carefully.

Use the product only as described and only for the given areas of application. Store these instructions for use carefully. When passing the product on to third parties, please also hand over all accompanying documents.

Package contents

1 x clamping system
1 x instructions for use

Technical data

Dimensions (unfolded):
approx. 105 x 81 x 86cm (L x W x H)

Dimensions (folded up):
approx. 81 x 26 x 31cm (L x W x H)

Clamping width: max 915mm



Maximum load: 200kg



Wear eye protection



Wear hand protection



Wear foot protection



Follow instructions



Date of manufacture (month/year):
08/2025

Intended use

This product was developed for private use as multi-functional work bench. The product is suitable for clamping doors, frames, fence elements, ceiling panels, car parts and similar workpieces. The product is not intended for commercial use.

Safety information

Important: read these instructions for use carefully and keep them in a safe place!

- Always observe the original operating instructions and the safety information of the respective machine manufacturer if you are using additional tools.



Life-threatening hazard!

- Never leave children unattended with the packaging materials.
There is a risk of suffocation.



Risk of injury for children!

- Children may not use the product!
- Children must not be allowed to play with the product. Specifically inform children that the product is not a toy.

- Bear in mind that children are playful and like to experiment. Avoid situations and behaviours that are not appropriate for the product.
- The product is not a toy or climbing apparatus! Ensure that people, especially children, do not pull themselves up on the product or lean against it. The product may tip over.
- The product must be stored somewhere that is inaccessible to children when not in use.



Risk of injury!

- No modifications may be made to the product!
- Check the product for damage or wear before each use. Only use the product if it is in perfect condition!
- Do not use the product if you are under the influence of drugs, alcohol or medication.
- Do not sit or stand on the product.
- Only place the product on a straight and level surface. The product may tip over.
- When working on workpieces, make sure that the substrate supports the product and the workpiece.
- Warning! There is a risk of tipping over if work items protrude!
- Do not place the product near stairs, slopes, steep terrain or bodies of water.
- When processing large workpieces, make sure that they rest evenly on the product. The product can tip over and fall down. Always ensure good support during processing.
- Each time you use the product, make sure that the legs are properly folded out and that all safety catches are firmly engaged.
- Do not use this product if the safety or adjustment devices are damaged or if the weld seam is damaged.
- Check that all fastening elements are firmly secured.
- When working on workpieces, use personal protective equipment such as eye protection, hand protection or foot protection according to the type of machine and application. For example, do not use hand protection when working with a drill.
- Wear close-fitting clothing and avoid loose hanging jewellery.
- Ensure adequate lighting when working.
- Only use the product for its intended purpose and not as a stool, step, scaffolding, ladder or similar. Do not drop or throw the product.
- Keep the work area free of objects lying around and bystanders.
- Do not exceed the specified maximum payload of 200kg.



Danger of crushing fingers and feet!

- Watch out for pinch points when folding the legs out and in, when moving the movable clamping jaw and when operating the foot lever.

Unfolding (Fig. A-F)

1. Place the product on the floor, loosen the locking screw (1a) by turning it and pull the support leg (1b) out of the bracket (1c) (Fig. A).
- Note:** do not unscrew the locking screw completely.
2. Fold out the support leg (1b) completely (Fig. B).
 3. Press the support leg (1b) slightly downwards into the recess provided and secure it by tightening the locking screw (1a) (Fig. C).
 4. Pull the foot lever (1d) fully upwards until it engages (Fig. D).
 5. Turn the safety catches (1e) to the horizontal position and fold the front legs (1f) completely upwards (Fig. E).
 6. Turn the safety catches (1e) back to the vertical position to fix the support legs (Fig. F).
- Note:** the safety catch must be tightened clockwise.
7. Turn the product over and place it on a level surface.

Use

Ensure even weight distribution when working and secure the workpiece to prevent it from falling. Observe the maximum payload of 200kg and do not exceed this.

Dismantling/installing the protective jaws (Fig. G)

Note: clamping jaws without protective jaws can cause clamping marks. However, it may be necessary to remove the protective jaws in order to achieve optimum clamping force.

- Remove/fit the protective jaws (1g, 1h) of the movable clamping jaw (1i) as shown in Fig. G.

Clamping (Fig. H)

1. Set the sash lock (1j) horizontally and push the movable clamping jaw (1i) back by hand.
- Important:** do not pull the movable clamping jaw beyond the marked line (max. length)!
2. Allow the workpiece to touch the fixed clamping jaw (1k) at the front.
 3. Push the movable clamping jaw onto the workpiece by hand.
 4. Slide the locking slide (1l) downwards to secure the movable clamping jaw.
 5. Press the foot lever (1d) down with your foot. The movable clamping jaw is pressed against the workpiece.

Note: dimensionally stable levelling plates (e.g. made of hardwood) can be used to create optimum clamping force. The maximum clamping force is achieved when the movable clamping jaw can only be moved minimally before the clamping process.

Note: levelling plates made of hard materials can cause clamping marks.

Loosening (Fig. I)

1. Slide the locking slide (1l) up.
2. Press the foot lever (1d) once.
3. Push the movable clamping jaw (1i) back by hand.

Note: hold the workpiece firmly so that it does not fall.

Turn over the clamping jaw (Fig. J)

1. Slide the movable clamping jaw (1i) off the product.

Important: do not pull the movable clamping jaw beyond the marked line (Max. Length) during use!

2. Turn the movable clamping jaw over and push it back onto the product.

Folding up (Fig. K)

- To fold up, proceed in reverse order.
- Push in the movable clamping jaw (1i) completely and set the sash lock (1j) vertically.
- To fold in the front support legs (1b, 1f), turn the safety catch (1e) horizontally and press the slider (1m). Then set the safety catch vertically again.
- To fold in the foot lever (1d), press the clamping slide (1n).

Transport function (Fig. L)

1. Place the folded product on the floor, loosen the locking screw (1a) by turning it and pull out the support leg (1b).
2. Tilt the support leg (1b) down and slide the end of the support leg over the foot lever (1d).
3. Tighten the locking screw (1a) again.
4. Turn the product over, hold it by the stand-up leg (1b) and slide it on the roller (1o).

Storage, cleaning

When not in use, always store the product clean and dry at room temperature.

Only clean the product with a damp cloth and wipe dry afterwards.

IMPORTANT! Never clean the product with harsh cleaning agents.

Disposal



Dispose of the product and packaging materials in accordance with current local regulations. Store the packaging materials (foil bags, for example) out of the reach of children. For further information about disposal of the product no longer needed, contact your local council. Dispose of the product and the packaging in an environmentally friendly manner.



The Recycling Code distinguishes different materials to be returned for recycling. The Code consists of the recycling symbol for the recycling process and a number that identifies the material.

Notes on the guarantee and service handling

The product was produced with great care and under continuous quality control. DELTA-SPORT HANDELSKONTOR GmbH grants private end customers a guarantee on this product of 5 years from the date of its purchase (guarantee period) in accordance with the following provisions. The guarantee is only valid for material and manufacturing defects. The guarantee does not cover parts that are subject to normal wear and tear and that are thus considered wear parts (e.g. batteries) and it does not cover fragile parts such as switches or parts that are made of glass. Claims under this guarantee are excluded if the product has been used incorrectly, improperly, or contrary to the intended purpose, or if the provisions in the instructions for use were not observed, unless the end customer proves that a material or manufacturing defect exists that was not caused by one of the aforementioned circumstances.

Claims under the guarantee can only be made within the guarantee period by presenting the original sales receipt. Please therefore keep the original sales receipt. The guarantee period is not extended by any repairs carried out under the guarantee, under statutory guarantees, or as a gesture of goodwill. This also applies to replaced and repaired parts. If you wish to make a claim please first contact the service hotline mentioned below or contact us by e-mail. If there is a guarantee case, then the product will be repaired or replaced free of charge to you or the purchase price will be refunded, depending on our choice. There are no further rights from the guarantee. Your legal rights, in particular guarantee claims against the respective seller, are not limited by this guarantee.

Guarantee handling

To ensure rapid processing of your case please follow the following instructions:

- For all inquiries keep the sales receipt and product number (e.g. IAN 123456_7890) handy as proof of purchase.
- You will find the product number on the product label, on an engraving on the product, on the title page of your instructions (bottom left), or on the sticker on the back or bottom of the product.
- Should any functional problem or other defects occur, first contact the service department named below by telephone or use our contact form, which you will find at parkside-diy.com under service categories.

- Once the product is determined to be defective, you can then attach the proof of purchase (sales receipt) and state the nature of the defect and when it occurred and send it, postage free for you, to the address of the service department of which you have been notified.



At parkside-diy.com you can find and download these and many other manuals. With this QR code you can directly access parkside-diy.com. Select your country and use the search

template to look for the operating instructions. By entering the product number (e.g. IAN 123456_7890) you access the operating instructions for your product.

IAN: 489422_2501

Customer Service United Kingdom
Telephone: 08000518970

Contact form at parkside-diy.com
Location: Germany

Sveikiname!

Įsigijote aukštos kokybės gaminį. Prieš pirmą kartą naudodami, susipažinkite su gaminiu.



Atidžiai perskaitykite pateiktą naudojimo instrukciją.

Gaminį naudokite tik taip, kaip aprašyta, ir tik nurodytu tikslu. Išsaugokite šią naudojimo instrukciją. Perduodami gaminį, nepamirškite perduoti trečiajai šaliai ir visų su juo susijusių dokumentų.

Komplektacija

1 x dirbtuvių stovas

1 x naudojimo instrukcija

Techniniai duomenys

Matmenys (išlankstyto):

apie 105 x 81 x 86 cm (l x P x A)

Matmenys (sulankstyto):

apie 81 x 26 x 31 cm (l x P x A)

Tvirtinimo plotis: maks. 915 mm



Maksimali apkrova: 200 kg



Būtina naudoti akių apsaugą



Būtina naudoti rankų apsaugą



Būtina naudoti pėdų apsaugą



Būtina laikytis naudojimo instrukcijos



Pagaminimo data (mėnuo/metai):
08/2025

Naudojimas pagal paskirtį

Šis gaminys yra sukurtas kaip daugiavertis darbavalius asmeniniam naudojimui. Gaminys tinka durims, rėmams, tvoros elementams, lubų plokštėms, automobilių dalims ir panašioms ruošiniams tvirtinti. Gaminys neskirtas naudoti komerciniams tikslais.

Saugos instrukcijos

Svarbu: atidžiai perskaitykite šią naudojimo instrukciją ir būtinai išsaugokite ją ateičiai!

- Jei naudojate papildomus įrankius, visada vadovaukitės originalia naudojimo instrukcija ir atitinkamo įrenginio gamintojo saugos instrukcijomis.



Pavojus gyvybei!

- Niekada nepalikite vaikų ir pakavimo medžiagos be priežiūros. Pavojus uždusti.



Pavojus susižeisti vaikams!

- Šį gaminį draudžiama naudoti vaikams!
- Vaikams negalima žaisti su gaminiu. Įspėkite vaikus, kad gaminys nėra žaislas.

- Atkreipkite dėmesį į natūralų vaikų žaidimo instinktą ir norą eksperimentuoti. Venkite situacijų ir elgesio, kurie nėra numatyti gaminiui.
- Gaminys nėra laipiojimo arba žaidimo įrenginys! Užtikrinkite, kad asmenys, ypač vaikai, neprisitrauktų prie gaminio ar į jį nesiremtų. Gaminys gali nuvirsti.
- Nenaudojamas gaminys turėtų būti laikomas vaikams nepasiekiamoje vietoje.



Pavojus susižeisti!

- Jokiu būdu negalima keisti gaminio sudėties ar jo dalių!
- Kas kartą prieš naudodami patikrinkite, ar gaminys nepažeistas arba nesusedėjęs. Galima eksploatuoti tik nepriekaištingos būklės gaminį!
- Nenaudokite gaminio, jei esate paveikti narkotinių medžiagų, alkoholio ar vaistų.
- Nesisėskite ar nesistokite ant gaminio.
- Statykite gaminį tik ant horizontalaus ir lygaus pagrindo. Gaminys gali nuvirsti.
- Apdirbdami ruošinius, atkreipkite dėmesį, kad pagrindas išlaikytų gaminį ir ruošinį.
- Įspėjimas! Jei ruošiniai išsikiša, kyla pavojus apvirsti!
- Nestatykite gaminio šalia laiptų, nuolydžių, nuožulnių paviršių ar vandens telkinių.
- Dirbdami su dideliais ruošiniais, atkreipkite dėmesį, kad jie būtų tolygiai padėti ant gaminio. Gaminys gali nuvirsti ir užgrįsti. Visada užtikrinkite gerą atramą darbo metu.
- Kiekvieną kartą naudodami gaminį, įsitinkite, kad kojos yra tinkamai išskleistos ir visi fiksatoriai yra tvirtai užfiksuoti.
- Nenaudokite šio gaminio, jei yra pažeistas tvirtinimo ar reguliavimo įtaisas arba pažeista suvirinimo siūlė.
- Patikrinkite, ar visi tvirtinimo elementai yra tvirtai pritvirtinti.
- Dirbdami su ruošiniais, naudokite asmenines apsaugos priemones, pvz., akių apsaugą, rankų apsaugą ar pėdų apsaugą, atsižvelgdami į naudojamus įrenginius ir naudojimo pobūdį. Pavyzdžiui, dirbdami su gręžtuvu, nenaudokite rankų apsaugos.
- Dėvėkite prigludusius drabužius ir nenešiotkite laisvai kabančių papuošalų.
- Dirbdami užtikrinkite pakankamą apšvietimą.
- Naudokite gaminį tik pagal paskirtį, nenaudokite kaip suoliuko, pakylės, kopėčių ar pan. Neleiskite gaminiui nukristi ir nemeskite jo.
- Darbo vietoje neturi būti pašalinių daiktų ir žmonių.
- Neviršykite nurodytos didžiausios leidžiamos 200 kg apkrovos.



Pavojus prispausti pirštus ir pėdas!

- Išskleidžiant ir sulenkiant kojas, judinant judamąją suspaudimo žiauną ir naudojant kojine svirtį, saugokitės suspaudimo vietų.

Atlenkimas (A-F pav.)

1. Padėkite gaminį ant grindų, atsukite tvirtinimo varžtą (1a) ir ištraukite atraminę koją (1b) iš laikiklio (1c) (A pav.).
Pastaba: neišsukite tvirtinimo varžto iki galo.
2. Atlenkite atraminę koją (1b) iki galo (B pav.).
3. Šiek tiek įspauskite atraminę koją (1b) į tam skirtą įdubą ir pritvirtinkite ją priverždami tvirtinimo varžtą (1a) (C pav.).
4. Patraukite kojine svirtį (1d) visiškai iki viršaus, kol ji užsifiksuos (D pav.).
5. Pasukite apsaugos nuo sukimosi fiksatorius (1e) į horizontalią padėtį, visiškai atlenkite priekines atramines kojas (1f) į viršų (E pav.).
6. Pasukite apsaugos nuo sukimosi fiksatorius (1e) atgal į vertikalią padėtį, kad užfiksuotumėte atramines kojas (F pav.).
Pastaba: apsaugos nuo sukimosi fiksatorių reikia priveržti pagal laikrodžio rodyklę.
7. Apverskite gaminį ir padėkite jį ant lygaus paviršiaus.

Naudojimas

Dirbdami užtikrinkite tolygų svorio paskirstymą ir apsaugokite ruošinį nuo nukritimo. Atkreipkite dėmesį į didžiausią leistiną 200 kg apkrovą ir jos neviršykite.

Apsauginių žiaunų išmontavimas/montavimas (G pav.)

Pastaba: suspaudimo žiaunos be apsauginių žiaunų gali padaryti suspaudimo įlenkimų. Tačiau norint pasiekti optimalią suspaudimo jėgą, gali prireikti nuimti apsaugines žiaunas.

- Išmontuokite/sumontuokite apsaugines žiaunas (1g, 1h) ant judamosios suspaudimo žiaunos (1i), kaip parodyta G pav.

Suspaudimas (H pav.)

1. Nustatykite fiksatorių su sparneliais (1j) horizontaliai ir judamąją suspaudimo žiauną (1i) ranka pastumkite atgal.
Svarbu: netraukite judamosios suspaudimo žiaunos už pažymėtos linijos (Max. Length)!
2. Leiskite ruošiniui paliesti fiksuotos suspaudimo žiaunos (1k) priekinę pusę.
3. Ranka pastumkite judamąją suspaudimo žiauną link ruošinio.
4. Pastumkite fiksavimo slankiklį (1l) žemyn, kad užfiksuotumėte judamąją suspaudimo žiauną.
5. Koją nuspauskite kojine svirtį (1d) žemyn. Judamoji suspaudimo žiauna prispaudžiama prie ruošinio.

Pastaba: norint pasiekti optimalią suspaudimo jėgą, galima naudoti stabilios formos kompensacines plokšteles (pvz., iš kietmedžio). Didžiausia suspaudimo jėga pasiekama, kai judamąją suspaudimo žiauną prieš suspaudimo procesą galima tik minimaliai pajudinti.

Pastaba: iš kietų medžiagų pagamintos kompensacinės plokštelės gal ipadaryti suspaudimo įlenkimų.

Atlaisvinimas (I pav.)

1. Pastumkite fiksavimo slankiklį (1l) į viršų.
2. Vieną kartą paspauskite kojine svirtį (1d).
3. Ranka pastumkite judamąją suspaudimo žiauną (1i) atgal.

Pastaba: laikykite ruošinį, kad jis nenukristų.

Suspaudimo žiaunos apskimas (J pav.)

1. Nustumkite judamąją suspaudimo žiauną (1i) nuo gaminio.

Svarbu: naudojimo metu neperkelkite judamosios spaustuvinės žandikos už pažymėtos linijos (Max. Length)!

2. Apsukite judamąją suspaudimo žiauną ir vėl užstumkite ją ant gaminio.

Sulankstymas (K pav.)

- Norėdami sulankstyti, veiksmus atlikite atvirkštine tvarka.
- Įstumkite judamąją suspaudimo žiauną (1i) iki galo ir nustatykite fiksatorių su sparneliais (1j) vertikaliai.
- Norėdami užlenkti priekines atramines kojas (1b, 1f), pasukite apsaugos nuo sukimosi fiksatorių (1e) į horizontalią padėtį ir paspauskite slankiklį (1m). Po to vėl nustatykite apsaugos nuo sukimosi fiksatorių vertikaliai.
- Norėdami užlenkti kojine svirtį (1d), paspauskite fiksavimo slankiklį (1n).

Transportavimo funkcija (L pav.)

1. Sulankstyta gaminį padėkite ant grindų, atsukite tvirtinimo varžtą (1a) ir ištraukite atraminę koją (1b).
2. Nuleiskite atraminę koją (1b) ir pastumkite jos galą virš kojinės svirties (1d).
3. Vėl priveržkite tvirtinimo varžtą (1a).
4. Apsukite gaminį, suimkite jį už atraminės kojos (1b) ir vežkite ant ratuko (1o).

Laikymas, valymas

Kai gaminio nenaudojate, laikykite sausą ir švarų kambario temperatūroje.

Valykite tik drėgna valymo šluoste, baigdami nušluostykite sausai.

Tekstilės gaminius valykite tik šaltu vandeniu ir leiskite jiems išdžiūti kambario temperatūroje.

SVARBU! Niekada nevalykite šiurkščiomis valymo priemonėmis.

Išmetimo nurodymai



Gaminio ir pakuotės atliekas tvarkykite laikydamiesi galiojančių vietos taisyklių. Pakuotės medžiagas (pvz., plastikinius maišelius) laikykite vaikams nepasiekiamoje vietoje. Daugiau informacijos apie panaudotų gaminių atliekų tvarkymą teiraukitės savo savivaldybės arba miesto administracijos įstaigose. Gaminio ir pakuotės atliekas sutvarkykite tausodami aplinką.



Perdirbimo kodas skirtas įvairioms medžiagoms ženklinti ir grąžinti pakartotiniam naudojimui (perdirbimui). Kodą sudaro perdirbimo simbolis, reiškiantis pakartotinį naudojimą, ir numeris, žymintis medžiagą.

Pastabos dėl garantijos ir aptarnavimo

Gaminys pagamintas kruopščiai, vykstant nuolatinę kontrolę. Privatiems galutiniams klientams „DELTA-SPORT HANDELSKONTOR GmbH“ šio gaminio atžvilgiu suteikia 5 metų garantiją nuo pirkimo datos (garantinis laikotarpis) pagal toliau nurodytas sąlygas.

Garantija taikoma tik medžiagoms ir apdirbimui. Garantija netaikoma toms dalims, kurios įprastai dėvėsi ir yra laikomos nusidėvinčiomis dalimis (pvz., baterijoms), taip pat dužioms dalimis, pvz., jungikliams ar iš stiklo pagamintoms dalims.

Teisė pasinaudoti šia garantija negalioja, jei gaminys buvo naudojamas netinkamai ar neteisingai, ne pagal numatytą paskirtį arba jei nesilaikoma naudojimo instrukcijos nurodymų, išskyrus tuos atvejus, kai galutinis klientas įrodo, kad buvo medžiagų arba apdirbimo klaida, kilusi ne dėl minėtų aplinkybių. Teise į garantiją galima pasinaudoti tik garantiniu laikotarpiu, pateikus originalų kasos kvitą. Todėl saugokite originalų kasos kvitą. Atlikus bet kokį remontą, grindžiamą įmonės garantija, įstatymuose numatyta garantija ar gamintojo gera valia, garantinis laikotarpis nėra pratęsiamas. Ši nuostata taip pat taikoma pakeistoms ir suremontuotoms dalims. Kilus nusiskundimų, pirmiausiai kreipkitės toliau nurodytu techninės pagalbos telefono numeriu arba susisiekite su mumis elektroniniu paštu. Jei taikoma garantija, mes Jums nemokamai gaminį pataisysime ar pakeisime arba grąžinsime pinigus, sumokėtus už gaminį (savo nuožiūra). Jokių kitų teisių garantija nesuteikia. Ši garantija neriboja Jūsų teisių, numatytų įstatymuose, ypač garantinių teisių parduotojo atžvilgiu.

Veiksmai esant garantinei pretenzijai

Norėdami užtikrinti, kad jūsų užklausa būtų greitai išnagrinėta, vadovaukitės šiomis instrukcijomis:

- Su visomis užklausomis kaip pirkimo įrodymą pateikite kasos čekį ir prekės numerį (pvz., IAN 123456_7890).
- Prekės numerį rasite prekės tipo lentelėje, išgraviruotą ant prekės, jūsų instrukcijos tituliname puslapyje (apačioje kairėje) arba ant prekės lipduko, esančio galinėje arba apatinėje prekės pusėje.
- Jei atsiranda veikimo klaidų ar kitų defektų, pirmiausia susisiekite su žemiau nurodyta techninės priežiūros tarnyba telefonu arba naudokite mūsų kontaktinę formą, kurią galite rasti puslapyje [parkside-diy.com](https://www.parkside-diy.com) techninės priežiūros kategorijoje.

- Tada galite nemokamai išsiųsti prekę, kuri buvo pripažinta kaip nekokybiška, pateiktu techninės priežiūros tarnybos adresu, kartu pridėdami pirkimo kvitą (čekį) ir duomenis, koks yra gedimas ir kada jis atsirado.



Iš parkside-diy.com galite perskaityti ir atsisiųsti šią ir daugelį kitų žinytų. Šis QR kodas nukreips tiesiai į parkside-diy.com. Pasirinkite savo šalį ir paieškoje ieškokite naudojimo instrukcijų. Nurodę prekės numerį (pvz., IAN 123456_7890) gausite prieigą prie savo prekės naudojimo instrukcijos.

IAN: 489422_2501

Klientų aptarnavimo tarnyba Lietuvoje
Telefonas: 0 800 33062

Kontaktinė forma pateikta [parkside-diy.com](https://www.parkside-diy.com)
Būstinė: Vokietija

Herzlichen Glückwunsch!
Mit Ihrem Kauf haben Sie sich für einen hochwertigen Artikel entschieden. Machen Sie sich vor der ersten Verwendung mit dem Artikel vertraut.



Lesen Sie hierzu aufmerksam die nachfolgende Gebrauchsanweisung.

Benutzen Sie den Artikel nur wie beschrieben und für die angegebenen Einsatzbereiche. Bewahren Sie diese Gebrauchsanweisung gut auf. Händigen Sie alle Unterlagen bei Weitergabe des Artikels an Dritte ebenfalls mit aus.

Lieferumfang

1 x Arbeitsbock
1 x Gebrauchsanweisung

Technische Daten

Maße (ausgeklappt):
ca. 105 x 81 x 86 cm (L x B x H)

Maße (zusammengeklappt):
ca. 81 x 26 x 31 cm (L x B x H)

Spannweite: max 915 mm



Maximale Nutzlast: 200 kg



Augenschutz tragen



Handschutz tragen



Fußschutz tragen



Anleitung beachten



Herstellungsdatum (Monat/Jahr):
08/2025

Bestimmungsgemäße Verwendung

Dieser Artikel ist als multifunktionale Werkbank für den privaten Gebrauch konzipiert. Der Artikel ist zum Aufspannen von Türen, Rahmen, Zaunelementen, Deckenplatten, Autoteilen sowie ähnlichen Werkstücken geeignet. Der Artikel ist nicht für den gewerblichen Gebrauch bestimmt.

Sicherheitshinweise

Wichtig: Lesen Sie diese Gebrauchsanweisung sorgfältig und bewahren Sie sie unbedingt auf!

- Beachten Sie immer auch die Originalbetriebsanleitung und die Sicherheitshinweise des jeweiligen Maschinenherstellers, sofern Sie zusätzliche Werkzeuge verwenden.



Lebensgefahr!

- Lassen Sie Kinder niemals unbeaufsichtigt mit dem Verpackungsmaterial. Es besteht Erstickungsgefahr.



Verletzungsgefahr für Kinder!

- Kinder dürfen den Artikel nicht verwenden!
- Kinder dürfen nicht mit dem Artikel spielen. Weisen Sie Kinder insbesondere darauf hin, dass der Artikel kein Spielzeug ist.
- Beachten Sie den natürlichen Spieltrieb und die Experimentierfreudigkeit von Kindern. Verhindern Sie Situationen und Verhaltensweisen, die nicht für den Artikel vorgesehen sind.
- Der Artikel ist kein Kletter- oder Spielgerät! Stellen Sie sicher, dass sich Personen, insbesondere Kinder, nicht an dem Artikel hochziehen oder daran anlehnen. Der Artikel kann umfallen.
- Der Artikel muss bei Nichtgebrauch unzugänglich für Kinder gelagert werden.



Verletzungsgefahr!

- Es dürfen keine Modifikationen am Artikel vorgenommen werden!
- Prüfen Sie den Artikel vor jedem Gebrauch auf Beschädigungen oder Abnutzungen. Der Artikel darf nur in einwandfreiem Zustand verwendet werden!
- Verwenden Sie den Artikel nicht, wenn Sie unter Einfluss von Drogen, Alkohol oder Medikamenten stehen.
- Setzen oder stellen Sie sich nicht auf den Artikel.
- Stellen Sie den Artikel nur auf einen geraden und ebenen Untergrund. Der Artikel kann umfallen.
- Achten Sie beim Bearbeiten von Werkstücken darauf, dass der Untergrund den Artikel sowie das Werkstück trägt.
- Achtung! Bei überstehenden Werkstücken besteht Kippgefahr!
- Stellen Sie den Artikel nicht in der Nähe von Treppen, Abhängen, abschüssigem Gelände oder Gewässern ab.
- Achten Sie beim Bearbeiten großer Werkstücke darauf, dass sie gleichmäßig auf dem Artikel aufliegen. Der Artikel kann kippen und umfallen. Achten Sie stets auf eine gute Unterstützung während der Bearbeitung.
- Achten Sie bei jeder Verwendung des Artikels darauf, dass die Beine ordnungsgemäß ausgeklappt und sämtliche Sicherungen fest eingerastet sind.
- Bei beschädigter Sicherungs- oder Verstelleinrichtung oder beschädigter Schweißnaht diesen Artikel nicht mehr benutzen.
- Kontrollieren Sie den festen Sitz aller Befestigungselemente.
- Verwenden beim Bearbeiten von Werkstücken persönliche Schutzausrüstung wie Augenschutz, Handschutz oder Fußschutz entsprechend der Maschinen- und Anwendungsart. Verwenden Sie z. B. keinen Handschutz bei Arbeiten mit einer Bohrmaschine.
- Tragen Sie eng anliegende Kleidung und verzichten Sie auf lose herabhängenden Schmuck.

- Achten Sie beim Arbeiten auf ausreichende Beleuchtung.
- Verwenden Sie den Artikel nur zu seinem bestimmungsgemäßen Zweck und nicht als Hocker, Tritt, Gerüst, Leiter o. Ä. Lassen Sie den Artikel nicht fallen und werfen Sie ihn nicht.
- Halten Sie den Arbeitsbereich frei von herumliegenden Gegenständen und umstehenden Personen.
- Überschreiten Sie nicht die angegebene maximale Nutzlast von 200 kg.



Gefahr von Quetschungen der Finger und Füße!

- Achten Sie beim Aus- und Einklappen der Beine, beim Bewegen der beweglichen Spannbacke sowie beim Betätigen des Fußhebels auf Quetschstellen.

Ausklappen (Abb. A-F)

1. Legen Sie den Artikel auf den Boden lösen Sie die Feststellschraube (1a) durch Drehen und ziehen Sie das Standbein (1b) aus dem Bügel (1c) heraus (Abb. A).

Hinweis: Drehen Sie die Feststellschraube nicht komplett heraus.

2. Klappen Sie das Standbein (1b) vollständig aus (Abb. B).

3. Drücken Sie das Standbein (1b) leicht nach unten in die vorgesehene Aussparung und sichern Sie es durch Festdrehen der Feststellschraube (1a) (Abb. C).

4. Ziehen Sie den Fußhebel (1d) vollständig nach oben, bis er einrastet (Abb. D).

5. Drehen Sie die Drehsicherungen (1e) in die waagerechte Position, klappen Sie die vorderen Standbeine (1f) vollständig nach oben (Abb. E).

6. Drehen Sie die Drehsicherungen (1e) wieder in die senkrechte Position, um die Standbeine zu fixieren (Abb. F).

Hinweis: Die Drehsicherung muss im Uhrzeigersinn festgedreht sein.

7. Drehen Sie den Artikel um und stellen Sie ihn auf einen ebenen Untergrund.

Verwendung

Achten Sie auf eine gleichmäßige Gewichtsverteilung beim Bearbeiten und sichern Sie das Werkstück gegen Herabfallen. Beachten Sie die maximale Nutzlast von 200 kg und überschreiten Sie diese nicht.

Schutzbacken demontieren/montieren (Abb. G)

Hinweis: Spannbacken ohne Schutzbacken können Spannmacken verursachen. Um eine optimale Spannkraft zu erzeugen, kann es jedoch notwendig sein, die Schutzbacken zu demontieren.

- Entfernen / montieren Sie die Schutzbacken (1g, 1h) der beweglichen Spannbacke (1i) wie in Abb. G gezeigt.

Einspannen (Abb. H)

1. Stellen Sie die Flügelsicherung (1j) waagrecht und schieben Sie die bewegliche Spannbacke (1i) mit der Hand zurück.

Wichtig: Ziehen Sie die bewegliche Spannbacke nicht über die markierte Linie (Max. Length) hinaus!

2. Lassen Sie das Werkstück an die feste Spannbacke (1k) an der Vorderseite anstoßen.
3. Schieben Sie die bewegliche Spannbacke mit der Hand an das Werkstück.
4. Schieben Sie den Arretierschieber (1l) nach unten, um die bewegliche Spannbacke zu sichern.
5. Drücken Sie mit dem Fuß den Fußhebel (1d) nach unten. Die bewegliche Spannbacke wird gegen das Werkstück gedrückt.

Hinweis: Um eine optimale Spannkraft zu erzeugen, können formstabile Ausgleichsplättchen (z.B. aus Hartholz) verwendet werden. Die höchste Spannkraft wird erreicht, wenn sich die bewegliche Spannbacke vor dem Spannvorgang nur noch minimal bewegen lässt.

Hinweis: Ausgleichsplättchen aus harten Materialien können Spannmacken verursachen.

Lösen (Abb. I)

1. Schieben Sie den Arretierschieber (1l) nach oben.
2. Betätigen Sie den Fußhebel (1d) einmal.
3. Schieben Sie die bewegliche Spannbacke (1i) per Hand zurück.

Hinweis: Halten Sie das Werkstück fest, damit es nicht herunterfällt.

Spannbacke umdrehen (Abb. J)

1. Schieben Sie die bewegliche Spannbacke (1i) vom Artikel.

Wichtig: Ziehen Sie die bewegliche Spannbacke während der Verwendung nicht über die markierte Linie (Max. Length) hinaus!

2. Drehen Sie die bewegliche Spannbacke um und schieben Sie sie wieder auf den Artikel.

Einklappen (Abb. K)

- Zum Einklappen gehen Sie in umgekehrter Reihenfolge vor.
- Schieben Sie die bewegliche Spannbacke (1i) komplett ein und stellen Sie die Flügelsicherung (1j) senkrecht.
- Zum Einklappen der vorderen Standbeine (1b, 1f) drehen Sie die Drehsicherung (1e) waagrecht und betätigen Sie den Schieber (1m). Stellen Sie die Drehsicherung anschließend wieder senkrecht.
- Zum Einklappen des Fußhebels (1d) betätigen Sie den Spannschieber (1n).

Transportfunktion (Abb. L)

1. Legen Sie den zusammengeklappten Artikel auf den Boden, lösen Sie die Feststellschraube (1a) durch Drehen und ziehen Sie das Standbein (1b) heraus.
2. Kippen Sie das Standbein (1b) herunter und schieben Sie das Ende des Standbeins über den Fußhebel (1d).
3. Ziehen Sie die Feststellschraube (1a) wieder fest.

4. Drehen Sie den Artikel um, fassen Sie den Artikel am Standbandbein (1b) und schieben Sie ihn auf der Rolle (1o).

Lagerung, Reinigung

Lagern Sie den Artikel bei Nichtbenutzung immer trocken und sauber bei Raumtemperatur. Nur mit einem feuchten Reinigungstuch reinigen und anschließend trockenwischen.

WICHTIG! Nie mit scharfen Reinigungsmitteln reinigen.

Hinweise zur Entsorgung



Entsorgen Sie den Artikel und die Verpackungsmaterialien entsprechend den aktuellen örtlichen Vorschriften. Bewahren Sie Verpackungsmaterialien (wie z. B. Folienbeutel) für Kinder unerreichbar auf. Weitere Informationen zur Entsorgung des ausgedienten Artikels erhalten Sie bei Ihrer Gemeinde- oder Stadtverwaltung. Entsorgen Sie den Artikel und die Verpackung umweltschonend.



Der Recycling-Code dient der Kennzeichnung verschiedener Materialien zur Rückführung in den Wiederverwertungskreislauf (Recycling).

Der Code besteht aus einem Recyclingsymbol für den Verwertungskreislauf und einer Nummer, die das Material kennzeichnet.

Hinweise zur Garantie und Serviceabwicklung

Der Artikel wurde mit großer Sorgfalt und unter ständiger Kontrolle produziert. DELTA-SPORT HANDELSKONTOR GmbH räumt privaten Endkunden auf diesen Artikel 5 Jahre Garantie ab Kaufdatum (Garantiefrist) nach Maßgabe der folgenden Bestimmungen ein. Die Garantie gilt nur für Material- und Verarbeitungsfehler. Die Garantie erstreckt sich nicht auf Teile, die der normalen Abnutzung unterliegen und deshalb als Verschleißteile anzusehen sind (z. B. Batterien) sowie nicht auf zerbrechliche Teile wie Schalter oder Teile, die aus Glas gefertigt sind. Ansprüche aus dieser Garantie sind ausgeschlossen, wenn der Artikel unsachgemäß oder missbräuchlich oder nicht im Rahmen der vorgesehenen Bestimmung oder des vorgesehenen Nutzungsumfangs verwendet wurde oder Vorgaben in der Anleitung/Anweisung nicht beachtet wurden, es sei denn, der Endkunde weist nach, dass ein Material- oder Verarbeitungsfehler vorliegt, der nicht auf einem der vorgenannten Umstände beruht. Ansprüche aus der Garantie können nur innerhalb der Garantiefrist unter Vorlage des Originalkassenbelegs geltend gemacht werden. Bitte bewahren Sie deshalb den Originalkassenbeleg auf.

Die Garantiefrist wird durch etwaige Reparaturen aufgrund der Garantie, gesetzlicher Gewährleistung oder Kulanz nicht verlängert. Dies gilt auch für ersetzte und reparierte Teile.

Bitte wenden Sie sich bei Beanstandungen zunächst an die untenstehende Service-Hotline oder setzen Sie sich per E-Mail mit uns in Verbindung. Liegt ein Garantiefall vor, wird der Artikel von uns – nach unserer Wahl – für Sie kostenlos repariert, ersetzt oder der Kaufpreis erstattet. Weitere Rechte aus der Garantie bestehen nicht.

Ihre gesetzlichen Rechte, insbesondere Gewährleistungsansprüche gegenüber dem jeweiligen Verkäufer, werden durch diese Garantie nicht eingeschränkt.

Abwicklung im Garantiefall

Um eine schnelle Bearbeitung Ihres Anliegens zu gewährleisten, folgen Sie bitte den folgenden Hinweisen:

- Bitte halten Sie für alle Anfragen den Kassenbon und die Artikelnummer (z. B. IAN 123456_7890) als Nachweis für den Kauf bereit.
- Die Artikelnummer entnehmen Sie bitte dem Typenschild am Artikel, einer Gravur am Artikel, dem Titelblatt Ihrer Anleitung (unten links) oder dem Aufkleber auf der Rück- oder Unterseite des Artikels.
- Sollten Funktionsfehler oder sonstige Mängel auftreten, kontaktieren Sie zunächst die nachfolgend benannte Serviceabteilung telefonisch oder nutzen Sie unser Kontaktformular, das Sie auf parkside-diy.com in der Kategorie Service finden.
- Einen als defekt erfassten Artikel können Sie dann unter Beifügung des Kaufbelegs (Kassenbon) und der Angabe, worin der Mangel besteht und wann er aufgetreten ist, für Sie portofrei an die Ihnen mitgeteilte Serviceanschrift übersenden.



Auf parkside-diy.com können Sie diese und viele weitere Handbücher einsehen und herunterladen. Mit diesem QR-Code gelangen Sie direkt auf parkside-diy.com. Wählen

Sie Ihr Land aus, und suchen Sie über die Suchmaske nach den Anleitungen. Mittels Eingabe der Artikelnummer (z. B. IAN 123456_7890) gelangen Sie zur Anleitung für Ihren Artikel.

IAN: 489422_2501

Ⓝ DE Kundenservice Deutschland
Telefon: 08008855300

Ⓝ AT Kundenservice Österreich
Telefon: 0800447750

Ⓝ CH Kundenservice Schweiz
Telefon: 0800563601

Kontaktformular auf parkside-diy.com

Sitz: Deutschland

DELTA-SPORT HANDELSKONTOR GMBH

Wragekamp 6 • 22397 Hamburg
GERMANY



08/2025

Delta-Sport-Nr.: SK-16724

08.20.2025 / AM 8:06

IAN 489422_2501

3 A large, bold number '3' followed by a square icon with an L-shaped corner cutout.