



Long Reach Heat Gun / Weed Burner **PLHLG 2000 C2**

GB IE NI CY

Long Reach Heat Gun / Weed Burner

Translation of the original instructions

DE AT CH

Langstiel-Heißluftgebläse / Unkrautvernichter

Originalbetriebsanleitung

GR CY

Πιστόλι θερμού αέρα / καταστροφέας ζιζανίων

Μετάφραση των αυθεντικών οδηγιών λειτουργίας

IAN 408544_2207

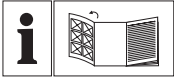

GB IE NI CY

Before reading, unfold the page containing the illustrations and familiarise yourself with all functions of the device.

GR CY

Πριν ξεκινήσετε την ανάγνωση, ανοίξτε τη σελίδα με τις εικόνες και εξοικειωθείτε με όλες τις λειτουργίες της συσκευής.

DE AT CH

Klappen Sie vor dem Lesen die Seite mit den Abbildungen aus und machen Sie sich anschließend mit allen Funktionen des Gerätes vertraut.

GB/IE/NI/CY	Translation of the original instructions	Page	4
GR/CY	Μετάφραση των αυθεντικών οδηγιών λειτουργίας	Σελίδα	15
DE/AT/CH	Originalbetriebsanleitung	Seite	28

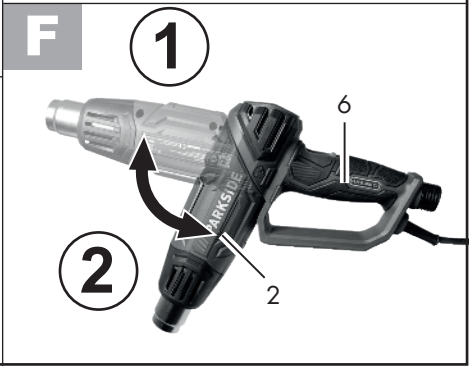
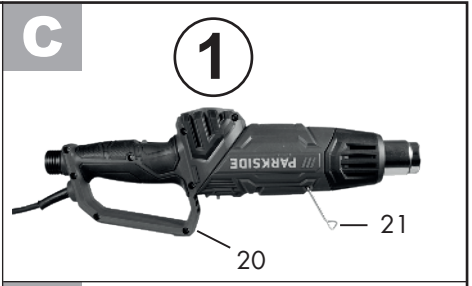
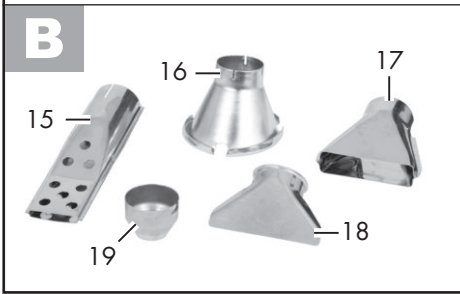
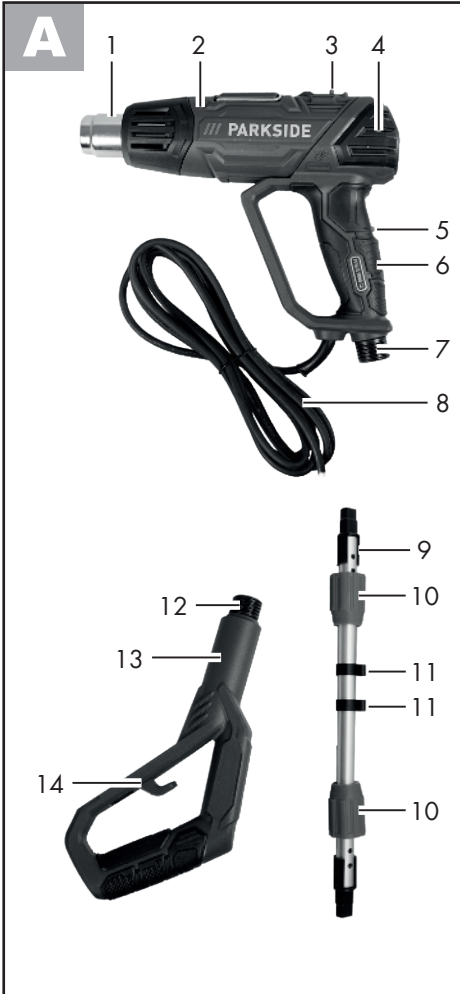

Content

Introduction	4
Intended Use.....	4
General description.....	5
Extent of the delivery	5
Functional description	5
Overview.....	5
Technical specifications.....	5
Safety information	6
Symbols used in the instructions	6
Symbols on the device	6
General notes on safety	6
Initial start-up.....	8
Operation	8
Turning the handle.....	8
Switching on and off	9
Use as a floor-mounted appliance	9
Use of adapter nozzles	9
Restrictor.....	9
Surface nozzle.....	10
Spatula nozzle	10
Grill lighter nozzle	10
Conical nozzle	10
Initial start-up as a weed killer .	10
Mounting the extension.....	10
Working instructions	
Weed killer	11
Cleaning/maintenance/storage. 	11
General cleaning and	
maintenance work.....	12
Storage.....	12
Waste disposal and	
environmental protection	12
Spare parts/Accessories	12
Guarantee	13
Repair Service.....	14
Service-Center.....	14
Importer	14
UKCA declaration of conformity	41
Translation of the original	
EC declaration of conformity	42
Exploded Drawing	45

Introduction

Congratulations on the purchase of your new device. With it, you have chosen a high quality product. During production, this equipment has been checked for quality and subjected to a final inspection. The functionality of your equipment is therefore guaranteed. It cannot be ruled out that residual quantities of lubricants will remain on or in the equipment/hose lines in isolated cases. This is not a fault or defect and it represents no cause for concern.



The operating instructions constitute part of this product. They contain important information on safety, use and disposal. Before using the product, familiarise yourself with all of the operating and safety instructions. Use the product only as described and for the applications specified. Keep this manual safely and in the event that the product is passed on, hand over all documents to the third party.

Intended Use

The 2-in-1 long-reach hot air blower/ weed killer is suitable for removing weeds between paving slabs, on plastered surfaces, masonry, in flower beds and lawn areas during growth periods, as well as for removing coats of paint, for heating (for example, shrink tubing), and for reshaping and welding plastics. It can be used to loosen adhesive joints, defrost water pipes and to ignite charcoal.

This equipment is not suitable for commercial use. Commercial use will invalidate the guarantee. Any other use that is not explicitly approved in these instructions may result in damage to the equipment and represent a serious danger to the user.

The use of the device in the rain or a damp environment is prohibited.

The manufacturer is not liable for damage which is caused through inappropriate use or incorrect operation.

General description

Extent of the delivery

Carefully unpack the appliance and check that it is complete:

- Heat gun
- Extension pipe
- Handle for extension
- Conical nozzle
- Restrictor
- Surface nozzle
- Spatula nozzle
- Grill lighter nozzle
- Instruction Manual

Functional description

This device is a 2-in-1 long-reach hot air blower and weed killer that can be used with or without the long-reach extension. The device can be controlled with a step switch. An air volume of 500 l/min reaches 100, 350, or 650°C, depending on the selected level.

Overview

- | | | |
|----------|----|--------------------------------------|
| A | 1 | Blow-off pipe |
| | 2 | Device housing |
| | 3 | Lock switch rotating handle |
| | 4 | Air inlet |
| | 5 | On/off switch |
| | 6 | Handle |
| | 7 | Threaded coupling for extension pipe |
| | 8 | mains cable |
| | 9 | Extension pipe |
| | 10 | Coupling nut |
| | 11 | Cable clips |
| B | 12 | Handle threaded coupling |
| | 13 | Stick handle |
| | 14 | Cable strain relief |
| | 15 | Grill lighter nozzle |
| | 16 | Conical nozzle |
| | 17 | Surface nozzle |
| | 18 | Spatula nozzle |
| | 19 | Restrictor |
| C | 20 | Base |
| | 21 | Stand bracket |

Technical specifications

Long Reach Heat Gun/ Weed Killer	PLHLG 2000 C2
Motor input power	2000 W
Mains voltage.....	230 V~, 50 Hz
Safety class	□ II
Air quantity	max. 500 l/min
Temperature on level 1	100 °C
Temperature on level 2.....	350 °C
Temperature on level 3.....	650 °C

Safety information

Symbols used in the instructions



Hazard symbols with information on prevention of personal injury and property damage.



Precaution symbol with information on prevention of harm / damage.



Disconnect the mains plug



Notice symbol with information on how to handle the device properly

Symbols on the device



Read carefully before use.



Wear safety gloves



Wear safety goggles



Do not expose to rain or moisture.



Caution! Hot surface. Risk of burns.



Safety class II



Electrical machines do not belong with domestic waste.



Producer



Imported for GB market by:
Lidl Great Britain Ltd.
Lidl House, 14 Kingston
Road, Surbiton, KT5 9NU

General notes on safety



This device may cause serious injury if used improperly. To avoid personal injury and damage to property, read and comply with the following safety instructions and familiarise yourself with all control elements.



Caution: This is how to avoid accidents and injuries:

- This appliance can be used by children aged from 8 years and above and persons with reduced physical, sensory or mental capabilities or lack of experience and knowledge if they have been given supervision or instruction concerning use of the appliance in a safe way and understand the hazards involved. Children shall not play with the appliance. Cleaning and user maintenance shall not be made by children without supervision.
- Children should be supervised to ensure that they do not play with the device.
- The operator or user is responsible for any accidents or personal injury and/or material damage to third parties or their property.

- Only use spare parts and accessories which are supplied and recommended by the manufacturer. Using externally produced parts results in the immediate loss of the warranty claim.

Using the device



Caution! This is how to avoid damage to the equipment and possible personal injuries resulting from this:

- Do not use the device in the rain. Only work in daylight or at good light.
- If you are tired or lacking in concentration or have consumed alcohol or tablets, do not work with the device. Always have a break on time. Work using common sense.
- Never leave the device unattended at the workplace.
- A fire can develop if the device is not handled carefully.
 - Be careful when using the devices near flammable materials.
 - Do not point at the same location for an extended period of time.
 - Do not use in an explosive atmosphere.
 - Heat can be passed to flammable materials that are hidden.
 - After using the device, put it on the stand and allow it to cool down before it is packed away.
 - Do not leave the device unattended as long as it is in operation.

Use as a solid fuel lighter / use of the grill lighter nozzle (15)

- Check that the solid fuel lighter is in the correct position.
- Isolate from the mains before removing it from the fire.
- Allow the solid fuel lighter to cool down before packing it away.
- The connection cable or other flammable materials must not come into contact with the hot parts of the solid fuel lighter.

Electrical safety



Caution: This is how to avoid accidents and injuries by an electric shock:

- Make sure that the mains voltage matches the details on the type plate.
- Connect the device only to a socket with a residual current circuit breaker (RCD) with a tripping current of not more than 30 mA.
- Keep the appliance away from rainy or wet conditions.
- Do not use the mains cable to pull the plug from the socket. Protect the mains cable from heat, oil and sharp edges.
- Switch the device off and pull the mains plug out of the socket if the mains cable is damaged. If the connection cable of this device is damaged, it must be replaced by the manufacturer or their customer service or by

a similarly qualified person in order to avoid hazards.

- Do not connect a damaged mains cable to the power supply. Do not touch a damaged mains cable as long as it is connected to the power supply. A damaged mains cable can result in voltage-carrying parts being touched.

Additional safety information



Caution! Avoid injury, fire and health risks:

- If in danger, immediately remove the mains plug from the socket.
- Never use the device as a hair dryer
- Never direct the hot air flow at people or animals.
- Do not look directly into the nozzle opening on the blow-off pipe.
- Do not touch the nozzle when it is hot.
- Wear safety gloves.
- Wear safety goggles.
- Remove the mains plug from the socket when not in use as well as when taking a break from working or while carrying out work on the device, e.g. changing the nozzle.
- Maintain distance between the nozzle outlet and the surface or workpiece you are working on. The device could overheat.
- The device must always be kept clean, dry and free of oil or lubricating greases.

Initial start-up

When used for the first time, some smoke may escape. The smoke is caused by binders which are removed from the insulating film of the heater by the heat during first use. To ensure that the smoke escapes quickly, the device should be placed on the stand area (D 20). **Be sure to ventilate the working environment during first use. If the smoke/odour is too strong, move the initial start-up to outside!**

Initial Operation

The 2-in-1 long-reach hot air blower/weed killer can be used as both a handheld device (for operation as a hot air blower) and as a long-reach tool (for operation as a weed killer).



For use as a weed killer, the device may only be operated with the extension pipe. When eliminating weeds, hold the device by the handle on the extension.

Operation

Turning the handle

The device has two handle positions.



Position ①:

Suitable for eliminating weeds and lighting charcoal.



After using the device, always place it in position ① with its base (20) and stand bracket (21) on an even, fireproof surface until the device has cooled down.

Fold out the stand bracket (21) for use, and fold it back in after use.

D **Position ② :**
Suitable for use as a heat gun.

E 1. To turn the handle (6), move the lock switch (3) forward towards the blow-off pipe (1). The "🔒" icon appears.

F 2. Keep the lock switch (E 3) in this position and turn the handle (6) to the desired position.
3. Release the lock switch (E 3). The icon 🔒 appears. Check whether the handle (6) has clicked into the desired position and can no longer be turned.

G **Switching on and off**

Depending on the application, the device can be set to three temperature levels using the on/off switch (5).

- Level 1 = 100°C
- Level 2 = 350°C
- Level 3 = 650°C

Switching the device on:

1. Insert the mains plug into a wall socket.
2. Switch the on/off switch (5) to the desired level 1, 2 or 3.
After approximately 1 minute, the device will reach the full operating temperature.

Switching the device off:

1. To switch the device off, set the on/off switch (5) to level "0".
2. After using the device, always place it on its base (D 20) on an even, fireproof surface until the device has cooled down.
3. Remove the mains plug from the socket

D **Use as a floor-mounted appliance**

You can use the device as a floor-mounted appliance. For this purpose, place the device on the two bases (9). Ensure stability and safety and a heat-resistant surface.

i The position as a floor-mounted appliance is also ideally suited to allowing the device to cool down after use.

B **Use of adapter nozzles**

! Before exchanging adapter nozzles, the adapter nozzle (15/16/17/18/19) and blow-off pipe (A 1) must be sufficiently cooled down to avoid burns.

i Various uses are possible. Always comply with the safety instructions and always handle the device with care and caution.

Restrictor

Place the restrictor (19) on the blow-off pipe (A 1). Use the restrictor (19) to obtain selective heat, e.g. to seal plastics (films, shrink tubing).

i When using the restrictor (19), pay particular attention to the heat development at the cutting point. If in doubt, do not stay in the same place for too long in order to avoid overheating the workpiece.

Surface nozzle

Place the surface nozzle (17) on the blow-off pipe (A 1).

Use the surface nozzle (17) to obtain heat over a large surface.

It is especially suitable for dissolving adhesive or softening paints.

i When using the surface nozzle (17), pay particular attention to the heat development in adjacent locations of the cutting point. So that in cases of doubt, no adjacent component is overheated.

H Spatula nozzle

Place the spatula nozzle (18) on the blow-off pipe (A 1).

The spatula form of the nozzle serves the purpose of the targeted hot air supply to paint and lacquer surfaces. The paints and lacquers can be removed with a spatula and scraper. The spatula (18) itself is not suitable for removing paint.

I Grill lighter nozzle

Place the grill lighter nozzle (15) on the blow-off pipe (A 1).

Change the device with the step switch (G 5) to level "3". Place the grill lighter nozzle (15) below the charcoal. Make sure that the openings of the grill lighter nozzle (15) are not covered by charcoal as this creates heat accumulation in the unit, which is a potential fire hazard. In just a few minutes the charcoal is ignited.

! Never use other methods for igniting charcoal at the same time while using the grill lighter nozzle (15).



Use the grill lighter nozzle (15) only for the few minutes necessary to ignite the charcoal.



Never use the grill lighter nozzle (15) for any other application.

Conical nozzle



For use as a weed killer, the device may only be operated with the extension pipe. When eliminating weeds, hold the device by the handle on the extension.

Place the conical nozzle (16) on the blow-off pipe (A 1).

Use the conical nozzle (16) to remove weeds.



To eliminate weeds, use the conical nozzle on the plant to be removed for approx. 5-10 seconds.

For higher plants, you can shrink them by briefly heating the upper part of the plant. Then, use the conical nozzle on the shrunken plant for 5-10 seconds.

Initial start-up as a weed killer



Mount the extension pipe to use the device as a weed killer.

Mounting the extension



1. Turn the handle (6) on the hot air blower to the position ① (see chapter "Turning the handle" F).
2. Insert the extension pipe (9) into the threaded coupling (12) on the handle shaft (13) and tighten the coupling nuts (10).

3. Now, insert the extension pipe (9) into the threaded coupling (7) on the device housing (2) of the hot air blower and tighten the coupling nuts (10).
- K** 4. Guide the mains cable (8) along the extension handle (9) and fix it using the two cable clips (11).
5. Guide the mains cable (8) through the cable strain relief (14) on the handle shaft (13). At the height of cable strain relief, form a loop, which you can guide through the eyelets on the cable holder (14) and hang on the back.

Working instructions Weed killer

- The conical nozzle (**B** 16) is best suited to remove weeds.
- The best time to begin removing weeds is the spring
- Weed removal is most effective when the plant is still young.
- The success of actions using the device will not be immediately visible (see illustration **L**).
- Depending on the plant type, it may not respond immediately to the heat for the recommended exposure time.
 - Young, soft-leaved plants are sensitive to the treatment and afterwards they are no longer viable.
 - Hard-leaved grasses are very robust. They have to be treated more frequently.
 - Older plants and plants with hard leaves, such as thistles, have to be treated more regularly at 1-2 week intervals in order to successfully dry them out.

- The visible part of the plant can also be scorched for a longer exposure time during treatment.
- Scorching the plants is not absolutely necessary. Heating them dries out the leaves and any weeds die.
- When treating areas filled with roots, you will have to repeat treatments several times in short periods for lasting success. After this, longer treatment intervals will suffice.
- With some weeds, you may have to repeat the treatment.



Be aware that it is not necessary to burn the plants. Simple heating is sufficient to dry out the weeds and thus kill them.

Cleaning/maintenance/ storage



Ask our service centre to carry out any work that is not described in these instructions. Do not try to repair the device by yourself, unless you have professional training. Use only original parts.

- Store the device in a dry place and out of reach of children.



Disconnect the mains plug before carrying out any maintenance or cleaning work. Risk of injury due to unintentional switching on!



Allow the device to cool down before carrying out any maintenance or cleaning work. There is a risk of burns!

General cleaning and maintenance work

- Always keep the device clean. Use a brush or cloth for cleaning, but do not use any cleaning agents or solvents.

Storage

- Store the appliance in a dry place well out of reach of children.
- Give the device time to cool down before you store the device in an enclosed space.

We are not liable for damages caused by our equipment. Insofar as these are caused by improper repair or the use of non-original parts or use contrary to instructions.

Waste disposal and environmental protection

Be environmentally friendly. Return the tool, accessories and packaging to a

recycling centre when you have finished with them.



Electrical machines do not belong with domestic waste.

Directive 2012/19/EU on waste electrical and electronic equipment: Consumers are legally obliged to recycle electrical and electronic equipment in an environmentally sound manner at the end of its life. In this way, environmentally friendly and resource-saving recycling is ensured.

Depending on the implementation in national law, you may have the following options:

- Return to a shop,
- Hand over to an official collection point,
- Return to the manufacturer/distributor.

This does not affect accessories enclosed with the old devices or tools without any electrical components.

Spare parts/Accessories

Spare parts and accessories can be obtained at www.grizzlytools.shop

If you have issues ordering, please use the contact form. If you have any other questions, contact the service centre (see "Service-Center" Page 14).

Position instruction manual	Description	Order No.
A 19	Restrictor	91105626
A 18	Spatula nozzle	91105629
A 17	Surface nozzle	91105628
A 15	Grill lighter nozzle	91105630
A 16	Conical nozzle	91105627

Guarantee

Dear Customer,

This equipment is provided with a 3-year guarantee from the date of purchase.

In case of defects, you have statutory rights against the seller of the product. These statutory rights are not restricted by our guarantee presented below.

Terms of Guarantee

The term of the guarantee begins on the date of purchase. Please retain the original receipt. This document is required as proof of purchase.

If a material or manufacturing defect occurs within three years of the date of purchase of this product, we will repair or replace – at our choice – the product for you free of charge. This guarantee requires the defective equipment and proof of purchase to be presented within the three-year period with a brief written description of what constitutes the defect and when it occurred.

If the defect is covered by our guarantee, you will receive either the repaired product or a new product. No new guarantee period begins on repair or replacement of the product.

Guarantee Period and Statutory Claims for Defects

The guarantee period is not extended by the guarantee service. This also applies for replaced or repaired parts. Any damages and defects already present at the time of purchase must be reported immediately after unpacking. Repairs arising after expiry of the guarantee period are chargeable.

Guarantee Cover

The equipment has been carefully produced in accordance with strict quality guidelines and conscientiously checked prior to delivery.

The guarantee applies for all material and manufacturing defects. This guarantee does not extend to cover product parts that are subject to normal wear and may therefore be considered as wearing parts (e.g. adapter nozzle) or to cover damage to breakable parts (e.g. switches).

This guarantee shall be invalid if the product has been damaged, used incorrectly or not maintained. Precise adherence to all of the instructions specified in the operating manual is required for proper use of the product. Intended uses and actions against which the operating manual advises or warns must be categorically avoided.

The product is designed only for private and not commercial use. The guarantee will be invalidated in case of misuse or improper handling, use of force, or interventions not undertaken by our authorised service branch.

Processing in Case of Guarantee

To ensure quick handling of you issue, please follow the following directions:

- Please have the receipt and identification number (IAN 408544_2207) ready as proof of purchase for all enquiries.
- Please find the item number on the rating plate.
- Should functional errors or other defects occur, please initially contact the service department specified below by **telephone** or by **e-mail**. You will then receive further information on the processing of your complaint.



- After consultation with our customer service, a product recorded as defective can be sent postage paid to the service address communicated to you, with the proof of purchase (receipt) and specification of what constitutes the defect and when it occurred. In order to avoid acceptance problems and additional costs, please be sure to use only the address communicated to you. Ensure that the consignment is not sent carriage forward or by bulky goods, express or other special freight. Please send the equipment inc. all accessories supplied at the time of purchase and ensure adequate, safe transport packaging.

Repair Service

For a charge, **repairs not covered by the guarantee** can be carried out by our service branch, which will be happy to issue a cost estimate for you.

We can handle only equipment that has been sent with adequate packaging and postage.

Attention: Please send your equipment to our service branch in clean condition and with an indication of the defect.

Equipment sent carriage forward or by bulky goods, express or other special freight will not be accepted.

We will dispose of your defective devices free of charge when you send them to us.

Service-Center

GB **Service Great Britain**
Tel.: 0800 404 7657
E-Mail: grizzly@lidl.co.uk
IAN 408544_2207

IE **Service Ireland**
NI **Service Northern Ireland**
Tel.: 1800 101010
E-Mail: grizzly@lidl.ie
IAN 408544_2207

CY **Service Cyprus**
Tel.: 8009 4241
E-Mail: grizzly@lidl.com.cy
IAN 408544_2207

Importer

Please note that the following address is not a service address. Please initially contact the service centre specified above.

Grizzly Tools GmbH & Co. KG
Stockstädter Straße 20
DE-63762 Großostheim
GERMANY
www.grizzlytools.de

Imported for GB market by:
Lidl Great Britain Ltd,
Lidl House, 14 Kingston Road
Surbiton, KT5 9NU

Περιεχόμενα

Εισαγωγή	15	Ακροφύσιο σπάτουλα	22
Προβλεπόμενη χρήση	16	Ακροφύσιο ανάφλεξης	22
Γενική περιγραφή.....	16	Κωνοειδές ακροφύσιο	22
Παραδοτέος εξοπλισμός	16	Θέση σε λειτουργία ως	
Περιγραφή λειτουργίας.....	16	καταστροφέας ζιζανίων.....	22
Επισκόπηση.....	16	Συναρμολόγηση της	
Τεχνικά χαρακτηριστικά.....	17	επέκτασης	22
Υποδείξεις ασφάλειας.....	17	Υποδείξεις εργασίας για	
Σύμβολα στις οδηγίες λειτουργίας.....	17	καταστροφείς ζιζανίων.....	23
Εικονοσύμβολα επάνω		Καθαρισμός/Συντήρηση/	
στη συσκευή.....	17	Αποθήκευση	23
Γενικές υποδείξεις ασφαλείας	17	Γενικές εργασίες	
Πρώτη θέση σε λειτουργία.....	20	καθαρισμού και συντήρησης.....	24
Θέση σε λειτουργία	20	Αποθήκευση.....	24
Χειρισμός	20	Απόρριψη/Προστασία του	
Περιστροφή χειρολαβής.....	20	περιβάλλοντος.....	24
Ενεργοποίηση και απενεργοποίηση ..	20	Ανταλλακτικά/Αξεσουάρ	25
Χρήση της συσκευής σε		Εγγύηση	26
σταθερή θέση.....	21	Σέρβις επισκευής.....	27
Χρήση ακροφυσίων με		Service-Center	27
προσαρμογέα.....	21	εισαγωγές.....	27
Ακροφύσιο συγκέντρωσης.....	21	Μετάφραση της Δήλωσης	
Ακροφύσιο επιφανειών	21	Συμμόρφωσης ΕΚ	43
		Διευρυμένη εικόνα.....	45

Εισαγωγή

Συγχαρητήρια για την αγορά της νέας σας συσκευής. Αποφασίσατε έτσι για την απόκτηση μιας συσκευής υψηλής ποιότητας. Η παρούσα συσκευή ελέγχθηκε κατά τη διαδικασία παραγωγής αναφορικά με την ποιότητα και υποβλήθηκε σε τελικό έλεγχο. Με τον τρόπο αυτό έχει εξασφαλιστεί η ικανότητα λειτουργίας της συσκευής σας. Δεν αποκλείεται σε μεμονωμένες περιπτώσεις γύρω από ή μέσα στη συσκευή να υπάρχουν υπολειπόμενες ποσότητες λιπαντικών. Αυτό δεν αποτελεί έλλειψη ή ελάττωμα και δεν πρέπει να σας ανησυχεί.



Οι οδηγίες λειτουργίας είναι τμήμα αυτής της συσκευής. Περιέχουν σημαντικές υποδείξεις για την ασφάλεια, τη χρήση και την απόρριψη. Πριν από τη χρήση της συσκευής, εξοικειωθείτε με όλες τις υποδείξεις χειρισμού και ασφαλείας. Χρησιμοποιείτε τη συσκευή μόνο όπως περιγράφεται και για τους αναφερόμενους τομείς χρήσης. Φυλάτε καλά τις οδηγίες λειτουργίας και παραδώστε όλα τα έγγραφα σε περίπτωση παράδοσης της συσκευής σε τρίτους.

Προβλεπόμενη χρήση

Ο Φυσητήρας θερμού αέρα με μακριά λαβή / Καταστροφέας ζιζανίων 2 σε 1 προορίζεται για την απομάκρυνση ζιζανίων ανάμεσα σε πλάκες πεζοδρομίων, σε τοίχους, σε λιθόστρωτες επιφάνειες, σε παρτέρια καθώς και σε επιφάνειες γρασιδιού κατά τη διάρκεια της περιόδου ανάπτυξης, για την απομάκρυνση στρώσεων βαφής σε μικρές επιφάνειες, το ζέσταμα (π.χ. θερμοσυστελλόμενων σωλήνων) και τη διαμόρφωση και συγκόλληση υλικών πλαστικού. Μπορεί να χρησιμοποιηθεί για το διαχωρισμό συνδέσεων με κόλληση, την απόψυξη σωλήνων νερού, την ανάφλεξη κάρβουνου ψησίματος. Αυτό το εργαλείο δεν ενδείκνυται για επαγγελματική χρήση. Σε περίπτωση επαγγελματικής χρήσης, η εγγύηση ακυρώνεται.

Κάθε περαιτέρω χρήση που δεν επιτρέπεται ρητά στις παρούσες οδηγίες λειτουργίας μπορεί να οδηγήσει σε ζημιές και να αποτελέσει σοβαρό κίνδυνο για τον χρήστη. Η χρήση της συσκευής σε βροχή ή υγρό περιβάλλον απαγορεύεται.

Ο κατασκευαστής δεν αναλαμβάνει καμία ευθύνη για ζημιές που οφείλονται σε ακατάλληλη ή εσφαλμένη χρήση.

Γενική περιγραφή



Οι απεικονίσεις βρίσκονται στην μπροστινή και πίσω ανοιγόμενη σελίδα.

Παραδοτέος εξοπλισμός

Αφαιρέστε προσεκτικά τη συσκευή από τη συσκευασία και ελέγξτε την ακεραιότητα των εξής εξαρτημάτων:

- Πιστόλι θερμού αέρα / καταστροφέας ζιζανίων

- Λαβή επέκτασης
- Τεμάχιο λαβής για επέκταση
- Κωνοειδές ακροφύσιο
- Ακροφύσιο συγκέντρωσης
- Ακροφύσιο επιφανειών
- Ακροφύσιο σπάτουλα
- Ακροφύσιο ανάφλεξης
- Οδηγίες λειτουργίας

Περιγραφή λειτουργίας

Η παρούσα συσκευή 2 σε 1 είναι ένας Φυσητήρας θερμού αέρα με μακριά λαβή / Καταστροφέας ζιζανίων, ο οποίος χρησιμοποιείται τόσο με βραχίονα όσο και χωρίς αυτόν. Η συσκευή ρυθμίζεται με έναν διακόπτη βαθμίδων. Σε μια ποσότητα αέρα 500 l/min, ανάλογα με την επιλεγμένη βαθμίδα, επιτυγχάνονται 100, 350, ή και 650 °C.

Επισκόπηση



- 1 Σωλήνας εκτόξευσης
- 2 Περιβλήμα συσκευής
- 3 Διακόπτης ασφάλισης για την περιστρεφόμενη χειρολαβή
- 4 Είσοδος αέρα
- 5 Διακόπτης έναρξης / λήξης
- 6 Λαβή
- 7 Σπείρωμα σύνδεσης για τη λαβή επέκτασης
- 8 Καλώδιο δικτύου
- 9 Λαβή επέκτασης
- 10 Κοχλιωτό πώμα
- 11 Κλιπ καλωδίου
- 12 Σπείρωμα σύνδεσης χειρολαβής
- 13 λαβή μίσχου
- 14 Ανακούφιση καταπόνησης καλωδίου



- 15 Ακροφύσιο ανάφλεξης
- 16 Κωνοειδές ακροφύσιο
- 17 Ακροφύσιο επιφανειών
- 18 Ακροφύσιο σπάτουλα
- 19 Ακροφύσιο συγκέντρωσης

C 20 Πόδι βάση
21 Τόξο

Τεχνικά χαρακτηριστικά

Πιστόλι θερμού αέρα / καταστροφέας ζιζανίων PHLHG 2000 C2
 Ισχύς εισόδου του μοτέρ..... 2000 W
 Ονομαστική τάση..... 230 V~, 50 Hz
 Κατηγορία προστασίας..... □ II
 Ποσότητα αέρα μέγ. 500 l/min
 Θερμοκρασία Βαθμίδα 1..... 100 °C
 Θερμοκρασία Βαθμίδα 2..... 350 °C
 Θερμοκρασία Βαθμίδα 3..... 650 °C

Υποδείξεις ασφάλειας

Σύμβολα στις οδηγίες λειτουργίας



Σύμβολα κινδύνων με πληροφορίες για την πρόληψη από βλάβες σε άτομα ή υλικές ζημιές.



Σύμβολα εντολών με πληροφορίες για την πρόληψη βλαβών.



Αποσυνδέστε το βύσμα δικτύου



Σύμβολο υπόδειξης με πληροφορίες για μια καλύτερη μεταχείριση της συσκευής.

Εικονοσύμβολα επάνω στη συσκευή



Διαβάστε τις οδηγίες χειρισμού προσεκτικά.



Φοράτε προστατευτικά γάντια



Φοράτε προστατευτικά γυαλιά



Μην εκθέτετε στη βροχή ή την υγρασία.



Προσοχή!
Καυτή επιφάνεια. Υπάρχει κίνδυνος εγκαύματος.



Κατηγορία προστασίας II



Οι ηλεκτρικές συσκευές δεν ανήκουν στα οικιακά απορρίμματα.

Γενικές υποδείξεις ασφάλειας



Αυτή η συσκευή μπορεί να προκαλέσει σοβαρούς τραυματισμούς σε ακατάλληλη χρήση. Προς αποφυγή βλαβών σε άτομα και υλικών ζημιών, διαβάζετε και τηρείτε οπωσδήποτε τις ακόλουθες υποδείξεις ασφάλειας και εξοικειωθείτε καλά με όλα τα εξαρτήματα χειρισμού.



Προσοχή: Έτσι αποφεύγετε ατυχήματα και τραυματισμούς:

Προετοιμασία

- Αυτή η συσκευή μπορεί να χρησιμοποιείται από παιδιά άνω των 8 ετών καθώς και από άτομα με μειωμένες φυσικές, αισθητηριακές ή διανοητικές δυνατότητες ή με έλλειψη εμπειρίας και γνώσεων, εφόσον επιτηρούνται ή έχουν εκπαιδευτεί

- στην ασφαλή χρήση της συσκευής και κατανοούν του προκύπτοντες κινδύνους. Τα παιδιά δεν επιτρέπεται να παίζουν με τη συσκευή. Ο καθαρισμός και η συντήρηση χρήστη δεν επιτρέπεται να διεξάγονται από παιδιά χωρίς επιτήρηση.
- Τα παιδιά πρέπει να επιτηρούνται ώστε να διασφαλίζεται ότι δεν παίζουν με τη συσκευή.
 - Ο χειριστής ή ο χρήστης είναι υπεύθυνοι για ατυχήματα ή βλάβες σε άλλους ανθρώπους ή στην ιδιοκτησία τους.
 - Χρησιμοποιείτε μόνο ανταλλακτικά και αξεσουάρ τα οποία αποστέλλονται και συστήνονται από τον κατασκευαστή. Η χρήση ξένων εξαρτημάτων οδηγεί σε άμεση απώλεια της απαιτήσης εγγύησης.

Εργασία με τη συσκευή



Προσοχή! Έτσι αποφεύγετε ζημιές στη συσκευή και ενδεχομένως προκύπτουσες βλάβες σε άτομα:

- Μη χρησιμοποιείτε τη συσκευή στη βροχή. Να εργάζεστε μόνο στο φως της ημέρας ή σε καλό φωτισμό.
 - Μην εργάζεστε με τη συσκευή εάν είστε κουρασμένοι ή αφηρημένοι ή εάν έχετε πει αλκοόλ ή έχετε πάρει χάπια. Κάνετε τακτικά διαλείμματα εργασίας. Χρησιμοποιείτε τη λογική όταν εργάζεστε.
 - Ποτέ μην αφήνετε τη συσκευή ανεπιτήρητη στο χώρο εργασίας.
- Μπορεί να προκύψει πυρκαγιά όταν δεν γίνεται προσεκτική μεταχείριση της συσκευής.
 - Προσοχή κατά τη χρήση των συσκευών κοντά σε εύφλεκτα υλικά.
 - Μην κατευθύνετε για μεγάλο χρονικό διάστημα σε ένα μόνο σημείο.
 - Μην χρησιμοποιείτε σε υφιστάμενη εκρηκτική ατμόσφαιρα.
 - Η θερμότητα μπορεί να μεταφερθεί σε εύφλεκτα υλικά τα οποία είναι καλυμμένα.
 - Μετά τη χρήση αποθέτετε στη βάση και επιτρέπεται να κρυώνει προτού τη συσκευάσετε για αποθήκευση.
 - Μην αφήνετε τη συσκευή ανεπιτήρητη όσο είναι σε λειτουργία.

Χρήση ως διάταξη ανάφλεξης στερεών καυσίμων/Χρήση του ακροφυσίου ανάφλεξης για γκριλ (15)

- Βεβαιώνετε ότι η διάταξη ανάφλεξης στερεών καυσίμων βρίσκεται στη σωστή θέση.
- Αποσυνδέστε από το ρεύμα προτού απομακρυνθεί από τη φωτιά.
- Πριν τη συσκευασία για αποθήκευση επιτρέπεται να κρυώνει τη διάταξη ανάφλεξης στερεών καυσίμων.
- Το καλώδιο σύνδεσης ή άλλα εύφλεκτα υλικά δεν επιτρέπεται να έρχονται σε επαφή με τα καυτά τμήματα της διάταξης ανάφλεξης στερεών καυσίμων.

Ηλεκτρική ασφάλεια



Προσοχή: Έτσι αποφεύγετε ατυχήματα και τραυματισμούς από ηλεκτροπληξία:

- Προσέχετε ώστε η τάση δικτύου να συμφωνεί με τα στοιχεία της πινακίδας τύπου.
- Συνδέετε τη συσκευή μόνο σε ρευματοδότη με διάταξη προστασίας ρεύματος διαρροής RCD με μέγιστο ρεύμα ενεργοποίησης 30 mA.
- Διατηρείτε τη συσκευή μακριά από βροχή ή υγρότητα.
- Μη χρησιμοποιείτε το καλώδιο δικτύου για να τραβήξετε το βύσμα από την πρίζα. Προστατεύετε το καλώδιο δικτύου από υψηλές θερμοκρασίες, λάδια και αιχμηρές άκρες.
- Απενεργοποιήστε τη συσκευή και τραβήξτε το βύσμα δικτύου από την πρίζα, εάν το καλώδιο δικτύου έχει ζημιά. Εάν προκληθεί ζημιά στο καλώδιο σύνδεσης αυτής της συσκευής, πρέπει να αντικατασταθεί από τον κατασκευαστή ή το τμήμα εξυπηρέτησης πελατών ή από ένα παρόμοιο εξειδικευμένο άτομο, προς αποφυγή κινδύνων.
- Μη συνδέετε στο ρεύμα φθαρμένα καλώδια δικτύου. Μη αγγίζετε φθαρμένα καλώδια δικτύου όσο είναι συνδεδεμένα με το δίκτυο ρεύματος. Ένα φθαρμένο καλώδιο δικτύου μπορεί να οδηγήσει σε επαφή με τμήματα που φέρουν τάση.

Συμπληρωματικές υποδείξεις ασφαλείας



Προσοχή! Αποφεύγετε κινδύνους τραυματισμού, πυρκαγιάς και κινδύνους για την υγεία:

- Σε περίπτωση κινδύνου τραβήξτε το βύσμα δικτύου αμέσως από την πρίζα.
- Ποτέ μη χρησιμοποιείτε τη συσκευή σαν πιστολάκι μαλλιών.
- Ποτέ μην κατευθύνετε το καυτό ρεύμα αέρα σε άτομα ή ζώα.
- Μην κοιτάτε απευθείας στο άνοιγμα ακροφυσίου στον σωλήνα εκτόξευσης.
- Μην αγγίζετε το ακροφύσιο όταν είναι καυτό.
- Φοράτε προστατευτικά γάντια.
- Φοράτε προστατευτικά γυαλιά.
- Βγάζετε το βύσμα δικτύου από την πρίζα όταν δεν χρησιμοποιείτε τη συσκευή αλλά και όταν κάνετε διαλείμματα κατά την εργασία καθώς και πριν από όλες τις εργασίες στη συσκευή, όπως π.χ. κατά την αλλαγή του ακροφυσίου.
- Διατηρείτε απόσταση μεταξύ της εξόδου ακροφυσίου και της επιφάνειας ή του τεμαχίου επεξεργασίας στα οποία θα γίνει επεξεργασία. Η συσκευή μπορεί να υπερθερμανθεί.
- Η συσκευή πρέπει να είναι πάντα καθαρή, στεγνή και χωρίς λάδια ή γράσα.

Πρώτη θέση σε λειτουργία

Κατά την πρώτη χρήση μπορεί να εξέλθει λίγος καπνός. Ο καπνός δημιουργείται από συνδετικά υλικά τα οποία εκλύονται κατά την πρώτη χρήση λόγω της θερμότητας από τη μονωτική μεμβράνη της θέρμανσης.

Για την επίτευξη μιας γρήγορης εξόδου, πρέπει να τοποθετηθεί η συσκευή επάνω στο πόδι βάση (D 20).

Κατά την πρώτη χρήση παρέχετε οπωσδήποτε αερισμό στο περιβάλλον εργασίας. Εάν η δημιουργία καπνού/οσμής είναι πολύ δυνατή, πρέπει η πρώτη θέση σε λειτουργία να μεταφερθεί σε εξωτερικό χώρο!

Θέση σε λειτουργία

Ο Φυσητήρας θερμού αέρα με μακριά λαβή/Καταστροφέας ζιζανίων 2 σε 1 είναι δυνατόν να χρησιμοποιείται τόσο ως συσκευή χειρός (για τη λειτουργία ως φυσητήρας θερμού αέρα), όσο και στην παραλλαγή με βραχίονα (για τη λειτουργία ως καταστροφέας ζιζανίων).



Για τη χρήση ως καταστροφέας ζιζανίων η συσκευή επιτρέπεται να λειτουργεί μόνο με λαβή επέκτασης. Κατά την απομάκρυνση ζιζανίων, κρατάτε σφιχτά τη συσκευή από τη χειρολαβή της επέκτασης.

Χειρισμός

Περιστροφή χειρολαβής

Η συσκευή διαθέτει δύο θέσεις χειρολαβής.

C Θέση ①:
Ενδείκνυται για την εξολόθρευση

ζιζανίων και την ανάφλεξη κάρβου-
νου ψησίματος.



Τοποθετείτε τη συσκευή πάντα σε τέτοια θέση ① μετά τη χρήση, στην οποία το πόδι βάση (20) και το τόξο (21) θα βρίσκονται σε μια ίσια, πυράντοχη επιφάνεια, ώστε να κρύνει.

Ανοίγετε το τόξο (21) για τη χρήση και μετά τη χρήση κλείνετέ το πάλι.



D Θέση ②:

Ενδείκνυται για τη χρήση ως πιστόλι θερμού αέρα.



1. Για να περιστρέψετε τη χειρολαβή (6) ωθήστε τον διακόπτη ασφάλισης (3) προς τα εμπρός προς την κατεύθυνση του σωλή-
να εκτόξευσης (1). Εμφανίζεται το σύμβολο «».



2. Κρατήστε τον διακόπτη ασφάλισης (E 3) σε αυτή τη θέση και περιστρέψτε τη χειρολαβή (6) στην επιθυμητή θέση.

3. Απελευθερώστε τον διακόπτη ασφάλισης (E 3). Εμφανίζεται το σύμβολο «». Βεβαιωθείτε ότι η λαβή (6) έχει ασφαλίσει στην επιθυμητή θέση και δεν περιστρέφεται πλέον.



Ενεργοποίηση και απενεργοποίηση

Η συσκευή ρυθμίζεται με τον διακόπτη ενεργοποίησης/απενεργοποίησης (5), αναλόγως της περίπτωσης χρήσης, σε τρεις βαθμίδες θερμοκρασίας:

Βαθμίδα 1 = 100°C

Βαθμίδα 2 = 350°C

Βαθμίδα 3 = 650°C

Ενεργοποίηση συσκευής:

1. Εισάγετε το φως δικτύου ρεύματος σε κατάλληλη πρίζα.
2. Θέστε τον διακόπτη ενεργοποίησης/ απενεργοποίησης (5) στην επιθυμητή βαθμίδα 1, 2 ή 3.
Η συσκευή επιτυγχάνει μετά από περ. 1 λεπτό την πλήρη θερμοκρασία λειτουργίας.

Απενεργοποίηση συσκευής:

1. Για την απενεργοποίηση θέστε τον διακόπτη ενεργοποίησης/απενεργοποίησης (5) στη βαθμίδα «0».
2. Μετά τη χρήση πάντα τοποθετείτε τη συσκευή με το πόδι βάση (D 20) επάνω σε μια ίσια, πυράντοχη επιφάνεια, μέχρι η συσκευή να κρυώσει.
3. Αποσυνδέετε το βύσμα δικτύου από την πρίζα

D Χρήση της συσκευής σε σταθερή θέση

Μπορείτε να χρησιμοποιήσετε τη συσκευή σε σταθερή θέση. Τοποθετήστε για αυτό τη συσκευή στα δύο πόδια βάσεις (20). Προσέξτε για μια σταθερή και ασφαλή έδραση και για ένα θερμαντικό υπόβαθρο.

-  Η χρήση ως σταθερή συσκευή ενδείκνυται επίσης εξαιρετικά ώστε να κρυώσει η συσκευή μετά τη χρήση.

B Χρήση ακροφυσίων με προσαρμογέα

-  Πριν την αλλαγή ακροφυσίων με προσαρμογέα πρέπει να έχουν κρυώσει επαρκώς το ακροφύσιο με προσαρμογέα (15/16/17/18/19) και ο σωλήνας εκτόξευσης (A 1), προς αποφυγή εγκαυμάτων.

-  Είναι δυνατές διαφορετικές χρήσεις. Προσέχετε πάντα τις προδιαγραφές ασφάλειας και μεταχειρίζεστε πάντα τη συσκευή κατά κανόνα με προνοητικότητα και προσοχή.

Ακροφύσιο συγκέντρωσης

Τοποθετήστε το ακροφύσιο συγκέντρωσης (19) στο σωλήνα εκτόξευσης (A 1). Χρησιμοποιείτε το ακροφύσιο συγκέντρωσης (19) για την επίτευξη σημειακής θερμότητας, όπως για παράδειγμα για τη συγκόλληση πλαστικών (μεμβράνες, θερμοσυστελλόμενοι σωλήνες).

-  Προσέχετε κατά τη χρήση του ακροφυσίου συγκέντρωσης (19) ιδιαίτερα τη δημιουργία θερμότητας στο σημείο επεξεργασίας. Σε περίπτωση αμφιβολίας μην παραμένετε για πολύ ώρα σε ένα σημείο, προς αποφυγή υπερθέρμανσης του τεμαχίου επεξεργασίας.

Ακροφύσιο επιφανειών

Τοποθετήστε το ακροφύσιο επιφανειών (17) στο σωλήνα εκτόξευσης (A 1). Χρησιμοποιείτε το ακροφύσιο επιφανειών (17) για την επίτευξη μιας επιφανειακής θερμότητας. Ενδείκνυται ιδιαίτερα για την απομάκρυνση κόλλας ή για το μαλάκωμα χρώματος.

-  Προσέχετε κατά τη χρήση του ακροφυσίου επιφανειών (17) ιδιαίτερα τη δημιουργία θερμότητας σε παρακείμενα σημεία στο σημείο επεξεργασίας. Με τον τρόπο αυτό δεν θα υπερθερμανθεί κανένα παρακείμενο εξάρτημα.

H Ακροφύσιο σπάτουλα

Τοποθετήστε το ακροφύσιο σπάτουλα (18) στο σωλήνα εκτόξευσης (A 1). Το σχήμα σπάτουλας του ακροφυσίου εξυπηρετεί μια στοχευμένη παροχή θερμού αέρα σε επιφάνειες περασμένες με χρώμα ή βερνίκι. Η απομάκρυνση των χρωμάτων και βερνικιών μπορεί να διεξαχθεί με μια σπάτουλα και ένα ξέστρο. Το ίδιο το ακροφύσιο σπάτουλα (18) δεν ενδείκνυται για την απομάκρυνση του χρώματος.

I Ακροφύσιο ανάφλεξης

Τοποθετήστε το ακροφύσιο ανάφλεξης (15) στο σωλήνα εκτόξευσης (A 1). Ενεργοποιήστε τη συσκευή θέτοντας τον διακόπτη ενεργοποίησης/απενεργοποίησης (G 5) στη βαθμίδα «3». Τοποθετήστε το ακροφύσιο ανάφλεξης (15) κάτω από τα κάρβουνα στο γκριλ. Προσέχετε ώστε να μην καλύπτονται όλα τα ανοίγματα του ακροφυσίου ανάφλεξης (15) με κάρβουνα, αλλιώς προκύπτει συσσώρευση θερμότητας στη συσκευή και υφίσταται κίνδυνος πυρκαγιάς. Σε λίγα λεπτά ανάβουν τα κάρβουνα.

 Σε καμία περίπτωση μη χρησιμοποιήσετε άλλες μεθόδους για την ανάφλεξη κάρβουνων ταυτόχρονα με το ακροφύσιο ανάφλεξης (15).

 Χρησιμοποιείτε το ακροφύσιο ανάφλεξης (15) αποκλειστικά για τα λίγα λεπτά που απαιτούνται για το άναμμα των κάρβουνων.

 Σε καμία περίπτωση μη χρησιμοποιείτε το ακροφύσιο ανάφλεξης (15) για άλλη χρήση.

Κωνοειδές ακροφύσιο



Για τη χρήση ως καταστροφέας ζιζανίων η συσκευή επιτρέπεται να λειτουργεί μόνο με λαβή επέκτασης. Κατά την απομάκρυνση ζιζανίων, κρατάτε σφιχτά τη συσκευή από τη χειρολαβή της επέκτασης.

Τοποθετήστε το κωνοειδές ακροφύσιο (16) στο σωλήνα εκτόξευσης (A 1). Χρησιμοποιείτε το κωνοειδές ακροφύσιο (16) για την απομάκρυνση ζιζανίων.



Για την εξολόθρευση ζιζανίων τοποθετήστε το κωνοειδές ακροφύσιο περ. για 5-10 δευτερόλεπτα επάνω στο φυτό προς εξάλειψη. Τα ψηλότερα φυτά τα συρρικνώνετε θερμαίνοντας το φυτό για λίγο στον επάνω τομέα. Κατόπιν τοποθετείτε το κωνοειδές ακροφύσιο επάνω στο συρρικνωμένο φυτό για 5-10 δευτερόλεπτα.

Θέση σε λειτουργία ως καταστροφέας ζιζανίων



Τοποθετήστε τη λαβή επέκτασης για να χρησιμοποιήσετε τη συσκευή ως καταστροφέα ζιζανίων.

Συναρμολόγηση της επέκτασης



1. Γυρίστε τη χειρολαβή (6) του φυσητήρα θερμού αέρα στη θέση ① (βλέπε το Κεφάλαιο «Περιστροφή χειρολαβής» F).
2. Τοποθετήστε τη λαβή επέκτασης (9) στο σπείρωμα σύνδεσης (12) της λαβής στειλιαριού (13) και βιδώστε σφιχτά το κοχλιωτό πώμα (10).

3. Τοποθετήστε τη λαβή επέκτασης (9) στο σπείρωμα σύνδεσης (7) στο περίβλημα συσκευής (2) του φυσητήρα θερμού αέρα και βιδώστε σφιχτά το κοχλιωτό πώμα (10).

K

4. Οδηγήστε το καλώδιο δικτύου (8) κατά μήκος της λαβής επέκτασης (9) και στερεώστε το με τα δύο κλιπ καλωδίου (11).

5. Οδηγήστε το καλώδιο δικτύου (8) μέσα από την ανακούφιση καταπόνησης καλωδίου (14) στη λαβή στειλιαριού (13). Για αυτό στο ύψος της ανακούφισης καταπόνησης καλωδίου δημιουργήστε μια θηλιά την οποία θα οδηγήσετε μέσα από την ωπίδα του συγκρατητήρα καλωδίου (14) και θα την κρεμάσετε στην πίσω πλευρά.

- Τα φυτά με σκληρό φύλλωμα είναι πολύ ανθεκτικά. Σε αυτά πρέπει να γίνεται η επεξεργασία συχνότερα.
- Στα φυτά μεγαλύτερης ηλικίας και σε αυτά με σκληρά φύλλα, όπως π.χ. τα γαϊδουράγκαθα, πρέπει να γίνεται επεξεργασία τακτικά ανά 1-2 εβδομάδες ώστε να γίνεται αποτελεσματική ξήρανση.

- Μέσω μεγαλύτερης διάρκειας επίδρασης της επεξεργασίας, είναι δυνατό επίσης κάψιμο του ορατού μέρους του φυτού.
- Ένα κάψιμο των φυτών δεν είναι οπωσδήποτε απαραίτητο. Κατά τη θέρμανση στεγνώνουν τα φύλλα και το ζιζάνιο μαραίνεται.
- Στις αναπτυσσόμενες επιφάνειες πρέπει στην αρχή η επεξεργασία να γίνεται πολλές φορές ανά σύντομα χρονικά διαστήματα, ώστε η επιτυχία να είναι μόνιμη. Κατόπιν αρκούν μεγαλύτερα διαστήματα επεξεργασίας.
- Για ορισμένα είδη ζιζανίων ενδέχεται να απαιτείται επανειλημμένη επεξεργασία.

Υποδείξεις εργασίας για καταστροφείς ζιζανίων

- Για την απομάκρυνση ζιζανίων ενδείκνυται εξαιρετικά το κωνοειδές ακροφύσιο (**B** 16).
- Η καλύτερη χρονική στιγμή για την έναρξη της εξολόθρευσης ζιζανίων είναι την άνοιξη
- Η εξολόθρευση ζιζανίων είναι πιο αποτελεσματική όταν το φυτό είναι ακόμα νέο.
- Η επιτυχία του μέτρου δεν είναι άμεσως ορατή (βλέπε απεικόνιση **L**).
- Ανάλογα με τον τύπο φυτού ενδέχεται η αντίδραση να μην είναι άμεση στην ακτινοβολία θερμότητας στην προτεινόμενη διάρκεια επίδρασης.
 - Τα νέα, πλατύφυλλα φυτά αντιδρούν με ευαισθησία στην επεξεργασία και στη συνέχεια δεν είναι βιώσιμα.



Έχετε υπόψη ότι δεν χρειάζεται να καίτε τα φυτά. Αρκεί ένα απλό ζέσταμα για την ξήρανση των ζιζανίων και την εν συνεχεία εξόντωσή τους.

Καθαρισμός/Συντήρηση/ Αποθήκευση



Επιτρέπεται οι εργασίες, οι οποίες δεν περιγράφονται στο παρόν εγχειρίδιο χειρισμού, να εκτελούνται από κάποιον στην εξουσιοδοτημένη εξυπηρέτηση πελατών μας. Μην προσπαθείτε να επισκευάζετε οι ίδιοι τη συσκευή, εκτός εάν έχετε

εκπαιδευτεί για αυτό. Χρησιμοποιεί-
τε μόνο γνήσια εξαρτήματα.



Πριν από όλες τις εργασίες
συντήρησης και καθαρισμού
τραβάτε το φις. Κίνδυνος
τραυματισμού από μη ηθελημένη
ενεργοποίηση!



Πριν από οποιαδήποτε εργασία
συντήρησης και καθαρισμού,
αφήνεται η συσκευή να κρυώσει.
Παρατηρείται κίνδυνος εγκαύματος!

- Φυλάτε τη συσκευή σε στεγνό χώρο και εκτός εμβέλειας παιδιών.

Γενικές εργασίες καθαρι- σμού και συντήρησης

- Διατηρείτε πάντα τη συσκευή καθαρή. Για τον καθαρισμό χρησιμοποιείτε μια βούρτσα ή ένα πανί αλλά όχι καθαριστικά ή διαλύτες.

Αποθήκευση

- Φυλάτε τη συσκευή στεγνή και εκτός εμβέλειας παιδιών.
- Επιτρέψτε η συσκευή να κρυώσει προτού αποθηκεύσετε τη συσκευή σε κλειστούς χώρους.

Δεν φέρουμε ευθύνη για ζημιές που προ-
καλούνται από τις συσκευές μας. εφόσον
αυτές προκαλούνται από ακατάλληλη
επισκευή ή από τη χρήση μη γνήσιων
εξαρτημάτων ή από μη σύμφωνη με τους
κανονισμούς χρήση.

Απόρριψη/Προστασία του περιβάλλοντος

Οδηγείτε τη συσκευή, τα αξεσουάρ και
τη συσκευασία σε μια φιλική προς το
περιβάλλον ανακύκλωση.



Οι ηλεκτρικές συσκευές δεν ανή-
κουν στα οικιακά απορρίμματα.

Οδηγία 2012/19/ΕΕ σχετικά με τα
απόβλητα ηλεκτρικού και ηλεκτρονικού
εξοπλισμού: Οι καταναλωτές είναι νομικά
υπεύθυνοι να οδηγούν τις ηλεκτρικές
και ηλεκτρονικές συσκευές, στο τέλος
της διάρκειας ζωής τους, σε μια φιλική
προς το περιβάλλον ανακύκλωση. Με
τον τρόπο αυτό εξασφαλίζεται μια φιλική
προς το περιβάλλον και τους πόρους
επιαναχρησιμοποίηση.

Ανάλογα με την εφαρμογή στο εθνικό δί-
καιο, έχετε τις εξής δυνατότητες:

- επιστροφή σε ένα σημείο πώλησης,
- παράδοση σε ένα επίσημο σημείο συλλογής,
- επιστροφή στον κατασκευαστή/υπεύ-
θυνο διάθεσης στην αγορά.

Δεν ισχύει για παρελκόμενα και
βοηθητικές διατάξεις χωρίς ηλεκτρικά
εξαρτήματα που περιλαμβάνονται στις
παλιές συσκευές.

Ανταλλακτικά/Αξεσουάρ

Μπορείτε να προμηθευτείτε ανταλλακτικά και εξαρτήματα μέσω του ιστοτόπου www.grizzlytools.shop

Εάν αντιμετωπίσετε προβλήματα με τη διαδικασία παραγγελίας, χρησιμοποιήστε το έντυπο επικοινωνίας. Εάν έχετε περισσότερες ερωτήσεις μπορείτε να απευθυνθείτε στο «Κέντρο σέρβις» (δείτε τη Σελίδα 27).

Θέση στις Οδηγίες Λειτουργίας	Ονομασία	Αρ. παραγγελίας
A 19	Ακροφύσιο συγκέντρωσης	91105626
A 18	Ακροφύσιο σπάτουλα	91105629
A 17	Ακροφύσιο επιφανειών	91105628
A 15	Ακροφύσιο ανάφλεξης	91105630
A 16	Κωνοειδές ακροφύσιο	91105627

Εγγύηση

Αξιότιμη πελάτισσα, αξιότιμε πελάτη, για τη συσκευή αυτή σας προσφέρουμε εγγύηση 3 ετών από την ημερομηνία της αγοράς. Σε περίπτωση ελαττωμάτων αυτού του προϊόντος, έχετε απέναντι του πωλητή τα νόμιμα δικαιώματα. Αυτά τα νόμιμα δικαιώματα δεν περιορίζονται από την επακόλουθη εγγύησή μας.

Όροι εγγύησης

Η προθεσμία της εγγύησης αρχίζει από την ημερομηνία της αγοράς. Παρακαλούμε να φυλάξετε καλά την απόδειξη αγοράς. Θα σας χρειαστεί εάν θελήσετε να αποδείξετε την ημερομηνία και την αγορά της συσκευής. Εάν παρουσιαστεί ελάττωμα υλικού ή κατασκευής στο προϊόν αυτό εντός τριών ετών από την ημερομηνία αγοράς, θα σας επισκευάσουμε ή θα σας αντικαταστήσουμε δωρεάν το προϊόν αυτό, με δική μας επιλογή. Αυτή η παροχή εγγύησης προϋποθέτει πως εντός της τριετούς προθεσμίας θα μας προσκομιστεί η ελαττωματική συσκευή και η απόδειξη αγοράς και μία γραπτή περιγραφή του ελαττώματος και της ημερομηνίας που πρωτοπαρουσιάστηκε. Εάν το ελάττωμα καλύπτεται από την εγγύησή μας, θα σας επιστραφεί ή το επισκευασμένο ή ένα νέο προϊόν. Με την αντικατάσταση της συσκευής ξεκινάει μια νέα χρονική περίοδος εγγύησης. Με την επισκευή της συσκευής δεν ξεκινάει νέα χρονική περίοδος εγγύησης.

Διάρκεια εγγύησης και νόμιμες αξιώσεις για ελαττώματα

Η διάρκεια της εγγύησης δεν επεκτείνεται από την παροχή εγγύησης. Αυτό ισχύει και για αντικαταστημένα και

επισκευασμένα εξαρτήματα. Ενδεχόμενα ελαττώματα που διαπιστώνονται κατά την αγορά, πρέπει να δηλωθούν αμέσως μετά το ξεπακετάρισμα. Για όλες τις επισκευές που καθίστανται απαραίτητες μετά τη λήξη της εγγύησης επιβαρύνεστε με τις σχετικές δαπάνες.

Έκταση της εγγύησης

Η συσκευή κατασκευάστηκε βάσει αυστηρών κριτηρίων ποιότητας και ελέγχθηκε ευσυνειδήτητα πριν την παράδοσή της.

Η εγγύηση ισχύει για ελαττώματα στο υλικό ή στην κατασκευή. Αυτή η εγγύηση δεν συμπεριλαμβάνει τμήματα του προϊόντος που υφίστανται κοινή φθορά και θεωρούνται ως αναλώσιμα (π. χ. ακροφύσια προσαρμογέα) ή εύθραυστα τμήματα του προϊόντος (π. χ. διακόπτης). Αυτή η εγγύηση εκπίπτει σε περίπτωση που η συσκευή υπέστη βλάβη, δεν χρησιμοποιήθηκε ή δεν συντηρήθηκε σωστά. Για σωστή χρήση του προϊόντος πρέπει να ακολουθούνται όλες οι υποδείξεις που αναφέρονται στις οδηγίες χρήσης. Να αποφεύγονται οπωσδήποτε οι χρήσεις και πράξεις που δεν συνιστώνται στις Οδηγίες χρήσης ή για τις οποίες ισχύουν ειδικές προειδοποιήσεις. Το προϊόν προορίζεται μόνο για ιδιωτική και όχι για επαγγελματική χρήση. Σε περίπτωση καταχρηστικού και λάθους χειρισμού, άσκησης βίας και επεμβάσεων που δεν εκτελούνται από συμβεβλημένο συνεργείο μας, εκπίπτει η εγγύηση.

Διακανονισμός σε περίπτωση εγγύησης

Προς εξασφάλιση ταχείας επεξεργασίας παρακαλούμε να ακολουθήσετε τις επόμενες υποδείξεις:

- Για όλα τα αιτήματα να έχετε πρόχειρα την απόδειξη αγοράς και τον αριθμό προϊόντος (IAN 408544_2207) ως αποδεικτικό στοιχείο για την αγορά.
- Τον αριθμό προϊόντος θα τον βρείτε στην ετικέτα στοιχείων της συσκευής, σε χαραγμένη σημείωση στο προϊόν, στο εξώφυλλο των Οδηγιών χρήσης (κάτω αριστερά) ή σαν αυτοκόλλητο στην πίσω ή κάτω πλευρά.
- Εάν παρουσιαστούν σφάλματα λειτουργίας ή άλλα ελαττώματα, επικοινωνήστε πρώτα με το πιο κάτω αναφερόμενο τμήμα εξυπηρέτησης πελατών **τηλεφωνικά** ή με **e-mail**. Εκεί θα σας δοθούν περισσότερες πληροφορίες για τον διακανονισμό.
- Ένα ως ελαττωματικό καταχωρημένο προϊόν μπορείτε, μετά από συνεννόηση με το τμήμα μας εξυπηρέτησης πελατών, να το στείλετε, με δική μας επιβάρυνση με τα ταχυδρομικά, επισυνάπτοντας την απόδειξη αγοράς και στοιχεία για το ελάττωμα και την ημερομηνία που παρουσιάστηκε, στη διεύθυνση του σέρβις μας που σας κοινοποιήθηκε. Προς αποφυγή προβλημάτων παραλαβής και πρόσθετων δαπανών, παρακαλούμε να χρησιμοποιήσετε μόνο τη διεύθυνση που σας κοινοποιήθηκε. Σιγουρευτείτε πως η αποστολή δεν έγινε χωρίς πληρωμή των ταχυδρομικών τελών, σαν ογκώδες αντικείμενο, σαν εξπρές, ή με άλλο ειδικό τρόπο. Στείλτε τη συσκευή μαζί με όλα τα αξεσουάρ που σας παραδόθηκαν κατά την αγορά και φροντίστε για ασφαλή συσκευασία.

Σέρβις επισκευής

Επισκευές που δεν καλύπτονται από την εγγύηση μπορούν να εκτελεστούν από

το υποκατάστημά μας για σέρβις έναντι πληρωμής. Το υποκατάστημα σέρβις θα σας υποβάλει προϋπολογισμό εξόδων. Μπορούμε να αναλάβουμε την επεξεργασία συσκευών που μας απεστάλησαν καλά συσκευασμένες και με πληρωμένα ταχυδρομικά τέλη.

Προσοχή: Παρακαλούμε να στείλετε τη συσκευή σας στο υποκατάστημά μας για σέρβις, καλά καθαρισμένη και με την σχετική υπόδειξη για το ελάττωμα. Οι συσκευές που στέλνονται χωρίς να έχουν πληρωθεί τα ταχυδρομικά τέλη - με εξπρές, σαν ογκώδη αντικείμενα, ή με άλλο ειδικό τρόπο - δεν θα γίνονται δεκτές. Την απόρριψη των ελαττωματικών σας συσκευών που μας στέλνετε την αναλαμβάνουμε δωρεάν.

Service-Center

 **Σέρβις Ελλάδα**
Tel.: 00800 490826600
E-Mail: grizzly@lidl.gr
IAN 408544_2207

 **Service Cyprus**
Tel.: 8009 4241
E-Mail: grizzly@lidl.com.cy
IAN 408544_2207

Εισαγωγέας

Παρακαλούμε να λάβετε υπόψη σας πως η ακόλουθη διεύθυνση δεν είναι η διεύθυνση για σέρβις. Επικοινωνήστε πρώτα με το πιο πάνω αναφερόμενο κέντρο εξυπηρέτησης πελατών.

Grizzly Tools GmbH & Co. KG
Stockstädter Straße 20
63762 Großostheim
GERMANIA
www.grizzlytools.de

Inhalt

Einleitung	28
Bestimmungsgemäße	
Verwendung	28
Allgemeine Beschreibung	29
Lieferumfang.....	29
Funktionsbeschreibung.....	29
Übersicht	29
Technische Daten	29
Sicherheitshinweise	30
Bildzeichen in der Betriebsanleitung .	30
Bildzeichen auf dem Gerät.....	30
Allgemeine Sicherheitshinweise	30
Erstinbetriebnahme	32
Inbetriebnahme	33
Bedienung	33
Handgriff drehen	33
Ein- und Ausschalten.....	33
Einsatz als Standgerät	34
Verwendung von Vorsatzdüsen	34
Reduzierdüse.....	34
Flächendüse	34
Spachteldüse	34
Grillanzünderdüse.....	34
Kegeldüse	35
Inbetriebnahme	
als Unkrautvernichter	35
Montage der Verlängerung	35
Arbeitshinweise Unkrautvernichter...	35
Reinigung/Wartung/Lagerung ...	36
Allgemeine Reinigungs-	
und Wartungsarbeiten	36
Lagerung	36
Entsorgung/Umweltschutz	37
Ersatzteile/Zubehör	38
Garantie	39
Reparatur-Service	40
Service-Center	40
Importeur	40
Original-	
EG-Konformitätserklärung	44
Explosionszeichnung	45

Einleitung

Herzlichen Glückwunsch zum Kauf Ihres neuen Gerätes. Sie haben sich damit für ein hochwertiges Gerät entschieden. Dieses Gerät wurde während der Produktion auf Qualität geprüft und einer Endkontrolle unterzogen. Die Funktionsfähigkeit Ihres Gerätes ist somit sichergestellt.

Es ist nicht auszuschließen, dass sich in Einzelfällen am oder im Gerät Restmengen von Schmierstoffen befinden. Dies ist kein Mangel oder Defekt und kein Grund zur Besorgnis.



Die Betriebsanleitung ist Bestandteil dieses Gerätes. Sie enthält wichtige Hinweise für Sicherheit, Gebrauch und Entsorgung. Machen Sie sich vor der Benutzung des Gerätes mit allen Bedien- und Sicherheitshinweisen vertraut. Benutzen Sie das Gerät nur wie beschrieben und für die angegebenen Einsatzbereiche. Bewahren Sie die Betriebsanleitung gut auf und händigen Sie alle Unterlagen bei Weitergabe des Gerätes an Dritte mit aus.

Bestimmungsgemäße Verwendung

Der 2in1 Langstiel-Heißluftgebläse / Unkrautvernichter ist zum Entfernen von Unkraut zwischen Gehwegplatten, an Mauerwerken, auf gepflasterten Flächen, in Beeten sowie in Rasenflächen während der Wachstumsperiode, zum Entfernen von Farbanstrichen, zum Erwärmen (z.B. von Schrumpfschläuchen) und zum Verformen und Verschweißen von Kunststoffen geeignet. Es kann zum Lösen von Klebeverbindungen, zum Auftauen von Wasserleitungen, zum Entzünden von Grillkohle verwendet werden. Dieses Gerät ist nicht zur gewerblichen Nutzung geeignet. Bei gewerblichem Einsatz erlischt die Garantie.

Jede andere Verwendung, die in dieser Betriebsanleitung nicht ausdrücklich zugelassen wird, kann zu Schäden am Gerät führen und eine ernsthafte Gefahr für den Benutzer darstellen.

Die Benutzung des Gerätes im Regen oder in feuchter Umgebung ist verboten. Der Hersteller haftet nicht für Schäden, die durch bestimmungswidrigen Gebrauch oder falsche Bedienung verursacht wurden.

Allgemeine Beschreibung

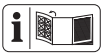

Die Abbildungen finden Sie auf der vorderen und hinteren Ausklappseite.

Lieferumfang

Nehmen Sie das Gerät vorsichtig aus der Packung und prüfen Sie, ob die nachfolgenden Teile vollständig sind:

- Heißluftgebläse
- Verlängerungsstiel
- Griffstück für Verlängerung
- Kegeldüse
- Reduzierdüse
- Flächendüse
- Spachteldüse
- Grillanzünderdüse
- Betriebsanleitung

Funktionsbeschreibung

Bei diesem Gerät handelt es sich um einen 2in1 Langstiel-Heißluftgebläse / Unkrautvernichter, der sowohl mit als auch ohne Langstiel verwendbar ist.

Das Gerät lässt sich mit einem Stufen-schalter regeln. Bei einer Luftmenge von 500 l/min werden, je nach gewählter Stufe, 100, 350, oder 650°C erreicht.

Übersicht

- | | |
|-----------------|---|
| A | 1 Ausblasrohr |
| | 2 Gerätegehäuse |
| | 3 Verriegelungsschalter für drehbaren Handgriff |
| | 4 Lufterlass |
| | 5 Ein-/Ausschalter |
| | 6 Griff |
| | 7 Gewindestutzen für Verlängerungsstiel |
| | 8 Netzkabel |
| | 9 Verlängerungsstiel |
| | 10 Überwurfmutter |
| | 11 Kabelclipse |
| | 12 Gewindestutzen Handgriff |
| | 13 Stielgriff |
| | 14 Kabelzugentlastung |
| B | 15 Grillanzünderdüse |
| | 16 Kegeldüse |
| | 17 Flächendüse |
| | 18 Spachteldüse |
| 19 Reduzierdüse | |
| C | 20 Standfuß |
| | 21 Standbügel |

Technische Daten

Langstiel-Heißluftgebläse / Unkrautvernichter.. PLHLG 2000 C2

Aufnahmeleistung des Motors	2000 W
Netzspannung	230 V~; 50 Hz
Schutzklasse	□ II
Luftmenge	max. 500 l/min
Temperatur Stufe 1	100 °C
Temperatur Stufe 2	350 °C
Temperatur Stufe 3	650 °C

Sicherheitshinweise

Bildzeichen in der Betriebsanleitung

 **Gefahrenzeichen mit Angaben zur Verhütung von Personen- oder Sachschäden.**

 Gebotszeichen mit Angaben zur Verhütung von Schäden.

 Netzstecker ziehen

 Hinweiszeichen mit Informationen zum besseren Umgang mit dem Gerät.

Bildzeichen auf dem Gerät

 Lesen Sie die Bedienungsanleitung aufmerksam durch.

 Tragen Sie Schutzhandschuhe

 Tragen Sie eine Schutzbrille

 Nicht Regen oder Feuchtigkeit aussetzen.

 Achtung! Heiße Oberfläche. Es besteht Verbrennungsgefahr.

 Schutzklasse II

 Elektrogeräte gehören nicht in den Hausmüll.

Allgemeine Sicherheitshinweise

 Dieses Gerät kann bei unsachgemäßem Gebrauch ernsthaft Verletzungen verursachen. Um Personen- und Sachschäden zu vermeiden, lesen und beachten Sie unbedingt die folgenden Sicherheitshinweise und machen Sie sich mit allen Bedienteilen gut vertraut.

 Vorsicht: So vermeiden Sie Unfälle und Verletzungen:

Vorbereitung

- Dieses Gerät kann von Kindern ab 8 Jahren und darüber sowie von Personen mit verringerten physischen, sensorischen oder mentalen Fähigkeiten oder Mangel an Erfahrung und Wissen benutzt werden, wenn sie beaufsichtigt oder bezüglich des sicheren Gebrauchs des Gerätes unterwiesen wurden und die daraus resultierenden Gefahren verstehen. Kinder dürfen nicht mit dem Gerät spielen. Reinigung und Benutzer-Wartung dürfen nicht von Kindern ohne Beaufsichtigung durchgeführt werden.
- Kinder sollten beaufsichtigt werden, um sicherzustellen, dass sie nicht mit dem Gerät spielen.
- Der Bediener oder Nutzer ist für Unfälle oder Schäden an anderen Menschen oder deren Eigentum verantwortlich.

- Benutzen Sie nur Ersatz- und Zubehörteile, die vom Hersteller geliefert und empfohlen werden. Der Einsatz von Fremdteilen führt zum sofortigen Verlust des Garantieanspruches.

Arbeiten mit dem Gerät



Vorsicht! So vermeiden Sie Geräteschäden und eventuell daraus resultierende Personenschäden:

- Benutzen Sie das Gerät nicht im Regen. Arbeiten Sie nur bei Tageslicht oder guter Beleuchtung.
- Arbeiten Sie mit dem Gerät nicht, wenn Sie müde oder unkonzentriert sind oder nach der Einnahme von Alkohol oder Tabletten. Legen Sie immer rechtzeitig eine Arbeitspause ein. Gehen Sie mit Vernunft an die Arbeit.
- Hinterlassen Sie das Gerät nie unbeaufsichtigt am Arbeitsplatz.
- Ein Brand kann entstehen, wenn mit dem Gerät nicht sorgsam umgegangen wird.
 - Vorsicht bei Gebrauch der Geräte in der Nähe brennbarer Materialien.
 - Nicht für längere Zeit auf ein und dieselbe Stelle richten.
 - Nicht bei Vorhandensein einer explosionsfähigen Atmosphäre verwenden.

- Wärme kann zu brennbaren Materialien geleitet werden, die verdeckt sind.
- Nach Gebrauch auf den Ständer auflegen und abkühlen lassen, bevor es weggepackt wird.
- Das Gerät nicht unbeaufsichtigt lassen, solange es in Betrieb ist.

Benutzung als Festbrennstoffanzünder / Benutzung der Grillanzünderdüse (15)

- Überprüfen, dass der Festbrennstoffanzünder sich in der richtigen Lage befindet.
- Vom Netz trennen, bevor er aus dem Feuer genommen wird.
- Vor dem Wegpacken den Festbrennstoffanzünder abkühlen lassen.
- Die Anschlussleitung oder andere brennbare Materialien dürfen nicht mit den heißen Teilen des Festbrennstoffanzünders in Berührung kommen.

Elektrische Sicherheit



Vorsicht: So vermeiden Sie Unfälle und Verletzungen durch elektrischen Schlag:

- Achten Sie darauf, dass die Netzspannung mit den Angaben des Typenschildes übereinstimmt.
- Schließen Sie das Gerät nur an eine Steckdose mit Fehler-

strom-Schutzeinrichtung RCD (Residual Current Device) mit einem Auslösestrom von nicht mehr als 30 mA an.

- Halten Sie das Gerät von Regen oder Nässe fern.
- Benutzen Sie das Netzkabel nicht, um den Netzstecker aus der Steckdose zu ziehen. Schützen Sie das Netzkabel vor Hitze, Öl und scharfen Kanten.
- Schalten Sie das Gerät aus und ziehen Sie den Netzstecker aus der Steckdose, wenn das Netzkabel beschädigt ist. Wenn die Anschlussleitung dieses Gerätes beschädigt wird, muss sie durch den Hersteller oder seinen Kundendienst oder eine ähnlich qualifizierte Person ersetzt werden, um Gefährdungen zu vermeiden.
- Verbinden Sie kein beschädigtes Netzkabel mit dem Stromnetz. Berühren Sie kein beschädigtes Netzkabel, solange es mit dem Stromnetz verbunden ist. Ein beschädigtes Netzkabel kann zum Berühren spannungsführender Teile führen.

Ergänzende Sicherheitshinweise



Vorsicht! Vermeiden Sie Verletzungs-, Brandgefahr und Gesundheitsgefährdungen:

- Ziehen Sie bei Gefahr den Netzstecker sofort aus der Steckdose.
- Verwenden Sie das Gerät niemals als Haartrockner.
- Richten Sie den heißen Luftstrom niemals auf Personen oder Tiere.
- Schauen Sie nicht direkt in die Düsenöffnung am Ausblasrohr.
- Berühren Sie die Düse nicht wenn diese heiß ist.
- Tragen Sie Schutzhandschuhe.
- Tragen Sie eine Schutzbrille.
- Ziehen Sie den Netzstecker bei Nichtgebrauch aus der Steckdose, aber auch bei Arbeitspausen sowie vor allen Arbeiten am Gerät, wie z. B. Wechsel der Düse.
- Halten Sie Abstand zwischen dem Düsenausgang und der zu bearbeitenden Fläche oder Werkstück. Das Gerät könnte überhitzen.
- Das Gerät muss stets sauber, trocken und frei von Öl oder Schmierfetten sein.

Erstinbetriebnahme

Bei erster Anwendung kann etwas Rauch austreten. Der Rauch entsteht durch Bindemittel, die sich bei dem ersten Gebrauch durch die Wärme aus der Isolationsfolie der Heizung herauslösen.

Um einen zügigen Austritt zu erzielen, sollte das Gerät auf dem Standfuß (D 20) abgestellt werden.

Belüften Sie unbedingt das Arbeitsumfeld bei der ersten Anwendung. Sollte die Rauch-/

Geruchsentwicklung zu stark sein, verlegen Sie die Erstinbetriebnahme ins Freie!

Inbetriebnahme

Der 2in1 Langstiel-Heißluftgebläse/Unkrautvernichter kann sowohl als Handgerät (für den Betrieb als Heißluftgebläse), als auch als Langstielvariante (für den Betrieb als Unkrautvernichter) genutzt werden.



Zur Verwendung als Unkrautvernichter darf das Gerät nur mit Verlängerungsstiel betrieben werden. Halten Sie das Gerät beim Beseitigen von Unkraut am Handgriff der Verlängerung fest.

Bedienung

Handgriff drehen

Das Gerät hat zwei Handgriffpositionen.



Position ①:

Geeignet zur Vernichtung von Unkraut und zum Entzünden von Grillkohle.



Stellen Sie das Gerät in Position ① nach dem Gebrauch immer mit dem Standfuß (20) und dem Standbügel (21) auf eine ebene, feuerfeste Unterlage, zum Abkühlen. Den Standbügel (21) klappen Sie zur Verwendung auf und nach der Verwendung wieder zu.



Position ②:

Geeignet für die Verwendung als Heißluftpistole.



1. Um den Griff (6) zu drehen, schieben Sie den Verriegelungsschalter (3) nach vorne, in Richtung Ausblasrohr (1). Das Symbol "☞" erscheint.



2. Halten Sie den Verriegelungsschalter (E 3) in dieser Position und drehen Sie den Handgriff (6) in die gewünschte Position.
3. Lassen Sie den Verriegelungsschalter (E 3) los. Das Symbol "☞" erscheint. Prüfen Sie ob der Griff (6) in der gewünschten Position eingerastet ist und sich nicht mehr drehen lässt.



Ein- und Ausschalten

Das Gerät kann mit dem Ein-/Ausschalter (5), je nach Anwendungsfall, auf drei Temperaturstufen geregelt werden:

Stufe 1 = 100°C

Stufe 2 = 350°C

Stufe 3 = 650°C

Gerät einschalten:

1. Stecken Sie den Netzstecker in eine passende Steckdose.
2. Stellen Sie den Ein-/Ausschalter (5) auf die gewünschte Stufe 1, 2 oder 3. Das Gerät erreicht nach ca. 1 Minute die volle Betriebstemperatur.

Gerät ausschalten:

1. Zum Ausschalten stellen Sie den Ein-/Ausschalter (5) auf Stufe "0".
2. Stellen Sie das Gerät nach dem Gebrauch immer mit dem Standfuß (D 20) auf eine ebene, feuerfeste Unterlage, bis das Gerät abgekühlt ist.
3. Ziehen Sie den Netzstecker aus der Steckdose.

D Einsatz als Standgerät

Sie können das Gerät als Standgerät benutzen. Stellen Sie das Gerät hierzu auf die beiden Standfüße (20).

Achten Sie auf einen stabilen und sicheren Stand und einen hitzefesten Untergrund.

i Die Stellung als Standgerät ist auch bestens geeignet, um das Gerät nach Benutzung abkühlen zu lassen.

B Verwendung von Vorsatzdüsen

! Vor dem Wechsel von Vorsatzdüsen muss die Vorsatzdüse (15/16/17/18/19) und das Ausblasrohr (A 1) ausreichend abgekühlt sein, um Verbrennungen zu vermeiden.

i Verschiedene Verwendungen sind möglich. Beachten Sie immer die Sicherheitsvorschriften und gehen Sie grundsätzlich mit Bedacht und Vorsicht mit dem Gerät um.

Reduzierdüse

Stecken Sie die Reduzierdüse (19) auf das Ausblasrohr (A 1) auf.

Verwenden Sie die Reduzierdüse (19) zum Erzielen einer punktuellen Hitze, wie z.B. zum Verschweißen von Kunststoffen (Folien, Schrumpfschläuche).

i Achten Sie bei Verwendung der Reduzierdüse (19) besonders auf die Hitzeentwicklung am Bearbeitungspunkt. Verweilen Sie im Zweifel nicht zu lange an einer Stelle, um eine Überhitzung des Werkstücks zu vermeiden.

Flächendüse

Stecken Sie die Flächendüse (17) auf das Ausblasrohr (A 1) auf.

Verwenden Sie die Flächendüse (17) zum Erzielen einer flächigen Hitze.

Sie ist dadurch besonders geeignet Kleber zu lösen oder Farben aufzuweichen.

i Achten Sie bei Verwendung der Flächendüse (17) besonders auf die Hitzeentwicklung an benachbarten Stellen des Bearbeitungspunktes. Damit im Zweifel kein angrenzendes Bauteil überhitzt wird.

H Spachteldüse

Stecken Sie die Spachteldüse (18) auf das Ausblasrohr (A 1) auf.

Die Spachtelform der Düse dient der gezielten Heißluftzufuhr auf Farb- und Lackflächen. Das Entfernen der Farben und Lacke kann mit einer Spachtel und einem Schaber erfolgen. Die Spachteldüse (18) selbst ist nicht zum Entfernen der Farbe geeignet.

I Grillanzünderdüse

Stecken Sie die Grillanzünderdüse (15) auf das Ausblasrohr (A 1) auf.

Schalten Sie das Gerät mit dem Ein-/Aus-Schalter (G 5) auf Stufe "3" ein.

Positionieren Sie die Grillanzünderdüse (15) unter der Grillkohle. Achten Sie darauf, dass nicht alle Öffnungen der Grillanzünderdüse (15) von Grillkohle bedeckt sind, sonst entsteht ein Hitzestau im Gerät und es besteht Brandgefahr. In wenigen Minuten ist die Grillkohle entzündet.



Verwenden Sie auf keinen Fall weitere Methoden zum Entzünden von Grillkohle gleichzeitig mit der Grillanzünderdüse (15).



Verwenden Sie die Grillanzünderdüse (15) ausschließlich für die wenigen Minuten die notwendig sind, um die Grillkohle zu entzünden.



Verwenden Sie die Grillanzünderdüse (15) in keinem Fall für eine andere Anwendung.

Kegeldüse



Zur Verwendung als Unkrautvernichter darf das Gerät nur mit Verlängerungsstiel betrieben werden. Halten Sie das Gerät beim Beseitigen von Unkraut am Handgriff der Verlängerung fest.

Stecken Sie die Kegeldüse (16) auf das Ausblasrohr (A 1) auf.
Verwenden Sie die Kegeldüse (16) zum Entfernen von Unkraut.



Zur Unkrautvernichtung setzen Sie die Kegeldüse für ca. 5-10 Sekunden auf die zu beseitigende Pflanze auf.
Bei höheren Pflanzen schrumpfen Sie diese, indem Sie die Pflanze im oberen Bereich kurz erwärmen. Setzen Sie dann die Kegeldüse auf die nun geschrumpfte Pflanze für 5-10 Sekunden auf.

Inbetriebnahme als Unkrautvernichter



Montieren Sie den Verlängerungsstiel um das Gerät als Unkrautvernichter zu nutzen.

Montage der Verlängerung



1. Drehen Sie den Griff (6) des Heißluftgebläses auf Position ① (siehe Kapitel "Handgriff drehen" F).
2. Stecken Sie den Verlängerungsstiel (9) in den Gewindestutzen (12) des Stielgriffs (13) und schrauben Sie die Überwurfmutter (10) fest.
3. Stecken Sie nun den Verlängerungsstiel (9) in den Gewindestutzen (7) am Gerätegehäuse (2) des Heißluftgebläses und schrauben Sie die Überwurfmutter (10) fest.



4. Führen Sie das Netzkabel (8) entlang des Verlängerungsstiels (9) und fixieren Sie es mit den beiden Kabelclipse (11).
5. Führen Sie das Netzkabel (8) durch die Kabelzugentlastung (14) am Stielgriff (13). Formen Sie hierzu in Höhe der Kabelzugentlastung eine Schlaufe, welche Sie durch die Öse der Kabelzugentlastung (14) führen und auf der Rückseite einhängen.

Arbeitshinweise Unkrautvernichter

- Zum Entfernen von Unkraut eignet sich am besten die Kegeldüse (B 16).
- Der beste Zeitpunkt zum Beginn der Unkrautbeseitigung ist das Frühjahr.

- Die Unkrautbeseitigung ist am wirkungsvollsten wenn die Pflanze noch jung ist.
- Der Erfolg der Maßnahme ist nicht sofort sichtbar (siehe Abbildung .
- Je nach Pflanzentyp reagieren diese nicht sofort auf die Wärmestrahlung bei der empfohlenen Einwirkdauer.
 - Junge, weichblättrige Pflanzen reagieren empfindlich auf die Behandlung und sind danach nicht mehr lebensfähig.
 - Hartlaubige Gräser sind sehr robust. Diese müssen öfter behandelt werden.
 - Ältere Pflanzen und Pflanzen mit harten Blättern, wie z.B. Disteln müssen regelmäßig in einem Abstand von 1-2 Wochen behandelt werden um diese erfolgreich auszutrocknen.
- Durch eine längere Einwirkzeit der Behandlung kann der sichtbare Teil der Pflanze auch abgebrannt werden.
- Ein Verbrennen der Pflanzen ist nicht zwingend notwendig. Beim Erhitzen trocknen die Blätter aus und das Unkraut stirbt ab.
- Bei der Behandlung von durchwachsenen Flächen muss diese am Anfang mehrfach in kurzen Zeiträumen wiederholt werden, damit sich bleibender Erfolg einstellen kann. Danach reichen längere Behandlungsabstände aus.
- Bei manchen Unkrautarten kann eine wiederholte Behandlung notwendig sein.



Seien Sie sich bewusst, dass es nicht notwendig ist, die Pflanzen zu verbrennen. Ein einfaches erhitzen reicht aus, um das Unkraut auszutrocknen und somit abzutöten.

Reinigung/Wartung/ Lagerung



Lassen Sie Arbeiten, die nicht in dieser Betriebsanleitung beschrieben sind, von einer von uns ermächtigten Kundendienststelle durchführen. Versuchen Sie nicht, das Gerät selbst zu reparieren, es sei denn, Sie besitzen hierfür eine Ausbildung. Verwenden Sie nur Originalteile.



Ziehen Sie vor allen Wartungs- und Reinigungsarbeiten den Netzstecker. Verletzungsgefahr durch unbeabsichtigtes Einschalten!



Lassen Sie das Gerät vor allen Wartungs- und Reinigungsarbeiten abkühlen. Es besteht Verbrennungsgefahr!

- Bewahren Sie das Gerät an einem trockenen Ort und außerhalb der Reichweite von Kindern auf.

Allgemeine Reinigungs- und Wartungsarbeiten

- Halten Sie das Gerät stets sauber. Verwenden Sie zum Reinigen eine Bürste oder ein Tuch, aber keine Reinigungs- bzw. Lösungsmittel.

Lagerung

- Bewahren Sie das Gerät trocken und außerhalb der Reichweite von Kindern auf.
- Lassen Sie das Gerät abkühlen, bevor Sie das Gerät in geschlossenen Räumen abstellen.

Wir haften nicht für durch unsere Geräte hervorgerufene Schäden. Sofern diese durch unsachgemäße Reparatur oder den Einsatz von Nicht-Originalteilen bzw. durch nicht bestimmungsgemäßen Gebrauch verursacht werden.

Entsorgung/ Umweltschutz

Führen Sie Gerät, Zubehör und Verpackung einer umweltgerechten Wiederverwertung zu.



Elektrogeräte gehören nicht in den Hausmüll.

Richtlinie 2012/19/EU über Elektro- und Elektronik-Altgeräte: Verbraucher sind gesetzlich dazu verpflichtet, Elektro- und Elektronikgeräte am Ende ihrer Lebensdauer einer umweltgerechten Wiederverwertung zuzuführen. Auf diese Weise wird eine umwelt- und ressourcenschonende Verwertung sichergestellt.

Je nach Umsetzung in nationales Recht können Sie folgende Möglichkeiten haben:

- an einer Verkaufsstelle zurückgeben,
- an einer offiziellen Sammelstelle abgeben,
- an den Hersteller/Inverkehrbringer zurücksenden.

Nicht betroffen sind den Altgeräten beigefügte Zubehörteile und Hilfsmittel ohne Elektrobestandteile.

Zusätzliche Entsorgungshinweise für

Deutschland: Das Gerät ist bei eingerichteten Sammelstellen, Wertstoffhöfen oder Entsorgungsbetrieben abzugeben. Zudem sind Vertreiber von Elektro- und Elektronikgeräten sowie Vertreiber von Lebensmitteln zur Rücknahme verpflichtet. LIDL bietet Ihnen Rückgabemöglichkeiten direkt in den Filialen und Märkten an. Rückgabe und Entsorgung sind für Sie kostenfrei.

Beim Kauf eines Neugerätes haben Sie das Recht, ein entsprechendes Altgerät unentgeltlich zurückzugeben.

Zusätzlich haben Sie die Möglichkeit, unabhängig vom Kauf eines Neugerätes, unentgeltlich (bis zu drei) Altgeräte abzugeben, die in keiner Abmessung größer als 25 cm sind.

Bitte entnehmen Sie vor der Rückgabe Batterien oder Akkumulatoren, die nicht vom Altgerät umschlossen sind, sowie Lampen, die zerstörungsfrei entnommen werden können und führen diese einer separaten Sammlung zu.

Ersatzteile/Zubehör

**Ersatzteile und Zubehör erhalten Sie unter
www.grizzlytools.shop**

Sollten Sie Probleme mit dem Bestellvorgang haben, verwenden Sie bitte das Kontaktformular. Bei weiteren Fragen wenden Sie sich an das „Service-Center“ (siehe Seite 40).

Pos. Betriebsanleitung	Bezeichnung	Bestell-Nr.
A 19	Reduzierdüse	91105626
A 18	Spachteldüse	91105629
A 17	Flächendüse	91105628
A 15	Grillanzünderdüse	91105630
A 16	Kegeldüse	91105627

Garantie

Sehr geehrte Kundin, sehr geehrter Kunde, Sie erhalten auf dieses Gerät 3 Jahre Garantie ab Kaufdatum.

Im Falle von Mängeln dieses Produkts stehen Ihnen gegen den Verkäufer des Produkts gesetzliche Rechte zu. Diese gesetzlichen Rechte werden durch unsere im Folgenden dargestellte Garantie nicht eingeschränkt.

Garantiebedingungen

Die Garantiefrist beginnt mit dem Kaufdatum. Bitte bewahren Sie den original Kassensbon gut auf. Diese Unterlage wird als Nachweis für den Kauf benötigt.

Tritt innerhalb von drei Jahren ab dem Kaufdatum dieses Produkts ein Material- oder Fabrikationsfehler auf, wird das Produkt von uns – nach unserer Wahl – für Sie kostenlos repariert oder ersetzt. Diese Garantieleistung setzt voraus, dass innerhalb der Drei-Jahres-Frist das defekte Gerät und der Kaufbeleg (Kassensbon) vorgelegt und schriftlich kurz beschrieben wird, worin der Mangel besteht und wann er aufgetreten ist. Wenn der Defekt von unserer Garantie gedeckt ist, erhalten Sie das reparierte oder ein neues Produkt zurück. Mit Reparatur oder Austausch des Produkts beginnt kein neuer Garantiezeitraum.

Garantiezeit und gesetzliche Mängelansprüche

Die Garantiezeit wird durch die Gewährleistung nicht verlängert. Dies gilt auch für ersetzte und reparierte Teile. Eventuell schon beim Kauf vorhandene Schäden und Mängel müssen sofort nach dem Auspacken gemeldet werden. Nach Ablauf der Garantiezeit anfallende Reparaturen sind kostenpflichtig.

Garantieumfang

Das Gerät wurde nach strengen Qualitätsrichtlinien sorgfältig produziert und vor Anlieferung gewissenhaft geprüft.

Die Garantieleistung gilt für Material- oder Fabrikationsfehler. Diese Garantie erstreckt sich nicht auf Produktteile, die normaler Abnutzung ausgesetzt sind und daher als Verschleißteile angesehen werden können (z. B. Vorsatzdüsen) oder für Beschädigungen an zerbrechlichen Teilen (z. B. Schalter).

Diese Garantie verfällt, wenn das Produkt beschädigt, nicht sachgemäß benutzt oder nicht gewartet wurde. Für eine sachgemäße Benutzung des Produkts sind alle in der Betriebsanleitung aufgeführten Anweisungen genau einzuhalten. Verwendungszwecke und Handlungen, von denen in der Betriebsanleitung abgeraten oder vor denen gewarnt wird, sind unbedingt zu vermeiden. Das Produkt ist lediglich für den privaten und nicht für den gewerblichen Gebrauch bestimmt. Bei missbräuchlicher und unsachgemäßer Behandlung, Gewaltanwendung und bei Eingriffen, die nicht von unserer autorisierten Service-Niederlassung vorgenommen wurden, erlischt die Garantie.

Abwicklung im Garantiefall

Um eine schnelle Bearbeitung Ihres Anliegens zu gewährleisten, folgen Sie bitte den folgenden Hinweisen:

- Bitte halten Sie für alle Anfragen den Kassensbon und die Artikelnummer (IAN 408544_2207) als Nachweis für den Kauf bereit.
- Die Artikelnummer entnehmen Sie bitte dem Typenschild.
- Sollten Funktionsfehler oder sonstige Mängel auftreten, kontaktieren Sie zunächst die nachfolgend benannte

Serviceabteilung **telefonisch** oder per **E-Mail**. Sie erhalten dann weitere Informationen über die Abwicklung Ihrer Reklamation.

- Ein als defekt erfasstes Produkt können Sie, nach Rücksprache mit unserem Kundenservice, unter Beifügung des Kaufbelegs (Kassenbons) und der Angabe, worin der Mangel besteht und wann er aufgetreten ist, für Sie portofrei an die Ihnen mitgeteilte Service-Anschrift übersenden. Um Annahmeprobleme und Zusatzkosten zu vermeiden, benutzen Sie unbedingt nur die Adresse, die Ihnen mitgeteilt wird. Stellen Sie sicher, dass der Versand nicht unfrei, per Sperrgut, Express oder sonstiger Sonderfracht erfolgt. Senden Sie das Gerät bitte inkl. aller beim Kauf mitgelieferten Zubehörteile ein und sorgen Sie für eine ausreichend sichere Transportverpackung.

Reparatur-Service

Sie können Reparaturen, **die nicht der Garantie unterliegen**, gegen Berechnung von unserer Service-Niederlassung durchführen lassen. Sie erstellt Ihnen gerne einen Kostenvoranschlag.

Wir können nur Geräte bearbeiten, die ausreichend verpackt und frankiert eingeschickt wurden.

Achtung: Bitte senden Sie Ihr Gerät gereinigt und mit Hinweis auf den Defekt an unsere Service-Niederlassung.

Nicht angenommen werden unfrei - per Sperrgut, Express oder mit sonstiger Sonderfracht - eingeschickte Geräte.

Die Entsorgung Ihrer defekten, eingesendeten Geräte führen wir kostenlos durch.

Service-Center

DE Service Deutschland

Tel.: 0800 54 35 111

E-Mail: grizzly@lidl.de

IAN 408544_2207

AT Service Österreich

Tel.: 0800 447744

E-Mail: grizzly@lidl.at

IAN 408544_2207

CH Service Schweiz

Tel.: 0800 56 44 33

E-Mail: grizzly@lidl.ch

IAN 408544_2207

Importeur

Bitte beachten Sie, dass die folgende Anschrift keine Serviceanschrift ist. Kontaktieren Sie zunächst das oben genannte Service-Center.

Grizzly Tools GmbH & Co KG

Stockstädter Straße 20

63762 Großostheim

Germany

www.grizzlytools.de



UKCA declaration of conformity

We hereby confirm that the
Long-reach hot air blower/weed killer
model PLHLG 2000 C2

Serial number
000001 - 135000

conforms with the following applicable relevant version of the UK Regulations:

Electromagnetic Compatibility Regulations 2016
Electrical Equipment (Safety) Regulations 2016
The Restriction of the Use of Certain Hazardous Substances in Electrical and
Electronic Equipment Regulations 2012

In order to guarantee consistency, the following harmonised standards as well as national standards and stipulations have been applied:

EN 60335-1:2012/A15:2021 • EN 60335-2-45:2002/A2:2012 • EN 62233:2008
EN IEC 55014-1:2021 • EN IEC 55014-2:2021
EN IEC 61000-3-2:2019/A1:2021 • EN 61000-3-3:2013/A2:2021
EN IEC 63000:2018

This declaration of conformity is issued under the sole responsibility
of the manufacturer:



Grizzly Tools GmbH & Co. KG
Stockstädter Straße 20
63762 Großostheim
Germany
30.12.2022

Christian Frank
Documentation Representative



Translation of the original EC declaration of conformity

We hereby confirm that the
**Long Reach Heat Gun / Weed Burner
model PLHLG 2000 C2**

Serial number
000001 - 135000

conforms with the following applicable relevant version of the EU guidelines:

2014/30/EU • 2014/35/EU • 2011/65/EU* & (EU) 2015/863

In order to guarantee consistency, the following harmonised standards as well as national standards and stipulations have been applied:

**EN 60335-1:2012/A15:2021 • EN 60335-2-45:2002/A2:2012 • EN 62233:2008
EN IEC 55014-1:2021 • EN IEC 55014-2:2021
EN IEC 61000-3-2:2019/A1:2021 • EN 61000-3-3:2013/A2:2021
EN IEC 63000:2018**

This declaration of conformity (22)** is issued under the sole responsibility
of the manufacturer:



Grizzly Tools GmbH & Co. KG
Stockstädter Straße 20
63762 Großostheim
Germany
30.12.2022

Christian Frank
Documentation Representative

* The object of the declaration described above satisfies the provisions of Directive 2011/65/EU of the European Parliament and the Council of 8 June 2011 on limiting the use of certain harmful substances in electrical and electronic appliances.

** The last two digits of the year in which the CE marking was affixed.



Μετάφραση της πρωτότυπης Δήλωσης συμμόρφωσης CE

Με το παρόν δηλώνουμε ότι το είδος κατασκευής της
Πιστόλι θερμού αέρα / καταστροφές ζιζανίων
Σειρά PLHLG 2000 C2

Αριθμός σειράς
000001 - 135000

ανταποκρίνεται στις ακόλουθες σχετικές οδηγίες της ΕΕ στην εκάστοτε ισχύουσα έκδοση:

2014/30/EU • 2014/35/EU • 2011/65/EU* & (EU) 2015/863

Για να εξασφαλιστεί η συμβατικότητα, εφαρμόστηκαν οι παρακάτω εναρμονισμένες προδιαγραφές καθώς και εθνικές προδιαγραφές και κανονισμοί:

EN 60335-1:2012/A15:2021 • EN 60335-2-45:2002/A2:2012 • EN 62233:2008
EN IEC 55014-1:2021 • EN IEC 55014-2:2021
EN IEC 61000-3-2:2019/A1:2021 • EN 61000-3-3:2013/A2:2021
EN IEC 63000:2018

Η αποκλειστική ευθύνη για την έκδοση της παρούσας δήλωσης συμμόρφωσης ανήκει στον κατασκευαστή (22)** :

CE Grizzly Tools GmbH & Co. KG
Stockstädter Straße 20
63762 Grobostheim
Germany
30.12.2022

Christian Frank
υπεύθυνος τεκμηρίωσης

* Το ανωτέρω περιγραφόμενο αντικείμενο της δήλωσης πληροί τις προδιαγραφές της Οδηγίας 2011/65/ΕΕ του Ευρωπαϊκού Κοινοβουλίου και του Συμβουλίου της 8ης Ιουνίου 2011 για τον περιορισμό της χρήσης ορισμένων επικίνδυνων ουσιών σε ηλεκτρικό και ηλεκτρονικό εξοπλισμό.

** Τα δύο τελευταία ψηφία του έτους κατά το οποίο τοποθετήθηκε η σήμανση CE.



Original EG-Konformitätserklärung

Hiermit bestätigen wir, dass das
**Langstiel-Heißluftgebläse/Unkrautvernichter
Baureihe PLHLG 2000 C2**

Seriennummern
000001 - 135000

folgenden einschlägigen EU-Richtlinien in ihrer jeweils gültigen Fassung entspricht:

2014/30/EU • 2014/35/EU • 2011/65/EU* & (EU) 2015/863

Um die Übereinstimmung zu gewährleisten, wurden folgende harmonisierte Normen sowie nationale Normen und Bestimmungen angewendet:

**EN 60335-1:2012/A15:2021 • EN 60335-2-45:2002/A2:2012 • EN 62233:2008
EN IEC 55014-1:2021 • EN IEC 55014-2:2021
EN IEC 61000-3-2:2019/A1:2021 • EN 61000-3-3:2013/A2:2021
EN IEC 63000:2018**

Die alleinige Verantwortung für die Ausstellung dieser Konformitätserklärung (22)** trägt der Hersteller:



Grizzly Tools GmbH & Co. KG
Stockstädter Straße 20
63762 Großostheim
Germany
30.12.2022

Christian Frank
Dokumentationsbevollmächtigter

* Der oben beschriebene Gegenstand der Erklärung erfüllt die Vorschriften der Richtlinie 2011/65/EU des Europäischen Parlaments und des Rates vom 8. Juni 2011 zur Beschränkung der Verwendung bestimmter gefährlicher Stoffe in Elektro- und Elektronikgeräten.

** Die beiden letzten Ziffern des Jahres, in dem die CE-Kennzeichnung angebracht wurde.

Exploded Drawing Επί μέρους σχεδιαγράμματα Explosionszeichnung

PLHLG 2000 C2

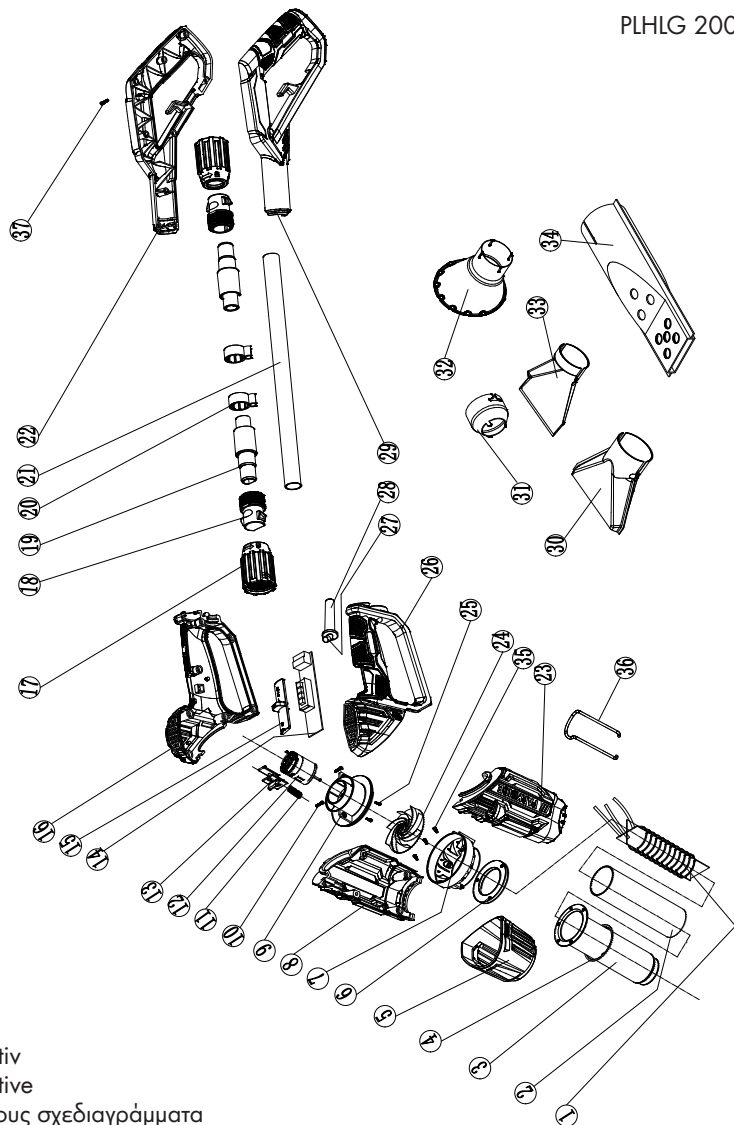

informativ
informative
Επί μέρους σχεδιαγράμματα

20221201_rev02_sf

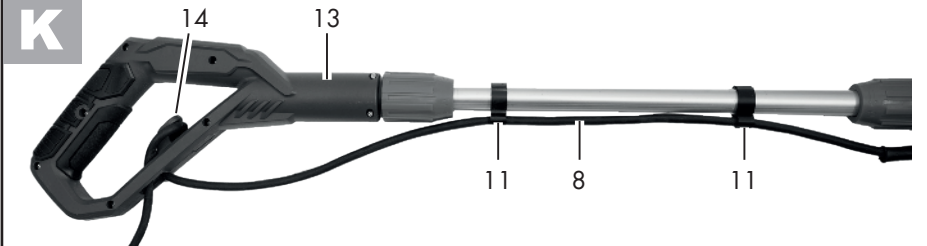
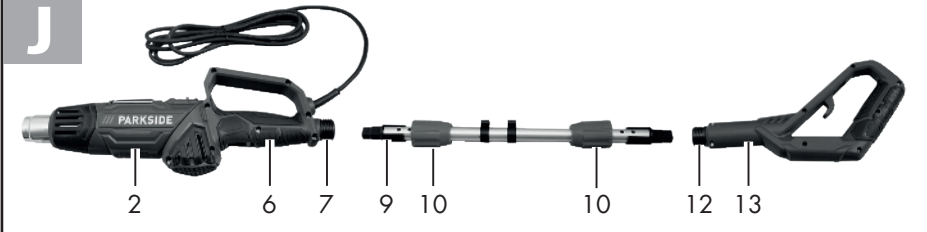
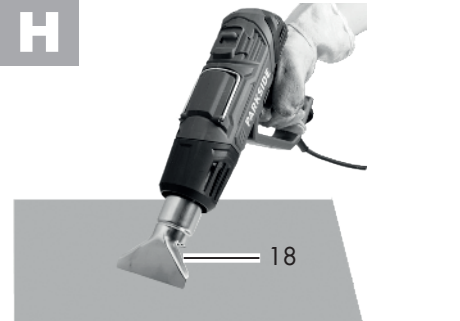



Grizzly Tools GmbH & Co. KG

Stockstädter Straße 20
63762 Großostheim, GERMANY

Imported for GB market by: Lidl Great Britain Ltd,
Lidl House, 14 Kingston Road Surbiton, KT5 9NU

Last Information Update · Έκδοση των πληροφοριών ·

Stand der Informationen: 12/2022

Ident.-No.: 72090417122022-GB/IE/NI/CY

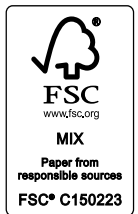

IAN 408544_2207

