



PLASMA CUTTER PPS 40 B3

(IE) (NI) (CY)

PLASMA CUTTER

Operation and Safety Notes
Translation of the original instructions

(GR) (CY)

PLASMA ΚΟΠΗΣ ΜΕΤΑΛΛΩΝ

Υποδείξεις χειρισμού και ασφαλείας
Μετάφραση των αυθεντικών οδηγιών λειτουργίας

(DE) (AT) (CH)

PLASMASCHNEIDER

Bedienungs- und Sicherheitshinweise
Originalbetriebsanleitung

IAN 365029_2204

(IE) (NI) (CY)

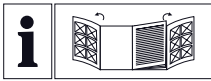

GB

Before reading, unfold the page containing the illustrations and familiarise yourself with all functions of the device.

GR **CY**

Πριν ξεκινήσετε την ανάγνωση, ανοίξτε τη σελίδα με τις εικόνες και εξοικειωθείτε με όλες τις λειτουργίες της συσκευής.

DE **AT** **CH**

Klappen Sie vor dem Lesen die beiden Seiten mit den Abbildungen aus und machen Sie sich anschließend mit allen Funktionen des Gerätes vertraut.

GB	Operation and Safety Notes	Page	5
GR/ CY	Υποδείξεις χειρισμού και ασφαλείας	Σελίδα	24
DE/AT/CH	Montage-, Bedienungs- und Sicherheitshinweise	Seite	46

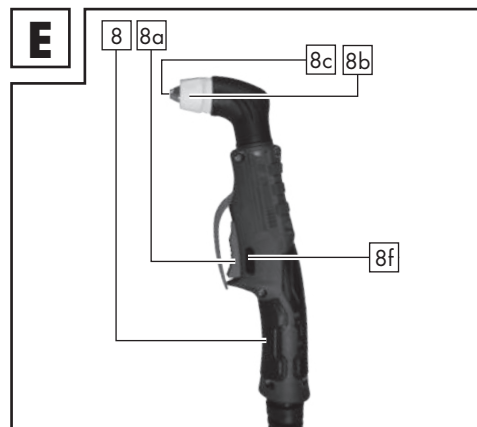
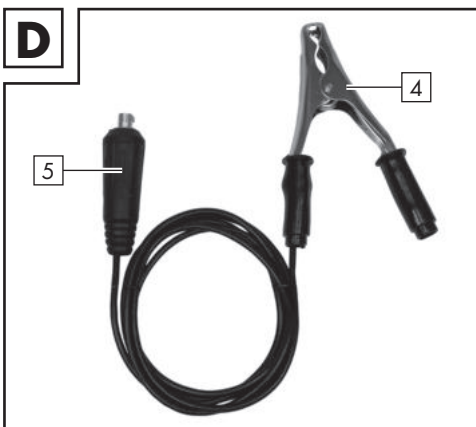
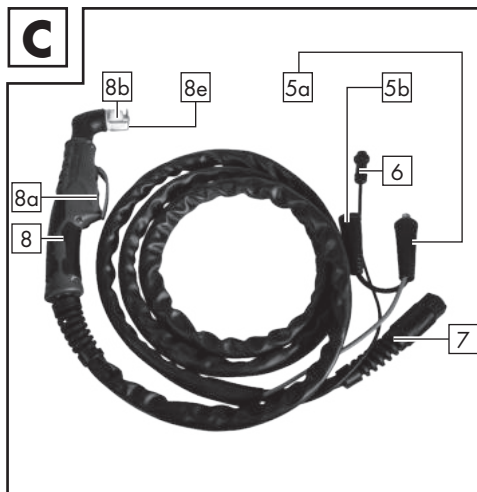
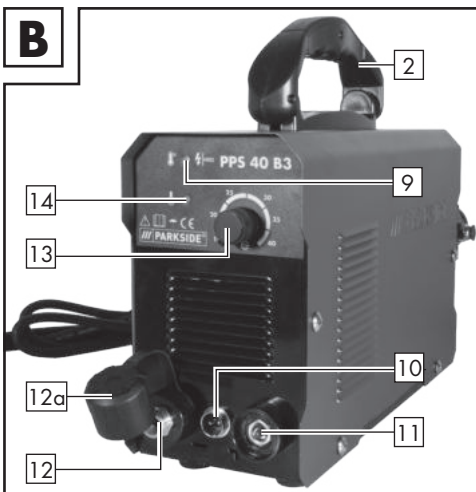
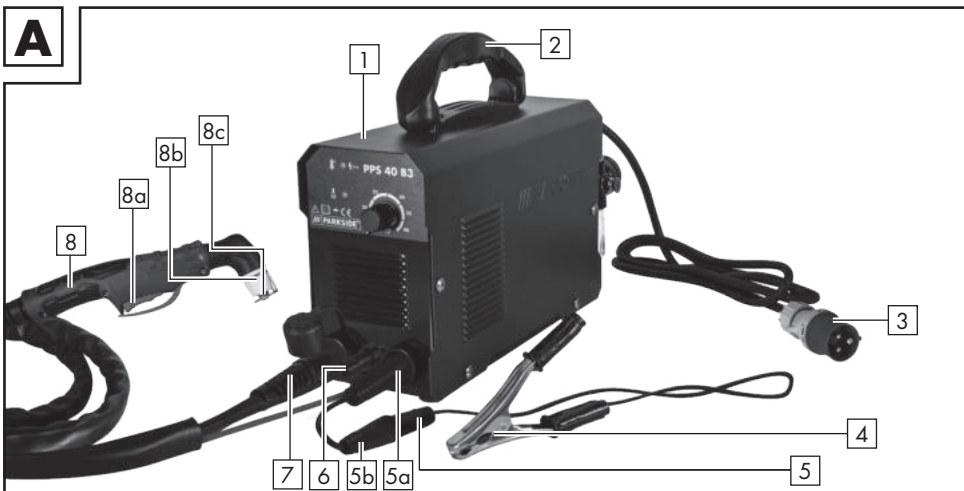

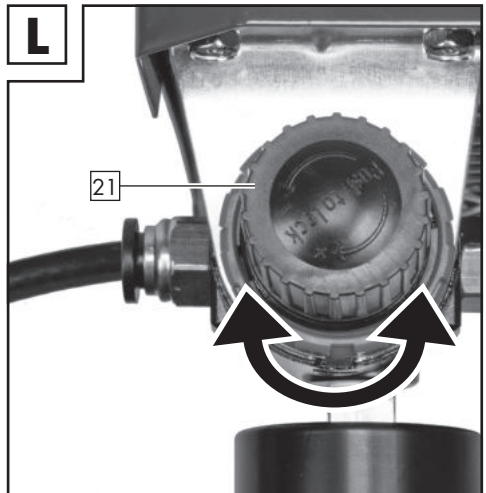
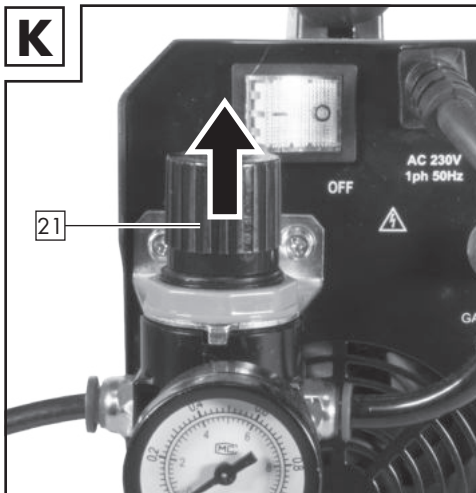
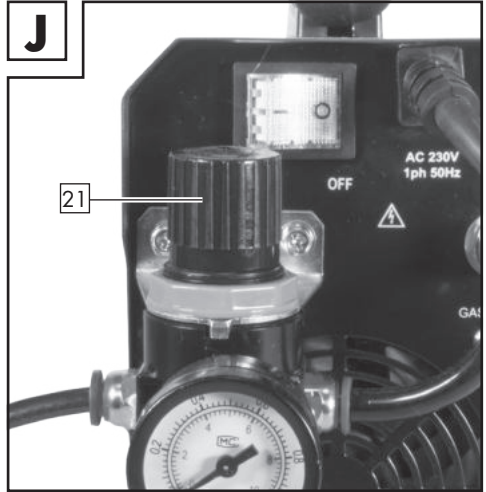
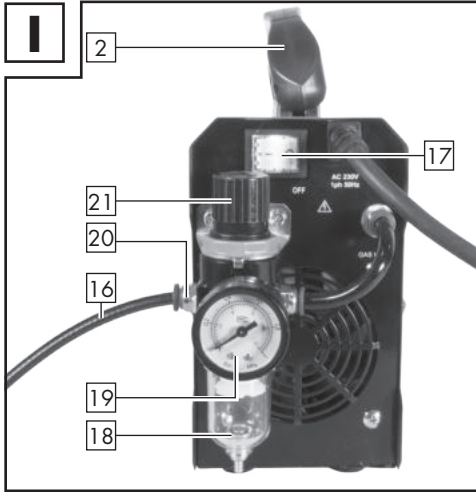
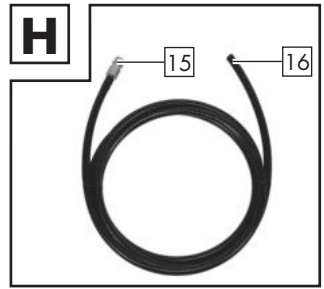
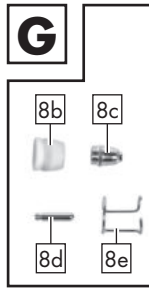
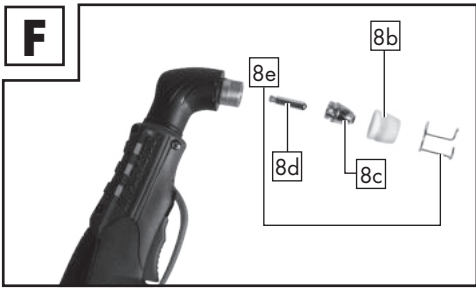

















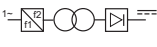

Table of pictograms used	Page 6
Introduction	Page 7
Intended use	Page 7
Package contents	Page 8
Parts description	Page 8
Technical specifications	Page 8
Safety instructions	Page 9
General plasma explanations	Page 15
Before use	Page 15
Installation environment	Page 15
Connecting compressed air	Page 16
Connecting the cutting burner	Page 16
Connecting the earthing cable	Page 16
Using the device	Page 16
Operation	Page 16
Troubleshooting	Page 17
Maintenance and care	Page 19
Maintaining the burner	Page 19
Maintenance	Page 20
Storage	Page 20
Information about recycling and disposal	Page 20
EU Declaration of Conformity	Page 21
Warranty and service information	Page 22
Warranty conditions	Page 22
Warranty period and statutory claims for defects	Page 22
Extent of warranty	Page 22
Processing of warranty claims	Page 23

• Table of pictograms used

	Caution! Read the operating instructions!		Caution! Risk of electric shock!
	Warning: Potential hazards!		Important note!
	The adjacent symbol of a crossed-out dustbin on the wheels indicates that this device is subject to the 2012/19/EU directive.		Dispose of the device and packaging in an environmentally friendly manner!
	Made from recycled material		Never use the device in the open or when it's raining!
	Electric shock from the welding electrode can be fatal!		Inhalation of welding fumes can endanger your health!
	Welding sparks can cause an explosion or fire!		Arc beams can damage your eyes and injure your skin!
	Electromagnetic fields can disrupt the function of cardiac pacemakers!	$I_{1 \max}$	Greatest rated value of the mains power
H	Insulation class		Cutting with the plasma cutter
	Indicator lamp – thermal sensor		Indicator lamp – mains connection
IP21S	Protection type	$I_{1 \text{ eff}}$	Effective value of the greatest mains power
	Greatest rated value of the welding time in intermittent mode Σ^1_{ON}		Greatest rated value of the welding time in continuous mode $\Sigma^1_{\text{ON(max)}}$
 1 ~ 50 Hz	Mains input; number of phases and alternating current symbol and rated value of the frequency		Single-phase transformer

U_0	No-load voltage rated value	U_1	Rated value of the mains voltage
U_2	Standardised operating voltage		

Plasma cutter PPS 40 B3

• Introduction



Congratulations! You have purchased one of our high-quality products. Please familiarise yourself with the product before using it for the first time. Please also read the safety instructions carefully. This product must be set up or used only by people who have been trained to do so.

- in insufficiently ventilated rooms,
- in moist or wet environments,
- in explosive environments,
- to defrost pipes,
- in close proximity to people with cardiac pacemakers and
- in close proximity to easily flammable materials.

Keep out of the reach of children!

NOTE!

- ▶ The use of the term 'product' or 'device' in the following text refers to the plasma cutter named in these operating instructions.

Use the product only as described and only for the specific applications as stated. Keep these instructions in a safe place. Ensure you hand over all documentation when passing the product on to anyone else. Any use that differs to the intended use as stated above is prohibited and potentially dangerous. Damage or injury caused by misuse or disregarding the above warning is not covered by the warranty or any liability on the part of the manufacturer. The device is not intended for commercial use. Commercial use will void the guarantee.

• Intended use

The device is intended for compressed-air plasma cutting of all electrically conductive metals. Observing the safety instructions and assembly instructions and operating information in the instructions for use is also a component of the intended use.

It is imperative to adhere to the applicable accident prevention regulations. The device must not be used:

RESIDUAL RISK

Even if you operate the device as intended, there will be residual risks.

The following hazards may occur in conjunction with the construction and design of this plasma cutter:

- Eye injuries due to glare,
- Touching hot parts of the device or workpiece (burn injury),
- In case of improper protection, risk of accident and fire through sparks and slag particles,
- Harmful emissions from smoke and gases if there is a lack of air or if closed rooms are insufficiently extracted.

Reduce the residual risk by carefully using the device as intended and observing all instruction.

• Package contents

- 1 plasma cutter
- 1 earthing cable with clamp
- 1 cutting cable incl. cutting burner
- 1 compressed air hose with Quick-Connect
- 3 electrodes (1 pre-mounted)
- 1 set of operating instructions
- 3 burner sleeves (1 pre-mounted)

• Parts description

NOTE!

- After unpacking the product, please check that all of the package contents are present and that the device is in perfect condition. Do not use the device if it is defective.

- 1 Plasma cutter
- 2 Handle
- 3 Mains plug
- 4 Earthing clamp
- 5 Earthing clamp plug
- 5a Earthing clamp device plug
- 5b Earthing clamp connecting plug

- 6 Plasma burner control plug
- 7 Plasma burner plug
- 8 Plasma burner
- 8a Plasma burner button
- 8b Nozzle clamping sleeve
- 8c Burner sleeve
- 8d Electrode
- 8e Spacer
- 8f Interlock switch
- 9 Overheat protection indicator lamp
- 10 Plasma burner control socket
- 11 Earthing clamp connection socket
- 12 Plasma burner connection socket
- 12a Cover cap
- 13 Current controller
- 14 Mains indicator lamp
- 15 Quick connector compressed air hose
- 16 Compressed air hose
- 17 On/off -switch
I switched on
O switched off
- 18 Condensation water tank
- 19 Manometer
- 20 Compressed air connection
- 21 Rotary knob to regulate the pressure

• Technical specifications

- Output: 15–40 A
- Input: 230 V~ 50 Hz
- Weight: approx. 5.0 kg
- Dimensions: 341 × 116 × 237 mm
- Insulation class: H
- Cutting performance: Copper: 1–4 mm
Stainless steel: 1–8 mm
Aluminium: 1–8 mm
Iron: 1–10 mm
Steel: 1–12 mm

Working pressure: 4–4.5 bar (4 bar preset)
Changes to technical and visual aspects of the product may be made as part of future

developments without notice. Accordingly, no warranty is offered for the physical dimensions, information and specifications in these operating instructions. The operating instructions cannot therefore be used as the basis for asserting a legal claim.

• Safety instructions

WARNING!

- ▶ Please read through the operating instructions carefully before use. Familiarise yourself with the device, its proper use and the safety instructions based on these operating instructions. These form part of the product and must be available at all times.

WARNING!

- ▶ **RISK OF SERIOUS INJURY OR DEATH FOR INFANTS AND CHILDREN!** Never leave children unsupervised near packaging material. There is a risk of suffocation.

- This device may be used by children aged 16 years and older, and by persons with reduced physical, sensory or mental capacities, or a lack of

experience and knowledge, if they are supervised or have been instructed in how to use the device safely and understand the dangers that may arise when using it. Do not allow children to play with the device. Cleaning and day-to-day maintenance must not be performed by children without supervision.

- Repairs and/or maintenance work must only be carried out by qualified electricians.
- Only use the cutting cable provided in the scope of delivery.
- During operation, the device should not be positioned directly on the wall, covered or jammed between other devices so that sufficient air can be absorbed through the ventilation slats. Make sure that the device is correctly connected to the supply voltage. Avoid any form of tensile stress of the power cable. Disconnect the plug from the socket prior to setting up the device in another location.
- If the device is not in operation, always switch it off by pressing the ON/OFF switch. Place the electrode holder on an insulated surface and only remove it from the holder after allowing it to cool down for

15 minutes.

Hot metal and sparks are blown off from the cutting arch. The flying sparks, hot metal as well as hot objects and hot device equipment can cause fires or burns. Check the working environment and make sure the workplace is suitable prior to using the device.

- Remove all flammable material within 10 m of the plasma cutter. If this is not possible, cover the objects meticulously using suitable covers.
- Do not make cuts in places where flying sparks could come into contact with flammable material.
- Protect yourself and others from flying sparks and hot metal.
- Please be careful because sparks and hot materials can easily fall through small gaps and openings while cutting and land on adjacent areas.
- Please be aware that cutting on a ceiling, floor or a partition can cause a fire on the opposite side that is not visible.
- Connect the power cable using the shortest route with a socket situated close to the workplace to prevent the power cable from being spread across the

whole room and located on a surface which could cause an electric shock, sparks or fire outbreak.

- Do not use the plasma cutter to defrost frozen tubes.

Risk of electric shock:

⚠ WARNING!

► Electric shock from the cutting electrode can be fatal.

- Do not use the plasma cutter when it is raining or snowing.
- Wear dry insulating gloves.
- Do not touch the electrodes with bare hands.
- Do not wear wet or damaged gloves.
- Protect yourself from electric shock with insulation against the workpiece.
- Do not open the device housing.
- Additional protection against a shock from the mains power in the event a fault can be provided by using a fault-circuit interrupter, which is operated with a leakage current of no more than 30 mA and covers all mains-powered devices in close proximity. The fault-circuit interrupter must be suitable for all types of current.
- There must be means of rapid electrical isolation of the

cutting power source or the cutting circuit (e.g. emergency stop device) which are easily accessible.

Danger from smoke emission when plasma cutting:

- Inhalation of fumes which result from plasma cutting can endanger health.
- Do not keep your head in the fumes.
- Use the device in open areas.
- Only use the device in well-ventilated spaces.

Danger from flying sparks when plasma cutting:

- Cutting sparks can cause an explosion or fire.
- Keep flammable substances away from the cutting location.
- Do not use the plasma cutter near flammable substances.
- Cutting sparks can cause fires.
- Keep a fire extinguisher close by and an observer should be present to be able to use it immediately.
- Do not carry out plasma cutting on drums or any other closed containers.

Danger from arc beams:

- Arc beams can damage your eyes and injure your skin.
- Wear a hat and safety goggles
- Wear hearing protection and high, closed shirt collars.
- Use a welding safety helmet and make sure that the filter setting is correct.
- Wear complete body protection.

Danger from electro-magnetic fields:

- Cutting current generates electromagnetic fields.
- Do not use if you have a medical implant.
- Never wrap the cutting cable around your body.
- Guide cutting cables together.

● Welding mask-specific safety instructions

- With the help of a bright light source (e.g. lighter) examine the proper functioning of the welding shield prior to starting with any cutting work.
- Cut spatters can damage the protective screen. Immediately replace damaged or scratched protective screens.
- Immediately replace damaged or highly contaminated or

splattered components.

- The device must only be operated by people over the age of 16.
- Please familiarise yourself with the cutting safety instructions. To that end, you must also observe the safety instructions of your plasma cutter.
- Always wear a welding helmet while welding and plasma cutting. If it is not used, you could sustain severe lesions to the retina.
- Always wear protective clothing during welding and plasma cutting operations.
- Never use the welding shield without the protective screen because this could damage the optical unit. There is a risk of damage to the eyes!
- Regularly replace the protective screen to ensure good visibility and fatigue-proof work.

● **Environment with increased electrical hazard**

Environments with increased electrical hazard may be encountered, for example:

- In workplaces where the space for movement is restricted,

such that the operator is working in a forced posture (e.g.: kneeling, sitting, lying) and is touching electrically conductive parts;

- In workplaces which are restricted completely or in part in terms of electrical conductivity and where there is a high risk through avoidable or accidental touching by the operator;
- In wet, humid or hot workplaces where the air humidity or weld significantly reduces the resistance of human skin and the insulating properties or effect of protective equipment.

Even a metal conductor or scaffolding can create an environment with increased electrical hazard.

When using plasma cutters under electrically dangerous conditions, the output voltage of the plasma cutter must be greater than 48 volt when idling (effective value). The plasma cutter may not be used in these cases due to the output voltage.

● **Plasma cutting in tight spaces**

When welding and plasma

cutting in tight spaces this may pose a hazard through toxic gases (risk of suffocation). In tight spaces the device may only be operated if there are trained individuals in the immediate vicinity who can intervene if necessary. In this case, before starting to use the plasma cutter, an expert must carry out an assessment in order to determine what steps are necessary, in order to guarantee safety at work and which precautionary measures should be taken during the actual cutting procedure.

● **Total of no-load voltages**

When more than one plasma power source is operated at the same time, their no-load voltages may add up and lead to an increased electrical hazard. The plasma power sources must be clearly marked with their individual control units and connections, in order to be able to identify which device belongs to which circuit.

● **Using shoulder straps**

The plasma cutter must not be used if the device is being carried e.g. with a shoulder strap. This is intended to prevent:

- The risk of losing your balance if the lines or hoses which are connected are pulled.
- The increased risk of an electric shock as the operator comes into contact with the earth if he/she is using a Class I plasma cutter, the housing of which is earthed through its conductor.

● **Protective clothing**

- At work, the operator must protect his/her whole body by using appropriate clothing and face protection against radiations and burns. The following steps must be observed:
 - Wear protective clothing prior to cutting work.
 - Wear gloves.
 - Open windows to guarantee air supply.
 - Wear protective goggles.
- Gauntlet gloves made of a suitable material (leather) must be worn on both hands. They must be in perfect condition.
- A suitable apron must be worn to protect clothing from flying sparks and burns. When specific work, e.g. overhead cutting, is required, a protective suit must be worn and, if neces-

sary, even head protection.

● Protection against rays and burns

- Warn of the danger to the eyes by hanging up a sign saying "Caution! Do not look into flames!". The workplaces must be shielded so that the persons in the vicinity are protected. Unauthorised persons must be kept away from cutting work.
- The walls in the immediate vicinity of fixed workplaces should neither be bright coloured or shiny. Windows up to head height must be protected to prevent rays being transmitted or reflecting through them, e.g. by using suitable paint.

● EMC Device Classification

According to the standard IEC 60974-10, this is a plasma cutter in electromagnetic compatibility Class A. Class A devices are devices that are suitable for use in all other areas except residential areas and areas that are directly connected to a low-voltage supply mains that (also) supplies residential buildings. Class A devices must adhere to

the Class A limit values.

WARNING NOTICE: Class A devices are intended for use in an industrial environment. Due to the power-related as well as the radiated interference variables, difficulties might arise in ensuring electromagnetic compatibility in other environments.

Even if the device complies with the emission limit values in accordance with the standard, such devices can still cause electromagnetic interference in sensitive systems and devices. The user is responsible for faults caused by the arc while working, and the user must take suitable protective measures. In doing so, the operator must consider the following:

- Power cables, control, signal and telecommunication lines
- Computer and other micro-processor controlled devices.
- Television, radio and other playback devices
- Electronic and electrical safety equipment
- Persons with cardiac pacemakers or hearing aids
- Measurement and calibration devices
- Noise immunity of other devices in the vicinity

- The time of day at which the cutting work is performed.

The following is recommended to reduce possible interference radiation:

- the plasma cutter must be regularly maintained and kept in good condition
- Cutting cables should be completely unwound and installed parallel on the floor, if possible
- Devices and systems at risk of interference radiation must be removed from the cutting area if possible, or shielded.

• **General plasma explanations**

Plasma cutters are operated by pushing pressurised gas, e.g. air, through a small pipe. In the centre of the pipe, there is a negatively charged electrode that is directly above the nozzle. The vortex ring causes the plasma to rotate quickly. If you supply the negative electrode with current and make the tip of the nozzle touch the metal, this connection creates a closed, electrical circuit. A powerful spark occurs between the electrode and the metal. While the gas flows into the pipe, the spark heats up the gas until it has reached the plasma

condition. This reaction causes a current from the controlled plasma with a temperature of 16,649 °C or more that moves at speed of 6.096 m/sec and the metal transforms into steam and molten discharge. The plasma itself conducts electrical current. The working circuit that allows the arc to occur remains as long as current is supplied to the electrode and the plasma remains in contact with the metal to be processed.

The cutting nozzle has a range of further channels. These channels generate a constant flow of shielding gas around the cutting area. The pressure of the gas flow controls the radius of the plasma jet.

NOTE!

- ▶ This machine is only designed to use compressed air as "gas".

• **Before use**

• **Installation environment**

Make sure that the working area is sufficiently ventilated. If the device is used without sufficient cooling, the power-on time reduces and it can result in overheating.

Additional protection can be required for this purpose:

- The device must be free-standing with a gap of at least 0.5 m all around.
- Ventilation slots must not be blocked or covered.
- The device must not be used as a storage place and tools or other items must not be placed on the device.
- It must be operated in a dry and well-ventilated working environment.

• Connecting compressed air

NOTE!

- ▶ This device is designed for operating pressure (output pressure at the compressor) of up to 6.3 bar. Please bear in mind that the pressure can lower while setting the air pressure. Thus, in a hose length measuring 10 m and an internal diameter of 9 mm it drops by approx. 0.6 bar.

The compressed air source must have a filter and regulator.

- Connect the compressed air hose **16** on the back of the plasma cutter **1** to the compressed air connection **20**. To do so, insert the side of the compressed air hose **16** without quick connector into the compressed air connection **20** of the plasma cutter **1** (see Fig. I).
- The pressure can be set via the knob **21** on the condensate separator (see Fig. I–I). Select a pressure of 4–4.5 bar.
- In order to release the compressed air hose **16**, you must press the locking mechanism of the compressed air connection **20** and pull out the compressed air hose **16** at the same time (see Fig. I).

• Connecting the cutting burner

- Pull the cover cap **12a** off the plasma burner connection socket **12**.
- Insert the plasma burner plug **7** into the plasma burner connection socket **12** and tighten the union nut hand-tight (see Fig. A+B).
- Insert the plasma burner control plug **6** into the plasma burner control socket **10** and tighten the union nut hand-tight (see Fig. A+B).

• Connecting the earthing cable

Connect the earthing clamp device plug **5a** with the earthing clamp connecting socket **11**. Then connect the earthing clamp plug **5** with the earthing clamp connecting plug **5b**. Make sure that the connecting shaft is first connected and then turned. The connecting shaft of the earthing clamp device plug **5a** must point upwards when plugging in. After plugging in, the connecting shaft must be rotated in a clockwise direction until it reaches the stop, in order to lock it in place (see Fig. A+B). This does not require force!

• Using the device

• Operation

1. Set the plasma cutter **1** up in a dry and well ventilated area.
2. Position the machine in the vicinity of the workpiece.
3. Press the on/off switch **17**.
4. Clamp the earthing clamp **4** onto the workpiece to be cut and make sure that there is a good electrical contact.
5. Set the cutting current on the current controller **13**. If the arc beam is inter-

rupted the cutting current must be set higher if necessary. If the electrode burns through frequently, then the cutting current must be set lower.

6. Position the plasma burner [8] on the workpiece such that the spacer is in full contact. Push the interlocking switch [8f] forwards to lock the plasma burner button [8a] in place. Press the plasma burner button [8a]. The cutting arc is ignited.
7. Start cutting slowly and then increase the speed in order to achieve the desired cutting quality.
8. The speed must be regulated so that a good cutting capacity can be achieved.
9. When the cutting work is complete push the interlocking switch [8f] backwards again.



To cut in manual cutting mode, pull the overlying spacer across the workpiece while maintaining a constant speed. To achieve the perfect cut, it is important for the material thickness to comply with the correct cutting speed. If the cutting speed is too low, the cutting edge will be blunt due to the severe heat input. The optimal cutting speed is achieved once the cutting jet is slightly inclined towards the rear while cutting. If the plasma burner button [8a] is released, the plasma jet goes out and the power source switches off. The gas continues to flow for approx. 5 seconds in order to cool the burner. During the gas post-flow time, the plasma cutter [1] must not be switched off to avoid damaging the plasma burner [8] as a result of overheating.

Explanation of pilot ignition

A pilot arc is ignited by pressing the plasma torch button [8a]. This creates a plasma beam on the tip of the torch sleeve [8c]. This enables contactless cutting of the workpiece. Mesh and gratings can also be cut in this way.





ATTENTION!

- ▶ The device must be left on for approx. 2–3 minutes once the cutting work has been completed. The cooler cools the electronics.

• Troubleshooting

NOTE!

- ▶ When the trigger of the burner is pressed, the voltage required for cutting will build up inside the plasma cutter. If the power circuit is then closed, then the voltage which has built up will be discharged through the integrated spark gap. The electrical discharge which results from this within the device does not indicate a malfunction. Check that the device is installed correctly as described in "Using the device".

Faults	Cause of fault	Troubleshooting
Indicator lamp does not light up?	<ul style="list-style-type: none"> ■ No electrical connection. ■ ON/OFF switch set to off. 	<ul style="list-style-type: none"> ■ Check whether the device is connected to the socket. ■ Set switch to ON.
Ventilator does not work?	<ul style="list-style-type: none"> ■ Power line interrupted. ■ Ventilator power line faulty. ■ Ventilator faulty. 	<ul style="list-style-type: none"> ■ Check whether the device is connected to the socket.
Warning lamp switches on?	<ul style="list-style-type: none"> ■ Overheating protection switched on. ■ Input voltage too high. 	<ul style="list-style-type: none"> ■ Allow device to cool down. ■ Input voltage according to type plate.
No output current?	<ul style="list-style-type: none"> ■ Machine faulty. ■ Overvoltage protection activated. 	<ul style="list-style-type: none"> ■ Machine must be repaired. ■ Allow device to cool down.
Output current does not decrease?	<ul style="list-style-type: none"> ■ Input voltage too low. ■ Connection cable cross-section too small. 	<ul style="list-style-type: none"> ■ Observe input voltage according to type plate.
Air flow cannot be regulated?	<ul style="list-style-type: none"> ■ Compressed air hose damaged or faulty. ■ Valve/manometer fails. 	<ul style="list-style-type: none"> ■ New connection of the line.
HF-arc is not created?	<ul style="list-style-type: none"> ■ The burner switch is faulty. ■ Soldering point on the burner switch or plug loosened. ■ Valve/manometer fails. 	<ul style="list-style-type: none"> ■ Replace electrode.
Bad ignition?	<ul style="list-style-type: none"> ■ Burner wear parts damaged or worn. 	<ul style="list-style-type: none"> ■ Change wear parts.
Plasma burner  is not ready for operation?	<ul style="list-style-type: none"> ■ Current switch is switched off. ■ Air transmission is restricted. ■ Workpiece is not connected to the earthing clamp. 	<ul style="list-style-type: none"> ■ Switch the current switch to "on". ■ Another indication of this is a green flame. Check the air supply. ■ Check the connections.
Sparks fly upwards, instead of down through the material?	<ul style="list-style-type: none"> ■ Burner sleeve  does not penetrate the material. ■ Burner sleeve  is too far away from the material. ■ Material was probably not earthed properly. ■ Lifting speed is too quick. 	<ul style="list-style-type: none"> ■ Increase the current. ■ Reduce the gap between the burner sleeve  and material. ■ Check the connection for correct earthing. ■ Reduce the speed.
Initial cut but not completely drilled through?	<ul style="list-style-type: none"> ■ Potential connection problem. 	<ul style="list-style-type: none"> ■ Check all connections.

Slag formation on interfaces?	<ul style="list-style-type: none"> ■ Tool/material creates heat. ■ Cutting speed too low or current too high. ■ Plasma burner component parts 8b, 8c, 8d are worn. 	<ul style="list-style-type: none"> ■ Allow the material to cool down and then continue cutting. ■ Increase the speed and/or reduce the current until the slag has been reduced to a minimum. ■ Check and replace worn parts.
Arc stops during cutting?	<ul style="list-style-type: none"> ■ Cutting speed too low. ■ Plasma burner 8 is held too high and too far away from the material. ■ Plasma burner component parts 8b, 8c, 8d are worn. ■ Workpiece no longer connected to the earthing cable. 	<ul style="list-style-type: none"> ■ Increase the cutting speed until the problem no longer exists. ■ Lower the plasma burner 8 to the recommended height. ■ Check and replace worn parts. ■ Check the connections.
Insufficient penetration?	<ul style="list-style-type: none"> ■ Cutting speed too fast. ■ Metal is too thick. ■ Plasma burner component parts 8b, 8c, 8d are worn. 	<ul style="list-style-type: none"> ■ Slow down the working speed. ■ Several cycles necessary. ■ Check and replace worn parts.
Consumables wear quickly?	<ul style="list-style-type: none"> ■ Performance was over-stretched. ■ Arc control time exceeded. ■ Incorrect plasma burner assembly. ■ Insufficient air supply, pressure too low. ■ Faulty air compressor. 	<ul style="list-style-type: none"> ■ Material too thick, increase the angle to avoid material from being blown back into the tip. ■ Do not control the arc for more than 5 seconds. ■ Check the air filter, increase the air pressure. ■ Check the performance of the air compressor and make sure the inlet pressure is at least 100 PSI (6.8 bar).

• Maintenance and care

• Maintaining the burner

- The consumables displayed in Figure F are the electrode **8d** and the burner sleeve **8c**. They can be replaced once the nozzle clamping sleeve **8b** has been unscrewed.

- The electrode **8d** must be replaced if there is a crater of approximately 1.5 mm depth in the centre.

ATTENTION!

- ▶ To unscrew the electrode, do not apply irregular pressure, gradually increase pressure until the electrode comes out. Then screw in the new electrode into the holder.

The burner sleeve **[8c]** must be replaced if the central bore is damaged or if it has expanded in comparison to the bore of a new nozzle. If the electrode **[8d]** or the burner sleeve **[8c]** are replaced too late, this can result in the parts overheating.

Once replaced, make sure the nozzle clamping sleeve **[8b] is tightened sufficiently.**

ATTENTION!

- ▶ The nozzle clamp sleeve **[8b]** must only be screwed on to the burner **[8]** once it has been fitted with the electrode **[8d]** and burner sleeve **[8c]**.
- ▶ **If these parts are missing, the device may malfunction and it may create a hazard for the operating personnel.**

• Maintenance

NOTE!

- ▶ The plasma cutter must be regularly maintained for perfect function and to comply with the safety requirements. Improper and wrong operation may cause failures and damage to the device. Have repairs only conducted by qualified specialists.

NOTE!

- ▶ It is not necessary to empty the condensation water container **[18]**. If water collects here then fine droplets will form under the container. The condensation water is then dissipated through evaporation.

main switch of the device prior to carrying out maintenance or repair work on the plasma cutter.

- Regularly clean the outside of the plasma cutter and its accessories. Use compressed air, cotton waste or a brush to remove dirt and dust.
- In case of a defect or a necessary replacement of equipment parts, please contact the appropriate qualified personnel.

• Storage

If you will not be using the device for a while, protect it from dust by storing it in a clean and dry place.

• Information about recycling and disposal



DO NOT DISPOSE OF ELECTRICAL TOOLS IN HOUSEHOLD WASTE! DON'T THROW AWAY

– RECYCLE! According to European Directive 2012/19/EU, used electrical devices must be collected separately for environmentally compatible recycling or recovery. Electrical and electronic devices which have become waste are called old devices. Owners of old devices are obliged to place them in a collection which is separate from unsorted municipal waste. Owners of old devices have old batteries and old rechargeable battery packs, which are not enclosed by the old device, as well as bulbs which must be separated from the device before it is handed in at a collection point. This does not apply if the old devices are handed in to public waste disposal authorities and they are separated from other old devices there for the purposes of preparation for recycling. If you are unsure, please contact an independent specialist.

Switch off the main power supply and the

Owners of old devices from private households can hand these in to collection points for public waste disposal authorities or collection points which have been set up by manufacturers or distributors in line with the ElektroG (German disposal of electrical equipment act). The disposal of defective devices which you have sent in will be carried out free of charge. You can also return the old device to your Lidl branch, free of charge. As the end user, it is your responsibility to delete any personal information on the old devices to be disposed of.



Please return this device, accessories and packaging to your local recycling depot.



This device is marked in accordance with the 2012/19/EU directive on old electronic and electrical devices (WEEE). The symbol of the “crossed out dustbin” means that you are legally obliged to place these devices in a collection which is separate from unsorted municipal waste. Disposal through household waste is prohibited. Batteries containing harmful substances are labelled with the adjacent symbol, which indicates the prohibition on disposal in household waste. The abbreviations for the relevant heavy metals are: Cd = cadmium, Hg = mercury, Pb = lead.

Take used batteries to a waste management company in your city or community or return them to your dealer. This satisfies your legal obligations while also making an important contribution to protecting the environment.



Please note the marking on the different packaging materials and separate them as necessary. The

packaging materials are marked with abbreviations (a) and digits (b) with the following definitions: 1–7: Plastics, 20–22: Paper and cardboard, 80–98: Composite materials.

• EU Declaration of Conformity

We,

C.M.C. GmbH

Responsible for documentation:

Dr Christian Weyler

Katharina-Loth-Str. 15

66386 St. Ingbert

Germany

hereby take sole responsibility for declaring that the product

Plasma cutter PPS 40 B3

IAN: **365029_2204**

Year of manufacture: **03/23**

Art. no.: **2529**

Model: **PPS 40 B3**

meets the basic safety requirements as specified in the European Directives

EC Guideline on Electromagnetic Compatibility

2014 / 30 / EU

RoHS Directive

2011 / 65 / EU

EC low-voltage directive

2014 / 35 / EU

and the amendments to these Directives.

The manufacturer will be solely responsible for the creation of the declaration of conformity.

The object of the declaration described above meets the requirements of Directive 2011/65/EU of the European Parliament and of the Council of 8 June 2011 on the restriction of the use of certain hazardous substances in electrical and electronic equipment.

This conformity assessment is based on the following harmonised standards:

EN IEC 60974-6:2016

EN 60974-10:2014/A1:2015

EN IEC 60974-7:2019

St. Ingbert, 01.07.2022

C.M.C. GmbH
Katharina-Loth-Str. 15
D-66786 St. Ingbert
Telefon: +49 6894 9989750
Telefax: +49 6894 9989729

pp Dr. Christian Weyler
– Quality Assurance –

• Warranty and service information

Warranty from Creative Marketing & Consulting GmbH

Dear Customer,
The warranty for this equipment is 3 years from the date of purchase. In the event of product defects, you have legal rights against the retailer of this product. Your statutory rights are not affected in any way by our warranty conditions, which are described below.

• Warranty conditions

The warranty period begins on the date of

purchase. Please retain the original sales receipt. This document is required as your proof of purchase.

Should this product show any defect in materials or manufacture within 3 years from the date of purchase, we will repair or replace it – at our discretion – free of charge.

This warranty service requires that you retain proof of purchase (sales receipt) for the defective device for the three year period and that you briefly explain in writing what the fault entails and when it occurred. If the defect is covered by our warranty, we will repair and return your product or send you a replacement. The original warranty period is not extended when a device is repair or replaced.

• Warranty period and statutory claims for defects

The warranty period is not extended by the guarantee. This also applies to replaced and repaired parts. Any damages or defects detected at the time of purchase must be reported immediately after unpacking. Any incidental repairs after the warranty period are subject to a fee.

• Extent of warranty

This device has been manufactured according to strict quality guidelines and carefully inspected before delivery.

The warranty applies to material and manufacturing defects only. This warranty does not extend to product parts, which are subject to normal wear and tear and can thus be regarded as consumable parts, or for damages to fragile parts, e.g. switches, rechargeable batteries or parts made from glass.

This warranty is voided if the product becomes damaged or is improperly used or maintained. For proper use of the product, all of the instructions given in the operating instructions must be followed precisely. If the operating instructions advise you or warn you against certain uses or actions, these must be avoided in all circumstances.

The product is for consumer use only and is not intended for commercial or trade use. The warranty becomes void in the event of misuse and improper use, use of force, and any work on the device that has not been carried out by our authorised service branch.

• Processing of warranty claims

To ensure prompt processing of your claim, please follow the instructions given below.

Please retain proof of purchase and the article number (e.g. IAN) for all inquiries. The product number can be found on the type plate, an engraving, the cover page of your instructions (bottom left), or the sticker on the back or underside of the device. In the event of malfunctions or other defects, please first contact our service department below by phone or email. If your product is found to be defective, you can then send your product with proof of purchase (till receipt) and a statement describing what the fault involves and when it occurred free of charge to the service address given.



Note:

On www.lidl-service.com you can download this and several other manuals, product videos and software.

With this QR code you can gain imme-

diat access to the Lidl Service page (www.lidl-service.com) and you can open your operating instructions by entering the article number (IAN) 365029.



How to contact us:

GB, IE, NI

Name: C. M. C. GmbH
Website: www.cmc-creative.de
E-mail: service.gb@cmc-creative.de
Phone: 0-808-189-0652
Registered office: Germany

IAN 365029_2204

Please note that the following address is not a service address. Please first contact the service point given above.

C.M.C. GmbH
Katharina-Loth-Str. 15
66386 St. Ingbert
GERMANY



Ordering spare parts

www.ersatzteile.cmc-creative.de

Πίνακας των εικονοσυμβόλων που χρησιμοποιούνται	Σελίδα 25
Εισαγωγή	Σελίδα 26
Ενδεδειγμένη χρήση	Σελίδα 26
Περιεχόμενο συσκευασίας	Σελίδα 27
Περιγραφή εξαρτημάτων	Σελίδα 27
Τεχνικά χαρακτηριστικά	Σελίδα 28
Υποδείξεις ασφαλείας	Σελίδα 28
Γενικές επεξηγήσεις σχετικά με το πλάσμα	Σελίδα 35
Πριν από τη θέση σε λειτουργία	Σελίδα 36
Περιοχή τοποθέτησης	Σελίδα 36
Σύνδεση του πεπιεσμένου αέρα	Σελίδα 37
Σύνδεση της συσκευής κοπής	Σελίδα 37
Σύνδεση καλωδίου γείωσης	Σελίδα 37
Θέση σε λειτουργία	Σελίδα 37
Χειρισμός	Σελίδα 37
Αντιμέτωπιση προβλημάτων	Σελίδα 38
Συντήρηση και φροντίδα	Σελίδα 41
Συντήρηση του πυρσού	Σελίδα 41
Συντήρηση	Σελίδα 41
Αποθήκευση	Σελίδα 42
Υποδείξεις για το περιβάλλον και πληροφορίες απόρριψης	Σελίδα 42
Δήλωση συμμόρφωσης ΕΕ	Σελίδα 43
Υποδείξεις για τη διεκπεραίωση της εγγύησης και του σέρβις	Σελίδα 43
Όροι εγγύησης	Σελίδα 43
Έκταση της εγγύησης	Σελίδα 44
Διεκπεραίωση σε περίπτωση εγγύησης	Σελίδα 44

• Πίνακας των εικονοσυμβόλων που χρησιμοποιούνται

	Προσοχή! Διαβάστε τις οδηγίες χρήσης!		Προσοχή! Κίνδυνος ηλεκτροπληξίας!
	Προσοχή, πιθανοί κίνδυνοι!		Σημαντική υπόδειξη!
	Το διπλανό σύμβολο ενός διαγραμμένου κάδου απορριμμάτων σε ρόδες δείχνει, ότι αυτή η συσκευή υπόκειται στην οδηγία 2012/19/ΕΕ.		Απορρίψτε τη συσκευασία και τη συσκευή με τρόπο φιλικό προς το περιβάλλον!
	Κατασκευάζεται από ανακυκλώσιμο υλικό		Μη χρησιμοποιείτε τη συσκευή σε εξωτερικό χώρο και ποτέ στη βροχή!
	Η ηλεκτροπληξία από το ηλεκτρόδιο συγκόλλησης ενδέχεται να είναι θανατηφόρα!		Η εισπνοή αναθυμιάσεων συγκόλλησης ενδέχεται να βλάψει την υγεία σας!
	Οι σπινθήρες συγκόλλησης ενδέχεται να προκαλέσουν έκρηξη ή πυρκαγιά!		Η ακτινοβολία από το ηλεκτρικό τόξο μπορεί να προκαλέσει βλάβη στα μάτια και τραυματισμούς στο δέρμα!
	Τα ηλεκτρομαγνητικά πεδία μπορούν να προκαλούν παρεμβολές στη λειτουργία βηματοδοτών!	$I_{1 \max}$	Μέγιστη ονομαστική τιμή του ρεύματος τροφοδοσίας
H	Κατηγορία μόνωσης		Κοπή με τη συσκευή κοπής με πλάσμα
	Ενδεικτική λυχνία – Θερμοστάτης		Ενδεικτική λυχνία – Σύνδεση τροφοδοσίας
IP21S	Βαθμός προστασίας	$I_{1 \text{ eff}}$	Ενεργός τάση του μεγαλύτερου ρεύματος τροφοδοσίας
	Μέγιστη ονομαστική τιμή χρόνου συγκόλλησης σε διακοπτόμενη λειτουργία Σ_{ON}		Μέγιστη ονομαστική τιμή χρόνου συγκόλλησης σε συνεχή λειτουργία $\Sigma_{\text{ON (max)}}$

	<p>Είσοδος τροφοδοσίας. Αριθμός των φάσεων καθώς και σύμβολο εναλλασσόμενου ρεύματος και ονοματική τιμή της συχνότητας</p>		<p>Μονοφασικός στατικός μετατροπέας συχνοτήτων- μετασχηματιστής- ανορθωτής</p>
<p>U_0</p>	<p>Ονομαστική τιμή τάσης ανοιχτού κυκλώματος</p>	<p>U_1</p>	<p>Ονομαστική τιμή της τάσης τροφοδοσίας</p>
<p>U_2</p>	<p>Τυποποιημένη τάση λειτουργίας</p>		

Plasma κοπής μετάλλων PPS 40 B3

• Εισαγωγή



Συγχαρητήρια! Αποφασίσατε να αποκτήσετε ένα προϊόν υψηλής ποιότητας. Εξοικειωθείτε με το προϊόν πριν το θέσετε σε λειτουργία για πρώτη φορά. Μελετήστε επομένως προσεκτικά τις υποδείξεις ασφαλείας. Η θέση αυτού του προϊόντος σε λειτουργία επιτρέπεται να γίνεται μόνο από ενημερωμένα άτομα.

Διατηρείτε το προϊόν μακριά από παιδιά!

ΥΠΟΔΕΙΞΗ!

- Ο όρος «προϊόν» ή «συσκευή» που χρησιμοποιείται στο κείμενο που ακολουθεί αναφέρεται στη συσκευή κοπής με πλάσμα που αναφέρεται στις παρούσες οδηγίες χρήσης.

• Ενδεδειγμένη χρήση

Η συσκευή είναι κατάλληλη για την κοπή με πλάσμα πεπιεσμένου αέρα όλων των ηλεκτρικά αγώγιμων μετάλλων. Στην ενδεδειγμένη χρήση περιλαμβάνεται και η τήρηση των υποδείξεων ασφαλείας καθώς και των οδηγιών συναρμολόγησης και των

υποδείξεων λειτουργίας στο εγχειρίδιο χρήσης.

Οι ισχύοντες κανονισμοί πρόληψης ατυχημάτων πρέπει να τηρούνται με απόλυτη ακρίβεια. Η συσκευή δεν επιτρέπεται να χρησιμοποιείται:

- σε χώρους χωρίς επαρκή αερισμό,
- σε υγρό ή βρεγμένο περιβάλλον,
- σε περιβάλλον με κίνδυνο εκρήξεων,
- για το ξεπάγωμα σωλήνων,
- κοντά σε άτομα με βηματοδότη και
- κοντά σε εύφλεκτα υλικά.

Χρησιμοποιείτε το προϊόν μόνο όπως περιγράφεται και για τα αναφερόμενα πεδία χρήσης. Φυλάξτε προσεκτικά τις παρούσες οδηγίες. Σε περίπτωση παραχώρησης του προϊόντος σε τρίτους, παραδώστε και όλα τα έγγραφα. Οποιαδήποτε χρήση η οποία αποκλίνει από την προβλεπόμενη απαγορεύεται και είναι δυνητικά επικίνδυνη. Ζημιές οι οποίες οφείλονται σε παράβλεψη των οδηγιών ή εσφαλμένη χρήση δεν καλύπτονται από την εγγύηση και δεν εμπίπτουν στο πεδίο ευθύνης του κατασκευαστή. Η συσκευή δεν προορίζεται για επαγγελματική χρήση. Σε περίπτωση επαγγελματικής χρήσης παύει να ισχύει η εγγύηση.

ΥΠΟΛΕΙΠΟΜΕΝΟΣ ΚΙΝΔΥΝΟΣ

Ακόμα και όταν χειρίζεστε τη συσκευή με τον ενδεδειγμένο τρόπο, υπάρχουν πάντα υπολειπόμενοι κίνδυνοι.

Οι παρακάτω κίνδυνοι ενδέχεται να προκύψουν σε συνάρτηση με τον τρόπο κατασκευής και την έκδοση της συσκευής κοπής με πλάσμα:

- τραυματισμοί στα μάτια λόγω θάμβωσης,
- επαφή με καυτά μέρη της συσκευής ή του τεμαχίου κατεργασίας (εγκαύματα),
- σε περίπτωση ακατάλληλης προστασίας, κίνδυνος ατυχήματος και πυρκαγιάς εξαιτίας εκτόξευσης σπινθήρων ή σταγονιδίων σκωρίας,
- επιβλαβείς για την υγεία εκπομπές αναθυμιάσεων και αερίων, σε περίπτωση ελλειπών αερισμού ή ανεπαρκούς αναρρόφησης σε κλειστούς χώρους.

Μειώστε τον υπολειπόμενο κίνδυνο, χρησιμοποιώντας τη συσκευή προσεκτικά και με τον ενδεδειγμένο τρόπο και τηρώντας όλες τις υποδείξεις.

• Περιεχόμενο συσκευασίας

- 1 συσκευή κοπής με πλάσμα
- 1 καλώδιο γείωσης με ακροδέκτη
- 1 καλώδιο κοπής με πυρσό κοπής
- 1 εύκαμπτος σωλήνας πεπιεσμένου αέρα με σύνδεσμο Quick-Connect
- 3 ηλεκτρόδια (1 τοποθετημένο εξαρχής)
- 1 εγχειρίδιο με οδηγίες χρήσης
- 3 καλύμματα πυρσού (1 τοποθετημένο εξαρχής)

• Περιγραφή εξαρτημάτων

ΥΠΟΔΕΙΞΗ!

► Αμέσως μετά την αφαίρεση της συσκευασίας, ελέγχετε πάντοτε την πληρότητα των παραδιδόμενων υλικών καθώς και την άψογη κατάσταση της συσκευής. Μην χρησιμοποιήσετε τη συσκευή αν έχει ζημιά.

- 1 Συσκευή κοπής με πλάσμα
- 2 Λαβή μεταφοράς
- 3 Φις τροφοδοσίας
- 4 Ακροδέκτης γείωσης
- 5 Φις ακροδέκτη γείωσης
- 5a Πρίζα συσκευών ακροδέκτη γείωσης
- 5b Φις σύνδεσης ακροδέκτη γείωσης
- 6 Φις ελέγχου πυρσού πλάσματος
- 7 Φις πυρσού πλάσματος
- 8 Πυρσός πλάσματος
- 8a Πλήκτρο πυρσού πλάσματος
- 8b Χιτώνιο σύσφιξης ακροφυσίου
- 8c Κάλυμμα πυρσού
- 8d Ηλεκτρόδιο
- 8e Αποστάτης
- 8f Διακόπτης ασφάλισης
- 9 Ενδεικτική λυχνία προστασίας υπερθέρμανσης
- 10 Υποδοχή ελέγχου πυρσού πλάσματος
- 11 Υποδοχή σύνδεσης ακροδέκτη γείωσης
- 12 Υποδοχή σύνδεσης πυρσού πλάσματος
- 12a Καπάκι καλύμματος
- 13 Ρυθμιστής ρεύματος
- 14 Ενδεικτική λυχνία τροφοδοσίας
- 15 Ταχυσύνδεσμος εύκαμπτου σωλήνα πεπιεσμένου αέρα
- 16 Εύκαμπτος σωλήνας πεπιεσμένου αέρα
- 17 Διακόπτης on/off
 - l σημαίνει ενεργοποιημένος
 - O σημαίνει απενεργοποιημένος
- 18 Δοχείο νερού συμπύκνωσης
- 19 Μανόμετρο
- 20 Υποδοχή πεπιεσμένου αέρα
- 21 Περιστροφικό κουμπί για τη ρύθμιση

της πίεσης

• Τεχνικά χαρακτηριστικά

Ισχύς:	15–40 A
Είσοδος:	230 V~ 50 Hz
Βάρος:	περ. 5,0 kg
Διαστάσεις:	341 x 116 x 237 mm
Κατηγορία μόνωσης:	H
Ισχύς κοπής:	Χαλκός: 1–4 mm Ανοξειδωτος χάλυβας: 1–8 mm Αλουμίνιο: 1–8 mm Σίδηρος: 1–10 mm Χάλυβας: 1–12 mm

Πίεση λειτουργίας: 4–4,5 bar
(προεπιλογή 4 bar)

Στα πλαίσια της εξέλιξης ενδέχεται να πραγματοποιηθούν χωρίς ειδοποίηση τεχνικές και οπτικές τροποποιήσεις. Όλες οι διαστάσεις, οι υποδείξεις και τα στοιχεία σε αυτές τις οδηγίες χρήσης αναφέρονται επομένως χωρίς εγγύηση. Ως εκ τούτου, δεν μπορούν να προβληθούν νομικές αξιώσεις οι οποίες βασίζονται στις οδηγίες χρήσης.

• Υποδείξεις ασφαλείας

ΠΡΟΕΙΔΟΠΟΙΗΣΗ!

- ▶ Διαβάστε προσεκτικά τις οδηγίες χρήσης πριν από τη χρήση. Ανατρέξτε στις οδηγίες χρήσης για να εξοικειωθείτε με τη συσκευή, τη σωστή χρήση της και τις σχετικές υποδείξεις ασφαλείας. Αποτελούν μέρος της συσκευής και πρέπει να είναι πάντα διαθέσιμες!

ΠΡΟΕΙΔΟΠΟΙΗΣΗ!

- ▶ **ΚΙΝΔΥΝΟΣ ΑΤΥΧΗΜΑΤΟΣ ΚΑΙ ΘΑΝΑΤΟΥ ΓΙΑ ΝΗΠΙΑ ΚΑΙ ΠΑΙΔΙΑ!** Μην αφήνετε ποτέ παιδιά χωρίς επίβλεψη με υλικά συσκευασίας. Υπάρχει κίνδυνος ασφυξίας.

- Η συσκευή αυτή επιτρέπεται να χρησιμοποιείται από παιδιά άνω των 16 ετών καθώς και από άτομα με περιορισμένες σωματικές, αισθητήριες ή πνευματικές ικανότητες ή ελλιπή εμπειρία και ελλείψεις γνώσεις μόνο υπό επίβλεψη ή εφόσον έχουν λάβει οδηγίες σχετικά με την ασφαλή χρήση της συσκευής και κατανοούν τους πιθανούς κινδύνους που εγκυμονεί η χρήση της. Τα παιδιά απαγορεύεται να παίζουν με τη συσκευή. Ο καθαρισμός και η συντήρηση από τον χρήστη δεν επιτρέπονται από παιδιά χωρίς επίβλεψη.
- Αναθέτετε επισκευές ή/και εργασίες συντήρησης μόνο σε εκπαιδευμένους ηλεκτρολόγους.
- Χρησιμοποιείτε αποκλειστικά τα καλώδια κοπής που παρέχονται μαζί με τη συσκευή.
- Κατά τη λειτουργία της, η συσκευή δεν πρέπει να

- ακουμπά απευθείας σε τοίχο, να καλύπτεται ή να είναι σφηνωμένη ανάμεσα σε άλλες συσκευές, για να μπορεί να διέρχεται αρκετός αέρας μέσα από τις σχισμές αερισμού. Βεβαιωθείτε ότι η συσκευή είναι συνδεδεμένη σωστά στην τάση τροφοδοσίας. Αποφεύγετε οποιαδήποτε εφελκυστική καταπόνηση του καλωδίου τροφοδοσίας. Αποσυνδέστε το φισ από την πρίζα, πριν μεταφέρετε τη συσκευή σε άλλο σημείο.
- Εάν η συσκευή δεν χρησιμοποιείται, πρέπει να την απενεργοποιείτε πάντα από τον διακόπτη on/off. Αποθέστε την τσιμπίδα ηλεκτροδίων σε μονωμένη επιφάνεια και αφαιρέστε τα ηλεκτρόδια από την τσιμπίδα μόνο αφού τα έχετε αφήσει να κρυώσουν για 15 λεπτά.

Το καυτό μέταλλο και οι σπινθήρες απομακρύνονται από το τόξο κοπής με φύσημα. Από αυτή τη ροή σπινθήρων, το καυτό μέταλλο, καθώς και το καυτό τεμάχιο κατεργασίας και τον καυτό εξοπλισμό της συσκευής μπορεί να προκληθεί πυρκαγιά ή εγκαύματα. Ελέγξτε το περιβάλλον εργασίας και βεβαιωθείτε πριν χρησιμοποιήσετε τη συσκευή ότι ο χώρος είναι

κατάλληλος για την εργασία.

- Αφαιρέστε όλα τα εύφλεκτα υλικά σε ακτίνα 10 m γύρω από τη συσκευή κοπής με πλάσμα. Αν αυτό δεν είναι εφικτό, καλύψτε σχολαστικά τα αντικείμενα με κατάλληλα καλύμματα.
- Μην κόβετε σε σημεία, όπου οι σπινθήρες θα μπορούσαν να πέσουν σε εύφλεκτα υλικά.
- Προστατέψτε τον εαυτό σας και άλλους από σπινθήρες και καυτό μέταλλο.
- Να είστε προσεκτικοί, γιατί οι σπινθήρες και τα καυτά υλικά που δημιουργούνται κατά την κοπή μπορούν να περάσουν εύκολα από μικρές σχισμές και ανοίγματα και να καταλήξουν έτσι σε παρακείμενες περιοχές.
- Έχετε επίγνωση ότι η κοπή σε μια οροφή, στο δάπεδο ή σε κάποιο χώρισμα ενδέχεται να προκαλέσει πυρκαγιά στην πίσω, μη ορατή πλευρά.
- Συνδέστε το καλώδιο ρεύματος, με τη μικρότερη δυνατή διαδρομή, σε πρίζα που βρίσκεται κοντά στον χώρο εργασίας, για να αποφύγετε να είναι απλωμένο το καλώδιο ρεύματος σε ολόκληρο τον χώρο και να υπάρχει το ενδεχόμενο να βρίσκεται πάνω σε μια επιφάνεια, όπου μπορεί να προκαλέσει ηλεκτροπλη-

- ξία, σπινθήρες και πυρκαγιά.
- Μη χρησιμοποιείτε τη συσκευή κοπής με πλάσμα για να ξεπαγώσετε παγωμένους σωλήνες.

Κίνδυνος ηλεκτροπληξίας:

⚠ ΠΡΟΕΙΔΟΠΟΙΗΣΗ!

- ▶ Η ηλεκτροπληξία από το ηλεκτρόδιο κοπής ενδέχεται να είναι θανατηφόρα.

- Μην εκτελείτε κοπή με πλάσμα όταν βρέχει ή χιονίζει.
- Φοράτε στεγνά μονωτικά γάντια.
- Μην πιάνετε το ηλεκτρόδιο με γυμνά χέρια.
- Μη φοράτε βρεγμένα ή χαλασμένα γάντια.
- Προστατευτείτε από ηλεκτροπληξία φροντίζοντας για μόνωση από το τεμάχιο κατεργασίας.
- Μην ανοίγετε το περίβλημα της συσκευής.
- Μπορεί να προβλεφθεί πρόσθετη προστασία από ηλεκτροπληξία από το ρεύμα τροφοδοσίας σε περίπτωση βλάβης με τη χρήση ενός αυτόματου ρελέ ασφαλείας, που λειτουργεί με ένα ρεύμα διαρροής όχι υψηλότερο από 30 mA και τροφοδοτεί όλες

- τις κοντινές διατάξεις που λειτουργούν με ρεύμα. Το αυτόματο ρελέ ασφαλείας πρέπει να είναι κατάλληλο για όλα τα είδη ρεύματος.
- Τα μέσα για τη γρήγορη ηλεκτρική αποσύνδεση της πηγής ρεύματος κοπής ή του κυκλώματος ρεύματος κοπής (π.χ. διάταξη διακοπής κινδύνου) πρέπει να είναι εύκολα προσβάσιμα.

Κίνδυνος από αναθυμιάσεις κατά την κοπή με πλάσμα:

- Η εισπνοή του καπνού που αναπτύσσεται κατά την κοπή με πλάσμα μπορεί να θέσει σε κίνδυνο την υγεία.
- Μην βάζετε το κεφάλι σας στις αναθυμιάσεις.
- Χρησιμοποιήστε τη συσκευή σε ανοιχτούς χώρους.
- Χρησιμοποιήστε τη συσκευή μόνο σε αεριζόμενους χώρους.

Κίνδυνος από σπινθήρες κατά την κοπή με πλάσμα:

- Οι σπινθήρες κοπής ενδέχεται να προκαλέσουν έκρηξη ή πυρκαγιά.
- Κρατήστε τα εύφλεκτα υλικά μακριά από την κοπή.
- Μην εκτελείτε κοπή με πλάσμα κοντά σε εύφλεκτα υλικά.
- Οι σπινθήρες κοπής ενδέχεται

- να προκαλέσουν πυρκαγιά.
- Έχετε σε ετοιμότητα έναν πυροσβεστήρα κοντά στο σημείο εργασίας ένα άτομο που θα μπορεί να τον χρησιμοποιήσει αμέσως.
 - Μην εκτελείτε κοπή με πλάσμα σε βαρέλια ή οποιαδήποτε κλειστά δοχεία.

Κίνδυνος από ακτίνες ηλεκτρικού τόξου:

- Οι ακτίνες ηλεκτρικού τόξου μπορεί να προκαλέσουν βλάβη στα μάτια και τραυματισμούς στο δέρμα.
- Φορέστε καπέλο και γυαλιά ασφαλείας
- Φορέστε προστατευτικά ακοής και ρούχο με υψηλό, κλειστό γιακά.
- Φορέστε μάσκα προστασίας ηλεκτροσυγκολλητή και προσέξτε τη σωστή ρύθμιση του φίλτρου.
- Φορέστε πλήρης προστασία σώματος.

Κίνδυνος από ηλεκτρομαγνητικά πεδία:

- Το ρεύμα κοπής παράγει ηλεκτρομαγνητικά πεδία.
- Μην το χρησιμοποιείτε σε συνδυασμό με ιατρικά εμφυτεύματα.
- Μην τυλίγετε ποτέ τα καλώδια κοπής γύρω από το σώμα

σας.

- Συγκεντρώστε τα καλώδια κοπής.
- **Υποδείξεις ασφαλείας σχετικά με τη μάσκα ηλεκτροσυγκολλητή**
- Βεβαιώνετε πάντα πριν από την έναρξη των εργασιών κοπής με μια έντονη φωτεινή πηγή (π.χ. αναπτήρα) για τη σωστή λειτουργία της μάσκας ηλεκτροσυγκολλητή.
- Το προστατευτικό τζάμι ενδέχεται να υποστεί ζημιά από υλικά ψεκασμού από την κοπή. Αντικαθιστάτε αμέσως το προστατευτικό τζάμι που έχει υποστεί ζημιά ή γρατσουνιές.
- Αντικαθιστάτε αμέσως τα εξαρτήματα που έχουν υποστεί ζημιά ή λερωθεί από ψεκασμό.
- Η συσκευή επιτρέπεται να χρησιμοποιείται μόνο από άτομα που έχουν συμπληρώσει το 16ο έτος της ηλικίας τους.
- Εξοικειωθείτε με τους κανόνες ασφαλείας για την κοπή με πλάσμα. Προσέξτε για αυτόν τον σκοπό και τις υποδείξεις ασφαλείας της συσκευής κοπής με πλάσμα.

- Φοράτε πάντα τη μάσκα ηλεκτροσυγκολλητή κατά τη συγκόλληση και την κοπή με πλάσμα. Σε περίπτωση παράλειψης της χρήσης της, ενδέχεται να προκληθούν σοβαρές βλάβες του αμφιβληστροειδούς.
- Φοράτε πάντα προστατευτική ενδυμασία κατά τη συγκόλληση και την κοπή με πλάσμα.
- Μη χρησιμοποιείτε ποτέ τη μάσκα ηλεκτροσυγκολλητή χωρίς προστατευτικό τζάμι, επειδή χωρίς αυτό ενδέχεται να υποστεί ζημιά η οπτική μονάδα. Υπάρχει κίνδυνος βλάβης των ματιών!
- Για καλή ορατότητα και ξεκούραστη εργασία, αντικαθιστάτε εγκαίρως το προστατευτικό τζάμι.

● Περιβάλλον με αυξημένο ηλεκτρικό κίνδυνο

Περιβάλλοντα με αυξημένο ηλεκτρικό κίνδυνο συναντούνται για παράδειγμα:

- Σε χώρους εργασίας, στους οποίους υπάρχει περιορισμός κίνησης, με αποτέλεσμα ο χειριστής να εργάζεται σε μια αναγκαστική στάση (π.χ. γονατιστός, καθιστός,

ξαπλωτός) και να ακουμπάει ηλεκτρικά αγωγίμα εξαρτήματα.

- Σε χώρους εργασίας, οι οποίοι είναι ηλεκτρικά αγωγίμα περιορισμένοι εξ ολοκλήρου ή εν μέρει και στους οποίους υπάρχει μεγάλος κίνδυνος από απρόσεκτη ή τυχαία επαφή από τον χειριστή.
- Σε βρεγμένους, υγρούς ή καυτούς χώρους εργασίας, στους οποίους η ατμοσφαιρική υγρασία ή ο ιδρώτας μειώνει σημαντικά την αντίσταση του δέρματος και τις μονωτικές ιδιότητες ή τον εξοπλισμό προστασίας.

Ακόμη κι ένας μεταλλικός αγωγός ή μια σκαλωσιά μπορούν να δημιουργήσουν ένα περιβάλλον με αυξημένο ηλεκτρικό κίνδυνο.

Κατά τη χρήση συσκευών κοπής με πλάσμα υπό ηλεκτρικά επικίνδυνες συνθήκες, δεν επιτρέπεται η τάση εξόδου της συσκευής κοπής με πλάσμα χωρίς φορτίο να είναι υψηλότερη από 48V (ενεργός τιμή). Αυτή η συσκευή κοπής με πλάσμα δεν επιτρέπεται να χρησιμοποιείται σε αυτές τις περιπτώσεις λόγω της τάσης εξόδου.

● Κοπή με πλάσμα σε στενούς χώρους

Κατά τη συγκόλληση και την κοπή με πλάσμα σε στενούς χώρους ενδέχεται να προκληθεί κίνδυνος από τοξικά αέρια (κίνδυνος ασφυξίας). Ο χειρισμός της συσκευής σε στενούς χώρους επιτρέπεται μόνο, εάν πολύ κοντά υπάρχουν ενημερωμένα πρόσωπα, τα οποία μπορούν να επέμβουν σε περίπτωση έκτακτης ανάγκης. Εδώ πρέπει να πραγματοποιείται μια αξιολόγηση από έναν ειδικό πριν από τη χρήση της συσκευής κοπής με πλάσμα, για να προσδιορισθεί, ποια βήματα είναι απαραίτητα, για να εξασφαλιστεί η ασφάλεια της εργασίας και ποια μέτρα προφύλαξης θα πρέπει να λαμβάνονται κατά την ίδια τη διαδικασία κοπής.

● Άθροισμα των τάσεων ανοιχτού κυκλώματος

Εάν είναι σε λειτουργία περισσότερες από μία πηγή ρεύματος πλάσματος, ενδέχεται να αθροιστούν οι τάσεις ανοιχτού κυκλώματος τους και να προκληθεί αυξημένος ηλεκτρικός κίνδυνος. Οι πηγές ρεύματος πλάσματος με τα ξεχωριστά τους συστήματα ελέγχου και τις συνδέσεις τους

πρέπει να επισημαίνονται με σαφήνεια, για να διακρίνεται, τι ανήκει σε ποιο κύκλωμα ρεύματος.

● Χρήση αορτήρων ώμου

Δεν επιτρέπεται η χρήση της συσκευής κοπής με πλάσμα, όταν μεταφέρετε τη συσκευή, π.χ. με αορτήρα ώμου. Με τον τρόπο αυτό ο σκοπός είναι να αποφευχθεί:

- Ο κίνδυνος απώλειας της ισορροπίας, σε περίπτωση που τραβήξετε συνδεδεμένα καλώδια ή εύκαμπτους σωλήνες.
- Ο αυξημένος κίνδυνος ηλεκτροπληξίας, καθώς ο χειριστής έρχεται σε επαφή με τη γη, όταν χρησιμοποιεί μια συσκευή κοπής με πλάσμα της κατηγορίας I, το περιβλημα της οποίας είναι γειωμένο με τον δικό της αγωγό γείωσης.

● Προστατευτική ενδυμασία

- Κατά την εργασία, ο χειριστής πρέπει να είναι προστατευμένος από ακτινοβολία και εγκαύματα σε όλο του το σώμα με αντίστοιχο ρουχισμό και προστατευτικό προσώ-

που. Πρέπει να προσέχετε τα ακόλουθα βήματα:

- Φορέστε την προστατευτική ενδυμασία πριν από την εργασία κοπής.
- Φορέστε γάντια.
- Ανοίξτε τα παράθυρα για να εξασφαλίζεται η προσαγωγή αέρα.
- Φορέστε προστατευτικά γυαλιά.
- Και στα δύο χέρια πρέπει να φοράτε μακριά γάντια από κατάλληλο υλικό (δέρμα). Πρέπει να είναι σε άψογη κατάσταση.
- Για την προστασία των ρούχων από σπινθήρες και καψίματα πρέπει να φοράτε κατάλληλες ποδιές. Εάν απαιτείται από το είδος των εργασιών, π.χ. κατά τις εργασίες πάνω από το κεφάλι, πρέπει να φοράτε φόρμα προστασίας και, αν είναι απαραίτητο, και κουκούλα για το κεφάλι.
- **Προστασία από ακτινοβολία και εγκαύματα**
- Στο σημείο της εργασίας, με μια πινακίδα «Προσοχή! Μην κοιτάτε στη φλόγα!» εφιστάτε την προσοχή στον κίνδυνο για τα μάτια. Πρέπει να αποκλείετε τους χώρους

εργασίας κατά το δυνατό έτσι ώστε να είναι προστατευμένα τα άτομα που είναι κοντά.

Πρέπει να κρατάτε μακριά από τις εργασίες κοπής τους αναρμόδιους.

- Οι τοίχοι πολύ κοντά στους σταθερούς χώρους εργασίας δεν πρέπει να είναι ούτε ανοιχτόχρωμοι ούτε να γυαλίζουν. Πρέπει να προστατεύετε τα παράθυρα τουλάχιστον μέχρι το ύψος του κεφαλιού από τη διέλευση ή την αντανάκλαση ακτινοβολίας, π.χ. με κατάλληλη βαφή.

● Κατηγοριοποίηση ΗΜΣ συσκευής

Σύμφωνα με το πρότυπο IEC 60974-10 πρόκειται για μια συσκευή κοπής με πλάσμα με ηλεκτρομαγνητική συμβατότητα κατηγορίας A. Οι συσκευές της κατηγορίας A είναι συσκευές, οι οποίες είναι κατάλληλες για τη χρήση σε όλες τις περιοχές εκτός της περιοχής κατοικίας και περιοχές τέτοιες, οι οποίες είναι συνδεδεμένες απευθείας σε ένα δίκτυο τροφοδοσίας χαμηλής τάσης, το οποίο τροφοδοτεί (και) κτίρια κατοικίας. Οι συσκευές της κατηγορίας A πρέπει να τηρούν τις οριακές τιμές της κατηγορίας A.

ΥΠΟΔΕΙΞΗ ΠΡΟΕΙΔΟΠΟΙΗΣΗΣ:

Οι συσκευές της κατηγορίας Α προβλέπονται για τη λειτουργία σε βιομηχανικό περιβάλλον. Λόγω των συνδεδεμένων με την ισχύ μεγεθών των παρεμβολών που παρουσιάζονται αλλά και εκπέμπονται ενδέχεται να υπάρχουν δυσκολίες στην εξασφάλιση της ηλεκτρομαγνητικής συμβατότητας σε άλλα περιβάλλοντα. Ακόμη και αν η συσκευή τηρεί τις οριακές τιμές εκπομπών σύμφωνα με το πρότυπο, ενδέχεται σχετικές συσκευές να προκαλέσουν παρόλα αυτά ηλεκτρομαγνητικές παρεμβολές σε ευαίσθητες εγκαταστάσεις και συσκευές. Για παρεμβολές που δημιουργούνται κατά την εργασία με ηλεκτρικό τόξο, είναι υπεύθυνος ο χρήστης και ο χρήστης πρέπει να λαμβάνει κατάλληλα προστατευτικά μέτρα. Στην περίπτωση αυτή, ο χρήστης πρέπει να λαμβάνει ιδιαίτερα υπόψη τα εξής:

- καλώδια τροφοδοσίας, ελέγχου, σηματοδότησης και τηλεπικοινωνιών
- υπολογιστές και άλλες συσκευές ελεγχόμενες με μικροεπεξεργαστή
- τηλεοράσεις, ραδιόφωνα και άλλες συσκευές αναπαραγωγής

- ηλεκτρονικές και ηλεκτρικές διατάξεις προστασίας
- άτομα με βηματοδότες ή συσκευές βαρηκοΐας
- διατάξεις μέτρησης και βαθμονόμησης
- θωράκιση λοιπών διατάξεων στην περιοχή
- η ώρα της ημέρας, κατά την οποία εκτελούνται εργασίες κοπής.

Για να περιοριστούν οι παρεμβολές συνιστάται:

- η τακτική συντήρηση της συσκευής κοπής με πλάσμα και η διατήρησή της σε μια καλή κατάσταση.
- Τα καλώδια κοπής θα πρέπει να ξετυλίγονται τελείως και να διέρχονται κατά το δυνατό παράλληλα στο έδαφος
- Οι συσκευές και οι εγκαταστάσεις που κινδυνεύουν από παρεμβολές θα πρέπει να απομακρύνονται κατά το δυνατό από την περιοχή κοπής ή να θωρακίζονται.

• Γενικές επεξηγήσεις σχετικά με το πλάσμα

Η λειτουργία των συσκευών κοπής με πλάσμα βασίζεται στη διέλευση ενός πεπιεσμένου αερίου, π.χ. αέρα, από έναν μικρό σωλήνα. Στο κέντρο αυτών

των σωλήνων υπάρχει ένα ηλεκτρόδιο με αρνητικό φορτίο, ακριβώς πάνω από το ακροφύσιο. Το δαχτυλίδι περιδίνησης κάνει το πλάσμα να περιστρέφεται γρήγορα. Όταν τροφοδοτείτε με ρεύμα το αρνητικό ηλεκτρόδιο και φέρετε σε επαφή το άκρο του ακροφυσίου με το μέταλλο, η σύνδεση αυτή δημιουργεί ένα κλειστό ηλεκτρικό κύκλωμα. Τότε δημιουργείται ένας ισχυρός σπινθήρας ανάφλεξης ανάμεσα στο ηλεκτρόδιο και το μέταλλο. Καθώς το αέριο διέρχεται από τον σωλήνα, ο σπινθήρας θερμαίνει το αέριο μέχρι αυτό να φτάσει στην κατάσταση πλάσματος. Αυτή η αντίδραση δημιουργεί ένα ρεύμα κατευθυνόμενου πλάσματος, σε θερμοκρασία 16.649 °C ή υψηλότερη, το οποίο κινείται με ταχύτητα 6,096 m/s και μετατρέπει το μέταλλο σε αέριο και λιωμένα σωματίδια. Το ίδιο το πλάσμα άγει ηλεκτρικό ρεύμα. Το κύκλωμα λειτουργίας, που δημιουργεί το τόξο, διατηρείται όσο οδηγείται ρεύμα στο ηλεκτρόδιο και το πλάσμα παραμένει σε επαφή με το μέταλλο υπό κατεργασία.

Το ακροφύσιο κοπής έχει μια σειρά άλλων καναλιών. Αυτά τα κανάλια δημιουργούν μια σταθερή ροή αδρανούς αερίου γύρω από την περιοχή κοπής.

Η πίεση αυτής της ροής αερίου ελέγχει την ακτίνα της δέσμης πλάσματος.

ΥΠΟΔΕΙΞΗ!

► Η μηχανή έχει σχεδιαστεί μόνο για τη χρήση πετρελασμένου αέρα ως «αέριο».

• Πριν από τη θέση σε λειτουργία

• Περιοχή τοποθέτησης

Βεβαιωθείτε ότι η περιοχή εργασίας αερίζεται επαρκώς. Αν η συσκευή χρησιμοποιείται χωρίς επαρκή ψύξη, μειώνεται ο χρόνος ενεργοποίησης και ενδέχεται να σημειωθεί υπερθέρμανση.

Σε μια τέτοια περίπτωση μπορεί να απαιτούνται πρόσθετα μέτρα προφύλαξης:

- Η συσκευή πρέπει να τοποθετείται με ελεύθερη απόσταση τουλάχιστον 0,5 m γύρω της.
- Δεν επιτρέπεται το κλείσιμο ή η κάλυψη των σχισμών αερισμού.
- Η συσκευή δεν επιτρέπεται να χρησιμοποιείται ως επιφάνεια απόθεσης ή/και δεν επιτρέπεται να τοποθετούνται εργαλεία ή άλλα αντικείμενα πάνω στη συσκευή.
- Η συσκευή πρέπει να λειτουργεί σε στεγνούς και καλά αεριζόμενους χώρους εργασίας.

• Σύνδεση του πεπιεσμένου αέρα

ΥΠΟΔΕΙΞΗ!

- ▶ Η συσκευή προορίζεται για πίεση λειτουργίας (πίεση εξόδου στον συμπιεστή) μέχρι και 6,3 bar. Λάβετε υπόψη ότι η πίεση ενδέχεται να μειωθεί κατά τη ρύθμιση της πίεσης αέρα. Σε εύκαμπτο σωλήνα μήκους 10 m και εσωτερική διάμετρο 9 mm, η πίεση μειώνεται κατά περ. 0,6 bar.

Χρησιμοποιείτε μόνο φιλτραρισμένο και ρυθμισμένο πεπιεσμένο αέρα.

- Συνδέστε τον εύκαμπτο σωλήνα πεπιεσμένου αέρα [16] στην πίσω πλευρά της συσκευής κοπής με πλάσμα [1] στην υποδοχή πεπιεσμένου αέρα [20]. Συνδέστε για αυτόν τον σκοπό την πλευρά του εύκαμπτου σωλήνα πεπιεσμένου αέρα [16] χωρίς ταχυσύνδεσμο στην υποδοχή πεπιεσμένου αέρα [20] της συσκευής κοπής με πλάσμα [1] (βλέπε εικ. I).
- Με το περιστροφικό κουμπί [21] στον διαχωριστή συμπυκνώματος μπορείτε να ρυθμίζετε την πίεση (βλέπε εικ. I-L). Πρέπει να επιλέγετε μια πίεση 4–4,5 bar.
- Για να αποσυνδέσετε ξανά τον εύκαμπτο σωλήνα πεπιεσμένου αέρα [16], πρέπει να πιέσετε την ασφάλεια της υποδοχής πεπιεσμένου αέρα [20] και ταυτόχρονα τραβήξετε έξω τον εύκαμπτο σωλήνα πεπιεσμένου αέρα [16] (βλέπε εικ. I).

• Σύνδεση της συσκευής κοπής

- Τραβήξετε το καπάκι καλύμματος [12a] από την υποδοχή σύνδεσης πυρσού πλάσματος [12].
- Συνδέστε το φως πυρσού πλάσματος [7]

στην υποδοχή σύνδεσης πυρσού πλάσματος [12] και σφίξτε με το χέρι το παξιμάδι-ρακόρ (βλέπε εικ. A+B).

- Συνδέστε το φως ελέγχου πυρσού πλάσματος [6] στην υποδοχή ελέγχου πυρσού πλάσματος [10] και σφίξτε με το χέρι το παξιμάδι-ρακόρ (βλέπε εικ. A+B).

• Σύνδεση καλωδίου γείωσης

Συνδέστε το φως συσκευής ακροδέκτη γείωσης [5a] με την υποδοχή σύνδεσης ακροδέκτη γείωσης [11]. Συνδέστε μετά το φως ακροδέκτη γείωσης [5] με το φως σύνδεσης ακροδέκτη γείωσης [5b]. Προσέξτε ότι πρέπει πρώτα συνδέσετε και μετά να περιστρέψετε τον πείρο σύνδεσης. Ο πείρος σύνδεσης του φως συσκευής ακροδέκτη γείωσης [5a] πρέπει κατά τη σύνδεση να είναι στραμμένο προς τα επάνω. Μετά τη σύνδεση, πρέπει να περιστρέψετε τον πείρο σύνδεσης δεξιόστροφα μέχρι να τερματίσει, για να ασφαλίσει (βλέπε εικ. A+B). Μην εφαρμόζετε υπερβολική δύναμη!

• Θέση σε λειτουργία

• Χειρισμός

1. Τοποθετήστε τη συσκευή κοπής με πλάσμα [1] σε στεγνό και καλά αεριζόμενο σημείο.
2. Τοποθετήστε τη μηχανή κοντά στο τεμάχιο κατεργασίας.
3. Πατήστε τον διακόπτη on/off [17].
4. Στερεώστε τον ακροδέκτη γείωσης [4] στο τεμάχιο κοπής και βεβαιωθείτε ότι υπάρχει καλή ηλεκτρική επαφή.
5. Ρυθμίστε το ρεύμα κοπής στον ρυθμιστή ρεύματος [13]. Εάν διακόπτεται το ηλεκτρικό τόξο, πρέπει ενδεχομένως να ρυθμίσετε υψηλότερα το ρεύμα κοπής.

Εάν το ηλεκτρόδιο καίγεται συχνά, πρέπει να ρυθμίσετε χαμηλότερα το ρεύμα κοπής.

6. Εφαρμόστε τον πυρσό πλάσματος [8] στο τεμάχιο κατεργασίας έτσι, ώστε να εφάπτεται πλήρως ο αποστάτης. Σύρετε τον διακόπτη ασφάλισης [8f] προς τα εμπρός για να απασφαλίσετε το πλήκτρο πυρσού πλάσματος [8a]. Πατήστε το πλήκτρο πυρσού πλάσματος [8a]. Το τόξο κοπής ανάβει.
7. Αρχίστε αργά την κοπή και, στη συνέχεια, αυξήστε την ταχύτητα για να πετύχετε την επιθυμητή ποιότητα κοπής.
8. Η ταχύτητα πρέπει να ρυθμίζεται έτσι ώστε να επιτυγχάνεται μια καλή απόδοση κοπής.
9. Σύρετε μετά το τέλος των εργασιών κοπής τον διακόπτη ασφάλισης [8f] ξανά προς τα πίσω.



Για κοπή στη χειροκίνητη λειτουργία, μετακινείτε τον αποστάτη που εφαρμόζει ελαφρά με σταθερή

ταχύτητα πάνω από το τεμάχιο κατεργασίας. Για να πετύχετε μια βέλτιστη κοπή, είναι σημαντικό να διατηρείτε τη σωστή ταχύτητα κοπής ανάλογα με το πάχος του υλικού. Αν η ταχύτητα είναι πολύ χαμηλή, το άκρο κοπής δεν γίνεται καθαρό λόγω υπερβολικής εφαρμογής θερμότητας. Η βέλτιστη ταχύτητα κοπής είναι αυτή όπου η δέσμη κοπής έχει κλίση ελαφρώς προς τα πίσω κατά την κοπή. Όταν αφήσετε το πλήκτρο πυρσού πλάσματος [8a], η δέσμη πλάσματος σβήνει και η πηγή ρεύματος απενεργοποιείται. Το αέριο συνεχίζει να ρέει

για ακόμη περ. 5 δευτερόλεπτα, για να κρυώσει ο πυρσός. Δεν επιτρέπεται να απενεργοποιηθεί η συσκευή κοπής με πλάσμα [1] κατά τη διάρκεια του χρόνου παράτασης ροής αερίου, για να αποφεύγονται ζημιές από υπερθέρμανση του πυρσού πλάσματος [8].

Επεξήγηση έναυσης πιλοτικού τόξου

Με το πάτημα του πλήκτρο πυρσού πλάσματος [8a] γίνεται έναυση ενός πιλοτικού τόξου. Δημιουργείται μια ακτίνα πλάσματος στη μύτη του καλύμματος του πυρσού [8c]. Αυτό επιτρέπει μια ανέπαφη αρχική κοπή του τεμαχίου κατεργασίας. Έτσι υπάρχει επίσης η δυνατότητα κοπής πλεγμάτων και σχαρών.

ΠΡΟΣΟΧΗ!

- Μετά την εργασία κοπής, αφήστε τη συσκευή ενεργοποιημένη ακόμη περ. 2–3 λεπτά! Ο ανεμιστήρας ψύχει τα ηλεκτρονικά κυκλώματα.

• Αντιμετώπιση προβλημάτων

ΥΠΟΔΕΙΞΗ!

- Όταν πατάτε τη σκανδάλη του πυρσού, δημιουργείται εντός της συσκευής κοπής με πλάσμα η τάση που είναι απαραίτητη για την κοπή. Εάν δεν κλείσει το κύκλωμα ρεύματος, αυτή η τάση διοχετεύεται μέσω του ενσωματωμένης διαδρομής σπινθήρων. Οι ηλεκτρικές εκφορτίσεις που σχηματίζονται εντός της συσκευής δεν αποτελούν δυσλειτουργία. Ελέγξτε τη σωστή εγκατάσταση της συσκευής όπως περιγράφεται στο «Θέση σε λειτουργία».

Σφάλμα	Αιτία σφάλματος	Αντιμετώπιση προβλημάτων
Δεν ανάβει η ενδεικτική λυχνία;	<ul style="list-style-type: none"> ■ Δεν υπάρχει σύνδεση ρεύματος. ■ Ο διακόπτης on/off είναι στη θέση Off. 	<ul style="list-style-type: none"> ■ Ελέγξτε αν η συσκευή είναι συνδεδεμένη στην πρίζα. ■ Θέστε τον διακόπτη στο ON.
Δεν λειτουργεί ο ανεμιστήρας;	<ul style="list-style-type: none"> ■ Το καλώδιο ρεύματος έχει διακοπεί. ■ Βλάβη στο καλώδιο ρεύματος ανεμιστήρα. ■ Βλάβη στον ανεμιστήρα. 	<ul style="list-style-type: none"> ■ Ελέγξτε αν η συσκευή είναι συνδεδεμένη στην πρίζα.
Ανάβει η προειδοποιητική λυχνία;	<ul style="list-style-type: none"> ■ Η προστασία υπερθέρμανσης έχει ενεργοποιηθεί. ■ Τάση εισόδου πολύ υψηλή. 	<ul style="list-style-type: none"> ■ Αφήστε τη συσκευή να κρυώσει. ■ Τάση εισόδου σύμφωνα με την πινακίδα τύπου.
Δεν υπάρχει ρεύμα εξόδου;	<ul style="list-style-type: none"> ■ Βλάβη μηχανής. ■ Η προστασία υπέρτασης έχει ενεργοποιηθεί. 	<ul style="list-style-type: none"> ■ Αναθέστε την επισκευή της μηχανής. ■ Αφήστε τη συσκευή να κρυώσει.
Μειώνεται το ρεύμα εξόδου;	<ul style="list-style-type: none"> ■ Τάση εισόδου πολύ χαμηλή. ■ Διατομή καλωδίου σύνδεσης πολύ μικρή. 	<ul style="list-style-type: none"> ■ Προσέξτε την τάση εισόδου σύμφωνα με την πινακίδα τύπου.
Δεν μπορεί να ρυθμιστεί η ροή αέρα;	<ul style="list-style-type: none"> ■ Ζημιά ή βλάβη αγωγού πεπιεσμένου αέρα. ■ Η βαλβίδα/το μανόμετρο δεν λειτουργεί. 	<ul style="list-style-type: none"> ■ Επανασύνδεση του αγωγού.
Το τόξο HF δεν δημιουργείται;	<ul style="list-style-type: none"> ■ Ο διακόπτης του πυρσού έχει βλάβη. ■ Το σημείο κόλλησης στον διακόπτη πυρσού ή στο φως έχει ξεκολλήσει. ■ Η βαλβίδα/το μανόμετρο δεν λειτουργεί. 	<ul style="list-style-type: none"> ■ Αντικαταστήστε το ηλεκτρόδιο.
Κακή έναυση;	<ul style="list-style-type: none"> ■ Ζημιά ή φθορά στα αναλώσιμα του πυρσού. 	<ul style="list-style-type: none"> ■ Αντικαταστήστε αναλώσιμα.
Ο πυρσός πλάσματος  δεν είναι σε ετοιμότητα λειτουργίας;	<ul style="list-style-type: none"> ■ Ο διακόπτης ρεύματος είναι απενεργοποιημένος. ■ Μεταφορά αέρα περιορισμένη. ■ Το τεμάχιο κατεργασίας δεν είναι συνδεδεμένο με τον ακροδέκτη γείωσης. 	<ul style="list-style-type: none"> ■ Μετακινήστε το διακόπτη ρεύματος στη θέση «on». ■ Μια άλλη ένδειξη είναι ότι η φλόγα είναι μια μάλλον πράσινη φλόγα. Ελέγξτε την τροφοδοσία αέρα. ■ Ελέγξτε τις συνδέσεις.

<p>Οι σπινθήρες κατευθύνονται προς τα πάνω, αντί προς τα κάτω μέσα από το υλικό;</p>	<ul style="list-style-type: none"> ■ Το κάλυμμα του πυρσού [8c] δεν διαπερνά το υλικό. ■ Το κάλυμμα του πυρσού [8c] είναι πολύ μακριά από το υλικό. ■ Ίσως δεν είναι καλά γειωμένο το υλικό. ■ Η ταχύτητα κίνησης είναι πολύ μεγάλη. 	<ul style="list-style-type: none"> ■ Αυξήστε την ένταση ρεύματος. ■ Μειώστε την απόσταση του καλύμματος του πυρσού [8c] από το υλικό. ■ Ελέγξτε τις συνδέσεις ως προς τη σωστή γείωση. ■ Μειώστε την ταχύτητα.
<p>Αρχική κοπή, αλλά χωρίς πλήρη διέλευση;</p>	<ul style="list-style-type: none"> ■ Πιθανό πρόβλημα σύνδεσης. 	<ul style="list-style-type: none"> ■ Ελέγξτε όλες τις συνδέσεις.
<p>Δημιουργία σκωρίας στα σημεία σύνδεσης;</p>	<ul style="list-style-type: none"> ■ Το εργαλείο/υλικό συσσωρεύει θερμότητα. ■ Η ταχύτητα κοπής είναι πολύ χαμηλή ή η ένταση ρεύματος πολύ υψηλή. ■ Φθαρμένα μεμονωμένα εξαρτήματα πυρσού πλάσματος [8b], [8c], [8d]. 	<ul style="list-style-type: none"> ■ Αφήστε το υλικό να κρυώσει και συνεχίστε μετά την κοπή. ■ Αυξήστε την ταχύτητα και/ή μειώστε την ένταση ρεύματος, μέχρι να μειωθεί η δημιουργία σκωρίας στο ελάχιστο. ■ Ελέγξτε και αντικαταστήστε τα φθαρμένα εξαρτήματα.
<p>Το τόξο σταματά κατά την κοπή;</p>	<ul style="list-style-type: none"> ■ Η ταχύτητα κοπής είναι πολύ χαμηλή. ■ Ο πυρσός πλάσματος [8] είναι πολύ ψηλά και πολύ μακριά από το υλικό. ■ Φθαρμένα μεμονωμένα εξαρτήματα πυρσού πλάσματος [8b], [8c], [8d]. ■ Το τεμάχιο κατεργασίας δεν είναι πλέον συνδεδεμένο με το καλώδιο γείωσης. 	<ul style="list-style-type: none"> ■ Αυξήστε την ταχύτητα κοπής μέχρι να μην υπάρχει πλέον το πρόβλημα. ■ Κατεβάστε τον πυρσό πλάσματος [8] μέχρι το προτεινόμενο ύψος. ■ Ελέγξτε και αντικαταστήστε τα φθαρμένα εξαρτήματα. ■ Ελέγξτε τις συνδέσεις.
<p>Ανεπαρκής διείσδυση;</p>	<ul style="list-style-type: none"> ■ Η ταχύτητα κοπής είναι πολύ υψηλή. ■ Το πάχος του μετάλλου είναι πολύ μεγάλο. ■ Φθαρμένα μεμονωμένα εξαρτήματα πυρσού πλάσματος [8b], [8c], [8d]. 	<ul style="list-style-type: none"> ■ Μειώστε την ταχύτητα εργασίας. ■ Χρειάζονται περισσότερες διελεύσεις. ■ Ελέγξτε και αντικαταστήστε τα φθαρμένα εξαρτήματα.

<p>Τα αναλώσιμα φθείρονται πολύ γρήγορα;</p>	<ul style="list-style-type: none"> ■ Η απόδοση έφθασε στα όρια των δυνατοτήτων. ■ Υπέρβαση του χρόνου ελέγχου τόξου. ■ Λανθασμένη συναρμολόγηση πυρσού πλάσματος. ■ Ανεπαρκής τροφοδοσία αέρα, πολύ χαμηλή πίεση. ■ Βλάβη αεροσυμπιεστή. 	<ul style="list-style-type: none"> ■ Πολύ μεγάλο πάχος υλικού, αυξήστε τη γωνία για να αποτρέψετε την επιστροφή του υλικού στη μύτη. ■ Μην δημιουργείτε το τόξο περισσότερο από 5 δευτερόλεπτα. ■ Ελέγξτε το φίλτρο αέρα, αυξήστε την πίεση αέρα. ■ Ελέγξτε την ισχύ του αεροσυμπιεστή και βεβαιωθείτε ότι η πίεση αέρα εισόδου είναι τουλάχιστον 100 psi (6,8 bar).
--	---	--

• Συντήρηση και φροντίδα

• Συντήρηση του πυρσού

- Τα αναλώσιμα στην εικόνα F είναι το ηλεκτρόδιο ^[8d] και το κάλυμμα πυρσού ^[8c]. Υπάρχει η δυνατότητα αντικατάστασής τους, μετά το ξεβίδωμα του χιτώνιου σύσφιξης ακροφυσίου ^[8b].
- Το ηλεκτρόδιο ^[8d] πρέπει να αντικαθίσταται, όταν στο κέντρο έχει σχηματιστεί ένας κρατήρας βάθους περίπου 1,5 mm.

ΠΡΟΣΟΧΗ!

- ▶ Για το ξεβίδωμα του ηλεκτροδίου μην εφαρμόζεται απότομα τη δύναμη, αλλά αυξήστε τη σταδιακά μέχρι να αποσυνδεθεί το ηλεκτρόδιο. Βιδώστε μετά το νέο ηλεκτρόδιο στην υποδοχή του.

- Το κάλυμμα του πυρσού ^[8c] πρέπει να αντικαθίσταται, όταν η κεντρική οπή έχει υποστεί ζημιά ή όταν έχει μεγαλώσει σε σχέση με την οπή σε καινούργιο ακροφύσιο. Εάν αργήσετε να αντικαταστήσετε το ηλεκτρόδιο ^[8d] ή το κάλυμμα του πυρσού ^[8c], προκαλείται υπερθέρμανση των εξαρτημάτων.

Μετά την αντικατάσταση πρέπει να βεβαιώνεστε ότι είναι καλά σφιγμένο το χιτώνιο σύσφιξης ακροφυσίου ^[8b].

ΠΡΟΣΟΧΗ!

- ▶ Το χιτώνιο σύσφιξης ακροφυσίου ^[8b] επιτρέπεται να βιδώνεται στον πυρσό ^[8] μόνο, αφού ο τελευταίος εξοπλιστεί με το ηλεκτρόδιο ^[8d] και το κάλυμμα του πυρσού ^[8c].
- ▶ **Αν λείπουν αυτά τα μέρη, ενδέχεται να προκληθεί δυσλειτουργία στη συσκευή και ιδίως κίνδυνος για το προσωπικό χειρισμού.**

• Συντήρηση

ΥΠΟΔΕΙΞΗ!

- ▶ Για την απρόσκοπτη λειτουργία της και την τήρηση των απαιτήσεων ασφαλείας, η συσκευή κοπής με πλάσμα πρέπει να συντηρείται τακτικά. Από ακατάλληλη ή λανθασμένη χρήση ενδέχεται να προκληθεί αδυναμία λειτουργίας και ζημιές στη συσκευή. Αναθέτετε τις επισκευές μόνο σε εκπαιδευμένους ειδικούς.

ΥΠΟΔΕΙΞΗ!

► Δεν είναι απαραίτητο το άδειασμα του δοχείου νερού συμπύκνωσης [18]. Εάν εδώ συγκεντρώνεται νερό, σχηματίζεται κάτω στο δοχείο μια λεπτή σταγόνα. Το νερό συμπύκνωσης απομακρύνεται στη συνέχεια με εξάτμιση.

Κλείστε την κύρια τροφοδοσία ρεύματος καθώς και τον κεντρικό διακόπτη της συσκευής, πριν εκτελέσετε εργασίες συντήρησης και επισκευής στη συσκευή κοπής με πλάσμα.

- Καθαρίζετε τακτικά εξωτερικά τη συσκευή κοπής με πλάσμα καθώς και τα αξεσουάρ της. Αφαιρέστε τους ρύπους και τη σκόνη με αέρα, με μάλλινο ύφασμα καθαρισμού ή βούρτσα.
- Σε περίπτωση βλάβης ή απαραίτητης αντικατάστασης μερών της συσκευής απευθυνθείτε στο κατάλληλο ειδικευμένο προσωπικό.

• Αποθήκευση

Όταν δεν χρησιμοποιείτε τη συσκευή, πρέπει να την αποθηκεύετε προστατευμένη από σκόνη σε καθαρό και στεγνό χώρο.

• Υποδείξεις για το περιβάλλον και πληροφορίες απόρριψης



ΜΗΝ ΠΕΤΑΤΕ ΗΛΕΚΤΡΙΚΑ ΕΡΓΑΛΕΙΑ ΣΤΑ ΟΙΚΙΑΚΑ ΑΠΟΡΡΙΜΜΑΤΑ! ΑΝΑΚΤΗΣΗ ΠΡΩΤΩΝ ΥΛΩΝ ΑΝΤΙ ΓΙΑ ΔΙΑΘΕΣΗ ΑΠΟΡΡΙΜΜΑΤΩΝ!

Σύμφωνα με την ευρωπαϊκή οδηγία 2012/19/ΕΕ πρέπει οι χρησιμοποιημένες ηλεκτρικές συσκευές να συλλέγονται και να ανακυκλώνονται με τρόπο φιλικό προς το περιβάλλον. Οι ηλεκτρικές και ηλεκτρονικές συσκευές, που είναι πλέον απορρίμματα, χαρακτηρίζονται ως παλιές συσκευές.

Οι ιδιοκτήτες παλιών συσκευών είναι υποχρεωμένοι να τις απορρίπτουν ξεχωριστά από τα αστικά απορρίμματα.

Οι ιδιοκτήτες παλιών συσκευών οφείλουν να διαχωρίζουν τις παλιές μπαταρίες και τις παλιές επαναφορτιζόμενες μπαταρίες που δεν είναι ενσωματωμένες στην παλιά συσκευή, καθώς και τις λυχνίες πριν από την παράδοση σε ένα σημείο συλλογής. Αυτό δεν ισχύει, εφόσον οι παλιές συσκευές παραδίδονται σε φορείς συλλογής απορριμμάτων δημοσίου δικαίου και εκεί διαχωρίζονται με σκοπό την προετοιμασία για επαναχρησιμοποίηση άλλων παλιών συσκευών. Εάν έχετε αμφιβολίες, απευθυνθείτε σε ανεξάρτητο ειδικευμένο προσωπικό. Οι ιδιώτες ιδιοκτήτες παλιών συσκευών μπορούν να τις παραδίδουν στα κέντρα συλλογής των φορέων συλλογής απορριμμάτων δημοσίου δικαίου ή στα σημεία επιστροφής που έχουν δημιουργηθεί από τους κατασκευαστές ή τους πωλητές με την έννοια του νόμου περί ηλεκτρικού και ηλεκτρονικού εξοπλισμού. Πραγματοποιούμε δωρεάν την απόρριψη των ελαττωματικών συσκευών που έχετε επιστρέψει. Μπορείτε επίσης να επιστρέψετε δωρεάν την παλιά συσκευή στο κατάστημα Lidl.

Ως τελικός χρήστης πρέπει να διαγράψετε με προσωπική ευθύνη τα δεδομένα προσωπικού χαρακτήρα από τις παλιές συσκευές προς απόρριψη.



Η συσκευή, τα αξεσουάρ και η συσκευασία θα πρέπει να παραδίδονται για ανακύκλωση με τρόπο φιλικό προς το περιβάλλον. Μην πετάτε ηλεκτρικές συσκευές στα οικιακά απορρίμματα! Εκπληρώνετε έτσι τις νομικές υποχρεώσεις και συμβάλλετε σημαντικά στην προστασία του περιβάλλοντος.



Προσέξτε τη σήμανση στα διάφορα υλικά συσκευασίας και απορρίψτε τα ενδεχομένως ξεχωριστά. Τα υλικά συσκευασίας επισημαίνονται με συντμήσεις (a) και ψηφία (b) με την ακόλουθη σημασία: 1–7:

Πλαστικά, 20–22: Χαρτί και χαρτόνι, 80–98:
Σύνθετα υλικά.

EN IEC 60974-6:2016
EN 60974-10:2014/A1:2015
EN IEC 60974-7:2019

• Δήλωση συμμόρφωσης ΕΕ

Η εταιρεία
C.M.C. GmbH
Υπεύθυνος τεκμηρίωσης:
Dr. Christian Weyler
Katharina-Loth-Str. 15
DE-66386 St. Ingbert
Γερμανία

δηλώνει ως μοναδική υπεύθυνη,
ότι το προϊόν
Plasma κοπής μετάλλων PPS 40 B3

IAN: **365029_2204**
Έτος κατασκευής: **03/23**
Αρ. είδους: **2529**
Μοντέλο: **PPS 40 B3**
ικανοποιεί τις ουσιαστικές απαιτήσεις
προστασίας, οι οποίες καθορίζονται στις
ευρωπαϊκές οδηγίες

**Οδηγία ΕΕ ηλεκτρομαγνητικής
συμβατότητας**
2014 / 30 / ΕΕ
**Οδηγία για τον περιορισμό της χρήσης
ορισμένων επικίνδυνων ουσιών σε
ηλεκτρικό και ηλεκτρονικό εξοπλισμό
(RoHS)**
2011 / 65 / ΕΕ
Οδηγία ΕΕ περί χαμηλής τάσης
2014/35/ΕΕ

και τις τροποποιήσεις τους.
Ο κατασκευαστής φέρει την αποκλειστική
ευθύνη για τη σύνταξη της δήλωσης
συμμόρφωσης.
Το προαναφερόμενο αντικείμενο της δήλω-
σης ικανοποιεί τις διατάξεις της οδηγίας
2011/65/ΕΕ του Ευρωπαϊκού Κοινοβουλίου
και του Συμβουλίου της 8ης Ιουνίου 2011
για τον περιορισμό της χρήσης ορισμένων
επικίνδυνων ουσιών σε ηλεκτρικό και
ηλεκτρονικό εξοπλισμό.
Η αξιολόγηση της συμμόρφωσης βασίστηκε
στα ακόλουθα εναρμονισμένα πρότυπα:

St. Ingbert, 01/7/2022

C.M.C. GmbH
Katharina-Loth-Str. 15
D-66386 St. Ingbert
Telefon: +49 6894 9989750
Telefax: +49 6894 9989729

α/α Dr. Christian Weyler
- Διασφάλιση ποιότητας -

• Υποδείξεις για τη διεκπεραίωση της εγγύησης και του σέρβις

Εγγύηση της Creative Marketing & Consulting GmbH

Αγαπητέ πελάτη, αυτή η συσκευή καλύπτε-
ται από εγγύηση 3 ετών από την ημερομη-
νία αγοράς. Αν προϊόν φέρει ελατ-τώματα,
μπορείτε να ασκήσετε τα νόμιμα δικαιώματά
σας έναντι του κατασκευαστή του προϊό-
ντος. Τα νόμιμα δικαιώματά σας δεν περιο-
ρίζονται από την εγγύηση της εταιρείας μας
που περιγράφεται παρακάτω.

• Όροι εγγύησης

Η περίοδος εγγυητικής κάλυψης αρχίζει
από την ημερομηνία αγοράς. Φυλάξτε
προσεκτικά την πρωτότυπη απόδειξη της
ταμειακής μηχανής. Αυτό το έντυπο είναι
απαραίτητο ως αποδεικτικό στοιχείο για την
αγορά.
Αν εντός τριών ετών από την ημερομηνία
αγοράς του προϊόντος παρουσιαστεί κάποια
αστοχία υλικού ή κατασκευαστικό ελάττωμα,
θα επισκευάσουμε ή θα αντικαταστήσουμε,
κατά την κρίση μας, το προϊόν δωρεάν.

Αυτή η παροχή στα πλαίσια της εγγύησης προϋποθέτει ότι θα μας παραδώσετε το ελαττωματικό προϊόν εντός της τριετούς περιόδου μαζί με το παραστατικό αγοράς (απόδειξη ταμειακής μηχανής) και μια σύντομη περιγραφή σχετικά με το ελάττωμα και τον χρόνο που παρουσιάστηκε.

Αν το ελάττωμα καλύπτεται από την εγγύησή μας, θα παραλάβετε το επισκευα-σμένο ή ένα καινούργιο προϊόν.

Ο ΝΟΜΟΣ 2251/1194 προβλέπει ότι ο χρόνος εγγύησης αρχίζει εκ νέου σε περίπτωση αντικατάστασης της συσκευής.

• Έκταση της εγγύησης

Η συσκευή έχει κατασκευαστεί σχολαστικά σύμφωνα με αυστηρές προδιαγραφές ποιότητας και υποβάλλεται σε μεθοδικό έλεγχο πριν την παράδοσή της.

Η παροχή εγγύησης ισχύει για αστοχίες υλικού και κατασκευαστικά ελαττώματα.

Η εγγύηση δεν καλύπτει εξαρτήματα του προϊόντος τα οποία υπόκεινται σε φυσιο-λογική φθορά και, ως εκ τούτου, μπορούν να θεωρηθούν ως αναλώσιμα ή ζημιές σε εύθραυστα εξαρτήματα, π.χ. διακόπτες, μπαταρίες ή παρόμοια εξαρτήματα κατα-σκευασμένα από γυαλί.

Η εγγύηση παύει να ισχύει, αν το προϊόν έχει υποστεί ζημιές, δεν έχει χρησιμοποιηθεί ή δεν έχει συντηρηθεί σωστά. Για τη σωστή χρήση του προϊόντος πρέπει να τηρούνται επακριβώς όλες οι οδηγίες που αναφέ-ρονται στις οδηγίες χρήσης. Πρέπει να αποφεύγονται οπιασδήποτε σκοπώι χρήσης και ενέργειες για τις οποίες υπάρχουν προτάσεις αποφυγής ή προειδοποιήσεις στις οδηγίες χρήσης.

Το προϊόν προορίζεται μόνο για ιδιωτική και όχι για εμπορική χρήση. Σε περίπτωση καταχρηστικού και μη ενδεδειγμένου χειρισμού, χρήσης βίας και επεμβάσεων που δεν πραγματοποιήθηκαν από το

εξουσιοδοτημένο παράρτημα του σέρβις μας, παύει να ισχύει η εγγύηση.

• Διεκπεραίωση σε περίπτωση εγγύησης

Για τη γρήγορη διεκπεραίωση του θέματός σας, ακολουθήστε τις εξής υποδείξεις: Έχετε στη διάθεσή σας σε όλες τις ερω-τήσεις σας την απόδειξη της ταμειακής μηχανής και τον αριθμό προϊόντος (π.χ. IAN) ως αποδεικτικά της αγοράς. Ο αριθμός προϊόντος υπάρχει στην πινακίδα τύπου, σε εγχάραξη, στο εξώφυλλο των οδηγιών σας (κάτω αριστερά) ή ως αυτοκόλλητο στην πίσω ή στην κάτω πλευρά. Σε περίπτωση σφαλμάτων λειτουργίας ή άλλων ελαττωμά-των, επικοινωνήστε αρχικά με το παρακάτω τμήμα σέρβις τηλεφωνικά ή μέσω ηλεκτρο-νικού ταχυδρομείου. Στη συνέχεια μπορείτε να αποστείλετε δωρεάν ένα προϊόν που θεωρείτε ελαττωματικό στη διεύθυνση σέρβις που σας γνωστοποιήθηκε, επισυνά-πτοντας το παραστατικό αγοράς (απόδειξη ταμειακής) και περιγράφοντας το ελάττωμα και τότε εμφανίστηκε.



Υπόδειξη:

Από τη διεύθυνση

www.lidl-service.com μπορείτε να κατεβάσετε αυτό και πολλά άλλα εγχει-ρίδια, βίντεο προϊόντων και λογισμικό.

Με αυτόν τον κωδικό QR μεταβαίνετε απευθείας στη σελίδα του σέρβις της Lidl (www.lidl-service.com) και μπορείτε να ανοίξετε τις οδηγίες χρήσης εισάγοντας τον κωδικό προϊόντος (IAN) 365029



Τρόποι επικοινωνίας:

GR

Όνομα: C. M. C. GmbH
Ιστοσελίδα: www.cmc-creative.de
E-Mail: service.gr@cmc-creative.de
Τηλέφωνο: 801 5000 019
Έδρα: Γερμανία

IAN 365029_2204



Λάβετε υπόψη ότι η ακόλουθη διεύθυνση δεν είναι διεύθυνση για το σέρβις. Επικοινωνήστε αρχικά με την προαναφερόμενη υπηρεσία σέρβις.



C.M.C. GmbH
Katharina-Loth-Str. 15
DE-66386 St. Ingbert
ΓΕΡΜΑΝΙΑ

Παραγγελία ανταλλακτικών
www.ersatzteile.cmc-creative.de

Tabelle der verwendeten Piktogramme	Seite 47
Einleitung	Seite 48
Bestimmungsgemäße Verwendung.....	Seite 48
Lieferumfang.....	Seite 49
Teilebeschreibung.....	Seite 49
Technische Daten.....	Seite 50
Sicherheitshinweise	Seite 50
Allgemeine Plasma-Erläuterungen	Seite 57
Vor der Inbetriebnahme	Seite 58
Aufstellungsumgebung.....	Seite 58
Anschluss der Druckluft.....	Seite 58
Anschluss des Schneidbrenners.....	Seite 58
Massekabel anschließen.....	Seite 58
Inbetriebnahme	Seite 59
Bedienung.....	Seite 59
Fehlerbehebung	Seite 60
Wartung und Pflege	Seite 62
Wartung des Brenners.....	Seite 62
Wartung.....	Seite 63
Lagerung.....	Seite 63
Umwelthinweise und Entsorgungsangaben	Seite 63
EU-Konformitätserklärung	Seite 64
Hinweise zu Garantie und Serviceabwicklung	Seite 65
Garantiebedingungen.....	Seite 65
Garanzzeit und gesetzliche Mängelansprüche.....	Seite 65
Garantieumfang.....	Seite 65
Abwicklung im Garantiefall.....	Seite 65

• Tabelle der verwendeten Piktogramme

	Vorsicht! Bedienungsanleitung lesen!		Vorsicht! Gefährdung durch elektrischen Schlag!
	Achtung, mögliche Gefahren!		Wichtiger Hinweis!
	Das nebenstehende Symbol einer durchgestrichenen Mülltonne auf Rädern zeigt, dass dieses Gerät der Richtlinie 2012/19/EU unterliegt.		Entsorgen Sie Verpackung und Gerät umweltgerecht!
	Hergestellt aus Recyclingmaterial		Verwenden Sie das Gerät nicht im Freien und nie bei Regen!
	Elektrischer Schlag von der Schweißelektrode kann tödlich sein!		Einatmen von Schweißrauch kann Ihre Gesundheit gefährden!
	Schweißfunken können eine Explosion oder einen Brand verursachen!		Lichtbogenstrahlen können die Augen schädigen und die Haut verletzen!
	Elektromagnetische Felder können die Funktion von Herzschrittmachern stören!	$I_{1 \max}$	Größter Bemessungswert des Netzstroms
H	Isolationsklasse		Schneiden mit dem Plasmaschneider
	Kontrollleuchte - Thermowächter		Kontrollleuchte - Netzanschluss
IP21S	Schutzart	$I_{1 \text{ eff}}$	Effektivwert des größten Netzstroms
	Größter Schweißzeit-Bemessungswert im intermittierenden Modus Σ'_{ON}		Größter Schweißzeit-Bemessungswert im fortlaufenden Modus $\Sigma'_{\text{ON (max)}}$

 1 ~ 50 Hz	Netzeingang; Anzahl der Phasen sowie Wechselstromsymbol und Bemessungswert der Frequenz		Einphasiger statischer Frequenzumformer-Transfor- mator-Gleichrichter
U_0	Leerlaufspannungs- Bemessungswert	U_1	Bemessungswert der Netz- spannung
U_2	Genormte Arbeitsspannung		

Plasmaschneider PPS 40 B3

• Einleitung



Herzlichen Glückwunsch! Sie haben sich für ein hochwertiges Produkt entschieden. Machen Sie sich vor der ersten Inbetriebnahme mit dem Produkt vertraut. Lesen Sie hierzu aufmerksam die Sicherheitshinweise. Die Inbetriebnahme dieses Produktes darf nur durch unterwiesene Personen erfolgen.

Nicht in die Hände von Kindern kommen lassen!

HINWEIS!

- Der im folgenden Text verwendete Begriff „Produkt“, oder „Gerät“ bezieht sich auf den in dieser Bedienungsanleitung genannten Plasmaschneider.

• Bestimmungsgemäße Verwendung

Das Gerät ist zum Plasmaschneiden mit Druckluft von allen elektrisch leitfähigen Metallen geeignet. Bestandteil der bestimmungsgemäßen Verwendung ist auch die Beachtung der Sicherheitshinweise sowie der

Montageanleitung und der Betriebshinweise in der Bedienungsanleitung.

Die geltenden Unfallverhütungsvorschriften sind genauestens einzuhalten. Das Gerät darf nicht verwendet werden:

- in nicht ausreichend belüfteten Räumen,
- in feuchter oder nasser Umgebung,
- in explosionsgefährdeter Umgebung,
- zum Auftauen von Rohren,
- in der Nähe von Menschen mit Herzschrittmachern und
- in der Nähe von leicht entflammaren Materialien.

Benutzen Sie das Produkt nur wie beschrieben und für die angegebenen Einsatzbereiche. Bewahren Sie diese Anleitung gut auf. Händigen Sie alle Unterlagen bei Weitergabe des Produkts an Dritte ebenfalls mit aus. Jegliche Anwendung, die von der bestimmungsgemäßen Verwendung abweicht, ist untersagt und potentiell gefährlich. Schäden durch Nichtbeachtung oder Fehlanwendung werden nicht von der Garantie abgedeckt und fallen nicht in den Haftungsbereich des Herstellers. Das Gerät ist nicht für gewerblichen Einsatz bestimmt. Bei gewerblichem Einsatz erlischt die Garantie.

RESTRISIKO

Auch wenn Sie das Gerät vorschriftsmäßig bedienen, bleiben immer Restrisiken bestehen.

Folgende Gefahren können im Zusammenhang mit der Bauweise und Ausführung dieses Plasmaschneiders auftreten:

- Augenverletzungen durch Blendung,
- Berühren heißer Teile des Gerätes oder des Werkstückes (Brandverletzungen),
- Bei unsachgemäßer Absicherung Unfall- und Brandgefahr durch sprühende Funken oder Schlacketeilchen,
- Gesundheitsschädliche Emissionen von Rauch und Gasen, bei Luftmangel bzw. ungenügender Absaugung in geschlossenen Räumen.

Vermindern Sie das Restrisiko, indem Sie das Gerät sorgfältig und vorschriftsmäßig benutzen und alle Anweisungen befolgen.

• Lieferumfang

- 1 Plasmaschneider
- 1 Massekabel mit Klemme
- 1 Schneidkabel inkl. Schneidbrenner
- 1 Druckluftschlauch mit Quick-Connect
- 3 Elektroden (1 vormontiert)
- 1 Bedienungsanleitung
- 3 Brennerhüllen (1 vormontiert)

• Teilebeschreibung

HINWEIS!

- Überprüfen Sie unmittelbar nach dem Auspacken immer den Lieferumfang auf Vollständigkeit sowie den einwandfreien Zustand des Gerätes. Benutzen Sie das Gerät nicht, wenn dieses defekt ist.

- 1 Plasmaschneider
- 2 Tragegriff
- 3 Netzstecker
- 4 Masseklemme
- 5 Masseklemme-Stecker
- 5a Masseklemme-Gerätestecker
- 5b Masseklemme-Anschlussstecker
- 6 Plasmabrenner-Kontrollstecker
- 7 Plasmabrenner-Stecker
- 8 Plasmabrenner
- 8a Plasmabrennertaste
- 8b Düsenspannhülse
- 8c Brennerhülle
- 8d Elektrode
- 8e Abstandshalter
- 8f Verriegelungsschalter
- 9 Überhitzungsschutz-Kontrollleuchte
- 10 Plasmabrenner-Kontrollbuchse
- 11 Masseklemme-Anschlussbuchse
- 12 Plasmabrenner-Anschlussbuchse
- 12a Abdeckkappe
- 13 Stromregler
- 14 Netzkontrolllampe
- 15 Schnellanschluss Druckluftschlauch
- 16 Druckluftschlauch
- 17 Ein / Aus-Schalter
 - I bedeutet eingeschaltet
 - O bedeutet ausgeschaltet
- 18 Kondenswasserbehälter
- 19 Manometer
- 20 Druckluftanschluss
- 21 Drehknopf zum Regeln des Drucks

• Technische Daten

Leistung:	15-40 A
Eingang:	230 V~ 50 Hz
Gewicht:	ca. 5,0 kg
Abmessungen:	341 x 116 x 237 mm
Isolationsklasse:	H
Schnittleistung:	Kupfer: 1-4 mm Edelstahl: 1-8 mm Aluminium: 1-8 mm Eisen: 1-10 mm Stahl: 1-12 mm

Arbeitsdruck: 4-4,5 bar
(4 bar voreingestellt)

Technische und optische Veränderungen können im Zuge der Weiterentwicklung ohne Ankündigung vorgenommen werden. Alle Maße, Hinweise und Angaben dieser Betriebsanleitung sind deshalb ohne Gewähr. Rechtsansprüche, die aufgrund der Betriebsanleitung gestellt werden, können daher nicht geltend gemacht werden.

• Sicherheitshinweise

WARNUNG!

- ▶ Bitte lesen Sie vor dem Gebrauch die Bedienungsanleitung sorgfältig durch. Machen Sie sich anhand dieser Gebrauchsanweisung mit dem Gerät, dessen richtigem Gebrauch sowie den Sicherheitshinweisen vertraut. Sie ist Bestandteil des Gerätes und muss jederzeit verfügbar sein!

WARNUNG!

▶ **LEBENS- UND UNFALLGEFAHR FÜR KLEINKINDER UND KINDER!**

Lassen Sie Kinder niemals unbeaufsichtigt mit dem Verpackungsmaterial. Es besteht Erstickungsgefahr.

- Dieses Gerät kann von Kindern ab 16 Jahren und darüber sowie von Personen mit verringerten physischen, sensorischen oder mentalen Fähigkeiten oder Mangel an Erfahrung und Wissen benutzt werden, wenn sie beaufsichtigt oder bezüglich des sicheren Gebrauchs des Gerätes unterwiesen wurden und die daraus resultierenden Gefahren verstehen. Kinder dürfen nicht mit dem Gerät spielen. Reinigung und Benutzerwartung dürfen nicht von Kindern ohne Beaufsichtigung durchgeführt werden.
- Lassen Sie Reparaturen oder/und Wartungsarbeiten nur von qualifizierten Elektro-Fachkräften durchführen.
- Verwenden Sie nur die im Lieferumfang enthaltenen Schneidleitungen.
- Das Gerät sollte während des

- Betriebes nicht direkt an der Wand stehen, nicht abgedeckt oder zwischen andere Geräte eingeklemmt werden, damit immer genügend Luft durch die Lüftungsschlitze aufgenommen werden kann. Vergewissern Sie sich, dass das Gerät richtig an die Netzspannung angeschlossen ist. Vermeiden Sie jede Zugbeanspruchung der Netzleitung. Ziehen Sie den Netzstecker aus der Steckdose, bevor Sie das Gerät an einem anderen Ort aufstellen.
- Wenn das Gerät nicht im Betrieb ist, schalten Sie es immer mittels EIN- / AUS-Schalter aus. Legen Sie den Elektrodenhalter auf einer isolierten Unterlage ab und nehmen Sie erst nach 15 Minuten Abkühlung die Elektroden aus dem Halter.

Heißes Metall und Funken werden vom Schneidebogen weggeblasen. Dieser Funkenflug, heißes Metall, sowie der heiße Arbeitsgegenstand und heiße Geräteausstattung können Feuer oder Verbrennungen verursachen. Überprüfen Sie die Arbeitsumgebung und versichern Sie sich vor der Anwendung des Gerätes, dass diese als Arbeitsplatz geeignet ist.

- Entfernen Sie alles brennbare Material innerhalb von 10 m im Umkreis des Plasmaschneiders. Wenn dies nicht möglich ist, decken Sie die Gegenstände penibel, mit geeigneten Abdeckungen, ab.
- Schneiden Sie nicht an Orten, wo Flugfunken brennbares Material treffen könnten.
- Schützen Sie sich selbst und andere vor Flugfunken und heißem Metall.
- Seien Sie aufmerksam, da Funken und heiße Materialien beim Schneiden leicht durch kleine Spalten und Öffnungen auf anliegende Bereiche gelangen können.
- Seien Sie sich bewusst, dass das Schneiden an einer Decke, am Boden oder einem Teilbereich ein Feuer auf der gegenüberliegenden, nicht sichtbaren Seite, verursachen kann.
- Verbinden Sie das Stromkabel, auf kürzestem Wege, mit einer in der Nähe des Arbeitsplatzes liegenden Steckdose, um zu vermeiden, dass das Stromkabel im ganzen Raum ausgebreitet ist und sich auf einem Untergrund befinden könnte, der einen elektrischen Schock, Funken und Feuerausbruch verursachen kann.

- Benutzen Sie den Plasmaschneider nicht, um gefrorene Rohre aufzutauen.

Gefährdung durch elektrischen Schlag:

WARNING!

- ▶ Elektrischer Schlag von einer Schneidelektrode kann tödlich sein.

- Nicht bei Regen oder Schneemaschinen schneiden.
- Trockene Isolierhandschuhe tragen.
- Die Elektrode nicht mit bloßen Händen anfassen.
- Keine nassen oder beschädigten Handschuhe tragen.
- Schützen Sie sich vor einem elektrischen Schlag durch Isolierungen gegen das Werkstück.
- Das Gehäuse des Geräts nicht öffnen.
- Zusätzlicher Schutz gegen einen Schlag durch Netzstrom im Fehlerfall kann durch Verwendung eines Fehlerstrom-Schutzschalters vorgesehen sein, der bei einem Ableitstrom von nicht mehr als 30 mA betrieben wird und alle netzbetriebenen Einrichtungen in der Nähe versorgt. Der Fehlerstrom-Schutzschalter muss für

alle Stromarten geeignet sein.

- Es müssen Mittel zum schnellen elektrischen Trennen der Schneidstromquelle oder des Schneidstromkreises (z.B. Not-Aus-Einrichtung) leicht zu erreichen sein.

Gefährdung durch Rauchentwicklung beim Plasmaschneiden:

- Das Einatmen des beim Plasmaschneiden entstehenden Rauchs kann die Gesundheit gefährden.
- Den Kopf nicht in den Rauch halten.
- Gerät in offenen Bereichen verwenden.
- Gerät nur in gut belüfteten Räumlichkeiten verwenden.

Gefährdung durch Funkenflug beim Plasmaschneiden:

- Schneidfunken können eine Explosion oder einen Brand verursachen.
- Brennbare Stoffe vom Schneiden fernhalten.
- Nicht neben brennbaren Stoffen plasmaschneiden.
- Schneidfunken können Brände verursachen.
- Einen Feuerlöscher in der Nähe bereithalten und einen Beobachter, der ihn sofort

benutzen kann.

- Nicht auf Trommeln oder irgendwelchen geschlossenen Behältern plasmaschneiden.

Gefährdung durch Lichtbogenstrahlen:

- Lichtbogenstrahlen können die Augen schädigen und die Haut verletzen.
- Hut und Sicherheitsbrille tragen
- Gehörschutz und hoch geschlossenen Hemdkragen tragen.
- Schweißerschutzhelm verwenden und auf die korrekte Filtereinstellung achten.
- Vollständigen Körperschutz tragen.

Gefährdung durch elektromagnetische Felder:

- Schneidstrom erzeugt elektromagnetische Felder.
- Nicht zusammen mit medizinischen Implantaten verwenden.
- Niemals die Schneidleitungen um den Körper wickeln.
- Schneidleitungen zusammenführen.

● Schweißschirmspezifische Sicherheitshinweise

- Überzeugen Sie sich mit Hilfe einer hellen Lichtquelle (z. B.

Feuerzeug) immer vor Beginn der Schneidarbeiten von der ordnungsgemäßen Funktion des Schweißschirmes.

- Durch Schneidspritzer kann die Schutzscheibe beschädigt werden. Tauschen Sie beschädigte oder zerkratzte Schutzscheiben sofort aus.
- Ersetzen Sie beschädigte oder stark verschmutzte bzw. verspritzte Komponenten unverzüglich.
- Das Gerät darf nur von Personen betrieben werden, die das 16. Lebensjahr vollendet haben.
- Machen Sie sich mit den Sicherheitsvorschriften für das Plasmaschneiden vertraut. Beachten Sie hierzu auch die Sicherheitshinweise Ihres Plasmaschneiders.
- Setzen Sie den Schweißschirm immer beim Schweißen und Plasmaschneiden auf. Bei Nichtverwendung können Sie sich schwere Netzhautverletzungen zuziehen.
- Tragen Sie während des Schweißens und Plasmaschneidens immer Schutzkleidung.
- Verwenden Sie den Schweißschirm nie ohne Schutzscheibe, da sonst die optische Einheit beschädigt werden kann. Gefahr von Augenschäden besteht!

- Tauschen Sie für gute Durchsicht und ermüdungsfreies Arbeiten die Schutzscheibe rechtzeitig aus.

● **Umgebung mit erhöhter elektrischer Gefährdung**

Umgebungen mit erhöhter elektrischer Gefährdung sind zum Beispiel anzutreffen:

- An Arbeitsplätzen, an denen der Bewegungsraum eingeschränkt ist, so dass der Bediener in Zwangshaltung (z.B.: kniend, sitzend, liegend) arbeitet und elektrisch leitfähige Teile berührt;
- An Arbeitsplätzen, die ganz oder teilweise elektrisch leitfähig begrenzt sind und an denen eine starke Gefährdung durch vermeidbares oder zufälliges Berühren durch den Bediener besteht;
- An nassen, feuchten oder heißen Arbeitsplätzen, an denen Luftfeuchte oder Schweiß den Widerstand der menschlichen Haut und die Isoliereigenschaften oder Schutzausrüstung erheblich herabsetzt.

Auch eine Metallleiter oder ein Gerüst können eine Umgebung

mit erhöhter elektrischer Gefährdung schaffen.

Bei der Verwendung von Plasmaschneidern unter elektrisch gefährlichen Bedingungen, darf die Ausgangsspannung des Plasmaschneiders im Leerlauf nicht höher als 48V (Effektivwert) sein. Dieser Plasmaschneider darf aufgrund der Ausgangsspannung in diesen Fällen nicht verwendet werden.

● **Plasmaschneiden in engen Räumen**

Beim Schweißen und Plasmaschneiden in engen Räumen kann es zu einer Gefährdung durch toxische Gase (Erstickengefahr) kommen. In engen Räumen darf das Gerät nur dann bedient werden, wenn sich unterwiesene Personen in unmittelbarer Nähe aufhalten, die notfalls eingreifen können. Hier ist vor Beginn der Benutzung des Plasmaschneiders eine Bewertung durch einen Experten vorzunehmen, um zu bestimmen, welche Schritte notwendig sind, um die Sicherheit der Arbeit sicherzustellen und welche Vorsichtsmaßnahmen während des eigentlichen Schneidvorgangs getroffen werden sollten.

● **Summierung der Leerlaufspannungen**

Wenn mehr als eine Plasmastromquelle gleichzeitig in Betrieb ist, können sich deren Leerlaufspannungen summieren und zu einer erhöhten elektrischen Gefährdung führen. Die Plasmastromquellen mit ihren separaten Steuerungen und Anschlüssen müssen deutlich gekennzeichnet werden, um erkennen zu lassen, was zu welchem Stromkreis gehört.

● **Verwendung von Schulterschlingen**

Der Plasmaschneider darf nicht benutzt werden, wenn das Gerät getragen wird, z.B. mit einer Schulterschlinge.

Damit soll verhindert werden:

- Das Risiko, das Gleichgewicht zu verlieren, wenn angeschlossene Leitungen oder Schläuche gezogen werden.
- Die erhöhte Gefährdung eines elektrischen Schlages, da der Bediener mit Erde in Berührung kommt, wenn er einen Plasmaschneider der Klasse I verwendet, dessen Gehäuse durch seinen Schutzleiter geerdet ist.

● **Schutzkleidung**

- Während der Arbeit muss der Bediener an seinem ganzen Körper durch entsprechende Kleidung und Gesichtsschutz gegen Strahlung und Verbrennungen geschützt sein. Folgende Schritte sollen beachtet werden:
 - Vor der Schneidarbeit die Schutzkleidung anziehen.
 - Handschuhe anziehen.
 - Fenster öffnen, um die Luftzufuhr zu garantieren.
 - Schutzbrille tragen.
- An beiden Händen sind Stulpenhandschuhe aus einem geeigneten Stoff (Leder) zu tragen. Sie müssen sich in einem einwandfreien Zustand befinden.
- Zum Schutz der Kleidung gegen Funkenflug und Verbrennungen sind geeignete Schürzen zu tragen. Wenn die Art der Arbeiten, z. B. das Überkopfschneiden, es erfordert, ist ein Schutzanzug und, wenn nötig, auch ein Kopfschutz zu tragen.

● Schutz gegen Strahlen und Verbrennungen

- An der Arbeitsstelle durch einen Aushang „Vorsicht! Nicht in die Flammen sehen!“ auf die Gefährdung der Augen hinweisen. Die Arbeitsplätze sind möglichst so abzuschirmen, dass in der Nähe befindliche Personen geschützt sind. Unbefugte sind von den Schneidarbeiten fernzuhalten.
- In unmittelbarer Nähe ortsfester Arbeitsstellen sollen die Wände weder hellfarbig noch glänzend sein. Fenster sind mindestens bis Kopfhöhe gegen Transmission oder Reflexion von Strahlung zu sichern, z.B. durch geeigneten Anstrich.

● EMV-Geräteklassifizierung

Gemäß der Norm IEC 60974-10 handelt es sich hier um einen Plasmaschneider mit der elektromagnetischen Verträglichkeit der Klasse A. Geräte der Klasse A sind Geräte, die sich für den Gebrauch in allen anderen Bereichen außer dem Wohnbereich und solchen Bereichen eignen, die direkt an ein Niederspannungs-Versorgungsnetz angeschlossen sind, das (auch) Wohn-

gebäude versorgt. Geräte der Klasse A müssen die Grenzwerte der Klasse A einhalten.

WARNHINWEIS: Geräte der Klasse A sind für den Betrieb in einer industriellen Umgebung vorgesehen. Wegen der auftretenden leistungsgebundenen als auch gestrahlten Störgrößen kann es möglicherweise Schwierigkeiten geben, die elektromagnetische Verträglichkeit in anderen Umgebungen sicherzustellen. Auch wenn das Gerät die Emissionsgrenzwerte gemäß Norm einhält, können entsprechende Geräte dennoch zu elektromagnetischen Störungen in empfindlichen Anlagen und Geräten führen. Für Störungen, die beim Arbeiten durch den Lichtbogen entstehen, ist der Anwender verantwortlich und der Anwender muss geeignete Schutzmaßnahmen treffen. Hierbei muss der Anwender besonders berücksichtigen:

- Netz-, Steuer-, Signal und Telekommunikationsleitungen
- Computer und andere mikroprozessorgesteuerte Geräte
- Fernseh-, Radio- und andere Wiedergabegeräte
- elektronische und elektrische Sicherheitseinrichtungen

- Personen mit Herzschrittmachern oder Hörgeräten
- Mess- und Kalibriereinrichtungen
- Störfestigkeit sonstiger Einrichtungen in der Nähe
- die Tageszeit, zu der die Schneidarbeiten durchgeführt werden.

Um mögliche Störstrahlungen zu verringern, wird empfohlen:

- den Plasmaschneider regelmäßig zu warten und in einem guten Pflegezustand zu halten.
- Schneidleitungen sollten vollständig abgewickelt werden und möglichst parallel auf dem Boden verlaufen
- durch Störstrahlung gefährdete Geräte und Anlagen sollten möglichst aus dem Schneidbereich entfernt werden oder abgeschirmt werden.

• **Allgemeine Plasma-Erläuterungen**

Plasmaschneider funktionieren, indem sie unter Druck gesetztes Gas, wie z.B. Luft, durch eine kleine Röhre pressen. In der Mitte dieser Röhre befindet sich eine negativ aufgeladene Elektrode direkt oberhalb der Düse. Der

Wirbelring bringt das Plasma dazu, sich schnell zu drehen. Wenn Sie die negative Elektrode mit Strom versorgen und die Spitze der Düse mit dem Metall in Berührung bringen, erzeugt diese Verbindung einen geschlossenen, elektrischen Kreislauf. Ein kraftvoller Zündfunke entsteht nun zwischen der Elektrode und dem Metall. Während das einströmende Gas durch die Röhre fließt, erhitzt der Zündfunke das Gas, bis dieses den Plasma-Zustand erreicht hat. Diese Reaktion verursacht einen Strom von gelenktem Plasma, mit einer Temperatur von 16.649 °C, oder mehr, der sich mit 6,096 m/sek fortbewegt und Metall zu Dampf und geschmolzenen Absonderungen verwandelt. Das Plasma selbst leitet elektrischen Strom. Der Arbeitskreislauf, der den Bogen entstehen lässt, bleibt so lange bestehen, wie der Strom zur Elektrode geführt wird und das Plasma mit dem zu bearbeitenden Metall in Kontakt bleibt.

Die Schneiddüse hat eine Reihe weiterer Kanäle. Diese Kanäle erzeugen einen konstanten Fluss an Schutzgas um den Schneidbereich herum. Der Druck dieses Gasflusses kontrolliert den Radius des Plasmastrahls.

HINWEIS!

- Diese Maschine ist nur dazu konzipiert, Druckluft als „Gas“ einzusetzen.

• Vor der Inbetriebnahme

• Aufstellungsumgebung

Stellen Sie sicher, dass der Arbeitsbereich ausreichend belüftet ist. Wenn das Gerät ohne ausreichende Kühlung bedient wird, verringert sich die Einschaltdauer und es kann zu Überhitzungen kommen.

Hierzu können zusätzliche Schutzvorkehrungen erforderlich werden:

- Das Gerät muss frei aufgestellt werden, mit einem Abstand rundum von mind. 0,5 m.
- Lüftungsschlitze dürfen nicht zugestellt oder abgedeckt werden.
- Das Gerät darf nicht als Ablage genutzt werden, bzw. darf auf das Gerät kein Werkzeug oder sonstiges abgelegt werden.
- Der Betrieb muss in trockenen und gut belüfteten Arbeitsumgebungen erfolgen.

• Anschluss der Druckluft

HINWEIS!

- Das Gerät ist für einen Betriebsdruck (Ausgangsdruck an Kompressor) von bis zu 6,3 bar bestimmt. Bedenken Sie bitte, dass der Druck beim Einstellen des Luftdrucks absinken kann. So sinkt er bei einer Schlauchlänge von 10 m und einem Innendurchmesser von 9 mm um ca. 0,6 bar ab.

Verwenden Sie nur gefilterte und regulierte Druckluft.

- Schließen Sie den Druckluftschlauch **16** auf der Rückseite des Plasmaschneiders **1** an den Druckluftanschluss **20** an. Stecken Sie dazu die Seite des Druckluftschlauchs **16** ohne Schnellanschluss in den Druckluftanschluss **20** des Plasmaschneiders **1** (siehe Abb. I).
- Über den Drehknopf **21** am Kondensatabscheider können Sie den Druck einstellen (siehe Abb. I-L). Es ist ein Druck von 4 - 4,5 bar zu wählen.
- Um den Druckluftschlauch **16** wieder zu lösen, müssen Sie die Arretierung des Druckluftanschlusses **20** drücken und gleichzeitig den Druckluftschlauch **16** herausziehen (siehe Abb. I).

• Anschluss des Schneidbrenners

- Ziehen Sie die Abdeckkappe **12a** von der Plasmabrenner-Anschlussbuchse **12** ab.
- Stecken Sie den Plasmabrenner-Stecker **7** in die Plasmabrenner-Anschlussbuchse **12** und ziehen Sie die Überwurfmutter handfest an (siehe Abb. A+B).
- Stecken Sie den Plasmabrenner-Kontrollstecker **6** in die Plasmabrenner-Kontrollbuchse **10** und ziehen Sie die Überwurfmutter handfest an (siehe Abb. A+B).

• Massekabel anschließen

Verbinden Sie den Masseklemme-Gerätestecker **5a** mit der Masseklemme - Anschlussbuchse **11**. Verbinden Sie dann den Masseklemme-Stecker **5** mit dem Masseklemme - Anschlussstecker **5b**. Achten Sie darauf,

dass der Anschlussdorn zuerst gesteckt und dann gedreht werden muss. Der Anschlussdorn des Masseklemme-Gerätesteckers **5a** muss beim Einstecken nach oben zeigen. Nach dem Einstecken muss der Anschlussdorn im Uhrzeigersinn bis zum Anschlag gedreht werden, um zu verriegeln (siehe Abb A+B). Hierfür ist keine Gewalt notwendig!

• Inbetriebnahme

• Bedienung

1. Stellen Sie den Plasmaschneider **1** an einem trockenen und gut belüfteten Ort auf.
2. Platzieren Sie die Maschine in der Nähe des Werkstücks.
3. Drücken Sie den Ein / Aus-Schalter **17**.
4. Klemmen Sie die Masseklemme **4** an das zu schneidende Werkstück und stellen Sie sicher, dass ein guter elektrischer Kontakt besteht.
5. Stellen Sie am Stromregler **13** den Schneidstrom ein. Wenn der Lichtbogen unterbrochen wird, muss der Schneidstrom ggf. höher eingestellt werden. Verbrennt die Elektrode oft, so muss der Schneidstrom niedriger eingestellt werden.
6. Setzen Sie den Plasmabrenner **8** so am Werkstück an, dass der Abstandshalter vollständig aufliegt. Schieben Sie den Verriegelungsschalter **8f** nach vorne um die Plasmabrennertaste **8a** zu entriegeln. Drücken Sie die Plasmabrennertaste **8a**. Der Schneidbogen wird gezündet.
7. Beginnen Sie langsam zu schneiden und erhöhen Sie dann die Geschwindigkeit, um die gewünschte Schneidqualität zu erzielen.
8. Die Geschwindigkeit ist so zu regulieren, dass eine gute Schneidleistung erzielt wird.

9. Schieben Sie nach Abschluss der Schneidarbeiten den Verriegelungsschalter **8f** wieder nach hinten.



Zum Schneiden im Handschneidbetrieb leicht aufliegenden Abstandshalter mit konstanter Geschwindigkeit über das Werkstück ziehen. Um einen optimalen Schnitt zu bekommen, ist es wichtig, dass man der Materialdicke entsprechend die richtige Schnittgeschwindigkeit einhält. Bei einer zu kleinen Schnittgeschwindigkeit wird die Schnittkante infolge zu starker Wärmeeinbringung unscharf. Die optimale Schnittgeschwindigkeit ist erreicht, wenn der Schneidstrahl sich während des Schneidens leicht nach hinten neigt. Beim Loslassen des Plasmabrennertasters **8a** erlischt der Plasmastrahl und die Stromquelle schaltet ab. Das Gas strömt ca. 5 Sekunden nach, um den Brenner zu kühlen. Der Plasmaschneider **1** darf während der Gasnachströmzeit nicht ausgeschaltet werden, um Beschädigungen durch Überhitzung des Plasmabrenners **8** zu vermeiden.

Erläuterung Pilotzündung

Bei Betätigung der Plasmabrennertaste **8a** wird ein Pilotlichtbogen gezündet. Dabei entsteht ein Plasmastrahl an der Spitze der Brennerhülle **8c**. Dies ermöglicht einen berührungslosen Anschnitt des Werkstücks. Auch Gitter und Roste können somit geschnitten werden.

ACHTUNG!

- Nach der Schneidarbeit das Gerät noch ca 2-3 Minuten eingeschaltet lassen! Der Lüfter kühlt die Elektronik.

• Fehlerbehebung

HINWEIS!

- Wenn der Abzug des Brenners gedrückt wird, wird innerhalb des Plasmaschneiders die zum Schneiden benötigte Spannung aufgebaut. Wenn der Stromkreis nun nicht geschlossen wird, so wird die aufgebaute Spannung über die eingebaute Funkenstrecke abgeführt. Die dabei entstehenden elektrischen Entladungen innerhalb des Geräts stellen keine Fehlfunktion dar. Überprüfen Sie die ordnungsgemäße Installation des Geräts wie unter „Inbetriebnahme“ beschrieben.

Fehler	Fehlerursache	Fehlerbehebung
Kontrolllampe leuchtet nicht?	<ul style="list-style-type: none"> ■ Kein Stromanschluss. ■ AN/AUS Schalter steht auf Aus. 	<ul style="list-style-type: none"> ■ Überprüfen Sie, ob das Gerät an der Steckdose angeschlossen ist. ■ Schalter auf ON/AN stellen.
Ventilator läuft nicht?	<ul style="list-style-type: none"> ■ Stromleitung unterbrochen. ■ Stromleitung Ventilator defekt. ■ Ventilator defekt. 	<ul style="list-style-type: none"> ■ Überprüfen Sie, ob das Gerät an der Steckdose angeschlossen ist.
Warnlampe leuchtet?	<ul style="list-style-type: none"> ■ Überhitzungsschutz eingeschaltet. ■ Eingangsspannung zu hoch. 	<ul style="list-style-type: none"> ■ Gerät abkühlen lassen. ■ Eingangsspannung laut Typenschild.
Kein Ausgangsstrom?	<ul style="list-style-type: none"> ■ Maschine defekt. ■ Überspannungsschutz aktiviert. 	<ul style="list-style-type: none"> ■ Maschine reparieren lassen. ■ Gerät abkühlen lassen.
Ausgangsstrom verringert sich?	<ul style="list-style-type: none"> ■ Eingangsspannung zu niedrig. ■ Anschlußkabel Querschnitt zu gering. 	<ul style="list-style-type: none"> ■ Eingangsspannung laut Typenschild beachten.
Luftstrom kann nicht reguliert werden?	<ul style="list-style-type: none"> ■ Druckluftleitung beschädigt oder defekt. ■ Ventil/ Manometer fällt aus. 	<ul style="list-style-type: none"> ■ Neuanschluß der Leitung.
HF- Bogen wird nicht erzeugt?	<ul style="list-style-type: none"> ■ Der Schalter des Brenners ist defekt. ■ Lötstelle am Brennerschalter oder Stecker gelöst. ■ Ventil/Manometer fällt aus. 	<ul style="list-style-type: none"> ■ Elektrode erneuern.

Schlechte Zündung?	<ul style="list-style-type: none"> ■ Brenner Verschleißteile beschädigt bzw. verschlissen. 	<ul style="list-style-type: none"> ■ Verschleißteile wechseln.
Plasmabrenner 8 ist nicht betriebsbereit?	<ul style="list-style-type: none"> ■ Stromschalter ist ausgeschaltet. ■ Luftübertragung ist beeinträchtigt. ■ Arbeitsgegenstand ist nicht mit der Erdungsklemme verbunden. 	<ul style="list-style-type: none"> ■ Schalten Sie den Stromschalter auf die Position „on“. ■ Ein weiteres Indiz dessen, ist eine eher grüne Flamme. Überprüfen Sie die Luftversorgung. ■ Überprüfen Sie die Verbindungen.
Funken schießen nach oben, anstatt nach unten durch das Material?	<ul style="list-style-type: none"> ■ Brennerhülle 8c durchbohrt nicht das Material. ■ Brennerhülle 8c zu weit entfernt vom Material. ■ Material wurde vermutlich nicht korrekt geerdet. ■ Hubgeschwindigkeit ist zu schnell. 	<ul style="list-style-type: none"> ■ Erhöhen Sie die Stromstärke. ■ Verringern Sie den Abstand von der Brennerhülle 8c zum Material. ■ Überprüfen Sie die Verbindungen hinsichtlich korrekter Erdung. ■ Reduzieren Sie die Geschwindigkeit.
Anfänglicher Schnitt, aber nicht komplett durchbohrt?	<ul style="list-style-type: none"> ■ Mögliches Verbindungsproblem. 	<ul style="list-style-type: none"> ■ Überprüfen Sie alle Verbindungen.
Schlackebildung an Schnittstellen?	<ul style="list-style-type: none"> ■ Werkzeug/Material baut Hitze auf. ■ Schneidgeschwindigkeit ist zu gering oder Stromstärke zu hoch. ■ Abgenutzte Plasmabrennereinzelteile 8b, 8c, 8d. 	<ul style="list-style-type: none"> ■ Lassen Sie das Material abkühlen und fahren Sie dann mit dem Schneiden fort. ■ Vergrößern Sie die Geschwindigkeit und/oder reduzieren Sie die Stromstärke, bis die Schlacke auf ein Minimum herabgemindert wird. ■ Überprüfen und ersetzen Sie abgenutzte Teile.

<p>Bogen stoppt während des Schneidens?</p>	<ul style="list-style-type: none"> ■ Schneidegeschwindigkeit ist zu gering. ■ Plasmapbrenner [8] wird zu hoch, und zu weit vom Material entfernt, gehalten. ■ Abgenutzte Plasmapbrennereinzelteile [8b], [8c], [8d]. ■ Arbeitsstück ist nicht mehr mit Erdungskabel verbunden. 	<ul style="list-style-type: none"> ■ Erhöhen Sie die Schneidegeschwindigkeit bis das Problem nicht mehr vorhanden ist. ■ Senken Sie den Plasmapbrenner [8] bis zur empfohlenen Höhe. ■ Überprüfen und ersetzen Sie abgenutzte Teile. ■ Überprüfen Sie die Verbindungen.
<p>Unzureichende Durchdringung?</p>	<ul style="list-style-type: none"> ■ Schneidegeschwindigkeit ist zu schnell. ■ Metall ist zu dick. ■ Abgenutzte Plasmapbrennereinzelteile [8b], [8c], [8d]. 	<ul style="list-style-type: none"> ■ Verlangsamen Sie die Arbeitsgeschwindigkeit. ■ Mehrere Durchläufe sind notwendig. ■ Überprüfen und ersetzen Sie abgenutzte Teile.
<p>Verbrauchsstücke nutzen schnell ab?</p>	<ul style="list-style-type: none"> ■ Leistungsfähigkeit wurde überstrapaziert. ■ Überschreitung der Bogensteuerungszeit. ■ Inkorrekt gebauter Plasmapbrennerzusammenbau. ■ Unzureichende Luftversorgung, Druck zu gering. ■ Defekter Luftkompressor. 	<ul style="list-style-type: none"> ■ Zu dickes Material, vergrößern Sie den Winkel, um zu verhindern, dass das Material in die Spitze zurück geblasen wird. ■ Steuern Sie den Bogen nicht länger als 5 Sekunden. ■ Überprüfen Sie den Luftfilter, vergrößern Sie den Luftdruck. ■ Überprüfen Sie die Leistung des Luftkompressors und stellen Sie sicher, dass der Eingangsluftdruck mindestens 100 PSI, (6,8 Bar) beträgt.

• **Wartung und Pflege**

• **Wartung des Brenners**

- Die in Abbildung F gezeigten Verbrauchsteile sind die Elektrode [8d] und die Brennerhülle [8c]. Sie können ersetzt werden, nachdem die Düsenspannhülse [8b] abgeschraubt wurde.
- Die Elektrode [8d] ist auszutauschen, wenn sie in der Mitte einen Krater von rund 1,5 mm Tiefe aufweist.





ACHTUNG!

- ▶ Zum Heraus-schrauben der Elektrode die Kraft nicht ruckweise aufwenden, sondern allmählich erhöhen, bis sich die Elektrode löst. Die neue Elektrode wird nun in ihre Aufnahme geschraubt.
- Die Brennerhülle [8c] ist auszutauschen, wenn die Mittelbohrung beschädigt ist oder sich im Vergleich zur Bohrung einer neuen Düse erweitert hat. Werden die Elektrode [8d] oder die Brennerhülle [8c] zu

spät ausgetauscht, führt dies zu einer Überhitzung der Teile.

Nach dem Austausch ist sicherzustellen, dass die Düsenspannhülse  ausreichend angezogen ist.

ACHTUNG!

- ▶ Die Düsenspannhülse  darf erst auf den Brenner  geschraubt werden, nachdem dieser mit der Elektrode  und der Brennerhülle  bestückt wurde.
- ▶ **Wenn diese Teile fehlen, kann es zu Fehlfunktionen des Geräts und insbesondere zu einer Gefährdung des Bedienungspersonals kommen.**

• Wartung

HINWEIS!

- ▶ Der Plasmaschneider muss für eine einwandfreie Funktion sowie für die Einhaltung der Sicherheitsanforderungen regelmäßig gewartet werden. Unsachgemäßer und falscher Betrieb können zu Ausfällen und Schäden am Gerät führen. Lassen Sie Reparaturen nur von qualifizierten Fachkräften durchführen.

HINWEIS!

- ▶ Ein Entleeren des Kondenswasserbehälters  ist nicht erforderlich. Falls sich hier Wasser ansammelt so entsteht unten am Behälter ein feiner Tropfen. Das Kondenswasser wird anschließend durch Verdunstung abgeführt.

Schalten Sie die Hauptstromversorgung sowie den Hauptschalter des Geräts aus, bevor Sie Wartungsarbeiten oder Reparatu-

ren an dem Plasmaschneider durchführen.

- Säubern Sie den Plasmaschneider und dessen Zubehör regelmäßig von außen. Entfernen Sie Schmutz und Staub mit Hilfe von Luft, Putzwolle oder einer Bürste.
- Im Falle eines Defektes oder erforderlichem Austauschs von Geräteteilen wenden Sie sich bitte an das entsprechende Fachpersonal.

• Lagerung

Wenn das Gerät nicht genutzt wird, sollten Sie es vor Staub geschützt an einem sauberen und trockenen Ort lagern.

• Umwelthinweise und Entsorgungsangaben



**WERFEN SIE ELEKTROWERKZEUGE NICHT IN DEN HAUSMÜLL!
ROHSTOFFRÜCKGEWINNUNG
STATT MÜLLENTSORGUNG!**

Gemäß Europäischer Richtlinie 2012/19/EU müssen verbrauchte Elektrogeräte getrennt gesammelt und einer umweltgerechten Wiederverwertung zugeführt werden. Elektro- und Elektronikgeräte, die zu Abfall geworden sind, werden als Altgeräte bezeichnet. Besitzer von Altgeräten sind verpflichtet, diese einer vom unsortierten Siedlungsabfall getrennten Erfassung zuzuführen. Besitzer von Altgeräten haben Altbatterien und Altakkumulatoren, die nicht vom Altgerät umschlossen sind, sowie Lampen, vor der Abgabe an einer Erfassungsstelle von diesem zu trennen. Dies gilt nicht, soweit die Altgeräte bei öffentlich-rechtlichen Entsorgungsträgern abgegeben und dort zum Zwecke der Vorbereitung zur Wiederverwendung von anderen Altgeräten separiert werden. Wenn Sie unsicher sind, wenden Sie sich bitte an unabhängiges Fachpersonal. Besitzer von Altgeräten aus privaten Haus-

halten können diese bei den Sammelstellen der öffentlichrechtlichen Entsorgungsträger oder bei den von Herstellern oder Vertreibern im Sinne des ElektroG eingerichteten Rücknahmestellen abgeben. Die Entsorgung Ihrer defekten, eingesendeten Geräte führen wir kostenlos durch. Sie können das Altgerät auch in Ihrer Lidl Filiale kostenfrei zurückgeben. Sie als Endnutzer haben in Eigenverantwortung die personenbezogenen Daten auf den zu entsorgenden Altgeräten zu löschen.



Gerät, Zubehör und Verpackung sollten einer umweltgerechten Wiederverwertung zugeführt

werden. Werfen Sie Elektrogeräte nicht in den Hausmüll! Sie erfüllen damit die gesetzlichen Verpflichtungen und leisten einen wichtigen Beitrag zum Umweltschutz.



Beachten Sie die Kennzeichnung auf den verschiedenen Verpackungsmaterialien und trennen Sie diese gegebenenfalls gesondert. Die Verpackungsmaterialien sind gekennzeichnet mit Abkürzungen (a) und Ziffern (b) mit folgender Bedeutung: 1–7: Kunststoffe, 20–22: Papier und Pappe, 80–98: Verbundstoffe.

• EU-Konformitätserklärung

Wir, die

C.M.C. GmbH

Dokumentenverantwortlicher:

Dr. Christian Weyler

Katharina-Loth-Str. 15

DE-66386 St. Ingbert

Deutschland

erklären in alleiniger Verantwortung, dass das Produkt

Plasmaschneider PPS 40 B3

IAN: **365029_2204**

Herstellungsjahr: **03/23**

Art.-Nr.: **2529**

Modell: **PPS 40 B3**

den wesentlichen Schutzanforderungen genügt, die in den Europäischen Richtlinien

EU-Richtlinie Elektromagnetische Verträglichkeit

2014 / 30 / EU

RoHS-Richtlinie

2011 / 65 / EU

EU-Niederspannungsrichtlinie

2014/35/EU

und deren Änderungen festgelegt sind.

Die alleinige Verantwortung für die Erstellung der Konformitätserklärung trägt der Hersteller.

Der oben beschriebene Gegenstand der Erklärung erfüllt die Vorschriften der Richtlinie 2011/65/EU des Europäischen Parlaments und des Rates vom 8. Juni 2011 zur Beschränkung der Verwendung bestimmter gefährlicher Stoffe in Elektro- und Elektronikgeräten.

Für die Konformitätsbewertung wurden folgende harmonisierte Normen herangezogen:

EN IEC 60974-6:2016

EN 60974-10:2014/A1:2015

EN IEC 60974-7:2019

St. Ingbert, 01.07.2022

C.M.C. GmbH
Katharina-Loth-Str. 15
D-66386 St. Ingbert
Telefon: +49 6894 9989750
Telefax: +49 6894 9989729

i. A. Dr. Christian Weyler
- Qualitätssicherung -

• Hinweise zu Garantie und Serviceabwicklung

Garantie der Creative Marketing & Consulting GmbH

Sehr geehrte Kundin, sehr geehrter Kunde, Sie erhalten auf dieses Gerät 3 Jahre Garantie ab Kaufdatum. Im Falle von Mängeln dieses Produkts stehen Ihnen gegen den Verkäufer des Produkts gesetzliche Rechte zu. Diese gesetzlichen Rechte werden durch unsere im Folgenden dargestellte Garantie nicht eingeschränkt.

• Garantiebedingungen

Die Garantiefrist beginnt mit dem Kaufdatum. Bitte bewahren Sie den Original-Kassenbon gut auf. Diese Unterlage wird als Nachweis für den Kauf benötigt.

Tritt innerhalb von drei Jahren ab dem Kaufdatum dieses Produkts ein Material- oder Fabrikationsfehler auf, wird das Produkt von uns – nach unserer Wahl – für Sie kostenlos repariert oder ersetzt. Diese Garantieleistung setzt voraus, dass innerhalb der Drei-Jahresfrist das defekte Gerät und der Kaufbeleg (Kassenbon) vorgelegt und schriftlich kurz beschrieben wird, worin der Mangel besteht und wann er aufgetreten ist.

Wenn der Defekt von unserer Garantie gedeckt ist, erhalten Sie das reparierte oder ein neues Produkt zurück. Mit Reparatur oder Austausch des Produkts beginnt kein neuer Garantiezeitraum.

• Garantiezeit und gesetzliche Mängelansprüche

Die Garantiezeit wird durch die Gewährleistung nicht verlängert. Dies gilt auch für ersetzte und reparierte Teile. Eventuell schon beim Kauf vorhandene Schäden und Mängel müssen sofort nach dem Auspacken gemel-

det werden. Nach Ablauf der Garantiezeit anfallende Reparaturen sind kostenpflichtig.

• Garantieuumfang

Das Gerät wurde nach strengen Qualitätsrichtlinien sorgfältig produziert und vor Anlieferung gewissenhaft geprüft.

Die Garantieleistung gilt für Material- oder Fabrikationsfehler. Diese Garantie erstreckt sich nicht auf Produktteile, die normaler Abnutzung ausgesetzt sind und daher als Verschleißteile angesehen werden können oder Beschädigungen an zerbrechlichen Teilen, z.B. Schalter, Akkus oder solchen, die aus Glas gefertigt sind.

Diese Garantie verfällt, wenn das Produkt beschädigt, nicht sachgemäß benutzt oder gewartet wurde. Für eine sachgemäße Benutzung des Produkts sind alle in der Bedienungsanleitung aufgeführten Anweisungen genau einzuhalten. Verwendungszwecke und Handlungen, von denen in der Bedienungsanleitung abgeraten oder vor denen gewarnt wird, sind unbedingt zu vermeiden.

Das Produkt ist lediglich für den privaten und nicht für den gewerblichen Gebrauch bestimmt. Bei missbräuchlicher und unsachgemäßer Behandlung, Gewaltanwendung und bei Eingriffen, die nicht von unserer autorisierten Service-Niederlassung vorgenommen wurden, erlischt die Garantie.

• Abwicklung im Garantiefall

Um eine schnelle Bearbeitung ihres Anliegens zu gewährleisten, folgen Sie bitte den folgenden Hinweisen: Bitte halten Sie für alle Anfragen den Kassenbon und die Artikelnummer (z.B. IAN) als Nachweis für den Kauf bereit.

Die Artikelnummer entnehmen Sie bitte dem Typenschild, einer Gravur oder dem Titelblatt Ihrer Anleitung (unten links) oder dem Aufkleber auf der Rück- oder Unterseite. Sollten

IAN 365029_2204

Funktionsfehler oder sonstige Mängel auftreten, kontaktieren Sie zunächst die nachfolgend benannte Serviceabteilung telefonisch oder per E-Mail. Ein als defekt erfasstes Produkt können Sie dann unter Beifügung des Kaufbelegs (Kassenbon) und der Angabe, worin der Mangel besteht und wann er aufgetreten ist, für Sie portofrei an die Ihnen mitgeteilte Serviceanschrift übersenden.



Hinweis:

Auf www.lidl-service.com können Sie diese und viele weitere Handbücher, Produktvideos und Software herunterladen.

Bitte beachten Sie, dass die folgende Anschrift keine Serviceanschrift ist. Kontaktieren Sie zunächst die oben benannte Servicestelle.

C.M.C. GmbH
Katharina-Loth-Str. 15
DE-66386 St. Ingbert
DEUTSCHLAND

Bestellung von Ersatzteilen
www.ersatzteile.cmc-creative.de

Mit diesem QR-Code gelangen sie direkt auf die Lidl-Service-Seite (www.lidl-service.com) und können mittels der Eingabe der Artikelnummer (IAN) 365029 Ihre Bedienungsanleitung öffnen.



So erreichen Sie uns:

DE/AT/CH

Name: C.M.C. GmbH
Internetadresse: www.cmc-creative.de
E-Mail: service.de@cmc-creative.de
service.at@cmc-creative.de
service.ch@cmc-creative.de
Telefon: +49 (0) 6894/ 9989750
Normaltarif aus dem dt.
Festnetz
Fax: +49 (0) 6894/ 9989729
Sitz: Deutschland

C.M.C. GmbH

Katharina-Loth-Str. 15
DE-66386 St. Ingbert
GERMANY

Last Information Update ·

Έκδοση των πληροφοριών ·

Stand der Informationen: 07/2022

Ident.-No.: PPS40B3072022-IE-NI-CY



IAN 365029_2204

