



ELECTRIC CHAIN SHARPENER PEKSG 85 F4

(GB)
ELECTRIC CHAIN SHARPENER

Operation and safety notes
Translation of the original instructions

(FI)
**SÄHKÖKÄYTTÖINEN
KETJUNTEROITIN**

Käyttö- ja turvaohjeet
Alkuperäisten ohjeiden käännös

(SE)
**ELEKTRISK
KEDJESLIPMASKIN**

Bruksanvisning och säkerhetsanvisningar
Översättning av bruksanvisning i original

(DK)
ELEKTRISK KÆDESLIBER

Brugs- og sikkerhedsanvisninger
Oversættelse af den originale brugsanvisning

(PL)
**URZĄDZENIE DO OSTRZENIA
ŁAŃCUCHÓW**

Wskazówki dotyczącej obsługi i
bezpieczeństwa
Tłumaczenie instrukcji oryginalnej

(LT)
**ELEKTRINIS GRANDINIŲ
GAĻASTUVAS**

Naudojimo ir saugos pastabos
Originalios instrukcijos vertimas

(EE)
**ELEKTRIMOOTORIGA
KETITERITUSSEADE**

Kasutamis- ja ohutusjuhised
Originaalkasutusjuhendi tõlge

(LV)
**ELEKTRISKAIS ĶĒŽU
ASINĀTĀJS**

Ekspluatācijas un drošības norādījumi
Oriģinālās pamācības tulkojums

(DE AT CH)
**ELEKTRO-
KETTENSCHÄRFGERÄT**

Bedienungs- und Sicherheitshinweise
Originalbetriebsanleitung

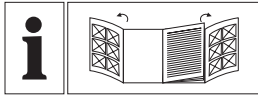

GB	Operation and safety notes	Page	5
FI	Käyttö- ja turvaohjeet	Sivu	21
SE	Bruksanvisning och säkerhetsanvisningar	Sidan	37
DK	Brugs- og sikkerhedsanvisninger	Side	53
PL	Wskazówki dotyczące obsługi i bezpieczeństwa	Strona	69
LT	Naudojimo ir saugos pastabos	Psl	87
EE	Kasutamise- ja ohutusjuhised Lehekülg		103
LV	Ekspluatācijas un drošības norādījumi	Lpp.	119
DE/AT/CH	Bedienungs- und Sicherheitshinweise	Seite	135

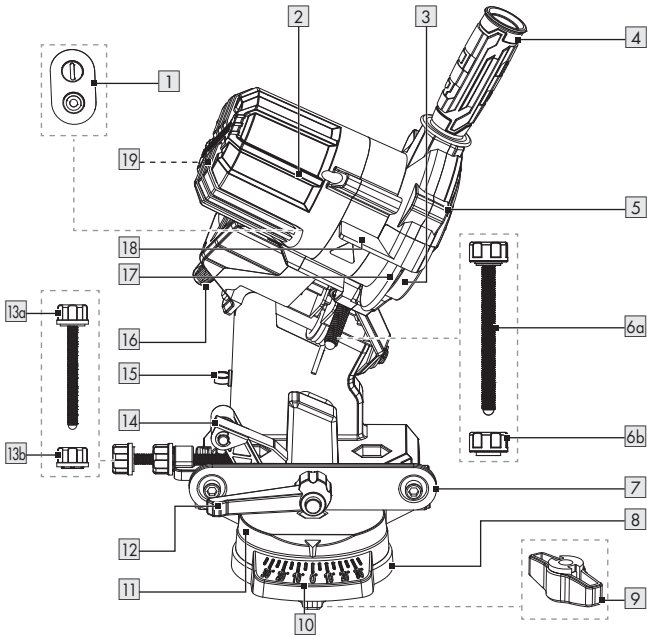
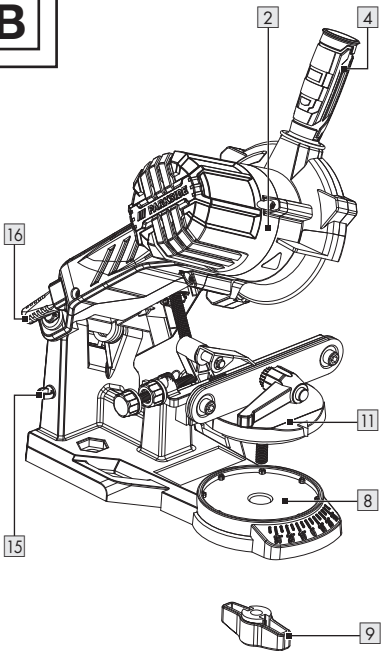
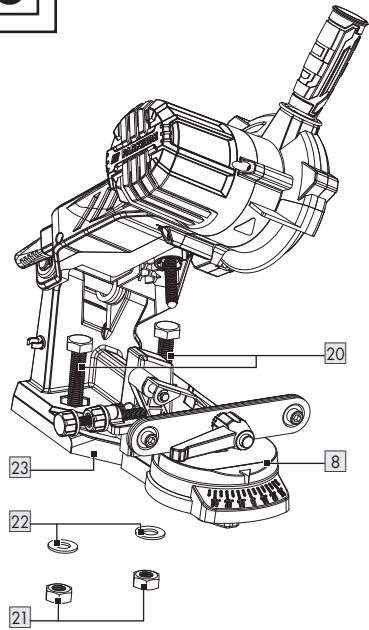
A**B****C**

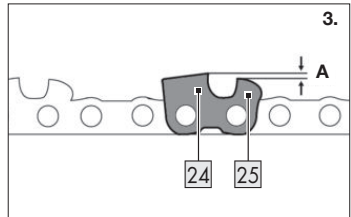
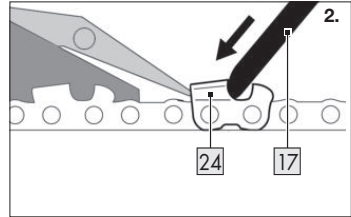
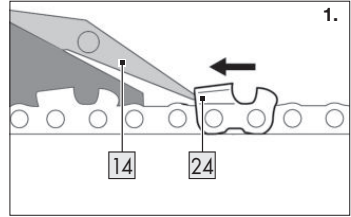
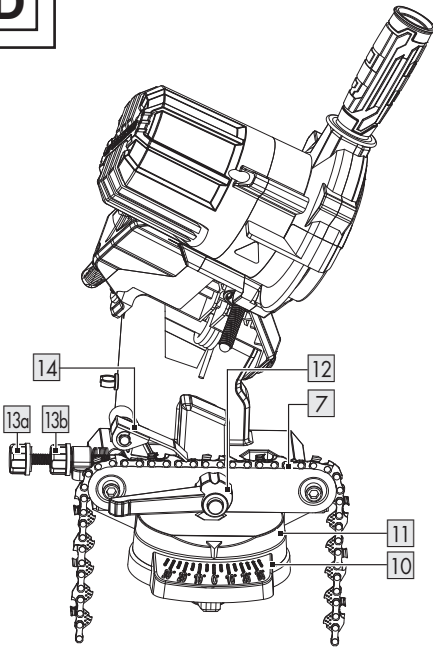
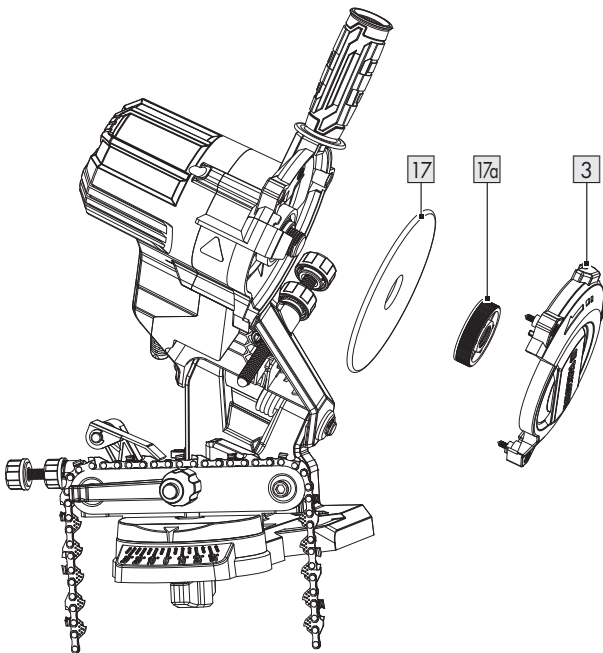
D**E**

List of pictograms used Page 6

Introduction Page 7

 Intended use Page 7

 Scope of delivery Page 7

 Description of parts Page 7

 Technical data Page 8

Safety instructions Page 9

 General power tool safety warnings Page 9

 Additional safety instructions Page 11

Assembly Page 12

 Assembling the product Page 12

 Attaching the product to the worktop Page 13

Operation Page 13

 Switching on/off Page 14

 Sharpening the saw chain Page 14

Cleaning and maintenance Page 16

 Cleaning Page 16

 Maintenance Page 16

Transportation Page 17

Storage Page 17

Disposal Page 17





















Warranty Page 18

 Warranty claim procedure Page 18

Service Page 19

EU declaration of conformity Page 20

List of pictograms used

 	<p>This symbol means that the operating instructions must be observed when using the product.</p>		<p>Wear hearing protection!</p>
	<p>DANGER! – Designating a hazard with high risk, which will result in death or severe injury if not avoided (e.g. risk of suffocation)</p>		<p>Wear dust protection!</p>
	<p>WARNING! – Designating a hazard with moderate risk, which can result in death or severe injury if not avoided (e.g. risk of electric shock)</p>		<p>Wear eye protection!</p>
	<p>CAUTION! – Designating a hazard with low risk, which could result in minor or moderate injury if not avoided (e.g. risk of scalding)</p>		<p>Wear protective gloves!</p>
	<p>NOTICE! – Warns of possible damage to property/the product if not avoided (e.g. risk of short circuit)</p>		<p>Wear a protective apron!</p>
	<p>Injury hazard caused by rotating tool! Keep hands away.</p>		<p>Protection class II (Double insulation)</p>
	<p>Danger of electric shock! Remove the mains plug from the mains socket before carrying out maintenance and repair work.</p>		<p>CAUTION! Do not stare into the bright light!</p>
	<p>Do not expose the product to rain.</p>		<p>Grinding disc dimensions</p>
	<p>Do not expose the product to rain.</p>		<p>Never use faulty grinding discs</p>
	<p>CE mark indicates conformity with relevant EU directives applicable for this product.</p>		<p>Safety information Instructions for use</p>

ELECTRIC CHAIN SHARPENER

● Introduction

We congratulate you on the purchase of your new product. You have chosen a high quality product. The instructions for use are part of the product. They contain important information concerning safety, use and disposal. Before using the product, please familiarise yourself with all of the safety information and instructions for use. Only use the product as described and for the specified applications. If you pass the product on to anyone else, please ensure that you also pass on all the documentation with it.

● Intended use

- The product is suitable for sharpening all common types of saw chains. The product is not intended for any other type of application (e.g. grinding with a coolant solution, grinding other workpieces or hazardous materials such as asbestos).
- The product is intended to be used by do-it-yourselfers.
- The product was not designed for heavy commercial use. Commercial use invalidates the guarantee.
- The product is intended for use by adults. Children under the age of 16 may not use the product, except under supervision.
- The manufacturer is not liable for damage caused by improper use or incorrect operation.

● Scope of delivery

⚠ WARNING!

▶ The product and the packaging are not children's toys! Children must not play with plastic bags, sheets and small parts! There is a danger of choking and suffocation!

- 1 Electric chain sharpener
- 1 Handgrip
- 1 Chain tensioning unit with retaining screw
- 1 Adjusting screw
- 1 Adjusting nut
- 2 Screws
- 2 Nuts
- 2 Washers
- 1 User manual

● Description of parts

- 1 On/off switch
- 2 Grinding head
- 3 Grinding disc cover
- 4 Handgrip
- 5 Mounting screws (grinding disc cover)
- 6a Adjusting screw (depth stop)
- 6b Adjusting nut (depth stop)
- 7 Chain guide rail
- 8 Grinding base
- 9 Adjusting screw (chain tensioning unit)
- 10 Scale for sharpening angle (+35° to -35°)
- 11 Chain tensioning unit with rotary plate
- 12 Tension lever (fixing chain)
- 13a Adjusting screw (chain feed) (pre-assembled)
- 13b Adjusting nut (chain feed) (pre-assembled)
- 14 Stop
- 15 Cord holder
- 16 Mains cord with mains plug
- 17 Grinding disc
- 17a Grinding disc nut

- 18 Viewing guard
- 19 Ventilation holes
- 20 Screws
- 21 Nuts
- 22 Washers
- 23 Stop notch
- 24 Cutting tooth
- 25 Depth gauge nib

● Technical data

Electric chain sharpener	PEKSG 85 F4
Weight (incl. accessories):	2.1 kg
Nominal input voltage:	230–240 V~, 50 Hz
Idle power consumption P ₀ :	23 W (S1)
Maximum Power consumption P:	85 W (S2 15 min) *
Protection class:	II / 
Protection type:	IPX0
Rated idle speed n ₂ :	5,000 min ⁻¹
Adjustment angle:	35° left/right

Grinding disc	PA 104 WA 100
Outer diameter:	Ø 104 mm
Bore hole:	Ø 22 mm
Thickness:	3.2 mm
Idling speed n ₀ :	max. 7,350 min ⁻¹
Rotational speed:	max. 40 m/s**

NOTE

- ▶ Suitable for all common saw chains with link size $\frac{3}{8}$ " (low profile), for link sizes 0.325" and $\frac{1}{4}$ ", which can be processed with $\frac{1}{8}$ " (3.2 mm) strong grinding wheels (note the chain manufacturer's instructions).
- ▶ Information on reordering grinding discs: see "Replacement parts/ Accessories"

Noise emission value

The measured values have been determined in accordance with EN 62841. The A-rated noise level of the product is typically as follows:

Sound pressure level L _{pA} :	60.3 dB
Uncertainty K _{pA} :	3.0 dB
Sound power level L _{WA} :	73.3 dB
Uncertainty K _{WA} :	3.0 dB

Total vibration value

Total vibration values (triaxial vector sum) determined in accordance with EN 62841:

Vibration a _n :	2.5 m/s ²
Uncertainty K:	1.5 m/s ²

WARNING!



Wear hearing protection!

- * Switch off the product after operating it continuously under load for 15 minutes. Allow the motor to cool down to room temperature before using the product again.
- ** The grinding disc must withstand a rotational speed of at least 40 m/s.

WARNING!

- ▶ The vibration and noise emissions during actual use of the product can differ from the declared values depending on the manner in which the tool is used, especially what kind of workpiece is processed. Try to minimise exposure to vibration and noise. Examples of measures to reduce vibration include wearing gloves when using the tool and limiting working time. All parts of the operating cycle must be taken into account (e. g. times when the product is switched off and when it is running idle in addition to the trigger time).

NOTE

- ▶ The declared vibration total value and the declared noise emission value have been measured in accordance with a standard test method and may be used for comparing one tool with another.
- ▶ The declared total vibration value and the declared noise emission value may also be used for a preliminary assessment of exposure.



Safety instructions

● General power tool safety warnings

WARNING!

- ▶ **Read all safety warnings, instructions, illustrations and specifications provided with this power tool.** Failure to follow the warnings and instructions may result in electric shock, fire and/or serious injury.

Save all warnings and instructions for future reference.

The term “power tool” in the warnings refers to your mains-operated (corded) power tool or battery-operated (cordless) power tool.

Work area safety

- 1) **Keep work area clean and well lit.** Cluttered or dark areas invite accidents.
- 2) **Do not operate power tools in explosive atmospheres, such as in the presence of flammable liquids, gases or dust.** Power tools create sparks which may ignite the dust or fumes.
- 3) **Keep children and bystanders away while operating a power tool.** Distractions can cause you to lose control.

Electrical safety

- 1) **Power tool plugs must match the outlet. Never modify the plug in any way. Do not use any adapter plugs with earthed (grounded) power tools.** Unmodified plugs and matching outlets will reduce risk of electric shock.
- 2) **Avoid body contact with earthed or grounded surfaces, such as pipes, radiators, ranges and refrigerators.** There is an increased risk of electric shock if your body is earthed or grounded.
- 3) **Do not expose power tools to rain or wet conditions.** Water entering a power tool will increase the risk of electric shock.
- 4) **Do not abuse the cord. Never use the cord for carrying, pulling or unplugging the power tool. Keep cord away from heat, oil, sharp edges or moving parts.** Damaged or entangled cords increase the risk of electric shock.

- 5) **When operating a power tool outdoors, use an extension cord suitable for outdoor use.** Use of a cord suitable for outdoor use reduces the risk of electric shock.
- 6) **If operating a power tool in a damp location is unavoidable, use a residual current device (RCD) protected supply.** Use of an RCD reduces the risk of electric shock.

Personal safety

- 1) **Stay alert, watch what you are doing and use common sense when operating a power tool. Do not use a power tool while you are tired or under the influence of drugs, alcohol or medication.** A moment of inattention while operating power tools may result in serious personal injury.
- 2) **Use personal protective equipment. Always wear eye protection.** Protective equipment such as dust mask, non-skid safety shoes, hard hat, or hearing protection used for appropriate conditions will reduce personal injuries.
- 3) **Prevent unintentional starting. Ensure the switch is in the off-position before connecting to power source and/or battery pack, picking up or carrying the tool.** Carrying power tools with your finger on the switch or energising power tools that have the switch on invites accidents.
- 4) **Remove any adjusting key or wrench before turning the power tool on.** A wrench or a key left attached to a rotating part of the power tool may result in personal injury.
- 5) **Do not overreach. Keep proper footing and balance at all times.** This enables better control

of the power tool in unexpected situations.

- 6) **Dress properly. Do not wear loose clothing or jewellery. Keep your hair, clothing and gloves away from moving parts.** Loose clothes, jewellery or long hair can be caught in moving parts.
- 7) **If devices are provided for the connection of dust extraction and collection facilities, ensure these are connected and properly used.** Use of dust collection can reduce dust-related hazards.
- 8) **Do not let familiarity gained from frequent use of tools allow you to become complacent and ignore tool safety principles.** A careless action can cause severe injury within a fraction of a second.

Power tool use and care

- 1) **Do not force the power tool. Use the correct power tool for your application.** The correct power tool will do the job better and safer at the rate for which it was designed.
- 2) **Do not use the power tool if the switch does not turn it on and off.** Any power tool that cannot be controlled with the switch is dangerous and must be repaired.
- 3) **Disconnect the plug from the power source and/or the battery pack, if detachable, from the power tool before making any adjustments, changing accessories, or storing power tools.** Such preventive safety measures reduce the risk of starting the power tool accidentally.
- 4) **Store idle power tools out of the reach of children and do not allow persons unfamiliar with the power tool or these instructions to operate the power tool.** Power

tools are dangerous in the hands of untrained users.

- 5) **Maintain power tools and accessories. Check for misalignment or binding of moving parts, breakage of parts and any other condition that may affect the power tool's operation. If damaged, have the power tool repaired before use.** Many accidents are caused by poorly maintained power tools.
- 6) **Keep cutting tools sharp and clean.** Properly maintained cutting tools with sharp cutting edges are less likely to bind and are easier to control.
- 7) **Use the power tool, accessories and tool bits etc. in accordance with these instructions, taking into account the working conditions and the work to be performed.** Use of the power tool for operations different from those intended could result in a hazardous situation.
- 8) **Keep handles and grasping surfaces dry, clean and free from oil and grease.** Slippery handles and grasping surfaces do not allow for safe handling and control of the tool in unexpected situations.

Service

- 1) **Have your power tool serviced by a qualified repair person using only identical replacement parts.** This will ensure that the safety of the power tool is maintained.

● Additional safety instructions

- **Never use damaged attachment tools. Check attachment tools such as grinding discs for chipping or cracks before each use. If you have checked the attachment tool**

and attached it, keep yourself and any nearby persons out of the plane of the rotating attachment tool and allow the device to run for 1 min. at the highest rotational speed. Damaged tools usually break during this test period.

- **The allowable rotation speed of the attachment tools must be at least as high as the highest rotation speed indicated on the power tool.** Accessories that run faster than the allowable speed can break and fly apart.
- **Ensure that you and all persons in the vicinity keep out of the plane of the rotating disk.** The protective guard is designed to protect the operator from flying debris and accidental contact with the abrasive surface.
- **Grinders may only be used for the recommended attachment options. For example: Never grind using the side surfaces of the grinding discs.** Grinding using the side surfaces can cause the grinding disc to burst and fly apart.
- **Always use undamaged clamping flanges of the correct size and shape for the grinding disc you selected.** Suitable flanges support the grinding disc and thus reduce the danger of the grinding disc breaking.
- **The outside diameter and thickness of the attachment tool must correspond to the dimensions indicated for your power tool.** Attachment tools which are wrongly dimensioned cannot be sufficiently shielded or controlled.
- **The grinding discs and flanges must fit the grinding spindle of your power tool precisely.** Disks that do not fit the grinding spindle precisely rotate unevenly, vibrate

sharply and can lead to loss of control.

- **Wear personal protective equipment. Depending on the application, use full face shields, eye protection or safety goggles. In so far as it is appropriate, wear dust masks, ear protection, gloves or special aprons which keep small grinding and material particles away from you.** Eye protection must be worn to protect against foreign matter flying around during the various applications. Dust or breathing masks should filter the dust that is created during operation. If you are exposed to loud noise for a long time, you may suffer hearing loss.
- **Ensure that other people are at a safe distance to your working area. Anyone who enters the working area should wear personal protective equipment.** Broken bits from the piece being worked or broken attachment tools can fly away and cause injuries even beyond the direct working area.
- **Keep the connection cable away from the rotating attachment tool.** If you lose control of the device, the connection cable can become separated or caught and your hand or arm may be pulled into the rotating attachment tool.
- **Clean the ventilation slits of your power tool routinely.** The motor air pulls dust into the housing and, should too much metallic dust collect, could cause electrical hazards.
- **Never use the power tool near flammable material. Never use the power tool when it is standing on a flammable surface such as wood.** Sparks could ignite this material.

- **Do not use attachment tools which require liquid coolant.** Using water or another coolant could lead to electrical shock.
- Keep the mains cable and extension cable away from the grinding disc. In the event that it is damaged or severed, immediately disconnect the plug from the socket. Do not touch the cable before it has been disconnected from the mains. Risk of electric shock.
- The replacement of the plug or the connection line must always be executed by the manufacturer of the electric tool or his/her customer service in order to avoid any hazards.

● Assembly

NOTE

- ▶ Always fix the product with the supplied screws (M10 × 70).
- ▶ Before the initial start-up: Fix the product securely to a worktop.
- ▶ Ensure that you have sufficient space in which to work. Do not endanger other people.
- ▶ Maintaining control of the product: Always fasten the product onto the worktop with screws of sufficient length and thickness.

● Assembling the product

Fig. B

1. Remove the cable ties.
2. Screw the handgrip [4] onto the grinding head [2].
3. Loosen the adjusting screw [9] on the chain tensioning unit [11].
4. Place the chain tensioning unit [11] on the grinding base [8].
5. Tighten the chain tensioning unit [11] with the adjusting screw [9].

6. Secure the mains cord [16] in the cord holder [15].

Fixing the adjusting screw

1. Insert the adjusting screw [6a] and adjusting nut [6b] for the depth stop through the threaded hole on the back of the product.
2. Fix the grinding depth with the adjusting nut [6b].
3. Insert the adjusting screw [13a] and adjusting nut [13b] to the chain feed.

● Attaching the product to the worktop

Fig. C

NOTE

- ▶ Thickness of table edge: 20–30 mm
 - ▶ Drill diameter: 10.5 mm
 - ▶ Screw gauge: M10
1. Positioning the product on the worktop: Use the stop notch [23]. The grinding base [8] must project over the edge of the table.
 2. Mark the drill holes with a pen. Remove the product.
 3. Drill 2 holes into the worktop.
 4. Screwing the grinding base [8] to the worktop: Use the screws [20], washers [22] and nuts [21].

● Operation

⚠ CAUTION! Risk of injury!

- ▶ Only use grinding discs [17] and accessories recommended by the manufacturer. Using other attachment tools and other accessories may represent a risk of injury to you.
- ▶ Never operate the product without a viewing guard [18].
- ▶ Do not use any saw blades.

⚠ CAUTION! Risk of injury!

- ▶ Always inspect the grinding disc [17] before starting the product: Check the distance between the viewing guard [18] and the grinding disc.
- ▶ Do not use any broken, cracked or otherwise damaged grinding discs [17].
- ▶ Only switch the product on once it is safely fixed to the worktop.
- ▶ Never operate the product without a viewing guard [18], chain tensioning unit [11] or grinding disc cover [3].
- ▶ Make sure that you have a secure footing when working.
- ▶ Keep your hands away from the grinding disc [17] and teeth of the saw chain when the product is in operation. Do not move the saw chain by hand.

⚠ CAUTION! Risk of injury!



Wear eye and hearing protection!



When working with the saw chain: Wear cut-resistant protective gloves and, if necessary, an apron to prevent cuts.

⚠ CAUTION! Risk of injury!



Always switch off the product and remove the mains plug [16] before cleaning, carrying out any adjustments, maintenance or repair work.

NOTE

- ▶ The product is powered by an electric motor with thermal protection and restart stop for additional safety.
- ▶ The sharpening angle can be adjusted from -35° to $+35^{\circ}$.
- ▶ The chain guide rail [7] has a variably adjustable stop.
- ▶ Sharpening is carried out by swivelling the grinding head [2].

● Switching on/off

⚠ CAUTION! Risk of injury!

- ▶ The grinding disc [17] still runs even after the product has been switched off.
- ▶ Before carrying out the first grinding procedure and after every replacement of the grinding disc [17]: Always carry out a trial run of at least 30 seconds duration without load.
- ▶ Switch off the product immediately if:
 - the grinding disc [17] is not rotating smoothly
 - considerable vibration occurs
 - you hear abnormal noises
- ▶ Make sure that the mains supply voltage matches the voltage rating indicated on the product's type plate.

NOTE

- ▶ When working under dust-prone conditions: Ensure that the ventilation holes [19] are clear (see "Cleaning and maintenance").

1. Connect the product to the mains supply.
2. Switching on: Press the on/off switch [1] into the **I** position. The product starts up.
3. Switching off: Press the on/off switch [1] into the **0** position. The product switches off.

Thermal protection with restart stop

- If the product automatically shuts down due to overuse: The product does not restart automatically. Switch on the product again.

● Sharpening the saw chain

⚠ CAUTION! Risk of injury!

- ▶ An incorrectly sharpened saw chain can cause damage and increases the danger of saw kickback! Ensure the saw chain is precisely aligned.
- ▶ Observe the correct sharpening angle and saw chain minimum dimensions.
- ▶ Remove as little material as possible.
- ▶ Do not grind into driving links or connecting links. Otherwise the saw chain may break.
- ▶ If this is not observed, there is a risk of injuries when working with the product.

NOTE

- ▶ Clean the saw chain before sharpening. Remove oily wood or oil residues with a brush or cloth.
- ▶ After sharpening: All the cutting links must have the same length and breadth.

NOTE

- ▶ When only around 4 mm of the cutting tooth [24] remains: The saw chain has become worn down and must be replaced with a new saw chain.

Inserting the saw chain

Fig. D, step 1

1. Opening the chain guide rail [7]: Turn the tension lever [12] in anti-clockwise direction:
 - Return the tension lever to its initial position several times.
 - Releasing the tension lever: Pull the tension lever outwards.
 - Let the tension lever return to its original position.
 - Allow the tension lever to reengage.
2. Place the saw chain into the chain guide rail [7]. The cutting edges must face the grinding discs [17].
3. Fold the stop [14] down and pull back the saw chain until the cutting tooth [24] to be sharpened rests on the stop.

Adjusting the working angle

1. Unscrew the adjusting nut [9]. Use the scale [10] to adjust the required sharpening angle α on the rotary plate of the chain tensioning unit [11]. Follow the instructions of the saw chain manufacturer regarding the required sharpening angle α .
2. Retighten the adjusting nut [9].

Adjusting the stop

Fig. D, step 2

1. Move the grinding head [2] on the handgrip [4] downwards.
2. Use the adjusting screw for the chain feed [13a] to bring the cutting tooth [24] closer to the grinding disc [17]. The

cutting tooth has to be in contact with the grinding disc.

3. Securing the adjusting screw [13a]: Use the adjusting nut [13b].
4. Fixing the chain links in the chain guide rail [7]: Turn the tension lever [12] in clockwise direction.
5. Use the adjusting screw [6a] to adjust the depth stop. The grinding disc [17] has to touch the base of the tooth.
6. Secure the grinding depth with the adjusting nut [6b].

Sharpening

1. Switch on the product (see "Switching on/off").
2. Press the handgrip [4] gently to move the grinding head [2] downwards and sharpen the cutting tooth [24]. The grinding disc [17] must not be brought to a standstill with the brakes. Reduce the pressure in good time to avoid this.
3. Sharpen the teeth on one side of the saw chain.
4. Adjust the sharpening angle and sharpen the teeth on the other side of the saw chain.
5. Moving the saw chain onward: Switch off the product (see "Switching on/off").
6. Loosen the tension lever [12] and fix the next chain link to be sharpened. Use the adjusted stop [14] and the tension lever in the chain guide rail [7].

Testing the depth gauge distance

Fig. D, step 3

NOTE

- ▶ The cutting parts of the saw chain are the cutting links which consist of a cutting tooth [24] and a depth gauge nib [25]. The vertical distance between these two determines the depth gauge distance **A**.

1. After every third sharpening:
Check the depth gauge distance **A** according to the saw chain manufacturer's instructions.
2. File the tip of the depth gauge nib **25** with a flat file. Round off the depth gauge nib slightly after resetting. The original shape must be maintained.

● Cleaning and maintenance

⚠ CAUTION! Risk of injury!



Always switch off the product and remove the mains plug **16** before cleaning, carrying out any adjustments, maintenance or repair work.

⚠ CAUTION! Risk of injury!



Use protective gloves when working with grinding discs **17**.

⚠ CAUTION! Risk of injury!

- ▶ Have any work on the product that is not described in this user manual performed by a professional. Only use original parts.
- ▶ Always check the product before use for obvious defects such as loose, worn or damaged parts. Correct the positioning of screws or other parts. Examine the grinding disc in particular **17**. Exchange the damaged parts.

⚠ CAUTION! Risk of burns!

- ▶ Allow the product to cool down completely before performing any maintenance or cleaning.

● Cleaning

⚠ CAUTION! Risk of electric shock!

- ▶ Never clean the product under running water.

⚠ NOTICE! Risk of product damage!

- ▶ Do not use any cleaning agents or solvents. Chemical substances may attack the plastic parts of the product.

NOTE

- ▶ Thoroughly clean the product after every use.

- Clean the ventilation holes **19** and the surface of the product with a soft brush, a paint brush or cloth.

● Maintenance

⚠ CAUTION! Risk of injury!

- ▶ Before carrying out the first grinding procedure and after every replacement of the grinding disc **17**: Always carry out a trial run of at least 30 seconds duration without load.
- ▶ Switch off the product immediately if:
 - the grinding disc **17** is not rotating smoothly
 - considerable vibration occurs
 - you hear abnormal noises

⚠ NOTICE! Risk of product damage!

- ▶ Do not screw the grinding disc nut **17a** too tightly. The grinding disc **17** and grinding disc nut could break.

NOTE

- ▶ Ensure that the rotational speed stated on the grinding disc **17** is the same or higher than the nominal rotational speed of the product. Ensure that the disc dimensions match those of the product.
- ▶ Only use grinding discs **17** in perfect working order (sound test).
- ▶ Only use grinding discs **17** with a locating hole of Ø 22 mm. Never re-drill a locating hole which is too small for the grinding disc to make it larger.
- ▶ Never use separate bushings or adapters in order to make grinding discs with a hole that is too large fit the product.
- ▶ Do not use any saw blades.
- ▶ After replacing the grinding disc **17**: Always reassemble the product completely.

Replacing the grinding disc

Fig. E

1. Loosen the handgrip **4**.
2. Unscrew the 3 mounting screws **5** on the grinding disc cover **3**.
3. Remove the grinding disc cover **3**.
4. Unscrew the grinding disc nut **17a** by hand.
5. Remove the grinding disc **17** from the holder.
6. Place the new grinding disc **17** onto the holder. Manually screw on the grinding disc nut **17a**.
7. Screw the grinding disc cover **3** back on.

Replacement parts/Accessories

- Customers can obtain compatible replacement parts and accessories via www.optimex-shop.com.
- You can only place orders online.
- Have the order number ready for your order.
- Contact the Lidl service hotline (see "Service") for further information.

Part	Order number
4 Handgrip	99949596202
17 Grinding disc	99949596203
Mounting set:	
20 Screws	
21 Nuts	
22 Washers	99949596201

● Transportation

- Always transport the product with one hand on the grinding head **2** and the other hand on the grinding base **8**.
- Never carry the product by its mains cord **16**.

● Storage

- Store the product in a dry and dustproof location and out of reach of children.
- Store the grinding discs **17** in a dry location. The grinding discs must be stored upright and should never be stacked.

● Disposal

The packaging is made entirely of recyclable materials, which you may dispose of at local recycling facilities.



Observe the marking of the packaging materials for waste separation, which are marked with abbreviations (a) and

numbers (b) with following meaning: 1–7: plastics/20–22: paper and fibreboard/80–98: composite materials.

Product:



Contact your local refuse disposal authority for more details of how to dispose of your worn-out product.



To help protect the environment, please dispose of the product properly when it has reached the end of its useful life and not in the household waste. Information on collection points and their opening hours can be obtained from your local authority.

● Warranty

The product has been manufactured to strict quality guidelines and meticulously examined before delivery. In the event of material or manufacturing defects you have legal rights against the retailer of this product. Your legal rights are not limited in any way by our warranty detailed below.

The warranty for this product is 3 years from the date of purchase. The warranty period begins on the date of purchase. Keep the original sales receipt in a safe location as this document is required as proof of purchase.

Any damage or defects already present at the time of purchase must be reported without delay after unpacking the product.

Should the product show any fault in materials or manufacture within 3 years from the date of purchase, we will repair or replace it – at our choice – free of

charge to you. The warranty period is not extended as a result of a claim being granted. This also applies to replaced and repaired parts.

This warranty becomes void if the product has been damaged, or used or maintained improperly.

The warranty covers material or manufacturing defects. This warranty does not cover product parts subject to normal wear and tear, thus considered consumables (e.g. batteries, tubes, cartridges), nor damage to fragile parts, e.g. switches or glass parts.

● Warranty claim procedure

So that your request can be processed quickly, please observe the following instructions:

For all inquiries, please have the receipt and item number (IAN 495962_2504) ready as proof of purchase.

The article number can be taken from the identification label on the product, engraving on the product, the front cover of your manual (at the bottom left), or the sticker on the back or bottom of the product.

If malfunctions or other defects arise, first contact the service department indicated below by phone or email.

You can then send a product recorded as defective to the communicated service address postage-free, making sure to enclose proof of purchase (receipt) and information on the details of the defect and when it occurred.



You can download and view this and numerous other manuals at parkside-diy.com. This QR code takes you directly to parkside-diy.com. Choose your country and use the search screen to search for the operating instructions. Entering the item number (IAN) 495962_2504 takes you to the operating instructions for your item.

● Service



Service Great Britain

Tel.: 08000518970

Contact form on parkside-diy.com

IAN 495962_2504

● EU declaration of conformity

EU DECLARATION OF CONFORMITY (N° 495962_2504)
--

IAN: 495962_2504
 Product identification: "PARKSIDE" Electric Chain Sharpener
 Model Number: HG12071

The object of the declaration described above is in conformity with the relevant Union harmonisation legislation:

Directive 2006/42/EC
Directive 2014/30/EU
Directive 2011/65/EU and all related amendments

References to the relevant harmonised standards used or references to the other technical specifications in relation to which conformity is declared:

N° / Parts
Directive 2006/42/EC
EN 62841-1:2015/A11:2022
Directive 2014/30/EU
EN IEC 55014-1:2021
EN IEC 55014-2:2021
EN IEC 61000-3-2:2019/A1:2021
EN 61000-3-3:2013/A2:2021

The object of the declaration described above is in conformity with Directive 2011/65/EU of the European Parliament and of the Council of 8 June 2011 on the restriction of the use of certain hazardous substances in electrical and electronic equipment:

N° / Parts
Directive 2011/65/EU
EN IEC 63000:2018

Additional information:

N° / Parts
PPP 58094B:2022

Keeper of the technical documentation: OWIM GmbH & Co.KG

Signed for and on behalf of:

OWIM GmbH & Co. KG, Stiftsbergstraße 1, 74167 Neckarsulm, Germany

This declaration of conformity is issued under the sole responsibility of the manufacturer.

Translation of the original declaration of conformity

Neckarsulm	24.06.2025	<i>ppa. Jens Buchheim</i>	<i>ppa. Dr. Thorsten Maier</i>
Place	Date	ppa. Jens Buchheim Authorised Signatory	ppa. Dr. Thorsten Maier Authorised Signatory

EN



Luettelo käytetyistä kuvamerkeistä/symboleista	Sivu	22
Johdanto	Sivu	23
Tarkoituksenmukainen käyttö	Sivu	23
Toimituksen sisältö	Sivu	23
Osien kuvaus	Sivu	23
Tekniset tiedot	Sivu	24
Turvallisuusohjeet	Sivu	25
Sähkötyökaluja koskevat yleiset turvallisuusohjeet	Sivu	25
Lisäturvallisuusohjeet	Sivu	27
Asennus	Sivu	29
Tuotteen asennus	Sivu	29
Tuotteen asentaminen työtasolle	Sivu	29
Käyttö	Sivu	29
Päälle-/poiskytkeminen	Sivu	30
Teräketjun teroittaminen	Sivu	31
Puhdistus ja huolto	Sivu	32
Puhdistus	Sivu	32
Huolto	Sivu	33
Kuljetus	Sivu	33
Säilytys	Sivu	34
Hävittäminen	Sivu	34
Takuu	Sivu	34
Toimiminen takuutapauksessa	Sivu	34
Huoltopalvelu	Sivu	35
EU-Vaatimustenmukaisuusvakuutus	Sivu	36

Luettelo käytetyistä kuvamerkeistä/symboleista

 	<p>Tämä merkki tarkoittaa, että tuotteen käytössä on noudatettava käyttöohjetta.</p>		<p>Käytä kuulosuojainta!</p>
	<p>VAARA! – Osoittaa korkean riskitason vaaraa, joka johtaa kuolemaan tai vakavaan loukkaantumiseen, jos sitä ei vältetä (esim. tukehtumisvaara)</p>		<p>Käytä hengityssuojainta!</p>
	<p>VAROITUS! – Osoittaa keskitasoisen riskitason vaaraa, joka voi johtaa kuolemaan tai vakavaan loukkaantumiseen, jos sitä ei vältetä (esim. sähköiskun vaara)</p>		<p>Käytä silmäsuojainta!</p>
	<p>VARO! – Osoittaa matalan riskitason vaaraa, joka voi johtaa lievään tai kohtalaiseen loukkaantumiseen, jos sitä ei vältetä (esim. palovamman vaara)</p>		<p>Käytä suojakäsineitä!</p>
	<p>HUOMIO! – Varoittaa mahdollisista ainevahingoista (esim. oikosulun vaara)</p>		<p>Käytä suojaesiliinaa!</p>
	<p>Loukkaantumisvaara pyörivän työkalun vuoksi! Pidä kädet etäällä.</p>		<p>Suojausluokka II (kaksoiseristys)</p>
	<p>Sähköiskun vaara! Irrota pistoke  pistorasiasta aina ennen huolto- ja korjaustöitä.</p>		<p>VARO! Älä katso suoraan palavaan valoon!</p>
	<p>Hiomalaikan mitat</p>		<p>Hiomalaikan mitat</p>
	<p>Älä altista tuotetta sateelle.</p>		<p>Älä käytä vaurioitunutta hiomalaikkaa</p>
	<p>CE-merkintä vahvistaa, että tuote on siihen sovellettavien EU-direktiivien mukainen.</p>	 	<p>Turvallisuusohjeet Käyttöohjeet</p>

SÄHKÖKÄYTTÖINEN KETJUNTEROITIN

● Johdanto

Onnittelemme sinua uuden tuotteen hankinnasta. Valitsit erittäin korkealaatuisen tuotteen. Käyttöohje on osa tätä tuotetta. Se sisältää tärkeitä turvallisuusohjeita sekä käyttöä ja hävitystä koskevia ohjeita. Tutustu ennen tuotteen käyttöä huolellisesti kaikkiin käyttöjä turvallisuusohjeisiin. Käytä tuotetta ainoastaan ohjeen mukaan ja siinä mainittuihin tarkoituksiin. Anna kaikki ohjeet mukaan, jos luovutat tuotteen edelleen.

● Tarkoituksenmukainen käyttö

- Tuote soveltuu kaikkien yleisten teräketjutyypin teroittamiseen. Tuotetta ei saa käyttää muihin tarkoituksiin (esim. hionta jäähdytysnesteellä, muiden työkappaleiden tai terveydelle vaarallisten materiaalien, kuten asbestin, hionta).
- Tuote on tarkoitettu käytettäväksi tee-se-itse-alalla.
- Tuotetta ei ole tarkoitettu jatkuvaan kaupalliseen käyttöön. Kaupallisessa käytössä takuu raukeaa.
- Tuotetta saavat käyttää aikuiset henkilöt. Yli 16-vuotiaat henkilöt saavat käyttää tuotetta vain valvonnanalaisina.
- Valmistaja ei vastaa vaurioista, jotka aiheutuvat tarkoituksenvastaisesta tai virheellisestä käytöstä.

● Toimituksen sisältö

⚠ VAROITUS!

- ▶ Tuote ja pakkausmateriaalit eivät ole leluja! Lapset eivät saa leikkiä muovipusseilla, kalvoilla tai pienillä osilla! Muutoin tukehtumisvaara nieluun joutuvien osien vuoksi!

- 1 Sähkökäyttöinen ketjunteroitin
- 1 Kahva
- 1 Ketjun kiristysyksikkö, jossa lukitusruuvi
- 1 Säättöruuvi
- 1 Säättömutteri
- 2 Ruuvi
- 2 Mutteri
- 2 Aluslevy
- 1 Käyttöohje

● Osien kuvaus

- 1 On-/off-kytkin
- 2 Hiomapäätä
- 3 Hiomalaikean suoju
- 4 Kahva
- 5 Kiinnitysruuvit (hiomalaikean suoju)
- 6a Säättöruuvi (syvyysvaste)
- 6b Säättömutteri (syvyysvaste)
- 7 Ketjun ohjaukiskisko
- 8 Hiomapohja
- 9 Lukitusmutteri (ketjun kiristysyksikkö)
- 10 Teroituskulma-asteikko (+35° korkeintaan -35°)
- 11 Ketjun kiristysyksikkö, jossa pyörölautanen
- 12 Kiinnitysvipu (ketjun kiinnitys)
- 13a Säättöruuvi (ketjun syöttö) (esiasennettu)
- 13b Säättömutteri (ketjun syöttö) (esiasennettu)
- 14 Vaste
- 15 Johdon pidike
- 16 Virtajohto ja pistoke
- 17 Hiomalaike
- 17a Hiomalaikean mutteri
- 18 Näkösuojalevy
- 19 Ilmareiät

- 20 Ruuvit
- 21 Mutteri
- 22 Aluslevy
- 23 Pysäytyslovi
- 24 Leikkuuhammas
- 25 Syvyysrajoittimen nokka

● Tekniset tiedot

Sähkökäyttöinen ketjunteroitin	PEKSG 85 F4
Paino (sis. lisävarusteet):	2,1 kg
Nimellinen ottojännite:	230–240 V~, 50 Hz
Tyhjäkäynnin virrankulutus P ₀ :	23 W (S1)
Suurin virrankulutus P:	85 W (S2 15 min) *
Suojausluokka:	II/□
Kotelointiluokka:	IPX0
Nimellinen joutokäyntinopeus n ₂ :	5000 min ⁻¹
Säätökulma:	35° vasen/oikea

Hiomalaikka	PA 104 WA 100
Ulkohalkaisija:	Ø 104 mm
Reikä:	Ø 22 mm
Paksuus:	3,2 mm
Joutokäyntinopeus n ₀ :	maks. 7350 min ⁻¹
Pyörimisnopeus:	maks. 40 m/s**

HUOMAUTUS

- ▶ Soveltuu kaikille yleisille teräketjuille, joiden nivelen mitta on 3/8" (Low Profile), nivelen mitat ovat 0,325" ja 1/4", ja joita työstetään 1/8" (3,2 mm) paksuilla hiomalaikoilla (noudata ketjun valmistajan tietoja).
- ▶ Tiedot hiomalaikkojen tilaamisesta: katso "Varaosat/lisävarusteet"

Melupäästöarvot

Mitatut arvot on määritetty EN 62841 -standardin mukaisesti. Sähkötyökalun A-painotettu melutaso on tyypillisesti:

Äänen painetaso L _{pA} :	60,3 dB
Epävarmuus K _{pA} :	3,0 dB
Äänen tehotaso L _{WA} :	73,3 dB
Epävarmuus K _{WA} :	3,0 dB

Tärinäpäästöarvot

Tärinän kokonaisarvot (kolmen suunnan vektorisumma) määritetty EN 62841 -standardin mukaisesti:

Tärinä a _n :	2,5 m/s ²
Epävarmuus K:	1,5 m/s ²

⚠ VAROITUS!



Käytä kuulosuojainta!

* Kytke tuote pois päältä sen jälkeen, kun sitä on käytetty jatkuvasti kuormitettuna 15 minuuttia. Anna moottorin jäähtyä huonelämpötilaan ennen kuin käytät tuotetta uudelleen.

** Hiomalaikan on kestettävä vähintään 40 m/s:n pyörimisnopeus.

VAROITUS!

- ▶ Sähkötyökalua käytettäessä tärinä- ja melupäästöt voivat poiketa mainituista arvoista; tähän vaikuttaa sähkötyökalun käyttötapa ja etenkin työkappaleen ominaisuudet.

Tärinästä ja melusta johtuva kuormitus tulisi yrittää pitää mahdollisimman alhaisena. Tärinäkuormitusta vähentävät esimerkiksi suojakäsineiden käyttö vaihtotyökalua käytettäessä ja työajan rajoittaminen. Tässä on huomioitava kaikki käyttöjakson vaiheet (esimerkiksi ajat, jolloin sähkötyökalu on kytketty pois päältä ja ajat, jolloin se on päällekytketty, mutta sitä ei juuri silloin käytetä).

HUOMAUTUS

- ▶ Mainittu tärinän kokonaisarvo ja melupäästöarvo on mitattu standardoidun testausmenetelmän mukaan, joten niitä voidaan käyttää toisen sähkötyökalun arvojen vertaamiseen.
- ▶ Mainittua tärinän kokonaisarvoa ja melupäästöarvoa voidaan käyttää myös kuormituksen alustavaan arvioimiseen.



Turvallisuusohjeet

- Sähkötyökaluja koskevat yleiset turvallisuusohjeet

VAROITUS!

- ▶ **Lue kaikki sähkötyökalua koskevat turvallisuusohjeet, käyttöohjeet, kuvitukset ja tekniset tiedot.** Seuraavien ohjeiden noudattamatta jättäminen voi aiheuttaa sähköiskun, tulipalon ja/tai vakavia vammoja.

Säilytä kaikki käyttö- ja turvallisuusohjeet myöhempää tarvetta varten.

Turvallisuusohjeissa käytetty käsite ”sähkötyökalu” tarkoittaa verkkokäyttöisiä sähkötyökaluja (johdolliset) tai akkukäyttöisiä sähkötyökaluja (ilman johtoa).

Työpaikkaturvallisuus

- 1) **Pidä työtilasi puhtaana ja hyvin valaistuna.** Epäjärjestys ja valaisemattomat työtilat voivat johtaa onnettomuuksiin.
- 2) **Älä käytä sähkötyökalua räjähdysalttiissa tiloissa, joissa on syttyviä nesteitä, kaasuja tai pölyä.** Sähkötyökalut synnyttävät kipinöitä, jotka voivat sytyttää pölyn ja höyryt.
- 3) **Pidä lapset ja muut henkilöt etäällä, kun sähkötyökalua käytetään.** Huomion kohdistuessa muualle voit menettää sähkötyökalun hallinnan.

Säköturvallisuus

- 1) **Sähkötyökalun pistokkeen täytyy sopia pistorasiaan. Pistoketta ei saa muuttaa millään tavalla.**

- Älä käytä sovitinpistokkeita yhdessä suojamaadoitettujen sähkötyökalujen kanssa.** Muuttamattomat pistokkeet ja sopivat pistorasiat pienentävät sähköiskun vaaraa.
- Vältä kosketusta maadoitettuihin pintoihin kuten putkiin, lämpöpattereihin, liesiin ja jääkaappeihin.** Kohonnut sähköiskun vaara, jos keho on maadoitettu.
 - Älä altista sähkötyökaluja sateelle tai kosteudelle.** Veden pääseminen sähkötyökalun sisään suurentaa sähköiskun vaaraa.
 - Älä käytä virtajohtoa sähkötyökalun kantamiseen, ripustamiseen tai pistokkeen irrottamiseen pistorasiasta. Pidä virtajohto etäällä kuumuudesta, öljystä, terävistä reunoista ja liikkuvista laiteosista.** Vaurioituneet tai kiertyneet virtajohdot suurentavat sähköiskun vaaraa.
 - Jos käytät sähkötyökalua ulkona, käytä vain jatkojohtoja, jotka soveltuvat ulkokäyttöön.** Ulkokäyttöön soveltuvan jatkojohdon käyttö pienentää sähköiskun vaaraa.
 - Jos sähkötyökalun käyttöä kosteassa ympäristössä ei voida välttää, käytä silloin vikavirtasuojakytkintä.** Vikavirtasuojakytkimen käyttö pienentää sähköiskun vaaraa.

Henkilöturvallisuus

- Ole tarkkaavainen tekemisissäsi ja käsittele sähkötyökalua järkevasti. Älä käytä sähkötyökalua, jos olet väsynyt tai huumausaineiden, alkoholin tai lääkkeiden vaikutuksen alainen.** Hetken epähuomio sähkötyökalun käytössä voi johtaa vakaviin vammoihin.
- Käytä henkilönsuojaimia ja aina suojalaseja.** Sähkötyökalun käytöstä riippuvien henkilönsuojainten, kuten pölynaamarin, liukumattomien turvajalkineiden, suojakypärän tai kuulosuojaimen, käyttö pienentää loukkaantumisvaaraa.
- Vältä laitteen tahatonta käynnistymistä. Varmista, että sähkötyökalu on kytketty pois päältä ennen sähköverkkoon ja/ tai akkuun liittämistä, käynnistystä ja siirtämistä.** Jos sormesi on kytkimellä sähkötyökalua kannettaessa tai sähkötyökalu liitetään päällekytkettynä sähköverkkoon, tämä voi johtaa onnettomuuksiin.
- Irrota säätötyökalut tai ruuviavaimet ennen sähkötyökalun päällekytkemistä.** Työkalu tai avain, joka on kiinnitetty sähkötyökalun pyörivään osaan, voi johtaa loukkaantumiseen.
- Vältä epätavallisia työasentoja. Asetu tukevasti paikalle ja pidä tasapaino.** Näin voit hallita paremmin sähkötyökalua odottamattomissa tilanteissa.
- Käytä sopivaa vaatetusta. Älä käytä välijä vaatteita tai koruja. Pidä hiukset, vaatteet ja käsineet etäällä pyörivistä osista.** Väljät vaatteet, korut ja pitkät hiukset voivat tarttua liikkuviin osiin.
- Mahdollisesti asennettavat pölynpoisto- ja keräyslaitteet tulee liittää oikein ja niitä tulee käyttää oikein.** Pölynpoiston käyttö voi pienentää pölystä johtuvia vaaroja.
- Älä tuudittaudu väärään turvallisuuden tunteeseen äläkä laiminlyö sähkötyökalun turvallisuusohjeita, vaikka olisit käyttänyt sähkötyökalua jo useita kertoja ongelmitta.** Huoleton

käsittely voi johtaa
silmänräpäyksessä vakaviin
vammoihin.

Sähkötyökalun käyttö ja käsittely

- 1) **Älä ylikuormita sähkötyökalua. Käytä työhösi soveltuvaa sähkötyökalua.** Sopivalla sähkötyökalulla työsi sujuu paremmin ja turvallisemmin annetulla tehoalueella.
- 2) **Älä käytä sähkötyökalua, jonka kytkin on viallinen.** Sähkötyökalu, jota ei voi enää kunnolla kytkeä päälle tai pois päältä, on vaarallinen ja se täytyy korjata.
- 3) **Irrota pistoke pistorasiasta ja/ tai poista akku ennen kuin teet säätöjä laitteeseen, vaihdat vaihtotyökaluja tai asetat sähkötyökalun työpöydälle.** Tämä varoitoimenpide estää sähkötyökalun tahattoman käynnistymisen.
- 4) **Säilytä käyttämättömiä sähkötyökaluja lasten ulottumattomissa.** Sähkötyökalua eivät saa käyttää henkilöt, joilla ei ole kokemusta sen käytöstä tai jotka eivät ole lukeneet käyttöohjeita. Sähkötyökalut ovat vaarallisia, jos niitä käyttävät kokemattomat henkilöt.
- 5) **Hoida sähkötyökaluja ja vaihtotyökaluja huolella. Tarkista, että liikkuvat osat toimivat moitteettomasti ilman juuttumista, osissa ei ole murtumia tai vaurioita, jotka haittaavat sähkötyökalun toimintaa. Korjauta vaurioituneet osat ennen sähkötyökalun käyttöä.** Monet onnettomuudet johtuvat huonosti huolletuista sähkötyökaluista.
- 6) **Pidä sahaustyökalut terävinä ja puhtaina.** Huolellisesti hoidetut, teräväreunaiset sahaustyökalut

eivät juutu yhtä helposti ja niitä on helpompi käyttää.

- 7) **Käytä sähkötyökalua, lisävarusteita, vaihtotyökaluja jne. näiden ohjeiden mukaisesti. Huomioi aina työolosuhteet ja työtehtävä.** Sähkötyökalujen käyttö muuhun kuin niiden käyttötarkoitukseen voi johtaa vaaratilanteisiin.
- 8) **Pidä kahvat ja otepinnat kuivina, puhtaina sekä öljyttöminä ja rasvattomina.** Liukkaat kahvat ja otepinnat vaarantavat turvallisen käytön ja sähkötyökalun hallinnan odottamattomissa tilanteissa.

Huoltopalvelu

- 1) **Korjauta sähkötyökalu vain pätevällä ammattihenkilöllä, joka käyttää alkuperäisiä varaosia.** Näin varmistetaan sähkötyökalun turvallisuus.

● Lisäturvallisuusohjeet

- **Älä käytä vaurioituneita vaihtotyökaluja. Tarkista vaihtotyökalut aina ennen käyttöä lohkeamien ja halkeamien varalta, kuten hiomalaikat. Kun olet tarkistanut ja kiinnittänyt vaihtotyökalun, seiso itse sekä pidä sivulliset etäällä pyörivästä vaihtotyökalusta ja anna laitteen käydä suurimmalla nopeudella 1 minuutin ajan.** Vaurioituneet vaihtotyökalut rikkoutuvat useimmiten tänä testiaikana.
- **Vaihtotyökalun sallitun nopeuden on oltava vähintään yhtä suuri kuin sähkötyökaluun merkityn enimmäisnopeuden.** Lisävaruste, joka pyörii sallittua nopeammin, voi murtua ja sinkoutua ilmaan.
- **Pidä itsesi ja lähellä olevat henkilöt poissa pyörivän hiomalaikan alueelta.** Suojus on tarkoitettu

suojaamaan käyttäjää sirpaleilta ja tahattomalta kosketukselta hiomatyökalun kanssa.

- **Hiomalaikkoja saa käyttää vain suositeltuihin käyttökohteisiin. Esimerkiksi: Älä koskaan hio hiomalaikkojen sivupinnoilla.** Sivupinnoilla hiominen voi johtaa hiomalaikan halkeamiseen ja sinkoutumiseen.
- **Käytä valitsemallesi hiomalaikalle aina ehjää, oikean kokoista ja muotoista kiinnityslaippaa.** Asianmukaiset laipat tukevat hiomalaikkaa ja vähentävät siten hiomalaikan rikkoutumisriskiä.
- **Vaihtotyökalun ulkohalkaisijan ja paksuuden on vastattava sähkötyökalun mittavaatimuksia.** Vääränkokoisia vaihtotyökaluja ei voi suojata tai hallita riittävästi.
- **Hiomalaikkojen ja laipan on sovittava täsmälleen sähkötyökalun hiomakaraan.** Vaihtotyökalut, jotka eivät sovi täsmälleen sähkötyökalun hiomakaraan, pyörivät epäsymmetrisesti, tärisevät voimakkaasti ja voivat aiheuttaa hallinnan menetyksen.
- **Käytä henkilönsuojaimia. Käytä kokokasvosuojainta, silmäsuojainta tai suojalaseja käyttötarkoituksesta riippuen. Käytä tarvittaessa pölynaamaria, kuulosuojainta, suojakäsineitä tai esiliinaa, joka pitää pienet hankaavat ja materiaalipartikkelit loitolla.** Silmäsuojaimen on suojattava sinkoavilta vierasesineiltä, joita syntyy eri käyttötarkoituksissa. Pölynaamarin tai hengityssuojaimen on suodatettava työskentelyn aikana syntyvä pöly. Jos altistut pitkään kovalle melulle, kuulosi voi heikentyä.

- **Varmista, että muut henkilöt pysyvät turvallisella etäisyydellä työskentelyalueesta. Jokaisen, joka tulee työskentelyalueelle, on käytettävä henkilönsuojaimia.** Työkappaleesta tai vaihtotyökalusta murtuneet osat voivat sinkoutua ilmaan ja aiheuttaa loukkaantumisia myös työskentelyalueen ulkopuolella.
- **Pidä virtajohto etäällä pyörivistä vaihtotyökaluista.** Jos menetät otteen laitteesta, virtajohto voi katketa tai juuttua sekä vetää kätesi tai käsivartesi pyörivään vaihtotyökaluun.
- **Puhdista sähkötyökalun tuuletusaukot säännöllisesti.** Moottorin tuuletin imee pölyä koteloon, ja liiallinen metallipölyn kertyminen voi aiheuttaa sähköiskun.
- **Älä käytä sähkötyökalua helposti syttyvien materiaalien läheisyydessä. Älä käytä sähkötyökalua, jos se on asetettu syttyvälle pinnalle, esimerkiksi puupinnalle.** Kipinät voivat sytyttää nämä materiaalit.
- **Älä käytä vaihtotyökaluja, joiden käyttö vaatii nestemäisiä jäähdytysaineita.** Veden tai muiden jäähdytysaineiden käyttö voi johtaa sähköiskuun.
- **Pidä virtajohdot ja jatkojohdot etäällä hiomalaikasta.** Jos johto vaurioituu tai katkeaa, irrota pistoke välittömästi pistorasiasta. Älä koske johtoon ennen kuin se on irrotettu sähköverkosta. Muutoin sähköiskun vaara.
- **Pistokkeen tai virtajohdon saa vaihtaa vain sähkötyökalun valmistaja tai tämän asiakaspalvelu vaaratilanteiden välttämiseksi.**

● Asennus

HUOMAUTUS

- ▶ Kiinnitä tuote aina toimitukseen sisältyvillä ruuveilla (M10 × 70).
- ▶ Ennen ensimmäistä käyttöä: Kiinnitä tuote turvallisesti työtasolle.
- ▶ Varmista, että sinulla on tarpeeksi tilaa työskennellä. Älä vaaranna muita henkilöitä.
- ▶ Pidä tuote hallinnassa: Kiinnitä tuote työtasolle aina riittävän pitkillä ja kestäväillä ruuveilla.

● Tuotteen asennus

Kuva B

1. Poista johdon pidikkeet.
2. Ruuvaa kahva [4] hiomapäähän [2].
3. Löysää lukitusruuvia [9] ketjun kiristysyksiköstä [11].
4. Aseta ketjun kiristysyksikkö [11] hiomapohjalle [8].
5. Ruuvaa ketjun kiristysyksikkö [11] lukitusruuvilla [9].
6. Kiinnitä virtajohto [16] johdon pidikkeeseen [15].

Lukitusruuvien asennus

1. Pistä säätöruuvi [6a] ja säätömutteri [6b] syvyysvastetta varten tuotteen takaosassa olevan kierrereiän läpi.
2. Kiinnitä hiontasyvyyden säätömutterilla [6b].
3. Aseta säätöruuvi [13a] ja säätömutteri [13b] ketjun syöttöön.

● Tuotteen asentaminen työtasolle

Kuva C

HUOMAUTUS

- ▶ Pöydänreunan paksuus: 20–30 mm
- ▶ Poran halkaisija: 10,5 mm
- ▶ Ruuvien paksuus: M10

1. Aseta tuote työtasolle: Käytä tähän pysäytyslovia [23]. Hiomapohjan [8] täytyy ulottua pöydänreunan yli.
2. Merkitse porausreiät kynällä. Poista tuote sen jälkeen.
3. Poraa 2 porausreikää työtasoon.
4. Ruuvaa hiomapohja [8] kiinni työtasolle: Käytä tähän ruuveja [20], aluslevyjä [22] ja muttereita [21].

● Käyttö

⚠ VARO! Loukkaantumisvaara!

- ▶ Käytä vain valmistajan suosittelemia hiomalaikkoja [17] ja lisävarusteita. Muiden vaihtotyökalujen ja lisävarusteiden käyttö voi johtaa loukkaantumisvaaraan.
- ▶ Älä koskaan käytä tuotetta ilman näkösuojalevyä [18].
- ▶ Älä käytä sahanteriä.
- ▶ Tarkista hiomalaikka [17] aina ennen tuotteen käyttöä: Tarkista näkösuojalevyn [18] ja hiomalaikan välinen etäisyys.
- ▶ Älä käytä murtuneita, haljenneita tai muuten vaurioituneita hiomalaikkoja [17].
- ▶ Kytke tuote vasta sitten päälle, kun se on kiinnitetty turvallisesti työtasolle.

VARO! Loukkaantumisvaara!

- ▶ Älä koskaan käytä tuotetta ilman näkösuojalevyä [18], ketjun kiristysyksikköä [11] ja hiomalaikan suojusta [3].
- ▶ Varmista, että sinulla on tukeva käyttöasento.
- ▶ Pidä kädet etäällä hiomalaikasta [17] ja teräketjun hampaista käyttäessäsi tuotetta. Älä liikuta teräketjua kädellä.

VARO! Loukkaantumisvaara!



Käytä silmä- ja kuulosuojainta!



Teräketjulla työskentely: Käytä viillonkestäviä suojakäsineitä ja tarvittaessa esiliinaa viiltohaavojen välttämiseksi.



VARO! Loukkaantumisvaara!



Kytke tuote pois päältä ja irrota pistoke [16] pistorasiasta aina ennen tuotteen puhdistusta, säätöä, huoltoa ja korjausta.

HUOMAUTUS

- ▶ Tuote toimii sähkömoottorilla, jossa on turvallisuutta lisäävä lämpösuoja ja uudelleenkäynnistyslukko.
- ▶ Teroituskulma voidaan säätää -35°:sta korkeintaan +35°:seen.
- ▶ Ketjun ohjauskiskossa [7] on säädettävä vaste.
- ▶ Teroitus tapahtuu kääntämällä hiomapäätä [2].

Päälle-/poiskytkeminen

VARO! Loukkaantumisvaara!

- ▶ Hiomalaikka [17] pyörii vielä tuotteen poiskytkemisen jälkeenkin.
- ▶ Ennen ensimmäistä hiontaa ja aina hiomalaikan [17] vaihdon jälkeen: Suorita aina vähintään 30 sekunnin koeajo ilman kuormitusta.
- ▶ Kytke tuote välittömästi pois päältä, jos:
 - Hiomalaikka [17] ei pyöri tasaisesti
 - Esiintyy voimakasta tärinää
 - Kuuluu epätavallisia ääniä
- ▶ Varmista, että verkkojännite vastaa tuotteen tyyppikilvessä mainittua jännitettä.

HUOMAUTUS

- ▶ Työskenneltäessä pölyisissä oloissa: Varmista, että ilmareiät [19] ovat vapaat (katso ”Puhdistus ja huolto”).

1. Kytke tuote sähköverkkoon.
2. Päällekytkeminen: Paina on-/off-kytkin [1] I-asentoon. Tuote käynnistyy.
3. Poiskytkeminen: Paina on-/off-kytkin [1] O-asentoon. Tuote kytkeytyy pois päältä.

Lämpösuoja ja uudelleenkäynnistyslukko

- Jos tuote kytkeytyy automaattisesti pois päältä ylikuormituksen vuoksi: Tuote ei käynnisty automaattisesti uudelleen. Kytke tuote uudelleen päälle.

● Teräketjun teroittaminen

⚠ VARO! Loukkaantumisvaara!

- ▶ Virheellisesti teroitettu teräketju voi aiheuttaa vaurioita ja lisätä teräketjun takaiskun vaaraa! Varmista, että teräketju on kohdistettu tarkasti.
- ▶ Huomioi oikea teroituskulma ja teräketjun vähimmäismitat.
- ▶ Poista mahdollisimman vähän materiaalia.
- ▶ Älä hio käyttö- tai liitosnivieliä. Muutoin teräketju voi katketa.
- ▶ Jos tätä ohjetta ei noudateta, tuotteen käyttö aiheuttaa loukkaantumisvaaran.

HUOMAUTUS

- ▶ Puhdista teräketju ennen teroitusta. Poista öljyinen puu tai öljyjäämät harjalla tai liinalla.
- ▶ Teroituksen jälkeen: Kaikkien leikkuuhampaiden on oltava samanpituisia ja -levyisiä.
- ▶ Jos leikkuuhampaasta [24] on jäljellä vain noin 4 mm: Teräketju on kulunut, joten se on vaihdettava uuteen teräketjuun.

Teräketjun asettaminen

Kuva D, 1. vaihe

1. Avaa ketjun ohjauskisko [7]: Käännä kiinnitysvipua [12] vastapäivään:
 - Palauta kiinnitysvipu useamman kerran lähtöasentoonsa.
 - Vapauta kiinnitysvipu: Vedä kiinnitysvipua ulospäin.
 - Anna kiinnitysvivun palata alkuperäiseen asentoonsa.
 - Anna kiinnitysvivun jälleen lukittua.
2. Aseta teräketju ketjun ohjauskiskoon [7]. Leikkuureunojen tulee osoittaa hiomalaikkaa [17] kohti.

3. Käännä vaste [14] alaspäin ja vedä teräketju niin kauas taaksepäin, että teroitettava leikkuuhammas [24] on vasteessa.

Työskentelykulman säätäminen

1. Löysää lukitusmutteria [9]. Aseta asteikolla [10] haluttu teroituskulma α ketjun kirstistysyksikön pyörölautaselle [11]. Noudata teräketjun valmistajan ohjeita tarvittavan teroituskulman α suhteen.
2. Kiristä lukitusmutteri [9].

Vasteen asettaminen

Kuva D, 2. vaihe

1. Siirrä hiomapää [2] kahvalla [4] alaspäin.
2. Käytä säätöruuvia ketjun syöttöön [13a], jotta leikkuuhammas [24] saadaan lähemmäksi hiomalaikkaa [17]. Leikkuuhampaan täytyy koskettaa hiomalaikkaa.
3. Kiristä säätöruuvia [13a]. Käytä tähän säätömutteria [13b].
4. Kiinnitä ketjun nivelet ketjun ohjauskiskoon [7]: Käännä kiinnitysvipua [12] myötäpäivään.
5. Säädä syvyysvastetta säätöruuvilla [6a]. Hiomalaikan [17] täytyy koskettaa hampaan tyveä.
6. Kiinnitä hiontasyvyys säätömutterilla [6b].

Teroittaminen

1. Kytke tuote päälle (katso ”Päälle-/poiskytkeminen”).
2. Paina kevyesti kahvaa [4], jolloin hiomapää [2] siirtyy alaspäin ja leikkuuhammas [24] voidaan teroittaa. Hiomalaikkaa [17] ei saa pysäyttää jarruttamalla. Vähennä ajoissa painetta välttääksesi tämän.
3. Teroita hampaat teräketjun toisella puolella.
4. Säädä teroituskulma ja teroita hampaat teräketjun toisella puolella.

- Siirrä teräketjua eteenpäin: Kytke tuote pois päältä (katso ”Päälle-/poiskytkeminen”).
- Vapauta kiinnitysvipu [12] ja kiinnitä seuraavaksi teroitettava ketjun nivel. Käytä säädettyä vastetta [14] ja kiinnitysvipua ketjun ohjauskiskossa [7].

Syvyysrajoittimen etäisyyden tarkistaminen

Kuva D, 3. vaihe

HUOMAUTUS

- Teräketjun leikkaavat osat ovat leikkuuniveliä, jotka koostuvat yhdestä leikkuuhampaasta [24] ja yhdestä syvyysrajoittimen nokasta [25]. Näiden kahden välinen pystysuora etäisyys määrittää syvyysrajoittimen etäisyyden **A**.

- Joka 3. teroituksen jälkeen: Tarkista syvyysrajoittimen etäisyys **A** teräketjun valmistajan ohjeiden mukaisesti.
- Viilaa syvyysrajoittimen nokan [25] kärki lattaviilalla. Pyöristä syvyysmittarin kärkeä kevyesti asetuksen jälkeen. Alkuperäinen muoto täytyy säilyttää.

● Puhdistus ja huolto

⚠ VARO! Loukkaantumisvaara!



Kytke tuote pois päältä ja irrota pistoke [16] pistorasiasta aina ennen tuotteen puhdistusta, säätöä, huoltoa ja korjausta.

⚠ VARO! Loukkaantumisvaara!



Käytä suojakäsineitä työskennellessäsi hiomalaikoilla [17].

⚠ VARO! Loukkaantumisvaara!

- Anna työt, joita ei ole mainittu käyttöohjeessa, ammattikorjaamon tehtäviksi. Käytä vain alkuperäisiä osia.
- Tarkista tuote aina ennen käyttöä näkyvien puutteiden, kuten irrallisten, kuluneiden tai vaurioituneiden osien, vuoksi. Korjaa ruuvien tai muiden osien asentoa. Tarkista etenkin hiomalaikka [17]. Vaihda vaurioituneet osat.

⚠ VARO! Palovamman vaara!

- Anna tuotteen jäähtyä hyvin ennen huolto- ja puhdistustöiden suorittamista.

● Puhdistus

⚠ VARO! Sähköiskun vaara!

- Älä koskaan puhdistu tuotetta juoksevan veden alla.

⚠ HUOMIO! Tuotteen vaurioitumisvaara!

- Älä käytä mitään puhdistusaineita tai liuotinaaineita. Kemialliset aineet voivat vaurioittaa tuotteen muoviosat.

HUOMAUTUS

- Puhdistu tuote huolellisesti aina käytön jälkeen.
- Puhdistu ilmareität [19] ja tuotteen pinta pehmeällä harjalla, siveltimellä tai liinalla.

● Huolto

⚠ **VARO! Loukkaantumisvaara!**

- ▶ Ennen ensimmäistä hiontaa ja aina hiomalaikan [17] vaihdon jälkeen: Suorita aina vähintään 30 sekunnin koeajo ilman kuormitusta.
- ▶ Kytke tuote välittömästi pois päältä, jos:
 - Hiomalaikka [17] ei pyöri tasaisesti
 - Esiintyy voimakasta tärinää
 - Kuuluu epätavallisia ääniä

⚠ **HUOMIO! Tuotteen vaurioitumisvaara!**

- ▶ Älä ruuvaa hiomalaikan mutteria [17a] liian kireälle. Hiomalaikka [17] ja hiomalaikan mutteri voivat murtua.

HUOMAUTUS

- ▶ Varmista, että hiomalaikassa [17] mainittu nopeus on yhtä suuri tai suurempi kuin tuotteen nimellisnopeus. Varmista, että laikan mitat vastaavat tuotteen mittoja.
- ▶ Käytä moitteettomasti toimivia hiomalaikkoja [17] (äänikoe).
- ▶ Käytä vain hiomalaikkoja [17], joiden kiinnitysreikä on Ø 22 mm. Älä laajenna hiomalaikan liian pientä kiinnitysreikää jälkikäteen poraamalla.
- ▶ Älä käytä erillisiä vähennysholkkeja tai sovittimia, joilla hiomalaikkojen suuret reiät voidaan muuttaa sopivankokoisiksi.
- ▶ Älä käytä sahanteriä.
- ▶ Kun hiomalaikka [17] on vaihdettu: Asenna tuote kokonaan uudelleen.

Hiomalaikan vaihtaminen

Kuva E

1. Vapauta kahva [4].
2. Löysää 3 kiinnitysruuvia [5] hiomalaikan suojuksesta [3].
3. Poista hiomalaikan suojus [3].
4. Ruuvaa hiomalaikan mutteri [17a] käsin irti.
5. Irrota hiomalaikka [17] kiinnittimestä.
6. Aseta uusi hiomalaikka [17] kiinnittimen päälle. Ruuvaa hiomalaikan mutteri [17a] käsin päälle.
7. Ruuvaa hiomalaikan suojus [3] paikalleen.

Varaosat/lisävarusteet

- Asiakkaat voivat hankkia yhteensopivia varaosia ja lisävarusteita osoitteesta www.optimex-shop.com.
- Tilaukset voidaan tehdä vain verkossa.
- Pidä tilausnumeroa käsillä tilausta varten.
- Lisätietoja saat kääntymällä Lidl-huoltopalvelun puoleen (katso ”Huoltopalvelu”).

Osa	Tilausnumero
[4] Kahva	99949596202
[17] Hiomalaikka	99949596203
Asennussetti:	
[20] Ruuvit	
[21] Mutteri	
[22] Aluslevy	99949596201

● **Kuljetus**

- Kuljeta tuotetta aina pitämällä toisella kädellä kiinni hiomapäätä [2] ja toisella hiomapohjasta [8].
- Älä koskaan kannata tuotetta virtajohdosta [16].

● Säilytys

- Säilytä tuotetta kuivassa ja pölyltä suojatussa paikassa ja lasten ulottumattomissa.
- Säilytä hiomalaikkoja [17] kuivassa paikassa. Hiomalaikat on säilytettävä pystyasennossa, eikä niitä saa pinota päällekkäin.

● Hävittäminen

Pakkaus on valmistettu ympäristöystävällisistä materiaaleista, jotka voidaan viedä paikalliseen kierrätyspisteeseen.



Noudata pakkausmateriaalien jätteiden lajittelua koskevia merkintöjä. Ne koostuvat lyhenteistä (a) sekä numeroista (b) ja tarkoittavat seuraavaa: 1–7 = muovit/20–22 = paperi ja pahvi/80–98 = komposiitit.

Tuote:



Lisätietoja käytöstä poistetun tuotteen hävittämismahdollisuuksista saat kuntasi tai kaupunkisi viranomaisilta.



Älä heitä käytettyä tuotetta kotitalousjätteisiin. Hävitä tuote ympäristöystävällisesti toimittamalla se asianmukaiseen jätehuoltoon. Lisätietoja keräyspaikoista ja niiden aukioloajoista saat kuntasi viranomaisilta.

● Takuu

Tuote on valmistettu huolellisesti tiukkojen laatudirektiivien mukaan ja tarkistettu huolella ennen toimitusta. Materiaali- tai valmistusvirheiden tapauksessa kuluttajalla on laillisia oikeuksia tuotteen myyjää kohtaan. Alla oleva takuu ei rajoita kuluttajan lakisääteisiä oikeuksia millään tavalla.

Tämän tuotteen takuu on 3 vuotta ostopäivästä lukien. Takuu-aika alkaa ostopäivästä. Säilytä alkuperäinen ostokuitti turvallisessa paikassa, koska tätä asiakirjaa vaaditaan ostotositteena.

Mahdollisista osto-ohetkellä esiintyneistä vaurioista tai vioista on ilmoitettava välittömästi tuotteen pakkauksesta purkamisen jälkeen.

Jos 3 vuoden sisällä tuotteen ostopäivästä alkaen tuotteesta löytyy materiaali- tai valmistusvirhe, korjaamme tuotteen ilmaiseksi harkintamme mukaan. Takuu-aikaa ei pidennetä myönnetyn takuuvaatimuksen vuoksi. Tämä koskee myös vaihdettuja ja korjattuja osia.

Takuun voimassaolo lakkaa, jos tuote on vioittunut, sitä on käytetty tai huollettu tarkoituksenvastaisesti.

Takuu kattaa materiaali- ja valmistusvirheet. Takuu ei kata tuotteen osia, jotka kuluvat normaalisti (esim. paristot, letkut, väripatruunat) ja joita voidaan sen vuoksi pitää kuluvin osina eikä myöskään rikkoutuvia osia esim. kytkimiä, akkuja tai lasista valmistettuja osia.

● Toimiminen takuutapauksessa

Jotta pyyntösi voidaan käsitellä nopeasti, noudata seuraavia ohjeita:

Säilytä tiedusteluja varten kassakuitti ja tuotenro (IAN 495962_2504) todisteena ostosta.

Löydät tuotenumeron tuotteen tyyppikilvestä, tuotteesta olevasta kaiverruksesta, käyttöohjeen kansilehdestä (alavasemmalla) tai tuotteen taka- tai alaosan tarrasta.

Jos tuotteen toiminnassa ilmenee vikoja tai muita puutteita, ota ensin yhteyttä alla mainittuun huoltopalveluun puhelimitse tai sähköpostitse.

Voit tämän jälkeen lähettää vialliseksi todetun tuotteen veloituksetta huoltopalvelun ilmoittamaan osoitteeseen. Liitä mukaan ostokuitti (kassakuitti) sekä tiedot viasta ja sen esiintymisajasta.



Voit tarkastella ja ladata näitä ja monia muita käyttöoppaita osoitteessa parkside-diy.com. Skannaamalla tämän QR-koodin pääset suoraan osoitteeseen parkside-diy.com. Valitse maa ja etsi käyttöohjeet hakukentän avulla. Syöttämällä tuotenumeron (IAN) 495962_2504 löydät tuotteesi käyttöohjeen.

● Huoltopalvelu

(FI)

Huoltopalvelu Suomi

Puhelin: 0800916210

Yhteydenottolomake osoitteessa

parkside-diy.com

IAN 495962_2504

● EU-Vaatimustenmukaisuusvakuutus

EU-VAATIMUSTENMUKAISUUSVAKUUTUS (nro. 495962_2504)

IAN: 495962_2504
Tuotetunniste: "PARKSIDE" Sähkökäyttöinen ketjunteroitin
Mallinumero: HG12071

Edellä kuvattu vakuutuksen kohde on asiaa koskevan unionin yhdenmukaistamislainsäädännön vaatimusten mukainen:

Direktiivi 2006/42/EY
Direktiivi 2014/30/EY
Direktiivi 2011/65/EU kaikkine siihen liittyvine muutoksineen

Viittaukset niihin asiaankuuluviin yhdenmukaistettuihin standardeihin tai viittaus muihin teknisiin eritelmiin, joiden perusteella vaatimustenmukaisuusvakuutus on annettu:

Nro / osat
Direktiivi 2006/42/EY
EN 62841-1-2:2015/A11:2022
Direktiivi 2014/30/EY
EN IEC 55014-1:2021
EN IEC 55014-2:2021
EN IEC 61000-3-2:2019/A1:2021
EN 61000-3-3:2013/A2:2021

Edellä kuvattu vakuutuksen kohde on Euroopan parlamentin ja neuvoston direktiivin 2011/65/EU, annettu 8 päivänä kesäkuuta 2011, tiettyjen vaarallisten aineiden käytön rajoittamisesta sähkö- ja elektroniikkalaitteissa, vaatimusten mukainen:

Nro / osat
Direktiivi 2011/65/EU
EN IEC 63000:2018

Lisätietoja:

Nro / osat
PPP 58094B:2022

Teknisten asiakirjojen säilyttäjä: OWIM GmbH & Co.KG

Puolesta allekirjoittanut:

OWIM GmbH & Co. KG, Stiftsbergstraße 1, 74167 Neckarsulm, Saksa

Tämä vaatimustenmukaisuusvakuutus on annettu valmistajan yksinomaisella vastuulla.

Käännös alkuperäisen vaatimustenmukaisuusvakuutuksen

Neckarsulm
Paikka

24.06.2025
Päivämäärä

ppa. Buchheim
ppa. Jens Buchheim
valtuutettu allekirjoittaja







ppa. Dr. Thorsten Maier
ppa. Dr. Thorsten Maier
valtuutettu allekirjoittaja

FI



Teckenförklaring till de piktogram/symboler som använts	Sidan	38
Inledning	Sidan	39
Avsedd användning	Sidan	39
Leverans	Sidan	39
Beskrivning av delarna	Sidan	39
Tekniska data	Sidan	40
Säkerhetsanvisningar	Sidan	41
Allmänna säkerhetsanvisningar för elverktyg	Sidan	41
Ytterligare säkerhetsanvisningar	Sidan	43
Montering	Sidan	44
Montera produkten	Sidan	45
Montering av produkten på bänkskivan	Sidan	45
Användning	Sidan	45
Till-/frånkoppling	Sidan	46
Slipning av sågkedja	Sidan	46
Rengöring och underhåll	Sidan	48
Rengöring	Sidan	48
Underhåll	Sidan	48
Transport	Sidan	49
Förvaring	Sidan	49
Avfallshantering	Sidan	49
Garanti	Sidan	50
Handläggning av garantianspråk	Sidan	50
Service	Sidan	51
EG-Försäkran om överensstämmelse	Sidan	52

Teckenförklaring till de piktogram/symboler som använts

	<p>Denna symbol betyder att bruksanvisningen måste beaktas vid användning av produkten.</p>		<p>Bär hörselskydd!</p>
	<p>FARA! – Betecknar en riskkälla med hög grad av risk som om den inte undviks kan leda till dödsfall eller svåra personskador (t.ex. kvävningsrisk)</p>		<p>Bär andningsskydd!</p>
	<p>WARNING! – Betecknar en farokälla med medelhög grad av risk som om den inte undviks kan leda till dödsfall eller svåra personskador (t.ex. fara för elektrisk stöt)</p>		<p>Bär ögonskydd!</p>
	<p>VAR FÖRSIKTIG! – Betecknar en farokälla med en låg grad av risk som om den inte undviks kan leda till lätta eller måttliga personskador (t.ex. risk för brännskador)</p>		<p>Bär skyddshandskar!</p>
	<p>SE UPP! – Varnar för möjliga saksador (t.ex. kortslutning)</p>		<p>Bär ett skyddande förkläde!</p>
	<p>Risk för personskador från roterande verktyg! Håll händerna på avstånd.</p>		<p>Skyddsklass II (dubbelisolering)</p>
	<p>Fara genom elektrisk stöt! Dra stickkontakten  ut ur eluttaget innan du utför rengörings- och underhållsarbeten.</p>		<p>VAR FÖRSIKTIG! Titta inte in i den tända ljuskällan!</p> <p>Slipskivans mått</p>
	<p>Utsätt inte produkten för regn.</p>		<p>Använd inte en defekt slipskiva</p>
	<p>CE-märket bekräftar överensstämmelse med de EU-direktiv, som gäller för produkten.</p>		<p>Säkerhetsanvisningar Hanteringsanvisningar</p>

ELEKTRISK KEDJESLIPMASKIN

● Inledning

Grattis till köpet av din nya produkt. Du har köpt en högklassig produkt. Bruksanvisningen hör till produkten. Den innehåller viktiga anvisningar för säkerhet, användning och avfallshantering. Läs säkerhetsanvisningarna och monteringsanvisningen innan du använder produkten. Använd produkten endast enligt beskrivningen och endast för de angivna ändamålen. Se till att bruksanvisningen alltid finns tillgänglig även vid vidare användning av tredje man.

● Avsedd användning

- Produkten är avsedd för slipning av alla vanliga typer av sågkedjor. Produkten är inte avsedd för några andra ändamål (t.ex. slipning med kylvätska, slipning av andra objekt eller bearbetning av hälsofarliga material som asbest).
- Produkten är avsedd för privat användning.
- Produkten är inte avsedd för kontinuerlig kommersiell användning. Garantin upphör att gälla vid kommersiell användning.
- Produkten är avsedd att användas av vuxna personer. Ungdomar över 16 år får använda produkten endast under uppsikt.
- Tillverkaren ansvarar inte för skador som beror på ootillåten eller felaktig användning.

● Leverans

⚠ VARNING!

- ▶ Produkten och förpackningsmaterialet är ingen leksak! Barn får inte leka med plastpåsar, folie och smådelar! Fara för sväljning och kvävning!

- 1 Elektrisk kedjeslipmaskin
- 1 Handtag
- 1 Kedjespänningsenhet med låsskruv
- 1 Ställskruv
- 1 Ställmutter
- 2 Skruvar
- 2 Muttrar
- 2 Brickor
- 1 Bruksanvisning

● Beskrivning av delarna

- 1 Till/från-omkopplare
- 2 Sliphuvud
- 3 Slipskivekåpa
- 4 Handtag
- 5 Fästskruvar (för slipskivekåpa)
- 6a Ställskruv (djupanslag)
- 6b Ställmutter (djupanslag)
- 7 Kedjestyrningsskena
- 8 Slipsockel
- 9 Låsmutter (kedjespänningsenhet)
- 10 Skala för slipvinkel (+35° till -35°)
- 11 Kedjespänningsenhet med vridskiva
- 12 Spännarm (kedjefixering)
- 13a Ställskruv (kedjematning) (förmonterad)
- 13b Ställmutter (kedjematning) (förmonterad)
- 14 Anslag
- 15 Kabelhållare
- 16 Anslutningskabel med stickkontakt
- 17 Slipskiva
- 17a Slipskivemutter
- 18 Skyddsglas
- 19 Ventilationsöppningar
- 20 Skruvar
- 21 Muttrar
- 22 Brickor

- 23 Anslagsspår
- 24 Sågtand
- 25 Djupbegränsarnos

● Tekniska data

Elektrisk kedjeslipmaskin	PEKSG 85 F4
Vikt (inkl. tillbehör):	2,1 kg
Nominell ingående spänning:	230–240 V~, 50 Hz
Effektbehov i tomgång P ₀ :	23 W (S1)
Maximalt effektbehov P:	85 W (S2 15 min) *
Skyddsklass:	II/□
Kapslingsklass:	IPX0
Nominellt tomgångsvarvtal n ₂ :	5000 min ⁻¹
Inställningsvinkel:	35° vänster/höger

Slipskiva	PA 104 WA 100
Ytterdiameter:	Ø 104 mm
Centrumhål:	Ø 22 mm
Tjocklek:	3,2 mm
Tomgångsvarvtal n ₀ :	max. 7350 min ⁻¹
Periferihastighet:	max. 40 m/s**

ANMÄRKNING

- ▶ Lämplig för alla vanliga sågskedjor med länkmått $\frac{3}{8}$ " (Low Profile) samt länkmått 0,325" och $\frac{1}{4}$ ", som ska slipas med $\frac{1}{8}$ " (3,2 mm) tjocka slipskivor (följ specifikationerna från kedjetillverkaren).

ANMÄRKNING

- ▶ För information om efterbeställning av slipskivor: se "Reservdelar/tillbehör"

Bulleremissionsvärden

De uppmätta värdena har fastställts i enlighet med EN 62841. Elverkygets A-klassificerade ljudnivå uppgår typiskt till:

Bullertrycksnivå L _{pA} :	60,3 dB
Osäkerhet K _{pA} :	3,0 dB
Ljudeffektsnivå L _{WA} :	73,3 dB
Osäkerhet K _{WA} :	3,0 dB

Vibrationsvärden

Vibrationstotalvärden (vektorsumma i tre riktningar) har fastställts i enlighet med EN 62841:

Vibration a _n :	2,5 m/s ²
Osäkerhet K:	1,5 m/s ²

⚠ VARNING!



Bär hörselskydd!

⚠ VARNING!

- ▶ Svängnings- och bulleremissionerna kan under den faktiska användningen av elverkyget avvika från den angivna värdena, beroende på det sätt på vilket elverkyget används, framför allt vilken typ av arbetsstycke som bearbetas.

* Stäng av produkten när den har använts kontinuerligt under belastning i 15 minuter. Låt motorn svalna till rumstemperatur innan du använder produkten igen.

** Slipskivan måste klara en periferihastighet på 40 m/s.

VARNING!

Försök att minimera belastningen genom vibrationer och buller så mycket som möjligt. Exempel på åtgärder för att minska vibrationsbelastningen är att bära handskar vid användning av insatsverktyget och att begränsa arbetstiden. Alla delar av driftcykeln ska beaktas (även de tider då elverktyget inte används och tider då det arbetar men utan belastning).

ANMÄRKNING

- ▶ De angivna vibrationstotalvärdena och de angivna bulleremissionsvärdena har mätts enligt ett normerat provningsförfarande och kan användas för att jämföra olika elverktyg.
- ▶ De angivna vibrationstotalvärdena och de angivna bulleremissionsvärdena kan även användas till en preliminär uppskattning av belastning.



Säkerhetsanvisningar

● **Allmänna säkerhetsanvisningar för elverktyg**

VARNING!

- ▶ **Läs alla säkerhetsanvisningar, övriga anvisningar, bilder och tekniska data som hör till detta elverktyg.** Underlåtenhet att iaktta följande anvisningar kan orsaka elektrisk stöt, brand och/eller svåra personskador.

Förvara alla säkerhetsanvisningar och andra anvisningar för framtida behov.

Begreppet "elverktyg" som används i säkerhetsanvisningarna syftar på nätdrivna elverktyg (som används med anslutningskabel) eller på batteridrivna elverktyg (som används utan anslutningskabel).

Arbetsplats säkerhet

- 1) **Håll arbetsplatsen ren och väl belyst.** Stökiga eller dåligt belysta arbetsplatser kan ge upphov till olyckor.
- 2) **Arbeta inte med elverktyget i en omgivning där det finns fara för explosion, t.ex. där det förekommer brännbara vätskor och gaser, eller stoft.** Elverktyg ger upphov till gnistor som kan antända stoft eller ånga.
- 3) **Håll barn och andra personer borta medan du använder elverktyget.** Om du distraheras kan du förlora kontrollen över elverktyget.

Elsäkerhet

- 1) **Stickkontakten på elverktyget måste passa eluttaget.** Stickkontakten får under inga omständigheter ändras. Använd inte någon adapterkontakt tillsammans med skyddsjordade elverktyg. Stickkontakter som inte modifierats och passande eluttag minskar risken för elektrisk stöt.
- 2) **Undvik kroppskontakt med jordade ytor, som rör, värmelement, ugnar och kylskåp.** Om din kropp är jordad är risken större att få en elektrisk stöt.
- 3) **Håll elverktyg skyddade mot regn och fukt.** Om det tränger in vatten i ett elverktyg ökar risken för elektrisk stöt.

- 4) **Använd inte anslutningskabeln på felaktigt sätt, genom att bära elverktuget i den, hänga upp det i den eller använda den för att dra stickkontakten ut ur eluttaget. Skydda anslutningskabeln mot stark värme, olja, vassa kanter och rörliga apparatdelar.** Skadade eller trassliga anslutningskablar ökar risken för elektrisk stöt.
- 5) **Om du arbetar med ett elverktyg utomhus, använd endast förlängningskablar som är avsedda för sådan miljö.** Om du använder en förlängningskabel avsedd att användas utomhus minskar du risken för elektrisk stöt.
- 6) **Om det inte går att undvika att arbeta med ett elverktyg i fuktig miljö, bör du se till att använda en jordfelsbrytare.** Om du använder en jordfelsbrytare minskar det risken för elektrisk stöt.

Personssäkerhet

- 1) **Var uppmärksam, tänk noga på vad du gör och var förnuftig då du arbetar med ett elverktyg. Använd inte något elverktyg om du är trött eller är påverkad av droger, alkohol eller mediciner.** Ett enda ögonblick av ouppmärksamhet vid användningen av elverktuget kan leda till allvarliga personskador.
- 2) **Använd personlig skyddsutrustning och alltid skyddsglasögon.** Att bära personlig skyddsutrustning som andningsskydd, halksäkra skyddsskor, skyddshjälm eller hörselskydd, allt beroende på vilket slags elverktyg du arbetar med och vilket slag av arbete du utför, minskar risken för personskador.
- 3) **Säkerställ att du inte oavsiktligt kan starta produkten. Försäkra dig om att elverktuget har kopplats**

från innan du ansluter det till elnätet och/eller batteriet, eller tar upp eller bär det. Om du har fingret på till-/frånknappen då du bär elverktuget eller ansluter det till elnätet, kan det uppstå olyckor.

- 4) **Ta bort inställningsverktyg och skruvnycklar innan du ansluter elverktuget.** Ett verktyg eller en nyckel som lämnas kvar i en del av ett elverktyg som roterar, kan leda till personskador.
- 5) **Undvik en onormal kroppsställning. Stå stadigt och behåll alltid balansen.** På så sätt kan du lättare kontrollera elverktuget i oväntade situationer.
- 6) **Använd lämpliga kläder. Använd inte vida kläder eller smycken. Se till att hår, kläder och handskar är långt ifrån rörliga delar.** Löst hängande kläder, smycken eller långt hår kan fångas upp av rörliga delar.
- 7) **Om stoftutsugning och uppfångningsanordningar kan monteras så skall dessa anslutas och användas.** Om stoftutsugning används kan faran för skador på grund av stoft minskas.
- 8) **Låt dig inte invaggas i en falsk känsla av säkerhet och negligera inte säkerhetsreglerna för elverktyg, även om du är väl insatt i elverktuget och har använt det ofta.** Oaktasam hantering kan mycket snabbt ge upphov till svåra personskador.

Användning och skötsel av elverktuget

- 1) **Överbelasta inte elverktuget. Använd det elverktyg som bäst passar för ditt arbete.** Med lämpligt elverktyg arbetar du bättre och säkrare inom angivet effektintervall.

- 2) **Använd inte ett elverktyg med defekt brytare.** Ett elverktyg, som inte går att sätta på eller stänga av är farligt och måste repareras.
- 3) **Dra stickkontakten ut ur eluttaget och/eller ta ut ett uttagbart batteri, innan du gör inställningarna på apparaten, byter insatsverktyg eller lägger ifrån dig elverktyget.** Dessa försiktighetsåtgärder hindrar att elverktyget startar oavsiktligt.
- 4) **Förvara elverktyg som inte används utom räckhåll för barn.** Låt inte personer som inte är väl förtrogna med elverktyget eller som inte läst anvisningarna använda det. Elverktyg är farliga om de används av oerfarna personer.
- 5) **Se till att noga sköta dina elverktyg och insatsverktyg. Kontrollera att rörliga delar fungerar väl och inte kärvar, om delar har gått sönder eller är så skadade att de hindrar elverktygets funktion. Låt reparera skadade delar innan du använder elverktyget.** Många olyckor sker på grund av att elverktyg inte har underhållits väl.
- 6) **Säkerställ att dina skärverktyg är vassa och rena.** Skärverktyg som är väl underhållna och har vassa skäreddar kärvar mindre och är lättare att styra.
- 7) **Använd elverktyg, tillbehör, insatsverktyg osv. i enlighet med dessa anvisningar. Beakta villkoren för arbetet och vilken verksamhet som ska utföras.** Att använda elverktyg för andra ändamål än de som avses, kan leda till farliga situationer.
- 8) **Håll handtag och greppytor torra, rena och fria från olja och fett.** Handtag och greppytor som är

hala gör att du inte kan använda och kontrollera elverktyget på ett säkert sätt vid oförutsedda situationer.

Service

- 1) **Låt ditt elverktyg repareras endast av kvalificerad fackpersonal och endast med originalreservdelar.** På så sätt kan du vara säker på att elverktyget förblir säkert.

● Ytterligare säkerhetsanvisningar

- **Använd inte skadade insatsverktyg. Kontrollera före varje användning att insatsverktygen, som slipskivor, inte är spruckna eller skadade. När du har kontrollerat och monterat insatsverktyget, håll dig själv och andra människor utanför det roterande insatsverktygets plan och kör apparaten med maximalt varvtal i 1 minut.** Skadade insatsverktyg sprängs vanligtvis under denna testkörning.
- **Insatsverktygets maximalt tillåtna varvtal måste vara minst lika med elverktygets maximala varvtal.** Tillbehör som roterar med högre varvtal än tillåtet kan sprängas och slungas ut fragment.
- **Se till att du och andra personer i närheten befinner sig utanför den roterande slipskivans plan.** Skyddskåpan skyddar användaren mot fragment och oavsiktlig kontakt med slipverktyget.
- **Slipverktyg får endast användas för de rekommenderade tillämpningarna. Till exempel: Slipa aldrig med slipskivans sidoytor.** Slipning med sidoytorna kan orsaka att slipskivor spricker och att fragment slungas ut.

- **Använd alltid en felfri spännfläns av rätt storlek och form för den slipskiva du har valt.** Lämpliga flänsar stödjer slipskivan och minskar därmed faran för att slipskivan sprängs.
- **Insatsverktygets ytterdiameter och tjocklek måste motsvara måtten på ditt elverktyg.** Insatsverktyg med felaktiga mått kan inte skyddas eller kontrolleras tillräckligt.
- **Slipskivan och flänsen måste passa exakt på elverktyget slipspindel.** Insatsverktyg, som inte passar exakt på elverktygets slipspindel, roterar ojämnt, vibrerar mycket starkt kan leda till kontrollförlust.
- **Använd personlig skyddsutrustning. Allt efter användning, använd ansiktsskydd, ögonskydd eller skyddsglasögon. Använd lämpligt andningsskydd, hörselskydd, skyddshandskar eller specialförkläde som skyddar mot slipspån och materialpartiklar.** Skyddsglasögon ska skydda mot flygande främmande föremål som uppstår vid olika typer av användning. Dammskydd och eller andningsskydd måste kunna filtrera bort det stoft som uppstår under användning. Om du utsätts för höga ljudnivåer under lång tid kan du få hörselnedsättning.
- **Håll andra människor på säkert avstånd från ditt arbetsområde. Alla som befinner sig i arbetsområdet måste använda personlig skyddsutrustning.** Fragment av arbetsstycket eller trasiga insatsverktyg kan flyga iväg och orsaka skador även utanför det direkta arbetsområdet.
- **Håll anslutningskabeln borta från roterande insatsverktyg.** Om du förlorar kontrollen över apparaten

kan anslutningskabeln kapas eller fastna och dra in din hand eller arm i det roterande insatsverktyget.

- **Rengör regelbundet ventilationsöppningarna på elverktyget.** Motorfläkten suger in stoft i kapslingen. Kraftig ansamling av metallstoft kan orsaka elektriska faror.
- **Använd inte elverktyget i närheten av brännbara material. Använd inte elverktyget när det står på en brännbar yta som trä.** Gnistor kan antända dessa material.
- **Använd inte insatsverktyg som kräver kylvätska.** Användning av vatten eller andra kylvätskor kan medföra elektrisk stöt.
- Håll anslutningskabeln och förlängningskablar på avstånd från slipskivan. Dra alltid ut stickkontakten ur eluttaget om anslutningskabeln skadas eller kapas. Vidrör inte kabeln innan den har skilts från elnätet. Fara för elektrisk stöt.
- Bytet av kontakten eller anslutningskabeln måste alltid utföras av tillverkaren av elverktyget eller dess kundtjänst för att undvika faror.

● Montering

ANMÄRKNING

- ▶ Fäst alltid produkten med de medföljande skruvarna (M10 × 70).
- ▶ Före första idrifttagning: Fäst produkten stadigt på en bänkskiva.
- ▶ Se till att du har tillräckligt med utrymme för att arbeta. Utsätt inte andra människor för fara.
- ▶ Behåll kontrollen över produkten: Fixera produkten på bänkskivan med skruvar av tillräcklig längd och hållfasthet.

● Montera produkten

Bild B

1. Ta ut buntbandet.
2. Skruva fast handtaget [4] på sliphuvudet [2].
3. Lossa låsskruven [9] från kedjespänningsenheten [11].
4. Sätt kedjespänningsenheten [11] på slipssockeln [8].
5. Skruva fast kedjespänningsenheten [11] med låsskruven [9].
6. Fäst anslutningskabeln [16] i kabelhållaren [15].

Montering av låsskruv

1. Sätt in ställskruven [6a] och ställmuttern [6b] för djupanslaget genom det gängade hålet på baksidan av produkten.
2. Fixera slipdjupet med ställmuttern [6b].
3. Sätt in ställskruven [13a] och ställmuttern [13b] i kedjematningen.

● Montering av produkten på bänkskivan

Bild C

ANMÄRKNING

- ▶ Bordskantens tjocklek: 20–30 mm
- ▶ Borrdiameter: 10,5 mm
- ▶ Skruvdimension: M10

1. Ställ produkten i rätt läge på bänkskivan: Använd anslagsspåret [23]. Slipssockeln [8] måste sticka ut utanför bänkskivans kant.
2. Markera för borrhålen med en dorn. Ta bort produkten igen.
3. Borra 2 hål i bänkskivan.
4. Skruva fast slipssockeln [8] på bänkskivan: Använd skruvarna [20], brickorna [22] och muttrarna [21].

● Användning

⚠ VAR FÖRSIKTIG! Risk för personskador!

- ▶ Använd endast slipskivor [17] och tillbehör som rekommenderas av tillverkaren. Användning av andra insatsverktyg och tillbehör kan medföra fara för personskador.
- ▶ Använd aldrig produkten utan skyddsglas [18].
- ▶ Använd inga sågklingor.
- ▶ Kontrollera alltid slipskivan [17] innan du använder produkten: Kontrollera avståndet mellan skyddsglas [18] och slipskivan.
- ▶ Använd inte en slipskiva [17] som är trasig, sprucken eller på annat sätt skadad.
- ▶ Sätt på produkten först när den är ordentligt fastsatt på bänkskivan.
- ▶ Använd aldrig produkten utan skyddsglas [18], kedjespänningsenhet [11] och slipskiveåpa [3].
- ▶ Säkerställ att du står stadigt när du arbetar.
- ▶ Håll händerna borta från slipskivan [17] och kedjetändarna när produkten är i drift. Rör inte vid sågkedjan med händerna.

⚠ VAR FÖRSIKTIG! Risk för personskador!



Bär ögon- och hörselskydd!

⚠ VAR FÖRSIKTIG! Risk för personskador!



Vid arbete med sågkedjan: Använd skärskyddshandskar och vid behov ett förkläde för att förhindra skärskador.

⚠ VAR FÖRSIKTIG! Risk för personskador!



Stäng alltid av produkten och dra ut stickkontakten **16** före rengöring, justering, underhåll eller reparation.

ANMÄRKNING

- ▶ Produkten drivs av en elektrisk motor med överhettningsskydd och omstartspärr för ökad säkerhet.
- ▶ Slipvinkeln kan ställas in från -35° till $+35^\circ$.
- ▶ Kedjestyringsmekanismen **7** har ett variabelt justerbart anslag.
- ▶ Slipning sker genom att man vrider sliphuvudet **2**.

● Till-/frånkoppling

⚠ VAR FÖRSIKTIG! Risk för personskador!

- ▶ Slipskivan **17** fortsätter att rotera även efter att produkten har stängts av.
- ▶ Före den första slipningen och efter varje byte av slipskiva **17**: Provkör i minst 30 sekunder utan belastning.
- ▶ Stäng omedelbart av produkten i följande fall:
 - Slipskivan **17** roterar inte jämnt
 - Starka vibrationer uppstår
 - Onormala ljud hörs

⚠ VAR FÖRSIKTIG! Risk för personskador!

- ▶ Säkerställ att nätspänningen överensstämmer med den spänning som anges på produktens märkskylt.

ANMÄRKNING

- ▶ Vid arbete under dammiga förhållanden: Säkerställ att ventilationsöppningarna **19** är rena (se "Rengöring och underhåll").

1. Anslut produkten till elnätet.
2. Tillkoppling: Skjut till/från-omkopplaren **1** till läge I. Produkten startar.
3. Avstängning: Skjut till/från-omkopplaren **1** till läge 0. Produkten stängs av.

Överhettningsskydd med omstartspärr

- Om produkten stängs av automatiskt på grund av överbelastning: Produkten startar inte om automatiskt. Sätt på produkten igen.

● Slipning av sågkedja

⚠ VAR FÖRSIKTIG! Risk för personskador!

- ▶ En felaktigt slipad sågkedja kan orsaka skador och ökar risken för att kedjesågen ger backslag! Säkerställ att sågkedjan är korrekt inställd.
- ▶ Var noga med rätt slipvinkel och minimimått för sågkedjan.
- ▶ Avverka så lite material som möjligt.
- ▶ Slipa inte på driv- eller kopplingslänkarna. Annars kan sågkedjan brista.

⚠ VAR FÖRSIKTIG! Risk för personskador!

- ▶ Om detta inte observeras finns det risk för skador vid hantering av produkten.

ANMÄRKNING

- ▶ Rengör sågkedjan före slipning. Avlägsna oljigt trä och oljerester med en borste eller trasa.
- ▶ Efter slipning: Alla skärlänkar måste ha samma längd och bredd.
- ▶ När endast ca 4 mm av sågtänderna [24] är kvar: Sågkedjan är utsliten och måste ersättas med en ny.

Montering av sågkedja

Bild D, steg 1

1. Öppna kedjestyrningsskenan [7]: Vrid spännarmen [12] moturs:
 - Återställ spännarmen till sitt utgångsläge flera gånger.
 - Frigör spännarmen: Dra spännarmen utåt.
 - Låt spännarmen återgå till sitt ursprungliga läge.
 - Låt spännarmen snäppa fast igen.
2. Sätt in sågkedjan i kedjestyrningsskenan [7]. Skåreggarna måste vara vända mot slipskivan [17].
3. Fäll anslaget [14] nedåt och dra sågkedjan bakåt tills sågtanden [24] som ska slipas vilar mot anslaget.

Inställning av arbetsvinkeln

1. Lossa låsmuttern [9]. Använd skalan [10] för att ställa in önskad slipvinkel α på vridskivan på kedjespänningsenheten [11]. Följ anvisningarna från tillverkaren av sågkedjan för val av slipvinkel α .
2. Dra åt låsmuttern [9] på nytt.

Inställning av anslag

Bild D, steg 2

1. Flytta sliphuvudet [2] på handtaget [4] nedåt.
2. Använd ställskruven för kedjematning [13a] för att föra sågtanden [24] närmare slipskivan [17]. Sågtanden måste vara i kontakt med slipskivan.
3. Dra åt ställskruven [13a]. Använd ställmuttern [13b].
4. Fäst kedjelänkarna i kedjestyrningsskenan [7]: Vrid spännarmen [12] medurs.
5. Ställ in djupanslaget med ställskruven [6a]. Slipskivan [17] måste vidröra tandbasen.
6. Fixera slipdjupet med ställmuttern [6b].

Slipning

1. Sätt på produkten (se "Till-/frånkoppling").
2. Tryck lätt på handtaget [4] för att flytta sliphuvudet [2] nedåt och slipa sågtanden [24]. Slipskivan [17] får inte bromsas till stillastående. Minska trycket i tid för att undvika detta.
3. Slipa tänderna på ena sidan av sågkedjan.
4. Ställ om slipvinkeln och slipa tänderna på andra sidan av sågkedjan.
5. Flytta sågkedjan framåt: Stäng av produkten (se "Till-/frånkoppling").
6. Lossa spännarmen [12] och fixera nästa kedjelänk som ska slipas. Använd det inställda anslaget [14] och spännarmen i kedjestyrningsskenan [7].

Kontroll av djupbegränsningsmättet

Bild D, steg 3

ANMÄRKNING

- ▶ Kedjans sågande delar är skärlänkarna, som består av en sågtand [24] och en djupbegränsarnos [25]. Det vertikala avståndet mellan dessa två bestämmer djupbegränsningsmättet **A**.

1. Efter var 3:e slipning: Kontrollera djupbegränsningsmättet **A** enligt anvisningarna från tillverkaren av sågkedjan.
2. Fila spetsen på djupbegränsarnosen [25] med en planfil. Avrunda spetsen på djupmätaren något efter återställning. Den ursprungliga formen måste behållas.

● Rengöring och underhåll

⚠ VAR FÖRSIKTIG! Risk för personskador!



Stäng alltid av produkten och dra ut stickkontakten [16] före rengöring, justering, underhåll eller reparation.

⚠ VAR FÖRSIKTIG! Risk för personskador!



Använd skyddshandskar vid arbete med slipskivor [17].

⚠ VAR FÖRSIKTIG! Risk för personskador!

- ▶ Arbeten som inte beskrivs i denna bruksanvisning får endast utföras av verkstad som vi har godkänt. Använd endast originaldelar.

⚠ VAR FÖRSIKTIG! Risk för personskador!

- ▶ Kontrollera före varje användning om produkten har lösa, slitna eller skadade delar eller andra brister. Korrigera läget hos skruvar och andra delar. Kontrollera framför allt slipskivan [17]. Byt ut skadade delar.

⚠ VAR FÖRSIKTIG! Risk för brännskada!

- ▶ Låt produkten svalna helt innan du rengör eller underhåller den.

● Rengöring

⚠ VAR FÖRSIKTIG! Fara för elektrisk stöt!

- ▶ Håll aldrig produkten under rinnande vatten.

⚠ SE UPP! Risk för skador på produkten!

- ▶ Använd inga rengöringsmedel eller lösningsmedel. Kemiska ämnen kan angripa produktens plastdelar.

ANMÄRKNING

- ▶ Rengör produkten noggrant efter varje användning.

- Rengör ventilationsöppningarna [19] och produktens yta med en mjuk borste, pensel eller trasa.

● Underhåll

⚠ VAR FÖRSIKTIG! Risk för personskador!

- ▶ Före den första slipningen och efter varje byte av slipskiva [17]: Provkör i minst 30 sekunder utan belastning.

⚠ VAR FÖRSIKTIG! Risk för personskador!

- ▶ Stäng omedelbart av produkten i följande fall:
 - Slipskivan [17] roterar inte jämnt
 - Starka vibrationer uppstår
 - Onormala ljud hörs

⚠ SE UPP! Risk för skador på produkten!

- ▶ Dra inte åt slipskivemuttern [17a] för hårt. Slipskivan [17] och slipskivemuttern kan skadas.

ANMÄRKNING

- ▶ Säkerställ att det varvtal som anges på slipskivan [17] är lika med eller större än produktens nominella varvtal. Säkerställ att skivans mått överensstämmer med produktens.
- ▶ Använd endast korrekt fungerande slipskivor [17] (ljudtest).
- ▶ Använd endast slipskivor [17] med ett centrumhål på Ø 22 mm. Borra inte upp centrumhålet på slipskivan om det är för litet.
- ▶ Använd inte separata reducerbussningar eller adaptrar för att montera slipskivor med för stort hål.
- ▶ Använd inga sågklingor.
- ▶ Efter byte av slipskiva [17]: Återmontera produkten fullständigt.

Byte av slipskiva

Bild E

1. Lossa handtaget [4].
2. Lossa de 3 fästskruvarna [5] till slipskivekåpan [3].
3. Ta bort slipskivekåpan [3].
4. Skruva av slipskivemuttern [17a] för hand.
5. Ta av slipskivan [17] från spindeln.

6. Sätt den nya slipskivan [17] på spindeln. Skruva fast slipskivemuttern [17a] för hand.
7. Skruva tillbaka slipskivekåpan [3].

Reservdelar/tillbehör

- Kunder kan beställa kompatibla reservdelar och tillbehör via www.optimex-shop.com.
- Beställningar kan endast göras online.
- Ha beställningsnumret redo när du beställer.
- För mer information, kontakta Lidl-Service-Hotline (se "Service").

Del	Beställningsnummer
[4] Handtag	99949596202
[17] Slipskiva	99949596203
Monteringsatts:	
[20] Skruvar	
[21] Muttrar	
[22] Brickor	99949596201

● **Transport**

- Transportera alltid produkten med en hand på sliphuvudet [2] och den andra handen på slipsockeln [8].
- Bär aldrig produkten i anslutningskabeln [16].

● **Förvaring**

- Förvara produkten på en torr och dammskyddad plats och utom räckhåll för barn.
- Förvara slipskivorna [17] på en torr plats. Slipskivorna måste förvaras upprätt. De får inte staplas.

● **Avfallshantering**

Förpackningen består av miljövänliga material, som kan lämnas på lokala återvinningsstationer.



Beakta märkningen på förpackningsmaterialet för rätt källsortering vid avfallshantering. Dessa har markerats med förkortningar (a) och siffror (b) med följande betydelse: 1–7: plaster/20–22: papper och kartong/80–98: kompositmaterial.

Produkt:



Kontakta kommunen för närmare information om avfallshantering av den förbrukade produkten.



Var rädd om miljön och kasta inte den uttjänta produkten i hushållsavfallet utan säkerställ en fackmässig avfallshantering. Information om återvinningsstationer och deras öppettider erhåller du hos de lokala myndigheterna.

● **Garanti**

Produkten har tillverkats enligt stränga kvalitetskrav och kontrollerats noggrant före leverans. I händelse av materialfel eller tillverkningsfel har du lagstadgade rättigheter mot säljaren av produkten. Dina lagstadgade rättigheter begränsas inte på något sätt av vår garanti som anges nedan.

Garantin för den här produkten är 3 år från och med inköpsdatum. Garantitiden börjar från och med inköpsdagen. Förvara originalkvittot på en säker plats eftersom detta dokument krävs som inköpsbevis.

Alla skador eller brister som redan finns vid tidpunkten för köpet måste rapporteras omedelbart efter uppackning av produkten.

Om det uppstår ett materialfel eller ett tillverkningsfel på denna produkt inom 3 år efter köpet, kommer vi, efter eget gottfinnande, att antingen reparera eller byta ut produkten åt dig utan kostnad. Garantiperioden förlängs inte av ett beviljat garantianspråk. Det gäller även för utbytta eller reparerade delar.

Denna garanti är ogiltig om produkten har skadats eller använts eller underhållits felaktigt.

Garantin täcker material- och tillverkningsfel. Denna garanti täcker inte produktdelar som är föremål för normalt slitage och som därför anses vara slitdelar (t.ex. batterier, slangar, bläckpatroner) och inte heller skador på ömtåliga delar, t.ex. strömbrytare eller delar av glas.

● **Handläggning av garantianspråk**

lakttä anvisningarna nedan för att säkerställa en snabb handläggning av din förfrågan:

Ha alltid kassakvittot och artikelnumret i beredskap (IAN 495962_2504) för att bevisa köpet.

Artikelnumret finns på produktens typskylt, en gravyr på produkten, omslaget till din handledning (längts ner till vänster) eller etiketten på baksidan eller undersidan av produkten.

Om funktionsfel eller andra brister uppstår kontakta först nedanstående serviceavdelning via telefon eller e-post.

Du kan sedan utan kostnad skicka en produkt som har registrerats som defekt till den serviceadress som du har fått. Bifoga inköpsbeviset (kassakvitto) och uppgifter om vilket fel det handlar om och när det inträffade.



På parkside-diy.com kan du titta på och ladda ner denna och många andra handböcker. Med denna QR-kod kommer du direkt till parkside-diy.com. Välj ditt land och sök efter bruksanvisningen via sökmasken. Genom inmatning av artikelnumret (IAN) 495962_2504 kommer du till din artikels bruksanvisning.

● **Service**

SE

Service Sverige

Tel.: 020795049

Kontaktformulär på
parkside-diy.com

IAN 495962_2504

FI

Service Finland

Tel: 0800916210

Kontaktformulär på
parkside-diy.com

IAN 495962_2504

● EG-Försäkran om överensstämmelse

EG-FÖRSÄKRAN OM ÖVERENSSTÄMMELSE (nr 495962_2504)

IAN: 495962_2504
Produktidentifikation: "PARKSIDE" Elektrisk kedjeslipmaskin
Modellnummer: HG12071

Föremålet för försäkran ovan överensstämmer med den relevanta harmoniserade unionslagstiftningen:

Direktiv 2006/42/EG
Direktiv 2014/30/EU
Direktiv 2011/65/EU med alla relaterade ändringar

Hänvisningar till de relevanta harmoniserade standarder eller andra tekniska specifikationer enligt vilka överensstämmelsen försakras:

N° / Delar
Direktiv 2006/42/EG
EN 62841-1:2015/A11:2022
Direktiv 2014/30/EU
EN IEC 55014-1:2021
EN IEC 55014-2:2021
EN IEC 61000-3-2:2019/A1:2021
EN 61000-3-3:2013/A2:2021

Föremålet för försäkran ovan överensstämmer som beskrivs ovan är i överensstämmelse med Europaparlamentets och rådets direktiv 2011/65/EU av den 8 juni 2011 om begränsning av användningen av vissa farliga ämnen i elektrisk och elektronisk utrustning:

N° / Delar
Direktiv 2011/65/EU
EN IEC 63000:2018

Ytterligare information:

N° / Delar
PPP 58094B:2022



Arkivering av teknisk dokumentation: OWIM GmbH & Co.KG

Undertecknat för:

OWIM GmbH & Co. KG, Stiftsbergstraße 1, 74167 Neckarsulm, Tyskland

Denna försäkran om överensstämmelse utfärdas under tillverkarens eget ansvar.

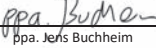
Översättning av den ursprungliga försäkran om överensstämmelse























Neckarsulm	24.06.2025		
Ort	Datum	ppa. Jens Buchheim	ppa. Dr. Thorsten Maier
		Prokurist	Prokurist

SE



Liste over anvendte piktogrammer/symboler	Side	54
Indledning	Side	55
Forskriftsmæssig anvendelse.....	Side	55
Leveringsomfang.....	Side	55
Beskrivelse af delene.....	Side	55
Tekniske data.....	Side	56
Sikkerhedsanvisninger	Side	57
Generelle sikkerhedsinstruktioner for elektroværktøj.....	Side	57
Ekstra sikkerhedsanvisninger.....	Side	59
Montering	Side	61
Montering af produktet.....	Side	61
Anbringelse af produktet på arbejdsfladen.....	Side	61
På niveau	Side	61
Tilkobling/slukning.....	Side	62
Slibning af savkæden.....	Side	63
Rengøring og vedligeholdelse	Side	64
Rengøring.....	Side	64
Vedligeholdelse.....	Side	65
Transport	Side	66
Opbevaring	Side	66
Bortskaffelse	Side	66
Garanti	Side	66
Afvikling af garantisager.....	Side	67
Service	Side	67
EU-Overensstemmelseserklæring	Side	68

Liste over anvendte piktogrammer/symboler

 	<p>Dette symbol betyder, at betjeningsvejledningen skal følges ved anvendelse af produktet.</p>		<p>Brug høreværn!</p>
	<p>FARE! – Betegner en fare med høj risikograd, som medfører dødsfald eller alvorlige kvæstelser, hvis den ikke undgås (fx kvælningsfare)</p>		<p>Anvend åndedrætsværn!</p>
	<p>ADVARSEL! – Betegner en fare med middel risikograd, som kan medføre dødsfald eller alvorlige kvæstelser, hvis den ikke undgås (fx risiko for elektrisk stød)</p>		<p>Brug øjenværn!</p>
	<p>FORSIGTIG! – Betegner en fare med lav risikograd, som kan medføre lette til moderate kvæstelser, hvis den ikke undgås (fx forbrændingsfare)</p>		<p>Bær beskyttelseshandsker!</p>
	<p>OBS! – Advarer om mulige tingskader (fx kortslutningsfare)</p>		<p>Anvend beskyttelsesforklæde!</p>
	<p>Fare for kvæstelser på grund af roterende værktøj! Hold hænderne væk.</p>		<p>Beskyttelsesklasse II (dobbelisolering)</p>
	<p>Fare på grund af elektrisk stød! Træk netstikket  ud af stikkontakten for rengøring- og vedligeholdelsesopgaver.</p>	 	<p>FORSIGTIG! Se ikke direkte på brændende ild!</p> <p>Slibeskivens mål</p>
	<p>Udsæt ikke produktet for regn.</p>		<p>Brug ikke defekte slibesliver</p>
	<p>CE-mærket bekræfter overensstemmelse med de for produktet gældende EU-direktiver.</p>	 	<p>Sikkerhedsanvisninger Handlingsanvisninger</p>

ELEKTRISK KÆDESLIBER

● **Indledning**

Hjerteligt tillykke med købet af deres nye produkt. Du har besluttet dig for et produkt af høj kvalitet. Brugervejledningen er en del af dette produkt. Den indeholder vigtige informationer om sikkerhed, brug og bortskaffelse. Gør dig inden ibrugtagning af produktet fortrolig med alle betjenings- og sikkerhedsanvisninger. Benyt kun produktet som beskrevet og til de oplyste formål. Videregiv alle papirer, hvis du giver produktet videre til tredjemand.

● **Forskriftsmæssig anvendelse**

- Produktet egner sig til slibning af alle gængse typer savkæder. Produktet er ikke beregnet til andre typer anvendelser (f.eks. slibning med en kølevæske, slibning af andre materialer eller sundhedsskadelige materialer såsom asbest).
- Produktet er beregnet til brug i private hjem.
- Produktet er ikke beregnet til kommerciel længerevarende brug. Garantien bortfalder i tilfælde af kommerciel brug.
- Produktet er beregnet til at blive brugt af voksne. Unge over 16 år må kun benytte produktet under opsyn.
- Producenten er ikke ansvarlig for skader, der er forårsaget ved brug i strid med formålet eller forkert betjening.

● **Leveringsomfang**

⚠ ADVARSEL!

- ▶ Produktet og emballagen er ikke legetøj for børn! Børn må ikke lege med plastposer, folier og smådele! Der er fare for slugning og kvælning!

- 1 Elektrisk kædesliber
- 1 Håndtag
- 1 Kædestrammerenhed med låsemøtrik
- 1 Stilleskrue
- 1 Justeringsmøtrik
- 2 Skruer
- 2 Møtrikker
- 2 Spændeskiver
- 1 Betjeningsvejledning

● **Beskrivelse af delene**

- 1 Afbryder
- 2 Slibehoved
- 3 Slibeskiveafdækning
- 4 Håndtag
- 5 Fastgørelsesskrue (slibeskiveafdækning)
- 6a Stilleskrue (dybdeanslag)
- 6b Justeringsmøtrik (dybdeanslag)
- 7 Kædeføringsskinne
- 8 Slibesokkel
- 9 Låsemøtrik (kædestrammerenhed)
- 10 Skala til slibevinkel (+35° til -35°)
- 11 Kædestrammerenhed med drejeskive
- 12 Spændearm (kædefastgørelse)
- 13a Stilleskrue (kædefremføring) (formonteret)
- 13b Justeringsmøtrik (kædefremføring) (formonteret)
- 14 Anslag
- 15 Kabelholder
- 16 Netledning med netstik
- 17 Slibeskive
- 17a Slibeskive-møtrik
- 18 Skærm
- 19 Ventilationsåbninger
- 20 Skruer

- 21 Møtrikker
- 22 Spændeskiver
- 23 Anslagshak
- 24 Tand
- 25 Dybdegrænser

● Tekniske data

Elektrisk kædesliber	PEKSG 85 F4
Vægt (inkl. tilbehør):	2,1 kg
Nominal indgangs-spænding:	230–240 V~, 50 Hz
Strømforbrug i tomgang P ₀ :	23 W (S1)
Maksimalt effektforbrug P:	85 W (S2 15 min) *
Beskyttelsesklasse:	II/□
Kapslingsklasse:	IPX0
Nominal tomgangshastighed n ₂ :	5000 min ⁻¹
Indstillingsvinkel:	35° venstre/højre

Slibeskive	PA 104 WA 100
Udvendig diameter:	Ø 104 mm
Boring:	Ø 22 mm
Tykkelse:	3,2 mm
Tomgangshastighed n ₀ :	max. 7350 min ⁻¹
Rotationshastighed:	maks. 40 m/s**

BEMÆRK

- ▶ Til alle gængse savkæder med ledstørrelse 3/8" (Low Profile), egnet til ledstørrelse 0,325" og 1/4", som skal bearbejdes med 1/8" (3,2 mm) stærke slibeskiver (følg kædeproducentens angivelser).
- ▶ Få oplysninger om efterbestilling af slibeskiver under "Reserve dele/tilbehør"

Støjemission

De målte værdier er fastlagt i overensstemmelse med EN 62841. Det A-vægtede støjniveau for elektroværktøjet udgør typisk:

Lydtryksniveau L _{pA} :	60,3 dB
Usikkerhed K _{pA} :	3,0 dB
Lydeffektniveau L _{WA} :	73,3 dB
Usikkerhed K _{WA} :	3,0 dB

Vibrationsemissionsværdier

Totale vibrationsværdier (vektorsum i tre retninger), fastlagt i henhold til EN 62841:

Vibration a _n :	2,5 m/s ²
Usikkerhed K:	1,5 m/s ²

⚠ ADVARSEL!



Brug høreværn!

* Sluk for produktet, når det har kørt uafbrudt i 15 minutter med belastning. Lad motoren køle ned til stuetemperatur, inden produktet anvendes igen.

** Slibeskiven skal kunne klare en rotationshastighed på minimum 40 m/s.

ADVARSEL!

- ▶ Vibrations- og støjemissionsværdier kan afvige fra de angivne værdier i forhold til den faktiske anvendelse af elektroværktøjet og afhængigt af den måde elektroværktøjet anvendes på og til, især i forhold til den type arbejdsemne, der bearbejdes.

Sørg for, at belastningen fra vibrationer og støj bliver så lille som muligt. Til reduktion af vibrationsbelastningen kan anvendes handsker ved brug af indsatsværktøjet og begrænset arbejdstid med værktøjet. Dertil skal alle dele af driftscyklussen tages med i betragtning (fx de tidsrum, hvor elektroværktøjet er slukket og de tidsrum, hvor det er tændt, men kører uden belastning).

BEMÆRK

- ▶ Den angivne totale vibrationsværdi og den angivne støjemissionsværdi er målt i henhold til normerede testmetoder og kan derfor anvendes til sammenligning med et andet elektroværktøj.
- ▶ Den angivne totale vibrationsværdi og den angivne støjemissionsværdi kan også anvendes til en foreløbig vurdering af belastningen.



Sikkerhedsanvisninger

- **Generelle sikkerhedsinstruktioner for elektroværktøj**

ADVARSEL!

- ▶ **Læs alle sikkerhedsanvisninger, vejledninger, illustrationer og tekniske data, der medfølger til dette elektroværktøj.** Hvis nedenstående sikkerhedsanvisninger og vejledninger ikke overholdes, er der fare for elektriske stød, brand og/eller alvorlige kvæstelser.

Gem alle sikkerhedsanvisninger og vejledninger til senere anvendelse.

Begrebet "elektroværktøj", der anvendes i sikkerhedsanvisningen refererer til netdrevne elektroværktøjer (med netledning) eller til batteridrevne elektroværktøjer (uden netledning).

Sikkerhed på arbejdspladsen

- 1) **Sørg for at arbejdsområdet er rent og godt belyst.** Uorden og et dårligt belyst arbejdsområde kan medføre uheld.
- 2) **Elektroværktøjerne må ikke anvendes i eksplosionsfarlige miljøer, hvor der befinder sig brændbare væsker, gasser eller støv.** Elektroværktøjer udsender gnister, der kan antænde støv eller dampe.
- 3) **Hold børn og andre personer på afstand ved brug af elektroværktøjet.** Ved forstyrrelser kan kontrollen over elektroværktøjet gå tabt.

Elektrisk sikkerhed

- 1) **Elektroværktøjets tilslutningsstik skal passe til stikkontakten. Stikket må under ingen omstændigheder modificeres. Anvend aldrig et adapterstik sammen med elektroværktøjer med jordforbindelse.** Originale stik og passende stikkontakter mindsker risikoen for elektriske stød.
- 2) **Undgå, at kroppen får kontakt med jordforbundne genstande, som rør, radiatorer, komfurer og køleskabe.** Der er øget risiko for elektriske stød hvis kroppen er jordforbundet.
- 3) **Elektroværktøjer må ikke udsættes for regn og fugt.** Risikoen for et elektrisk stød øges, hvis der trænger vand ind i elektroværktøjet.
- 4) **Netledningen må ikke bruges til at bære elektroværktøjet, hænge det op eller til at trække stikket ud af stikkontakten. Hold netledningen væk fra varme, olie, skarpe kanter eller apparatets bevægelige dele.** Beskadigede eller snoede netledninger øger risikoen for et elektrisk stød.
- 5) **Hvis elektroværktøjet anvendes udendørs, må der kun bruges forlængerledninger, der er beregnet til udendørs brug.** Anvendelse af en forlængerledning, der er beregnet til udendørs brug mindsker risikoen for et elektrisk stød.
- 6) **Hvis det ikke er muligt at undgå at bruge elektroværktøjet i fugtige miljøer, skal der anvendes et fejlstrømsrelæ.** Anvendelse af et fejlstrømsrelæ mindsker risikoen for et elektrisk stød.

Sikkerhed for personer

- 1) **Vær opmærksom på, hvad og hvordan du gør, og brug**

den sunde fornuft ved arbejde med et elektroværktøj. **Brug ikke et elektroværktøj, hvis du er ukoncentreret eller træt, påvirket af stoffer, alkohol eller medicin.** Bare et øjeblik uopmærksomhed ved brugen af elektroværktøjet kan føre til alvorlige kvæstelser.

- 2) **Benyt personlige værnemidler og altid sikkerhedsbriller.** Ved at bære personlige værnemidler, som støvmaske, skridsikre sikkerhedssko, beskyttelseshjelm eller høreværn, der passer til den konkrete anvendelse af elektroværktøjet, mindskes risikoen for kvæstelser.
- 3) **Undgå utilsigtet idriftsættelse. Kontrollér, at elektroværktøjet er slukket, før det tilsluttes strømforsyningen, og/eller batteriet, frakobles eller bæres.** Hvis elektroværktøjet bæres med fingeren på afbryderen, eller hvis elektroværktøjet er tændt, når det tilsluttes strømforsyningen, kan det medføre ulykker.
- 4) **Fjern indstillingsværktøjer eller skruenøgler, før elektroværktøjet tændes.** Et værktøj eller en nøgle, der er i kontakt med en roterende del af elektroværktøjet, kan forårsage kvæstelser.
- 5) **Undgå unormale kropsholdninger. Sørg for at stå sikkert, og hold altid balancen.** Sådan kan elektroværktøjet nemmere kontrolleres i uventede situationer.
- 6) **Anvend egnet beklædning. Undgå at anvende tøj med vidde og smykker. Hår, klæder og handsker skal holdes væk fra bevægelige dele.** Løst tøj, smykker eller langt hår kan gribes af bevægelige dele.
- 7) **Hvis der kan monteres støvudsugnings- og opsamlingsindretninger skal**

de tilsluttes og anvendes korrekt. Anvendelse af støvudsugning kan forebygge farlige situationer med støv.

- 8) **Pas på falsk sikkerhed, og gå ikke på kompromis med sikkerhedsreglerne for elektroværktøjer, også selvom du er fortrolig med elektroværktøjet efter lang tids anvendelse.** Uopmærksomhed kan inden for brøkdelen af et sekund medføre alvorlige kvæstelser.

Anvendelse og håndtering af elektroværktøjer

- 1) **Elektroværktøjet må ikke overbelastes. Anvend det korrekte elektroværktøj til arbejdsopgaven.** Med det korrekte elektroværktøj arbejder du bedre og mere sikkert i det anførte effektområde.
- 2) **Anvend ikke et elektroværktøj med en defekt afbryder.** Et elektroværktøj, der ikke længere kan tændes og slukkes, er farligt og skal repareres.
- 3) **Træk stikket ud af stikkontakten, og/eller fjern et udtagelig genopladeligt batteri, før der foretages indstillinger på apparater, skiftes indsatsværktøj, eller når elektroværktøjet lægges væk.** Disse forholdsregler forhindrer utilsigtet start af elektroværktøjet.
- 4) **Opbevar elektroværktøjer, der ikke benyttes, uden for børns rækkevidde.** Personer, der ikke er fortrolige med elektroværktøjet eller ikke har læst disse anvisninger, må ikke anvende værktøjet. Elektroværktøj, der anvendes af uerfarne personer, er farligt.
- 5) **Vedligehold elektroværktøjer og indsatsværktøjer omhyggeligt. Kontrollér om bevægelige**

dele fungerer korrekt og ikke klemmer, om dele er ødelagt og har taget skade i en sådan grad at elektroværktøjets funktion påvirkes. Beskadigede dele skal repareres, før de anvendes med elektroværktøjet. Mange ulykker skyldes dårligt vedligeholdte elektroværktøjer.

- 6) **Skæreværktøjer skal være skarpe og rene.** Skæreværktøjer, der er plejet korrekt, har skarpe skærekanten og sætter sig ikke fast og er nemmere at styre.
- 7) **Anvend elektroværktøj, tilbehør, indsatsværktøjer etc. i henhold til disse anvisninger. Vær opmærksom på arbejdsforholdene og den opgave, der skal udføres.** Brug af elektroværktøjer til andre opgaver, end de er beregnet til, kan medføre farlige situationer.
- 8) **Hold håndtag og gribeflader tørre, rene og fri for olie og fedt.** Glatte håndtag og gribeflader forhindrer sikker betjening og kontrol over elektroværktøjet under uforudsete situationer.

Service

- 1) **Elektroværktøjet må kun repareres af fagfolk og kun ved anvendelse af originale reservedele.** Herved sikres at elektroværktøjets sikkerhedsstandard bibeholdes.

● Ekstra sikkerhedsanvisninger

- **Anvend ikke et beskadiget indsatsværktøj. Kontrollér altid indsatsværktøj som slibesliver for splinter og ridser før hver anvendelse. Når du har kontrolleret og anvendt indsatsværktøjet, så skal du og personer i nærheden placere sig uden for det roterende indsatsværktøjs plan og lade**

apparatet køre i 1 minut med **højeste hastighed**. Beskadigede indsatsværktøjer brækker oftest i denne testtid.

- **Det tilladte omdrejningstal for indsatsværktøjet skal være mindst lige så højt som det på elektroværktøjets anførte højeste omdrejningstal.** Værktøj, der roterer hurtigere end tilladt, kan gå i stykker og flyve omkring.
- **Hold dig selv og andre personer i nærheden uden for den roterende slibeskives niveau.** Beskyttelseskappen skal beskytte brugeren mod brudstykker og tilfældig kontakt med slibelegemet.
- **Slibelegemerne må kun anvendes til de anbefalede anvendelsesmuligheder.** For eksempel: Slib aldrig på slibeskivernes sideflader. Slibning på sideflader kan få slibeskiven til at bryde og splintre i alle retninger.
- **Anvend altid ubeskadigede låseflanger i den rigtige størrelse og form til den slibeskive, som du har valgt.** Velegnede flanger støtter slibeskiven og forringer dermed faren for brud på slibeskiven.
- **Indsatsværktøjets ydre diameter og tykkelse skal opfylde elektroværktøjets krav til dimensioner.** Indsatsværktøjer med forkerte mål kan ikke afskærmes og kontrolleres korrekt.
- **Slibeskive og flange skal passe præcist til elektroværktøjets slibespindel.** Indsatsværktøjer, som ikke passer nøjagtigt til elektroværktøjets slibespindel, roterer ujævnt, vibrerer meget kraftigt og kan føre til tab af kontrol.
- **Anvend personlige værnemidler.** Anvend, afhængigt af anvendelsen, fuld ansigtsbeskyttelse, øjenbeskyttelse eller

beskyttelsesbriller. Hvis det er relevant, skal du anvende **støvmaske, høreværn, beskyttelsehandsker eller et specielt forklæde som beskytter dig mod små slibe- og materialepartikler.**

Øjenbeskyttelsen skal beskytte mod omkringflyvende fremmedlegemer, som kan forekomme ved forskellige anvendelser. Støv- eller åndedrætsværn skal bortfiltrere det støv, der opstår ved anvendelsen. Hvis du udsættes for kraftig støj i længere tid, kan det medføre høretab.

- **Sørg for at andre personer holdes på sikker afstand af arbejdsområdet. Alle, som kommer ind i arbejdsområdet, skal anvende personlige værnemidler.** Brudstykker fra arbejdsemnet eller knækkede indsatsværktøjer kan flyve væk og forårsage skader, også uden for det direkte arbejdsområde.
- **Hold netledningen væk fra roterende indsatsværktøjer.** Hvis du mister kontrollen over apparatet, kan netledningen blive skåret over eller klemt, og din hånd eller arm kan sidde fast i det roterende indsatsværktøj.
- **Elektroværktøjets ventilationsåbninger skal rengøres regelmæssigt.** Motorens blæser trækker støv ind i huset og en kraftig ansamling af metalstøv kan medføre elektrisk fare.
- **Anvend ikke elektroværktøjet i nærheden af brændbare materialer. Brug ikke elektroværktøjet, når det står på en brandbar overflade, som fx træ.** Gnister kan antænde dette materiale.
- **Anvend ikke indsatsværktøjer, der kræver flydende kølemidler.** Anvendelse af vand eller andre

kølemidler kan medføre elektriske stød.

- Hold netledninger og forlængerledninger væk fra slibeskiven. Træk ved beskadigelse eller gennemskæring staks netstikket ud af stikkontakten. Rør ikke ved ledningen, før den er frakoblet fra lysnettet. Der er fare for elektrisk stød.
- For at undgå farer skal udskiftning af stikket eller netledningen altid udføres af producenten af elektroværktøjet eller dennes kundeservice.

● Montering

BEMÆRK

- ▶ Fastgør altid produktet med de medfølgende skruer (M10 × 70).
- ▶ Før første ibrugtagning: Fastgør produktet sikkert på en arbejdsflade.
- ▶ Sørg for, at der er nok plads til at udføre arbejdet. Bring ikke andre personer i fare.
- ▶ Bevar kontrollen over produktet: Fastgør altid produktet til arbejdsfladen med skruer af tilstrækkelig længde og styrke.

● Montering af produktet

Fig. B

1. Fjern kabelbinderen.
2. Skru håndtaget [4] på slibehovedet [2].
3. Løsn låsemøtrikken [9] fra kædestrammerenheden [11].
4. Sæt kædestrammerenheden [11] på slibesoklen [8].
5. Skru kædestrammerenheden [11] fast med låsemøtrikken [9].
6. Rul netledningen [16] om kabelholderen [15].

Montering af låsemøtrik

1. Sæt stilleskruen [6a] og justeringsmøtrikken [6b] til dybdeanslaget på bagsiden af produktet ved hjælp af gevindboringen.
2. Fikser slibedybden med justeringsmøtrikken [6b].
3. Sæt stilleskruen [13a] og justeringsmøtrikken [13b] i kædefremføringen.

● Anbringelse af produktet på arbejdsfladen

Fig. C

BEMÆRK

- ▶ Bordkantens tykkelse: 20–30 mm
- ▶ Bordiameter: 10,5 mm
- ▶ Skruestykke: M10

1. Placer produktet på arbejdsfladen: Anvend anslagshakket [23]. Slibesoklen [8] skal rage ud over bordkanten.
2. Markér borehullerne med en blyant. Fjern produktet igen.
3. Bor de 2 borehuller i arbejdsfladen.
4. Skru slibesoklen [8] fast på arbejdsfladen: Anvend skruerne [20], spændeskiverne [22] og møtrikkerne [21].

● På niveau

⚠ FORSIGTIG! Fare for kvæstelser!

- ▶ Anvend kun de af producenten anbefalede slibeskiver [17] og tilbehørsdele. Brug af andre indsatsværktøjer og andet tilbehør kan betyde kvæstelsesfare for dig.
- ▶ Anvend aldrig produktet uden skærmen [18].
- ▶ Benyt ikke savklinger.

⚠ FORSIGTIG! Fare for kvæstelser!

- ▶ Kontrollér altid slibeskiven **17** inden ibrugtagning af produktet: Kontrollér afstanden mellem skærmen **18** og slibeskiven.
- ▶ Anvend ikke brækkede, ridsede eller på andre måder beskadigede slibeskiver **17**.
- ▶ Tænd først for produktet, når det er monteret sikkert på arbejdsfladen.
- ▶ Brug aldrig produktet uden skærmen **18**, kædestrammerenheden **11** eller slibeskiveafdækningen **3**.
- ▶ Sørg for stabilitet under arbejdet.
- ▶ Hold hænderne væk fra slibeskiven **17** og kædetænderne på savkæden, når produktet er i drift. Bevæg ikke savkæden med hånden.

⚠ FORSIGTIG! Fare for kvæstelser!



Benyt øjen- og høreværn!



Ved arbejde med savkæden: Benyt snitfaste beskyttelseshandsker og i givet fald et forklæde for at undgå snitkvæstelser.



⚠ FORSIGTIG! Fare for kvæstelser!



Sluk altid produktet, og træk altid netstikket **16** ud af stikkontakten, før du udfører rengøring, indstilling, vedligeholdelse eller reparation.

BEMÆRK

- ▶ Produktet er drevet af en elektromotor med varmebeskyttelse og genstartspærre for ekstra sikkerhed.
- ▶ Slibeinklen kan indstilles fra -35° til $+35^\circ$.
- ▶ Kædeføringskinnen **7** har et anslag med variabel indstilling.
- ▶ Slibningen sker ved at hælde slibehovedet **2**.

● Tilkobling/slukning

⚠ FORSIGTIG! Fare for kvæstelser!

- ▶ Slibeskiven **17** kører videre, selv efter produktet er slukket.
- ▶ Inden første slibning og ved hver udskiftning af slibeskiven **17**: Udfør altid en prøvekørsel på mindst 30 sekunder uden belastning.
- ▶ Sluk straks for produktet, hvis:
 - Slibeskiven **17** ikke roterer jævnt
 - Der opstår stærke vibrationer
 - Der høres unormale lyde
- ▶ Sørg for, at den lokale netspænding stemmer overens med den angivne spænding på produktets typeskilt.

BEMÆRK

- ▶ Ved arbejde under støvende forhold: Sørg for, at ventilationsåbningerne **19** ikke er blokeret (se "Rengøring og vedligeholdelse").

1. Tilslut produktet til strømnettet.
2. Tilkobling: Tryk afbryderen **1** til position **I**. Produktet starter op.
3. Frakobling: Skub afbryderen **1** til position **0**. Produktet slukkes.

Termisk beskyttelse med genstartspærre

- Når produktet slukkes på grund af overbelastning: Produktet starter ikke automatisk op igen. Tænd produktet igen.

● Slibning af savkæden

⚠ FORSIGTIG! Fare for kvæstelser!

- ▶ En savkæde med forkert slibning kan forårsage skader og øger risikoen for tilbageslag af saven! Sørg for, at savkæden er justeret omhyggeligt.
- ▶ Vær opmærksom på korrekt slibevinkel og savkædens minimumsmål.
- ▶ Fjern så lidt materiale som muligt.
- ▶ Slib ikke på eller drev- eller forbindelsesled. I modsat fald kan savkæden knække.
- ▶ Hvis dette ikke overholdes, er der fare for kvæstelser ved omgang med produktet.

BEMÆRK

- ▶ Rengør savkæden før slibningen. Fjern olieholdigt træ eller rester af olie med en børste eller en klud.
- ▶ Efter slibning: Alle skæreled skal have den samme længde og bredde.
- ▶ Selv hvis der kun er ca. 4 mm af tanden [24] tilbage: Savkæden er slidt og skal udskiftes med en ny savkæde.

Isætning af savkæden

Fig. D, trin 1

1. Åbn kædeføringsskinen [7]: Drej spændearmen [12] mod uret:
 - Få spændearmen tilbage i udgangsposition flere gange.

- Løsn spændearmen: Træk spændearmen udad.
 - Lad spændearmen vende tilbage til sin oprindelige position.
 - Lad spændearmen falde i hak igen.
2. Læg savkæden i kædeføringsskinen [7]. Skærekanten skal pege mod slibeskiven [17].
 3. Klap anslaget [14] nedad, og træk savkæden så langt bagud, at den tand [24], der skal slibes, ligger ved anslaget.

Indstilling af arbejdsvinkel

1. Løsn låsemøtrikken [9]. Brug skalaen [10] til at indstille den ønskede slibevinkel α på drejeskiven for kædestrammerenheden [11]. Følg anvisningerne fra producenten af savkæden vedrørende den påkrævede slibevinkel α .
2. Stram låsemøtrikken [9] igen.

Indstilling af anslag

Fig. D, trin 2

1. Bevæg slibehovedet [2] nedad på håndtaget [4].
2. Brug stilleskruen til kædefremføring [13a] for at få tanden [24] tættere på slibeskiven [17]. Tanden skal være i kontakt med slibeskiven.
3. Stram stilleskruen [13a]: Brug justeringsmøtrikken [13b].
4. Fastgørelse af kædeled i kædeføringsskinen [7]: Drej spændearmen [12] med uret.
5. Indstil dybdeanslaget med stilleskruen [6a]. Slibeskiven [17] skal berøre bunden af tanden.
6. Fikser slibedybden med justeringsmøtrikken [6b].

Slibning

1. Tænd produktet (se "Tilkobling/ slukning").

- Tryk let på håndtaget **4** for at bevæge slibehovedet **2** nedad og slibe tanden **24**. Slibeskiven **17** må ikke bringes til stilstand med bremsen. Mindst trykket rettidigt for at undgå dette.
- Slib tænderne på savkædens ene side.
- Indstil slibevinklen, og slib tænderne på den anden side af savkæden.
- Bevæg savkæden fremad: Sluk produktet (se "Tilkobling/slukning").
- Løsn spændearmen **12**, og fikser det kædeled, der skal slibes som den næste. Brug det indstillede anslag **14** og spændearmen i kædeføringsskinnen **7**.

Kontrol af dybdebegrænserens afstand

Fig. D, trin 3

BEMÆRK

- Savkædens skærende dele er skæreleddene, som består af en tand **24** og en dybdebegrænser **25**. Den vertikale afstand mellem disse to bestemmer dybdebegrænserens afstand **A**.
- Efter hver 3. slibning: Kontrollér dybdebegrænserens afstand **A** i henhold til anvisningerne fra producenten af savkæden.
 - Fil spidsen af dybdebegrænseren **25** med en flad fil. Afrund spidsen af dybdebegrænseren let efter nulstillingen. Den oprindelige form skal bevares.

● Rengøring og vedligeholdelse

⚠ FORSIGTIG! Fare for kvæstelser!



Sluk altid produktet, og træk altid netstikket **16** ud af stikkontakten, før du udfører rengøring, indstilling, vedligeholdelse eller reparation.

⚠ FORSIGTIG! Fare for kvæstelser!



Benyt beskyttelseshandsker under arbejde med slibeskiver **17**.

⚠ FORSIGTIG! Fare for kvæstelser!

- Arbejde, som ikke er beskrevet i denne betjeningsvejledning, skal udføres af et specialværksted. Brug kun originale dele.
- Kontrollér altid produktet for åbenlyse mangler såsom løse, sløve eller beskadigede dele inden hver brug. Korrigér positioneringen af skruer og andre dele. Kontrollér især slibeskiven **17**. Udskift beskadigede dele.

⚠ FORSIGTIG! Forbrændingsrisiko!

- Lad produktet afkøle fuldstændigt, inden vedligeholdelses- og rengøringsarbejde udføres.

● Rengøring

⚠ FORSIGTIG! Risiko for elektriske stød!

- Rengør aldrig produktet under rindende vand.

⚠ OBS! Fare for produktskader!

- ▶ Brug ikke rengørings- eller opløsningsmidler. Kemiske substanser kan angribe produktets dele af kunststof.

BEMÆRK

- ▶ Rengør produktet grundigt efter hver brug.

- Rengør ventilationsåbninger **19** og overfladen af produktet med en blød børste, en pensel eller en klud.

● Vedligeholdelse

⚠ FORSIGTIG! Fare for kvæstelser!

- ▶ Inden første slibning og ved hver udskiftning af slibeskiven **17**: Udfør altid en prøvekørsel på mindst 30 sekunder uden belastning.
- ▶ Sluk straks for produktet, hvis:
 - Slibeskiven **17** ikke roterer jævnt
 - Der opstår stærke vibrationer
 - Der høres unormale lyde

⚠ OBS! Fare for produktskader!

- ▶ Undgå at stramme slibeskive-møtrikken **17a** for meget. Slibeskiven **17** og slibeskive-møtrikken kan knække.

BEMÆRK

- ▶ Sørg for, at det angivne omdrejningstal på slibeskiven **17** er det samme eller højere end produktets nominelle hastighed. Sørg for, at skivens mål stemmer overens med produktets mål.
- ▶ Anvend kun korrekt fungerende slibeskiver **17** (klangtest).

BEMÆRK

- ▶ Anvend kun slibeskiver **17** med et monteringshul på Ø 22 mm. For små monteringshuller på slibeskiven må ikke bores efter.
- ▶ Brug ikke separate reduktionsbøsninger eller adaptere for at få slibeskiver med store huller til at passe.
- ▶ Benyt ikke savklinger.
- ▶ Efter udskiftning af slibeskiven **17**: Montér produktet fuldstændigt igen.

Udskiftning af slibeskive



Fig. E

1. Løsn håndtaget **4**.
2. Løsn de 3 fastgørelsesskruer **5** ved slibeskiveafdækningen **3**.
3. Tag slibeskiveafdækningen **3** af.
4. Stram slibeskive-møtrikken **17a** med håndkraft.
5. Tage slibeskiven **17** af holderen.
6. Sæt den nye slibeskive **17** på holderen. Skru slibeskive-møtrikken **17a** af manuelt.
7. Skru slibeskiveafdækningen **3** på igen.

Reserve dele/tilbehør



- Kunder kan købe compatible reservedele og kompatibelt tilbehør på www.optimex-shop.com.
- Du kan kun bestille online.
- Hav dit bestillingsnummer klar ved bestilling.
- Henvend dig til Lidl-service-hotline for at få yderligere oplysninger (se "Service").

Del	Bestillingsnummer
4 Håndtag	99949596202
17 Slibeskive	99949596203

Del	Bestillingsnummer
Monteringsæt:	
 Skruer	
 Møtrikker	
 Spændeskiver	99949596201

det er udtjent, men skal afleveres til en fagmæssig korrekt bortskaffelse. De kan informere Dem vedrørende opsamlingssteder og deres åbningstider hos deres ansvarlige forvaltning.

● **Transport**

- Transporter altid produktet med en hånd på slibehovedet  og den anden hånd på slibesoklen .
- Bær aldrig produktet i netledningen .

● **Opbevaring**

- Opbevar produktet på et tørt og støvbeskyttet sted og uden for børns rækkevidde.
- Opbevar slibeskiven  på et tørt sted. Slibeskiven skal opbevares i horisontal position og må ikke stables.

● **Bortskaffelse**

Indpakningen består af miljøvenlige materialer, som De kan bortskaffe over de lokale genbrugssteder.



Bemærk forpakkingsmaterialernes mærkning til affaldssorteringen, disse er mærket med forkortelser (a) og numre (b) med følgende betydning: 1–7: kunststoffer/20–22: papir og pap/80–98: kompositmaterialer.

Produkt:



De får oplyst muligheder til bortskaffelse af det udtjente produkt hos deres lokale myndigheder eller bystyre.



For miljøets skyld, så må produktet aldrig smides ud sammen med husholdningsaffaldet, når

● **Garanti**

Produktet er blevet fremstillet efter strenge kvalitetsstandarder og kontrolleret nøje før udlevering. I tilfælde af materiale- eller produktionsfejl kan du i medfør af loven gøre krav gældende over for sælgeren af produktet. Dine lovmæssige rettigheder begrænses på ingen måde af den af os nedennævnte garanti.

Garantien på dette produkt gælder i 3 år regnet fra købsdatoen. Garantien gælder fra købsdatoen. Opbevar den originale kvittering et sikkert sted, da dette dokument forlanges forlagt som dokumentation for købet.

Alle skader eller mangler, der allerede forefindes på tidspunktet for købet, skal straks meddeles efter udpakningen af produktet.

Hvis der inden for 3 år regnet fra købsdatoen viser sig en materiale- eller produktionsfejl på produktet, reparerer eller udskifter vi det – efter vores valg – gratis for dig. Garantiperioden forlænges ikke som følge af et imødekommet krav om garanti. Dette gælder også for udskiftede og reparerede dele.

Denne garanti bortfalder, hvis produktet er blevet beskadiget eller anvendt og vedligeholdt forkert.

Garantien dækker materiale- og produktionsfejl. Denne garanti dækker hverken produktdele, der er udsat for normal slitage og derfor er at betragte

som sliddele (f.eks. batterier, slanger, farvepatroner), eller skader på skrøbelige dele, f.eks. kontakter eller dele af glas.

● Afvikling af garantisager

For at sikre en hurtig behandling af din forespørgsel, bedes du overholde følgende instruktioner:

Ved alle forespørgsler, skal kvitteringen og varenummeret (IAN 495962_2504) kunne forevises som dokumentation på købet.

Varenummeret kan du aflæse på produktets typeskilt, en gravering på produktet, forsiden af din betjeningsvejledning (nederst til venstre) eller på en mærkat på bagsiden eller undersiden af produktet.

Hvis der opstår funktionsfejl eller andre mangler, skal du i første omgang kontakte serviceafdelingen via telefon eller e-mail.

Et defekt produkt kan gratis sendes til den serviceadresse, der er blevet oplyst, vedlagt kvitteringen (kassebonen) og en beskrivelse af, hvilken defekt der er opstået og hvornår den er opstået.



På parkside-diy.com kan du se og downloade denne og mange andre manualer. Ved at scanne QR-koden får du adgang til parkside-diy.com. Vælg dit land og søg efter betjeningsvejledningen i søgefeltet. Ved at indtaste

varenummeret (IAN) 495962_2504 finder du frem til betjeningsvejledningen af dit produkt.

● Service

DK Service Danmark
Tel.: 80254583
Kontaktformular på
parkside-diy.com
IAN 495962_2504

● EU-Overensstemmelseserklæring

EU-OVERENSSTEMMELSESERKLÆRING (Nr. 495962_2504)

IAN: 495962_2504
Produktidentifikation: "PARKSIDE" El-kædesliber
Modelnummer: HG12071

Genstanden for erklæringen, som beskrevet ovenfor, er i overensstemmelse med den relevante EU-harmoniseringslovgivning:

Direktiv 2006/42/EF

Direktiv 2014/30/EF

Direktiv 2011/65/EU med alle relaterede ændringer

Referencer til de relevante anvendte harmoniserede standarder eller referencer til de andre tekniske specifikationer, som der erklæres overensstemmelse med:

Nr. / dele
Direktiv 2006/42/EF
EN 62841-1:2015/A11:2022
Direktiv 2014/30/EF
EN IEC 55014-1:2021
EN IEC 55014-2:2021
EN IEC 61000-3-2:2019/A1:2021
EN 61000-3-3:2013/A2:2021

Genstanden for ovennævnte erklæring er i overensstemmelse med Europa-Parlamentets og Rådets direktiv 2011/65/EU af den 8. juni 2011 om begrænsning af brugen af visse farlige stoffer i elektrisk og elektronisk udstyr:

Nr. / dele
Direktiv 2011/65/EU
EN IEC 63000:2018

Yderligere information:

Nr. / dele
PPP 58094B:2022

Ihædehaver af den tekniske dokumentation: OWIM GmbH & Co.KG

Underskrevet for og på vegne af:

OWIM GmbH & Co. KG, Stiftsbergstraße 1, 74167 Neckarsulm, Tyskland

Denne overensstemmelseserklæring udstedes udelukkende under fabrikantens ansvar.

Oversættelse af original overensstemmelseserklæring

Neckarsulm

24.06.2025

Sted

Dato

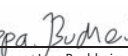
ppa. Jens Buchheim
Prokurist

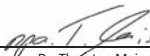



















ppa. Dr. Thorsten Maier
Prokurist

DK



Wykaz użytych piktogramów/symboli	Strona	70
Wstęp	Strona	71
Użytkowanie zgodne z przeznaczeniem	Strona	71
Zakres dostawy	Strona	71
Opis części	Strona	71
Dane techniczne	Strona	72
Instrukcje bezpieczeństwa	Strona	73
Ogólne instrukcje bezpieczeństwa dla uchwytów elektronarzędzi. . . .	Strona	73
Dodatkowe instrukcje bezpieczeństwa	Strona	76
Montaż	Strona	77
Montaż produktu	Strona	77
Mocowanie produktu do blatu	Strona	78
Użytkowanie	Strona	78
Włączanie/wyłączanie	Strona	79
Ostrzenie łańcucha	Strona	79
Czyszczenie i konserwacja	Strona	81
Czyszczenie	Strona	81
Konserwacja	Strona	82
Transport	Strona	83
Przechowywanie	Strona	83
Utylizacja	Strona	83
Gwarancja	Strona	84
Sposób postępowania w przypadku naprawy gwarancyjnej	Strona	84
Serwis	Strona	85
Deklaracja zgodności UE	Strona	86

Wykaz użytych piktogramów/symboli

	<p>Ten symbol oznacza, że podczas użytkowania produktu należy przestrzegać instrukcji obsługi.</p>		<p>Nosić ochronę słuchu!</p>
	<p>NIEBEZPIECZEŃSTWO! – Wskazuje niebezpieczeństwo o wysokim stopniu ryzyka, które, jeśli się go nie uniknie, spowoduje śmierć lub poważne obrażenia (np. uduszenie)</p>		<p>Nosić ochronę dróg oddechowych!</p>
	<p>OSTRZEŻENIE! – Wskazuje niebezpieczeństwo o średnim stopniu ryzyka, które, jeśli się go nie uniknie, może spowodować śmierć lub poważne obrażenia (np. ryzyko porażenia prądem)</p>		<p>Należy nosić okulary ochronne!</p>
	<p>OSTROŻNIE! – Wskazuje niebezpieczeństwo o niskim stopniu ryzyka, które, jeśli się go nie uniknie, może spowodować niewielkie lub umiarkowane obrażenia (np. ryzyko poparzenia)</p>		<p>Nosić rękawice ochronne!</p>
	<p>UWAGA! – Ostrzega przed możliwymi szkodami materialnymi (np. ryzyko zwarcia)</p>		<p>Nosić fartuch ochronny!</p>
	<p>Niebezpieczeństwo obrażeń z powodu obracających się narzędzi! Trzymać ręce z daleka.</p>		<p>Klasa ochronności II (podwójna izolacja)</p>
	<p>Niebezpieczeństwo porażenia prądem! Przed przystąpieniem do prac konserwacyjnych i naprawczych należy wyjąć wtyczkę sieciową 16 z gniazdka sieciowego.</p>	 	<p>OSTROŻNIE! Nie patrzeć w świecącą się lampę!</p> <p>Wymiary tarczy szlifierskiej</p>
	<p>Nie narażać produktu na działanie deszczu.</p>		<p>Nie używać uszkodzonej tarczy szlifierskiej</p>
	<p>Znak CE potwierdza zgodność z dyrektywami UE mającymi zastosowanie do produktu.</p>		<p>Instrukcje bezpieczeństwa Instrukcje użytkowania</p>

URZĄDZENIE DO OSTRZENIA ŁAŃCUCHÓW

● Wstęp

Gratulujemy Państwu zakupu nowego produktu. Tym samym zdecydowali się Państwo na zakup produktu wysokiej jakości. Instrukcja obsługi jest częścią tego produktu. Zawiera ona ważne wskazówki dotyczące bezpieczeństwa, użytkowania i utylizacji. Przed pierwszym użyciem produktu należy zapoznać się ze wszystkimi wskazówkami dotyczącymi obsługi i bezpieczeństwa. Używać produktu wyłącznie zgodnie z jego poniżej opisanym przeznaczeniem. W przypadku przekazania produktu innej osobie należy dołączyć do niego całą jego dokumentację.

● Użytkowanie zgodne z przeznaczeniem

- Produkt nadaje się do ostrzenia wszystkich popularnych typów łańcuchów do pił. Produkt nie jest przeznaczony do innych zastosowań (np. szlifowanie z chłodziwem, szlifowanie innych przedmiotów lub materiałów niebezpiecznych, takich jak azbest).
- Produkt przeznaczony dla majsterkowiczów.
- Produkt nie jest przeznaczony do ciągłego użytku komercyjnego. Ten produkt nie nadaje się do użytku komercyjnego.
- Produkt jest przeznaczony do użytku przez osoby dorosłe. Młodzież powyżej 16 roku życia może używać produktu wyłącznie pod nadzorem.
- Producent nie ponosi odpowiedzialności za szkody spowodowane niewłaściwym użytkowaniem lub nieprawidłową obsługą.

● Zakres dostawy

⚠ OSTRZEŻENIE!

- ▶ Produkt i materiały opakowaniowe nie są zabawkami dla dzieci! Dzieci nie mogą bawić się plastikowymi torbami, foliami i drobnymi częściami! Istnieje niebezpieczeństwo połknięcia i uduszenia się!

- 1 Urządzenie do ostrzenia łańcuchów
- 1 Uchwyt
- 1 Zespół napinania łańcucha ze śrubą blokującą
- 1 Śruba regulacyjna
- 1 Nakrętka regulacyjna
- 2 Śruby
- 2 Nakrętki
- 2 Podkładki
- 1 Instrukcja obsługi

● Opis części

- 1 Przełącznik zasilania
- 2 Głowica szlifierska
- 3 Pokrywa tarczy szlifierskiej
- 4 Uchwyt
- 5 Śruby mocujące (pokrywy tarczy szlifierskiej)
- 6a Śruba regulacyjna (ogranicznika głębokości)
- 6b Nakrętka regulacyjna (ogranicznika głębokości)
- 7 Prowadnica łańcucha
- 8 Podstawa szlifierska
- 9 Nakrętka blokująca (zespołu napinacza łańcucha)
- 10 Skala kąta ostrzenia (+35° do -35°)
- 11 Zespół napinacza łańcucha ze stołem obrotowym
- 12 Dźwignia zaciskowa (mocowania łańcucha)
- 13a Śruba regulacyjna (posuwu łańcucha) (wstępnie zamontowana)
- 13b Nakrętka regulacyjna (posuwu łańcucha) (wstępnie zamontowana)
- 14 Ogranicznik

- 15 Uchwyt kabla
- 16 Kabel zasilania z wtyczką sieciową
- 17 Tarcza szlifierska
- 17a Nakrętka tarczy szlifierskiej
- 18 Osłona widoku
- 19 Otwory wentylacyjne
- 20 Śruby
- 21 Nakrętki
- 22 Podkładki
- 23 Karb ogranicznika
- 24 Ząb tnący
- 25 Nosek ogranicznika głębokości

● Dane techniczne

Urządzenie do ostrzenia łańcuchów	PEKSG 85 F4
Ciężar (z akcesoriami):	2,1 kg
Nominalne napięcie wejściowe:	230–240 V~, 50 Hz
Pobór mocy na biegu jałowym P_0 :	23 W (S1)
Maksymalny pobór mocy P:	85 W (S2 15 min) *
Klasa ochronności:	II/□
Typ ochrony:	IPX0
Znamionowa prędkość biegu jałowego n_2 :	5000 min ⁻¹
Regulacja kąta:	35° w lewo/w prawo

Tarcza szlifierska	PA 104 WA 100
Średnica zewnętrzna:	Ø 104 mm
Otwór:	Ø 22 mm

Grubość:	3,2 mm
Prędkość biegu jałowego n_0 :	maks. 7350 min ⁻¹
Prędkość obrotowa:	maks. 40 m/s**

RADA

- ▶ Nadaje się do wszystkich powszechnie stosowanych łańcuchów pił o ogniwach o średnicy $\frac{3}{8}$ " (Low Profile), do ogniw o średnicy 0,325" i $\frac{1}{4}$ ", które można obrabiać za pomocą tarcz szlifierskich o grubości $\frac{1}{8}$ " (3,2 mm) (należy zwrócić uwagę na zalecenia producenta łańcucha).
- ▶ Informacje dotyczące zamawiania tarcz szlifierskich w akapicie „Części zamienne/akcesoria”

Wartości emisji hałasu

Zmierzone wartości zostały określone zgodnie z normą EN 62841. Ważony poziom A hałasu elektronarzędzia wynosi zazwyczaj:

Poziom ciśnienia akustycznego L_{pA} :	60,3 dB
Niepewność K_{pA} :	3,0 dB
Poziom mocy akustycznej L_{WA} :	73,3 dB
Niepewność K_{WA} :	3,0 dB

* Wyłączać produkt po ciągłej pracy pod obciążeniem przez 15 minut. Przed ponownym użyciem produktu odczekać, aż silnik ostygnie do temperatury pokojowej.

** Tarcza szlifierska musi wytrzymać prędkość obrotową co najmniej 40 m/s.

Wartości emisji drgań

Wartości całkowite drgań (suma wektorowa trzech kierunków), określone zgodnie z normą EN 62841:

Wibracje a_h :	2,5 m/s ²
Niepewność K:	1,5 m/s ²

OSTRZEŻENIE!



Nosić ochronę słuchu!

OSTRZEŻENIE!

- ▶ Emisje drgań i hałasu podczas rzeczywistego użytkowania elektronarzędzia mogą odbiegać od podanych wartości, zależnie od sposobu używania elektronarzędzia, a w szczególności od rodzaju obrabianego przedmiotu.

Starać się minimalizować wpływ wibracji i hałasu. Przykładowe środki zmniejszające narażenie się na wibracje obejmują noszenie rękawic podczas używania narzędzia wkładanego oraz ograniczanie czasu pracy. W takim przypadku należy wziąć pod uwagę wszystkie fazy cyklu operacyjnego (na przykład czas, w którym elektronarzędzie jest wyłączone i te, w których jest włączone, ale działa bez obciążenia).

RADA

- ▶ Deklarowana całkowita wartość drgań i deklarowana wartość emisji hałasu zostały zmierzone zgodnie ze znormalizowaną procedurą testową i mogą być wykorzystane do porównania jednego elektronarzędzia z innym.

RADA

- ▶ Określona całkowita wartość drgań i podana wartość emisji hałasu mogą być również wykorzystane do wstępnej oceny obciążenia.



Instrukcje bezpieczeństwa

- **Ogólne instrukcje bezpieczeństwa dla uchwytów elektronarzędzi**

OSTRZEŻENIE!

- ▶ **Przeczytać wszystkie instrukcje bezpieczeństwa, instrukcje użytkowania, ilustracje i dane techniczne dostarczone z tym elektronarzędziem.** Nieprzestrzeganie poniższych instrukcji może spowodować porażenie prądem, pożar i/lub poważne obrażenia.

Zachować wszystkie instrukcje bezpieczeństwa oraz instrukcje użytkowania do przyszłego wglądu.

Użyty w instrukcji bezpieczeństwa termin „elektronarzędzie” odnosi się do elektronarzędzi zasilanych z sieci (z przewodem zasilającym) i elektronarzędzi zasilanych z akumulatora (bez przewodu zasilającego).

Bezpieczeństwo pracy

- 1) **Miejsce pracy powinno być czyste i dobrze oświetlone.** Nieuporządkowane lub nieoświetlone obszary robocze mogą prowadzić do wypadków.
- 2) **Nie należy pracować z elektronarzędziem w środowisku potencjalnie wybuchowym, w którym znajdują się łatwopalne ciecze, gazy lub**

pyły. Elektronarzędzia generują iskry, które mogą zapalić pył lub opary.

- 3) **Podczas korzystania z elektronarzędzia trzymać z daleka dzieci i inne osoby.** W przypadku rozproszenia uwagi można utracić kontrolę nad elektronarzędziem.

Bezpieczeństwo elektryczne

- 1) **Wtyczka elektronarzędzia musi pasować do gniazda. Wtyczki nie wolno w żaden sposób zmieniać. Z elektrycznie uziemionymi elektronarzędziami nie używać wtyczek przejściowych.** Niezmodyfikowane wtyczki i dopasowane gniazda zmniejszają ryzyko porażenia prądem.
- 2) **Unikać kontaktu ciała z uziemionymi powierzchniami, takimi jak rury, grzejniki, piece i lodówki.** Jeśli ciało jest uziemione, istnieje zwiększone ryzyko porażenia prądem.
- 3) **Elektronarzędzia należy chronić przed deszczem i wilgocią.** Wnikanie wody do elektronarzędzia zwiększa ryzyko porażenia prądem.
- 4) **Nie używać kabla zasilającego do przenoszenia elektronarzędzia, zawieszania lub odłączania od gniazdka ściennego. Kabel zasilania trzymać z dala od źródeł ciepła, oleju, ostrych krawędzi lub ruchomych części urządzenia.** Uszkodzone lub splecione kable zasilające zwiększają ryzyko porażenia prądem.
- 5) **Podczas pracy z elektronarzędziem na zewnątrz należy używać wyłącznie przedłużaczy przystosowanych do użytku na zewnątrz.** Używanie

przedłużacza przystosowanego do użytku na zewnątrz zmniejsza ryzyko porażenia prądem.

- 6) **Jeśli działanie elektronarzędzia w wilgotnym otoczeniu jest nieuniknione, należy zastosować zasilanie z zabezpieczeniem różnicowoprądowym.** Zastosowanie wyłącznika różnicowoprądowego zmniejsza ryzyko porażenia prądem.

Bezpieczeństwo osób

- 1) **Zawsze zwracać uwagę na to, co się robi i zachowywać rozsądek podczas pracy z elektronarzędziem. Nie używać elektronarzędzia będąc zmęczonym lub pod wpływem narkotyków, alkoholu albo leków.** Chwila nieuwagi podczas używania elektronarzędzia może spowodować poważne obrażenia.
- 2) **Nosić sprzęt ochrony osobistej i zawsze okulary ochronne.** Noszenie osobistego sprzętu ochronnego, takiego jak maska przeciwpyłowa, antypoślizgowe obuwie ochronne, kask ochronny lub ochrona słuchu, w zależności od rodzaju i zastosowania elektronarzędzi, zmniejsza ryzyko obrażeń.
- 3) **Unikać niezamierzonego uruchomienia. Przed przeniesieniem, podniesieniem lub podłączeniem do źródła zasilania upewnić się, że elektronarzędzia jest wyłączone.** Trzymanie palca na spuście elektronarzędzia podczas przenoszenia lub przenoszenie włączonego elektronarzędzia to zaproszenie do wypadku.
- 4) **Przed włączeniem elektronarzędzia usunąć narzędzia regulacyjne lub klucze.** Narzędzie

lub klucz umieszczony w obracającej się części elektronarzędzia może spowodować obrażenia.

- 5) **Unikać nieprawidłowej postawy. Upewniać się, że stopy są bezpieczne i zachowywać równowagę przez cały czas.** Pozwala to lepiej kontrolować elektronarzędzie w nieoczekiwanych sytuacjach.
- 6) **Nosić odpowiednią odzież. Nie nosić luźnej odzieży ani biżuterii. Włosy, ubranie i rękawice należy trzymać z dala od ruchomych części.** Luźne ubranie, biżuteria lub długie włosy mogą zostać pochwycone przez ruchome części.
- 7) **Jeśli istnieje możliwość zainstalowania odpylacza lub urządzeń do gromadzenia pyłu, to muszą być one podłączone i używane prawidłowo.** Używanie odpylacza może zmniejszyć zagrożenie pyłem.
- 8) **Nie dopuszczać, aby wiedza zdobyta podczas częstego używania elektronarzędzia była przyczyną utraty czujności i ignorowania zasad bezpieczeństwa dotyczących elektronarzędzi.** Nieostrożne działanie może w ułamku sekundy doprowadzić do poważnych obrażeń.

Używanie i konserwacja elektronarzędzia

- 1) **Nie przeciążać elektronarzędzia. Używać elektronarzędzia odpowiedniego do wykonywanej pracy.** Odpowiednie elektronarzędzie wykona zadanie lepiej i bezpieczniej w zakresie, do którego zostało zaprojektowane.
- 2) **Nie używać elektronarzędzia, którego przełącznik jest uszkodzony.** Elektronarzędzie,

którego nie można włączyć lub wyłączyć, jest niebezpieczne i musi być naprawione.

- 3) **Przed dokonaniem regulacji urządzenia, wymianą narzędzia wkładanego lub odłożeniem elektronarzędzia należy odłączyć wtyczkę od gniazdka ściennego i/lub wyjąć wymienny akumulator.** To zabezpieczenie chroni przed niezamierzonym uruchomieniem elektronarzędzia.
- 4) **Nie używane elektronarzędzia trzymać w miejscu niedostępnym dla dzieci.** Nie pozwalać, aby elektronarzędzie było używane przez osoby, które nie znają tego elektronarzędzia lub nie przeczytały niniejszej instrukcji. Elektronarzędzia są niebezpieczne, gdy są używane przez niedoświadczonych ludzi.
- 5) **Zachowywać ostrożność podczas używania elektronarzędzi i narzędzi wkładanych. Sprawdzać, czy części ruchome działają prawidłowo i nie zacinają się, czy nie są zepsute lub uszkodzone w stopniu, wykluczającym poprawne funkcjonowanie elektronarzędzia. Przed użyciem elektronarzędzia należy naprawić uszkodzone części.** Wiele wypadków spowodowanych jest przez złe konserwowane elektronarzędzia.
- 6) **Narzędzia tnące muszą być ostre i czyste.** Starannie konserwowane narzędzia tnące o ostrych krawędziach tnących są mniej podatne na zakleszczenie i łatwiejsze w prowadzeniu.
- 7) **Elektronarzędzia, akcesoria, narzędzia wkładane, itp. powinny być używane zgodnie z tymi instrukcjami. Pod uwagę należy brać warunki i pracę, jaką należy wykonać.** Używanie elektronarzędzi

do innych celów niż zamierzone może prowadzić do niebezpiecznych sytuacji.

- 8) **Uchwyty i powierzchnie chwytne utrzymywać w stanie suchym, czystym i wolnym od oleju i smaru.** Śliskie uchwyty i powierzchnie chwytne nie zapewniają bezpiecznej obsługi i kontroli elektronarzędzia w nieprzewidzianych sytuacjach.

Serwis

- 1) **Elektronarzędzie powinno być naprawiane tylko przez wykwalifikowany personel i tylko z użyciem oryginalnych części zamiennych.** Zapewnia to utrzymanie bezpieczeństwa elektronarzędzia.

● Dodatkowe instrukcje bezpieczeństwa

- **Nie wolno używać uszkodzonych narzędzi wkładanych. Przed każdym użyciem należy sprawdzić narzędzia takie jak tarcze szlifierskie pod kątem wiórów i pęknięć. Po sprawdzeniu i uruchomieniu narzędzia wkładanego, operator i znajdujące się w pobliżu osoby powinny znajdować się poza płaszczyzną obracającego się narzędzia wkładanego i pozwolić, aby urządzenie pracowało z maksymalną prędkością przez 1 minutę.** Uszkodzone narzędzia wkładane zwykle łamią się podczas tego okresu próbnego.
- **Dopuszczalna prędkość obrotowa narzędzia wkładanego musi być co najmniej tak duża, jak maksymalna prędkość obrotowa tego elektronarzędzia.** Kręcące się z

większą prędkością akcesoria mogą pęknąć i rozlecieć się na wszystkie strony.

- **Należy trzymać się z dala od płaszczyzny obracającej się tarczy szlifierskiej oraz trzymać z dala osoby postronne.** Osłona ochronna chroni operatora przed odłamkami oraz przed przypadkowym kontaktem ze szlifierką.
- **Materiały ściernie można używać wyłącznie do zalecanych zastosowań. Na przykład: Nigdy nie szlifować boczną powierzchnią tarczy szlifierskiej.** Szlifowanie powierzchnią boczną może spowodować pęknięcie i rozpadnięcie się tarczy szlifierskiej.
- **Używać wyłącznie nieuszkodzonych kołnierzy mocujących o wielkości i kształcie odpowiednim dla danej tarczy szlifierskiej.** Odpowiednie kołnierze podtrzymują tarczę szlifierską, zmniejszając tym samym niebezpieczeństwo jej pęknięcia.
- **Średnica zewnętrzna i grubość narzędzia wkładanego muszą odpowiadać wymiarom tego elektronarzędzia.** Nieprawidłowo włożone narzędzia wkładane nie mogą być odpowiednio osłonięte lub kontrolowane.
- **Tarcze szlifierskie i kołnierze należy precyzyjnie dopasować do wrzeciona szlifierskiego elektronarzędzia.** Narzędzia wkładane, niedokładnie zamocowane w elektronarzędziu, obracają się nierównomiernie i powodują silne wibracje, co może prowadzić do utraty kontroli.
- **Należy stosować środki ochrony osobistej. Używać pełnej ochrony twarzy, ochrony wzroku lub okularów ochronnych, zależnie od sytuacji. W razie potrzeby nosić**

maskę przeciwpyłową, ochronę słuchu, rękawice ochronne lub specjalne fartuchy zatrzymujące małe cząsteczki ścierne i cząstki metalu. Ochrona oczu musi chronić przed latającymi ciałami obcymi, które powstają podczas różnych zastosowań. Maskę przeciwpyłową lub ochrona oddechowa musi filtrować kurz wytwarzany podczas używania narzędzia. W przypadku długotrwałego narażenia na hałas o dużej intensywności, możliwa jest utrata słuchu.

- **Osoby postronne trzymać w bezpiecznej odległości od miejsca pracy. Każda przychodząca do pracy osoba musi nosić sprzęt ochrony osobistej.** Odlamki obrabianego przedmiotu lub złamane narzędzia wkładane mogą odlatywać, a także mogą powodować urazy poza bezpośrednim obszarem roboczym.
- **Kabel zasilania trzymać z dala od obracających się narzędzi wkładanych.** W przypadku utraty kontroli nad urządzeniem kabel zasilania może zostać przecięty lub wkręcony, a ręka lub ramię użytkownika zranione przez obracające się narzędzie wkładane.
- **Regularnie czyścić szczeliny wentylacyjne elektronarzędzia.** Dmuchawa silnika wciąga kurz do obudowy, a silne nagromadzenie pyłu metalowego może powodować niebezpieczeństwa elektryczne.
- **Elektronarzędzia nie można stosować w pobliżu materiałów łatwopalnych. Nie używać elektronarzędzia na łatwopalnych powierzchniach, takich jak drewno.** Iskry mogą zapalić te materiały.

- **Nie używać narzędzi wkładanych wymagających ciepłego chłodziwa.** Użycie wody lub innych czynników chłodniczych może spowodować porażenie prądem.
- Kable zasilania i przedłużacze trzymać z dala od tarczy szlifierskiej. W przypadku uszkodzenia lub przecięcia wtyczkę sieciową należy natychmiast wyciągnąć z gniazdka. Nie dotykać kabla, zanim nie zostanie odłączony od sieci. Istnieje niebezpieczeństwo porażenia prądem.
- Aby uniknąć zagrożeń, wymianę wtyczki lub kabla zasilania musi zawsze przeprowadzać producent elektronarzędzia lub jego serwis klienta.

● Montaż

RADA

- ▶ Zawsze mocować produkt za pomocą dołączonych śrub (M10 × 70).
- ▶ Przed pierwszym użyciem: Starannie mocować produkt do blatu.
- ▶ Upewniać się, że jest wystarczająco dużo miejsca do pracy. Nie narażać innych osób.
- ▶ Zachowywać kontrolę nad produktem: Zawsze mocować produkt do blatu za pomocą śrub o odpowiedniej długości i wytrzymałości.

● Montaż produktu

Rys. B

1. Usunąć opaski kablowe.
2. Uchwyt [4] przykręcić do głowicy szlifierskiej [2].
3. Poluzować śrubę blokującą [9] zespołu napinacza łańcucha [11].

4. Zespół napinacza łańcucha [11] umieścić na podstawie szlifierskiej [8].
5. Zespół napinacza łańcucha [11] dokręcić śrubą blokującą [9].
6. Kabel zasilania [16] zamocować w uchwycie kabla [15].

Montaż śruby blokującej

1. Śrubę regulacyjną ogranicznika głębokości [6a] i nakrętkę regulacyjną ogranicznika głębokości [6b] włożyć w gwintowany otwór z tyłu produktu.
2. Ustalić głębokość szlifowania za pomocą nakrętki regulacyjnej [6b].
3. Śrubę regulacyjną [13a] i nakrętkę regulacyjną [13b] włożyć do posuwu łańcucha.

● Mocowanie produktu do blatu

Rys. C

RADA

- ▶ Grubość blatu stołu: 20–30 mm
 - ▶ Średnica wiertła: 10,5 mm
 - ▶ Grubość śruby: M10
1. Produkt postawić na blacie: Użyć karbu ogranicznika [23]. Podstawa szlifierska [8] musi wystawać poza krawędź stołu.
 2. Ołówkiem zaznaczyć otwory. Zdjąć produkt.
 3. W blacie wywiercić 2 otwory.
 4. Podstawę szlifierską [8] przykręcić do blatu: Użyć śrub [20], podkładek [22] i nakrętek [21].

● Użytkowanie

⚠ OSTROŻNIE! Ryzyko obrażeń!

- ▶ Używać wyłącznie tarcz szlifierskich [17] i akcesoriów zalecanych przez producenta. Używanie innych narzędzi wkładanych lub akcesoriów może spowodować obrażenia ciała.
- ▶ Nigdy nie używać produktu bez osłony widoku [18].
- ▶ Nie używać brzeszczotów.
- ▶ Przed uruchomieniem produktu zawsze sprawdzać tarczę szlifierską [17]: Sprawdzać odległość pomiędzy osłoną widoku [18] i tarczą szlifierską.
- ▶ Nie używać pękniętych lub w inny sposób uszkodzonych tarcz szlifierskich [17].
- ▶ Nie włączać produktu, dopóki nie zostanie on bezpiecznie przymocowany do blatu.
- ▶ Nigdy nie używaj produktu bez osłony widoku [18], zespołu napinacza łańcucha [11] lub pokrywy tarczy szlifierskiej [3].
- ▶ Upewniać się, że stół i produkt są stabilne.
- ▶ Trzymać ręce z dala od tarczy szlifierskiej [17] i zębów łańcucha, gdy produkt jest uruchomiony. Łańcucha nie przesuwać ręcznie.

⚠ OSTROŻNIE! Ryzyko obrażeń!



Nosić ochronę oczu i słuchu!

⚠ OSTROŻNIE! Ryzyko obrażeń!



Podczas pracy z piłą łańcuchową: Aby uniknąć skaleczeń, należy nosić rękawice ochronne odporne na przecięcie i, jeśli to konieczne, fartuch.

⚠ OSTROŻNIE! Ryzyko obrażeń!



Zawsze wyłączać produkt i odłączać wtyczkę sieciową [16] od gniazdka sieciowego przed czyszczeniem, regulacją, konserwacją lub naprawą.

RADA

- ▶ Produkt napędzany jest silnikiem elektrycznym z zabezpieczeniem termicznym i blokadą ponownego uruchomienia w celu zapewnienia większego bezpieczeństwa.
- ▶ Kąt ostrzenia można regulować w zakresie od -35° do $+35^{\circ}$.
- ▶ Prowadnica łańcucha [7] posiada płynnie regulowany ogranicznik.
- ▶ Ostrzenie odbywa się poprzez obrót głowicy szlifierskiej [2].

● Włączanie/wyłączanie

⚠ OSTROŻNIE! Ryzyko obrażeń!

- ▶ Tarcza szlifierska [17] pracuje nawet po wyłączeniu produktu.
- ▶ Przed pierwszym procesem szlifowania i po każdej wymianie tarczy szlifierskiej [17]: Zawsze wykonać uruchomienie próbne bez żadnego obciążenia, trwające co najmniej 30 sekund.

⚠ OSTROŻNIE! Ryzyko obrażeń!

- ▶ Natychmiast wyłączyć produkt, jeśli:
 - Tarcza szlifierska [17] nie obraca się płynnie
 - Występują silne wibracje
 - Słychać nietypowe dźwięki
- ▶ Upewnić się, że napięcie lokalnej sieci zasilania zgadza się z napięciem, podanym na tabliczce znamionowej produktu.

RADA

- ▶ Podczas pracy w zapyłonych warunkach: Upewniać się, że otwory wentylacyjne [19] są drożne (patrz akapit „Czyszczenie i konserwacja”).

1. Podłączyć produkt do sieci.
2. Włączanie: Przełącznik zasilania [1] ustawić w pozycji **I**. Produkt uruchomi się.
3. Wyłączanie: Przełącznik zasilania [1] ustawić w pozycji **0**. Produkt wyłączy się.

Zabezpieczenie termiczne z blokadą ponownego uruchomienia

- Jeśli produkt wyłączy się automatycznie z powodu przeciążenia: Produkt nie uruchomi się automatycznie. Ponownie włączyć produkt.

● Ostrzenie łańcucha

⚠ OSTROŻNIE! Ryzyko obrażeń!

- ▶ Nieprawidłowo naostrzony łańcuch piły może spowodować uszkodzenia i zwiększyć ryzyko odrzutu piły! Upewniać się, że łańcuch jest dokładnie ustawiony.
- ▶ Należy zwracać uwagę na prawidłowy kąt ostrzenia i minimalne wymiary łańcucha.

⚠ OSTROŻNIE! Ryzyko obrażeń!

- ▶ Usuwać jak najmniej materiału.
- ▶ Nie szlifować napędu ani ogniw łączących. W przeciwnym razie łańcuch może się zerwać.
- ▶ Jeżeli nie będzie to przestrzegane, istnieje ryzyko obrażeń podczas używania produktu.

RADA

- ▶ Przed ostrzeniem należy oczyścić łańcuch. Usunąć zaolejone drewno lub pozostałości oleju za pomocą pędzla lub szmatki.
- ▶ Po ostrzeniu: Wszystkie ogniwa tnące muszą mieć tę samą długość i szerokość.
- ▶ Gdy pozostaje tylko około 4 mm ząba tnącego [24]: Łańcuch jest zużyty i należy go wymienić na nowy.

Wkładanie łańcucha

Rys. D, krok 1

1. Otwieranie prowadnicy łańcucha [7]:
Dźwignię zaciskową [12] przekręcić w kierunku przeciwnym do ruchu wskazówek zegara:
 - Dźwignię zaciskową wrócić kilka razy do pierwotnego położenia.
 - Luzowanie dźwigni zaciskowej: Pociągnij dźwignię zaciskową na zewnątrz.
 - Pozwól, aby dźwignia zaciskowa powróciła do pierwotnego położenia.
 - Pozwolić, aby dźwignia zaciskowa ponownie się zatrzasnęła.
2. Łańcuch umieścić w prowadnicy łańcucha [7]. Krawędzie tnące muszą być skierowane w stronę tarczy szlifierskiej [17].

3. Ogranicznik [14] złożyć w dół i pociągnąć łańcuch do tyłu, aż ostrzony ząb tnący [24] oprze się o ogranicznik.

Regulacja kąta pracy

1. Poluzować nakrętkę blokującą [9]. Za pomocą skali [10] na stole obrotowym zespołu napinacza łańcucha [11] ustawić żądany kąt ostrzenia α. Postępuj zgodnie z instrukcjami producenta łańcucha, dotyczącymi wymaganego kąta ostrzenia α.
2. Dokręcić ponownie nakrętkę blokującą [9].

Regulacja ogranicznika

Rys. D, krok 2

1. Przesuń głowicę szlifierską [2] w dół na uchwyt [4].
2. Za pomocą śruby regulacyjnej posuwu łańcucha [13a] ząb tnący [24] zbliżyć do tarczy szlifierskiej [17]. Ząb tnący musi stykać się z tarczą szlifierską.
3. Dokręcanie śruby regulacyjnej [13a]: Użyć nakrętki regulacyjnej [13b].
4. Ogniwa łańcucha zamocować w prowadnicy łańcucha [7]: Dźwignię zaciskową [12] przekręcić w kierunku zgodnym z ruchem wskazówek zegara.
5. Ustawić ogranicznik głębokości za pomocą śruby regulacyjnej [6a]. Tarcza szlifierska [17] musi dotykać podstawy zęba.
6. Głębokość szlifowania zabezpieczyć za pomocą nakrętki regulacyjnej [6b].

Ostrzenie

1. Włączyć produkt (patrz akapit „Włączanie/wyłączanie”).
2. Lekko nacisnąć uchwyt [4], aby przesunąć głowicę szlifierską [2] w dół i naostrzyć ząb tnący [24]. Tarczy szlifierskiej [17] nie wolno

- zatrzymywać za pomocą hamowania. Aby tego uniknąć, należy w porę zmniejszyć nacisk.
3. Naostrzyć zęby po jednej stronie łańcucha.
 4. Wyregulować kąt ostrzenia i naostrzyć zęby po drugiej stronie łańcucha.
 5. Przesuwanie łańcucha do przodu: Wyłączyć produkt (patrz akapit „Włączanie/wyłączanie”).
 6. Poluzować dźwignię zaciskową [12] i zamocować kolejne ogniwo łańcucha, które ma być ostrzone. Użyć ustawionego ogranicznika [14] i dźwigni zaciskowej prowadnicy łańcucha [7].

Sprawdzanie odległości ogranicznika głębokości

Rys. D, krok 3

RADA

- ▶ Częściami piłującymi łańcucha są ogniwa tnące, które składają się z zęba tnącego [24] i noska ogranicznika głębokości [25]. Różnicę wysokości między nimi określa odległość ogranicznika głębokości **A**.
1. Po każdym trzecim ostrzeniu: Sprawdź luz ogranicznika głębokości **A**, zgodnie z instrukcją producenta łańcucha.
 2. Płaskim pilnikiem wygładź powierzchnię noska ogranicznika głębokości [25]. Po zresetowaniu lekko zaokrąglij końcówkę ogranicznika głębokości. Należy zachować oryginalny kształt.

● **Czyszczenie i konserwacja**

⚠ **OSTROŻNIE! Ryzyko obrażeń!**



Zawsze wyłączać produkt i odłączać wtyczkę sieciową [16] od gniazdka sieciowego przed czyszczeniem, regulacją, konserwacją lub naprawą.

⚠ **OSTROŻNIE! Ryzyko obrażeń!**



Podczas pracy z tarczami szlifierskimi [17] należy nosić rękawice ochronne.

⚠ **OSTROŻNIE! Ryzyko obrażeń!**

- ▶ Prace nie opisane w niniejszej instrukcji obsługi należy zlecać specjalistycznemu warsztatowi. Używać tylko oryginalnych części.
- ▶ Przed użyciem zawsze sprawdź produkt pod kątem oczywistych wad, takich jak luźne, zużyte lub uszkodzone części. Poprawiać położenie śrub lub innych części. W szczególności sprawdzać tarczę szlifierską [17]. Uszkodzone części wymienić.

⚠ **OSTROŻNIE! Ryzyko poparzenia!**

- ▶ Przed przystąpieniem do konserwacji lub czyszczenia należy poczekać, aż produkt całkowicie ostygnie.

● **Czyszczenie**

⚠ **OSTROŻNIE! Ryzyko porażenia prądem!**

- ▶ Nigdy nie czyścić produktu pod bieżącą wodą.

⚠ UWAGA! Ryzyko uszkodzenia produktu!

- ▶ Nie używać środków czyszczących ani rozpuszczalników. Substancje chemiczne mogą zaatakować wykonane z tworzywa elementy produktu.

RADA

- ▶ Dokładnie czyścić produkt po każdym użyciu.

- Otwory wentylacyjne [19] i powierzchnię produktu czyścić miękką szczotką, pędzlem lub szmatką.

● Konserwacja

⚠ OSTROŻNIE! Ryzyko obrażeń!

- ▶ Przed pierwszym procesem szlifowania i po każdej wymianie tarczy szlifierskiej [17]: Zawsze wykonać uruchomienie próbne bez żadnego obciążenia, trwające co najmniej 30 sekund.
- ▶ Natychmiast wyłączyć produkt, jeśli:
 - Tarcza szlifierska [17] nie obraca się płynnie
 - Występują silne wibracje
 - Słychać nietypowe dźwięki

⚠ UWAGA! Ryzyko uszkodzenia produktu!

- ▶ Nie dokręcać zbyt mocno nakrętki tarczy szlifierskiej [17a]. Tarcza szlifierska [17] i nakrętka tarczy szlifierskiej mogą pęknąć.

RADA

- ▶ Upewnić się, że prędkość podana na tarczy szlifierskiej [17] jest równa lub większa niż znamionowa prędkość biegu jałowego produktu. Upewnić się, że wymiary dysku odpowiadają wymiarom produktu.
- ▶ Stosować wyłącznie sprawne tarcze szlifierskie [17] (próba dźwięku).
- ▶ Stosować wyłącznie tarcze szlifierskie [17] z otworem montażowym o średnicy 22 mm. Nigdy nie rozwiercać zbyt małego otworu montażowego w tarczy szlifierskiej.
- ▶ Nie używać oddzielnych tulei redukcyjnych lub przejściówek do montażu tarcz szlifierskich o zbyt dużym otworze.
- ▶ Nie używać brzeszczotów.
- ▶ Po wymianie tarczy szlifierskiej [17]: Całkowicie zmontować produkt.

Wymiana tarczy szlifierskiej

Rys. E



1. Poluzować uchwyt [4].
2. Odkręcić 3 śruby mocujące [5] pokrywy tarczy szlifierskiej [3].
3. Zdjąć pokrywę tarczy szlifierskiej [3].
4. Następnie ręcznie odkręcić nakrętkę tarczy szlifierskiej [17a].
5. Zużyta tarczę szlifierską [17] zdjąć z wrzeciona.
6. Nową tarczę szlifierską [17] założyć na wrzeciono. Następnie ręcznie przykręcić nakrętkę tarczy szlifierskiej [17a].
7. Założyć z powrotem pokrywę tarczy szlifierskiej [3].

● Części zamienne/akcesoria

- Na stronie www.optimex-shop.com klienci mogą nabyć kompatybilne zamienne części zamienne i akcesoria.
- Zamówienia można składać wyłącznie online.
- Przygotować numer zamówienia.
- Więcej informacji można uzyskać kontaktując się z infolinią serwisową firmy Lidl (patrz akapit „Serwis”).

Część	Numer zamówienia
 Uchwyt	99949596202
 Tarcza szlifierska	99949596203
Zestaw montażowy:	
 Śruby	
 Nakrętki	
 Podkładki	99949596201

● Transport

- Produkt należy zawsze przenosić trzymając jedną ręką za głowicę szlifierską , a drugą za podstawę szlifierską .
- Nie przenosić produktu trzymając za kabel zasilania .

● Przechowywanie

- Produkt przechowywać w suchym, chronionym przed kurzem miejscu, niedostępnym dla dzieci.
- Tarcze szlifierskie  przechowywać w suchym miejscu. Tarcze szlifierskie należy przechowywać w pozycji pionowej i nie wolno ich układać w stosy.

● Utylizacja

Opakowanie wykonane jest z materiałów przyjaznych dla środowiska, które można przekazać do utylizacji w lokalnym punkcie przetwarzania surowców wtórnych.



Przy segregowaniu odpadów prosimy zwrócić uwagę na oznakowanie materiałów opakowaniowych, oznaczone są one skrótami (a) i numerami (b) o następującym znaczeniu: 1–7: Tworzywa sztuczne/20–22: Papier i tektura/80–98: Materiały kompozytowe.

Produkt:



Informacji na temat możliwości utylizacji wyeksploatowanego produktu udziela urząd gminy lub miasta.



Z uwagi na ochronę środowiska nie wyrzucać urządzenia po zakończeniu eksploatacji do odpadów domowych, lecz prawidłowo zutylizować. Informacji o punktach zbiorczych i ich godzinach otwarcia udziela odpowiedni urząd.

Elektroodpady nie mogą być wyrzucane do pojemników do selektywnej zbiórki odpadów komunalnych. Można je oddać w specjalnie wyznaczonych miejscach np. Punkt Selektywnej Zbiórki Odpadów Komunalnych lub/bądź w punktach handlowych oferujących w sprzedaży sprzęt elektroniczny.

Należy postępować zgodnie z obowiązującymi w Polsce przepisami dotyczącymi selektywnej zbiórki urządzeń elektrycznych i elektronicznych. Zużyty sprzęt może mieć szkodliwy wpływ na środowisko i zdrowie ludzi z uwagi na potencjalną

zawartość niebezpiecznych substancji, mieszanin oraz części składowych. Gospodarstwo domowe spełnia ważną rolę w przyczynianiu się do ponownego użycia i odzysku surowców wtórnych, w tym recyklingu zużytego sprzętu. Na tym etapie kształtuje się postawy, które wpływają na zachowanie wspólnego dobra jakim jest czyste środowisko naturalne.

● **Gwarancja**

Produkt został wyprodukowany zgodnie z surowymi wytycznymi dotyczącymi jakości i dokładnie przetestowane przed dostawą. W przypadku wad materiałowych lub produkcyjnych przysługują Państwu prawa ustawowe wobec sprzedawcy produktu. Państwa prawa ustawowe nie są w żaden sposób ograniczone przez naszą gwarancję przedstawioną poniżej.

Gwarancja na ten produkt wynosi 3 lata od daty zakupu. Okres gwarancji rozpoczyna się od daty zakupu. Proszę przechowywać oryginalny rachunek w bezpiecznym miejscu, ponieważ ten dokument jest wymagany jako dowód zakupu.

Wszelkie uszkodzenia lub wady obecne już w momencie zakupu należy zgłosić niezwłocznie po rozpakowaniu produktu.

Jeżeli w ciągu 3 lat od daty zakupu produkt wykaże wady materiałowe lub produkcyjne, to – według naszego uznania – bezpłatnie go naprawimy lub wymienimy. Okres gwarancji nie ulega przedłużeniu o przyznane roszczenie gwarancyjne. Dotyczy to również wymienionych i naprawionych części.

Niniejsza gwarancja traci ważność, jeśli produkt został uszkodzony, był niewłaściwie użytkowany lub konserwowany.

Gwarancja obejmuje wady materiałowe i produkcyjne. Niniejsza gwarancja nie obejmuje części produktu, które podlegają normalnemu zużyciu i dlatego są uważane za części zużywalne (np. baterie, węże, wkłady atramentowe), ani nie obejmuje uszkodzeń części delikatnych, np. przełączników lub części wykonanych ze szkła.

Zgodnie z Kodeksem Cywilnym art. 581 §1 wraz z wymianą urządzenia lub ważnej części czas gwarancji rozpoczyna się na nowo.

● **Sposób postępowania w przypadku naprawy gwarancyjnej**

Aby zapewnić szybkie rozpatrzenie wniosku, należy postępować zgodnie z poniższymi instrukcjami:

Do wszystkich zapytań proszę mieć przygotowany paragon i numer artykułu (IAN 495962_2504) jako dowód zakupu.

Numer artykułu można znaleźć na tabliczce znamionowej produktu, na grawerze na produkcie, na stronie tytułowej instrukcji (w lewym dolnym rogu) lub na naklejce z tyłu lub na spodzie produktu.

W przypadku wystąpienia usterek funkcjonalnych lub innych wad należy najpierw skontaktować się telefonicznie lub pocztą elektroniczną z wymienionym poniżej działem serwisowym.

Następnie można wysłać produkt zarejestrowany jako wadliwy na podany adres serwisowy bezpłatnie, załączając dowód zakupu (paragon) i określając, na czym polega wada i kiedy wystąpiła.



Te i wiele innych instrukcji można przeglądać i pobrać na stronie parkside-diy.com. Ten kod QR przeniesie Cię bezpośrednio na stronę parkside-diy.com. Wybierz swój kraj i użyj maski wyszukiwania, aby wyszukać instrukcje obsługi. Wprowadź numer artykułu (IAN) 495962_2504, aby uzyskać dostęp do instrukcji obsługi artykułu.

● **Serwis**

PL Serwis Polska

Tel.: 008004912069

Formularz kontaktowy na stronie

parkside-diy.com

IAN 495962_2504

● Deklaracja zgodności UE

DEKLARACJA ZGODNOŚCI UE (nr. 495962_2504)

IAN: 495962_2504
Nazwa produktu: "PARKSIDE" Elektryczne urządzenie do ostrzenia łańcuchów
Oznaczenie modelu: HG12071

Opisany powyżej przedmiot niniejszej deklaracji jest zgodny z odpowiednimi wymaganiami unijnego prawodawstwa harmonizacyjnego:

Dyrektywa 2006/42/WE

Dyrektywa 2014/30/UE

Dyrektywa 2011/65/UE wraz ze wszystkimi poprawkami

Odniesienia do odpowiednich norm zharmonizowanych lub do innych specyfikacji technicznych, w stosunku do których deklarowana jest zgodność:

Nr / Części

Dyrektywa 2006/42/WE

EN 62841-1:2015/A11:2022

Dyrektywa 2014/30/UE

EN IEC 55014-1:2021

EN IEC 55014-2:2021

EN IEC 61000-3-2:2019/A1:2021

EN 61000-3-3:2013/A2:2021

Opisany powyżej przedmiot deklaracji jest zgodny z dyrektywą Parlamentu Europejskiego i Rady 2011/65/UE z dnia 8 czerwca 2011 r. w sprawie ograniczenia stosowania niektórych niebezpiecznych substancji w sprzęcie elektrycznym i elektronicznym:

Nr / Części

Dyrektywa 2011/65/UE

EN IEC 63000:2018

Informacje dodatkowe:

Nr / Części

PPP 58094B:2022

Osoba odpowiedzialna za dokumentację techniczną: OWIM GmbH & Co.KG

Podpisano w imieniu:

OWIM GmbH & Co. KG, Stiftsbergstraße 1, 74167 Neckarsulm, Niemcy

Niniejsza deklaracja zgodności wydana zostaje na wyłączną odpowiedzialność producenta.

Tłumaczenie oryginalnej deklaracji zgodności

Neckarsulm

24.06.2025

Miejsce

Data

ppa. Jergs Buchheim
ppa. Jergs Buchheim
Prokurent

ppa. Dr. T. Maier
ppa. Dr. Tjoststen Maier
Prokurent

PL



Naudojamų piktogramų/simbolių sąrašas	Psl	88
Ižanga	Psl	89
Naudojimas pagal paskirtį	Psl	89
Komplektacija	Psl	89
Dalių aprašymas	Psl	89
Techniniai duomenys	Psl	90
Saugos nuorodos	Psl	91
Bendrosios darbo su elektriniais įrankiais saugos nuorodos	Psl	91
Papildomos saugos nuorodos	Psl	93
Montavimas	Psl	95
Gaminio surinkimas	Psl	95
Gaminio tvirtinimas ant darbinio paviršiaus	Psl	95
Naudojimas	Psl	95
Įjungimas/išjungimas	Psl	96
Pjūklo grandinės galandimas	Psl	97
Valymas ir techninė priežiūra	Psl	98
Valymas	Psl	99
Techninė priežiūra	Psl	99
Transportavimas	Psl	100
Sandėliavimas	Psl	100
Išmetimas	Psl	100
Garantija	Psl	100
Veiksmai norint pasinaudoti garantija	Psl	101
Klientų aptarnavimas	Psl	101
ES atitikties deklaracija	Psl	102

Naudojamų piktogramų/simbolių sąrašas

 	<p>Šis simbolis reiškia, kad naudojant produktą būtina laikytis naudojimo instrukcijos.</p>		<p>Naudokite klausos organų apsaugą!</p>
	<p>PAVOJUS! – Nurodo aukštos rizikos pavojų, kuris, jei nebus išvengta, gali baigtis mirtimi arba rimtu sužalojimu (pvz., uždusimo pavojus)</p>		<p>Užsidėkite kvėpavimo kaukę!</p>
	<p>PERSPĖJIMAS! – Nurodo vidutinės rizikos pavojų, kuris, jei nebus išvengta, gali baigtis mirtimi arba rimtu sužalojimu (pvz., elektros smūgio pavojus)</p>		<p>Dėvėkite akių apsaugą!</p>
	<p>ATSARGIAI! – Nurodo žemos rizikos pavojų, kuris, jei nebus išvengta, gali baigtis lengvu arba rimtu sužalojimu (pvz., pavojus nusiplikyti)</p>		<p>Mūvėkite apsaugines pirštines!</p>
	<p>DĖMESIO! – Įspėja apie galimą žalą turtui (pvz., trumpojo jungimo pavojų)</p>		<p>Dėvėkite apsauginę prijuostę!</p>
	<p>Sužalojimo pavojus dėl besisukančio įrankio! Laikykite rankas atokiai.</p>		<p>II apsaugos klasė (dviguba izoliacija)</p>
	<p>Elektros smūgio pavojus! Prieš atlikdami techninės priežiūros ir remonto darbus, ištraukite tinklo kištuką  iš kištukinio lizdo.</p>	 	<p>ATSARGIAI! Nežiūrėk į degančią lempą!</p> <p>Šlifavimo disko matmenys</p>
	<p>Saugokite gaminį nuo lietaus.</p>		<p>Nenaudokite sugedusio šlifavimo disko</p>
	<p>CE ženklas patvirtina gaminiui galiojančių ES direktyvų atitikimą.</p>	 	<p>Saugos nuorodos Veiksmų nurodymai</p>

ELEKTRINIS GRANDINIŲ GALAŠTUVAS

● **Ižanga**

Sveikiname Jus įsigijus naują gaminį. Tai aukštos kokybės gaminys. Naudojimo instrukcija yra neatskiriama šio gaminio dalis. Joje yra svarbių nurodymų dėl saugos, naudojimo ir grąžinamojo perdurbimo. Prieš naudodami šį gaminį, gerai susipažinkite su visais jo naudojimo ir saugos nurodymais. Naudokite gaminį tik pagal aprašymą ir nurodytą paskirtį. Perduodami šį gaminį kitiems asmenims, kartu perduokite visus jo dokumentus.

● **Naudojimas pagal paskirtį**

- Gaminys tinka visų tipų pjūklų grandinėms pagalšti. Gaminys nėra skirtas jokiems kitiems tikslams (pvz., šlifuoti su aušinimo skysčiu, šlifuoti kitus ruošinius arba sveikatai pavojingas medžiagas, pvz., asbestą).
- Gaminį galima naudoti tik buities srityje.
- Gaminys neskirtas nuolatiniam komerciniam naudojimui. Naudojant komerciniais tikslais nustoja galioti garantija.
- Gaminys skirtas naudoti suaugusiems. Jaunesni nei 16 metų vaikai gali naudoti gaminį tik prižiūrimi.
- Gamintojas neatsako už žalą, atsiradusią dėl netinkamo ne pagal paskirtį ar netinkamo naudojimo.

● **Komplektacija**

⚠ PERSPĖJIMAS!

- ▶ Gaminys ir pakuotės medžiagos nėra vaikams skirtas žaislas! Neleiskite vaikams žaisti plastikiniais maišeliais, folijomis ar smulkiomis dalimis! Kyla uždusimo ar užspringimo pavojus!

- 1 Elektrinis grandinių galąštuvas
- 1 Rankena
- 1 Grandinės įtempimo blokas su fiksavimo varžtu
- 1 Reguliavimo varžtas
- 1 Reguliavimo veržlė
- 2 Varžtai
- 2 Veržlės
- 2 Poveržlės
- 1 Naudojimo instrukcija

● **Dalių aprašymas**

- 1 Įjungiklis/išjungiklis
- 2 Šlifavimo galvutė
- 3 Šlifavimo disko dangtelis
- 4 Rankena
- 5 Tvirtinimo varžtai (šlifavimo disko dangteliui)
- 6a Reguliavimo varžtas (gylio ribotuvo)
- 6b Reguliavimo veržlė (gylio ribotuvo)
- 7 Grandinės kreipiamasis bėgis
- 8 Šlifavimo pagrindas
- 9 Fiksavimo veržlė (grandinės įtempimo blokas)
- 10 Galandimo kampo skalė (nuo +35° iki -35°)
- 11 Grandinės įtempimo blokas su sukimosi disku
- 12 Įtempimo svirtis (grandinės tvirtinimo)
- 13a Reguliavimo varžtas (grandinės pastūmos) (iš anksto sumontuotas)
- 13b Reguliavimo veržlė (grandinės pastūmos) (iš anksto sumontuota)
- 14 Stabdiklis
- 15 Kabelio laikiklis
- 16 Maitinimo laidas su kištuku
- 17 Šlifavimo diskas

- 17 Šlifavimo disko veržlė
- 18 Privatumo langas
- 19 Ventilacijos anga
- 20 Varžtai
- 21 Veržlės
- 22 Poveržlės
- 23 Stabdiklio įpjova
- 24 Pjovimo dantis
- 25 Gylio ribotuvo nosis

● Techniniai duomenys

Elektrinis grandinių galūstuvus	PEKSG 85 F4
Svoris (su priedais):	2,1 kg
Vardinė imamoji galia:	230–240 V~, 50 Hz
Elektros energijos sąnaudos neveikos būsenoje P ₀ :	23 W (S1)
Didžiausios elektros energijos sąnaudos P:	85 W (S2 15 min) *
Apsaugos klasė:	II/□
Apsaugos klasė:	IPX0
Nominalus sūkių skaičius tuščiaja eiga n ₂ :	5000 min ⁻¹
Reguliuojamo kampas:	35° kairėje/ dešinėje

Šlifavimo diskas	PA 104 WA 100
Išorės skersmuo:	Ø 104 mm
Anga:	Ø 22 mm
Storis:	3,2 mm
Sūkių skaičius tuščiaja eiga n ₀ :	maks. 7350 min ⁻¹
Orbitos greitis:	maks. 40 m/s**

* Išjunkite gaminį nepertraukiamai eksploatavę su apkrova 15 minučių. Prieš vėl naudodami gaminį, leiskite varikliui atvėsti iki kambario temperatūros.

** Šlifavimo diskas turi atlaikyti mažiausiai 40 m/s sūkių skaičių.

PASTABA

- ▶ Tinka visų tipų pjovimo grandinėms, kurių grandinės dydis 3/8" (Low Profile), 0,325" ir 1/4", kurias galima apdoroti naudojant 1/8" (3,2 mm) stiprius šlifavimo diskus (atkreipkite dėmesį į grandinės gamintojo instrukcijas).
- ▶ Informacija apie šlifavimo diskų užsakymą: žr. „Atsarginės dalys/priedai“

Skleidžiamo triukšmo vertės

Vertės nustatytos pagal EN 62841. Elektrinio įrankio A svertinis garso slėgio lygis paprastai būna toks:

Garso slėgio lygis L _{pA} :	60,3 dB
Neapibrėžtis K _{pA} :	3,0 dB
Garso galios slėgis L _{WA} :	73,3 dB
Neapibrėžtis K _{WA} :	3,0 dB

Skleidžiamos vibracijos vertės

Bendras vibracijos dydis (trijų ašių vektorinė suma), nustatytas pagal EN 62841:

Vibracija a _n :	2,5 m/s ²
Neapibrėžtis K:	1,5 m/s ²

⚠ PERSPĖJIMAS!



Naudokite klausos organų apsaugą!

PERSPĖJIMAS!

- ▶ Vibracija ir triukšmas, sklindantis naudojant elektrinį įrankį, gali skirtis nuo rodmenų verčių, priklausomai nuo to, kokiu būdu naudojamas elektrinis įrankis, ypač nuo to, kokio tipo ruošiniai yra apdorojami.

Stenkitės kiek įmanoma sumažinti vibracijos ir triukšmo poveikį. Priemonių, skirtų vibracijos poveikiui mažinti, pavyzdžiai galėtų būti pirštinių mūvėjimas naudojant įrankio antgalį ir darbo laiko ribojimas. Reikia atsižvelgti į visus darbo etapus (pvz., laikus, kada elektrinis įrankis išjungtas, ir laikus, kada jis įjungtas, bet veikia be apkrovos).

PASTABA

- ▶ Nurodytos bendros vibracijos ir sklaidžiamo triukšmo vertės išmatuotos taikant standartizuotus bandymų metodus, jomis galima remtis lyginant vienus elektrinius įrankius su kitais.
- ▶ Nurodytos bendros vibracijos ir sklaidžiamo triukšmo vertės gali būti naudojamos ir pirminiam apkrovos vertinimui atlikti.



Saugos nuorodos

- **Bendrosios darbo su elektriniais įrankiais saugos nuorodos**

PERSPĖJIMAS!

- ▶ **Perskaitykite visas saugos nuorodas, instrukcijas, iliustracijas ir techninius duomenis, kurie pateikti kartu su šiuo elektriniu įrankiu.** Nesilaikant toliau pateiktų instrukcijų galima sukelti elektros smūgį, gaisrą ir (arba) sunkių kūno sužalojimų.

Laikykitės saugos nuorodas ir instrukcijas saugioje vietoje, nes jų gali prireikti ateityje.

Saugos nuorodose vartojama sąvoka „elektrinis įrankis“ taikoma iš tinklo maitinamiems elektriniams įrankiams (su maitinimo laidu) ir akumuliatoriais varomiems elektriniams įrankiams (be maitinimo laido).

Darbo vietos saugumas

- 1) **Pasirūpinkite, kad darbo vieta būtų švari ir gerai apšviesta.** Netvarkingose ir neapšviestose darbo zonose gali įvykti nelaimingų atsitikimų.
- 2) **Nesinaudokite elektriniais įrankiais sprogiuose atmosferose, pvz., jei šalia yra degių skysčių, dujų ar dulkių.** Elektriniai įrankiai sukelia žiežirbas, kurios gali uždegti dulkes ar dujas.
- 3) **Pasirūpinkite, kad vaikai ir pašaliniai žmonės nesiartintų prie elektrinio įrankio.** Nukreipus dėmesį galima prarasti elektrinio įrankio kontrolę.

Elektros sauga

- 1) **Elektrinio įrankio maitinimo laido kištukai turi atitikti kištukinį lizdą. Kištuko negalima joki būdu modifikuoti. Su įžemintais elektriniais įrankiais nenaudokite jokių adapterių.** Nemodifikuoti kištukai ir tinkantys kištukiniai lizdai sumažina elektros šoko riziką.
- 2) **Venkite kūno kontakto su įžemintais paviršiais, tokiais kaip vamzdžiai, radiatoriai, viryklės ir šaldytuvai.** Kai kūnas įžemintas, kyla elektros šoko rizika.
- 3) **Saugokite elektrinius įrankius nuo lietaus ir drėgmės.** Vandeniui prasiskverbus į elektrinį įrankį padidėja elektros smūgio rizika.
- 4) **Nenaudokite maitinimo laido elektriniam įrankiui nešti, pakabinti ir netraukite už jo kištuko iš kištukinio lizdo. Saugokite maitinimo laidą nuo karščio, alyvos, aštrių kraštų ir judančių prietaiso dalių.** Pažeidus arba sulenkus maitinimo laidą padidėja elektros smūgio rizika.
- 5) **Jeigu elektriniu įrankiu dirbate lauke, naudokite tik tokius ilginamuosius laidus, kurie tinkami naudoti lauke.** Naudojant darbui lauke tinkamą ilginamąjį laidą, sumažinama elektros smūgio rizika.
- 6) **Jeigu elektrinį įrankį neišvengiamai tenka naudoti drėgnoje vietoje, naudokite jungtuvą su liekamosios srovės apsaugu.** Naudojant jungtuvą su liekamosios srovės apsauga sumažinama elektros smūgio rizika.

Asmeninis saugumas

- 1) **Būkite atidūs, sutelkite dėmesį į savo veiksmus ir dirbdami elektriniu įrankiu elkitės atsakingai. Nesinaudokite elektriniu įrankiu, jei esate**

pavargęs, veikiamas kvaišalų, alkoholio ar vaistų. Neatidumo akimirka, naudojant elektrinį įrankį, gali turėti rimtų sužalojimų pasekmes.

- 2) **Naudokite asmenines apsaugines priemones ir – būtinai – apsauginius akinius.** Asmeninių apsauginių priemonių, tokių kaip dulkių kaukė, neslidūs apsauginiai batai, apsauginis šalmas arba klausos apsaugai, priklausomai nuo elektrinio įrankio rūšies ir naudojimo, nešiojimas sumažina sužalojimų riziką.
- 3) **Apsaugokite nuo atsitiktinio įsijungimo. Prieš jungdami prie elektros tinklo ir (arba) akumulatoriaus, paimdami ar nešdami elektrinį įrankį, įsitikinkite, kad elektrinis įrankis išjungtas.** Jei, nešdami elektrinį įrankį, laikysite pirštą prie jungiklio, arba jei įjungtą elektrinį įrankį prijungsite prie elektros maitinimo tinklo, gali kilti nelaimingų atsitikimų.
- 4) **Prieš įjungdami elektrinį įrankį nuimkite bet kokį reguliavimo raktą ar veržliaraktį.** Įrankis arba raktas, atsidūręs besisukančioje elektrinio įrankio dalyje, gali sunkiai sužaloti.
- 5) **Venkite netaisyklingos laikysenos. Visada tinkamai stovėkite ir išlaikykite pusiausvyrą.** Taip geriau suvaldysite elektrinį įrankį netikėtose situacijose.
- 6) **Tinkamai apsirenkite. Nevilkėkite laisvų rūbų ir nesisekite papuošalų. Laikykite plaukus, drabužius ir pirštines atokiai nuo besisukančių dalių.** Laisvus rūbus, papuošalus ar ilgus plaukus judančios dalys gali įtraukti.
- 7) **Jei gali būti montuojami dulkių ištraukimo ir surinkimo įrenginiai, juos reikia prijungti ir tinkamai**

naudoti. Naudojant dulkių ištraukimo įrangą galima sumažinti dulkių keliamus pavojus.

- 8) **Nesijauskite visiškai saugūs ir neignoruokite naudojimosi elektriniais įrankiais saugos taisyklių, net jei turite nemažai naudojimosi elektriniais įrankiais patirties.** Nedėmesingai naudojantis galima sunkiai susižeisti vos per kelias akimirkas.

Elektrinio įrankio naudojimas ir priežiūra

- 1) **Neperkraukite elektrinio įrankio. Naudokite tinkamą pagal paskirtį elektrinį įrankį.** Tinkamu elektriniu įrankiu pasieksite geresnius rezultatus tokiu greičiu, kaip įrankiu numatyta.
- 2) **Nesinaudokite elektriniu įrankiu, jei negalite jo įjungti ar išjungti mygtuku.** Bet koks įjungiklio/ išjungiklio nevaldomas elektrinis įrankis yra pavojingas, todėl būtinai turi būti suremontuotas.
- 3) **Prieš nustatydami prietaisą, keisdami elektrinio įrankio antgalius arba padėdami elektrinį įrankį ištraukite kištuką iš kištukinio lizdo ir (arba) nuimkite akumuliatorių.** Ši atsargumo priemonė užkerta kelią nenumatytam elektrinio įrankio paleidimui.
- 4) **Nenaudojamą elektrinį įrankį laikykite vaikams nepasiekiamoje vietoje.** Neleiskite elektrinio įrankio naudoti asmenims, kurie nežino, kaip tai daryti, ir nėra perskaitę instrukcijos. Elektriniai įrankiai yra pavojingi, kai juos naudoja nepatyrę asmenys.
- 5) **Rūpestingai prižiūrėkite elektrinius įrankius ir įrankio antgalius. Patikrinkite, ar judančios dalys sklandžiai veikia ir nestringa, ar nėra pažeistų dalių ar kitų dalykų,**

kurie trikdytų elektrinio įrankio veikimą. Prieš naudodami elektrinį įrankį paveskite pažeistas dalis suremontuoti. Daugybė nelaimingų atsitikimų įvyksta dėl neprižiūrimų elektrinių įrankių.

- 6) **Pasirūpinkite, kad pjovimo įrankiai būtų aštrūs ir švarūs.** Tinkamai prižiūrimi pjovimo įrankiai su aštriais kraštais mažiau linkę strigti, todėl juos paprasčiau valdyti.
- 7) **Elektrinį įrankį, priedus, įrankio antgalius ir pan. naudokite pagal šias instrukcijas. Įvertinkite darbo sąlygas ir atliktiną darbą.** Naudodami elektrinius įrankius kitiems nei nurodyta veiksmams keliate pavojingas situacijas.
- 8) **Rankenos ir laikymo paviršiai turi būti sausi, švarūs, neištepti alyva ir tepalu.** Esant slidžioms rankenoms ir laikymo paviršiams negalima užtikrinti saugaus elektrinio įrankio naudojimo ir valdymo įvykus nenumatytoms situacijoms.

Techninė priežiūra

- 1) **Elektrinį įrankį remontuoti patikėkite tik kvalifikuotam technikui, naudojančiam originalias atsargines dalis.** Taip užtikrinama, kad elektrinis įrankis būtų saugus naudoti.

● Papildomos saugos nuorodos

- **Nenaudokite jokių pažeistų įrankio antgalių. Prieš kiekvieną naudojimą patikrinkite, ar įrankio antgaliai, tokie kaip šlifavimo diskai, neįskilo ir nenusidėvėjo. Kai įrankį patikrinote ir įdėjote, jūs ir šalia esantys žmonės laikykitės už besisukančio įrankio antgalio zonos ribų ir 1 minutę paleiskite prietaisą veikti maksimaliu sukū**

skaičiumi. Pažeisti įrankio antgaliai dažniausiai lūžta šio bandomojo laiko metu.

- **Leistinas įrankio antgalio sūkių skaičius turi būti bent tokio dydžio, koks yra ant elektrinio įrankio nurodytas didžiausias sūkių skaičius.** Priedas, kuris sukasi greičiau negu leistina, gali lūžti ir gali būti išsviestas į orą.
- **Patys ir kiti asmenys laikykitės atokiai nuo besisukančio šlifavimo disko lygio.** Apsauginis gaubtas skirtas apsaugoti operatorių nuo skeveldrų ir atsitiktinio prisilietimo prie šlifavimo disko.
- **Šlifavimo dalis leidžiama naudoti tik pagal rekomenduojamą paskirtį.** Pavyzdžiui: Niekada nešlifaukite šlifavimo diskų šoninių paviršių. Šlifavimo diskas gali sprogti ir suskilti dėl šoninių paviršių šlifavimo.
- **Visada naudokite nepažeistą jūsų pasirinktam šlifavimo diskui tinkamo dydžio ir formos užspaudimo jungę.** Tinkama jungė paremia šlifavimo diską ir taip sumažina šlifavimo disko lūžio pavojų.
- **Įrankio antgalio išorinis skersmuo ir storis turi atitikti jūsų elektrinio įrankio matmenų duomenis.** Netinkamų matmenų įrankio antgaliai negali būti pakankamai uždengti ir kontroliuojami.
- **Šlifavimo diskai ir jungės visada turi tiksliai atitikti elektrinio įrankio šlifavimo suklij.** Įrankio antgaliai, kurių neįmanoma tiksliai pritvirtinti prie elektrinio įrankio šlifavimo suklio, sukasi netolygiai, labai smarkiai vibruoja ir galima prarasti kontrolę.
- **Dėvėkite asmenines apsaugines priemones.** Atsižvelgdami į konkretų naudojimo atvejį, dėvėkite viso veido apsaugą, akių

apsaugą arba apsauginius akinius. Jeigu tinkama, dėvėkite kaukę nuo dulkių, klausos apsaugos priemones, apsaugines pirštines arba specialią prijuostę, kuri saugotu jus nuo mažų šlifavimo ir medžiagos dalelių. Akis reikia saugoti nuo į orą išsviestų pašalinių daiktų, kurie atsiranda įvairiais naudojimo atvejais. Kaukė nuo dulkių arba respiratorius turi filtruoti naudojimo metu susidarancias dulkes. Jeigu ilgą laiką esate veikiami didelio triukšmo, galite prarasti klausą.

- **Kitų žmonių atžvilgiu laikykitės saugaus atstumo iki savo darbo vietos. Kiekvienas, kuris patenka į darbo zoną, privalo dėvėti asmenines apsaugines priemones.** Nulūžusios ruošinio dalys arba sulūžę įrankio antgaliai gali būti išsviesti į orą bei sukelti sužalojimus ir už tiesioginės darbo zonos ribų.
- **Laikykite maitinimo laidą toliau nuo besisukančių įrankio antgalių.** Jei prarandate prietaiso kontrolę, gali būti perpjautas arba sugriebtas maitinimo laidas ir jūsų plaštaka ar ranka patekti į besisukančią įrankio antgalį.
- **Reguliariai valykite savo elektrinio įrankio vėdinimo angas.** Variklio ventiliatorius į korpusą įtraukia dulkių ir susikaupus daug metalo dulkių gali kilti su elektra susiję pavojai.
- **Nenaudokite elektrinio įrankio šalia degių medžiagų. Nenaudokite elektrinio įrankio, jei jis pastatytas ant degaus paviršiaus, pvz., medžio.** Kibirkštys gali šias medžiagas uždegti.
- **Nenaudokite jokių įrankio antgalių, kuriems reikalingos skystos aušinimo priemonės.** Naudojant vandenį ar kitas aušinimo priemones galimas elektros smūgis.

- Maitinimo laidus ir ilginamuosius laidus laikykite toliau nuo šlifavimo disko. Jei jie pažeidžiami arba perpjaujami, nedelsdami ištraukite maitinimo kištuką iš lizdo. Nelieskite laido, kol jis nebus atjungtas. Kyla elektros smūgio pavojus.
- Kad būtų išvengta pavojų, kištuką arba maitinimo laidą visada turi pakeisti elektrinio įrankio gamintojas arba jo klientų aptarnavimo tarnyba.

● **Montavimas**

PASTABA

- ▶ Visada pritvirtinkite gaminį pridėdama varžtais (M10 × 70).
- ▶ Prieš pirmąjį naudojimą: Saugiai pritvirtinkite gaminį prie darbinio paviršiaus.
- ▶ Įsitinkinkite, kad turite pakankamai vietos darbui. NeKelkite pavojaus kitiems žmonėms.
- ▶ Kontroliuokite gaminį: Visada pritvirtinkite gaminį prie darbinio paviršiaus pakankamo ilgio ir tvirtumo varžtais.

● **Gaminio surinkimas**

B pav.

1. Nuimkite kabelių dirželius.
2. Rankeną [4] prisukite ant šlifavimo galvutės [2].
3. Nuimkite fiksavimo varžtą [9] nuo grandinės įtempimo bloko [11].
4. Padėkite grandinės įtempimo bloką [11] ant šlifavimo pagrindo [8].
5. Tvirtai prisukite grandinės įtempimo bloką [11] fiksavimo varžtu [9].
6. Pritvirtinkite maitinimo laidą [16] ant kabelio laikiklio [15].

Fiksavimo varžto montavimas

1. Įkiškite gylio ribotuvo reguliavimo varžtą [6a] ir reguliavimo veržlę [6b] per srieginę kiaurymę gaminio gale.
2. Reguliavimo veržlę [6b] užfiksukite šlifavimo gylį.
3. Įstatykite reguliavimo varžtą [13a] ir reguliavimo veržlę [13b] į grandinės pastumą.

● **Gaminio tvirtinimas ant darbinio paviršiaus**

C pav.

PASTABA

- ▶ Stalo krašto storis: 20–30 mm
- ▶ Gręžimo skersmuo: 10,5 mm
- ▶ Disko storis: M10

1. Padėkite gaminį ant darbinio paviršiaus: Naudokite stabdtklio įpjovą [23]. Šlifavimo pagrindas [8] turi išsikišti virš stalo krašto.
2. Pieštuku pažymėkite gręžimo skylutes. Vėl nuimkite gaminį.
3. Išgręžkite 2 gręžimo skylutes darbiniam paviršiuje.
4. Prisukite šlifavimo pagrindą [8] ant darbinio paviršiaus: Naudokite varžtus [20], poveržles [22] ir veržles [21].

● **Naudojimas**

⚠ ATSAUGIAI! Pavojus susižeisti!

- ▶ Naudokite tik gamintojo rekomenduojamus šlifavimo diskus [17] ir priedus. Naudojant kitus įrankio antgalius ir kitus priedus, jums gali grėsti sužalojimų pavojus.
- ▶ Niekada nenaudokite gaminio be privatumo lango [18].
- ▶ Nenaudokite pjūklo geležčių.

⚠️ ATSARGIAI! Pavojus susižeisti!

- ▶ Prieš pradėdami naudoti gaminį, visada patikrinkite šlifavimo diską [17]: Patikrinkite atstumą tarp privatumo lango [18] ir šlifavimo disko.
- ▶ Nenaudokite sulūžusių, įtrūkusių ar kitaip pažeistų šlifavimo diskų [17].
- ▶ Neįjunkite gaminio, kol jis nėra tvirtai pritvirtintas prie darbinio paviršiaus.
- ▶ Niekada nenaudokite gaminio be privatumo lango [18], grandinės įtempimo bloko [11] arba šlifavimo disko dangtelio [3].
- ▶ Dirbdami įsitinkinkite, kad stovite stabiliai.
- ▶ Laikykite rankas toliau nuo šlifavimo disko [17] ir pjovimo grandinės dantų, kai eksploatuojate gaminį. Nejudinkite pjūklo grandinės rankomis.

⚠️ ATSARGIAI! Pavojus susižeisti!



Dėvėkite akių ir klausos apsaugos priemones!



Dirbdami su pjūklo grandine: Kad išvengtumėte pjūvių, mūvėkite pjūviams atsparias apsaugines pirštines ir, jei reikia, prijuostę.



⚠️ ATSARGIAI! Pavojus susižeisti!



Visada išjunkite ir atjunkite maitinimo kištuką [16] prieš jį valydami, reguliuodami, prižiūrėdami ar remontuodami.

PASTABA

- ▶ Gaminį maitina elektros variklis su šilumine apsauga ir pakartotinio paleidimo blokavimu, kad būtų užtikrintas didesnis saugumas.
- ▶ Galandimo kampas gali būti reguliuojamas nuo -35° iki $+35^{\circ}$.
- ▶ Grandinės kreipiamasis bėgis [7] turi reguliuojamą stabdiklį.
- ▶ Galandimas atliekamas sukant šlifavimo galvutę [2].

● Įjungimas/išjungimas

⚠️ ATSARGIAI! Pavojus susižeisti!

- ▶ Šlifavimo diskas [17] toliau dirba net gaminį išjungus.
- ▶ Prieš pirmąjį šlifavimo procesą ir po kiekvieno šlifavimo disko [17] pakeitimo: Visada atlikite bent 30 sekundžių bandomąjį paleidimą be jokios apkrovos.
- ▶ Nedelsdami išjunkite gaminį, jei:
 - Šlifavimo diskas [17] nesisuka tolygiai
 - Atsiranda stiprių vibracijų
 - Girdite neįprastus garsus
- ▶ Įsitinkinkite, kad tinklo įtampa atitinka gaminio specifikacijų lentelėje nurodytą įtampą.

PASTABA

- ▶ Dirbdami dulkėtomis sąlygomis: Įsitinkinkite, kad ventiliacijos angos [19] yra laisvos (žr. „Valymas ir techninė priežiūra“).

1. Gaminį prijunkite prie elektros tinklo.
2. Įjungimas: Paspauskite įjungiklį/išjungiklį [1] į padėtį I. Gaminys įsijungia.

3. Išjungimas: Paspauskite įjungiklį/ išjungiklį **1** į padėtį **0**. Gaminys išsijungia.

Šiluminė apsauga su pakartotinio paleidimo blokvimu

- Jei gaminys automatiškai išsijungia dėl perkrovos: Gaminys automatiškai nepasileidžia iš naujo. Vėl įjunkite gaminį.

● Pjūklo grandinės galandimas

⚠ **ATSARGIAI! Pavojus susižeisti!**

- ▶ Neteisingai pagaląsta pjūklo grandinė gali padaryti žalos ir padidinti pjūklo atatrunkos pavojų! Įsitinkinkite, kad pjūklo grandinė yra tiksliai išlygiuota.
- ▶ Atkreipkite dėmesį į teisingą galandimo kampą ir minimalius pjūklo grandinės matmenis.
- ▶ Pašalinkite kuo mažiau medžiagos.
- ▶ Nešlifukite pavaros ar jungiamųjų jungčių. Priešingu atveju pjūklo grandinė gali nutrūkti.
- ▶ Jei to nepaisysite, dirbant su gaminiu kyla sužeidimo pavojus.

PASTABA

- ▶ Prieš galąsdami nuvalykite pjovimo grandinę. Suteptą medieną arba alyvos likučius pašalinkite šepetčiu arba audiniu.
- ▶ Po galandimo: Visos pjovimo jungtys turi būti vienodo ilgio ir pločio.
- ▶ Kai lieka tik apie 4 mm pjovimo danties **24**: Pjūklo grandinė yra susidėvėjusi ir turi būti pakeista nauja.

Pjovimo grandinės įdėjimas

D pav., 1 veiksmas

1. Grandinės kreipiamojo bėgio **7** atidarymas: Pasukite įtempimo svirtį **12** prieš laikrodžio rodyklę:
 - Kelis kartus gražinkite įtempimo svirtį į pradinę padėtį.
 - Atlaisvinkite įtempimo svirtį: Patraukite įtempimo svirtį į išorę.
 - Leiskite įtempimo svirčiai grįžti į pradinę padėtį.
 - Leiskite įtempimo svirčiai vėl užsifiksuoti.
2. Įdėkite pjovimo grandinę į grandinės kreipiamąjį bėgį **7**. Pjovimo briaunos turi būti nukreiptos į šlifavimo diską **17**.
3. Nulenkite stabdiklį **14** žemyn ir traukite pjūklo grandinę atgal, kol galąstinas pjovimo dantis **24** atsirems į stabdiklį.

Darbo kampo nustatymas

1. Atsukite fiksavimo veržlę **9**. Naudodami skalę **10** nustatykite pageidaujamą galandimo kampą α ant grandinės įtempimo bloko sukimosi disko **11**. Laikykitės pjūklo grandinės gamintojo nurodymų dėl reikiamo galandimo kampo α .
2. Vėl priveržkite fiksavimo veržlę **9**.

Stabdiklio nustatymas

D pav., 2 veiksmas

1. Naudodami rankeną **4** pastumkite šlifavimo galvutę **2** žemyn.
2. Grandinės pastūmos reguliavimo varžtu **13a** priartinkite pjovimo dantį **24** prie šlifavimo disko **17**. Pjovimo dantis turi liestis su šlifavimo disku.
3. Priveržkite reguliavimo varžtą **13a**: Naudokite reguliavimo veržlę **13b**.

4. Pritvirtinkite grandinės jungtis grandinės kreipiamajame bėgelyje [7]. Sukite įtempimo svirtį [12] laikrodžio rodyklės kryptimi.
5. Reguliavimo varžtu [6a] sureguliuokite gylio ribotuvą. Šlifavimo diskas [17] turi liesti danties pagrindą.
6. Reguliavimo veržle [6b] užfiksukite šlifavimo gyli.

Galandimas

1. Išjunkite gaminį (žr. „Įjungimas/ išjungimas“).
2. Lengvai paspauskite rankeną [4], kad nustumtumėte šlifavimo galvutę [2] žemyn ir pagalstumėte pjovimo dantį [24]. Šlifavimo diskas [17] neturi būti sustabdytas naudojant stabdžius. Norėdami to išvengti, laiku sumažinkite slėgį.
3. Pagalškite dantis vienoje pjūklo grandinės pusėje.
4. Sureguliuokite galandimo kampą ir pagalškite dantis kitoje pjūklo grandinės pusėje.
5. Perkeltkite pjūklo grandinę į priekį: Išjunkite gaminį (žr. „Įjungimas/ išjungimas“).
6. Atlaisvinkite įtempimo svirtį [12] ir pritvirtinkite kitą grandinės jungtį, kurią reikia pagalšti. Naudokite sureguliuotą stabdiklį [14] ir įtempimo svirtį grandinės kreipiamajame bėgelyje [7].

Gylio ribotuvo atstumo patikra

D pav., 3 veiksmas

PASTABA

- Pjūklo grandinės pjaunančios dalys yra pjovimo jungtys, sudarytos iš pjovimo danties [24] ir gylio ribotuvo nosies [25]. Vertikalus atstumas tarp šių dviejų lemia gylio ribotuvo atstumą **A**.

1. Kas 3-ią galandimą: Patikrinkite gylio ribotuvo atstumą **A** pagal pjūklo grandinės gamintojo nurodymus.
2. Gylio ribotuvo nosies [25] galiuką nuvalykite plokščia dilde. Iš naujo nustatę gylio matuoklio galiuką šiek tiek suapvalinkite. Pradinė forma turi būti išlaikyta.

● Valymas ir techninė priežiūra

⚠ **ATSARGIAI! Pavojus susižeisti!**



Visada išjunkite ir atjunkite maitinimo kištuką [16] prieš jį valydami, reguliuodami, prižiūrėdami ar remontuodami.

⚠ **ATSARGIAI! Pavojus susižeisti!**



Dirbdami su šlifavimo diskais [17] mūvėkite apsaugines pirštines.

⚠ **ATSARGIAI! Pavojus susižeisti!**

- Darbus, kurie nėra aprašyti šioje naudojimo instrukcijoje, paveskite atlikti specializuotoms dirbtuvėms. Naudokite tik originalias dalis.
- Prieš kiekvieną naudojimą visada patikrinkite, ar gaminyje nėra defektų, pvz., atsilaisvinusių, susidėvėjusių ar pažeistų dalių. Koreguokite varžtų ar kitų dalių padėtį. Ypač patikrinkite šlifavimo diską [17]. Pakeiskite pažeistas dalis.

⚠ **ATSARGIAI! Nudegimo rizika!**

- Prieš atlikdami techninės priežiūros ar valymo darbus, palaukite, kol gaminyje visiškai atvės.

● Valymas

⚠ **ATSARGIAI! Elektros šoko pavojus!**

- ▶ Niekada neplaukite gaminio po tekančiu vandeniu.

⚠ **DĖMESIO! Gaminio pažeidimų rizika!**

- ▶ Nenaudokite valymo priemonių ar tirpiklių. Cheminės medžiagos gali pažeisti plastikines gaminio dalis.

PASTABA

- ▶ Po kiekvieno panaudojimo gaminį kruopščiai nuvalykite.

- Ventilacijos angas [19] ir gaminio paviršių valykite minkštu šepetėliu, teptuku arba šluoste.

● Techninė priežiūra

⚠ **ATSARGIAI! Pavojus susižeisti!**

- ▶ Prieš pirmąjį šlifavimo procesą ir po kiekvieno šlifavimo disko [17] pakeitimo: Visada atlikite bent 30 sekundžių bandomąjį paleidimą be jokios apkrovos.
- ▶ Nedelsdami išjunkite gaminį, jei:
 - Šlifavimo diskas [17] nesisuka tolygiai
 - Atsiranda stiprių vibracijų
 - Girdite neįprastus garsus

⚠ **DĖMESIO! Gaminio pažeidimų rizika!**

- ▶ Neprisukite šlifavimo disko veržlės [17a] per stipriai. Gali sulūžti šlifavimo diskas [17] ir šlifavimo disko veržlė.

PASTABA

- ▶ Įsitikinkite, kad ant šlifavimo disko [17] pažymėtas sūkių skaičius yra lygus nominaliajam gaminio tuščiosios eigos sūkių skaičiui arba didesnis už jį. Įsitikinkite, kad disko matmenys atitinka gaminio matmenis.
- ▶ Naudokite tik puikiai veikiančius šlifavimo diskus [17] (garsas).
- ▶ Naudokite tik šlifavimo diskus [17], kurių tvirtinimo anga yra Ø 22 mm. Papildomai negręžkite per mažos šlifavimo disko uždėjimo angos.
- ▶ Nenaudokite jokių atskirtų pereinamųjų įvorių arba adapterių, kad šlifavimo diskus su didele skyle padarytumėte tinkamo dydžio.
- ▶ Nenaudokite pjūklo geležčių.
- ▶ Pakeitus šlifavimo diską [17]: Vėl visiškai surinkite gaminį.

Šlifavimo disko keitimas





E pav.

1. Atlaisvinkite rankeną [4].
2. Atsukite šlifavimo disko dangtelio [3] 3 tvirtinimo varžtus [5].
3. Nuimkite šlifavimo disko dangtelį [3].
4. Ranka atsukite šlifavimo disko veržlę [17a].
5. Išimkite šlifavimo diską [17] iš laikiklio.
6. Uždėkite naują šlifavimo diską [17] ant laikiklio. Ranka prisukite šlifavimo disko veržlę [17a].
7. Vėl uždėkite šlifavimo disko dangtelį [3].



Atsarginės dalys/priedai

- Suderinamas atsarginės dalis ir priedus klientai gali įsigyti adresu www.optimex-shop.com.
- Užsakymus galite pateikti tik internetu.

- Paruoškite užsakymo numerį savo užsakymui.
- Norėdami gauti daugiau informacijos, susisieki su Lidl techninės priežiūros karštąja linija (žr. „Klientų aptarnavimas“).

Dalis	Užsakymo numeris
 Rankena	99949596202
 Šlifavimo diskas	99949596203
Montavimo rinkinys:	
 Varžtai	
 Veržlės	
 Poveržlės	99949596201

● Transportavimas

- Visada gabenkite gaminį viena ranka ant šlifavimo galvutės , o kitą – ant šlifavimo pagrindo .
- Niekada neneškite gaminio už maitinimo laido .

● Sandėliavimas

- Laikykite gaminį sausoje, nuo dulkių apsaugotoje, vaikams nepasiekiamoje vietoje.
- Šlifavimo diskus  laikykite sausoje vietoje. Šlifavimo diskai turi būti laikomi vertikaliai ir negali būti sukrauti vienas ant kito.

● Išmetimas

Pakuotė pagaminta iš aplinkai nekenksmingų medžiagų, kurias galite išmesti įprastose grąžinamojo perdirbimo vietose.



Rūšiuodami atliekas, atkreipkite dėmesį į pakuočių ženklimą, kurį sudaro santrumpos (a) ir skaičiai (b), reiškiantys: 1–7: plastikai/20–22: popierius ir kartonas/80–98: kombinuotosios pakuotės.

Produktas:



Daugiau informacijos apie nebetinkamo naudoti gaminio išmetimą sužinosite savo savivaldybės ar miesto administracijoje.



Aplinkos apsaugos sumetimais neišmeskite nebetinkamo naudoti gaminio kartu su buitineis atliekomis; pristatykite jį į nurodytus surinkimo punktus. Informacijos apie surinkimo punktus ir jų darbo laiką suteiks vietos kompetentingos institucijos.

● Garantija

Gaminys buvo pagamintas laikantis griežtų kruopštumo principų ir prieš pristatant buvo atidžiai patikrintas. Esant medžiagų ar gamybos defektams, jūs turite įstatymines teises gaminio pardavėjo atžvilgiu. Ši garantija jokiais būdais neapriboja įstatymais nustatytų jūsų teisių.

Šiam produktui suteikiama 3 metų garantija nuo pirkimo datos. Garantijos teikimo laikotarpis skaičiuojamas nuo pirkimo datos. Pirkimo kvito originalą laikykite saugioje vietoje, nes šis dokumentas reikalingas kaip pirkimo įrodymas.

Išpakavus gaminį, būtina nedelsiant pranešti apie bet kokius pažeidimus ar defektus, kurie jau buvo pirkimo metu.

Jei per 3 metus nuo šio produkto pirkimo datos išryškės medžiagų ar gamybos trūkumų, produktą savo nuožiūra nemokamai pataisysime arba pakeisime. Patvirtinus garantinį reikalavimą garantinis laikotarpis nepratęsiamas. Ta pati sąlyga taikoma ir pakeistoms bei pataisytoms dalims.

Garantija netaikoma, jei šis produktas apgadinamas, netinkamai naudojamas ar netinkamai prižiūrimas.

Garantija taikoma medžiagų ir gamybos trūkumams. Ši garantija netaikoma gaminio dalims, kurios paprastai susidėvi ir todėl yra laikomos susidėvinčiomis dalimis (pvz., baterijos, žarnos, rašalo kasetės), taip pat netaikoma trapioms dalims, pvz., jungikliams arba dalims iš stiklo.

● Veiksmai norint pasinaudoti garantija

Kad galėtume greitai apdoroti Jūsų prašymą, vadovaukitės toliau pateikiamais nurodymais:

Prašome dėl visų užklausų išsaugoti kasos čekį ir gaminio numerį (IAN 495962_2504) kaip pirkimo įrodymą.

Gaminio numerį rasite duomenų lentelėje, išgraviruotą ant gaminio, ant naudojimo instrukcijos viršelio (apačioje kairėje) arba užkljuotą prietaiso užpakalinėje pusėje ar apačioje.

Jei išryškėtų produkto veikimo ar kitokių trūkumų, pirmiausia telefonu arba elektroniniu paštu kreipkitės į toliau nurodytą klientų aptarnavimo skyrių.

Tada sugedusiu pripažintą produktą, pridėję pirkimo dokumentą (kasos čekį) ir nurodę trūkumą bei jo atsiradimo laiką, nemokamai galėsite išsiųsti Jums nurodytu klientų aptarnavimo tarnybos adresu.



parkside-diy.com svetainėje galite atidaryti ir atsisiųsti šią ir daugelį kitų instrukcijų. Su šiuo QR kodu galite tiesiogiai patekti į parkside-diy.com svetainės puslapį. Pasirinkite savo šalį ir pagal paieškos formą susiraskite savo šalies naudojimo instrukciją. Įvesdami gaminio numerį (IAN) 495962_2504 surasite jūsų gaminio naudojimo instrukciją.

● Klientų aptarnavimas

LT Klientų aptarnavimo tarnyba Lietuva

Tel.: 0 800 33062

Užklausos forma [parkside-diy.com](https://www.parkside-diy.com)
IAN 495962_2504

● ES atitikties deklaracija

ES ATITIKTIES DEKLARACIJA (Nr. 495962_2504)

IAN: 495962_2504
Gaminto identifikacija: "PARKSIDE" Elektrinis grandinių galštuvus
Modelio numeris: HG12071

Pirmiau aprašytas deklaracijos objektas atitinka susijusius derinamuosius Sąjungos teisės aktus:

Direktyva 2006/42/EB
Direktyva 2014/30/ES
Direktyva 2011/65/ES su visais susijusiais pakeitimais

Nuorodos į atitinkamus darniuosius standartus arba į kitas technines specifikacijas, pagal kurias deklaruota atitiktis:

Nr. / Dalys
Direktyva 2006/42/EB
EN 62841-1:2015/A11:2022
Direktyva 2014/30/ES
EN IEC 55014-1:2021
EN IEC 55014-2:2021
EN IEC 61000-3-2:2019/A1:2021
EN 61000-3-3:2013/A2:2021

Prieš tai aprašytas objektas atitinka Europos parlamento ir Tarybos 2011 m. birželio 8 dienos Direktyvą 2011/65/ES dėl tam tikrų pavojingų medžiagų naudojimo elektros ir elektroninėje įrangoje apribojimo:

Nr. / Dalys
Direktyva 2011/65/ES
EN IEC 63000:2018

Papildoma informacija:

Nr. / Dalys
PPP 58094B:2022

Techninę dokumentaciją saugo: OWIM GmbH & Co.KG

Už ką ir kieno vardu pasirašyta:

OWIM GmbH & Co. KG, Stiftsbergstraße 1, 74167 Neckarsulm, Vokietija

Ši atitikties deklaracija yra išduota tik gamintojo atsakomybe.

Originalios atitikties deklaracijos vertimas

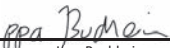
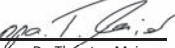
Neckarsulm	24.06.2025		
Vieta	Data	ppa. Jens Buchheim įgaliotas signataras	ppa. Dr. Thorsten Maier įgaliotas signataras

LT



Kasutatud piktogrammide/sümbolite nimekiri	Lehekülg	104
Sissejuhatus	Lehekülg	105
Otstarbekohane kasutamine	Lehekülg	105
Tarnekomplekt	Lehekülg	105
Osade kirjeldus	Lehekülg	105
Tehnilised andmed	Lehekülg	106
Ohutusjuhised	Lehekülg	107
Elektritööriistade üldised ohutusjuhised	Lehekülg	107
Täiendavad ohutusjuhised	Lehekülg	109
Paigaldamine	Lehekülg	111
Toote monteerimine	Lehekülg	111
Toote paigaldamine tööpinna külge	Lehekülg	111
Kasutamine	Lehekülg	111
Sisse-/väljalülitamine	Lehekülg	112
Saeketi teritamine	Lehekülg	113
Puhastamine ja hooldus	Lehekülg	114
Puhastamine	Lehekülg	114
Hooldus	Lehekülg	115
Transport	Lehekülg	115
Hoiustamine	Lehekülg	116
Jäätmekäitlus	Lehekülg	116
Garantii	Lehekülg	116
Garantii käsitlemine	Lehekülg	116
Teenindus	Lehekülg	117
ELi vastavusdeklaratsioon	Lehekülg	118

Kasutatud piktogrammide/sümbolite nimekiri

 	<p>See sümbol tähendab, et selle toote kasutamisel tuleb järgida kasutusjuhendit.</p>		<p>Kandke kuulmiskaitsevahendit!</p>
	<p>OHT! – Tähistab suure riskiastmega ohtu, mis eiramise korral põhjustab surma või tõsiseid vigastusi (nt lämbumisoht)</p>		<p>Kandke hingamisteede kaitsevahendeid!</p>
	<p>HOIATUS! – Tähistab keskmise riskiastmega ohtu, mis eiramise korral võib põhjustada surma või tõsiseid vigastusi (nt elektrilöögioht)</p>		<p>Kandke silmakaitsevahendit!</p>
	<p>ETTEVAATUST! – Tähistab madala riskiastmega ohtu, mis eiramise korral võib põhjustada kergeid või mõõdukaid vigastusi (nt põletusoht)</p>		<p>Kandke kaitsekindaid!</p>
	<p>TÄHELEPANU! – Hoiatab võimalike materiaalsete kahjude eest (nt lühiseoht)</p>		<p>Kandke kaitsepõlle!</p>
	<p>Pöörlevast tööriistast tingitud vigastusoht! Hoidke käed eemal.</p>		<p>Kaitseklass II (topeltisolatsioon)</p>
	<p>Oht elektrilöögi tõttu! Enne hooldus- ja remonditööde tegemist eemaldage alti pistik 16 pistikupesast.</p>	 	<p>ETTEVAATUST! Ärge vaadake põleva lambi sisse!</p> <p>Lihvimisketta mõõtmed</p>
	<p>Ärge kasutage toodet vihma käes.</p>		<p>Ärge kasutage defektseid lihvimiskettaid</p>
	<p>CE-märkis kinnitab, et seade vastab asjakohastele ELi direktiividele.</p>	 	<p>Ohutusjuhised Tegevusjuhised</p>

ELEKTRIMOOTORIGA KETITERITUSSEADE

● **Sissejuhatus**

Õnnitleme teid selle uue toote ostu puhul! Olete endale saanud kõrgekvaliteedilise toote. Kasutusjuhend kuulub toote juurde. Selles on olulisi juhiseid ohutuse, kasutamise ja jäätmekäitluse kohta. Enne toote kasutamist tutvuge selle kohta antud kasutus- ja ohutuse alaste juhistega. Kasutage toodet üksnes kirjeldatud viisil ja otstarbel. Toote edasiandmisel kolmandatele isikutele andke kaasa ka kõik toote dokumendid.

● **Otstarbekohane kasutamine**

- Toode on mõeldud kõikide üldkasutatavate saeketi tüüpide teritamiseks. Toode pole mõeldud muude rakenduste jaoks (nt jahutusvedelikuga lihvimine, muude detailide või tervistkahjustavate materjalide lihvimine, nagu asbest).
- Toode on ette nähtud kasutamiseks meistrimeeste valdkonnas.
- Toode ei ole ette nähtud pidevaks kasutamiseks. Ärilise kasutamise korral kaotab garantii kehtivuse.
- Toodet peavad kasutama täiskasvanud. Üle 16-aastased noorukid tohivad toodet kasutada ainult järelevalve all.
- Tootja ei vastuta kahjude eest, mis tulenevad otstarbepärasest kasutamisest või kasutamisel tehtud vigadest.

● **Tarnekomplekt**

⚠ HOIATUS!

- ▶ Toode ja pakendid ei sobi lastele mängimiseks! Lapsed ei tohi mängida kilekottide, kilede ja väikedetailidega! Allaneelamise ja lämbumise oht!

- 1 Elektrimootoriga ketiteritusseade
- 1 Käepide
- 1 Ketipinguti koos kinnituskruviga
- 1 Reguleerkruvi
- 1 Reguleermutter
- 2 Kruvi
- 2 Mutrid
- 2 Alusseibi
- 1 Kasutusjuhend

● **Osade kirjeldus**

- 1 Toitelüliti
- 2 Lihvimispea
- 3 Lihvimisketta kate
- 4 Käepide
- 5 Kinnituskruvid (lihvimisketta kate)
- 6a Reguleerkruvi (sügavuspiirik)
- 6b Reguleermutter (sügavuspiirik)
- 7 Ketijuhiku siin
- 8 Lihvimispesa
- 9 Kinnitusmutter (ketipinguti)
- 10 Teritusnurga skaala (+35° kuni -35°)
- 11 Ketipinguti koos pöördplaadiga
- 12 Pingutushoob (keti fikseerimine)
- 13a Reguleerkruvi (keti etteanne) (eelpaigaldatud)
- 13b Reguleermutter (keti etteanne) (eelpaigaldatud)
- 14 Piirik
- 15 Kaablihoidik
- 16 Pistikuga toitejuhe
- 17 Lihvimisketas
- 17a Lihvimisketta mutter
- 18 Kaitseklaas
- 19 Õhutusavad
- 20 Kruvid
- 21 Mutrid
- 22 Alusseibid

- 23 Piirdeserv
 24 Lõikehammas
 25 Sügavuspiiriku naga

● Tehnilised andmed

Elektrimootoriga ketiteritusseade	PEKSG 85 F4
Mass (sh lisatarvikud):	2,1 kg
Nimisisendpinge:	230–240 V~, 50 Hz
Voolutarve tühikäigul P ₀ :	23 W (S1)
Maksimaalne võimsustarve P:	85 W (S2 15 min) *
Kaitseklass:	II/□
Kaitseaste:	IPX0
Tühikäigu pöörlemissagedus n ₂ :	5000 min ⁻¹
Seadistusnurk:	35° vasakule/ paremale

Lihvimisketas	PA 104 WA 100
Välisläbimõõt:	Ø 104 mm
Puurava:	Ø 22 mm
Paksus:	3,2 mm
Tühikäigu pöörlemiskiirus n ₀ :	max 7350 min ⁻¹
Pöörlemiskiirus:	max 40 m/s**

MÄRKUS

- ▶ Kõikide üldkasutatavate saekettide jaoks lülimõõduga $\frac{3}{8}$ " (Low Profile), sobib lülimõõtude jaoks 0,325" ja $\frac{1}{4}$ ", mida tuleb töödelda $\frac{1}{8}$ " (3,2 mm) paksuste lihvimisketastega (jälgige keti tootja andmeid).
- ▶ Info lihvimisketaste järelltellimise kohta: vt „Varuosad/tarvikud“

Müraemissioonide väärtused

Mõõdetud väärtused tuvastati standardit EN 62841 järgides. Elektritööriista A-korrigeeritud müratase on tavaliselt järgmine:

Helirõhutase L _{pA} :	60,3 dB
Määramatus K _{pA} :	3,0 dB
Helivõimsustase L _{WA} :	73,3 dB
Määramatus K _{WA} :	3,0 dB

Vibratsiooniemissioonide väärtused

Vibratsiooni koguväärtused (kolme suuna vektorsumma), tuvastatud standardit EN 62841 järgides:

Vibratsioon a _h :	2,5 m/s ²
Määramatus K:	1,5 m/s ²

⚠ HOIATUS!



Kandke kuulmiskaitsevahendit!

* Lülitage toode välja, kui see on 15 minutit pidevalt koormuse all töötanud. Laske mootorit toatemperatuurile jahtuda, enne kui toodet uuesti kasutate.

** Lihvimisketas peab vastu pidama pöörlemiskiirusele vähemalt 40 m/s.

HOIATUS!

- ▶ Vibratsiooni- ja müraemissioonid võivad elektritööriista tegeliku kasutamise ajal erineda esitatud väärtustest olenevalt viisist, kuidas elektritööriista kasutatakse, eriti aga sellest, millist materjali sellega töödeldakse.

Püüdke vibratsiooni- ja mürataset võimalikult madalal hoida. Vibratsioonikoormuse vähendamiseks kandke tarviku kasutamisel kindaid ja piirata tööaega. Seejuures tuleb silmas pidada kõiki käitustsükli osi (nt ajad, millal elektritööriist on välja lülitatud, ja ajad, kus see on sisse lülitatud, kuid töötab koormuseta).

MÄRKUS

- ▶ Esitatud vibratsiooni koguväärtus ja müraemissiooni väärtus on mõõdetud standardiseeritud kontrollmeetodiga ja neid saab kasutada selleks, et võrrelda üht elektritööriista teisega.
- ▶ Esitatud vibratsiooni koguväärtust ja müraemissiooni väärtust saab kasutada ka kokkupuute esialgseks hindamiseks.



Ohutusjuhised

- Elektritööriistade üldised ohutusjuhised

HOIATUS!

- ▶ **Lugege läbi kõik ohutusjuhised, suunised, pildid ja tehnilised andmed, mis selle elektritööriista juurde kuuluvad.** Järgmiste juhiste eiramise tagajärjeks võib olla elektrilöök, tulekahju ja/või rasked vigastused.

Hoidke kõik ohutusjuhised ja juhised edaspidiseks alles.

Ohutusjuhistes kasutatud mõiste „elektritööriist“ viitab niihästi võrgu kaudu töötavatele elektritööriistadele (toitejuhtmega) kui ka akuga töötavatele elektritööriistadele (toitejuhtmeta).

Töökoha ohutus

- 1) **Tagage töökohas puhtus ja korralik valgustus.** Segadus või valgustamata töökohad võivad põhjustada vigastusi.
- 2) **Ärge töötage elektritööriistaga plahvatusohtlikus keskkonnas, kus leidub süttivaid vedelikke, gaase või tolmu.** Elektritööriistad tekitavad sädemeid, mille mõjul võib tolm või aurud süttida.
- 3) **Ärge lubage lapsi ega kõrvalisi isikuid elektritööriista kasutamise ajal lähedusse.** Tähelepanu kõrvalejuhtimise korral võite kaotada kontrolli elektritööriista üle.

Elektriohutus

- 1) **Elektritööriista pistik peab sobima pistikupesasse. Pistikut ei tohi vähimalgi määral muuta. Ärge kasutage**

- adapterpistikut kaitsemaandusega elektritööriistadega.** Muutmata pistikud ja sobivad pistikupesad vähendavad elektrilöögi ohtu.
- 2) **Vältige kokkupuudet maandatud pindadega, nagu torud, radiaatorid, pliidid ja külmkapid.** Kui teie keha on maandatud, on elektrilöögi oht suurem.
 - 3) **Elektritööriistad ei tohi saada märjaks.** Vee sattumine elektritööriista suurendab elektrilöögi ohtu.
 - 4) **Ärge kasutage toitejuhet elektritööriista kandmiseks või riputamiseks ja ärge hoidke juhtmest, et tõmmata pistikut pistikupesast. Toitejuhe ei tohi kokku puutuda kuumuse, õli, teravate servade ega ka liikuvate osadega.** Kahjustatud või millegi ümber keerdunud toitejuhtmest tõstavad elektrilöögi ohtu.
 - 5) **Kui töötate elektritööriistaga välitingimustes, kasutage ainult selliseid pikendusjuhtmeid, mis sobivad välitingimuste jaoks.** Välitingimuste jaoks sobiva pikendusjuhtme kasutamine vähendab elektrilöögi ohtu.
 - 6) **Kui elektritööriista tuleb kindlasti kasutada niiskes keskkonnas, kasutage rikkevoolukaitselüliti.** Rikkevoolukaitselüliti kasutamine vähendab elektrilöögi ohtu.

Inimeste ohutus

- 1) **Olge tähelepanelik ja jälgige oma tegevust ning töötage elektritööriistaga mõistlikult. Ärge kasutage elektritööriista, kui olete väsinud või narkootikumide, alkoholi või ravimite mõju all.** Üks hajevil hetk elektritööriista kasutamisel võib põhjustada raskeid vigastusi.
- 2) **Kandke isikukaitsevahendeid ja alati kaitseprille.** Kui kannate elektritööriista tüübi ja kasutusviisiga sobivaid isikukaitsevahendeid, nagu tolmu mask, libisemiskindlad turvajalatsid, kaitsekiiver või kuulmiskaitsevahendid, väheneb vigastuste oht.
- 3) **Vältige juhuslikku käivitamist. Elektritööriista ei tohi ühendada vooluvõrku ja/või akuga ega ka üles tõsta või kanda, kui te pole eelnevalt veendunud, et tööriist on välja lülitatud.** Kui hoiate elektritööriista kandmise ajal sõrme lülil või kui ühendate sisselülitatud elektritööriista vooluvõrku, võivad tagajärjeks olla õnnetused.
- 4) **Eemaldage seadistamistöriistad või mutrivõtmed enne elektritööriista sisselülitamist.** Tööriist või võti, mis asub elektritööriista pöörlevas osas, võib põhjustada vigastusi.
- 5) **Hoidke oma keha normaalselt. Seiske kindlalt ja hoidke alati tasakaalu.** Nii saate elektritööriista ootamatutes olukordades paremini kontrollida.
- 6) **Kandke sobivaid riideid. Ärge kandke avaraid riideid ega ehteid. Hoidke juukseid, riideid ja kindaid liikuvatest osadest eemal.** Lahtised riided, ehted või pikad juuksed võivad sattuda liikuvatesse osadesse.
- 7) **Kui tolmuimemis- ja tolmukogumisseadmeid saab paigaldada, tuleb need ühendada ja õigesti kasutada.** Tolmuimeja kasutamine võib vähendada tolmust lähtuvaid ohtusid.
- 8) **Ärge olge ülemläära enesekindel ja ärge eirake elektritööriistade ohutusreegleid ka siis, kui tunnete elektritööriista pärast**

mitmekordset kasutamist. Hooletu käitumine võib viia mõne sekundiga raskete vigastusteni.

Elektritööriista kasutamine ja hooldamine

- 1) **Ärge koormake elektritööriista üle. Kasutage oma töö jaoks selleks ettenähtud elektritööriista.** Õige elektritööriistaga töötate tõhusamalt ja turvalisemalt ning ettenähtud võimsusvahemikus.
- 2) **Ärge kasutage rikkis lülitiga elektritööriista.** Elektritööriist, mida ei saa enam sisse või välja lülitada, on ohtlik ja vajab parandamist.
- 3) **Tõmmake pistik pistikupesast ja/või eemaldage eemaldatav aku enne, kui hakkate seadet seadistama, tarvikuid vahetama või elektritööriista ära panete.** See ettevaatusabinõu aitab vältida elektritööriista juhuslikku käivitamist.
- 4) **Kui te ei kasuta elektritööriistu, hoidke neid selliselt, et need ei satuks laste kätte.** Ärge lubage elektritööriista kasutada inimestel, kes seda ei tunne või kes pole neid juhiseid lugenud. Elektritööriistad on kogemusteta inimeste käes ohtlikud.
- 5) **Hooldage elektritööriistu ja tarvikuid hoolikalt. Kontrollige, kas liikuvad osad töötavad laitmatult ega kiilu kinni, kas mõni osa on murdunud või selliselt kahjustatud, et elektritööriista toimimine on mõjutatud. Laske kahjustatud osad enne elektritööriista kasutamist parandada.** Paljud õnnetused juhtuvad halvasti hooldatud elektritööriistade tõttu.
- 6) **Jälgige, et lõikavad tööriistad oleksid teravad ja puhtad.** Hoolikalt hooldatud lõiketööriistad, millel on teravad lõikeservad, kiiluvad vähem kinni ja neid on kergem juhtida.

- 7) **Järgige neid juhiseid elektritööriista, tarvikute ja lisaseadmete jms kasutamisel. Pidage seejuures silmas ka töötingimusi ja tehtavat tööd.** Kui kasutate elektritööriista ettenähtust muul eesmärgil, võib see põhjustada ohtlikke olukordi.
- 8) **Jälgige, et käepidemed ja haardepinnad oleksid kuivad ja puhtad ning et neil poleks õli ega määrderasva.** Libedad käepidemed ja haardepinnad ei võimalda elektritööriista kindlalt käsitseda ega ootamatutes olukordades kontrolli all hoida.

Teenindus

- 1) **Laske oma elektritööriista parandada ainult spetsialistil, kes kasutab originaalvaruosi.** See tagab elektritööriista ohutuse säilitamise.

● Täiendavad ohutusjuhised

- **Ärge kasutage kahjustatud tarvikuid. Kontrollige enne igat kasutust tarvikuid, nagu lihvimisketaste, väljatulnud kildude ja mõrade suhtes. Kui olete tarvikut kontrollinud ja kasutanud, siis hoidke ennast ja läheduses viibivaid isikuid pöörleva tarviku tasandist eemale ning laske seadmel 1 minut maksimumkiirusel töötada.** Kahjustatud tarvikud murduvad selle testimisperioodi jooksul tavaliselt ära.
- **Tarviku lubatud pöörlemiskiirus peab olema vähemalt nii suur kui elektritööriistale märgitud maksimaalne pöörlemiskiirus.** Lubatust kiiremini pöörlevad tarvikud võivad murduda ja lendu minna.
- **Hoidke ise ja läheduses viibivad isikud pöörleva lihvimisketta tööalustusest väljas.** Kaitsekate

kaitseb operaatorit eemalepaiskuvate osade ja juhusliku kokkupuute eest lihvijaga.

- **Lihvimistarvikuid võib kasutada ainult soovitatud kasutusviisidel.** Näiteks: Ärge kunagi lihvige, kasutades lihvimisketta külgpinda. Külgpinnaga lihvimisel võib lihvimisketas puruneda ja laiali paiskuda.
- **Kasutage oma valitud lihvimisketta puhul alati kahjustamata ja õige suuruse ning kujuga pingutusäärikut.** Sobivad äärikud kaitsevad lihvimisketast ja vähendavad sel viisil lihvimisketta purunemisohtu.
- **Tarviku väline läbimõõt ja paksus peavad vastama teie elektritööriista suuruste andmetele.** Valesti mõõdetud tarvikut ei saa piisavalt varjestada või kontrollida.
- **Lihvimiskettad ja äärikud peavad sobima täpselt teie elektritööriista lihvimisspindlisse.** Tarvikud, mis ei sobitu täpselt elektritööriista lihvimisspindlile, pöörlevad ebaühtlaselt, vibreerivad väga tugevalt ja võivad põhjustada kontrolli kaotuse.
- **Kandke isikukaitsevahendeid.** Kasutage olenevalt kasutusviisist täielikku näokaitset, silmade kaitset või kaitseprille. Vajaduse korral kandke tolumaski, kuulmiskaitset, kaitsekindaid või eripõlle, mis hoiab väikesed löike- ja materjaliosakesed teist eemal. Silmakaitse peab kaitsma lenduvate võõrkehade eest, mis võivad erinevate kasutusviiside korral tekkida. Tolmu- ja hingamiskaitsemask peavad filtreerima kasutamisel tekkiva tolmu

ära. Kui te olete pikka aega tugeva müra sees, võib teie kuulmine langeda.

- **Hoidke teised inimesed oma tööpiirkonnast ohutul kaugusel. Kõik, kes sisenevad tööpiirkonda, peavad kandma isikukaitsevahendeid.** Toorikute osakesed või tarviku katkised tükid võivad lendu minna ja põhjustada vigastusi ka väljaspool otsest tööpiirkonda.
- **Ärge hoidke pöörleva tarviku läheduses toitejuhet.** Kui te kaotate seadme üle kontrolli, siis võib juhtuda, et lõikate toitejuhtme läbi või takerdute sellesse ja teie käsi või käsivars võivad pöörlevasse tarvikusse sattuda.
- **Puhastage regulaarselt oma elektritööriista õhutusavasid.** Mootori ventilaator tõmbab korpusesse tolmu, üleliigne metallitolmu kogunemine võib tuua kaasa elektriliste ohtude tekke.
- **Ärge kasutage elektritööriista kergesti süttivate materjalide läheduses. Ärge kasutage elektritööriista, kui see asub süttival pinnal, nagu näiteks puit.** Sädemete tõttu võivad need materjalid süttida.
- **Ärge kasutage tarvikuid, mille kasutamiseks on vaja vedelaid jahutusaineid.** Vee või muude jahutusainete kasutamine võib põhjustada elektrišoki.
- **Hoidke ühendusjuhtmeid ja pikendusjuhtmeid lihvimisketast eemal.** Tõmmake kahjustuse või läbilõikamise korral võrgupistik viivitamatult pistikupesast välja. Ärge puudutage kaablit enne, kui see on vooluvõrgust lahutatud. Esineb oht elektrilöögi tõttu.

- Pistiku või toitejuhe vahetamist peab alati tegema elektritööriista tootja või tema klienditeenindus, et vältida ohtude tekkimist.

● Paigaldamine

MÄRKUS

- ▶ Kinnitage toode alati kaasapandud kruvidega (M10 × 70).
- ▶ Enne esmakordset kasutuselevõtmist: Kinnitage toode kindlalt tööpinna külge.
- ▶ Jälgige, et teil oleks töötamiseks piisavalt ruumi. Ärge ohustage teisi inimesi.
- ▶ Säilitage toote üle kontroll: Kinnitage toode tööpinna külge alati piisava pikkuse ja jämedusega kruvide abil.

● Toote monteerimine

Joon. B

1. Eemaldage kaablikõidised.
2. Keerake käepide [4] lihvimispea [2] külge.
3. Eemaldage kinnituskrugi [9] ketipinguti [11] küljest.
4. Pange ketipinguti [11] lihvimispea [8] peale.
5. Kruvige ketipinguti [11] kinnituskrugi [9] abil kinni.
6. Juhtige toitejuhe [16] kaablihoidiku [15] külge.

Kinnituskrugi monteerimine

1. Pistke sügavuspiiriku reguleerkrugi [6a] ja reguleermutter [6b] toote tagaküljel olevast keermeavast läbi.
2. Fikseerige lihvimissügavus reguleermuttri [6b] abil.

3. Pange reguleerkrugi [13a] ja reguleermutter [13b] keti etteande sisse.

● Toote paigaldamine tööpinna külge

Joon. C

MÄRKUS

- ▶ Lauaserva paksus: 20–30 mm
- ▶ Puuri läbimõõt: 10,5 mm
- ▶ Krugi mõõt: M10

1. Paigutage toode tööpinnale: Kasutage piirdeserva [23]. Lihvimispea [8] peab üle lauaserva ulatuma.
2. Märkige pliatsiga puuravad. Eemaldage toode taas.
3. Puurige tööpinna sisse 2 puurava.
4. Kruvige lihvimispea [8] tööpinna külge: Kasutage krugi [20], alusseibe [22] ja mutreid [21].

● Kasutamine

⚠ ETTEVAATUST! Vigastuste oht!

- ▶ Kasutage ainult tootja poolt soovitatud lihvimiskettaid [17] ja tarvikuosi. Muude tarvikute või tarvikute kasutamine võib põhjustada vigastusohtu.
- ▶ Ärge kunagi käitage seadet sisse ilma sissepandud kaitseklaasita [18].
- ▶ Ärge kasutage saelehti.
- ▶ Enne toote kasutamist kontrollige alati lihvimisketast [17]: Kontrollige kaitseklaasi [18] ja lihvimisketta vahekaugust.
- ▶ Ärge kasutage katkiseid, mõranenud ega muul viisil kahjustada saanud lihvimiskettaid [17].

⚠ ETTEVAATUST! Vigastuste oht!

- ▶ Lülitage toode sisse alles siis, kui see on kindlalt tööpinna külge kinnitatud.
- ▶ Ärge kunagi käitage toodet ilma kaitseklaasita [18], ketipingutita [11] või lihvimisketta katteta [3].
- ▶ Veenduge, et seisate töötamise ajal kindlalt.
- ▶ Hoidke oma käed toote töötamise ajal lihvimiskettast [17] ja saeketi hammastest eemal. Ärge liigutage saeketti käega.

⚠ ETTEVAATUST! Vigastuste oht!



Kandke silma- ja kuulmekaitset!



Saeketiga töötamisel: Kandke kaitsekindaid ja vajadusel põlle, et vältida löikevigastusi.



⚠ ETTEVAATUST! Vigastuste oht!



Enne toote puhastamist, seadistamist, hoolsamist või remontimist lülitage see alati välja ja tõmmake pistik [16] pistikupesast välja.

MÄRKUS

- ▶ Toodet käitatakse elektrimootori abil, millel on täiendava turvalisuse tagamiseks termilise kaitse ja taaskäivitamise lukustus.
- ▶ Teritusnurka saab seadistada vahemikus -35° kuni $+35^{\circ}$.
- ▶ Ketijuhiku siinil [7] on varieeruvalt reguleeritav piirik.

MÄRKUS

- ▶ Teritamine toimub lihvimispea [2] kallutamise teel.

● Sisse-/väljalülitamine

⚠ ETTEVAATUST! Vigastuste oht!

- ▶ Lihvimisketas [17] pöörleb edasi ka pärast toote väljalülitamist.
- ▶ Esimese lihvimistoimingu eel ja iga kord pärast lihvimisketta [17] vahetamist: Viige läbi vähemalt 30-sekundiline proovikäitus ilma koormuseta.
- ▶ Lülitage toode viivitamata välja järgmistel juhtudel:
 - Lihvimisketas [17] ei pöörle ühtlaselt
 - Tekib tugev vibratsioon
 - Kuulete ebatavalist müra
- ▶ Veenduge, et võrgupinge vastaks toote tüübisildil märgitud pingele.

MÄRKUS

- ▶ Tolmustes tingimustes töötamisel: Tagage, et õhutusavad [19] oleks vabad (vt „Puhastamine ja hooldus“).

1. Ühendage toode voluvõrku.
2. Sisselülitamine: Vajutage toitelüliti [1] asendisse **I**. Toode käivitub.
3. Väljalülitamine: Vajutage toitelüliti [1] asendisse **0**. Toode lülitub välja.

Termiline kaitse koos taaskäivitamise lukustusega

- Kui toode lülitub ülekoormuse tõttu automaatselt välja: Toode ei käivitu uuesti. Lülitage toode taas sisse.

● Saeketi teritamine

⚠ ETTEVAATUST! Vigastuste oht!

- ▶ Valesti teritatud saekett võib põhjustada kahjustusi ja suurendab sae tagasilöögi ohtu! Veenduge, et saekett oleks täpselt õiges asendis.
- ▶ Jälgige õiget teritusnurka ja saeketi miinimummõõtmeid.
- ▶ Eemaldage võimalikult vähe materjali.
- ▶ Ärge lihvide veolülisid ega ühendülisid. Vastasel juhul võib saekett puruneda.
- ▶ Selle juhise eiramise korral valitseb toote kasutamisel vigastusoht.

MÄRKUS

- ▶ Puhastage saeketti enne teritamist. Eemaldage õlised puidutükid või õliäägid harja või lapi abil.
- ▶ Pärast teritamist: Kõik lõikehambad peavad olema sama pikkuse ja paksusega.
- ▶ Kui lõikehambast [24] on järel vaid umbes 4 mm: Saekett on kulunud ja see tuleb uue saeketi vastu välja vahetada.

Saeketi sisestamine

Joon. D, samm 1

1. Avage ketijuhiku siin [7]: Keerake pingutushooba [12] vastupäeva:
 - Viige pingutushoob mitu korda lähtesendis tagasi.
 - Pingutushoova vabastamine: Tõmmake pingutushooba väljapoole.
 - Laske pingutushooval algasendisse naasta.
 - Laske pingutushooval taas fikseeruda.

2. Asetage saekett ketijuhiku siini [7] siise. Lõikeservad peavad olema suunatud lihvimisketta [17] poole.
3. Klappige piirik [14] alla ja tõmmake saeketti nii palju tahapoole, kuni teritav lõikehammas [24] on piiriku vastas.

Töönurga seadistamine

1. Keerake kinnitusmutter [9] lahti. Seadistage skaala [10] abil soovitud teritusnurk α ketipinguti pöördplaadil [11]. Järgige saeketi tootja juhiseid nõutud teritusnurga α kohta.
2. Keerake kinnitusmutter [9] taas kinni.

Piiriku seadistamine

Joon. D, samm 2

1. Liigutage lihvimispead [2] käepidemel [4] allapoole.
2. Kasutage reguleerkrui [13a] keti etteande jaoks, et viia lõikehammas [24] lihvimisketale [17] lähemale. Lõikehammas peab lihvimiskettaga kokku puutuma.
3. Reguleerkrui [13a] pingutamine: Kasutage reguleermutrit [13b].
4. Ketilülide kinnitamine ketijuhiku siinis [7]: Keerake pingutuhooa [12] päripäeva.
5. Reguleerige sügavuspiirikut reguleerkrui [6a] abil. Lihvimisketas [17] peab hamba pinnaga kokku puutuma.
6. Fikseerige lihvimissügavus reguleermutrit [6b] abil.

Teritada

1. Lülitage toode sisse (vt „Sisse-/väljalülitamine“).
2. Vajutage kergelt käepidet [4], et lihvimispead [2] alla liigutada ja lõikehammast [24] teritada. Lihvimisketast [17] ei tohi pidurite abil peatada. Vähendage õigeaegselt survet, et seda vältida.

3. Teritage hambad saeketi ühel küljel.
4. Seadistage teritusnurk ja teritage hambaid saeketi teisel küljel.
5. Saeketi edasiliigitamine:
Lülitage toode välja (vt „Sisse-/väljalülitamine“).
6. Vabastage pingutushoob [12] ja fikseerige järgmine teritavat lüli. Kasutage seadistatud piirikut [14] ja pingutushooba ketijuhiku siinis [7].

Sügavuspiiriku kauguse kontrollimine

Joon. D, samm 3

MÄRKUS

- ▶ Saeketi lõikavad osad on lõikelülid, mis koosnevad lõikehambast [24] ja sügavuspiiriku nagast [25]. Nendevaheline vertikaalne kaugus määrab ära sügavuspiiriku kauguse **A**.

1. Iga 3. teritamise järel: Kontrollige sügavuspiiriku kaugust **A** vastavalt saeketi tootja juhistele.
2. Viilige sügavuspiiriku naga [25] teravik lameviiliga maha. Ümardage veidi sügavuspiiriku otsa pärast tagasipanemist.
Algne kuju peab säilima.

● Puhastamine ja hooldus

⚠ ETTEVAATUST! Vigastuste oht!



Enne toote puhastamist, seadistamist, hoolsamist või remontimist lülitage see alati välja ja tõmmake pistik [16] pistikupesast välja.

⚠ ETTEVAATUST! Vigastuste oht!



Kandke lihvimisketastega [17] töötamisel kaitsekindaid.

⚠ ETTEVAATUST! Vigastuste oht!

- ▶ Laske antud kasutusjuhendis kirjeldamata jäänud töid teostada erialatöökojal. Kasutage ainult originaalvaruosasid.
- ▶ Kontrollige alati enne kasutamist, kas tootel on ilmselgeid puudujääke, nt lahtised, kulunud või kahjustatud osad. Korrigeerige kruvide või muude osade asendit. Kontrollige eelkõige lihvimisketast [17]. Vahetage kahjustatud osad välja.

⚠ ETTEVAATUST! Põletusvigastuste oht!

- ▶ Enne hooldus- või puhastustööde tegemist laske tootel täielikult jahtuda.

● Puhastamine

⚠ ETTEVAATUST! Elektrilöögi oht!

- ▶ Ärge puhastage toodet kunagi woolava vee all.

⚠ TÄHELEPANU! Toot kahjustamise oht!

- ▶ Ärge kasutage puhastusvahendeid ega lahusteid. Keemilised ained võivad kahjustada toote plast detaile.

MÄRKUS

- ▶ Puhastage toode põhjalikult pärast iga kasutamist.
- Puhastage õhutusavad [19] ja toote pealispind pehme harja, pintslis või lapiga.

● Hooldus

⚠ ETTEVAATUST! Vigastuste oht!

- ▶ Esimese lihvimistoimingu eel ja iga kord pärast lihvimisketta [17] vahetamist: Viige läbi vähemalt 30-sekundiline proovikäitus ilma koormuseta.
- ▶ Lülitage toode viivitamata välja järgmistel juhtudel:
 - Lihvimisketas [17] ei pöörle ühtlaselt
 - Tekib tugev vibratsioon
 - Kuulete ebatavalist müra

⚠ TÄHELEPANU! Toote kahjustamise oht!

- ▶ Ärge keerake lihvimisketta mutterit [17a] liiga kõvasti kinni. Lihvimisketas [17] ja lihvimisketta mutter võivad puruneda.

MÄRKUS

- ▶ Veenduge, et lihvimiskettal [17] märgitud pöörlemiskiirus on võrdne või suurem kui toote nominaalne pöörlemissagedus. Veenduge, et ketta mõõtmed vastavad toote mõõtmetele.
- ▶ Kasutage ainult laitmatus seisukorras lihvimiskettaid [17] (kõlatest).
- ▶ Kasutage ainult lihvimiskettaid [17], mille paigaldusava läbimõõt on Ø 22 mm. Ärge puurige tagantjärele vastuvõtuava, mis on lihvimisketta jaoks liiga väike.
- ▶ Ärge kasutage eraldiseisvaid ahenduspuksse ega adaptereid, et suure auguga lihvimiskettad kinnitamiseks sobivaks muuta.
- ▶ Ärge kasutage saelehti.
- ▶ Pärast lihvimisketta [17] vahetamist: Pange toode taas täielikult kokku.

Lihvimisketta vahetamine

Joon. E

1. Keerake käepidet [4].
2. Keerake lahti 3 kinnituskruvi [5] lihvimisketta kattel [3].
3. Eemaldage lihvimisketta kate [3].
4. Keerake lihvimisketta mutter [17a] käega maha.
5. Võtke lihvimisketas [17] kinnituselt maha.
6. Asetage uus lihvimisketas [17] kinnitusele. Keerake lihvimisketta mutter [17a] käega peale.
7. Pange lihvimisketta kate [3] taas peale.

Varuosad/tarvikud

- Sobivaid varuosi ja tarvikuid saavad kliendi osta aadressil www.optimex-shop.com.
- Tellimusi saab esitada ainult veebis.
- Tellimuse esitamiseks pange valmis tellimisnumber.
- Lisainfo saamiseks helistage Lidl-klienditelefoni (vt „Teenindus“).

Osa	Tellimisnumber
[4] Käepide	99949596202
[17] Lihvimisketas	99949596203
Paigalduskomplekt:	
[20] Kruvid	99949596201
[21] Mutrid	
[22] Alusseibid	

● Transport

- Transportige toodet alati, hoides ühe käega lihvimispeast [2] ja teise käega lihvimispeasast [8].
- Ärge kunagi kandke toodet toitejuhtmest [16].

● Hoiustamine

- Hoiustage toodet kuivas ja tolmu eest kaitstud kohas ja lastele kättesaamatult.
- Hoidke lihvimiskettaid  kuivas kohas. Lihvimiskettaid tuleb hoida sirgelt ja neid ei tohi virnastada.

● Jäätmekäitlus

Pakend koosneb keskkonناسõbralikest materjalidest, mida saab käidelda kohalikes ringlussevõtu keskustes.



Jälgige prügi sorteerimisel pakkematerjalide tähistusi, mis koosnevad lühenditest (a) ja numbritest (b) ning nende tähendused on järgmised: 1–7: plastik/20–22: paber ja papp/80–98: liitmaterjalid.

Toode:



Küsige vana toote käitlemise võimaluste kohta oma valla- või linnavalitsusest.



Ärge visake oma vana toodet keskkonna kaitsmise huvides olmeprügi hulka, käidelve see nõuetekohaselt. Kogumispunktide ja nende lahtioleku aegade kohta saate teavet asjakohasest haldusasutusest.

● Garantii

Toode on valmistatud rangete kvaliteedijuhiste järgi ja seda on enne tarnimist põhjalikult kontrollitud. Materjali- või tootmisdefektide korral on teil seaduslikud õigused toote müüja suhtes. Teie seadusjärgsed õigused ei ole mingil juhul piiratud meie allpool sätestatud garantiiga.

Selle toote garantii kehtib 3 aastat alates ostukuupäevast. Garantiaeg algab ostukuupäevaga. Hoidke müügitšeki originaali kindlas kohas, kuna see dokument on vajalik ostu tõendamiseks.

Kõikidest kahjustustest või defektidest, mis esinesid juba ostmise ajal, tuleb teatada kohe pärast toote lahtipakkimist.

Kui tootel ilmneb 3 aasta jooksul alates ostukuupäevast materjali- või teostusviga, parandame või asendame selle omal valikul teie eest tasuta. Garantii perioodi ei pikendata kinnitatud garantiinõudega. See kehtib ka asendatud ja parandatud osade kohta.

See garantii kaotab kehtivuse, kui toode on kahjustatud, või kui seda on valesti kasutatud või hooldatud.

Garantii katab materjali- ja tootmisdefektid. See garantii ei laiene tooteosadele, mis on tavapäraselt kulunud ja mida seetõttu peetakse kuluvateks osadeks (nt akud, voolikud, värvikassetid), ega ka purunevate osade kahjustustele, nt lülitid või klaasist osad.

● Garantii käsitlemine

Selleks et teie mureküsimus saaks kiire lahenduse, järgige palun alltoodud juhiseid:

Kõikide päringute jaoks hoidke oma ostu tõendamiseks alles kassatšekk ja tootenumber (IAN 495962_2504).

Tootenumbri leiate tootel olevalt tüübisildilt või graveeringult, oma kasutusjuhendi tiitellehelt (all vasakul) või toote taga- või allosas olevalt kleebiselt.

Toote toimivusvigade või muude puuduste korral võtke kõigepealt telefoni või e-posti teel ühendust alltoodud teenindusosakonnaga.

Lisades defektsele tootele ostudokumendi (kassatšeki), kirjelduse toote puuduste kohta ja andmed selle kohta, millal need ilmsid, saate selle tasuta saata teile teadaantud teeninduse aadressile.



Neid ja paljusid teisi käsiraamatuid saate vaadata ja alla laadida lehelt parkside-diy.com. Selle QR-koodi abil satute otse lehele parkside-diy.com. Valige oma riik ja otsige otsinguvälja abil kasutusjuhendeid. Tootenumbri (IAN) 495962_2504 sisestamisel pääsete ligi oma toote kasutusjuhendile.

● Teenindus

EE Teenindus Eestis

Tel: 8000049141

Kontakti vorm parkside-diy.com

IAN 495962_2504

● ELi vastavusdeklaratsioon

ELi VASTAVUSDEKLARATSIOON (nr 495962_2504)

IAN: 495962_2504
Tootekood: "PARKSIDE" Elektrimootoriga ketiteritusseade
Mudeli number: HG12071

Eelkirjeldatud deklareeritav toode on kooskõlas asjaomaste liidu ühtlustatud õigusaktidega:

Direktiiv 2006/42/EÜ
Direktiv 2014/30/EÜ
Direktiiv 2011/65/EL koos kõigi sellega seotud muudatustega

Viited kasutatud harmoneeritud standarditele või viited muudele tehnilistele spetsifikatsioonidele, millele vastavust deklareeritakse:

Nr / Osad
Direktiiv 2006/42/EÜ
EN 62841-1:2015/A11:2022
Direktiv 2014/30/EÜ
EN IEC 55014-1:2021
EN IEC 55014-2:2021
EN IEC 61000-3-2:2019/A1:2021
EN 61000-3-3:2013/A2:2021

Eespool kirjeldatud deklareeritav ese on kooskõlas Euroopa Parlamendi ja nõukogu 8. juuni 2011. aasta direktiiviga 2011/65/EL teatavate ohtlike ainete kasutamise piiramise kohta elektri- ja elektroonikaseadmetes:

Nr / Osad
Direktiiv 2011/65/EL
EN IEC 63000:2018

Lisateave:

Nr / Osad
PPP 58094B:2022

Tehnilise dokumentatsiooni valdaja: OWIM GmbH & Co.KG

Alla kirjutanud:

OWIM GmbH & Co. KG, Stiftsbergstraße 1, 74167 Neckarsulm, Saksamaa

Käesolev vastavusdeklaratsioon on välja antud tootja ainuvastutusel.

Algse vastavusdeklaratsiooni tõlge

Neckarsulm

Koht

24.06.2025

Kuupäev

ppa. Jens Buchheim

Volitatud allakirjutanu

ppa. Dr. Thorsten Maier





















Volitatud allakirjutanu

EE



Izmantoto piktogrammu/simbolu saraksts	Lpp. 120
Ievads	Lpp. 121
Paredzētais lietojums	Lpp. 121
Piegādes komplekts	Lpp. 121
Detāļu apraksts	Lpp. 121
Tehniskie parametri	Lpp. 122
Drošības norādījumi	Lpp. 123
Vispārīgas drošības norādījumi elektroinstrumentiem	Lpp. 123
Papildu drošības norādījumi	Lpp. 125
Montāža	Lpp. 127
Izstrādājuma montāža	Lpp. 127
Izstrādājuma pievienošana darba plāksnei	Lpp. 127
Lietošana	Lpp. 128
Ieslēgšana/izslēgšana	Lpp. 128
Zāģa ķēdes asināšana	Lpp. 129
Tīrīšana un apkope	Lpp. 130
Tīrīšana	Lpp. 131
Apkope	Lpp. 131
Transportēšana	Lpp. 132
Glabāšana	Lpp. 132
Utilizācija	Lpp. 132
Garantija	Lpp. 132
Rīcība garantijas gadījumā	Lpp. 133
Serviss	Lpp. 133
ES atbilstības deklarācija	Lpp. 134

Izmantoto piktogrammu/simbolu saraksts

 	<p>Simbols nozīmē, ka, lietojot izstrādājumu, ir jāievēro lietošanas pamācība.</p>		<p>Valkājiet dzirdes aizsardzības līdzekļus!</p>
	<p>BĪSTAMI! – Apzīmē augstas pakāpes risku, kuru nenovēršot, iestājas nāvējošu vai smagu traumu sekas (piemēram, nosmakšanas risks)</p>		<p>Valkājiet elpceļu aizsarglīdzekļus!</p>
	<p>BRĪDINĀJUMS! – Apzīmē vidējas pakāpes risku, kuru nenovēršot, var iestāties nāvējošu vai smagu traumu sekas (piemēram, strāvas trieciena risks)</p>		<p>Lietojiet acu aizsarglīdzekļus!</p>
	<p>PIESARDZĪBU! – Apzīmē zemas pakāpes risku, kuru nenovēršot, var iestāties vieglu līdz vidēju traumu sekas (piemēram, applaucēšanās risks)</p>		<p>Valkājiet aizsargcimdus!</p>
	<p>UZMANĪBU! – Brīdinājums par iespējamiem mantiskajiem bojājumiem (piemēram, īssavienojuma risks)</p>		<p>Lietojiet aizsargpriekšautu!</p>
	<p>Savainojumu risks rotējoša instrumenta dēļ! Netuviniet rokas.</p>		<p>II aizsardzības klase (dubultā izolācija)</p>
	<p>Apdraudējums strāvas trieciena dēļ! Pirms apkopes un remontdarbiem izvelciet kontaktdakšu 16 no kontaktlīdzdas.</p>	 	<p>PIESARDZĪBU! Neskatieties degošajā gaismeklī!</p> <p>Slīpēšanas diska izmēri</p>
	<p>Nepakļaujiet izstrādājumu lietus ietekmei.</p>		<p>Nelietojiet bojātus slīpēšanas diskus</p>
	<p>CE zīme apstiprina atbilstību ES direktīvām, kas piemērojamas izstrādājumam.</p>	 	<p>Drošības norādījumi Norādījumi par apiešanos</p>

ELEKTRISKAIS KĒŽU ASINĀTĀJS

● **Ievads**

Apsveicam jūs ar jaunā izstrādājuma iegādi! Jūs esat izvēlēties augstas kvalitātes izstrādājumu. Lietošanas instrukcija ir šī izstrādājuma sastāvdaļa. Tā ietver svarīgas norādes attiecībā uz drošību, lietošanu un utilizāciju. Pirms izstrādājuma lietošanas iepazīstieties ar visiem lietošanas un drošības norādījumiem. Izmantojiet izstrādājumu tikai tā, kā aprakstīts un atbilstoši tam paredzētajam lietojumam. Ja nododat izstrādājumu citai personai, dodiet līdzī arī visu dokumentāciju.

● **Paredzētais lietojums**

- Izstrādājums ir paredzēts visu standarta zāģa ķēžu tipu asināšanai. Izstrādājums nav paredzēts citai lietošanai (piemēram, asināšanai ar dzesēšanas šķidrums, citu detaļu vai veselībai bīstamu materiālu, piemēram, azbesta, slīpēšanai).
- Izstrādājums ir paredzēts lietošanai mājsaimniecības ietvaros.
- Izstrādājums nav paredzēts ilgstošai komerciālai lietošanai. Komerciālas lietošanas gadījumā garantija zaudē spēku.
- Izstrādājums ir paredzēts lietošanai pieaugušajiem. Jaunieši, kas ir vecāki par 16 gadiem, drīkst lietot izstrādājumu tikai uzraudzībā.
- Ražotājs nav atbildīgs par bojājumiem, kas radušies neparedzētas lietošanas vai nepareizas darbības rezultātā.

● **Piegādes komplekts**

⚠ BRĪDINĀJUMS!

- ▶ Izstrādājums un iepakojuma materiāli nav rotaļlietas bērniem! Bērni nedrīkst spēlēties ar plastmasas maisiņiem, folijām un sīkām detaļām! Pastāv aizrīšanās un nosmakšanas risks!

- 1 Elektriskais ķēžu asinātājs
- 1 Rokturis
- 1 Ķēdes spriegotājs ar fiksācijas skrūvi
- 1 Regulēšanas skrūve
- 1 Regulēšanas uzgrieznis
- 2 Skrūves
- 2 Uzgriežņi
- 2 Paplāksnes
- 1 Lietošanas instrukcija

● **Detaļu apraksts**

- 1 Ieslēgšanas/izslēgšanas slēdzis
- 2 Slīpēšanas galva
- 3 Slīpēšanas diska pārsegs
- 4 Rokturis
- 5 Stiprinātājskrūves (slīpēšanas diska pārsegs)
- 6a Regulēšanas skrūve (dziļuma atturis)
- 6b Regulēšanas uzgrieznis (dziļuma atturis)
- 7 Ķēdes vadsliede
- 8 Slīpēšanas pamatne
- 9 Fiksācijas uzgrieznis (ķēdes spriegotājs)
- 10 Asināšanas leņķa skala (+35° līdz -35°)
- 11 Ķēdes spriegotājs ar grozāmo disku
- 12 Spriegošanas svira (ķēdes fiksācija)
- 13a Regulēšanas skrūve (ķēdes padeve) (iepriekš uzstādīta)
- 13b Regulēšanas uzgrieznis (ķēdes padeve) (iepriekš uzstādīts)
- 14 Atturis
- 15 Kabeļa turētājs
- 16 Pieslēguma vads ar kontaktdakšu
- 17 Slīpēšanas disks
- 17a Slīpēšanas diska uzgrieznis

- 18 Aizsargstikls
- 19 Ventilācijas atveres
- 20 Skrūves
- 21 Uzgriežņi
- 22 Paplāksnes
- 23 Atdures iegriezums
- 24 Ķēdes zobs
- 25 Dziļuma ierobežotāja izcilnis

● Tehniskie parametri

Elektriskais ķēžu asinātājs	PEKSG 85 F4
Svars (ieskaitot piederumus):	2,1 kg
Nominālais ieejas spriegums:	230–240 V~, 50 Hz
Strāvas patēriņš tukšgaitā P_0 :	23 W (S1)
Maksimālais jaudas patēriņš P :	85 W (S2 15 min) *
Aizsardzības klase:	II/□
Aizsardzības veids:	IPX0
Nominālais tukšgaitas apgriezienu skaits n_2 :	5000 min ⁻¹
Iestatīšanas leņķis:	35° pa kreisi/pa labi

Slīpēšanas disks	PA 104 WA 100
Ārējais diametrs:	Ø 104 mm
Urbums:	Ø 22 mm
Biezums:	3,2 mm
Tukšgaitas apgriezienu skaits n_0 :	maks. 7350 min ⁻¹
Perimetra ātrums:	maks. 40 m/s**

* Izslēdziet izstrādājumu pēc tā nepārtrauktas darbināšanas ar slodzi 15 minūtes. Pirms izstrādājuma atkārtotas lietošanas ļaujiet motoram atdzist līdz istabas temperatūrai.

** Slīpēšanas diskam ir jāiztur perimetra ātrums vismaz 40 m/s.

NORĀDE

- ▶ Piemērots visām standarta zāģa ķēdēm ar posma izmēru $\frac{3}{8}$ " (Low Profile), posma izmēri 0,325" un $\frac{1}{4}$ ", kas jāapstrādā ar $\frac{1}{8}$ " (3,2 mm) bieziem slīpēšanas diskkiem (ievērojiet ķēdes ražotāja datus).
- ▶ Informācija par slīpēšanas disku pasūtīšanu: skatiet "Rezerves daļas/piederumi"

Trokšņa emisijas vērtības

Izmērtās vērtības tika noteiktas saskaņā ar EN 62841. Elektroinstrumenta A svērtais trokšņa līmenis parasti ir:

Skaņas spiediena līmenis L_{pA} :	60,3 dB
NeNOTEIKTĪBA K_{pA} :	3,0 dB
Skaņas jaudas līmenis L_{WA} :	73,3 dB
NeNOTEIKTĪBA K_{WA} :	3,0 dB

Vibrāciju emisijas vērtības

Kopējās vibrācijas vērtības (vektoru summa trīs virzienos), kas noteiktas saskaņā ar EN 62841:

Vibrācija a_h :	2,5 m/s ²
Kļūda K :	1,5 m/s ²

⚠ BRĪDINĀJUMS!



Valkājiet dzirdes aizsardzības līdzekļus!

BRĪDINĀJUMS!

- ▶ Vibrāciju un trokšņa emisijas elektroinstrumenta faktiskās lietošanas laikā var atšķirties no norādītajām vērtībām atkarībā no elektroinstrumenta izmantošanas veida, jo īpaši no tā, kāda veida sagatave tiek apstrādāta.

Centieties, lai vibrācijas un trokšņi būtu pēc iespējas zemāki. Piemēri, lai samazinātu vibrācijas iedarbību lietojot darba instrumentu, ir valkāt cimdus un ierobežot darba laiku. Jāņem vērā visas darbības cikla daļas (piemēram, reizes, kad elektroinstrumenti tiek izslēgti, un reizes, kad tas tiek ieslēgts, bet darbojas bez slodzes).

NORĀDE

- ▶ Norādītā kopējā vibrāciju vērtība un noteiktā trokšņa emisijas vērtība ir izmērīta saskaņā ar standartizētu testa metodi, un tās var izmantot, lai salīdzinātu vienu elektroinstrumentu ar citu.
- ▶ Norādīto kopējo vibrācijas vērtību un noteikto trokšņa emisijas vērtību var izmantot arī sākotnējam slodzes novērtējumam.



Drošības norādījumi

- **Vispārīgas drošības norādījumi elektroinstrumentiem**

BRĪDINĀJUMS!

- ▶ **Izlasiet visus drošības norādījumus, instrukcija, aplūkojiet attēlus un tehniskos datus, kuri iekļauti šī elektroinstrumenta komplektācijā.** Neievērojot zemāk sniegtos norādījumus, var rasties elektriskās strāvas trieciens, ugunsgrēks un/vai nopietnas traumas.

Saglabājiet visus drošības norādījumus un instrukcijas turpmākai uzziņai.

Drošības norādījumos izmantotais termins “elektroinstrumenti” attiecas uz elektroinstrumentiem (ar tīkla vadu) vai ar akumulatoru darbināmiem elektroinstrumentiem (bez tīkla vada).

Darba vietas drošība

- 1) **Uzturiet darba vietu tīru un labi apgaismotu.** Nekārtība vai neapgaismotas darbavietas var izraisīt negadījumus.
- 2) **Nedarbojieties ar elektroinstrumentu sprādzienbīstamā vidē, kurā ir viegli uzliesmojoši šķidrums, gāzes vai putekļi.** Elektroinstrumenti rada dzirksteles, kas var aizdedzināt putekļus vai izgarojumus.
- 3) **Elektroinstrumenta lietošanas laikā turiet to drošā attālumā no bērniem un citām personām.** Ja esat izklaidīgs, varat zaudēt kontroli pār elektroinstrumentu.

Elektrodrošība

- 1) **Elektroinstrumenta kontaktdakšai jāatbilst kontaktlīdzdai. Kontaktdakšu nekādi nedrīkst pārveidot. Nelietojiet nevienu adaptera spraudni kopā ar iezemētiem elektroinstrumentiem.** Nepārveidotas kontaktdakšas un atbilstošās kontaktlīdzdas samazina elektriskās strāvas trieciena risku.
- 2) **Izvairieties no fiziska kontakta ar iezemētām virsmām, piemēram, caurulēm, sildītājiem, krāsniem un ledusskapjiem.** Ja jūsu ķermenī ir iezemēts, palielinās elektriskās strāvas trieciena risks.
- 3) **Aizsargājiet elektroinstrumentus no lietus vai mitruma.** Ūdens iekļūšana elektroinstrumentā palielina elektriskās strāvas trieciena risku.
- 4) **Neizmantojiet pieslēguma vadu, lai pārnēsātu elektroinstrumentu, to pakārtu vai izvilktu kontaktdakšu no kontaktlīdzdas. Pieslēguma vadu neturiet karstuma, eļļas, asu malu vai kustīgu daļu tuvumā.** Bojāti vai samezglojušies pieslēguma vadi palielina elektriskās strāvas trieciena risku.
- 5) **Ja jūs strādājat ar elektroinstrumentu ārā, izmantojiet tikai pagarinātājus, kas ir piemēroti arī izmantošanai ārpus telpām.** Āra lietošanai piemērota pagarinātāja lietošana samazina elektriskās strāvas trieciena risku.
- 6) **Ja elektroinstrumenta darbība mitrumā ir neizbēgama, izmantojiet atlikušās strāvas ķēdes pārtraucēju.** Atlikušās strāvas ķēdes pārtraucēja lietošana samazina elektriskās strāvas trieciena risku.

Personu drošība

- 1) **Sekojiet līdzi, skatieties, ko jūs darāt, un strādāiet saprātīgi ar**

elektroinstrumentu. Nelietojiet elektroinstrumentu, ja esat noguris vai narkotiku, alkohola reibumā vai medikamentu ietekmē. Neuzmanības brīdis, lietojot elektroinstrumentu, var izraisīt nopietnas traumas.

- 2) **Valkājiet individuālos aizsardzības līdzekļus un vienmēr aizsargbrilles.** Individuālo aizsardzības līdzekļu, piemēram, putekļu maskas, neslidošu drošības apavu, aizsargķiveres vai dzirdes aizsardzības līdzekļu izmantošana atkarībā no elektroinstrumenta veida un lietojuma samazina traumu risku.
- 3) **Izvairieties no netīšas iedarbināšanas. Pirms pievienojat to barošanas avotam un/vai akumulatoram, paceļat vai nēsājat, pārliecinieties, vai elektroinstrumenti ir izslēgti.** Ja, nēsājot elektroinstrumentu, turēsiet pirkstu uz slēdža vai, ja elektroinstrumenti ir pievienoti barošanas avotam, tas var izraisīt nelaimes gadījumus.
- 4) **Pirms elektroinstrumenta ieslēgšanas noņemiet visus regulēšanas instrumentus vai uzgriežņu atslēgas.** Instruments vai atslēga, kas atrodas elektroinstrumenta rotējošajā daļā, var izraisīt traumas.
- 5) **Izvairieties no neparastas stājas. Nodrošiniet drošu stāvēšanu un vienmēr saglabājiet līdzsvaru.** Tas ļauj labāk kontrolēt elektroinstrumentu neparedzētās situācijās.
- 6) **Valkājiet piemērotu apģērbu. Nevalkājiet vaļīgu apģērbu vai rotaslietas. Neturiet matus, apģērbu un cimodus kustīgo daļu tuvumā.** Vaļīgs apģērbs, rotaslietas vai gari mati var iekļerties kustīgajās daļās.

- 7) **Ja var uzstādīt putekļu nosūkšanas un savākšanas ierīces, tām jābūt pareizi pieslēgtām un lietotām.** Izmantojot putekļu nosūcēju, var samazināt putekļu radīto risku.
- 8) **Neļaujieties viltus drošības sajūtai un neignorējiet drošības noteikumus par elektroinstrumentu, pat ja pēc daudzām lietošanas reizēm jūs jau esat iepazinis elektroinstrumentu.** Neuzmanīga rīcība sekundes laikā var izraisīt nopietnas traumas.

Elektroinstrumenta lietošana un rīkošanās ar to

- 1) **Nepārslogojiet elektroinstrumentu. Lietojiet darbam paredzēto elektroinstrumentu.** Ar pareizo elektroinstrumentu jūs varat strādāt labāk un drošāk norādītajā jaudas diapazonā.
- 2) **Nelietojiet elektroinstrumentu, kura slēdzis ir bojāts.** Elektroinstrumenti, kuru vairs nevar ieslēgt vai izslēgt, ir bīstami, un tos ir jāremontē.
- 3) **Pirms veicat ierīces iestatījumus, maināt darba instrumenta daļas vai uzglabājat elektroinstrumentu, izvelciet kontaktdakšu no kontaktligzdas un/vai noņemiet noņemamo akumulatoru.** Šis piesardzības pasākums novērš elektroinstrumenta nejaušu iedarbināšanu.
- 4) **Nelietotos elektroinstrumentus glabājiet bērniem nepieejamā vietā.** Neļaujiet nevienai personai lietot elektroinstrumentu, kura to nav iepazinusi vai kura nav izlasījusi instrukcijas. Elektroinstrumenti ir bīstami, ja tos izmanto nepieredzējušas personas.

- 5) **Rūpīgi kopiet elektroinstrumentus un darba instrumentus.** Pārbaudiet, vai kustīgās daļas darbojas pareizi un vai tās nav iestrēgušas, vai daļas nav salauztas vai sabojātas tā, ka tiek traucēta elektroinstrumenta darbība. Pirms elektroinstrumenta lietošanas salabojiet bojātās daļas. Daudzus negadījumus izraisa slikti uzturēti elektroinstrumenti.
- 6) **Griezējinstrumentiem jābūt asiem un tīriem.** Rūpīgi kopti griezējinstrumenti ar asām griešanas malām mazāk iesprūst un ir vieglāk vadāmi.
- 7) **Izmantojiet elektroinstrumentu, piederumus, darba instrumentus utt. saskaņā ar šīm instrukcijām. Ņemiet vērā darba apstākļus un veicamo darbu.** Elektroinstrumentu izmantošana citām vajadzībām, nevis tām, kurām tie ir paredzēti, var izraisīt bīstamas situācijas.
- 8) **Rokturiem un satveršanas virsmām jābūt sausām, tīrām un bez eļļas un smērvielas.** Slidenie rokturi un satveršanas virsmas neļauj droši darbināt un kontrolēt elektroinstrumentu neparedzētās situācijās.

Serviss

- 1) **Lūdziet, lai jūsu elektroinstrumentu remontē tikai kvalificēti speciālisti un tikai ar oriģinālajām rezerves daļām.** Tas nodrošina elektroinstrumenta drošības uzturēšanu.

● Papildu drošības norādījumi

- **Nelietojiet bojātus darba instrumentus. Pirms katras lietošanas pārbaudiet, vai darba instrumentiem, piemēram, slīpēšanas diskiem, nav šķembu un plaisu. Kad esat pārbaudījis**

un izmantojīs darba instrumentu, uzturieties un nodrošiniet, lai tuvumā esošās personas uzturētos ārpus rotējošā darba instrumenta līmeņa un ļaujiet ierīcei 1 minūti darboties ar maksimālo ātrumu.

Šajā pārbaudes periodā parasti salūst bojāti darba instrumenti.

- **Darba instrumenta pieļaujamajam griešanās ātrumam jābūt vismaz tikpat lielam kā maksimālajam ātrumam, kas norādīts uz elektroinstrumenta.** Piederumi, kas griežas ātrāk, nekā atļauts, var salūzt un lidot apkārt.
- **Sargājiet sevi un tuvumā esošās personas no rotējoša slīpēšanas diska.** Aizsargapvalks ir paredzēts, lai aizsargātu operatoru no atlūzām un nejaušas saskares ar abrazīvu.
- **Slīpēšanas diskus drīkst izmantot tikai ieteiktajiem lietojumiem.** Piemēram: Nekad neslīpējiet ar slīpēšanas disku sānu virsmām. Slīpēšana ar sānu virsmu var izraisīt slīpēšanas disku sadrupšanu un aizlidošanu.
- **Izvēlētajam slīpēšanas diskam vienmēr lietojiet nebojātus, pareiza izmēra un formas stiprinājuma atlokus.** Piemēroti atloki atbalsta slīpēšanas disku un tādējādi samazina slīpēšanas diska salūšanas risku.
- **Darba instrumenta diametram un biežumam ir jāatbilst elektroinstrumenta izmēru specifikācijām.** Nepareizi nomērītus darba instrumentus nevar atbilstoši nodrošināt vai kontrolēt.
- **Slīpēšanas diskkiem un atlokiem precīzi jāatbilst jūsu elektroinstrumenta slīpēšanas vārpstai.** Ja elektroinstrumentam neprecīzi pievieno darba

instrumentus, tie rotē nevienmērīgi, ļoti spēcīgi vibrē un var izraisīt vadības zaudēšanu.

- **Valkājiet individuālos aizsardzības līdzekļus. Atkarībā no lietojuma izmantojiet pilnu sejas aizsargu, acu aizsargu vai aizsargbrilles. Vajadzības gadījumā valkājiet putekļu masku, dzirdes aizsardzības līdzekļus, aizsargcimdus vai īpašu priekšautu, kas pasargās jūs no griezumam un materiālu daļiņām.** Acu aizsarglīdzeklim jāaizsargā no lidojošiem svešķermeņiem, kas rodas dažādu lietojumu laikā. Putekļu vai elpošanas orgānu aizsardzības maska filtrē putekļus, kas rodas lietošanas laikā. Ilga atrašanās skaļā troksnī var izraisīt dzirdes zudumu.
- **Gādājiet, lai citi cilvēki atrastos drošā attālumā no darba zonas. Ikvienam, kas ienāk darba zonā, ir jālieto individuālie aizsardzības līdzekļi.** Sagataves fragmenti vai salauzti darba instrumenti var lidot apkārt un izraisīt traumas pat ārpus tiešās darba zonas.
- **Pieslēguma vadu turiet drošā attāluma no svārstīgiem darba instrumentiem.** Ja zaudējat kontroli pār ierīci, var tikt pārgriezts vai aizķerts pieslēguma vads un jūsu plauksta vai roka var iekļūt svārstīgajā darba instrumentā.
- **Regulāri tīriet elektroinstrumenta ventilācijas atveres.** Motora ventilators ievieļ putekļus korpusā, un liels metāla putekļu uzkrājums var radīt elektriskus apdraudējumus.
- **Nelietojiet elektroinstrumentu viegli uzliesmojošu materiālu tuvumā. Nelietojiet elektroinstrumentu, ja tas atrodas uz degošas virsmas, piemēram, koka.** Dzirksteles var aizdedzināt šos materiālus.

- **Neizmantojiet darba instrumentus, kuriem nepieciešams šķidrums dzesēšanas šķidrums.** Ūdens vai citu šķidro dzesēšanas šķidrumu izmantošana var izraisīt strāvas triecienu.
- Pieslēguma vadi un pagarinātājs nedrīkst atrasties slīpēšanas diska tuvumā. Bojājuma vai pārgriešanas gadījumā uzreiz izvelciet kontaktdakšu no kontaktlīdzes. Nepieskarieties vadam, pirms tas nav atvienots no tīkla. Rodas strāvas trieciena risks.
- Kontaktdakšas vai pieslēguma vada maiņa vienmēr jāveic elektroinstrumenta ražotājam vai tā klientu servisam, lai izvairītos no apdraudējuma.

● **Montāža**

NORĀDE

- ▶ Vienmēr nostipriniet izstrādājumu ar pievienotajām skrūvēm (M10 × 70).
- ▶ Pirms pirmās lietošanas reizes: Droši nostipriniet izstrādājumu uz darba plāksnes.
- ▶ Ievērojiet, ka darbam ir nepieciešama pietiekami liela vieta. Neapdraudiet citas personas.
- ▶ Saglabājiet kontroli pār izstrādājumu: Vienmēr nostipriniet izstrādājumu ar pietiekami garām un biežām skrūvēm uz darba plāksnes.

● **Izstrādājuma montāža**

B att.

1. Noņemiet kabeļu savilcējus.
2. Pieskrūvējiet rokturi [4] slīpēšanas galvai [2].
3. Atbrīvojiet fiksācijas skrūvi [9] no ķēdes spriegotāja [11].

4. Uzlieciet ķēdes spriegotāju [11] uz slīpēšanas pamatnes [8].
5. Pieskrūvējiet ķēdes spriegotāju [11] ar fiksācijas skrūvi [9].
6. Nostipriniet pieslēguma vadu [16] kabeļu turētājā [15].

Fiksācijas skrūves montāža

1. Iespraudiet regulēšanas skrūvi [6a] un regulēšanas uzgriezni [6b] dziļuma atturim caur vītoto urbumu izstrādājuma aizmugurē.
2. Nofiksējiet slīpēšanas dziļumu ar regulēšanas uzgriezni [6b].
3. Ievietojiet regulēšanas skrūvi [13a] un regulēšanas uzgriezni [13b] ķēdes padēvē.

● **Izstrādājuma pievienošana darba plāksnei**

C att.

NORĀDE

- ▶ Galda malas biezums: 20–30 mm
- ▶ Urbja diametrs: 10,5 mm
- ▶ Skrūves biezums: M10

1. Pozicionējiet izstrādājumu uz darba plāksnes: Izmantojiet atdures iegriezumu [23]. Slīpēšanas pamatnei [8] jāizvirzās pāri galda malai.
2. Iezīmējiet urbumus ar zīmuli. Noņemiet izstrādājumu.
3. Izurbiet 2 urbumus darba virsmā.
4. Pieskrūvējiet slīpēšanas pamatni [8] uz darba plāksnes: Izmantojiet skrūves [20], paplāksnes [22] un uzgriežņus [21].

● Lietošana

⚠ **PIESARDZĪBU! Traumu risks!**

- ▶ Izmantojiet tikai ražotāja ieteiktos slīpēšanas diskus [17] un piederumus. Citu darba instrumentu un citu piederumu izmantošana var radīt traumu risku.
- ▶ Nekad nedarbiniet izstrādājumu, ja tam nav aizsargstikla [18].
- ▶ Neizmantojiet zāga plātnes.
- ▶ Pirms izstrādājuma lietošanas vienmēr pārbaudiet slīpēšanas disku [17]: Pārbaudiet attālumu starp aizsargstiklu [18] un slīpēšanas disku.
- ▶ Neizmantojiet salauztus, saplaisājušus vai citādi bojātus slīpēšanas diskus [17].
- ▶ Ieslēdziet izstrādājumu tikai tad, ja tas ir droši nostiprināts uz darba plāksnes.
- ▶ Nekad nelietojiet izstrādājumu bez aizsargstikla [18], ķēdes spriegotāja [11] vai slīpēšanas diska pārsega [3].
- ▶ Pārliecinieties, ka darba laikā stāvat stabili.
- ▶ Kad izstrādājums darbojas, netuviniet rokas slīpēšanas diskam [17] un zāga ķēdes zobiem. Nekustiniet zāga ķēdi ar roku.

⚠ **PIESARDZĪBU! Traumu risks!**



Lietojiet aizsargbrilles un ausu aizsargus!

⚠ **PIESARDZĪBU! Traumu risks!**



Strādājot ar zāga ķēdi:
Lietojiet griezumizturīgus aizsargcimdus un pēc vajadzības priekšautu, lai izvairītos no grieztām traumām.

⚠ **PIESARDZĪBU! Traumu risks!**



Pirms tīrīšanas, iestatīšanas, apkopes vai remonta vienmēr izslēdziet izstrādājumu un izvelciet kontaktdakšu [16].

NORĀDE

- ▶ Izstrādājuma piedziņu nodrošina elektromotors ar termoaizsardzību un atkārtotas palaišanas bloķētāju papildu drošībai.
- ▶ Asināšanas leņķi var iestatīt no -35° līdz $+35^{\circ}$.
- ▶ Ķēdes vadslīdei [7] ir mainīgi iestatāms atturis.
- ▶ Asināšana notiek, pagriežot slīpēšanas galvu [2].

● Ieslēgšana/izslēgšana

⚠ **PIESARDZĪBU! Traumu risks!**

- ▶ Arī pēc izstrādājuma izslēgšanas slīpēšanas disks [17] turpina darboties.
- ▶ Pirms pirmā slīpēšanas procesa un katreiz pēc slīpēšanas diska [17] nomaiņas: Vienmēr veiciet vismaz 30 sekunžu izmēģinājuma darbību bez slodzes.
- ▶ Uzreiz izslēdziet izstrādājumu, ja:
 - Slīpēšanas disks [17] griežas nevienmērīgi
 - Rodas stipras vibrācijas
 - Dzirdat nenormālus trokšņus

⚠️ PIESARDZĪBU! Traumu risks!

- ▶ Pārlicinieties, ka tīkla spriegums atbilst izstrādājuma datu plāksnītē norādītajam spriegumam.

NORĀDE

- ▶ Strādājot putekļainos apstākļos: Pārlicinieties, ka ventilācijas atveres [19] ir brīvas (skatiet “Tīrīšana un Apkope”).

1. Pieslēdziet izstrādājumu elektrotīklam.
2. Ieslēgšana: Nospiediet ieslēgšanas/izslēgšanas slēdzi [1] pozīcijā **I**. Izstrādājums ieslēdzas.
3. Izslēgšana: Nospiediet ieslēgšanas/izslēgšanas slēdzi [1] pozīcijā **0**. Izstrādājums izslēdzas.

Termo aizsardzība ar atkārtotas palaišanas bloķētāju

- Ja pārslodzes dēļ izstrādājums automātiski izslēdzas: Izstrādājums automātiski restartējas. Atkārtoti ieslēdziet izstrādājumu.

● Zāga ķēdes asināšana

⚠️ PIESARDZĪBU! Traumu risks!

- ▶ Nepareizi uzasināta zāga ķēde var izraisīt kaitējumu un palielina zāga atsietna risku! Pārlicinieties, ka zāga ķēde ir precīzi orientēta.
- ▶ Ievērojiet pareizu asināšanas leņķi un zāga ķēdes minimālos izmērus.
- ▶ Noņemiet pēc iespējas mazāk materiāla.
- ▶ Neslīpējiet piedziņas vai savienojošos posmus. Pretējā gadījumā zāga ķēde var pārtrūkt.
- ▶ To neievērojot, rodas traumu riski, rīkojoties ar izstrādājumu.

NORĀDE

- ▶ Pirms asināšanas notīriet zāga ķēdi. Noņemiet eļļainu koksni vai eļļas atliekas ar suku vai salveti.
- ▶ Pēc asināšanas: Visiem asmens posmiem jābūt vienādā garumā un platumā.
- ▶ Ja paliek vairs tikai apmēram 4 mm no ķēdes zoba [24]: Zāga ķēde ir nodilusi un jānomaina ar jaunu zāga ķēdi.

Zāga ķēdes ielikšana

D att., 1. darbība

1. Atveriet ķēdes vadsliedi [7]: Pagrieziet spriegošanas sviru [12] pretēji pulksteņrādītāja virzienam:
 - Vairākas reizes novietojiet spriegošanas sviru tās sākotnējā stāvoklī.
 - Atlaidiet spriegošanas sviru: Velciet spriegošanas sviru uz āru.
 - Ļaujiet spriegošanas svirai atgriezties tās sākotnējā stāvoklī.
 - Ļaujiet spriegošanas svirai atkal nofiksēties.
2. Ievietojiet zāga ķēdi ķēdes vadsliedē [7]. Griezējmalām jābūt vērstām slīpēšanas diska [17] virzienā.
3. Nolokiet atturi [14] uz leju un velciet zāga ķēdi uz aizmuguri tiktāl, līdz asināmais ķēdes zobs [24] atrodas pie attura.

Darba leņķa iestatīšana

1. Atskrūvējiet fiksācijas uzgriezni [9]. Ar skalu [10] iestatiet vajadzīgo asināšanas leņķi α uz ķēdes spriegotāja [11] grozāmā diska. Ievērojiet zāga ķēdes ražotāja norādījumus par nepieciešamo asināšanas leņķi α .
2. Atkal pievelciet fiksācijas uzgriezni [9].

Attura iestatīšana

D att., 2. darbība

1. Pārvietojiet slīpēšanas galvu **2** aiz roktura **4** uz leju.
2. Izmantojiet regulēšanas skrūvi ķēdes padevei **13a**, lai ķēdes zobu **24** novietotu tuvāk slīpēšanas diskam **17**. Ķēdes zobam jāsaskaras ar slīpēšanas disku.
3. Pievelciet regulēšanas skrūvi **13a**: Izmantojiet regulēšanas uzgriezni **13b**.
4. Nostipriniet ķēdes posmus ķēdes vadslīdē **7**: Pagrieziet spriegošanas sviru **12** pulksteņrādītāja virzienā.
5. Iestatiet dziļuma atturi ar regulēšanas skrūvi **6a**. Slīpēšanas diskam **17** jāpieskaras zoba pamatnei.
6. Nostipriniet slīpēšanas dziļumu ar regulēšanas uzgriezni **6b**.

Asināšana

1. Ieslēdziet izstrādājumu (skatiet "Ieslēgšana/izslēgšana").
2. Viegli uzspiediet uz roktura **4**, lai slīpēšanas galvu **2** pārvietotu uz leju un uzasinātu ķēdes zobu **24**. Slīpēšanas disks **17** nedrīkst tikt apturēts ar bremsēm. Lai no tā izvairītos, laikus samaziniet spiedienu.
3. Asiniet zobus vienā zāģa ķēdes pusē.
4. Iestatiet asināšanas leņķi un asiniet zobus zāģa ķēdes otrā pusē.
5. Zāģa ķēdes pārvietošana uz priekšu: Ieslēdziet izstrādājumu (skatiet "Ieslēgšana/izslēgšana").
6. Atbrīvojiet spriegošanas sviru **12** un nofiksējiet nākamo asināmo ķēdes posmu. Izmantojiet iestatīto atturi **14** un spriegošanas sviru ķēdes vadslīdē **7**.

Dziļuma ierobežotāja attāluma pārbaude

D att., 3. darbība

NORĀDE

- ▶ Zāģa ķēdes zāģējošās daļas ir griezējposmi, kas sastāv no ķēdes zoba **24** un dziļuma ierobežošanas izcilņa **25**. Vertikālais attālums starp tiem abiem nosaka dziļuma ierobežotāja attālumu **A**.

1. Pēc katras 3. asināšanas: Pārbaudiet dziļuma ierobežotāja attālumu **A** saskaņā ar zāģa ķēdes ražotāja norādījumiem.
2. Ar plakanvīli novīlējiet dziļuma ierobežotāja izcilni **25** galu. Pēc atiestates viegli novīlējiet dziļuma mērītāja galu. Jāsauglabājas sākotnējai formai.

● Tīrīšana un apkope

⚠ PIESARDZĪBU! Traumu risks!



Pirms tīrīšanas, iestatīšanas, apkopes vai remonta vienmēr izslēdziet izstrādājumu un izvelciet kontaktdakšu **16**.

⚠ PIESARDZĪBU! Traumu risks!



Strādājot ar slīpēšanas diskam **17**, lietojiet aizsargcimdus.

⚠ PIESARDZĪBU! Traumu risks!

- ▶ Darbus, kas nav aprakstīti šajā lietošanas pamācībā, uzticiet veikt specializētam servisam. Lietojiet tikai oriģinālās rezerves daļas.

⚠️ PIESARDZĪBU! Traumu risks!

- ▶ Pirms lietošanas vienmēr pārbaudiet, vai izstrādājumam nav acīmredzamu trūkumu, piemēram, vaļīgu, nodilušu vai bojātu detaļu. Koriģējiet skrūvju vai citu detaļu novietojumu. It īpaši pārbaudiet slīpēšanas disku [17]. Nomainiet bojātās detaļas.

⚠️ PIESARDZĪBU! Apdegumu risks!

- ▶ Pirms pārbaudes vai tīrīšanas darbu veikšanas ļaujiet izstrādājumam atdzist.

● Tīrīšana

⚠️ PIESARDZĪBU! Elektriskās strāvas trieciena risks!

- ▶ Nekādā gadījumā netīriet izstrādājumu zem tekoša ūdens.

⚠️ UZMANĪBU! Izstrādājuma bojājumu risks!

- ▶ Nelietojiet tīrīšanas līdzekļus vai šķīdinātājus. Ķīmiskas vielas var ietekmēt izstrādājuma plastmasas detaļas.

NORĀDE

- ▶ Katreiz pēc lietošanas notīriet izstrādājumu.

- Notīriet ventilācijas atveres [19] un izstrādājuma virsmu ar mīkstu suku, otu vai salveti.

● Apkope

⚠️ PIESARDZĪBU! Traumu risks!

- ▶ Pirms pirmā slīpēšanas procesa un katreiz pēc slīpēšanas diska [17] nomaiņas: Vienmēr veiciet vismaz 30 sekunžu izmēģinājuma darbību bez slodzes.

⚠️ PIESARDZĪBU! Traumu risks!

- ▶ Uzreiz izslēdziet izstrādājumu, ja:
 - Slīpēšanas diska [17] griežas nevienmērīgi
 - Rodas stipras vibrācijas
 - Dzirdat nenormālus trokšņus

⚠️ UZMANĪBU! Izstrādājuma bojājumu risks!

- ▶ Slīpēšanas diska uzgriezni [17a] nepieskrūvējiet pārāk cieši. Slīpēšanas diska [17] un slīpēšanas diska uzgrieznis varētu salūzt.

NORĀDE

- ▶ Pārliedziniet, ka uz slīpēšanas diska [17] norādītais apgriezīnu skaits ir vienāds vai augstāks nekā izstrādājuma nominālais apgriezīnu skaits. Pārliedziniet, ka diska izmēri sakrīt ar izstrādājuma izmēriem.
- ▶ Izmantojiet tikai nevainojami funkcionējošus slīpēšanas diskus [17] (izklauvēšana).
- ▶ Izmantojiet tikai slīpēšanas diskus [17] ar stiprinājuma urbumu Ø 22 mm. Neizurbiet pārāk mazu montāžas caurumu slīpēšanas diskā.
- ▶ Neizmantojiet atsevišķus redukcijas ieliktnus vai adapterus, lai pielāgotu slīpēšanas diskus ar lielu caurumu.
- ▶ Neizmantojiet zāģa plātnes.
- ▶ Pēc slīpēšanas diska [17] nomaiņas: Atkal pilnībā uzstādiat izstrādājumu.

Slīpēšanas diska nomaiņa

E att.

1. Atbrīvojiet rokturi [4].
2. Atskrūvējiet 3 stiprinātājskrūves [5] pie slīpēšanas diska pārsega [3].

3. Noņemiet slīpēšanas diska pārsegu **[3]**.
4. Ar roku noskrūvējiet slīpēšanas diska uzgriezni **[17a]**.
5. Noņemiet slīpēšanas disku **[17]** no stiprinājuma.
6. Uzlieciet jaunu slīpēšanas disku **[17]** uz stiprinājuma. Ar roku uzskrūvējiet slīpēšanas diska uzgriezni **[17a]**.
7. Pieskrūvējiet atpakaļ slīpēšanas diska pārsegu **[3]**.

Rezerves daļas/piederumi

- Klienti var iegādāties saderīgas rezerves daļas un piederumus vietnē www.optimex-shop.com.
- Pasūtījumus var veikt tikai tiešsaistē.
- Sagatavojiet savu pasūtījuma numuru.
- Lai saņemtu papildu informāciju, lūdzu, sazinieties ar Lidl servisa palīdzības tālruni (skatiet "Serviss").

Detāļa	Pasūtījuma numurs
[4] Rokturis	99949596202
[17] Slīpēšanas diska	99949596203
Montāžas komplekts:	
[20] Skrūves	
[21] Uzgriežņi	
[22] Paplāksnes	99949596201

● Transportēšana

- Vienmēr transportējiet izstrādājumu ar vienu roku aiz slīpēšanas galvas **[2]** un ar otru roku aiz slīpēšanas pamatnes **[8]**.
- Nekad nepārnēsājiet izstrādājumu aiz pieslēguma vada **[16]**.

● Glabāšana

- Glabājiet izstrādājumu sausā, bērniem nepieejamā vietā, kas pasargāta no putekļiem.

- Glabājiet slīpēšanas diskus **[17]** sausā vietā. Slīpēšanas diski jāglabā vertikāli, un tos nedrīkst kraut vienu uz otra.

● Utilizācija

Iepakojums ražots no videi draudzīgiem materiāliem, kurus varat utilizēt vietējās atkritumu pārstrādes iestādēs.



Šķirojot atkritumus, ievērojiet marķējumus uz iepakojuma materiāliem, kas ir apzīmēti ar saīsinājumiem (a) un numuriem (b) ar šādu nozīmi: 1–7: plastmasas/20–22: papīrs un kartons/80–98: saistvielas.

Izstrādājums



Informāciju par nolietotā izstrādājuma utilizāciju varat saņemt savā novada vai pilsētas pašvaldībā.



Kad izstrādājums ir nolietots, vides aizsardzības nolūkā neizmetiet to sadzīves atkritumos, bet gan veiciet pienācīgu utilizāciju. Informāciju par atkritumu nodošanas vietām un to darbalaikiem varat saņemt savā pašvaldībā.

● Garantija

Izstrādājums bija izgatavots atbilstoši stingrām kvalitātes vadlīnijām un pirms piegādes rūpīgi pārbaudīts. Materiālu vai ražošanas defektu gadījumā jums attiecībā pret izstrādājuma pārdevēju ir likumīgas tiesības. Mūsu zemāk minētā garantija nekādā veidā neierobežo jūsu likumīgas tiesības.

Šim izstrādājumam tiek piešķirta 3 gadu garantija, sākot ar pirkuma izdarīšanas datumu. Garantijas termiņš sākas ar pirkuma izdarīšanas datumu. Uzglabājiet

oriģinālo pirkuma čeku drošā vietā, jo tas ir nepieciešams kā pirkuma dokumentāls pierādījums.

Par visiem bojājumiem vai trūkumiem, kas jau eksistē uz pirkuma izdarīšanas brīdi, nekavējoties jāziņo pēc izstrādājuma izpakošanas.

Ja 3 gadu laikā, sākot ar pirkuma izdarīšanas datumu, izstrādājumam parādīsies kāds materiālu vai ražošanas defekts, mēs pēc savas izvēles izstrādājumu salabosim vai nomainīsim bez maksas. Garantijas laiks nepagarināsies uz notikušās garantijas prasības pamata. Tas attiecas arī uz aizvietotām un salabotām daļām.

Garantija zaudē spēku, ja izstrādājums bija bojāts vai nelietpratīgi lietots vai apkopts.

Garantija sedz materiālu un ražošanas defektus. Šī garantija neattiecas ne uz izstrādājuma daļām, kas ir pakļautas normālam nolietojumam, un līdz ar to ir uzskatāmas par nolietojuma daļām (piemēram, baterijas, šļūtenes, kārtidži), ne uz plīstošu daļu bojājumiem, piemēram, slēdzis vai stikla daļas.

● Rīcība garantijas gadījumā

Lai Jūsu prasība tiktu ātrāk apstrādāta, lūdzu, ievērojiet tālāk sniegtās norādes:

Jebkādu prasību apstrādei kā pirkuma apliecinājumu, lūdzu, uzglabājiēt kases čeku un izstrādājuma numuru (IAN 495962_2504).

Izstrādājuma numurs norādīts tipa plāksnītē uz izstrādājuma, gravējumā uz izstrādājuma, lietošanas instrukcijas titullapā (apakšā, kreisajā pusē) vai kā uzlīme izstrādājuma aizmugurē vai apakšā.

Ja izstrādājums darbojas kļūdaini vai tam ir citi trūkumi, lūdzu, vispirms sazinieties ar tālāk norādīto servisa daļu pa tālruni vai e-pastu.

Pēc tam izstrādājumu, kam konstatēts defekts, varat nosūtīt bez maksas uz Jums norādīto servisa adresi, pievienojot pirkuma apliecinājumu (kases čeku) un norādi par attiecīgo defektu un tā rašanās laiku.



Vietnē parkside-diy.com varat apskatīt un lejupielādēt gan šo, gan daudzās citas rokasgrāmatas. Ar šo QR kodu Jūs varat atvērt vietni parkside-diy.com. Izvēlieties valsti un meklējiet lietošanas instrukcijas, izmantojot meklēšanas rīku. Ievadot preces numuru (IAN) 495962_2504, Jūs atvērsiet attiecīgās preces lietošanas instrukciju.

● Serviss

LV Serviss Latvijā

Tālr.: 80000040

Kontaktforma šeit [parkside-diy.com](https://www.parkside-diy.com)

IAN 495962_2504

● ES atbilstības deklarācija

ES ATBILSTĪBAS DEKLARĀCIJA (Nr. 495962_2504)

IAN: 495962_2504
Produkta identifikācijas numurs: "PARKSIDE" Elektriskais ķēžu asinātājs
Modeļa numurs: HG12071

Iepriekš aprakstītais deklarācijas priekšmets atbilst attiecīgajam Savienības saskaņošanas tiesību aktam:

Direktīva 2006/42/EK
Direktīva 2014/30/EK
Direktīva 2011/65/EU ar visiem saistītajiem grozījumiem

Atsauces uz attiecīgiem izmantojamiem saskaņotajiem standartiem vai atsauces uz citam tehniskajām specifikācijām, attiecībā uz ko tiek deklarēta atbilstība:

N° / Daļas
Direktīva 2006/42/EK
EN 62841-1:2015/A11:2022
Direktīva 2014/30/EK
EN IEC 55014-1:2021
EN IEC 55014-2:2021
EN IEC 61000-3-2:2019/A1:2021
EN 61000-3-3:2013/A2:2021

Augstāk aprakstītais deklarācijas priekšmets ir saskaņā ar Eiropas Parlamenta un Padomes 2011. gada 8. jūnija Direktīvu 2011/65/EU par dažubīstamu vielu izmantošanas ierobežošanu elektriskās un elektroniskās iekārtās:

N° / Daļas
Direktīva 2011/65/EU
EN IEC 63000:2018

Papildu informācija:

N° / Daļas
PPP 58094B:2022

Tehniskās dokumentācijas turētājs: OWIM GmbH & Co.KG

Parakstīts šādas personas vārdā:

OWIM GmbH & Co. KG, Stiftsbergstraße 1, 74167 Neckarsulm, Germany

Šī atbilstības deklarācija ir izdota vienīgi uz šāda ražotāja atbildību.

Originālās atbilstības deklarācijas tulkojums

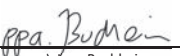
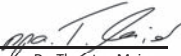



















Neckarsulm	24.06.2025		
Vieta	Datums	ppa. Jens Buchheim Pilnvarots parakstītājs	ppā. Dr. Thorsten Maier Pilnvarots parakstītājs

LV



Liste der verwendeten Piktogramme/Symbole	Seite 136
Einleitung	Seite 137
Bestimmungsgemäße Verwendung	Seite 137
Lieferumfang	Seite 137
Teilebeschreibung	Seite 137
Technische Daten	Seite 138
Sicherheitshinweise	Seite 139
Allgemeine Sicherheitshinweise für Elektrowerkzeuge	Seite 139
Zusätzliche Sicherheitshinweise	Seite 142
Montage	Seite 143
Produkt montieren	Seite 144
Produkt auf der Arbeitsplatte anbringen	Seite 144
Betrieb	Seite 144
Ein-/ausschalten	Seite 145
Sägekette schärfen	Seite 146
Reinigung und Wartung	Seite 147
Reinigung	Seite 148
Wartung	Seite 148
Transport	Seite 149
Lagerung	Seite 149
Entsorgung	Seite 149
Garantie	Seite 150
Abwicklung im Garantiefall	Seite 151
Service	Seite 151
EU-Konformitätserklärung	Seite 152

Liste der verwendeten Piktogramme/Symbole

	<p>Dieses Symbol bedeutet, dass bei der Verwendung des Produkts die Betriebsanleitung zu beachten ist.</p>		<p>Tragen Sie Gehörschutz!</p>
	<p>GEFAHR! – Bezeichnet eine Gefahr mit hohem Risikograd, die, wenn sie nicht vermieden wird, den Tod oder eine schwere Verletzung zur Folge hat (z. B. Erstickungsgefahr)</p>		<p>Tragen Sie Atemschutz!</p>
	<p>WARNUNG! – Bezeichnet eine Gefahr mit mittlerem Risikograd, die, wenn sie nicht vermieden wird, den Tod oder eine schwere Verletzung zur Folge haben kann (z. B. Stromschlagrisiko)</p>		<p>Tragen Sie Augenschutz!</p>
	<p>VORSICHT! – Bezeichnet eine Gefahr mit niedrigem Risikograd, die, wenn sie nicht vermieden wird, eine leichte bis mäßige Verletzung zur Folge haben kann (z. B. Verbrühungsgefahr)</p>		<p>Tragen Sie Schutzhandschuhe!</p>
	<p>ACHTUNG! – Warnt vor möglichen Sachschäden (z. B. Kurzschlussgefahr)</p>		<p>Tragen Sie eine Schutzschürze!</p>
	<p>Verletzungsgefahr durch sich drehendes Werkzeug! Halten Sie Hände fern.</p>		<p>Schutzklasse II (Doppelisolierung)</p>
	<p>Gefahr durch elektrischen Schlag! Ziehen Sie vor Wartungs- und Reparaturarbeiten den Netzstecker  aus der Steckdose.</p>		<p>VORSICHT! Starren Sie nicht in die brennende Leuchte!</p>
	<p>Setzen Sie das Produkt nicht dem Regen aus.</p>		<p>Abmessungen Schleifscheibe</p> <p>Keine defekte Schleifscheibe verwenden</p>
	<p>Das CE-Zeichen bestätigt Konformität mit den für das Produkt zutreffenden EU-Richtlinien.</p>	 	<p>Sicherheitshinweise Handlungsanweisungen</p>

ELEKTRO- KETTENSCHÄRFGERÄT

● Einleitung

Wir beglückwünschen Sie zum Kauf Ihres neuen Produkts. Sie haben sich damit für ein hochwertiges Produkt entschieden. Die Bedienungsanleitung ist Teil dieses Produkts. Sie enthält wichtige Hinweise für Sicherheit, Gebrauch und Entsorgung. Machen Sie sich vor der Benutzung des Produkts mit allen Bedien- und Sicherheitshinweisen vertraut. Benutzen Sie das Produkt nur wie beschrieben und für die angegebenen Einsatzbereiche. Händigen Sie alle Unterlagen bei Weitergabe des Produkts an Dritte mit aus.

● Bestimmungsgemäße Verwendung

- Das Produkt ist für das Schärfen aller gängigen Sägekettentypen geeignet. Das Produkt ist nicht für andere Anwendungen bestimmt (z. B. Schleifen mit einer Kühlflüssigkeit, Schleifen anderer Werkstücke oder gesundheitsgefährdender Materialien wie Asbest).
- Das Produkt ist für den Einsatz im Heimwerkerbereich bestimmt.
- Das Produkt ist nicht für den gewerblichen Dauereinsatz konzipiert. Bei gewerblicher Nutzung erlischt die Garantie.
- Das Produkt ist zum Gebrauch durch Erwachsene bestimmt. Jugendliche über 16 Jahre dürfen das Produkt nur unter Aufsicht benutzen.
- Der Hersteller haftet nicht für Schäden, die durch bestimmungswidrigen Gebrauch oder falsche Bedienung verursacht wurden.

● Lieferumfang

⚠️ WARNUNG!

► Das Produkt und die Verpackungsmaterialien sind kein Kinderspielzeug! Kinder dürfen nicht mit Kunststoffbeuteln, Folien und Kleinteilen spielen! Es besteht Verschluckungs- und Erstickungsgefahr!

- 1 Elektro-kettenschärfgerät
- 1 Handgriff
- 1 Kettenspanneinheit mit Feststellschraube
- 1 Stellschraube
- 1 Stellmutter
- 2 Schrauben
- 2 Muttern
- 2 Unterlegscheiben
- 1 Bedienungsanleitung

● Teilebeschreibung

- 1 Ein-/Ausschalter
- 2 Schleifkopf
- 3 Schleifscheiben-Abdeckung
- 4 Handgriff
- 5 Befestigungsschrauben (Schleifscheiben-Abdeckung)
- 6a Stellschraube (Tiefenanschlag)
- 6b Stellmutter (Tiefenanschlag)
- 7 Kettenführungsschiene
- 8 Schleifsockel
- 9 Feststellmutter (Kettenspanneinheit)
- 10 Skala für Schärfwinkel (+35° bis -35°)
- 11 Kettenspanneinheit mit Drehteller
- 12 Spannhebel (Kettenfixierung)
- 13a Stellschraube (Kettenvorschub) (vormontiert)
- 13b Stellmutter (Kettenvorschub) (vormontiert)
- 14 Anschlag
- 15 Kabelhalter
- 16 Anschlussleitung mit Netzstecker
- 17 Schleifscheibe
- 17a Schleifscheiben-Mutter
- 18 Sichtschutzscheibe

- 19 Lüftungsöffnungen
- 20 Schrauben
- 21 Muttern
- 22 Unterlegscheiben
- 23 Anschlagkerbe
- 24 Schneidezahn
- 25 Tiefenbegrenzernase

● Technische Daten

Elektro- kettenschärfgerät	PEKSG 85 F4
Gewicht (inkl. Zubehör):	2,1 kg
Nenningangsspannung:	230–240 V~, 50 Hz
Stromverbrauch im Leerlauf P ₀ :	23 W (S1)
Maximale Leistungsaufnahme P:	85 W (S2 15 min) *
Schutzklasse:	II / 
Schutzart:	IPX0
Bemessungs- Leerlaufdrehzahl n ₂ :	5 000 min ⁻¹
Einstellwinkel:	35° links/rechts

Schleifscheibe	PA 104 WA 100
Außendurchmesser:	Ø 104 mm
Bohrung:	Ø 22 mm
Dicke:	3,2 mm
Leerlaufdrehzahl n ₀ :	max. 7 350 min ⁻¹
Umlaufgeschwindigkeit:	max. 40 m/s**

HINWEIS

- ▶ Für alle gängigen Sägeketten mit Gliedermaß $\frac{3}{8}$ " (Low Profile), für Gliedermaße 0,325" und $\frac{1}{4}$ " geeignet, die mit $\frac{1}{8}$ " (3,2 mm) starken Schleifscheiben zu bearbeiten sind (Angaben des Kettenherstellers beachten).
- ▶ Informationen zur Nachbestellung von Schleifscheiben: siehe „Ersatzteile/Zubehör“

Geräuschemissionswerte

Die gemessenen Werte wurden in Übereinstimmung mit EN 62841 ermittelt. Der A-bewertete Geräuschpegel des Elektrowerkzeugs beträgt typischerweise:

Schalldruckpegel L _{PA} :	60,3 dB
Unsicherheit K _{PA} :	3,0 dB
Schallleistungspegel L _{WA} :	73,3 dB
Unsicherheit K _{WA} :	3,0 dB

Schwingungsemissionswerte

Schwingungsgesamtwerte (Vektorsumme dreier Richtungen), ermittelt entsprechend EN 62841:

Vibration a _n :	2,5 m/s ²
Unsicherheit K:	1,5 m/s ²

WARNUNG!



Tragen Sie Gehörschutz!

* Schalten Sie das Produkt aus, nachdem Sie es 15 Minuten lang fortlaufend unter Last betrieben haben. Lassen Sie den Motor auf Zimmertemperatur herunterkühlen, bevor Sie das Produkt erneut verwenden.

** Die Schleifscheibe muss einer Umlaufgeschwindigkeit von mindestens 40 m/s standhalten.

WARNUNG!

- ▶ Die Schwingungs- und Geräuschemissionen können während der tatsächlichen Benutzung des Elektrowerkzeugs von den Angabewerten abweichen, abhängig von der Art und Weise, in der das Elektrowerkzeug verwendet wird, insbesondere, welche Art von Werkstück bearbeitet wird.

Versuchen Sie, die Belastung durch Vibrationen und Geräusche so gering wie möglich zu halten. Beispielhafte Maßnahmen zur Verringerung der Vibrationsbelastung sind das Tragen von Handschuhen beim Gebrauch des Einsatzwerkzeugs und die Begrenzung der Arbeitszeit. Dabei sind alle Anteile des Betriebszyklus zu berücksichtigen (beispielsweise Zeiten, in denen das Elektrowerkzeug abgeschaltet ist, und solche, in denen es zwar eingeschaltet ist, aber ohne Belastung läuft).

HINWEIS

- ▶ Der angegebene Schwingungsgesamtwert und der angegebene Geräuschemissionswert sind nach einem genormten Prüfverfahren gemessen worden und können zum Vergleich eines Elektrowerkzeugs mit einem anderen verwendet werden.
- ▶ Der angegebene Schwingungsgesamtwert und der angegebene Geräuschemissionswert können auch zu einer vorläufigen Einschätzung der Belastung verwendet werden.



Sicherheitshinweise

- **Allgemeine Sicherheitshinweise für Elektrowerkzeuge**

WARNUNG!

- ▶ **Lesen Sie alle Sicherheitshinweise, Anweisungen, Gebildungen und technischen Daten, mit denen dieses Elektrowerkzeug versehen ist.** Versäumnisse bei der Einhaltung der nachfolgenden Anweisungen können elektrischen Schlag, Brand und/oder schwere Verletzungen verursachen.

Bewahren Sie alle Sicherheitshinweise und Anweisungen für die Zukunft auf.

Der in den Sicherheitshinweisen verwendete Begriff „Elektrowerkzeug“ bezieht sich auf netzbetriebene Elektrowerkzeuge (mit Netzleitung) oder auf akkubetriebene Elektrowerkzeuge (ohne Netzleitung).

Arbeitsplatzsicherheit

- 1) **Halten Sie Ihren Arbeitsbereich sauber und gut beleuchtet.** Unordnung oder unbeleuchtete Arbeitsbereiche können zu Unfällen führen.
- 2) **Arbeiten Sie mit dem Elektrowerkzeug nicht in explosionsgefährdeter Umgebung, in der sich brennbare Flüssigkeiten, Gase oder Stäube befinden.** Elektrowerkzeuge erzeugen Funken, die den Staub oder die Dämpfe entzünden können.

- 3) **Halten Sie Kinder und andere Personen während der Benutzung des Elektrowerkzeugs fern.** Bei Ablenkung können Sie die Kontrolle über das Elektrowerkzeug verlieren.

Elektrische Sicherheit

- 1) **Der Anschlussstecker des Elektrowerkzeuges muss in die Steckdose passen. Der Stecker darf in keiner Weise verändert werden. Verwenden Sie keine Adapterstecker gemeinsam mit schutzgeerdeten Elektrowerkzeugen.** Unveränderte Stecker und passende Steckdosen verringern das Risiko eines elektrischen Schlages.
- 2) **Vermeiden Sie Körperkontakt mit geerdeten Oberflächen wie von Rohren, Heizungen, Herden und Kühlschränken.** Es besteht ein erhöhtes Risiko durch elektrischen Schlag, wenn Ihr Körper geerdet ist.
- 3) **Halten Sie Elektrowerkzeuge von Regen oder Nässe fern.** Das Eindringen von Wasser in ein Elektrowerkzeug erhöht das Risiko eines elektrischen Schlages.
- 4) **Zweckentfremden Sie die Anschlussleitung nicht, um das Elektrowerkzeug zu tragen, aufzuhängen oder um den Stecker aus der Steckdose zu ziehen. Halten Sie die Anschlussleitung fern von Hitze, Öl, scharfen Kanten oder sich bewegenden Geräteteilen.** Beschädigte oder verwickelte Anschlussleitungen erhöhen das Risiko eines elektrischen Schlages.
- 5) **Wenn Sie mit einem Elektrowerkzeug im Freien arbeiten, verwenden Sie nur Verlängerungsleitungen, die auch für den Außenbereich geeignet sind.** Die Anwendung einer für

den Außenbereich geeigneten Verlängerungsleitung verringert das Risiko eines elektrischen Schlages.

- 6) **Wenn der Betrieb des Elektrowerkzeuges in feuchter Umgebung nicht vermeidbar ist, verwenden Sie einen Fehlerstromschutzschalter.** Der Einsatz eines Fehlerstromschutzschalters vermindert das Risiko eines elektrischen Schlages.

Sicherheit von Personen

- 1) **Seien Sie aufmerksam, achten Sie darauf, was Sie tun, und gehen Sie mit Vernunft an die Arbeit mit einem Elektrowerkzeug. Benutzen Sie kein Elektrowerkzeug, wenn Sie müde sind oder unter dem Einfluss von Drogen, Alkohol oder Medikamenten stehen.** Ein Moment der Unachtsamkeit beim Gebrauch des Elektrowerkzeuges kann zu ernsthaften Verletzungen führen.
- 2) **Tragen Sie persönliche Schutzausrüstung und immer eine Schutzbrille.** Das Tragen persönlicher Schutzausrüstung, wie Staubmaske, rutschfeste Sicherheitsschuhe, Schutzhelm oder Gehörschutz, je nach Art und Einsatz des Elektrowerkzeuges, verringert das Risiko von Verletzungen.
- 3) **Vermeiden Sie eine unbeabsichtigte Inbetriebnahme. Vergewissern Sie sich, dass das Elektrowerkzeug ausgeschaltet ist, bevor Sie es an die Stromversorgung und/oder den Akku anschließen, es aufnehmen oder tragen.** Wenn Sie beim Tragen des Elektrowerkzeuges den Finger am Schalter haben oder das Elektrowerkzeug eingeschaltet an die

Stromversorgung anschließen, kann dies zu Unfällen führen.

- 4) **Entfernen Sie Einstellwerkzeuge oder Schraubenschlüssel, bevor Sie das Elektrowerkzeug einschalten.** Ein Werkzeug oder Schlüssel, der sich in einem drehenden Teil des Elektrowerkzeugs befindet, kann zu Verletzungen führen.
- 5) **Vermeiden Sie eine abnormale Körperhaltung. Sorgen Sie für einen sicheren Stand und halten Sie jederzeit das Gleichgewicht.** Dadurch können Sie das Elektrowerkzeug in unerwarteten Situationen besser kontrollieren.
- 6) **Tragen Sie geeignete Kleidung. Tragen Sie keine weite Kleidung oder Schmuck. Halten Sie Haare, Kleidung und Handschuhe fern von sich bewegenden Teilen.** Lockere Kleidung, Schmuck oder lange Haare können von sich bewegenden Teilen erfasst werden.
- 7) **Wenn Staubabsaug- und -auffangeinrichtungen montiert werden können, sind diese anzuschließen und richtig zu verwenden.** Verwendung einer Staubabsaugung kann Gefährdungen durch Staub verringern.
- 8) **Wiegen Sie sich nicht in falscher Sicherheit und setzen Sie sich nicht über die Sicherheitsregeln für Elektrowerkzeuge hinweg, auch wenn Sie nach vielfachem Gebrauch mit dem Elektrowerkzeug vertraut sind.** Achtloses Handeln kann binnen Sekundenbruchteilen zu schweren Verletzungen führen.

Verwendung und Behandlung des Elektrowerkzeugs

- 1) **Überlasten Sie das Elektrowerkzeug nicht. Verwenden**

Sie für Ihre Arbeit das dafür bestimmte Elektrowerkzeug.

Mit dem passenden Elektrowerkzeug arbeiten Sie besser und sicherer im angegebenen Leistungsbereich.

- 2) **Benutzen Sie kein Elektrowerkzeug, dessen Schalter defekt ist.** Ein Elektrowerkzeug, das sich nicht mehr ein- oder ausschalten lässt, ist gefährlich und muss repariert werden.
- 3) **Ziehen Sie den Stecker aus der Steckdose und/oder entfernen Sie einen abnehmbaren Akku, bevor Sie Geräteeinstellungen vornehmen, Einsatzwerkzeugteile wechseln oder das Elektrowerkzeug weglegen.** Diese Vorsichtsmaßnahme verhindert den unbeabsichtigten Start des Elektrowerkzeugs.
- 4) **Bewahren Sie unbenutzte Elektrowerkzeuge außerhalb der Reichweite von Kindern auf.** Lassen Sie keine Personen das Elektrowerkzeug benutzen, die mit diesem nicht vertraut sind oder diese Anweisungen nicht gelesen haben. Elektrowerkzeuge sind gefährlich, wenn sie von unerfahrenen Personen benutzt werden.
- 5) **Pflegen Sie Elektrowerkzeuge und Einsatzwerkzeuge mit Sorgfalt. Kontrollieren Sie, ob bewegliche Teile einwandfrei funktionieren und nicht klemmen, ob Teile gebrochen oder so beschädigt sind, dass die Funktion des Elektrowerkzeuges beeinträchtigt ist. Lassen Sie beschädigte Teile vor dem Einsatz des Elektrowerkzeugs reparieren.** Viele Unfälle haben ihre Ursache in schlecht gewarteten Elektrowerkzeugen.
- 6) **Halten Sie Schneidwerkzeuge scharf und sauber.** Sorgfältig gepflegte Schneidwerkzeuge mit scharfen Schneidkanten verklemmen

sich weniger und sind leichter zu führen.

- 7) **Verwenden Sie Elektrowerkzeug, Zubehör, Einsatzwerkzeuge usw. entsprechend diesen Anweisungen. Berücksichtigen Sie dabei die Arbeitsbedingungen und die auszuführende Tätigkeit.** Der Gebrauch von Elektrowerkzeugen für andere als die vorgesehenen Anwendungen kann zu gefährlichen Situationen führen.
- 8) **Halten Sie Griffe und Griffflächen trocken, sauber und frei von Öl und Fett.** Rutschige Griffe und Griffflächen erlauben keine sichere Bedienung und Kontrolle des Elektrowerkzeugs in unvorhergesehenen Situationen.

Service

- 1) **Lassen Sie Ihr Elektrowerkzeug nur von qualifiziertem Fachpersonal und nur mit Original-Ersatzteilen reparieren.** Damit wird sichergestellt, dass die Sicherheit des Elektrowerkzeugs erhalten bleibt.

● **Zusätzliche Sicherheitshinweise**

- **Verwenden Sie keine beschädigten Einsatzwerkzeuge. Kontrollieren Sie vor jeder Verwendung Einsatzwerkzeuge wie Schleifscheiben auf Absplinterungen und Risse. Wenn Sie das Einsatzwerkzeug kontrolliert und eingesetzt haben, halten Sie und in der Nähe befindliche Personen sich außerhalb der Ebene des rotierenden Einsatzwerkzeugs auf und lassen Sie das Gerät 1 Minute lang mit Höchstdrehzahl laufen.**

Beschädigte Einsatzwerkzeuge brechen meist in dieser Testzeit.

- **Die zulässige Drehzahl des Einsatzwerkzeugs muss mindestens so hoch sein wie die auf dem Elektrowerkzeug angegebene Höchstdrehzahl.** Zubehör, das sich schneller als zulässig dreht, kann zerbrechen und umherfliegen.
- **Halten Sie und in der Nähe befindliche Personen sich außerhalb der Ebene der rotierenden Schleifscheibe auf.** Die Schutzhaube soll die Bedienperson vor Bruchstücken und zufälligem Kontakt mit dem Schleifkörper schützen.
- **Schleifkörper dürfen nur für die empfohlenen Einsatzmöglichkeiten verwendet werden. Zum Beispiel: Schleifen Sie niemals auf den Seitenflächen der Schleifscheiben.** Schleifen auf den Seitenflächen kann die Schleifscheibe bersten und auseinanderfliegen lassen.
- **Verwenden Sie immer unbeschädigte Spannflansche in der richtigen Größe und Form für die von Ihnen gewählte Schleifscheibe.** Geeignete Flansche stützen die Schleifscheibe und verringern so die Gefahr eines Schleifscheibenbruchs.
- **Außendurchmesser und Dicke des Einsatzwerkzeugs müssen den Maßangaben Ihres Elektrowerkzeugs entsprechen.** Falsch bemessene Einsatzwerkzeuge können nicht ausreichend abgeschirmt oder kontrolliert werden.
- **Schleifscheiben und Flansche müssen genau auf die Schleifspindel Ihres Elektrowerkzeugs passen.** Einsatzwerkzeuge, die nicht genau auf die Schleifspindel des

Elektrowerkzeuge passen, drehen sich ungleichmäßig, vibrieren sehr stark und können zum Verlust der Kontrolle führen.

- **Tragen Sie persönliche Schutzausrüstung. Verwenden Sie je nach Anwendung Vollgesichtsschutz, Augenschutz oder Schutzbrille. Soweit angemessen, tragen Sie Staubmaske, Gehörschutz, Schutzhandschuhe oder Speziialschürze, die kleine Schleif- und Materialpartikel von Ihnen fernhält.** Der Augenschutz muss vor herumfliegenden Fremdkörpern schützen, die bei verschiedenen Anwendungen entstehen. Staub- oder Atemschutzmaske müssen den bei der Anwendung entstehenden Staub filtern. Wenn Sie lange lautem Lärm ausgesetzt sind, können Sie einen Hörverlust erleiden.
- **Achten Sie bei anderen Personen auf sicheren Abstand zu Ihrem Arbeitsbereich. Jeder, der den Arbeitsbereich betritt, muss persönliche Schutzausrüstung tragen.** Bruchstücke des Werkstücks oder gebrochener Einsatzwerkzeuge können wegfiegen und Verletzungen auch außerhalb des direkten Arbeitsbereichs verursachen.
- **Halten Sie die Anschlussleitung von sich drehenden Einsatzwerkzeugen fern.** Wenn Sie die Kontrolle über das Gerät verlieren, kann die Anschlussleitung durchtrennt oder erfasst werden und Ihre Hand oder Ihr Arm in das sich drehende Einsatzwerkzeug geraten.
- **Reinigen Sie regelmäßig die Lüftungsschlitze Ihres Elektrowerkzeugs.** Das Motorgebläse zieht Staub in das Gehäuse, und eine starke

Ansammlung von Metallstaub kann elektrische Gefahren verursachen.

- **Verwenden Sie das Elektrowerkzeug nicht in der Nähe von brennbaren Materialien. Verwenden Sie das Elektrowerkzeug nicht, wenn es auf einer brennbaren Oberfläche wie beispielsweise Holz steht.** Funken könnten diese Materialien entzünden.
- **Verwenden Sie keine Einsatzwerkzeuge, die flüssige Kühlmittel erfordern.** Die Verwendung von Wasser oder anderen Kühlmitteln kann zu einem elektrischen Schlag führen.
- Halten Sie Anschlussleitungen und Verlängerungsleitungen von der Schleifscheibe fern. Ziehen Sie bei Beschädigung oder Durchschneiden sofort den Netzstecker aus der Steckdose. Berühren Sie die Leitung nicht, bevor sie vom Netz getrennt ist. Es besteht Gefahr durch elektrischen Schlag.
- Der Austausch des Steckers oder der Anschlussleitung ist immer vom Hersteller des Elektrowerkzeugs oder seinem Kundendienst auszuführen, um Gefährdungen zu vermeiden.

● Montage

HINWEIS

- ▶ Befestigen Sie das Produkt immer mit den mitgelieferten Schrauben (M10 × 70).
- ▶ Vor der ersten Inbetriebnahme: Befestigen Sie das Produkt sicher auf einer Arbeitsplatte.
- ▶ Achten Sie darauf, dass Sie genügend Platz haben, um zu arbeiten. Gefährden Sie keine anderen Personen.

HINWEIS

- ▶ Behalten Sie die Kontrolle über das Produkt: Befestigen Sie das Produkt immer mit Schrauben von ausreichender Länge und Stärke auf der Arbeitsplatte.

● Produkt montieren

Abb. B

1. Entfernen Sie die Kabelbinder.
2. Schrauben Sie den Handgriff **4** an den Schleifkopf **2** an.
3. Lösen Sie die Feststellschraube **9** von der Kettenspanneinheit **11**.
4. Setzen Sie die Kettenspanneinheit **11** auf den Schleifsockel **8**.
5. Schrauben Sie die Kettenspanneinheit **11** mit der Feststellschraube **9** fest.
6. Befestigen Sie die Anschlussleitung **16** im Kabelhalter **15**.

Feststellschraube montieren

1. Stecken Sie die Stellschraube **6a** und die Stellmutter **6b** für den Tiefenanschlag durch die Gewindebohrung auf der Rückseite des Produkts.
2. Fixieren Sie die Schleiftiefe mit der Stellmutter **6b**.
3. Setzen Sie die Stellschraube **13a** und die Stellmutter **13b** in den Kettenvorschub ein.

● Produkt auf der Arbeitsplatte anbringen

Abb. C

HINWEIS

- ▶ Stärke der Tischkante: 20–30 mm
- ▶ Bohrerdurchmesser: 10,5 mm
- ▶ Schraubenstärke: M10

1. Positionieren Sie das Produkt auf der Arbeitsplatte: Verwenden Sie die Anschlagkerbe **23**. Der Schleifsockel **8** muss über die Tischkante herausragen.
2. Markieren Sie die Bohrlöcher mit einem Stift. Entfernen Sie das Produkt wieder.
3. Bohren Sie 2 Bohrlöcher in die Arbeitsplatte.
4. Schleifsockel **8** auf der Arbeitsplatte festschrauben: Verwenden Sie die Schrauben **20**, Unterlegscheiben **22** und Muttern **21**.

● Betrieb

⚠ VORSICHT! Verletzungsrisiko!

- ▶ Verwenden Sie nur vom Hersteller empfohlene Schleifscheiben **17** und Zubehörteile. Der Gebrauch anderer Einsatzwerkzeuge und anderen Zubehörs kann ein Verletzungsrisiko für Sie bedeuten.
- ▶ Betreiben Sie das Produkt niemals ohne Sichtschuttscheibe **18**.
- ▶ Verwenden Sie keine Sägeblätter.
- ▶ Prüfen Sie immer die Schleifscheibe **17**, bevor Sie das Produkt in Betrieb nehmen: Kontrollieren Sie den Abstand zwischen der Sichtschuttscheibe **18** und der Schleifscheibe.
- ▶ Verwenden Sie keine gebrochenen, gerissenen oder anderweitig beschädigten Schleifscheiben **17**.
- ▶ Schalten Sie das Produkt erst ein, wenn es sicher auf der Arbeitsplatte befestigt ist.
- ▶ Betreiben Sie das Produkt niemals ohne Sichtschuttscheibe **18**, Kettenspanneinheit **11** oder Schleifscheiben-Abdeckung **3**.

⚠ VORSICHT! Verletzungsrisiko!

- ▶ Stellen Sie sicher, dass Sie bei der Arbeit einen sicheren Stand haben.
- ▶ Halten Sie Ihre Hände von der Schleifscheibe [17] und den Kettenzähnen der Sägekette fern, wenn das Produkt in Betrieb ist. Bewegen Sie die Sägekette nicht mit der Hand.

⚠ VORSICHT! Verletzungsrisiko!



Tragen Sie Augen- und Gehörschutz!



Bei Arbeiten mit der Sägekette: Tragen Sie schnittfeste Schutzhandschuhe und ggf. eine Schürze, um Schnittverletzungen zu vermeiden.



⚠ VORSICHT! Verletzungsrisiko!



Schalten Sie das Produkt immer aus und ziehen Sie den Netzstecker [16], bevor Sie es reinigen, einstellen, warten oder reparieren.

HINWEIS

- ▶ Das Produkt wird von einem Elektromotor mit Wärmeschutz und Wiederanlaufperre für zusätzliche Sicherheit angetrieben.
- ▶ Der Schärfwinkel kann von -35° bis $+35^\circ$ eingestellt werden.
- ▶ Die Kettenführungsschiene [7] besitzt einen variabel einstellbaren Anschlag.
- ▶ Das Schärfen erfolgt durch das Schwenken des Schleifkopfes [2].

● Ein-/ausschalten

⚠ VORSICHT! Verletzungsrisiko!

- ▶ Die Schleifscheibe [17] läuft auch nach dem Ausschalten des Produkts weiter.
- ▶ Vor dem ersten Schleifvorgang und nach jedem Wechsel der Schleifscheibe [17]: Führen Sie immer einen Probelauf von mindestens 30 Sekunden Dauer ohne Belastung durch.
- ▶ Schalten Sie das Produkt sofort aus, wenn:
 - die Schleifscheibe [17] sich nicht gleichmäßig dreht
 - starke Vibrationen auftreten
 - Sie abnormale Geräusche hören
- ▶ Vergewissern Sie sich, dass die Netzspannung mit der auf dem Typenschild des Produkts angegebenen Spannung übereinstimmt.

HINWEIS

- ▶ Bei Arbeiten unter staubigen Bedingungen: Stellen Sie sicher, dass die Lüftungsöffnungen [19] frei sind (siehe „Reinigung und Wartung“).

1. Schließen Sie das Produkt an das Stromnetz an.
2. Einschalten: Drücken Sie den Ein-/Ausschalter [1] in die Position **I**. Das Produkt läuft an.
3. Ausschalten: Drücken Sie den Ein-/Ausschalter [1] in die Position **0**. Das Produkt schaltet sich aus.

Thermischer Schutz mit Wiederanlaufperre

- Wenn sich das Produkt aufgrund von Überlastung automatisch ausschaltet: Das Produkt startet nicht automatisch neu. Schalten Sie das Produkt erneut ein.

● Sägekette schärfen

⚠ VORSICHT! Verletzungsrisiko!

- ▶ Eine falsch geschärfte Sägekette kann Schäden verursachen und erhöht die Gefahr des Sägerückschlags! Stellen Sie sicher, dass die Sägekette genau ausgerichtet ist.
- ▶ Beachten Sie den richtigen Schärfwinkel und die Mindestmaße der Sägekette.
- ▶ Entfernen Sie so wenig Material wie möglich.
- ▶ Schleifen Sie nicht an Antriebs- oder Verbindungsgliedern. Andernfalls kann die Sägekette reißen.
- ▶ Wird dies nicht beachtet, bestehen Verletzungsrisiken beim Umgang mit dem Produkt.

HINWEIS

- ▶ Reinigen Sie die Sägekette vor dem Schärfen. Entfernen Sie öliges Holz oder Ölrückstände mit einer Bürste oder einem Tuch.
- ▶ Nach dem Schärfen: Alle Schneidglieder müssen die gleiche Länge und Breite aufweisen.
- ▶ Wenn nur noch etwa 4 mm des Schneidezahns [24] übrig sind: Die Sägekette ist verschlissen und muss durch eine neue Sägekette ersetzt werden.

Sägekette einlegen

Abb. D, Schritt 1

1. Kettenführungsschiene [7] öffnen:
Drehen Sie den Spannhebel [12] entgegen dem Uhrzeigersinn:
 - Bringen Sie den Spannhebel mehrmals in seine Ausgangsstellung zurück.
 - Spannhebel lösen: Ziehen Sie den Spannhebel nach außen.
 - Lassen Sie den Spannhebel in seine ursprüngliche Position zurückkehren.
 - Lassen Sie den Spannhebel wieder einrasten.
2. Legen Sie die Sägekette in die Kettenführungsschiene [7]. Die Schneidkanten müssen zur Schleifscheibe [17] zeigen.
3. Klappen Sie den Anschlag [14] nach unten und ziehen Sie die Sägekette so weit nach hinten, bis der zu schärfende Schneidezahn [24] am Anschlag anliegt.

Arbeitswinkel einstellen

1. Lösen Sie die Feststellmutter [9]. Stellen Sie mit der Skala [10] den gewünschten Schärfwinkel α auf dem Drehteller der Kettenspanneinheit [11] ein. Befolgen Sie die Anweisungen des Sägekettenherstellers bezüglich des erforderlichen Schärfwinkels α .
2. Ziehen Sie die Feststellmutter [9] wieder an.

Anschlag einstellen

Abb. D, Schritt 2

1. Bewegen Sie den Schleifkopf [2] am Handgriff [4] nach unten.
2. Verwenden Sie die Stellschraube für den Kettenvorschub [13a], um den Schneidezahn [24] näher an die Schleifscheibe [17] zu bringen. Der Schneidezahn muss in Kontakt mit der Schleifscheibe sein.

3. Stellschraube **13a** festziehen:
Verwenden Sie die Stellmutter **13b**.
4. Kettenglieder in der Kettenführungsschiene **7** befestigen: Drehen Sie den Spannhebel **12** im Uhrzeigersinn.
5. Stellen Sie den Tiefenanschlag mit der Stellschraube **6a** ein.
Die Schleifscheibe **17** muss den Zahngrund berühren.
6. Sichern Sie die Schleiftiefe mit der Stellmutter **6b**.

Schärfen

1. Schalten Sie das Produkt ein (siehe „Ein-/Ausschalten“).
2. Drücken Sie leicht auf den Handgriff **4**, um den Schleifkopf **2** nach unten zu bewegen und den Schneidezahn **24** zu schärfen. Die Schleifscheibe **17** darf nicht mit den Bremsen zum Stillstand gebracht werden. Reduzieren Sie rechtzeitig den Druck, um dies zu vermeiden.
3. Schärfen Sie die Zähne auf einer Seite der Sägekette.
4. Stellen Sie den Schärfwinkel ein und schärfen Sie die Zähne auf der anderen Seite der Sägekette.
5. Sägekette vorwärts bewegen: Schalten Sie das Produkt aus (siehe „Ein-/Ausschalten“).
6. Lösen Sie den Spannhebel **12** und fixieren Sie das nächste zu schärfende Kettenglied. Verwenden Sie den eingestellten Anschlag **14** und den Spannhebel in der Kettenführungsschiene **7**.

Tiefenbegrenzer-Abstand prüfen

Abb. D, Schritt 3

HINWEIS

- ▶ Die schneidenden Teile der Sägekette sind die Schneidglieder, die aus einem Schneidezahn **24** und einer Tiefenbegrenzernase **25** bestehen. Der vertikale Abstand zwischen diesen beiden bestimmt den Tiefenbegrenzer-Abstand **A**.

1. Nach jedem 3. Schärfen: Überprüfen Sie den Tiefenbegrenzer-Abstand **A** gemäß den Anweisungen des Sägekettenherstellers.
2. Feilen Sie die Spitze der Tiefenbegrenzernase **25** mit einer Flachfeile ab. Runden Sie die Tiefenmesserspitze nach dem Zurücksetzen leicht ab.
Die ursprüngliche Form muss erhalten bleiben.

● Reinigung und Wartung

⚠ VORSICHT! Verletzungsrisiko!



Schalten Sie das Produkt immer aus und ziehen Sie den Netzstecker **16**, bevor Sie es reinigen, einstellen, warten oder reparieren.

⚠ VORSICHT! Verletzungsrisiko!



Tragen Sie bei der Arbeit mit Schleifscheiben **17** Schutzhandschuhe.

⚠ VORSICHT! Verletzungsrisiko!

- ▶ Lassen Sie Arbeiten, die nicht in dieser Bedienungsanleitung beschrieben sind, von einer Fachwerkstatt durchführen.
Verwenden Sie nur Originalteile.

⚠ VORSICHT! Verletzungsrisiko!

- ▶ Überprüfen Sie das Produkt vor dem Gebrauch immer auf offensichtliche Mängel wie lose, abgenutzte oder beschädigte Teile. Korrigieren Sie die Positionierung von Schrauben oder anderen Teilen. Überprüfen Sie insbesondere die Schleifscheibe **17**. Tauschen Sie die beschädigten Teile aus.

⚠ VORSICHT! Verbrennungsrisiko!

- ▶ Lassen Sie das Produkt vollständig abkühlen, bevor Sie Wartungs- oder Reinigungsarbeiten durchführen.

● Reinigung

⚠ VORSICHT! Stromschlagrisiko!

- ▶ Reinigen Sie das Produkt niemals unter fließendem Wasser.

⚠ ACHTUNG! Risiko von Produktschäden!

- ▶ Verwenden Sie keine Reinigungsmittel oder Lösungsmittel. Chemische Substanzen können die Kunststoffteile des Produkts angreifen.

HINWEIS

- ▶ Reinigen Sie das Produkt nach jedem Gebrauch gründlich.
- Reinigen Sie die Lüftungsöffnungen **19** und die Oberfläche des Produkts mit einer weichen Bürste, einem Pinsel oder einem Tuch.

● Wartung

⚠ VORSICHT! Verletzungsrisiko!

- ▶ Vor dem ersten Schleifvorgang und nach jedem Wechsel der Schleifscheibe **17**: Führen Sie immer einen Probelauf von mindestens 30 Sekunden Dauer ohne Belastung durch.
- ▶ Schalten Sie das Produkt sofort aus, wenn:
 - die Schleifscheibe **17** sich nicht gleichmäßig dreht
 - starke Vibrationen auftreten
 - Sie abnormale Geräusche hören

⚠ ACHTUNG! Risiko von Produktschäden!

- ▶ Schrauben Sie die Schleifscheiben-Mutter **17b** nicht zu fest an. Die Schleifscheibe **17** und die Schleifscheiben-Mutter könnten brechen.

HINWEIS

- ▶ Stellen Sie sicher, dass die auf der Schleifscheibe **17** angegebene Drehzahl gleich oder höher ist als die Nenndrehzahl des Produkts. Stellen Sie sicher, dass die Abmessungen der Scheibe mit denen des Produkts übereinstimmen.
- ▶ Verwenden Sie nur einwandfrei funktionierende Schleifscheiben **17** (Klangprobe).
- ▶ Verwenden Sie nur Schleifscheiben **17** mit einer Aufnahmebohrung von $\varnothing 22$ mm. Bohren Sie eine zu kleine Aufnahmebohrung der Schleifscheibe nicht nachträglich auf.
- ▶ Verwenden Sie keine getrennten Reduzierbuchsen oder Adapter, um Schleifscheiben mit großem Loch passend zu machen.

HINWEIS

- ▶ Verwenden Sie keine Sägeblätter.
- ▶ Nach dem Auswechseln der Schleifscheibe **17**: Montieren Sie das Produkt wieder vollständig.

Schleifscheibe wechseln

Abb. E

1. Lösen Sie den Handgriff **4**.
2. Lösen Sie die 3 Befestigungsschrauben **5** an der Schleifscheiben-Abdeckung **3**.
3. Entfernen Sie die Schleifscheiben-Abdeckung **3**.
4. Schrauben Sie die Schleifscheiben-Mutter **17a** von Hand ab.
5. Nehmen Sie die Schleifscheibe **17** von der Aufnahme ab.
6. Setzen Sie die neue Schleifscheibe **17** auf die Aufnahme auf. Schrauben Sie von Hand die Schleifscheiben-Mutter **17a** auf.
7. Schrauben Sie die Schleifscheiben-Abdeckung **3** wieder an.

Ersatzteile/Zubehör

- Kunden können kompatible Ersatzteile und Zubehör über www.optimex-shop.com beziehen.
- Sie können Bestellungen nur online aufgeben.
- Halten Sie die Bestellnummer für Ihre Bestellung bereit.
- Wenden Sie sich für weitere Informationen an die Lidl-Service-Hotline (siehe „Service“).

Teil	Bestellnummer
4 Handgriff	99949596202
17 Schleifscheibe	99949596203

Teil	Bestellnummer
Montage-Set:	
20 Schrauben	
21 Muttern	
22 Unterlegscheiben	99949596201

● Transport

- Transportieren Sie das Produkt immer mit einer Hand am Schleifkopf **2** und mit der anderen Hand am Schleifsockel **8**.
- Tragen Sie das Produkt niemals an der Anschlussleitung **16**.

● Lagerung

- Lagern Sie das Produkt an einem trockenen und staubgeschützten Ort und außerhalb der Reichweite von Kindern.
- Lagern Sie die Schleifscheiben **17** an einem trockenen Ort. Die Schleifscheiben müssen aufrecht gelagert werden und dürfen nicht gestapelt werden.

● Entsorgung

Die Verpackung besteht aus umweltfreundlichen Materialien, die Sie über die örtlichen Recyclingstellen entsorgen können.



Beachten Sie die Kennzeichnung der Verpackungsmaterialien bei der Abfalltrennung, diese sind gekennzeichnet mit Abkürzungen (a) und Nummern (b) mit folgender Bedeutung: 1–7: Kunststoffe/20–22: Papier und Pappe/80–98: Verbundstoffe.

Produkt:



Möglichkeiten zur Entsorgung des ausgedienten Produkts erfahren Sie bei Ihrer Gemeinde- oder Stadtverwaltung.



Gerät entsorgen

Das Symbol der durchgestrichenen Mülltonne bedeutet, dass dieses Gerät am Ende der Nutzungszeit nicht über den Haushaltsmüll entsorgt werden darf. Das Gerät ist bei eingerichteten Sammelstellen, Wertstoffhöfen oder Entsorgungsbetrieben abzugeben. Zudem sind Vertreter von Elektro- und Elektronikgeräten sowie Vertreter von Lebensmitteln zur Rücknahme verpflichtet. LIDL bietet Ihnen Rückgabemöglichkeiten direkt in den Filialen und Märkten an. Rückgabe und Entsorgung sind für Sie kostenfrei. Beim Kauf eines Neugeräts haben Sie das Recht, ein entsprechendes Altgerät unentgeltlich zurückzugeben.

Zusätzlich haben Sie die Möglichkeit, unabhängig vom Kauf eines Neugeräts, unentgeltlich (bis zu drei) Altgeräte abzugeben, die in keiner Abmessung größer als 25 cm sind.

Bitte löschen Sie vor der Rückgabe alle personenbezogenen Daten.

Bitte entnehmen Sie vor der Rückgabe Batterien oder Akkumulatoren, die nicht vom Altgerät umschlossen sind, sowie Lampen, die

zerstörungsfrei entnommen werden können und führen diese einer separaten Sammlung zu.

● Garantie

Das Produkt wurde nach strengen Qualitätsrichtlinien hergestellt und vor der Auslieferung sorgfältig geprüft. Im Falle von Material- oder Herstellungsfehlern haben Sie gegenüber dem Verkäufer des Produkts gesetzliche Rechte. Ihre gesetzlichen Rechte werden in keiner Weise durch unsere unten aufgeführte Garantie eingeschränkt.

Die Garantie für dieses Produkt beträgt 3 Jahre ab Kaufdatum. Die Garantiezeit beginnt mit dem Kaufdatum. Bewahren Sie den Originalkaufbeleg an einem sicheren Ort auf, da dieses Dokument als Nachweis des Kaufs erforderlich ist.

Alle Schäden oder Mängel, die bereits zum Zeitpunkt des Kaufs vorhanden sind, müssen unverzüglich nach dem Auspacken des Produkts gemeldet werden.

Sollte das Produkt innerhalb von 3 Jahren ab Kaufdatum einen Material- oder Herstellungsfehler aufweisen, werden wir es – nach unserer Wahl – kostenlos für Sie reparieren oder ersetzen. Die Garantiezeit verlängert sich durch einen stattgegebenen Gewährleistungsanspruch nicht. Dies gilt auch für ersetzte und reparierte Teile.

Diese Garantie erlischt, wenn das Produkt beschädigt oder unsachgemäß verwendet oder gewartet wurde.

Die Garantie deckt Material- und Herstellungsfehler ab. Diese Garantie erstreckt sich weder auf Produktteile, die normalem Verschleiß unterliegen,

und somit als Verschleißteile gelten (z. B. Batterien, Schläuche, Farbpatronen), noch auf Schäden an zerbrechlichen Teilen, z. B. Schalter oder Teile aus Glas.

● **Abwicklung im Garantiefall**

Um eine schnelle Bearbeitung Ihres Anliegens zu gewährleisten, folgen Sie bitte den folgenden Hinweisen:

Bitte halten Sie für alle Anfragen den Kassenbon und die Artikelnummer (IAN 495962_2504) als Nachweis für den Kauf bereit.

Die Artikelnummer entnehmen Sie bitte dem Typenschild am Produkt, einer Gravur am Produkt, dem Titelblatt Ihrer Anleitung (unten links) oder dem Aufkleber auf der Rück- oder Unterseite des Produktes.

Sollten Funktionsfehler oder sonstige Mängel auftreten kontaktieren Sie zunächst die nachfolgend benannte Serviceabteilung telefonisch oder per EMail.

Ein als defekt erfasstes Produkt können Sie dann unter Beifügung des Kaufbelegs (Kassenbon) und der Angabe, worin der Mangel besteht und wann er aufgetreten ist, für Sie portofrei an die Ihnen mitgeteilte Service Anschrift übersenden.



Auf parkside-diy.com können Sie diese und viele weitere Handbücher einsehen und herunterladen. Mit diesem QR-Code gelangen Sie direkt auf parkside-diy.com. Wählen Sie Ihr Land aus, und suchen Sie über die Suchmaske nach den Bedienungsanleitungen. Mittels Eingabe der Artikelnummer (IAN) 495962_2504 gelangen Sie zur Bedienungsanleitung für Ihren Artikel.

● **Service**

(DE) Service Deutschland

Tel.: 08008855300

Kontaktformular auf
parkside-diy.com

IAN 495962_2504

(AT) Service Österreich

Tel.: 0800447750

Kontaktformular auf
parkside-diy.com

IAN 495962_2504

(CH) Service Schweiz

Tel.: 0800563601

Kontaktformular auf
parkside-diy.com

IAN 495962_2504

● EU-Konformitätserklärung

EU-KONFORMITÄTSERLÄRUNG (Nr. 495962_2504)

IAN: 495962_2504
Produkt-Identifikation: "PARKSIDE" Elektro-Kettenschärfgerät
Modellnummer: HG12071

Der oben beschriebene Gegenstand der Erklärung erfüllt die einschlägigen Harmonisierungsvorschriften der Union:

Directive 2006/42/EG

Directive 2014/30/EG

Richtlinie 2011/65/EU mit allen dazugehörigen Änderungen

Angabe der einschlägigen harmonisierten Normen oder der anderen technischen Spezifikationen, für die die Konformität erklärt wird:

Nr. / Teile
Richtlinie 2006/42/EG
EN 62841-1:2015/A11:2022
Richtlinie 2014/30/EG
EN IEC 55014-1:2021
EN IEC 55014-2:2021
EN IEC 61000-3-2:2019/A1:2021
EN 61000-3-3:2013/A2:2021

Der Gegenstand der oben beschriebenen Erklärung steht im Einklang mit der Richtlinie 2011/65/EU des Europäischen Parlaments und des Rates vom 8. Juni 2011 zur Beschränkung der Verwendung bestimmter gefährlicher Stoffe in Elektro- und Elektronikgeräten:

Nr. / Teile
Richtlinie 2011/65/EU
EN IEC 63000:2018

Zusatzangaben:

Nr. / Teile
PPP 58094B:2022

Person, die die technische Dokumentation aufbewahrt: OWIM GmbH & Co.KG

Unterzeichnet für und im Namen von:

OWIM GmbH & Co. KG, Stiftsbergstraße 1, 74167 Neckarsulm, Deutschland

Diese Konformitätserklärung wird unter der alleinigen Verantwortung des Herstellers ausgestellt.

Original-Konformitätserklärung

Neckarsulm

Ort

24.06.2025

Datum

ppa. Jens Buchheim
ppa. Jens Buchheim
Prokurist

ppa. Dr. Thorsten Maier
ppa. Dr. Thorsten Maier
Prokurist

DE



OWIM GmbH & Co. KG

Stiftsbergstraße 1
74167 Neckarsulm
GERMANY

Model No.: HG12071

Version: 11/2025

IAN 495962_2504

