

# /// PARKSIDE®

## ROUTER BIT SET

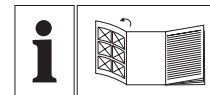

### OWIM GmbH & Co. KG

Stiftsbergstraße 1  
74167 Neckarsulm  
GERMANY

Model No.: HG05077

Version: 03/2024

GB CY

### ROUTER BIT SET

Operation and safety notes

RS

### SET NASTAVAKA ZA GLODANJE

Uputstvo za upotrebu i  
bezbednost

RO

### SET BITURI FREZĂ

Instrucțiuni de utilizare și de  
siguranță

BG

### КОМПЛЕКТ ФРЕЗЕРНИ БИТОВЕ

Инструкции за обслужване и  
безопасност

GR CY

### ΣΕΤ ΦΡΕΖΕΣ ΓΙΑ ΡΟΥΤΕΡ

Υποδείξεις χειρισμού και  
ασφαλείας

DE AT CH

### FRÄSBIT-SET

Bedienungs- und  
Sicherheitshinweise

GB/CY

Operation and safety notes Page 5

RS

Uputstvo za upotrebu i bezbednost Strana 11

RO

Instrucțiuni de utilizare și de siguranță Pagina 18

BG

Инструкции за обслужване и безопасност Страница 26

GR/CY

Υποδείξεις χειρισμού και ασφαλείας Σελίδα 32

DE/AT/CH

Bedienungs- und Sicherheitshinweise Seite 39

IAN 471082\_2310



IAN 471082\_2310

GR BG

RO RS

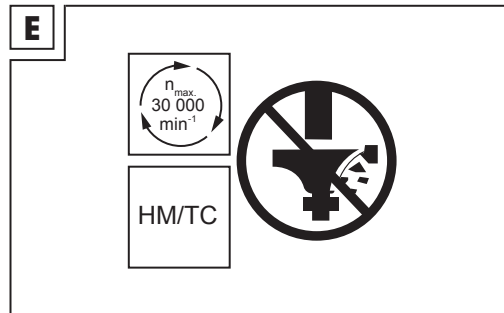
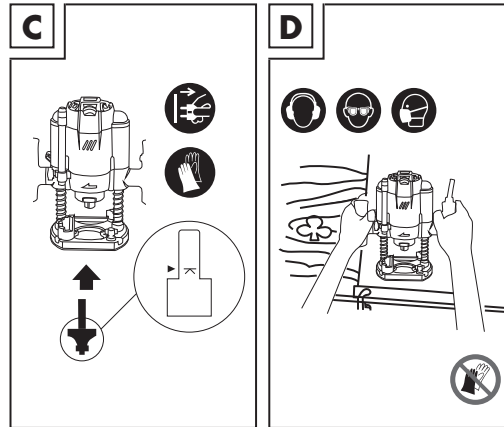
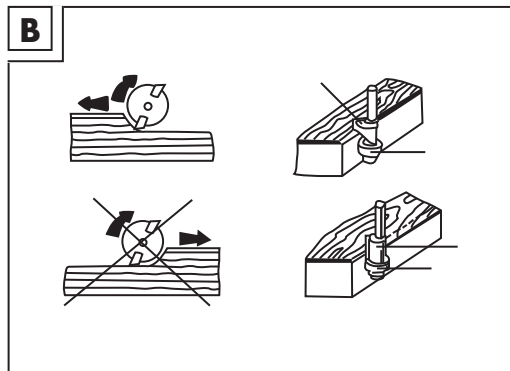
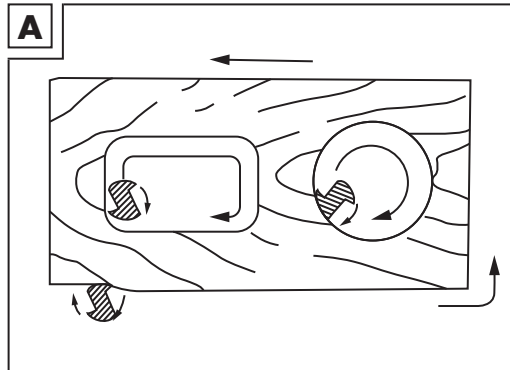

<b>Introduction</b> .....	Page	6
Intended use. ....	Page	6
<b>Safety instructions</b> .....	Page	7
Protective equipment and personal precautions. ....	Page	7
Safe working practice .....	Page	8
<b>Use</b> .....	Page	8
Mounting and fastening of router .....	Page	8
<b>Cleaning and care</b> .....	Page	9
Cleaning. ....	Page	9
Maintenance of router bits. ....	Page	9
<b>Disposal</b> .....	Page	10
<b>Service</b> .....	Page	10

# **ROUTER BIT SET**

## ● **Introduction**

We congratulate you on the purchase of your new product. You have chosen a high quality product. Familiarise yourself with the product before using it for the first time. In addition, please carefully refer to the operating instructions and the safety advice below. Only use the product as instructed and only for the indicated field of application. Keep these instructions in a safe place. If you pass the product on to anyone else, please ensure that you also pass on all the documentation with it.

## ● **Intended use**

- The router bits are designed for routing wood and wood based material in a routing machine and may not be used for any other purpose.

This product is intended for private use, and is not suitable for commercial purposes.

## **Abbreviations:**

MAN = For manual feed

HW = Uncoated hard metal on tungsten carbide base

TC = Tungsten carbide base



## Safety instructions

**⚠ WARNING!** Read all safety warnings and all instructions. Failure to follow the warnings and instructions may result serious injury.

- Always store these assembly and safety advice inside the box and keep it for further reference.
- Observe the safety instructions supplied with the router you use with the router bits.
- Router bits should be used only by persons of training and experience who have knowledge of how to use and handle tools.



### ● Protective equipment and personal precautions

- Use suitable Personal Protective Equipment (PPE).

-  Wear eye protection.

-  Wear ear protection.

-  Wear respiratory protection.

-  Router bits can be very sharp. We recommend that you wear protective gloves when fitting or changing router bits (Fig. C).
-  It is not permitted to wear gloves when operating the router (Fig. D)!

## ● Safe working practice

Maximum speed ( $n_{max}$ )

- The Maximum speed is 30,000 rpm
- The maximum rotational speed marked on the router bits must not be exceeded.
- Router bits with visible cracks must not be used (Fig. E).

## ● Use

### ● Mounting and fastening of router

(Fig. C)

-  Disconnect the router from the mains before fitting the router bits.
- Tools and tool bodies should be clamped in such a way to ensure they will not loosen during operation.
- The router bits should be clamped all the way to the marked point on the shank (Fig. C).

- Care shall be taken of router bits to ensure that the clamping is by the shank of the tool and that the cutting edges are not in contact with each other or with the clamping elements.
- Fastening screws and nuts should be tightened using the appropriate spanners, etc. provided by the manufacturer.
- Extension of the spanner or tightening using hammer blows is not permitted.
- Clamping surfaces should be cleaned to remove dirt, grease, oil and water.
- Clamping screws must be tightened according to instructions.

## ● **Cleaning and care**

### ● **Cleaning**

- Router bits should be cleaned regularly.
- Remove the bearing.
- Clean the router bits with lubricating oil.
- Tighten and lubricate the bearing.

### ● **Maintenance of router bits**

- Repair or regrinding of the router bits is not permitted.
- Dull or damaged router bits must not be used.

## ● **Disposal**

The packaging is made entirely of recyclable materials, which you may dispose of at local recycling facilities.

Contact your local refuse disposal authority for more details of how to dispose of your worn-out product.

## ● **Service**

### Ⓜ **Service Great Britain**

Tel.: 08000569216

E-Mail: [owim@lidl.co.uk](mailto:owim@lidl.co.uk)

### Ⓜ **Service Cyprus**

Tel.: 8009 4211

E-Mail: [owim@lidl.com.cy](mailto:owim@lidl.com.cy)

<b>Uvod</b> .....	Strana	12
Predviđena upotreba .....	Strana	12
<b>Bezbednosne napomene</b> .....	Strana	13
Zaštitna oprema i lične mere predostrožnosti. .	Strana	13
Bezbedan način rada .....	Strana	14
<b>Upotreba</b> .....	Strana	14
Postavljanje i pričvršćivanje glodalice .....	Strana	14
<b>Čišćenje i održavanje</b> .....	Strana	15
Čišćenje .....	Strana	15
Održavanje glodala .....	Strana	15
<b>Odlaganje</b> .....	Strana	15
<b>Servis</b> .....	Strana	17

# **SET NASTAVAKA ZA GLODANJE**

## ● **Uvod**

Čestitamo Vam na kupovini Vašeg proizvoda Odlučili ste se za kupovinu visokokvalitetnog proizvoda. Upoznajte se pre prve upotrebe sa proizvodom. Pročitajte u vezi toga pažljivo sledeće uputstvo za upotrebu i informacije u vezi bezbednosti. Koristite proizvod samo kao što je opisano i za navedene oblasti upotrebe. Sačuvajte ovo uputstvo na sigurnom mestu. Predajte svu dokumentaciju trećem licu kojem dajete proizvod.

## ● **Predviđena upotreba**

- Glodala su predviđena za glodanje drveta i materijala na bazi drveta u glodalici i ne smeju da se upotrebljavaju u druge svrhe.

Proizvod je predviđen za privatnu upotrebu i nije pogodan za komercijalne svrhe.

## **Skraćenice:**

MAN = za ručno umetanje

HW = tvrdi metal bez premaza na bazi od volfram karbida

TC = baza volfram karbida



## Bezbednosne napomene

**⚠️ UPOZORENJE!** Pročitajte sva upozorenja o bezbednosti i sva uputstva. Zanemarivanje ovih upozorenja i uputstava može da prouzrokuje teške povrede.

- Ova uputstva za sastavljanje i bezbednost uvek držite u kutiji i sačuvajte ih za buduće potrebe.
- Pridržavajte se bezbednosnih napomena priloženih uz glodalicu koju upotrebljavate sa glodalima.
- Glodala smeju da upotrebljavaju samo osobe koje imaju odgovarajuću obuku i iskustvo i znaju da upotrebljavaju alate i rukuju alatima.

### ● Zaštitna oprema i lične mere predostrožnosti

- Upotrebljavajte odgovarajuću ličnu zaštitnu opremu (LZO).

- Nosite zaštitu za oči.





- Nosite zaštitu za sluh.



- Nosite zaštitu za disajne organe.



-  Glodala mogu da budu veoma oštra. Prilikom umetanja ili zamene glodala preporučujemo da nosite zaštitne rukavice (sl. C).
-  Rukavice ne smeju da se nose tokom rukovanja glodalicom (sl. D)!

## ● **Bezbedan način rada**

Maksimalna brzina ( $n_{max}$ )

- Maksimalna brzina je 30000 o/min.
- Maksimalna brzina rotacije navedena glodalima ne sme da se premaši.
- Glodala sa vidljivim pukotinama ne smeju da se upotrebljavaju (sl. E).

## ● **Upotreba**

### ● **Postavljanje i pričvršćivanje glodalice**

(sl. C)

-  Pre postavljanja glodala isključite glodalicu iz strujnog napajanja.
- Alati i tela alata treba da budu stegnuti tako da ne mogu da se otpuste tokom rada.
- Glodala je potrebno stegnuti do označene tačke na telu (sl. C).

- Kod glodala je potrebno voditi računa da alat bude stegnut telom alata i da rezne ivice ne dolaze u kontakt jedna sa drugom ili sa steznim elementima.
- Zavrtnje za pričvršćivanje i navrtke je potrebno pritegnuti odgovarajućim ključem ili sl., koji je dostavio proizvođač.
- Produžavanje ključa ili pritezanje udarcima čekića nije dozvoljeno.
- Stezne površine treba da budu očišćene od prljavštine, masti, ulja i vode.
- Stezni zavrtnji treba da budu pritegnuti prema uputstvima.

## ● Čišćenje i održavanje

### ● Čišćenje

- Glodala treba redovno da se čiste.
- Uklonite ležaj.
- Očistite glodala uljem za podmazivanje.
- Pritegnite i podmažite ležaj.

### ● Održavanje glodala

- Popravka glodala ili naknadno brušenje glodala nije dozvoljeno.
- Tupa ili oštećena glodala ne smeju da se upotrebljavaju.

### ● Odlaganje

Pakovanje se sastoji od ekološki prihvatljivih materijala koje možete odlagati na lokalnim mestima za reciklažu.

Mogućnosti za uklanjanje iskorišćenog proizvoda možete saznati u vašoj opštinskoj ili gradskoj upravi.

Lidl i proizvođač nisu u mogućnosti da garantuju obezbeđivanje servisiranja i dostupnost rezervnih delova nakon isteka garantog perioda / perioda saobraznosti. Ukoliko za tim bude potrebe, putem naše Službe za potrošače možete proveriti dostupnost rezervnih delova i opcije za popravku. Hvala na razumevanju.

### **Kako izjaviti reklamaciju?**

Molimo Vas:

- da pozovete korisnički servis: 0800190639
- pošaljete e-mail na: [owim@lidl.rs](mailto:owim@lidl.rs)
- posetite najbližu Lidl prodavnicu.

Da bismo osigurali najbržu asistenciju, molimo da sačuvate fiskalni račun i date ga na uvid prilikom izjavljivanja reklamacije

### **Uvozi i stavlja u promet:**

#### **Lidl Srbija KD**

Prva južna radna 3  
22330 Nova Pazova  
Republika Srbija  
Tel. 0800-300-180  
E-mail: [kontakt@lidl.rs](mailto:kontakt@lidl.rs)

● **Servis**

RS

**Servis Srbija**

Tel.: 0800190639

E-Mail: owim@lidl.rs

RS 17

<b>Introducere</b> .....	Pagina	19
Utilizare preconizată .....	Pagina	19
<b>Instrucțiuni de siguranță</b> .....	Pagina	20
Avertismente privind echipamentul individual de protecție .....	Pagina	20
Măsuri de lucru pentru siguranță .....	Pagina	21
<b>Utilizarea</b> .....	Pagina	21
Montarea și fixarea mașinii de frezat. ....	Pagina	21
<b>Curățarea și îngrijirea</b> .....	Pagina	22
Curățarea .....	Pagina	22
Întreținerea burghiilor de frezat. ....	Pagina	23
<b>Înlăturare</b> .....	Pagina	23
<b>Garanție</b> .....	Pagina	23
Modul de desfășurare în caz de garanție ....	Pagina	25
Service .....	Pagina	25

# **SET BITURI FREZĂ**

## ● **Introducere**

Vă felicităm pentru achiziționarea noului dumneavoastră produs. Ați ales un produs de înaltă calitate. Înainte de prima punere în funcțiune informați-vă cu privire la produs. Pentru aceasta citiți cu atenție următorul manual de utilizare și indicațiile de siguranță. Utilizați acest produs numai conform descrierii și instrucțiunilor de utilizare. Păstrați această instrucțiune într-un loc sigur. În caz că, dați produsul mai departe la terți, înmânați de asemenea și documentația acestuia.

## ● **Utilizare preconizată**

- Burghiile pentru mașina de frezat sunt destinate perforării lemnului și a materialelor pe bază de lemn într-o mașină de frezat și nu pot fi utilizate în alt scop.

Acest produs este destinat numai utilizării în scop casnic și nu este adecvat pentru scopuri comerciale.

### **Abrevieri:**

MAN = Pentru alimentare manuală

HW = Metal dur neacoperit pe o bază de carbură de tungsten

TC = Bază de carbură de tungsten



## Instrucțiuni de siguranță

**⚠️ AVERTISMENT!** Vă rugăm să citiți toate informațiile și instrucțiunile de siguranță. Nerespectarea avertismentelor și instrucțiunilor poate duce la vătămări grave.

- Întotdeauna depozitați aceste sfaturi privind asamblarea și siguranța în interiorul cutiei și păstrați-le pentru consultări viitoare.
- Respectați instrucțiunile de siguranță furnizate cu freza cu care utilizați burghiile de frezare.
- Burghiile de frezare pot fi utilizate numai de către persoane cu pregătire și experiență care au cunoștințe privind utilizarea și manevrarea sculelor.

### ● Avertismente privind echipamentul individual de protecție



- Utilizați echipament individual de protecție (PPE).

- Purtați protecție oculară.



- Purtați protecție auditivă.



-  Purtați protecție respiratorie.
-  Burghiile de frezat pot fi foarte ascuțite. Vă recomandăm purtarea mănușilor de protecție când instalați sau înlocuiți burghiile de frezat (Fig. C).
-  Nu se permite purtarea mănușilor când utilizați mașina de frezat (Fig. D)!

## ● Măsuri de lucru pentru siguranță

Viteză maximă ( $n_{max}$ )

- Viteza maximă admisă este 30,000 rpm
- Viteza maximă de rotație marcată pe burghiile de frezat nu trebuie depășită.
- Burghiile de frezat cu fisuri vizibile nu trebuie utilizate (Fig. E).

## ● Utilizarea

### ● Montarea și fixarea mașinii de frezat

(Fig. C)

-  Deconectați mașina de frezat de la priza de alimentare electrică înainte de a instala burghiile de frezat.

- Sculele și corpurile sculelor trebuie prinse astfel încât să fiți sigur(ă) că nu se vor slăbi pe durata utilizării.
- Burghiile de frezat trebuie prinse complet, până la punctul marcat pe coadă (Fig. C).
- Asigurați-vă că burghiile de frezat sunt prinse de coadă și că muchiile de tăiere nu intră în contact unele cu altele sau cu elementele de prindere.
- Șuruburile și piulițele de prindere trebuie strânse folosind cheile adecvate, etc. furnizate de fabricant.
- Extensia cheii sau strângerea folosind lovituri de ciocan nu sunt permise.
- Suprafețele de prindere trebuie curățate pentru îndepărtarea murdăriei, unsorii, uleiului și a urmelor de apă.
- Șuruburile de prindere trebuie strânse conform instrucțiunilor.

## ● **Curățarea și îngrijirea**

### ● **Curățarea**

- Burghiile de frezat trebuie curățate în mod regulat.
- Scoateți rulmentul.
- Curățați burghiile de frezat folosind ulei de lubrifiere.
- Strângeți și ungeți rulmentul.

## ● **Întreținerea burghiilor de frezat**

- Repararea sau rectificarea burghiilor de frezat nu este permisă.
- Burghiile de frezat tocite sau avariate nu trebuie utilizate.

## ● **Înlăturare**

Ambalajul este produs din material ecologic care pot fi eliminate la punctele locale de reciclare.

Puteți obține informații despre posibilitățile de eliminare a produsului de la administrația locală.

## ● **Garanție**

Produsul a fost fabricat cu atenție, conform unor standarde stricte de calitate și verificat temeinic înainte de livrare. În caz de defecțiuni de material sau de fabricație aveți drepturi legale față de vânzătorul produsului. Drepturile dumneavoastră legale nu sunt limitate în niciun fel de garanția menționată mai jos.

Garanția pentru aceste produs este 2 ani începând de la data achiziției. Durata garanției începe la data achiziției. Păstrați chitanța originală la un loc sigur, deoarece acest document este necesar pentru dovada achiziției.

Toate defecțiunile sau deteriorările care sunt deja existente la momentul achiziției, trebuie anunțate imediat după despachetarea produsului.

Dacă în decurs de 2 ani de la achiziția produsului apare un defect de material sau de fabricație, vă reparăm sau înlocuim gratuit produsul la alegerea noastră. Durata de garanție nu se prelungește după aprobarea unei cerințe de garanție. Aceasta este valabil și pentru piesele schimbate și reparate.

Această garanție se stinge dacă produsul este deteriorat, utilizat sau întreținut în mod necorespunzător.

Garanția acoperă defectele de material și de producție. Această garanție nu acoperă piesele componente ale produsului, care prezintă urme normale de uzură și care sunt considerate piese de schimb (de ex.: baterii, acumulate, furtunuri, cartușe de vopsea) și nici deteriorările la nivelul pieselor casante, de exemplu întrerupătoare sau piese fabricate din sticlă.

Timul de nefuncționare din cauza lipsei de conformitate apărute în cadrul termenului de garanție prelungește termenul de garanție legală de conformitate și cel al garanției comerciale și curge, după caz, din momentul la care a fost adusă la cunoștința vânzătorului lipsa de conformitate a produsului sau din momentul prezentării produsului la vânzător/unitatea service până la aducerea produsului în stare de utilizare normală și, respectiv, al notificării în scris în vederea ridicării produsului sau predării efective a produsului către consumator.

Produsele de folosință îndelungată care înlocuiesc produsele defecte în cadrul termenului de garanție vor beneficia de un nou termen de garanție care curge de la data preschimbării produsului.

## ● Modul de desfășurare în caz de garanție

Pentru a garanta o prelucrare rapidă a problemei dumneavoastră, vă rugăm să respectați următoarele indicații:

Pentru orice solicitare, vă rugăm să aveți la îndemână bonul de casă și numărul de articol (IAN 471082\_2310) ca dovadă de achiziție.

Numărul articolului îl luați de pe plăcuța cu date tehnice, o gravură, de pe fișa cu date a instrucțiunilor (jos stânga) sau ca abțibild de pe partea din spate sau de jos.

Dacă apar erori de funcționare sau alte erori, contactați apoi departamentul de service prin telefon sau prin email.

Produsul defect îl puteți transmite la adresa de service fără timbru cu prezentarea dovezii de achiziție (bon) și cu menționarea daunei și când a apărut .

## ● Service



### **Service România**

Tel.: 0800890239

E-Mail: owim@lidl.ro

<b>Увод</b> .....	Страница	27
Употреба .....	Страница	27
<b>Инструкции за безопасност</b> .....	Страница	28
Лични предпазни средства и предупреждения .....	Страница	28
Безопасна работна скорост .....	Страница	29
<b>Употреба</b> .....	Страница	29
Монтаж и закрепване към фрезата . . . .	Страница	29
<b>Почистване и грижа</b> .....	Страница	30
Почистване .....	Страница	30
Поддръжка на накрайниците за фрезование .....	Страница	31
<b>Изхвърляне</b> .....	Страница	31
<b>Сервиз</b> .....	Страница	31

# **КОМПЛЕКТ ФРЕЗЕРНИ БИТОВЕ**

## ● **Увод**

Поздравяваме Ви с покупката на този нов продукт. Вие избрахте висококачествен продукт. Преди първия пуск се запознайте с продукта. За целта внимателно прочетете упътването за обслужване и инструкциите за безопасност. Използвайте продукта само съгласно описанието и за посочените области на употреба. Съхранявайте настоящото упътване на сигурно място. При предоставяне на продукта на трети лица предавайте с него и цялата документация.

## ● **Употреба**

- Накрайниците за фрезозане са предназначени за фрезозане на дървесина и материал на базата на дървесината във фрезова машина и не трябва да се използват за друга цел.

Този продукт е предназначен за лична употреба и не е подходящ за търговски цели.

### **Съкращения:**

- MAN = За ръчно подаване
- NW = Твърд метал без покритие на базата на волфрамов карбид
- TC = Основа от волфрамов карбид



## Инструкции за безопасност

**⚠ ПРЕДУПРЕЖДЕНИЕ!** Прочетете всички предупреждения за безопасност и всички инструкции. Неспазването на предупрежденията и инструкциите може да доведе до сериозно нараняване.



- Винаги съхранявайте тези съвети за сглобяване и безопасност в кутията и ги пазете за бъдеща справка.
- Спазвайте инструкциите за безопасност предоставени с фрезата, която използвате с накрайниците за фрезование.
- Накрайниците за фрезование трябва да се използват само от лица с обучение и опит, които имат знания за това как да използват и боравят с инструментите.

### ● Лични предпазни средства и предупреждения

- Използвайте подходящи лични предпазни средства (ЛПС).

-  Носете предпазни очила.

-  Носете предпазни средства за ушите.

-  Носете дихателна маска.
-  Накрайниците за фрезозане може да са много остри. Препоръчваме за носите предпазни ръкавици, когато монтирате или сменяте накрайници за фрезозане (фиг. С).
-  Не се препоръчва да носите ръкавици, когато работите с фрезата (фиг. D)!

## ● **Безопасна работна скорост**

Максимална скорост ( $n_{\max}$ )

- Максималната скорост е 30 000 об./мин.
- Максималната скорост на въртене е маркирана върху накрайниците за фрезозане и не трябва да бъде превишавана.
- Накрайници за фрезозане с видими пукнатини не трябва да се използват (фиг. E).

## ● **Употреба**

### ● **Монтаж и закрепване към фрезата**

(фиг. С)

-  Изключете фрезата от електрозахранването, преди да монтирате накрайниците за фрезозане.

- Инструментите и телата на инструментите трябва да бъдат затягани по такъв начин, че да не могат да се освободят по време на работа.
- Накрайниците за фрезозане трябва да бъдат затягани докрай към маркираната точка на опашката (фиг. С).
- Трябва да се обърне внимание на накрайниците за фрезозане за да сте сигурни, че затягането е към опашката на инструмента и че острият ръбове не са в контакт един с друг или със затягащите елементи.
- Закрепващите винтове и гайки трябва да бъдат затегнати с подходящи гаечни ключове и т.н., предоставени от производителя.
- Удължаване на гаечния ключ или затягане с помощта на удари с чук не се разрешава.
- Повърхностите за затягане трябва да бъдат почистени за отстраняване на замърсявания, грес, масло и вода.
- Затягащите винтове трябва да бъдат затегнати съгласно инструкциите.

## ● **Почистване и грижа**

### ● **Почистване**

- Накрайниците за фрезозане трябва да бъдат почиствани редовно.
- Отстранете лагера.
- Почистете накрайниците за фрезозане със смазочно масло.
- Затегнете и смажете лагера.

## ● **Поддръжка на крайниците за фрезование**

- Поправка или презаточване на крайниците за фрезование не се разрешава.
- Тъпи или повредени крайници за фрезование не трябва да се използват.

## ● **Изхвърляне**

Опаковката е изработена от екологични материали, които може да предадете в местните пунктове за рециклиране. Относно възможностите за отстраняване на излезлия от употреба продукт като отпадък се информирайте от Вашата общинска или градска управа.

## ● **Сервиз**

### **BG Сервиз България**

Телефон: 008001184975

Е-мейл: [owim@lidl.bg](mailto:owim@lidl.bg)

<b>Εισαγωγή</b> . . . . .	Σελίδα	33
Προβλεπόμενη χρήση . . . . .	Σελίδα	33
<b>Οδηγίες ασφάλειας</b> . . . . .	Σελίδα	34
Μέσα ατομικής προστασίας και προληπτικά μέτρα . . . . .	Σελίδα	34
Ασφαλής πρακτική κατά την εργασία. . . . .	Σελίδα	35
<b>Χρήση</b> . . . . .	Σελίδα	36
Τοποθέτηση και σύσφιξη του ρούτερ. . . . .	Σελίδα	36
<b>Καθαρισμός και φροντίδα</b> . . . . .	Σελίδα	37
Καθαρισμός. . . . .	Σελίδα	37
Συντήρηση των φρεζών του ρούτερ . . . . .	Σελίδα	37
<b>Απόσυρση</b> . . . . .	Σελίδα	37
<b>Σέρβις</b> . . . . .	Σελίδα	38

## **ΣΕΤ ΦΡΕΖΕΣ ΓΙΑ ΡΟΥΤΕΡ**

### ● **Εισαγωγή**

Σας συγχαίρουμε για την αγορά του νέου σας προϊόντος. Επιλέξατε ένα προϊόν άριστης ποιότητας. Πριν από την πρώτη θέση σε λειτουργία εξοικειωθείτε με το προϊόν. Για το σκοπό αυτό διαβάστε προσεκτικά τις παρακάτω οδηγίες χρήσης και υποδείξεις ασφαλείας. Χρησιμοποιείτε το προϊόν μόνο όπως περιγράφεται και για τους αναφερόμενους τομείς εφαρμογής. Φυλάξτε αυτές τις οδηγίες σε έναν ασφαλή χώρο. Παραδώστε όλα τα έγγραφα κατά τη μεταβίβαση του προϊόντος σε τρίτο.

### ● **Προβλεπόμενη χρήση**

- Οι φρέζες για ρούτερ έχουν σχεδιαστεί για φρεζάρισμα σε ξύλο και υλικά με βάση το ξύλο σε μηχανήματα φρεζαρίσματος (Φρέζα) και δεν επιτρέπεται χρήση τους για άλλο σκοπό.

Αυτό το προϊόν προορίζεται για ιδιωτική χρήση και δεν προορίζεται για εμπορικούς σκοπούς.

### **Συντομογραφίες:**

MAN = Για χειροκίνητη τροφοδοσία

HW = Μη επικαλυμμένο σκληρό μέταλλο με βάση καρβιδίου του βολφραμίου

TC = Βάση καρβιδίου του βολφραμίου







## Οδηγίες ασφάλειας

**⚠ ΠΡΟΕΙΔΟΠΟΙΗΣΗ!** Διαβάστε όλες τις προειδοποιήσεις ασφάλειας και τις οδηγίες. Μη τήρηση των προειδοποιήσεων και των οδηγιών μπορεί να επιφέρει σοβαρό τραυματισμό.

- Αποθηκεύετε πάντα τις παρούσες οδηγίες συναρμολόγησης και ασφάλειας μέσα στη συσκευασία και φυλάτε για μελλοντική αναφορά.
- Τηρείτε τις οδηγίες ασφάλειας που παρέχονται με το ρούτερ στο οποίο τοποθετείτε αντίστοιχες φρέζες.
- Οι φρέζες ρούτερ πρέπει να χρησιμοποιούνται μόνο από άτομα που έχουν εκπαιδευτεί και διαθέτουν εμπειρία και γνώσεις σχετικά με τη χρήση και τη μεταχείριση των εργαλείων.

### ● Μέσα ατομικής προστασίας και προληπτικά μέτρα

- Χρησιμοποιείτε κατάλληλα μέσα ατομικής προστασίας (ΜΑΠ).
-  Φοράτε προστατευτικά γυαλιά.

-  Φοράτε ωτοασπίδες.
-  Χρησιμοποιείτε προστασία της αναπνοής.
-  Οι φρέζες του ρούτερ μπορούν να είναι πολύ αιχμηρές. Συνιστούμε να φοράτε προστατευτικά γάντια κατά την τοποθέτηση ή αλλαγή φρεζών στο ρούτερ (Εικ. C).
-  Δεν επιτρέπεται να φοράτε γάντια κατά τη λειτουργία του ρούτερ (Εικ. D)!

## ● Ασφαλής πρακτική κατά την εργασία

Μέγιστη ταχύτητα ( $n_{max}$ )

- Η μέγιστη ταχύτητα είναι 30.000 σ.α.λ.
- Η μέγιστη ταχύτητα περιστροφής επισημαίνεται στις φρέζες του ρούτερ και δεν πρέπει να υπερβαιίνεται.
- Οι φρέζες του ρούτερ με ορατές ρωγμές δεν πρέπει να χρησιμοποιούνται (Εικ. E).

## ● Χρήση

### ● Τοποθέτηση και σύσφιξη του ρούτερ

(Εικ. C)

-  Αποσυνδέετε το ρούτερ από το ρεύμα προτού τοποθετήσετε τις φρέζες για το ρούτερ.
- Τα εργαλεία και το κυρίως σώμα τους πρέπει να στερεώνονται με τέτοιο τρόπο ώστε να διασφαλίζεται ότι δεν θα λασκάρουν κατά τη διάρκεια της λειτουργίας.
- Οι φρέζες του ρούτερ πρέπει να στερεώνονται εντελώς μέσα στο επισημασμένο σημείο της ατράκτου (Εικ. C).
- Πρέπει να δίδεται προσοχή στις φρέζες του ρούτερ ώστε να εξασφαλίζεται ότι η σύσφιξη γίνεται μέσω της ατράκτου του εργαλείου και οι ακμές κοπής βρίσκονται σε επαφή μεταξύ τους ή με τα στοιχεία σύσφιξης.
- Η σύσφιξη των βιδών και παξιμαδιών πρέπει να πραγματοποιείται με τη χρήση των κατάλληλων σφιγκτήρων κ.λπ. που παρέχονται από τον κατασκευαστή.
- Μια επέκταση του κλειδιού ή σύσφιξη με τη χρήση σφυριού δεν επιτρέπεται.
- Οι επιφάνειες σύσφιξης πρέπει να καθαρίζονται ώστε να απομακρύνονται ρύποι, γράσα, λάδια και νερό.
- Οι βίδες σύσφιξης πρέπει να σφίγγονται σύμφωνα με τις οδηγίες.

## ● Καθαρισμός και φροντίδα

### ● Καθαρισμός

- Οι φρέζες του ρούτερ πρέπει να καθαρίζονται τακτικά.
- Απομακρύνετε το έδρανο.
- Καθαρίστε τις φρέζες του ρούτερ με λάδι λιπανσης.
- Σφίξτε και λιπάνετε το έδρανο.

### ● Συντήρηση των φρεζών του ρούτερ

- Επισκευή ή εκ νέου τρόχισμα των φρεζών του ρούτερ δεν επιτρέπεται.
- Στομωμένες ή χαλασμένες φρέζες για ρούτερ δεν πρέπει να χρησιμοποιούνται.

### ● Απόσυρση

Η συσκευασία αποτελείται από υλικά φιλικά προς το περιβάλλον, τα οποία μπορείτε να διαθέσετε στους χώρους ανακύκλωσης της περιοχής σας.

Για πληροφορίες σχετικά με τις δυνατότητες απόρριψης του προϊόντος που δεν χρησιμοποιείται πλέον, απευθυνθείτε στις αρμόδιες υπηρεσίες της κοινότητας ή του δήμου σας.

## ● Σέρβις

GR

### **Σέρβις Ελλάδα**

Τηλ: 00800 491800674

Email: owim@lidl.gr

CY

### **Σέρβις Κύπρος**

Τηλ: 8009 4211

Email: owim@lidl.com.cy

<b>Einleitung</b> .....	Seite	40
Bestimmungsgemäßer Gebrauch .....	Seite	40
<b>Sicherheitshinweise</b> .....	Seite	41
Schutzausrüstung und persönliche Vorsichtsmaßnahmen .....	Seite	41
Sichere Arbeitsweise .....	Seite	42
<b>Verwendung</b> .....	Seite	43
Installation und Befestigung der Fräse .....	Seite	43
<b>Reinigung und Pflege</b> .....	Seite	44
Reinigung .....	Seite	44
Wartung der Fräsbits .....	Seite	44
<b>Entsorgung</b> .....	Seite	44
<b>Service</b> .....	Seite	45

# **FRÄSBIT-SET**

## ● **Einleitung**

Wir beglückwünschen Sie zum Kauf Ihres neuen Produkts. Sie haben sich damit für ein hochwertiges Produkt entschieden. Machen Sie sich vor der ersten Inbetriebnahme mit dem Produkt vertraut. Lesen Sie hierzu aufmerksam die nachfolgende Bedienungsanleitung und die Sicherheitshinweise. Benutzen Sie das Produkt nur wie beschrieben und für die angegebenen Einsatzbereiche. Bewahren Sie diese Anleitung an einem sicheren Ort auf. Händigen Sie alle Unterlagen bei Weitergabe des Produktes an Dritte mit aus.

## ● **Bestimmungsgemäßer Gebrauch**

- Die Fräsbits sind zum Fräsen von Holz und Materialien auf Holzbasis in einer Fräsmaschine vorgesehen und dürfen für keine anderen Zwecke verwendet werden.

Dieses Produkt ist nicht für den kommerziellen Gebrauch vorgesehen; es ist nur für den Gebrauch im Haushalt und für ähnliche Anwendungen geeignet.

## Kürzel:

MAN = Nur für Handvorschub

HW = Unbeschichtetes Hartmetall

TC = Wolframcarbid





## Sicherheitshinweise

**⚠️ WARNUNG!** Lesen Sie alle Warnhinweise und Anweisungen. Eine Nichtbefolgung der Warnhinweise und Anweisungen kann zu schweren Verletzungen führen.

- Verwahren Sie diese Montage- und Sicherheitshinweise immer in der Verpackung und bewahren Sie sie zum künftigen Nachschlagen auf.
- Beachten Sie die Sicherheitshinweise der Fräsmaschine, in der Sie die Fräsbits verwe.
- Fräsbits sollten ausschließlich von geschulten, erfahrenen Personen verwendet werden, die Kenntnisse in der Anwendung von Werkzeugen haben.

## ● Schutzrüstung und persönliche Vorsichtsmaßnahmen

- Tragen Sie geeignete persönliche Schutzausrüstung (PSA).

-  Tragen Sie Augenschutz.
-  Tragen Sie Gehörschutz.
-  Tragen Sie Atemschutz.
-  Fräsbits können sehr scharf sein. Wir empfehlen, beim Einsetzen oder Wechseln von Fräsbits Schutzhandschuhe zu tragen (Abb. C).
-  Bei der Bedienung der Fräsmaschine dürfen keine Handschuhe getragen werden (Abb. D)!

## ● Sichere Arbeitsweise

Maximalgeschwindigkeit ( $n_{max}$ )

- Die Maximalgeschwindigkeit beträgt 30.000 U/min.
- Die an den Fräsbits markierte Maximalgeschwindigkeit darf nicht überschritten werden.
- Fräsbits mit sichtbaren Beschädigungen dürfen nicht verwendet werden (Abb. E).

## ● Verwendung

### ● Installation und Befestigung der Fräse

(Abb. C)

-  Trennen Sie die Fräsmaschine von der Stromversorgung, bevor Sie die Fräsbits einsetzen.
- Werkzeuge und Geräte müssen so eingespannt werden, dass sie sich während des Betriebs nicht lösen können.
- Die Fräsbits müssen bis zum markierten Punkt am Schaft eingespannt werden (Abb C).
- Achten Sie bei den Fräsbits darauf, dass sie nur am Schaft des Werkzeugs eingespannt werden und dass die Schneidekanten nicht in Kontakt miteinander oder mit den Spannteilen kommen.
- Befestigungsschrauben und Muttern müssen mit geeigneten Schraubenschlüsseln etc. des Lieferanten festgezogen werden.
- Der Schraubenschlüssel darf nicht verlängert oder mit Hammerschlägen festgezogen werden.
- Spannflächen müssen gereinigt werden, um Schmutz, Fett, Öl und Wasser zu entfernen.
- Spannschrauben müssen den Anweisungen entsprechend festgezogen werden.

## ● Reinigung und Pflege

### ● **Reinigung**

- Fräsbits müssen regelmäßig gereinigt werden.
- Entfernen Sie das Lager.
- Reinigen Sie die Fräsbits mit Schmieröl.
- Ziehen Sie das Lager an und schmieren Sie es.

### ● **Wartung der Fräsbits**

- Die Reparatur oder das Nachschleifen der Fräsbits ist nicht zulässig.
- Stumpfe oder beschädigte Fräsbits dürfen nicht verwendet werden.

### ● Entsorgung

Die Verpackung besteht aus umweltfreundlichen Materialien, die Sie über die örtlichen Recyclingstellen entsorgen können. Möglichkeiten zur Entsorgung des ausgedienten Produkts erfahren Sie bei Ihrer Gemeinde- oder Stadtverwaltung.

## ● Service

### DE **Service Deutschland**

Tel.: 0800 5435 111

E-Mail: [owim@lidl.de](mailto:owim@lidl.de)

### AT **Service Österreich**

Tel.: 0800 292726

E-Mail: [owim@lidl.at](mailto:owim@lidl.at)

### CH **Service Schweiz**

Tel.: 0800562153

E-Mail: [owim@lidl.ch](mailto:owim@lidl.ch)