

# /// PARKSIDE®



PDF ONLINE  
[parkside-diy.com](http://parkside-diy.com)

## UNIVERSAL TOOL STAND PUG 1550 A1

(GB)

### UNIVERSAL TOOL STAND PUG 1550 A1

Instructions for use

(SI)

### UNIVERZALNO STOJALO ZA STROJE PUG 1550 A1

Navodilo za uporabo

(DE) (AT) (CH)

### UNIVERSAL- MASCHINENUNTERGESTELL PUG 1550 A1

Gebrauchsanweisung

(HU)

### UNIVERZÁLIS GÉPÁLLVÁNY PUG 1550 A1

Használati útmutató

(SK)

### UNIVERZÁLNY PODSTAVEC PUG 1550 A1

Návod na používanie

IAN 489232\_2407

(GB) (HU) (SI)  
(SK) (DE) (AT) (CH)

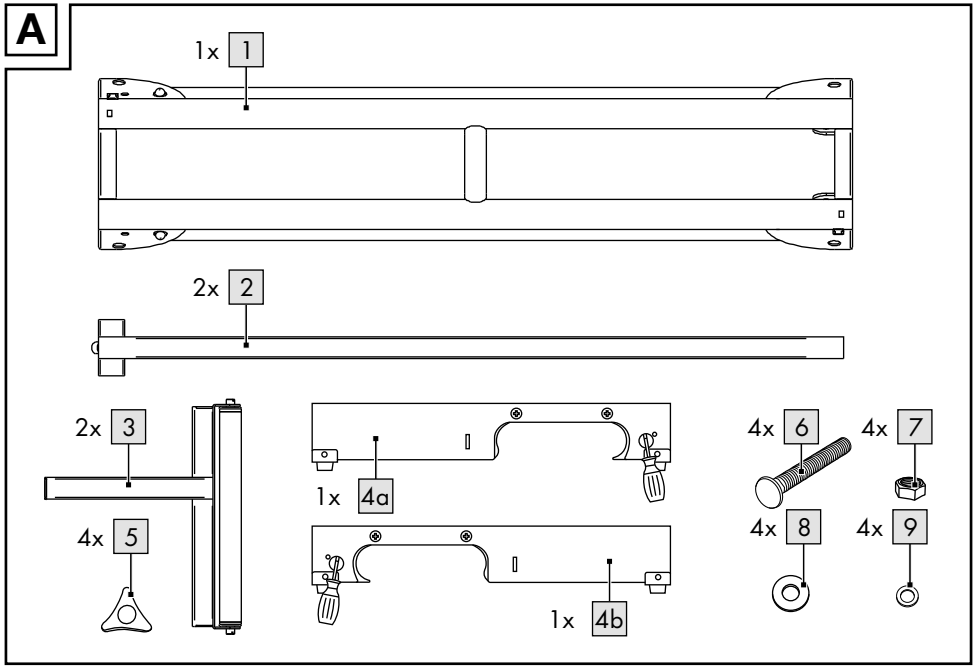
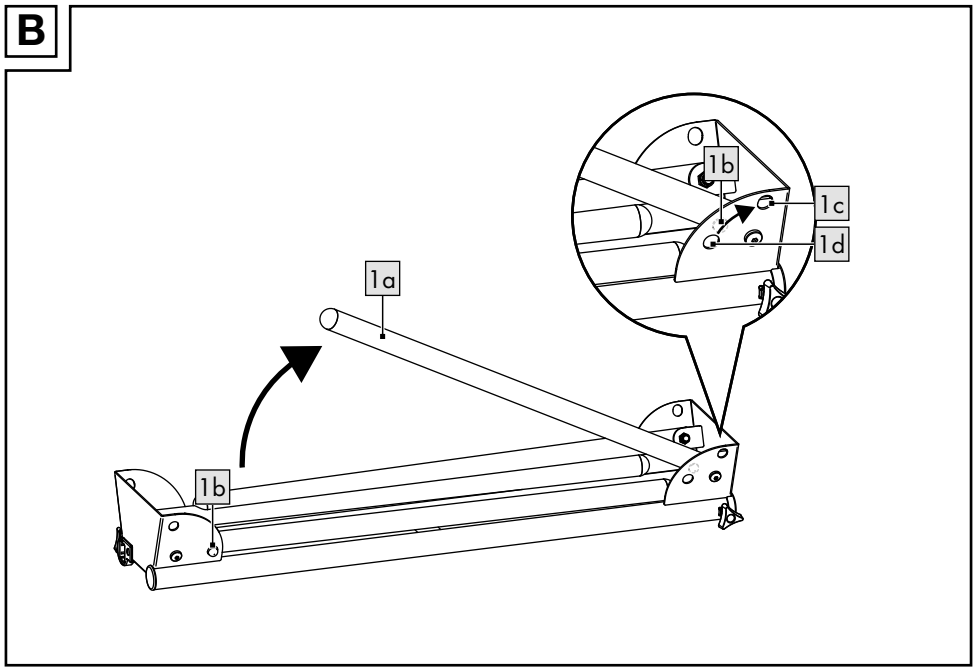
**A****B**

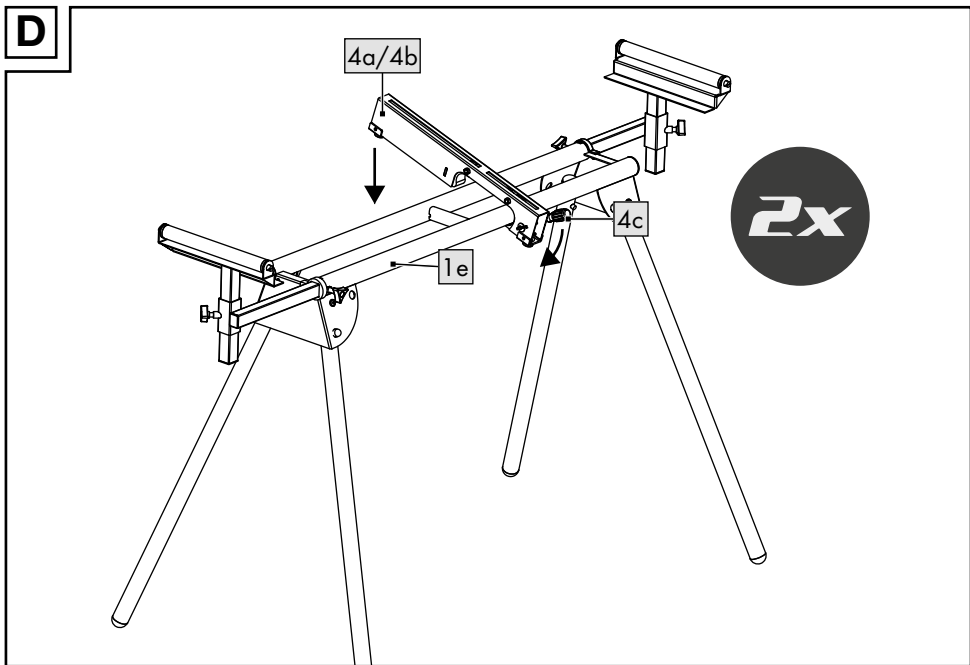
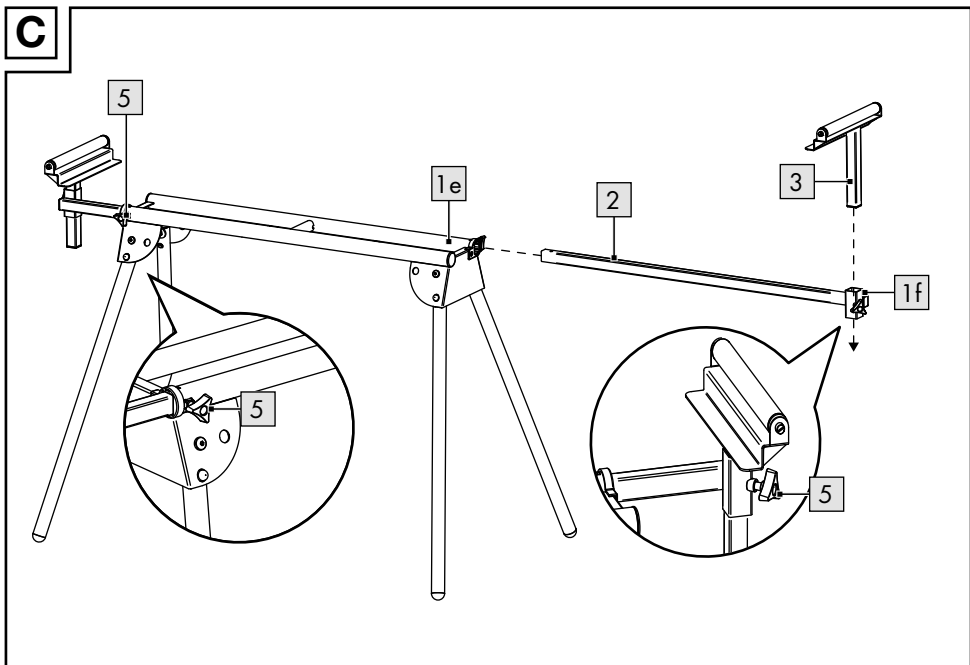

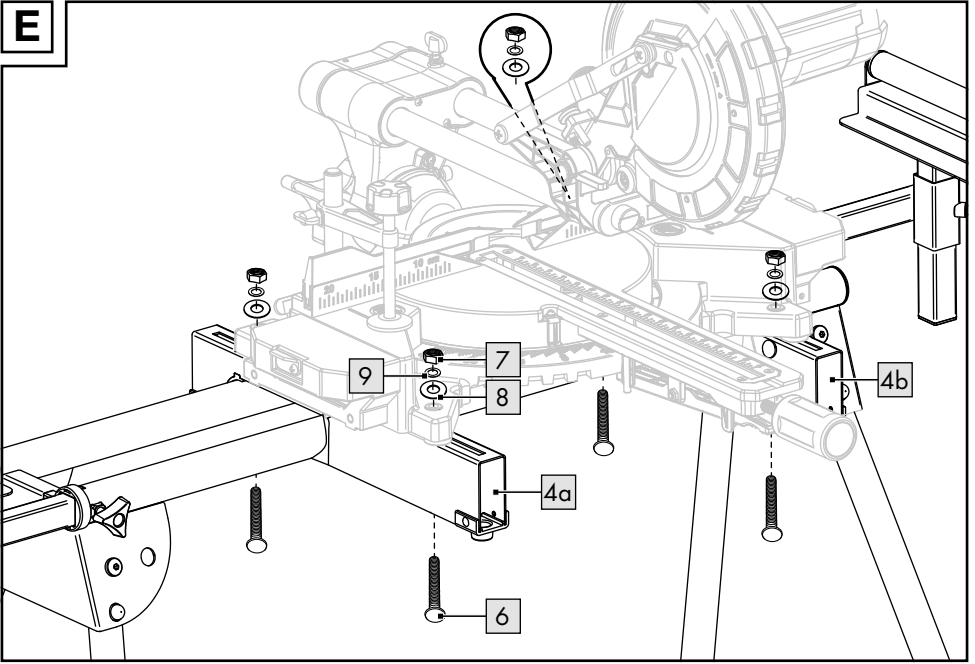
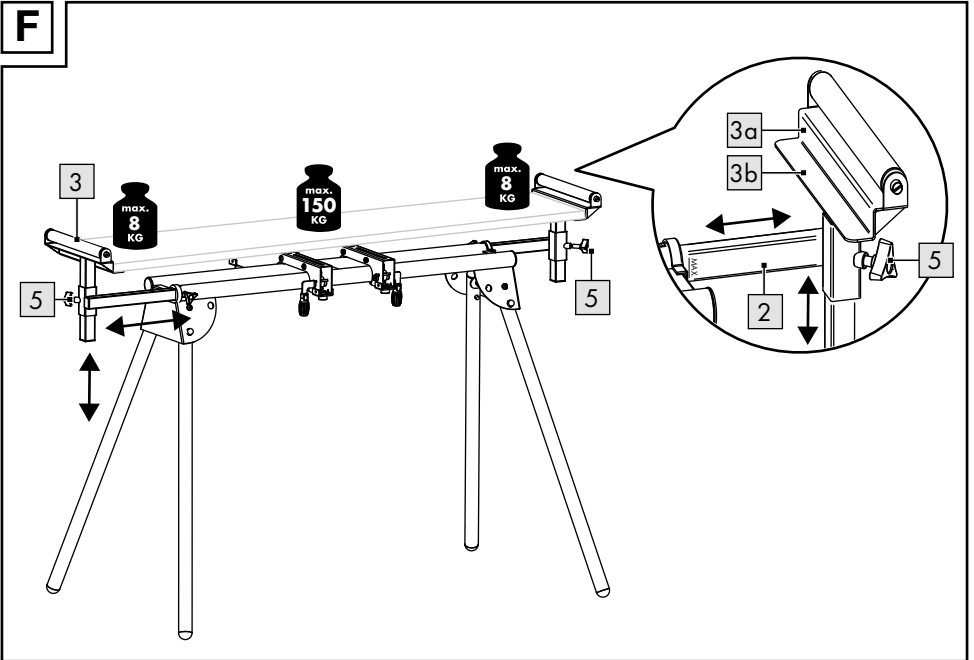
**E****F**

<b>GB</b>	
Instructions for use.....	6
<b>HU</b>	
Használati útmutató .....	10
<b>SI</b>	
Navodilo za uporabo .....	14
<b>SK</b>	
Návod na používanie.....	19
<b>DE AT CH</b>	
Gebrauchsanweisung.....	23

Congratulations!

You have chosen to purchase a high-quality product. Familiarise yourself with the product before using it for the first time.



**Read the following instructions for use carefully.**

Use the product only as described and only for the given areas of application. Store these instructions for use carefully. When passing the product on to third parties, please also hand over all accompanying documents.

## Package contents (Fig. A)

- 1 x universal machine base (1) incl.
  - 4 x foot (1a)
  - 4 x lock button (1b)
  - 4 x upper recess (1c)
  - 4 x lower recess (1d)
  - 1 x frame bed (1e)
  - 2 x attachment location (1f)
- 2 x base extension (2)
- 2 x workpiece support (3) incl.
  - 2 x stop surface (3a)
  - 2 x contact surface (3b)
- 1 x support arm (4a) incl. lever (4c)
- 1 x support arm (4b) incl. lever (4c)
- 4 x star grip screw (5)
- 4 x carriage bolt M6 x 60mm (6)
- 4 x nut M6 (7)
- 4 x washer M6 (8)
- 4 x spring washer M6 (9)
- 1 x instructions for use

## Technical data

Dimensions:

min.: approx. 940 x 635 x 825mm

(L x W x H)

max.: approx. 1985 x 635 x 935mm

(L x W x H)

Height of frame bed with support arms:  
approx. 780mm

Pull-out base extension:  
approx. 940–1985mm

Setting the height of the workpiece support:  
approx. 825–935mm

Weight: approx. 8.95kg

Uniform load:



max. nominal load: 150kg

One-sided load:



max. nominal load: 8kg



Date of manufacture (month/year):  
01/2025

## Intended use

The product is designed to be used with table devices such as mitre saws, scroll saws, table saws, etc., for personal use. Electrical devices must be securely fastened to the product before operation. Electrical devices without suitable fastening holes must not be used with the product.

## Safety information

**Important: read these instructions for use carefully and keep them in a safe place!**



### Life-threatening hazard!

- Never leave children unattended with the packaging materials. There is a risk of suffocation.



### Risk of injury for children!

- Children must not be allowed to play with the product. Point out to children specifically that the product is not a toy.
- Bear in mind that children are playful and like to experiment. Avoid situations and behaviours that are not appropriate for the product.
- The product must be stored somewhere that is inaccessible to children when not in use.
- Cleaning and maintenance must not be carried out by children.



## Risk of injury!

- No modifications may be made to the product!
- Check the product for damage or wear before each use. Use the product only if it is in perfect condition!
- The product may no longer be used if it is damaged or you suspect it is damaged.
- The product must not be assembled or used by children or persons who are mentally or physically handicapped. They cannot properly assess the risks posed by the product.
- Ensure that the product is standing firmly and keep your balance.
- Use on a hard and level surface only.
- Do not place a laterally-protruding load on it.
- Do not use this product as a trestle.
- Place the safety and adjustment devices in the correct position.
- Do not use this product if the safety or adjustment devices are damaged or if the weld seam is damaged.

## Assembly (Figs. B–D)

### Setting up the product (Fig. B)

1. Place the product (1) on the floor or a workbench so that the feet (1a) are facing upwards.
2. Press the lock button (1b) and move the foot outwards until this snaps into the recess (1c) provided.

**Note:** the foot must snap in with an audible click.

3. Repeat the process for the other three feet.

**Note:** attach the left foot first on each side.

4. Turn the product over and place it on the feet.

### Mounting the base extensions and workpiece supports (Fig. C)

1. Insert the base extensions (2) in the frame bed (1e) and attach with the star grip screws (5).
2. Insert the workpiece supports (3) in the attachment location (1f) and attach with the star grip screws (5).

### Assembling the support arms (Fig. D)

Mount the support arms (4a, 4b) on the frame bed (1e) and secure using the levers (4c).

## Use

### Attaching a table machine (Fig. E)

**Note:** different table machines can be attached to the product. Set the support arms (4a, 4b) to the distance between the mounting holes on your machine.

1. Position the table machine on the support arms (4a, 4b).
2. Attach the table machine to the support arms using four carriage bolts (6), four washers (8), four spring washers (9) and four nuts (7).
3. After assembly, use a suitable tool (not included in the package contents) to tighten the nuts.
4. Attach the support arms with the mounted table machine to the frame bed (see Assembling the support arms, Fig. D).

### Using the workpiece support as a workpiece stop (Fig. F)

**Note:** the product can be used as a workpiece support when working with mitre saws or table saws for example. The workpiece supports (3) have built-in workpiece stops on both sides (3a) so that you can saw several boards to the same length at once.

**Important:** the max. workpiece length is 3m.

**Important:** use any additional workpiece supports (e.g. a dolly) to avoid any tilting of longer workpieces.

1. Open the star grip screw (5) on the desired side of the universal machine base and set the height of the workpiece support (3) such that the contact surface (3b) is at the same height as the workpiece support of the saw.

**Important:** do not extend the workpiece support beyond the marked line (MAX.) and tighten the star grip screw again.

2. Loosen the star grip screw (5) to shift the base extensions (2) horizontally.

**Important:** do not extend the base extensions beyond the marked line (Max Working Length) and tighten the star grip screw again.

3. Maintain the desired distance between the saw blade and stop surface (3a).

## Storage, cleaning

When not in use, always store the product clean and dry at room temperature. Only clean the product with a damp cloth and wipe dry afterwards.

**IMPORTANT!** Never clean the product with harsh cleaning agents.

## Maintenance

Check the product for damage or wear before each use. Use the product only if it is in perfect condition!

## Transport



### **WARNING**

#### **Risk of injury!**

Do not transport with electrical devices running. Risk of injury due to surges and accidental startup of electrical devices! Before transport, disconnect the mounted electrical device from the mains power.

- Do not push the product along the floor. To move the product by hand, two people need to lift it by the frame bed.

- For transport in vehicles, remove the table machine, fold in the frame feet and ensure that the load is properly secured.

## Disposal



Dispose of the product and packaging materials in accordance with current local regulations. Store the packaging materials (foil bags, for example) out of the reach of children. For further information about disposal of the product no longer needed, contact your local council. Dispose of the product and the packaging in an environmentally friendly manner.



The Recycling Code distinguishes different materials to be returned for recycling. The Code consists of the recycling symbol for the recycling process and a number that identifies the material.

## Notes on the guarantee and service handling

The product was produced with great care and under continuous quality control. DELTA-SPORT HANDELSKONTOR GmbH gives private end customers a three-year guarantee on this product from the date of purchase (guarantee period) in accordance with the following provisions. The guarantee is only valid for material and manufacturing defects. The guarantee does not cover parts that are subject to normal wear and tear and that are thus considered wear parts (e.g. batteries) and it does not cover fragile parts such as switches or parts that are made of glass. Claims under this guarantee are excluded if the product has been used incorrectly, improperly, or contrary to the intended purpose, or if the provisions in the instructions for use were not observed, unless the end customer proves that a material or manufacturing defect exists that was not caused by one of the aforementioned circumstances.

Claims under the guarantee can only be made within the guarantee period by presenting the original sales receipt. Please therefore keep the original sales receipt. The guarantee period is not extended by any repairs carried out under the guarantee, under statutory guarantees, or as a gesture of goodwill. This also applies to replaced and repaired parts.

If you wish to make a claim please first contact the service hotline mentioned below or contact us by e-mail. If there is a guarantee case, then the product will be repaired or replaced free of charge to you or the purchase price will be refunded, depending on our choice. There are no further rights from the guarantee.

Your legal rights, in particular guarantee claims against the respective seller, are not limited by this guarantee.

### Guarantee handling

To ensure rapid processing of your case please follow the following instructions:

- For all inquiries keep the sales receipt and product number (e.g. IAN 123456\_7890) handy as proof of purchase.
- You will find the product number on the product label, on an engraving on the product, on the title page of your instructions (bottom left), or on the sticker on the back or bottom of the product.
- Should any functional problem or other defects occur, first contact the service department named below by telephone or use our contact form, which you will find at [parkside-diy.com](http://parkside-diy.com) under service categories.
- Once the product is determined to be defective, you can then attach the proof of purchase (sales receipt) and state the nature of the defect and when it occurred and send it, postage free for you, to the address of the service department of which you have been notified.



At [parkside-diy.com](http://parkside-diy.com) you can find and download these and many other manuals. With this QR code you can directly access [parkside-diy.com](http://parkside-diy.com). Select your country and use the search

template to look for the operating instructions. By entering the product number (e.g. IAN 123456\_7890) you access the operating instructions for your product.

IAN: 489232\_2407

Ⓒ Customer service United Kingdom  
Telephone: 08000518970

Contact form at [parkside-diy.com](http://parkside-diy.com)

Location: Germany

Szívből gratulálunk!

Vásárlásával kiváló minőségű terméket választott. Használatba vétele előtt ismerkedjen meg a termékkel.



**Figyelmesen olvassa el az alábbi használati útmutatót.**

A terméket kizárólag az itt ismertetett módon, a rendeltetésének megfelelően használja. Gondosan őrizze meg a használati útmutatót. A termék továbbadásakor adja át az összes kapcsolódó dokumentumot is.

## Csomag tartalma (A ábra)

- 1 x univerzális gépállvány (1) tartozékokkal
  - 4 x állványláb (1a)
  - 4 x rögzítőgomb (1b)
  - 4 x felső fogadónylás (1c)
  - 4 x alsó fogadónylás (1d)
  - 1 x állványkeret (1e)
  - 2 x rögzítőelem (1f)
- 2 x kerethosszabbító (2)
- 2 x munkadarabtartó (3) tartozékokkal
  - 2 x ütközőfelület (3a)
  - 2 x felfekvőfelület (3b)
- 1 x felfekvőkar (4a) rögzítőkarral (4c)
- 1 x felfekvőkar (4b) rögzítőkarral (4c)
- 4 x csillaggombos csavar (5)
- 4 x zárcsavar M6 x 60 mm (6)
- 4 x csavaranya M6 (7)
- 4 x alátét M6 (8)
- 4 x rugós alátét M6 (9)
- 1 x használati útmutató

## Műszaki adatok

Méret:

min.: kb. 940 x 635 x 825 mm  
(H x SZÉ x MA)

max.: kb. 1985 x 635 x 935 mm  
(H x SZÉ x MA)

Állványkeret magassága felfekvőkarokkal:  
kb. 780 mm

Kihúzható kerethosszabbító:  
kb. 940–1985 mm

Munkadarabtartó magasságállítása:  
kb. 825–935 mm

Tömeg: kb. 8,95 kg

Egyenletes terhelés:



max. névleges terhelés: 150 kg

Egyoldalú terhelés:



max. névleges terhelés: 8 kg



Gyártási dátum (hónap/év):  
01/2025

## Rendeltetésszerű használat

A termék asztali gépekkel, például darabolófűrészszel, dekopírfűrészszel, asztali körfűrészszel stb. való, magáncélú használatra készült.

Az elektromos gépeket a használat előtt stabilan rögzíteni kell csavarral a terméken. Tilos olyan elektromos gépek használata a termékkel, amelyek nem rendelkeznek a rögzítéshez szükséges furatokkal.

## Biztonsági utasítások

**Fontos: figyelmesen olvassa el a használati útmutatót, és feltétlenül őrizze meg!**



### Életveszély!

- Soha ne hagyjon gyermeket felügyelet nélkül a csomagolóanyaggal. Légutak külső elzáródása miatti fulladásveszély.



### Gyermekek számára balesetveszélyes!

- Gyermekek nem játszhatnak a termékkel. Hívja fel a gyermekek figyelmét arra, hogy a termék nem játékszer.
- Vegye figyelembe a gyermekek természetes játékosztönét és kísérletező kedvét. Előzze meg az olyan helyzeteket és magatartást, amelyek nem felelnek meg a termék rendeltetésének.
- Ha a terméket nem használja, akkor tárolja azt gyermekek számára nem elérhető helyen.

- Tisztítást és felhasználó általi karbantartást gyermekek nem végezhetnek.

### **Balesetveszély!**

- A terméket nem szabad átalakítani, módosítani!
- Minden használat előtt ellenőrizze a termék épségét, illetve elhasználódását. A terméket csak kifogástalan állapotban szabad használni!
- Ha károsodást észlel vagy annak gyanúja merül fel, a terméket nem szabad tovább használni.
- Gyermekek és szellemileg vagy fizikailag korlátozott személyek nem szerelhetik össze és nem kezelhetik a terméket. Nem képesek megfelelően felmérni a termékkel járó veszélyeket.
- Ügyeljen arra, hogy a termék stabilan álljon, és tartsa meg az egyensúlyát.
- Csak szilárd és sík alapra állítva használható.
- Ne helyezzen rá olyan terhet, amelyek oldalirányban túllóg.
- Ne használja a terméket bakállványnak.
- Ellenőrizze a rögzítésre és beállításra szolgáló szerkezetek megfelelő helyzetét.
- Ne használja tovább a terméket, ha a rögzítésre és beállításra szolgáló szerkezet vagy a hegesztési varrat megsérült.

## **Összeszerelés (B–D ábra)**

### **A termék felállítása (B ábra)**

1. Helyezze a terméket (1) a talajra vagy egy munkapadra úgy, hogy az állványlábak (1a) felfelé álljanak.
2. Nyomja be a rögzítőgombot (1b), és hajtsa ki az állványlábát, amíg az be nem kattann az erre szolgáló fogadónylásba (1c).

**Megjegyzés:** az állványlábaknál jól hallhatóan be kell kattannia a helyére.

3. Ismétlje meg az eljárást a másik 3 állványlábbal.

**Megjegyzés:** mindegyik oldalon először a bal állványlábát hajtsa ki.

4. Fordítsa meg a terméket, és állítsa az állványlábakra.

## **A kerethosszabbítók és a munkadarabtartók felszerelése (C ábra)**

1. Dugja be a kerethosszabbítókat (2) az állványkeretbe (1e), és rögzítse a csillaggyompos csavarokkal (5).
2. Dugja be a munkadarabtartókat (3) a rögzítőelembe (1f), és rögzítse a csillaggyompos csavarokkal (5).

## **A felfekvőkarok felszerelése (D ábra)**

Helyezze fel a felfekvőkarokat (4a, 4b) az állványkeretre (1e), és rögzítse a rögzítőkarokkal (4c).

## **Használat**

### **Asztali gép rögzítése (E ábra)**

**Megjegyzés:** a termékre különféle asztali gépek rögzíthetők. Állítsa be a felfekvőkarokat (4a, 4b) az adott gép rögzítőfuratának fogadásához.

1. Helyezze rá az asztali gépet a felfekvőkarokra (4a, 4b).
2. Rögzítse az asztali gépet 4 zárcsavarral (6), 4 alátéttel (8), 4 rugós alátéttel (9) és 4 csavaranyával (7) a felfekvőkarokhoz.
3. A felszerelés után húzza meg erősen a csavaranyákat egy megfelelő szerszámmal (a csomag nem tartalmazza).
4. Rögzítse a felfekvőkarokat a felszerelt asztali géppel együtt az állványkeret-höz (lásd A felfekvőkarok felszerelése, D ábra).

### **A munkadarabtartó használata ütközőtagként (F ábra)**

**Megjegyzés:** a termék munkadarabtartóként használható pl. darabolófűrészszel vagy asztali körfűrészszel végzett munka során. A munkadarabtartókon (3) mindkét oldalon beépített ütközőtagok (3a) találhatóak, így egyszerre több deszkát is azonos hosszúságúra lehet vágni.

**Fontos:** a max. munkadarabhossz 3 m.

**Fontos:** szükség esetén használjon további munkadarabtartókat (pl. görgős állványt), hogy elkerülje a hosszú munkadarabok esetleges lebillenését.

1. Lazítsa meg a csillaggombos csavart (5) az univerzális gépállvány adott oldalán, és a munkadarabtartó (3) magasságát állítsa be úgy, hogy a felfekvőfelület (3b) a fűrész munkadarab-felfekvésével azonos magasságban legyen.

**Fontos:** a munkadarabtartót ne húzza ki a jelölésen (MAX.) túl, és a csillaggombos csavart húzza meg újra erősen.

2. A kerethosszabbítók (2) vízszintes eltolásához lazítsa meg a csillaggombos csavart (5).

**Fontos:** a kerethosszabbítókat ne húzza ki a jelölésen (Max Working Length) túl, és a csillaggombos csavart húzza meg újra erősen.

3. Állítsa be a kívánt távolságot a fűrészlap és az ütközőfelület (3a) között.

## Tárolás, tisztítás

A terméket mindig száraz, tiszta és szobahőmérsékletű helyen tárolja, ha azt nem használja. Csak nedves törőlkendővel tisztítsa meg, utána törölje szárazra.

**FONTOS!** Ne használjon éles tisztítószeret a tisztításhoz.

## Karbantartás

Minden használat előtt ellenőrizze a termék épségét, illetve elhasználódását. A terméket csak kifogástalan állapotban szabad használni!

## Szállítás

### FIGYELMEZTETÉS Balesetveszély!

Ne szállítsa működő elektromos géppel. Balesetveszély áramütés és az elektromos gép véletlen beindulása következtében! A termék szállítása előtt húzza ki a felszerelt elektromos gép hálózati csatlakozódugóját!

- Ne húzza a terméket a talajon. Helyiségen belül az áthelyezéshez 2 személy emelje meg a terméket az állványkeretnél.

- Járművön történő szállítás előtt szerelje le az asztali gépet, hajtsa be a keretlábakat, és gondoskodjon a rakomány megfelelő rögzítéséről.

## Tudnivalók a hulladékkezelésről



A terméket és a csomagolóanyagokat a hatályos helyi előírásoknak megfelelően semmisítse meg. A csomagolóanyagokat (például fóliatasakokat) tartsa távol a gyermekektől. Az elhasználandó termék ártalmatlanításával kapcsolatos további információkat a települési vagy városi önkormányzattól tudhatja meg. A terméket és a csomagolást környezetkímélő módon kell ártalmatlanítani.



Az újrahasznosítási kód az újrafelhasználási ciklusba való visszavezetésre (újrahasznosítás) szánt különböző anyagok azonosítására szolgál. A kód az újrahasznosítási ciklus újrahasznosítási szimbólumából és az anyagot azonosító számból áll.

## A garanciával és a szerviz lebonyolításával kapcsolatos útmutató

A termék nagy gondossággal és állandó ellenőrzés mellett készült.

A DELTA-SPORT HANDELSKONTOR GmbH privát végső felhasználóknak a vásárlás dátumától számított három év (garancia időtartama) garanciát ad erre a termékre a következő rendelkezések szerint. A garancia csak anyaghibára és feldolgozási hibára érvényes. A garancia nem terjed ki a szokásos elhasználódásnak kitett, ezért kopó alkatrésznek tekintendő alkatrészekre (pl. elemek), valamint a törékeny alkatrészekre sem, például a kapcsolókra vagy az üvegből készült alkatrészekre.

Kizárásra kerül a garanciaigény, ha a terméket szakszerűtlenül vagy helytelenül, nem rendeltetésszerűen vagy nem az előírányzott felhasználási körben használták, vagy figyelmen kívül hagyták a kezelési útmutató előírásait, kivéve, ha a végső felhasználó bizonyítja, hogy olyan anyag- vagy feldolgozási hiba áll fenn, amely nem a fent említett körülmények valamelyikéből ered.

A garanciaigény csak a garancia időtartamán belül, az eredeti pénztári bizonylat bemutatásával érvényesíthető. Ezért kérjük, őrizze meg az eredeti pénztári bizonylatot. A garancia, a törvényes garancia vagy a méltányosság alapján végzett esetleges javítások a garancia időtartamát nem hosszabbítják meg. Ez vonatkozik a kicserélt és javított alkatrészekre is. Kérjük, hogy reklamáció esetén először az alábbi szervizvonalat hívja, vagy e-mailen keressen minket. Garanciális esetekben a terméket saját döntésünk alapján ingyenesen megjavítjuk, kicseréljük vagy megtérítjük a vételárát. A garanciából további jogok nem következnek.

A jelen garancia nem korlátozza az Ön törvényes jogait, különösen a mindenkori értékesítővel szembeni garanciaigényét.

### **Teendők garanciaigény esetén**

Kéréleme gyors feldolgozása érdekében, kérjük, kövesse az alábbi utasításokat:

- Kérjük, hogy minden ügyintézésnél legyen kéznél a vásárlást igazoló bizonylat és a cikkszám (pl. IAN 123456\_7890).
- A cikkszám a terméken lévő típusabláról, a cíken lévő gravírozásról, az útmutató címlapjáról (balra lent) vagy a termék hátulján vagy alján lévő matricáról olvasható le.

- Működési hibák vagy egyéb meghibásodások esetén, kérjük, először vegye fel a kapcsolatot a következőkben megnevezett szervizzel telefonon, vagy használja kapcsolatfelvételi űrlapunkat, amelyet a parkside-diy.com oldalon a Szerviz kategóriában talál.
- Ha egy termék hibásnak bizonyul, akkor azt, a vásárlást igazoló bizonylattal (blokk), valamint a hiba leírásával és a hibafelépés időpontjának megadásával együtt, ingyenesen elküldheti a megadott szervizcímre.



A parkside-diy.com oldalon ezen a kézikönyvön kívül még sok más kézikönyvet megtekinthet és letölthet. Ez a QR-kód közvetlenül a parkside-diy.com oldalra irányítja Önt.

Válassza ki az országát, és a keresőfelület segítségével keresse meg a kezelési útmutatókat. Írja be a termék számát (pl. IAN 123456\_7890), hogy hozzáférhessen terméke kezelési útmutatójához.

IAN: 489232\_2407

 Magyarországi ügyfélszolgálat  
Telefonszám: 0680021647

Kapcsolatfelvételi űrlap a  
parkside-diy.com oldalon  
Székhely: Németország

Čestitamo!

Z nakupom ste se odločili za visokokakovosten izdelek. Pred prvo uporabo se seznanite z izdelkom.



**V ta namen natančno preberite naslednje navodilo za uporabo.**

Izdelek uporabljajte, kot je opisano, in za navedena področja uporabe. To navodilo za uporabo skrbno hranite. Če boste izdelek predali tretjim osebam, zraven priložite vso dokumentacijo.

## Obseg dobave (slika A)

- 1 x univerzalni podstavek za stroj (1), vklj. s/z
  - 4 x noga ogrodja (1a)
  - 4 x zaklepni gumb (1b)
  - 4 x zgornja vdolbina (1c)
  - 4 x spodnja vdolbina (1d)
  - 1 x ležišče ogrodja (1e)
  - 2 x nastavek (1f)
- 2 x razširitev podstavka (2)
- 2 x opora za obdelovanec (3), vklj. s/z
  - 2 x zaustavitvena površina (3a)
  - 2 x naležna površina (3b)
- 1 x podporna roka (4a) z vzvodom (4c)
- 1 x podporna roka (4b) z vzvodom (4c)
- 4 x zvezdasti vijak (5)
- 4 x zaklepni vijak M6 x 60 mm (6)
- 4 x vijačna matica M6 (7)
- 4 x podložka M6 (8)
- 4 x vzmetni obroč M6 (9)
- 1 x navodilo za uporabo

## Tehnični podatki

Mere:

min.: pribl. 940 x 635 x 825 mm

(D x Š x V)

maks.: pribl. 1985 x 635 x 935 mm

(D x Š x V)

Višina ležišča ogrodja s podpornimi rokami: pribl. 780 mm

Izvlečna razširitev podstavka:

pribl. 940–1985 mm

Nastavitev višine opore za obdelovanec:

pribl. 825–935 mm

Teža: pribl. 8,95 kg

Enakomerna obremenitev:



maks. nazivna obremenitev: 150 kg

Enostranska obremenitev:



maks. nazivna obremenitev: 8 kg



Datum izdelave (mesec/leto):  
01/2025

## Predvidena uporaba

Izdelek je zasnovan za uporabo z namiznimi žagami, kot so čelilne žage, deku-pirne žage, namizne krožne žage itd., za zasebno rabo.

Električno orodje mora biti pred začetkom uporabe trdno privijačeno na izdelek.

Z izdelkom ni dovoljeno uporabljati električnih orodij brez ustreznih lukenj za pritrditev.

## Varnostni napotki

**Pomembno: Pozorno preberite to navodilo za uporabo in ga obvezno shranite!**



### Smrtno nevarno!

- Otroci nikoli ne puščajte brez nadzora v bližini embalaže. Obstaja nevarnost zadušitve zaradi zunanje zapore.



### Nevarnost poškodb za otroke!

- Otroci se ne smejo igrati z izdelkom. Otroke posebej opozorite na to, da izdelek ni igrača.
- Upoštevajte igrivost otrok in njihovo željo po eksperimentiranju. Preprečite situacije in razmere, ki niso predvidene za izdelek.
- Ko izdelka ne uporabljate, ga shranite na otrokom nedostopnem mestu.
- Otroci ne smejo čistiti ali kakor koli drugače vzdrževati izdelka.



### Nevarnost poškodb!

- Izdelka ne smete na noben način spreminjati!

- Pred vsako uporabo preverite, ali je izdelek poškodovan oz. obrabljen. Izdelek lahko uporabljate samo, če je v brezhibnem stanju!
- Izdelka ne uporabljajte, če ugotovite ali sumite, da je poškodovan.
- Otroci in osebe z motnjami v duševnem ali telesnem razvoju ne smejo sestavljati ali upravljati izdelka. Ne morejo pravilno oceniti nevarnosti, ki jih predstavlja izdelek.
- Pazite na stabilnost izdelka in ohranjajte ravnotežje.
- Samo za uporabo na trdnih in ravnih tleh.
- Ne nameščajte bremena, ki štrli vstran.
- Tega izdelka ne uporabljajte kot podstavke.
- Preverite, ali so pritrtilne in nastavitvene naprave pravilno nameščene.
- Če je pritrtilna ali nastavitvena naprava poškodovana ali če je zvarni šiv poškodovan, tega izdelka ne uporabljajte več.

## Montaža (slike od B do D)

### Postavitev izdelka (slika B)

1. Postavite izdelek (1) na tla ali delovno mizo tako, da so noge ogrodja (1a) obrnjene navzgor.
2. Pritisnite zaklepni gumb (1b) in zložite nogo ogrodja navzven, tako da se zaskoči v predvideno vdolbino (1c).

**Napotek:** Noga ogrodja se mora zaskočiti s slišnim klikom.

3. Postopek ponovite pri 3 preostalih nogah ogrodja.

**Napotek:** Na obeh straneh najprej razklopite levo nogo ogrodja.

4. Obrnite izdelek in ga postavite na noge ogrodja.

### Montaža razširitve podstavka in opor za obdelovance (slika C)

1. Vstavite razširitve podstavka (2) v ležišče ogrodja (1e) in jih pritrdite z zvezdastimi vijaki (5).
2. Vstavite opore za obdelovance (3) v nastavek (1f) in jih pritrdite z zvezdastimi vijaki (5).

## Montaža podpornih rok (slika D)

Podporni roki (4a, 4b) namestite na ležišče ogrodja (1e) in ju pritrdite z vzvodi (4c).

## Uporaba

### Pritrditev namiznega stroja (slika E)

**Napotek:** Na izdelek je mogoče pritrditi različne namizne stroje. Podporni roki (4a, 4b) prilagodite razdalji montažnih lukenj vašega stroja.

1. Namizni stroj postavite na podporni roki (4a, 4b).
2. Namizni stroj pritrdite na podporni roki s 4 zaklepnimi vijaki (6), 4 podložkami (8), 4 vzmetnimi obroči (9) in 4 vijačnimi maticami (7).
3. Po montaži z ustreznim orodjem (ni v obsegu dobave) trdno privijte vijačne matice.
4. Podporni roki z nameščenim namiznim strojem pritrdite na ležišče ogrodja (glejte Montaža podpornih rok, slika D).

### Uporaba opore za obdelovanec kot omejevalnika obdelovanca (slika F)

**Napotek:** Izdelek se lahko uporablja kot opora za obdelovanec pri delu z npr. čelilnimi žagami ali krožnimi namiznimi žagami. Opore za obdelovance (3) imajo na obeh straneh vgrajene omejevalnike obdelovanca (3a), tako da lahko hkrati žagate več desk na enako dolžino.

**Pomembno:** Največja dolžina obdelovanca je 3 m.

**Pomembno:** Po potrebi uporabite dodatne podpore za obdelovance (npr. valjično stojalo), da se dolgi obdelovanci ne prevrnejo.

1. Odvijte zvezdasti vijak (5) na zeleni strani univerzalnega stojala za stroj in nastavite višino opore za obdelovance (3) tako, da bo oporna površina (3b) v isti višini kot opora za obdelovanec žage.

**Pomembno:** Opore za obdelovanec ne povlecite prek označene črte (MAX.) in ponovno trdno zategnite zvezdasti vijak.

2. Razrahljajte zvezdasti vijak (5), da vodoravno premaknete razširitve podstavka (2).

**Pomembno:** Razširitev podstavka ne povlecite preko označene črte (Max Working Length) in ponovno trdno zategnite zvezdasti vijak.

3. Nastavite zeleno razdaljo med žaginim listom in zaustavitveno površino (3a).

## Shranjevanje, čiščenje

Če izdelka ne uporabljate, ga shranite na suho, čisto mesto pri sobni temperaturi. Čistite le z vlažno krpo in nato do suhega obrišite.

**POMEMBNO!** Nikoli ne čistite z ostrimi čistilnimi sredstvi.

## Napotki za odlaganje v smeti



Izdelek in embalažni material zavržite v skladu z veljavnimi lokalnimi predpisi. Embalažni material (kot so npr. vrečke iz folije)

hranite izven dosega otrok.

Druge informacije o odstranjevanju odsluženega izdelka med odpadke lahko dobite pri svoji občinski ali mestni upravi. Izdelek in embalažo zavržite okolju prijazno.



Koda za recikliranje je namenjena označevanju različnih materialov za vrnitev v cikel recikliranja. Koda je sestavljena iz simbola recikliranja za cikel recikliranja in številke, ki označuje material.

## Napotki za garancijo in izvajanje servisne storitve

Izdelek je bil izdelan z veliko skrbnostjo in pod stalno kontrolo. DELTA-SPORT HANDELSKONTOR GmbH zasebnim končnim kupcem od datuma nakupa (garancijskega obdobja) v skladu z naslednjimi določbami odobri triletno garancijo na to postavko. Garancija velja samo za napake v materialu in obdelavi. Garancija ne velja za dele, ki so podvrženi običajni obrabi in jih je zato treba šteti za obrabljive dele (npr. baterije), in za lomljive dele, kot so npr. stikala ali deli iz stekla.

Zahtevki iz te garancije so izključeni, če je bil izdelek uporabljen nepravilno ali pretirano ali če ni bil uporabljen v okviru predvidenega namena ali predvidenega obsega uporabe ali če niso bile upoštevane specifikacije v navodilih za uporabo, razen če končni kupec lahko dokaže, da gre za napako v materialu ali izdelavi, ki ne temelji na eni od zgoraj navedenih okoliščin.

Garancijski zahtevki se lahko uveljavljajo le v garancijskem roku ob predložitvi originalnega računa. Zato originalni račun shranite. Garancijski čas se zaradi morebitnih popravil na podlagi garancije, zakonskega jamstva ali kulance ne podaljša. To velja tudi za zamenjane in popravljene dele.

Pri morebitnih reklamacijah se najprej obrnite na spodaj navedeno servisno številko za nujne primere ali stopite z nami v stik po elektronski pošti. Če obstaja garancijski primer, vam bomo izdelek po naši izbiri brezplačno popravili, zamenjali ali pa vam bomo povrnili kupnino. Druge pravice iz garancije ne obstajajo.

Ta garancija ne omejuje vaših zakonskih pravic, še posebej garancijskih zahtevkov do prodajalca.

## Obdelava v primeru garancijskega zahtevka

Da zagotovite hitro obdelavo svoje zadeve, sledite naslednjim napotkom:

- Za vsa vprašanja imejte pri roki račun in številko artikla (npr. IAN 123456\_7890) kot dokazilo o nakupu.
- Številko artikla najdete na tipski ploščici izdelka, gravuri na izdelku, ovitku vaših navodil (spodaj levo) ali nalepki na zadnji ali spodnji strani izdelka.
- Če pride do napak delovanja ali drugih okvar, se najprej obrnite na spodaj navedeni servisni oddelek po telefonu ali uporabite naš obrazec za stik, ki ga najdete na spletni strani parkside-diy.com v kategoriji Servis.

- Izdelek, ki je bil zabeležen kot okvarjen, lahko nato brezplačno pošljete na naslov servisa, ki vam je bil sporočen, priložite potrdilo o nakupu (račun) in podatke o tem, kakšna je napaka in kdaj je do nje prišlo.



Na spletni strani parkside-diy.com si lahko ogledate in prenesete ta in številne druge priročnike. Ta koda QR vas bo preusmerila neposredno na spletno stran parkside-diy.com. Izberite

svojo državo in z iskalno masko poiščite navodila za upravljanje. Z vnosom številke artikla (npr. IAN 123456\_7890) boste preusmerjeni na navodila za upravljanje za vaš izdelek.

IAN: 489232\_2407

 Služba za stranke Slovenija  
Telefon: 080081400

Obrazec za stik na spletni strani  
parkside-diy.com  
Sedež: Nemčija

## Garancijski list

1. S tem garancijskim listom DELTA-SPORT HANDELSKONTOR GMBH jamčimo, da bo izdelek v garancijskem roku ob normalni in pravilni uporabi brezhibno deloval in se zavezujemo, da bomo ob izpolnjenih spodaj navedenih pogojih odpravili morebitne pomanjkljivosti in okvare zaradi napak v materialu ali izdelavi oziroma po svoji presoji izdelek zamenjali ali vrnilni kupnino.
2. Garancija je veljavna na ozemlju Republike Slovenije.
3. Garancijski rok za proizvod je 3 leta od datuma izročitve blaga. Datum izročitve blaga je razviden iz računa.
4. Če izdelek ne izpolnjuje specifikacij ali nima lastnosti, navedenih v garancijskem listu ali oglaševalskem sporočilu, lahko potrošnik najprej zahteva odpravo napak. O napaki mora potrošnik obvestiti proizvajalca ali pooblaščen servis (kontaktna številka in elektronski naslov navedena zgoraj) in zahtevati odpravo napak. Kupec je dolžan ob uveljavljanju zahtevka predložiti garancijski list in račun, kot potrdilo in dokazilo o nakupu ter dnevu izročitve blaga. Svetujemo vam, da pred tem natančno preberete navodila o sestavi in uporabi izdelka.
5. Rok za odpravo napake je 30 dni od dneva, ko je proizvajalec ali pooblaščen servis prejel zahtevo za odpravo napake. Če napake v tem roku niso odpravljene, mora proizvajalec potrošniku brezplačno zamenjati blago z enakim, novim in brezhibnim blagom. Rok se lahko zaradi narave in kompleksnosti blaga, narave in resnosti neskladnosti ter npora, ki je potreben za dokončanje popravila ali zamenjave podaljša za najkrajši čas, ki je potreben za dokončanje popravila, vendar največ za 15 dni. O številu dni podaljšane roka in razlogih za podaljšanje mora biti potrošnik obveščen pred potekom 30 dnevnega roka za odpravo napak.
6. Če v roku 30 dni oz. v primeru podaljšanja v roku 45 dni blago ni popravljeno ali blago ni zamenjano z novim, lahko potrošnik od proizvajalca zahteva vračilo celotne kupnine ali zahteva sorazmerno znižanje kupnine. Sorazmerno znižanje kupnine je sorazmerno zmanjšanju vrednosti blaga, ki ga je potrošnik prejel, v primerjavi z vrednostjo, ki bi jo imelo blago, če bi bilo skladno.

7. Če se neskladnost pojavi v manj kot 30 dneh od dobave blaga, lahko potrošnik ob predložitvi blaga od proizvajalca takoj zahteva vračilo plačanega zneska.
8. Proizvajalec oziroma pooblaščen servis lahko potrošniku za čas popravila blaga, za katero je bila izdana obvezna garancija, zagotovi brezplačno uporabo podobnega blaga. Če proizvajalec potrošniku ne zagotovi nadomestnega blaga v začasno uporabo, ima potrošnik pravico uveljavljati škodo, ki jo je utrpel, ker blaga ni mogel uporabljati od trenutka, ko je zahteval popravilo ali zamenjavo, do njune izvršitve.
9. Stroške za material, nadomestne dele, delo, prenos in prevoz izdelkov, ki nastanejo pri odpravljanju okvar oziroma nadomestitvi blaga z novim, krije proizvajalec.
10. V primeru zamenjave blaga ali zamenjave bistvenega dela blaga z novim se potrošniku izda nov garancijski list.
11. V primeru, da proizvod popravila nepooblaščen servis ali nepooblaščen oseba, kupec ne more uveljavljati zahtevkov iz te garancije.
12. Vzroki za okvaro oziroma nedelovanje izdelka morajo biti lastnosti stvari same in ne vzroki, ki so zunaj proizvajalčeve oziroma prodajalčeve sfere. Kupec ne more uveljavljati zahtevkov iz te garancije, če se ni držal priloženih navodil za sestavo in uporabo izdelka ali če je izdelek kakorkoli spremenjen ali nepravilno vzdrževan.
13. Proizvajalec zagotavlja proti plačilu popravilo, vzdrževanje blaga, nadomestne dele in priklopne aparate vsaj tri leta po poteku garancijskega roka.
14. Obrabni deli oz. potrošni material so izvzeti iz garancije.
15. Vsi potrebni podatki za uveljavljanje garancije in podatki, ki identificirajo blago za katerega velja garancija se nahajajo na dveh ločenih dokumentih (garancijski list, račun).
16. Ta garancija proizvajalca ne izključuje zakonske pravice potrošnika, da zoper prodajalca v primeru neskladnosti blaga brezplačno uveljavlja jamčevalne zahtevke. Ta garancija prav tako ne izključuje pravic potrošnika, ki izhajajo iz obveznega jamstva za skladnost blaga.

Prodajalec: Lidl Slovenija d.o.o. k.d.,  
Pod lipami 1, SI-1218 Komenda

Blahoželáme!

Svojím nákupom ste sa rozhodli pre kvalitný výrobok. Pred prvým použitím sa s výrobkom dôkladne oboznámte.



**Pozorne si prečítajte tento návod na používanie.**

Výrobok používajte len uvedeným spôsobom a na uvedený účel. Tento návod na používanie si dobre uschovajte. Pri odovzdávaní výrobku tretej osobe odovzdajte s výrobkom aj všetky podklady.

## Rozsah dodávky (obr. A)

- 1 x univerzálny pracovný stôl (1) vrátane
  - 4 x noha stola (1a)
  - 4 x aretačná poistka (1b)
  - 4 x horný otvor (1c)
  - 4 x spodný otvor (1d)
  - 1 x úložná plocha stojana (1e)
  - 2 x upínač (1f)
- 2 x predĺženie podstavca (2)
- 2 x podpera obrobku (3) vrátane
  - 2 x doraz (3a)
  - 2 x oporná plocha (3b)
- 1 x oporné rameno (4a) vrátane páky (4c)
- 1 x oporné rameno (4b) vrátane páky (4c)
- 4 x hviezdicová skrutka (5)
- 4 x skrutka s plochou guľovou hlavou a štvorhranom M6 x 60 mm (6)
- 4 x skrutková matica M6 (7)
- 4 x podložka M6 (8)
- 4 x pružná podložka M6 (9)
- 1 x návod na používanie

## Technické údaje

Rozmery:

min.: cca 940 x 635 x 825 mm (d x š x v)

max.: cca 1985 x 635 x 935 mm (d x š x v)

Výška úložnej plochy podstavca s opornými ramenami: cca 780 mm

Výťahovacie predĺženie podstavca:

cca 940 – 1985 mm

Výškové nastavenie podpery obrobku:

cca 825 – 935 mm

Hmotnosť: cca 8,95 kg

Rovnomerné zaťaženie:



max. nosnosť: 150 kg

Jednostranné zaťaženie:



max. nosnosť: 8 kg



Dátum výroby (mesiac/rok):

01/2025

## Určené použitie

Výrobok je vyrobený na použitie so stolovým náradím, ako sú skracovacie píly, vyrezávacie píly, stolové kotúčové píly atď., na súkromné použitie.

Elektrické náradie sa musí pred uvedením do prevádzky pevne priskrutkovať k výrobku.

Elektrické náradie bez vhodných upevňovacích otvorov sa nesmie používať s výrobkom.

## Bezpečnostné pokyny

**Dôležité: Tento návod na používanie si starostlivo prečítajte a bezpodmieneč ne ho uschovajte!**



**Nebezpečenstvo ohrozenia života!**

- Nikdy nenechávajte deti bez dozoru s obalovým materiálom. Hrozí nebezpečenstvo udusenía.



**Nebezpečenstvo poranenia dieťaťa!**

- Deti sa nesmú hrať s výrobkom. Deti upozornite zvlášť na to, že výrobok nie je hračka.
- Berte do úvahy prirodzenú hravosť a chuť detí experimentovať. Zabráňte situáciám a správaniu, ktoré nie sú predpokladané pre výrobok.
- Výrobok, ak sa nepoužíva, sa musí uchovávať mimo dosahu detí.
- Deti nesmú vykonávať čistenie ani údržbu výrobku.

## **Nebezpečenstvo poranenia!**

- Na výrobku sa nesmú vykonávať žiadne zmeny!
- Pred každým použitím skontrolujte, či výrobok nie je poškodený alebo opotrebovaný. Výrobok sa smie používať len v bezchybnom stave!
- Výrobok sa nesmie používať pri zistených alebo predpokladaných poškodeniach.
- Deti a osoby s mentálnym alebo telesným postihnutím nesmú tento výrobok montovať ani obsluhovať. Nedokážu správne vyhodnotiť riziko vyplývajúce z výrobku.
- Dbajte na bezpečné umiestnenie výrobku a udržiavajte jeho rovnováhu.
- Len na použitie na pevnom a rovnom povrchu.
- Neukladajte predmet, ktorý bočne presahuje.
- Tento výrobok nepoužívajte ako kozu na lešenie.
- Skontrolujte správne osadenie bezpečnostných a prestavovacích zariadení.
- V prípade poškodeného bezpečnostného alebo prestavovacieho zariadenia, alebo poškodeného zvaru, tento výrobok už nepoužívajte.

## **Montáž (obr. B – D)**

### **Umiestnenie výrobku (obr. B)**

1. Výrobok (1) položte na podlahu alebo na pracovný stôl tak, aby nohy stola (1a) smerovali nahor.
2. Stlačte aretačnú poistku (1b) a vyklopte nohu stola smerom von, až kým nezapadne do určeného otvoru (1c).

**Upozornenie:** Noha stola musí zapadnúť s počutelným kliknutím.

3. Postup opakujte s 3 zvyšnými nohami stola.

**Upozornenie:** Na každej strane rozložte vždy najprv ľavú nohu stola.

4. Výrobok otočte a postavte ho na nohy.

## **Montáž predĺžení podstavca a podpier obrobku (obr. C)**

1. Predĺženia podstavca (2) zasuňte do úložnej plochy podstavca (1e) a upevnite ich s hviezdicovými skrutkami (5).
2. Podpery podstavca (3) zasuňte do upínača (1f) a upevnite ich s hviezdicovými skrutkami (5).

## **Montáž oporných ramien (obr. D)**

Oporné ramená (4a, 4b) umiestnite na úložnú plochu podstavca (1e) a upevnite ich s pákami (4c).

## **Použitie**

### **Upevnenie stolového náradia (obr. E)**

**Upozornenie:** Na výrobok je možné upevniť rôzne stolové náradie. Oporné ramená (4a, 4b) prispôsobte vzdialenosti upínacích otvorov náradia.

1. Stolové náradie umiestnite na oporné ramená (4a, 4b).
2. Stolové náradie upevnite na oporných ramenách pomocou 4 skrutiek s plochou guľovou hlavou a štvorhranom (6), 4 podložiek (8), 4 pružných podložiek (9) a 4 skrutkových matic (7).
3. Skrutkové matice pevne utiahnite po montáži pomocou vhodného nástroja (nie je v rozsahu dodávky).
4. Oporné ramená s namontovaným stolovým náradím upevnite na úložnú plochu podstavca (pozri montáž oporných ramien, obr. D).

### **Použitie podpery obrobku ako doraz obrobku (obr. F)**

**Upozornenie:** Výrobok sa môže používať ako podpera obrobku, napr. pri práci so skracovacími pilami alebo stolovými kotúčovými pilami. Podpery obrobku (3) majú na oboch stranách zabudované dorazy obrobku (3a), takže je možné píliť viac dosiek na jeden raz na rovnakú dĺžku.

**Dôležité:** Max. dĺžka obrobku je 3 m.

**Dôležité:** V prípade potreby použite prírodné opory obrobky (napr. podstavec), aby ste zabránili prípadnému prevráteniu dlhých obrobkov.

1. Odskrutkujte hviezdicovú skrutku (5) na požadovanej strane univerzálneho podstavca na náradie a nastavte výšku podpory obrobku (3) tak, aby sa oporná plocha (3b) nachádzala v rovnakej výške ako opora obrobku píly.

**Dôležité:** Neprečnievajte s podperou obrobku nad označenú čiaru (MAX.) a opäť pevne utiahnite hviezdicovú skrutku.

2. Hviezdicovú skrutku (5) uvoľnite, ak chcete horizontálne presunúť predĺženia podstavca (2).

**Dôležité:** Neťahajte predĺženia podstavca nad označenú čiaru (Max Working Length) a opäť pevne utiahnite hviezdicovú skrutku.

3. Nastavte požadovanú vzdialenosť medzi pílovým a dorazom (3a).

## Skladovanie, čistenie

Pri nepoužívaní skladujte výrobok vždy suchý a čistý pri izbovej teplote. Čistite len vlhkou čistiacou handričkou a nakoniec utrite dosucha.

**DÔLEŽITÉ!** Výrobok nikdy nečistite ostrými čistiacimi prostriedkami.

## Údržba

Pred každým použitím skontrolujte, či výrobok nie je poškodený alebo opotrebovaný. Výrobok sa smie používať len v bezchybnom stave!

## Preprava



### **VAROVANIE**

#### **Nebezpečenstvo poranenia!**

Nepravujte pri elektrickom náradí v prevádzke. Nebezpečenstvo poranenia v dôsledku prúdových impulzov a neúmyselného spustenia elektrického náradia! Pred prepravou výrobku vytiahnite sieťovú zástrčku namontovaného elektrického náradia!

- Naťahajte výrobok po podlahe. Premiestnenie výrobku v priestoroch vykonajte pomocou 2 osôb s uchopením úložnej plochy podstavca.
- Pri preprave vozidlami zložte stolové náradie, sklopte nohy stola a zaistite dostatočné zabezpečenie nákladu.

## Pokyny k likvidácii



Výrobok a obalový materiál zlikvidujte podľa aktuálnych miestnych predpisov. Obalový materiál (ako napr. fóliové vrecká)

uschovajte mimo dosahu detí. Ďalšie informácie o možnostiach likvidácie zastaraného výrobku dostanete na svojej obecnej alebo mestskej správe. Výrobok a obal zlikvidujte ekologicky.



Recyklačný kód slúži na označenie rôznych materiálov za účelom vrátenia do kolobehu opätovného používania (recyklácia). Kód pozostáva z recyklačného symbolu pre zobrazenie kolobehu opätovného používania a čísla, ktoré označuje materiál.

## Pokyny k záruke a priebehu servisu

Výrobok bol vyrobený veľmi starostlivo a pod stálou kontrolou. Na tento výrobok poskytuje DELTA-SPORT HANDELS-KONTOR GmbH súkromným koncovým užívateľom trojročnú záruku odo dňa kúpy (záručná lehota) po splnení nasledovných podmienok. Záruka platí len na chyby materiálu a spracovania. Záruka sa nevzťahuje na diely, ktoré podliehajú bežnému opotrebovaniu a preto sa považujú za diely podliehajúce opotrebovaniu (napr. batérie) alebo krehké diely, ako sú spínače alebo diely vyrobené zo skla.

Nároky z tejto záruky zanikajú, keď sa výrobok používal neodborne alebo nesprávne, mimo určenia na používanie alebo určeného rozsahu používania alebo neboli dodržané pokyny návodu na obsluhu, s výnimkou, že koncový užívateľ preukáže, že ide o chybu materiálu alebo spracovania, ktorá nebola spôsobená niektorou z hore uvedených okolností.

Záruku je možné uplatniť len počas záručnej lehoty po predložení originálu pokladničného dokladu. Originál pokladničného dokladu preto prosím uschovajte. Záručná doba sa kvôli prípadným záručným opravám, zákonnej záruke alebo ako obchodné gesto nepredlžuje. Platí to aj pre vymenené a opravené diely.

Prí reklamáciách sa prosím najskôr obráťte na dole uvedenú Service-Hotline alebo sa s nami spojte prostredníctvom e-mailu. Ak sa jedná o záručný prípad, výrobok – podľa našej voľby – bezplatne opravíme, vymeníme alebo vrátime kúpnu cenu. Ďalšie práva zo záruky nevyplývajú. Vaše zákonné práva, hlavne nároky na záručné plnenie voči príslušnému predajcovi, nie sú touto zárukou obmedzené.

### Priebeh v prípade záruky

Pre rýchle spracovanie Vašej žiadosti, postupujte prosím podľa nasledovných pokynov:

- Pre všetky otázky majte prosím pripravený pokladničný lístok a číslo výrobku (napr. IAN 123456\_7890) ako doklad o kúpe.
- Číslo výrobku nájdete prosím na typovom štítku na výrobku, na gravírovaní na výrobku, na titulnej strane návodu (dole vľavo) alebo na etikete na zadnej alebo spodnej strane výrobku.
- Ak by vznikli funkčné poruchy alebo iné nedostatky, skontaktujte najskôr telefonicky servisné oddelenie, ktoré je v ďalšom uvedené, alebo využite náš kontaktný formulár, ktorý nájdete na stránke parkside-diy.com v kategórii Servis.

- Výrobok zistený ako poškodený potom môžete poslať bez poplatkov na adresu servisu, ktorá Vám bola oznámená. Priložte doklad o kúpe (pokladničný lístok) a informáciu, o aký nedostatok ide.



Na stránke parkside-diy.com si môžete pozrieť a uložiť túto príručku ako aj mnohé ďalšie. Pomocou tohto QR-kódu sa dostanete priamo na parkside-diy.com. Vyberte si

svoju krajinu a cez vyhľadávaciu masku vyhľadajte návody na obsluhu. Zadaním čísla výrobku (napr. IAN 123456\_7890) sa dostanete k návodu na obsluhu pre svoj výrobok.

IAN: 489232\_2407

**SK** Zákaznícky servis Slovensko  
Telefón: 0800003409

Kontaktný formulár na [parkside-diy.com](http://parkside-diy.com)  
Sídlo: Nemecko

Herzlichen Glückwunsch!

Mit Ihrem Kauf haben Sie sich für einen hochwertigen Artikel entschieden. Machen Sie sich vor der ersten Verwendung mit dem Artikel vertraut.



### **Lesen Sie hierzu aufmerksam die nachfolgende Gebrauchsanweisung.**

Benutzen Sie den Artikel nur wie beschrieben und für die angegebenen Einsatzbereiche. Bewahren Sie diese Gebrauchsanweisung gut auf. Händigen Sie alle Unterlagen bei Weitergabe des Artikels an Dritte ebenfalls mit aus.

## **Lieferumfang (Abb. A)**

- 1 x Universal-Maschinenuntergestell (1) inkl.
  - 4 x Gestellfuß (1a)
  - 4 x Arretierknopf (1b)
  - 4 x obere Aussparung (1c)
  - 4 x untere Aussparung (1d)
  - 1 x Gestellbett (1e)
  - 2 x Aufnahme (1f)
- 2 x Untergestellerweiterung (2)
- 2 x Werkstückauflage (3) inkl.
  - 2 x Anschlagfläche (3a)
  - 2 x Auflagefläche (3b)
- 1 x Auflagearm (4a) inkl. Hebel (4c)
- 1 x Auflagearm (4b) inkl. Hebel (4c)
- 4 x Sterngriffschraube (5)
- 4 x Schlossschraube M6 x 60 mm (6)
- 4 x Schraubenmutter M6 (7)
- 4 x Unterlegscheibe M6 (8)
- 4 x Federring M6 (9)
- 1 x Gebrauchsanweisung

## **Technische Daten**

Maße:

min.: ca. 940 x 635 x 825 mm (L x B x H)  
max.: ca. 1985 x 635 x 935 mm (L x B x H)

Höhe Gestellbett mit Auflagearmen:  
ca. 780 mm

Untergestellerweiterung ausziehbar:  
ca. 940 - 1985 mm

Höheneinstellung Werkstückauflage:  
ca. 825 - 935 mm

Gewicht: ca. 8,95 kg

Gleichmäßige Belastung:



max. Nennlast: 150 kg

Einseitige Belastung:



max. Nennlast: 8 kg



Herstellungsdatum (Monat/Jahr):  
01/2025

## **Bestimmungsgemäße Verwendung**

Der Artikel ist für die Verwendung mit Tischgeräten wie Kappsägen, Dekupiersägen, Tischkreissägen etc. für den privaten Gebrauch hergestellt.

Elektrowerkzeuge müssen vor Inbetriebnahme fest mit dem Artikel verschraubt werden.

Elektrowerkzeuge ohne passende Befestigungsbohrungen dürfen nicht mit dem Artikel betrieben werden.

## **Sicherheitshinweise**

**Wichtig: Lesen Sie diese Gebrauchsanweisung sorgfältig und bewahren Sie sie unbedingt auf!**



### **Lebensgefahr!**

- Lassen Sie Kinder niemals unbeaufsichtigt mit dem Verpackungsmaterial. Es besteht Erstickungsgefahr.



### **Verletzungsgefahr für Kinder!**

- Kinder dürfen nicht mit dem Artikel spielen. Weisen Sie Kinder insbesondere darauf hin, dass der Artikel kein Spielzeug ist.
- Beachten Sie den natürlichen Spieltrieb und die Experimentierfreudigkeit von Kindern. Verhindern Sie Situationen und Verhaltensweisen, die nicht für den Artikel vorgesehen sind.

- Der Artikel muss bei Nichtgebrauch unzugänglich für Kinder gelagert werden.
- Reinigung und Benutzer-Wartung dürfen nicht von Kindern durchgeführt werden.

### **Verletzungsgefahr!**

- Es dürfen keine Modifikationen am Artikel vorgenommen werden!
- Prüfen Sie den Artikel vor jedem Gebrauch auf Beschädigungen oder Abnutzungen.  
Der Artikel darf nur in einwandfreiem Zustand verwendet werden!
- Bei festgestellten oder vermuteten Schäden darf der Artikel nicht mehr verwendet werden.
- Kinder und Personen, die geistig oder körperlich beeinträchtigt sind, dürfen den Artikel nicht montieren oder bedienen. Sie können die vom Artikel ausgehenden Gefahren nicht richtig einschätzen.
- Achten Sie auf einen sicheren Stand des Artikels und halten Sie Ihr Gleichgewicht.
- Nur zur Verwendung auf festem und ebenem Untergrund.
- Keine Last auflegen, welche seitlich übersteht.
- Diesen Artikel nicht als Gerüstbock verwenden.
- Die Sicherungs- und Verstellrichtungen auf korrekten Sitz überprüfen.
- Bei beschädigter Sicherungs- oder Verstellrichtung oder beschädigter Schweißnaht diesen Artikel nicht mehr benutzen.

## **Montage (Abb. B - D)**

### **Artikel aufstellen (Abb. B)**

1. Legen Sie den Artikel (1) so auf den Boden oder eine Werkbank, dass die Gestellfüße (1a) nach oben zeigen.
2. Drücken Sie den Arretierknopf (1b) und klappen den Gestellfuß nach außen, bis dieser in der dafür vorgesehenen Aussparung (1c) einrastet.

**Hinweis:** Der Gestellfuß muss mit einem hörbaren Klickgeräusch einrasten.

3. Wiederholen Sie den Vorgang mit den 3 übrigen Gestellfüßen.

**Hinweis:** Klappen Sie auf jeder Seite jeweils den linken Gestellfuß zuerst auf.

4. Drehen Sie den Artikel um und stellen Sie ihn auf die Gestellfüße.

### **Untergestellerweiterungen und Werkstückauflagen montieren (Abb. C)**

1. Stecken Sie die Untergestellerweiterungen (2) in das Gestellbett (1e) und fixieren Sie diese mit den Sterngriffschrauben (5).
2. Stecken Sie die Werkstückauflagen (3) in die Aufnahme (1f) und fixieren Sie diese mit den Sterngriffschrauben (5).

### **Auflagearme montieren (Abb. D)**

Bringen Sie die Auflagearme (4a, 4b) am Gestellbett (1e) an und fixieren Sie diese mit den Hebeln (4c).

## **Verwendung**

### **Befestigen einer Tischmaschine (Abb. E)**

**Hinweis:** Auf dem Artikel können verschiedene Tischmaschinen befestigt werden. Passen Sie die Auflagearme (4a, 4b) dem Abstand der Aufnahmebohrungen Ihrer Maschine an.

1. Platzieren Sie die Tischmaschine auf den Auflagearmen (4a, 4b).
2. Fixieren Sie die Tischmaschine mit je 4 Schlossschrauben (6), 4 Unterlegscheiben (8), 4 Federringen (9) und 4 Schraubenmuttern (7) an den Auflagearmen.
3. Ziehen Sie die Schraubenmuttern nach der Montage mithilfe eines geeigneten Werkzeugs (nicht im Lieferumfang enthalten) fest an.
4. Fixieren Sie die Auflagearme mit der montierten Tischmaschine auf dem Gestellbett (siehe Auflagearme montieren, Abb. D).

## Verwendung der Werkstückauflage als Werkstückanschlag (Abb. F)

**Hinweis:** Der Artikel kann als Werkstückauflage beim Arbeiten mit z. B. Kappsägen oder Tischkreissägen verwendet werden. Die Werkstückauflagen (3) haben auf beiden Seiten eingebaute Werkstückanschlüge (3a), sodass man mehrere Bretter gleichzeitig auf die gleiche Länge sägen kann.

**Wichtig:** Die max. Werkstücklänge beträgt 3 m.

**Wichtig:** Verwenden Sie ggf. zusätzliche Werkstückstützen (z. B. einen Rollbock), um ein eventuelles Kippen langer Werkstücke zu vermeiden.

1. Öffnen Sie die Sterngriffschraube (5) auf der gewünschten Seite des Maschinenuntergestells und stellen Sie die Höhe der Werkstückauflage (3) so ein, dass sich die Auflagefläche (3b) auf der gleichen Höhe wie die Werkstückauflage der Säge befindet.

**Wichtig:** Ziehen Sie die Werkstückauflage nicht über die markierte Linie (MAX.) hinaus und ziehen Sie die Sterngriffschraube wieder fest an.

2. Lösen Sie die Sterngriffschraube (5), um die Untergestellweiterungen (2) horizontal zu verschieben.

**Wichtig:** Ziehen Sie die Untergestellweiterungen nicht über die markierte Linie (Max Working Length) hinaus und ziehen Sie die Sterngriffschraube wieder fest an.

3. Stellen Sie den gewünschten Abstand zwischen Sägeblatt und Anschlagfläche (3a) ein.

## Lagerung, Reinigung

Lagern Sie den Artikel bei Nichtbenutzung immer trocken und sauber bei Raumtemperatur. Nur mit einem feuchten Reinigungstuch reinigen und anschließend trockenwischen.

**WICHTIG!** Nie mit scharfen Reinigungsmitteln reinigen.

## Wartung

Prüfen Sie den Artikel vor jedem Gebrauch auf Beschädigungen oder Abnutzungen. Der Artikel darf nur in einwandfreiem Zustand verwendet werden!

## Transport



### WARNUNG

#### Verletzungsgefahr!

Nicht bei laufendem Elektrowerkzeug transportieren. Verletzungsgefahr durch Stromstöße und versehentliches Anlaufen des Elektrowerkzeugs! Ziehen Sie vor dem Transport des Artikels den Netzstecker des montierten Elektrowerkzeugs!

- Ziehen Sie den Artikel nicht über den Boden. Heben Sie den Artikel zum Versetzen innerhalb von Räumen mit 2 Personen am Gestellbett an.
- Nehmen Sie zum Transport in Fahrzeugen die Tischmaschine ab, klappen Sie die Gestellfüße ein und sorgen Sie für eine ausreichende Ladungssicherung.

## Hinweise zur Entsorgung



Entsorgen Sie den Artikel und die Verpackungsmaterialien entsprechend den aktuellen örtlichen Vorschriften. Bewahren Sie

Verpackungsmaterialien (wie z. B. Folienbeutel) für Kinder unerreikbaar auf.

Weitere Informationen zur Entsorgung des ausgesiedelten Artikels erhalten Sie bei Ihrer Gemeinde- oder Stadtverwaltung. Entsorgen Sie den Artikel und die Verpackung umweltschonend.



Der Recycling-Code dient der Kennzeichnung verschiedener Materialien zur Rückführung in den Wiederverwertungskreislauf (Recycling). Der Code besteht aus einem Recyclingsymbol für den Verwertungskreislauf und einer Nummer, die das Material kennzeichnet.

## Hinweise zur Garantie und Serviceabwicklung

Der Artikel wurde mit großer Sorgfalt und unter ständiger Kontrolle produziert. DELTA-SPORT HANDELSKONTOR GmbH räumt privaten Endkunden auf diesen Artikel drei Jahre Garantie ab Kaufdatum (Garantiefrist) nach Maßgabe der folgenden Bestimmungen ein. Die Garantie gilt nur für Material- und Verarbeitungsfehler. Die Garantie erstreckt sich nicht auf Teile, die der normalen Abnutzung unterliegen und deshalb als Verschleißteile anzusehen sind (z. B. Batterien) sowie nicht auf zerbrechliche Teile wie Schalter oder Teile, die aus Glas gefertigt sind.

Ansprüche aus dieser Garantie sind ausgeschlossen, wenn der Artikel unsachgemäß oder missbräuchlich oder nicht im Rahmen der vorgesehenen Bestimmung oder des vorgesehenen Nutzungsumfangs verwendet wurde oder Vorgaben in der Anleitung/Anweisung nicht beachtet wurden, es sei denn, der Endkunde weist nach, dass ein Material- oder Verarbeitungsfehler vorliegt, der nicht auf einem der vorgenannten Umstände beruht.

Ansprüche aus der Garantie können nur innerhalb der Garantiefrist unter Vorlage des Originalkassenbelegs geltend gemacht werden. Bitte bewahren Sie deshalb den Originalkassenbeleg auf. Die Garantiefrist wird durch etwaige Reparaturen aufgrund der Garantie, gesetzlicher Gewährleistung oder Kulanz nicht verlängert. Dies gilt auch für ersetzte und reparierte Teile.

Bitte wenden Sie sich bei Beanstandungen zunächst an die untenstehende Service-Hotline oder setzen Sie sich per E-Mail mit uns in Verbindung. Liegt ein Garantiefall vor, wird der Artikel von uns – nach unserer Wahl – für Sie kostenlos repariert, ersetzt oder der Kaufpreis erstattet. Weitere Rechte aus der Garantie bestehen nicht.

Ihre gesetzlichen Rechte, insbesondere Gewährleistungsansprüche gegenüber dem jeweiligen Verkäufer, werden durch diese Garantie nicht eingeschränkt.

### Abwicklung im Garantiefall

Um eine schnelle Bearbeitung Ihres Anliegens zu gewährleisten, folgen Sie bitte den folgenden Hinweisen:

- Bitte halten Sie für alle Anfragen den Kassenbon und die Artikelnummer (z. B. IAN 123456\_7890) als Nachweis für den Kauf bereit.
- Die Artikelnummer entnehmen Sie bitte dem Typenschild am Artikel, einer Gravur am Artikel, dem Titelblatt Ihrer Anleitung (unten links) oder dem Aufkleber auf der Rück- oder Unterseite des Artikels.
- Sollten Funktionsfehler oder sonstige Mängel auftreten, kontaktieren Sie zunächst die nachfolgend benannte Serviceabteilung telefonisch oder nutzen Sie unser Kontaktformular, das Sie auf [parksidediy.com](http://parksidediy.com) in der Kategorie Service finden.
- Einen als defekt erfassten Artikel können Sie dann unter Beifügung des Kaufbelegs (Kassenbon) und der Angabe, worin der Mangel besteht und wann er aufgetreten ist, für Sie portofrei an die Ihnen mitgeteilte Serviceanschrift übersenden.



Auf parkside-diy.com können Sie diese und viele weitere Handbücher einsehen und herunterladen. Mit diesem QR-Code gelangen Sie direkt auf parkside-diy.com. Wählen

Sie Ihr Land aus, und suchen Sie über die Suchmaske nach den Anleitungen. Mittels Eingabe der Artikelnummer (z. B. IAN 123456\_7890) gelangen Sie zur Anleitung für Ihren Artikel.

IAN: 489232\_2407

ⒹE Kundenservice Deutschland  
Telefon: 08008855300

ⒶT Kundenservice Österreich  
Telefon: 0800447750

ⒸH Kundenservice Schweiz  
Telefon: 0800563601

Kontaktformular auf [parkside-diy.com](http://parkside-diy.com)  
Sitz: Deutschland

**DELTA-SPORT HANDELSKONTOR GMBH**

Wragekamp 6 • 22397 Hamburg

GERMANY



01/2025

Delta-Sport-Nr.: UM-15847

---

11.08.2024 / AM 8:50

IAN 489232\_2407

4 Δ

A termék megnevezése: Univerzális gépállvány PUG 1550 A1	Gyártási szám: 489232_2407
A termék típusa: Delta-Sport-Nr.: UM-15847	
A gyártó cégneve, címe és email címe: DELTA-SPORT HANDELSKONTOR GMBH Wragekamp 6 • 22397 Hamburg • GERMANY	Szerviz neve, címe, telefonszáma: Szerviz Magyarország H.I.D. Sport Kft Tel.: 06800 21225 Mester ut. 10a E-Mail: deltasport@lidl.hu H-5000 Szolnok
Az importáló/ forgalmazó neve és címe: Lidl Magyarország Kereskedelmi Bt., H-1037 Budapest, Rádl árok 6.	

- A jótállási idő a Magyarország területén, Lidl Magyarország Kereskedelmi Bt. üzletében történt vásárlás napjától számított 3 év, amely jogvesztő. A jótállási idő a fogyasztó részére történő átadással, vagy ha az üzembe helyezést a forgalmazó, vagy annak megbízottja végzi, az üzembe helyezés napjával kezdődik.
- A jótállási igény a jótállási jeggyel és/vagy a vásárlást igazoló blokkal érvényesíthető. A jótállási jegy szabálytalan kiállítása, vagy átadásának elmaradása nem érinti a jótállási kötelezettség-vállalás érvényességét. Kérjük, hogy a vásárlás tényének és időpontjának bizonyítására őrizze meg a pénztári fizetésnél kapott jótállási jegyet és a vásárlást igazoló blokkot.
- A vásárlástól számított három munkanapon belül érvényesített csereigény esetén a forgalmazó köteles a terméket kicserélni, feltéve ha a hiba a rendeltetésszerű használatot akadályozza. A jótállási jogokat a termék tulajdonosaként a fogyasztó érvényesítheti az áruházakban, valamint a jótállási tájékoztatóban feltüntetett szervizekben. (A magyar Polgári Törvénykönyv alapján fogyasztónak minősül a szakmája, önálló foglalkozása vagy üzleti tevékenysége körén kívül eljáró természetes személy.) A jótállás ideje alatt a fogyasztó hibás teljesítés esetén kérheti a termék kijavítását, kicserélését, vagy ha a termék nem javítható vagy cserélhető, vagy az a forgalmazónak aránytalan többletköltséggel járna, illetve a fogyasztó kijavításhoz, kicseréléshez fűződő érdeke alapos ok miatt megszűnt, árszállítást kérhet, vagy elállhat a szerződéstől és visszakérheti a vételárat. A kijavítás során a termékbe csak új alkatrész kerülhet beépítésre.
- A fogyasztó a hiba felfedezése után a lehető legrövidebb időn belül köteles a hibát bejelenteni és a terméket a jótállási jogok érvényesítése céljából átadni. A hiba felfedezésétől számított két hónapon belül bejelentett jótállási igényt időben közöltnek kell tekinteni. A közlés elmaradásából eredő kárért a fogyasztó felelős. A jótállási igény érvényesíthetőségének határideje a termék, vagy fődarabjának kicserélése esetén a csere napján újraindul.
- A rögzített bekötésű, illetve a 10 kg-nál súlyosabb, vagy tömegközlekedési eszközön nem szállítható terméket az üzemeltetés helyén kell megjavítani. Abban az esetben, ha a javítás a helyszínen nem végezhető el, a termék ki- és visszaszereléséről, valamint szállításáról a forgalmazónak kell gondoskodnia.
- A jótállás nem áll fenn, ha a hiba a nem rendeltetésszerű használatból, átalakításból, helytelen tárolásból, vagy a használati utasítástól eltérő kezelésből, vagy bármely a vásárlást követő behatásból fakad, vagy elemi kár okozta, és azt a forgalmazó, vagy a szerviz bizonyítja. A jótállás nem vonatkozik a mozgó kopó alkatrészek (világítótestek, gumiabroncsok stb.) rendeltetésszerű elhasználódására. A szerviz és a forgalmazó a kijavítás során nem felel a terméken a fogyasztó vagy harmadik személyek által tárolt adatokért vagy beállításokért.
- Fogyasztói jogvita esetén a fogyasztó a megyei (fővárosi) kereskedelmi és iparkamarák mellett működő békéltető testület eljárását is kezdeményezheti.  
A jótállás a fogyasztó törvényből eredő szavatossági jogait és azok érvényesíthetőségét nem érinti.

### Kijavítást ellenőrző szelvény:

A jótállási igény bejelentésének időpontja:	A hiba oka:
Javításra átvétel időpontja:	A hiba javításának módja:
A fogyasztó részére történő visszaadás időpontja:	A szerviz bélyegzője, kelt és aláírás:

### Kicserélést ellenőrző szelvény:

A jótállási igény bejelentésének időpontja:
Kicserélés időpontja:
A cserélő bolt bélyegzője, kelt és aláírás: