

# /// PARKSIDE®

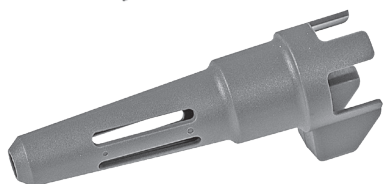

PDF ONLINE  
[parkside-diy.com](http://parkside-diy.com)



## ΣΕΤ ΚΟΛΛΗΤΗΡΙΟΥ ΑΕΡΙΟΥ 3 ΣΕ 1

WWS-GLK9-Y02

GR

### ΣΕΤ ΚΟΛΛΗΤΗΡΙΟΥ ΑΕΡΙΟΥ 3 ΣΕ 1

Υποδείξεις χειρισμού και ασφάλειας

IAN 465633\_2404

GR

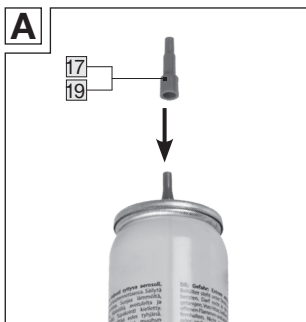
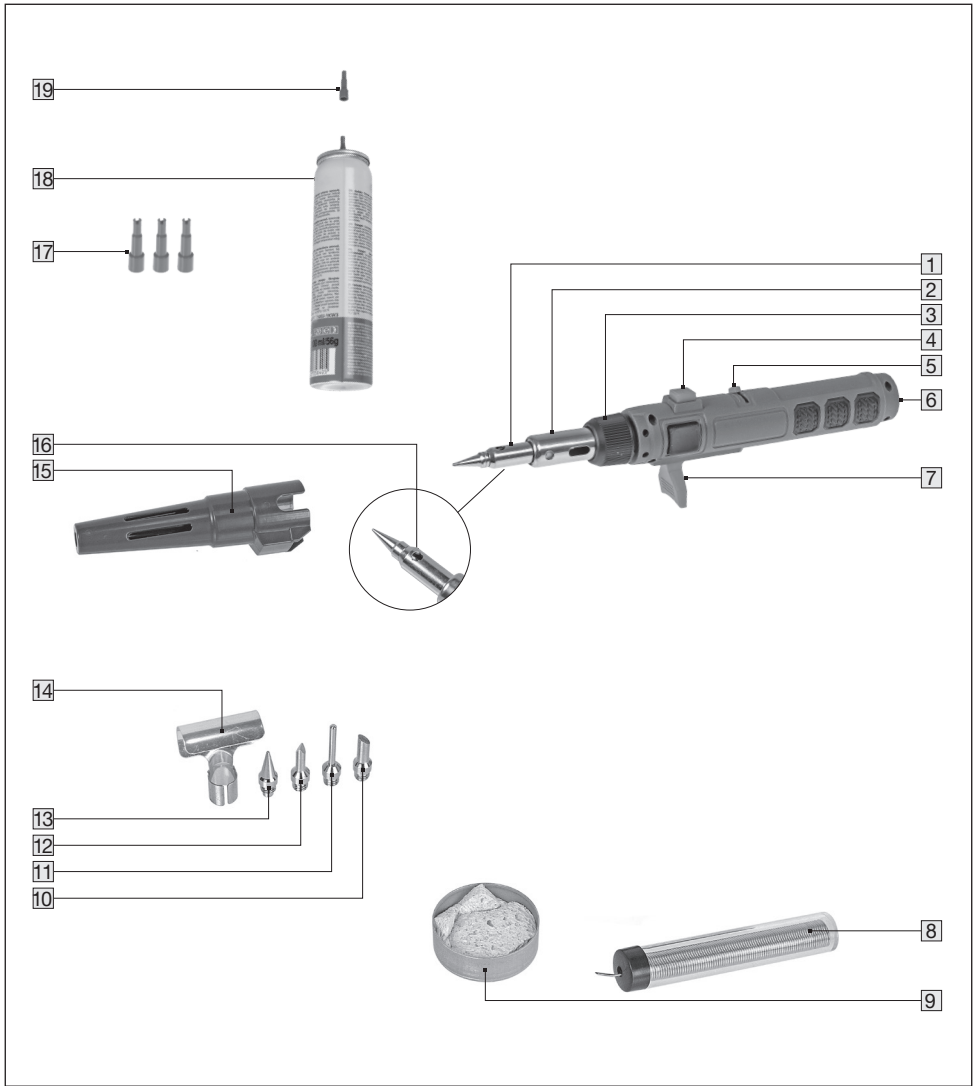

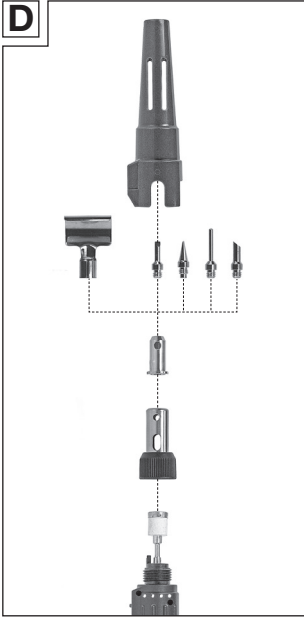
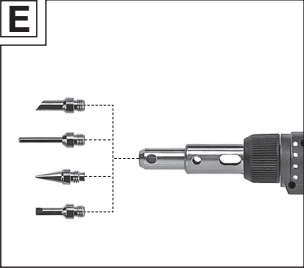
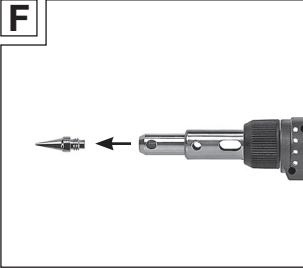
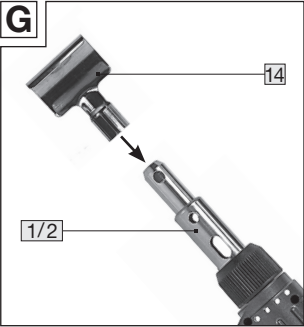
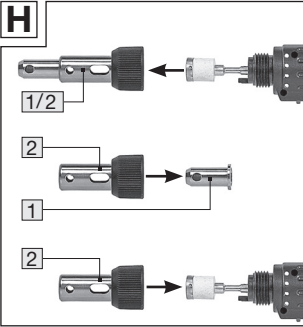
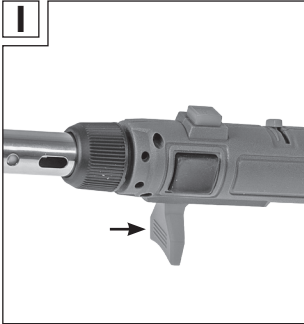
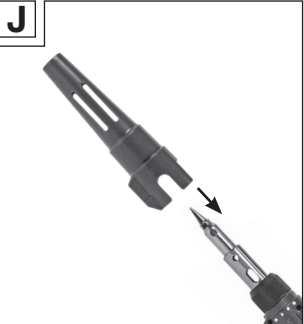
**D****E****F****G****H****I****J**









## Περιεχόμενα

|  |    |
|--|----|
| Χρησιμοποιούμενα σύμβολα.....                                | 05 |
| <b>Εισαγωγή</b> .....  | 05 |
| <b>Υποδείξεις ασφαλείας</b> .....                            | 06 |
| Χρήση σύμφωνα με τους κανονισμούς.....                       | 08 |
| <b>Τεχνικές πληροφορίες</b> .....                            | 08 |
| Σύνολο αποστολής.....  | 08 |
| Ονομασία εξαρτημάτων.....                                    | 09 |
| Τεχνικά χαρακτηριστικά.....                                  | 09 |
| <b>Πριν από τη θέση σε λειτουργία</b> .....                  | 10 |
| Έλεγχος κολλητηριού αερίου και συνόλου παράδοσης.....        | 10 |
| Πλήρωση του δοχείου αερίου (Εικ. A-C).....                   | 10 |
| <b>Θέση σε λειτουργία/Χρήση</b> .....                        | 11 |
| Συναρμολόγηση των εξαρτημάτων (Εικ. D).....                  | 11 |
| Χρήση ως κολλητήρι (Εικ. E).....                             | 11 |
| Χρήση ως πιστόλι θερμού αέρα (Εικ. F).....                   | 12 |
| Χρήση ως φλογοαυλός (Εικ. H).....                            | 13 |
| Άναμμα και σβήσιμο της φλόγας.....                           | 13 |
| Ασφαλής απόθεση (Εικ. I).....                                | 14 |
| Καπάκι προστασίας (Εικ. J).....                              | 14 |
| Προϋποθέσεις αποθήκευσης.....                                | 15 |
| Καθαρισμός και συντήρηση.....                                | 15 |
| <b>Αντιμετώπιση σφαλμάτων</b> .....                          | 16 |
| <b>Απόρριψη</b> .....  | 17 |
| Υποδείξεις απόρριψης για το φυσίγγιο συμπλήρωσης αερίου..... | 17 |
| <b>Εγγύηση</b> .....   | 17 |
| <b>Σέρβις</b> .....  | 19 |

### Σημαντικό:

Διαβάστε προσεκτικά αυτές τις οδηγίες χειρισμού, ώστε να εξοικειωθείτε με τη συσκευή, προτού τη χρησιμοποιήσετε. Φυλάτε αυτό το έγγραφο για μετέπειτα προσεκτική ανάγνωση. Σε μια αλλαγή ιδιοκτήτη πρέπει να παραδοθούν και αυτές οι οδηγίες χρήσεως μαζί.

## Χρησιμοποιούμενα σύμβολα

|   |   |
|---|---|
|  | Προσέχετε τις υποδείξεις προειδοποίησης και ασφάλειας!  |
|  | Διαβάστε τις οδηγίες χειρισμού  |
|  | Φοράτε προστατευτικά γυαλιά   |
|  | Κίνδυνος: εξαιρετικά εύφλεκτο αερόλυμα  |
|  | Απορρίψτε το προϊόν και τη συσκευασία με τρόπο φιλικό προς το περιβάλλον  |
|  | Εκτελέστε τη διαδικασία πλήρωσης μόνο με μια σύντομη διαδρομή πλήρωσης.   |
|  | Η συσκευασία αποτελείται από χαρτί και μπορεί να απορριφθεί στον κάδο για χαρτιά.   |
|  | Το σύμβολο «GS» υποδηλώνει την ελεγμένη ασφάλεια. Προϊόντα τα οποία διαθέτουν αυτή την επισήμανση, αντιστοιχούν στις απαιτήσεις της Γερμανικής νομοθεσίας για την ασφάλεια των προϊόντων (ProdSG) |
|  | Προσοχή, καυτή/καυτές επιφάνεια(ες).  |

## Εισαγωγή

Συγχαρητήρια για την αγορά της νέας σας συσκευής. Αποφασίσατε έτσι για την απόκτηση ενός προϊόντος υψηλής ποιότητας. Οι οδηγίες χειρισμού αποτελούν τμήμα αυτού του προϊόντος. Περιέχουν σημαντικές υποδείξεις για την ασφάλεια, τη χρήση και την απόρριψη. Πριν από τη χρήση του προϊόντος πρέπει να εξοικειωθείτε με όλες τις υποδείξεις χειρισμού και ασφάλειας. Σημαντικό: Διαβάστε προσεκτικά αυτές τις οδηγίες χειρισμού, ώστε να εξοικειωθείτε με τη συσκευή, προτού την γεμίσετε με αέριο. Φυλάτε την οδηγία, ώστε να μπορείτε να την ξαναδιαβάσετε. Να χρησιμοποιείτε το προϊόν μόνο όπως περιγράφεται και για τους αναφερόμενους τομείς χρήσης. Παραδίδετε όλα τα έγγραφα σε περίπτωση παράδοσης του προϊόντος σε τρίτους.

## Υποδείξεις ασφαλείας



- **ΠΡΟΕΙΔΟΠΟΙΗΣΗ!** Το κολλητήρι αερίου πρέπει να φυλάσσεται σε μέρος χωρίς πρόσβαση για παιδιά.
- Φοράτε εξοπλισμό προστασίας των ματιών προς αποφυγή του κινδύνου τραυματισμών στα μάτια.
- Περιέχει εύφλεκτο αέριο υπό πίεση. Προσέξτε να μην θερμαίνετε το δοχείο αερίου με δυνατότητα επανασυμπλήρωσης. Το κολλητήρι αερίου δεν επιτρέπεται ποτέ να εκτίθεται σε θερμότητα πάνω από 50°C/120°F ή για μεγάλο χρονικό διάστημα σε συνεχή ηλιακή ακτινοβολία. Αλλιώς υπάρχει κίνδυνος θραύσης ή έκρηξης.
- Ποτέ μη θέτετε σε λειτουργία μια συσκευή με εξαρτήματα που έχουν υποστεί ζημιά.
- Μη διεξάγετε αλλαγές στο κολλητήρι αερίου! Δεν επιτρέπεται η τροποποίηση της εργοστασιακής συναρμολόγησης και των εργοστασιακών ρυθμίσεων. Να χρησιμοποιείτε μόνο τα ανταλλακτικά που αναφέρει ο κατασκευαστής. Η τροποποίηση της ρύθμισης ή της συναρμολόγησης του κολλητηριού αερίου ή η εξαγωγή κάποιων μερών ή η χρήση εξαρτημάτων διαφορετικών από τα συνιστώμενα μπορεί να αποβούν επικίνδυνα.
- **ΠΡΟΕΙΔΟΠΟΙΗΣΗ!** Κίνδυνος από οξειδωτική φλόγα σε περίπτωση ακατάλληλης πλήρωσης ή/και υπερπλήρωσης του δοχείου αερίου. Πριν την πλήρωση του δοχείου αερίου διαβάστε τις οδηγίες συμπλήρωσης και τηρήστε επακριβώς την περιγραφόμενη οδηγία.
- Μην τρυπάτε ή ανοίγετε τη συσκευή και μην την εκθέτετε στη φωτιά. Αλλιώς υπάρχει κίνδυνος θραύσης ή έκρηξης.
- Μην επιτρέπεται το κολλητήρι αερίου να πέφτει στο δάπεδο, διότι αλλιώς μπορεί να πάθει ζημιά η συσκευή – Μην χρησιμοποιείτε κολλητήρια αερίου, τα οποία παρουσιάζουν ζημιές.
- Μην χρησιμοποιείτε καμία συσκευή που είναι μη στεγανή ή ελαττωματική ή που δεν λειτουργεί κανονικά.
- Σε περίπτωση που διαφεύγει αέριο από το κολλητήρι αερίου (οσμή αερίου), βγάλτε αμέσως τη συσκευή έξω σε έναν χώρο με καλή κυκλοφορία αέρα χωρίς πηγές ανάφλεξης όπου να μπορεί να αναγνωριστεί το σημείο διαρροής. Να ελέγχετε τη στεγανότητα του κολλητηριού αερίου μόνο σε ανοιχτούς χώρους. Ποτέ μην αναζητάτε μια διαρροή με μια φλόγα, αλλά χρησιμοποιείτε για αυτό διάλυμα νερού με σαπούνι! Σε περίπτωση μη στεγανών σημείων υπάρχει κίνδυνος πυρκαγιάς ή έκρηξης. Σε περίπτωση μη στεγανών θέσεων επικοινωνήστε με τον έμπορο ή τον κατασκευαστή. Αναθέτετε τις επισκευές μόνο σε

εξουσιοδοτημένα ειδικά καταστήματα ή στον κατασκευαστή.

- **Να εργάζεστε σε πυράντοχο και καλά αεριζόμενο περιβάλλον ή σε εξωτερικό χώρο.** Αλλιώς υπάρχει κίνδυνος πυρκαγιάς, έκρηξης ή ασφυξίας.
- Χρησιμοποιείτε πάντα μια ανθεκτική στη θερμότητα και πυρίμαχη βάση.
- Πάνω από τη συσκευή αναπτύσσεται υπερβολική θερμότητα. Ιδιαίτερη προσοχή για εγκαύματα ή κινδύνους πυρκαγιάς.
- Κατά τη συναρμολόγηση του εξαρτήματος θερμού αέρα προσέχετε ώστε το πλευρικό στόμιο εξόδου (16) να δείχνει προς τα επάνω. Διαφορετικά, ο πάγκος εργασίας ή το τεμάχιο προς επεξεργασία μπορεί να υποστεί ζημιά από την εξερχόμενη θερμότητα.
- Λειτουργία μόνο σε καθαρό χώρο εργασίας, μακριά από εύφλεκτες ύλες, από τοίχους ή οροφές ή υλικά που έχουν λίπη. Το κολλητήριο αερίου δεν επιτρέπεται να λειτουργεί ποτέ σε περιβάλλον με εύφλεκτους ατμούς, αναφλέξιμα υγρά ή εκρηκτικά υλικά. Αλλιώς υπάρχει κίνδυνος πυρκαγιάς ή έκρηξης.
- **ΠΡΟΕΙΔΟΠΟΙΗΣΗ: Μην ανάβετε το κολλητήριο αερίου κοντά στο πρόσωπο, τα χέρια, τα ρούχα ή εύφλεκτα υλικά και μην κατευθύνετε τη φλόγα σε άτομα.** Αλλιώς υπάρχει κίνδυνος εγκαύματος. Διατηρείτε μια πλευρική απόσταση ασφαλείας τουλάχιστον 0,5 μ. προς όλα τα αντικείμενα καθώς και μια απόσταση τουλάχιστον 1 μ. προς αντικείμενα, τα οποία βρίσκονται επάνω από τη συσκευή.
- Από τις εξαγωγές αέρα του άκρου συγκόλλησης εξέρχεται θερμός αέρας. Βεβαιώνετε ότι το κολλητήριο αερίου, ακόμα και σε σύντομα διαλείμματα, θα τοποθετείται πάντα επάνω στην ενσωματωμένη βάση απόθεσης, ώστε να αποτρέπεται η ανάφλεξη της επιφάνειας του πάγκου ή άλλων αντικειμένων. Μην κατευθύνετε τις εξαγωγές αέρα στα μάτια, στο πρόσωπο ή σε άτομα. Αλλιώς υπάρχει κίνδυνος εγκαύματος.
- Μην εισπνέετε αέρια κόλλησης/συγκόλλησης, διότι μπορεί να είναι δηλητηριώδη.
- Λάβετε υπόψη ότι το πραγματικό μέγεθος της φλόγας μπορεί να είναι μεγαλύτερο από αυτό που φαίνεται. Σε συγκεκριμένες συνθήκες φωτισμού δεν φαίνεται σχεδόν καθόλου η φλόγα - Κίνδυνος εγκαύματος!
- Το ακροφύσιο καυστήρα, οι καύσιμες μύτες και το πιστόλι θερμού αέρα μπορεί να γίνουν πολύ καυτά κατά τη διάρκεια της λειτουργίας και να παραμείνουν έτσι αμέσως μετά το σβήσιμο της φλόγας. Προσέχετε ώστε να προφυλάσσετε από τυχαία εγκαύματα. Μην αγγίζετε τα άκρα που καίγονται!
- Διασφαλίζετε ότι, μετά τη χρήση, η φλόγα έχει σβήσει πλήρως και περιμένετε έως ότου το κολλητήριο αερίου κρυώσει εντελώς, προτού το αποθηκεύσετε. Αλλιώς υπάρχει κίνδυνος πυρκαγιάς.

## Χρήση σύμφωνη με τους κανονισμούς

Αυτό το σετ κολλητηριού αερίου ενδείκνυται για μαλακή συγκόλληση ηλεκτρικών καλωδίων και πλακετών, για την απομάκρυνση ή το στέγνωμα χρωμάτων και βερνικιών ή για το φορμάρισμα πλαστικών τμημάτων.

Επίσης ενδείκνυται το κολλητήρι αερίου για εργασίες συστολής μεμβρανών και για το μαλάκωμα και την απομάκρυνση κόλλας.

Αυτό το κολλητήρι αερίου επιτρέπεται να χρησιμοποιείται μόνο σύμφωνα με τις προδιαγραφές. Κάθε περαιτέρω διαφορετική χρήση απαγορεύεται! Για ζημιές ή τραυματισμούς κάθε είδους που προκύπτουν από χρήση μη σύμφωνη με τους κανονισμούς, ο χρήστης/χειριστής δεν φέρει ευθύνη.

Επιτρέπεται να χρησιμοποιείτε μόνο αξεσουάρ που ενδείκνυται για το κολλητήρι αερίου. Τμήμα της σύμφωνης με τους κανονισμούς χρήσης είναι επίσης η τήρηση των υποδείξεων ασφάλειας καθώς και οι οδηγίες συναρμολόγησης και οι υποδείξεις λειτουργίας στις οδηγίες χειρισμού.

Άτομα τα οποία χειρίζονται το κολλητήρι αερίου και διεξάγουν εργασίες συντήρησης πρέπει να είναι εξοικειωμένα και να έχουν εκπαιδευτεί σχετικά με τους πιθανούς κινδύνους. Επίσης πρέπει να τηρούνται επακριβώς οι ισχύουσες προδιαγραφές για την πρόληψη ατυχημάτων.

Πρέπει επίσης να τηρούνται οι λοιπές γενικές προδιαγραφές στους ιατρικούς τομείς εργασίας και στους ασφαλισιοτεχνικούς τομείς. Τροποποιήσεις στο κολλητήρι αερίου αποκλείουν ευθύνη του κατασκευαστή για προκύπτουσες ζημιές.

Το κολλητήρι αερίου δεν έχει κατασκευαστεί για την επαγγελματική, τεχνική ή βιομηχανική χρήση, αλλά για ιδιωτική χρήση στους τομείς των χόμπι και των χειρωνακτικών εργασιών στο σπίτι.

Όλες οι περαιτέρω εφαρμογές αποκλείονται ρητά και θεωρούνται μη ενδεδειγμένη χρήση.

## Τεχνικές πληροφορίες

### Σύνολο αποστολής

- Κολλητήρι αερίου
- Καπάκι προστασίας
- 4 Μύτες συγκόλλησης (1x προσυναρμολογημένη)
- Εκτροπέας θερμού αέρα
- Σφουγγάρι καθαρισμού
- Υλικό συγκόλλησης
- Φυσίγγιο συμπλήρωσης αερίου Parkside 100 Μείγμα προπανίου / βουτανίου
- 1 Αντάπτορας συμπλήρωσης (αποστέλλεται με φυσίγγιο συμπλήρωσης αερίου)
- 3 Εφεδρικοί αντάπτορες συμπλήρωσης

## Όνομασία εξαρτημάτων

- |    |  |    |   |
|----|--|----|---|
| 1  | Εξάρτημα θερμού αέρα/<br>συγκόλλησης   | 11 | Μύτη συγκόλλησης, μακρύ σχήμα   |
| 2  | Εξάρτημα φλογοαυλού  | 12 | Μύτη συγκόλλησης, σχήμα σμίλης  |
| 3  | Περικόχλιο με ραβδώσεις  | 13 | Μύτη κολλητηρίου  |
| 4  | Διακόπτης συνεχούς λειτουργίας   | 14 | Εκτροπέας θερμού αέρα   |
| 5  | Ρυθμιστής φλόγας (αδιαβάθμητα<br>ρυθμιζόμενος - πολύ μικρή φλόγα<br>πολύ μεγάλη φλόγα) | 15 | Καπάκι προστασίας   |
| 6  | Βαλβίδα επαναπλήρωσης  | 16 | Στόμιο εξόδου   |
| 7  | Διακόπτης ανάφλεξης/Βάση   | 17 | Αντάπτορας συμπλήρωσης<br>(αποστέλλεται με φυσίγγιο<br>συμπλήρωσης αερίου)  |
| 8  | Υλικό συγκόλλησης  | 18 | Φυσίγγιο συμπλήρωσης αερίου<br>Parkside 100 Μείγμα προπανίου /<br>βουτανίου |
| 9  | Σφουγγάρι καθαρισμού   | 19 | Εφεδρικός αντάπτορας<br>συμπλήρωσης   |
| 10 | Μύτη συγκόλλησης, στρογγυλό<br>σχήμα   |    |   |

## Τεχνικά χαρακτηριστικά

Διανομέας: Walter Werkzeuge Salzburg GmbH, Gewerbeparkstr. 9, 5081 Anif, Αυστρία

Όνομασία της συσκευής: Κολλητήρι αερίου αρ. μοντ. WWS-GLK9-Y02

Το κολλητήρι αερίου δεν είναι γεμάτο.

|   |  |
|---|--|
| Κατηγορία συσκευής<br>/Είδος υγραερίου: | Απευθείας πίεση βουτανίου, απευθείας πίεση μίγματος βουτανίου-προπανίου (Περιεκτικότητα προπανίου: μέγ. 25%)<br>Η παρούσα συσκευή επιτρέπεται να λειτουργεί αποκλειστικά με το φυσίγγιο συμπλήρωσης αερίου Parkside 100 Μείγμα προπανίου / βουτανίου ή με παρόμοια φυσίγγια συμπλήρωσης αερίου με την επιγραφή «Βουτάνιο» ή «Μείγμα βουτανίου-προπανίου». Μπορεί να είναι επικίνδυνη η προσπάθεια χρήσης άλλων τύπων φυσιγγίων συμπλήρωσης αερίου. |
| Μέγ. θερμοκρασία φλόγας:                | Λυχνία συγκόλλησης 1.300°C<br>Θερμός αέρας 600°C<br>Κολλητήρι 450°C  |
| Χρήση:                                  | Χρησιμοποιείτε μόνο σε εξωτερικό χώρο ή σε καλά αεριζόμενους χώρους. Λαμβάνετε υπόψη τις εθνικές απαιτήσεις για την τροφοδοσία με αέρα καύσης.   |
| Κατανάλωση καύσιμης ύλης:               | περ. 6,9 g/h   |

# Πριν από τη θέση σε λειτουργία

## Έλεγχος κολλητηριού αερίου και συνόλου παράδοσης

- Αφαιρέστε το κολλητήριο αερίου και τα αξεσουάρ από τη συσκευασία.
- Ελέγξτε εάν το σύνολο παράδοσης είναι πλήρες (δείτε το Κεφάλαιο «Σύνολο παράδοσης» & «Περιγραφή εξαρτημάτων»).
- Ελέγξτε εάν το κολλητήριο ή τα αξεσουάρ παρουσιάζουν ζημιές.
- Σε περίπτωση ζημιών ή ελλειπών εξαρτημάτων, μη χρησιμοποιείτε το κολλητήριο. Απευθυνθείτε στον κατασκευαστή μέσω της υπηρεσίας σέρβις.

## Πλήρωση του δοχείου αερίου (Εικ. A-C)



**ΠΡΟΣΟΧΗ! Κίνδυνος πυρκαγιάς, εγκαυμάτων και/ή έκρηξης!**

- Γεμίζετε το δοχείο αερίου σε καλά αεριζόμενο περιβάλλον, κατά προτίμηση σε ανοιχτό χώρο και μακριά από όλες τις πιθανές πηγές ανάφλεξης, όπως ανοιχτές φλόγες, φλόγιστρα, ηλεκτρικές συσκευές μαγειρέματος και σε ασφαλή απόσταση από άλλα άτομα.
- Απενεργοποιήστε το κολλητήριο αερίου, βεβαιωθείτε ότι η φλόγα έχει σβήσει και γεμίστε το δοχείο αερίου μόνο όταν το κολλητήριο αερίου έχει κρυώσει πλήρως.
- Κατά τη διάρκεια της πλήρωσης του δοχείου αερίου ή της χρήσης του κολλητηριού μην καπνίζετε.



**ΠΡΟΣΟΧΗ! Κίνδυνος από οξειδωτική φλόγα σε περίπτωση ακατάλληλης πλήρωσης ή/και υπερπλήρωσης του δοχείου αερίου.**

- Τηρείτε επακριβώς την εξής περιγραφόμενη διαδικασία.

**Τα καλύτερα αποτελέσματα εργασίας επιτυγχάνονται με το μείγμα βουτανίου-προπανίου Parkside 100 Μείγμα προπανίου / βουτανίου. Εναλλακτικά μπορείτε να χρησιμοποιήσετε και αέριο έναυσης (βουτάνιο). Η χρήση μη εγκεκριμένων δοχείων μπορεί να είναι επικίνδυνη. Βεβαιώνετε ότι τοποθετείτε στο ακροφύσιο του φυσίγγιου συμπλήρωσης αερίου τον αντάπτορα συμπλήρωσης που αποστέλλεται μαζί με το φυσίγγιο συμπλήρωσης αερίου.**

1. Εάν απαιτείται αδειάζετε το δοχείο αερίου μέσω ανάφλεξης του κολλητηριού και καψίματος της ενδεχόμενα υπολειπόμενης ποσότητας αερίου.
2. Αφήστε το κολλητήρι να κρυώσει εντελώς.
3. Τοποθετήστε τον απεσταλμένο με το φυσίγγιο συμπλήρωσης αερίου αντάπτορα συμπλήρωσης με πλευρικές υποδοχές (17) επάνω στο ακροφύσιο του φυσιγγίου συμπλήρωσης αερίου (18). Οι εσώκλειστοι εφεδρικοί αντάπτορες συμπλήρωσης (19) και οι απεσταλμένοι αντάπτορες συμπλήρωσης με το φυσίγγιο συμπλήρωσης αερίου είναι ισάξιοι.
4. Τοποθετήστε το ακροφύσιο του φυσιγγίου συμπλήρωσης αερίου στη βαλβίδα συμπλήρωσης (6) του κολλητηριού αερίου και πιέστε το προς τα μέσα. Πραγματοποιήστε τη διαδικασία πλήρωσης με μόνο **μια σύντομη διαδρομή πλήρωσης (μέν. 1 δευτερόλεπτο)** και τερματίστε τη διαδικασία όταν αρχίσει να ρέει αέριο από το ακροφύσιο.
5. Τραβήξτε αμέσως το ακροφύσιο του φυσιγγίου συμπλήρωσης αερίου από τη βαλβίδα συμπλήρωσης του φλογοσαυλού, μόλις το αέριο αρχίσει να υπερχειλίζει. Μια υπερπλήρωση του δοχείου αερίου οδηγεί σε μη καθαρή φλόγα.
6. Περιμένετε πριν από την πρώτη ανάφλεξη μετά από κάθε πλήρωση τουλάχιστον πέντε λεπτά, ώστε να μπορεί να σταθεροποιηθεί το αέριο.
7. Να είστε προσεκτικοί με όλα τα εργαλεία αερίου κατά τη χρήση του κολλητηριού.



## Θέση σε λειτουργία/Χρήση

### Συναρμολόγηση των εξαρτημάτων (Εικ. D)



**ΠΡΟΣΟΧΗ:** Τα προσβάσιμα εξαρτήματα ενδέχεται να είναι πολύ θερμά. Κρατήστε μακριά τα μικρά παιδιά από την συσκευή.

Στο σύνολο αποστολής του κολλητηριού θερμού αέρα περιλαμβάνονται ένα εξάρτημα θερμού αέρα (1), ένα εξάρτημα φλογοσαυλού (2), τέσσερις μύτες συγκόλλησης (10-13) και ένας εκτροπέας θερμού αέρα (14). Για να συναρμολογήσετε διάφορα εξαρτήματα ακολουθήστε την περιγραφόμενη διαδικασία στις ακόλουθες σελίδες.

### Χρήση ως κολλητήρι (Εικ. E)

Το κολλητήρι αερίου είναι εξοπλισμένο εξ εργοστασίου με το εξάρτημα φλογοσαυλού, το εξάρτημα θερμού αέρα/συγκόλλησης (1) και με μια μύτη συγκόλλησης (13) και μπορεί να χρησιμοποιείται ως κολλητήρι.



**ΠΡΟΣΟΧΗ! Κίνδυνος εγκαύματος! Αφήνετε το κολλητήρι αερίου να κρυώσει πλήρως, προτού αντικαταστήσετε κάποιο αξεσουάρ.**

- Στον παραδοτέο εξοπλισμό περιλαμβάνονται 4 μύτες συγκόλλησης.
- Επιλέξτε την κατάλληλη μύτη συγκόλλησης και βιδώστε την σφιχτά στο προβλεπόμενο με δεξιό σπείρωμα άνοιγμα στο εξάρτημα θερμού αέρα. Εφόσον απαιτείται πρέπει προηγουμένως να απομακρύνετε την μύτη συγκόλλησης.

### **Χρήση ως πιστόλι θερμού αέρα (Εικ. F)**

Το πιστολάκι θερμού αέρα είναι ιδανικό για την απομάκρυνση ή το στέγνωμα βερνικιών και χρωμάτων καθώς και για την διαμόρφωση συνθετικών υλών. Επίσης το πιστολάκι θερμού αέρα μπορεί να χρησιμοποιείται για εργασίες συστολής μεμβρανών καθώς και για το μαλάκωμα και την απομάκρυνση κόλλας.



**ΠΡΟΣΟΧΗ! Κίνδυνος εγκαύματος! Αφήνετε το κολλητήρι αερίου να κρυώσει πλήρως, προτού αντικαταστήσετε κάποιο αξεσουάρ.**

- Λασκάρετε τη μύτη συγκόλλησης (10-13) από το εξάρτημα θερμού αέρα/ συγκόλλησης (1).
- Το κολλητήρι αερίου μπορεί τώρα να χρησιμοποιηθεί ως πιστόλι θερμού αέρα.

### **Εκτροπέας θερμού αέρα (Εικ. G)**

Ο εκτροπέας θερμού αέρα μπορεί να χρησιμοποιείται με το εξάρτημα θερμού αέρα. Αυτό βοηθά, π.χ. σε εργασίες συρρίκνωσης καλωδίων.



**ΠΡΟΣΟΧΗ! Κίνδυνος εγκαύματος! Ποτέ μην αγγίζετε τον καυτό εκτροπέα θερμού αέρα. Αφήνετε το κολλητήρι αερίου να κρυώσει πλήρως, προτού αντικαταστήσετε κάποιο αξεσουάρ.**

- Ωθήστε τον εκτροπέα θερμού αέρα (14) σφιχτά στο εξάρτημα θερμού αέρα. Ο συναρμολογημένος εκτροπέας θερμού αέρα μπορεί τώρα να περιστραφεί κατόπιν επιθυμίας.

## Χρήση ως φλογοαυλός (Εικ. Η)

### Συναρμολόγηση

- Ξεβιδώστε το περικόχλιο με ραβδώσεις (3).
- Απομακρύνετε το εξάρτημα θερμού αέρα/συγκόλλησης (1) από το εξάρτημα φλογοαυλού (2).
- Στερεώστε το εξάρτημα φλογοαυλού με τη βοήθεια του περικοχλίου με ραβδώσεις στη συσκευή.
- Η συσκευή μπορεί τώρα να χρησιμοποιηθεί ως φλογοαυλός.

### Αναμμα και σβήσιμο της φλόγας

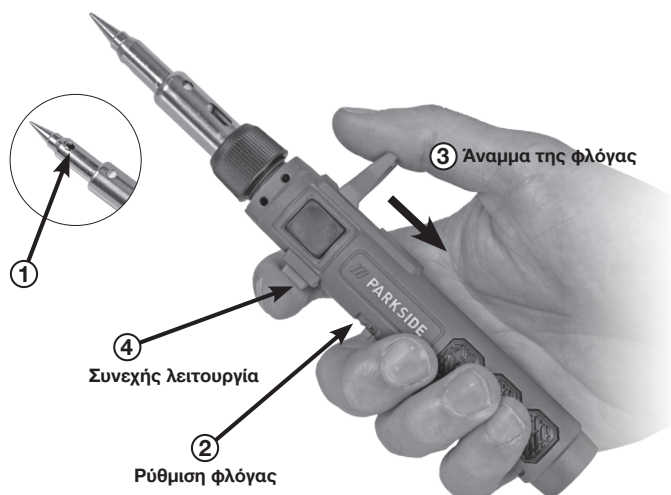

#### 1. Στόμιο εξόδου (16)

- Ισχύει μόνο για χρήση ως πιστόλι θερμού αέρα ή κολλητήρι αερίου: Ελέγχετε πριν από την έναρξη των εργασιών ότι το πλευρικό στόμιο εξόδου του εξαρτήματος θερμού αέρα (16) δείχνει προς τα επάνω (= μακριά από το στήριγμα βάσης). Προσαρμόστε ενδεχομένως τη θέση του εξαρτήματος θερμού αέρα.

#### 2. Ωθήστε τον ρυθμιστή φλόγας (5) στη μέγιστη βαθμίδα

#### 3. Περιοδική λειτουργία

- Τραβήξτε τον διακόπτη ανάφλεξης/τη βάση (7) για να ανάψετε τη φλόγα.
- Αποφορτίστε τον διακόπτη ανάφλεξης/τη βάση για να σβήσετε τη φλόγα.

#### 4. Συνεχής λειτουργία

- Τραβήξτε τον διακόπτη ανάφλεξης/τη βάση για να ανάψετε τη φλόγα.

- Πατήστε τον διακόπτη συνεχούς λειτουργίας (4) για να ασφαλίσετε τον διακόπτη ανάφλεξης/τη βάση στη ρυθμισμένη θέση.
- Τραβήξτε τον διακόπτη ανάφλεξης/τη βάση εκ νέου και στη συνέχεια αφήστε τον ξανά αμέσως ελεύθερο, για να απελευθερώσετε τον διακόπτη συνεχούς λειτουργίας και να σβήσετε τη φλόγα.

### 5. Ρύθμιση της φλόγας

- Το έμβολο είναι εξοπλισμένο με έναν ρυθμιστή φλόγας (5). Ο ρυθμιστής φλόγας έχει το σύμβολο .
- Ωθήστε τον ρυθμιστή φλόγας προς τα αριστερά για την κατώτερη βαθμίδα και προς τα δεξιά για την ανώτερη βαθμίδα.
- Ωθήστε τον ρυθμιστή φλόγας πριν την ανάφλεξη του φλογοαυλού στην ανώτερη βαθμίδα.

Στην περίπτωση που το κολλητήριο αερίου είναι κρύο ή μόλις έχει γεμίσει εκ νέου, μπορεί να δημιουργηθεί μια ακανόνιστη φλόγα ή μπορεί να εξέλθει αέριο σε υγρή φάση. Αυτό είναι φυσιολογικό και δεν υποδεικνύει σφάλμα. Η φλόγα θα σταθεροποιηθεί μετά το ζέσταμα της συσκευής (περ. 1 - 2 λεπτά).

## Ασφαλής απόθεση (Εικ. I)



**ΠΡΟΣΟΧΗ! Κίνδυνος πυρκαγιάς! Ποτέ μην τοποθετείτε το κολλητήριο αερίου με αναμμένη φλόγα.**

Για την ασφαλή απόθεση υπάρχει στον διακόπτη ανάφλεξης/στη βάση (7) μια ενσωματωμένη βάση. Αποθέτετε τη συσκευή αποκλειστικά στη βάση.

## Καπάκι προστασίας (Εικ. J)

Στο σύνολο αποστολής περιλαμβάνεται ένα καπάκι προστασίας (15). Χρησιμοποιείτε το για την ασφαλή απόθεση της καυτής συσκευής και για την προστασία από μηχανικές ζημιές.



**ΠΡΟΣΟΧΗ! Κίνδυνος πυρκαγιάς! Ποτέ μην τοποθετείτε το καπάκι προστασίας σε αναμμένη φλόγα.**

**ΠΡΟΣΟΧΗ! Κίνδυνος εγκαύματος! Τα μεταλλικά εξαρτήματα γίνονται εξαιρετικά καυτά κατά τη φυσιολογική λειτουργία.**

- Ωθήστε το προστατευτικό καπάκι σφιχτά στο περικόχλιο με ραβδώσεις (3).

## Προϋποθέσεις αποθήκευσης

- Στην περίπτωση μη χρήσης αποθηκεύετε τη συσκευή σε ένα ασφαλές, δροσερό, στεγνό και καλά αεριζόμενο σημείο εκτός εμβέλειας παιδιών.
- Εφόσον είναι δυνατόν, αποθηκεύετε τη συσκευή στο κουτί φύλαξης που προορίζεται για το σκοπό αυτό. Αφήνετε την ωστόσο να κρύνει πλήρως, προτού την αποθηκεύσετε.

## Καθαρισμός και συντήρηση



**Προσοχή! Αφήνετε το κολλητήριο αερίου να κρύνει πλήρως, προτού διεξάγετε εργασίες καθαρισμού ή συντήρησης. Προς αποφυγή ζημιών μην χρησιμοποιείτε επιθετικά καθαριστικά μέσα, μεταλλικές βούρτσες καθώς και αιχμηρά αντικείμενα όπως μαχαίρια και παρόμοια.**

- Το κολλητήριο αερίου σε μεγάλο βαθμό δεν απαιτεί συντήρηση. Ωστόσο, μετά από κάποιο διάστημα η μύτη φθείρεται και πρέπει να αντικαθίσταται, όπως περιγράφεται στο κεφάλαιο «Συναρμολόγηση των εξαρτημάτων» .
- Χρησιμοποιείτε μόνο ανταλλακτικά / αξεσουάρ του κατασκευαστή.
- Αναθέτετε τις επισκευές μόνο σε εξουσιοδοτημένα ειδικά καταστήματα ή στον κατασκευαστή. Περισσότερες πληροφορίες θα βρείτε στο κεφάλαιο «Εγγύηση».
- Καθαρίζετε το κολλητήριο αερίου εφόσον απαιτείται με ένα μαλακό, ελαφρώς νωπό πανί. Προσέξτε εδώ ότι δεν πρέπει να φτάνει υγρό στο εσωτερικό.
- Καθαρίζετε τις μύτες συγκόλλησης (10-13) με τη βοήθεια του απεσταλμένου σφουγγαριού καθαρισμού (9).

## Αντιμετώπιση σφαλμάτων

| Πρόβλημα  | Πιθανές αιτίες  | Διόρθωση   |
|---|---|--|
| Το κολλητήριο δεν μπορεί να ενεργοποιηθεί.                            | Το δοχείο αερίου είναι άδειο.                             | Γεμίστε το δοχείο αερίου σύμφωνα με τα στοιχεία σχετικά με την πλήρωση του δοχείου αερίου.                 |
|   | Το ύψος φλόγας δεν είναι επαρκές.                         | Ωθήστε τον ρυθμιστή φλόγας (5) για τη ρύθμιση του ύψους φλόγας σε μια υψηλότερη θέση.                      |
| Το υλικό συγκόλλησης (8) δεν ρέει σωστά στη μύτη κολλητηριού (10-13). | Το δοχείο αερίου είναι άδειο.                             | Γεμίστε το δοχείο αερίου σύμφωνα με τα στοιχεία σχετικά με την πλήρωση του δοχείου αερίου.                 |
|   | Το ύψος φλόγας δεν είναι επαρκές                          | Ωθήστε τον ρυθμιστή φλόγας (5) για τη ρύθμιση του ύψους φλόγας σε μια υψηλότερη θέση.                      |
| Η μύτη κολλητηριού (10-13) δεν είναι καυτή.                           | Η μύτη κολλητηριού δεν είχε αρκετό χρόνο για να ζεσταθεί. | Ορισμένες μύτες κολλητηριών χρειάζονται περισσότερο χρόνο για να ζεσταθούν. Παρακαλούμε όπως έχετε υπομονή |
| Η φλόγα δεν είναι ορατή.  | Η ίδια η φλόγα είναι ορατή μόνο στη θέση καύσης.          | Δείτε το Κεφάλαιο «Χρήση ως φλογοαυλός»  |

## Απόρριψη



Αυτό το κολλητήρι αερίου επιτρέπεται να απορρίπτεται μόνο άδειο. Παραδώστε τις συσκευές που δεν λειτουργούν πλέον στα ειδικά σημεία συλλογής για ανακύκλωση. Μην τις απορρίπτετε μαζί με τα οικιακά απορρίμματα. Θα λάβετε περαιτέρω πληροφορίες στις αντίστοιχες αρχές. Απορρίπτετε τη συσκευασία σύμφωνα με τον τύπο υλικού καθώς και με τις τοπικές, ισχύουσες στον τόπο σας προδιαγραφές.

## Υποδείξεις απόρριψης για το φυσίγγιο συμπλήρωσης αερίου

Μην απορρίπτετε μαζί με τα οικιακά απορρίμματα. Θα λάβετε περαιτέρω πληροφορίες στις αντίστοιχες αρχές.

Το δοχείο βρίσκεται υπό πίεση: μην το τρυπάτε ή καίτε, ακόμα και μετά τη χρήση. Ακόμα και μετά τη χρήση μην το ανοίγετε με τη βία ή μην το καίτε.

## Εγγύηση

### Εγγύηση της Walter Werkzeuge Salzburg GmbH

Αξιότιμη πελάτισσα, αξιότιμε πελάτη,

Λαμβάνετε για αυτή τη συσκευή 3 χρόνια εγγύηση από την ημερομηνία αγοράς. Στην περίπτωση ελλείψεων σε αυτό το προϊόν έχετε έναντι του πωλητή αυτού του προϊόντος νομικά δικαιώματα. Αυτά τα νομικά δικαιώματα δεν περιορίζονται μέσω της κατωτέρω αναφερόμενης εγγύησης.

### Προϋποθέσεις εγγύησης

Ο χρόνος εγγύησης ξεκινά από την ημερομηνία αγοράς. Παρακαλούμε φυλάξτε καλά τη γνήσια απόδειξη αγοράς. Αυτό το έγγραφο απαιτείται ως απόδειξη για την αγορά.

Εάν εντός τριών ετών από την ημερομηνία αγοράς αυτού του προϊόντος εμφανιστεί σφάλμα υλικού ή κατασκευής, επισκευάζουμε ή αντικαθιστούμε, κατόπιν κρίσης μας, το προϊόν δωρεάν. Η παρούσα εγγύηση προϋποθέτει ότι στη διάρκεια της τριετούς περιόδου θα υποβληθεί η ελαττωματική συσκευή και η απόδειξη αγοράς (απόδειξη ταμείου) και σύντομη γραπτή περιγραφή της βλάβης και τότε αυτή εμφανίστηκε.

Εάν το ελάττωμα καλύπτεται από την εγγύησή μας, λαμβάνετε το επισκευασμένο προϊόν ή ένα νέο. Η επισκευή ή η αντικατάσταση του προϊόντος δεν ξεκινά νέα περίοδο εγγύησης.

### Χρόνος εγγύησης και νομικές απαιτήσεις ελλείψεων

Ο χρόνος εγγύησης δεν επιμηκύνεται μέσω της απόδοσης εγγύησης. Αυτό ισχύει και για τα εξαρτήματα που έχουν αντικατασταθεί ή επισκευαστεί. Ήδη κατά την αγορά ενδεχόμενες υπάρχουσες ζημιές και ελλείψεις πρέπει να ανακοινώνονται αμέσως μετά την αποσυσκευασία. Εμφανιζόμενες επισκευές μετά τη λήξη του χρόνου

εγγύησης, χρεώνονται.

### Έκταση εγγύησης

Η συσκευή κατασκευάστηκε σύμφωνα με αυστηρές οδηγίες ποιότητας προσεκτικά και ελέγχθηκε επιμελώς πριν από την αποστολή.

Η απόδοση εγγύησης ισχύει για σφάλματα υλικού ή κατασκευής. Η παρούσα εγγύηση δεν εκτείνεται σε τμήματα του προϊόντος, τα οποία έχουν εκτεθεί σε φυσιολογική φθορά και συνεπώς μπορούν να θεωρηθούν εξαρτήματα φθοράς ή για ζημιές σε εύθραυστα εξαρτήματα, π.χ. διακόπτες, συσσωρευτές ή εξαρτήματα κατασκευασμένα από γυαλί.

Η παρούσα εγγύηση ακυρώνεται εάν έχει προκληθεί ζημιά στο προϊόν, εάν το προϊόν δεν έχει χρησιμοποιηθεί ή συντηρηθεί σωστά. Για μια σωστή χρήση του προϊόντος πρέπει να τηρούνται όλες οι οδηγίες που αναφέρονται στις οδηγίες χειρισμού. Σκοποί χρήσης και μεταχείριση που δεν συνιστώνται στις οδηγίες χειρισμού ή εφόσον υπάρχει αντίστοιχη προειδοποίηση για αυτά, πρέπει απαραίτητα να αποφεύγονται.

Το προϊόν ενδείκνυται αποκλειστικά για ιδιωτική χρήση και δεν προορίζεται για την βιοτεχνική χρήση. Σε εσφαλμένη ή ακατάλληλη μεταχείριση, χρήση βίας και σε παρεμβάσεις που δεν έχουν διεξαχθεί από το εξουσιοδοτημένο μας υποκατάστημα σέρβις, ακυρώνεται η εγγύηση.

### Διαδικασία σε περίπτωση εγγύησης

Για να εξασφαλιστεί μια γρήγορη επεξεργασία της ζήτησής σας, τηρείτε παρακαλούμε τις εξής υποδείξεις:

Έχετε σε ετοιμότητα για όλες τις ζητήσεις την απόδειξη ταμείου και τον αριθμό είδους (π.χ. IAN 12345) ως απόδειξη για την αγορά.

Ο αριθμός είδους βρίσκεται στην πινακίδα τύπου, χαραγμένος, στην πρώτη σελίδα των οδηγιών (κάτω αριστερά) ή σε αυτοκόλλητο στην όπισθεν ή κάτω πλευρά.

Εάν εμφανιστούν σφάλματα λειτουργίας ή άλλες βλάβες επικοινωνήστε πρώτα με το κατωτέρω τμήμα σέρβις **τηλεφωνικά** ή με **E-Mail**.

Κατόπιν μπορείτε να αποστείλετε το ελαττωματικό προϊόν ατελώς στην αναφερόμενη διεύθυνση του σέρβις, επισυνάπτοντας την απόδειξη αγοράς (απόδειξη ταμείου) και αναφέροντας ποια είναι η έλλειψη και τότε εμφανίστηκε.

Στην ιστοσελίδα [www.lidl-service.com](http://www.lidl-service.com) μπορείτε να κατεβάσετε το παρόν και πολλά άλλα εγχειρίδια, βίντεο προϊόντων και λογισμικό.

# Σέρβις

GR CY

ΡΟΤΕΝΜΠΕΡΓΚΕΡ ΕΛΛΑΣ Α.Ε.Ε.

E-Mail: [service-gr@walteronline.com](mailto:service-gr@walteronline.com)

Τηλ.: 0030 210 94 02 049

**IAN 465633\_2404**

## Προμηθευτής

Παρακαλούμε λάβετε υπόψη ότι η ακόλουθη διεύθυνση δεν είναι διεύθυνση σέρβις.

Επικοινωνήστε πρώτα με την ανωτέρω αναφερόμενη υπηρεσία σέρβις.

Walter Werkzeuge Salzburg GmbH

Gewerbeparkstr. 9, 5081 Anif, Αυστρία

**Walter Werkzeuge Salzburg GmbH**

Gewerbeparkstr. 9  
5081 Anif, Österreich

V. 1.0

Κατάσταση των πληροφοριών:

09/2024

**IAN 465633\_2404**