



## Long Reach Heat Gun / Weed Burner PELHLG 2000 A1

(FR) (BE)

### Décapeur / Désherbeur thermique à manche long

Traduction des instructions d'origine

(DE) (AT) (CH)

### Langstiel-Heißluftgebläse / Unkrautvernichter

Originalbetriebsanleitung

(NL) (BE)

### Lange steel-hete luchtblazer / onkruidverdelger

Vertaling van de originele gebruiksaanwijzing

IAN 471821\_2407

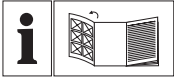

FR BE

Avant de lire le mode d'emploi, ouvrez la page contenant les illustrations et familiarisez-vous ensuite avec toutes les fonctions de l'appareil.

---

NL BE

Vouw vóór het lezen de pagina met de afbeeldingen open en maak u vertrouwd met alle functies van het apparaat.

---

DE AT CH

Klappen Sie vor dem Lesen die Seite mit den Abbildungen aus und machen Sie sich anschließend mit allen Funktionen des Gerätes vertraut.

FR/BE	Traduction des instructions d'origine	Page	4
NL/BE	Vertaling van de originele gebruiksaanwijzing	Pagina	19
DE/AT/CH	Originalbetriebsanleitung	Seite	33

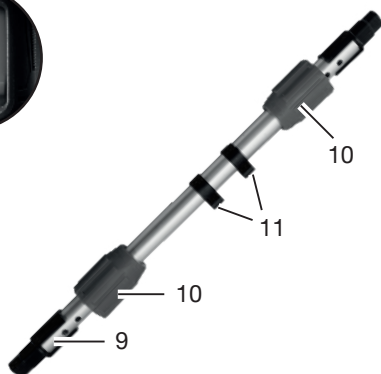

**A**



**D**



**B**



**C**



## Sommaire

<b>Introduction.....</b>	<b>4</b>
Utilisation conforme.....	4
Matériel livré/Accessoires.....	5
Aperçu.....	5
Description fonctionnelle.....	5
Caractéristiques techniques.....	5
<b>Consignes de sécurité.....</b>	<b>6</b>
Signification des consignes de sécurité.....	6
Pictogrammes et symboles.....	6
Consignes générales de sécurité.....	6
<b>Préparation.....</b>	<b>10</b>
Première mise en service.....	10
Éléments de commande.....	10
Utilisation comme appareil sur pied.....	11
Utiliser les embouts.....	11
Tourner la tête de soufflage.....	12
Monter le tube de rallonge.....	12
<b>Fonctionnement.....</b>	<b>13</b>
Consignes de travail pour le désherbeur.....	13
Mise en marche et arrêt.....	13
<b>Nettoyage, entretien et stockage.....</b>	<b>14</b>
Nettoyage.....	14
Maintenance.....	14
Stockage.....	14
<b>Recyclage/protection de l'environnement.....</b>	<b>14</b>
<b>Service.....</b>	<b>15</b>
Garantie.....	15
Service de réparation.....	16
Service-Center.....	17
Importateur.....	17
<b>Pièces de rechange et accessoires.....</b>	<b>17</b>
<b>Traduction de la déclaration UE de conformité originale.....</b>	<b>18</b>
<b>Vue éclatée.....</b>	<b>51</b>

## Introduction

Nous vous félicitons pour l'achat de votre nouveau pistolet à air chaud (ci-après dénommé appareil ou outil électrique).

Vous avez ainsi opté pour un produit de grande qualité. La qualité de cet appareil a été contrôlée au cours de la production, et il a été soumis à un contrôle final. Le bon fonctionnement de votre appareil est ainsi garanti.



Le mode d'emploi fait partie intégrante de cet appareil. Il contient des informations importantes sur la sécurité, l'utilisation et le recyclage. Lisez attentivement le mode d'emploi. Familiarisez-vous avec les éléments de commande et l'utilisation correcte de l'appareil. Utilisez l'appareil uniquement de la façon décrite et pour les domaines d'applications indiqués. Veillez à bien conserver le mode d'emploi et à remettre l'ensemble des documents en cas de cession de l'appareil à des tierces personnes.

### Utilisation conforme

Cet appareil est exclusivement destiné aux utilisations suivantes :

- Échauffer, façonner et souder les plastiques
- Retirer des couches de peinture
- Détacher des jonctions collées
- Dégeler des conduites d'eau
- Allumer du charbon de bois
- Désherber

L'utilisation de l'appareil est interdite sous la pluie ou dans un environnement humide.

Toute autre utilisation qui n'est pas expressément préconisée dans ce mode d'emploi peut constituer un sérieux danger pour l'utilisateur et en-

traîner des dommages à l'appareil. L'opérateur ou l'utilisateur de l'appareil est responsable des accidents ou des dommages causés aux autres personnes ou à leurs biens. L'appareil est destiné à être utilisé dans le domaine du bricolage. Il n'a pas été conçu pour une utilisation professionnelle constante. Une utilisation commerciale annule la garantie. Le fabricant ne peut être tenu pour responsable des dommages causés par une utilisation inappropriée ou par une manipulation incorrecte.

### Matériel livré/Accessoires

Déballer l'appareil et vérifiez le matériel livré.

Éliminez correctement les matériaux d'emballage.

- Décapeur thermique
- Tube de rallonge
- Poignée auxiliaire (Tube de rallonge)
- Buse conique
- Embout réducteur
- Embout plat
- Embout spatule
- Embout d'allumage de barbecue
- Traduction de la notice originale

### Aperçu

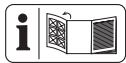

Vous trouverez les représentations de l'appareil sur le volet rabattable avant et arrière.

- 1 Tube de soufflage
- 2 Tête de soufflage (Rotation possible)
- 3 Déverrouillage (Tête de soufflage)
- 4 Entrée d'air
- 5 Interrupteur Marche/Arrêt / Commutateur à gradins
- 6 Poignée

- 7 Raccord fileté (Tube de rallonge)
- 8 Câble d'alimentation
- 9 Tube de rallonge
- 10 Écrou-raccord
- 11 Serre-câble
- 12 Raccord fileté (Poignée auxiliaire)
- 13 Poignée auxiliaire (Tube de rallonge)
- 14 Dispositif anti-traction  
**(Fig. A)**
- 15 Embout d'allumage de barbecue
- 16 Buse conique
- 17 Embout plat
- 18 Embout spatule
- 19 Embout réducteur  
**(Fig. B)**
- 20 Pied
- 21 Étrier de support

### Description fonctionnelle

Ce pistolet à air chaud est un appareil universel destiné à décoller, façonner ou échauffer. En ajoutant le tube de rallonge, il peut être utilisé comme désherbeur.

Pour savoir quelles fonctions remplissent les éléments de commande, veuillez vous reporter aux descriptions suivantes.

### Caractéristiques techniques

#### Décapeur / Désherbeur thermique à manche long .....PELHLG 2000 A1

Tension assignée  $U$  ..... 230 V~, 50 Hz

Puissance nominale à l'entrée  $P$  ..... 2000 W

Classe de protection ..... II ( double isolation )

Poids

– Appareil ..... 1280 g

– Accessoires (embouts) ..... ≈157 g

Longueur Câble d'alimentation .... 3 m  
 Plage de température 100/350/650 °C  
 Débit d'air ..... ≤500 l/min

## Consignes de sécurité

Cette section couvre les consignes de sécurité de base relatives à l'utilisation de l'appareil.

### Signification des consignes de sécurité

**▲ DANGER !** Si vous ne suivez pas cette consigne de sécurité, un accident se produira. Cela entraînera des blessures graves, voire la mort.

**▲ AVERTISSEMENT !** Si vous ne suivez pas cette consigne de sécurité, un accident peut se produire. Cela peut entraîner des blessures graves, voire la mort.

**▲ PRUDENCE !** Si vous ne suivez pas cette consigne de sécurité, un accident se produira. Cela peut entraîner des blessures physiques mineures ou modérées.

*REMARQUE !* Si vous ne suivez pas cette consigne de sécurité, un accident se produira. Cela peut entraîner des dommages matériels.

### Pictogrammes et symboles

#### Pictogrammes sur l'appareil



Lisez attentivement le mode d'emploi. Familiarisez-vous avec les éléments de commande et l'utilisation correcte de l'appareil.



Utiliser des gants de protection



Utiliser une protection oculaire



L'utilisation de l'appareil est interdite sous la pluie ou dans un environnement humide.



Attention, surfaces chaudes, risques de brûlure !



Classe de protection II (double isolation)



Les appareils électriques ne doivent pas être jetés avec les déchets ménagers.

## Consignes générales de sécurité



Attention ! Lors de l'utilisation d'appareils électriques, les mesures de sécurité fondamentales suivantes doivent être observées pour la protection contre l'électrocution, le risque de blessure et le risque d'incendie :

### Remarques générales

- Lisez attentivement le mode d'emploi. Familiarisez-vous avec les éléments de commande et l'utilisation correcte de l'appareil.
- Cet appareil peut être utilisé par des personnes aux capacités physiques, sensorielles ou mentales réduites ou manquant d'expérience ou de connaissance, à

condition qu'elles soient surveillées ou qu'elles aient été instruites sur l'utilisation en toute sécurité de l'appareil et qu'elles comprennent les dangers en résultant.

- Les enfants ne sont pas autorisés à jouer avec l'appareil. L'appareil et son cordon d'alimentation doivent être maintenus hors de portée des enfants.
- Il est à noter que l'utilisateur est lui-même responsable des accidents ou des mises en danger d'autrui ou de sa propriété.
- Utilisez uniquement des accessoires et pièces de rechanges livrés et recommandés par le fabricant. L'utilisation de pièces d'autres marques provoque la perte immédiate du droit à la garantie.
- L'appareil doit toujours être propre, sec et exempt d'huile ou de graisses.
- L'appareil ne doit pas être utilisé à des altitudes supérieures à 2000 m.

### **Sécurité électrique**

- Vérifiez toujours avant l'utilisation si le cordon et la rallonge électrique présentent des signes de détérioration ou de vieillissement. Si le câble est endommagé pendant l'utilisation, il faut immédiatement le débrancher du secteur, **NE TOUCHEZ PAS LE CÂBLE AVANT QU'IL NE SOIT DÉBRANCHÉ DU RÉSEAU**. N'utilisez pas l'appareil si le câble est endommagé ou usé.
- Veillez à ce que la tension et la fréquence du réseau soient conformes aux indications sur la plaque signalétique. L'adaptation aux différentes fréquences du réseau se fait automatiquement.
- Raccordez l'appareil uniquement à une prise protégée par un dispositif à courant différentiel résiduel (DDR) avec un cou-

rant de résiduel nominal inférieur à 30 mA.

- N'utilisez pas le cordon d'alimentation pour retirer la fiche de la prise de courant ou pour tirer l'appareil. Protégez le cordon d'alimentation de la chaleur, de l'huile et des bords coupants.
- Éteignez l'appareil et débranchez sa fiche du socle de prise de courant. Assurez-vous que toutes les pièces en mouvement sont à l'arrêt complet.
- Retirez la batterie de l'appareil avant de recharger la batterie.
- Les bornes de raccordement ne doivent pas être court-circuitées.
- Si le cordon d'alimentation de cet appareil est endommagé, il doit être remplacé par le fabricant, son service après-vente ou une personne aux qualifications similaires pour éviter des risques. Adressez-vous au Centre de SAV.

## Fonctionnement

- L'utilisation de l'appareil est interdite sous la pluie ou dans un environnement humide.
- Travaillez uniquement en plein jour ou avec un bon éclairage artificiel.
- Soyez attentif et faites attention à ce que vous faites ; commencez le travail avec l'appareil raisonnablement. N'utilisez pas l'appareil si vous êtes fatigué ou sous l'influence de l'alcool, de drogues ou de médicaments.
- Ne pas laisser l'appareil sans surveillance pendant le fonctionnement.
- Débranchez la fiche secteur de la prise de courant :
  - S'il ne sert pas
  - Pendant les pauses de travail
  - Avant tous travaux sur l'appareil (par ex. Changement d'embout)
- Un incendie peut se déclarer si l'appareil n'est pas manipulé avec précaution.

- Prudence pendant l'utilisation d'appareils à proximité de matériaux inflammables.
- Ne pas orienter l'appareil trop longtemps sur un seul et même endroit.
- Ne pas l'utiliser en présence d'une atmosphère explosive.
- La chaleur peut se propager à des matériaux inflammables cachés.
- Après l'utilisation, posez l'appareil sur le pied et laissez-le refroidir avant de le ranger.
- Ne pas laisser l'appareil sans surveillance tant qu'il est en service.
- En cas de danger, débranchez immédiatement la fiche de la prise de courant.
- N'utilisez jamais l'appareil comme sèche-cheveux.
- Ne dirigez jamais le flux d'air chaud sur des personnes ou des animaux.
- Ne regardez pas directement dans l'orifice de l'embout sur le tube de soufflage.
- Ne touchez pas l'embout lorsqu'il est chaud.
- Maintenez une distance entre la sortie de l'embout et la surface à traiter ou la pièce à usiner. L'appareil pourrait surchauffer.

### **Nettoyage, entretien et stockage**

- Laissez refroidir le moteur avant de stocker l'appareil pour une période prolongée.
- Pour des raisons de sécurité, remplacez les pièces usées ou endommagées. N'utilisez que des pièces de rechange et accessoires d'origine. L'utilisation de pièces étrangères provoque la perte immédiate du droit à la garantie.
- L'ouverture de l'appareil doit être effectuée uniquement par un électricien qualifié agréé. Pour les réparations, adressez-vous toujours à notre Centre de SAV.
- Coupez l'entraînement, débranchez l'appareil de l'alimentation électrique

et laissez l'appareil refroidir lorsque celui-ci est arrêté pour un nettoyage, un réglage, le stockage ou le remplacement d'une pièce d'accessoire.

- Manipulez l'appareil avec soin et gardez-le propre.
- Conservez l'appareil hors de portée des enfants.

### **Utilisation comme dispositif d'allumage de combustibles solides / Utilisation de l'embout d'allumage de barbecue (15)**

- Vérifier que le dispositif d'allumage de combustibles solides est dans la bonne position.
- Débranchez l'appareil du réseau électrique avant de le retirer du feu.
- Laissez le dispositif d'allumage de combustibles solides refroidir avant de le remettre dans son emballage.
- Le cordon de raccordement ou d'autres matériaux inflammables ne doivent pas entrer en contact avec les parties chaudes du dispositif

d'allumage de combustibles solides.

## **Préparation**

**▲ AVERTISSEMENT !** Risque de blessures lié au démarrage involontaire de l'appareil. Branchez la fiche dans la prise de courant uniquement lorsque l'appareil est entièrement prêt à être utilisé.

### **Première mise en service**

Lors de la première utilisation, un dégagement de fumée est possible. La fumée provient des liants qui se détachent du film isolant du chauffage, sous l'effet de la chaleur, lors de la première utilisation.

**Aérez impérativement le périmètre de travail lors de la première utilisation. Si le dégagement de fumée/d'odeur devait être trop fort, effectuez la première mise en service à l'extérieur.**

#### **Procédure**

1. Posez l'appareil sur le pied support (20) pour obtenir une sortie rapide (voir *Utilisation comme appareil sur pied*, p. 11).
2. Glissez le commutateur (5) sur le gradin le plus élevé
3. Laissez l'appareil fonctionner pendant 1–2 minutes.

### **Éléments de commande**

Avant la première mise en service de l'appareil, familiarisez-vous avec les éléments de commande.

#### **Interrupteur Marche/Arrêt/ Commutateur à gradins**

Un commutateur à gradins (5) sert à allumer et éteindre l'appareil.

- Position **0**: éteint
- Position **1/2/3**: allumé

## Augmenter la température et le débit d'air

Le commutateur à gradins (5) permet de sélectionner la température. Le débit d'air reste le même dans toutes les positions.

Position Commutateur à gradins	Température	Débit d'air
1	100 °C	500 l/min
2	350 °C	
3	650 °C	

## Utilisation comme appareil sur pied

### Procédure (Fig. C)

1. Placez l'appareil sur ses pieds (20) pour l'utiliser en position verticale.
2. Veillez à ce que l'appareil repose de façon sûre et stable sur une surface résistante à la chaleur.

L'appareil sur ses pieds est dans une position optimale pour refroidir après l'utilisation.

## Utiliser les embouts

**▲ PRUDENCE !** Risque de blessures ! Évitez les brûlures. Avant un changement, laissez refroidir les embouts et le tube de soufflage.

### Remarques

- Les embouts (15/16/17/18/19) sont insérés sur le tube de soufflage (1).
- Il existe différentes possibilités d'utilisation des embouts.
- Respectez les prescriptions de sécurité et utilisez l'appareil de façon réfléchie et prudente.

### Embout d'allumage de barbecue (15)

#### Remarques

- Utilisation : Allumage de charbon de bois/combustible solide

- **▲ PRUDENCE !** Risque d'incendie lié à la concentration de chaleur. Veillez à ce que le charbon de bois ne recouvre pas la totalité des orifices de l'embout d'allumage de barbecue.
- **REMARQUE !** Ne jamais utiliser simultanément d'autres méthodes pour allumer le charbon de bois.
- **REMARQUE !** Utiliser l'embout d'allumage de barbecue seulement quelques minutes.
- **REMARQUE !** Ne jamais utiliser l'embout d'allumage de barbecue à d'autres fins.

### Procédure (Fig. E)

1. Insérez l'embout d'allumage de barbecue (15) sur le tube de soufflage (1).
2. Glissez le commutateur (5) sur le gradin le plus élevé.
3. Positionnez l'embout d'allumage de barbecue sous le charbon de bois.

Le charbon de bois est allumé en quelques minutes.

### Buse conique (16)

#### Remarques

- Utilisation : Désherber
- **REMARQUE !** Pour servir de désherbeur, l'appareil doit être utilisé uniquement avec le tube de rallonge (9) (voir *Monter le tube de rallonge*, p. 12).

### Procédure

1. Insérez la buse conique (16) sur le tube de soufflage (1).
2. Glissez le commutateur à gradins (5) sur le gradin le plus élevé.
3. Maintenez l'appareil par la poignée auxiliaire (13) du tube de rallonge (Fig. F).

- Placez la buse conique (16) pendant 5 à 10 secondes env. sur la plante à éliminer.
- Pour des plantes plus hautes, échauffez d'abord brièvement leur zone supérieure. Placez ensuite la buse conique pendant 5 à 10 secondes sur la plante réduite.

#### Embout plat (17)

- Utilisation : Obtention d'une chaleur ample
- REMARQUE !** Surchauffe de pièces voisines. Lorsque vous utilisez l'embout plat, faites particulièrement attention à la propagation de la chaleur vers les zones avoisinant le point de traitement.

#### Embout spatule (18)

- Utilisation : apport d'air chaud ciblé sur des surfaces peintes, laquées et vernies
- REMARQUE !** L'embout spatule lui-même ne convient pas pour retirer les peintures, laques ou vernis. Retirez les peintures/laques/vernis par ex. avec une spatule.

#### Embout réducteur (19)

- Utilisation : Obtention d'une chaleur ponctuelle.
- REMARQUE !** Surchauffe de la pièce à usiner. Lorsque vous utilisez l'embout réducteur, faites particulièrement attention à la propagation de la chaleur sur le point de traitement et ne restez pas trop longtemps au même endroit.

#### Tourner la tête de soufflage

L'appareil peut être utilisé dans deux formes différentes :

Forme	convient à
<b>Forme droite</b> (Fig. B) <i>État à la livraison</i>	Désherbage Allumer du charbon de bois
<b>Forme de pistolet</b> (Fig. C)	Utilisation en tant que pistolet à air chaud

#### Procédure (Fig. D)

- Poussez le dispositif de déverrouillage (3) vers le tube de soufflage (1), ☐ apparaît.
- Maintenez cette position, la tête de soufflage (2) est débloquée.
- Tournez la tête de soufflage (2) dans la position souhaitée.
- Relâchez le dispositif de déverrouillage (3), ☐ apparaît.
- Vérifiez si la tête de soufflage (2) s'est enclenchée et si elle ne peut plus tourner.

**▲ AVERTISSEMENT !** La tête de soufflage doit être réenclenchée avant que vous puissiez utiliser l'appareil en toute sécurité.

#### Monter le tube de rallonge

**REMARQUE !** Pour servir de désherbeur, l'appareil doit être utilisé uniquement avec le tube de rallonge (9).

#### Procédure (Fig. F)

- Tournez la tête de soufflage (2) en position droite (voir *Tourner la tête de soufflage*, p. 12).
- Enfichez une extrémité du tube de rallonge (9) dans le raccord fileté (12) sur la poignée auxiliaire (13) et vissez fermement l'écrou-raccord (10).
- Enfichez l'autre extrémité du tube de rallonge (9) dans le raccord fileté (7) sur le corps de l'appareil et vissez fermement l'écrou-raccord (10).

4. Guidez le cordon d'alimentation (8) le long du tube de rallonge (9) et fixez-le avec les deux serre-câbles (11).
5. Passez le cordon d'alimentation (8) au travers du dispositif anti-traction (14) sur la poignée auxiliaire (13). Pour cela, formez une boucle à hauteur du dispositif anti-traction de câble. Passez la boucle dans l'œillet du dispositif anti-traction et suspendez-la à l'arrière.

## Fonctionnement

### Consignes de travail pour le désherbeur

**▲ PRUDENCE !** Pendant le désherbage, maintenez toujours l'appareil par la poignée auxiliaire (13) du tube de rallonge.

*REMARQUE !* Il n'est pas nécessaire de brûler les plantes. Un simple échauffement suffit pour sécher la mauvaise herbe et ainsi la tuer.

- Pour désherber, utilisez la buse conique (16).
- Le printemps est la meilleure période pour commencer le désherbage.
- La réussite de l'intervention n'est pas immédiatement visible (Fig. G).
- Certaines plantes ne réagissent pas immédiatement au rayonnement thermique en appliquant la durée d'action recommandée :
  - De jeunes plantes aux feuilles molles sont sensibles et ne peuvent plus repousser après le traitement.
  - Les herbes au feuillage dur sont robustes et doivent être traitées plus souvent.
  - Les plantes plus anciennes et les plantes avec des feuilles

dures (p. ex. le chardon) doivent être régulièrement traitées à un intervalle de 1 à 2 semaines.

- Les surfaces remplies de mauvaises herbes doivent être au début traitées plusieurs fois à des intervalles courts.
- Avec certaines mauvaises herbes, un traitement répété peut être nécessaire.

## Mise en marche et arrêt

### Préparation

1. Préparez l'appareil pour la fonction souhaitée. Choisissez l'embout adapté à cette fin.
2. Branchez la fiche du cordon d'alimentation (8) dans une prise de courant.

### Mise en marche

1. Glissez le commutateur à gradins (5) sur le gradin souhaité **1/2/3**.
2. Réglage de la température et du débit d'air, voir *Augmenter la température et le débit d'air*, p. 11.

### Arrêt

1. Glissez le commutateur à gradins (5) sur la position **0**.
2. Débranchez la fiche du cordon d'alimentation (8) de la prise de courant si vous laissez l'appareil sans surveillance ou si vous avez terminé votre travail.

### Refroidir l'appareil

#### Après utilisation dans la forme droite (Fig. B) :

- Déplier l'étrier de support (21),
- avec pied (20) et étrier de support (21), poser sur une surface plane et ignifuge,
- laisser refroidir,

- relever ensuite l'étrier de support (21).

### Après utilisation dans la forme en pistolet (Fig. C) :

- Avec pieds (20), poser sur une surface plane et ignifuge,
- laisser refroidir.

## Nettoyage, entretien et stockage

**▲ AVERTISSEMENT ! Électrocution !**  
Risque de blessures lié au démarrage involontaire de l'appareil. Protégez-vous lors des travaux de maintenance et de nettoyage. Éteignez l'appareil et débranchez sa fiche d'alimentation de la prise de courant.

**▲ AVERTISSEMENT !** Risque de brûlure ! Avant tout entretien ou nettoyage, laissez refroidir l'appareil. Faites effectuer les travaux de réparation et de maintenance qui ne sont pas mentionnés dans cette notice par notre Centre de service après-vente. Utilisez exclusivement des pièces de rechange d'origine.

### Nettoyage

**▲ AVERTISSEMENT !** Électrocution !  
Ne nettoyez jamais l'appareil au jet d'eau.

**REMARQUE !** Risque de dommages. Les substances chimiques peuvent attaquer les pièces en plastique de l'appareil. N'utilisez aucun produit de nettoyage ou solvants.

- Maintenez propre la fente d'aération, le carter du moteur et les poignées de l'appareil. Utilisez pour cela un chiffon humide ou une brosse.

## Maintenance

L'appareil ne demande aucune maintenance.

## Stockage

Rangez toujours l'appareil et les accessoires dans un état :

- propre
- sec
- à l'abri de la poussière
- hors de portée des enfants
- refroidi

## Recyclage/protection de l'environnement

Introduisez l'appareil, les accessoires et l'emballage dans un circuit de recyclage respectueux de l'environnement.



Les appareils électriques ne doivent pas être jetés avec les déchets ménagers.

Le symbole de la poubelle sur roues barrée d'une croix signifie que ce produit ne doit pas être éliminé comme déchet municipal non trié à la fin de sa vie utile.

### Directive 2012/19/UE sur les déchets d'équipements électriques et électroniques :

les consommateurs sont légalement tenus de recycler, dans le respect de l'environnement, les équipements électriques et électroniques arrivés en fin de vie. Cela permet de garantir une valorisation écologique et respectueuse des ressources. Suivant la transposition en droit national, vous pouvez disposer des possibilités suivantes :

- Restitution à un point de vente,
- Restitution à un point de collecte officiel,

- Renvoi au fabricant / au distributeur.

Ne sont pas concernés les accessoires qui accompagnent les appareils usagés et les moyens auxiliaires sans composants électriques.

## Service

### Garantie

Chère cliente, cher client, ce produit bénéficie d'une garantie de 3 ans, valable à compter de la date d'achat. En cas de manques constatés sur ce produit, vous disposez des droits légaux contre le vendeur du produit. Ces droits légaux ne sont pas limités par notre garantie présentée par la suite.

#### Conditions de garantie

Le délai de garantie débute avec la date d'achat. Veuillez conserver soigneusement le ticket de caisse original. En effet, ce document vous sera réclamé comme preuve d'achat. Si un défaut de matériel ou un défaut de fabrication se présente au cours des drei ans suivant la date d'achat de ce produit, nous réparons gratuitement ou remplaçons ce produit – selon notre choix. Cette garantie suppose que l'appareil défectueux et le justificatif d'achat (ticket de caisse) nous soient présentés durant cette délai de trois ans et que la nature du manque et la manière dont celui-ci est apparu soient explicités par écrit dans un bref courrier.

Si le défaut est couvert par notre garantie, le produit vous sera retourné, réparé ou remplacé par un neuf. Aucune nouvelle délai de garantie ne débute à la date de la réparation ou de l'échange du produit.

### Durée de garantie et demande légale en dommages-intérêts

La durée de garantie n'est pas prolongée par la garantie. Ce point s'applique aussi aux pièces remplacées et réparées. Les dommages et les manques éventuellement constatés dès l'achat doivent immédiatement être signalés après le déballage. A l'expiration du délai de garantie les réparations occasionnelles sont à la charge de l'acheteur.

#### Volume de la garantie

L'appareil a été fabriqué avec soin, selon de sévères directives de qualité et il a été entièrement contrôlé avant la livraison.

La garantie s'applique aux défauts de matériel ou aux défauts de fabrication. Cette garantie ne s'étend pas aux parties du produit qui sont exposées à une usure normale et peuvent être donc considérées comme des pièces d'usure ou pour des dommages affectant les parties fragiles.

Cette garantie est nulle si l'appareil a été endommagé, mal utilisé ou non entretenu. Il en va de même pour des dommages provoqués par l'eau, le gel, la foudre ou le feu ou un transport inadapté. Pour une utilisation appropriée du produit, il faut impérativement respecter toutes les instructions citées dans le manuel de l'opérateur. Les actions et les domaines d'utilisation déconseillés dans la notice d'utilisation ou vis-à-vis desquels une mise en garde est émise, doivent absolument être évités.

L'appareil est destiné à un usage privé uniquement et non à un usage commercial. La garantie est nulle en cas de mauvaise utilisation et de manipulation inappropriée, d'usage de la force et d'interventions qui n'ont

pas été effectuées par notre centre de service agréé.

### Marche à suivre dans le cas de garantie

Pour garantir un traitement rapide de votre demande, veuillez suivre les instructions suivantes :

- Tenez vous prêt à présenter, sur demande, le ticket de caisse et le numéro d'article (IAN 471821\_2407) comme preuve d'achat.
- Vous trouverez le numéro d'article sur la plaque signalétique du produit, d'une gravure sur le produit, de la page de titre du mode d'emploi (en bas à gauche) ou sur l'autocollant au dos ou en dessous du produit.
- Si des erreurs de fonctionnement ou d'autres défauts apparaissent, contactez d'abord le centre de service désigné ci-dessous par **téléphone** ou utilisez notre **formulaire de contact**, que vous trouverez sur *parkside-diy.com* dans la catégorie **Service**.
- En cas de produit défectueux vous pouvez, après contact avec notre service clients, envoyer le produit, franco de port à l'adresse de service après-vente indiquée, accompagné du justificatif d'achat (ticket de caisse) et en indiquant quelle est la nature du défaut et quand celui-ci s'est produit. Pour éviter des problèmes d'acceptation et des frais supplémentaires, utilisez absolument seulement l'adresse qui vous est donnée. Assurez-vous que l'expédition ne se fait pas en port dû, comme marchandises encombrantes, envoi express ou autre taxe spéciale. Veuillez renvoyer l'appareil, y compris tous les accessoires livrés lors de l'achat et

prenez toute mesure pour avoir un emballage de transport suffisamment sûr.



Sur le site *parkside-diy.com*, vous pouvez consulter et télécharger ce manuel et bien d'autres. Ce QR code vous permet d'accéder directement au site *parkside-diy.com*. Sélectionnez votre pays et recherchez les modes d'emploi à l'aide du masque de recherche. En saisissant la référence produit (IAN) 471821\_2407, vous pourrez ouvrir votre mode d'emploi.

### Service de réparation

Pour les réparations **ne relevant pas de la garantie**, adressez-vous au Centre de SAV. Il vous établira volontiers un devis.

- Nous pouvons traiter uniquement les appareils qui ont été expédiés avec un emballage et un affranchissement suffisants.  
**Remarque :** Veuillez envoyer votre appareil nettoyé en indiquant le défaut à l'adresse connue du Centre de SAV.
- Ne seront pas acceptés les appareils envoyés en port dû ainsi que les appareils envoyés comme produits encombrants, en express ou par tout autre mode de transport spécial.

- Nous recyclons gratuitement vos appareils défectueux que vous nous renvoyez.

## Service-Center

FR

### Service France

Tel.: 0800 907612

Formulaire de contact à

[parkside-diy.com](http://parkside-diy.com)

IAN 471821\_2407

BE

### Service Belgique

Tel.: 0800 12614

Formulaire de contact à

[parkside-diy.com](http://parkside-diy.com)

IAN 471821\_2407

## Importateur

Veillez noter que l'adresse suivante n'est pas une adresse de service après-vente. Contactez d'abord le Centre de SAV cité ci-dessus.

Grizzly Tools GmbH &amp; Co. KG

Stockstädter Str. 20

63762 Großostheim

ALLEMAGNE

[www.grizzlytools.de](http://www.grizzlytools.de)

## Pièces de rechange et accessoires

**Vous obtiendrez des pièces de rechange et accessoires à l'adresse [www.grizzlytools.shop](http://www.grizzlytools.shop).** En cas de problèmes lors de la passation de votre commande, contactez-nous via notre boutique en ligne. Pour toute autre question, adressez-vous à : *Service-Center, p. 17*

Pos. n°	Désignation	N° de commande
11	Serre-câble	91105631
15	Embout d'allumage de barbecue	91105630
16	Buse conique	91105627
17	Embout plat	91105628
18	Embout spatule	91105629
19	Embout réducteur	91105626

## Traduction de la déclaration UE de conformité originale

Produit: **Décapeur / Désherbeur thermique à manche long**

Modèle: **PELHLG 2000 A1**

Número de serie: 000001 – 089000

L'objet de la déclaration décrit ci-dessus est conforme à la législation d'harmonisation de l'Union applicable:

**2014/35/EU • 2014/30/EU • 2011/65/EU & (EU) 2015/863**

L'objet de la déclaration décrit ci-dessus est conforme à la directive 2011/65/EU du Parlement européen et du Conseil du 8 juin 2011 relative à la limitation de l'utilisation de certaines substances dangereuses dans les équipements électriques et électroniques.

Pour assurer la conformité, les normes harmonisées et les normes et réglementations nationales suivantes ont été appliquées :

**EN 60335-1:2012/A16:2023 • EN 60335-2-45:2002/A11:2023  
EN 62233:2008 • EN IEC 63000:2018  
EN IEC 55014-1:2021 • EN IEC 55014-2:2021  
EN IEC 61000-3-2:2019/A1:2021  
EN 61000-3-3:2013/A2:2021**

La présente déclaration de conformité est établie sous la seule responsabilité du fabricant:



Grizzly Tools GmbH & Co. KG  
Stockstädter Str. 20  
63762 Großostheim  
ALLEMAGNE  
13.01.2025

Christian Frank  
Mandataire de documentation

## Inhoudsopgave

<b>Inleiding.....</b>	<b>19</b>
Reglementair gebruik.....	19
Inhoud van het pakket/accessoires.....	20
Overzicht.....	20
Werkingsbeschrijving.....	20
Technische gegevens.....	20
<b>Veiligheidsaanwijzingen.....</b>	<b>21</b>
Betekenis van de veiligheidsaanwijzingen.....	21
Pictogrammen en symbolen.....	21
Algemene veiligheidsaanwijzingen.....	21
<b>Vorbereiding.....</b>	<b>25</b>
Eerste ingebruikname.....	25
Bedieningselementen.....	25
Gebruik als staand apparaat.....	25
Gebruik opzetmondstukken.....	25
Blaaskop draaien.....	26
Verlengsteel monteren.....	27
<b>Bedrijf.....</b>	<b>27</b>
Werkinstructies onkruidverdelger.....	27
In- en uitschakelen.....	28
<b>Reiniging, onderhoud en opslag.....</b>	<b>28</b>
Reiniging.....	28
Onderhoud.....	28
Opslag.....	28
<b>Afvoeren/milieubescherming.....</b>	<b>29</b>
<b>Service.....</b>	<b>29</b>
Garantie.....	29
Reparatie-service.....	30
Service-Center.....	31
Importeur.....	31
<b>Reserveonderdelen en toebehoren.....</b>	<b>31</b>
<b>Vertaling van de originele EU-conformiteits-verklaring.....</b>	<b>32</b>
<b>Explosietekening.....</b>	<b>51</b>

## Inleiding

Hartelijk gefeliciteerd met de aankoop van uw nieuwe heteluchtblazer (hierna "apparaat" of "elektrisch gereedschap" genoemd).

U hebt voor een hoogwaardig product gekozen. Dit apparaat werd tijdens de productie op kwaliteit gecontroleerd en aan een eindcontrole onderworpen. Een goede werking van uw apparaat is daarom gegarandeerd.



Deze gebruiksaanwijzing maakt deel uit van dit apparaat. Ze bevat belangrijke instructies over de veiligheid, het gebruik en de afvoer van het apparaat. Lees zorgvuldig de gebruiksaanwijzing. Maak u vertrouwd met de bedieningselementen en het juiste gebruik van het apparaat. Gebruik het apparaat alleen zoals beschreven en alleen voor de vermelde doeleinden. Bewaar de gebruiksaanwijzing zorgvuldig en geef alle documentatie mee wanneer u het apparaat aan derden doorgeeft.

### Reglementair gebruik

Het apparaat is uitsluitend bedoeld voor volgende gebruiken:

- Verwarmen, vormgeven en lassen van kunststoffen
- Verwijderen van verflagen
- Losmaken van lijmverbindingen
- Ontdooien van waterleidingen
- Aansteken van barbecuehoutschool
- Verwijderen van onkruid

Het is verboden het apparaat in een regenachtige of vochtige omgeving te gebruiken.

Elk ander gebruik dat in deze handleiding niet expliciet wordt toegestaan, kan leiden tot schade aan het appa-

raat en kan een ernstig risico voor de gebruiker inhouden. De bediener of gebruiker van het apparaat is verantwoordelijk voor letsel- of materiële schade aan derde partijen of hun eigendom. Het apparaat is bedoeld voor huishoudelijk gebruik. Het is niet ontworpen voor continu commercieel gebruik. Bij commercieel gebruik vervalt de garantie. De fabrikant is niet aansprakelijk voor schade die voortvloeit uit oneigenlijk gebruik of uit een foute bediening.

## Inhoud van het pakket/ accessoires

Pak het apparaat uit en controleer de inhoud van het pakket.

Voer het verpakkingsmateriaal af zoals réglementair voorgeschreven.

- Hetelucht pistool
- Verlengsteel
- Extra handvat (Verlengsteel)
- Kegelmondstuk
- Reductie mondstuk
- Oppervlakte-mondstuk
- Spatelmondstuk
- Aanstekermondstuk
- vertaling van de oorspronkelijke gebruiksaanwijzing

## Overzicht

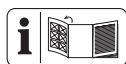

De afbeeldingen van het apparaat vindt u op de voorste en achterste uitvouwpagina.

- 1 Uitblaaspip
- 2 Blaaskop (draaibaar)
- 3 Ontgrendeling (Blaaskop)
- 4 Luchtinlaat
- 5 Aan-/uitknop / Standenschakelaar
- 6 Handgreep
- 7 Schroefaansluiting (Verlengsteel)

- 8 Netsnoer
- 9 Verlengsteel
- 10 Wartelmoer
- 11 Kabelklem
- 12 Schroefaansluiting (Extra handvat)
- 13 Extra handvat (Verlengsteel)
- 14 Trekontlasting

### (Fig. A)

- 15 Aanstekermondstuk
- 16 Kegelmondstuk
- 17 Oppervlakte-mondstuk
- 18 Spatelmondstuk
- 19 Reductie mondstuk

### (Fig. B)

- 20 Voet
- 21 Standbeugel

## Werkingsbeschrijving

De heteluchtblazer is een universeel apparaat voor strippen, vervormen of opwarmen. Met de bevestigbare verlengsteel kan hij worden gebruikt als een onkruidverdelger.

De werking van de verschillende bedieningselementen is hieronder beschreven.

## Technische gegevens

### Lange steel-hete luchtblazer / onkruidverdelger ..... PELHLG 2000 A1

Nominale spanning  $U$  .. 230 V~, 50 Hz  
 Nominaal ingangsvermogen  $P$

..... 2000 W

Veiligheidsklasse

..... II ( dubbele isolatie )

Gewicht

– het apparaat ..... 1280 g

– Toebehoren (voorzetmondstukken)

..... ≈157 g

Lengte Netsnoer ..... 3 m

Temperatuurbereik .... 100/350/650 °C

Luchtvolume ..... ≤500 l/min

## Veiligheidsaanwijzingen

Dit gedeelte behandelt de basisveiligheidsmaatregelen bij het gebruik van het apparaat.

### Betekenis van de veiligheidsaanwijzingen

**▲ GEVAAR!** Als u deze veiligheidsaanwijzing niet volgt, gebeurt er een ongeval. Het gevolg is ernstig lichamelijk letsel of de dood.

**▲ WAARSCHUWING!** Als u deze veiligheidsaanwijzing niet volgt, gebeurt er eventueel een ongeval. Het gevolg is eventueel ernstig lichamelijk letsel of de dood.

**▲ VOORZICHTIG!** Als u deze veiligheidsaanwijzing niet volgt, gebeurt er een ongeval. Het gevolg is eventueel lichte of matig lichamelijk letsel.

**AANWIJZING!** Als u deze veiligheidsaanwijzing niet volgt, gebeurt er een ongeval. Het gevolg is eventueel materiële schade.

### Pictogrammen en symbolen

#### Pictogrammen op het apparaat



Lees zorgvuldig de gebruiksaanwijzing. Maak u vertrouwd met de bedieningselementen en het juiste gebruik van het apparaat.



Veiligheidshandschoenen dragen



Gebruik oogbescherming



Het is verboden het apparaat in een regenachtige of vochtige omgeving te gebruiken.



Let op hete oppervlakken, verbrandingsgevaar!



Veiligheidsklasse II (dubbele isolatie)



Elektrische apparaten horen niet bij het huisvuil.

## Algemene veiligheidsaanwijzingen



Let op! Om risico op een elektrische schok, lichamelijk letsel en brandgevaar te voorkomen, dient u bij het gebruik van elektrische apparaten de volgende elementaire veiligheidsmaatregelen in acht te nemen:

### Algemene instructies

- Lees zorgvuldig de gebruiksaanwijzing. Maak u vertrouwd met de bedieningselementen en het juiste gebruik van het apparaat.
- Dit apparaat kan worden gebruikt door personen met beperkte fysieke, zintuiglijke of mentale capaciteiten of met gebrek aan ervaring en kennis, als zij onder toezicht staan of instructies heb-

ben gekregen om het apparaat op een veilige manier te gebruiken en de gevaren begrijpen.

- Kinderen mogen niet met het apparaat spelen. Houd het apparaat en het aansluitsnoer uit de buurt van kinderen.
- We wijzen u erop dat de gebruiker zelf aansprakelijk is voor ongevallen of gevaarlijke situaties ten opzichte van derden en hun eigendom.
- Gebruik alleen reserveonderdelen en toebehoren die door de fabrikant zijn geleverd en aanbevolen. Bij gebruik van andere reserveonderdelen vervalt de garantie onmiddellijk.
- Het apparaat moet altijd schoon, droog en vrij van olie of vetten zijn.
- Het apparaat mag niet worden gebruikt op een hoogte van meer dan 2000 m.

### **Elektrische veiligheid**

- Controleer voor gebruik altijd de aansluit- en verlengkabels op tekenen van beschadiging of ver-

oudering. Als de kabel tijdens gebruik beschadigd raakt, moet deze onmiddellijk worden losgekoppeld van het elektriciteitsnet; **RAAK DE LIJN NIET AAN VOORDAT HIJ IS LOSGEKOPPELD VAN HET NET.** Gebruik het apparaat niet als de kabel beschadigd of versleten is.

- Controleer of de netspanning en netfrequentie overeenkomen met de specificaties op het typeplaatje. Aanpassing aan de verschillende netfrequenties gebeurt automatisch.
- Sluit het apparaat slechts aan op een stopcontact met een aardlekschakelaar (RCD) met een gemeten lekstroom van niet meer dan 30 mA.
- Gebruik het netsnoer niet om de stekker uit het stopcontact te trekken of om aan het apparaat te trekken. Bescherm het netsnoer tegen hitte, olie en scherpe randen.
- Schakel het apparaat uit en trek de stekker uit het

stopcontact. Verzekeer u ervan dat alle bewegende delen volledig tot stilstand zijn gekomen.

- Verwijder de accu uit het apparaat voordat u de accu oplaadt.
- De aansluitklemmen mogen niet worden kortgesloten.
- Indien het netsnoer van dit apparaat beschadigd is, moet het worden vervangen door de fabrikant, diens dienst naverkoop of een soortgelijk gekwalificeerd persoon, om gevaaren te voorkomen. Neem contact op met het servicecentrum.

### **Bedrijf**

- Het is verboden het apparaat in een regenachtige of vochtige omgeving te gebruiken.
- Werk alleen bij daglicht of met goed kunstlicht.
- Wees oplettend, let op wat u doet en gebruik uw gezond verstand wanneer u met het apparaat werkt. Gebruik het apparaat niet als u moe bent of onder

invloed van drugs, alcohol of medicijnen.

- Laat het apparaat tijdens gebruik niet onbeheerd achter.
- Haal de stekker uit het stopcontact.
  - bij niet-gebruik
  - bij werkpauzes
  - voor alle werkzaamheden aan het apparaat (bijv. vervanging van het mondstuk)
- Ga zorgzaam met het apparaat om, anders kan er brand ontstaan.
  - Wees voorzichtig wanneer u het apparaat in de buurt van brandbaar materiaal gebruikt.
  - Houd het apparaat niet te lang op dezelfde plek gericht.
  - Gebruik het apparaat niet in een omgeving met explosiegevaar.
  - Warmte kan verborgen, brandbare materialen blootleggen.
  - Leg het apparaat na gebruik op de steunvoet en laat het afkoelen voordat u het opbergt.

- Laat het apparaat niet zonder toezicht achter terwijl het ingeschakeld is.
- Trek bij gevaar de stekker onmiddellijk uit het stopcontact.
- Gebruik het apparaat nooit als haardroger.
- Richt de hete luchtstroom nooit op personen of dieren.
- Kijk niet rechtstreeks in de mondstukopening aan de uitblaaspijp.
- Raak het mondstuk niet aan als het heet is.
- Houd afstand tussen de uitgang van het mondstuk en het te bewerken oppervlak of werkstuk. Het apparaat zou oververhit kunnen raken.

### **Reiniging, onderhoud en opslag**

- Laat de motor afkoelen voordat u het apparaat voor langere tijd uitschakelt.
- Vervang om veiligheidsredenen versleten of beschadigde onderdelen. Gebruik uitsluitend originele onderdelen en toe-

behoren. Bij gebruik van andere reserveonderdelen vervalt de garantie onmiddellijk.

- Het apparaat mag alleen worden opengemaakt door een daartoe bevoegde elektricien. Neem in geval van reparaties altijd contact op met ons servicecenter.
- Koppel de aandrijving los, koppel het apparaat los van de stroomvoorziening en laat het apparaat afkoelen als het apparaat stilgezet is voor reiniging, instelling, opslag of vervanging van een toebehoren.
- Ga voorzichtig om met het apparaat en houd het schoon.
- Houd het apparaat buiten bereik van kinderen.

### **Gebruik als vastebrandstofaansteker / barbecueaansteker (15)**

- Controleer of de aansteker op vaste brandstof in de juiste stand staat.
- Haal de stekker van het apparaat uit het stopcon-

tact voordat u het uit het vuur haalt.

- Laat de aansteker met vaste brandstof afkoelen voordat u hem inpakt.
- Het netsnoer en andere brandbare materialen mogen niet in contact komen met de hete onderdelen van de vastebrandstofaansteker.

## Vorbereiding

**▲ WAARSCHUWING!** Gevaar voor letsel door onbedoeld aanlopen van het apparaat. Steek de stekker pas in het stopcontact als het apparaat volledig is voorbereid voor gebruik.

### Eerste ingebruikname

Tijdens het eerste gebruik kan rook uittreden. De rook wordt veroorzaakt door bindmiddelen die bij het eerste gebruik door de hitte uit de isolatiefilm van de verwarming vrijkomen.

**Zorg bij het eerste gebruik absoluut voor een goed geventileerde werkplek. Verplaats de eerste ingebruikname naar buiten als de rook/geurontwikkeling te sterk is.**

#### Procedure

1. Plaats het apparaat op de voet (20) voor een vlotte luchtafgifte (zie *Gebruik als staand apparaat*, Pag. 25).
2. Schuif de standenschakelaar (5) naar de hoogste stand.
3. Laat het apparaat 1–2 minuten lopen.

## Bedieningselementen

Maak u vóór het eerste gebruik van het apparaat vertrouwd met de bedieningselementen van het apparaat.

### Aan-/uitknop/Standenschakelaar

Het apparaat wordt met een standenschakelaar (5) in- en uitgeschakeld.

- Positie **0**: uitgeschakeld
- Positie **1/2/3**: ingeschakeld

### Temperatuur en luchthoeveelheid

De temperatuur wordt via de standenschakelaar (5) gestuurd. Het luchtvolume blijft bij alle standen hetzelfde.

Positie Standenschakelaar	Temperatuur	Luchtvolume
1	100 °C	500 l/min
2	350 °C	
3	650 °C	

## Gebruik als stand apparaat

### Procedure (Fig. C)

1. Zet het apparaat voor gebruik als vrijstaand apparaat op de standvoeten (20).
2. Zorg voor een stabiele, veilige stand en een hittebestendig oppervlak.

Gebruik als vrijstaand apparaat is ideaal voor het afkoelen na gebruik.

## Gebruik opzetmondstukken

**▲ VOORZICHTIG!** Risico op letsel! Vermijd brandwonden. Laat de opzetmondstukken en de uitblaasbuis afkoelen voordat u ze wisselt.

### Instructies

- De voorzetmondstukken (15/16/17/18/19) worden op de uitblaasbuis (1) gestoken.
- De voorzetmondstukken kunnen voor verschillende doeleinden worden gebruikt.

- Neem de veiligheidsinstructies in acht en gebruik het apparaat aandachtzaam en voorzichtig.

### Aanstekermondstuk (15)

#### Instructies

- Gebruik: Ontsteken van barbecue-houtskool/vaste brandstof
- **▲ VOORZICHTIG!** Brandgevaar door hittestuwing. Niet alle openingen van het aanstekermundstuk mogen bedekt zijn met houtskool.
- **AANWIJZING!** Gebruik nooit tegelijkertijd meerdere methodes om de houtskool te ontsteken.
- **AANWIJZING!** Gebruik het aanstekermundstuk slechts enkele minuten.
- **AANWIJZING!** Gebruik het aanstekermundstuk nooit voor andere toepassingen.

#### Procedure (Fig. E)

1. Steek het aanstekermundstuk (15) op de uitblaasbuis (1).
2. Schuif de standenschakelaar (5) naar de hoogste stand.
3. Richt het aanstekermundstuk onder de houtskool.

Na enkele minuten begint de houtskool te branden.

### Kegelmondstuk (16)

#### Instructies

- Gebruik: Verwijderen van onkruid
- **AANWIJZING!** Bij gebruik als onkruidverdelger moet het apparaat altijd met de verlengsteel (9) worden gebruikt (zie *Verlengsteel monteren*, Pag. 27).

#### Procedure

1. Steek het kegelmondstuk (16) op de uitblaasbuis (1).
2. Schuif de standenschakelaar (5) naar de hoogste stand.

3. Houd het apparaat vast aan het extra handvat (13) van de verlenging (Fig. F).
4. Zet om onkruid te verdelgen het kegelmondstuk (16) ca. 5 tot 10 seconden op de te verdelgen plant.
5. Voor hogere planten verwarm u ze eerst kort aan de bovenkant. Zet vervolgens het kegelmondstuk 5 à 10 seconden op de nu verschrompelde plant.

### Diffusie mondstuk (17)

- Gebruik: Warmte bereiken over een groot oppervlak
- **AANWIJZING!** Oververhitting van naburige componenten. Let tijdens het gebruiken van het diffusie mondstuk vooral op de hitteontwikkeling op plekken naast het verwerkingspunt.

### Spatelmondstuk (18)

- Gebruik: gerichte toevoer van hete lucht naar verf- en lakoppervlakken
- **AANWIJZING!** De spatelmondstuk zelf is niet geschikt voor het verwijderen van verf of vernis. Verwijderen van verf/lak bijv. met een spatel.

### Reductie mondstuk (19)

- Gebruik: Warmte bereiken in een bepaald punt.
- **AANWIJZING!** Oververhitting van het werkstuk. Let bij het gebruik van het reductie mondstuk vooral op de warmteontwikkeling op het verwerkingspunt; blijf niet te lang op één plek hangen.

### Blaaskop draaien

Het apparaat is in twee vormen bruikbaar:

Vorm	geschikt voor
<b>Staafvorm</b> (Fig. B) <i>Toestand bij levering</i>	Vernietiging van onkruid Aansteken van barbecuehouts-kool
<b>Pistoolvorm</b> (Fig. C)	Gebruik als hete-luchtpistool

### Procedure (Fig. D)

1. Schuif de ontgrendeling (3) in de richting van de uitblaaspijp (1), ☐ verschijnt.
2. Houd deze positie vast, de blaaskop (2) is ontgrendeld.
3. Draai de blaaskop (2) naar de gewenste stand.
4. Laat de ontgrendeling (3) los, ☐ verschijnt.
5. Controleer of de blaaskop (2) is vastgeklikt en niet meer kan draaien.

**▲ WAARSCHUWING!** De blaaskop moet weer inklikken voor u het apparaat veilig kunt gebruiken.

### Verlengsteel monteren

**AANWIJZING!** Bij gebruik als onkruidverdelger moet het apparaat altijd met de verlengsteel (9) worden gebruikt.

### Procedure (Fig. F)

1. Draai de blaaskop (2) in de staafvorm (zie *Blaaskop draaien*, Pag. 26).
2. Steek een einde van de verlengsteel (9) in de schroefaansluiting (12) aan het extra handvat (13) en draai de wartelmoer (10) vast.
3. Steek het andere einde van de verlengsteel (9) in de schroefaansluiting (7) aan de apparaatbehuizing en draai de wartelmoer (10) vast.

4. Leid het netsnoer (8) langs de verlengsteel (9) en bevestig het met de beide kabelhouders (11).
5. Leid het netsnoer (8) door de trekontlasting (14) aan het extra handvat (13). Vorm hiervoor een lus ter hoogte van de trekontlasting. Haal de lus door het oogje van de trekontlasting en hang hem aan de achterkant.

## Bedrijf

### Werkinstructies onkruidverdelger

**▲ VOORZICHTIG!** Houd het apparaat altijd vast aan het extra handvat (13) van het verlengstuk bij het verwijderen van onkruid.

**AANWIJZING!** Het is niet noodzakelijk om de planten te verbranden. Gewoon verhitten is voldoende om het onkruid uit te drogen en zo te verdelgen.

- Gebruik het kegelmondstuk (16) bij het verwijderen van onkruid.
- De lente is de beste tijd om onkruid te verwijderen.
- Het succes van de maatregel is niet meteen zichtbaar (Fig. G).
- Sommige plantensoorten reageren niet onmiddellijk op de warmtestraling bij de aanbevolen blootstellingstijd:
  - Jonge, zachtbladige planten zijn gevoelig en niet meer levensvatbaar na behandeling.
  - Hardbladige grassen zijn robuust en moeten vaker worden behandeld.
  - Oudere planten en planten met harde bladeren (bijv. distels) moeten regelmatig behandeld worden met tussenpozen van 1-2 weken.

- In het begin moeten overwoekerde gebieden meerdere keren met korte tussenpozen worden behandeld.
- Voor sommige onkruidsoorten kan herhaalde behandeling noodzakelijk zijn.

## In- en uitschakelen

### Vorbereiding

1. Bereid het apparaat voor de gewenste functie voor. Kies het daarvoor geschikte voorzetmondstuk.
2. Steek de aansluitstekker van het netsnoer (8) in een stopcontact.

### Inschakelen

1. Schuif de standenschakelaar (5) in de gewenste stand **1/2/3**.
2. Instelling van temperatuur en luchthoeveelheid, zie *Temperatuur en luchthoeveelheid, Pag. 25*.

### Uitschakelen

1. Schuif de standenschakelaar (5) in stand **0**.
2. Trek de stekker van het netsnoer (8) uit het stopcontact, als u het apparaat onbeheerd achterlaat of als u klaar bent met het werk.

### Apparaat afkoelen

#### Na gebruik in staafvorm (Fig. B):

- Standbeugel (21) uitvouwen,
- met voet (20) en standbeugel (21) op effen, vuurvaste ondergrond plaatsen,
- laten afkoelen,
- vervolgens standbeugel (21) weer dichtvouwen.

#### Na gebruik in pistoolvorm (Fig. C):

- Met voeten (20) op effen, vuurvaste ondergrond plaatsen,
- laten afkoelen.

## Reiniging, onderhoud en opslag

**⚠ WAARSCHUWING!** Elektrische schok! Gevaar voor letsel door onbedoeld aanlopen van het apparaat. Bescherm uzelf bij onderhouds- en reinigingswerkzaamheden. Schakel het apparaat uit en trek de stekker uit het stopcontact.

**⚠ WAARSCHUWING!** Risico op brandwonden! Laat het apparaat afkoelen voor alle onderhouds- en reinigingswerken.

Laat reparatiewerkzaamheden en onderhoud, die niet zijn beschreven in deze handleiding, uitvoeren door een gespecialiseerd service-center. Gebruik uitsluitend originele onderdelen.

### Reiniging

**⚠ WAARSCHUWING!** Elektrische schok! Spuit het apparaat nooit schoon met water.

**AANWIJZING!** Beschadigingsgevaar. Chemische substanties kunnen de plasticen delen van het apparaat aantasten. Gebruik geen reinigings- of oplosmiddelen.

- Houd ventilatiesleuven, de motorbehuizing en grepen van het apparaat schoon. Gebruik daartoe een vochtige doek of een borstel.

### Onderhoud

Het apparaat is onderhoudsvrij.

### Opslag

Sla het apparaat en accessoires steeds als volgt op:

- zuiver
- droog
- beschermt tegen stof
- buiten het bereik van kinderen
- afgekoeld

## Afvoeren/milieubescherming

Voer afgedankte apparaten, toebehoren en verpakkingsmaterialen op milieuvriendelijke manier af.



Elektrische apparaten horen niet bij het huisvuil.

Het symbool van de doorkruiste verwijfbare afvalbak betekent dat dit product aan het einde van zijn levensduur niet als ongesorteerd stedelijk afval mag worden verwijderd.

### Richtlijn 2012/19/EU betreffende afgedankte elektrische en elektronische apparatuur:

Consumenten zijn wettelijk verplicht elektrische en elektronische apparatuur aan het eind van de levensduur op milieuvriendelijke wijze te recyclen. Op die manier wordt milieuvriendelijke en grondstofbesparende recycling gewaarborgd.

Afhankelijk van de omzetting in nationaal recht, hebt u de volgende mogelijkheden:

- retourneren naar een verkooppunt,
- aan een officieel inzamelpunt inleveren,
- retourneren naar de fabrikant/distributeur.

Dit is niet van toepassing op accessoires die bij oude apparaten zijn gevoegd en hulpmiddelen zonder elektrische bestanddelen.

## Service

### Garantie

Beste klant,

U krijgt op dit product een garantie van 3 jaar vanaf datum van aankoop. In geval van defecten aan dit product

hebt u tegenover de verkoper van het product wettelijke rechten. Deze wettelijke rechten worden door de onderstaande garantie niet beperkt.

### Garantievoorwaarden

De garantietermijn begint bij de koopdatum. Gelieve de originele kasbon goed te bewaren. Dit document is vereist als aankoopbewijs. Als een materiaal- of fabricagefout optreedt binnen drie jaar na de aankoopdatum van dit product, zullen wij – naar eigen goeddunken – het product gratis voor u repareren of vervangen. Deze garantieservice vereist dat het defecte product en het aankoopbewijs (kasbon) binnen de periode van drie jaar worden overlegd en een schriftelijk kort wordt beschreven wat het defect is en wanneer het zich heeft voorgedaan.

Als het defect onder onze garantie valt, krijgt u het gerepareerde of een nieuw product terug. Na reparatie of vervanging van het product begint geen nieuwe garantieperiode.

### Garantietermijn en wettelijke claims voor gebreken

De garantie verlengt de garantieperiode niet. Dit geldt ook voor vervangen en gerepareerde onderdelen. Eventuele bij aankoop reeds aanwezige beschadigingen of gebreken dienen direct na het uitpakken te worden gemeld. Voor reparaties na afloop van de garantieperiode worden kosten in rekening gebracht.

### Omvang van de garantie

Het product is zorgvuldig geproduceerd volgens strenge kwaliteitsrichtlijnen en grondig getest voor levering. De garantie is van toepassing op materiaal- of fabricagefouten. Deze garantie dekt geen productonderdelen die onderhevig zijn aan normale slij-

tage en daarom kunnen worden beschouwd als slijtageonderdelen of schade aan breekbare onderdelen. Deze garantie vervalt indien het product beschadigd, verkeerd gebruikt of niet onderhouden is. Voor een goed gebruik van het product moeten alle aanwijzingen in de gebruiksaanwijzing strikt worden opgevolgd. Gebruiken en handelingen die in de gebruiksaanwijzing worden afgeraden of waartegen worden gewaarschuwd, moeten ten allen tijde worden vermeden.

Het product is uitsluitend bedoeld voor privégebruik en niet voor commercieel gebruik. De garantie vervalt bij misbruik en onoordeelkundig gebruik, het gebruik van geweld en ingrepen die niet door ons geautoriseerde servicefiliaal zijn uitgevoerd.

### Verwerking bij garantie

Om ervoor te zorgen dat uw verzoek snel wordt verwerkt, volgt u de onderstaande instructies:

- Houd voor alle vragen de kassabon en het artikelnummer (IAN 471821\_2407) bij de hand als bewijs van aankoop.
- Raadpleeg het typeplaatje op het product, een gravure op het product, de titelpagina van de gebruiksaanwijzing (linksonder) of de sticker op de achterkant of onderkant van het product voor het artikelnummer.
- Neem bij functiestoringen of andere defecten eerst **telefonisch** of gebruik ons **contactformulier** dat u kunt vinden op *parkside-diy.com* in de categorie **Service** contact op met het hieronder genoemde servicecentrum.
- Als een product als defect is geregistreerd, kunt u het na overleg met ons Servicecentrum franco op-

sturen naar het serviceadres dat u is opgegeven, met bijvoeging van het aankoopbewijs (kassabon) en onder vermelding van wat het defect is en wanneer het defect is opgetreden. Om acceptatieproblemen en extra kosten te voorkomen, is het absoluut noodzakelijk dat u alleen het aan u opgegeven adres gebruikt. Zorg ervoor dat de zending geen vrachtvervoer is, per volumineuze goederen, expres of andere speciale vracht. Verzend het product inclusief alle toebehoren die bij de aankoop zijn geleverd en zorg ervoor dat de verpakking voldoende stevig is voor transport.



U kunt deze en vele andere handleidingen bekijken en downloaden op *parkside-diy.com*. Deze QR-code brengt u rechtstreeks naar *parkside-diy.com*. Selecteer uw land en gebruik het zoekmasker om de gebruiksaanwijzing te zoeken. U kunt uw gebruiksaanwijzing openen door het artikelnummer (IAN) 471821\_2407 in te voeren.

### Reparatie-service

Neem contact op met het servicecentrum voor reparaties **die niet door**

**de garantie worden gedekt** . U ontvangt daar een kostenraming.

- Wij kunnen alleen apparaten verwerken die voldoende verpakt en gefrankeerd zijn verzonden.  
**Opmerking:** stuur uw apparaat schoon en met vermelding van het defect naar het adres dat door het servicecentrum is opgegeven.
- Apparaten die niet vooraf zijn betaald of die zijn verzonden met omvangrijke goederen, exprespost of andere speciale vracht, worden niet geaccepteerd.
- We zullen de door u opgestuurde defecte apparaten gratis afvoeren.

## Service-Center

**(NL) Service Nederland**  
Tel.: 08000 229556  
Contactformulier op  
*parkside-diy.com*  
**IAN 471821\_2407**

**(BE) Service België**  
Tel.: 0800 12614  
Contactformulier op  
*parkside-diy.com*  
**IAN 471821\_2407**

## Importeur

Opgelet: het onderstaande adres is geen serviceadres. Neem eerst contact op met het bovenvermelde service-center.

Grizzly Tools GmbH & Co. KG  
Stockstädter Str. 20  
63762 Großostheim  
DUITSLAND  
*www.grizzlytools.de*

## Reserveonderdelen en toebehoren

**Reserveonderdelen en toebehoren zijn beschikbaar via *www.grizzlytools.shop***. Als u problemen heeft met uw bestelproces, neem dan contact met ons op via onze online shop. Indien u nog vragen heeft, kunt u contact opnemen met: *Service-Center, Pag. 31*

Pos. nr.	Benaming	Bestelnr.
11	Kabelklem	91105631
15	Aanstekermondstuk	91105630
16	Kegelmondstuk	91105627
17	Oppervlakte-mondstuk	91105628
18	Spatelmondstuk	91105629
19	Reductiemondstuk	91105626

## Vertaling van de originele EU-conformiteitsverklaring

Product: **Lange steel-hete luchtblazer / onkruidverdelger**

Model: **PELHLG 2000 A1**

Serienummer: 000001 – 089000

Het hierboven beschreven voorwerp is in overeenstemming met de desbetreffende harmonisatiewetgeving van de Unie:

**2014/35/EU • 2014/30/EU • 2011/65/EU & (EU) 2015/863**

Het hierboven beschreven voorwerp is conform Richtlijn 2011/65/EU van het Europees Parlement en de Raad van 8 juni 2011 betreffende beperking van het gebruik van bepaalde gevaarlijke stoffen in elektrische en elektronische apparatuur.

Om de conformiteit te waarborgen, zijn de volgende geharmoniseerde normen en nationale normen en voorschriften toegepast:

**EN 60335-1:2012/A16:2023 • EN 60335-2-45:2002/A11:2023  
EN 62233:2008 • EN IEC 63000:2018  
EN IEC 55014-1:2021 • EN IEC 55014-2:2021  
EN IEC 61000-3-2:2019/A1:2021  
EN 61000-3-3:2013/A2:2021**

Deze conformiteitsverklaring wordt verstrekt onder volledige verantwoordelijkheid van de fabrikant:

**CE** Grizzly Tools GmbH & Co. KG  
Stockstädter Str. 20  
63762 Großostheim  
DUITSLAND  
13.01.2025



Christian Frank  
Documentatie gemachtigde

# Inhaltsverzeichnis

<b>Einleitung</b> .....	<b>33</b>
Bestimmungsgemäße Verwendung.....	33
Lieferumfang/Zubehör.....	34
Übersicht.....	34
Funktionsbeschreibung.....	34
Technische Daten.....	34
<b>Sicherheitshinweise</b> .....	<b>35</b>
Bedeutung der Sicherheitshinweise.....	35
Bildzeichen und Symbole.....	35
Allgemeine Sicherheitshinweise.....	35
<b>Vorbereitung</b> .....	<b>39</b>
Erstinbetriebnahme.....	39
Bedienteile.....	39
Einsatz als Standgerät.....	39
Vorsatzdüsen verwenden.....	40
Gebläsekopf drehen.....	41
Verlängerungsstiel montieren.....	41
<b>Betrieb</b> .....	<b>41</b>
Arbeitshinweise Unkrautvernichter.....	41
Ein- und Ausschalten.....	42
<b>Reinigung, Wartung und Lagerung</b> .....	<b>42</b>
Reinigung.....	42
Wartung.....	43
Lagerung.....	43
<b>Entsorgung/Umweltschutz</b> .....	<b>43</b>
Zusätzliche Entsorgungshinweise für Deutschland.....	43
<b>Service</b> .....	<b>44</b>
Garantie.....	44
Reparatur-Service.....	45
Service-Center.....	46
Importeur.....	46
<b>Ersatzteile und Zubehör</b> .....	<b>46</b>
<b>Original-EU- Konformitätserklärung</b> .....	<b>47</b>
<b>Explosionszeichnung</b> .....	<b>51</b>

# Einleitung

Herzlichen Glückwunsch zum Kauf Ihres neuen Heißluftgebläses (nachfolgend Gerät oder Elektrowerkzeug genannt).

Sie haben sich damit für ein hochwertiges Gerät entschieden. Dieses Gerät wurde während der Produktion auf Qualität geprüft und einer Endkontrolle unterzogen. Die Funktionsfähigkeit Ihres Gerätes ist somit sichergestellt.



Die Betriebsanleitung ist Bestandteil dieses Geräts. Sie enthält wichtige Hinweise für Sicherheit, Gebrauch und Entsorgung. Lesen Sie die Betriebsanleitung sorgfältig. Machen Sie sich mit den Bedienteilen und dem richtigen Gebrauch des Gerätes vertraut. Benutzen Sie das Gerät nur wie beschrieben und für die angegebenen Einsatzbereiche. Bewahren Sie die Betriebsanleitung gut auf und händigen Sie alle Unterlagen bei Weitergabe des Geräts an Dritte mit aus.

## Bestimmungsgemäße Verwendung

Das Gerät ist ausschließlich für folgende Verwendungen bestimmt:

- Erwärmen, Verformen und Verschweißen von Kunststoffen
- Entfernen von Farbanstrichen
- Lösen von Klebeverbindungen
- Auftauen von Wasserleitungen
- Entzünden von Grillkohle
- Entfernen von Unkraut

Die Benutzung des Gerätes bei Regen oder feuchter Umgebung ist verboten.

Jede andere Verwendung, die in dieser Betriebsanleitung nicht ausdrücklich zugelassen wird, kann eine ernsthafte Gefahr für den Benutzer darstellen.

len und zu Schäden am Gerät führen. Der Bediener oder Nutzer des Geräts ist für Unfälle oder Schäden an anderen Menschen oder deren Eigentum verantwortlich. Das Gerät ist für den Einsatz im Heimwerkerbereich bestimmt. Es wurde nicht für den gewerblichen Dauereinsatz konzipiert. Bei gewerblichem Einsatz erlischt die Garantie. Der Hersteller haftet nicht für Schäden, die durch bestimmungswidrige Verwendung oder falsche Bedienung verursacht wurden.

### Lieferumfang/Zubehör

Packen Sie das Gerät aus und überprüfen Sie den Lieferumfang. Entsorgen Sie das Verpackungsmaterial ordnungsgemäß.

- Heißluftgebläse
- Verlängerungsstiel
- Zusatzhandgriff (Verlängerungsstiel)
- Kegeldüse
- Reduzierdüse
- Flächendüse
- Spachteldüse
- Grillanzünderdüse
- Originalbetriebsanleitung

### Übersicht

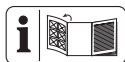

Die Abbildungen des Geräts finden Sie auf der vorderen und hinteren Ausklappseite.

- 1 Ausblasrohr
- 2 Gebläsekopf (drehbar)
- 3 Entriegelung (Gebläsekopf)
- 4 Lufteinlass
- 5 Ein-/Ausschalter / Stufenschalter
- 6 Handgriff
- 7 Gewindestutzen (Verlängerungsstiel)

- 8 Netzanschlussleitung
- 9 Verlängerungsstiel
- 10 Überwurfmutter
- 11 Kabelhalter
- 12 Gewindestutzen (Zusatzhandgriff)
- 13 Zusatzhandgriff (Verlängerungsstiel)
- 14 Zugentlastung  
**(Abb. A)**
- 15 Grillanzünderdüse
- 16 Kegeldüse
- 17 Flächendüse
- 18 Spachteldüse
- 19 Reduzierdüse  
**(Abb. B)**
- 20 Standfuß
- 21 Standbügel

### Funktionsbeschreibung

Das Heißluftgebläse ist ein Universalgerät zum Ablösen, Verformen oder Erwärmen. Mit dem aufsetzbaren Verlängerungsstiel kann es als Unkrautvernichter eingesetzt werden.

Die Funktion der Bedienteile entnehmen Sie bitte den nachfolgenden Beschreibungen.

### Technische Daten

#### Langstiel-Heißluftgebläse/ Unkrautvernichter PELHLG 2000 A1

Bemessungsspannung *U* ..... 230 V~, 50 Hz  
 Bemessungsaufnahme *P* ..... 2000 W  
 Schutzklasse □ II (Doppelisolierung)  
 Gewicht  
 – Gerät ..... 1280 g  
 – Zubehör (Vorsatzdüsen) ..... ≈157 g  
 Länge Netzanschlussleitung ..... 3 m  
 Temperaturbereich .... 100/350/650 °C  
 Luftmenge ..... ≤500 l/min

## Sicherheitshinweise

Dieser Abschnitt behandelt die grundlegenden Sicherheitshinweise beim Gebrauch des Geräts.

### Bedeutung der Sicherheitshinweise

**▲ GEFAHR!** Wenn Sie diesen Sicherheitshinweis nicht befolgen, tritt ein Unfall ein. Die Folge ist schwere Körperverletzung oder Tod.

**▲ WARNUNG!** Wenn Sie diesen Sicherheitshinweis nicht befolgen, tritt möglicherweise ein Unfall ein. Die Folge ist möglicherweise schwere Körperverletzung oder Tod.

**▲ VORSICHT!** Wenn Sie diesen Sicherheitshinweis nicht befolgen, tritt ein Unfall ein. Die Folge ist möglicherweise leichte oder mittelschwere Körperverletzung.

**HINWEIS!** Wenn Sie diesen Sicherheitshinweis nicht befolgen, tritt ein Unfall ein. Die Folge ist möglicherweise ein Sachschaden.

### Bildzeichen und Symbole

#### Bildzeichen auf dem Gerät



Lesen Sie die Betriebsanleitung sorgfältig. Machen Sie sich mit den Bedienteilen und dem richtigen Gebrauch des Gerätes vertraut.



Schutzhandschuhe benutzen



Augenschutz benutzen



Die Benutzung des Gerätes bei Regen oder feuchter Umgebung ist verboten.



Achtung heiße Flächen, Verbrennungsgefahr!



Schutzklasse II (Doppelisolierung)



Elektrogeräte gehören nicht in den Hausmüll.

## Allgemeine Sicherheitshinweise



**Achtung!** Beim Gebrauch von Elektrogeräten sind zum Schutz gegen elektrischen Schlag, Verletzungs- und Brandgefahr folgende grundsätzliche Sicherheitsmaßnahmen zu beachten:

### Allgemeine Hinweise

- Lesen Sie die Betriebsanleitung sorgfältig. Machen Sie sich mit den Bedienteilen und dem richtigen Gebrauch des Gerätes vertraut.
- Dieses Gerät kann von Personen mit eingeschränkten körperlichen, sensorischen oder geistigen Fähigkeiten oder Personen mit mangelnder Erfahrung und mangelnden Kenntnissen benutzt werden, wenn sie beaufsichtigt werden oder be-

züglich des sicheren Gebrauchs des Gerätes unterwiesen wurden und die damit verbundenen Gefahren verstehen.

- Kinder dürfen nicht mit dem Gerät spielen. Das Gerät und seine Anschlussleitung sind von Kindern fernzuhalten.
- Es ist zu beachten, dass der Benutzer selbst für Unfälle oder Gefährdungen gegenüber anderen Personen oder deren Besitz verantwortlich ist.
- Benutzen Sie nur Ersatz- und Zubehörteile, die vom Hersteller geliefert und empfohlen werden. Der Einsatz von Fremdteilen führt zum sofortigen Verlust des Garantieanspruchs.
- Das Gerät muss stets sauber, trocken und frei von Öl oder Schmierfetten sein.
- Das Gerät darf nicht in Lagen höher als 2000 m verwendet werden.

### **Elektrische Sicherheit**

- Prüfen Sie vor dem Gebrauch immer Anschluss-

und Verlängerungsleitung auf Anzeichen von Beschädigung oder Alterung. Falls die Leitung während der Benutzung beschädigt wird, muss Sie sofort vom Versorgungsnetz getrennt werden, **BERÜHREN SIE DIE LEITUNG NICHT, BEVOR SIE VOM NETZ GETRENNT IST.** Benutzen Sie das Gerät nicht, wenn die Leitung beschädigt oder abgenutzt ist.

- Achten Sie darauf, dass Netzspannung und Netzfrequenz mit den Angaben des Typenschildes übereinstimmen. Die Anpassung an die verschiedenen Netzfrequenzen erfolgt automatisch.
- Schließen Sie das Gerät nur an eine Steckdose mit Fehlerstrom-Schutzeinrichtung (RCD) mit einem Bemessungsfehlerstrom von nicht mehr als 30 mA an.
- Benutzen Sie die Netzanschlussleitung nicht, um den Anschlussstecker aus der Steckdose zu ziehen oder um das Gerät

zu ziehen. Schützen Sie die Netzanschlussleitung vor Hitze, Öl und scharfen Kanten.

- Schalten Sie das Gerät aus und ziehen Sie den Anschlussstecker aus der Steckdose. Vergewissern Sie sich, dass alle sich bewegenden Teile zum vollständigen Stillstand gekommen sind.
- Entnehmen Sie den Akku aus dem Gerät, bevor Sie den Akku aufladen.
- Die Anschlussklemmen dürfen nicht kurzgeschlossen werden.
- Wenn die Netzanschlussleitung dieses Geräts beschädigt wird, muss sie durch den Hersteller, seinen Kundendienst oder eine ähnlich qualifizierte Person ersetzt werden, um Gefährdungen zu vermeiden. Wenden Sie sich an das Service-Center.

### **Betrieb**

- Die Benutzung des Gerätes bei Regen oder feuchter Umgebung ist verboten.

- Arbeiten Sie nur bei Tageslicht oder bei guter künstlicher Beleuchtung.
- Seien Sie aufmerksam, achten Sie darauf, was Sie tun, und gehen Sie mit Vernunft an die Arbeit mit dem Gerät. Benutzen Sie das Gerät nicht, wenn Sie müde sind oder unter Einfluss von Drogen, Alkohol oder Medikamenten stehen.
- Lassen Sie das Gerät während des Betriebs nicht unbeaufsichtigt.
- Ziehen Sie den Netzstecker aus der Steckdose:
  - bei Nichtgebrauch
  - bei Arbeitspausen
  - vor allen Arbeiten am Gerät (z. B. Wechsel der Düse)
- Ein Brand kann entstehen, wenn mit dem Gerät nicht sorgsam umgegangen wird.
  - Vorsicht bei Gebrauch der Geräte in der Nähe brennbarer Materialien.
  - Nicht für längere Zeit auf ein und dieselbe Stelle richten.

- Nicht bei Vorhandensein einer explosionsfähigen Atmosphäre verwenden.
- Wärme kann zu brennbaren Materialien geleitet werden, die verdeckt sind.
- Nach Gebrauch auf den Ständer auflegen und abkühlen lassen, bevor es weggepackt wird.
- Das Gerät nicht unbeaufsichtigt lassen, solange es in Betrieb ist.
- Ziehen Sie bei Gefahr den Netzstecker sofort aus der Steckdose.
- Verwenden Sie das Gerät niemals als Haartrockner.
- Richten Sie den heißen Luftstrom niemals auf Personen oder Tiere.
- Schauen Sie nicht direkt in die Düsenöffnung am Ausblasrohr.
- Berühren Sie die Düse nicht, wenn sie heiß ist.
- Halten Sie Abstand zwischen dem Düsenausgang und der zu bearbeitenden Fläche oder Werkstück. Das Gerät könnte überhitzen.

## **Reinigung, Wartung und Lagerung**

- Lassen Sie den Motor abkühlen, bevor Sie das Gerät für längere Zeit abstellen.
- Ersetzen Sie aus Sicherheitsgründen abgenutzte oder beschädigte Teile. Verwenden Sie ausschließlich Original-Ersatzteile und -Zubehör. Der Einsatz von Fremtteilen führt zum sofortigen Verlust des Garantieanspruchs.
- Das Öffnen des Gerätes ist nur von einer autorisierten Elektrofachkraft auszuführen. Wenden Sie sich für Reparaturen immer an unser Service-Center.
- Schalten Sie den Antrieb ab, trennen Sie das Gerät von der Stromversorgung und lassen Sie das Gerät abkühlen, wenn das Gerät zur Reinigung, Einstellung, Lagerung oder zum Austausch eines Zubehörs angehalten ist.
- Behandeln Sie das Gerät mit Sorgfalt und halten Sie es sauber.

- Bewahren Sie das Gerät unzugänglich für Kinder auf.

### Benutzung als Festbrennstoffanzünder / Benutzung der Grillanzünderdüse (15)

- Überprüfen Sie, dass der Festbrennstoffanzünder sich in der richtigen Lage befindet.
- Trennen Sie das Gerät vom Stromnetz, bevor es aus dem Feuer genommen wird.
- Lassen sie den Festbrennstoffanzünder abkühlen, bevor Sie ihn wegpacken.
- Die Anschlussleitung oder andere brennbare Materialien dürfen nicht mit den heißen Teilen des Festbrennstoffanzünders in Berührung kommen.

### Vorbereitung

**▲ WARNUNG!** Verletzungsgefahr durch ungewollt anlaufendes Gerät. Stecken Sie den Anschlussstecker erst dann in die Steckdose, wenn das Gerät vollständig für den Einsatz vorbereitet ist.

### Erstinbetriebnahme

Bei der ersten Anwendung kann Rauch austreten. Der Rauch entsteht

durch Bindemittel, die sich beim ersten Gebrauch durch die Wärme aus der Isolationsfolie der Heizung lösen.

**Belüften Sie unbedingt das Arbeitsumfeld bei der ersten Anwendung. Verlegen Sie die Erstinbetriebnahme ins Freie, sollte die Rauch-/Geruchsentwicklung zu stark sein.**

### Vorgehen

1. Stellen Sie das Gerät auf den Standfuß (20), um einen zügigen Austritt zu erzielen (siehe *Einsatz als Standgerät*, S. 39).
2. Schieben Sie den Stufenschalter (5) auf die höchste Stufe.
3. Lassen Sie das Gerät für 1–2 Minuten laufen.

### Bedienteile

Lernen Sie vor dem ersten Betrieb des Geräts die Bedienteile kennen.

### Ein-/Ausschalter/Stufenschalter

Das Gerät wird über einen Stufenschalter (5) ein- und ausgeschaltet.

- Position **0**: ausgeschaltet
- Position **1/2/3**: eingeschaltet

### Temperatur und Luftmenge

Die Temperatur wird über den Stufenschalter (5) ausgewählt. Die Luftmenge bleibt bei allen Positionen gleich.

Position Stufenschalter	Temperatur	Luftmenge
1	100 °C	500 l/min
2	350 °C	
3	650 °C	

### Einsatz als Standgerät

#### Vorgehen (Abb. C)

1. Stellen Sie das Gerät zur Verwendung als Standgerät auf die Standfüße (20).

2. Achten Sie auf einen stabilen, sicheren Stand und einen hitzefesten Untergrund.

Die Verwendung als Standgerät ist optimal zum Abkühlen nach der Benutzung.

## Vorsatzdüsen verwenden

**▲ VORSICHT!** Verletzungsgefahr! Vermeiden Sie Verbrennungen. Lassen Sie die Vorsatzdüsen und das Ausblasrohr vor einem Wechsel abkühlen.

### Hinweise

- Die Vorsatzdüsen (15/16/17/18/19) werden auf das Ausblasrohr (1) gesteckt.
- Es sind verschiedene Verwendungen der Vorsatzdüsen möglich.
- Beachten Sie die Sicherheitsvorschriften und verwenden Sie das Gerät mit Bedacht und Vorsicht.

## Grillanzünderdüse (15)

### Hinweise

- Verwendung: Entzünden von Grillkohle/Festbrennstoff
- **▲ VORSICHT!** Brandgefahr durch Hitzestau. Es dürfen nicht alle Öffnungen der Grillanzünderdüse von Grillkohle bedeckt sein.
- *HINWEIS!* Niemals gleichzeitig weitere Methoden zum Entzünden der Grillkohle anwenden.
- *HINWEIS!* Die Grillanzünderdüse ausschließlich für wenige Minuten verwenden.
- *HINWEIS!* Die Grillanzünderdüse niemals für andere Anwendungen nutzen.

### Vorgehen (Abb. E)

1. Stecken Sie die Grillanzünderdüse (15) auf das Ausblasrohr (1).
2. Schieben Sie den Stufenschalter (5) auf die höchste Stufe.

3. Positionieren Sie die Grillanzünderdüse unter der Grillkohle.

In wenigen Minuten ist die Grillkohle entzündet.

## Kegeldüse (16)

### Hinweise

- Verwendung: Entfernen von Unkraut
- *HINWEIS!* Zur Verwendung als Unkrautvernichter darf das Gerät nur mit Verlängerungsstiel (9) betrieben werden (siehe *Verlängerungsstiel montieren*, S. 41).

### Vorgehen

1. Stecken Sie die Kegeldüse (16) auf das Ausblasrohr (1).
2. Schieben Sie den Stufenschalter (5) auf die höchste Stufe.
3. Halten Sie das Gerät am Zusatzhandgriff (13) der Verlängerung (Abb. F).
4. Setzen Sie die Kegeldüse (16) für ca. 5-10 Sekunden auf die zu be-seitigende Pflanze.
5. Bei höheren Pflanzen erwärmen Sie diese zuerst kurz im oberen Bereich. Anschließend setzen Sie die Kegeldüse für 5-10 Sekunden auf die nun geschrunpft Pflanze.

## Flächendüse (17)

- Verwendung: Erzielen einer flächigen Hitze
- *HINWEIS!* Überhitzung angrenzender Bauteile. Achten Sie bei Verwendung der Flächendüse besonders auf die Hitzeentwicklung an benachbarten Stellen des Bearbeitungspunkts.

## Spachteldüse (18)

- Verwendung: gezielte Heißluftzufuhr auf Farb- und Lackflächen
- *HINWEIS!* Die Spachteldüse selbst ist nicht zum Entfernen von Farben oder Lacken geeignet. Entfernen

Sie Farben/Lacke z. B. mit einem Spachtel.

### Reduzierdüse (19)

- Verwendung: Erzielen einer punktuellen Hitze.
- **HINWEIS!** Überhitzung des Werkstücks. Achten Sie bei Verwendung der Reduzierdüse besonders auf die Hitzeentwicklung am Bearbeitungspunkt, verweilen Sie nicht zu lange an einer Stelle.

### Gebläsekopf drehen

Das Gerät ist in zwei Formen nutzbar:

Form	geeignet für
<b>Stabform</b> (Abb. B) <i>Lieferzustand</i>	Vernichtung von Unkraut Entzünden von Grillkohle
<b>Pistolenform</b> (Abb. C)	Verwendung als Heißluftpistole

### Vorgehen (Abb. D)

1. Schieben Sie die Entriegelung (3) in Richtung Ausblasrohr (1), ☐ erscheint.
2. Halten Sie diese Position, der Gebläsekopf (2) ist entsichert.
3. Drehen Sie den Gebläsekopf (2) in die gewünschte Position.
4. Lassen Sie die Entriegelung (3) los, ☐ erscheint.
5. Prüfen Sie ob der Gebläsekopf (2) eingerastet ist und sich nicht mehr drehen lässt.

**▲ WARNUNG!** Der Gebläsekopf muss wieder einrasten, bevor Sie das Gerät sicher verwenden können.

### Verlängerungsstiel montieren

**HINWEIS!** Zur Verwendung als Unkrautvernichter darf das Gerät nur mit Verlängerungsstiel (9) betrieben werden.

### Vorgehen (Abb. F)

1. Drehen Sie den Gebläsekopf (2) in die Stabform (siehe *Gebläsekopf drehen*, S. 41).
2. Stecken Sie ein Ende des Verlängerungsstiels (9) in den Gewindestutzen (12) am Zusatzhandgriff (13) und drehen Sie die Überwurfmutter (10) fest.
3. Stecken Sie das andere Ende des Verlängerungsstiels (9) in den Gewindestutzen (7) am Gerätegehäuse und drehen Sie die Überwurfmutter (10) fest.
4. Führen Sie die Netzanschlussleitung (8) entlang des Verlängerungsstiels (9) und fixieren sie mit den beiden Kabelhaltern (11).
5. Führen Sie die Netzanschlussleitung (8) durch die Zugentlastung (14) am Zusatzhandgriff (13). Formen Sie dazu in Höhe der Zugentlastung eine Schlaufe. Führen Sie die Schlaufe durch die Öse der Zugentlastung und hängen sie auf der Rückseite ein.

## Betrieb

### Arbeitshinweise Unkrautvernichter

**▲ VORSICHT!** Halten Sie das Gerät beim Beseitigen von Unkraut immer am Zusatzhandgriff (13) der Verlängerung.

**HINWEIS!** Es ist nicht notwendig die Pflanzen zu verbrennen. Ein einfaches Erhitzen reicht aus, um das Unkraut auszutrocknen und somit abzutöten.

- Verwenden Sie zum Entfernen von Unkraut die Kegeldüse (16).
- Das Frühjahr ist der beste Zeitpunkt, um mit der Unkrautbeseitigung zu beginnen.
- Der Erfolg der Maßnahme ist nicht sofort sichtbar (Abb. G).

- Manche Pflanzentypen reagieren bei der empfohlenen Einwirkdauer nicht sofort auf die Wärmestrahlung:
  - Junge, weichblättrige Pflanzen sind empfindlich und nach der Behandlung nicht mehr lebensfähig.
  - Hartlaubige Gräser sind robust und müssen öfter behandelt werden.
  - Ältere Pflanzen und Pflanzen mit harten Blättern (z.B. Disteln) müssen regelmäßig in einem Abstand von 1-2 Wochen behandelt werden.
- Durchwachsene Flächen müssen am Anfang mehrfach in kurzen Zeitabständen behandelt werden.
- Bei manchen Unkrautarten kann eine wiederholte Behandlung notwendig sein.

## Ein- und Ausschalten

### Vorbereitung

1. Bereiten Sie das Gerät für die gewünschte Funktion vor. Wählen Sie die dazu passende Vorsatzdüse.
2. Stecken Sie den Anschlussstecker der Netzanschlussleitung (8) in eine Steckdose.

### Einschalten

1. Schieben Sie den Stufenschalter (5) auf die gewünschte Position **1/2/3**.
2. Einstellung von Temperatur und Luftmenge, siehe *Temperatur und Luftmenge*, S. 39.

### Ausschalten

1. Schieben Sie den Stufenschalter (5) auf Position **0**.
2. Ziehen Sie den Anschlussstecker der Netzanschlussleitung (8) aus der Steckdose, wenn Sie das Ge-

rät unbeaufsichtigt lassen oder mit der Arbeit fertig sind.

### Gerät abkühlen

#### Nach Gebrauch in Stabform (Abb. B):

- Standbügel (21) aufklappen,
- mit Standfuß (20) und Standbügel (21) auf ebene, feuerfeste Unterlage stellen,
- abkühlen lassen,
- danach Standbügel (21) wieder zu-klappen.

#### Nach Gebrauch in Pistolenform (Abb. C):

- Mit Standfüßen (20) auf ebene, feuerfeste Unterlage stellen,
- abkühlen lassen.

## Reinigung, Wartung und Lagerung

**▲ WARNUNG!** Elektrischer Schlag! Verletzungsgefahr durch ungewollt anlaufendes Gerät. Schützen Sie sich bei Wartungs- und Reinigungsarbeiten. Schalten Sie das Gerät aus und ziehen Sie den Anschlussstecker aus der Steckdose.

**▲ WARNUNG!** Verbrennungsgefahr! Lassen Sie das Gerät vor allen Wartungs- und Reinigungsarbeiten abkühlen.

Lassen Sie Instandsetzungsarbeiten und Wartungsarbeiten, die nicht in dieser Anleitung beschrieben sind, von unserem Service-Center durchführen. Verwenden Sie nur Original-Ersatzteile.

### Reinigung

**▲ WARNUNG!** Elektrischer Schlag! Spritzen Sie das Gerät niemals mit Wasser ab.

**HINWEIS!** Beschädigungsgefahr. Chemische Substanzen können die Kunststoffteile des Gerätes angreifen. Verwenden Sie keine Reinigungs- bzw. Lösungsmittel.

- Halten Sie Lüftungsschlitze, Motorgehäuse und Griffe des Gerätes sauber. Verwenden Sie dazu ein feuchtes Tuch oder eine Bürste.

## Wartung

Das Gerät ist wartungsfrei.

## Lagerung

Lagern Sie Gerät und Zubehör stets:

- sauber
- trocken
- staubgeschützt
- außerhalb der Reichweite von Kindern
- abgekühlt

## Entsorgung/ Umweltschutz

Führen Sie Gerät, Zubehör und Verpackung einer umweltgerechten Wiederverwertung zu.



Elektrogeräte gehören nicht in den Hausmüll.

Das Symbol der durchgestrichenen Mülltonne bedeutet, dass dieses Elektro- bzw. Elektronikgerät am Ende seiner Lebensdauer nicht im Hausmüll entsorgt werden darf, sondern vom Endnutzer einer getrennten Sammlung zugeführt werden muss.

### Richtlinie 2012/19/EU über Elektro- und Elektronik-Altgeräte:

Verbraucher sind gesetzlich dazu verpflichtet, Elektro- und Elektronikgeräte am Ende ihrer Lebensdauer einer umweltgerechten Wiederverwertung

zuzuführen. Auf diese Weise wird eine umwelt- und ressourcenschonende Verwertung sichergestellt.

Je nach Umsetzung in nationales Recht können Sie folgende Möglichkeiten haben:

- an einer Verkaufsstelle zurückgeben,
- an einer offiziellen Sammelstelle abgeben,
- an den Hersteller/Inverkehrbringer zurücksenden.

Nicht betroffen sind den Altgeräten beigefügte Zubehörteile und Hilfsmittel ohne Elektrobestandteile.

## Zusätzliche Entsorgungshinweise für Deutschland

Das Gerät ist bei eingerichteten Sammelstellen, Wertstoffhöfen oder Entsorgungsbetrieben abzugeben. Zudem sind Vertreter von Elektro- und Elektronikgeräten sowie Vertreter von Lebensmitteln zur Rücknahme verpflichtet. LIDL bietet Ihnen Rückgabemöglichkeiten direkt in den Filialen und Märkten an. Rückgabe und Entsorgung sind für Sie kostenfrei.

Beim Kauf eines Neugerätes haben Sie das Recht, ein entsprechendes Altgerät unentgeltlich zurückzugeben. Zusätzlich haben Sie die Möglichkeit, unabhängig vom Kauf eines Neugerätes, unentgeltlich (bis zu drei) Altgeräte abzugeben, die in keiner Abmessung größer als 25 cm sind.

Bitte entnehmen Sie vor der Rückgabe Batterien oder Akkumulatoren, sowie Lampen, die zerstörungsfrei entnommen werden können und führen diese einer separaten Sammlung zu. Sofern dies ohne Zerstörung des alten Elektro- oder Elektronikgerätes möglich ist, entnehmen Sie diesem bitte alte Batterien oder Akkus sowie Altlampen, bevor sie es zur Entsor-

gung zurückgeben, und führen diese einer separaten Sammlung zu.

## Service

### Garantie

Sehr geehrte Kundin, sehr geehrter Kunde,  
Sie erhalten auf dieses Produkt 3 Jahre Garantie ab Kaufdatum. Im Falle von Mängeln dieses Produkts stehen Ihnen gegen den Verkäufer des Produkts gesetzliche Rechte zu. Diese gesetzlichen Rechte werden durch unsere im Folgenden dargestellte Garantie nicht eingeschränkt.

#### Garantiebedingungen

Die Garantiefrist beginnt mit dem Kaufdatum. Bitte bewahren Sie den Original-Kassenbon gut auf. Diese Unterlage wird als Nachweis für den Kauf benötigt. Tritt innerhalb von drei Jahren ab dem Kaufdatum dieses Produkts ein Material- oder Fabrikationsfehler auf, wird das Produkt von uns – nach unserer Wahl – für Sie kostenlos repariert oder ersetzt. Diese Garantieleistung setzt voraus, dass innerhalb der Drei-Jahres-Frist das defekte Produkt und der Kaufbeleg (Kassenbon) vorgelegt und schriftlich kurz beschrieben wird, worin der Mangel besteht und wann er aufgetreten ist.

Wenn der Defekt von unserer Garantie gedeckt ist, erhalten Sie das reparierte oder ein neues Produkt zurück. Mit Reparatur oder Austausch des Produkts beginnt kein neuer Garantiezeitraum.

#### Garantiezeit und gesetzliche Mängelansprüche

Die Garantiezeit wird durch die Gewährleistung nicht verlängert. Dies gilt auch für ersetzte und reparierte Teile.

Eventuell schon beim Kauf vorhandene Schäden und Mängel müssen sofort nach dem Auspacken gemeldet werden. Nach Ablauf der Garantiezeit anfallende Reparaturen sind kostenpflichtig.

#### Garantieumfang

Das Produkt wurde nach strengen Qualitätsrichtlinien sorgfältig produziert und vor Anlieferung gewissenhaft geprüft.

Die Garantieleistung gilt für Material- oder Fabrikationsfehler. Diese Garantie erstreckt sich nicht auf Produktteile, die normaler Abnutzung ausgesetzt sind und daher als Verschleißteile angesehen werden können oder für Beschädigungen an zerbrechlichen Teilen.

Diese Garantie verfällt, wenn das Produkt beschädigt, nicht sachgemäß benutzt oder nicht gewartet wurde. Für eine sachgemäße Benutzung des Produkts sind alle in der Betriebsanleitung aufgeführten Anweisungen genau einzuhalten. Verwendungszwecke und Handlungen, von denen in der Betriebsanleitung abgeraten oder vor denen gewarnt wird, sind unbedingt zu vermeiden.

Das Produkt ist lediglich für den privaten und nicht für den gewerblichen Gebrauch bestimmt. Bei missbräuchlicher und unsachgemäßer Behandlung, Gewaltanwendung und bei Eingriffen, die nicht von unserer autorisierten Service-Niederlassung vorgenommen wurden, erlischt die Garantie.

#### Abwicklung im Garantiefall

Um eine schnelle Bearbeitung Ihres Anliegens zu gewährleisten, folgen Sie bitte den folgenden Hinweisen:

- Bitte halten Sie für alle Anfragen den Kassenbon und die Artikel-

nummer (IAN 471821\_2407) als Nachweis für den Kauf bereit.

- Die Artikelnummer entnehmen Sie bitte dem Typenschild am Produkt, einer Gravur am Produkt, dem Titelblatt der Bedienungsanleitung (unten links) oder dem Aufkleber auf der Rück- oder Unterseite des Produktes.
- Sollten Funktionsfehler oder sonstige Mängel auftreten, kontaktieren Sie zunächst das nachfolgend benannte Service-Center **telefonisch** oder nutzen Sie unser **Kontaktformular**, das Sie auf [parkside-diy.com](http://parkside-diy.com) in der Kategorie **Service** finden.
- Ein als defekt erfasstes Produkt können Sie, nach Rücksprache mit unserem Service-Center unter Beifügung des Kaufbelegs (Kassensbons) und der Angabe, worin der Mangel besteht und wann er aufgetreten ist, für Sie portofrei an die Ihnen mitgeteilte Service-Anschrift übersenden. Um Annahmeprobleme und Zusatzkosten zu vermeiden, benutzen Sie unbedingt nur die Adresse, die Ihnen mitgeteilt wird. Stellen Sie sicher, dass der Versand nicht unfrei, per Sperrgut, Express oder sonstiger Sonderfracht erfolgt. Senden Sie das Produkt bitte inkl. aller beim Kauf mitgelieferten Zubehörteile ein und sorgen Sie für eine ausreichend sichere Transportverpackung.



Auf [parkside-diy.com](http://parkside-diy.com) können Sie diese und viele weitere Handbücher einsehen und herunterladen. Mit diesem QR-Code gelangen Sie direkt auf [parkside-diy.com](http://parkside-diy.com). Wählen Sie Ihr Land aus, und suchen Sie über die Suchmaske nach den Bedienungsanleitungen. Durch Eingabe der Artikelnummer (IAN) 471821\_2407 können Sie Ihre Bedienungsanleitung öffnen.

## Reparatur-Service

Für Reparaturen, **die nicht der Garantie unterliegen**, wenden Sie sich an das Service-Center. Dort erhalten Sie gerne einen Kostenvoranschlag.

- Wir können nur Geräte bearbeiten, die ausreichend verpackt und frankiert eingesandt wurden.  
**Hinweis:** Bitte senden Sie Ihr Gerät gereinigt und mit Hinweis auf den Defekt an die vom Service-Center genannte Adresse.
- Nicht angenommen werden unfrei eingeschickte Geräte sowie Geräte, die per Sperrgut, Express oder mit sonstiger Sonderfracht versendet wurden.
- Wir entsorgen Ihre eingesendeten, defekten Geräte kostenlos.

## Service-Center

**DE** **Service Deutschland**  
Tel.: 0800 88 55 300  
Kontaktformular auf  
[parkside-diy.com](http://parkside-diy.com)  
**IAN 471821\_2407**

**AT** **Service Österreich**  
Tel.: 0800 447750  
Kontaktformular auf  
[parkside-diy.com](http://parkside-diy.com)  
**IAN 471821\_2407**

**CH** **Service Schweiz**  
Tel.: 0800 56 36 01  
Kontaktformular auf  
[parkside-diy.com](http://parkside-diy.com)  
**IAN 471821\_2407**

## Importeur

Bitte beachten Sie, dass die folgende  
Anschrift keine Serviceanschrift ist.  
Kontaktieren Sie zunächst das oben  
genannte Service-Center.

Grizzly Tools GmbH & Co. KG  
Stockstädter Str. 20  
63762 Großostheim  
DEUTSCHLAND  
[www.grizzlytools.de](http://www.grizzlytools.de)

## Ersatzteile und Zubehör

**Ersatzteile und Zubehör erhalten Sie unter [www.grizzlytools.shop](http://www.grizzlytools.shop).** Sollten  
bei Ihrem Bestellvorgang Probleme auftreten, kontaktieren Sie uns über unseren  
Online-Shop. Bei weiteren Fragen wenden Sie sich an: *Service-Center, S. 46*

Pos.-Nr.	Bezeichnung	Best.-Nr.
11	Kabelhalter	91105631
15	Grillanzünderdüse	91105630
16	Kegeldüse	91105627
17	Flächendüse	91105628
18	Spachteldüse	91105629
19	Reduzierdüse	91105626

# Original-EU-Konformitätserklärung

Produkt: **Langstiel-Heißluftgebläse/Unkrautvernichter**

Modell: **PELHLG 2000 A1**

Seriennummer: 000001 – 089000

Der oben beschriebene Gegenstand der Erklärung erfüllt die einschlägigen Harmonisierungsrechtsvorschriften der Union:

**2014/35/EU • 2014/30/EU • 2011/65/EU & (EU) 2015/863**

Der oben beschriebene Gegenstand der Erklärung erfüllt die Vorschriften der Richtlinie 2011/65/EU des Europäischen Parlaments und des Rates vom 8. Juni 2011 zur Beschränkung der Verwendung bestimmter gefährlicher Stoffe in Elektro- und Elektronikgeräten.

Um die Konformität zu gewährleisten, wurden folgende harmonisierte Normen sowie nationale Normen und Bestimmungen angewendet:

**EN 60335-1:2012/A16:2023 • EN 60335-2-45:2002/A11:2023  
 EN 62233:2008 • EN IEC 63000:2018  
 EN IEC 55014-1:2021 • EN IEC 55014-2:2021  
 EN IEC 61000-3-2:2019/A1:2021  
 EN 61000-3-3:2013/A2:2021**

Die alleinige Verantwortung für die Ausstellung dieser Konformitätserklärung trägt der Hersteller:

**CE** Grizzly Tools GmbH & Co. KG  
 Stockstädter Str. 20  
 63762 Großostheim  
 DEUTSCHLAND  
 13.01.2025



Christian Frank  
 Dokumentationsbevollmächtigter





E



F

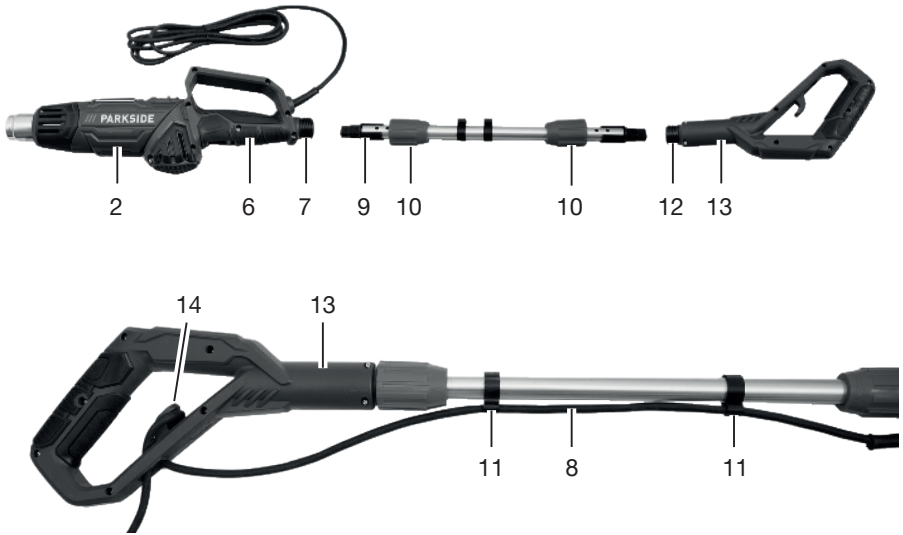

G

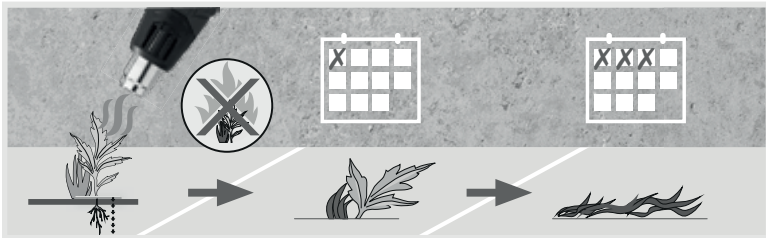

# Explosionszeichnung • Vue éclatée • Explosietekening

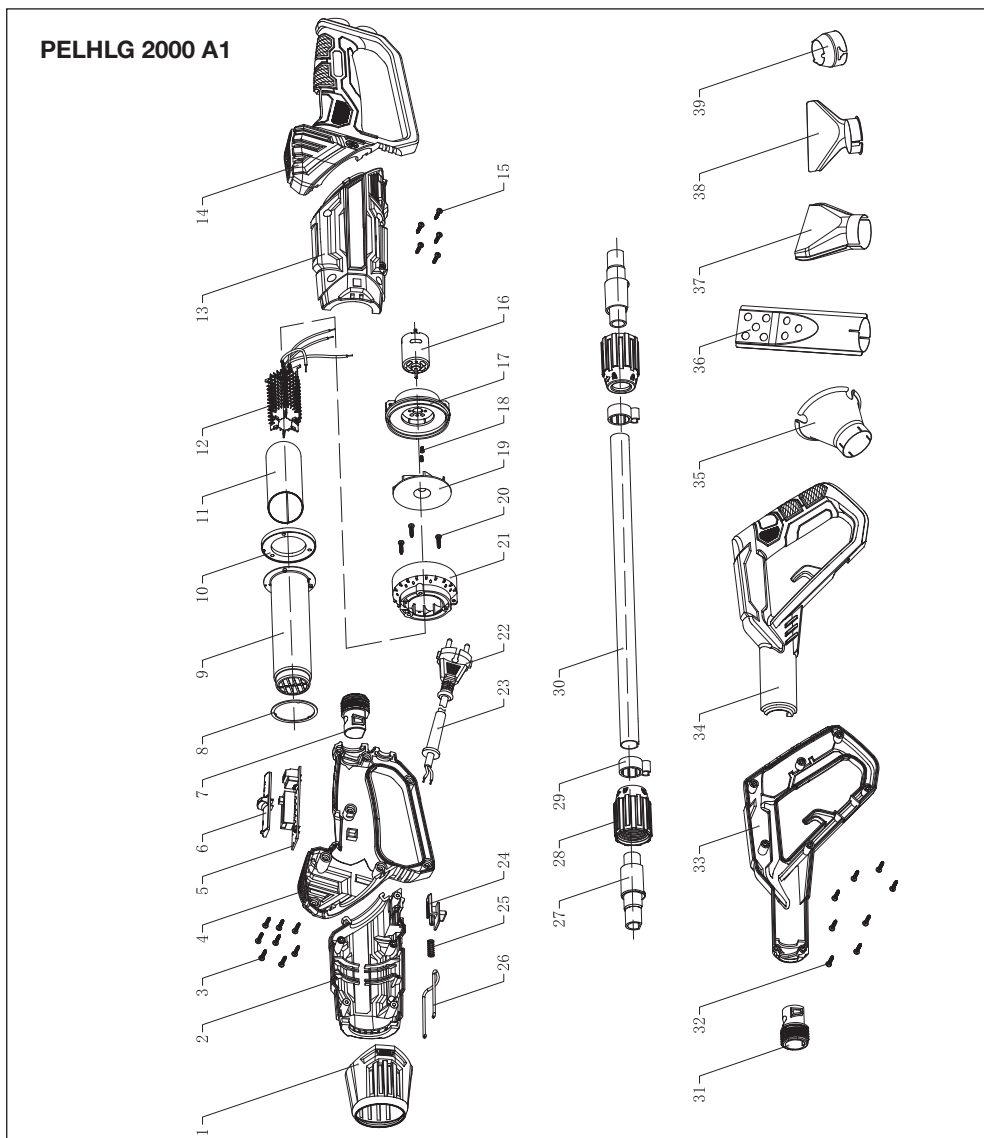

informativ • informatif • informatief

**GRIZZLY TOOLS GMBH & CO. KG**

Stockstädter Straße 20

63762 Großostheim

GERMANY

Version des informations · Stand van de  
informatie · Stand der Informationen:  
10/2024

Ident.-No.: 72090435102024-BE

---



IAN 471821\_2407

BE