



20 V AKKU-UNIVERSALSTREUER/ 20V CORDLESS MULTI-PURPOSE SPREADER/ 20 V ÉPANDEUR UNIVERSEL SANS FIL PUSA B1

(DE) (AT) (BE) (CH)
20 V AKKU-UNIVERSALSTREUER
Bedienungs- und Sicherheitshinweise
Originalbetriebsanleitung

(GB) (IE) (NI) (CY) (MT)
**20V CORDLESS MULTI-PURPOSE
SPREADER**
Operation and safety notes
Translation of the original instructions

(FR) (BE)
20 V ÉPANDEUR UNIVERSEL SANS FIL
Instructions d'utilisation et consignes de sécurité
Traduction de la notice originale

(NL) (BE)
20 V UNIVERSELE ACCU-STROOIER
Bedienings- en veiligheidsinstructies
Vertaling van de oorspronkelijke gebruiksaanwijzing

(PL)
**20 V AKUMULATOROWY SIEWNIK
UNIwersALNY**
Wskazówki dotyczące obsługi i bezpieczeństwa
Tłumaczenie instrukcji oryginalnej

(CZ)
**20 V AKU UNIVERZÁLNÍ
ROZMETADLO**
Pokyny pro obsluhu a bezpečnostní pokyny
Překlad původního návodu k používání

(SK)
**20 V AKU UNIVERZÁLNY
ROZPRAŠOVAČ**
Pokyny pre obsluhu a bezpečnostné pokyny
Preklad pôvodného návodu na použitie

(ES)
**20 V ESPARCIDOR UNIVERSAL
RECARGABLE**
Instrucciones de utilización y de seguridad
Traducción del manual original

(DK)
**20 V BATTERIDREVET
UNIVERSALSPREDER**
Brugs- og sikkerhedsanvisninger
Oversættelse af den originale brugsanvisning

(IT)
**20 V SPARGITORE UNIVERSALE
RICARICABILE**
Indicazioni per l'uso e per la sicurezza
Traduzione delle istruzioni originali

(HU)
20 V AKKUS UNIVERZÁLIS SZÓRÓ
Kezelési és biztonsági utalások
Eredeti használati utasítás fordítása

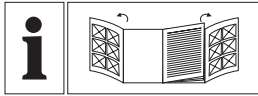

DE/AT/BE/CH	Bedienungs- und Sicherheitshinweise	Seite	5
GB/IE/NI/CY/MT	Operation and safety notes	Page	23
FR/BE	Instructions d'utilisation et consignes de sécurité	Page	39
NL/BE	Bedienings- en veiligheidsinstructies	Pagina	57
PL	Wskazówki dotyczące obsługi i bezpieczeństwa	Strona	73
CZ	Pokyny pro obsluhu a bezpečnostní pokyny	Strana	90
SK	Pokyny pre obsluhu a bezpečnostné pokyny	Strana	106
ES	Instrucciones de utilización y de seguridad	Página	122
DK	Brugs- og sikkerhedsanvisninger	Side	139
IT	Indicazioni per l'uso e per la sicurezza	Pagina	155
HU	Kezelési és biztonsági utalások	Oldal	172

A

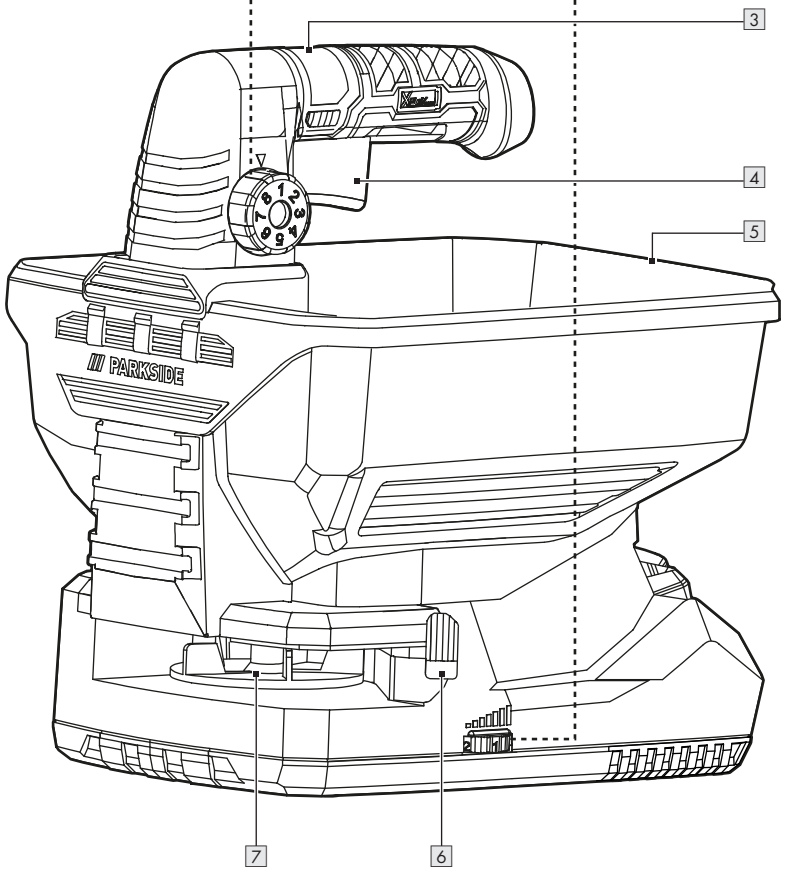
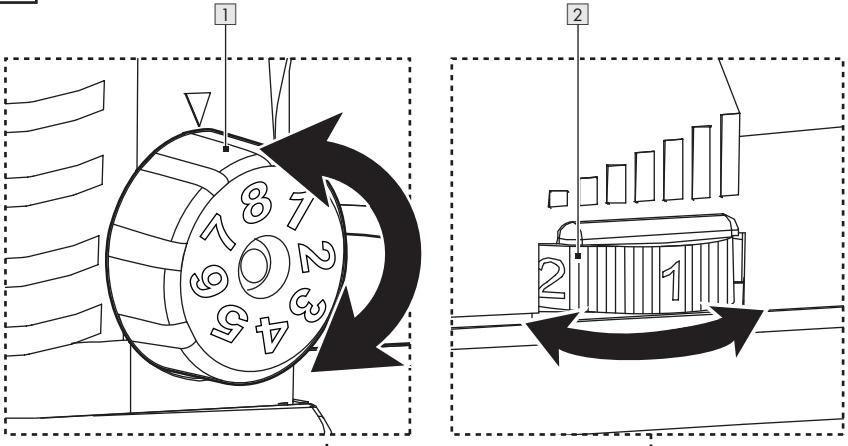

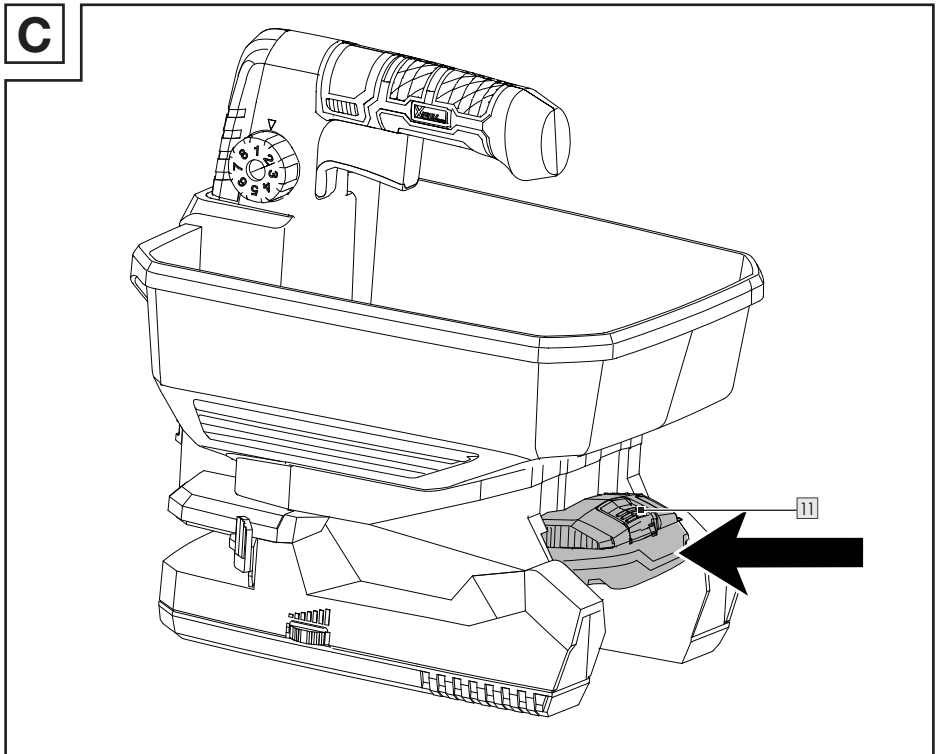
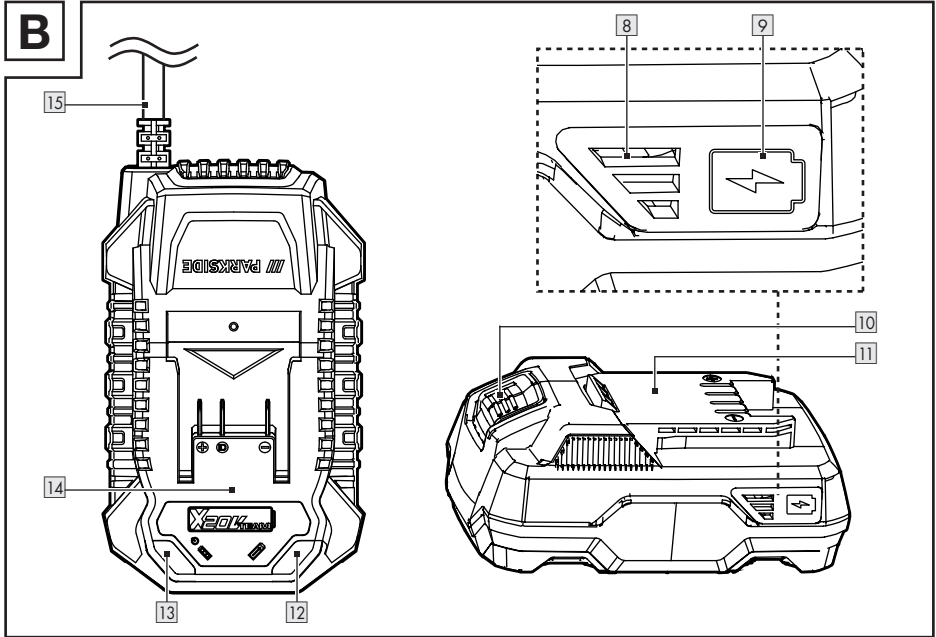



AKKU KOMPATIBEL MIT ALLEN GERÄTEN DER SERIE „X 20 V TEAM“
BATTERY COMPATIBLE WITH ALL DEVICES OF THE SERIES “X 20 V TEAM”

BATTERIE COMPATIBLE AVEC TOUS LES APPAREILS DE LA SÉRIE
« X 20 V TEAM »

ACCU GESCHIKT VOOR ALLE APPARATEN UIT DE SERIE “X 20 V TEAM”

AKUMULATOR KOMPATYBILNY ZE WSZYSTKIMI URZĄDZENIAMI SERII
„X 20 V TEAM”

AKUMULÁTOR KOMPATIBILNÍ SE VŠEMI PŘÍSTROJI ŘADY „X 20 V TEAM“

AKUMULÁTOR JE KOMPATIBILNÝ SO VŠETKÝMI PŘÍSTROJMI ZO SÉRIE
„X 20 V TEAM“

BATERÍA COMPATIBLE CON TODOS LOS DISPOSITIVOS DE LA SERIE
“X 20 V TEAM”

BATTERIET ER KOMPATIBELT MED ALLE APPARATER I SERIEN ”X 20 V TEAM”

BATTERIA COMPATIBILE CON TUTTI GLI APPARECCHI DELLA SERIE
“X 20 V TEAM”

AZ AKKU AZ „X 20 V TEAM” MINDEN KÉSZÜLÉKÉVEL KOMPATIBILIS

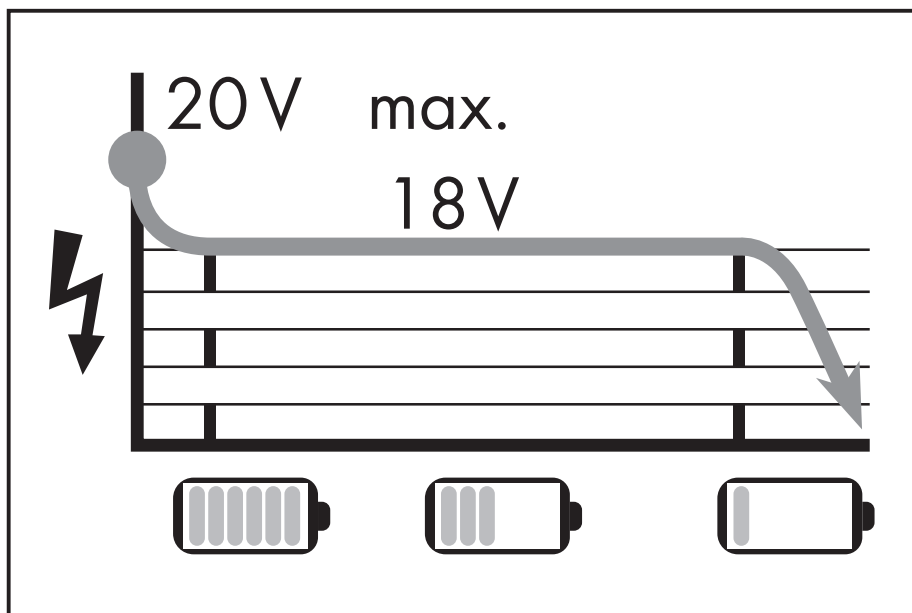

D

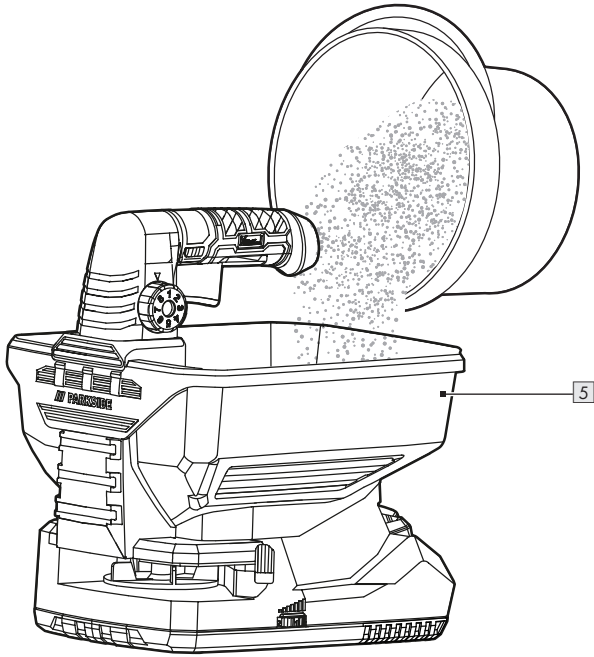

E

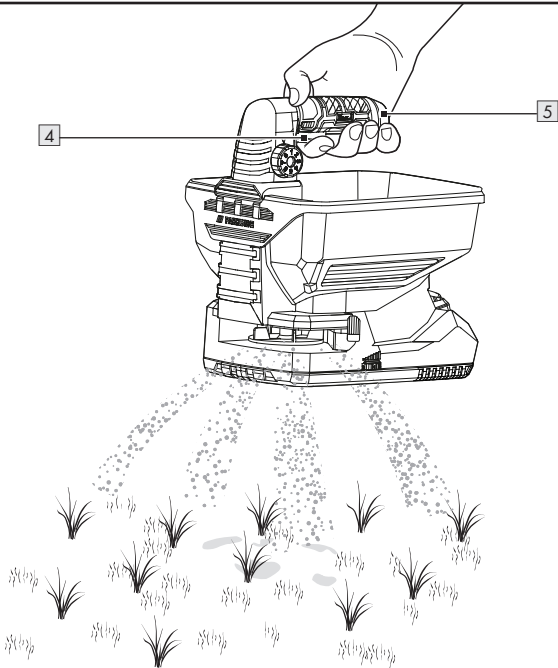

Liste der verwendeten Piktogramme/Symbole	Seite	6
Einleitung	Seite	7
Bestimmungsgemäße Verwendung	Seite	7
Lieferumfang	Seite	7
Teilebeschreibung	Seite	7
Technische Daten	Seite	8
Allgemeine Sicherheitshinweise	Seite	10
Allgemeine Sicherheitshinweise für Elektrowerkzeuge	Seite	10
Sicherheitshinweise für Ladegeräte	Seite	13
Restrisiken	Seite	15
Inbetriebnahme	Seite	15
Produkt auspacken	Seite	15
Akku-Pack-Ladezustand prüfen	Seite	15
Akku-Pack laden	Seite	15
Akku-Pack entnehmen/einsetzen	Seite	16
Bedienung	Seite	16
Produkt befüllen	Seite	17
Produkt einstellen	Seite	17
Produkt verwenden	Seite	17
Fehlerbehebung	Seite	18
Reinigung und Wartung	Seite	18
Reinigung	Seite	18
Wartung	Seite	18
Lagerung	Seite	18
Transport	Seite	19
Entsorgung	Seite	19
Garantie	Seite	20
Abwicklung im Garantiefall	Seite	20
Service	Seite	21
EU-Konformitätserklärung	Seite	22

Liste der verwendeten Piktogramme/Symbole

	Lesen Sie die Bedienungsanleitung.		Augenschutz tragen!
	GEFAHR! Dieses Symbol mit dem Signalwort „Gefahr“ bezeichnet eine Gefährdung mit einem hohen Risikograd, die, wenn sie nicht vermieden wird, eine schwere Verletzung oder den Tod zur Folge hat.		Atemschutz tragen!
			Schalten Sie das Produkt aus und entnehmen Sie den Akku-Pack 11 vor dem Auswechseln von Zubehör, Reinigung und bei Nichtgebrauch.
	WARNUNG! Dieses Symbol mit dem Signalwort „Warnung“ bezeichnet eine Gefährdung mit einem mittleren Risikograd, die, wenn sie nicht vermieden wird, eine schwere Verletzung oder den Tod zur Folge haben kann.		Es besteht ein Verletzungsrisiko durch herausgeschleuderte Teile.
			Halten Sie Personen, die sich in der Nähe aufhalten, vom Produkt fern.
	VORSICHT! Dieses Symbol mit dem Signalwort „Vorsicht“ bezeichnet eine Gefährdung mit einem niedrigen Risikograd, die, wenn sie nicht vermieden wird, eine geringe oder mäßige Verletzung zur Folge haben kann.		Nicht in die Auswurföffnung greifen.
			Das Streurad 7 dreht sich weiter.
	ACHTUNG! – Warnt vor möglichen Sachschäden (z. B. Kurzschlussgefahr)		Gleichstrom/-spannung
	Garantierter Schallleistungspegel in dB	n₀	Leerlaufdrehzahl
	Das CE-Zeichen bestätigt Konformität mit den für das Produkt zutreffenden EU-Richtlinien.	 	Sicherheitshinweise Handlungsanweisungen

20 V AKKU- UNIVERSALSTREUER

● **Einleitung**

Wir beglückwünschen Sie zum Kauf Ihres neuen Produkts. Sie haben sich damit für ein hochwertiges Produkt entschieden. Die Bedienungsanleitung ist Teil dieses Produkts. Sie enthält wichtige Hinweise für Sicherheit, Gebrauch und Entsorgung. Machen Sie sich vor der Benutzung des Produkts mit allen Bedien- und Sicherheitshinweisen vertraut. Benutzen Sie das Produkt nur wie beschrieben und für die angegebenen Einsatzbereiche. Händigen Sie alle Unterlagen bei Weitergabe des Produkts an Dritte mit aus.

● **Bestimmungsgemäße Verwendung**

- Dieses Produkt ist für das Streuen von Grassamen, Düngemitteln, Steinsalz und Enteiser im Gartenbereich geeignet.
- Sand und pulverförmige (mehlige) Düngemittel können nicht verwendet werden.
- Jede andere Verwendung, die in dieser Bedienungsanleitung nicht ausdrücklich zugelassen wird, kann zu Schäden am Produkt führen und eine ernsthafte Gefahr für den Benutzer darstellen.
- Der Hersteller haftet nicht für Schäden, die durch bestimmungswidrigen Gebrauch oder falsche Bedienung verursacht wurden.
- Dieses Produkt ist nicht zur gewerblichen Nutzung geeignet. Bei gewerblichem Einsatz erlischt die Garantie.

- Das Produkt ist Teil der Serie **X 20 V TEAM** von Parkside und kann mit Akkus der Serie **X 20 V TEAM** von Parkside betrieben werden. Die Akkus dürfen nur mit Ladegeräten der Serie **X 20 V TEAM** von Parkside geladen werden.

● **Lieferumfang**

- 1 Akku-Universalstreuer
- 1 Bedienungsanleitung

● **Teilebeschreibung**

Schlagen Sie vor dem Lesen die Seiten mit den Abbildungen auf und machen Sie sich mit allen Funktionen des Produkts vertraut.

(Abb. A)

- 1 Drehregler zur Einstellung der Durchflussrate
- 2 Drehzahlregler
- 3 Handgriff
- 4 Ein-/Ausschalter
- 5 Streugutbehälter
- 6 Streubreitenbegrenzer
- 7 Streurad

(Abb. B)

- 8 Ladezustand-LEDs (rot/orange/grün)
- 9 Taste zur Ladezustandsanzeige
- 10 Entriegelungstaste
- 11 Akku-Pack *
- 12 Ladekontroll-LED – Rot
- 13 Ladekontroll-LED – Grün
- 14 Ladegerät *
- 15 Anschlussleitung mit Netzstecker

* Akku-Pack und Ladegerät sind nicht im Lieferumfang enthalten.

● Technische Daten

Akku-Universalstreuer	PUSA B1
Nenningangsspannung U:	20 V --- (Gleichstrom)
Leerlaufdrehzahl n_0 :	max. 2 200 min^{-1}
Fassungsvermögen Streugutbehälter:	3,3 Liter
Max. Flächenleistung:	800 m^2
Max. Streubreite:	5 m
Gewicht (leer, ohne Akku):	ca. 1,26 kg

Akku-Pack	PAP 20 B1 *
Typ:	Lithium-Ionen
Nennspannung:	20 V --- max.
Kapazität:	2,0 Ah
Energiewert:	40 Wh
Anzahl der Zellen:	5

Akku-Pack	PAP 20 B3 *
Typ:	Lithium-Ionen
Nennspannung:	20 V --- max.

Kapazität:	4,0 Ah
Energiewert:	80 Wh
Anzahl der Zellen:	10

Schnellladegerät	PLG 20 C3 *
Eingang:	
Nennspannung:	230–240 V~
Nennfrequenz:	50 Hz
Nennleistung:	120 W
Sicherung (intern):	3,15 A / $\frac{T3,15A}{\text{---}}$
Ausgang:	
Nennspannung:	21,5 V ---
Ladestrom:	4,5 A
Schutzklasse:	II/□

Empfohlene Umgebungstemperatur:	
Maximale Temperatur insgesamt:	max. +50 °C
Beim Laden:	+4 °C bis +40 °C
Beim Betrieb:	+4 °C bis +50 °C
Bei der Lagerung:	0 °C bis +45 °C

Ladedauer

	** PAP 20 B1 2 Ah	** PAP 20 B3 4 Ah
* PLG 20 A4/C1 (max. 2,4 A)	60 min	120 min
* PLG 20 C2 (max. 3,5 A)	45 min	80 min
* PLG 20 A3/C3 (max. 4,5 A)	35 min	60 min
* PDSLGL 20 A1 (max. 4,5 A)	35 min	60 min
* Ladegerät		
** Akku-Pack		

* Akku-Pack und Ladegerät sind nicht im Lieferumfang enthalten.

Geräuschemissionswerte

Die gemessenen Werte wurden in Übereinstimmung mit den in der Konformitätserklärung genannten Normen und Bestimmungen ermittelt.

Schalldruckpegel L_{pA} :	72,7 dB
Unsicherheit K_{pA} :	3,0 dB
Schallleistungspegel L_{WA} :	
– gemessen:	80,7 dB
– garantiert:	84 dB
Unsicherheit K_{WA} :	3,0 dB

Schwingungsemissionswerte

Schwingungsgesamtwerte (Vektorsumme dreier Richtungen), ermittelt entsprechend EN 62841:

Vibration a_h :	< 2,5 m/s ²
Unsicherheit K:	1,5 m/s ²

WARNUNG!

- ▶ Die Schwingungs- und Geräuschemissionen können während der tatsächlichen Benutzung des Elektrowerkzeugs von den Angabewerten abweichen, abhängig von der Art und Weise, in der das Elektrowerkzeug verwendet wird, insbesondere, welche Art von Werkstück bearbeitet wird.

WARNUNG!

- ▶ Versuchen Sie, die Belastung so gering wie möglich zu halten. Beispielhafte Maßnahmen zur Verringerung der Vibrationsbelastung sind das Tragen von Handschuhen beim Gebrauch des Werkzeugs und die Begrenzung der Arbeitszeit. Dabei sind alle Anteile des Betriebszyklus zu berücksichtigen (beispielsweise Zeiten, in denen das Elektrowerkzeug abgeschaltet ist, und solche, in denen es zwar eingeschaltet ist, aber ohne Belastung läuft).

HINWEIS

- ▶ Die angegebenen Schwingungsgesamtwerte und die angegebenen Geräuschemissionswerte sind nach einem genormten Prüfverfahren gemessen worden und können zum Vergleich eines Elektrowerkzeugs mit einem anderen verwendet werden.
- ▶ Die angegebenen Schwingungsgesamtwerte und die angegebenen Geräuschemissionswerte können auch zu einer vorläufigen Einschätzung der Belastung verwendet werden.



Allgemeine Sicherheitshinweise

● Allgemeine Sicherheitshinweise für Elektrowerkzeuge

⚠️ WARNUNG!

- **Lesen Sie alle Sicherheitshinweise, Anweisungen, Bebilderungen und technischen Daten, mit denen dieses Elektrowerkzeug versehen ist.** Versäumnisse bei der Einhaltung der Sicherheitshinweise und Anweisungen können elektrischen Schlag, Brand und/oder schwere Verletzungen verursachen.

Bewahren Sie alle Sicherheitshinweise und Anweisungen für die Zukunft auf.

Der in den Sicherheitshinweisen verwendete Begriff „Elektrowerkzeug“ bezieht sich auf netzbetriebene Elektrowerkzeuge (mit Netzleitung) oder auf akkubetriebene Elektrowerkzeuge (ohne Netzleitung).

Arbeitsplatzsicherheit

- 1) **Halten Sie Ihren Arbeitsbereich sauber und gut beleuchtet.** Unordnung oder unbeleuchtete Arbeitsbereiche können zu Unfällen führen.
- 2) **Arbeiten Sie mit dem Elektrowerkzeug nicht in explosionsgefährdeter Umgebung, in der sich brennbare Flüssigkeiten, Gase oder Stäube befinden.** Elektrowerkzeuge erzeugen Funken, die den Staub oder die Dämpfe entzünden können.
- 3) **Halten Sie Kinder und andere Personen während der Benutzung des Elektrowerkzeugs fern.** Bei

Ablenkung können Sie die Kontrolle über das Gerät verlieren.

Elektrische Sicherheit

- 1) **Der Anschlussstecker des Elektrowerkzeugs muss in die Steckdose passen. Der Stecker darf in keiner Weise verändert werden. Verwenden Sie keine Adapterstecker gemeinsam mit schutzgeerdeten Elektrowerkzeugen.** Unveränderte Stecker und passende Steckdosen verringern das Risiko eines elektrischen Schlages.
- 2) **Vermeiden Sie Körperkontakt mit geerdeten Oberflächen wie von Rohren, Heizungen, Herden und Kühlschränken.** Es besteht ein erhöhtes Risiko durch elektrischen Schlag, wenn Ihr Körper geerdet ist.
- 3) **Halten Sie Elektrowerkzeuge von Regen oder Nässe fern.** Das Eindringen von Wasser in ein Elektrowerkzeug erhöht das Risiko eines elektrischen Schlages.
- 4) **Zweckentfremden Sie die Anschlussleitung nicht, um das Elektrowerkzeug zu tragen, aufzuhängen oder um den Stecker aus der Steckdose zu ziehen. Halten Sie die Anschlussleitung fern von Hitze, Öl, scharfen Kanten oder sich bewegenden Teilen.** Beschädigte oder verwickelte Anschlussleitungen erhöhen das Risiko eines elektrischen Schlages.
- 5) **Wenn Sie mit einem Elektrowerkzeug im Freien arbeiten, verwenden Sie nur Verlängerungsleitungen, die auch für den Außenbereich geeignet sind.** Die Anwendung einer für den Außenbereich geeigneten Verlängerungsleitung verringert das Risiko eines elektrischen Schlages.

- 6) **Wenn der Betrieb des Elektrowerkzeuges in feuchter Umgebung nicht vermeidbar ist, verwenden Sie einen Fehlerstromschutzschalter.** Der Einsatz eines Fehlerstromschutzschalters vermindert das Risiko eines elektrischen Schlages.

Sicherheit von Personen

- 1) **Seien Sie aufmerksam, achten Sie darauf, was Sie tun, und gehen Sie mit Vernunft an die Arbeit mit einem Elektrowerkzeug. Benutzen Sie kein Elektrowerkzeug, wenn Sie müde sind oder unter dem Einfluss von Drogen, Alkohol oder Medikamenten stehen.** Ein Moment der Unachtsamkeit beim Gebrauch des Elektrowerkzeuges kann zu ernsthaften Verletzungen führen.
- 2) **Tragen Sie persönliche Schutzausrüstung und immer eine Schutzbrille.** Das Tragen persönlicher Schutzausrüstung, wie Staubmaske, rutschfeste Sicherheitsschuhe, Schutzhelm oder Gehörschutz, je nach Art und Einsatz des Elektrowerkzeuges, verringert das Risiko von Verletzungen.
- 3) **Vermeiden Sie eine unbeabsichtigte Inbetriebnahme. Vergewissern Sie sich, dass das Elektrowerkzeug ausgeschaltet ist, bevor Sie es an die Stromversorgung und/oder den Akku anschließen, es aufnehmen oder tragen.** Wenn Sie beim Tragen des Elektrowerkzeuges den Finger am Schalter haben oder das Gerät eingeschaltet an die Stromversorgung anschließen, kann dies zu Unfällen führen.

- 4) **Entfernen Sie Einstellwerkzeuge oder Schraubenschlüssel, bevor Sie das Elektrowerkzeug einschalten.** Ein Werkzeug oder Schlüssel, der sich in einem drehenden Geräteteil befindet, kann zu Verletzungen führen.
- 5) **Vermeiden Sie eine abnormale Körperhaltung. Sorgen Sie für einen sicheren Stand und halten Sie jederzeit das Gleichgewicht.** Dadurch können Sie das Elektrowerkzeug in unerwarteten Situationen besser kontrollieren.
- 6) **Tragen Sie geeignete Kleidung. Tragen Sie keine weite Kleidung oder Schmuck. Halten Sie Haare, Kleidung und Handschuhe fern von sich bewegenden Teilen.** Lockere Kleidung, Schmuck oder lange Haare können von sich bewegenden Teilen erfasst werden.
- 7) **Wenn Staubabsaug- und -auffangeinrichtungen montiert werden können, vergewissern Sie sich, dass diese angeschlossen sind und richtig verwendet werden.** Verwendung einer Staubabsaugung kann Gefährdungen durch Staub verringern.
- 8) **Wiegen Sie sich nicht in falscher Sicherheit und setzen Sie sich nicht über die Sicherheitsregeln für Elektrowerkzeuge hinweg, auch wenn Sie nach vielfachem Gebrauch mit dem Elektrowerkzeug vertraut sind.** Achtloses Handeln kann binnen Sekundenbruchteilen zu schweren Verletzungen führen.

Verwendung und Behandlung des Elektrowerkzeugs

- 1) **Überlasten Sie das Gerät nicht. Verwenden Sie für Ihre Arbeit das dafür bestimmte Elektrowerkzeug.** Mit dem passenden

Elektrowerkzeug arbeiten Sie besser und sicherer im angegebenen Leistungsbereich.

- 2) **Benutzen Sie kein Elektrowerkzeug, dessen Schalter defekt ist.** Ein Elektrowerkzeug, das sich nicht mehr ein- oder ausschalten lässt, ist gefährlich und muss repariert werden.
- 3) **Ziehen Sie den Stecker aus der Steckdose und/oder entfernen Sie den Akku, bevor Sie Geräteeinstellungen vornehmen, Zubehörteile wechseln oder das Gerät weglegen.** Diese Vorsichtsmaßnahme verhindert den unbeabsichtigten Start des Elektrowerkzeugs.
- 4) **Bewahren Sie unbenutzte Elektrowerkzeuge außerhalb der Reichweite von Kindern auf. Lassen Sie Personen das Gerät nicht benutzen, die mit diesem nicht vertraut sind oder diese Anweisungen nicht gelesen haben.** Elektrowerkzeuge sind gefährlich, wenn sie von unerfahrenen Personen benutzt werden.
- 5) **Pflegen Sie Elektrowerkzeuge mit Sorgfalt. Kontrollieren Sie, ob bewegliche Teile einwandfrei funktionieren und nicht klemmen, ob Teile gebrochen oder so beschädigt sind, dass die Funktion des Elektrowerkzeuges beeinträchtigt ist. Lassen Sie beschädigte Teile vor dem Einsatz des Gerätes reparieren.** Viele Unfälle haben ihre Ursache in schlecht gewarteten Elektrowerkzeugen.
- 6) **Halten Sie Schneidwerkzeuge scharf und sauber.** Sorgfältig gepflegte Schneidwerkzeuge mit scharfen Schneidkanten verklebmen

sich weniger und sind leichter zu führen.

- 7) **Verwenden Sie Elektrowerkzeug, Zubehör, Einsatzwerkzeuge usw. entsprechend diesen Anweisungen. Berücksichtigen Sie dabei die Arbeitsbedingungen und die auszuführende Tätigkeit.** Der Gebrauch von Elektrowerkzeugen für andere als die vorgesehenen Anwendungen kann zu gefährlichen Situationen führen.
- 8) **Halten Sie Griffe und Griffflächen trocken, sauber und frei von Öl und Fett.** Rutschige Griffe und Griffflächen erlauben keine sichere Bedienung und Kontrolle des Elektrowerkzeugs in unvorhergesehenen Situationen.

Verwendung und Behandlung des Akkuwerkzeugs

- 1) **Laden Sie Akkus nur mit Ladegeräten auf, die vom Hersteller empfohlen werden.** Durch ein Ladegerät, das für eine bestimmte Art von Akkus geeignet ist, besteht Brandgefahr, wenn es mit anderen Akkus verwendet wird.
- 2) **Verwenden Sie nur die dafür vorgesehenen Akkus in den Elektrowerkzeugen.** Der Gebrauch von anderen Akkus kann zu Verletzungen und Brandgefahr führen.
- 3) **Halten Sie den nicht benutzten Akku fern von Büroklammern, Münzen, Schlüsseln, Nägeln, Schrauben oder anderen kleinen Metallgegenständen, die eine Überbrückung der Kontakte verursachen könnten.** Ein Kurzschluss zwischen den Akkukontakten kann Verbrennungen oder Feuer zur Folge haben.

- 4) **Bei falscher Anwendung kann Flüssigkeit aus dem Akku austreten. Vermeiden Sie den Kontakt damit. Bei zufälligem Kontakt mit Wasser abspülen. Wenn die Flüssigkeit in die Augen kommt, nehmen Sie zusätzlich ärztliche Hilfe in Anspruch.** Austretende Akkuflüssigkeit kann zu Hautreizungen oder Verbrennungen führen.
- 5) **Benutzen Sie keinen beschädigten oder veränderten Akku.** Beschädigte oder veränderte Akkus können sich unvorhersehbar verhalten und zu Feuer, Explosion oder Verletzungsgefahr führen.
- 6) **Setzen Sie einen Akku keinem Feuer oder zu hohen Temperaturen aus.** Feuer oder Temperaturen über 130 °C können eine Explosion hervorrufen.
- 7) **Befolgen Sie alle Anweisungen zum Laden und laden Sie den Akku oder das Akkuwerkzeug niemals außerhalb des in der Betriebsanleitung angegebenen Temperaturbereichs.** Falsches Laden oder Laden außerhalb des zugelassenen Temperaturbereichs kann den Akku zerstören und die Brandgefahr erhöhen.

Service

- 1) **Lassen Sie Ihr Elektrowerkzeug nur von qualifiziertem Fachpersonal und nur mit Original-Ersatzteilen reparieren.** Damit wird sichergestellt, dass die Sicherheit des Elektrowerkzeuges erhalten bleibt.
- 2) **Warten Sie niemals beschädigte Akkus.** Sämtliche Wartung von Akkus sollte nur durch den

Hersteller oder bevollmächtigte Kundendienststellen erfolgen.

● Sicherheitshinweise für Ladegeräte

- Dieses Produkt kann von Kindern ab 8 Jahren und darüber sowie von Personen mit verringerten physischen, sensorischen oder mentalen Fähigkeiten oder Mangel an Erfahrung und Wissen benutzt werden, wenn sie beaufsichtigt oder bezüglich des sicheren Gebrauchs des Produkts unterwiesen wurden und die daraus resultierenden Gefahren verstehen. Kinder dürfen nicht mit dem Produkt spielen. Reinigung und Benutzer-Wartung dürfen nicht von Kindern ohne Beaufsichtigung durchgeführt werden.
- Laden Sie keine nicht wieder aufladbaren Batterien auf. Verstoß gegen diesen Hinweis führt zu Gefährdungen.

- Wenn die Anschlussleitung beschädigt wird, muss sie durch den Hersteller oder seinen Kundendienst oder eine ähnlich qualifizierte Person ersetzt werden, um Gefährdungen zu vermeiden.
- Schützen Sie elektrische Teile gegen Feuchtigkeit. Tauchen Sie diese nie in Wasser oder andere Flüssigkeiten, um einen elektrischen Schlag zu vermeiden. Halten Sie das Produkt nie unter fließendes Wasser. Beachten Sie die Anweisungen für Reinigung, Wartung und Reparatur.
- Das Produkt ist nur den Gebrauch in Innenräumen geeignet.

⚠ ACHTUNG! Dieses Ladegerät ist ausschließlich zum Aufladen von Akku-Packs der folgenden Typen geeignet:

Parkside 20 V Akku-Pack		
PAP 20 B1	2 Ah	5 Zellen
PAP 20 B3	4 Ah	10 Zellen

- Kunden aus den folgenden Ländern können in den Lidl-Onlineshops kompatible Ersatzbatterien und Ladegeräte bestellen: Deutschland (lidl.de), Frankreich (lidl.fr), Belgien (lidl.be), Tschechische Republik (lidl.cz), Niederlande (lidl.nl), Polen (lidl.pl), Slowakei (lidl.sk), Spanien (lidl.es). Kunden aus allen anderen Ländern können diese unter www.optimex-shop.com bestellen.

● Restrisiken

HINWEIS

- ▶ Dieses Produkt erzeugt während des Betriebs ein elektromagnetisches Feld! Dieses Feld kann unter bestimmten Umständen aktive oder passive medizinische Implantate beeinträchtigen! Um die Gefahr von ernsthaften oder tödlichen Verletzungen zu verringern, empfehlen wir Personen mit medizinischen Implantaten ihren Arzt und den Hersteller vom medizinischen Implantat zu konsultieren, bevor das Produkt bedient wird!

Auch wenn Sie dieses Produkt vorschriftsmäßig bedienen, bleibt ein potenzielles Risiko für Personen- und Sachschäden bestehen. Folgende Gefahren können im Zusammenhang mit der Bauweise und Ausführung dieses Produkts unter anderem auftreten:

- Lungenschäden, falls kein geeigneter Atemschutz getragen wird.
- Gehörschäden, falls kein geeigneter Gehörschutz getragen wird.
- Gesundheitsschäden, die aus Hand-Arm-Schwingungen resultieren, falls das Produkt über einen längeren Zeitraum verwendet wird oder nicht ordnungsgemäß geführt und gewartet wird.
- Augenschäden, falls kein geeigneter Augenschutz getragen wird.

● Inbetriebnahme

● Produkt auspacken

1. Entnehmen Sie das Produkt aus der Verpackung und entfernen Sie sämtliche Verpackungsmaterialien und Schutzfolien.

2. Prüfen Sie, ob alle Teile vorhanden sind und ob der beschriebene Lieferumfang vollständig ist (siehe „Lieferumfang“).
3. Überprüfen Sie, ob sich das Produkt und sämtliche Teile in gutem Zustand befinden. Sollten Sie eine Beschädigung oder einen Defekt feststellen, verwenden Sie das Produkt nicht, sondern verfahren Sie wie im Kapitel „Garantie“ beschrieben.

● Akku-Pack-Ladezustand prüfen

HINWEIS

- ▶ Die Ladezustands-LEDs [8] signalisieren den Ladezustand des Akku-Packs [11].

- Akku-Pack-Ladezustand prüfen: Drücken Sie die Taste zur Ladezustandsanzeige [9]. Die Ladezustand-LEDs [8] leuchten auf:

LED [8]	Ladezustand
Rot/orange/grün	Maximal
Rot/orange	Mittel
Rot	Niedrig

● Akku-Pack laden

HINWEIS

- ▶ Sie können den Akku-Pack [11] jederzeit aufladen, ohne die Lebensdauer zu verkürzen.
- ▶ Eine Unterbrechung des Ladevorgangs schädigt den Akku-Pack [11] nicht.

HINWEIS

- ▶ Laden Sie den Akku-Pack **11** vor dem Gebrauch, falls dieser auf mittlerem oder niedrigem Ladezustand sein sollte.

- Die Ladekontroll-LEDs (grün **13** und rot **12**) informieren über den Status des Ladegeräts **14** und des Akku-Packs **11**:

LED	Status
Rote LED leuchtet	Akku-Pack lädt
Grüne LED leuchtet	Akku-Pack voll geladen
Grüne und rote LED blinken	Akku-Pack defekt
Rote LED blinkt	Akku-Pack zu kalt oder zu warm
Grüne LED leuchtet (ohne Akku-Pack)	Ladegerät bereit

1. Setzen Sie den Akku-Pack **11** in das Ladegerät **14** ein.
2. Verbinden Sie die Anschlussleitung mit Netzstecker **15** des Ladegeräts **14** mit der Steckdose.
3. Wenn der Akku-Pack **11** voll geladen ist: Entnehmen Sie den Akku-Pack aus dem Ladegerät **14**. Ziehen Sie danach die Anschlussleitung mit Netzstecker **15** des Ladegeräts aus der Steckdose.

● Akku-Pack entnehmen/ einsetzen

(Abb. C)

▲ WARNUNG!



Schalten Sie das Produkt aus und entnehmen Sie den Akku-Pack **11** vor dem Auswechseln von Zubehör, Reinigung und bei Nichtgebrauch.

HINWEIS

- ▶ Der Akku-Pack **11** kann nur in einer Richtung in das Produkt eingesetzt werden.
- Akku-Pack entnehmen: Drücken Sie die Entriegelungstaste **10**. Ziehen Sie den Akku-Pack **11** nach vorne aus dem Produktfuß heraus.
- Akku-Pack einsetzen: Schieben Sie den Akku-Pack **11** in den Produktfuß ein, bis der Akku-Pack einrastet.

● Bedienung

▲ WARNUNG!



Tragen Sie Augenschutz!



Tragen Sie Atemschutz!

▲ WARNUNG!



Schalten Sie das Produkt aus und entnehmen Sie den Akku-Pack **11** vor dem Auswechseln von Zubehör, Reinigung und bei Nichtgebrauch.

● Produkt befüllen

(Abb. D)

1. Stellen Sie das Produkt auf eine ebene Oberfläche.
2. Geben Sie das gewünschte Streugut in den Streugutbehälter **5**.

● Produkt einstellen

(Abb. A)

Durchflussrate einstellen

HINWEIS

- ▶ Aufgrund vieler variabler Faktoren (z. B. Schrittgeschwindigkeit, Arbeitshöhe, Motordrehzahl usw.) ist eine eindeutige Empfehlung der Streueinstellung nicht möglich. Ermitteln Sie die optimale Einstellung bei der ersten Verwendung.
- ▶ Jedes Streugut wird mit einer Anweisung ausgeliefert, wie viel Gramm pro Quadratmeter ausgebracht werden sollen.
- ▶ Halten Sie die Durchflussrate bei geringen Mengen niedrig. Erhöhen Sie die Durchflussrate bei hohen Mengen.

- Drehen Sie den Drehregler zur Einstellung der Durchflussrate **1** auf die gewünschte Stufe.

Geschwindigkeit des Streurads einstellen

HINWEIS

- ▶ Stellen Sie die Geschwindigkeit des Streurads **7** mit dem Drehzahlregler **2** ein.

- Drehen Sie den Drehzahlregler **2** nach rechts oder links, um die gewünschte Stufe einzustellen:

Stufe	Geschwindigkeit
1	Niedrig
2	
3	Mittel
4	
5	Hoch
6	

Streubreite einstellen

HINWEIS

- ▶ Begrenzen Sie die Streubreite auf der linken Seite in Laufrichtung mit dem Streubreitenbegrenzer **6**.
- ▶ Je größer die Fläche ist, desto größer sollte die Streubreite sein.

- Streubreite einstellen: Drehen Sie den Streubreitenbegrenzer **6** nach rechts oder links.

● Produkt verwenden

(Abb. E)

1. Stellen Sie sich auf die zu streuende Fläche.
2. Einschalten: Halten Sie den Ein-/Ausschalter **4** gedrückt. Die Öffnung im Streugutbehälter **5** öffnet sich. Das Streurad **7** beginnt sich zu drehen. Das Streugut wird gleichmäßig verstreut.
3. Gehen Sie in normaler Geschwindigkeit über die zu streuende Fläche und halten Sie das Produkt vor sich.

4. Nachdem eine kleine Fläche bestreut wurde: Passen Sie falls nötig die Einstellungen an.
5. Ausschalten: Lassen Sie den Ein-/Ausschalter **[4]** los.

● Fehlerbehebung

Problem	Mögliche Ursache	Lösung
Das Produkt funktioniert nicht.	Der Akku-Pack [11] ist entladen.	Laden Sie den Akku-Pack [11] .
Beim Betätigen des Ein-/Ausschalters [4] tritt kein Streugut aus.	Der Schieber der Streugutöffnung im Streugutbehälter [5] ist verklemt.	Drücken Sie mehrmals den Ein-/Ausschalter [4] , um den Schieber zu lösen.
	Der Streugutbehälter [5] ist leer.	Geben Sie Streugut in den Streugutbehälter [5] .

● Reinigung und Wartung

⚠️ WARNUNG!



Schalten Sie das Produkt aus und entnehmen Sie den Akku-Pack **[11]** vor dem Auswechseln von Zubehör, Reinigung und bei Nichtgebrauch.

● Reinigung

⚠️ WARNUNG! Stromschlagrisiko!

- ▶ Achten Sie darauf, dass keine Flüssigkeiten in das Innere des Produkts gelangen.
- ▶ Das Produkt darf weder mit Wasser abgespritzt, noch in Wasser gelegt werden.

⚠️ ACHTUNG!

- ▶ Verwenden Sie keine chemischen, alkalischen, schmirgelnde oder andere aggressive Reinigungs- oder Desinfektionsmittel, um das Produkt zu reinigen, da diese die Oberflächen beschädigen können.

HINWEIS

- ▶ Reinigen Sie das Produkt nach jeder Verwendung.
- ▶ Regelmäßige ordentliche Reinigung hilft einen sicheren Gebrauch sicherzustellen und verlängert die Lebensdauer des Produkts.
- ▶ Halten Sie Lüftungsschlitze, das Motorgehäuse und den Handgriff **[3]** des Produkts sauber.

- Reinigen Sie das Produkt mit einem leicht angefeuchteten Tuch. Verwenden Sie für schwer zugängliche Stellen eine weiche Bürste.

● Wartung

- Das Produkt ist wartungsfrei.

● Lagerung

- Lagern Sie das Produkt stets an einem für Kinder unzugänglichen Ort.

- Die Lagertemperatur für den Akku-Pack **11** und das Produkt beträgt zwischen 0 °C und +45 °C. Vermeiden Sie während der Lagerung extreme Kälte oder Hitze, damit der Akku-Pack nicht an Leistung verliert.

1. Schalten Sie das Produkt aus. Lassen Sie das Produkt abkühlen.
2. Nehmen Sie den Akku-Pack **11** vor einer längeren Lagerung (z. B. Überwinterung) aus dem Produkt.
3. Reinigen Sie das Produkt (siehe „Reinigung“).
4. Lagern Sie das Produkt und dessen Zubehör an einem dunklen, trockenen, frostfreien, staubgeschützten und gut belüfteten Ort.

● Transport

- Schützen Sie das Produkt gegen Schläge und starke Vibrationen, die insbesondere beim Transport in Fahrzeugen auftreten.
- Sichern Sie das Produkt gegen Verrutschen und Kippen.

● Entsorgung

Die Verpackung besteht aus umweltfreundlichen Materialien, die Sie über die örtlichen Recyclingstellen entsorgen können.



Beachten Sie die Kennzeichnung der Verpackungsmaterialien bei der Abfalltrennung, diese sind gekennzeichnet mit Abkürzungen (a) und Nummern (b) mit folgender Bedeutung: 1–7: Kunststoffe/20–22: Papier und Pappe/80–98: Verbundstoffe.

Produkt:



Das Produkt inkl. Zubehör und die Verpackungsmaterialien sind recyclebar und unterliegen einer erweiterten Herstellerverantwortung. Entsorgen Sie diese getrennt, den abgebildeten Info-tri (Sortierinformation) folgend, für eine bessere Abfallbehandlung.

Das Triman-Logo gilt nur für Frankreich.



Möglichkeiten zur Entsorgung des ausgedienten Produkts erfahren Sie bei Ihrer Gemeinde- oder Stadtverwaltung.



Gerät entsorgen

Das Symbol der durchgestrichenen Mülltonne bedeutet, dass dieses Gerät am Ende der Nutzungszeit nicht über den Hausmüll entsorgt werden darf. Das Gerät ist bei eingerichteten Sammelstellen, Wertstoffhöfen oder Entsorgungsbetrieben abzugeben. Zudem sind Verreiber von Elektro- und Elektronikgeräten sowie Verreiber von Lebensmitteln zur Rücknahme verpflichtet. LIDL bietet Ihnen Rückgabemöglichkeiten direkt in den Filialen und Märkten an. Rückgabe und Entsorgung sind für Sie kostenfrei. Beim Kauf eines Neugeräts haben Sie das Recht, ein entsprechendes Altgerät unentgeltlich zurückzugeben.

Zusätzlich haben Sie die Möglichkeit, unabhängig vom Kauf eines Neugeräts, unentgeltlich (bis zu drei) Altgeräte abzugeben, die in keiner Abmessung größer als 25 cm sind.

Bitte löschen Sie vor der Rückgabe alle personenbezogenen Daten.

Bitte entnehmen Sie vor der Rückgabe Batterien oder Akkumulatoren, die nicht vom Altgerät umschlossen sind, sowie Lampen, die zerstörungsfrei entnommen werden können und führen diese einer separaten Sammlung zu.

● **Garantie**

Das Produkt wurde nach strengen Qualitätsrichtlinien hergestellt und vor der Auslieferung sorgfältig geprüft. Im Falle von Material- oder Herstellungsfehlern haben Sie gegenüber dem Verkäufer des Produkts gesetzliche Rechte. Ihre gesetzlichen Rechte werden in keiner Weise durch unsere unten aufgeführte Garantie eingeschränkt.

Die Garantie für dieses Produkt beträgt 3 Jahre ab Kaufdatum. Die Garantiezeit beginnt mit dem Kaufdatum. Bewahren Sie den Originalkaufbeleg an einem sicheren Ort auf, da dieses Dokument als Nachweis des Kaufs erforderlich ist.

Alle Schäden oder Mängel, die bereits zum Zeitpunkt des Kaufs vorhanden sind, müssen unverzüglich nach dem Auspacken des Produkts gemeldet werden.

Sollte das Produkt innerhalb von 3 Jahren ab Kaufdatum einen Material- oder Herstellungsfehler aufweisen, werden wir es – nach unserer Wahl – kostenlos für Sie reparieren oder ersetzen. Die Garantiezeit verlängert sich durch einen stattgegebenen Gewährleistungsanspruch nicht. Dies gilt auch für ersetzte und reparierte Teile.

Diese Garantie erlischt, wenn das Produkt beschädigt oder unsachgemäß verwendet oder gewartet wurde.

Die Garantie deckt Material- und Herstellungsfehler ab. Diese Garantie erstreckt sich weder auf Produktteile, die normalem Verschleiß unterliegen, und somit als Verschleißteile gelten (z. B. Batterien, Schläuche, Farbpatronen), noch auf Schäden an zerbrechlichen Teilen, z. B. Schalter oder Teile aus Glas.

● **Abwicklung im Garantiefall**

Um eine schnelle Bearbeitung Ihres Anliegens zu gewährleisten, folgen Sie bitte den folgenden Hinweisen:

Bitte halten Sie für alle Anfragen den Kassenbon und die Artikelnummer (IAN 494222_2504) als Nachweis für den Kauf bereit.

Die Artikelnummer entnehmen Sie bitte dem Typenschild am Produkt, einer Gravur am Produkt, dem Titelblatt Ihrer Anleitung (unten links) oder dem Aufkleber auf der Rück- oder Unterseite des Produktes.

Sollten Funktionsfehler oder sonstige Mängel auftreten kontaktieren Sie zunächst die nachfolgend benannte Serviceabteilung telefonisch oder per EMail.

Ein als defekt erfasstes Produkt können Sie dann unter Beifügung des Kaufbelegs (Kassenbon) und der Angabe, worin der Mangel besteht und wann er aufgetreten ist, für Sie portofrei an die Ihnen mitgeteilte Service Anschrift übersenden.



Auf parkside-diy.com können Sie diese und viele weitere Handbücher einsehen und herunterladen. Mit diesem QR-Code gelangen Sie direkt auf parkside-diy.com. Wählen Sie Ihr Land aus, und suchen Sie über die Suchmaske nach den Bedienungsanleitungen. Mittels Eingabe der Artikelnummer (IAN) 494222_2504 gelangen Sie zur Bedienungsanleitung für Ihren Artikel.

● **Service**

DE Service Deutschland

Tel.: 08008855300
Kontaktformular auf
parkside-diy.com
IAN 494222_2504

AT Service Österreich

Tel.: 0800447750
Kontaktformular auf
parkside-diy.com
IAN 494222_2504

BE Service Belgien

Tel.: 080012614
Kontaktformular auf
parkside-diy.com
IAN 494222_2504

CH Service Schweiz

Tel.: 0800563601
Kontaktformular auf
parkside-diy.com
IAN 494222_2504

● EU-Konformitätserklärung

EU-KONFORMITÄTSERKLÄRUNG (Nr. 494222_2504)

IAN: 494222_2504
 Produkt-Identifikation: "PARKSIDE" Akku-Universalstreuer
 Modellnummer: HG13691

Der oben beschriebene Gegenstand der Erklärung erfüllt die einschlägigen Harmonisierungsvorschriften der Union:

Richtlinie 2006/42/EG
Richtlinie 2014/30/EU
Richtlinie 2011/65/EU mit allen dazugehörigen Änderungen

Angabe der einschlägigen harmonisierten Normen oder der anderen technischen Spezifikationen, für die die Konformität erklärt wird:

Nr. / Teile
Richtlinie 2006/42/EG
EN 62841-1:2015/A11:2022
EN ISO 12100:2010
Richtlinie 2014/30/EU
EN IEC 55014-1:2021
EN IEC 55014-2:2021

Der Gegenstand der oben beschriebenen Erklärung steht im Einklang mit der Richtlinie 2011/65/EU des Europäischen Parlaments und des Rates vom 8. Juni 2011 zur Beschränkung der Verwendung bestimmter gefährlicher Stoffe in Elektro- und Elektronikgeräten:

Nr. / Teile
EN IEC 63000:2018

Person, die die technische Dokumentation aufbewahrt: OWIM GmbH & Co.KG

Unterzeichnet für und im Namen von:
OWIM GmbH & Co. KG, Stiftsbergstraße 1, 74167 Neckarsulm, Deutschland

Diese Konformitätserklärung wird unter der alleinigen Verantwortung des Herstellers ausgestellt.

Original-Konformitätserklärung



















Neckarsulm	01.07.2025	ppa. Jens Buchheim	ppa. Dr. Thorsten Maier
Ort	Datum	Prokurist	Prokurist

DE



- List of pictograms used** Page 24
- Introduction** Page 25
 - Intended use Page 25
 - Scope of delivery Page 25
 - Parts list Page 25
 - Technical data Page 26
- General safety instructions** Page 27
 - General power tool safety warnings Page 27
 - Battery charger safety warnings Page 30
 - Residual risks Page 31
- First set-up of the product** Page 32
 - Unpacking the product Page 32
 - Checking the battery pack charging level Page 32
 - Charging the battery pack Page 32
 - Removing/inserting the battery pack Page 33
- Operation** Page 33
 - Filling the product Page 33
 - Adjusting the product Page 33
 - Using the product Page 34
- Troubleshooting** Page 34
- Cleaning and maintenance** Page 34
 - Cleaning Page 34
 - Maintenance Page 35
 - Storage Page 35
 - Transportation Page 35
- Disposal** Page 35
- Warranty** Page 36
 - Warranty claim procedure Page 36
- Service** Page 37
- EU declaration of conformity** Page 38

List of pictograms used

	Read the instruction manual.		Wear eye protection!
	DANGER! This symbol in combination with the signal word “Danger” marks a high-risk hazard that if not prevented could result in death or serious injury.		Wear a dust mask!
			Switch off the product and remove the battery pack  before replacing attachments, cleaning and when not in use.
	WARNING! This symbol in combination with the signal word “Warning” marks a medium-risk hazard that if not prevented could result in death or serious injury.		Risk of injury due to ejected parts.
			Keep persons in the vicinity away from the product.
	CAUTION! This symbol in combination with the signal word “Caution” marks a low-risk hazard that if not prevented could result in minor or moderate injury.		Do not reach into the ejection opening.
			The spreading wheel  continues to rotate.
	NOTICE! – Warns of possible damage to property/the product if not avoided (e.g. risk of short circuit)		Direct current/voltage
	Guaranteed sound power level in dB	n_0	No-load speed
	CE mark indicates conformity with relevant EU directives applicable for this product.	 	Safety information Instructions for use

20V CORDLESS **MULTI-PURPOSE SPREADER**

● **Introduction**

We congratulate you on the purchase of your new product. You have chosen a high quality product. The instructions for use are part of the product. They contain important information concerning safety, use and disposal. Before using the product, please familiarise yourself with all of the safety information and instructions for use. Only use the product as described and for the specified applications. If you pass the product on to anyone else, please ensure that you also pass on all the documentation with it.

● **Intended use**

- This product is only suitable for spreading grass seed, fertiliser, rock salt and de-icer in the garden area.
- Sand and powdery (mealy) fertilisers cannot be used.
- Any other use that is not explicitly approved in this user manual may result in damage to the equipment and represent a serious danger to the user.
- The manufacturer is not liable for damages caused by an improper use or incorrect operation of this product.
- This equipment is not suitable for commercial use. Commercial use invalidates the guarantee.

- The product is part of the **X 20 V TEAM** series from Parkside and can be operated using batteries of the **X 20 V TEAM** series from Parkside. The batteries may only be charged using chargers of the **X 20 V TEAM** series from Parkside.

● **Scope of delivery**

- 1 Cordless Multi-Purpose Spreader
- 1 User manual

● **Parts list**

Before reading, unfold the pages containing the illustrations and familiarise yourself with all functions of the product.

(Fig. A)

- 1 Rotary control for adjusting the flow rate
- 2 Speed controller
- 3 Handle
- 4 On/off switch
- 5 Spreading material container
- 6 Spreading width limiter
- 7 Spreading wheel

(Fig. B)

- 8 Charging level LEDs (red/orange/green)
- 9 Charging level button
- 10 Release button
- 11 Battery pack *
- 12 Charging control LED – Red
- 13 Charging control LED – Green
- 14 Battery charger *
- 15 Mains cord with mains plug

* Battery pack and battery charger are not included in the scope of delivery.



● Technical data

Cordless Multi-Purpose Spreader	PUSA B1
Nominal input voltage U:	20 V  (Direct current)
No-load speed n ₀ :	max. 2,200 min ⁻¹
Capacity of spreading material container:	3.3 litre
Max. area capacity:	800 m ²
Max. spreading width:	5 m
Weight (empty, without battery):	approx. 1.26 kg

Battery pack	PAP 20 B1 *
Type:	Lithium-Ion
Rated voltage:	20 V  max.
Capacity:	2.0 Ah
Energy value:	40 Wh
Number of cells:	5

Battery pack	PAP 20 B3 *
Type:	Lithium-Ion
Rated voltage:	20 V  max.

Capacity:	4.0 Ah
Energy value:	80 Wh
Number of cells:	10

Rapid battery charger	PLG 20 C3 *
Input:	
Rated voltage:	230–240 V~
Rated frequency:	50 Hz
Rated power:	120 W
Fuse (internal):	3.15 A  ^{T3,15A}
Output:	
Rated voltage:	21.5 V 
Charging current:	4.5 A
Protection class:	II/□

Recommended ambient temperature:	
Maximum temperature total:	max. +50 °C
While charging:	+4 °C to +40 °C
During operation:	+4 °C to +50 °C
During storage:	0 °C to +45 °C

Charging time

	** PAP 20 B1 2 Ah	** PAP 20 B3 4 Ah
* PLG 20 A4/C1 (max. 2.4 A)	60 min	120 min
* PLG 20 C2 (max. 3.5 A)	45 min	80 min
* PLG 20 A3/C3 (max. 4.5 A)	35 min	60 min
* PDSL20 A1 (max. 4.5 A)	35 min	60 min
* Battery charger		
** Battery pack		

* Battery pack and battery charger are not included in the scope of delivery.

Noise emission value

The measured values were determined in accordance with the standards and regulations stated in the declaration of conformity.

Sound pressure level L_{pA} :	72.7 dB
Uncertainty K_{pA} :	3.0 dB
Sound power level L_{WA} :	
– measured:	80.7 dB
– guaranteed:	84 dB
Uncertainty K_{WA} :	3.0 dB

Vibration emission value

Vibration total values (triaxial vector sum) determined according to EN 62841:

Vibration a_h :	< 2.5 m/s ²
Uncertainty K:	1.5 m/s ²

WARNING!

- ▶ Depending on the manner in which the power tool is being used, and in particular the kind of workpiece being worked, the vibration and noise emission values can deviate from the values given in these instructions during actual use of the power tool.
- ▶ Try to keep the vibration loads as low as possible. Measures to reduce the vibration load are, e.g. wearing gloves and limiting the working time. Wherein all states of operation must be included (e.g. times when the power tool is switched off and times where the power tool is switched on but running without load).

NOTE

- ▶ The vibration emission values and the noise emission values given in these instructions have been measured in accordance with a standardised test procedure and can be used for comparison of the power tool with another tool.
- ▶ The specified total vibration values and the noise emission values can also be used to make a provisional load estimate.



General safety instructions

● General power tool safety warnings

WARNING!

- ▶ **Read all safety warnings, instructions, illustrations and specifications provided with this power tool.** Failure to follow the warnings and instructions may result in electric shock, fire and/or serious injury.

Save all warnings and instructions for future reference.

The term “power tool” in the warnings refers to your mains-operated (corded) power tool or battery-operated (cordless) power tool.

Work area safety

- 1) **Keep work area clean and well lit.** Cluttered or dark areas invite accidents.
- 2) **Do not operate power tools in explosive atmospheres, such as in the presence of flammable liquids, gases or dust.** Power tools create sparks which may ignite the dust or fumes.

- 3) **Keep children and bystanders away while operating a power tool.** Distractions can cause you to lose control.

Electrical safety

- 1) **The mains plug of the power tool must fit into the socket. Never modify the plug in any way. Do not use any adapter plugs with earthed (grounded) power tools.** Unmodified plugs and matching outlets will reduce risk of electric shock.
- 2) **Avoid body contact with earthed or grounded surfaces, such as pipes, radiators, ranges and refrigerators.** There is an increased risk of electric shock if your body is earthed or grounded.
- 3) **Do not expose power tools to rain or wet conditions.** Water entering a power tool will increase the risk of electric shock.
- 4) **Do not abuse the cord. Never use the cord for carrying, pulling or unplugging the power tool. Keep cord away from heat, oil, sharp edges or moving parts.** Damaged or entangled cords increase the risk of electric shock.
- 5) **When operating a power tool outdoors, use an extension cord suitable for outdoor use.** Use of a cord suitable for outdoor use reduces the risk of electric shock.
- 6) **If operating a power tool in a damp location is unavoidable, use a residual current device (RCD) protected supply.** Use of an RCD reduces the risk of electric shock.

Personal safety

- 1) **Stay alert, watch what you are doing and use common sense when operating a power tool. Do not use a power tool while you are tired or under the influence of drugs, alcohol or medication.** A moment of inattention while operating power tools may result in serious personal injury.
- 2) **Use personal protective equipment. Always wear eye protection.** Protective equipment such as dust mask, non-skid safety shoes, hard hat, or hearing protection used for appropriate conditions will reduce personal injuries.
- 3) **Prevent unintentional starting. Ensure the switch is in the off-position before connecting to power source and/or battery pack, picking up or carrying the tool.** Carrying power tools with your finger on the switch or energising power tools that have the switch on invites accidents.
- 4) **Remove any adjusting key or wrench before turning the power tool on.** A wrench or a key left attached to a rotating part of the power tool may result in personal injury.
- 5) **Do not overreach. Keep proper footing and balance at all times.** This enables better control of the power tool in unexpected situations.
- 6) **Dress properly. Do not wear loose clothing or jewellery. Keep your hair, clothing and gloves away from moving parts.** Loose clothes, jewellery or long hair can be caught in moving parts.

- 7) **If devices are provided for the connection of dust extraction and collection facilities, ensure these are connected and properly used.** Use of dust collection can reduce dust-related hazards.
- 8) **Do not let familiarity gained from frequent use of tools allow you to become complacent and ignore tool safety principles.** A careless action can cause severe injury within a fraction of a second.

Power tool use and care

- 1) **Do not force the power tool. Use the correct power tool for your application.** The correct power tool will do the job better and safer at the rate for which it was designed.
- 2) **Do not use the power tool if the switch does not turn it on and off.** Any power tool that cannot be controlled with the switch is dangerous and must be repaired.
- 3) **Disconnect the plug from the power source and/or the battery pack from the power tool before making any adjustments, changing accessories, or storing power tools.** Such preventive safety measures reduce the risk of starting the power tool accidentally.
- 4) **Store idle power tools out of the reach of children and do not allow persons unfamiliar with the power tool or these instructions to operate the power tool.** Power tools are dangerous in the hands of untrained users.
- 5) **Maintain power tools and accessories. Check for misalignment or binding of moving parts, breakage of parts and any other condition that may affect the power tool's operation.**

If damaged, have the power tool repaired before use. Many accidents are caused by poorly maintained power tools.

- 6) **Keep cutting tools sharp and clean.** Properly maintained cutting tools with sharp cutting edges are less likely to bind and are easier to control.
- 7) **Use the power tool, accessories and tool bits etc. in accordance with these instructions, taking into account the working conditions and the work to be performed.** Use of the power tool for operations different from those intended could result in a hazardous situation.
- 8) **Keep handles and grasping surfaces dry, clean and free from oil and grease.** Slippery handles and grasping surfaces do not allow for safe handling and control of the tool in unexpected situations.

Battery tool use and care

- 1) **Recharge only with the charger specified by the manufacturer.** A charger that is suitable for one type of battery pack may create a risk of fire when used with another battery pack.
- 2) **Use power tools only with specifically designated battery packs.** Use of any other battery packs may create a risk of injury and fire.
- 3) **When battery pack is not in use, keep it away from other metal objects, like paper clips, coins, keys, nails, screws or other small metal objects, that can make a connection from one terminal to another.** Shorting the battery terminals together may cause burns or a fire.

- 4) **Under abusive conditions, liquid may be ejected from the battery; avoid contact. If contact accidentally occurs, flush with water. If liquid contacts eyes, additionally seek medical help.** Liquid ejected from the battery may cause irritation or burns.
- 5) **Do not use a battery pack for tool that is damaged or modified.** Damaged or modified batteries exhibit unpredictable behaviour resulting in fire, explosion or risk of injury.
- 6) **Do not expose a battery pack or tool to fire or excessive temperature.** Exposure to fire or temperature above 130 °C may cause explosion.
- 7) **Follow all charging instruction and do not charge the battery pack or tool outside the temperature range specified in the instruction.** Charging improperly or at temperatures outside the specified range may damage the battery and increase the risk of the fire.

Service

- 1) **Have your power tool serviced by a qualified repair person using only identical replacement parts.** This will ensure that the safety of the power tool is maintained.
- 2) **Never service damaged battery packs.** Service of battery packs should be only be performed by the manufactured or authorized service providers.

● Battery charger safety warnings

- This appliance can be used by children aged from 8 years and above and persons with reduced physical, sensory or mental capabilities or lack of experience and knowledge if they have been given supervision or instruction concerning use of the appliance in a safe way and understand the hazards involved. Children shall not play with the appliance. Cleaning and user maintenance shall not be made by children without supervision.
- Do not charge non-rechargeable batteries. Disregarding this instruction is hazardous.
- If the supply cord is damaged, it must be replaced by the manufacturer, its service agent or similarly qualified persons in order to avoid a hazard.

- Protect the electrical parts against moisture. Do not immerse such parts in water or other liquids to avoid electrical shock. Never hold the appliance under running water. Pay attention to the instructions provided for cleaning, maintenance and repair.
- The appliance is suitable for indoor use only.

⚠ ATTENTION! This charger is only designed for charging the battery pack types:

Parkside 20 V battery pack		
PAP 20 B1	2 Ah	5 cells
PAP 20 B3	4 Ah	10 cells

- Customers can order compatible replacement batteries and chargers from Lidl online shops for the following countries: Germany (lidl.de), France (lidl.fr), Belgium (lidl.be), Czech Republic (lidl.cz), Netherlands (lidl.nl), Poland (lidl.pl), Slovakia (lidl.sk), Spain (lidl.es)

Customers from all other countries can order from www.optimex-shop.com.

● Residual risks

NOTE

- ▶ This product produces an electromagnetic field during operation! This field may under some circumstances interfere with active or passive medical implants! To reduce the risk of serious or fatal injury, we recommend persons with medical implants to consult their doctor and the medical implant manufacturer before operating this product!

Even if you are operating this product in accordance with all the safety requirements, potential risks of injury and damage remain. The following dangers can arise in connection with the structure and design of this product:

- Lung damage if suitable respiratory protection is not worn.
- Ear damage if working without ear protection.
- Damage to your health caused by swinging your hands and arms when operating the appliance for longer periods of time or if the unit is not held or maintained properly.
- Eye damage if no suitable eye protection is worn.

● **First set-up of the product**

● **Unpacking the product**

1. Take the product out of the packaging and remove all packaging materials and plastic wrappings.
2. Check to make sure that all listed parts are included (see “Scope of delivery”).
3. Check whether the product and all parts are in good condition, if any damage or defect is detected, do not use the product, but follow the procedure described in chapter “Warranty”.

● **Checking the battery pack charging level**

NOTE

- ▶ The charging level LEDs [8] indicate the charging level of the battery pack [11].

- Checking the battery pack charging level: Press the charging level button [9]. The charging level LEDs [8] light up:

LED [8]	Charging level
Red/orange/green	Maximum
Red/orange	Medium
Red	Low

● **Charging the battery pack**

NOTE

- ▶ Charge the battery pack [11] at any time without shortening its life.
- ▶ Interrupting the charging process does not damage the battery pack [11].

NOTE

- ▶ Charge the battery pack [11] before use if it is at medium or low charging level.
- The charging control LEDs (green [13] and red [12]) provide information about the status of the battery charger [14] and the battery pack [11]:

LED	Status
Red LED lights up	Battery pack is charging
Green LED lights up	Battery pack is fully charged
Green and red LED are flashing	Battery pack is defective
Red LED is flashing	Battery pack is too cold or too warm
Green LED lights up (without battery pack)	Battery charger is ready for use

1. Insert the battery pack [11] into the battery charger [14].
2. Connect the mains cord with mains plug [15] of the battery charger [14] with the mains socket.
3. When the battery pack [11] is fully charged: Remove the battery pack from the battery charger [14]. Disconnect the mains cord with mains plug [15] of the battery charger from the mains socket.

● Removing/inserting the battery pack

(Fig. C)

⚠ WARNING!



Switch off the product and remove the battery pack [11] before replacing attachments, cleaning and when not in use.

NOTE

- ▶ The battery pack [11] can only be inserted into the product in one direction.
- Removing the battery pack: Press the release button [10]. Pull the battery pack [11] forwards out of the product base.
- Inserting the battery pack: Slide the battery pack [11] into the product base until the battery pack clicks into place.

● Operation

⚠ WARNING!



Wear eye protection!



Wear a dust mask!

⚠ WARNING!



Switch off the product and remove the battery pack [11] before replacing attachments, cleaning and when not in use.

● Filling the product

(Fig. D)

1. Place the product on a level surface.
2. Put the desired spreading material into the spreading material container [5].

● Adjusting the product

(Fig. A)

Setting the flow rate

NOTE

- ▶ Due to many variable factors (e.g. walking speed, working height, engine speed, etc.), it is not possible to give a definite recommendation for the spreading setting. Determine the optimal setting during first use.
- ▶ Each spreading material is supplied with instructions on how many grams per square metre should be applied.
- ▶ Keep the flow rate low for low quantities. Increase the flow rate for high quantities.

- Turn the rotary control for adjusting the flow rate [1] to the desired level.

Setting the speed of the spreading wheel

NOTE

- ▶ Set the speed of the spreading wheel [7] with the speed controller [2].

- Turn the speed controller **2** to the right or left to set the desired level:

Level	Speed
1	Low
2	
3	Medium
4	
5	High
6	

Setting the spreading width

NOTE

- ▶ Limit the spreading width on the left side in the running direction with the spreading width limiter **6**.
- ▶ The larger the area, the greater the spreading width should be.

- Setting the spreading width: Turn the spread width limiter **6** to the right or left.

● Using the product

(Fig. E)

1. Stand on the surface to be spread.
2. Switching on: Press and hold the on/off switch **4**. The opening in the spreading material container **5** opens. The spreading wheel **7** starts to rotate. The spreading material is spread evenly.
3. Walk at normal speed over the area to be spread and hold the product in front of you.
4. After a small area has been spread: Adjust the settings if necessary.
5. Switching off: Release the on/off switch **4**.

● Troubleshooting

Problem	Possible cause	Solution
The product does not function.	The battery pack 11 is discharged.	Charge the battery pack 11 .
When the on/off switch 4 is pressed, no spreading material comes out.	The slide of the spreading material opening in the spreading material container 5 is jammed.	Press the on/off switch 4 several times to release the slide.
	The spreading material container 5 is empty.	Put spreading material into the spreading material container 5 .

● Cleaning and maintenance

⚠ WARNING!



Switch off the product and remove the battery pack **11** before replacing attachments, cleaning and when not in use.

● Cleaning

⚠ WARNING! Risk of electric shock!

- ▶ Never allow liquids to get inside the product.

⚠ WARNING! Risk of electric shock!

- ▶ The product must not be sprayed with water or placed in water.

⚠ NOTICE!

- ▶ Do not use chemical, alkaline, abrasive or other aggressive detergents or disinfectants to clean this product as they might be harmful to its surfaces.

NOTE

- ▶ Clean the product after each use.
- ▶ Regular proper cleaning helps to ensure safe use and prolongs the life of the product.
- ▶ Keep the ventilation slots, the motor housing and the handle 3 of the product clean.

- Clean the product with a slightly damp cloth. Use a soft brush for areas that are hard to reach.

● Maintenance

- The product is maintenance-free.

● Storage

- Always store the product in a place inaccessible to children.
 - The storage temperature for the battery pack 11 and the product is between 0 °C and +45 °C. Avoid extreme cold or heat during storage to prevent the battery pack from losing power.
1. Switch off the product. Let the product cool down.
 2. Remove the battery pack 11 from the product before storing it for a longer period of time (e.g. winter storage).

3. Clean the product (see “Cleaning”).
4. Store the product and its accessories in a dark, dry, frost-free, dust-protected and well-ventilated place.

● Transportation

- Protect the product against shocks and strong vibrations that occur especially during transport in vehicles.
- Secure the product against slipping and falling over.

● Disposal

The packaging is made entirely of recyclable materials, which you may dispose of at local recycling facilities.



Observe the marking of the packaging materials for waste separation, which are marked with abbreviations (a) and numbers (b) with following meaning: 1–7: plastics/20–22: paper and fibreboard/80–98: composite materials.

Product:



The product incl. accessories and packaging materials are recyclable and are subject to extended producer responsibility. Dispose them separately, following the illustrated Info-tri (sorting information), for better waste treatment.

The Trimano logo is valid in France only.



Contact your local refuse disposal authority for more details of how to dispose of your worn-out product.



To help protect the environment, please dispose of the product properly when it has reached the end of its useful life and not in the household waste. Information on collection points and their opening hours can be obtained from your local authority.

● **Warranty**

The product has been manufactured to strict quality guidelines and meticulously examined before delivery. In the event of material or manufacturing defects you have legal rights against the retailer of this product. Your legal rights are not limited in any way by our warranty detailed below.

The warranty for this product is 3 years from the date of purchase. The warranty period begins on the date of purchase. Keep the original sales receipt in a safe location as this document is required as proof of purchase.

Any damage or defects already present at the time of purchase must be reported without delay after unpacking the product.

Should the product show any fault in materials or manufacture within 3 years from the date of purchase, we will repair or replace it – at our choice – free of charge to you. The warranty period is not extended as a result of a claim being granted. This also applies to replaced and repaired parts.

This warranty becomes void if the product has been damaged, or used or maintained improperly.

The warranty covers material or manufacturing defects. This warranty does not cover product parts subject to normal wear and tear, thus considered consumables (e.g. batteries, tubes, cartridges), nor damage to fragile parts, e.g. switches or glass parts.

● **Warranty claim procedure**

So that your request can be processed quickly, please observe the following instructions:

For all inquiries, please have the receipt and item number (IAN 494222_2504) ready as proof of purchase.

The article number can be taken from the identification label on the product, engraving on the product, the front cover of your manual (at the bottom left), or the sticker on the back or bottom of the product.

If malfunctions or other defects arise, first contact the service department indicated below by phone or email.

You can then send a product recorded as defective to the communicated service address postage-free, making sure to enclose proof of purchase (receipt) and information on the details of the defect and when it occurred.



You can download and view this and numerous other manuals at parkside-diy.com. This QR code takes you directly to parkside-diy.com. Choose your country and use the search screen to search for the operating instructions. Entering the item number (IAN) 494222_2504 takes you to the operating instructions for your item.

● Service

(GB) Service Great Britain

Tel.: 08000518970

Contact form on
parkside-diy.com
IAN 494222_2504

(IE) Service Ireland

Tel.: 1800851251

Contact form on
parkside-diy.com
IAN 494222_2504

(NI) Service Northern Ireland

Tel.: 08081013435

Contact form on
parkside-diy.com
IAN 494222_2504

(CY) Service Cyprus

Tel.: 80094242

Contact form on
parkside-diy.com
IAN 494222_2504

(MT) Service Malta

Tel.: 80065168

Contact form on
parkside-diy.com
IAN 494222_2504

● EU declaration of conformity

EU DECLARATION OF CONFORMITY (No 494222_2504)
--

IAN: 494222_2504
 Product identification: "PARKSIDE" Cordless Multi-Purpose Spreader
 Model Number: HG13691

The object of the declaration described above is in conformity with the relevant Union harmonisation legislation:

Directive 2006/42/EC
Directive 2014/30/EU
Directive 2011/65/EU and all related amendments

References to the relevant harmonised standards used or references to the other technical specifications in relation to which conformity is declared:

N° / Parts
Directive 2006/42/EC
EN 62841-1:2015/A11:2022
EN ISO 12100:2010
Directive 2014/30/EU
EN IEC 55014-1:2021
EN IEC 55014-2:2021

The object of the declaration described above is in conformity with Directive 2011/65/EU of the European Parliament and of the Council of 8 June 2011 on the restriction of the use of certain hazardous substances in electrical and electronic equipment:

N° / Parts
EN IEC 63000:2018

Keeper of the technical documentation: OWIM GmbH & Co.KG

Signed for and on behalf of:

OWIM GmbH & Co. KG, Stiftsbergstraße 1, 74167 Neckarsulm, Germany

This declaration of conformity is issued under the sole responsibility of the manufacturer.

Translation of the original declaration of conformity











Neckarsulm	01.07.2025		
Place	Date	ppa. Jens Buchheim Authorised Signatory	ppa. Dr. Thorsten Maier Authorised Signatory

EN



Liste des pictogrammes/symboles utilisés	Page	40
Introduction	Page	41
Utilisation conforme aux prescriptions	Page	41
Contenu de l'emballage	Page	41
Description des pièces	Page	41
Données techniques	Page	42
Consignes générales de sécurité	Page	44
Consignes de sécurité générales pour les outils électriques	Page	44
Consignes de sécurité pour chargeurs	Page	47
Risques résiduels	Page	48
Mise en service	Page	49
Déballage du produit	Page	49
Vérification du niveau de charge de la batterie	Page	49
Recharger la batterie	Page	49
Enlever/insérer la batterie	Page	50
Fonctionnement	Page	50
Remplissage du produit	Page	50
Régler le produit	Page	50
Utilisation du produit	Page	51
Dépannage	Page	51
Nettoyage et entretien	Page	52
Nettoyage	Page	52
Entretien	Page	52
Rangement	Page	52
Transport	Page	52
Mise au rebut	Page	52
Garantie	Page	53
Faire valoir sa garantie	Page	54
Service après-vente	Page	55
Déclaration UE de conformité	Page	56

Liste des pictogrammes/symboles utilisés

	Lisez le mode d'emploi.		Porter une protection oculaire !
	DANGER ! Ce symbole avec ce signal important de « Danger » indique un danger avec un risque élevé de blessures graves ou de mort si la situation dangereuse n'est pas évitée.		Porter un masque de protection respiratoire !
			Avant de changer les accessoires, de nettoyer le produit ou de le ranger lorsqu'il n'est pas utilisé, éteignez-le et enlevez la batterie [11].
	AVERTISSEMENT ! Ce symbole avec ce signal important d'« Avertissement » indique un danger avec un risque moyen de blessures graves ou de mort si la situation dangereuse n'est pas évitée.		Il y a un risque de blessure dû à la projection de pièces.
			Tenez les personnes qui se trouvent à proximité éloignées du produit.
	PRUDENCE ! Ce symbole avec ce signal important de « Prudence » indique un danger avec un risque faible de blessures légères à importantes si la situation dangereuse n'est pas évitée.		Ne pas mettre les mains dans l'ouverture d'éjection.
			La roue d'épandage [7] continue de tourner.
	ATTENTION ! – Avertit du risque d'éventuels dommages matériels (par ex. risque de court-circuit)		Courant continu/tension continue
	Niveau de puissance acoustique garanti en dB	n₀	Régime à vide
	Le sigle CE confirme la conformité aux directives de l'UE applicables au produit.		Consignes de sécurité Instructions de manipulation

20 V ÉPANDÉUR UNIVERSEL SANS FIL

● Introduction

Nous vous félicitons pour l'achat de votre nouveau produit. Vous avez opté pour un produit de grande qualité. Le mode d'emploi fait partie intégrante de ce produit. Il contient des indications importantes pour la sécurité, l'utilisation et la mise au rebut. Veuillez lire consciencieusement toutes les indications d'utilisation et de sécurité du produit. Ce produit doit uniquement être utilisé conformément aux instructions et dans les domaines d'application spécifiés. Lors d'une cession à tiers, veuillez également remettre tous les documents.

● Utilisation conforme aux prescriptions

- Ce produit convient pour l'épandage de semences de gazon, d'engrais, de sel gemme et de produit dégivrant dans le jardin.
- Il n'est pas possible d'utiliser du sable ou des engrais en poudre (farineux).
- Toute autre utilisation non expressément autorisée par le présent mode d'emploi peut endommager le produit et constituer un grave danger pour l'utilisateur.
- Le fabricant n'est pas responsable des dommages causés par une utilisation impropre ou incorrecte.
- Le produit n'est pas prévu pour une utilisation à des fins commerciales. La garantie est annulée en cas d'utilisation commerciale.

- Le produit fait partie de la série **X 20 V TEAM** de Parkside et peut être utilisé avec des batteries de la série **X 20 V TEAM** de Parkside. Les batteries ne peuvent être chargées qu'avec des chargeurs de la série **X 20 V TEAM** de Parkside.

● Contenu de l'emballage

- 1 Épandeur universel sans fil
- 1 Mode d'emploi

● Description des pièces

Avant de lire, dépliez la page des figures et familiarisez-vous avec toutes les fonctionnalités du produit.

(Fig. A)

- 1 Bouton rotatif de réglage du débit
- 2 Régulateur de vitesse
- 3 Poignée
- 4 Interrupteur marche/arrêt
- 5 Bac à produits d'épandage
- 6 Limiteur de largeur d'épandage
- 7 Roue d'épandage

(Fig. B)

- 8 LED de niveau de charge (rouge/orange/vert)
- 9 Bouton d'affichage de niveau de charge
- 10 Bouton de déverrouillage
- 11 Batterie *
- 12 LED de contrôle de charge – rouge
- 13 LED de contrôle de charge – vert
- 14 Chargeur *
- 15 Cordon d'alimentation avec fiche secteur

* Batterie et chargeur ne sont pas fournis.

● Données techniques

Épandeur universel sans fil	PUSA B1
Tension d'entrée nominale U :	20 V --- (courant continu)
Régime à vide n_0 :	2200 min^{-1} maxi
Capacité du bac à produits d'épandage :	3,3 litres
Rendement de surface max. :	800 m^2
Largeur d'épandage max. :	5 m
Poids (vide, sans batterie) :	env. 1,26 kg

Batterie	PAP 20 B1 *
Type :	Lithium-ion
Tension nominale :	20 V --- maxi
Capacité :	2,0 Ah
Valeur énergétique :	40 Wh
Nombre de cellules :	5

Batterie	PAP 20 B3 *
Type :	Lithium-ion
Tension nominale :	20 V --- maxi
Capacité :	4,0 Ah

Durée de charge

	** PAP 20 B1 2 Ah	** PAP 20 B3 4 Ah
* PLG 20 A4/C1 (2,4 A maxi)	60 min	120 min
* PLG 20 C2 (3,5 A maxi)	45 min	80 min
* Chargeur		
** Batterie		

Valeur énergétique :	80 Wh
Nombre de cellules :	10

Chargeur à grande vitesse	PLG 20 C3 *
Entrée :	
Tension nominale :	230–240 V~
Fréquence nominale :	50 Hz
Puissance nominale :	120 W
Fusible (interne) :	3,15 A /  T3.15A
Sortie :	
Tension nominale :	21,5 V ---
Courant de charge :	4,5 A
Classe de protection :	II/□

Température ambiante recommandée :	
Température maximale globale :	+50 °C maxi
Lors de la charge :	+4 °C à +40 °C
Lors du fonctionnement :	+4 °C à +50 °C
Lors du stockage :	0 °C à +45 °C

* Batterie et chargeur ne sont pas fournis.

	** PAP 20 B1 2 Ah	** PAP 20 B3 4 Ah
* PLG 20 A3/C3 (4,5 A maxi)	35 min	60 min
* PDSLГ 20 A1 (4,5 A maxi)	35 min	60 min
* Chargeur		
** Batterie		

Valeurs des émissions sonores

Les valeurs mesurées ont été déterminées en conformité avec les normes et les dispositions mentionnées dans la déclaration de conformité.

Niveau de pression acoustique L_{pA} :	72,7 dB
Incertitude K_{pA} :	3,0 dB
Niveau de puissance acoustique L_{WA} :	
– mesuré :	80,7 dB
– garanti :	84 dB
Incertitude K_{WA} :	3,0 dB

Valeurs d'émission de vibrations

Valeurs totales de vibration (somme vectorielle de trois directions), déterminées conformément à EN 62841 :

Vibration a_h :	< 2,5 m/s ²
Incertitude K :	1,5 m/s ²

AVERTISSEMENT !

- ▶ Les émissions de vibrations et de bruit générées lors de l'utilisation effective de l'outil électrique peuvent différer des valeurs spécifiées en fonction de la manière dont l'outil électrique est utilisé, en particulier du type de pièce à traiter.

AVERTISSEMENT !

- ▶ Essayez de minimiser au maximum la sollicitation. Des mesures prises pour la réduction de la sollicitation par vibrations sont par exemple le port de gants lors de l'utilisation de l'outil et la limitation du temps de cycle de fonctionnement sont à prendre en compte (par exemple les périodes durant lesquelles l'outil électrique est éteint, et celles où il est certes allumé, mais fonctionne sans sollicitation).

REMARQUE

- ▶ Les valeurs de vibration totale et d'émission sonore spécifiées ont été mesurées selon une procédure de test normalisée et peuvent être utilisées pour comparer un outil électrique avec un autre.
- ▶ Les valeurs de vibration totale et d'émission sonore spécifiées peuvent également être utilisées pour une estimation préliminaire de la sollicitation.



Consignes générales de sécurité

● Consignes de sécurité générales pour les outils électriques

⚠ AVERTISSEMENT !

- ▶ **Consultez toutes les consignes de sécurité, instructions, illustrations et données techniques fournies avec cet outil électrique.** Des erreurs concernant l'observation des consignes de sécurité et instructions peuvent conduire à une électrocution, un incendie et/ou causer des blessures graves.

Conservez toutes les consignes de sécurité et instructions pour vous y reporter ultérieurement.

Le terme « outil électrique » utilisé dans les consignes de sécurité se réfère à des outils électriques alimentés en électricité (avec cordon d'alimentation) ou à des outils électriques fonctionnant sur une batterie (sans cordon d'alimentation).

Sécurité au poste de travail

- 1) **Conservez votre zone de travail propre et bien éclairée.** Les zones de travail encombrées ou sombres sont propices aux accidents.
- 2) **Ne travaillez pas avec l'outil électrique dans une atmosphère présentant un risque d'explosion, en présence de liquides, de gaz ou de poussières inflammables.** Les outils électriques créent des étincelles qui peuvent enflammer les poussières ou les vapeurs.
- 3) **Lors de l'utilisation de l'outil électrique, tenez les enfants et autres personnes hors de sa portée.** Des distractions peuvent

vous faire perdre le contrôle de l'appareil.

Sécurité électrique

- 1) **La fiche de raccordement de l'outil électrique doit être compatible avec la prise de courant. En aucun cas, la fiche ne doit pas être modifiée. N'utilisez aucune fiche interchangeable avec des outils électriques reliés à la terre.** Des fiches non modifiées et des prises de courant appropriées réduisent le risque d'électrocution.
- 2) **Évitez tout contact corporel avec des surfaces mises à la terre telles que tuyaux, radiateurs, cuisinières et réfrigérateurs.** Il existe un risque accru d'électrocution si votre corps est relié à la terre.
- 3) **N'exposez pas d'outils électriques à la pluie ou à l'humidité.** La pénétration d'eau dans un outil électrique augmente le risque d'électrocution.
- 4) **Ne détournez pas le cordon d'alimentation de son utilisation prévue, par exemple ne l'utilisez pas pour porter et accrocher l'outil électrique ou pour le débrancher de la prise de courant. Tenez le cordon d'alimentation hors de portée de la chaleur, de l'huile, d'arêtes coupantes ou de pièces mobiles.** Les cordons d'alimentation soit endommagés soit emmêlés augmentent le risque d'électrocution.
- 5) **Lorsque vous travaillez à l'extérieur avec un outil électrique, utilisez uniquement des rallonges adaptées à une utilisation en extérieur.** L'utilisation d'une rallonge convenant pour l'extérieur réduit le risque d'électrocution.

- 6) **Lorsque l'utilisation d'un outil électrique dans un endroit humide est inévitable, utilisez un disjoncteur différentiel.** L'emploi d'un disjoncteur différentiel diminue le risque d'électrocution.

Sécurité des personnes

- 1) **Soyez vigilant, surveillez ce que vous faites et faites preuve de bon sens lorsque vous utilisez un outil électrique. N'utilisez aucun outil électrique si vous êtes fatigué ou sous l'influence de drogues, d'alcool ou de médicaments.** Un moment d'inattention lors de l'utilisation de l'outil électrique peut causer des blessures graves.
- 2) **Veillez à porter un équipement de protection et toujours des lunettes protectrices.** Selon la nature du travail et l'utilisation de l'outil électrique, le port d'équipements de protection tels que masque anti-poussière, chaussures de sécurité antidérapantes, casque de chantier ou protection auditive réduit les risques de blessures.
- 3) **Évitez tout démarrage accidentel. Assurez-vous que l'outil électrique soit bien éteint avant de le brancher sur l'alimentation électrique et/ou sur la batterie, de le ramasser ou de le porter.** Lorsque vous transportez l'outil électrique avec le doigt sur l'interrupteur ou que l'appareil est allumé et raccordé à l'alimentation électrique, cela peut provoquer des accidents.
- 4) **Avant de mettre l'outil électrique en marche, retirez tous les outils de réglage ou les clés plates.** Un outil ou une clé qui se trouve sur une pièce rotative de l'appareil peut entraîner des blessures.

- 5) **Évitez un positionnement corporel anormal. Assurez-vous de camper solidement sur vos jambes et de conserver votre équilibre à tout moment.** Cela permet un meilleur contrôle de l'outil électrique dans des situations inattendues.
- 6) **Portez des vêtements appropriés. Ne portez pas de vêtements amples ou de bijoux. Conservez vos cheveux, vêtements et gants hors de portée des pièces mobiles.** Des vêtements amples, des bijoux ou des cheveux longs peuvent être happés par les pièces en mouvement.
- 7) **Si des équipements permettant l'aspiration de la poussière et sa collecte doivent être montés, assurez-vous que ceux-ci soient bien raccordés et correctement utilisés.** L'aspiration de poussière peut réduire les risques occasionnés par les particules.
- 8) **Ne vous mettez pas en danger et ne dépassez pas les règles de sécurité des outils électriques, même si vous êtes, après de nombreuses utilisations, familier avec cet outil électrique.** Une manipulation imprudente peut entraîner des blessures graves en quelques fractions de seconde.

Utilisation et manipulation de l'outil électrique

- 1) **Ne surchargez pas l'appareil. Utilisez seulement l'outil électrique qui convient au type de travaux entrepris.** Avec un outil électrique approprié, vous travaillez plus efficacement et en toute sécurité, dans la plage de puissance indiquée.
- 2) **N'utilisez aucun outil électrique dont l'interrupteur est défectueux.** Un outil électrique qui

ne se laisse plus allumer ou éteindre est dangereux et doit être réparé.

- 3) **Avant d'effectuer des réglages sur l'appareil, de changer d'accessoires, ou de le poser, débranchez la fiche de la prise de courant et/ou enlevez la batterie.** Ces mesures de précaution empêchent le démarrage intempestif de l'outil électrique.
- 4) **Conservez les outils électriques inutilisés hors de la portée des enfants. Ne laissez pas des personnes qui ne sont pas familières avec ce genre d'appareil ou qui n'ont pas lu les instructions utiliser l'outil électrique.** Les outils électriques sont dangereux lorsqu'ils sont utilisés par des personnes inexpérimentées.
- 5) **Entretenez les outils électriques avec soin. Vérifiez si les pièces mobiles fonctionnent correctement et ne sont pas bloquées ; contrôlez aussi si des pièces sont cassées ou endommagées car cela pourraient altérer le fonctionnement de l'outil électrique. Avant toute utilisation de l'appareil, faites réparer les pièces endommagées.** De nombreux accidents sont causés par des outils électriques mal entretenus.
- 6) **Conservez les outils de coupe bien affûtés et propres.** Des outils soigneusement entretenus avec des bords bien coupants se bloquent moins et sont plus faciles à contrôler.
- 7) **Utilisez l'outil électrique, les accessoires et les outils insérables etc. conformément à ces instructions. Prenez en compte les conditions de travail et le travail à effectuer.** L'utilisation d'outils électriques pour des applications différentes que celles prévues

peut conduire à des situations dangereuses.

- 8) **Maintenez les poignées et surfaces de préhension sèches, propres et exemptes d'huile ou de graisse.** Les poignées et surfaces de préhension glissantes ne permettent pas de manipuler et de contrôler l'outil électrique en toute sécurité lors de situations imprévues.

Utilisation et manipulation de l'outil sans fil

- 1) **Rechargez les batteries seulement avec les chargeurs recommandés par le fabricant.** Lorsqu'un chargeur est adapté à seulement un certain type de batteries, il existe un risque d'incendie s'il est utilisé avec d'autres batteries.
- 2) **Utilisez seulement les batteries prévues pour ce type d'outils électriques.** L'utilisation d'autres batteries peut provoquer des blessures et représente un risque d'incendie.
- 3) **Éloignez la batterie non utilisée de trombones, pièces de monnaie, clés, clous, vis ou autres petits objets métalliques qui pourraient provoquer un pontage des contacts.** Un court-circuit entre les contacts de la batterie peut causer des brûlures ou provoquer un incendie.
- 4) **Lors d'une mauvaise utilisation, un liquide peut fuir de la batterie. Évitez tout contact avec celui-ci. En cas de contact involontaire, rincez avec de l'eau. Si du liquide pénètre dans les yeux, consultez également un médecin.** Le liquide s'écoulant de la batterie peut conduire à des irritations de la peau ou des brûlures.

- 5) **N'utilisez pas de batterie endommagée ou modifiée.** Les batteries endommagées ou modifiées peuvent se comporter de manière imprévisible et provoquer un incendie, une explosion ou entraîner un risque de blessure.
- 6) **N'exposez pas une batterie à un feu ou à des températures élevées.** Des feux ou températures supérieures à 130 °C peuvent entraîner une explosion.
- 7) **Respectez toutes les instructions de chargement et ne rechargez jamais la batterie ou l'outil sans fil en dehors de la plage de température spécifiée dans le mode d'emploi.** Une charge incorrecte ou une charge en dehors de la plage de température admise peut détruire la batterie et augmenter le risque d'incendie.

Service après-vente

- 1) **Laissez votre outil électrique être réparé seulement par du personnel qualifié qui utilise des pièces de rechange d'origine.** Ceci assure que la sécurité de l'outil électrique est maintenue.
- 2) **N'effectuez aucune maintenance sur des batteries endommagées.** Toute maintenance de batteries doit être effectuée seulement par le fabricant ou par des services après-vente agréés.

● Consignes de sécurité pour chargeurs

- Ce produit peut être utilisé par des enfants de plus de 8 ans et par des personnes ayant des capacités

physiques, sensorielles ou mentales limitées ou ayant une expérience et des connaissances réduites, seulement s'ils sont surveillés ou s'ils ont reçu des instructions concernant l'utilisation en toute sécurité du produit et ont compris les risques encourus.

Les enfants ne doivent pas jouer avec le produit. Le nettoyage et l'entretien réalisables par l'utilisateur ne doivent pas être effectués par des enfants sans surveillance.

- Ne rechargez jamais de piles non rechargeables. La violation de cette instruction entraîne des risques.
- Si le cordon d'alimentation est endommagé, il doit être remplacé soit par le fabricant ou par son service après-vente ou soit par un personnel qualifié afin d'éviter tout danger.
- Protégez les pièces électriques contre l'humidité. Afin d'éviter

toute électrocution, ne plongez jamais ces pièces dans de l'eau ou tout autre liquide. Ne maintenez jamais le produit sous l'eau courante. Respectez les instructions de nettoyage, d'entretien et de réparation.

- Le produit convient uniquement à une utilisation à l'intérieur de locaux.

⚠ ATTENTION ! Ce chargeur ne convient que pour recharger les batteries de types suivants :

Parkside 20 V Batterie		
PAP 20 B1	2 Ah	5 cellules
PAP 20 B3	4 Ah	10 cellules

- Les clients des pays suivants peuvent commander des batteries de rechange et des chargeurs compatibles dans les boutiques en ligne Lidl :
Allemagne (lidl.de), France (lidl.fr), Belgique (lidl.be), République tchèque

(lidl.cz), Pays-Bas (lidl.nl), Pologne (lidl.pl), Slovaquie (lidl.sk), Espagne (lidl.es)
Les clients de tous les autres pays peuvent les commander sur www.optimex-shop.com.

● Risques résiduels

REMARQUE

- ▶ Ce produit génère un champ électromagnétique lors du fonctionnement ! Dans certaines circonstances, le champ peut influencer des implants médicaux actifs ou passifs ! Pour réduire le risque de blessures graves ou mortelles, nous recommandons aux personnes portant des implants médicaux de consulter leur médecin et le fabricant de l'implant médical avant d'utiliser le produit !

Même si vous vous servez correctement de ce produit en respectant les consignes, un risque résiduel n'est jamais exclu. Les dangers suivants, entre autres, peuvent survenir en relation avec la fabrication et la manipulation de ce produit :

- Lésions pulmonaires en l'absence de protection respiratoire appropriée.
- Lésions auditives en l'absence de protection auditive appropriée.
- Atteintes à la santé physique résultant de vibrations dans les mains/bras, si le produit est utilisé sur une longue période ou n'est pas correctement manipulé et entretenu.
- Lésions oculaires en l'absence de protection oculaire appropriée.

● Mise en service

● Déballage du produit

1. Sortez le produit de l'emballage et enlevez tous les matériaux d'emballage et films protecteurs.
2. Vérifiez si toutes les pièces sont disponibles et si l'étendue de la livraison est complète (voir « Contenu de l'emballage »).
3. Vérifiez si le produit et toutes les pièces sont en bon état. Si vous constatez une détérioration ou un défaut, n'utilisez pas le produit mais procédez comme décrit au chapitre « Garantie ».

● Vérification du niveau de charge de la batterie

REMARQUE

- ▶ Les LED de niveau de charge [8] signalent l'état de charge de la batterie [11].

- Vérification du niveau de charge de la batterie : Appuyez sur le bouton d'affichage de niveau de charge [9]. Les LED de niveau de charge [8] s'allument :

LED [8]	Niveau de charge
Rouge/orange/vert	Maximum
Rouge/orange	Moyen
Rouge	Faible

● Recharger la batterie

REMARQUE

- ▶ Vous pouvez recharger la batterie [11] à tout moment sans en réduire la durée de vie.

REMARQUE

- ▶ Une interruption du processus de recharge n'entraîne aucun dommage sur la batterie [11].
 - ▶ Rechargez la batterie [11] avant de l'utiliser si elle se trouve à un niveau de charge moyen ou faible.
- Les LED de contrôle de charge (vert [13] et rouge [12]) indiquent l'état du chargeur [14] et de la batterie [11] :

LED	État
LED rouge allumée	Recharge de la batterie
LED vert allumée	Batterie complètement rechargée
LED vert et rouge clignotants	Batterie défectueuse
LED rouge clignotant	Batterie trop froide ou trop chaude
LED verte allumée (sans batterie)	Chargeur prêt

1. Placez la batterie [11] dans le chargeur [14].
2. Branchez le cordon d'alimentation avec fiche secteur [15] du chargeur [14] sur une prise de courant.
3. Lorsque la batterie [11] est rechargée complètement : Enlevez la batterie du chargeur [14]. Ensuite, débranchez le cordon d'alimentation avec fiche secteur [15] du chargeur de la prise de courant.

● Enlever/insérer la batterie

(Fig. C)

⚠ AVERTISSEMENT !



Avant de changer les accessoires, de nettoyer le produit ou de le ranger lorsqu'il n'est pas utilisé, éteignez-le et enlevez la batterie [11].

REMARQUE

► La batterie [11] ne peut être insérée dans le produit que dans un sens.

- Enlever la batterie : Appuyez sur le bouton de déverrouillage [10]. Sortez la batterie [11] du pied du produit en la tirant vers l'avant.
- Insérer la batterie : Insérez la batterie [11] dans le pied du produit jusqu'à ce qu'elle s'enclenche.

● Fonctionnement

⚠ AVERTISSEMENT !



Portez des lunettes de protection !



Portez une protection pour les voies respiratoires !

⚠ AVERTISSEMENT !



Avant de changer les accessoires, de nettoyer le produit ou de le ranger lorsqu'il n'est pas utilisé, éteignez-le et enlevez la batterie [11].

● Remplissage du produit

(Fig. D)

1. Positionnez le produit sur une surface plane.
2. Versez le produit à épandre souhaité dans le bac à produit d'épandage [5].

● Régler le produit

(Fig. A)

Régler le débit

REMARQUE

- En raison de nombreux facteurs variables (par ex. vitesse de marche, hauteur de travail, régime moteur, etc.), il n'est pas possible de recommander clairement le réglage de l'épandage. Déterminez le réglage optimal lors de la première utilisation.
- Chaque produit d'épandage est livré avec des instructions sur le nombre de grammes à appliquer par mètre carré.
- Maintenez un débit faible pour les petites quantités. Augmentez le débit lorsque les quantités sont importantes.

- Tournez le bouton rotatif de réglage du débit [1] sur le niveau souhaité.

Réglage de la vitesse de la roue d'épandage

REMARQUE

- Réglez la vitesse de la roue d'épandage [7] à l'aide du régulateur de vitesse [2].

- Tournez le régulateur de vitesse [2] vers la droite ou vers la gauche pour régler le niveau souhaité :

Niveau	Vitesse
1	Faible
2	
3	Moyen
4	
5	Élevé
6	

Réglage de la largeur d'épandage

REMARQUE

- ▶ Limitez la largeur d'épandage sur le côté gauche dans le sens de la marche avec le limiteur de largeur d'épandage [6].
- ▶ Plus la surface est grande, plus la largeur d'épandage doit être importante.

- Réglage de la largeur d'épandage : Tournez le limiteur de largeur d'épandage [6] vers la droite ou vers la gauche.

● Utilisation du produit

(Fig. E)

1. Placez-vous sur la surface d'épandage.
2. Allumer : Maintenez l'interrupteur marche/arrêt [4] enfoncé. L'ouverture dans le bac à produit d'épandage [5] s'ouvre. La roue d'épandage [7] commence à tourner. Le produit d'épandage est dispersé de manière uniforme.
3. Marchez à vitesse normale sur la surface d'épandage en tenant le produit devant vous.
4. Après avoir épandu une petite surface : Ajustez les réglages si nécessaire.
5. Éteindre : Relâchez l'interrupteur marche/arrêt [4].

● Dépannage

Problème	Cause possible	Solution
Le produit ne fonctionne pas.	La batterie [11] est vide.	Rechargez la batterie [11].
Aucun produit à épandre ne se répand en actionnant l'interrupteur marche/arrêt [4].	Le clapet de l'ouverture du produit d'épandage dans le bac à produits d'épandage [5] est bloqué.	Appuyez plusieurs fois sur l'interrupteur marche/arrêt [4] pour libérer le clapet.
	Le bac à produits d'épandage [5] est vide.	Ajoutez du produit d'épandage dans le bac à produit d'épandage [5].

● Nettoyage et entretien

⚠ AVERTISSEMENT !



Avant de changer les accessoires, de nettoyer le produit ou de le ranger lorsqu'il n'est pas utilisé, éteignez-le et enlevez la batterie [11].

● Nettoyage

⚠ AVERTISSEMENT ! Risque d'électrocution !

- ▶ Veillez à ce qu'aucun liquide ne pénètre à l'intérieur du produit.
- ▶ Le produit ne doit pas être aspergé d'eau ni placé dans l'eau.

⚠ ATTENTION !

- ▶ N'utilisez pas de produits nettoyants ou de désinfectants chimiques, alcalins, abrasifs ou agressifs pour réaliser le nettoyage, car ils pourraient endommager les surfaces.

REMARQUE

- ▶ Nettoyez le produit après chaque utilisation.
- ▶ Un nettoyage régulier et approprié aide à garantir une utilisation en toute sécurité et prolonge la durée de vie du produit.
- ▶ Maintenez propres les fentes d'aération, le boîtier du moteur et la poignée [3] du produit.

- Nettoyez le produit avec un chiffon légèrement humidifié. Utilisez une brosse douce pour atteindre les endroits difficiles.

● Entretien

- Le produit ne nécessite aucune maintenance.

● Rangement

- Stockez toujours le produit dans un endroit qui est hors de la portée des enfants.
- La température de stockage de la batterie [11] du produit est comprise entre 0 °C et +45 °C. Évitez le froid ou la chaleur extrêmes pendant le stockage afin que la batterie ne perde pas ses performances.

1. Éteignez le produit. Laissez le produit refroidir.
2. Retirez la batterie [11] du produit avant un stockage prolongé (par ex. hivernage).
3. Nettoyez le produit (voir « Nettoyage »).
4. Rangez le produit et ses accessoires dans un endroit sombre, sec, hors gel, à l'abri de la poussière et bien ventilé.

● Transport

- Protégez le produit contre les chocs et les fortes vibrations, notamment lors du transport dans des véhicules.
- Sécurisez le produit contre tout glissement et basculement.

● Mise au rebut

L'emballage se compose de matières recyclables pouvant être mises au rebut dans les déchetteries locales.



Veillez respecter l'identification des matériaux d'emballage pour le tri sélectif, ils sont identifiés avec des abréviations (a) et des chiffres (b) ayant la

signification suivante : 1–7 :
plastiques/20–22 : papiers et
cartons/80–98 : matériaux
composite.

Produit :



Le produit ainsi que les accessoires
et les matériaux d'emballage
sont recyclables et relèvent de la
responsabilité élargie du producteur.
Éliminez-les séparément, en suivant
l'Info-tri illustrée, dans l'intérêt d'un
meilleur traitement des déchets.

Le logo Triman n'est valable qu'en
France.



Votre mairie ou votre
municipalité vous renseigneront
sur les possibilités de mise au
rebut des produits usagés.



Afin de contribuer à la
protection de l'environnement,
veuillez ne pas jeter votre
produit usagé dans les ordures
ménagères, mais éliminez-le
de manière appropriée. Pour
obtenir des renseignements
concernant les points de
collecte et leurs horaires
d'ouverture, vous pouvez
contacter votre municipalité.

● Garantie

Article L217–16 du Code de la consommation

Lorsque l'acheteur demande au
vendeur, pendant le cours de la garantie
commerciale qui lui a été consentie
lors de l'acquisition ou de la réparation

d'un bien meuble, une remise en état
couverte par la garantie, toute période
d'immobilisation d'au moins sept jours
vient s'ajouter à la durée de la garantie
qui restait à courir. Cette période court
à compter de la demande d'intervention
de l'acheteur ou de la mise à disposition
pour réparation du bien en cause, si
cette mise à disposition est postérieure
à la demande d'intervention.

Indépendamment de la garantie
commerciale souscrite, le vendeur reste
tenu des défauts de conformité du
bien et des vices rédhibitoires dans les
conditions prévues aux articles L217–4
à L217–13 du Code de la consommation
et aux articles 1641 à 1648 et 2232 du
Code Civil.

Article L217–4 du Code de la consommation

Le vendeur livre un bien conforme
au contrat et répond des défauts de
conformité existant lors de la délivrance.

Il répond également des défauts de
conformité résultant de l'emballage,
des instructions de montage ou de
l'installation lorsque celle-ci a été mise à
sa charge par le contrat ou a été réalisée
sous sa responsabilité.

Article L217–5 du Code de la consommation

Le bien est conforme au contrat :

- 1° S'il est propre à l'usage
habituellement attendu d'un bien
semblable et, le cas échéant :
 - s'il correspond à la description
donnée par le vendeur et posséder
les qualités que celui-ci a
présentées à l'acheteur sous forme
d'échantillon ou de modèle ;
 - s'il présente les qualités qu'un
acheteur peut légitimement
attendre eu égard aux déclarations
publiques faites par le vendeur,

par le producteur ou par son représentant, notamment dans la publicité ou l'étiquetage ;

- 2° Ou s'il présente les caractéristiques définies d'un commun accord par les parties ou être propre à tout usage spécial recherché par l'acheteur, porté à la connaissance du vendeur et que ce dernier a accepté.

Article L217-12 du Code de la consommation

L'action résultant du défaut de conformité se prescrit par deux ans à compter de la délivrance du bien.

Article 1641 du Code civil

Le vendeur est tenu de la garantie à raison des défauts cachés de la chose vendue qui la rendent impropre à l'usage auquel on la destine, ou qui diminuent tellement cet usage que l'acheteur ne l'aurait pas acquise, ou n'en aurait donné qu'un moindre prix, s'il les avait connus.

Article 1648 1er alinéa du Code civil

L'action résultant des vices rédhibitoires doit être intentée par l'acquéreur dans un délai de deux ans à compter de la découverte du vice.

Les pièces détachées indispensables à l'utilisation du produit sont disponibles pendant la durée de la garantie du produit.

Le produit a été fabriqué selon des critères de qualité stricts, et contrôlé consciencieusement avant sa livraison. En cas de défaut de matériau ou de fabrication, vous avez des droits légaux vis-à-vis du vendeur du produit. Vos droits légaux ne sont en aucun cas limités par notre garantie mentionnée ci-dessous.

La garantie de ce produit est de 3 ans à partir de la date d'achat. La période de garantie commence à la date d'achat. Conservez l'original de la preuve d'achat dans un endroit sûr car ce document est nécessaire pour prouver l'achat.

Tout dommage ou défaut déjà présent au moment de l'achat doit être signalé immédiatement après le déballage du produit.

Si le produit présente un défaut de matériau ou de fabrication dans les 3 ans qui suivent la date d'achat, nous le réparerons ou le remplacerons – à notre choix – gratuitement pour vous. La période de garantie n'est pas prolongée par une demande de garantie acceptée. Cette mesure s'applique également pour les pièces remplacées et réparées.

Cette garantie est annulée si le produit a été endommagé ou utilisé ou entretenu de manière incorrecte.

La garantie couvre les défauts de matériels et de fabrication. Cette garantie ne couvre pas les pièces du produit soumises à une usure normale, et qui sont donc considérées comme des pièces d'usure (par exemple les piles, tuyaux, les cartouches d'encre), ni les dommages aux pièces fragiles, par exemple les interrupteurs ou les pièces en verre.

● Faire valoir sa garantie

Afin de garantir la rapidité de traitement de votre demande, veuillez tenir compte des indications suivantes :

Pour toute demande, veuillez conserver le ticket de caisse et le numéro de référence de l'article (IAN 494222_2504) au titre de preuves d'achat.

Le numéro de référence de l'article est indiqué sur la plaque signalétique du produit, sur une gravure présente sur

celui-ci, sur la page de couverture de votre manuel (en bas à gauche) ou sur l'autocollant placé sur la face arrière ou inférieure du produit.

En cas de dysfonctionnement de l'appareil ou de tout autre défaut, contactez en premier lieu le service après-vente par téléphone ou par e-mail aux coordonnées indiquées ci-dessous.

Tout produit considéré comme défectueux peut alors être envoyé sans frais de port supplémentaires au service clientèle indiqué, accompagné de la preuve d'achat (ticket de caisse) et d'une description écrite du défaut mentionnant également sa date d'apparition.



Le site parkside-diy.com vous permet de visualiser et de télécharger ce mode d'emploi ainsi que de nombreux autres manuels. Ce code QR vous permet d'accéder directement au site parkside-diy.com. Sélectionnez votre pays et cherchez les modes d'emploi dans le champ de recherche. La numéro de référence de l'article (IAN) 494222_2504 vous permet d'accéder au mode d'emploi se rapportant à votre article.

● **Service après-vente**

(FR) Service après-vente France

Tél.: 0800907612
Formulaire de contact sur
parkside-diy.com
IAN 494222_2504

(BE) Service après-vente Belgique

Tél.: 080012614
Formulaire de contact sur
parkside-diy.com
IAN 494222_2504

(CH) Service après-vente Suisse

Tél.: 0800563601
Formulaire de contact sur
parkside-diy.com
IAN 494222_2504

● Déclaration UE de conformité

DÉCLARATION UE DE CONFORMITÉ (n°494222_2504)

IAN : 494222_2504
Identification du produit : "PARKSIDE" Épandeur universel sans fil
Numéro de modèle : HG13691

L'objet de la déclaration décrit ci-dessus est conforme à la législation d'harmonisation de l'Union applicable:

Directive 2006/42/CE
Directive 2014/30/EU
Directive 2011/65/UE avec toutes les modifications connexes

Références des normes harmonisées ou références aux autres spécifications techniques par rapport auxquels la conformité est déclarée :

N° / Pièces
Directive 2006/42/CE
EN 62841-1:2015/A11:2022
EN ISO 12100:2010
Directive 2014/30/EU
EN IEC 55014-1:2021
EN IEC 55014-2:2021

L'objet de la déclaration décrite ci-dessus est conforme à la directive 2011/65/UE du Parlement européen et du Conseil du 8 juin 2011 relative à la limitation de l'utilisation de certaines substances dangereuses dans les équipements électriques et électroniques :

N° / Pièces
EN IEC 63000:2018

Détenteur de la documentation technique : OWIM GmbH & Co.KG

Signé par et au nom de:

OWIM GmbH & Co. KG, Stiftsbergstraße 1, 74167 Neckarsulm, Allemagne

Cette déclaration de conformité est délivrée sous la seule responsabilité du fabricant.

Traduction de la déclaration de conformité d'origine

Neckarsulm	01.07.2025	<i>ppa. Budnai</i>	<i>ppa. T. Maier</i>
Lieu	Date	ppa. Jens Buchheim	ppa. Dr. Thorsten Maier
		Fondé de pouvoir	Fondé de pouvoir

FR



Lijst van gebruikte pictogrammen/symbolen	Pagina	58
Inleiding	Pagina	59
Beoogd gebruik	Pagina	59
Leveringsomvang	Pagina	59
Onderdelenbeschrijving	Pagina	59
Technische gegevens	Pagina	60
Algemene veiligheidsaanwijzingen	Pagina	61
Algemene veiligheidsaanwijzingen voor elektrische apparaten	Pagina	61
Veiligheidsaanwijzingen voor opladers	Pagina	65
Overige risico's	Pagina	66
Ingebruikname	Pagina	66
Product uitpakken	Pagina	66
Ladingsniveau accu controleren	Pagina	66
Accu opladen	Pagina	67
Accu verwijderen/plaatsen	Pagina	67
Bediening	Pagina	67
Product vullen	Pagina	68
Product instellen	Pagina	68
Het product gebruiken	Pagina	68
Probleemoplossing	Pagina	69
Schoonmaken en onderhoud	Pagina	69
Schoonmaken	Pagina	69
Onderhoud	Pagina	69
Opbergen	Pagina	69
Transport	Pagina	70
Afvoer	Pagina	70
Garantie	Pagina	70
Afwikkeling in geval van garantie	Pagina	71
Service	Pagina	71
EU-Conformiteitsverklaring	Pagina	72

Lijst van gebruikte pictogrammen/symbolen

	Lees de gebruiksaanwijzing.		Draag oogbescherming!
	GEVAAR! Dit symbool met de aanduiding “Gevaar” duidt op een groot risico op gevaar dat, indien niet vermeden, zware verwondingen of de dood tot gevolg kan hebben.		Draag ademhalingsbescherming!
			Schakel het product uit en verwijder de accu  , voordat u accessoires verwisselt, het product schoonmaakt of het voor langere tijd niet gebruikt.
	WAARSCHUWING! Dit symbool met de aanduiding “Waarschuwing” betekent een middelmatig risico op gevaar dat, indien niet vermeden, zware verwondingen of de dood tot gevolg kan hebben.		Er bestaat gevaar voor letsel door rondslingerende delen.
			Houd personen uit de buurt van het product.
	VOORZICHTIG! Dit symbool met de aanduiding “Voorzichtig” duidt op een klein risico op gevaar dat, indien niet vermeden, kan leiden tot kleine of middelgrote verwondingen.		Niet in de uitwerpopening grijpen.
			Het strooiwiel  draait verder.
	OPGELET! – Waarschuwt voor mogelijke schade aan eigendommen (bijv. risico op kortsluiting)		Gelijkstroom/-spanning
	Gegarandeerd geluidsvermogensniveau in dB	n_0	Onbelast toerental
	Het CE-teken bevestigt dat het product voldoet aan de betreffende EU-richtlijnen.	 	Veiligheidsaankwijzingen Aankwijzingen voor het gebruik

20 V UNIVERSELE **ACCU-STROOIER**

● **Inleiding**

Hartelijk gefeliciteerd met de aankoop van uw nieuwe product. U heeft voor een hoogwaardig product gekozen. De gebruiksaanwijzing is een deel van het product. Deze bevat belangrijke aanwijzingen voor veiligheid, gebruik en verwijdering. Maakt U zich voor de ingebruikname van het product met alle bedienings- en veiligheidsvoorschriften vertrouwd. Gebruik het product alleen zoals beschreven en voor de aangegeven toepassingsgebieden. Overhandig alle documenten bij doorgifte van het product aan derden.

● **Beoogd gebruik**

- Dit product is geschikt voor het strooien van graszaad, kunstmest, steenzout en ontdooimiddelen.
- Zand en poedervormig (melig) kunstmest kunnen niet worden gebruikt.
- Elk ander gebruik, dat in deze gebruiksaanwijzing niet uitdrukkelijk wordt toegestaan, kan tot schade aan het product leiden en een ernstig gevaar voor de gebruiker vormen.
- De fabrikant is niet verantwoordelijk voor schade ontstaan door onjuist gebruik of een onjuiste bediening.
- Het product is niet bestemd voor commercieel gebruik. Bij commercieel gebruik vervalt de garantie.
- Het product is onderdeel van de serie **X 20 V TEAM** van Parkside en kan met accu's van de serie **X 20 V TEAM** van Parkside

worden gebruikt. De accu's mogen alleen met opladers van de serie **X 20 V TEAM** van Parkside worden opgeladen.

● **Leveringsomvang**

- 1 Universele accu-strooier
- 1 Gebruiksaanwijzing

● **Onderdelenbeschrijving**

Vouw voor het lezen de bladzijden met de afbeeldingen uit en maak uzelf daarna vertrouwd met alle functionaliteit van het product.

(Afb. A)

- 1 Draairegelaar voor instelling van het debiet
- 2 Toerentalregelaar
- 3 Handgreep
- 4 Aan/uit-schakelaar
- 5 Strooigoedreservoir
- 6 Stroobreedtebegrenzer
- 7 Strooiwiel

(Afb. B)

- 8 Ladingsniveau-LEDs (rood/oranje/groen)
- 9 Toets voor laadtoestandweergave
- 10 Ontgrendelingstoets
- 11 Accu *
- 12 Oplaadcontrole-LED – rood
- 13 Oplaadcontrole-LED – groen
- 14 Oplader *
- 15 Aansluitsnoer met netstekker

* Accu's en oplader worden niet meegeleverd.

● Technische gegevens

Universele accu-strooier	PUSA B1
Nominaal voltage U:	20 V === (gelijkstroom)
Toerental onbelast n ₀ :	max. 2200 min ⁻¹
Inhoud strooigoedreservoir:	3,3 liter
Max. oppervlakvermogen:	800 m ²
Max. strooibreedte:	5 m
Gewicht (leeg, zonder accu):	ongeveer 1,26 kg

Accu	PAP 20 B1 *
Type:	Lithium-ion
Nominale spanning:	20 V === max.
Capaciteit:	2,0 Ah
Energiewaarde:	40 Wh
Aantal cellen:	5

Accu	PAP 20 B3 *
Type:	Lithium-ion
Nominale spanning:	20 V === max.

Capaciteit:	4,0 Ah
Energiewaarde:	80 Wh
Aantal cellen:	10

Snellader	PLG 20 C3 *
Ingang:	
Nominale spanning:	230–240 V~
Nominale frequentie:	50 Hz
Nominaal vermogen:	120 W
Zekering (intern):	3,15 A / 
Uitgang:	
Nominale spanning:	21,5 V ===
Laadstroom:	4,5 A
Beschermingsklasse:	II/□

Aanbevolen omgevingstemperatuur:	
Maximale totale temperatuur:	max. +50 °C
Bij het opladen:	+4 °C tot +40 °C
Bij het gebruik:	+4 °C tot +50 °C
Bij opslag:	0 °C tot +45 °C

Oplaadduur

	** PAP 20 B1 2 Ah	** PAP 20 B3 4 Ah
* PLG 20 A4/C1 (max. 2,4 A)	60 min	120 min
* PLG 20 C2 (max. 3,5 A)	45 min	80 min
* PLG 20 A3/C3 (max. 4,5 A)	35 min	60 min
* PDSLГ 20 A1 (max. 4,5 A)	35 min	60 min
* Oplader		
** Accu		

* Accu's en oplader worden niet meegeleverd.

Geluidsemisiewaarden

De gemeten waarden zijn in overeenstemming met de in de conformiteitsverklaring genoemde normen en bepalingen bepaald.

Geluidsdruk niveau L_{pA} :	72,7 dB
Onzekerheid K_{pA} :	3,0 dB
Geluidsvermogensniveau L_{WA} :	
– gemeten:	80,7 dB
– gegarandeerd:	84 dB
Onzekerheid K_{WA} :	3,0 dB

Trillingsemisiewaarden

Totale trillingswaarden (vectorsom van drie richtingen), vastgesteld conform EN 62841:

Trilling a_h :	< 2,5 m/s ²
Onzekerheid K:	1,5 m/s ²

WAARSCHUWING!

- ▶ De trillings- en geluidsemisies tijdens het feitelijke gebruik van het elektrische apparaat kunnen afwijken van de opgegeven waarden, afhankelijk van de manier waarop het elektrische apparaat wordt gebruikt, met name van het soort werkstuk dat wordt bewerkt.
- ▶ Probeer de belasting zo laag mogelijk te houden. U kunt bijvoorbeeld om de trillingsbelasting te verminderen handschoenen dragen tijdens het gebruik van het apparaat en een grens stellen aan de tijd dat u het apparaat gebruikt. Alle delen van de gebruikscyclus moeten in aanmerking worden genomen (bijvoorbeeld de tijden dat het elektrische apparaat is uitgeschakeld en de tijden dat het is ingeschakeld maar onbelast draait).

TIP

- ▶ De aangegeven totale trillingswaarden en de aangegeven geluidsemisiewaarden zijn met een genormeerde testmethode gemeten en kunnen gebruikt worden ter vergelijking van dit elektrische apparaat met andere.
- ▶ De aangegeven totale trillingswaarden en de aangegeven geluidsemisiewaarden kunnen ook dienen voor het voorlopig inschatten van de belasting.



Algemene veiligheidsaanwijzingen

- **Algemene veiligheidsaanwijzingen voor elektrische apparaten**

WAARSCHUWING!

- ▶ **Lees alle veiligheidsaanwijzingen, tips, afbeeldingen en technische gegevens die met dit elektrische apparaat zijn meegeleverd.** Het zich niet houden aan de veiligheids- en andere aanwijzingen kan elektrische schokken, brand en/of ernstige verwondingen veroorzaken.

Bewaar alle veiligheidsaanwijzingen en aanwijzingen voor toekomstig gebruik.

Het in de veiligheidsaanwijzingen gebruikte begrip “elektrisch apparaat” heeft betrekking op aan het elektriciteitsnet aangesloten elektrische apparaten (met netsnoer) of op door een accu gevoede elektrische apparaten (zonder netsnoer).

Veiligheid op de werkplek

- 1) **Houd de werkplek schoon en goed verlicht.** Slecht georganiseerde en niet verlichte werkplekken kunnen tot ongevallen leiden.
- 2) **Werk met het elektrische apparaat niet in een omgeving met explosiegevaar door de aanwezigheid van brandbare vloeistoffen, gassen of stof.** Elektrische apparaten veroorzaken vonken, die het stof of de dampen kunnen doen ontbranden.
- 3) **Houd kinderen en andere personen uit de buurt als het elektrische apparaat wordt gebruikt.** Als u wordt afgeleid, kunt u de controle over het apparaat verliezen.

Elektrische veiligheid

- 1) **De stekker van het elektrische apparaat moet in het stopcontact passen. De stekker mag op geen enkele manier worden veranderd. Gebruik geen verloopstekkers in combinatie met geaarde elektrische apparaten.** Ongewijzigde stekkers en passende stopcontacten verminderen het risico op elektrische schokken.
- 2) **Voorkom lichamelijk contact met geaarde oppervlakken zoals buizen, verwarmingsapparatuur, fornuizen en koelkasten.** Het risico op elektrische schokken is groter als uw lichaam is geaard.
- 3) **Houd elektrische apparaten uit de buurt van regen of vocht.** Het binnendringen van water in een elektrisch apparaat verhoogt het risico op elektrische schokken.
- 4) **Gebruik het aansluitsnoer niet voor een ander doel, zoals het dragen of ophangen van het elektrische**

apparaat of om de netstekker uit het stopcontact te trekken. Houd het aansluitsnoer uit de buurt van hitte, olie, scherpe voorwerpen of zich bewegende onderdelen. Een beschadigd of verward aansluitsnoer verhoogt het risico op elektrische schokken.

- 5) **Als u met een elektrische apparaat buiten werkt, gebruik dan alleen verlengsnoeren die ook geschikt zijn voor gebruik buitenshuis.** Gebruik van een voor werk buitenshuis geschikt verlengsnoer vermindert het risico op elektrische schokken.
- 6) **Als het gebruik van het elektrische apparaat in een vochtige omgeving niet kan worden vermeden, gebruik dan een aardlekschakelaar.** Gebruik van een aardlekschakelaar vermindert het risico op elektrische schokken.

Persoonlijke veiligheid

- 1) **Wees altijd attent, let op wat u doet en ga met overleg te werk als u met een elektrisch apparaat werkt. Gebruik een elektrisch apparaat niet als u moe bent of onder de invloed van drugs, alcohol of medicijnen verkeert.** Een moment van onoplettendheid bij het gebruik van een elektrisch apparaat kan ernstige verwondingen veroorzaken.
- 2) **Draag persoonlijke veiligheidsuitrusting en altijd een veiligheidsbril.** Het dragen van een persoonlijke veiligheidsuitrusting zoals een stofmasker, antislip-veiligheidsschoenen, een veiligheidshelm of gehoorbescherming, afhankelijk van het type en het gebruik van het elektrische apparaat, vermindert het risico op letsel.

- 3) **Vermijd onbedoeld inschakelen. Zorg ervoor dat het elektrische apparaat is uitgeschakeld voordat u het aansluit op de stroomvoorziening en/of de accu of het optilt of draagt.** Als u bij het dragen van het elektrische apparaat uw vinger op de schakelaar hebt of het apparaat op de stroomvoorziening aansluit terwijl het al is ingeschakeld, dan kan dit ongevallen veroorzaken.
- 4) **Verwijder inzetgereedschap of moersleutels voordat u het elektrische apparaat inschakelt.** Gereedschappen of sleutels die zich in een draaiend onderdeel van het apparaat bevinden, kunnen letsel veroorzaken.
- 5) **Vermijd een abnormale lichaamshouding. Zorg ervoor dat u stevig staat en dat u altijd uw evenwicht bewaart.** Op die manier kunt u het elektrische apparaat in onverwachte situaties beter onder controle houden.
- 6) **Draag geschikte kleding. Draag geen wijde kleding of sieraden. Houd haren, kleding en handschoenen uit de buurt van bewegende onderdelen.** Losse kleding, sieraden en lang haar kunnen door bewegende delen worden gegrepen.
- 7) **Als stofzuig- en opvangvoorzieningen voor stof kunnen worden aangebracht, zorg er dan voor dat deze zijn aangesloten en correct worden gebruikt.** Gebruik van een stofafzuiging kan gevaar door stof verminderen.
- 8) **Laat u niet in slaap sussen door een onterecht gevoel van veiligheid en veronachtzaam nooit de veiligheidsregels voor elektrische apparaten, ook niet**

wanneer u vertrouwd bent met het elektrische apparaat doordat u er vaak mee werkt. Achtelooos te werk gaan kan binnen een fractie van een seconde ernstig letsel veroorzaken.

Gebruik en behandeling van het elektrische apparaat

- 1) **Overbelast het apparaat niet. Gebruik voor uw werk het daarvoor bestemde elektrische apparaat.** Met een geschikt elektrisch apparaat werkt u beter en veiliger in het aangegeven vermogensbereik.
- 2) **Gebruik een elektrisch apparaat nooit als de aan/uit-schakelaar ervan defect is.** Een elektrisch apparaat dat niet meer in- of uitgeschakeld kan worden, is gevaarlijk en moet gerepareerd worden.
- 3) **Trek de stekker uit het stopcontact en/of verwijder de accu, voordat u instellingen van het apparaat verandert, een hulpstuk wisselt of het apparaat opbergt.** Deze voorzorgsmaatregelen voorkomen dat het elektrische apparaat onbedoeld wordt gestart.
- 4) **Berg niet-gebruikte elektrische apparaten op buiten het bereik van kinderen. Laat het apparaat nooit gebruiken door personen die hiermee niet vertrouwd zijn of die deze aanwijzingen niet hebben gelezen.** Elektrische apparaten zijn gevaarlijk als ze door onervaren personen worden gebruikt.
- 5) **Onderhoud elektrische apparaten zorgvuldig. Controleer of bewegende delen correct werken en niet klemmen en of er geen onderdelen zijn gebroken of zodanig zijn beschadigd dat ze de werking van het elektrische apparaat nadelig beïnvloeden.**

- Laat beschadigde onderdelen vóór gebruik van het apparaat repareren.** Veel ongelukken worden veroorzaakt door slecht onderhouden elektrische apparaten.
- 6) **Houd snijwerktuigen scherp en schoon.** Met zorg onderhouden snijwerktuigen lopen minder vaak vast en zijn gemakkelijker te sturen als de snijvlakken scherp zijn.
 - 7) **Gebruik elektrische apparaten, accessoires, inzetgereedschap, etc. zoals in deze aanwijzingen is aangegeven. Houd daarbij rekening met de arbeidsomstandigheden en de werkzaamheden die moeten worden verricht.** Gebruik van elektrische apparaten voor andere dan de bestemde doeleinden kan gevaarlijke situaties veroorzaken.
 - 8) **Zorg ervoor dat de handgrepen en greepvlakken droog, schoon en olie- en vetvrij blijven.** Gladde grepen en greepvlakken maken veilige bediening en controle van het elektrische apparaat in onvoorziene omstandigheden onmogelijk.

Gebruik en behandeling van het accu-apparaat

- 1) **Laad accu's alleen op met opladers die door de fabrikant worden aanbevolen.** Bij een oplader die geschikt is voor een bepaald soort accu's, bestaat brandgevaar als het voor andere soorten accu's gebruikt wordt.
- 2) **Gebruik in de elektrische apparaten alleen accu's die daarvoor zijn bestemd.** Gebruik van andere accu's kan letsel en brandgevaar veroorzaken.
- 3) **Houd de niet gebruikte accu uit de buurt van paperclips, munten, sleutels, spijkers, schroeven, of andere kleine metalen voorwerpen**

die kortsluiting kunnen veroorzaken. Kortsluiting tussen accupolen kan brandwonden of brand veroorzaken.

- 4) **Bij onjuist gebruik kan vloeistof uit de accu naar buiten lekken. Vermijd contact daarmee. Bij toevallig contact met water afspoelen. Als de vloeistof in de ogen komt, raadpleeg dan bovendien een arts.** Lekkende accuvloeistof kan irritatie van de huid of brandwonden veroorzaken.
- 5) **Gebruik geen beschadigde of gemodificeerde accu's.** Beschadigde of gemodificeerde accu's kunnen zich onvoorspelbaar gedragen en kunnen gevaar voor brand, explosies of letsel veroorzaken.
- 6) **Stel accu's niet bloot aan vuur en hoge temperaturen.** Vuur of temperaturen van meer dan 130 °C kunnen een explosie veroorzaken.
- 7) **Volg alle aanwijzingen voor het opladen op en laad de accu of het op een accu-gereedschap nooit op buiten het in de gebruikshandleiding aangegeven temperatuurbereik.** Onjuist opladen of opladen bij te hoge of te lage temperaturen kan de accu beschadigen en het brandgevaar vergroten.

Service

- 1) **Laat uw elektrische apparaat alleen door gekwalificeerde vakmensen en uitsluitend met originele reserveonderdelen repareren.** Op die manier blijft de veiligheid van het elektrische apparaat gewaarborgd.
- 2) **Verricht geen onderhoud aan beschadigde accu's.** Al het onderhoud aan accu's mag alleen worden uitgevoerd door de fabrikant

of zijn daartoe gemachtigde klantenservice.

● Veiligheidsaanwijzingen voor opladers

- Dit product mag alleen worden gebruikt door kinderen vanaf 8 jaar alsmede door personen met verminderde fysieke, sensorische of geestelijke vermogens of gebrek aan ervaring en kennis als ze onder toezicht staan of geïnstrueerd zijn wat betreft veilig gebruik van het product en begrijpen welke gevaren voortvloeien uit dat gebruik.
Kinderen mogen niet met het product spelen.
Reiniging en onderhoud door de gebruiker mogen niet door kinderen worden uitgevoerd tenzij ze onder toezicht staan.
- Laad niet-oplaadbare batterijen nooit opnieuw op.
Het niet opvolgen van deze tip leidt tot gevaar.
- Als het aansluitsnoer is beschadigd, moet dit worden vervangen

door de fabrikant, zijn klantenservice hiervan of een vergelijkbaar gekwalificeerd persoon, om gevaar te voorkomen.

- Bescherm elektrische onderdelen tegen vocht. Dompel deze nooit onder in water of andere vloeistoffen om een elektrische schok te vermijden. Houd het product nooit onder stromend water. Neem de aanwijzingen voor schoonmaken, onderhoud en reparatie in acht.
 - Het product is alleen bestemd voor gebruik binnenshuis.
- ⚠ OPGELET!** Deze oplader is uitsluitend bestemd voor het opladen van accu's van de hieronder genoemde types:

Parkside 20 V Accu		
PAP 20 B1	2 Ah	5 cellen
PAP 20 B3	4 Ah	10 cellen

- Klanten uit de volgende landen kunnen in de Lidl-onlineshops

compatibele vervangende batterijen en opladers bestellen:

Duitsland (lidl.de),
Frankrijk (lidl.fr), België
(lidl.be), Tsjechische
Republiek (lidl.cz),
Nederland (lidl.nl), Polen
(lidl.pl), Slowakije (lidl.sk),
Spanje (lidl.es)

Klanten uit alle andere
landen kunnen
deze bestellen op
www.optimex-shop.com.

● Overige risico's

TIP

- ▶ Dit product genereert tijdens het gebruik een elektromagnetisch veld! Dit veld kan onder bepaalde omstandigheden actieve of passieve medische implantaten beïnvloeden! Om het gevaar voor ernstig of dodelijk letsel te verminderen, bevelen wij personen met medische implantaten aan om hun arts en de fabrikant van het medische implantaat te raadplegen voordat ze het product bedienen!

Ook als u het product volgens de voorschriften gebruikt, blijven er mogelijke risico's bestaan op lichamelijk letsel en materiële schade. Als gevolg van de bouwwijze en de uitvoering van dit product kunnen zich onder andere de volgende gevaren voordoen:

- Longschade, als er geen geschikte ademhalingsbescherming wordt gedragen.

- Gehoorschade, als er geen geschikte gehoorbescherming wordt gedragen.
- Effecten op de gezondheid als gevolg van hand- en armtrillingen als het product gedurende langere tijd wordt gebruikt of als het niet juist wordt gebruikt en onderhouden.
- Oogschade, als er geen geschikte oogbescherming wordt gedragen.

● Ingebruikname

● Product uitpakken

1. Haal het product uit zijn verpakking en verwijder al het verpakkingsmateriaal en beschermfolie.
2. Controleer of alle onderdelen aanwezig zijn en of de beschrijving van het meegeleverde volledig is (zie "Leveringsomvang").
3. Controleer of het product en alle onderdelen in goede staat zijn. Mocht u een beschadiging of een defect vaststellen, gebruik het product dan niet, maar ga te werk zoals beschreven in het hoofdstuk "Garantie".

● Ladingsniveau accu controleren

TIP

- ▶ De ladingsniveau-LED's **[8]** geven de laadstatus van de accu **[11]** weer.

- Ladingsniveau accu testen: Druk op de toets voor de laadtoestandweergave **[9]**. De ladingsniveau-LEDs **[8]** lichten op:

LED [8]	Ladingsniveau
Rood/oranje/ groen	Maximaal

LED 8	Ladingsniveau
Rood/oranje	Gemiddeld
Rood	Laag

● Accu opladen

TIP

- ▶ U kunt de accu **11** altijd opladen zonder dat u daarmee de levensduur negatief beïnvloedt.
- ▶ Onderbreking van het oplaadproces beschadigt de accu **11** niet.
- ▶ Laad de accu **11** voor gebruik op als het ladingsniveau gemiddeld of laag is.

- De oplaadcontrole-LEDs (groen **13** en rood **12**) geven de status van de oplader **14** en de accu **11** aan:

LED	Status
Rode LED licht op	Accu wordt opgeladen
Groene LED licht op	Accu volledig opgeladen
Groene en rode LEDs knipperen	Accu defect
Rode LED knippert	Accu te warm of te koud
Groene LED brandt (zonder accu)	Oplader klaar voor gebruik

1. Plaats de accu **11** in de oplader **14**.
2. Sluit het aansluitsnoer met netstekker **15** van de oplader **14** aan op het stopcontact.
3. Als de accu **11** volledig is opgeladen: Verwijder de accu uit de oplader **14**. Trek daarna het aansluitsnoer met

netstekker **15** van de oplader uit het stopcontact.

● Accu verwijderen/plaatsen

(Afb. C)

⚠ WAARSCHUWING!



Schakel het product uit en verwijder de accu **11**, voordat u accessoires verwisselt, het product schoonmaakt of het voor langere tijd niet gebruikt.

TIP

- ▶ De accu **11** kan slechts in een richting in het product worden geplaatst.
- Accu verwijderen: Druk op de ontgrendeltoets (handgreep) **10**. Trek de accu **11** naar voren uit de productvoet.
- Accu plaatsen: Schuif de accu **11** in de productvoet in, totdat de accu vastklikt.

● Bediening

⚠ WAARSCHUWING!



Draag een veiligheidsbril!



Draag ademhalingsbescherming!

⚠ WAARSCHUWING!



Schakel het product uit en verwijder de accu **11**, voordat u accessoires verwisselt, het product schoonmaakt of het voor langere tijd niet gebruikt.

● Product vullen

(Afb. D)

1. Plaats het product op een vlakke ondergrond.
2. Giet het gewenste strooigoed in het strooigoedreservoir [5].

● Product instellen

(Afb. A)

Debiet instellen

TIP

- ▶ Vanwege veel verschillende factoren (bijv. stapsnelheid, werkhoogte, motortoerental, etc.) is een eenduidige aanbeveling van de strooi-instelling niet mogelijk. Bepaal de optimale instelling bij het eerste gebruik.
- ▶ Elk strooigoed wordt met een aanwijzing geleverd, hoeveel gram per kwadraatmeter moet worden afgegeven.
- ▶ Houd het debiet laag bij geringe hoeveelheden. Verhoog het debiet bij hoge hoeveelheden.

- Draai de draaigelaar voor de instelling van het debiet [1] naar het gewenste niveau.

Snelheid van het strooiwiel instellen

TIP

- ▶ Stel de snelheid van het strooiwiel [7] in met de toerentalregelaar [2].

- Draai de toerentalregelaar [2] naar rechts of links, om het gewenste niveau in te stellen:

Stand	Snelheid
1	Laag
2	
3	Gemiddeld
4	
5	Hoog
6	

Strooibreedte instellen

TIP

- ▶ Begrens de strooibreedte aan de linkerzijde in de looprichting met de strooibreedtebegrenzer [6].
- ▶ Hoe groter het oppervlak, des te groter moet de strooibreedte zijn.

- Strooibreedte instellen: Draai de strooibreedtebegrenzer [6] naar rechts of naar links.

● Het product gebruiken

(Afb. E)

1. Ga op het te strooien oppervlak staan.
2. Inschakelen: Houd de aan/uit-schakelaar [4] ingedrukt. De opening in het strooigoedreservoir [5] wordt geopend. Het strooiwiel [7] begint te draaien. Het strooigoed wordt gelijkmatig verstrooid.
3. Ga in normale snelheid over het te bestrooien oppervlak en houdt het product voor u.
4. Nadat een klein oppervlak is bestrooid: Pas indien nodig de instellingen aan.
5. Uitschakelen: Laat de aan-/uitschakelaar [4] los.

● Probleemoplossing

Probleem	Mogelijke oorzaak	Oplossing
Het product functioneert niet.	De accu [11] is leeg.	Laad de accu [11] op.
Bij het bedienen van de aan/uit-schakelaar [4] komt er geen strooigoed uit.	De schuif van de strooigoedopening in het strooigoedreservoir [5] zit vastgeklemd.	Druk meerdere keren op de aan/uit-schakelaar [4] om de schuif los te maken.
	Het strooigoedreservoir [5] is leeg.	Giet strooigoed in het strooigoedreservoir [5].

● Schoonmaken en onderhoud

⚠ WAARSCHUWING!



Schakel het product uit en verwijder de accu [11], voordat u accessoires verwisselt, het product schoonmaakt of het voor langere tijd niet gebruikt.

● Schoonmaken

⚠ WAARSCHUWING! Kans op elektrische schokken!

- ▶ Let erop dat er geen vloeistof in het binnenste van het product terechtkomt.
- ▶ Het product mag niet met water worden besproeid of in water worden gelegd.

⚠ OPGELET!

- ▶ Gebruik geen chemische, alkalische, schurende of andere agressieve schoonmaak- en desinfectiemiddelen om het product schoon te maken omdat deze de oppervlakken kunnen beschadigen.

TIP

- ▶ Reinig het product na elk gebruik.
- ▶ Een regelmatig deugdelijke reiniging helpt om veilig gebruik van het product te verzekeren en de levensduur ervan te verlengen.
- ▶ Houd de ventilatieopeningen, de motorbehuizing en de handgreep [3] van het product schoon.

- Reinig het product met een enigszins vochtig doekje. Gebruik een zachte borstel voor moeilijk toegankelijke plaatsen.

● Onderhoud

- Het product is onderhoudsvrij.

● Opbergen

- Berg het product altijd op een voor kinderen onbereikbare plek op.
- De opslagtemperatuur voor de accu [11] en het product ligt tussen 0 °C en +45 °C. Vermijd extreme kou of hitte tijdens opslag om te voorkomen dat de accu stroom verliest.

1. Schakel het product uit. Laat het product afkoelen.
2. Neem de accu  voor langdurige opslag (bijv. overwintering) uit het product.
3. Reinig het product (zie “Schoonmaken”).
4. Sla het product en de erbij behorende accessoires op een donkere, droge, vorstvrije, tegen stof beschermde en goed geventileerde plaats op.

● Transport

- Bescherm het product tegen stoten en sterke trillingen, die vooral optreden bij transport in voertuigen.
- Zeker het product tegen verschuiven en kantelen.

● Afvoer

De verpakking bestaat uit milieuvriendelijke grondstoffen die u via de plaatselijke recyclingcontainers kunt afvoeren.



Neem de aanduiding van de verpakingsmaterialen voor de afvalscheiding in acht. Deze zijn gemarkeerd met de afkortingen (a) en een cijfers (b) met de volgende betekenis: 1–7: kunststoffen/20–22: papier en vezelplaten/80–98: composietmaterialen.

Product:



Points de collecte sur www.quefairedemesdechets.fr
Privilégiez la réparation ou le don de votre appareil !

Het product, waaronder het toebehoren, en de verpakkingsmaterialen kunnen worden gerecycled en zijn onderhevig aan een uitgebreide verantwoordelijkheid van de fabrikant.

Gooi ze apart weg, overeenkomstig de aangegeven Info-tri (informatie over afvalscheiding), voor een beter afvalbeheer.

Het Triman-logo geldt alleen voor Frankrijk.



Informatie over de mogelijkheden om het uitgediende product na gebruik te verwijderen, verstrekt uw gemeentelijke overheid.



Gooi het afgedankte product omwille van het milieu niet weg via het huisvuil, maar geef het af bij het daarvoor bestemde depot of het gemeentelijke milieupark. Over afgifteplaatsen en hun openingstijden kunt u zich bij uw aangewezen instantie informeren.

● Garantie

Het product werd volgens strenge kwaliteitsrichtlijnen gemaakt en voor de uitlevering zorgvuldig gecontroleerd. In geval van materiaal- of fabricagefouten hebt u tegenover de verkoper van het product wettelijke rechten. Uw wettelijke rechten worden op geen enkele manier door onze hieronder vermelde garantie beperkt.

De garantie voor dit product bedraagt 3 jaar vanaf aankoopdatum. De garantieperiode gaat in op de datum van aankoop. Bewaar het originele bewijs van aankoop op een veilige plek aangezien dit document nodig is als bewijs.

Alle beschadigingen of gebreken die reeds op het moment van aankoop aanwezig zijn, moeten meteen na het uitpakken van het product worden gemeld.

Mocht het product binnen 3 jaar na aankoopdatum een materiaal- of fabricagefout vertonen, zullen wij het – naar onze keuze – gratis voor u repareren of vervangen. De garantieperiode wordt door een plaatsgevonden garantieverlening niet verlengd. Dit geldt ook voor vervangen en gerepareerde onderdelen.

Deze garantie vervalt als het product werd beschadigd of onjuist is gebruikt of onderhouden.

De garantie dekt materiaal- en fabricagefouten af. Deze garantie dekt geen productonderdelen die aan normale slijtage onderhevig zijn en daarom als verbruiksartikelen worden beschouwd (bv. batterijen, slangen, inktpatronen), noch dekt zij schade aan breekbare onderdelen, bv. schakelaars of onderdelen die van glas zijn gemaakt.

● Afwikkeling in geval van garantie

Volg de volgende aanwijzingen op voor een snelle behandeling van uw probleem:

Houd bij alle vragen alstublieft de kassabon en het artikelnummer (IAN 494222_2504) als bewijs van aankoop bij de hand.

Het artikelnummer kunt u vinden op het typeplaatje van het product, een gravure op het product, het titelblad van uw gebruiksaanwijzing (linksonder) of de sticker op de achter- of onderkant van het product.

Neem bij problemen of overige gebreken met het product eerst contact op met de hieronder vermelde service-afdeling, telefonisch of per e-mail.

Een als defect aangemerkt product kunt u dan samen met het aankoopbewijs (kassabon) en een uitleg over het probleem of gebrek en wanneer het zich heeft voorgedaan gratis naar het aan u meegegeede service-adres opsturen.



Op parkside-diy.com kunt u deze en vele andere handleidingen inzien en downloaden. Met deze QR-code komt u direct op parkside-diy.com. Selecteer daar uw land en zoek via de zoekfunctie naar de gebruiksaanwijzingen. Door het invoeren van het artikelnummer (IAN) 494222_2504 komt u bij de gebruiksaanwijzingen voor uw artikel.

● Service

(NL) Service Nederland
Tel.: 08000229556
Contactformulier op
parkside-diy.com
IAN 494222_2504

(BE) Service België
Tel.: 080012614
Contactformulier op
parkside-diy.com
IAN 494222_2504

● EU-Conformiteitsverklaring

EU-CONFORMITEITSVERKLARING (nr. 494222_2504)

IAN: 494222_2504
Productidentificatie: "PARKSIDE" Accu-universeelstrooier
Modelnummer: HG13691

Het hierboven beschreven voorwerp is in overeenstemming de desbetreffende harmonisatiewetgeving van de Unie:

Richtlijn 2006/42/EG
Richtlijn 2014/30/EU
Richtlijn 2011/65/EU met alle bijbehorende wijzigingen

Vermelding van de toegepaste relevante geharmoniseerde normen of van de overige technische specificaties waarop de conformiteitsverklaring betrekking heeft:

Nr. / Onderdelen
Richtlijn 2006/42/EG
EN 62841-1:2015/A11:2022
EN ISO 12100:2010
Richtlijn 2014/30/EU
EN IEC 55014-1:2021
EN IEC 55014-2:2021

Het hierboven beschreven voorwerp van de verklaring is in overeenstemming met Richtlijn 2011/65/EU van het Europees Parlement en de Raad van 8 juni 2011 betreffende beperking van het gebruik van bepaalde gevaarlijke stoffen in elektrische en elektronische apparatuur:

Nr. / Onderdelen
EN IEC 63000:2018



Houder van de technische documentatie: OWIM GmbH & Co.KG

Ondertekend voor en namens:

OWIM GmbH & Co. KG, Stiftsbergstraße 1, 74167 Neckarsulm, Duitsland

Deze verklaring van overeenstemming wordt onder de uitsluitende verantwoordelijkheid van de fabrikant verstrekt.

Vertaling van de originele verklaring van overeenkomst

















Neckarsulm	01.07.2025		
Plaats	Datum	ppa. Jens Buchheim Procuratiehouder	ppa. Dr. Thorsten Maier Procuratiehouder

NL



Wykaz użytych piktogramów/symboli	Strona	74
Wstęp	Strona	75
Użytkowanie zgodne z przeznaczeniem	Strona	75
Zakres dostawy	Strona	75
Opis części	Strona	75
Dane techniczne	Strona	76
Ogólne instrukcje bezpieczeństwa	Strona	78
Ogólne instrukcje bezpieczeństwa dla elektronarzędzi	Strona	78
Instrukcje bezpieczeństwa dla ładowarek	Strona	81
Inne zagrożenia	Strona	82
Uruchomienie	Strona	82
Rozpakowanie produktu	Strona	82
Sprawdzanie stanu naładowania akumulatora	Strona	83
Ładowanie akumulatora	Strona	83
Wkładanie/wyjmowanie akumulatora	Strona	84
Obsługa	Strona	84
Napelnianie produktu	Strona	84
Regulacja produktu	Strona	84
Stosowanie produktu	Strona	85
Usuwanie usterek	Strona	85
Czyszczenie i konserwacja	Strona	85
Czyszczenie	Strona	85
Konserwacja	Strona	86
Przechowywanie	Strona	86
Transport	Strona	86
Utylizacja	Strona	86
Gwarancja	Strona	87
Sposób postępowania w przypadku naprawy gwarancyjnej	Strona	88
Serwis	Strona	88
Deklaracja zgodności UE	Strona	89

Wykaz użytych piktogramów/symboli

	Przeczytać instrukcję obsługi.		Nosić ochronę oczu!
	NIEBEZPIECZEŃSTWO! Ten symbol ze słowem „Niebezpieczeństwo” wskazuje na zagrożenie o wysokim stopniu ryzyka, które, jeśli się go nie uniknie, spowoduje śmierć lub poważne obrażenia.		Nosić ochronę dróg oddechowych!
			Wyłączać produkt i wyjmować akumulator [1] przed wymianą akcesoriów, czyszczeniem i kiedy nie jest używany.
	OSTRZEŻENIE! Ten symbol ze słowem „Ostrzeżenie” wskazuje na zagrożenie o średnim stopniu ryzyka, które, jeśli się go nie uniknie, spowoduje śmierć lub poważne obrażenia.		Istnieje ryzyko obrażeń spowodowanych przez wyrzucane części.
			Osoby znajdujące się w pobliżu trzymać z dala od produktu.
	OSTROŻNIE! Ten symbol ze słowem „Ostrożnie” wskazuje na zagrożenie o niskim stopniu ryzyka, które, jeśli się go nie uniknie, spowoduje małe lub umiarkowane obrażenia.		Nie sięgać do otworu wyrzutowego.
			Koło rozrzucające [7] obraca się nadal.
	UWAGA! – Ostrzega przed możliwymi szkodami materialnymi (np. ryzyko zwarcia)		Stały prąd/napięcie
	Gwarantowany poziom mocy akustycznej w dB	n_0	Prędkość obrotowa bez obciążenia
	Znak CE potwierdza zgodność z dyrektywami UE mającymi zastosowanie do produktu.	 	Instrukcje bezpieczeństwa Instrukcje użytkownika

20 V AKUMULATOROWY SIEWNIK UNIWERSALNY

● Wstęp

Gratulujemy Państwu zakupu nowego produktu. Tym samym zdecydowali się Państwo na zakup produktu wysokiej jakości. Instrukcja obsługi jest częścią tego produktu. Zawiera ona ważne wskazówki dotyczące bezpieczeństwa, użytkowania i utylizacji. Przed pierwszym użyciem produktu należy zapoznać się ze wszystkimi wskazówkami dotyczącymi obsługi i bezpieczeństwa. Używać produktu wyłącznie zgodnie z jego poniżej opisanym przeznaczeniem. W przypadku przekazania produktu innej osobie należy dołączyć do niego całą jego dokumentację.

● Użytkowanie zgodne z przeznaczeniem

- Produkt ten służy do rozsiewania nasion traw, nawozów, soli kamiennej i środka odładzającego na terenie ogrodu.
- Nie można stosować nawozów granulowanych i sypkich (mącznych).
- Każde inne użycie, które nie jest wyraźnie dozwolone w niniejszej instrukcji obsługi, może spowodować uszkodzenie produktu i stanowić poważne zagrożenie dla użytkownika.
- Producent nie ponosi odpowiedzialności za szkody spowodowane niewłaściwym użytkowaniem lub nieprawidłową obsługą.
- Produkt nie jest przeznaczony do użytku komercyjnego. Ten produkt nie nadaje się do użytku komercyjnego.

- Produkt należy do serii **X 20 V TEAM** firmy Parkside i może być używany z akumulatorami serii **X 20 V TEAM** firmy Parkside. Akumulator można ładować wyłącznie ładowarkami z serii Parkside **X 20 V TEAM**.

● Zakres dostawy

- 1 Akumulatorowy siewnik uniwersalny
- 1 Instrukcja obsługi

● Opis części

Przed przeczytaniem zapoznać się z rysunkami, aby zapoznać się ze wszystkimi funkcjami produktu.

(Rys. A)

- 1 Pokrętko regulacji natężenia przepływu
- 2 Regulator prędkości
- 3 Uchwyt
- 4 Przełącznik wł./wył.
- 5 Pojemnik na rozrzucany materiał
- 6 Ogranicznik szerokości rozrzutu
- 7 Koło rozrzucające

(Rys. B)

- 8 Diody LED stanu naładowania (czerwona/pomarańczowa/zielona)
- 9 Przycisk stanu naładowania
- 10 Przycisk zwalniający
- 11 Akumulator *
- 12 Dioda LED stanu naładowania – czerwona
- 13 Dioda LED stanu naładowania – zielona
- 14 Ładowarka *
- 15 Kabel zasilania z wtyczką sieciową



* Akumulatora i ładowarki nie ma w wyposażeniu.

● Dane techniczne

Akumulatorowy siewnik uniwersalny	PUSA B1
Nominalne napięcie wejściowe U:	20 V  (prąd stały)
Prędkość biegu jałowego n ₀ :	maks. 2200 min ⁻¹
Pojemność pojemnika na rozrzucający materiał:	3,3 litra
Maksymalna wydajność obszarowa:	800 m ²
Maksymalna szerokość rozrzucająca:	5 m
Ciężar (pusty, bez akumulatora):	ok. 1,26 kg

Akumulator	PAP 20 B1 *
Typ:	Litowo-jonowy
Napięcie znamionowe:	maks. 20 V 
Pojemność:	2,0 Ah
Wartość energetyczna:	40 Wh
Ilość ogniw:	5

Akumulator	PAP 20 B3 *
Typ:	Litowo-jonowy
Napięcie znamionowe:	maks. 20 V 
Pojemność:	4,0 Ah
Wartość energetyczna:	80 Wh
Ilość ogniw:	10

Szybka ładowarka	PLG 20 C3 *
Wejście:	
Napięcie znamionowe:	230–240 V~
Częstotliwość znamionowa:	50 Hz
Moc znamionowa:	120 W
Bezpiecznik (wewnętrzny):	3,15 A /  ^{T3,15A}
Wyjście:	
Napięcie znamionowe:	21,5 V 
Prąd ładowania:	4,5 A
Klasa ochronności:	II/□

Zalecana temperatura otoczenia:	
Maksymalna temperatura całkowita:	maks. +50 °C
Podczas ładowania:	+4 °C do +40 °C
Podczas pracy:	+4 °C do +50 °C
Podczas przechowywania:	0 °C do +45 °C

Czas ładowania

	** PAP 20 B1 2 Ah	** PAP 20 B3 4 Ah
* PLG 20 A4/C1 (maks. 2,4 A)	60 min	120 min
* PLG 20 C2 (maks. 3,5 A)	45 min	80 min
* Ładowarka		
** Akumulator		

* Akumulatora i ładowarki nie ma w wyposażeniu.

	** PAP 20 B1 2 Ah	** PAP 20 B3 4 Ah
* PLG 20 A3/C3 (maks. 4,5 A)	35 min	60 min
* PDSLГ 20 A1 (maks. 4,5 A)	35 min	60 min
* Ładowarka		
** Akumulator		

Wartości emisji hałasu

Zmierzone wartości zostały określone zgodnie z normami i przepisami określonymi w deklaracji zgodności.

Poziom ciśnienia akustycznego L_{pA} :	72,7 dB
Niepewność K_{pA} :	3,0 dB
Poziom mocy akustycznej L_{WA} :	
– zmierzona:	80,7 dB
– gwarantowana:	84 dB
Niepewność K_{WA} :	3,0 dB

Wartości emisji drgań

Całkowite wartości drgań (suma wektorowa trzech kierunków), określone zgodnie z normą EN 62841:

Wibracje a_h :	< 2,5 m/s ²
Niepewność K:	1,5 m/s ²

⚠ OSTRZEŻENIE!

- ▶ Emisje drgań i hałasu podczas rzeczywistego użytkowania elektronarzędzia mogą odbiegać od podanych wartości, zależnie od sposobu używania elektronarzędzia, a w szczególności od rodzaju obrabianego przedmiotu.

⚠ OSTRZEŻENIE!

- ▶ Starać się, aby ekspozycja była jak najniższa. Przykładowe środki zmniejszające narażenie się na drgania obejmują noszenie rękawic podczas używania narzędzia i ograniczanie czasu pracy. W takim przypadku należy wziąć pod uwagę wszystkie fazy cyklu operacyjnego (na przykład czas, w którym elektronarzędzie jest wyłączone i te, w których jest włączone, ale działa bez obciążenia).

RADA

- ▶ Podane całkowite wartości drgań i określone wartości emisji hałasu zostały zmierzone zgodnie ze znormalizowaną metodą badań i mogą być użyte do porównania jednego elektronarzędzia z drugim.
- ▶ Podane wartości całkowite drgań i określone wartości emisji hałasu mogą być również wykorzystane do wstępnej oceny obciążenia.



Ogólne instrukcje bezpieczeństwa

● Ogólne instrukcje bezpieczeństwa dla elektronarzędzi

⚠ OSTRZEŻENIE!

- ▶ **Przeczytać wszystkie instrukcje bezpieczeństwa, instrukcje użytkowania, ilustracje i dane techniczne dostarczone z tym elektronarzędziem.** Nieprzestrzeganie instrukcji i informacji o bezpieczeństwie może spowodować porażenie prądem, pożar i/lub poważne obrażenia.

Zachować wszystkie instrukcje bezpieczeństwa oraz instrukcje użytkowania do przyszłego wglądu.

Użyty w instrukcji bezpieczeństwa termin „elektronarzędzie” odnosi się do elektronarzędzi zasilanych z sieci (z przewodem zasilającym) i elektronarzędzi zasilanych z akumulatora (bez przewodu zasilającego).

Bezpieczeństwo pracy

- 1) **Miejsce pracy powinno być czyste i dobrze oświetlone.** Nieuporządkowane lub nieoświetlone obszary robocze mogą prowadzić do wypadków.
- 2) **Nie należy pracować z elektronarzędziem w środowisku potencjalnie wybuchowym, w którym znajdują się łatwopalne ciecze, gazy lub pyły.** Elektronarzędzia generują iskry, które mogą zapalić pył lub opary.
- 3) **Podczas korzystania z elektronarzędzia, dzieci i inne osoby powinny być na bezpiecznej odległości.** W przypadku

rozproszenia uwagi można utracić kontrolę nad urządzeniem.

Bezpieczeństwo elektryczne

- 1) **Wtyczka elektronarzędzia musi pasować do gniazda. Wtyczki nie wolno w żaden sposób zmieniać. Z elektrycznie uziemionymi elektronarzędziami nie używać wtyczek przejściowych.** Niezmodyfikowane wtyczki i dopasowane gniazda zmniejszają ryzyko porażenia prądem.
- 2) **Unikać kontaktu ciała z uziemionymi powierzchniami, takimi jak rury, grzejniki, piece i lodówki.** Jeśli ciało jest uziemione, istnieje zwiększone ryzyko porażenia prądem.
- 3) **Elektronarzędzia należy chronić przed deszczem i wilgocią.** Wnikanie wody do elektronarzędzia zwiększa ryzyko porażenia prądem.
- 4) **Nie używać kabla zasilającego do przenoszenia elektronarzędzia, zawieszania lub odłączania od gniazda ściennego. Kabel zasilający trzymać z dala od źródeł ciepła, oleju, ostrych krawędzi lub ruchomych części urządzenia.** Uszkodzone lub splątane kable zasilające zwiększają ryzyko porażenia prądem.
- 5) **Podczas pracy z elektronarzędziem na zewnątrz należy używać wyłącznie przedłużaczy przystosowanych do użytku na zewnątrz.** Używanie przedłużacza przystosowanego do użytku na zewnątrz zmniejsza ryzyko porażenia prądem.
- 6) **Jeśli działanie elektronarzędzia w wilgotnym otoczeniu jest nieuniknione, należy zastosować zasilanie z zabezpieczeniem**

różnicowoprądowym. Zastosowanie wyłącznika różnicowoprądowego zmniejsza ryzyko porażenia prądem.

Bezpieczeństwo osób

- 1) **Zawsze zwracać uwagę na to, co się robi i zachowywać rozsądek podczas pracy z elektronarzędziem. Nie używać elektronarzędzia będąc zmęczonym lub pod wpływem narkotyków, alkoholu albo leków.** Chwila nieuwagi podczas używania elektronarzędzia może spowodować poważne obrażenia.
- 2) **Nosić sprzęt ochrony osobistej i zawsze okulary ochronne.** Noszenie osobistego sprzętu ochronnego, takiego jak maska przeciwpyłowa, antypoślizgowe obuwie ochronne, kask ochronny lub ochrona słuchu, w zależności od rodzaju i zastosowania elektronarzędzi, zmniejsza ryzyko obrażeń.
- 3) **Unikać niezamierzonego uruchomienia. Przed przeniesieniem, podniesieniem lub podłączeniem do źródła zasilania upewnić się, że elektronarzędzie jest wyłączone.** Noszenie elektronarzędzia z palcem na przełączniku zasilania lub podłączanie do źródła zasilania włączonego urządzenia to zaproszenie do wypadku.
- 4) **Przed włączeniem elektronarzędzia usunąć narzędzia regulacyjne lub klucze.** Narzędzie lub klucz umieszczony w obrotowym urządzeniu może spowodować obrażenia.
- 5) **Unikać nieprawidłowej postawy. Upewniać się, że stopy są bezpieczne i zachowywać równowagę przez cały czas.** Pozwala to lepiej kontrolować

elektronarzędzie w nieoczekiwanych sytuacjach.

- 6) **Nosić odpowiednią odzież. Nie nosić luźnej odzieży ani biżuterii. Włosy, ubranie i rękawice należy trzymać z dala od ruchomych części.** Luźne ubranie, biżuteria lub długie włosy mogą zostać pochwycone przez ruchome części.
- 7) **Jeśli istnieje możliwość zainstalowania urządzeń do odpylania i zbierania kurzu, upewnić się, że są one podłączone i prawidłowo używane.** Używanie odpylacza może zmniejszyć zagrożenie pyłem.
- 8) **Nie dopuszczać, aby wiedza zdobyta podczas częstego używania elektronarzędzia była przyczyną utraty czujności i ignorowania zasad bezpieczeństwa dotyczących elektronarzędzi.** Nieostrożne działanie może w ułamku sekundy doprowadzić do poważnych obrażeń.

Używanie i konserwacja elektronarzędzia

- 1) **Nie przeciążać urządzenia. Używać elektronarzędzia odpowiedniego do wykonywanej pracy.** Odpowiednie elektronarzędzie wykona zadanie lepiej i bezpieczniej w zakresie, do którego zostało zaprojektowane.
- 2) **Nie używać elektronarzędzia, którego przełącznik jest uszkodzony.** Elektronarzędzie, którego nie można włączyć lub wyłączyć, jest niebezpieczne i musi być naprawione.
- 3) **Odlączyć urządzenie od ściennego gniazda zasilania i/lub wyjmować akumulator przed dokonaniem ustawień urządzenia, wymianą akcesoriów lub odłożeniem urządzenia.** To zabezpieczenie

chroni przed niezamierzonym uruchomieniem elektronarzędzia.

- 4) **Nie używane elektronarzędzia trzymać w miejscu niedostępnym dla dzieci. Nie pozwalać, aby urządzenie było używane przez osoby, które nie znają tego urządzenia lub nie przeczytały tej instrukcji.** Elektronarzędzia są niebezpieczne, gdy są używane przez niedoświadczonych ludzi.
- 5) **Konserwować elektronarzędzia. Sprawdzać, czy części ruchome działają prawidłowo i nie zacinają się, czy nie są zepsute lub uszkodzone w stopniu, wykluczającym poprawne funkcjonowanie elektronarzędzia. Uszkodzone części należy naprawić przed użyciem urządzenia.** Wiele wypadków spowodowanych jest przez złe konserwowanie elektronarzędzia.
- 6) **Narzędzia tnące muszą być ostre i czyste.** Starannie konserwowane narzędzia tnące o ostrych krawędziach tnących są mniej podatne na zakleszczenie i łatwiejsze w prowadzeniu.
- 7) **Elektronarzędzia, akcesoria, narzędzia wkładane, itp. powinny być używane zgodnie z tymi instrukcjami. Pod uwagę należy brać warunki i pracę, jaką należy wykonać.** Używanie elektronarzędzi do innych celów niż zamierzone może prowadzić do niebezpiecznych sytuacji.
- 8) **Uchwyty i powierzchnie chwytne utrzymywać w stanie suchym, czystym i wolnym od oleju i smaru.** Śliskie uchwyty i powierzchnie chwytne nie zapewniają bezpiecznej obsługi i kontroli elektronarzędzia w nieprzewidzianych sytuacjach.

Używanie i obsługa narzędzia bezprzewodowego

- 1) **Akumulatory należy ładować wyłącznie ładowarkami zalecanymi przez producenta.** Ładowarka odpowiednia dla określonego typu akumulatora może spowodować pożar podczas używania z innym akumulatorem.
- 2) **W elektronarzędziach używać tylko odpowiednich akumulatorów.** Użycie innych akumulatorów może spowodować obrażenia lub pożar.
- 3) **Nie używany akumulator należy trzymać z dala od spinaczy, monet, kluczy, gwoździ, śrub lub innych małych metalowych przedmiotów, które mogłyby spowodować zwarcie styków.** Zwarcie między stykami akumulatora może spowodować oparzenia lub pożar.
- 4) **Nieprawidłowo używany akumulator może spowodować wycieki płynu. Unikać kontaktu z płynem. W razie przypadkowego kontaktu spłukać wodą. Jeśli płyn dostanie się do oczu, zasięgnąć dodatkowej pomocy medycznej.** Wyciekający z akumulatora płyn może spowodować podrażnienie skóry lub poparzenia.
- 5) **Nie używać uszkodzonego lub zmodyfikowanego akumulatora.** Uszkodzone lub zmienione akumulatory mogą zachowywać się w nieprzewidziany sposób i spowodować pożar, wybuch lub obrażenia.
- 6) **Nie narażać akumulatora na działanie ognia ani innych źródeł ciepła.** Ogień lub temperatura powyżej 130 °C może spowodować eksplozję.
- 7) **Przestrzegać wszystkich instrukcji ładowania i nigdy nie ładować akumulatora ani narzędzia**

beprzewodowego poza zakresem temperatur podanym w instrukcji obsługi. Nieprawidłowe ładowanie lub ładowanie poza dopuszczalnym zakresem temperatur może zniszczyć akumulator i zwiększa ryzyko pożaru.

Serwis

- 1) **Elektronarzędzie powinno być naprawiane tylko przez wykwalifikowany personel i tylko z użyciem oryginalnych części zamiennych.** Zapewnia to utrzymanie bezpieczeństwa elektronarzędzia.
- 2) **Nigdy nie serwisować uszkodzonych akumulatorów.** Wszystkie konserwacje akumulatorów powinny być wykonywane wyłącznie przez producenta lub autoryzowane centrum serwisowe.

● Instrukcje bezpieczeństwa dla ładowarek

- Niniejszy produkt może być używany przez dzieci od lat 8 oraz przez osoby z obniżonymi zdolnościami fizycznymi, sensorycznymi lub mentalnymi lub brakiem doświadczenia i/lub wiedzy, jeśli pozostają pod nadzorem lub zostały pouczone w kwestii bezpiecznego użycia produktu i rozumieją zagrożenia wynikające z jego stosowania.

Dzieci nie mogą bawić się produktem.

Czyszczenia i prace konserwacyjnych nie mogą przeprowadzać dzieci pozostawione bez nadzoru.

- Nie ładować baterii jednorazowych. Naruszenie tej rady prowadzi do zagrożeń.
- W celu uniknięcia zagrożeń uszkodzony kabel zasilający musi być wymieniony przez producenta, jego serwisanta lub też osobę posiadającą podobne kwalifikacje.
- Części elektryczne chronić przed wilgocią. Nigdy nie zanurzać w wodzie lub innych płynach, aby uniknąć porażenia prądem. Nigdy nie trzymać produktu pod bieżącą wodą. Postępować zgodnie z instrukcjami dotyczącymi czyszczenia, konserwacji i naprawy.
- Produkt nadaje się do użytku wyłącznie w pomieszczeniach zamkniętych.

⚠ UWAGA! Ta ładowarka nadaje się tylko do ładowania akumulatorów następującego typu:

Parkside 20 V Akumulator		
PAP 20 B1	2 Ah	5 cel
PAP 20 B3	4 Ah	10 cel

- Klienci z następujących krajów mogą zamówić kompatybilne baterie zamienne i ładowarki w sklepach internetowych Lidl: Niemcy (lidl.de), Francja (lidl.fr), Belgia (lidl.be), Czechy (lidl.cz), Holandia (lidl.nl), Polska (lidl.pl), Słowacja (lidl.sk), Hiszpania (lidl.es) Klienci ze wszystkich pozostałych krajów mogą je zamówić na stronie www.optimex-shop.com.

● Inne zagrożenia

RADA

- ▶ Ten produkt wytwarza pole elektromagnetyczne podczas pracy! W pewnych okolicznościach pole to może mieć wpływ na aktywne lub pasywne implanty medyczne! Aby zmniejszyć niebezpieczeństwo poważnych lub śmiertelnych obrażeń, przed użyciem produktu zaleca się, aby osoby z implantami medycznymi skonsultowały się z lekarzem i producentem implantu medycznego!

Nawet jeśli używasz tego produktu poprawnie, istnieje potencjalne ryzyko obrażeń ciała i uszkodzenia mienia. Następujące niebezpieczeństwa mogą wystąpić w związku ze strukturą i konstrukcją tego produktu, w tym między innymi:

- Uszkodzenie płuc, jeśli nie będzie stosowana odpowiednia ochrona dróg oddechowych.
- Uszkodzenie słuchu, jeśli nie będzie stosowana odpowiednia ochrona słuchu.
- Zagrożenie zdrowia, wynikające z wibracji rąk lub ramion, jeśli produkt jest używany przez dłuższy czas lub nie jest prawidłowo obsługiwany i konserwowany.
- Uszkodzenie oczu, jeśli nie będzie stosowana odpowiednia ochrona oczu.

● Uruchomienie

● Rozpakowanie produktu

1. Wyjąć produkt z opakowania i usunąć wszystkie materiały opakunkowe oraz folie ochronne.

2. Sprawdzić, czy są wszystkie części i czy opisany zakres dostawy jest kompletny (patrz akapit „Zakres dostawy”).
3. Sprawdzić, czy produkt i wszystkie części są w dobrym stanie. W razie zauważenia jakichkolwiek uszkodzeń lub defektów nie używać produktu, ale postępować zgodnie z opisem w rozdziale „Gwarancja”.

● Sprawdzanie stanu naładowania akumulatora

RADA

- ▶ Diody LED stanu naładowania [8] sygnalizują stan naładowania akumulatora [11].

- Sprawdzanie stanu naładowania akumulatora: Naciśnij przycisk stanu naładowania [9]. Diody LED stanu naładowania [8] zaświecą się:

LED [8]	Stan naładowania
Czerwona/ pomarańczowa/ zielona	Maksymalny
Czerwona/ pomarańczowa	Średnia
Czerwony	Niski

● Ładowanie akumulatora

RADA

- ▶ Akumulator [11] można ładować w dowolnym momencie, bez skracania jego żywotności.
- ▶ Przerwanie procesu ładowania nie powoduje uszkodzenia akumulatora [11].

RADA

- ▶ Przed użyciem akumulator [11] należy naładować, jeśli stan naładowania jest średni lub niski.
- Dioda LED stanu naładowania (zielona [13] i czerwona [12]) informują o stanie ładowarki [14] i akumulatora [11]:

Dioda LED	Stan
Świeci się czerwona dioda LED	Akumulator jest ładowany
Świeci się zielona dioda LED	Akumulator w pełni naładowany
Miga zielona i czerwona dioda LED	Akumulator uszkodzony
Miga czerwona dioda LED	Akumulator za zimny lub za gorący
Świeci się zielona dioda LED (bez akumulatora)	Ładowarka gotowa do pracy

1. Akumulator [11] włożyć do ładowarki [14].
2. Kabel zasilania z wtyczką sieciową [15] ładowarki [14] podłączyć do gniazdka sieciowego.
3. Gdy akumulator [11] jest w pełni naładowany: Wyjąć akumulator z ładowarki [14]. Następnie kabel zasilania z wtyczką sieciową [15] od ładowarki wyciągnąć z gniazdka sieciowego.

● Wkładanie/wyjmowanie akumulatora

(Rys. C)

⚠ OSTRZEŻENIE!



Wyłączać produkt i wyjmować akumulator [11] przed wymianą akcesoriów, czyszczeniem i kiedy nie jest używany.

RADA

- ▶ Akumulator [11] można włożyć do produktu tylko w jednym kierunku.
- Wyjmowanie akumulatora: Nacisnąć przycisk zwalniający [10]. Wyciągnij akumulator [11] do przodu z podstawy produktu.
- Wkładanie akumulatora: Wcisnąć akumulator [11] w podstawę produktu, aż zaskoczy na swoje miejsce.

● Obsługa

⚠ OSTRZEŻENIE!



Należy nosić okulary ochronne!



Nosić ochronę dróg oddechowych!

⚠ OSTRZEŻENIE!



Wyłączać produkt i wyjmować akumulator [11] przed wymianą akcesoriów, czyszczeniem i kiedy nie jest używany.

● Napełnianie produktu

(Rys. D)

1. Produkt położyć na płaskiej powierzchni.
2. Żądany materiał włożyć do pojemnika na rozrzucany materiał [5].

● Regulacja produktu

(Rys. A)

Ustawianie natężenia przepływu

RADA

- ▶ Ze względu na wiele zmiennych czynników (np. prędkość poruszania się, wysokość robocza, prędkość obrotowa silnika, itp.) nie jest możliwe jednoznaczne określenie zalecanego ustawienia rozrzutu. Optymalne ustawienie należy określić przy pierwszym użyciu.
- ▶ Do każdego rozrzucanego materiału dołączona jest instrukcja ile gramów należy rozsypać na metr kwadratowy.
- ▶ W przypadku małych ilości należy utrzymywać niskie natężenie przepływu. Zwiększać natężenie przepływu w przypadku dużych objętości.

- Pokrętkiem regulacji natężenia przepływu [1] ustawić żądany poziom.

Regulacja prędkości koła rozrzucającego

RADA

- ▶ Prędkość koła rozrzucającego [7] dostosować za pomocą regulatora prędkości [2].

- Regulator prędkości [2] przekręcić w prawo lub w lewo, aby ustawić żądany poziom:

Poziom	Prędkość
1	Niski
2	
3	Średnia
4	
5	Duża
6	

Dostosowywanie szerokości rozsiewu

RADA

- ▶ Ograniczyć szerokość rozrzutu w lewą stronę w kierunku jazdy za pomocą ogranicznika szerokości rozsiewu [6].
- ▶ Im większa powierzchnia, tym większa powinna być szerokość rozrzucania.

- Ustawianie szerokości rozsiewu: Ogranicznik szerokości rozrzutu [6] przekręcić w prawo lub w lewo.

● Stosowanie produktu

(Rys. E)

1. Stańc w miejscu, które ma być obsypywane.
2. Włączanie: Przytrzymać wciśnięty przełącznik wł./wył. [4]. Otwór w pojemniku na rozrzucający materiał [5] otworzy się. Koło rozrzucające [7] zacznie się obracać. Materiał będzie równomiernie rozrzucający.
3. Chodzić z normalną prędkością po obszarze, który ma być obsypywany i trzymać produkt przed sobą.
4. Po obsypaniu małego obszaru: W razie potrzeby dostosować ustawienia.
5. Wyłączanie: Zwolnić przełącznik wł./wył. [4].

● Usuwanie usterek

Problem	Możliwa przyczyna	Rozwiązanie
Produkt nie działa.	Rozładowany akumulator [11].	Naładować akumulator [11].
Po naciśnięciu przełącznika wł./wył. [4] materiał nie jest rozrzucający.	Zakleszczona zasuwka otworu w pojemniku na rozrzucający materiał [5].	Nacisnąć kilkakrotnie przełącznik wł./wył. [4], aby zwolnić zasuwkę.
	Pojemnik na rozrzucający materiał [5] jest pusty.	Dodać materiał do pojemnika na rozrzucający materiał [5].

● Czyszczenie i konserwacja

⚠ OSTRZEŻENIE!



Wyłączać produkt i wyjmować akumulator [11] przed wymianą akcesoriów, czyszczeniem i kiedy nie jest używany.

● Czyszczenie

⚠ OSTRZEŻENIE! Ryzyko porażenia prądem!

- ▶ Upewniać się, że żadne cieczki nie dostaną się do wnętrza produktu.

⚠ OSTRZEŻENIE! Ryzyko porażenia prądem!

- ▶ Produktu nie wolno spryskiwać wodą ani umieszczać w wodzie.

⚠ UWAGA!

- ▶ Do czyszczenia produktu nie należy używać chemicznych, alkalicznych, ściernych ani agresywnych środków czyszczących lub dezynfekujących, ponieważ mogą one uszkodzić powierzchnie.

RADA

- ▶ Produkt należy czyścić po każdym użyciu.
- ▶ Regularne prawidłowe czyszczenie pomaga zapewnić bezpieczne użytkowanie i wydłuża żywotność produktu.
- ▶ Szczeliny wentylacyjne, obudowę silnika i uchwyt [3] produktu utrzymywać w czystości.

- Produkt czyścić lekko zwilżoną szmatką. W trudno dostępnych miejscach używać miękkiej szczotki.

● Konserwacja

- Produkt nie wymaga żadnych prac konserwacyjnych.

● Przechowywanie

- Produkt przechowywać w miejscu niedostępnym dla dzieci.
- Temperatura przechowywania akumulatora [11] i produktu wynosi od 0 °C do +45 °C. Unikać ekstremalnego zimna lub ciepła podczas przechowywania, aby zapobiec utracie wydajności akumulatora.

1. Wyłączyć produkt. Pozostawić produkt do całkowitego ostygnięcia.
2. Przed długotrwałym przechowywaniem (np. W okresie zimy) należy wyjąć akumulator [11] z produktu.
3. Wyczyścić produkt (patrz akapit „Czyszczenie”).
4. Przechowywać produkt i jego akcesoria w ciemnym, suchym, wolnym od mrozu miejscu o dobrej wentylacji.

● Transport

- Chronić produkt przed uderzeniami i silnymi wstrząsami, które występują szczególnie podczas transportu w pojazdach.
- Zabezpieczać produkt przed ześlizgnięciem się i przechyleniem.

● Utylizacja

Opakowanie wykonane jest z materiałów przyjaznych dla środowiska, które można przekazać do utylizacji w lokalnym punkcie przetwarzania surowców wtórnych.



Przy segregowaniu odpadów prosimy zwrócić uwagę na oznakowanie materiałów opakowaniowych, oznaczone są one skrótami (a) i numerami (b) o następującym znaczeniu: 1–7: Tworzywa sztuczne/20–22: Papier i tektura/80–98: Materiały kompozytowe.

Produkt:



Produkt, w tym akcesoria i materiały opakowaniowe, nadają się do recyklingu i podlegają rozszerzonej odpowiedzialności producenta. Wyrzucić je osobno, zgodnie z ilustracją przedstawiającą informacje o sortowaniu, aby zapewnić lepszą utylizację odpadów.

Logo Triman jest ważne tylko dla Francji.



Informacji na temat możliwości utylizacji wyeksploatowanego produktu udziela urząd gminy lub miasta.



Z uwagi na ochronę środowiska nie wyrzucać urządzenia po zakończeniu eksploatacji do odpadów domowych, lecz prawidłowo zutylizować. Informacji o punktach zbiorczych i ich godzinach otwarcia udziela odpowiedni urząd.

Elektroodpady nie mogą być wyrzucane do pojemników do selektywnej zbiórki odpadów komunalnych. Można je oddać w specjalnie wyznaczonych miejscach np. Punkt Selektywnej Zbiórki Odpadów Komunalnych lub/bądź w punktach handlowych oferujących w sprzedaży sprzęt elektroniczny.

Należy postępować zgodnie z obowiązującymi w Polsce przepisami dotyczącymi selektywnej zbiórki urządzeń elektrycznych i elektronicznych. Zużyty sprzęt może mieć szkodliwy wpływ na środowisko

i zdrowie ludzi z uwagi na potencjalną zawartość niebezpiecznych substancji, mieszanin oraz części składowych. Gospodarstwo domowe spełnia ważną rolę w przyczynianiu się do ponownego użycia i odzysku surowców wtórnych, w tym recyklingu zużytego sprzętu. Na tym etapie kształtuje się postawy, które wpływają na zachowanie wspólnego dobra jakim jest czyste środowisko naturalne.

● Gwarancja

Produkt został wyprodukowany zgodnie z surowymi wytycznymi dotyczącymi jakości i dokładnie przetestowane przed dostawą. W przypadku wad materiałowych lub produkcyjnych przysługują Państwu prawa ustawowe wobec sprzedawcy produktu. Państwa prawa ustawowe nie są w żaden sposób ograniczone przez naszą gwarancję przedstawioną poniżej.

Gwarancja na ten produkt wynosi 3 lata od daty zakupu. Okres gwarancji rozpoczyna się od daty zakupu. Proszę przechowywać oryginalny rachunek w bezpiecznym miejscu, ponieważ ten dokument jest wymagany jako dowód zakupu.

Wszelkie uszkodzenia lub wady obecne już w momencie zakupu należy zgłosić niezwłocznie po rozpakowaniu produktu.

Jeżeli w ciągu 3 lat od daty zakupu produkt wykáže wady materiałowe lub produkcyjne, to – według naszego uznania – bezpłatnie go naprawimy lub wymienimy. Okres gwarancji nie ulega przedłużeniu o przyznane roszczenie gwarancyjne. Dotyczy to również wymienionych i naprawionych części.

Niniejsza gwarancja traci ważność, jeśli produkt został uszkodzony, był niewłaściwie użytkowany lub konserwowany.

Gwarancja obejmuje wady materiałowe i produkcyjne. Niniejsza gwarancja nie obejmuje części produktu, które podlegają normalnemu zużyciu i dlatego są uważane za części zużywalne (np. baterie, węże, wkłady atramentowe), ani nie obejmuje uszkodzeń części delikatnych, np. przełączników lub części wykonanych ze szkła.

Zgodnie z Kodeksem Cywilnym art. 581 §1 wraz z wymianą urządzenia lub ważnej części czas gwarancji rozpoczyna się na nowo.

● Sposób postępowania w przypadku naprawy gwarancyjnej

Aby zapewnić szybkie rozpatrzenie wniosku, należy postępować zgodnie z poniższymi instrukcjami:

Do wszystkich zapytań proszę mieć przygotowany paragon i numer artykułu (IAN 494222_2504) jako dowód zakupu.

Numer artykułu można znaleźć na tabliczce znamionowej produktu, na grawerze na produkcie, na stronie tytułowej instrukcji (w lewym dolnym rogu) lub na naklejce z tyłu lub na spodzie produktu.

W przypadku wystąpienia usterek funkcjonalnych lub innych wad należy najpierw skontaktować się telefonicznie lub pocztą elektroniczną z wymienionym poniżej działem serwisowym.

Następnie można wysłać produkt zarejestrowany jako wadliwy na podany adres serwisowy bezpłatnie, załączając dowód zakupu (paragon) i określając, na czym polega wada i kiedy wystąpiła.



Te i wiele innych instrukcji można przeglądać i pobrać na stronie parkside-diy.com. Ten kod QR przeniesie Cię bezpośrednio na stronę parkside-diy.com. Wybierz swój kraj i użyj maski wyszukiwania, aby wyszukać instrukcje obsługi. Wprowadź numer artykułu (IAN) 494222_2504, aby uzyskać dostęp do instrukcji obsługi artykułu.

● Serwis

PL Serwis Polska

Tel.: 008004912069

Formularz kontaktowy na stronie parkside-diy.com

IAN 494222_2504

● Deklaracja zgodności UE

DEKLARACJA ZGODNOŚCI UE (nr. 494222_2504)

IAN: 494222_2504
Nazwa produktu: "PARKSIDE" Akumulatorowy rozrzutnik uniwersalny
Oznaczenie modelu: HG13691

Opisany powyżej przedmiot niniejszej deklaracji jest zgodny z odpowiednimi wymaganiami unijnego prawodawstwa harmonizacyjnego:

Dyrektywa 2006/42/WE
Dyrektywa 2014/30/EU
Dyrektywa 2011/65/UE wraz ze wszystkimi poprawkami

Odniesienia do odpowiednich norm zharmonizowanych lub do innych specyfikacji technicznych, w stosunku do których deklarowana jest zgodność:

Nr / Części
Dyrektywa 2006/42/WE
EN 62841-1:2015/A11:2022
EN ISO 12100:2010
Dyrektywa 2014/30/EU
EN IEC 55014-1:2021
EN IEC 55014-2:2021

Opisany powyżej przedmiot deklaracji jest zgodny z dyrektywą Parlamentu Europejskiego i Rady 2011/65/UE z dnia 8 czerwca 2011 r. w sprawie ograniczenia stosowania niektórych niebezpiecznych substancji w sprzęcie elektrycznym i elektronicznym:

Nr / Części
EN IEC 63000:2018

Osoba odpowiedzialna za dokumentację techniczną: OWIM GmbH & Co.KG

Podpisano w imieniu:

OWIM GmbH & Co. KG, Stiftsbergstraße 1, 74167 Neckarsulm, Niemcy

Niniejsza deklaracja zgodności wydana zostaje na wyłączną odpowiedzialność producenta.

Tłumaczenie oryginalnej deklaracji zgodności

Neckarsulm

Miejsce

01.07.2025

Data

ppa. Jens Buchheim

Prokurent

ppa. Dr. Thorsten Maier

Prokurent

PL



PL 89

Seznam použitých piktogramů a symbolů	Strana	91
Úvod	Strana	92
Použití ke stanovenému účelu	Strana	92
Rozsah dodávky	Strana	92
Popis dílů	Strana	92
Technické údaje	Strana	92
Všeobecné bezpečnostní pokyny	Strana	94
Všeobecné bezpečnostní pokyny pro elektrické nástroje	Strana	94
Bezpečnostní pokyny pro nabíječky	Strana	97
Zbytková rizika	Strana	98
Uvedení do provozu	Strana	99
Vybalte výrobek	Strana	99
Zkontrolujte stav nabití akumulátorové sady	Strana	99
Nabíjení akumulátorové sady	Strana	99
Odstranění/vložení akumulátorové sady	Strana	100
Obsluha	Strana	100
Plnění výrobku	Strana	100
Nastavení výrobku	Strana	100
Použití výrobku	Strana	101
Odstraňování poruch	Strana	101
Čištění a údržba	Strana	102
Čištění	Strana	102
Údržba	Strana	102
Skladování	Strana	102
Transport	Strana	102
Zlikvidování	Strana	102
Záruka	Strana	103
Postup v případě uplatňování záruky	Strana	103
Servis	Strana	104
EU prohlášení o shodě	Strana	105

Seznam použitých piktogramů a symbolů

	Přečtěte si návod na obsluhu.		Nosit ochranu očí!
	NEBEZPEČÍ! Tento symbol se signální slovem „Nebezpečí“ označuje ohrožení s vysokým stupněm rizika, které má, pokud se mu nezabrání, za následek těžké zranění nebo smrt.		Noste ochranu dýchacích cest!
			Vypněte výrobek a odeberte akumulátorovou sadu [1] před výměnou příslušenství, před čištěním a když se nepoužívá.
	VAROVÁNÍ! Tento symbol se signální slovem „Varování“ označuje ohrožení se středním stupněm rizika, které může mít, pokud se mu nezabrání, za následek těžké zranění nebo smrt.		Hrozí riziko zranění od vymrštěných dílů.
			Udržujte osoby, které se nacházejí v blízkosti výrobku, v dostatečné vzdálenosti.
	OPATRNĚ! Tento symbol se signální slovem „Opatrně“ označuje ohrožení s nízkým stupněm rizika, které může mít, pokud se mu nezabrání, za následek malé nebo lehké zranění.		Nesahejte do vyhazovacího otvoru.
			Rozmetací kolo [7] se otáčí dál.
	VÝSTRAHA! – Varuje před možným poškozením majetku (např. nebezpečí zkratu)		Stejnoseměrný proud/napětí
	Zaručená hladina akustického výkonu v dB	n_0	Volnoběžné otáčky
	Značka CE potvrzuje shodu se směrnicemi EU, které se na výrobek vztahují.		Bezpečnostní pokyny Pokyny pro činnost

20 V AKU UNIVERZÁLNÍ ROZMETADLO

● **Úvod**

Blahopřejeme Vám ke koupi nového výrobku. Rozhodli jste se pro kvalitní produkt. Návod k obsluze je součástí tohoto výrobku. Obsahuje důležité pokyny pro bezpečnost, použití a likvidaci. Před použitím výrobku se seznámete se všemi pokyny k obsluze a bezpečnostními pokyny. Používejte výrobek jen popsáním způsobem a na uvedených místech. Při předání výrobku třetí osobě předejte i všechny podklady.

● **Použití ke stanovenému účelu**

- Tento výrobek je vhodný k rozmetání travního osiva, hnojiva, kamenné soli a odledovačů v zahradách.
- Písek a prášková (moučnatá) hnojiva nelze použít.
- Jakékoli jiné použití, které není výslovně povoleno v tomto návodu k obsluze, může vést k poškození výrobku a vážnému nebezpečí pro uživatele.
- Výrobce neručí za škody způsobené nesprávným používáním nebo nesprávnou obsluhou.
- Výrobek není určen pro komerční použití. Při komerčním použití záruka zaniká.
- Výrobek je součástí řady **X 20 V TEAM** od Parkside a lze jej provozovat s akumulátory řady **X 20 V TEAM** od Parkside. Akumulátor smí být nabíjen jen nabíječkami řady **X 20 V TEAM** od Parkside.

● **Rozsah dodávky**

- 1 Aku univerzální rozmetadlo
- 1 Návod na obsluhu

● **Popis dílů**

Otevřete před dalším čtením stránku s obrázky a seznámete se se všemi funkcemi výrobku.

(Obr. A)

- 1 Otočný regulátor pro nastavení průtoku
- 2 Regulátor otáček
- 3 Rukojeť
- 4 Vypínač Zap/Vyp
- 5 Nádoba na posypový materiál
- 6 Omezovač šířky rozmetání
- 7 Rozmetací kolo

(Obr. B)

- 8 LED stavu nabití (červená/oranžová/zelená)
- 9 Tlačítko indikátoru stavu nabití
- 10 Odblokovací tlačítko
- 11 Akumulátorová sada *
- 12 LED kontrolka nabíjení – červená
- 13 LED kontrolka nabíjení – zelená
- 14 Nabíječka *
- 15 Přípojné vedení se síťovou zástrčkou

● **Technické údaje**

Aku univerzální rozmetadlo	PUSA B1
Nominální vstupní napětí U:	20 V \equiv (stejnoseměrný proud)

* Akumulátorová sada a nabíječka nejsou součástí balení.

Volnoběžné otáčky n_0 :	Max. 2200 min ⁻¹
Kapacita nádoby na posypový materiál:	3,3 litru
Max. plošný výkon:	800 m ²
Max. šířka posypu:	5 m
Hmotnost (prázdný, bez akumulátoru):	cca 1,26 kg

Akumulátorová sada	PAP 20 B1 *
Typ:	Lithium-iontová
Jmenovité napětí:	20 V \equiv max.
Kapacita:	2,0 Ah
Energetická hodnota:	40 Wh
Počet článků:	5

Akumulátorová sada	PAP 20 B3 *
Typ:	Lithium-iontová
Jmenovité napětí:	20 V \equiv max.
Kapacita:	4,0 Ah

Energetická hodnota:	80 Wh
Počet článků:	10

Rychlonabíječka	PLG 20 C3 *
Vstup:	
Jmenovité napětí:	230–240 V~
Jmenovitá frekvence:	50 Hz
Jmenovitý výkon:	120 W
Pojistka (vnitřní):	3,15 A / 
Výstup:	
Jmenovité napětí:	21,5 V \equiv
Nabíjecí proud:	4,5 A
Ochranná třída:	II/□

Doporučená okolní teplota:	
Celková maximální teplota:	max. +50 °C
Při nabíjení:	+4 °C až +40 °C
Při provozu:	+4 °C až +50 °C
Při skladování:	0 °C až +45 °C

Doba nabíjení

	** PAP 20 B1 2 Ah	** PAP 20 B3 4 Ah
* PLG 20 A4/C1 (max. 2,4 A)	60 min	120 min
* PLG 20 C2 (max. 3,5 A)	45 min	80 min
* PLG 20 A3/C3 (max. 4,5 A)	35 min	60 min
* PDSLK 20 A1 (max. 4,5 A)	35 min	60 min
* Nabíječka		
** Akumulátorová sada		

* Akumulátorová sada a nabíječka nejsou součástí balení.

Hodnoty emisí hluku

Naměřené hodnoty byly stanoveny v souladu s normami a předpisy uvedenými v prohlášení o shodě.

Hladina akustického tlaku L_{pA} :	72,7 dB
Nejistota K_{pA} :	3,0 dB
Hladina akustického výkonu L_{WA} :	
– změřeno:	80,7 dB
– zaručeno:	84 dB
Nejistota K_{WA} :	3,0 dB

Emisní hodnoty vibrací

Celkové hodnoty vibrací (vektorový součet tří směrů), stanovené v souladu s EN 62841:

Vibrace a_n :	$< 2,5 \text{ m/s}^2$
Nejistota K:	$1,5 \text{ m/s}^2$

VAROVÁNÍ!

- ▶ Vibrace a hluk při skutečném použití elektrických nástrojů se od uvedených hodnot odchylní v závislosti na způsobu, jakým je elektrický nástroj používán, zejména typ zpracovávaného obrobku.
- ▶ Snažte se udržet zatížení tak nízké, jak je to jen možné. Příklady opatření ke snížení zatížení vibracemi je nošení rukavic při používání nástroje a omezení doby práce. Přitom se musí brát do úvahy všechny akce provozního cyklu (například časy kde je elektrický nástroj vypnut, a ty, u kterých je sice zapnutý, ale běží bez zatížení).

UPOZORNĚNÍ

- ▶ Uvedené celkové hodnoty vibrací a uvedené hodnoty emisí hluku byly naměřeny pomocí standardizovaných zkušebních metod, a mohou být použity k porovnání jednoho elektrického nástroje s jiným.
- ▶ Uvedené celkové hodnoty vibrací a uvedené hodnoty emisí hluku mohou být použity i pro předběžnému odhadu zatížení.



Všeobecné bezpečnostní pokyny

- Všeobecné bezpečnostní pokyny pro elektrické nástroje

VAROVÁNÍ!

- ▶ **Přečtěte si všechny bezpečnostní pokyny, pokyny, ilustrace a technické údaje, kterými je tento elektrický nástroj opatřen.** Zanedbání povinnosti při dodržování bezpečnostních upozornění a pokynů může mít za následek zasažení elektrickým proudem, požár a/nebo vážné poranění.

Uschovejte bezpečnostní pokyny a návody pro budoucnost.

Termín používaný v bezpečnostních pokynech „elektrický nástroj“ se vztahuje na elektrické nástroje napájené ze sítě (se síťovým vedením) nebo elektrické nástroje napájené akumulátorem (bez síťového vedení).

Bezpečnost práce na pracovním místě

- 1) **Udržujte pracovní prostor v čistotě a dobře osvětlený.** Nepořádek nebo neosvětlené pracovní prostory mohou vést k úrazům.
- 2) **Nepracujte s elektrickým nástrojem ve výbušném prostředí, v přítomnosti hořlavých kapalin, plynů nebo prachu.** Elektrické nástroje jsou zdrojem jiskření, které může zapálit prach nebo výpary.
- 3) **Při práci s elektrickými nástroji udržujte děti a osoby v bezpečné vzdálenosti.** Nepozornost by mohla způsobit, že nad přístrojem ztratíte vládu.

Elektrická bezpečnost

- 1) **Síťová zástrčka elektrického nástroje se musí hodit do zásuvky. Zástrčka nesmí být žádným způsobem měněna. Nepoužívejte rozbočovací zástrčky s uzemněnými elektrickými nástroji.** Neupravené zástrčky a odpovídající zásuvky snižují riziko úrazu elektrickým proudem.
- 2) **Vyhnete se kontaktu těla s uzemněnými povrchy, jako jsou potrubí, radiátory, sporáky a ledničky.** Pokud je vaše tělo uzemněné, existuje zvýšené riziko úrazu elektrickým proudem.
- 3) **Chraňte elektrické nástroje před deštěm nebo vlhkem.** Proniknutí vody do elektrického nástroje zvyšuje riziko úrazu elektrickým proudem.
- 4) **Nezneužívejte přípojné vedení k zavěšování nebo nošení elektrického nástroje nebo k vytáhnutí zástrčky ze zásuvky. Udržujte přípojné vedení daleko od tepla, oleje, ostrých hran nebo pohybujících se částí.** Poškozená nebo spletená přípojná vedení zvyšují riziko úrazu elektrickým proudem.

- 5) **Pokud pracujete s elektrickým nástrojem venku, používejte jen prodlužovací vedení vhodné i pro venkovní použití.** Použití prodlužovacího vedení vhodného pro venkovní prostředí snižuje riziko úrazu elektrickým proudem.
- 6) **Pokud je provoz elektrického nástroje ve vlhkém prostředí nevyhnutný, použijte proudový chránič.** Použití proudového chrániče snižuje riziko úrazu elektrickým proudem.

Bezpečnost osob

- 1) **Budte pozorní, sledujte, co děláte a používejte zdravý rozum při práci s elektrickým nástrojem. Nepoužívejte elektrický nástroj, jste-li unaveni nebo pod vlivem drog, alkoholu nebo léků.** Moment nepozornosti při používání elektrického nástroje může vést k vážným zraněním.
- 2) **Používejte osobní ochranné pomůcky a vždy noste ochranné brýle.** Nošení osobních ochranných pomůcek, jako je protiprachová maska, neklouzavá bezpečnostní obuv, ochranná přilba nebo ochrana sluchu, v závislosti na povaze a použití elektrického nástroje, snižuje riziko zranění.
- 3) **Zabraňte náhodnému spuštění. Ujistěte se, že elektrický nástroj je vypnutý předtím, než jej připojíte k elektrické síti a/ nebo akumulátoru, ho zvednete nebo přenášíte.** Pokud přenášíte elektrický nástroj s prstem na vypínači nebo již zapnutý přístroj připojíte k napájení, může to vést k nehodám.
- 4) **Před zapnutím elektrického nástroje odstraňte všechny seřizovací nástroje nebo klíč na šrouby.** Nástroj nebo klíč, který

ponecháte připevněn k otáčející se části zařízení může vést ke zranění.

- 5) **Vyhýbejte se nenormálnímu držení těla. Dbejte na správný postoj a udržujte za všech okolností rovnováhu.** To umožňuje lepší ovladatelnost elektrického nástroje v neočekávaných situacích.
- 6) **Noste vhodný oděv. Nenoste volný oděv nebo šperky. Udržujte své vlasy, oblečení a rukavice mimo dosah pohybujících se částí.** Volný oděv, šperky nebo dlouhé vlasy mohou být zachyceny pohybujícími se částmi.
- 7) **Pokud mohou být namontována zařízení na odsávání a sběr prachu, ujistěte se, že jsou připojeny a správně použity.** Použití odsávání prachu může snížit nebezpečí týkající se prachu.
- 8) **Neukolébejte se ve falešné bezpečnosti a nepřekračujte bezpečnostní pravidla pro elektrické nástroje, a to ani v případě, že jste se seznámili s elektrickým nástrojem při častém používání.** Nedbalé jednání může vést k vážným zraněním během zlomků sekundy.

Upotřebení a zacházení s elektrickým nástrojem

- 1) **Přístroj nepřetěžujte. Použijte pro svou práci určený typ elektrického nástroje.** S pomocí vhodného elektrického nástroje pracujete lépe a bezpečněji v zadané oblasti výkonu.
- 2) **Nepoužívejte elektrický nástroj, jehož vypínač je vadný.** Elektrický nástroj, které již není možné zapnout nebo vypnout, je nebezpečné a musí být opraveno.
- 3) **Před jakýmkoliv seřizováním, výměnou příslušenství nebo před uložením nepoužívaného přístroje**

vytáhněte zástrčku ze zásuvky a/ nebo odstraňte akumulátor. Toto preventivní opatření zabraňuje neúmyslnému spuštění elektrického nástroje.

- 4) **Nepoužívané elektrické nástroje skladujte mimo dosah dětí. Nenechte osoby používat přístroj, pokud s ním nejsou obeznámeni nebo nečetli instrukce.** Elektrické nástroje jsou nebezpečné, když jsou používány nezkušenými osobami.
- 5) **Udržujte elektrické nástroje s péčí. Zkontrolujte, zda pohyblivé díly bezvadně fungují a nezadírají se, zda díly nejsou prasklé nebo tak poškozené, že je narušena funkce elektrického nástroje. Poškozené díly nechte opravit před použitím přístroje.** Mnoho nehod je způsobeno špatně udržovanými elektrickými nástroji.
- 6) **Řezné nástroje udržujte ostré a čisté.** Řádně udržované řezné nástroje s ostrými řeznými břity se méně zadírají a lépe se ovládají.
- 7) **Používejte elektrický nástroj, příslušenství a nástrojové nástavce atd. v souladu s těmito pokyny. Zohledněte pracovní podmínky a činnost, která má být provedena.** Použití elektrického nástroje k jiné činnosti, než je určené použití, může vést k nebezpečným situacím.
- 8) **Udržujte rukojeti a úchopy suché, čisté a bez oleje a tuku.** Kluzké rukojeti a úchopy neumožňují bezpečnou obsluhu a ovládání elektrického nástroje v neočekávaných situacích.

Použití akumulátorového nástroje a zacházení s ním

- 1) **Akumulátor nabíjejte pouze nabíječkami doporučenými výrobcem.** U nabíječky, která je

určena pro určitý druh akumulátorů, hrozí riziko požáru v případě jejího použití s jinými akumulátory.

- 2) **V elektrických nástrojích používejte pouze akumulátory pro ně určené.** Použití jiných akumulátorů může způsobit poranění a vést ke vzniku požáru.
- 3) **Nepoužívané akumulátory uchovávejte v bezpečné vzdálenosti od kancelářských sponek, mincí, klíčů, hřebíků, šroubů či jiných malých kovových předmětů, které by mohly zapříčinit přemostění kontaktů.** Zkrat mezi kontakty akumulátoru může mít za následek popáleniny nebo požár.
- 4) **Pokud jsou použity nesprávně, může z akumulátoru unikat tekutina. Vyhnete se kontaktu s ní. Při náhodném kontaktu opláchněte vodou. Pokud se kapalina dostane do očí, požadujte navíc lékařskou pomoc.** Unikající kapalina z akumulátoru může vést k podráždění pokožky nebo popáleninám.
- 5) **Nepoužívejte poškozený nebo změněný akumulátor.** Poškozené nebo upravené akumulátory se mohou chovat nepředvídatelně a vést k požáru, výbuchu nebo nebezpečí zranění.
- 6) **Nevystavujte akumulátor ohni nebo vysokým teplotám.** Oheň nebo teploty nad 130 °C mohou vyvolat explozi.
- 7) **Dodržujte všechny pokyny k nabíjení a nabíjejte akumulátor akumulátorového nástroje nikdy mimo rozsah teplot uvedený v návodu k obsluze.** Nesprávné nabíjení nebo nabíjení mimo přípustný rozsah teplot mohou akumulátor zničit a zvyšují riziko vzniku požáru.

Servis

- 1) **Nechte svůj elektrický nástroj opravovat jen od kvalifikovaného odborného personálu s použitím originálních náhradních dílů.** Tím je zajištěno, že bezpečnost elektrického nástroje zůstane zachována.
- 2) **Nikdy neudržujte poškozené akumulátory.** Veškerá údržba akumulátorů by měla být provedena pouze výrobcem nebo autorizovanými servisními středisky.

● Bezpečnostní pokyny pro nabíječky

- Tento výrobek mohou používat děti starší 8 let i osoby se sníženými fyzickými, smyslovými či mentálními schopnostmi nebo s nedostatkem zkušeností a znalostí, pokud jsou pod dohledem nebo byly poučeny ohledně bezpečného používání výrobku a chápou z toho vyplývající nebezpečí. Děti si nesmí s výrobkem hrát. Čištění a uživatelskou údržbu nesmějí provádět děti bez dohledu.
- Nenabíjejte nedobíjitelné baterie. Porušení tohoto upozornění vede k rizikům.

- Když je přípojné vedení poškozeno, musí být nahrazen výrobcem nebo jeho zákaznickou službou nebo podobně kvalifikovanou osobou, aby se zabránilo ohrožením.
- Chraňte elektrické komponenty před vlhkostí. Abyste zabránili úrazu elektrickým proudem, neponořujte přístroj nikdy do vody nebo jiných kapalin. Nikdy výrobek nedržte pod tekoucí vodou. Dodržujte pokyny pro čištění, údržbu a opravy.
- Výrobek je vhodný pouze pro použití ve vnitřních prostorech.

⚠ VÝSTRAHA! Tato nabíječka je vhodná jen pro nabíjení akumulátorových sad následujících typů:

Parkside 20 V Akumulátorová sada		
PAP 20 B1	2 Ah	5 článků
PAP 20 B3	4 Ah	10 článků

- Zákazníci z následujících zemí si mohou v internetových obchodech Lidl objednat kompatibilní náhradní baterie a nabíječky:
Německo (lidl.de), Francie (lidl.fr), Belgie (lidl.be), Česká republika (lidl.cz), Nizozemí (lidl.nl), Polsko (lidl.pl), Slovensko (lidl.sk), Španělsko (lidl.es)
Zákazníci ze všech ostatních zemí si je mohou objednat na adrese www.optimex-shop.com.

● Zbytková rizika

UPOZORNĚNÍ

- ▶ Tento výrobek generuje během provozu elektromagnetické pole! Toto pole může za určitých okolností ovlivňovat aktivní nebo pasivní lékařské implantáty! Chcete-li snížit nebezpečí vážných nebo smrtelných úrazů, doporučujeme osobám s lékařskými implantáty, aby konzultovaly svého lékaře a výrobce zdravotnického implantátu před obsluhou výrobku!

I když použijete tento výrobek obsluhujete podle předpisu, zůstává potenciální riziko pro zranění a poškození. Následující nebezpečí mohou

kromě jiných nastat v souvislosti s konstrukcí a provedením tohoto výrobku:

- Poškození plic, pokud není používána vhodná respirační ochrana.
- Poškození sluchu, pokud se nenosí vhodná ochrana sluchu.
- Zdravotní poškození vyplývající z vibrační ruky a paže, je-li výrobek používán po delší dobu, nebo není správně veden a udržován.
- Poškození očí, pokud není používána vhodná ochrana očí.

● **Uvedení do provozu**

● **Vybalte výrobek**

1. Vyjměte výrobek z obalu a odstraňte veškeré balicí materiály a ochranné fólie.
2. Zkontrolujte, zda jsou k dispozici všechny díly a zda je rozsah dodávky kompletní (viz „Rozsah dodávky“).
3. Zkontrolujte, zda je výrobek a všechny součásti v dobrém stavu. Pokud zjistíte jakékoli poškození nebo závadu, výrobek nepoužívejte, ale postupujte podle popisu v kapitole „Záruka“.

● **Zkontrolujte stav nabití akumulátorové sady**

UPOZORNĚNÍ

- ▶ LED stavu nabití [8] signalizují úroveň nabití akumulátorové sady [11].

- Zkontrolujte stav nabití akumulátorové sady: Stiskněte tlačítko indikátoru stavu nabití [9]. LED stavu nabití [8] se rozsvítí:

LED [8]	Stav nabití
Červená/ oranžová/zelená	Maximální
Červená/ oranžová	Střední
Červená	Nízká citlivost

● **Nabíjení akumulátorové sady**

UPOZORNĚNÍ

- ▶ Akumulátorová sadu [11] můžete nabíjet kdykoli bez zkrácení životnosti.
- ▶ Přerušení procesu nabíjení akumulátorové sadě [11] neškodí.
- ▶ Nabíjejte akumulátorovou sadu [11] před použitím, pokud by byla na středním nebo nízkém stavu nabití.

- LED kontrolky nabíjení (zelená [13] a červená [12]) informují o stavu nabíječky [14] a akumulátorové sady [11]:

LED	Stav
Svítil červená LED	Akumulátorová sada se nabíjí
Svítil zelená LED	Akumulátorová sada je plně nabitá
Zelená a červená LED blikají	Akumulátorová sada je vadná
Červená LED bliká	Akumulátorová sada je příliš studená nebo příliš teplá

LED	Stav
Zelená LED svítí (bez akumulátorové sady)	Nabíječka je připravena

1. Vložte akumulátorovou sadu [11] do nabíječky [14].
2. Spojte přípojné vedení se síťovou zástrčkou [15] nabíječky [14] se zásuvkou.
3. Když je akumulátorová sada [11] plně nabitá: Odeberte akumulátorovou sadu z nabíječky [14]. Potom vytáhněte přípojné vedení se síťovou zástrčkou [15] nabíječky ze zásuvky.

● Odstranění/vložení akumulátorové sady

(Obr. C)

⚠ VAROVÁNÍ!



Vypněte výrobek a odeberte akumulátorovou sadu [11] před výměnou příslušenství, před čištěním a když se nepoužívá.

UPOZORNĚNÍ

- ▶ Akumulátorovou sadu [11] lze do výrobku vložit pouze jedním směrem.
- Odstranění akumulátorové sady: Stiskněte odblokovací tlačítko [10]. Vytáhněte akumulátorovou sadu [11] ze základny výrobku směrem dopředu.
- Vložení akumulátorové sady: Zatlačte akumulátorovou sadu [11] do základny výrobku, dokud akumulátorová sada nezapadne na své místo.

● Obsluha

⚠ VAROVÁNÍ!



Noste ochranu očí!



Používejte ochranu dýchání!

⚠ VAROVÁNÍ!



Vypněte výrobek a odeberte akumulátorovou sadu [11] před výměnou příslušenství, před čištěním a když se nepoužívá.

● Plnění výrobku

(Obr. D)

1. Postavte výrobek na rovný povrch.
2. Vložte požadovaný posypový materiál do nádoby na posypový materiál [5].

● Nastavení výrobku

(Obr. A)

Nastavení průtoku

UPOZORNĚNÍ

- ▶ Vzhledem k mnoha proměnlivým faktorům (např. rychlost chůze, pracovní výška, otáčky motoru atd.) nelze dát jednoznačné doporučení pro nastavení rozmetání. Optimální nastavení určete při prvním použití.
- ▶ Každý posypový materiál je dodáván s návodem, kolik gramů na metr čtvereční má být rozmetáno.
- ▶ U malých množství udržíte nízký průtok. Pro velká množství zvýšte průtok.

- Otočte otočným regulátorem pro nastavení průtoku [1] na požadovaný stupeň.

Nastavení rychlosti rozmetacího kola

UPOZORNĚNÍ

- ▶ Regulátorem otáček [2] nastavte otáčky rozmetacího kola [7].

- Otáčením regulátoru otáček [2] doprava nebo doleva nastavte požadovaný stupeň:

Stupeň	Rychlost
1	Nízká citlivost
2	
3	Střední
4	
5	Vysoký
6	

Nastavení šířky rozmetání

UPOZORNĚNÍ

- ▶ Omezte šířku rozmetání na levé straně ve směru jízdy pomocí omezovače šířky rozmetání [6].

● Odstraňování poruch

Problém	Možná příčina	Řešení
Výrobek nefunguje.	Akumulátorová sada [11] je vybitá.	Nabijte akumulátorovou sadu [11].
Při zapnutí vypínače Zap/Vyp [4] nevychází žádný posypový materiál.	Došlo k zablokování šoupátka otvoru rozmetacího materiálu v nádobě na posypový materiál [5].	Několikrát stiskněte vypínač Zap/Vyp [4], abyste uvolnili šoupátko.
	Nádoba na posypový materiál [5] je prázdná.	Vložte posypový materiál do nádoby na posypový materiál [5].

UPOZORNĚNÍ

- ▶ Čím větší je plocha, tím větší by měla být šířka rozmetání.

- Nastavte šířku rozmetání: Otočte omezovač šířky rozmetání [6] doprava nebo doleva.

● Použití výrobku

(Obr. E)

1. Postavte se na plochu, která má být posypána.
2. Zapnutí: Podržte vypínač Zap/Vyp [4] stlačený. Otevře se otvor v nádobě na posypový materiál [5]. Rozmetací kolo [7] se začne otáčet. Posypový materiál je rozmetán rovnoměrně.
3. Přejděte normální rychlostí po ploše, která má být posypána, a držte výrobek před sebou.
4. Po posypání malé plochy: Pokud je to nutné, upravte nastavení.
5. Vypnutí: Uvolněte vypínač Zap/Vyp [4].

● Čištění a údržba

⚠ VAROVÁNÍ!



Vypněte výrobek a odeberte akumulátorovou sadu [11] před výměnou příslušenství, před čištěním a když se nepoužívá.

● Čištění

⚠ VAROVÁNÍ! Nebezpečí úrazu elektrickým proudem!

- ▶ Dávejte pozor na to, aby dovnitř výrobku nepronikly žádné kapaliny.
- ▶ Výrobek nesmí být postříkán vodou ani pokládán do vody.

⚠ VÝSTRAHA!

- ▶ Nepoužívejte žádné chemické, alkalické, abrazivní nebo jiné agresivní čisticí nebo dezinfekční prostředky k čištění výrobku, neboť ty mohou poškodit jeho povrchy.

UPOZORNĚNÍ

- ▶ Čistěte výrobek před každým použitím.
 - ▶ Pravidelné řádné čištění pomáhá zajistit bezpečné používání a prodlužuje životnost výrobku.
 - ▶ Větrací otvory, kryt motoru a rukojeť [3] výrobku udržujte čisté.
- Čistěte výrobek lehce navlhčeným šátkem. Pro těžce přístupná místa použijte měkký kartáč.

● Údržba

- Výrobek je bezúdržbový.

● Skladování

- Uchovávejte výrobek stále na místě nedostupném pro děti.
- Skladovací teplota pro akumulátorovou sadu [11] a výrobek je v rozmezí 0 °C a +45 °C.

Během skladování se vyvarujte extrémního chladu nebo horku, aby akumulátorová sada neztrácela výkon.

1. Výrobek vypněte. Nechte výrobek ochladit.
2. Před delším skladováním (např. přezimování) vyjměte akumulátorovou sadu [11] z výrobku.
3. Očistěte výrobek (viz „Čištění“).
4. Výrobek a jeho příslušenství skladujte na tmném, suchém, nezamrzajícím a dobře větraném místě chráněném proti prachu.

● Transport

- Chraňte výrobek před úderem a silnými vibracemi, které nastávají zejména během přepravy ve vozidlech.
- Zajistěte výrobek proti sklouznutí a převrnutí.

● Zlikvidování

Obal se skládá z ekologických materiálů, které můžete zlikvidovat prostřednictvím místních sběrů recyklovatelných materiálů.



Při třídění odpadu se řiďte podle označení obalových materiálů zkratkami (a) a čísly (b), s následujícím významem: 1–7: umělé hmoty/20–22: papír a lepenka/80–98: složené látky.

Výrobek:



Výrobek vč. příslušenství a obalové materiály jsou recyklovatelné a podléhají rozšířené odpovědnosti výrobce. Likvidujte je odděleně podle ilustrovaných Info-tri (informace o třídění), abyste mohli lépe nakládat s odpady.

Logo Triman platí jen pro Francii.



O možnostech likvidace vysloužilých zařízení se informujte u správy vaší obce nebo města.



V zájmu ochrany životního prostředí vysloužilý výrobek nevyhazujte do domovního odpadu, ale předejte k odborné likvidaci. O sběrnách a jejich otevíracích hodinách se můžete informovat u příslušné správy města nebo obce.

● Záruka

Výrobek byl vyroben podle přísných směrnic kvality a před dodáním pečlivě otestován. V případě materiálních nebo výrobních vad máte zákonná práva vůči prodejci výrobku. Vaše zákonná práva nejsou níže uvedenou zárukou nijak omezená.

Záruka na tento výrobek je 3 roky od data zakoupení. Záruční doba začíná dnem zakoupení. Originál dokladu o zakoupení si uschovejte na bezpečném místě, protože tento doklad je vyžadován jako doklad o koupi.

Jakékoli poškození nebo závady, které se vyskytly již v okamžiku nákupu, musí být nahlášeny ihned po vybalení výrobku.

Pokud se u výrobku během 3 let od data zakoupení projeví vada materiálu nebo výrobní vada, pak vám ho podle naší volby bezplatně opravíme nebo vyměníme. Záruční doba se po uznané reklamaci neprodlužuje. To platí také pro vyměněné a opravené díly.

Tato záruka je neplatná, pokud byl výrobek poškozený nebo nesprávně používán anebo udržovaný.

Záruka se kryje na materiálové a výrobní vady. Tato záruka se nevztahuje na díly výrobku, které podléhají běžnému opotřebení, a tím platí jako opotřebitelné díly (např. baterie, hadice, inkoustové barevné patrony), ani se nevztahuje na poškození rozbitných dílů, např. spínačů nebo dílů ze skla.

● Postup v případě uplatňování záruky

V zájmu rychlého zpracování Vašeho požadavku se řiďte následujícími pokyny:

Pro všechny požadavky si uschovejte pokladní stvrzenku jako doklad o nákupu a číslo položky (IAN 494222_2504).

Číslo položky najdete na typovém štítku, je vyryto na výrobku, je uvedeno na titulní stránce Vašeho návodu (vlevo dole) nebo je na nálepce na zadní nebo spodní straně výrobku.

Při poruchách funkce nebo jiných závadách nejdříve kontaktujte telefonicky nebo e-mailem níže uvedené servisní oddělení.

Na adresu servisu, kterou Vám sdělíme, můžete zdarma odeslat pouze výrobek, který byl zaznamenaný jako vadný, a to spolu s pokladním dokladem

(stvrzenkou), popisem závady a uvedením doby, kdy k závadě došlo.



Na stránkách parkside-diy.com najdete tuto a celou řadu dalších příruček k nahlédnutí a ke stažení. Pomocí tohoto QR kódu se dostanete přímo na stránky parkside-diy.com. Vyberte svou zemi a vyhledejte návod k obsluze pomocí formuláře k vyhledávání. Zadáním čísla položky (IAN) 494222_2504 se dostanete k návodu k obsluze Vašeho výrobku.

● **Servis**

(CZ) Servis Česká republika

Tel.: 800023611

Kontaktní formulář je zapnutý

parkside-diy.com

IAN 494222_2504

● EU prohlášení o shodě

EU PROHLÁŠENÍ O SHODĚ (č. 494222_2504)

IAN: 494222_2504
Identifikace produktu: "PARKSIDE" Aku univerzální rozmetadlo
Číslo modelu: HG13691

Výše popsaný předmět prohlášení je ve shodě s příslušnými harmonizačními právními předpisy Unie:

Směrnice 2006/42/ES
Směrnice 2014/30/EU
Směrnice 2011/65/EU se všemi souvisejícími změnami

Odkazy na příslušné harmonizované normy nebo na jiné technické specifikace, ve vztahu k nimž se shoda prohlašuje:

Č. / Části
Směrnice 2006/42/ES
EN 62841-1:2015/A11:2022
EN ISO 12100:2010
Směrnice 2014/30/EU
EN IEC 55014-1:2021
EN IEC 55014-2:2021

Předmět výše uvedeného prohlášení je v souladu se směrnicí Evropského parlamentu a Rady 2011/65/EU ze dne 8. června 2011 o omezení používání některých nebezpečných látek v elektrických a elektronických zařízeních:

Č. / Části
EN IEC 63000:2018

Držitel technické dokumentace: OWIM GmbH & Co.KG

Podepsáno za a jménem:

OWIM GmbH & Co. KG, Stiftsbergstraße 1, 74167 Neckarsulm, Německo

Toto prohlášení o shodě se vydává na výhradní odpovědnost výrobce.

Překlad původního prohlášení o shodě

Neckarsulm

Místo

01.07.2025

Datum

ppa. Jens Buchheim
ppa. Dr. Thorsten Maier

Prokurista















Prokurista

CZ



Zoznam použitých piktogramov/symbolov	Strana 107
Úvod	Strana 108
Použitie v súlade s určením	Strana 108
Rozsah dodávky	Strana 108
Popis súčiastok	Strana 108
Technické údaje	Strana 108
Všeobecné bezpečnostné upozornenia	Strana 110
Všeobecné bezpečnostné upozornenia pre elektrické náradie	Strana 110
Bezpečnostné upozornenia pre nabíjačky	Strana 113
Zvyškové riziká	Strana 115
Uvedenie do prevádzky	Strana 115
Vybalenie produktu	Strana 115
Kontrola stavu nabitia akumulátora	Strana 115
Nabitie akumulátora	Strana 115
Vybratie/vloženie akumulátora	Strana 116
Obsluha	Strana 116
Naplnenie produktu	Strana 116
Nastavenie produktu	Strana 117
Používanie produktu	Strana 117
Odstraňovanie porúch	Strana 118
Čistenie a údržba	Strana 118
Čistenie	Strana 118
Údržba	Strana 118
Skladovanie	Strana 118
Preprava	Strana 119
Likvidácia	Strana 119
Záruka	Strana 119
Postup v prípade poškodenia v záruke	Strana 120
Servis	Strana 120
EÚ vyhlásenie o zhode	Strana 121

Zoznam použitých piktogramov/symbolov

	Prečítajte si návod na obsluhu.		Noste ochranu očí!
	NEBEZPEČENSTVO! Tento symbol so signálnym slovom „Nebezpečenstvo“ označuje nebezpečenstvo s vysokým stupňom rizika, ktoré, ak sa mu nevyhnete, bude mať za následok smrť alebo vážne zranenie.		Noste ochranu dýchacích ciest!
			Pred výmenou príslušenstva, čistením a keď produkt nepoužívate, produkt vypnite a vyberte akumulátor  .
	VÝSTRAHA! Tento symbol so signálnym slovom „Výstraha“ označuje nebezpečenstvo so stredným stupňom rizika, ktoré, ak sa mu nevyhnete, bude mať za následok vážne zranenie alebo smrť.		Hrozí riziko poranenia vymrštenými časťami.
			Osoby, ktoré sa zdržiavajú v blízkosti, musia byť v bezpečnej vzdialenosti od produktu.
	POZOR! Tento symbol so signálnym slovom „Pozor“ označuje nebezpečenstvo s nízkym stupňom rizika, ktoré, ak sa mu nevyhnete, bude mať za následok ľahké alebo stredne ťažké zranenie.		Nesiahajte do otvoru na vyhadzovanie.
			Rozmetacie koleso  sa naďalej točí.
	OPATRNE! – Varuje pred potenciálnymi materiálnymi škodami (napr. nebezpečenstvo skratu)		Jednosmerný prúd/ jednosmerné napätie
	Garantovaná hladina akustického výkonu v dB	n_0	Otáčky naprázdno
	Značka CE potvrdzuje zhodu so smernicami EÚ, ktoré sú relevantné pre produkt.		Bezpečnostné upozornenia Manipulačné pokyny

20 V AKU UNIVERZÁLNY ROZPRAŠOVAČ

● Úvod

Blahoželáme Vám ku kúpe Vášho nového výrobku. Rozhodli ste sa pre veľmi kvalitný výrobok. Návod na obsluhu je súčasťou tohto výrobku. Obsahuje dôležité upozornenia týkajúce sa bezpečnosti, používania a likvidácie. Skôr ako začnete výrobok používať, oboznámte sa so všetkými pokynmi k obsluhu a bezpečnosti. Výrobok používajte iba v súlade s popisom a v uvedených oblastiach používania. V prípade postúpenia výrobku ďalším osobám odovzdajte aj všetky dokumenty patriace k výrobku.

● Použitie v súlade s určením

- Tento produkt je určený na vysýpanie semien trávy, hnojív, kamennej soli a odmrazovača v záhradách.
- Nesmie sa používať piesok a práškové (múčne) hnojivá.
- Akékoľvek iné použitie, ktoré v tomto návode na používanie nie je výslovne povolené, môže viesť k poškodeniu produktu a predstavovať vážne nebezpečenstvo pre používateľa.
- Výrobca nezodpovedá za škody, ktoré boli spôsobené použitím mimo určenia alebo nesprávnou obsluhou.
- Tento produkt nie je vhodný na komerčné použitie. Pri komerčnom použití zaniká nárok na záruku.
- Produkt je súčasťou série **X 20 V TEAM** od firmy Parkside a môže sa používať s akumulátormi zo série **X 20 V TEAM** od firmy Parkside. Akumulátory sa smú nabíjať iba nabíjačkami zo série **X 20 V TEAM** od firmy Parkside.

● Rozsah dodávky

- 1 Aku univerzálny rozprašovač
- 1 Návod na obsluhu

● Popis súčiastok

Pred čítaním si otvorte strany s obrázkami a oboznámte sa so všetkými funkciami produktu.

(Obr. A)

- 1 Otočný regulátor na nastavenie prietoku
- 2 Regulátor otáčok
- 3 Rukoväť
- 4 Vypínač
- 5 Zásobník na posypový materiál

6 Obmedzovač šírky posypu

7 Rozmetacie koleso

(Obr. B)

- 8 LED kontrolky stavu nabitia (červená/oranžová/zelená)
- 9 Tlačidlo na zobrazenie stavu nabitia
- 10 Odblokovacie tlačidlo
- 11 Akumulátor *
- 12 LED kontrolka stavu nabitia – červená
- 13 LED kontrolka stavu nabitia – zelená
- 14 Nabíjačka *
- 15 Napájací kábel so zástrčkou

● Technické údaje

Aku univerzálny rozprašovač	PUSA B1
Menovité vstupné napätie U:	20 V  (jednosmerný prúd)

* Akumulátor a nabíjačka nie sú súčasťou balenia.

Otáčky na voľnobehu n_0 :	max. 2200 min ⁻¹
Objem zásobníka na posypový materiál:	3,3 litra
Max. plocha:	800 m ²
Max šírka posypu:	5 m
Hmotnosť (prázdne, bez akumulátora):	pribl. 1,26 kg

Akumulátor	PAP 20 B1 *
Typ:	Lítium-iónový
Menovité napätie:	20 V === max.
Kapacita:	2,0 Ah
Energetická hodnota:	40 Wh
Počet článkov:	5

Akumulátor	PAP 20 B3 *
Typ:	Lítium-iónový
Menovité napätie:	20 V === max.
Kapacita:	4,0 Ah

Energetická hodnota:	80 Wh
Počet článkov:	10

Rýchlonabíjačka	PLG 20 C3 *
Vstup:	
Menovité napätie:	230–240 V~
Menovitá frekvencia:	50 Hz
Menovitý výkon:	120 W
Poistka (interná):	3,15 A / 
Výstup:	
Menovité napätie:	21,5 V ===
Nabíjací prúd:	4,5 A
Trieda ochrany:	II/□

Odporúčaná teplota okolia:	
Maximálna teplota celkovo:	max. +50 °C
Pri nabíjaní:	+4 °C až +40 °C
Pri prevádzke:	+4 °C až +50 °C
Pri skladovaní:	0 °C až +45 °C

Doba nabíjania

	** PAP 20 B1 2 Ah	** PAP 20 B3 4 Ah
* PLG 20 A4/C1 (max. 2,4 A)	60 min	120 min
* PLG 20 C2 (max. 3,5 A)	45 min	80 min
* PLG 20 A3/C3 (max. 4,5 A)	35 min	60 min
* PDSLГ 20 A1 (max. 4,5 A)	35 min	60 min
* Nabíjačka		
** Akumulátor		

Hodnoty emisií hluku

Namerané hodnoty boli určené v súlade so smernicami a nariadeniami uvedenými vo vyhlásení o zhode.

Hladina hluku L_{pA} :	72,7 dB
Neistota K_{pA} :	3,0 dB

* Akumulátor a nabíjačka nie sú súčasťou balenia.

Hladina hluku L_{WA} :	
– nameraná:	80,7 dB
– garantovaná:	84 dB
Neistota K_{WA} :	3,0 dB

Emisie vibrácií

Celková hodnota vibrácií (suma vektora troch smerov), nameraná podľa EN 62841:

Vibrácia a_h :	< 2,5 m/s ²
Neistota K:	1,5 m/s ²

VÝSTRAHA!

- ▶ Vibrácie a emisie hluku sa môžu počas skutočného používania elektrického náradia odlišovať od zadaných hodnôt, to závisí od typu a spôsobu, akým sa elektrické náradie používa, najmä však, s akým obrobkom sa pracuje.
- ▶ Snažte sa udržať zaťaženie na čo najnižšej úrovni. Medzi príklady opatrení na zníženie zaťaženia vibráciami patrí používanie rukavíc pri používaní náradia a skrátenie pracovného času. V takom prípade je potrebné zvážiť všetky časti pracovného cyklu (napríklad časy, keď je elektrické náradie vypnuté a tie, v ktorých je síce zapnuté, ale beží bez zaťaženia).

UPOZORNENIE

- ▶ Uvedená celková hodnota vibrácií a hodnota emisií hluku boli merané podľa normovanej skúšobnej metódy a môžu byť aplikované pri porovnaní elektrického náradia s iným náradím.

UPOZORNENIE

- ▶ Uvedená celková hodnota vibrácií a hodnota emisií hluku sa môžu použiť aj pre predbežný odhad zaťaženia.



Všeobecné bezpečnostné upozornenia

- Všeobecné bezpečnostné upozornenia pre elektrické náradie

VÝSTRAHA!

- ▶ **Prečítajte si všetky bezpečnostné upozornenia, pokyny, znázornenia a technické údaje, ktoré patria k tomuto elektrickému náradu.** Nedodržanie bezpečnostných upozornení a pokynov môže mať za následok úraz elektrickým prúdom, požiar a/alebo vážne zranenie.

Všetky bezpečnostné upozornenia a pokyny si uschovajte pre prípad potreby v budúcnosti.

Pojem „elektrické náradie“, ktorý je použitý v bezpečnostných upozorneniach, sa vzťahuje na prúdov napájané elektrické náradie (s napájacím káblom) alebo elektrické náradie s akumulátorom (bez napájacieho kábla).

Bezpečnosť na pracovisku

- 1) **Pracovnú oblasť udržiavajte v čistote a dobre osvetlenú.** Neporiadok alebo neosvetlené pracovné oblasti môžu viesť k vzniku úrazov.
- 2) **Elektrické náradie nepoužívajte vo výbušnom prostredí, v ktorom sa nachádzajú horľavé kvapaliny,**

plyny alebo prach. Elektrické náradie vytvára iskry, ktoré môžu zapáliť prach alebo výpary.

- 3) **Počas používania elektrického náradia zabráňte prístupu deťom a iným osobám do jeho blízkosti.** V prípade straty pozornosti môžete stratiť kontrolu nad prístrojom.

Elektrická bezpečnosť

- 1) **Zástrčka elektrického náradia musí byť vhodná pre danú zásuvku. Zástrčka sa nesmie nijako upravovať. Nepoužívajte adaptérové zástrčky spolu s uzemneným elektrickým náradím.** Neupravované zástrčky a vhodné zásuvky znižujú riziko zásahu elektrickým prúdom.
- 2) **Vyhýbajte sa telesnému kontaktu s uzemnenými povrchmi, napr. rúr, kúrení, sporákov a chladničiek.** Keď je vaše telo uzemnené, hrozí zvýšené riziko zásahu elektrickým prúdom.
- 3) **Elektrické náradie chráňte pred dažďom a vlhkom.** Vniknutie vody do elektrického náradia zvyšuje riziko zásahu elektrickým prúdom.
- 4) **Napájací kábel nepoužívajte na iné účely, na nosenie elektrického náradia, na zavesenie alebo na vyťahovanie zástrčky zo zásuvky. Napájací kábel musí byť v dostatočnej vzdialenosti od tepla, oleja, ostrých hrán alebo pohyblivých častí.** Poškodené alebo skrútené napájacie káble zvyšujú riziko zásahu elektrickým prúdom.
- 5) **Keď pracujete s elektrickým náradím vonku, používajte iba také predlžovacie káble, ktoré sú vhodné do vonkajšieho prostredia.** Použitie vhodného predlžovacieho kábla určeného

do exteriéru znižuje riziko zásahu elektrickým prúdom.

- 6) **Ak je prevádzka elektrického náradia vo vlhkom prostredí nevyhnutná, použite prúdový chránič.** Použitie prúdového chrániča znižuje riziko zásahu elektrickým prúdom.

Bezpečnosť osôb

- 1) **Pri práci s elektrickým náradím buďte pozorní a dávajte pozor na to, čo robíte a postupujte logicky. Elektrické náradie nepoužívajte, keď ste unavení alebo ste pod vplyvom drog, alkoholu alebo liekov.** Jediná chvíľka nepozornosti pri používaní elektrického náradia môže viesť k závažným poraneniam.
- 2) **Noste osobné ochranné pomôcky a vždy používajte ochranné okuliare.** Nosenie osobných ochranných pomôcok, ako je protiprachová maska, protišmyková bezpečnostná obuv, ochranná prilba či ochrana sluchu, znižuje v závislosti od typu elektrického náradia a jeho použitia riziko poranení.
- 3) **Zabráňte neúmyselnému uvedeniu do prevádzky. Pred pripojením do elektrickej siete a/alebo k akumulátoru, pred upnutím alebo prenosom skontrolujte, či je elektrické náradie vypnuté.** Keď máte pri prenášaní elektrického náradia prsty na vypínači alebo je prístroj zapnutý v napájaní, môže to viesť k vzniku úrazov.
- 4) **Skôr ako elektrické náradie zapnete, odstráňte nastavovacie nástroje alebo kľúče na skrutky.** Náradie alebo kľúč umiestnený v rotujúcej časti zariadenia môže spôsobiť zranenia.
- 5) **Vyhýbajte sa abnormálnej polohe držania tela. Zaisťte si bezpečný postoj a vždy udržiavajte rovnováhu.** Vďaka tomu budete

môcť elektrické náradie lepšie kontrolovať pri neočakávaných situáciách.

- 6) **Noste vhodný odev. Nenoste široký odev ani šperky. Vlasy, odev a rukavice udržiavajte mimo dosahu pohyblivých častí.** Voľný odev, šperky či dlhé vlasy môžu zachytiť pohybujúce sa časti.
- 7) **Ak je možné nainštalovať zariadenie na odsávanie a zber prachu, uistite sa, že je správne pripojené a správne používané.** Použitie odsávania môže znížiť ohrozenie prachom.
- 8) **Nepodceňujte bezpečnosť a vždy sa riadte bezpečnostnými predpismi pre elektrické náradie, aj to aj v prípade, že ste oboznámení s používaním elektrického náradia a nepoužívate ho po prvýkrát.** Nepozorné konanie môže v niekoľkých sekundách spôsobiť závažné poranenia.

Použitie a manipulácia s elektrickým náradím

- 1) **Prístroj nepreťažujte. Pri práci používajte elektrické náradie určené na daný účel.** Je lepšie a bezpečnejšie pracovať s vhodným elektrickým náradím v udávanom rozsahu výkonu.
- 2) **Nepoužívajte elektrické náradie s chybným spínačom.** Elektrické náradie, ktoré sa nedá zapnúť alebo vypnúť, je nebezpečné a musí sa opraviť.
- 3) **Pred akýmkoľvek nastavením prístroja, výmenou príslušenstva alebo odložením prístroja, odpojte zariadenie zo zásuvky a/alebo vyberte batériu.** Toto bezpečnostné opatrenie zabráni neúmyselnému spusteniu elektrického náradia.

- 4) **Nepoužívané elektrické náradie uschovajte mimo dosahu detí. S prístrojom nenechajte pracovať osoby, ktoré s ním nie sú oboznámené alebo ktoré si neprečítali tieto pokyny.** Elektrické náradie je nebezpečné, ak ho používajú neskúsené osoby.
- 5) **Elektrické náradie starostlivo udržiavajte. Skontrolujte, či pohybujúce sa súčasti pracujú správne a či sa nezasekávajú, či nie sú časti zlomené alebo poškodené v takom rozsahu, že to ovplyvňuje funkciu elektrického náradia. Pred použitím prístroja nechajte poškodené časti opraviť.** Príčinou mnohých úrazov je nesprávna údržba elektrického náradia.
- 6) **Rezné nástroje udržiavajte ostré a čisté.** Starostlivo udržiavané rezné nástroje s ostrými reznými hranami sa menej zasekávajú a ľahšie sa vedú.
- 7) **Elektrické náradie, príslušenstvo, nadstavce atď. používajte podľa týchto pokynov. Zohľadnite pritom pracovné podmienky a vykonávanú činnosť.** Používanie elektrického náradia na iné účely, ako je vyhradené, môže viesť k nebezpečným situáciám.
- 8) **Rukováti a držadlá udržiavajte suché a bez stôp oleja a tuku.** Šmyklivé rukoväte a držadlá neumožňujú bezpečnú obsluhu a kontrolu elektrického náradia v nepredvídateľných situáciách.

Používanie a starostlivosť o náradie s akumulátorom

- 1) **Akumulátory nabíjajte iba nabíjačkami, ktoré odporúča výrobca.** V prípade použitia nabíjačky pre určitý druh akumulátora vzniká nebezpečenstvo

požiaru, ak sa používa s iným akumulátorom.

- 2) **V elektrickom náradí používajte iba vhodné akumulátory.** Používanie iných akumulátorov môže viesť k vzniku poranení a požiaru.
- 3) **Nepoužívaný akumulátor udržiavajte v bezpečnej vzdialenosti od kancelárskych sponiek, mincí, kľúčov, klinec, skrutiek alebo iných malých kovových predmetov, ktoré môžu spôsobiť premostenie kontaktov.** Skrat medzi kontaktmi akumulátora môže viesť k vzniku popálením alebo požiaru.
- 4) **Pri nesprávnom používaní môže z akumulátora uniknúť kvapalina. Zabráňte kontaktu s touto kvapalinou. Pri náhodnom kontakte postihnuté miesto ihneď umyte vodou. Ak sa tekutina dostane do očí, vyhľadajte lekársku pomoc.** Kvapalina vytečená z akumulátora môže spôsobiť podráždenie pokožky alebo popáleniny.
- 5) **Poškodené alebo zmenené akumulátory nepoužívajte.** Poškodené alebo zmenené akumulátory sa môžu správať nepredvídateľne a spôsobiť požiar, výbuch alebo poranenia.
- 6) **Akumulátor nevystavujte pôsobeniu ohňa alebo príliš vysokým teplotám.** Oheň alebo teploty vyššie ako 130 °C môžu spôsobiť výbuch.
- 7) **Dbajte na všetky pokyny pre nabíjanie a akumulátor alebo náradie s akumulátorom nenabíjajte nikdy mimo teplotného rozsahu, ktorý je uvedený v návode na obsluhu.** Nesprávne nabíjanie alebo nabíjanie mimo povoleného teplotného rozsahu

môžu poškodiť akumulátor a zvýšiť nebezpečenstvo požiaru.

Servis

- 1) **Opravou elektrického náradia poverte len kvalifikovaný odborný personál pri výhradnom použití originálnych náhradných dielov.** Tak bude zabezpečené, že zostane zachovaná bezpečnosť elektrického náradia.
- 2) **Poškodené akumulátory nikdy neopravujte.** Akúkoľvek údržbu akumulátora by mal vždy vykonávať výrobca alebo ním poverené oddelenia služieb zákazníkom.

● Bezpečnostné upozornenia pre nabíjačky

- Tento produkt môžu používať deti od 8 rokov a staršie, ako aj osoby so zníženými fyzickými, zmyslovými alebo duševnými schopnosťami, alebo nedostatkom skúseností a vedomostí, ak sú pod dozorom alebo boli poučené ohľadom bezpečného používania produktu a z toho vyplývajúcich nebezpečenstiev. Deti sa nesmú s produktom hrať.

Čistenie a údržbu nesmú vykonávať deti bez dozoru.

- Nenabíjajte batérie, ktoré nie sú nabíjateľné. Porušenie tohto upozornenia môže viesť k ohrozeniu.
- Ak je napájací kábel poškodený, musí ho vymeniť výrobca, jeho oddelenie služieb zákazníkom alebo osoba s podobnou kvalifikáciou, aby sa predišlo vzniku ohrozenia.
- Elektrické časti chráňte pred vlhkosťou. Nikdy ich neponárajte do vody alebo iných kvapalín, aby ste zabránili zásahu elektrickým prúdom. Produkt nikdy nedržte pod tečúcou vodou. Riadte sa pokynmi pre čistenie, údržbu a opravy.
- Produkt je vhodný len na používanie v interiéri.

⚠ OPATRNE! Táto nabíjačka je vhodná výhradne na nabíjanie

nasledujúcich typov akumulátorov:

Parkside 20 V Akumulátor		
PAP 20 B1	2 Ah	5 článkov
PAP 20 B3	4 Ah	10 článkov

- Zákazníci z týchto krajín si môžu kompatibilné náhradné batérie a nabíjačky kúpiť cez internetové obchody Lidl: Nemecko (lidl.de), Francúzsko (lidl.fr), Belgicko (lidl.be), Česká republika (lidl.cz), Holandsko (lidl.nl), Poľsko (lidl.pl), Slovensko (lidl.sk), Španielsko (lidl.es)
Zákazníci z iných krajín si ich môžu objednať cez stránku www.optimex-shop.com.

● Zvyškové riziká

UPOZORNENIE

- ▶ Tento produkt generuje počas prevádzky elektromagnetické pole! Za určitých okolností môže toto pole ovplyvniť aktívne alebo pasívne lekárske implantáty! Aby ste znížili nebezpečenstvo vážneho alebo smrteľného poranenia, odporúčame osobám s lekáskymi implantátmi, aby sa pred použitím produktu poradili s lekárom a výrobcom implantátu!

Aj keď používate tento produkt správne, existuje potenciálne riziko zranenia osôb a poškodenia majetku. V súvislosti s konštrukciou a vyhotovením tohto produktu sa, okrem iného, môžu vyskytnúť nasledujúce nebezpečenstvá:

- Poškodenie pľúc, ak nenosíte vhodnú ochranu dýchacích ciest.
- Poškodenie sluchu, ak nenosíte vhodnú ochranu sluchu.
- Poškodenie zdravia, ktoré vyplýva z vibrácií ruka – rameno, ak produkt používate dlhší čas alebo ak ho správne nevediete alebo neudržiavate.
- Poškodenie zraku, ak nenosíte vhodnú ochranu očí.

● Uvedenie do prevádzky

● Vybalenie produktu

1. Produkt vyberte z obalu a odstráňte všetky obalové materiály a ochranné fólie.
2. Skontrolujte, či boli dodané všetky časti a či je popísaný rozsah dodávky kompletný (pozri „Rozsah dodávky“).

3. Skontrolujte, či produkt aj všetky časti sú v dobrom stave. Ak zistíte, že je niečo poškodené alebo chybné, produkt nepoužívajte a postupujte podľa popisu v kapitole „Záruka“.

● Kontrola stavu nabitia akumulátora

UPOZORNENIE

- ▶ LED kontrolky stavu nabitia [8] signalizujú stav nabitia akumulátora [11].

- Kontrola stavu nabitia akumulátora: Stlačte tlačidlo na zobrazenie stavu nabitia [9]. LED kontrolky stavu nabitia [8] sa rozsvietia:

LED [8]	Stav nabitia
Červená/ oranžová/zelená	Maximálny stav nabitia
Červená/ oranžová	Stredný stav nabitia
Červená	Nízky stav nabitia

● Nabitie akumulátora

UPOZORNENIE

- ▶ Akumulátor [11] môžete nabíjať kedykoľvek bez toho, aby sa skrátila jeho životnosť.
- ▶ Prerušenie procesu nabíjania akumulátor [11] nepoškodí.
- ▶ Akumulátor [11] nabíjate pred používaním, ak vykazuje stredný alebo nízky stav nabitia.

- LED kontrolky stavu nabitia (zelená [13] a červená [12]) informujú o stave nabíjačky [14] a akumulátora [11]:

LED	Stav
Červená LED kontrolka svieti	Akumulátor sa nabíja
Zelená LED kontrolka svieti	Akumulátor je úplne nabitý
Červená a zelená LED kontrolka blikajú	Akumulátor je poškodený
Červená LED kontrolka bliká	Akumulátor je príliš studený alebo teplý
Zelená LED kontrolka svieti (bez akumulátora)	Nabíjačka je pripravená na používanie

- Akumulátor [11] vložte do nabíjačky [14].
- Napájací kábel so zástrčkou [15] nabíjačky [14] zapojte do zásuvky.
- Keď je akumulátor [11] kompletne nabitý: Akumulátor vyberte z nabíjačky [14]. Potom vyťahnite napájací kábel so zástrčkou [15] nabíjačky zo zásuvky.

● Vybratie/vloženie akumulátora

(Obr. C)

⚠ VÝSTRAHA!



Pred výmenou príslušenstva, čistením a keď produkt nepoužívate, produkt vypnite a vyberte akumulátor [11].

UPOZORNENIE

- ▶ Akumulátor [11] je možné vložiť do produktu iba jedným smerom.
- Vybratie akumulátora: Stlačte odblokovacie tlačidlo [10]. Akumulátor [11] vyťahnite z nohy produktu.
- Vloženie akumulátora: Akumulátor [11] zasúvajte do nohy produktu, až kým akumulátor nezacvakne.

● Obsluha

⚠ VÝSTRAHA!



Noste ochranu očí!



Noste ochranu dýchacích ciest!

⚠ VÝSTRAHA!



Pred výmenou príslušenstva, čistením a keď produkt nepoužívate, produkt vypnite a vyberte akumulátor [11].

● Naplnenie produktu

(Obr. D)

- Produkt postavte na rovný povrch.
- Do zásobníka na posypový materiál [5] dajte požadovaný posypový materiál.

● Nastavenie produktu

(Obr. A)

Nastavenie prietoku

UPOZORNENIE

- ▶ Z dôvodu mnohých premenlivých faktorov (ako je napr. rýchlosť kráčania, pracovná výška, otáčky motora atď.) nie je možné jednoznačné odporúčanie na nastavenie posypu. Optimálne nastavenie zistíte pri prvom použití.
- ▶ Každý posypový materiál sa dodáva s pokynom, koľko gramov sa má vysypať na meter štvorcový.
- ▶ Pri malých objemoch nastavte nízky prietok. Pri vyšších objemoch prietok zvýšte.

- Otáčaním otočného regulátora nastavte prietok [1] na požadovaný stupeň.

Nastavenie rýchlosti rozmetacieho kolesa

UPOZORNENIE

- ▶ Pomocou regulátora otáčok [2] si nastavte rýchlosť rozmetacieho kolesa [7].

- Otáčaním regulátora otáčok [2] doprava alebo doľava si nastavte požadovaný stupeň:

Stupeň	Rýchlosť
1	Nízky stav nabitia
2	
3	Stredný stav nabitia
4	
5	Vysoký stav nabitia
6	

Nastavenie šírky posypu

UPOZORNENIE

- ▶ Pomocou obmedzovača šírky posypu [6] ohraničte šírku posypu na ľavej strane v smere chodu.
- ▶ Čím je plocha väčšia, tým väčšia by mala byť šírka posypu.

- Nastavenie šírky posypu: Otočte obmedzovač šírky posypu [6] doprava alebo doľava.

● Používanie produktu

(Obr. E)

1. Postavte sa na plochu, ktorú chcete posypať.
2. Zapnutie: Vypínač [4] držte stlačený. Otvor na zásobníku na posypový materiál [5] sa otvorí. Rozmetacie koleso [7] sa začne točiť. Rozmetacie koleso bude materiál rovnomerne vysypať.
3. Normálnou rýchlosťou kráčajte po ploche, ktorú chcete posypať, a produkt držte pred sebou.
4. Keď posypete menšiu plochu: V prípade potreby si prispôbte nastavenia.
5. Vypnutie: Uvoľnite vypínač [4].

● Odstraňovanie porúch

Problém	Možná príčina	Riešenie
Produkt nefunguje.	Akumulátor [11] je vybitý.	Nabite akumulátor [11].
Pri stlačení vypínača [4] nevychádza žiadny posypový materiál.	Závora otvoru na posypový materiál v zásobníku na posypový materiál [5] je zaseknutá.	Viackrát stlačte vypínač [4] a závora sa uvoľní.
	Zásobník na posypový materiál [5] je prázdny.	Do zásobníka na posypový materiál [5] dajte posypový materiál.

● Čistenie a údržba

VÝSTRAHA!



Pred výmenou príslušenstva, čistením a keď produkt nepoužívate, produkt vypnite a vyberte akumulátor [11].

● Čistenie

VÝSTRAHA! Riziko úrazu elektrickým prúdom!

- ▶ Dbajte na to, aby žiadne kvapaliny nevnikli do vnútra produktu.
- ▶ Produkt nesmie byť ostriekaný vodou ani položený do vody.

OPATRNE!

- ▶ Na čistenie produktu nepoužívajte chemické, alkalické, abrazívne alebo iné agresívne čistiace alebo dezinfekčné prostriedky, pretože môžu poškodiť povrchové plochy.

UPOZORNENIE

- ▶ Produkt po každom použití vyčistite.

UPOZORNENIE

- ▶ Pravidelné riadne čistenie pomáha zaistiť bezpečné používanie a predlžuje životnosť produktu.
- ▶ Vetracie otvory, teleso motora a rukoväť [3] produktu udržiavajte čisté.

- Produkt vyčistite mierne navlhčenou handrou. Na ťažko prístupné miesta použite mäkkú kefku.

● Údržba

- Produkt je bezúdržbový.

● Skladovanie

- Produkt skladujte vždy na deťom neprístupnom mieste.
 - Teplota skladovania akumulátora [11] a produktu je medzi 0 °C a +45 °C. Počas skladovania sa vyhnite extrémnemu chladu a teplu, aby akumulátor nestratil na výkone.
1. Vypnite produkt. Produkt nechajte vychladnúť.
 2. Pred dlhším skladovaním (napr. na zimu) vyberte akumulátor [11] z produktu.
 3. Vyčistite produkt (pozri „Čistenie“).

4. Produkt a jeho príslušenstvo skladujte na tmavom, suchom a dobre vetranom mieste chránenom pred prachom a mrazom.

● Preprava

- Produkt chráňte pred nárazmi a silnými vibráciami, ktoré sa vyskytujú najmä pri preprave vo vozidlách.
- Produkt zabezpečte proti zošmyknutiu a prevráteniu.

● Likvidácia

Obal pozostáva z ekologických materiálov, ktoré môžete odovzdať na miestnych recyklačných zberných miestach.



Všimajte si prosím označenie obalových materiálov pre triedenie odpadu, sú označené skratkami (a) a číslami (b) s nasledujúcim významom: 1–7: Plasty/20–22: Papier a kartón/80–98: Spojené látky.

Výrobok:

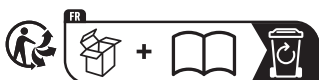

Points de collecte sur www.quefairendemesdechets.fr
Privilégiez la réparation ou le don de votre appareil!

Výrobok vr. príslušenstva a obalové materiály sú recyklovateľné a podliehajú rozšírenej zodpovednosti výrobcu. Pre lepšie spracovanie odpadu ich zlikvidujte oddelene podľa obrázkov Info-tri (informácie o triedení).

Triman-Logo platí iba pre Francúzsko.



O možnostiach likvidácie opotrebovaného výrobku sa môžete informovať na Vašej obecnej alebo mestskej správe.



Ak výrobok doslúžil, v záujme ochrany životného prostredia ho neodhoďte do domového odpadu, ale odovzdajte na odbornú likvidáciu. Informácie o zberných miestach a ich otváracích hodinách získate na Vašej príslušnej správe.

● Záruka

Výrobok bol starostlivo vyrobený v súlade s prísnyimi smernicami kvality a pred dodaním dôkladne otestovaný. V prípade materiálových alebo výrobných chýb máte zákonné práva voči predajcovi výrobku. Vaše zákonné práva nie sú žiadnym spôsobom obmedzené našou zárukou uvedenou nižšie.

Záruka na tento výrobok je 3 roky od dátumu nákupu. Záručná doba začína plynúť dátumom kúpy. Originál dokladu o kúpe si uschovajte na bezpečnom mieste, pretože tento doklad je potrebný ako dôkaz o kúpe.

Akékoľvek poškodenie alebo nedostatky prítomné už v čase nákupu je potrebné nahlásiť ihneď po vybalení výrobku.

Ak sa v priebehu 3 rokov od dátumu zakúpenia preukáže, že výrobok vykazuje chyby materiálu alebo spracovania, podľa vlastného uváženia Vám ho bezplatne opravíme alebo vymeníme. Záručná doba sa na základe poskytnutej záručnej reklamácie nepredlžuje. To platí aj pre vymenené alebo opravené diely.

Táto záruka je neplatná, ak bol výrobok poškodený alebo nesprávne používaný alebo udržiavaný.

Záruka sa vzťahuje na chyby materiálu a výrobné chyby. Táto záruka sa nevzťahuje na časti výrobku, ktoré podliehajú bežnému opotrebovaniu, a preto sa považujú za opotrebovateľné

diely (napr. batérie, hadice, atramentové kazety), ani na poškodenie krehkých častí, napr. spínačov alebo častí zo skla.

● Postup v prípade poškodenia v záruke

Na zabezpečenie rýchleho spracovania svojej žiadosti postupujte podľa ďalej uvedených pokynov:

Pre všetky otázky majte pripravený pokladničný lístok a číslo výrobku (IAN 494222_2504) ako doklad o kúpe.

Číslo výrobku nájdete na typovom štítku výrobku, gravúre výrobku, titulnej strane návodu (vľavo dole) alebo na nálepke na zadnej alebo spodnej strane výrobku.

Pri výskyte funkčných porúch alebo iných nedostatkov sa najprv telefonicky alebo e-mailom obráťte na ďalej uvedené servisné oddelenie.

Výrobok označený ako chybný potom môžete bezplatne zaslať na poskytnutú servisnú adresu, pričom priložte doklad o kúpe (pokladničný lístok) a uvedte, v čom spočíva nedostatok a kedy sa vyskytol.



Na stránke parkside-diy.com si môžete stiahnuť túto a mnohé ďalšie príručky. Týmto QR kódom sa dostanete priamo na parkside-diy.com. Vyberte svoju krajinu a pomocou vyhľadávacej masky vyhľadajte návody na obsluhu. Zadaním čísla výrobku (IAN) 494222_2504 sa

dostanete na návod na obsluhu pre svoj výrobok.

● Servis

SK Servis Slovensko

Tel.: 0800003409

Kontaktný formulár je zapnutý
parkside-diy.com
IAN 494222_2504

● EÚ vyhlásenie o zhode

EÚ VYHLÁSENIE O ZHODE (č. 494222_2504)

IAN: 494222_2504
Identifikácia produktu: "PARKSIDE" Akumulátorové univerzálne rozmetadlo
Číslo modelu: HG13691

Uvedený predmet vyhlásenia je v zhode s príslušnými harmonizačnými právnymi predpismi Únie:

Smernica 2006/42/ES
Smernica 2014/30/EU
Smernica 2011/65/EU so všetkými súvisiacimi zmenami a doplneniami

Odkazy na príslušné použité harmonizované normy alebo iné technické špecifikácie, v súvislosti s ktorými sa zhoda vyhlasuje:

Č. / Časti
Smernica 2006/42/ES
EN 62841-1:2015/A11:2022
EN ISO 12100:2010
Smernica 2014/30/EU
EN IEC 55014-1:2021
EN IEC 55014-2:2021

Predmet vyššie uvedeného vyhlásenia je v súlade so smernicou Európskeho parlamentu a Rady 2011/65/EÚ z 8. júna 2011 o obmedzení používania určitých nebezpečných látok v elektrických a elektronických zariadeniach:

Č. / Časti
EN IEC 63000:2018

Držiteľ technickej informácie: OWIM GmbH & Co.KG

Podpísané za a v mene:

OWIM GmbH & Co. KG, Stiftsbergstraße 1, 74167 Neckarsulm, Nemecko

Toto vyhlásenie o zhode sa vydáva na výhradnú zodpovednosť výrobcu.

Preklad pôvodného vyhlásenia o zhode

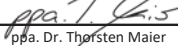
Neckarsulm	01.07.2025		
Miesto	Dátum	ppa. Jens Buchheim Prokurista	ppa. Dr. Thorsten Maier Prokurista

SK



SK 121

Lista de símbolos y pictogramas utilizados	Página 123
Introducción	Página 124
Usado previsto	Página 124
Volumen de suministro	Página 124
Descripción de las piezas	Página 124
Datos técnicos	Página 125
Indicaciones generales de seguridad	Página 127
Indicaciones generales de seguridad para herramientas eléctricas ..	Página 127
Indicaciones de seguridad del cargador	Página 130
Riesgos residuales	Página 131
Puesta en marcha	Página 131
Desembalar el producto	Página 131
Comprobar el estado de carga del paquete de baterías	Página 132
Cargar el paquete de baterías	Página 132
Insertar/quitar el paquete de baterías	Página 133
Funcionamiento	Página 133
Llenar el producto	Página 133
Ajustar el producto	Página 133
Usar el producto	Página 134
Subsanación de fallos	Página 134
Limpieza y mantenimiento	Página 135
Limpieza	Página 135
Mantenimiento	Página 135
Almacenamiento	Página 135
Transporte	Página 135
Eliminación	Página 135
Garantía	Página 136
Tramitación de la garantía	Página 137
Asistencia	Página 137
Declaración UE de conformidad	Página 138

Lista de símbolos y pictogramas utilizados

	Lea el manual de instrucciones.		¡Utilizar protección ocular!
	¡ PELIGRO! Este símbolo con la palabra de señalización “Peligro” identifica un riesgo de nivel alto que, si no se evita, puede tener como consecuencia una lesión grave o incluso la muerte.		¡Utilizar protección respiratoria!
			Apague el producto y extraiga el paquete de baterías  antes de cambiar accesorios, limpiar y si no se está utilizando.
	¡ ADVERTENCIA! Este símbolo con la palabra de señalización “Advertencia” identifica un riesgo de nivel medio que, si no se evita, puede tener como consecuencia una lesión grave o incluso la muerte.		Existe peligro de lesión por piezas proyectadas.
			Mantenga alejadas a las personas que se encuentren cerca del producto.
	¡ CUIDADO! Este símbolo con la palabra de señalización “Cuidado” identifica un riesgo de nivel bajo que, si no se evita, puede tener como consecuencia una lesión menor o de tipo leve.		No introducir la mano en la abertura de expulsión.
			La rueda de esparcimiento  sigue girando.
	¡ ATENCIÓN! – Advierte de posibles daños materiales (p. ej., peligro de cortocircuito)		Tensión/corriente continua
	Nivel de potencia acústica garantizado en dB	n_0	Velocidad al ralentí
	El marcado CE ratifica la conformidad con las directivas de la UE aplicables al producto.	 	Indicaciones de seguridad Instrucciones de manipulación

20 V ESPARCIDOR UNIVERSAL RECARGABLE

● Introducción

Enhorabuena por la adquisición de su nuevo producto. Ha optado por un producto de alta calidad. El manual de instrucciones forma parte de este producto. Contiene importantes indicaciones sobre seguridad, uso y eliminación. Antes de usar el producto, familiarícese con todas las indicaciones de manejo y de seguridad. Utilice el producto únicamente como se describe a continuación y para las aplicaciones indicadas. Adjunte igualmente toda la documentación en caso de entregar el producto a terceros.

● Uso previsto

- Este producto es apropiado para esparcir semillas de césped, fertilizantes, sal de roca y descongelante en la zona del jardín.
- No se puede utilizar arena ni fertilizante en forma de polvo (harinoso).
- Cualquier otro uso, que no esté permitido expresamente en este manual de instrucciones, puede provocar daños en el producto y representar un grave peligro para el usuario.
- El fabricante no se hace responsable de los daños causados por un uso inadecuado o un funcionamiento incorrecto.
- Este producto no es apropiado para un uso comercial. La garantía queda anulada en caso de uso comercial.

- El producto es parte de la serie **X 20 V TEAM** de Parkside y puede utilizarse con baterías de la serie **X 20 V TEAM** de Parkside. Las baterías solo deben cargarse con cargadores de la serie **X 20 V TEAM** de Parkside.

● Volumen de suministro

- 1 Esparcidor universal recargable
- 1 Manual de instrucciones

● Descripción de las piezas

Antes de comenzar a leer el manual, consulte las páginas con las figuras y familiarícese con todas las funciones del producto.

(Fig. A)

- 1 Selector de ajuste de la tasa de flujo
- 2 Control de velocidad
- 3 Mango
- 4 Interruptor de encendido/apagado
- 5 Depósito de material a esparcir
- 6 Limitador de ancho de esparcimiento
- 7 Rueda de esparcimiento

(Fig. B)

- 8 LED de estado de carga (rojo/naranja/verde)
- 9 Botón de indicador de estado de carga
- 10 Botón de liberación
- 11 Paquete de baterías *
- 12 LED de control de carga – rojo
- 13 LED de control de carga – verde
- 14 Cargador *
- 15 Cable de conexión con enchufe

* El paquete de baterías y el cargador no están incluidos en el volumen de suministro.

● Datos técnicos

Esparcidor universal recargable	PUSA B1
Tensión nominal de entrada U:	20 V $\overline{=}$ (corriente continua)
Velocidad al ralenti n_0 :	máx. 2200 min ⁻¹
Capacidad del depósito de material a esparcir:	3,3 litros
Cantidad de superficie máx.:	800 m ²
Ancho de esparcimiento máx.:	5 m
Peso (vacío, sin batería):	aprox. 1,26 kg

Paquete de baterías	PAP 20 B1 *
Tipo:	iones de litio
Tensión nominal:	20 V $\overline{=}$ máx.
Capacidad:	2,0 Ah
Valor energético:	40 Wh
Número de celdas:	5

Paquete de baterías	PAP 20 B3 *
Tipo:	iones de litio
Tensión nominal:	20 V $\overline{=}$ máx.
Capacidad:	4,0 Ah
Valor energético:	80 Wh
Número de celdas:	10

Cargador rápido	PLG 20 C3 *
Entrada:	
Tensión nominal:	230–240 V~
Frecuencia nominal:	50 Hz
Potencia nominal:	120 W
Fusible (interno):	3,15 A/ $\overline{=}$ ^{T3,15A}
Salida:	
Tensión nominal:	21,5 V $\overline{=}$
Corriente de carga:	4,5 A
Clase de protección:	II/□

Temperatura ambiente recomendada:	
Temperatura máxima total:	máx. +50 °C
Durante la carga:	+4 °C a +40 °C
Durante el servicio:	+4 °C a +50 °C
Durante el almacenamiento:	0 °C a +45 °C

* El paquete de baterías y el cargador no están incluidos en el volumen de suministro.

Duración de la carga

	** PAP 20 B1 2 Ah	** PAP 20 B3 4 Ah
* PLG 20 A4/C1 (máx. 2,4 A)	60 min	120 min
* PLG 20 C2 (máx. 3,5 A)	45 min	80 min
* PLG 20 A3/C3 (máx. 4,5 A)	35 min	60 min
* PDSLГ 20 A1 (máx. 4,5 A)	35 min	60 min
* Cargador		
** Paquete de baterías		

Valores de emisión de ruido

Los valores medidos han sido determinados de acuerdo con las normas y disposiciones mencionadas en la declaración de conformidad.

Nivel de presión acústica L_{pA} :	72,7 dB
Inseguridad K_{pA} :	3,0 dB
Nivel de potencia acústica L_{WA} :	
– medido:	80,7 dB
– garantizado:	84 dB
Inseguridad K_{WA} :	3,0 dB

Valores de emisión de vibraciones

Los valores totales de vibraciones (suma vectorial de las tres direcciones) se calculan conforme a la EN 62841:

Vibración a_h :	< 2,5 m/s ²
Inseguridad K:	1,5 m/s ²

¡ADVERTENCIA!

- ▶ Durante el uso efectivo de la herramienta eléctrica, las emisiones de vibraciones y ruidos pueden diferir de los valores indicados en función del modo en que se utiliza la herramienta eléctrica y, en especial, del tipo de pieza de trabajo en cuestión.

¡ADVERTENCIA!

- ▶ Intente mantener la carga lo más baja posible. Llevar guantes de protección durante el uso de la herramienta y limitar el tiempo de trabajo son ejemplos de medidas para reducir la carga por vibración. Además, se deben tener en cuenta todas las partes del ciclo de funcionamiento (por ejemplo, los tiempos, en los que la herramienta eléctrica está desconectada y aquellos, en los que está encendida, pero sin carga).

NOTA

- ▶ El valor total de vibración y el valor de emisión de ruido indicados han sido medidos según un método de ensayo normalizado y pueden utilizarse para comparar una herramienta eléctrica con otra.
- ▶ Asimismo, el valor total de vibración y el valor de emisión de ruido indicados pueden ser utilizados para una evaluación provisional de la carga.



Indicaciones generales de seguridad

● Indicaciones generales de seguridad para herramientas eléctricas

⚠ ¡ADVERTENCIA!

- ▶ **Lea todas las indicaciones de seguridad, instrucciones, ilustraciones y datos técnicos con los que cuenta esta herramienta eléctrica.** Las negligencias por la inobservancia de las indicaciones de seguridad e instrucciones siguientes pueden provocar descarga eléctrica, incendio y/o lesiones graves.

Guarde todas las indicaciones de seguridad e instrucciones en un lugar seguro para futuras referencias.

La “herramienta eléctrica”, concepto empleado en las indicaciones de seguridad, hace referencia a herramientas eléctricas alimentadas por red (con cable de alimentación) o herramientas eléctricas que funcionan con batería (sin cable de alimentación).

Seguridad en el área de trabajo

- 1) **Mantenga el área de trabajo limpia y bien iluminada.** Las áreas de trabajo desordenadas o poco iluminadas pueden provocar accidentes.
- 2) **No trabaje con la herramienta eléctrica en entornos potencialmente explosivos, en los que haya líquidos, gases o polvos inflamables.** Las herramientas eléctricas generan chispas, que pueden incendiar el polvo o los vapores.

- 3) **Mantenga alejados a los niños y otras personas durante el uso de la herramienta eléctrica.** En caso de distracción puede perder el control del dispositivo.

Seguridad eléctrica

- 1) **El enchufe de conexión de la herramienta eléctrica debe encajar en la toma de corriente. No modificar el enchufe en modo alguno. No utilice ningún adaptador con herramientas eléctricas conectadas a tierra.** Los enchufes no modificados y las tomas de corriente que coinciden reducen el riesgo de una descarga eléctrica.
- 2) **Evite el contacto corporal con superficies conectadas a tierra como tubos, calefacciones, cocinas y neveras.** Existe riesgo elevado por descarga eléctrica si su cuerpo está conectado a tierra.
- 3) **Mantenga alejadas las herramientas eléctricas de la lluvia o las humedades.** La penetración de agua en la herramienta eléctrica aumenta el riesgo de una descarga eléctrica.
- 4) **No utilice el cable de conexión para otros fines como llevar y colgar la herramienta eléctrica o desconectar el enchufe de la toma de corriente tirando del cable. Mantenga alejado el cable de conexión del calor, aceite, bordes afilados o partes móviles.** Los cables de conexión enredados o dañados aumentan el riesgo de una descarga eléctrica.
- 5) **Si trabaja con la herramienta eléctrica al aire libre, utilice solo cables de extensión apropiados para exteriores.** El uso de un cable de extensión apropiado para exteriores reduce el riesgo de una descarga eléctrica.

- 6) **Si no se puede evitar el uso de la herramienta eléctrica en un entorno húmedo, utilice un interruptor automático.** El uso de un interruptor automático reduce el riesgo de una descarga eléctrica.

Seguridad personal

- 1) **Esté atento y preste atención a lo que hace y proceda con sensatez a la hora de trabajar con la herramienta eléctrica. No utilice ninguna herramienta eléctrica si está cansado o bajo la influencia de drogas, alcohol o medicamentos.** Un momento de desatención durante el uso de la herramienta eléctrica puede provocar lesiones de gravedad.
- 2) **Use siempre gafas de protección y el equipo de protección individual.** El uso del equipo de protección individual como máscara antipolvo, calzado de seguridad antideslizante, casco de protección o protección auditiva, según el tipo y aplicación de la herramienta eléctrica, reduce el riesgo de lesiones.
- 3) **Evite un arranque involuntario. Cerciórese de que la herramienta eléctrica esté apagada antes de recogerla, transportarla o conectarla al suministro de corriente y/o la batería.** El transporte de la herramienta eléctrica con el dedo en el interruptor o conectar el dispositivo encendido al suministro de corriente puede provocar accidentes.
- 4) **Quite las herramientas de ajuste o llaves de tuercas antes de encender la herramienta eléctrica.** Una herramienta o llave, que se encuentre en una parte del dispositivo en movimiento, puede provocar lesiones.

- 5) **Evite una postura anómala. Procure una posición segura y mantenga en todo momento el equilibrio.** De este modo, puede controlar mejor la herramienta eléctrica en situaciones inesperadas.
- 6) **Lleve ropa apropiada. No use ropa suelta o joyas. Mantenga alejado el pelo, la ropa y los guantes de las partes móviles.** La ropa suelta, las joyas o el pelo largo pueden quedar enganchados en las partes móviles.
- 7) **Si pueden montarse dispositivos de recogida y aspiración de polvo, cerciórese de que están conectados y se utilizan correctamente.** El uso de un dispositivo de aspiración de polvo puede reducir los peligros derivados del polvo.
- 8) **No cree un falso sentido de la seguridad y no pase por alto las normas de seguridad para herramientas eléctricas, incluso si está familiarizado con el uso de la herramienta.** Un manejo descuidado puede provocar lesiones graves en fracciones de segundo.

Uso y cuidado de la herramienta eléctrica

- 1) **No sobrecargue el dispositivo. Utilice para su trabajo la herramienta eléctrica designada a tal fin.** Trabaje mejor y de forma más segura en la gama de potencia indicada con la herramienta eléctrica adecuada.
- 2) **No utilice ninguna herramienta eléctrica, cuyo interruptor esté defectuoso.** Una herramienta eléctrica que no se pueda encender o apagar resulta peligrosa y debe ser reparada.
- 3) **Desconecte el enchufe de la toma de corriente y/o quite la batería antes de realizar los**

ajustes en el dispositivo, cambiar los accesorios o colocar aparte el dispositivo. Estas medidas de precaución evitan un arranque inesperado de la herramienta eléctrica.

- 4) **Mantenga las herramientas eléctricas que no utilice fuera del alcance de los niños. No deje que utilicen el dispositivo las personas que no estén familiarizadas con él o no hayan leído estas instrucciones.** Las herramientas eléctricas son peligrosas si las utilizan personas sin experiencia.
- 5) **Trate con cuidado las herramientas eléctricas. Controle si las piezas móviles funcionan correctamente y no se atascan, o si las piezas que se encuentran rotas o dañadas afectan al funcionamiento de la herramienta eléctrica. Haga reparar las partes dañadas del dispositivo antes de usarlo.** Una gran cantidad de accidentes tienen su origen en un mantenimiento deficiente de las herramientas eléctricas.
- 6) **Mantenga afiladas y limpias las herramientas de corte.** Las herramientas de corte que están bien cuidadas y con los cantos cortantes afilados se atascan menos y son más cómodas de usar.
- 7) **Utilice las herramientas eléctricas, accesorios, herramientas de inserción etc. conforme a las instrucciones. Tenga en cuenta las condiciones de trabajo y la tarea a realizar.** El uso de herramientas eléctricas para aplicaciones distintas a las previstas puede provocar situaciones de peligro.
- 8) **Mantenga los mangos y las superficies de agarre secos, limpios y libres de aceite y grasa.** Los mangos y las superficies

de agarre resbaladizos no permiten un manejo y control seguro de la herramienta eléctrica en situaciones imprevistas.

Uso y cuidado de la herramienta con batería

- 1) **Cargue las baterías solo con los cargadores recomendados por el fabricante.** Existe peligro de incendio si se utiliza un cargador, apropiado para un tipo determinado de baterías, con baterías distintas.
- 2) **Por ello, utilice solo las baterías apropiadas en las herramientas eléctricas.** El uso de baterías distintas puede provocar lesiones y peligro de incendio.
- 3) **Mantenga las baterías que no vaya a utilizar alejadas de grapas, monedas, llaves, clavos, tornillos u otros objetos metálicos, que pudieran provocar un puente de los contactos.** Un cortocircuito entre los contactos de la batería puede provocar quemaduras o fuego.
- 4) **Un uso incorrecto puede provocar que se salga el líquido de la batería. Evite todo contacto con él. En caso de contacto accidental, enjuagarse con agua. Si el líquido entra en contacto con los ojos, busque asistencia médica suplementaria.** El líquido saliente de la batería puede causar irritaciones en la piel o quemaduras.
- 5) **No utilice ninguna batería dañada o modificada.** Las baterías dañadas o modificadas pueden comportarse de manera imprevisible y provocar fuego, una explosión o peligros de lesión.
- 6) **No exponga la batería al fuego o a temperaturas muy elevadas.** El fuego o temperaturas por encima

de 130 °C pueden provocar una explosión.

- 7) **Siga todas las instrucciones de carga y nunca cargue la batería o herramienta con batería fuera de los rangos de temperatura indicados en el manual de instrucciones.** Una carga incorrecta o fuera del rango de temperatura permitido puede dañar la batería y aumentar el peligro de incendio.

Servicio

- 1) **Deje que un especialista cualificado repare su herramienta eléctrica y solo con piezas de repuesto originales.** De este modo, permanece inalterada la seguridad de la herramienta eléctrica.
- 2) **Nunca realice tareas de mantenimiento en baterías dañadas.** El mantenimiento completo de las baterías solo debe llevarlo a cabo el fabricante o representante autorizado.

● Indicaciones de seguridad del cargador

- Este producto puede ser utilizado por niños a partir de los 8 años y personas con capacidades físicas, mentales o sensoriales reducidas, siempre y cuando haya una persona responsable de su seguridad que los supervise o se los haya instruido en el uso seguro del producto y estos

conozcan los posibles peligros.

No permita que los niños jueguen con el producto. Las tareas de limpieza y mantenimiento no deben ser llevadas a cabo por niños sin supervisión.

- No cargue baterías que no sean recargables. El incumplimiento de esta indicación conlleva posibles riesgos.
- A fin de evitar riesgos, si el cable de conexión resulta dañado, sólo el fabricante, su representante de servicio al cliente o una persona con una cualificación similar podrá realizar la sustitución.
- Proteja las partes eléctricas contra la humedad. Nunca lo sumerja en agua u otros líquidos para evitar una descarga eléctrica. Nunca ponga el producto debajo del agua corriente. Observe las instrucciones de limpieza, mantenimiento y reparación.

- Este producto solo es apropiado para un uso en interiores.

⚠ ¡ATENCIÓN! Este cargador solo es apropiado para cargar paquetes de baterías de los siguientes tipos:

Parkside 20 V Paquete de baterías		
PAP 20 B1	2 Ah	5 celdas
PAP 20 B3	4 Ah	10 celdas

- Los clientes de los países siguientes pueden pedir los cargadores y las baterías de repuesto en las tiendas online de Lidl: Alemania (lidl.de), Francia (lidl.fr), Bélgica (lidl.be), República Checa (lidl.cz), Países Bajos (lidl.nl), Polonia (lidl.pl), Eslovaquia (lidl.sk), España (lidl.es) Los clientes de los demás países pueden pedirlos en www.optimex-shop.com.

● Riesgos residuales

NOTA

- ▶ ¡Este producto genera durante el funcionamiento un campo electromagnético! ¡En determinadas circunstancias, este campo puede afectar a implantes médicos activos o pasivos! ¡Para reducir el peligro de lesiones graves o mortales, recomendamos que la persona con implante médico consulte a su médico y al fabricante del implante médico antes de utilizar el producto!

Aunque utilice este producto de forma adecuada, existe un riesgo potencial por daños personales y materiales. Pueden aparecer los siguientes peligros en relación con el diseño y modelo de este producto:

- Daños pulmonares, si no se lleva una protección respiratoria adecuada.
- Daños auditivos, si no se lleva una protección auditiva adecuada.
- Daños para la salud causados por las vibraciones mano-brazo si el producto se usa durante un largo período de tiempo o no se utiliza o no se le da un mantenimiento adecuado.
- Daños oculares, si no se lleva una protección ocular adecuada.

● Puesta en marcha

● Desembalar el producto

1. Extraiga el producto del embalaje y retire todos los materiales de embalaje y láminas de protección.
2. Compruebe la integridad de todas las piezas y si el volumen de suministro está completo (véase "Volumen de suministro").

- Compruebe si el producto y todas las piezas se encuentran en buen estado. Si detecta algún daño o defecto, no utilice el producto, sino que proceda como se describe en el capítulo “Garantía”.

● Comprobar el estado de carga del paquete de baterías

NOTA

- Los LED de estado de carga [8] muestran el estado de carga del paquete de baterías [11].

- Comprobar el estado de carga del paquete de baterías: Pulse el botón de indicador de estado de carga [9]. Las luces LED de estado de carga [8] se encienden:

LED [8]	Estado de carga
Rojo/naranja/verde	Máximo
Rojo/naranja	Medio
Rojo	Bajo

● Cargar el paquete de baterías

NOTA

- Puede cargar el paquete de baterías [11] en cualquier momento sin acortar su vida útil.
- El paquete de baterías [11] no se daña en caso de que se interrumpa el proceso de carga.
- Cargue el paquete de baterías [11] antes del uso, si el estado de carga es medio o bajo.

- Los LED de control de carga (verde [13] y rojo [12]) informan sobre el estado del cargador [14] y del paquete de baterías [11]:

LED	Estado
LED rojo encendido	Paquete de baterías cargando
LED verde encendido	Paquete de baterías completamente cargado
LED verde y rojo parpadean	Paquete de baterías defectuoso
LED rojo parpadea	Paquete de baterías demasiado frío o demasiado caliente
LED verde encendido (sin paquete de baterías)	Cargador listo

- Inserte el paquete de baterías [11] en el cargador [14].
- Conecte el cable de conexión con enchufe [15] del cargador [14] a la toma de corriente.
- Si el paquete de baterías [11] está completamente cargado: Extraiga el paquete de baterías del cargador [14]. A continuación, desconecte el cable de conexión con enchufe [15] del cargador de la toma de corriente.

● Insertar/quitar el paquete de baterías

(Fig. C)

⚠ ¡ADVERTENCIA!



Apague el producto y extraiga el paquete de baterías [11] antes de cambiar accesorios, limpiar y si no se está utilizando.

NOTA

▶ El paquete de baterías [11] solo puede ser insertado en el producto en una dirección.

- Quitar el paquete de baterías: Pulse el botón de liberación [10]. Tire del paquete de baterías [11] hacia adelante para extraerlo de la base del producto.
- Insertar el paquete de baterías: Inserte el paquete de baterías [11] en la base del producto hasta que encaje.

● Funcionamiento

⚠ ¡ADVERTENCIA!



¡Utilice protección ocular!



¡Utilice protección respiratoria!

⚠ ¡ADVERTENCIA!



Apague el producto y extraiga el paquete de baterías [11] antes de cambiar accesorios, limpiar y si no se está utilizando.

● Llenar el producto

(Fig. D)

1. Coloque el producto sobre una superficie nivelada.
2. Introduzca el material a esparcir deseado en el depósito de material a esparcir [5].

● Ajustar el producto

(Fig. A)

Ajustar la tasa de flujo

NOTA

- ▶ Debido a numerosos factores variables (como la velocidad de paso, la altura de trabajo, la velocidad del motor, etc.), no se puede recomendar de forma clara el ajuste del esparcimiento. Determine el ajuste óptimo durante el primer uso.
- ▶ Cada material a esparcir se suministra con una instrucción que indica la cantidad en gramos por metro cuadrado que se debe aplicar.
- ▶ Mantenga la tasa de flujo baja para cantidades pequeñas. Aumente la tasa de flujo para cantidades grandes.

- Gire el selector de ajuste de la tasa de flujo [1] a la posición deseada.

Ajustar la velocidad de la rueda de esparcimiento

NOTA

- ▶ Ajuste la velocidad de la rueda de esparcimiento [7] con el control de velocidad [2].

- Gire el control de velocidad [2] hacia la derecha o hacia la izquierda para ajustar el nivel deseado:

Etapa	Velocidad
1	Bajo
2	
3	Medio
4	
5	Alto
6	

Ajustar el ancho de esparcimiento

NOTA

- ▶ Limite el ancho de esparcimiento en el lado izquierdo en el sentido de marcha con el limitador de ancho de esparcimiento [6].
- ▶ Cuanto mayor sea la superficie, mayor debe ser el ancho de esparcimiento.

- Ajustar el ancho de esparcimiento: Gire el limitador de ancho de esparcimiento [6] hacia la derecha o hacia la izquierda.

● Usar el producto

(Fig. E)

1. Colóquese sobre la superficie a esparcir.
2. Encendido: Mantenga pulsado el interruptor de encendido/apagado [4]. La abertura del depósito de material a esparcir [5] se abre. La rueda de esparcimiento [7] comienza a girar. El material a esparcir se reparte uniformemente.
3. Camine a velocidad normal sobre la zona a esparcir y sostenga el producto delante de usted.
4. Después de haber esparcido una pequeña superficie: Realice cambios en los ajustes, si fuera necesario.
5. Apagado: Suelte el interruptor de encendido/apagado [4].

● Subsanación de fallos

Problema	Causa posible	Solución
El producto no funciona.	El paquete de baterías [11] está descargado.	Cargue el paquete de baterías [11].
No sale material a esparcir al accionar el interruptor de encendido/apagado [4].	El deslizador de la abertura de material a esparcir del depósito de material a esparcir [5] está atascado.	Pulse varias veces el interruptor de encendido/apagado [4] para soltar el deslizador.
	El depósito de material a esparcir [5] está vacío.	Introduzca el material a esparcir en el depósito de material a esparcir [5].

● Limpieza y mantenimiento

⚠ ¡ADVERTENCIA!



Apague el producto y extraiga el paquete de baterías [11] antes de cambiar accesorios, limpiar y si no se está utilizando.

● Limpieza

⚠ ¡ADVERTENCIA! ¡Riesgo de descarga eléctrica!

- ▶ No deje que el agua u otros líquidos penetren en el interior del producto.
- ▶ No salpicar el producto con agua ni introducirlo dentro de esta.

⚠ ¡ATENCIÓN!

- ▶ No utilice ningún producto de limpieza o desinfectante químico, alcalino, abrasivo o agresivo para limpiar el producto, ya que las superficies podrían resultar dañadas.

NOTA

- ▶ Limpie el producto después de cada uso.
 - ▶ Una limpieza periódica y correcta ayuda a garantizar un uso seguro y alarga la vida útil del producto.
 - ▶ Mantenga limpias las ranuras de ventilación, la carcasa del motor y el mango [3] del producto.
- Limpie el producto con un paño ligeramente humedecido. Utilice un cepillo suave para los lugares de difícil acceso.

● Mantenimiento

- El producto no requiere ningún tipo de mantenimiento.

● Almacenamiento

- Guarde siempre el producto en un lugar no accesible para niños.
- La temperatura de almacenamiento del paquete de baterías [11] y el producto está entre 0 °C y +45 °C. Durante el almacenamiento, evite el frío o calor extremos para que el paquete de baterías no pierda su rendimiento.

1. Apague el producto. Deje que el producto se enfríe.
2. Quite el paquete de baterías [11] del producto si lo va a almacenar durante un periodo prolongado (p. ej., durante el invierno).
3. Limpie el producto (véase “Limpieza”).
4. Guarde el producto y sus accesorios en un lugar oscuro, seco, libre de heladas, protegido del polvo y bien ventilado.

● Transporte

- Proteja el producto contra impactos y fuertes vibraciones que puedan originarse especialmente durante el transporte en vehículos.
- Asegure el producto contra deslizamientos y vuelcos.

● Eliminación

El embalaje está compuesto por materiales no contaminantes que pueden ser desechados en el centro de reciclaje local.



Tenga en cuenta el distintivo del embalaje para la separación de residuos. Está compuesto por abreviaturas (a) y números (b) que significan lo siguiente: 1-7: plásticos/20-22: papel y cartón/80-98: materiales compuestos.

Producto:



El producto, incluidos los accesorios, y el material de embalaje son reciclables y están sujetos a la responsabilidad extendida del fabricante. Deséchelos por separado siguiendo la información ilustrada de recogida selectiva para un mejor tratamiento de los residuos.

El logotipo Triman se aplica solo para Francia.



Para obtener información sobre las posibilidades de desecho del producto al final de su vida útil, acuda a la administración de su comunidad o ciudad.



Para proteger el medio ambiente no tire el producto junto con la basura doméstica cuando ya no le sea útil. Deséchelo en un contenedor de reciclaje. Diríjase a la administración competente para obtener información sobre los puntos de recogida de residuos y sus horarios.

● Garantía

El producto ha sido fabricado según normas de calidad exigentes y ha sido probado minuciosamente antes de la entrega. En caso de fallos de material o de fabricación, dispone de derechos legales frente al vendedor del producto. Nuestra garantía mencionada a continuación no restringe sus derechos legales de ningún modo.

La garantía para este producto es de 3 años a partir de la fecha de compra. La garantía empieza el día de la fecha de compra. Conserve el justificante de compra original en un lugar seguro, ya que este documento es necesario para demostrar la compra.

Todos los daños o defectos ya presente en el momento de la compra deben informarse inmediatamente tras desembalar el producto.

Si el producto presenta defectos de material o fabricación en los 3 años a partir de la fecha de compra, lo repararemos o sustituiremos, según nuestra elección, gratuitamente para usted. El período de garantía no se extiende por una reclamación de garantía aprobada. Esto también es aplicable a las piezas sustituidas y reparadas.

La garantía pierde su validez si el producto se daña o se utiliza o mantiene de forma inadecuada.

La garantía cubre defectos de material y fabricación. Esta garantía no cubre las piezas del producto sujetas a un uso y desgaste normal y, por lo tanto, consideradas piezas de desgaste (por ej. pilas, mangueras, cartuchos de tinta) ni los daños a las piezas frágiles, por ej. interruptores o piezas de cristal.

● Tramitación de la garantía

Para garantizar un procesamiento rápido de su consulta, por favor, siga las indicaciones siguientes:

Para cualquier consulta, tenga a mano el recibo y el número de artículo (IAN 494222_2504) como justificante de compra.

Encontrará el número de artículo en la placa de características del producto, un gravado en el producto, la portada de las instrucciones (abajo a la izquierda) o el adhesivo en la parte posterior o inferior del producto.

Si se producen fallos de funcionamiento o cualquier otro defecto, contacte primero por teléfono o correo electrónico con el departamento de servicio mencionado a continuación.

Entonces podrá enviar gratuitamente para usted un producto registrado como defectuoso a la dirección de servicio que se le proporcione adjuntando la factura de compra (recibo) e indicando cuál es el defecto y cuándo tuvo lugar.



En parkside-diy.com puede visualizar y descargar este y muchos otros manuales. Con este código QR accede directamente a parkside-diy.com. Seleccione su país y busque los manuales de instrucciones a través de la máscara de búsqueda. Introduciendo el número de artículo (IAN) 494222_2504

accede al manual de instrucciones de su artículo.

● Asistencia

ES **Asistencia en España**

Tel.: 900994940

Formulario de contacto en
parkside-diy.com
IAN 494222_2504

● Declaración UE de conformidad

DECLARACIÓN UE DE CONFORMIDAD (n° 494222_2504)

IAN: 494222_2504
Identificación del producto: "PARKSIDE" Esparcidor universal recargable
Número de modelo: HG13691

El objeto de la declaración descrita anteriormente es conforme con la legislación de armonización pertinente de la Unión:

Directiva 2006/42/CE
Directiva 2014/30/EU
Directiva 2011/65/UE con todas las modificaciones relacionadas

Referencias a las normas armonizadas o referencias a las otras especificaciones técnicas respecto a las cuales se declara la conformidad:

N° / Partes
Directiva 2006/42/CE
EN 62841-1:2015/A11:2022
EN ISO 12100:2010
Directiva 2014/30/EU
EN IEC 55014-1:2021
EN IEC 55014-2:2021

El objeto de la declaración descrita anteriormente se ajusta a la Directiva 2011/65/UE del Parlamento Europeo y del Consejo, de 8 de junio de 2011, sobre restricciones a la utilización de determinadas sustancias peligrosas en aparatos eléctricos y electrónicos:

N° / Partes
EN IEC 63000:2018

Responsable de la documentación técnica: OWIM GmbH & Co.KG

Firmado en nombre de:

OWIM GmbH & Co. KG, Stiftsbergstraße 1, 74167 Neckarsulm, Alemania

Esta declaración de conformidad se emite bajo la responsabilidad exclusiva del fabricante.

Traducción de la declaración de conformidad original

Neckarsulm
Lugar

01.07.2025
Fecha

ppa. Jens Buchheim
Procurador

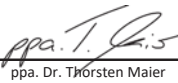
ppa. Dr. Thorsten Maier
Procurador

ES



Liste over anvendte piktogrammer/symboler	Side 140
Indledning	Side 141
Forskriftsmæssig anvendelse	Side 141
Leveringsomfang	Side 141
Beskrivelse af delene	Side 141
Tekniske data	Side 142
Almindelige sikkerhedsanvisninger	Side 143
Generelle sikkerhedsinstruktioner for elektroværktøj	Side 143
Sikkerhedsanvisninger for opladere	Side 146
Restrisici	Side 147
Ibrugtagning	Side 148
Udpakning af produktet	Side 148
Kontroller batteripakkens opladningsstatus	Side 148
Oplad batteripakken	Side 148
Fjernelse/isætning af batteripakke	Side 149
Betjening	Side 149
Opfyldning af produktet	Side 149
Indstilling af produkt	Side 149
Brug af produktet	Side 150
Fejlafhjælpning	Side 150
Rengøring og vedligeholdelse	Side 150
Rengøring	Side 150
Vedligeholdelse	Side 151
Opbevaring	Side 151
Transport	Side 151
Bortskaffelse	Side 151
Garanti	Side 152
Afvikling af garantisager	Side 152
Service	Side 153
EU-overensstemmelseserklæring	Side 154

Liste over anvendte piktogrammer/symboler

	Læs betjeningsvejledningen.		Bær øjenbeskyttelse!
	FARE! Dette symbol, sammen med signalordet "Fare", betegner en faresituation med høj risikofaktor, som, hvis den ikke afværges, kan medføre alvorlige kvæstelser eller dødsfald.		Benyt åndedrætsværn!
			Sluk produktet, og fjern batteripakken , før udskiftning af tilbehør, rengøring, og hvis produktet ikke er i brug.
	ADVARSEL! Dette symbol, sammen med signalordet "Advarsel", betegner en faresituation med mellemstor risikofaktor, som, hvis den ikke afværges, kan medføre alvorlige kvæstelser eller dødsfald.		Der er fare for kvæstelser på grund af udslængede dele.
			Hold personer i nærheden væk fra produktet.
	FORSIGTIG! Dette symbol, sammen med signalordet "Forsigtig", betegner en faresituation med lav risikofaktor, som, hvis den ikke afværges, kan medføre mindre eller moderate kvæstelser.		Grib ikke ind i udkaståbningen.
			Spredelhjulet drejer videre.
	OBS! – Advarer om mulige tingskader (fx kortslutningsfare)		Jævnstrøm/-spænding
	Garanteret støjniveau i dB	n_0	Tomgangsomdrejningstal
	CE-mærket bekræfter overensstemmelse med de for produktet gældende EU-direktiver.		Sikkerhedsanvisninger
			Handlingsanvisninger

20 V BATTERIDREVET **UNIVERSALSPREDER**

● **Indledning**

Hjerteligt tillykke med købet af deres nye produkt. Du har besluttet dig for et produkt af høj kvalitet. Brugervejledningen er en del af dette produkt. Den indeholder vigtige informationer om sikkerhed, brug og bortskaffelse. Gør dig inden ibrugtagning af produktet fortrolig med alle betjenings- og sikkerhedsanvisninger. Benyt kun produktet som beskrevet og til de oplyste formål. Videregiv alle papirer, hvis du giver produktet videre til tredjemand.

● **Forskriftsmæssig anvendelse**

- Produktet er egnet til at sprede græsfrø, gødningsstoffer, stensalt og afisning i haveområdet.
- Sand og pulverformede (melet) gødningsstoffer kan ikke anvendes.
- Enhver anden anvendelse, som ikke udtrykkeligt er beskrevet i denne betjeningsvejledning, kan medføre skader på produktet og udgør alvorlig fare for brugeren.
- Producenten er ikke ansvarlig for skader, der er forårsaget ved brug i strid med formålet eller forkert betjening.
- Dette produkt er ikke beregnet til kommerciel brug. Garantien bortfalder ved forkert brug.
- Produktet er del af serien **X 20 V TEAM** fra Parkside og kan anvendes med genopladelige batterier fra serien **X 20 V TEAM** fra Parkside. Batterierne må kun

oplades med batteriopladere fra serien **X 20 V TEAM** fra Parkside.

● **Leveringsomfang**

- 1 Batteridrevet universalspreder
- 1 Betjeningsvejledning

● **Beskrivelse af delene**

Slå før læsningen op på siderne med figurerne, og gør dig fortrolig med alle produktets funktioner.

(Fig. A)

- 1 Drejeknap til inddeling af gennemstrømningshastighed
- 2 Hastighedsregulering
- 3 Håndtag
- 4 Afbryder
- 5 Spredematerialebeholder
- 6 Spredebreddebegrænser
- 7 Sprederhjul

(Fig. B)

- 8 Opladningsstatus-LED'er (rød/orange/grøn)
- 9 Knap til opladningsindikatoren
- 10 Låseknap
- 11 Batteripakke *
- 12 Ladekontrol-LED – rød
- 13 Ladekontrol-LED – grøn
- 14 Oplader *
- 15 Netledning med netstik

* Batteripakke og oplader medfølger ikke ved leveringen.

● Tekniske data

Batteridrevet universalspreder	PUSA B1
Nominel indgangsspænding U:	20 V $\overline{\text{---}}$ (jævnstrøm)
Tomgangshastighed n_0 :	maks. 2200 min ⁻¹
Volumen spredematerialebeholder:	3,3 liter
Maks. arealkapacitet:	800 m ²
Maks. spreddebredde:	5 m
Vægt (tom, uden batteri):	ca. 1,26 kg

Batteripakke	PAP 20 B1 *
Type:	Lithium-ion
Nominel spænding:	20 V $\overline{\text{---}}$ maks.
Kapacitet:	2,0 Ah
Energiværdi:	40 Wh
Antal celler:	5

Batteripakke	PAP 20 B3 *
Type:	Lithium-ion
Nominel spænding:	20 V $\overline{\text{---}}$ maks.

Kapacitet:	4,0 Ah
Energiværdi:	80 Wh
Antal celler:	10

Hurtiglader	PLG 20 C3 *
Indgang:	
Nominel spænding:	230–240 V~
Nominel frekvens:	50 Hz
Nominel effekt:	120 W
Sikring (intern):	3,15 A / $\overline{\text{---}}$ ^{T3,15A}
Udgang:	
Nominel spænding:	21,5 V $\overline{\text{---}}$
Ladestrøm:	4,5 A
Beskyttelsesklasse:	II/□

Anbefalet omgivelsestemperatur:	
Maksimal temperatur i alt:	maks. +50 °C
Ved opladning:	+4 °C til +40 °C
Ved drift:	+4 °C til +50 °C
Ved opbevaring:	0 °C til +45 °C

Opladningstid

	** PAP 20 B1 2 Ah	** PAP 20 B3 4 Ah
* PLG 20 A4/C1 (maks. 2,4 A)	60 min	120 min
* PLG 20 C2 (maks. 3,5 A)	45 min	80 min
* PLG 20 A3/C3 (maks. 4,5 A)	35 min	60 min
* PDSL G 20 A1 (maks. 4,5 A)	35 min	60 min
* Oplader		
** Batteripakke		

* Batteripakke og oplader medfølger ikke ved leveringen.

Støjemission

De målte værdier blev bestemt i overensstemmelse med de standarder og bestemmelser, der er angivet i overensstemmelseserklæringen.

Lydtrykniveau L_{pA} :	72,7 dB
Usikkerhed K_{pA} :	3,0 dB
Lydeffektniveau L_{WA} :	
– målt:	80,7 dB
– garanteret:	84 dB
Usikkerhed K_{WA} :	3,0 dB

Vibrationsemissionsværdier

Totale vibrationsværdier (vektorsum i tre retninger), fastlagt i henhold til EN 62841:

Vibration a_h :	< 2,5 m/s ²
Usikkerhed K:	1,5 m/s ²

ADVARSEL!

- ▶ Vibrations- og støjemissionsværdier kan afvige fra de angivne værdier i forhold til den faktiske anvendelse af elektroværktøjet og afhængigt af den måde elektroværktøjet anvendes på og til, især i forhold til hvilken materialetype, der bearbejdes.
- ▶ Forsøg at holde belastningen så lav som muligt. Til reduktion af vibrationsbelastningen kan der eksempelvis anvendes handsker ved brug af værktøjet, og arbejdstiden med værktøjet kan begrænses. Dertil skal alle dele af driftscyklussen tages med i betragtning (fx de tidsrum, hvor elektroværktøjet er slukket og de tidsrum, hvor det er tændt, men kører uden belastning).

BEMÆRK

- ▶ De anførte totale vibrationsværdier og de anførte støjemissionsværdier er målt i henhold til normerede testmetoder og kan derfor anvendes til sammenligning med et andet elektroværktøj.
- ▶ De anførte totale vibrationsværdier og de anførte støjemissionsværdier kan også anvendes til en foreløbig vurdering af belastningen.



Almindelige sikkerhedsanvisninger

- **Generelle sikkerhedsinstruktioner for elektroværktøj**

ADVARSEL!

- ▶ **Læs alle sikkerhedsanvisninger, vejledninger, illustrationer og tekniske data, der medfølger til dette elektroværktøj.** Hvis sikkerhedsanvisninger og vejledninger ikke overholdes, er der fare for elektriske stød, brand og/eller alvorlige kvæstelser.

Gem alle sikkerhedsanvisninger og vejledninger til senere anvendelse.

Begrebet ”elektroværktøj”, der anvendes i sikkerhedsanvisningen refererer til netdrevne elektroværktøjer (med netledning) eller til batteridrevne elektroværktøjer (uden netledning).

Sikkerhed på arbejdspladsen

- 1) **Sørg for at arbejdsområdet er rent og godt belyst.** Uorden og et dårligt belyst arbejdsområde kan medføre uheld.

- 2) **Elektroværktøjerne må ikke anvendes i eksplosionsfarlige miljøer, hvor der befinder sig brændbare væsker, gasser eller støv.** Elektroværktøjer udsender gnister, der kan antænde støv eller dampe.
- 3) **Hold børn og andre personer på afstand ved brug af elektroværktøjet.** Ved forstyrrelser kan kontrollen over apparatet gå tabt.

Elektrisk sikkerhed

- 1) **Elektroværktøjets tilslutningsstik skal passe til stikkontakten. Stikket må under ingen omstændigheder modificeres. Anvend aldrig et adapterstik sammen med elektroværktøjer med jordforbindelse.** Originale stik og passende stikkontakter mindsker risikoen for elektriske stød.
- 2) **Undgå, at kroppen får kontakt med jordforbundne genstande, som rør, radiatorer, komfurer og køleskabe.** Der er øget risiko for elektriske stød hvis kroppen er jordforbundet.
- 3) **Elektroværktøjer må ikke udsættes for regn og fugt.** Risikoen for et elektrisk stød øges, hvis der trænger vand ind i elektroværktøjet.
- 4) **Netledningen må ikke bruges til at bære elektroværktøjet, hænge det op eller til at trække stikket ud af stikkontakten. Hold netledningen væk fra varme, olie, skarpe kanter eller bevægelige dele.** Beskadigede eller snoede netledninger øger risikoen for et elektrisk stød.
- 5) **Hvis elektroværktøjet anvendes udendørs, må der kun bruges forlængerledninger, der er beregnet til udendørs brug.** Anvendelse af en forlængerledning, der er beregnet til udendørs brug mindsker risikoen for et elektrisk stød.
- 6) **Hvis det ikke er muligt at undgå at bruge elektroværktøjet i fugtige miljøer, skal der anvendes et fejlstrømsrelæ.** Anvendelse af et fejlstrømsrelæ mindsker risikoen for et elektrisk stød.

Sikkerhed for personer

- 1) **Vær opmærksom på, hvad og hvordan du gør, og brug den sunde fornuft ved arbejde med et elektroværktøj. Brug ikke et elektroværktøj, hvis du er ukoncentreret eller træt, påvirket af stoffer, alkohol eller medicin.** Bare et øjeblik uopmærksomhed ved brugen af elektroværktøjet kan føre til alvorlige kvæstelser.
- 2) **Benyt personlige værnemidler og altid sikkerhedsbriller.** Ved at bære personlige værnemidler, som støvmaske, skridsikre sikkerhedssko, beskyttelseshjelm eller høreværn, der passer til den konkrete anvendelse af elektroværktøjet, mindskes risikoen for kvæstelser.
- 3) **Undgå utilsigtet idriftsættelse. Kontrollér, at elektroværktøjet er slukket, før det tilsluttes strømforsyningen, og/eller batteriet, frakobles eller bæres.** Hvis elektroværktøjet bæres med fingeren på afbryderen eller apparatet er tændt, når det tilsluttes strømforsyningen, er der risiko for uheld.
- 4) **Fjern indstillingsværktøjer eller skruenøgler, før elektroværktøjet tændes.** Et værktøj eller en nøgle der er i kontakt med en roterende apparatdel kan medføre kvæstelser.
- 5) **Undgå unormale kropsholdninger. Sørg for at stå sikkert, og hold altid balancen.** Sådan

kan elektroværktøjet nemmere kontrolleres i uventede situationer.

- 6) **Anvend egnet beklædning. Undgå at anvende tøj med vidde og smykker. Hår, klæder og handsker skal holdes væk fra bevægelige dele.** Løst tøj, smykker eller langt hår kan gribes af bevægelige dele.
- 7) **Hvis der anvendes støvudsugning, og der er monteret udsugningstragte, skal det kontrolleres, at de er tilsluttet og anvendes korrekt.** Anvendelse af støvudsugning kan forebygge farlige situationer med støv.
- 8) **Pas på falsk sikkerhed, og gå ikke på kompromis med sikkerhedsreglerne for elektroværktøjer, også selvom du er fortrolig med elektroværktøjet efter lang tids anvendelse.** Uopmærksomhed kan inden for brøkdelen af et sekund medføre alvorlige kvæstelser.

Anvendelse og håndtering af elektroværktøjer

- 1) **Apparatet må ikke overbelastes. Anvend det korrekte elektroværktøj til arbejdsopgaven.** Med det korrekte elektroværktøj arbejder du bedre og mere sikkert i det anførte effektområde.
- 2) **Anvend ikke et elektroværktøj med en defekt afbryder.** Et elektroværktøj, der ikke længere kan tændes og slukkes, er farligt og skal repareres.
- 3) **Træk stikket ud af stikkontakten og/eller fjern en udtagelig akkumulator, før der foretages indstillinger på apparater, skiftes tilbehørsdele eller når apparatet lægges væk.** Disse forholdsregler forhindrer utilsigtet start af elektroværktøjet.

4) **Opbevar elektroværktøjer, der ikke benyttes, uden for børns rækkevidde. Personer, der ikke er fortrolige med apparatet eller ikke har læst disse anvisninger, må ikke anvende værktøjet.** Elektroværktøj, der anvendes af uerfarne personer, er farligt.

- 5) **Elektroværktøjer skal vedligeholdes omhyggeligt. Kontrollér om bevægelige dele fungerer korrekt og ikke klemmer, om dele er ødelagt og har taget skade i en sådan grad at elektroværktøjets funktion påvirkes. Beskadigede dele skal repareres før de anvendes med apparatet.** Mange ulykker skyldes dårligt vedligeholdte elektroværktøjer.
- 6) **Skæreværktøjer skal være skarpe og rene.** Skæreværktøjer, der er plejet korrekt, har skarpe skærekanten og sætter sig ikke fast og er nemmere at styre.
- 7) **Anvend elektroværktøj, tilbehør, indsatsværktøjer etc. i henhold til disse anvisninger. Vær opmærksom på arbejdsforholdene og den opgave, der skal udføres.** Brug af elektroværktøjer til andre opgaver, end de er beregnet til, kan medføre farlige situationer.
- 8) **Hold håndtag og gribeflader tørre, rene og fri for olie og fedt.** Glatte håndtag og gribeflader forhindrer sikker betjening og kontrol over elektroværktøjet under uforudsete situationer.

Anvendelse og håndtering af batteridrevne værktøjer

- 1) **Oplad kun batterier med opladere, der anbefales af fabrikanten.** Hvis en oplader, der er beregnet til en bestemt type batteri, anvendes med et andet batteri, er der fare for brand.

- 2) **Anvend kun det dertil beregnede batteri i elektroværktøjet.** Anvendelse af andre batterier kan medføre brandfare og kvæstelser.
- 3) **Hold ubrugte batterier væk fra papirklips, mønter, nøgler, søm, skruer eller andre mindre metalgenstande, som kan forårsage en kortslutning af kontakterne.** Kortslutning mellem batteriets kontakter kan medføre forbrændinger eller brand.
- 4) **Ved forkert anvendelse kan der trænge væsker ud af batteriet. Undgå kontakt med disse væsker. Ved tilfældig kontakt skylles der med vand. Hvis væskerne kommer i øjnene skal der desuden tages kontakt med en læge.** Udsivende batterivæske kan medføre hudirritationer eller forbrændinger.
- 5) **Anvend ikke beskadigede eller modificerede batterier.** Beskadigede eller modificerede batterier kan medføre uforudsigelige hændelser, brand, eksplosion eller fare for kvæstelser.
- 6) **Udsæt aldrig et batteri for ild eller for høje temperaturer.** Ild eller temperaturer over 130 °C kan fremkalde en eksplosion.
- 7) **Følg alle anvisninger for opladning, og oplad aldrig batteriet eller det batteridrevne værktøj uden for det i brugsvejledningen anførte temperaturområde.** Forkert opladning eller opladning uden for det tilladte temperaturområde kan ødelægge batteriet og øge risikoen for brand.

Service

- 1) **Elektroværktøjet må kun repareres af fagfolk og kun ved anvendelse af originale reservedele.** Herved

sikres at elektroværktøjets sikkerhedsstandard bibeholdes.

- 2) **Reparér aldrig beskadigede batterier.** Al vedligeholdelse af batterier må kun udføres af fabrikanten eller autoriserede kundeservicer.

● Sikkerhedsanvisninger for opladere

- Dette produkt kan anvendes af børn fra 8 år og opefter, samt af personer med reducerede, fysiske, sensoriske eller mentale færdigheder eller mangel på erfaring og kundskaber, hvis de er under opsyn, eller hvis de er instrueret i sikker brug af produktet og indforstået med de risici, der er forbundet hermed. Børn må ikke lege med produktet. Rengøring og brugervedligeholdelse må kun udføres af børn, hvis de er under opsyn.
- Oplad aldrig ikke-genopladelige batterier. Hvis denne anvisning ikke overholdes er der fare.

- Hvis produktets netledning er beskadiget, skal den udskiftes af producenten eller dennes kundeservice eller en tilsvarende kvalificeret person for at undgå farlige situationer.
- Beskyt elektriske dele mod fugt. For at undgå elektriske stød, må de aldrig nedsænkes i vand eller andre væsker. Hold aldrig produktet under rindende vand. Følg henvisningerne om rengøring, vedligeholdelse og reparation.
- Produktet er kun beregnet til indendørs brug.

⚠ OBS! Denne oplader er kun egnet til opladning af batteripakker af følgende typer:

Parkside 20 V Batteripakke		
PAP 20 B1	2 Ah	5 celler
PAP 20 B3	4 Ah	10 celler

- Kunder i følgende lande kan bestille kompatible erstatningsbatterier og

batteriopladere i Lidl's onlinebutikker:
 Tyskland (lidl.de),
 Frankrig (lidl.fr), Belgien (lidl.be), Tjekkiet (lidl.cz),
 Holland (lidl.nl), Polen (lidl.pl), Slovakiet (lidl.sk),
 Spanien (lidl.es)
 Kunder i andre lande kan bestille disse på www.optimex-shop.com.

● Restrisici

BEMÆRK

- ▶ Dette produkt udsender et elektrisk felt under brug! Under bestemte forhold kan dette felt påvirke aktive eller passive medicinske implantater! For at reducere faren for alvorlige eller dødelige kvæstelser, anbefales det, at personer med medicinske implantater konsulterer egen læge eller implantatets fabrikant, før produktet anvendes!

Selv om dette produkt anvendes forskriftsmæssigt, vil der altid være en potentiel risiko for person- og tingskader. Følgende faresituationer kan fx forekomme i sammenhæng med konstruktionen og opbygningen af dette produkt:

- Lungeskader, såfremt der ikke benyttes egnet åndeværn.
- Høreskader, såfremt der ikke benyttes egnet høreværn.
- Sundhedsskader som følge af hånd-arm-vibrationer, hvis produktet anvendes over et længere tidsrum,

ikke er korrekt håndteret og vedligeholdt.

- Øjenskader, såfremt der ikke benyttes egnet øjenbeskyttelse.

● **Ibrugtagning**

● **Udpakning af produktet**

1. Tag produktet ud af emballagen, og fjern alle emballagematerialer og beskyttelsesfolier.
2. Kontrollér, om alle dele er til stede, og om det beskrevne leveringsomfang er fuldstændigt (se "Leveringsomfang").
3. Kontrollér, at produktet og alle dele er i god stand. Hvis du konstaterer en beskadigelse eller en defekt, så anvend ikke produktet, men gå frem som beskrevet i kapitlet "Garanti".

● **Kontroller batteripakkens opladningsstatus**

BEMÆRK

- ▶ Opladningsstatus-LED'er [8] signaliserer batteripakkens opladningsstatus [11].

- Kontroller batteripakkens opladningsstatus: Tryk på knappen til opladningsindikatoren [9]. Opladningsstatus-LED'erne [8] lyser op:

LED [8]	Opladningsstatus
Rød/orange/grøn	Maksimum
Rød/orange	Medium
Rød	Lav

● **Oplad batteripakken**

BEMÆRK

- ▶ Du kan altid lade batteripakken [11] op, uden at dets levetid forkortes.
- ▶ Batteripakken [11] beskadiges ikke af, at opladningen afbrydes.
- ▶ Oplad batteripakken [11] før brug, hvis det skulle have en middelhøj eller lav opladningsstatus.

- Ladekontrol-LED'erne (grøn [13] og rød [12]) informerer om batteripakkens [11] og opladerens [14] status:

LED	Status
Den røde LED lyser	Batteripakken oplades
Grøn LED lyser	Batteripakken er fuldt opladet
Grønne og røde LED'er blinker	Batteripakken er defekt
Den røde LED blinker	Batteripakken er for kaldt eller for varmt
Grøn LED lys (uden batteripakke)	Opladeren er klar

1. Sæt batteripakken [11] i opladeren [14].
2. Sæt netledning med netstik [15] fra opladeren [14] i stikkontakten.
3. Når batteripakken [11] er ladet fuldt op: Fjern batteripakken fra opladeren [14]. Træk opladerens netledning med netstik [15] ud af stikkontakten.

● Fjernelse/isætning af batteripakke

(Fig. C)

⚠ ADVARSEL!



Sluk produktet, og fjern batteripakken [11], før udskiftning af tilbehør, rengøring, og hvis produktet ikke er i brug.

BEMÆRK

▶ Batteripakken [11] kan kun sættes i produktet i en retning.

- Fjernelse af batteripakke: Tryk på låseknappen [10]. Træk batteripakken [11] fremad ud af produktfoden.
- Sæt batteripakken i: Skub batteripakken [11] ind i produktfoden til batteripakken klikker fast.

● Betjening

⚠ ADVARSEL!



Brug øjenværn!



Anvend åndedrætsværn!

⚠ ADVARSEL!



Sluk produktet, og fjern batteripakken [11], før udskiftning af tilbehør, rengøring, og hvis produktet ikke er i brug.

● Opfyldning af produktet

(Fig. D)

1. Anbring produktet på en lige overflade.
2. Fyld det ønskede spredemateriale i spredematerialebeholderen [5].

● Indstilling af produkt

(Fig. A)

Inddeling af gennemstrømningshastighed

BEMÆRK

- ▶ På grund af mange variable faktorer (f.eks. ganghastighed, arbejdshøjde, motorhastighed osv.) er det ikke muligt at give en klar anbefaling for spredningsindstillingen. Undersøg den optimale indstilling ved første anvendelse.
- ▶ Hvert spredemateriale leveres med instruktioner om, hvor mange gram pr. kvadratmeter, der skal påføres.
- ▶ Hold gennemstrømningshastigheden lav ved lave mængder. Øg gennemstrømningshastigheden ved høje mængder.

- Dreje drejeknappen til inddeling af gennemstrømningshastighedsknappen [1] til det ønskede trin.

Indstilling af spredrehjulets hastighed

BEMÆRK

- ▶ Indstil spredrehjulets [7] hastighed med hastighedsreguleringen [2].

- Drej hastighedsreguleringen [2] til højre eller venstre for at indstille det ønskede trin:

Trin	Hastighed
1	Lav
2	
3	Medium
4	
5	Høj
6	

Indstilling af spreddebrede

BEMÆRK

- ▶ Begræns spreddebredden i venstre side i kørselsretningen med spreddebredebegrænseren [6].
- ▶ Jo større arealet er, jo større bør spreddebredden være.

- Indstilling af spreddebrede: Drej spreddebredebegrænseren [6] til højre eller venstre.

● Brug af produktet

(Fig. E)

1. Stil dig på arealet, som der skal spredes på.
2. Tilkobling: Hold afbryderen [4] trykket nede. Åbningen i spredematerialebeholderen [5] åbner sig. Spredelhjulet [7] begynder at dreje. Spredematerialet spredes ensartet.
3. Gå med normal hastighed hen over det areal, der skal spredes på, og hold produktet foran dig.
4. Efter spredning på et mindre areal: Tilpas om nødvendigt indstillingerne.
5. Frakobling: Slip afbryderen [4].

● Fejlafhjælpning

Problem	Mulig årsag	Løsning
Produktet fungerer ikke.	Batteripakken [11] er afladt.	Lad batteripakken [11] op.
Når der trykkes på afbryderen [4], kommer der ikke noget spredemateriale ud.	Skyderen i spredematerialeåbningen i spredematerialebeholderen [5] sidder fast.	Tryk flere gange på afbryderen [4] for at løse skyderen.
	Spredematerialebeholderen [5] er tom.	Fyld spredemateriale i spredematerialebeholderen [5].

● Rengøring og vedligeholdelse

⚠ ADVARSEL!



Sluk produktet, og fjern batteripakken [11], før udskiftning af tilbehør, rengøring, og hvis produktet ikke er i brug.

● Rengøring

⚠ ADVARSEL! Risiko for elektriske stød!

- ▶ Det skal sikres, at der ikke trænger væske ind i produktet.
- ▶ Produktet må ikke udsættes for vandsprøjt eller lægges i vand.

⚠ OBS!

- ▶ Brug ikke kemiske, alkaliske, slibende eller andre aggressive rengørings- eller desinfektionsmidler til at rengøre produktet, da disse kan beskadige overfladerne.

BEMÆRK



- ▶ Rengør produktet efter hvert brug.
- ▶ Regelmæssig og grundig rengøring hjælper med til sikker brug og forlænger produktets levetid.
- ▶ Hold produktets ventilationsåbninger, motorhus og produktets håndtag  rene.

- Rengør produktet med en let fugtig klud. Anvend en blød børste på svært tilgængelige steder.

● Vedligeholdelse

- Produktet er vedligeholdelsesfri.

● Opbevaring

- Opbevar altid produktet på et sted, der ikke er tilgængeligt for børn.
 - Opbevaringstemperaturen for batteripakken  og produktet er på mellem 0 °C og +45 °C. Undgå ekstrem kulde eller varme under opbevaring for at undgå, at batteripakken mister ydeevne.
1. Sluk for produktet. Lad produktet afkøle.
 2. Tag batteripakken  ud af produktet før en længere opbevaring (f.eks. over vinteren).
 3. Rengør produktet (se "Rengøring").
 4. Opbevar produktet og dets tilbehør på et mørkt, tørt, frostfrit, støvfrit og godt ventileret sted.

● Transport

- Beskyt produktet mod stød og stærke vibrationer, der især kan opstå under transport i køretøjer.
- Sørg for at produktet ikke kan glide og/eller vælte.

● Bortskaffelse

Indpakningen består af miljøvenlige materialer, som De kan bortskaffe over de lokale genbrugssteder.



Bemærk forpackningsmaterialernes mærkning til affaldssorteringen, disse er mærket med forkortelser (a) og numre (b) med følgende betydning: 1–7: kunststoffer/20–22: papir og pap/80–98: kompositmaterialer.

Produkt:



Points de collecte sur www.quifairedemesdechets.fr
Privilégiez la réparation ou le don de votre appareil !

Produktet og tilbehøret og emballagematerialer kan genbruges og er underlagt udvidet producentansvar. De skal bortskaffes separat. Følg de viste mærkater med sorteringsoplysninger, så de bortskaffes på en bedre måde.

Triman-logoet gælder kun for Frankrig.



De får oplyst muligheder til bortskaffelse af det durtjente produkt hos deres lokale myndigheder eller bystyre.



For miljøets skyld, så må produktet aldrig smides ud sammen med husholdningsaffaldet, når det er udtjent, men skal afleveres til en fagmæssig korrekt bortskaffelse. De kan informere Dem vedrørende opsamlingssteder og deres åbningstider hos deres ansvarlige forvaltning.

● **Garanti**

Produktet er blevet fremstillet efter strenge kvalitetsstandarder og kontrolleret nøje før udlevering. I tilfælde af materiale- eller produktionsfejl kan du i medfør af loven gøre krav gældende over for sælgeren af produktet. Dine lovmæssige rettigheder begrænses på ingen måde af den af os nedennævnte garanti.

Garantien på dette produkt gælder i 3 år regnet fra købsdatoen. Garantien gælder fra købsdatoen. Opbevar den originale kvittering et sikkert sted, da dette dokument forlanges forlagt som dokumentation for købet.

Alle skader eller mangler, der allerede forefindes på tidspunktet for købet, skal straks meddeles efter udpakningen af produktet.

Hvis der inden for 3 år regnet fra købsdatoen viser sig en materiale- eller produktionsfejl på produktet, reparerer eller udskifter vi det – efter vores valg – gratis for dig. Garantiperioden forlænges ikke som følge af et imødekommet krav om garanti. Dette gælder også for udskiftede og reparerede dele.

Denne garanti bortfalder, hvis produktet er blevet beskadiget eller anvendt og vedligeholdt forkert.

Garantien dækker materiale- og produktionsfejl. Denne garanti dækker hverken produktdele, der er udsat for normal slitage og derfor er at betragte som sliddele (f.eks. batterier, slanger, farvepatroner), eller skader på skrøbelige dele, f.eks. kontakter eller dele af glas.

● **Afvikling af garantisager**

For at sikre en hurtig behandling af din forespørgsel, bedes du overholde følgende instruktioner:

Ved alle forespørgsler, skal kvitteringen og varenummeret (IAN 494222_2504) kunne forevises som dokumentation på købet.

Varenummeret kan du aflæse på produktets typeskilt, en gravering på produktet, forsiden af din betjeningsvejledning (nederst til venstre) eller på en mærkat på bagsiden eller undersiden af produktet.

Hvis der opstår funktionsfejl eller andre mangler, skal du i første omgang kontakte serviceafdelingen via telefon eller e-mail.

Et defekt produkt kan gratis sendes til den serviceadresse, der er blevet oplyst, vedlagt kvitteringen (kassebonen) og en beskrivelse af, hvilken defekt der er opstået og hvornår den er opstået.



På parkside-diy.com kan du se og downloade denne og mange andre manualer. Ved at scanne QR-koden får du adgang til parkside-diy.com. Vælg dit land og søg efter betjeningsvejledningen i søgefeltet. Ved at indtaste varenummeret (IAN) 494222_2504 finder du frem til betjeningsvejledningen af dit produkt.

● Service

Ⓚ Service Danmark

Tel.: 80254583

Kontaktformular på

parkside-diy.com

IAN 494222_2504

● EU-overensstemmelseserklæring

EU-OVERENSSTEMMELSESERKLÆRING (Nr. 494222_2504)

IAN: 494222_2504
Produktidentifikation: "PARKSIDE" Batteridrevet universalspreder
Modelnummer: HG13691

Genstanden for erklæringen, som beskrevet ovenfor, er i overensstemmelse med den relevante EU-harmoniseringslovgivning:

Direktiv 2006/42/EF
Direktiv 2014/30/EU
Direktiv 2011/65/EU med alle relaterede ændringer

Referencer til de relevante anvendte harmoniserede standarder eller referencer til de andre tekniske specifikationer, som der erklæres overensstemmelse med:

Nr. / dele
Direktiv 2006/42/EF
EN 62841-1:2015/A11:2022
EN ISO 12100:2010
Direktiv 2014/30/EU
EN IEC 55014-1:2021
EN IEC 55014-2:2021

Genstanden for ovennævnte erklæring er i overensstemmelse med Europa-Parlamentets og Rådets direktiv 2011/65/EU af den 8. juni 2011 om begrænsning af brugen af visse farlige stoffer i elektrisk og elektronisk udstyr:

Nr. / dele
EN IEC 63000:2018

Ihændeager af den tekniske dokumentation: OWIM GmbH & Co.KG

Underskrevet for og på vegne af:

OWIM GmbH & Co. KG, Stiftsbergstraße 1, 74167 Neckarsulm, Tyskland

Denne overensstemmelseserklæring udstedes udelukkende under fabrikantens ansvar.

Oversættelse af original overensstemmelseserklæring

Neckarsulm

Sted

01.07.2025

Dato

ppa. B. Buchheim *ppa. T. Maier*
ppa. Jens Buchheim ppa. Dr. Thorsten Maier
Prokurist Prokurist

DK



Elenco dei pittogrammi/simboli utilizzati	Pagina 156
Introduzione	Pagina 157
Usato previsto	Pagina 157
Contenuto della confezione	Pagina 157
Descrizione dei componenti	Pagina 157
Dati tecnici	Pagina 158
Istruzioni generali di sicurezza	Pagina 160
Istruzioni generali di sicurezza per gli elettrodomestici	Pagina 160
Istruzioni di sicurezza per i caricabatterie	Pagina 163
Rischi residui	Pagina 164
Messa in funzione	Pagina 164
Disimballo del prodotto	Pagina 164
Controllare il livello di carica della batteria	Pagina 164
Ricarica della batteria	Pagina 165
Rimuovere/inserire la batteria	Pagina 165
Funzionamento	Pagina 165
Riempimento del prodotto	Pagina 166
Regolazione del prodotto	Pagina 166
Utilizzo del prodotto	Pagina 167
Risoluzione dei problemi	Pagina 167
Pulizia e manutenzione	Pagina 167
Pulizia	Pagina 167
Manutenzione	Pagina 168
Conservazione	Pagina 168
Trasporto	Pagina 168
Smaltimento	Pagina 168
Garanzia	Pagina 169
Gestione dei casi in garanzia	Pagina 169
Assistenza	Pagina 170
Dichiarazione di conformità UE	Pagina 171

Elenco dei pittogrammi/simboli utilizzati

	Leggere le istruzioni per l'uso.		Indossare occhiali di protezione!
	PERICOLO! Questo simbolo con il termine “Pericolo” indica una minaccia ad alto rischio che, se non evitata, può causare gravi lesioni o un esito letale.		Indossare una protezione delle vie respiratorie!
			Spegnere il prodotto e rimuovere la batteria [11] prima di sostituire gli accessori, pulirlo o quando non viene utilizzato.
	AVVERTENZA! Questo simbolo con il termine “Avvertenza” indica una minaccia a medio rischio che, se non evitata, può causare gravi lesioni o un esito letale.		Esiste il rischio di lesioni dovute alle parti espulse.
			Tenere lontano dal prodotto le persone che si trovano nelle vicinanze.
	CAUTELA! Questo simbolo con il termine “Cautela” indica una minaccia a basso rischio che, se non evitata, può causare lesioni lievi o di media gravità.		Non toccare l'apertura di espulsione.
			La ruota spargitrice [7] continua a ruotare.
	ATTENZIONE! – Avverte di possibili danni materiali (ad es. pericolo di cortocircuito)		Corrente/tensione continua
	Livello d'intensità sonora garantito in dB	n₀	Giri a vuoto
	Il marchio CE conferma la conformità alle direttive UE applicabili al prodotto.	 	Istruzioni di sicurezza Istruzioni

20 V SPARGITORE UNIVERSALE RICARICABILE

● **Introduzione**

Congratulazioni per l'acquisto del vostro nuovo prodotto. Avete optato per un prodotto di alta qualità. Le istruzioni d'uso sono parte integrante di questo prodotto. Esse contengono importanti avvertenze sulla sicurezza, l'impiego e lo smaltimento. Prima dell'utilizzo del prodotto, prendere conoscenza di tutte le istruzioni d'uso e delle avvertenze di sicurezza. Utilizzare il prodotto solo come descritto e per i campi di applicazione indicati. Consegnare tutte le documentazioni su questo prodotto quando viene ceduto a terzi.

● **Uso previsto**

- Questo prodotto è adatto per lo spargimento di semi di erba, concimi, salgemma e antigelo in aree verdi.
- Non è consentito l'uso di sabbia e di concimi in polvere.
- Qualsiasi altro uso non espressamente consentito nelle presenti istruzioni per l'uso può causare danni al prodotto e costituire un grave pericolo per l'utente.
- Il produttore non è responsabile per danni causati da uso improprio o funzionamento non corretto.
- Questo prodotto non è adatto all'uso commerciale. L'uso commerciale annulla la garanzia.
- Il prodotto fa parte della serie **X 20 V TEAM** di Parkside e può essere utilizzato con batterie della serie **X 20 V TEAM** di Parkside. Le batterie possono essere caricate

solo con caricabatterie della serie **X 20 V TEAM** di Parkside.

● **Contenuto della confezione**

- 1 Spargitore universale ricaricabile
- 1 Istruzioni per l'uso

● **Descrizione dei componenti**

Prima di leggere, aprire le pagine delle figure e familiarizzare con tutte le caratteristiche del prodotto.

(Fig. A)

- 1 Manopola per l'impostazione della portata
- 2 Regolatore di velocità
- 3 Impugnatura
- 4 Interruttore ON/OFF
- 5 Contenitore per il materiale da spargere
- 6 Limitatore della larghezza di spargimento
- 7 Ruota spargitrice

(Fig. B)

- 8 LED dello stato di carica (rosso/arancione/verde)
- 9 Tasto indicatore del livello di carica
- 10 Pulsante di sblocco
- 11 Batteria *
- 12 LED di carica – rosso
- 13 LED di carica – verde
- 14 Caricabatterie *
- 15 Cavo d'alimentazione e spina

* Batteria e caricabatterie rapido non sono inclusi.



● Dati tecnici

Spargitore universale ricaricabile	PUSA B1
Tensione di ingresso nominale U:	20 V  (corrente continua)
Giri a vuoto n ₀ :	max. 2200 min ⁻¹
Capacità del contenitore per il materiale da spargere:	3,3 litri
Area massima di prestazione:	800 m ²
Larghezza massima di spargimento:	5 m
Peso (vuoto, senza batteria):	circa 1,26 kg

Batteria	PAP 20 B1 *
Tipo:	Ioni di litio
Tensione nominale:	20 V  max.
Capacità:	2,0 Ah
Valore energetico:	40 Wh
Numero di celle:	5

Batteria	PAP 20 B3 *
Tipo:	Ioni di litio
Tensione nominale:	20 V  max.

Capacità:	4,0 Ah
Valore energetico:	80 Wh
Numero di celle:	10

Caricabatterie rapido	PLG 20 C3 *
Ingresso:	
Tensione nominale:	230–240 V~
Frequenza nominale:	50 Hz
Potenza nominale:	120 W
Fusibile (interno):	3,15 A/ 
Uscita:	
Tensione nominale:	21,5 V 
Corrente di carica:	4,5 A
Classe di protezione:	II/ 

Temperatura ambiente consigliata:	
Temperatura massima complessiva:	max. +50 °C
Durante la ricarica:	da +4 °C a +40 °C
Durante il funzionamento:	da +4 °C a +50 °C
Durante la conservazione:	da 0 °C a +45 °C

Tempo di carica

	** PAP 20 B1 2 Ah	** PAP 20 B3 4 Ah
* PLG 20 A4/C1 (max. 2,4 A)	60 min	120 min
* PLG 20 C2 (max. 3,5 A)	45 min	80 min
* Caricabatterie		
** Batteria		

* Batteria e caricabatterie rapido non sono inclusi.

	** PAP 20 B1 2 Ah	** PAP 20 B3 4 Ah
* PLG 20 A3/C3 (max. 4,5 A)	35 min	60 min
* PDSLГ 20 A1 (max. 4,5 A)	35 min	60 min
* Caricabatterie		
** Batteria		

Valori di emissione di rumore

I valori misurati sono stati determinati in conformità alle norme e ai regolamenti indicati nella dichiarazione di conformità.

Livello di pressione sonora L_{pA} :	72,7 dB
Incertezza K_{pA} :	3,0 dB
Livello d'intensità sonora L_{WA} :	
– misurato:	80,7 dB
– garantito:	84 dB
Incertezza K_{WA} :	3,0 dB

Valori di emissione di vibrazioni

Valori totali delle vibrazioni (somma vettoriale di tre direzioni) determinati secondo la norma EN 62841:

Vibrazione a_{ii} :	< 2,5 m/s ²
Incertezza K:	1,5 m/s ²

AVVERTENZA!

- ▶ Le emissioni di vibrazioni e di rumore durante l'uso effettivo dell'elettrotensile possono differire dai valori dichiarati a seconda del modo in cui l'elettrotensile viene utilizzato, in particolare il tipo di pezzo da lavorare.

AVVERTENZA!

- ▶ Cercare di mantenere il carico più basso possibile. Esempi di misure per ridurre le vibrazioni sono l'uso dei guanti quando si utilizza l'utensile e la limitazione del tempo di lavoro. Si deve tenere conto di tutte le parti del ciclo operativo (ad es. tempi in cui l'elettrotensile è spento e tempi in cui è acceso, ma senza carico).

INDICAZIONE

- ▶ I valori di vibrazione totale dichiarati e i valore di emissione sonora dichiarati sono stati misurati secondo una procedura di prova standardizzata e possono essere utilizzati per confrontare un elettrotensile con un altro.
- ▶ I valori di vibrazione totale dichiarati e i valori di emissione sonora dichiarati possono essere utilizzati anche per una stima preliminare del carico.



Istruzioni generali di sicurezza

● Istruzioni generali di sicurezza per gli elettrodomestici

⚠ AVVERTENZA!

- ▶ **Leggere tutte le istruzioni di sicurezza, le istruzioni, le illustrazioni e i dati tecnici forniti con questo elettrodomestico.** Il mancato rispetto delle istruzioni di sicurezza e delle istruzioni può provocare scosse elettriche, incendi e/o lesioni gravi.

Conservare le istruzioni di sicurezza e le istruzioni per eventuali necessità future.

Il termine “elettrodomestico” utilizzato nelle istruzioni di sicurezza si riferisce agli elettrodomestici alimentati dalla rete (con cavo di alimentazione) o quelli a batteria (senza cavo di alimentazione).

Sicurezza sul posto di lavoro

- 1) **Mantenere l'area di lavoro pulita e ben illuminata.** Aree di lavoro disordinate o non illuminate possono causare incidenti.
- 2) **Non lavorare con l'elettrodomestico in un ambiente potenzialmente esplosivo contenente liquidi, gas o polveri infiammabili.** Gli elettrodomestici producono scintille che possono accendere la polvere o i vapori.
- 3) **Tenere lontani i bambini e le altre persone durante l'uso dell'elettrodomestico.** In caso di distrazione è possibile perdere il controllo dell'apparecchio.

Sicurezza elettrica

- 1) **La spina del connettore dell'elettrodomestico deve essere inserita nella presa. La spina non deve essere modificata in alcun modo. Non utilizzare adattatori per spine insieme agli elettrodomestici con messa a terra.** Spine non modificate e prese adatte riducono il rischio di scosse elettriche.
- 2) **Evitare il contatto fisico con superfici collegate a terra come tubi, riscaldatori, stufe e frigoriferi.** Se il corpo è a terra, il rischio di scossa elettrica aumenta.
- 3) **Tenere gli elettrodomestici lontano dalla pioggia o dall'umidità.** La penetrazione dell'acqua in un elettrodomestico aumenta il rischio di scosse elettriche.
- 4) **Non usare impropriamente il cavo di alimentazione per trasportare, appendere o scollegare l'elettrodomestico dalla presa di corrente. Tenere il cavo di alimentazione lontano da fonti di calore, olio, spigoli vivi o parti in movimento.** I cavi di alimentazione danneggiati o aggrovigliati aumentano il rischio di scosse elettriche.
- 5) **Quando si lavora con un elettrodomestico all'aperto, utilizzare solo prolunghine adatte all'uso esterno.** L'uso di una prolunga per esterni riduce il rischio di scosse elettriche.
- 6) **Se il funzionamento dell'elettrodomestico in un ambiente umido è inevitabile, utilizzare un interruttore differenziale.** L'uso di un interruttore differenziale riduce il rischio di scosse elettriche.

Sicurezza personale

- 1) **Stare attenti, prestare attenzione a ciò che si sta facendo e usare il buon senso quando si lavora con un elettroutensile. Non usare un elettroutensile quando si è privi stanchi o sotto l'influenza di droghe, alcol o medicinali.** Un istante di disattenzione durante l'utilizzo dell'elettroutensile potrebbe provocare gravi lesioni.
- 2) **Indossare sempre dispositivi di protezione individuale e occhiali di sicurezza.** L'uso di dispositivi di protezione individuale, quali maschera antipolvere, scarpe di sicurezza antiscivolo, casco di sicurezza o cuffie di protezione, a seconda del tipo e dell'uso dell'elettroutensile, riduce il rischio di lesioni.
- 3) **Evitare la messa in funzione accidentale. Accertarsi che l'elettroutensile sia spento prima di collegarlo all'alimentazione e/o alla batteria, sollevarlo o trasportarlo.** Se quando si trasporta l'elettroutensile si ha il dito sull'interruttore, o se si collega l'apparecchio acceso all'alimentazione elettrica, si possono verificare incidenti.
- 4) **Rimuovere gli utensili di regolazione o le chiavi prima di accendere l'elettroutensile.** Un utensile o una chiave che si trova in una parte rotante dell'apparecchio può causare lesioni.
- 5) **Evitare una postura anomala. Garantire una base sicura e mantenere sempre l'equilibrio.** In questo modo è possibile controllare meglio l'elettroutensile in situazioni impreviste.
- 6) **Indossare indumenti adatti. Non indossare abiti larghi o gioielli. Tenere capelli, vestiti**

e guanti lontano dalle parti in movimento. Vestiti sciolti, gioielli o capelli lunghi possono rimanere impigliati in parti in movimento.

- 7) **Se è possibile installare dispositivi di aspirazione e raccolta della polvere, assicurarsi che siano collegati e utilizzati correttamente.** L'uso di un aspiratore polvere può ridurre il rischio di pericoli legati alla polvere.
- 8) **Non essere superficiali credendosi al sicuro e non ignorare le regole di sicurezza per gli elettroutensili, anche se si ha familiarità con l'elettroutensile avendolo utilizzato più volte.** Un uso sbadato può causare gravi lesioni in una frazione di secondo.

Uso e manipolazione dell'elettroutensile

- 1) **Non sovraccaricare l'apparecchio. Utilizzare l'elettroutensile adatto al proprio lavoro.** Con l'elettroutensile giusto si può lavorare meglio e in modo più sicuro per la prestazione specificata.
- 2) **Non utilizzare un elettroutensile con un interruttore difettoso.** Un elettroutensile che non può più essere acceso o spento è pericoloso e va riparato.
- 3) **Scollegare la spina dalla presa e/o rimuovere la batteria prima di apportare regolazioni all'apparecchio, cambiare gli accessori o metterlo da parte.** Questa precauzione impedisce l'avviamento involontario dell'elettroutensile.
- 4) **Tenere gli elettroutensili non utilizzati fuori dalla portata dei bambini. Non permettere che l'apparecchio venga utilizzato da persone che non ne conoscono l'uso o che non hanno letto le**

presenti istruzioni. Gli elettrodomestici sono pericolosi se utilizzati da persone inesperte.

- 5) **Prestare cura nella manutenzione degli elettrodomestici. Controllare che le parti mobili funzionino correttamente e non si inceppino, che le parti siano rotte o danneggiate in modo tale da compromettere il funzionamento dell'elettrodomestico. Far riparare le parti danneggiate prima di utilizzare l'apparecchio.** Molti incidenti sono causati da una cattiva manutenzione degli elettrodomestici.
- 6) **Mantenere gli utensili da taglio affilati e puliti.** Gli utensili da taglio con taglienti affilati tenuti con cura si inceppano meno e sono più facili da guidare.
- 7) **Utilizzare elettrodomestici, accessori, strumenti di inserimento, ecc. secondo le presenti istruzioni. Tenere conto delle condizioni di lavoro e dell'attività da svolgere.** L'uso di elettrodomestici per applicazioni diverse da quelle previste può portare a situazioni di pericolo.
- 8) **Tenere le impugnature e le superfici di presa asciutte, pulite e prive di olio e grasso.** Le impugnature e le superfici di presa scivolose non consentono un uso e un controllo sicuro dell'elettrodomestico in situazioni impreviste.

Uso e manipolazione dell'utensile a batteria

- 1) **Caricare le batterie solo con i caricabatterie raccomandati dal produttore.** Un caricabatterie adatto ad un particolare tipo di batteria crea un rischio di incendio se utilizzato con altre batterie.
- 2) **Utilizzare solo le batterie in dotazione con gli**

elettrodomestici. L'uso di altre batterie può causare lesioni e rischio di incendio.

- 3) **Tenere la batteria inutilizzata lontano da graffette, monete, chiavi, chiodi, viti o altri piccoli oggetti metallici che potrebbero causare il collegamento dei contatti.** Un cortocircuito tra i contatti della batteria può causare ustioni o incendi.
- 4) **Se usata in modo errato, dalla batteria potrebbe fuoriuscire del liquido. Evitare il contatto con esso. In caso di contatto accidentale, sciacquare con acqua. Se il liquido entra negli occhi, consultare un medico.** La fuoriuscita del liquido della batteria può causare irritazioni cutanee o ustioni.
- 5) **Non utilizzare batterie danneggiate o modificate.** Batterie danneggiate o modificate possono comportarsi in modo imprevedibile e causare incendi, esplosioni o lesioni.
- 6) **Non esporre la batteria al fuoco o a temperature elevate.** Il fuoco o temperature superiori a 130 °C possono causare un'esplosione.
- 7) **Seguire tutte le istruzioni di carica e non caricare mai la batteria o l'utensile a batteria al di fuori dell'intervallo di temperatura specificato nelle istruzioni per l'uso.** Una carica errata o al di fuori dell'intervallo di temperatura consentito può distruggere la batteria e aumentare il rischio di incendio.

Assistenza

- 1) **Far riparare l'elettrodomestico solo da personale qualificato e solo con pezzi di ricambio originali.** In questo modo si garantisce il mantenimento della sicurezza dell'elettrodomestico.

- 2) **Non sottoporre mai a manutenzione le batterie danneggiate.** Tutta la manutenzione delle batterie deve essere eseguita solo dal produttore o da un centro di assistenza autorizzato.

● Istruzioni di sicurezza per i caricabatterie

- Il prodotto può essere usato da bambini di almeno 8 anni e persone con ridotte capacità fisiche, psichiche o sensoriali, oppure senza esperienza e conoscenza del prodotto, solo sotto supervisione o a seguito di istruzioni per un uso sicuro del prodotto e conseguente comprensione dei rischi connessi all'utilizzo dello stesso.

I bambini non devono giocare con il prodotto. La pulizia e la manutenzione utente non possono essere eseguite da bambini senza supervisione.

- Non ricaricare batterie non ricaricabili. La violazione di questa indicazione comporta dei pericoli.

- Se il cavo di alimentazione è danneggiato, deve essere sostituito dal costruttore o dal suo servizio assistenza o da una persona con qualifica simile, in modo da prevenire ogni rischio.
- Proteggere le componenti elettriche dall'umidità. Non immergere il dispositivo in acqua o in altri liquidi, per evitare scosse elettriche. Non tenere mai il prodotto sotto l'acqua corrente. Osservare le istruzioni per la pulizia, la manutenzione e la riparazione.
- Il prodotto è adatto esclusivamente all'uso in interni.

⚠ ATTENZIONE! Questo caricabatterie è adatto solo per la ricarica di batterie dei seguenti tipi:

Parkside 20 V Batteria		
PAP 20 B1	2 Ah	5 celle
PAP 20 B3	4 Ah	10 celle

- I clienti dei seguenti paesi possono ordinare batterie e caricabatterie di ricambio compatibili nei negozi online Lidl: Germania (lidl.de), Francia (lidl.fr), Belgio (lidl.be), Repubblica Ceca (lidl.cz), Paesi Bassi (lidl.nl), Polonia (lidl.pl), Slovacchia (lidl.sk), Spagna (lidl.es). I clienti di tutti gli altri Paesi possono ordinarli su www.optimex-shop.com.

● Rischi residui

INDICAZIONE

- ▶ Durante il funzionamento, questo prodotto genera un campo elettromagnetico! In determinate circostanze, questo campo può interferire con impianti medici attivi o passivi! Per ridurre il pericolo di lesioni gravi o mortali, si consiglia alle persone con impianti medici di consultare il proprio medico e il produttore dell'impianto medico prima di utilizzare il prodotto!

Anche se il prodotto viene utilizzato correttamente, sussiste comunque un potenziale rischio di lesioni personali e danni materiali. In relazione alla costruzione e alla progettazione di questo prodotto possono verificarsi, tra l'altro, i seguenti pericoli:

- Danni ai polmoni se non si indossa una protezione respiratoria adeguata.

- Danni all'udito se non si indossano cuffie di protezione adeguate.
- Danni alla salute derivanti da vibrazioni di mani e braccia, in caso il prodotto sia stato utilizzato a lungo o non sia stato fatto funzionare correttamente e sottoposto a manutenzione regolare.
- Danni agli occhi se non si indossa una protezione per gli occhi adeguata.

● Messa in funzione

● Disimballo del prodotto

1. Estrarre il prodotto dall'imballaggio e rimuovere tutto il materiale di imballaggio e le pellicole protettive.
2. Verificare la presenza di tutti i componenti e la completezza della fornitura descritta (vedi "Contenuto della confezione").
3. Controllare che il prodotto e tutte le parti siano in buone condizioni. Se si riscontrano danni o difetti, non utilizzare il prodotto, ma procedere come descritto nel capitolo "Garanzia".

● Controllare il livello di carica della batteria

INDICAZIONE

- ▶ I LED del livello di carica 8 segnalano il livello di carica della batteria 11.

- Controllare il livello di carica della batteria: Premere il tasto indicatore del livello di carica [9]. I LED dello stato di carica [8] si accendono:

LED [8]	Livello di carica
Rosso/arancione/verde	Massimo
Rosso/arancione	Medio
Rosso	Basso

● Ricarica della batteria

INDICAZIONE

- ▶ È possibile caricare la batteria [11] in qualsiasi momento senza accorciarne la durata.
- ▶ L'interruzione del processo di carica non danneggia la batteria [11].
- ▶ Caricare la batteria [11] prima dell'uso se è a livello di carica dovesse essere media o bassa.

- I LED di carica (verde [13] e rosso [12]) indicano lo stato del caricabatterie [14] e della batteria [11]:

LED	Stato
Il LED rosso è acceso	Batteria in carica
Il LED verde è acceso	Batteria completamente carica
I LED verde e rosso lampeggiano	Batteria difettosa
Il LED rosso lampeggia	Batteria troppo fredda o troppo calda
Il LED verde è acceso (senza batteria)	Caricabatterie pronto

1. Inserire la batteria [11] nel caricabatterie [14].
2. Collegare il cavo d'alimentazione e spina [15] del caricabatterie [14] alla presa di corrente.
3. Quando la batteria [11] è completamente carica: Rimuovere la batteria dal caricabatterie [14]. Scollegare poi il cavo d'alimentazione e spina [15] del caricabatterie dalla presa.

● Rimuovere/inserire la batteria

(Fig. C)

⚠ AVVERTENZA!



Spegnere il prodotto e rimuovere la batteria [11] prima di sostituire gli accessori, pulirlo o quando non viene utilizzato.

INDICAZIONE

- ▶ La batteria [11] può essere inserita nel prodotto solo in una direzione.

- Rimuovere la batteria: Premere il pulsante di sblocco [10]. Estrarre la batteria [11] in avanti dalla base del prodotto.
- Inserire la batteria: Inserire la batteria [11] nella base del prodotto finché non scatta in posizione.

● Funzionamento

⚠ AVVERTENZA!



Indossare occhiali di protezione!



Indossare una protezione delle vie respiratorie!

⚠ AVVERTENZA!



Spegnere il prodotto e rimuovere la batteria [11] prima di sostituire gli accessori, pulirlo o quando non viene utilizzato.

● **Riempimento del prodotto**

(Fig. D)

1. Posizionare il prodotto su una superficie piana.
2. Versare il materiale da spargere desiderato nel contenitore per il materiale da spargere [5].

● **Regolazione del prodotto**

(Fig. A)

Regolazione della portata

INDICAZIONE

- ▶ A causa di molti fattori variabili (ad es. velocità di marcia, altezza di lavoro, regime del motore, ecc.), non è possibile fornire una raccomandazione univoca per la regolazione dello spargimento. Determinare la regolazione ottimale durante il primo utilizzo.
- ▶ Ogni materiale da spargere viene fornito con le istruzioni relative alla quantità di grammi per metro quadro da applicare.
- ▶ Mantenere una portata bassa per quantità ridotte. Aumentare la portata per quantità elevate.

- Ruotare la manopola per l'impostazione della portata [1] al livello desiderato.

Regolazione della velocità della ruota spargitrice

INDICAZIONE

- ▶ Regolare la velocità della ruota spargitrice [7] con il regolatore di velocità [2].

- Ruotare il regolatore di velocità [2] in senso orario o antiorario per impostare il livello desiderato:

Livello	Velocità
1	Basso
2	
3	Medio
4	
5	Alta
6	

Regolazione della larghezza di spargimento

INDICAZIONE

- ▶ Limitare la larghezza di spargimento sul lato sinistro in direzione di marcia con il limitatore della larghezza di spargimento [6].
- ▶ Più grande è l'area, maggiore deve essere la larghezza di spargimento.

- Regolazione della larghezza di spargimento: Ruotare il limitatore della larghezza di spargimento [6] in senso orario o antiorario.

● Utilizzo del prodotto

(Fig. E)

1. Posizionarsi sulla superficie da spargere.
2. Accensione: Tenere premuto l'interruttore ON/OFF **4**. L'apertura del contenitore per il materiale da spargere **5** si apre. La ruota spargitrice **7** inizia a ruotare. Il materiale da spargere viene sparso in modo uniforme.
3. Camminare a velocità normale sulla superficie da spargere e tenere il prodotto davanti a sé.
4. Dopo aver sparso una piccola superficie: Se necessario, regolare le impostazioni.
5. Spegnimento: Rilasciare l'interruttore ON/OFF **4**.

● Risoluzione dei problemi

Problema	Possibile causa	Soluzione
Il prodotto non funziona.	La batteria 11 è scarica.	Caricare la batteria 11 .
Quando si aziona l'interruttore ON/OFF 4 non fuoriesce materiale da spargere.	La slitta dell'apertura del contenitore per il materiale da spargere 5 è inceppata.	Premere più volte l'interruttore ON/OFF 4 per sbloccare la slitta.
	Il contenitore del materiale da spargere 5 è vuoto.	Versare il materiale da spargere nel contenitore per il materiale da spargere 5 .

● Pulizia e manutenzione

⚠ AVVERTENZA!



Spegnere il prodotto e rimuovere la batteria **11** prima di sostituire gli accessori, pulirlo o quando non viene utilizzato.

● Pulizia

⚠ AVVERTENZA! Rischio di scossa elettrica!

- ▶ Fare attenzione a non versare liquidi verso l'interno del prodotto.
- ▶ Il prodotto non deve essere spruzzato con acqua né messo in acqua.

⚠ ATTENZIONE!

- ▶ Non utilizzare detersivi o disinfettanti chimici, alcalini, abrasivi o altri detersivi o disinfettanti aggressivi per pulire il prodotto in quanto potrebbero danneggiare le superfici.

INDICAZIONE

- ▶ Pulire il prodotto dopo ogni utilizzo.
- ▶ Una pulizia regolare e corretta aiuta a garantire un uso sicuro e prolunga la durata del prodotto.
- ▶ Mantenere pulite le fessure di ventilazione, l'alloggiamento del motore e l'impugnatura **3** del prodotto.

- Pulire il prodotto con un panno leggermente inumidito. Per le zone difficili da raggiungere, utilizzare una spazzola morbida.

● Manutenzione

- Il prodotto è esente da manutenzione.

● Conservazione

- Conservare sempre il prodotto fuori dalla portata dei bambini.
- La temperatura di conservazione della batteria **11** e del prodotto è compresa tra 0 °C e +45 °C. Durante la conservazione, evitare il freddo o il calore estremo per evitare che la batteria perda energia.

1. Spegnerne il prodotto. Lasciar raffreddare il prodotto.
2. Rimuovere la batteria **11** dal prodotto prima di conservarlo a lungo (ad es. in inverno).
3. Pulire il prodotto (vedi “Pulizia”).
4. Conservare il prodotto e i suoi accessori in un luogo buio, asciutto, al riparo dal gelo, protetto dalla polvere e ben ventilato.

● Trasporto

- Proteggere il prodotto contro urti e forti vibrazioni, soprattutto durante il trasporto in veicoli.
- Mettere in sicurezza il prodotto contro lo scivolamento e il ribaltamento.

● Smaltimento

L'imballaggio è composto da materiali ecologici che possono essere smaltiti presso i siti di raccolta locali per il riciclo.



Osservare l'identificazione dei materiali di imballaggio per lo smaltimento differenziato, i quali sono contrassegnati da abbreviazioni (a) e da numeri (b) con il seguente significato: 1–7: plastiche/20–22: carta e cartone/80–98: materiali compositi.

Prodotto:



Il prodotto, i suoi accessori e i materiali di imballaggio sono riciclabili e soggetti alla responsabilità estesa del produttore. Per un migliore trattamento dei rifiuti, smaltirli separatamente seguendo i diversi simboli della raccolta differenziata.

Il logo Triman è valido solamente per la Francia.



E' possibile informarsi circa le possibilità di smaltimento del prodotto usato presso l'amministrazione comunale o cittadina.



Per questioni di tutela ambientale non gettare il prodotto usato tra i rifiuti domestici, ma provvedere invece al suo corretto smaltimento. Presso l'amministrazione competente è possibile ricevere informazioni circa i siti di raccolta e i relativi orari di apertura.

● **Garanzia**

Il prodotto è stato fabbricato accuratamente secondo severe direttive di qualità ed è stato controllato meticolosamente prima della consegna. In caso di difetti di materiale o fabbricazione l'acquirente può far valere diritti legali nei confronti del venditore. La nostra garanzia sotto riportata non costituisce alcun limite ai diritti legali dell'acquirente.

Questo prodotto è garantito per 3 anni con decorrenza dalla data di acquisto. La garanzia decorre dalla data d'acquisto. Conservare lo scontrino originale in un posto sicuro perché questo documento viene richiesto come prova dell'avvenuto acquisto.

Tutti i danni o difetti presenti già al momento dell'acquisto devono essere comunicati subito dopo l'apertura della confezione.

Se entro 3 anni dalla data di acquisto di questo prodotto si rileva un difetto di materiale o di fabbricazione, noi procederemo, a nostra discrezione, alla riparazione o sostituzione gratuita del prodotto o al rimborso del prezzo di acquisto. Un eventuale intervento in garanzia non prolunga né rinnova il periodo di garanzia stesso. Ciò vale anche per le parti sostituite e riparate.

Questa garanzia decade in caso di danneggiamento oppure uso o manutenzione impropri del prodotto.

La prestazione in garanzia vale per difetti del materiale o di fabbricazione. Questa garanzia non si estende a componenti del prodotto esposti a normale logorio, che possono pertanto essere considerati come componenti soggetti a usura (esempio capacità della batteria, calcificazione, lampade, pneumatici, filtri, spazzole...). La garanzia non si

estende altresì a danni che si verificano su componenti delicati (esempio interruttori, batterie, parti realizzate in vetro, schermi, accessori vari) nonché danni derivanti dal trasporto o altri incidenti.

● **Gestione dei casi in garanzia**

Per permetterci di risolvere rapidamente il vostro problema, procedete nel seguente modo:

Per tutte le richieste conservare lo scontrino e il codice articolo (IAN 494222_2504) a prova dell'avvenuto acquisto.

Il codice articolo si trova nell'etichetta del prodotto, come incisione sul prodotto, nella pagina del titolo di queste istruzioni (in basso a sinistra) oppure nell'adesivo apposto sul retro o sul lato inferiore del prodotto.

In caso di errori di funzionamento o altri difetti contattare innanzitutto il seguente servizio di assistenza telefonicamente o per e-mail.

Potete inviare gratuitamente all'indirizzo dell'assistenza che vi è stato fornito un eventuale prodotto difettoso, allegando la ricevuta d'acquisto (scontrino), la descrizione del tipo di difetto e l'indicazione di quando si è verificato.



Su parkside-diy.com potete visionare e scaricare questo e molti altri manuali. Con questo codice QR accedete direttamente a parkside-diy.com. Scegliete il vostro paese e cercate le istruzioni per l'uso attraverso la maschera di ricerca. Inserendo il codice articolo (IAN) 494222_2504 accedete alle istruzioni per l'uso relative al vostro articolo.

● Assistenza

Assistenza Italia

Tel.: 800172663

Modulo di contatto sul sito

parkside-diy.com

IAN 494222_2504

● Dichiarazione di conformità UE

DICHIARAZIONE DI CONFORMITÀ UE (N. 494222_2504)

IAN: 494222_2504
Identificazione del prodotto: "PARKSIDE" Spargitore universale ricaricabile
Numero di modello: HG13691

L'oggetto della dichiarazione di cui sopra è conforme alla pertinente normativa di armonizzazione dell'Unione:

Direttiva 2006/42/CE
Direttiva 2014/30/EU
Direttiva 2011/65/UE con tutte le relative modifiche

Riferimento alle pertinenti norme armonizzate o riferimenti alle altre specifiche tecniche in relazione alle quali è dichiarata la conformità:

N° / Parti
Direttiva 2006/42/CE
EN 62841-1:2015/A11:2022
EN ISO 12100:2010
Direttiva 2014/30/EU
EN IEC 55014-1:2021
EN IEC 55014-2:2021

L'oggetto della dichiarazione di cui sopra è conforme alla direttiva 2011/65/UE del Parlamento europeo e del Consiglio, dell'8 giugno 2011, sulla restrizione dell'uso di determinate sostanze pericolose nelle apparecchiature elettriche ed elettroniche:

N° / Parti
EN IEC 63000:2018

Depositario della documentazione tecnica: OWIM GmbH & Co.KG

Firmato a nome e per conto di:

OWIM GmbH & Co. KG, Stiftsbergstraße 1, 74167 Neckarsulm, Germania

La presente dichiarazione di conformità è rilasciata sotto la sola responsabilità del produttore.

Traduzione della dichiarazione di conformità originale

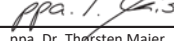
Neckarsulm	01.07.2025		
Luogo	Data	ppa. Jens Buchheim Firmatario autorizzato	ppa. Dr. Thorsten Maier Firmatario autorizzato















IT



IT 171

A felhasznált piktogramok/szimbólumok listája	Oldal 173
Bevezető	Oldal 174
Rendeltetésszerű használat	Oldal 174
A csomagolás tartalma	Oldal 174
A részegységek leírása	Oldal 174
Műszaki adatok	Oldal 175
Általános biztonsági utasítások	Oldal 176
Általános biztonsági utasítások elektromos szerszámokhoz	Oldal 176
Biztonsági utasítások töltőkészülékekhez	Oldal 180
További kockázatok	Oldal 181
Üzembe helyezés	Oldal 181
A termék kicsomagolása	Oldal 181
Az akkumulátorcsomag töltési szintjének ellenőrzése	Oldal 182
Az akkumulátorcsomag feltöltése	Oldal 182
Az akkumulátorcsomag kivétele és behelyezése	Oldal 183
Kezelés	Oldal 183
A termék feltöltése	Oldal 183
A termék beállítása	Oldal 183
A termék használata	Oldal 184
Hibaelhárítás	Oldal 184
Tisztítás és karbantartás	Oldal 185
Tisztítás	Oldal 185
Karbantartás	Oldal 185
Tárolás	Oldal 185
Szállítás	Oldal 185
Mentesítés	Oldal 185
Garancia	Oldal 186
Garanciális ügyek lebonyolítása	Oldal 186
Szerviz	Oldal 187
EU-megfelelőségi nyilatkozat	Oldal 188

A felhasznált piktogramok/szimbólumok listája

	Olvassa el a használati útmutatót.		Viseljen szemvédőt!
	VESZÉLY! Ez a szimbólum a „Veszély” szó mellett nagy kockázati tényezőre hívja fel a figyelmet, melyet ha nem kerülnek el, az súlyos sérülésekhez vagy halálesethez vezet.		Viseljen légzésvédő maszkot!
			Alkatrészek cseréje és tisztítás előtt, valamint ha a terméket nem használja, kapcsolja ki és vegye ki belőle az akkumulátorcsomagot 11 .
	FIGYELMEZTETÉS! Ez a szimbólum a „Figyelmeztetés” szó mellett közepes kockázati tényezőre hívja fel a figyelmet, melyet ha nem kerülnek el, az súlyos sérülésekhez vagy akár halálesethez is vezethet.		A kidobott alkatrészek sérülésveszélyt jelentenek.
			A közelben tartózkodó személyeket tartsa a terméktől távol.
	VIGYÁZAT! Ez a szimbólum a „Vigyázat” szó mellett alacsony kockázati tényezőre hívja fel a figyelmet, melyet ha nem kerülnek el, az kisebb vagy mérsékelt sérülésekhez vezethet.		Ne nyúljon a kidobónyílásba.
			A szórókerék 7 tovább forog.
	FIGYELEM! – Lehetséges anyagi károokra hívja fel a figyelmet (pl. rövidzárlat veszélye)		Egyenáram/-feszültség
	Garantált hangteljesítményszint decibelben (dB)	n₀	Üresjárat fordulatszám
CE	A CE-jelzés azt jelzi, hogy a termék megfelel a rá vonatkozó EU előírásoknak.	 	Biztonsági utasítások Kezelési utasítások

20 V AKKUS UNIVERZÁLIS SZÓRÓ

● Bevezető

Gratulálunk új termékének vásárlása alkalmából. Ezzel a döntésével vállalatunk értékes terméke mellett döntött. A használati utasítás ezen termék része. A biztonságra, a használatára és a megsemmisítésre vonatkozó fontos tudnivalókat tartalmazza. A termék használata előtt ismerje meg az összes használati és biztonsági tudnivalót. A terméket csak a leírtak szerint és a megadott felhasználási területeken alkalmazza. A termék harmadik személy számára való továbbadása esetén kézbesítse vele annak a teljes dokumentációját is.

● Rendeltetészerű használat

- A termék fűmag, műtrágya, kőso és jégmentesítő szórására alkalmas kertés területeken.
- Só és poralakú (lisztes állagú) műtrágya nem használható.
- Bármilyen más, a jelen használati útmutatóban kifejezetten nem engedélyezett használat a termék károsodását eredményezheti, és komoly veszélyt jelenthet a felhasználóra nézve.
- A gyártó nem vállal felelősséget a termék rendeltetészerű használatából vagy helytelen kezeléséből fakadó károkért.
- A termék üzleti célokra nem alkalmas. Üzleti célú használat esetén a garancia érvényét veszti.
- A termék a Parkside **X 20 V TEAM** sorozathoz tartozik, és a Parkside **X 20 V TEAM** sorozat

akkumulátoraival működtethető. Az akkumulátorokat kizárólag a Parkside **X 20 V TEAM** sorozat töltőkészülékeivel szabad tölteni.

● A csomagolás tartalma

- 1 Akkus univerzális szóró
- 1 Használati útmutató

● A részegységek leírása

Elovasás előtt hajtogassa ki az ábrákat tartalmazó oldalakat és ismerkedjen meg a termék funkcióival.

(A ábra)

- 1 Az átfolyási sebesség állítótárcsája
- 2 Sebesség-szabályozó
- 3 Fogó
- 4 Be-/kikapcsoló gomb
- 5 Anyagtároló
- 6 A szórási szélesség határolója
- 7 Szórókerék

(B ábra)

- 8 Töltöttségjelző LED-ek (piros/narancssárga/zöld)
- 9 A töltöttségi szint kijelzésének gombja
- 10 Kioldógomb
- 11 Akkumulátorcsomag *
- 12 Töltési LED lámpa – piros
- 13 Töltési LED lámpa – zöld
- 14 Töltőkészülék *
- 15 Elektromos vezeték csatlakozóval

* Az akkumulátorcsomag és a töltőkészülék nincs mellékelve.

● Műszaki adatok

Akkus univerzális szóró	PUSA B1
Névleges bemenő feszültség U:	20 V  (egyenáram)
Üresjárat sebesség n ₀ :	max. 2200 min ⁻¹
Az anyagtaroló úrtartalma:	3,3 liter
Max. területi kapacitás:	800 m ²
Max. szórási szélesség:	5 m
Súly (üresen, akkumulátor nélkül):	kb. 1,26 kg



Akkumulátorcsomag	PAP 20 B1 *
Típus:	Lítium-ion
Névleges feszültség:	20 V  max.
Kapacitás:	2,0 Ah
Energiaérték:	40 Wh
Cellák száma:	5

Akkumulátorcsomag	PAP 20 B3 *
Típus:	Lítium-ion
Névleges feszültség:	20 V  max.

Töltési idő

	** PAP 20 B1 2 Ah	** PAP 20 B3 4 Ah
* PLG 20 A4/C1 (max. 2,4 A)	60 min	120 min
* PLG 20 C2 (max. 3,5 A)	45 min	80 min
* PLG 20 A3/C3 (max. 4,5 A)	35 min	60 min
* PDSLK 20 A1 (max. 4,5 A)	35 min	60 min
* Töltőkészülék		
** Akkumulátorcsomag		

Kapacitás:	4,0 Ah
Energiaérték:	80 Wh
Cellák száma:	10

Gyorstöltő készülék	PLG 20 C3 *
Bemenet:	
Névleges feszültség:	230–240 V~
Névleges frekvencia:	50 Hz
Névleges teljesítmény:	120 W
Biztosíték (belső):	3,15 A/ 
Kimenet:	
Névleges feszültség:	21,5 V 
Töltési áram:	4,5 A
Védelmi osztály:	II/ 

Ajánlott környezeti hőmérséklet:	
Maximális összehőmérséklet:	max. +50 °C
Töltés alatt:	+4 °C és +40 °C között
Használat alatt:	+4 °C és +50 °C között
Tárolás alatt:	0 °C és +45 °C között

* Az akkumulátorcsomag és a töltőkészülék nincs mellékelve.

Zajkibocsátási értékek

A mért értékek meghatározása a megfelelőségi nyilatkozatban említett szabványok és előírások szerint történt.

Hangnyomásszint L_{pA} :	72,7 dB
Bizonytalanság K_{pA} :	3,0 dB
Hangteljesítményszint L_{WA} :	
– mért:	80,7 dB
– garantált:	84 dB
Bizonytalanság K_{WA} :	3,0 dB

Rezgési értékek

A rezgési összérték (háromirányú vektorösszeg) megállapítása az EN 62841 szerint történt:

Rezgés a_h :	< 2,5 m/s ²
Bizonytalanság K:	1,5 m/s ²

FIGYELMEZTETÉS!

- ▶ A rezgés- és zajkibocsátási érték az elektromos szerszám tényleges használata közben eltérhet a megadott értéktől, az elektromos szerszám használati típusától és módjától, különösképpen a megmunkálandó munkadarab típusától függően.
- ▶ Próbálja a terhelést minél kisebbre csökkenteni. A rezgési terhelés csökkentése érdekében többek között a szerszám használata során viseljen kesztyűt, valamint csökkentse a munkaidőt. Ehhez a működési ciklus minden részét figyelembe kell venni (például amikor az elektromos szerszám kikapcsolt állapotban van, vagy amikor be van kapcsolva, de nincs terhelés alatt).

MEGJEGYZÉS

- ▶ A megadott rezgés-kibocsátási összérték és a megadott zajkibocsátási érték egy szabványos vizsgálati eljárás során volt megmérve, és alkalmazható egy elektromos szerszám összehasonlítására más szerszámmal.
- ▶ A megadott rezgés-kibocsátási összérték és a megadott zajkibocsátási érték alkalmazható a terhelés előzetes felbecslésére is.



Általános biztonsági utasítások

- **Általános biztonsági utasítások elektromos szerszámokhoz**

FIGYELMEZTETÉS!

- ▶ **Olvasson el minden, ehhez az elektromos szerszámhoz mellékelt biztonsági utasítást, figyelmeztetést, ábrát és műszaki adatot.** A biztonsági utasítások és figyelmeztetések figyelmen kívül hagyása áramütéshez, tüzesettséghez és/vagy súlyos sérülésekhez vezethet.

Őrizzen meg minden biztonsági utasítást és figyelmeztetést biztonságos helyen későbbi használatra.

A biztonsági utasításokban használt „elektromos szerszám” kifejezés hálózati áramról működő (hálózati kábellel rendelkező) és akkumulátorral működő (hálózati kábel nélküli) elektromos szerszámokra vonatkozik.

Munkahelyi biztonság

- 1) **A munkaterület legyen mindig tiszta és jól megvilágított.** A rendetlenség vagy a rossz fényviszonyok balesetekhez vezethetnek.
- 2) **Az elektromos szerszámot ne használja robbanásveszélyes környezetben, ahol gyúlékony folyadékok, gázok vagy porok találhatóak.** Az elektromos szerszámok szikrákat keltenek, mely a port vagy a gázokat meggyújthatják.
- 3) **Az elektromos szerszám használata során tartsa a gyermekeket és az egyéb személyeket távol.** A figyelem elterelése esetén elvesztheti az uralmát a készülék felett.

Elektromos biztonság

- 1) **Az elektromos szerszám hálózati csatlakozójának illenie kell a konnektorba. Ne módosítsa a csatlakozót. Ne használjon adapteres csatlakozódugaszt földelt elektromos szerszámokkal.** A módosítás nélküli csatlakozók és a megfelelően illeszkedő konnektorok használatával csökken az áramütés kockázata.
- 2) **Kerülje a testi érintkezést olyan földelt felületekkel, mint például csövek, fűtőberendezések, sütők vagy hűtőszekrények.** Az áramütés veszélye megnő, ha a teste földelve van.
- 3) **Az elektromos szerszámokat tartsa esőtől, nedvességtől távol.** Ha az elektromos szerszám belsejébe víz jut be, az növeli az áramütés kockázatát.
- 4) **Az elektromos vezetékét kizárólag rendeltetésének megfelelően használja, azzal ne szállítsa vagy akassza fel az elektromos**

szerszámot, illetve ne használja a hálózati csatlakozó kihúzására a konnektorból. Az elektromos vezetékét óvja a hőtől, olajoktól, éles sarkoktól vagy mozgó alkatrészekről. A sérült vagy összetekeredett elektromos vezetékek növelik az áramütés kockázatát.

- 5) **Ha az elektromos szerszámot kültéren használja, csak olyan hosszabbítót használjon, mely kültéri használatra alkalmas.** Egy kültéri használatra alkalmas hosszabbító használata csökkenti az áramütés kockázatát.
- 6) **Ha elkerülhetetlen, hogy az elektromos szerszámot nedves környezetben használják, használjon egy maradékáram-megszakítót. Maradékáram-megszakító használata lecsökkenti az áramütés kockázatát.**

Személyes biztonság

- 1) **Az elektromos szerszám használata során legyen körültekintő, figyeljen arra, mit tesz, dolgozzon tudatosan. Ne használjon elektromos szerszámokat kábítószer, alkohol vagy gyógyszerek hatása alatt.** Az elektromos szerszám használata során csupán egy pillanatnyi figyelmetlenség is súlyos sérülésekhez vezethet.
- 2) **Viseljen személyes védőfelszerelést és mindig hordjon védőszemüveget.** A személyes védőfelszerelés, például pormaszok, csúszásmentes biztonsági cipő, védősisak vagy fülvédő - az elektromos szerszám használatától függően - lecsökkenti a sérülések kockázatát.

- 3) **Ügyeljen arra, hogy az elektromos szerszám ne tudjon akaratlanul elindulni. Mielőtt az elektromos szerszámot az elektromos hálózatra és/vagy akkumulátorhoz csatlakoztatná, kézbe venné vagy mozgatná, ellenőrizze, hogy az ki van-e kapcsolva.** Ha az elektromos szerszám szállítása során az ujját a bekapcsológombon tartja, illetve ha a készülék bekapcsolt állapotban van és az elektromos hálózatra csatlakozik, az balesetekhez vezethet.
- 4) **Az elektromos szerszám bekapcsolása előtt a beállító szerszámokat, csavarkulcsokat távolítsa el.** Ha egy szerszám vagy egy kulcs egy forgó alkatrészbe kerül, az sérüléseket okozhat.
- 5) **Kerülje a szokatlan testhelyzeteket. Álljon biztosan és mindig őrizze meg az egyensúlyát.** Így képes lesz az elektromos szerszámot szokatlan helyzetekben is az irányítása alatt tartani.
- 6) **Viseljen megfelelő ruházatot. Ne viseljen laza ruházatot vagy ékszereket. A haját, ruházatát és a kesztyűjét tartsa a forgó alkatrészekről távol.** A laza ruházatot, ékszereket vagy haját a készülék mozgó részei elkapathatják.
- 7) **Ha porelszívó- vagy gyűjtőkészülékek kerültek beszerelésre, ügyeljen azok csatlakoztatására és helyes használatára.** A porelszívó berendezések használata csökkenti a por okozta kockázatokat.
- 8) **Kerülje a hamis biztonságérzetet, és ne hagyja figyelmen kívül az elektromos szerszámokra vonatkozó biztonsági szabályokat akkor sem, ha a gyakori használatnak köszönhetően azok**

kezelésében már tapasztalt. A figyelmetlen kezelés a pillanat törtrésze alatt is sérülésekhez vezethet.

Az elektromos szerszám használata és kezelése

- 1) **Ne terhelje túl a készüléket. Az adott munkához az arra alkalmas elektromos szerszámot használja.** A megfelelő elektromos szerszám jobban és biztonságosabban dolgozhat, ha azt a megfelelő teljesítmény-tartományon belül használja.
- 2) **Ne használjon meghibásodott kapcsolóval rendelkező elektromos szerszámot.** Ha egy elektromos szerszámot nem lehet be- vagy kikapcsolni, az veszélyes és szerelésre szorul.
- 3) **A készülék beállítási műveletei, alkatrészek cseréje valamint a készülék tárolása előtt húzza ki a hálózati csatlakozót a konnektorból és/vagy vegye ki az akkumulátort.** Ezzel az óvintézkedéssel megelőzi az elektromos szerszám akaratlan bekapcsolását.
- 4) **A használaton kívüli elektromos szerszámokat tartsa gyermekek számára nem elérhető helyen. A készüléket nem használhatják olyanok, akik nem rendelkeznek vele kapcsolatban ismeretekkel vagy nem olvasták el ezt az útmutatót.** Az elektromos szerszámok tapasztalatlan kezekben veszélyesek.
- 5) **Az elektromos szerszámokat ápolja gondosan. Ellenőrizze a mozgó részek kifogástalan működését, hogy azok nem ragadnak-e be, hogy vannak-e törött vagy sérült alkatrészek,**

és hogy az elektromos szerszám működését semmi befolyásolja. A készülék használata előtt a sérült alkatrészeket cseréltesse ki. Sok baleset okozója az elektromos szerszámok gondatlan karbantartása.

- 6) **Gondoskodjon a vágószerszámok élességéről és tisztaságáról.** A gondosan ápoltt, éles pengékkel rendelkező vágószerszámok kevésbé hajlamosak a beragadásra, és könnyebben irányíthatóak.
- 7) **Az elektromos szerszámot, annak alkatrészeit, szerszámbeállításait stb. ezen útmutató szerinti módon használja. Ennek során vegye figyelembe a munka körülményeit és az elvégzendő feladatot.** Az elektromos szerszámok nem rendeltetésszerű használata veszélyes helyzetekhez vezethet.
- 8) **Tartsa a fogantyúkat és a fogófelületeket szárazon, tisztán, olajjuktól és zsiradékuktól mentesen.** A csúszós fogantyúk és fogófelületek miatt nem biztosítható az elektromos szerszám biztonságos kezelése és irányítása váratlan helyzetekben.

Az akkumulátoros szerszám használata és kezelése

- 1) **Akkumulátorokat csak olyan töltőkészülékekkel töltsön fel, melyeket a gyártó ajánl.** Egy olyan töltőkészülék, mely csak bizonyos típusú akkumulátorokhoz alkalmas, más akkumulátorokkal történő használat esetén tűzveszélyt okozhat.
- 2) **Az elektromos szerszámokban csak a hozzájuk készült akkumulátorokat használja.** Más akkumulátorok használata sérülésekhez és tűzveszélyhez vezethet.

- 3) **A használaton kívüli akkumulátorokat tartsa iratkapcsoktól, pénzérméktől, kulcsoktól, szögektől, csavaroktól vagy más olyan kisméretű fém tárgyaktól távol, melyek összeköttetést hozhatnak létre a csatlóponthoz.** Az akkumulátor csatlóponthoz közeli rövidzárlat égési sérülésekhez vagy tüzesethez vezethet.
- 4) **Helytelen használat esetén az akkumulátor kifolyhat. Kerülje az érintkezést a folyadékkal. Akaratlan érintkezés esetén öblítse le vízzel. Ha a folyadék a szembe kerül, további orvosi segítségre is szükség van.** A kilépő akkumulátorfolyadék bőrirritációt okozhat és égési sérüléseket okozhat.
- 5) **Ne használjon sérült vagy módosított akkumulátorokat.** A sérült vagy módosított akkumulátorok előre nem látható módon viselkedhetnek, és tüzesetet, robbanást vagy sérüléseket okozhatnak.
- 6) **Az akkumulátort ne tegye ki tűznek vagy magas hőmérsékletnek.** A tűz vagy a 130 °C feletti hőmérséklet robbanáshoz vezethet.
- 7) **Kövesse a töltésre vonatkozó utasításokat, és soha ne töltsön az akkumulátort vagy az akkumulátoros szerszámot a kezelési útmutatóban megadott hőmérsékleti tartományon kívül.** A helytelen vagy a megengedett hőmérsékleti tartományon kívüli töltés tönkretelheti az akkumulátort, valamint tüzeset veszélyével jár.

Javítás

- 1) **Az elektromos szerszám javítási munkálatait bízva képzett szakemberre, és csak eredeti pótalkatrészeket használjon.** Így

gondoskodhat az elektromos szerszám biztonságos működésének megőrzéséről.

- 2) **Soha ne próbálja az akkumulátort megjavítani, ha az megsérült.** Az akkumulátorok karbantartási munkálatait csak a gyártó vagy annak a meghatalmazott ügyfélszolgálatára végezheti.

● Biztonsági utasítások töltőkészülékekhez

- A terméket akkor használhatják 8 éves és afeletti gyermekek, csökkent testi, érzékszervi vagy szellemi képességű, valamint megfelelő tapasztalattal és tudással nem rendelkező személyek, ha számukra felügyeletet biztosítanak vagy ha utasításokat kapnak a termék biztonságos használatával kapcsolatban, és megértik az azzal járó veszélyeket. Gyermekek nem játszhatnak a termékkel. A tisztítást és a felhasználói karbantartást nem végezhetik gyermekek felügyelet nélkül.

- Ne töltsön újra nem újratölthető akkumulátorokat. Ennek az utasításnak a figyelmen kívül hagyása kockázatokkal jár.
 - Ha az elektromos vezeték megsérül, a kockázatok elkerülése érdekében azt a gyártónak, az ügyfélszolgálatának, vagy egy annak megfelelő képzettségű szakembernek kell kicserélnie.
 - Óvja az elektromos részeket a nedvességtől. Az áramütés elkerülése érdekében ezeket ne merítse vízbe vagy más folyadékokba. A terméket soha ne tartsa folyó víz alá. Kövesse a tisztításra, karbantartásra és javításra vonatkozó utasításokat.
 - A termék csak beltéri használatra alkalmas.
- ⚠ FIGYELEM!** A töltőkészülék kizárólag az alábbi típusú

akkumulátorcsomagok
feltöltésére használható:

Parkside 20 V Akkumulátorcsomag		
PAP 20 B1	2 Ah	5 cella
PAP 20 B3	4 Ah	10 cella

- Az alábbi országokban ügyfeleink kompatibilis csereakkumulátorokat és töltőkészülékeket a Lidl webshopjaiból rendelhetnek:
Németország (lidl.de), Franciaország (lidl.fr), Belgium (lidl.be), Cseh Köztársaság (lidl.cz), Hollandia (lidl.nl), Lengyelország (lidl.pl), Szlovákia (lidl.sk), Spanyolország (lidl.es)
Más országokban ügyfeleink ezeket a www.optimex-shop.com oldalon rendelhetik meg.

● További kockázatok

MEGJEGYZÉS

- ▶ A termék működés közben elektromágneses teret kelt! Ez a tér bizonyos körülmények között hatással lehet aktív vagy passzív orvosi implantátumok működésére! A súlyos vagy halálos sérülések veszélyének csökkentése érdekében az orvosi implantátumokkal rendelkező személyek érdeklődjenek orvosuknál vagy az orvosi implantátum gyártójánál, mielőtt a terméket használnák!

Még akkor is megmarad a személyi sérülések és anyagi károk potenciális veszélye, ha a terméket az előírásoknak megfelelően használja. A termék felépítéséből és kialakításából adódóan többek között az alábbi veszélyekkel lehet számolni:

- A tüdő károsodása, ha nem visel megfelelő légzésvédőt.
- Halláskárosodás, ha nem visel megfelelő fülvédőt.
- A kezek és a karok rezgésével járó egészségügyi kockázatok, amennyiben a terméket hosszabb ideig használják, illetve a kezelése és a karbantartása nem szakszerűen történik.
- A szem károsodása, ha nem visel megfelelő szemvédőt.

● Üzembe helyezés

● A termék kicsomagolása

1. Vegye ki a terméket a csomagolásból, és szabaduljon meg az összes csomagolóanyagtól és védőfóliától.

- Ellenőrizze, hogy minden alkatrész megvan-e, és hogy a csomagolás minden alkatrészt tartalmaz-e (lásd „A csomagolás tartalma”).
- Ellenőrizze, hogy a termék és minden alkatrész jó állapotban van-e. Ha sérülést vagy hibát talál, ne használja a terméket, hanem járjon el a „Garancia” c. fejezetben leírtak szerint.

● Az akkumulátorcsomag töltési szintjének ellenőrzése

MEGJEGYZÉS

▶ A töltöttségjelző LED-ek [8] jelzik az akkumulátorcsomag [11] töltöttségi szintjét.

- Az akkumulátorcsomag töltöttségi szintjének ellenőrzése: Nyomja meg a töltöttségi szint kijelzésének gombját [9]. A töltöttségjelző LED-ek [8] kigyulladnak:

LED [8]	Töltöttségi szint
Piros/ narancssárga/ zöld	Teljes
Piros/ narancssárga	Közepes
Piros	Alacsony

● Az akkumulátorcsomag feltöltése

MEGJEGYZÉS

- ▶ Az akkumulátorcsomagot [11] bármikor feltöltheti anélkül, hogy ezzel csökkentené az élettartamát.
- ▶ A töltés megszakítása nem árt az akkumulátorcsomagnak [11].

MEGJEGYZÉS

- ▶ Ha a töltöttségi szint közepes vagy alacsony, használat előtt töltsse fel az akkumulátorcsomagot [11].
- A töltési LED lámpa (zöld [13] és piros [12]) tájékoztatják a töltőkészülék [14] és az akkumulátorcsomag [11] állapotáról:

LED	Állapot
A piros színű LED lámpa világít	Az akkumulátorcsomag töltés alatt van
A zöld színű LED lámpa világít	Az akkumulátorcsomag teljesen fel van töltve
A zöld és a piros LED villog	Az akkumulátorcsomag meghibásodott
A piros színű LED lámpa villog	Az akkumulátorcsomag túl hideg vagy túl meleg
A zöld színű LED lámpa világít (akkumulátorcsomag nélkül)	A töltőkészülék készen áll

- Helyezze be az akkumulátorcsomagot [11] a töltőkészülékbe [14].
- Dugja be a töltőkészülék [14] elektromos vezetékének csatlakozóját [15] a konnektorba.
- Amikor az akkumulátorcsomag [11] feltöltődött: Vegye ki az akkumulátorcsomagot a töltőkészülékből [14]. Húzza ki a töltőkészülék elektromos vezetékét a csatlakozóval [15] a konnektorból.

● Az akkumulátorcsomag kivétele és behelyezése

(C ábra)

⚠ FIGYELMEZTETÉS!



Alkatrészek cseréje és tisztítás előtt, valamint ha a terméket nem használja, kapcsolja ki és vegye ki belőle az akkumulátorcsomagot [11].

MEGJEGYZÉS

- ▶ Az akkumulátorcsomagot [11] csak egy irányban lehet a termékbe helyezni.
- Az akkumulátorcsomag kivétele: Nyomja meg a kioldógombot [10]. Húzza ki a akkumulátorcsomagot [11] előrefelé a termék lábazatából.
- Az akkumulátorcsomag behelyezése: Tolja be az akkumulátorcsomagot [11] a termék lábazatába, amíg az akkumulátorcsomag a helyére nem rögzül.

● Kezelés

⚠ FIGYELMEZTETÉS!



Viseljen védőszemüveget!



Hordjon légzésvédő maszkot!

⚠ FIGYELMEZTETÉS!



Alkatrészek cseréje és tisztítás előtt, valamint ha a terméket nem használja, kapcsolja ki és vegye ki belőle az akkumulátorcsomagot [11].

● A termék feltöltése

(D ábra)

1. Helyezze a terméket egy egyenes felületre.
2. Töltse be a kívánt szórandó anyagot az anyagtárolóba [5].

● A termék beállítása

(A ábra)

Az átfolyási sebesség beállítása

MEGJEGYZÉS

- ▶ Számos változó tényező (pl. haladási sebesség, szórási magasság, motorfordulatszám stb.) miatt nem lehet egyértelmű javaslatot adni a szórási beállításhoz. Az optimális beállítást az első használat során tudja meghatározni.
 - ▶ Az egyes szórandó anyagokhoz tartozik útmutató arra vonatkozóan, hogy hány grammot kell kiszórni négyzetméterenként.
 - ▶ Kisebb mennyiségek esetén tartsa az átfolyási sebességet alacsony szinten. Nagyobb mennyiségeknél növelje az átfolyási sebességet.
- Fordítsa az átfolyási sebesség állítótárcsáját [1] a kívánt fokozatra.

A szórókerék sebességének beállítása

MEGJEGYZÉS

- ▶ Állítsa be a szórókerék [7] sebességét sebesség-szabályozó [2] segítségével.

- A kívánt fokozat beállításához fordítsa el a sebesség-szabályozót [2] jobbra vagy balra:

Fokozat	Sebesség
1	Alacsony
2	
3	Közepes
4	
5	Magas
6	

A szórási szélesség beállítása

MEGJEGYZÉS

- ▶ Korlátozza a szórási szélességet a menetirány szerinti bal oldalon a szórási szélesség határolójával [6].
- ▶ Minél nagyobb a terület, annál nagyobb szórási szélesség szükséges.

- A szórási szélesség beállítása: Fordítsa el a szórási szélesség határolóját [6] jobbra vagy balra.

● A termék használata

(E ábra)

1. Álljon a szórási felületre.
2. Bekapcsolás: Tartsa lenyomva a be-/kikapcsoló gombot [4]. Az anyagtároló nyílása [5] kinyílik. A szórókerék [7] forogni kezd. A szórandó anyag egyenletesen fog eloszlni.
3. Haladjon normál sebességen a szórási területen, a terméket maga előtt tartva.
4. Miután egy kisebb terület szórásával végzett: Módosítson a beállításokon szükség szerint.
5. Kikapcsolás: Engedje fel a be-/kikapcsoló gombot [4].

● Hibaelhárítás

Probléma	Lehetséges ok	Megoldás
A termék nem működik.	Az akkumulátorcsomag [11] lemerült.	Töltse fel az akkumulátorcsomagot [11].
A be-/kikapcsoló gomb [4] megnyomásakor nem szóródik ki anyag.	Az anyagtartály [5] szórónyílásának csúszóeleme elakadt.	A csúszóelem kioldódásához nyomja meg a be-/kikapcsológombot [4] többször egymás után.
	Az anyagtartály [5] kiürült.	Töltsön be szórandó anyagot az anyagtárolóba [5].

● Tisztítás és karbantartás

⚠ FIGYELMEZTETÉS!



Alkatrészek cseréje és tisztítás előtt, valamint ha a terméket nem használja, kapcsolja ki és vegye ki belőle az akkumulátorcsomagot [11].

● Tisztítás

⚠ FIGYELMEZTETÉS! Áramütésveszély!

- ▶ Ügyeljen arra, hogy ne jussanak folyadékok a termék belsejébe.
- ▶ A terméket tilos vízzel lelocsolni, vagy vízbe tenni.

⚠ FIGYELEM!

- ▶ A termék tisztításához ne használjon vegyi anyagokat, lúgokat, súrolószereket vagy egyéb durva tisztító vagy fertőtlenítő anyagokat, mert azok kárt tehetnek a termék felületeiben.

MEGJEGYZÉS

- ▶ Tisztítsa meg a terméket minden használat előtt.
 - ▶ A rendszeres és szakszerű tisztítással biztosíthatja a termék biztonságos használatát, valamint azzal az élettartamát is meghosszabbítja.
 - ▶ A termék szellőzőnyílásait, motorházát és fogóját [3] tartsa tisztán.
- A terméket csak egy enyhén nedves ruhával tisztítsa. A nehezen hozzáférhető helyekhez használjon egy puha kefét.

● Karbantartás

- A termék nem igényel karbantartást.

● Tárolás

- A terméket tárolja gyermekek számára nem elérhető helyen.
 - Az akkumulátorcsomag [11] és a termék tárolási hőmérsékletének 0 °C és +45 °C között kell lennie. Tárolás alatt kerülje a túlzott hideget vagy meleget, hogy az akkumulátorcsomag teljesítménye ne romoljon.
1. Kapcsolja ki a terméket. Hagyja a terméket lehűlni.
 2. Hosszabb távú tárolás (pl. áttelelés) előtt vegye ki az akkumulátorcsomagot [11] a termékből.
 3. Tisztítsa meg a terméket (lásd a „Tisztítás” c. részt).
 4. A terméket és tartozékait tárolja sötét, száraz, fagymentes és portól védett, jól szellőző helyen.

● Szállítás

- Óvja a terméket az ütések, rázkódásoktól, melyek különösen a szállítás során a járművekben érhetik.
- Rögzítse a terméket, hogy az ne tudjon elcsúszni vagy eldőlni.

● Mentésítés

A csomagolás környezetbarát anyagokból készült, amelyeket a helyi újrahasznosító helyeken adhat le ártalmatlanítás céljából.



A hulladék elkülönítéséhez vegye figyelembe a csomagolóanyagban található jelzéseket. Ezek rövidítéseket (a) és számokat (b) tartalmaznak a

következő jelentéssel: 1–7:
műanyagok/20–22: papír és
karton/80–98: kötőanyagok.

Termék:



A termék, beleértve a tartozékokat és a csomagolóanyagokat is, újrahasznosítható, és a gyártó kiterjesztett felelőssége alá tartozik. A jobb hulladékkezelés érdekében az ábrán látható információk (szortírozási információk) alapján külön ártalmatlanítsa őket.

A Triman-logó csak Franciaországra vonatkozik.



A kiszolgált termék megsemmisítési lehetőségeiről lakóhelye illetékes önkormányzatánál tájékozódhat.



A környezete érdekében, ne dobja a kiszolgált terméket a háztartási szemétkébe, hanem adja le szakszerű ártalmatlanításra. A gyűjtőhelyekről és azok nyitvatartási idejéről az illetékes önkormányzatnál tájékozódhat.

● Garancia

A terméket gondosan, szigorú minőségi előírások betartásával gyártottuk, és a szállítás előtt gondosan ellenőriztük. Anyag- vagy gyártási hibák esetén a termék eladójával szemben törvényes jogok illetik meg. Az Ön törvényes jogait az általunk alább meghatározott garancia semmilyen módon nem korlátozza.

Erre a termékre 3 év garanciát adunk a vásárlás dátumától számítva. A garancia idő a vásárlás dátumával kezdődik. Biztonságos helyen őrizze meg az eredeti vásárlói bizonylatot, mert ez a dokumentum szükséges a vásárlás bizonyításához.

A vásárláskor fennálló károkat és hiányosságokat a termék kicsomagolása után haladéktalanul jelezze.

Ha ezen a terméken a vásárlástól számított 3 éven belül anyag- vagy gyártási hibát észlel, választásunk szerint ingyenesen megjavítjuk vagy kicseréljük a terméket. A garancia idő nem hosszabbodik meg a helyette nyújtott szavatossági igény által. Ez a kicserélt vagy javított alkatrészekre is érvényes.

A garancia megszűnik, ha a terméket megrongálták, ill. nem szakszerűen kezelték vagy végezték a karbantartást.

A garancia az anyag- és gyártási hibákra vonatkozik. Ez a garancia nem terjed ki azokra a termékalkatrészekre, amelyek normál kopásnak vannak kitéve, és ezért gyorsan kopó alkatrésznek minősülnek (pl. elemekre, tömlőkre, tintapatronokra), illetve a törékeny alkatrészek sérülésére, pl. kapcsolókra vagy üveg alkatrészekre.

● Garanciális ügyek lebonyolítása

Megkeresése gyors feldolgozásához kérjük, kövesse az alábbi utasításokat:

Megkeresés esetén kérjük, mindig készítse elő a pénztárblokkot és a termékszámot (IAN 494222_2504) a vásárlás igazolására.

A termékszámot kérjük, olvassa le a típus tábláról, a terméken elhelyezett gravírozásból, az útmutató címlapjáról (alul a bal oldalon), vagy a termék hátsó vagy alsó oldalán található matricáról.

Működési hiba vagy egyéb hiányosság fellépése esetén először vegye fel a kapcsolatot a következőkben felsorolt szervizek valamelyikével telefonon, vagy e-mailen.

A hibásnak ítélt terméket a pénztárblokk és a hiba leírásának és keletkezési idejének megjelölésével, díjmentesen küldheti el az Ön számára kijelölt szerviz címére.



A parkside-diy.com oldalon ezt és számos további kézikönyvet tud megtekinteni és letölteni. Ezzel a QR-kóddal közvetlenül a parkside-diy.com oldalra jut. Válassza ki az országot, és a keresőfelületen keresse meg a használati útmutatókat. A termékszám (IAN) 494222_2504 beírásával juthat el az Ön termékének használati útmutatójához.

● **Szerviz**

(HU) Szerviz Magyarország

Tel.: 0680021647

A formanyomtatvány itt elérhető:

parkside-diy.com

IAN 494222_2504

● EU-megfelelőségi nyilatkozat

EU-MEGFELELŐSÉGI NYILATKOZAT (494222_2504 sz.)

IAN: 494222_2504
Terméazonosító: "PARKSIDE" Akkus univerzális szóró
Típuszám: HG13691

A fent ismertetett nyilatkozat tárgya megfelel a vonatkozó uniós harmonizációs jogszabálynak:

2006/42/EK irányelve
2014/30/EU irányelve
2011/65/EU irányelve az összes kapcsolódó módosítással

Az alkalmazott harmonizált szabványokra hivatkozás vagy az azokra az egyéb műszaki leírásokra való hivatkozás, amelyekkel kapcsolatban megfelelőségi nyilatkozatot tettek:

Szám / vonatkozó részek
2006/42/EK irányelve
EN 62841-1:2015/A11:2022
EN ISO 12100:2010
2014/30/EU irányelve
EN IEC 55014-1:2021
EN IEC 55014-2:2021

A fent ismertetett nyilatkozat tárgya megfelel az egyes veszélyes anyagok elektromos és elektronikus berendezésekben való alkalmazásának korlátozásáról szóló, 2011. június 8-i 2011/65 / EU európai parlamenti és tanácsi irányelvnek:

Szám / vonatkozó részek
EN IEC 63000:2018

A műszaki dokumentáció tulajdonosa: OWIM GmbH & Co.KG

A nyilatkozatot a nevében és megbízásában írták alá:

OWIM GmbH & Co. KG, Stiftsbergstraße 1, 74167 Neckarsulm, Németország

A jelen megfelelőségi nyilatkozatot a gyártó kizárólagos felelősségére bocsátják ki.

Az eredeti megfelelőségi nyilatkozat fordítása

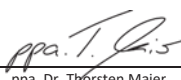
Neckarsulm	01.07.2025		
Hely	Dátum	ppa. Jens Buchheim meghatalmazott aláíró	ppa. Dr. Thorsten Maier meghatalmazott aláíró

HU

CE

OWIM GmbH & Co. KG

Stiftsbergstraße 1
74167 Neckarsulm
GERMANY

Model No.: HG13691

Version: 12/2025

IAN 494222_2504

