



PDF ONLINE
parkside-diy.com

MESA DE SIERRA DE CALAR PSST A1 BANCO PER SEGNETTO ALTERNATIVO PSST A1

(ES)
**MESA DE SIERRA DE CALAR
PSST A1**
Instrucciones de manejo

(IT) (MT)
**BANCO PER SEGNETTO
ALTERNATIVO PSST A1**
Istruzioni operative

(GB) (MT)
JIGSAW TABLE PSST A1
Operating instructions

(DE) (AT) (CH)
STICHSÄGETISCH PSST A1
Bedienungsanleitung

IAN 471971_2407

A

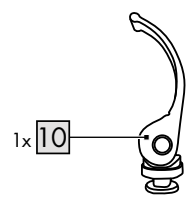
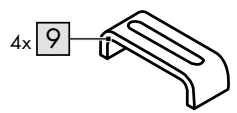
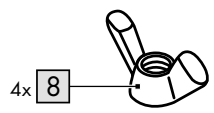
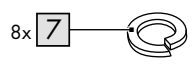
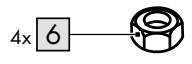
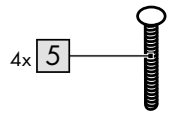
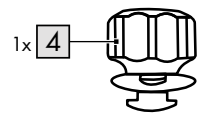
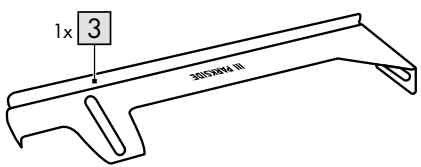
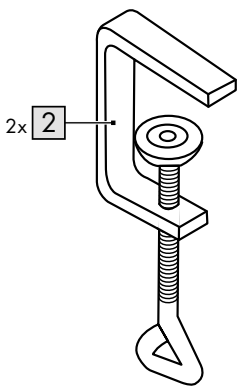
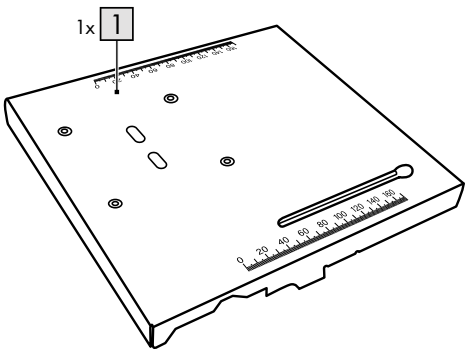

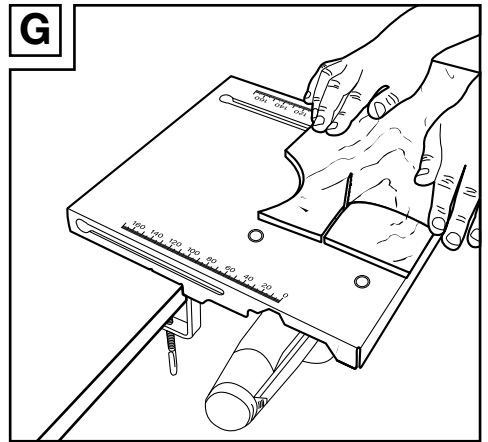
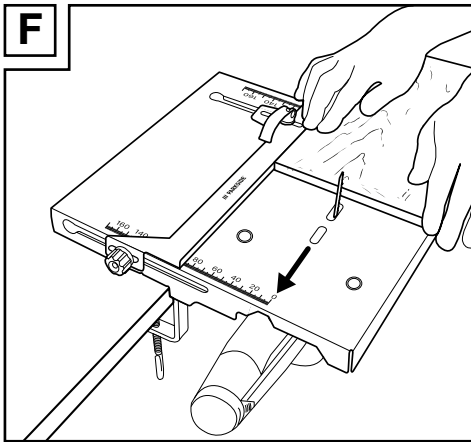
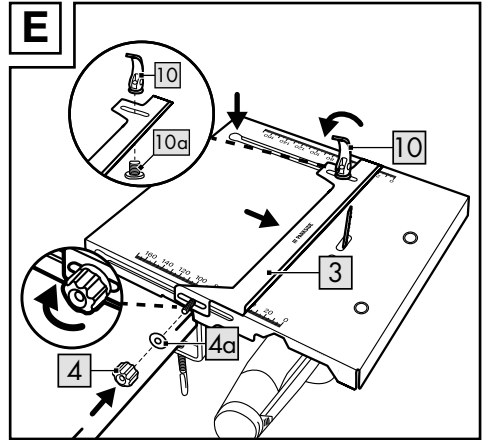
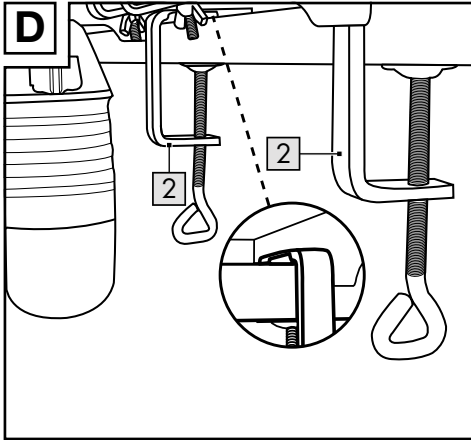
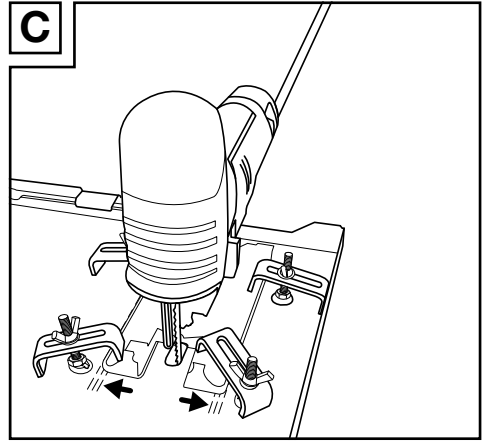
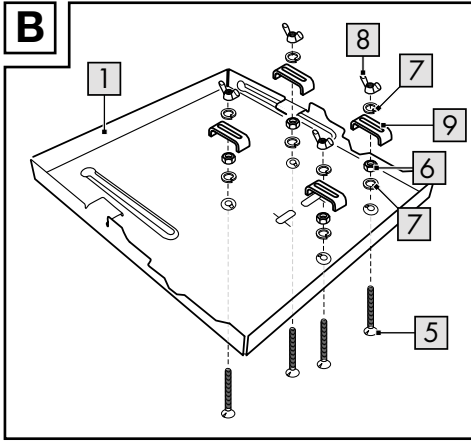

¡Enhorabuena!

Con su compra se ha decidido por un artículo de gran calidad. Familiarícese con el artículo antes de la primera puesta en marcha.



Para ello, lea detenidamente las siguientes instrucciones de manejo.

Use el artículo solo de la forma descrita y para los campos de aplicación indicados. Conserve estas instrucciones de manejo a buen recaudo. Entregue todos los documentos en caso de traspasar el artículo a terceros.

Alcance de suministro (Fig. A)

- 1 tablero de trabajo (1)
- 2 mordazas de fijación (2)
- 1 tope paralelo (3)
- 1 tornillo de fijación (4)
- 4 tornillos (5)
- 4 tuercas (6)
- 8 arandelas elásticas (7)
- 4 tuercas de mariposa (8)
- 4 bridas de sujeción (9)
- 1 palanca de sujeción con tornillo (10)
- 1 instrucciones de manejo

Datos técnicos

Dimensiones (tablero de trabajo):
aprox. 32 x 30 x 3,8 cm (L x An x Al)



Carga máx.: 5 kg



Fecha de fabricación (mes/año):
12/2024

Símbolos y palabras indicadoras usados



Símbolo de obligación, indica a cada usuario que las instrucciones de manejo deben leerse atentamente antes del uso y mantener siempre a disposición para todos los usuarios.



Símbolo de advertencia general, sirve para identificar peligros y riesgos (p. ej., peligro de muerte, de lesiones o de aplastamiento).

ADVERTENCIA

La palabra indicadora advierte de un peligro con un nivel de riesgo alto que, de no evitarse, puede provocar la muerte o lesiones graves.

Uso previsto

Este artículo está previsto para facilitar el corte al utilizar una sierra de calar en el uso doméstico. El artículo es apropiado para todas las sierras de calar comerciales y se puede fijar en una mesa de trabajo con un grosor de máx. 6 cm. Con la ayuda del tope paralelo se pueden realizar cortes con un ancho de corte de máx. 17 cm.

Indicaciones de seguridad

Importante: Lea detenidamente estas instrucciones de manejo. ¡Es imprescindible conservarlas!



¡Peligro de muerte!

- Nunca deje a niños sin supervisión con el material de embalaje. ¡Existe peligro de asfixia!



¡Peligro de lesiones!

- No se debe efectuar ninguna modificación en el artículo.
- El artículo no está destinado a la utilización por personas (incluidos niños) que tengan las capacidades físicas, sensoriales o mentales reducidas o carezcan de la experiencia o los conocimientos necesarios, a no ser que se encuentren bajo la supervisión de una persona responsable de su seguridad o hayan sido instruidas por esta sobre la manera de utilizar el artículo.
- Al utilizar el artículo, observe también las indicaciones del fabricante de la sierra de calar.

- Compruebe antes de cada uso que el artículo no presenta daños ni desgaste. Solo se debe usar el artículo si se encuentra en un estado óptimo.
- El artículo no se debe seguir usando si se han detectado daños o se sospecha que está dañado.
-  Para su propia seguridad, lleve siempre una protección auditiva, gafas protectoras, una protección respiratoria y guantes de protección al trabajar con el artículo.
- Interrumpa la alimentación eléctrica de la sierra de calar al montar o cambiar piezas en la sierra o en el artículo.
- Todos los elementos deben estar montados correctamente antes del uso.
- Los dispositivos de protección no se deben desmontar jamás.
- Preste atención a la estabilidad del artículo y mantenga el equilibrio.
- Trabaje siempre alejándose de su cuerpo, no hacia usted.
- Mantenga la concentración al guiar la pieza a mecanizar.

Precaución especial: ¡peligro de lesiones para niños!

- Los niños no deben jugar con el artículo.
- Advierta especialmente a los niños que el artículo no es un juguete.
- ¡El artículo no es un juguete ni se debe usar para escalar! Asegúrese de que las personas, en especial niños, no se suban sobre el artículo.
- El artículo no es apto como juguete y se debe almacenar fuera del alcance de los niños cuando no se utilice.
- La limpieza y el mantenimiento por parte del usuario no deben ser efectuados por niños.

¡Evite daños materiales!

- Utilice una hoja de sierra de calar apropiada para el material a mecanizar. Si es necesario, infórmese en un comercio especializado.

Montaje

Para el montaje del artículo se necesitan las siguientes herramientas no incluidas en el alcance de suministro: una llave inglesa adecuada (ancho de llave 10 mm) y una sierra de calar.

1. Compruebe que el alcance de suministro está completo y todos los elementos se encuentran en perfecto estado.
 2. Fije los accesorios de fijación (5-9) en el tablero de trabajo (1) (Fig. B).
- Nota:** Utilice una llave inglesa apropiada para apretar las tuercas (6). Evite apretar excesivamente las tuercas de mariposa (8) para que las bridas de sujeción (9) se puedan mover todavía.
3. Elija el lado del tablero de trabajo en el cual quiere fijar la sierra de calar.
 4. Pase la hoja de la sierra de calar por una de las dos aberturas en el tablero de trabajo y coloque la sierra de calar encima del tablero (Fig. C).
 5. Alinee la hoja de la sierra de calar en posición centrada y recta en la abertura (Fig. C).
 6. Fije las bridas de sujeción en la sierra de calar y apriete las tuercas de mariposa (Fig. C).
 7. Aplique los topes del tablero de trabajo de modo que queden enrasados con su mesa de trabajo (Fig. D).
 8. Deslice las mordazas de sujeción (2) sobre los soportes y apriételas (Fig. D).
 9. Pase el tornillo (10a) de la palanca de sujeción (10) por la abertura en el tablero de trabajo y fije la palanca de sujeción con el tornillo (Fig. E).
 10. Monte el tornillo de fijación (4) junto con la arandela (4a), deslizando el tope paralelo (3) más allá del borde de la mesa de trabajo (Fig. E).
 11. Apriete el tornillo de fijación en el tope paralelo y el tablero de trabajo (Fig. E).

Nota: Evite apretar excesivamente el tornillo de fijación para que el tope paralelo se pueda mover todavía.

12. Utilice la escala graduada del tablero de trabajo para alinear el tope paralelo (Fig. E).
13. Una vez que haya alcanzado la alineación deseada, presione la palanca de sujeción hacia abajo y apriete el tornillo de fijación (Fig. E).

Utilización



ADVERTENCIA ¡Peligro de lesiones!

Durante el funcionamiento de la sierra de calar, se pueden causar graves lesiones en caso de un uso inadecuado.

- Antes del uso, lea atentamente las instrucciones de manejo de la sierra de calar y observe las indicaciones del fabricante.
- Interrumpa la alimentación eléctrica de la sierra de calar antes de cambiar o desmontar piezas.
- Preste atención a utilizar una hoja de sierra de calar apropiada para el material a mecanizar.
- No toque nunca la hoja de sierra de calar si está al descubierto.
- Para manejar el artículo, utilice un bastón de corredera (no incluido en el alcance de suministro) para protegerse de posibles lesiones.

1. Antes del uso, compruebe que el tope paralelo (3) está montado correctamente.
2. Asegure una alimentación eléctrica suficiente según la información del fabricante de la sierra de calar.
3. Encienda la sierra de calar.
4. Ejecute un corte con y sin el tope paralelo (Fig. F y G).
5. Apague la sierra de calar inmediatamente después del uso.
6. Desconecte la alimentación eléctrica de la sierra de calar.
7. Desmante la sierra de calar del artículo.
8. Desmante el artículo de la mesa de trabajo.

Almacenamiento, limpieza

Si no va a utilizarlo, almacene siempre el artículo seco y limpio y a temperatura ambiente. Límpielo únicamente pasando un paño de limpieza seco.
¡IMPORTANTE! No lo limpie con productos de limpieza agresivos.

Indicaciones para la eliminación



Elimine el artículo y los materiales de embalaje conforme a la correspondiente normativa local vigente.

Guarde el material de embalaje (como; p. ej.; las bolsas de plástico) fuera del alcance de los niños. En su administración local o municipal podrá obtener más información sobre la eliminación del artículo usado. Elimine el artículo y el embalaje de forma respetuosa con el medio ambiente.



El código de reciclaje se emplea para señalar los diferentes materiales para su retorno al ciclo de reciclaje.

El código se compone de un símbolo de reciclaje para el ciclo de aprovechamiento y un número que señala el material.

Indicaciones relativas a la garantía y la gestión de servicios

El artículo ha sido fabricado con gran esmero y sometido a controles constantes. Para el mismo, DELTA-SPORT HANDELS-KONTOR GmbH ofrece a los clientes finales particulares una garantía de tres años a contar desde la fecha de compra (periodo de garantía) con arreglo a las condiciones que se exponen a continuación. La garantía tiene validez únicamente para fallos del material y fabricación. La garantía no cubre las piezas sometidas a un desgaste normal y se consideran por ello piezas de desgaste (p. ej., pilas) así como tampoco a piezas frágiles como interruptores o piezas fabricadas en vidrio o cristal.

Se excluyen derechos derivados de esta garantía, si se ha realizado un uso incorrecto o abusivo del artículo o que no se encuentre dentro del marco del uso o ámbito de uso previstos o si no se ha observado lo recogido en el manual de instrucciones, a no ser que el cliente final demuestre que existen fallos del material o fabricación no derivados de una de las circunstancias expuestas anteriormente. Las demandas derivadas de la garantía sólo podrán presentarse dentro del periodo de garantía exhibiendo el comprobante de compra original. Le rogamos, por ello, que conserve el comprobante de compra original. El periodo de garantía no se verá prolongado por ningún tipo de reparación realizada con motivo de la garantía, la garantía legal o como gesto de buena voluntad. Esto se aplica también a las piezas sustituidas o reparadas. Por favor, dirija sus quejas primero a la línea telefónica del servicio de atención al cliente que se indica a continuación o póngase en contacto con nosotros por correo electrónico. Si el caso está cubierto por la garantía, a nuestra elección, repararemos o cambiaremos gratuitamente el artículo o le restituiremos el precio de compra del mismo. De la garantía no se derivan otros derechos.

Esta garantía no limitará sus derechos legales, especialmente los derechos de garantía frente al vendedor correspondiente.

Tramitación en caso de garantía

Para garantizar una rápida tramitación de su petición, le rogamos que siga las indicaciones siguientes:

- Durante todas las consultas tenga preparados el ticket de compra y el número del artículo (p. ej., IAN 123456_7890) como prueba de la compra.

- Encontrará el número del artículo en la placa de características del artículo, un grabado en el artículo, la portada de las instrucciones (parte inferior izquierda) o en la pegatina de la parte trasera o inferior del artículo.
- Si aparecieran fallos de funcionamiento u otras deficiencias, póngase en contacto primero con el departamento de servicio mencionado a continuación por teléfono o utilice nuestro formulario de contacto, podrá encontrarlo en la categoría Servicio de parkside-diy.com.
- A continuación podrá enviar un artículo reconocido como defectuoso, adjuntado el comprobante de compra (ticket de compra) e indicando el tipo de defecto y cuándo apareció, exento de franqueo a la dirección de servicio comunicada.



En parkside-diy.com podrá consultar y descargarse este y muchos otros manuales de instrucciones. Con este código QR accederá directamente a parkside-diy.com.

Seleccione su país y busque las instrucciones de manejo empleando el buscador. Indicando el número de artículo (p. ej., IAN 123456_7890) accederá a las instrucciones de manejo de su artículo.

IAN: 471971_2407

Gestión de servicios

- Ⓜ Servicio de atención al cliente en España
Teléfono: 900994940

Formulario de contacto en parkside-diy.com
Sede: Alemania

Congratulazioni!

Avete acquistato un articolo di alta qualità. Consigliamo di familiarizzare con l'articolo prima di cominciare ad utilizzarlo.



Leggere attentamente le seguenti istruzioni operative.

Utilizzare l'articolo solo nel modo descritto e per gli ambiti di applicazione indicati. Conservare accuratamente queste istruzioni operative. In caso di trasferimento dell'articolo a terzi, consegnare tutti i documenti insieme all'articolo.

Contenuto della fornitura (fig. A)

- 1 x piano di lavoro (1)
- 2 x morsetto (2)
- 1 x fermo parallelo (3)
- 1 x vite di regolazione (4)
- 4 x vite (5)
- 4 x dado (6)
- 8 x rondella elastica (7)
- 4 x dado con alette (8)
- 4 x brida piatta (9)
- 1 x leva di tensione con vite (10)
- 1 x istruzioni operative

Dati tecnici

Misure (piano di lavoro):
ca. 32 x 30 x 3,8 cm (L x l x A)



Portata massima: 5 kg



Data di produzione (mese/anno):
12/2024

Simboli e parole segnaletiche utilizzati



Segnale di divieto, indica a ogni utente di leggere attentamente le istruzioni operative e di metterle sempre a disposizione di tutti gli utenti.



Segnale di avvertenza generico, serve a indicare rischi e pericoli (ad es. rischio per la vita, di lesioni o di schiacciamento).

AVVERTENZA

La parola segnaletica indica un rischio con un grado di pericolosità elevato che, se non evitato, può avere come conseguenza la morte o una lesione grave.

Uso conforme alla destinazione

Questo articolo è destinato al solo uso privato come ausilio di taglio per un seghetto alternativo. L'articolo è adatto a tutti i seghetti alternativi disponibili in commercio e può essere fissato a un banco da lavoro con uno spessore massimo di 6 cm. Utilizzando il fermo parallelo è possibile tagliare pezzi con una larghezza di taglio di 17 cm al massimo.

Indicazioni di sicurezza

Importante: leggere attentamente le istruzioni operative e conservarle assolutamente!







Pericolo di morte!

- Tenere il materiale di imballaggio fuori dalla portata dei bambini. Rischio di soffocamento!



Pericolo di lesioni!

- Non apportare modifiche all'articolo.
- L'articolo non è concepito per essere usato da persone con ridotte capacità fisiche, sensoriali o mentali, o senza esperienza e/o conoscenze in merito, compresi i bambini, tranne nel caso in cui vengano sorvegliate da una persona responsabile della loro sicurezza o siano state dalla stessa istruite su come utilizzare l'articolo.
- Quando si usa l'articolo attenersi anche alle indicazioni del produttore del seghetto alternativo.
- Prima di ogni uso, controllare se l'articolo presenta danni o segni d'usura. Utilizzare l'articolo solo se in perfette condizioni.
- In caso di danni rilevati o presunti, l'articolo non può più essere utilizzato.

-     Per la propria sicurezza, quando si utilizza l'articolo indossare sempre protettori per l'udito, occhiali protettivi, un dispositivo di protezione delle vie respiratorie e guanti protettivi.
- Staccare sempre l'alimentazione elettrica del seghetto alternativo quando si montano o si sostituiscono parti sul seghetto o sull'articolo.
- Prima dell'uso, tutte le parti devono essere montate in maniera adeguata.
- I dispositivi di protezione non devono mai essere rimossi.
- Accertarsi che l'articolo sia stabile e mantenersi in equilibrio.
- Lavorare sempre in direzione contraria al corpo e non verso il corpo.
- Restare concentrati quando si sposta il pezzo da lavorare.

 **Prestare particolare attenzione – Pericolo di lesioni per i bambini!**

- I bambini non devono giocare con l'articolo.
- Informare i bambini in particolare del fatto che l'articolo non è un giocattolo.
- L'articolo non è una struttura per arrampicarsi o per giocare. Assicurarsi che le persone, in particolare i bambini, non usino l'articolo per sollevarsi.
- L'articolo non è adatto a essere usato come giocattolo e, quando non viene utilizzato, deve essere riposto in modo che non sia accessibile ai bambini.
- La pulizia e la manutenzione a cura dell'utente non devono essere eseguite da bambini.

 **Evitare danni agli oggetti!**

- Utilizzare la lama del seghetto alternativo adatta al materiale da lavorare. Chiedere eventualmente consulenza a un rivenditore specializzato.

Montaggio

Per il montaggio dell'articolo sono necessari i seguenti utensili, non inclusi nel contenuto della fornitura: una chiave inglese (apertura 10) e un seghetto alternativo.

1. Verificare che il contenuto della fornitura sia completo e che tutte le parti non presentino danni.
2. Montare gli accessori di fissaggio (5-9) al piano di lavoro (1) (fig. B).

Nota: utilizzare una chiave inglese adatta per serrare saldamente i dadi (6). Verificare di non stringere troppo i dadi a farfalla (8) in modo che le bride piatte (9) si possano ancora muovere.

3. Scegliere il lato del piano di lavoro su cui si desidera fissare il seghetto alternativo.
4. Far passare la lama del seghetto alternativo attraverso una delle due aperture sul piano di lavoro e appoggiare il seghetto sul piano di lavoro (fig. C).
5. Posizionare la lama del seghetto in modo che sia inserita centralmente e resti diritta all'interno dell'apertura (fig. C).
6. Fissare le bride piatte al seghetto e stringere i dadi a farfalla (fig. C).
7. Posizionare i fermi del piano di lavoro a filo del banco da lavoro (fig. D).
8. Spostare i morsetti (2) sui supporti e stringere i morsetti (fig. D).
9. Inserire la vite (10a) della leva di tensione (10) attraverso l'apertura del piano di lavoro e fissare la leva di tensione con la vite (fig. E).
10. Montare la vite di regolazione (4) insieme alla rondella (4a), facendo scorrere il fermo parallelo (3) sopra al bordo del banco da lavoro (fig. E).
11. Avvitare saldamente la vite di regolazione al fermo parallelo e al piano di lavoro (fig. E).

Nota: fare attenzione a non serrare troppo saldamente la vite di regolazione in modo che sia ancora possibile muovere il fermo parallelo.

12. Per regolare il fermo parallelo utilizzare la scala graduata del piano di lavoro (fig. E).
13. Quando si è raggiunta la regolazione desiderata, premere la leva di tensione verso il basso e serrare saldamente la vite di regolazione (fig. E).

Uso



AVVERTENZA **Pericolo di lesioni!**

Se il seghetto alternativo è in funzione, un utilizzo improprio può causare gravi lesioni a parti del corpo.

- Prima dell'uso leggere attentamente le istruzioni operative del seghetto alternativo e attenersi alle indicazioni del produttore.
- Staccare sempre l'alimentazione elettrica del seghetto alternativo prima di montare o smontare componenti.
- Verificare di utilizzare la lama del seghetto alternativo adatta al materiale da lavorare.
- Non afferrare mai la lama del seghetto alternativo.
- Quando si usa l'articolo utilizzare uno spingipezzo (non incluso nel contenuto della fornitura) per proteggersi da possibili lesioni.

1. Prima dell'uso verificare che il fermo parallelo sia montato correttamente (3).
2. Fornire una sufficiente alimentazione elettrica al seghetto alternativo in base a quanto specificato nelle indicazioni del produttore.
3. Accendere il seghetto.
4. Eseguire un'operazione di taglio sia con il fermo parallelo sia senza (fig. F e G).
5. Dopo l'uso spegnere immediatamente il seghetto.
6. Scollegare il seghetto dall'alimentazione elettrica.
7. Smontare il seghetto dall'articolo.
8. Smontare l'articolo dal banco da lavoro.

Conservazione, pulizia

In caso di mancato utilizzo, riporre l'articolo a temperatura ambiente in un luogo asciutto e pulito. Pulire solo con un panno asciutto. **IMPORTANTE!** Non utilizzare mai detergenti aggressivi.

Smaltimento



Smaltire l'articolo e i materiali della confezione nel rispetto delle attuali normative locali. Conservare i materiali della confezione (come ad es. i sacchetti) in modo che non siano raggiungibili per i bambini. Presso la propria amministrazione comunale o cittadina è possibile ottenere ulteriori informazioni sullo smaltimento dell'articolo alla fine del suo periodo di impiego. Smaltire l'articolo e la confezione nel rispetto dell'ambiente.



Il codice di riciclaggio serve per indicare i diversi materiali per il loro ritorno al ciclo di riutilizzo (recycling). Il codice è composto da un simbolo di riciclaggio per il ciclo di riutilizzo e da un numero che contraddistingue il materiale.

Avvertenze sulla garanzia e sulla gestione dei servizi di assistenza

L'articolo è stato prodotto con la massima cura e sotto un continuo controllo. DELTA-SPORT HANDELSKONTOR GmbH concede ai clienti finali privati, su questo articolo, tre anni di garanzia dalla data di acquisto (termine di garanzia) sulla base delle seguenti disposizioni. La garanzia vale per difetti del materiale o di fabbricazione. Questa garanzia non si estende a componenti del prodotto esposti a normale logorio, che possono pertanto essere considerati come componenti soggetti a usura (esempio capacità della batteria, calcificazione, lampade, pneumatici, filtri, spazzole...).

La garanzia non si estende altresì a danni che si verificano su componenti delicati (esempio interruttori, batterie, parti realizzate in vetro, schermi, accessori vari) nonché a danni derivanti dal trasporto o altri incidenti. Dalla presente garanzia sono escluse le richieste legate a casi di utilizzo non conforme oppure di abuso dell'articolo, oppure di utilizzo avvenuto non nell'ambito delle condizioni previste oppure del campo di impiego previsto, oppure in caso di non osservanza delle direttive riportate nelle istruzioni d'uso, a meno che il cliente non dimostri che sussista un vizio di materiale o di lavorazione che non sia riconducibile ad una delle circostanze riportate sopra. Le richieste di garanzia possono essere avanzate solo entro il relativo termine, su presentazione dello scontrino originale di acquisto. Si prega quindi di conservare lo scontrino originale. Il termine di garanzia non sarà prolungato a seguito di eventuali riparazioni effettuate sulla base della garanzia, della garanzia obbligatoria prevista per legge oppure di accondiscendenza. Ciò vale anche per le parti sostituite oppure riparate.

In caso di contestazione rivolgersi dapprima alla hotline di assistenza sotto indicata oppure mettersi in contatto con noi via e-mail. Laddove sussista un caso coperto dalla garanzia, l'articolo sarà – a nostra discrezione – da noi riparato gratuitamente, sostituito oppure sarà rimborsato il prezzo di acquisto. Non sussistono ulteriori diritti derivanti dalla garanzia.

I vostri diritti giuridici, in particolare i diritti di garanzia obbligatoria prevista dalla legge nei confronti del relativo venditore, non sono limitati dalla presente garanzia.

Evasione delle richieste di garanzia

Affinché la vostra richiesta di garanzia sia evasa rapidamente, attenersi alle seguenti indicazioni:

- Conservare lo scontrino e il codice articolo (ad es. IAN 123456_7890) per dimostrare l'acquisto e indicarli a ogni richiesta.

- Il codice articolo si trova sulla targhetta di tipo dell'articolo, è incisa sull'articolo, indicata sulla pagina iniziale delle istruzioni (in basso a sinistra) o sull'adesivo posto sul retro o nella parte inferiore dell'articolo.
- In caso di anomalie di funzionamento o altri difetti, contattare innanzitutto il reparto di assistenza indicato di seguito al telefono oppure compilando il modulo di contatto su parksidediy.com nella sezione Assistenza.
- Allegando la prova di acquisto (scontrino) e descrivendo il difetto e il modo in cui si è presentato, potrete spedire gratuitamente l'articolo all'indirizzo dell'assistenza che vi verrà indicato.



Su parksidediy.com potete visualizzare e scaricare questi e molti altri manuali. Con questo codice QR si raggiunge direttamente il sito parksidediy.com.

Scegliere il Paese e cercare le operative la finestra di ricerca. Immettendo il codice articolo (ad es. IAN 123456_7890) si arriva alle operative specifiche dell'articolo.

IAN: 471971_2407

Gestione dei servizi di assistenza

IT Assistenza clienti Italia
Telefono: 800172663

MT Assistenza clienti Malta
Telefono: 80065168

Modulo di contatto su parksidediy.com
Sede: Germania

Congratulations!

You have chosen to purchase a high-quality product. Familiarise yourself with the product before using it for the first time.



Read the following operating instructions carefully.

Use the product only as described and only for the given areas of application. Store these operating instructions carefully.

When passing the product on to third parties, please also hand over all accompanying documents.

Package contents (Fig. A)

- 1 x worktop (1)
- 2 x clamp (2)
- 1 x parallel stop (3)
- 1 x locking screw (4)
- 4 x screw (5)
- 4 x nut (6)
- 8 x spring washer (7)
- 4 x wing nut (8)
- 4 x clamping jaws (9)
- 1 x clamping lever with screw (10)
- 1 x operating instructions

Technical data

Dimensions (worktop):
approx. 32 x 30 x 3.8cm (L x W x H)



Max. load: 5kg



Date of manufacture (month/year):
12/2024

Symbols and signal words used



Mandatory symbol, instructs each user to carefully read through the operating instructions before use and to always make them available for all users.



General caution sign, serves to identify dangers and hazards (e.g. risks to life, danger of injury or crushing).

WARNING

This signal word indicates a hazard with a high risk level, which, if not avoided, can result in death or serious injury.

Intended use

This product is intended as a cutting aid for using a jigsaw for private use. The product is suitable for all standard jigsaws and can be attached to a work table with a maximum thickness of 6cm. With the help of the parallel stop, cuts with a cutting width of up to max 17cm can be carried out.

Safety information

Important: please read the operating instructions carefully and keep them for future reference!



Life-threatening hazard!

- Never leave children unattended with the packaging materials. There is a risk of suffocation!



Risk of injury!

- No modifications may be made to the product!
- The product is not intended for use by persons (including children) with impaired physical, sensory or mental capabilities or with a lack of experience and/or knowledge, unless they are supervised by an individual responsible for their safety or have been instructed by that individual on how to use the product.
- Please also observe the instructions from the jigsaw manufacturer when using the product.
- Check the product for damage or wear before each use. Use the product only if it is in perfect condition!
- The product may no longer be used if it is damaged or you suspect it is damaged.

-     For your own safety, always wear hearing protection, eye protection, a face mask and protective gloves when working with the product.
- Cut the power supply to the jigsaw when you are mounting or changing parts of the jigsaw or the product.
- All parts must be properly mounted before use.
- Protective equipment may never be removed.
- Ensure that the product is standing firmly and keep your balance.
- Always work away from your body and not towards it.
- Maintain your concentration when guiding the piece to be cut.

Extra caution – risk of injury to children!

- Children must not be allowed play with the product.
- Point out to children specifically that the product is not a toy.
- The product is not a toy or a climbing apparatus! Ensure that persons, especially children, do not pull themselves up on the product.
- The product is not suitable as play equipment and must be stored somewhere that is inaccessible to children when not in use.
- Cleaning and maintenance must not be carried out by children.

Preventing damage to the product!

- Use the correct jigsaw blade for the material to be processed. Enquire at a specialist shop if necessary.

Assembly

To assemble the product you require the following tools (not included in the package contents): a suitable spanner (spanner width 10) and a jigsaw.

1. Make sure that the package contents are complete and that all parts are undamaged.
2. Attach the mounting accessories (5–9) to the worktop (1) (Fig. B).
Note: use a suitable spanner to tighten the nuts (6). Make sure that you do not fasten the wing nuts (8) too tightly, so that the clamping jaws (9) can still move.
3. Choose a side of the worktop that you would like to attach the jigsaw to.
4. Guide the jigsaw blade through one of the two openings on the worktop and place the jigsaw on the worktop (Fig. C).
5. Position the jigsaw blade in the centre and straight within the opening (Fig. C).
6. Attach the clamping jaws to the jigsaw and tighten the wing nuts (Fig. C).
7. Place the stops of the worktop so that they are flush with your work table (Fig. D).
8. Slide the clamps (2) onto the brackets and tighten the clamps (Fig. D).
9. Guide the screw (10a) of the clamping lever (10) through the opening of the worktop and attach the clamping lever with the screw (Fig. E).
10. Mount the locking screw (4) together with the washer (4a), by pushing the parallel stop (3) out past the edge of the work table (Fig. E).
11. Screw the locking screw tight to the parallel stop and to the worktop (Fig. E).
Note: make sure not to fasten the locking screw too tightly, so that the parallel stop can still move.
12. Use the measuring scale on the worktop to align the parallel stop (Fig. E).
13. Once the correct alignment has been achieved, press the clamping lever down and tighten the locking screw (Fig. E).

Use



WARNING **Risk of injury!**

When the jigsaw is in operation, improper use can lead to serious injuries to body parts.

- Read the operating instructions for the jigsaw carefully before use and follow the manufacturer's instructions.
- Cut the power supply to the jigsaw before unmounting or changing parts.
- Make sure to use the correct jigsaw blade for the material to be processed.
- Never touch the free-standing jigsaw blade.
- Use a push rod when using the product (not included in the package contents) to protect yourself from potential injuries.

1. Check that the parallel stop (3) is mounted correctly before use.
2. Ensure that there is a sufficient electricity supply for the jigsaw in accordance with the information provided by the manufacturer.
3. Switch the jigsaw on.
4. Carry out a cut both with and without the parallel stop (Fig. F and G).
5. Switch the jigsaw off immediately after use.
6. Cut off the power supply to the jigsaw.
7. Unmount the jigsaw from the product.
8. Unmount the product from the work table.

Storage, cleaning

When not in use, always store the product clean and dry at room temperature. Wipe clean with a dry cloth only.

IMPORTANT! Never clean the product with harsh cleaning agents.

Disposal



Dispose of the product and packaging materials in accordance with current local regulations.

Store the packaging materials (foil bags, for example) out of the reach of children. For further information about disposal of the product no longer needed, contact your local council. Dispose of the product and the packaging in an environmentally friendly manner.



The Recycling Code distinguishes different materials to be returned for recycling. The Code consists of the recycling symbol for the recycling process and a number that identifies the material.

Notes on the guarantee and service handling

The product was produced with great care and under continuous quality control. DELTA-SPORT HANDELSKONTOR GmbH gives private end customers a three-year guarantee on this product from the date of purchase (guarantee period) in accordance with the following provisions. The guarantee is only valid for material and manufacturing defects. The guarantee does not cover parts that are subject to normal wear and tear and that are thus considered wear parts (e.g. batteries) and it does not cover fragile parts such as switches or parts that are made of glass. Claims under this guarantee are excluded if the product has been used incorrectly, improperly, or contrary to the intended purpose, or if the provisions in the instructions for use were not observed, unless the end customer proves that a material or manufacturing defect exists that was not caused by one of the aforementioned circumstances.

Claims under the guarantee can only be made within the guarantee period by presenting the original sales receipt. Please therefore keep the original sales receipt. The guarantee period is not extended by any repairs carried out under the guarantee, under statutory guarantees, or as a gesture of goodwill. This also applies to replaced and repaired parts. If you wish to make a claim please first contact the service hotline mentioned below or contact us by e-mail. If there is a guarantee case, then the product will be repaired or replaced free of charge to you or the purchase price will be refunded, depending on our choice. There are no further rights from the guarantee. Your legal rights, in particular guarantee claims against the respective seller, are not limited by this guarantee.

Guarantee handling

To ensure rapid processing of your case please follow the following instructions:

- For all inquiries keep the sales receipt and product number (e.g. IAN 123456_7890) handy as proof of purchase.
- You will find the product number on the product label, on an engraving on the product, on the title page of your instructions (bottom left), or on the sticker on the back or bottom of the product.
- Should any functional problem or other defects occur, first contact the service department named below by telephone or use our contact form, which you will find at parkside-diy.com under service categories.
- Once the product is determined to be defective, you can then attach the proof of purchase (sales receipt) and state the nature of the defect and when it occurred and send it, postage free for you, to the address of the service department of which you have been notified.



At parkside-diy.com you can find and download these and many other manuals. With this QR code you can directly access parkside-diy.com. Select your country and

use the search template to look for the operating instructions. By entering the product number (e.g. IAN 123456_7890) you access the operating instructions for your product.

IAN: 471971_2407

Service handling

- **GB** Customer Service United Kingdom
Telephone: 08000518970
- **MT** Customer service Malta
Telephone: 80065168

Contact form at parkside-diy.com
Location: Germany

Herzlichen Glückwunsch!
Mit Ihrem Kauf haben Sie sich für einen hochwertigen Artikel entschieden. Machen Sie sich vor der ersten Verwendung mit dem Artikel vertraut.



Lesen Sie hierzu aufmerksam die nachfolgende Bedienungsanleitung und die Sicherheitshinweise.

Benutzen Sie den Artikel nur wie beschrieben und für die angegebenen Einsatzbereiche. Bewahren Sie diese Bedienungsanleitung gut auf. Händigen Sie alle Unterlagen bei Weitergabe des Artikels an Dritte ebenfalls mit aus.

Lieferumfang (Abb. A)

- 1 x Arbeitsplatte (1)
- 2 x Zwinge (2)
- 1 x Parallelanschlag (3)
- 1 x Feststellschraube (4)
- 4 x Schraube (5)
- 4 x Schraubenmutter (6)
- 8 x Federring (7)
- 4 x Flügelmutter (8)
- 4 x Spannpratze (9)
- 1 x Spannhebel mit Schraube (10)
- 1 x Bedienungsanleitung

Technische Daten

Maße (Arbeitsplatte):
ca. 32 x 30 x 3,8 cm (L x B x H)



Max. Belastung: 5 kg



Herstellungsdatum (Monat/Jahr):
12/2024

Verwendete Symbole und Signalwörter



Gebotszeichen, weist jeden Benutzer darauf hin, die Bedienungsanleitung vor dem Gebrauch sorgfältig durchzulesen und für alle Benutzer stets zur Verfügung zu stellen.



Allgemeines Warnzeichen, dient der Kennzeichnung von Gefahren und Gefährdungen (z. B. Lebens-, Verletzungs- oder Quetschgefahren).

WARNING

Das Signalwort bezeichnet eine Gefährdung mit einem hohen Risikograd, die, wenn sie nicht vermieden wird, den Tod oder eine schwere Verletzung zur Folge haben kann.

Bestimmungsgemäße Verwendung

Dieser Artikel ist als Schneidehilfe für den Einsatz einer Stichsäge im privaten Gebrauch bestimmt. Der Artikel ist für alle handelsüblichen Stichsägen geeignet und lässt sich an einem Arbeitstisch mit einer maximalen Dicke von 6 cm befestigen. Mithilfe des Parallelanschlags lassen sich Schnitte mit einer Schnittbreite bis max. 17 cm vornehmen.

Sicherheitshinweise

Wichtig: Lesen Sie diese Bedienungsanleitung sorgfältig und bewahren Sie sie unbedingt auf!



Lebensgefahr!

- Lassen Sie Kinder nie unbeaufsichtigt mit dem Verpackungsmaterial. Es besteht Erstickungsgefahr!



Verletzungsgefahr!

- Es dürfen keine Modifikationen am Artikel vorgenommen werden!
- Der Artikel ist nicht dafür bestimmt, durch Personen (einschließlich Kinder) mit eingeschränkten physischen, sensorischen oder geistigen Fähigkeiten oder an einem Mangel an Erfahrung und/oder Wissen benutzt zu werden, es sei denn, sie werden durch eine für ihre Sicherheit zuständige Person beaufsichtigt oder erhalten von ihr Anweisungen, wie der Artikel zu benutzen ist.

- Beachten Sie bei der Verwendung des Artikels auch die Herstellerhinweise der Stichsäge.
- Prüfen Sie den Artikel vor jedem Gebrauch auf Beschädigungen oder Abnutzungen. Der Artikel darf nur in einwandfreiem Zustand verwendet werden!
- Bei festgestellten oder vermuteten Schäden darf der Artikel nicht mehr verwendet werden.
-     Tragen Sie zur eigenen Sicherheit immer einen Gehörschutz, eine Schutzbrille, einen Atemschutz und Schutzhandschuhe, wenn Sie mit dem Artikel arbeiten.
- Unterbrechen Sie die Stromzufuhr der Stichsäge, wenn Sie Teile an der Stichsäge oder am Artikel montieren oder wechseln.
- Alle Teile müssen sachgerecht vor der Verwendung montiert sein.
- Schutzvorrichtungen dürfen niemals entfernt werden.
- Achten Sie auf einen sicheren Stand des Artikels und halten Sie ihr Gleichgewicht.
- Arbeiten Sie stets vom Körper weg und nicht auf ihn zu.
- Bleiben Sie konzentriert beim Führen des zu bearbeitenden Werkstücks.

Besondere Vorsicht – Verletzungsgefahr für Kinder!

- Kinder dürfen nicht mit dem Artikel spielen.
- Weisen Sie Kinder insbesondere darauf hin, dass der Artikel kein Spielzeug ist.
- Der Artikel ist kein Kletter- oder Spielgerät! Stellen Sie sicher, dass sich Personen, insbesondere Kinder, nicht an dem Artikel hochziehen.
- Der Artikel ist nicht als Spielgerät geeignet und muss bei Nichtgebrauch für Kinder unzugänglich gelagert werden.
- Reinigung und Benutzer-Wartung dürfen nicht von Kindern durchgeführt werden.

Vermeidung von Sachschäden!

- Verwenden Sie das korrekte Stichsägeblatt für das zu bearbeitende Material. Erkundigen Sie sich nötigenfalls im Fachhandel.

Montage

Für die Montage des Artikels benötigen Sie folgende, nicht im Lieferumfang enthaltene Werkzeuge: einen geeigneten Schraubenschlüssel (Schlüsselweite 10) und eine Stichsäge.

1. Vergewissern Sie sich, dass der Lieferumfang vollständig und alle Teile unbeschädigt sind.
 2. Fixieren Sie das Befestigungszubehör (5-9) auf der Arbeitsplatte (1) (Abb. B).
- Hinweis:** Verwenden Sie einen geeigneten Schraubenschlüssel, um die Schraubmutter (6) festzuziehen. Achten Sie darauf, die Flügelmuttern (8) nicht zu fest zu drehen, damit die Spannpratzen (9) noch beweglich bleiben.
3. Wählen Sie eine Seite der Arbeitsplatte, auf der Sie die Stichsäge befestigen möchten.
 4. Führen Sie das Stichsägeblatt durch eine der beiden Öffnungen auf der Arbeitsplatte und stellen Sie die Stichsäge auf der Arbeitsplatte ab (Abb. C).
 5. Positionieren Sie das Stichsägeblatt mittig und gerade innerhalb der Öffnung (Abb. C).
 6. Befestigen Sie die Spannpratzen an der Stichsäge und ziehen Sie die Flügelmutter fest. (Abb. C).
 7. Legen Sie die Anschläge der Arbeitsplatte an Ihrem Arbeitstisch bündig an (Abb. D).
 8. Schieben Sie die Zwingen (2) auf die Halterungen und drehen Sie die Zwingen fest (Abb. D).
 9. Führen Sie die Schraube (10a) des Spannhebels (10) durch die Öffnung der Arbeitsplatte und befestigen Sie den Spannhebel mit der Schraube (Abb. E).

10. Montieren Sie die Feststellschraube (4) samt Unterlegscheibe (4a), indem Sie den Parallelanschlag (3) über die Arbeitstischkante hinausschieben (Abb. E).
 11. Schrauben Sie die Feststellschraube am Parallelanschlag und an der Arbeitsplatte fest (Abb. E).
- Hinweis:** Achten Sie darauf, die Feststellschraube nicht zu fest anzuziehen, damit der Parallelanschlag noch beweglich bleibt.
12. Nutzen Sie die Maßskala der Arbeitsplatte zur Ausrichtung des Parallelanschlags (Abb. E).
 13. Bei gewünschter Ausrichtung drücken Sie den Spannebel nach unten und ziehen Sie die Feststellschraube fest (Abb. E).

Verwendung



WARNUNG

Verletzungsgefahr!

Ist die Stichsäge im Betrieb, kann es bei unsachgemäßem Gebrauch zu schweren Verletzungen an Körperteilen kommen.

- Lesen Sie vor der Verwendung aufmerksam die Bedienungsanleitung der Stichsäge und befolgen Sie die Herstellerhinweise.
- Unterbrechen Sie die Stromzufuhr der Stichsäge, bevor Sie Teile wechseln oder demontieren.
- Achten Sie darauf, das richtige Stichsägeblatt für das zu bearbeitende Material zu verwenden.
- Greifen Sie niemals in das freistehende Stichsägeblatt.
- Verwenden Sie für die Benutzung des Artikels einen Schiebestock (nicht im Lieferumfang enthalten), um sich vor möglichen Verletzungen zu schützen.

1. Prüfen Sie vor der Verwendung den korrekt montierten Parallelanschlag (3).
2. Sorgen Sie für eine ausreichende Stromzufuhr gemäß Herstellerinformation der Stichsäge.

3. Schalten Sie die Stichsäge ein.
4. Führen Sie einen Schnitt sowohl mit als auch ohne Parallelanschlag durch (Abb. F und G).
5. Schalten Sie die Stichsäge umgehend nach Gebrauch aus.
6. Trennen Sie die Stromzufuhr zur Stichsäge.
7. Demontieren Sie die Stichsäge vom Artikel.
8. Demontieren Sie den Artikel vom Arbeitstisch.

Lagerung, Reinigung

Lagern Sie den Artikel bei Nichtbenutzung immer trocken und sauber bei Raumtemperatur. Nur mit einem trockenen Reinigungstuch sauber wischen. **WICHTIG!** Nie mit scharfen Reinigungsmitteln reinigen.

Hinweise zur Entsorgung



Entsorgen Sie den Artikel und die Verpackungsmaterialien entsprechend den aktuellen örtlichen Vorschriften. Bewahren Sie Verpackungsmaterialien (wie z. B. Folienbeutel) für Kinder unerreichbar auf. Weitere Informationen zur Entsorgung des ausgehenden Artikels erhalten Sie bei Ihrer Gemeinde- oder Stadtverwaltung. Entsorgen Sie den Artikel und die Verpackung umweltschonend.



Der Recycling-Code dient der Kennzeichnung verschiedener Materialien zur Rückführung in den Wiederverwertungskreislauf (Recycling). Der Code besteht aus einem Recyclingsymbol für den Wertungskreislauf und einer Nummer, die das Material kennzeichnet.

Hinweise zur Garantie und Serviceabwicklung

Der Artikel wurde mit großer Sorgfalt und unter ständiger Kontrolle produziert. DELTA-SPORT HANDELSKONTOR GmbH räumt privaten Endkunden auf diesen Artikel drei Jahre Garantie ab Kaufdatum (Garantiefrist) nach Maßgabe der folgenden Bestimmungen ein. Die Garantie gilt nur für Material- und Verarbeitungsfehler. Die Garantie erstreckt sich nicht auf Teile, die der normalen Abnutzung unterliegen und deshalb als Verschleißteile anzusehen sind (z. B. Batterien) sowie nicht auf zerbrechliche Teile wie Schalter oder Teile, die aus Glas gefertigt sind.

Ansprüche aus dieser Garantie sind ausgeschlossen, wenn der Artikel unsachgemäß oder missbräuchlich oder nicht im Rahmen der vorgesehenen Bestimmung oder des vorgesehenen Nutzungsumfanges verwendet wurde oder Vorgaben in der Anleitung/Anweisung nicht beachtet wurden, es sei denn, der Endkunde weist nach, dass ein Material- oder Verarbeitungsfehler vorliegt, der nicht auf einem der vorgenannten Umstände beruht.

Ansprüche aus der Garantie können nur innerhalb der Garantiefrist unter Vorlage des Originalkassenbelegs geltend gemacht werden. Bitte bewahren Sie deshalb den Originalkassenbeleg auf. Die Garantiefrist wird durch etwaige Reparaturen aufgrund der Garantie, gesetzlicher Gewährleistung oder Kulanz nicht verlängert. Dies gilt auch für ersetzte und reparierte Teile.

Bitte wenden Sie sich bei Beanstandungen zunächst an die untenstehende Service-Hotline oder setzen Sie sich per E-Mail mit uns in Verbindung. Liegt ein Garantiefall vor, wird der Artikel von uns – nach unserer Wahl – für Sie kostenlos repariert, ersetzt oder der Kaufpreis erstattet. Weitere Rechte aus der Garantie bestehen nicht.

Ihre gesetzlichen Rechte, insbesondere Gewährleistungsansprüche gegenüber dem jeweiligen Verkäufer, werden durch diese Garantie nicht eingeschränkt.

Abwicklung im Garantiefall

Um eine schnelle Bearbeitung Ihres Anliegen zu gewährleisten, folgen Sie bitte den folgenden Hinweisen:

- Bitte halten Sie für alle Anfragen den Kassenbon und die Artikelnummer (z. B. IAN 123456_7890) als Nachweis für den Kauf bereit.
- Die Artikelnummer entnehmen Sie bitte dem Typenschild am Artikel, einer Gravur am Artikel, dem Titelblatt Ihrer Anleitung (unten links) oder dem Aufkleber auf der Rück- oder Unterseite des Artikels.
- Sollten Funktionsfehler oder sonstige Mängel auftreten, kontaktieren Sie zunächst die nachfolgend benannte Serviceabteilung telefonisch oder nutzen Sie unser Kontaktformular, das Sie auf parkside-diy.com in der Kategorie Service finden.
- Einen als defekt erfassten Artikel können Sie dann unter Beifügung des Kaufbelegs (Kassenbon) und der Angabe, worin der Mangel besteht und wann er aufgetreten ist, für Sie portofrei an die Ihnen mitgeteilte Serviceanschrift übersenden.



Auf parkside-diy.com können Sie diese und viele weitere Handbücher einsehen und herunterladen. Mit diesem QR-Code gelangen Sie direkt auf parkside-diy.com.

Wählen Sie Ihr Land aus, und suchen Sie über die Suchmaske nach den Anleitungen.

Mittels Eingabe der Artikelnummer
(z. B. IAN 123456_7890) gelangen
Sie zur Anleitung für Ihren Artikel.

IAN: 471971_2407

Serviceabwicklung

Ⓓ🇪 Kundenservice Deutschland

Telefon: 08008855300

Ⓐ🇹 Kundenservice Österreich

Telefon: 0800447750

Ⓒ🇭 Kundenservice Schweiz

Telefon: 0800563601

Kontaktformular auf parkside-diy.com

Sitz: Deutschland

DELTA-SPORT HANDELSKONTOR GMBH

Wragekamp 6 • 22397 Hamburg

GERMANY



12/2024

Delta-Sport-Nr.: ST-16013

11.06.2024 / AM 9:15

IAN 471971_2407

5 