

OWIM GmbH & Co. KG

Stiftsbergstraße 1
74167 Neckarsulm
GERMANY

Model No.: HG12903

Version: 04/2025

IAN 478291_2410





2-IN-1 CAR CREEPER & STOOL

(GB)

2-IN-1 CAR CREEPER & STOOL

User manual

(HU)

GURULÓS ALÁFEKVŐ ÉS SZERELŐSZÉK

Használati útmutató

(SI)

MONTAŽNA DESKA NA KOLESIH IN STOLČEK ZA DELAVNICO

Navodila za uporabo

(CZ)

DÍLENSKÉ LEHÁTKO 2 V 1

Návod k použití

(SK)

MONTÁŽNA DOSKA NA KOLESÁCH A STOLČEK

Používateľská príručka

(DE) (AT) (CH)

MONTAGE-ROLLBRETT UND WERKSTATTHOCKER

Bedienungsanleitung

GB	User manual	Page	9
HU	Használati útmutató	Oldal	19
SI	Navodila za uporabo	Stran	30
CZ	Návod k použití	Strana	42
SK	Používateľská príručka	Strana	52
DE/AT/CH	Bedienungsanleitung	Seite	62

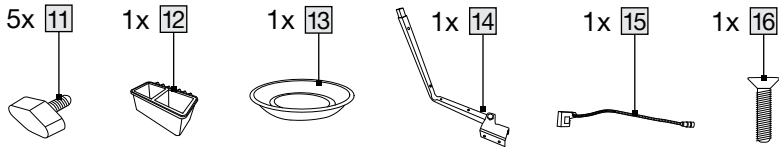
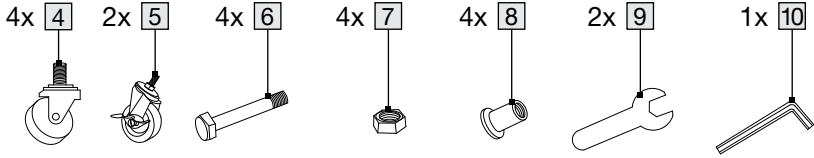
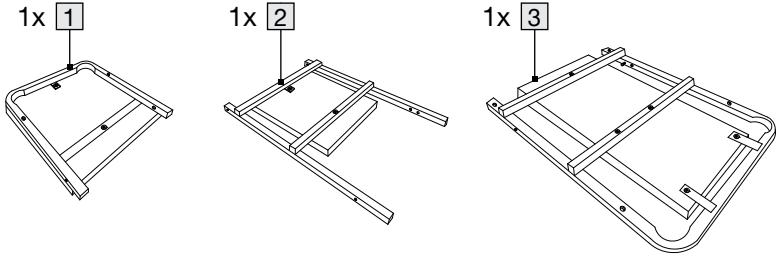
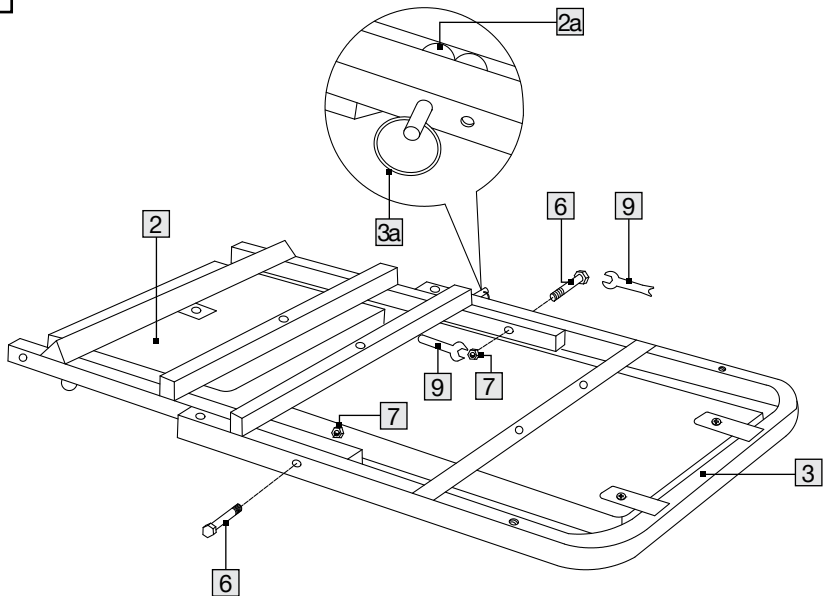
A**B**

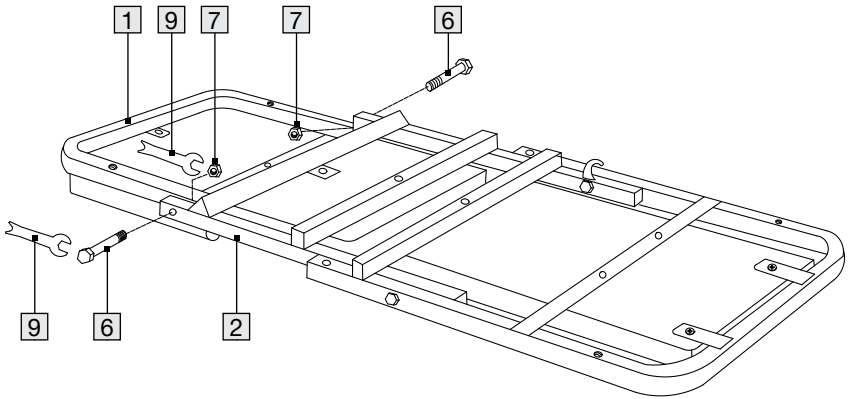
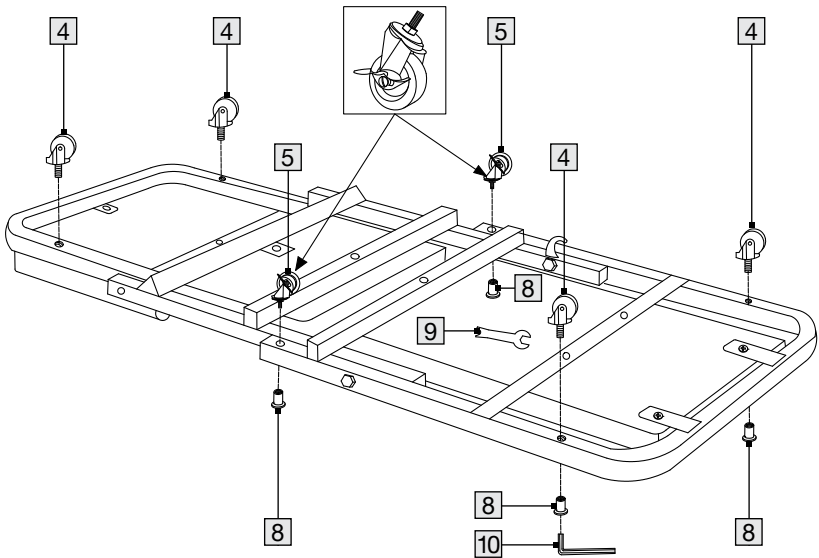
C**D**

E

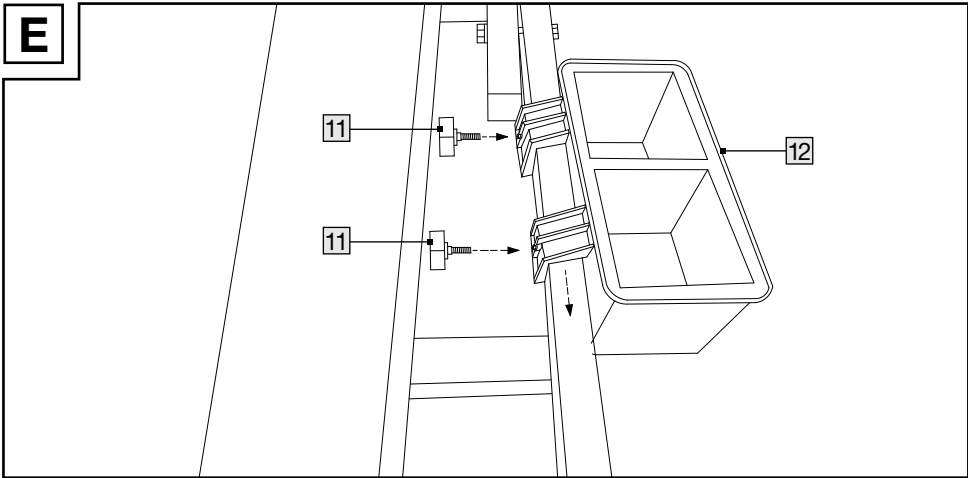

F1

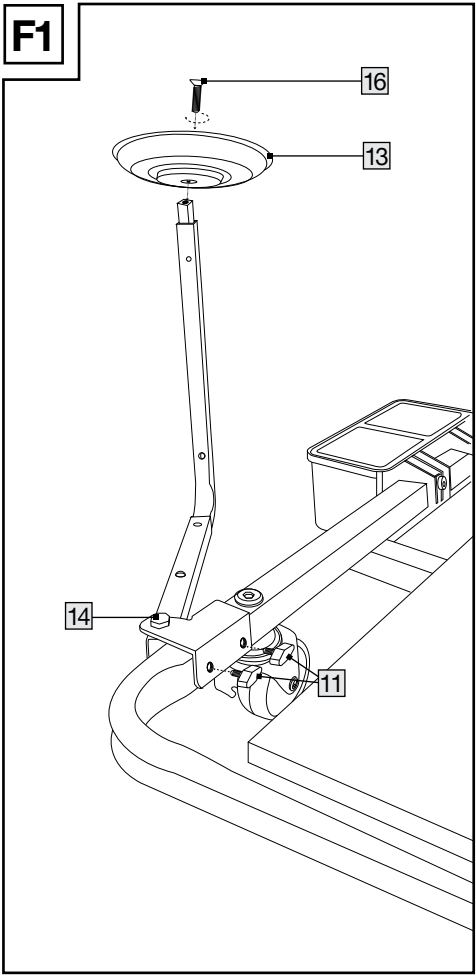

F2

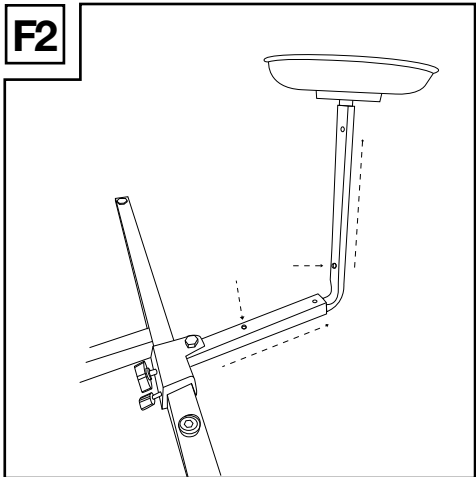

F3

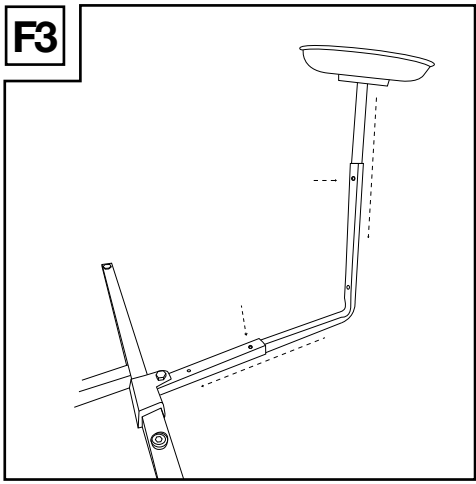

G

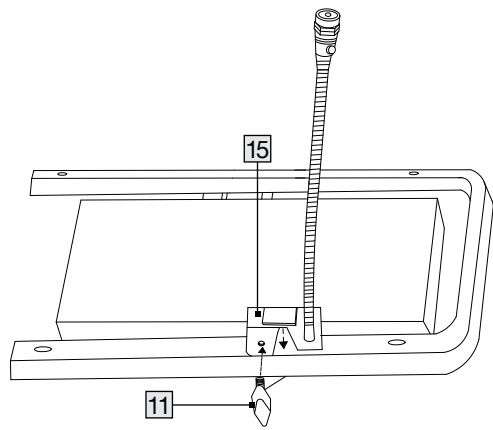

H1

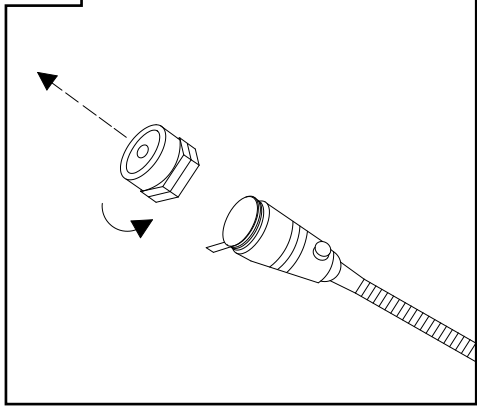

H2

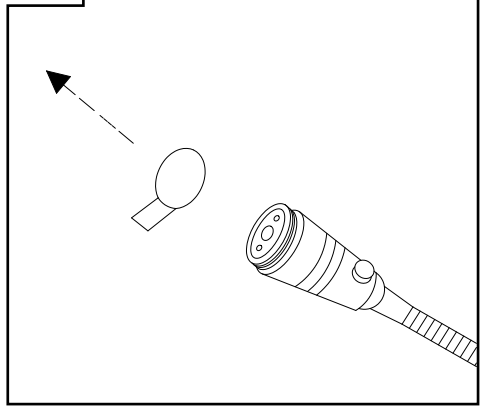

H3

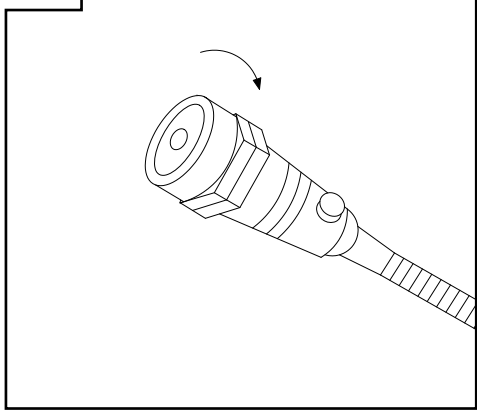

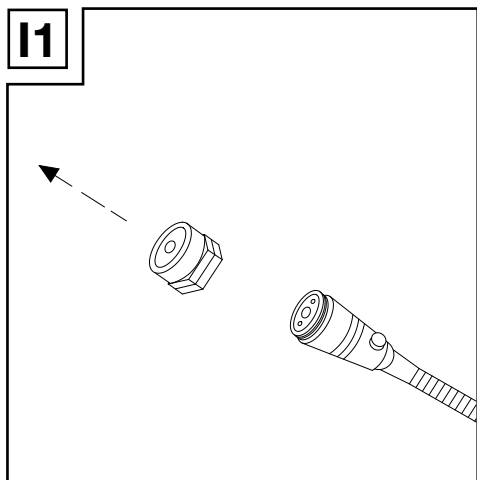
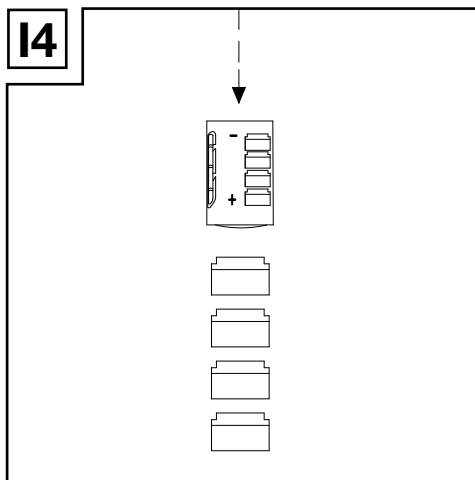
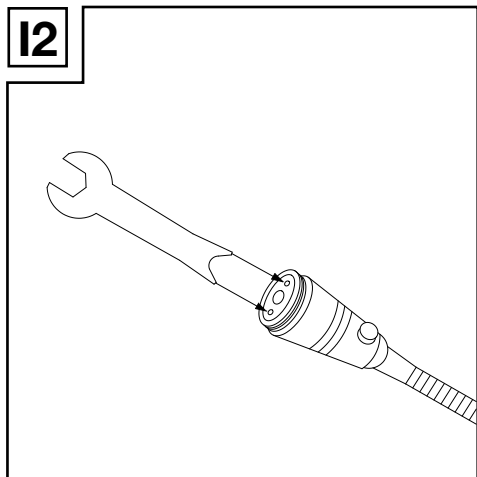
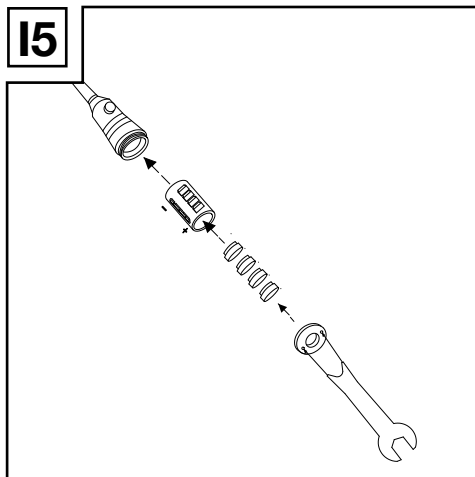
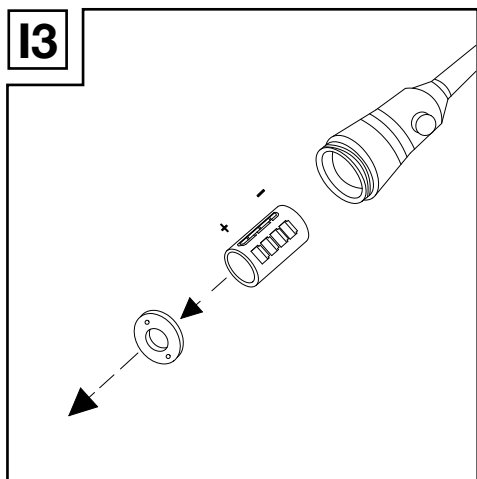
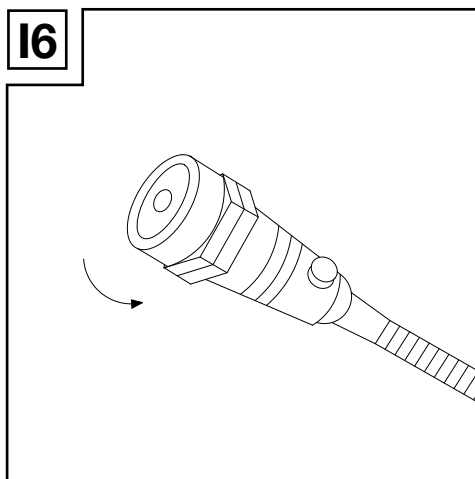
11**14****12****15****13****16**

J

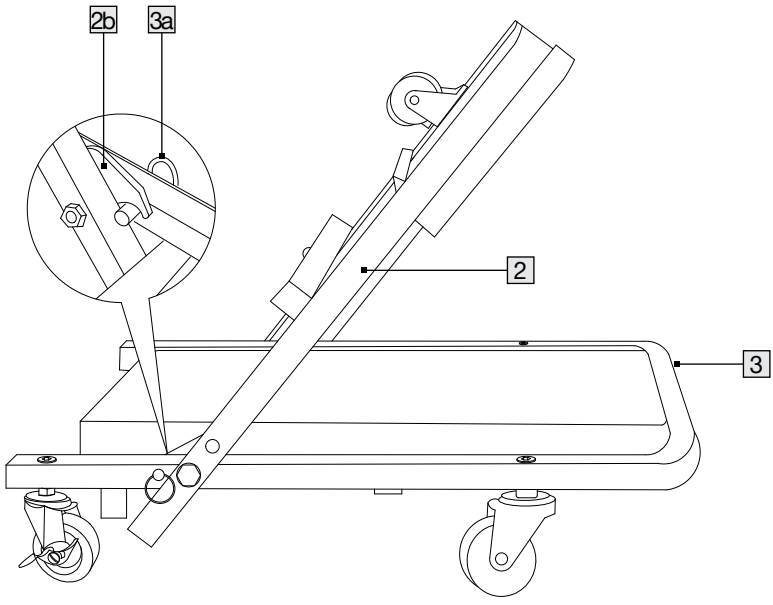



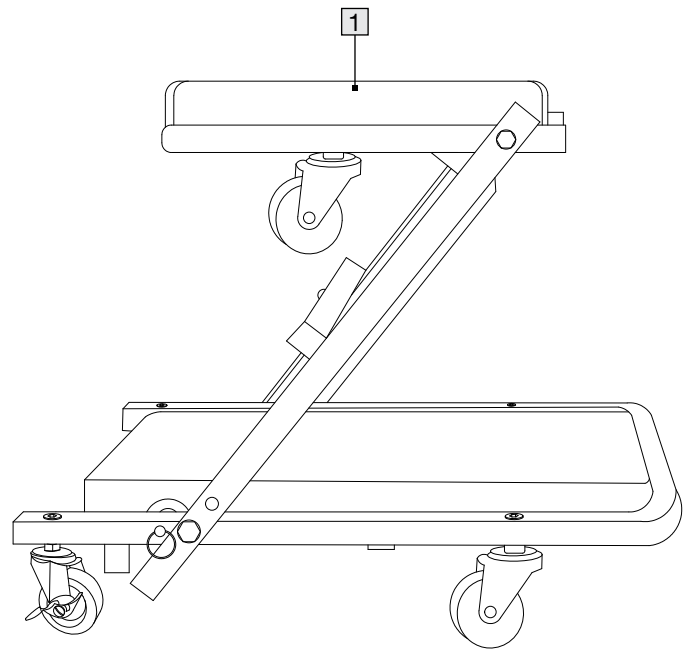



K



Introduction	Seite	10
Package contents	Seite	10
Technical data	Seite	10
Intended use	Seite	11
Symbols and key words	Seite	11
Safety instructions	Seite	11
Safety instructions for batteries / rechargeable batteries	Seite	12
Notes for coin/button cell batteries	Seite	13
Non-obvious symptoms that might occur because of battery ingestion	Seite	14
Safety information	Seite	15
Assembly	Seite	15
Use	Seite	16
Using the product as a stool	Seite	16
Using the product as a creeper	Seite	16
Maintenance	Seite	16
Storage and cleaning	Seite	17
Disposal	Seite	17
Warranty	Seite	17
Warranty claim procedure	Seite	18
Service	Seite	18

List of pictograms used

















	Safety information Instruction manual
	Direct current / voltage
	Battery (Button cell) included
	CE mark indicates conformity with relevant EU directives applicable for this product.
 	Warning! The product contains coin cell. Hazardous if swallowed – note the instructions.

2-IN-1 CAR CREEPER & STOOL

● Introduction

We congratulate you on the purchase of your new product. You have chosen a high quality product. Familiarise yourself with the product before using it for the first time. In addition, please carefully refer to the operating instructions and the safety advice below. Only use the product as instructed and only for the indicated field of application. Keep these instructions in a safe place. If you pass the product on to anyone else, please ensure that you also pass on all the documentation with it.

● Package contents

- 1 x Upper frame 
- 1 x Central frame 
- 1 x Lower frame 
- 4 x Castor 
- 2 x Castor with brakes 
- 4 x Bolts 
- 4 x Nuts 
- 4 x Insert nuts 
- 2 x Wrench 
- 1 x Allen key 
- 5 x Clamping nuts 
- 1 x Small part box 
- 1 x Storage tray 
- 1 x Storage tray holder 
- 1 x LED light
(with magnetic plate holder) 
- 1 x Screw 
- 1 x Operating instructions

● Technical data

Operating

voltage: 6 Volts 

Batteries: Non-Lithium battery (non-rechargeable), 4 x 1.5 V , type LR44

Input power: 0.4 W

Bulbs: 3 x LED

Dimensions:

Stool: Approx. 58 x 41.5 x 43 cm
(L x W x H)

Creeper: Approx. 121 x 41.5 x 13 cm
(L x W x H)



Max. load (stool): 120 kg



Max. load (creeper):
150 kg



Date of manufacture
(month/year): 04/2025

● Intended use

This product is intended to provide an aid for occasional work while lying down or sitting. It is only designed for private use.

● Symbols and key words



Mandatory sign, advises the user to read the operating instructions carefully before use and ensure they are always available to all users.



General warning sign, indicates hazards and risks (e.g. risk of death, injury or crushing).



Warning sign, indicates the risk of trapped fingers.

DANGER

Indicates a high-risk hazard which may result in death or serious injury if not avoided.



Safety instructions

BEFORE USING THIS DEVICE, PLEASE READ THE DIRECTIONS FOR USE! PLEASE KEEP THE DIRECTIONS FOR USE IN A SAFE PLACE!

⚠ CAUTION! Beware of sharp edges.

⚠ CAUTION! RISK OF INJURY!

■ **KEEP THE PRODUCT OUT OF THE REACH OF CHILDREN. THIS PRODUCT IS NOT A TOY!**

This product should never be used by children unsupervised.

⚠ WARNING!

KEEP OUT OF REACH OF CHILDREN!
Swallowing can lead to chemical burns, perforation of soft tissue, and death. Severe burns can occur within 2 hours of ingestion. Seek medical attention immediately.



⚠ DANGER TO LIFE AND RISK OF ACCIDENT FOR TODDLERS AND CHILDREN! Never

leave children alone and unsupervised with the packaging material.

- There is a risk of suffocation from the packaging material. Children often underestimate risks. Always keep children away from the product.

⚠ WARNING! CONTAINS SWALLOWABLE BUTTON/COIN CELLS! CHOKING HAZARD!

- This product can be used by children aged from 8 years and above and persons with reduced physical, sensory or mental capabilities or lack of experience and knowledge

if they have been given supervision or instruction concerning use of the product in a safe way and understand the hazards involved.

Children shall not play with the product.

Cleaning and user maintenance shall not be made by children without supervision.

- Never expose the product to high temperatures, water or moisture as this may damage the product.
- Keep the LED light clean and dry. Fluids could damage the LED light.
- Keep away from electrical current and electrically charged pins to prevent damage to the chip.
- Do not put the product under tension. Keep the product away from electrical pins. Otherwise, the product's built-in chip might be damaged.
- The light source contained in this luminaire shall only be replaced by the manufacturer or his service agent or a similar qualified person.

- Different types of batteries are not to be mixed.
- New and used batteries are not to be mixed.



Safety instructions for batteries / rechargeable batteries

- **DANGER TO LIFE!** Keep batteries / rechargeable batteries out of reach of children. If accidentally swallowed seek immediate medical attention.
- Swallowing may lead to burns, perforation of soft tissue and death. Severe burns can occur within 2 hours of ingestion.
-  **DANGER OF EXPLOSION!** Never recharge non-rechargeable batteries. Do not short-circuit batteries / rechargeable batteries and / or open them. Overheating, fire or bursting can be the result.
- Never throw batteries / rechargeable batteries into fire or water.
- Do not exert mechanical loads to batteries / rechargeable batteries.



Risk of battery leakage

- Avoid extreme environmental conditions and temperatures, which could affect batteries / rechargeable batteries, e.g. radiators / direct sunlight.
- Avoid contact with the skin, eyes and mucous membranes. In the event of contact with battery acid, thoroughly flush the affected area with plenty of clean water and seek immediate medical attention.
-  **WEAR PROTECTIVE GLOVES!** Leaked or damaged batteries / rechargeable batteries can cause burns on contact with the skin. Wear suitable protective gloves at all times if such an event occurs.
- In the event of a battery leak, immediately remove it from the product to prevent damage.
- Remove the batteries/ rechargeable batteries if the product will not be used for a longer period.

Risk of damage of the product

- Only use the specified type of battery / rechargeable battery!
- When inserting ensure the correct polarity! This is shown inside the battery compartment!
- Clean the contacts on the battery and in the battery compartment before inserting!
- Remove exhausted batteries / rechargeable batteries from the product immediately.

● Notes for coin/button cell batteries

-  **WARNING!** Do not ingest the battery, chemical burn hazard.
-  **WARNING:** Contains coin battery
 **ATTENTION!** Contains swallowable button cells!
Danger of suffocation!



KEEP BATTERIES OUT OF THE REACH OF

CHILDREN! Swallowing batteries can cause chemical burns, perforation of soft tissue, and death. Severe burns may occur within 2 hours of swallowing batteries. Seek immediate medical attention.



WARNING! Dispose of used batteries immediately. Keep new and used batteries

away from children.

- If the battery compartment does not close securely, stop using the product and keep it away from children.
- If you think batteries might have been swallowed or placed inside any part of the body, seek immediate medical attention.



Non-obvious symptoms that might occur because of battery ingestion

Unfortunately, it is not obvious when a button or coin battery is stuck in a child's esophagus (food pipe).

There are no specific symptoms associated with this. The child might:

- cough, gag or drool a lot;
 - appear to have a stomach upset or a virus;
 - feel sick;
 - point to their throat or stomach;
 - have a pain in their abdomen, chest or throat;
 - be tired or lethargic;
 - be quieter or more clingy than usual or otherwise “not themselves”;
 - lose their appetite or have a reduced appetite; and
 - not want to eat solid food/ be unable to eat solid food.
- These sorts of symptoms vary or fluctuate, with the pain increasing and then subsiding.
 - A specific symptom to button and coin battery ingestion is vomiting fresh (bright red) blood.
 - If the child does this seek immediate medical help.
 - The lack of clear symptoms is why it is important to be vigilant with “flat” or spare button or coin batteries in the home and the products that contain them.



Safety information

IMPORTANT: READ THESE INSTRUCTIONS CAREFULLY AND KEEP THEM IN A SAFE PLACE.

⚠️ RISK OF DEATH!

- Never leave children unattended with the packaging material. Risk of suffocation!

⚠️ RISK OF INJURY!

- Only use the product on hard level surfaces, not on steps or sloping terrain.
- Pay attention to the max. load (max. 120 kg as a stool, and max. 150 kg as a creeper). Never overload the product.
- Do not use the product again if it was overloaded. Non-visible damage may have occurred that could impair the safety of the product.
- Do not use the product as a climbing aid or to transport people.
- When a person is sitting or lying on the product, its function may not be changed from creeper to stool (or vice versa).
- Check the product for signs of damage or wear before each use. The product must only be used if there are no signs of damage.



WARNING! Do not use the product on a slippery surface.

- Do not roll over objects.
- Only use the product when working under areas (e.g. vehicles) that are secured against falls.
- The product must be tested under the proper condition before use!



Risk of trapped fingers!

- Keep your hands away from the side frames and swivel arms when lifting or lowering the seat!

- Keep your hands away from the moving parts if the product has not been fully placed in the lying position.
- Do not reach under the product while lying on it. There is a risk of trapping your fingers in the central castors.

⚠️ Prevent damage to property!

- Keep the product away from open flames. The product is flammable.

● Assembly

1. Remove all packaging material from the product and place the individual parts on a clean and level surface. (Warning: Hard surfaces may scratch the product!)
2. Place the central frame **2** and the lower frame **3** on the floor (fig. B).
3. Slide the central frame between the lower frame and pull out the safety pin **3a** from the lower frame.
4. Position the central frame so that the safety pin can be inserted into the safety hole **2a** on the central frame, and then release the safety pin (fig. B).
5. Fix both frames in place by screwing the hexagon nut **7** clockwise to the bolt **6** as shown in fig. B.
6. Slide the upper frame **1** onto the middle frame and secure it in place by screwing the hexagon nuts **7** clockwise into the bolt **6** (fig. C).
7. Fix the castors **4** and the castors with brakes **5** in place by screwing the insert nut **8** as shown in fig. D.

Note: Directly screw the castors **4** clockwise into the frame hole of the upper frame **1**, no insert nut is necessary.

Note: Use the wrench **9** and allen key **10** to tighten the casters.

8. Check that all screw connections are tight and retighten them if necessary.

Accessories

You can assemble the included accessories to the lower frame to enhance usage experience.

Small part box

1. Fix the small part box **12** to the frame by screwing the clamping nut **11** clockwise shown in (fig. E).

Storage Tray

1. Fix the storage tray holder **14** to the frame by screwing the 2 clamping nuts **11** clockwise shown in fig. F1.
2. Insert the screw **16** through the storage tray **13** to the female part of the storage tray holder **14**. Secure the part by screwing clockwise. (fig. F1)
3. To extend the holder horizontally or vertically, press the click and pull the holder until the click is fixed to the outer hole. (fig. F2)
4. To shorten the holder horizontally or vertically, press the click and push the holder until the click is fixed to the inner. hole. (fig. F3)

LED Light

1. Fix the LED light holder **15** to the frame by screwing the clamping nut **11** clockwise shown in fig. G.

Starting the LED Light

1. Turn the LED cover anticlockwise to open (fig. H1) and remove the plastic insulator (fig. H2).
2. Turn the LED cover back in clockwise to finish the assembly and push the button to turn on the LED light (fig. H3).

Changing LED Battery

1. Turn the LED cover anticlockwise to open (fig. I1).
2. Turn the battery compartment cover anticlockwise by using the two tips on the handle of the wrench **9** to remove it from the LED body (fig. I2).
3. Remove the battery compartment from the LED body (fig. I3).
4. Push and remove the old batteries out of the battery compartment from the negative pole (-) (fig. I4).
5. Insert the new batteries into the battery compartment. Ensure the batteries are in correct polarity (+ and -) (fig. I5).

6. Place the battery compartment back into the LED light (fig. I5).

Note: Check the diagram on the battery compartment to ensure correct polarity, with the positive polarity pointing out.

7. Screw the battery compartment cover clockwise by using the two tips on the handle of the wrench to secure the battery compartment (fig. I5).
8. Screw the LED cover back in clockwise to finish the assembly (fig. I6).

● Use

You can use the product as a creeper or stool.

● Using the product as a stool

To use the product as a stool, follow the steps below:

1. Pull the safety pin **3a** out of the lower frame **3** as far as possible without letting go.
2. Fold the central frame **2** upwards and let go of the safety pin so that it engages with the safety hook **2b** on the middle frame (fig. J).
3. Fold the upper frame **1** into a horizontal position (fig. K).

● Using the product as a creeper

To use the product as a creeper, follow the steps for "Using the product as a stool", but in reverse order.

● Maintenance

Regularly check that all screw connections are tight and retighten them if necessary. Do not immerse the LED light into water. Liquid can damage the LED light.

● **Storage and cleaning**

Always store the product in a clean and dry place at room temperature when not in use. Store the product in the stool position and lower the brakes to prevent it from rolling away. Clean the product with water and a mild detergent, and then wipe it dry with a cleaning cloth. Use dry cloth only to clean the LED light. **IMPORTANT!** Never use strong detergents to clean the product.

● **Disposal**

The packaging is made of environmentally friendly materials, which may be disposed of through your local recycling facilities.



Observe the marking of the packaging materials for waste separation, which are marked with abbreviations (a) and numbers (b) with following meaning: 1–7: plastics/20–22: paper and fibreboard/80–98: composite materials.



Contact your local refuse disposal authority for more details of how to dispose of your wornout product.



To help protect the environment, please dispose of the product properly when it has reached the end of its useful life and not in the household waste. Information on collection points and their opening hours can be obtained from your local authority.

Faulty or used batteries/rechargeable batteries must be recycled. Return the batteries/rechargeable batteries and the product to the available collection points.



Environmental damage through incorrect disposal of the batteries / rechargeable batteries!

Remove the batteries / battery pack from the product before disposal.

Batteries / rechargeable batteries may not be disposed of with the usual domestic waste. They may contain toxic heavy metals and are subject to hazardous waste treatment rules and regulations. The chemical symbols for heavy metals are as follows: Cd = cadmium, Hg = mercury, Pb = lead. That is why you should dispose of used batteries / rechargeable batteries at a local collection point.

● **Warranty**

The product has been manufactured to strict quality guidelines and meticulously examined before delivery. In the event of material or manufacturing defects you have legal rights against the retailer of this product. Your legal rights are not limited in any way by our warranty detailed below.

The warranty for this product is 5 years from the date of purchase. The warranty period begins on the date of purchase. Keep the original sales receipt in a safe location as this document is required as proof of purchase.

Any damage or defects already present at the time of purchase must be reported without delay after unpacking the product.

Should the product show any fault in materials or manufacture within 5 years from the date of purchase, we will repair or replace it – at our choice – free of charge to you. The warranty period is not extended as a result of a claim being granted. This also applies to replaced and repaired parts.

This warranty becomes void if the product has been damaged, or used or maintained improperly.

The warranty covers material or manufacturing defects. This warranty does not cover product parts subject to normal wear and tear, thus considered consumables (e.g. batteries, rechargeable batteries, tubes, cartridges), nor damage to fragile parts, e.g. switches or glass parts.

● Warranty claim procedure

So that your request can be processed quickly, please observe the following instructions:

For all inquiries, please have the receipt and item number (e.g., IAN 478291_2410) ready as proof of purchase.

The article number can be taken from the identification label on the product, engraving on the product, the front cover of your manual (at the bottom left), or the sticker on the back or bottom of the product.

If malfunctions or other defects arise, first contact the service department indicated below by phone or email.

You can then send a product recorded as defective to the communicated service address postage-free, making sure to enclose proof of purchase (receipt) and information on the details of the defect and when it occurred.

You can download and view this and numerous other manuals at parkside-diy.com. This QR code takes you directly to parkside-diy.com. Choose your country and use the search screen to search for the operating instructions. Entering the item number (IAN) 478291_2410 takes you to the operating instructions for your item.



Battery information: Non-Lithium battery (non-rechargeable), 4 x 1.5 V , type LR44

Best before date: 04/26

Manufactured by
Lidl Stiftung & Co. KG
Stiftsbergstr. 1, 74167 Neckarsulm,
GERMANY

Email: battery-service@lidl.com
www.lidl-service.com

● Service

 **Service Great Britain**
Tel.: 08000569216
E-Mail: owim@lidl.co.uk



Bevezető	Oldal	20
Csomag tartalma	Oldal	20
Műszaki adatok.	Oldal	20
Rendeltetésszerű használat	Oldal	21
Szimbólumok és kulcsszavak.	Oldal	21
Biztonsági utasítások	Oldal	21
Az elemekre/újratölthető elemekre vonatkozó biztonsági utasítások	Oldal	22
Tudnivalók a gombelemekről	Oldal	24
Az elem lenyelése miatt nem nyilvánvaló tünetek léphetnek fel.	Oldal	24
Biztonsági információk	Oldal	25
Összeszerelés	Oldal	26
Használat	Oldal	27
A termék használata székként	Oldal	27
A termék használata görgős aláfekvő ágyként.	Oldal	27
Karbantartás	Oldal	27
Tárolás és tisztítás	Oldal	27
Mentesítés	Oldal	27
Garancia	Oldal	28
Garanciális ügyek lebonyolítása	Oldal	28
Szerviz	Oldal	29

A használt piktogramok listája

	Biztonsági információk Használati útmutató
	Egyenáram/feszültség
	Elem (gomelem) mellékelve
	A CE jelölés azt jelzi, hogy a termék megfelel a rá vonatkozó EU irányelveknek.
	Figyelmeztetés! A termék gomelemet tartalmaz.
	Veszélyes, ha lenyelik – vegye figyelembe az utasításokat.

GURULÓS ALÁFEKVŐ ÉS SZERELŐSZÉK

● Bevezető

Gratulálunk új termékének vásárlása alkalmából. Ezzel a döntésével vállalatunk értékes terméke mellett döntött. A használati utasítás ezen termék része. A biztonságra, a használatára és a megsemmisítésre vonatkozó fontos tudnivalókat tartalmazza. A termék használata előtt ismerje meg az összes használati és biztonsági tudnivalót. A terméket csak a leírtak szerint és a megadott felhasználási területeken alkalmazza. A termék harmadik személy számára való továbbadása esetén kézbesítse vele annak a teljes dokumentációját is.

● Csomag tartalma

- 1 x felső keret **1**
- 1 x középső keret **2**
- 1 x alsó keret **3**
- 4 x görgő **4**
- 2 x görgő féekkel **5**
- 4 x csavar **6**
- 4 x anya **7**
- 4 x csavarbetét **8**
- 2 x csavarkulcs **9**
- 1 x imbuzkulcs **10**
- 5 x rögzítőcsavar **11**
- 1 x kis alkatrész doboz **12**
- 1 x tárolótálca **13**
- 1 x tárolótálca tartó **14**
- 1 x LED lámpa
(mágneses lemez tartóval) **15**
- 1 x csavar **16**
- 1 x használati útmutató

● Műszaki adatok

Üzemi

feszültség: 6 volt

Elemek: Nem-lítium elem
(nem újratölthető)
4 x 1,5 V , LR44 típus

Bemeneti

teljesítmény: 0,4 W

Izzók: 3 x LED

Méretetek:

Szék: kb. 58 x 41,5 x 43 cm
(ho x szé x ma)

Görgős kb. 121 x 41,5 x 13 cm
aláfekvő ágy: (ho x szé x ma)



Max. terhelés (szék): 120 kg



Max. terhelés
(görgős aláfekvő ágy): 150 kg



Gyártás dátuma
(hónap/év): 2025/04

● Rendeltetésszerű használat

A termék célja, hogy segítséget nyújtson az alkalmi munkához fekvé vagy ülve. Csak magáncélú használatra készült.

● Szimbólumok és kulcsszavak



Kötelező jelzés, arra utasítja a felhasználót, hogy használat előtt figyelmesen olvassa el az utasításokat, és minden felhasználó számára mindig tegye hozzáférhetővé.



Általános figyelmeztető jelzés, ami veszélyeket és kockázatokat jelez (pl. halál, sérülés vagy zúzódás veszélye).



Figyelmeztető jelzés, amely az ujjak becsípődésének veszélyét jelzi.

VESZÉLY

Nagyfokú kockázatot jelez, amely halállal vagy súlyos sérüléssel végződhet, ha nem akadályozzák meg.



Biztonsági utasítások

KÉRJÜK, A KÉSZÜLÉK HASZNÁLATA ELŐTT OLVASSA EL A HASZNÁLATI ÚTMUTATÓT! KÉRJÜK, A HASZNÁLATI ÚTMUTATÓT BIZTONSÁGOS HELYEN ŐRIZZE!

⚠ VIGYÁZAT! Legyen óvatos az éles szélekkel.

⚠ VIGYÁZAT! SÉRÜLÉSVESZÉLY!

■ GYERMEKEKTŐL ELZÁRVA TÁROLJA A TERMÉKET. A TERMÉK NEM JÁTÉK! A terméket gyermekek nem használhatják felügyelet nélkül.

⚠ FIGYELMEZTETÉS!

GYERMEKEK ELŐL ELZÁRVA TARTSA!
A lenyelés égési sérülést, a puha szövetek perforálódását okozhatja, és így halállal végződhet. A lenyelés utáni 2 órán belül súlyos égési sérülések keletkezhetnek. Azonnali forduljon orvoshoz.



⚠ ÉLET- ÉS BALESETVESZÉLY CSECSEMŐKRE ÉS GYERMEKEKRE! Soha ne hagyja egyedül és felügyelet nélkül a gyermekeket a csomagolóanyaggal.

■ A csomagolóanyagok miatt fulladásveszély áll fenn. A gyermekek gyakran nem tudják kellően felmérni a kockázatokat. A gyermekeket mindig tartsa távol a terméktől.

⚠ FIGYELMEZTETÉS! LENYELHETŐ GOMBELEMET TARTALMAZ! FULLADÁSVESZÉLY!

■ Ezt a terméket használhatják 8 éves vagy annál idősebb gyermekek, illetve csökkent fizikai, érzékszervi, vagy mentális

képességekkel rendelkező, vagy kellő tudással és belátással nem rendelkező személyek is, ha a termék biztonságos használatával kapcsolatos útmutatásban vagy felügyeletben részesülnek, és értik a használat kockázatait. Gyerekek ne játsszanak a termékkel.

A tisztítást és a felhasználói karbantartást gyermekek nem végezhetik felügyelet nélkül.

- Soha ne tegye ki a terméket magas hőmérsékletnek, víznek vagy nedvességnek, mert az megrongálhatja a terméket.
- Tartsa tisztán és szárazon a LED lámpát. A folyadékok megrongálhatják a LED lámpát.
- Tartsa távol az elektromos áramtól és az elektromosan töltött kapszoktól, hogy elkerülje a chip károsodását.
- Ne feszítse meg a terméket. Tartsa távol a terméket a elektromos kapszoktól. Ellenkező esetben a termék beépített chipje megsérülhet.

- Ebben a világítótestben lévő fényforrást kizárólag a gyártó, szakszerviz, illetve hasonló képzettséggel rendelkező szakember cserélheti ki.
- Nem szabad együtt használni különböző fajtájú elemeket.
- Nem szabad együtt használni új és használt elemeket.



Az elemekre/ újratölthető elemekre vonatkozó biztonsági utasítások

- **ÉLETVESZÉLY!** Az elemeket/újratölthető elemeket gyermekektől elzárva tartsa. Ha véletlenül lenyelték az elemeket, akkor azonnal orvoshoz kell fordulni.
- A lenyelés égési sérülést, a puha szövetek perforálódását okozhatja, és így halállal végződhet. A lenyelés utáni 2 órán belül súlyos égési sérülések keletkezhetnek.



ROBBANÁSVE- SZÉLY!

- Soha ne töltse a nem tölthető elemet. Ne zárja rövidre az elemeket/újrátölthető elemeket, és ne nyissa fel őket. Túlmelegedés, tűz vagy égés fordulhat elő.
- Soha ne dobja az elemeket/újrátölthető elemeket tűzbe vagy vízbe.
- Ne fejtsen ki mechanikai terhelést az elemekre/újrátölthető elemekre.

Elem szivárgásának veszélye

- Kerülje a szélsőséges környezeti feltételeket és hőmérsékleteket, amelyek negatívan befolyásolhatják az elemeket/újrátölthető elemeket, pl. radiátorok, közvetlen napfény.
- Kerülje, hogy közvetlenül a bőrre, a szembe és a nyákhártyára kerüljön. Akkumulátorsavval való érintkezés esetén alaposan öblítse le az érintett területet tiszta vízzel, és azonnal forduljon orvoshoz.



VISELJEN VÉDŐKESZTYŰT!

- A szivárgó vagy sérült elemek/újrátölthető elemek bőrrel érintkezve égési sérüléseket okozhatnak. Mindig viseljen megfelelő védőkesztyűt, ha ilyen előfordul.
- Az elemek szivárgása esetén a sérülések elkerülése érdekében azonnal vegye ki őket a készülékből.
- Ha hosszabb ideig nem használja a terméket, akkor mindig vegye ki belőle az elemeket/újrátölthető elemeket.

A termék károsodásának kockázata

- Csak a megadott típusú elemet/újrátölthető elemet használja!
- Amikor behelyezi, biztosítsa a megfelelő polaritást! Ez az elemtartó rekeszen belül van jelölve!
- Behelyezés előtt tisztítsa meg az elemet és az elemtartó rekeszben lévő érintkezőket.
- Az elhasznált elemeket/újrátölthető elemeket azonnal vegye ki a termékből.

● Tudnivalók a gombelemekről



FIGYELEMEZTETÉS!

Ne nyelje le az akkumulátort, kémiai égés veszélye.

■ **FIGYELMEZTETÉS:**



Gombelemet tartalmaz



FIGYELEM!

Lenyelhető gombelemet tartalmaz!

Fulladásveszély!

■ **AZ ELEMÉKET GYERMEKEKTŐL ELZÁRVA TARTSA!**



Az elemek lenyelése égési sérülést, a puha szövetek perforálódását okozhatja, és így halállal végződhet. Az elemek lenyelése utáni 2 órán belül súlyos égési sérülések keletkezhetnek. Azonnal forduljon orvoshoz.

■ **FIGYELEMEZTETÉS!**



Az elhasznált elemeket azonnal ártalmatlanítsa. Az új és használt elemeket tartsa távol gyermekektől.

- Amennyiben az akkumulátortartó nem zár biztonságosan, akkor ne használja a terméket, és gyermekektől tartsa távol.
- Amennyiben úgy gondolja, hogy lenyelték az elemeket, vagy a test bármely részébe kerültek, akkor azonnal forduljon orvoshoz.



Az elem lenyelése miatt nem nyilvánvaló tünetek léphetnek fel

Sajnos nem nyilvánvaló, ha egy gombelem megakadt a gyermek nyelőcsövében.

Ennek nincsenek specifikus tünetei. A gyermek(nek):

- köhöghet, fulladozhat, vagy erősen folyhat a nyála;
- úgy tűnik, hogy gyomorpanasszal vagy vírussal küzd;
- betegnek érzi magát;
- a torkára vagy a gyomrára mutogathat;
- fáj a hasa, a mellkasa vagy a torka;
- fáradt vagy letargikus;
- csendesebb vagy a szokásosnál bújósabb, vagy más módon „nem önmaga”;

- nincs étvágya, vagy csökkent az étvágya; és
- nem akar/tud szilárd ételeket enni.
- Az ilyen típusú tünetek változnak vagy ingadoznak, a fájdalom erősödik, majd enyhül.
- A gombelem lenyelésének speciális tünete a friss (élénk piros) vér hányása.
- Ha a gyermek ezt teszi, azonnal forduljon orvoshoz segítségért.
- Az egyértelmű tünetek hiánya miatt fontos, hogy nagyon ügyeljen az otthonában lévő „lapos” vagy tartalék gombelemre és a gombelemet tartalmazó termékekre.



Biztonsági információk

FONTOS: FIGYELMESEN OLVASSA EL A JELEN HASZNÁLATI ÚTMUTATÓT, ÉS BIZTONSÁGOS HELYEN ŐRIZZE MEG KÉSŐBBI TÁJÉKOZÓDÁS CÉLJÁBÓL.

⚠ HALÁLOS VESZÉLY!

- Soha ne hagyja felügyelet nélkül a gyermekeket a csomagolóanyaggal. Fulladásveszély!

⚠ SÉRÜLÉSVESZÉLY!

- A terméket csak kemény, vízszintes felületeken használja, lépcsőkön vagy lejtős terepen ne.

- Ügyeljen a max. terhelésre (max. 120 kg székleként és max. 150 kg görgős aláfekvő ágyként). Soha ne terhelje túl a terméket.
- Ne használja a terméket, ha túlterhelték. Előfordulhat, hogy olyan nem látható károsodás következett be, amely ronthatja a termék biztonságát.
- Ne használja a terméket fellépőként, vagy emberek szállítására.
- Amikor egy személy a terméken ül vagy fekszik, a funkciója nem változtatható meg a görgős aláfekvő ágyról székre (vagy fordítva).
- Minden használat előtt ellenőrizze a terméket sérülések vagy kopás jeleinek szempontjából. A terméket csak akkor szabad használni, ha nincs rajta sérülés jele.



FIGYELMEZTETÉS! Ne használja be terméket csúszós felületen.

- Ne gurítsa át tárgyakon.
- A terméket csak akkor használja, ha olyan területeken dolgozik, ami leesések ellen védett (pl. járművek).
- Használat előtt a terméket megfelelő feltételek mellett kell ellenőrizni!



Ujjak beszorulásának veszélye!

- Tartsa a kezét távol az oldalsó keretektől és a lengőkaroktól, amikor felemeli vagy leereszti az ülést!
- Tartsa távol a kezét a mozgó alkatrészekről, ha a termék nem teljesen kihúzva.
- Ne nyúljon a termék alá, miközben rajta fekszik. Fennáll a veszélye, hogy ujjai beszorulnak a központi görgők közé.

⚠ Kerülje az anyagi károkat!

- Tartsa távol a terméket nyílt lángtól. A termék gyúlékony.

● Összeszerelés

1. Távolítsa el minden csomagolóanyagot a termékről, és helyezze az egyes alkatrészeket tiszta, vízszintes felületre. (Figyelmeztetés: A kemény felületek megkarcolhatják a terméket!)
2. Helyezze a középső keretet [2] és az alsó keretet [3] a padlóra (B ábra).
3. Csúsztassa a középső keretet az alsó keret közé, és húzza ki a biztonsági csapot [3a] az alsó keretből.
4. Úgy helyezze el a középső keretet, hogy a biztonsági csapot be lehessen illeszteni a középső kereten lévő biztonsági furatba [2a], majd oldja ki a biztonsági csapot (B ábra).
5. Rögzítse mindkét keretet, ehhez csavarozza a hatlapú anyát [7] az óramutató járásával megegyező irányba a csavarhoz [6] a B. ábrán látható módon.
6. Csúsztassa a felső keretet [1] a középső keretre, és rögzítse a helyére, ehhez csavarja a hatlapú anyákat [7] az óramutató járásával megegyező irányban a csavarba [6] (C ábra).
7. Rögzítse a görgőket [4] és a görgőket fékkel [5] a helyére, ehhez csavarozza be a csavarbetétet [8] a D. ábrán látható módon.

Megjegyzés: Közvetlenül csavarozza be a görgőket [4] az óramutató járásával megegyező irányba a felső keret keretfuratába [1], nincs szükség csavarbetétre.

Megjegyzés: A görgők meghúzásához használja a csavarkulcsot [9] és az imbuszkulcsot [10].

8. Ellenőrizze, hogy minden csavarcsatlakozás biztonságos-e, és szükség esetén szerelje vissza.

Tartozékok

A mellékelt tartozékokat az alsó keretbe tudja szerelni, így fokozva a használati élményt.

Kis alkatrész doboz

1. Rögzítse a kis alkatrész dobozt [12] a kerethez, ehhez csavarozza be a rögzítőanyát [11] az óramutató járásával megegyező irányba az (E ábra) ábrán látható módon.

Tárolótálca

1. Rögzítse a tárolótálca tartót [14] a kerethez, ehhez csavarozza a 2 rögzítőanyákat [11] az F1. ábrán látható módon az óramutató járásával megegyező irányban.
2. Helyezze be a csavart [16] a tárolótálcán [13] keresztül a tárolótálca tartó [14] csavaranya részéhez. Rögzítse az alkatrészt az óramutató járásával megegyező irányba csavarozva. (F1 ábra)
3. A tartó vízszintes vagy függőleges meghosszabbításához nyomja meg a kapcsot, és húzza meg a tartót, amíg a kapocs a külső furathoz nem rögzül. (F2 ábra)
4. A tartó vízszintes vagy függőleges lerövidítéséhez nyomja meg a kapcsot, és nyomja meg a tartót, amíg a kapocs a belső felületre nem rögzül. (F3 ábra)

LED lámpa

1. Rögzítse a LED lámpa tartót [15] a kerethez, ehhez csavarozza a rögzítőanyákat [11] a G ábrán látható módon az óramutató járásával megegyező irányban.

A LED lámpa bekapcsolása

1. A kinyitáshoz fordítsa el a LED burkolatot az óramutató járásával ellentétes irányba (H1. ábra), és távolítsa el a műanyag szigetelőt (H2. ábra).
2. Fordítsa vissza a LED burkolatot az óramutató járásával megegyező irányba az összeszerelés befejezéséhez, és nyomja meg a gombot a LED lámpa bekapcsolásához (H3. ábra).

LED elem cseréje

1. A kinyitáshoz fordítsa el a LED fedelét az óramutató járásával ellentétes irányba (I1. ábra).
2. Fordítsa el az elemtartó rekesz fedelét az óramutató járásával ellentétes irányba a csavarkulcs fogantyújának két hegyével [9], hogy eltávolítsa a LED házból (I2. ábra).
3. Vegye le a fedelet a LED testről (lásd: I3. ábra).
4. Nyomja ki, és vegye ki a régi elemeket az elemtartó rekeszből a negatív pólus felől (-) (I4. ábra).
5. Helyezze be az új elemeket az elemtartóba. Ellenőrizze, hogy az elemek megfelelő polaritással vannak-e behelyezve (+ és -) (I5. ábra).
6. Helyezze vissza az elemtartó rekeszt a LED lámpába (I5. ábra).

Megjegyzés: Ellenőrizze az elemtartó rekeszen lévő ábrát, hogy a polaritás megfelelő legyen, a pozitív polaritás van jelölve.

7. Az elemtartó rekesz fedelének rögzítéséhez csavarja be az elemtartó rekesz fedelét az óramutató járásával megegyező irányba a csavarkulcs fogantyújának két hegyével (I5. ábra).
8. Csavarja vissza a LED burkolatot az óramutató járásával megegyező irányba az összeszerelés befejezéséhez (I6. ábra).

● Használat

A termék görgős aláfekvő ágyként vagy székként használható.

● A termék használata székként

A termék székként való használatához kövesse az alábbi lépéseket:

1. Húzza ki a biztonsági csapot [3a] az alsó keretből [3], amennyire csak lehet, közben ne engedje el.
2. Hajtsa fel a középső keretet [2], és engedje el a biztonsági csapot úgy, hogy az a középső kereten lévő biztonsági kampóhoz [2b] rögzüljön (J ábra).

3. Hajtsa a felső keretet [1] vízszintes helyzetbe (K ábra).

● A termék használata görgős aláfekvő ágyként

A termék görgős aláfekvő ágyként való használatához kövesse „A termék székként való használatához” című részben leírt lépéseket, csak fordított sorrendben.

● Karbantartás

Rendszeresen ellenőrizze, hogy minden csavarcsatlakozás szoros-e, és szükség esetén húzza meg őket. Soha ne merítse vízbe a LED lámpát. A folyadék megrongálhatja a LED lámpát.

● Tárolás és tisztítás

A terméket mindig tiszta, száraz helyen tárolja szobahőmérsékleten, amikor nem használja. A terméket szék pozícióban tárolja, és rögzítse a fékeket, nehogy elguruljon. Tisztítsa meg a terméket vízzel és enyhe tisztítószerrel, majd törölje szárazra egy tisztítókendővel. A LED lámpa tisztításához csak egy száraz törülköndőt használjon. FONTOS! A termék tisztításához soha ne használjon erős tisztítószereket.

● Mentésítés

A csomagolás környezetbarát anyagokból készült, amelyeket a helyi újrahasznosító helyeken adhat le ártalmatlanítás céljából.



A hulladék elkülönítéséhez vegye figyelembe a csomagolóanyagban található jelzéseket. Ezek rövidítéseket (a) és számokat (b) tartalmaznak a következő jelentéssel: 1–7: műanyagok / 20–22: papír és karton / 80–98: kötőanyagok.



A kiszolgált termék megsemmisítési lehetőségeiről lakóhelye illetékes önkormányzatánál tájékozódhat.



A környezete érdekében, ne dobja a kiszolgált terméket a háztartási szemétkébe, hanem adja le szakszerű ártalmatlanításra. A gyűjtőhelyekről és azok nyitvatartási idejéről az illetékes önkormányzatnál tájékozódhat.

A hibás vagy elhasznált elemeket / akkukat újra kell hasznosítani. Szolgáltassa vissza az elemeket / akkukat és / vagy a terméket az ajánlott gyűjtőállomásokon keresztül.



Környezeti károk az elemek / akkuk hibás megsemmisítéséből

A megsemmisítés előtt vegye ki az elemeket / az akkumulátorcsomagot a termékből.

Az elemeket / akkukat nem szabad a háziszemétkébe dobni. Mérgező hatású nehézfémeket tartalmazhatnak és ezért különleges kezelést igénylő hulladéknak számítanak. A nehézfémek vegyjelei a következők: Cd = kadmium, Hg = higany, Pb = ólom. Ezért az elhasznált elemeket / akkukat egy közösségi gyűjtőhelyen adja le.

● Garancia

A terméket gondosan, szigorú minőségi előírások betartásával gyártottuk, és a szállítás előtt gondosan ellenőriztük. Anyag- vagy gyártási hibák esetén a termék eladójával szemben törvényes jogok illetik meg. Az Ön törvényes jogait az általunk alább meghatározott garancia semmilyen módon nem korlátozza.

Erre a termékre 5 év garanciát adunk a vásárlás dátumától számítva. A garancia idő a vásárlás dátumával kezdődik. Biztonságos helyen őrizze meg az eredeti vásárlói bizonylatot, mert ez a dokumentum szükséges a vásárlás bizonyításához.

A vásárláskor fennálló károkat és hiányosságokat a termék kicsomagolása után haladéktalanul jelezze.

Ha ezen a terméken a vásárlástól számított 5 éven belül anyag- vagy gyártási hibát észlel, választásunk szerint ingyenesen megjavítjuk vagy kicseréljük a terméket. A garancia idő nem hosszabbodik meg a helyette nyújtott szavatossági igény által. Ez a kicserélt vagy javított alkatrészekre is érvényes.

A garancia megszűnik, ha a terméket megromgálták, ill. nem szakszerűen kezelték vagy végezték a karbantartást.

A garancia az anyag- és gyártási hibákra vonatkozik. Ez a garancia nem terjed ki azokra a termékalkatrészekre, amelyek normál kopásnak vannak kitéve, és ezért gyorsan kopó alkatrésznek minősülnek (pl. elemekre, akkumulátorokra, tömlőkre, tintapatronokra), illetve a törékeny alkatrészek sérülésére, pl. kapcsolókra vagy üveg alkatrészekre.

● Garanciális ügyek lebonyolítása

Megkeresése gyors feldolgozásához kérjük, kövesse az alábbi utasításokat:

Megkeresés esetén kérjük, mindig készítse elő a pénztárblokkot és a termékszámot (pl. IAN 478291_2410) a vásárlás igazolására.

A termékszámot kérjük, olvassa le a típustábláról, a terméken elhelyezett gravírozásból, az útmutató címlapjáról (alul a bal oldalon), vagy a termék hátsó vagy alsó oldalán található matricáról.

Működési hiba vagy egyéb hiányosság fellépése esetén először vegye fel a kapcsolatot a következőkben felsorolt szervizek valamelyikével telefonon, vagy e-mailen.

A hibásnak ítélt terméket a pénztárblokk és a hiba leírásának és keletkezési idejének megjelölésével, díjmentesen küldheti el az Ön számára kijelölt szerviz címére.

A parkside-diy.com oldalon ezt és számos további kézikönyvet tud megtekinteni és letölteni. Ezzel a QR-kóddal közvetlenül a parkside-diy.com oldalra jut. Válassza ki az országot, és a keresőfelületen keresse meg a használati útmutatókat. A termékszám (IAN) 478291_2410 beírásával juthat el az Ön termékének használati útmutatójához.



Az akkumulátorra Nem-lítium elem
vonatkozó (nem újratölthető),
információ: 4 x 1,5 V , LR44 típus

Minőségét
megőrzi: 26/04

Gyártó
Lidl Stiftung & Co. KG
Stiftsbergstr. 1, 74167 Neckarsulm,
NÉMETORSZÁG

E-mail: battery-service@lidl.com
www.lidl-service.com





● Szerviz

 **Szerviz Magyarország**
Tel.: 0680021536
E-mail: owim@lidl.hu



Uvod	Stran	31
Vsebina embalaže.....	Stran	31
Tehnični podatki.....	Stran	31
Predvidena uporaba.....	Stran	32
Simboli in ključne besede.....	Stran	32
Varnostna navodila	Stran	32
Varnostna navodila za baterije/polnilne baterije.....	Stran	33
Napotki za okrogle ploščate/gumbaste baterije.....	Stran	34
Neočitni simptomi, ki se lahko pojavijo zaradi zaužitja baterije.....	Stran	35
Varnostne informacije	Stran	36
Sestavljanje	Stran	36
Uporaba.....	Stran	37
Uporaba izdelka kot stol.....	Stran	37
Uporaba izdelka kot deska.....	Stran	38
Vzdrževanje	Stran	38
Shranjevanje in čiščenje	Stran	38
Odstranjevanje	Stran	38
Postopek pri uveljavljanju garancije.....	Stran	38
Servis.....	Stran	39
Garancijski list	Stran	40

Seznam uporabljenih piktogramov

	Varnostne informacije Priročnik za uporabo
	Enosmerni tok/napetost
	Vključena baterija (gumbasta baterija)
	Oznaka CE označuje skladnost z veljavnimi direktivami EU, ki veljajo za ta izdelek.
	Opozorilo! Izdelek vsebuje okroglo ploščato baterijo. Nevarna v primeru zaužitja – upoštevajte navodila.

MONTAŽNA DESKA NA KOLESIH IN STOLČEK ZA DELAVNICO

● Uvod

Izkrene čestitke ob nakupu vašega novega izdelka. Odločili ste se za zelo kakovosten izdelek. To navodilo za uporabo je sestavni del tega izdelka. Vsebuje pomembna navodila za varnost, uporabo in odstranitev. Preden začnete izdelek uporabljati, se seznanite z vsemi navodili za uporabo in varnostnimi napotki. Izdelek uporabljajte samo tako, kot je opisano, in samo za navedena področja uporabe. Če izdelek odstopite novemu lastniku, mu zraven izročite tudi vse dokumente.

● Vsebina embalaže

- 1 x zgornji okvir 1
- 1 x srednji okvir 2
- 1 x spodnji okvir 3
- 4 x kolesce 4
- 2 x kolesce z zavorami 5
- 4 x vijak 6
- 4 x matica 7
- 4 x vložna matica 8
- 2 x ključ 9
- 1 x imbus ključ 10
- 5 x vpenjalna matica 11
- 1 x škatlica za male delce 12
- 1 x pladenj za shranjevanje 13
- 1 x nosilec pladnja za shranjevanje 14
- 1 x LED lučka
(z nosilcem z magnetno ploščico) 15
- 1 x vijak 16
- 1 x navodila za uporabo

● Tehnični podatki

Delovna napetost: 6 voltov 

Baterije: Ne-litijeva baterija (nepolnilna),
4 x 1,5 V , tipa LR44

Vhodna moč: 0,4 W

Žarnice: 3 x LED

Mere:

Stol: pribl. 58 x 41,5 x 43 cm
(D x Š x V)

Deska: pribl. 121 x 41,5 x 13 cm
(D x Š x V)



Največja obremenitev (stol):
120 kg



Največja obremenitev (deska):
150 kg



Datum proizvodnje
(mesec/leto): 04/2025

● Predvidena uporaba

Ta izdelek je namenjen kot pripomoček za občasno delo v ležečem ali sedečem položaju. Zasnovan je samo za zasebno uporabo.

● Simboli in ključne besede



Znak, ki ga je treba upoštevati, uporabnika opozarja, da mora pred uporabo natančno prebrati navodila za uporabo in poskrbeti, da so vedno na voljo za vse uporabnike.



Znak za splošno opozorilo, označuje nevarnosti in tveganja (npr. smrtno nevarnost, nevarnost poškodb ali zdrobljenja).



Opozorilni znak, označuje nevarnost priščipnenih prstov.

NEVARNOST

Označuje veliko nevarnost, zaradi katere lahko pride do smrti ali hujših poškodb, če se ji ne izognete.



Varnostna navodila

PRED UPORABO IZDELKA PROSIMO PREBERITE NAVODILA ZA UPORABO! PROSIMO, DA NAVODILA ZA UPORABO HRANITE NA VARNEM MESTU!

⚠ SVARILO! Bodite pozorni na ostre robove.

⚠ SVARILO! TVEGANJE ZA TELESNE POŠKODBE!

■ IZDELEK SHRANJUJTE ZUNAJ DOSEGA OTROK. TA IZDELEK NI IGRAČA!

Izdelka ne smejo uporabljati otroci brez nadzora odrasle osebe.

⚠ OPOZORILO!

HRANITE ZUNAJ DOSEGA OTROK!
Ob zaužitju lahko pride do kemičnih opeklin, prednja mehkega tkiva in smrti. V dveh urah po zaužitju lahko pride do hudih opeklin. Takoj poiščite zdravniško pomoč.



⚠ ŽIVLJENJSKO NEVARNO IN NEVARNOST

NESREČE PRI MALČKIH IN OTROCIH! Otrok nikoli ne pustite brez nadzora v bližini embalažnega materiala.

■ Obstaja nevarnost zadušitve z embalažnim materialom. Otroci pogosto podcenjujejo nevarnost. Otroci naj se ne približujejo izdelku.

⚠ OPOZORILO! VSEBUJE GUMBASTE/OKROGLE PLOŠČATE BATERIJE, KI JIH JE MOGOČE POGOLTNITI! NEVARNOST DAVLJENJA!

■ Ta izdelek lahko uporabljajo otroci, stari 8let in več, ter osebe z zmanjšanimi fizičnimi, senzoričnimi ali duševnimi sposobnostmi ali s pomanjkanjem izkušenj in znanja, če so

pri tem pod nadzorom ali so bili poučeni o varni uporabi izdelka in razumejo morebitne nevarnosti.

Otroci se z izdelkom ne smejo igrati.

Otroci ne smejo opravljati čiščenja in uporabniškega vzdrževanja, če niso pod nadzorom.

- Izdelka nikoli ne izpostavljajte visokim temperaturam, vodi ali vlagi, saj lahko to poškoduje izdelek.
- LED lučka naj bo vedno čista in suha. Tekočine lahko poškodujejo čeljust.
- Hranite stran od električnega toka in električno nabitih zatičev, da preprečite poškodbe čipa.
- Izdelka ne izpostavljajte napetosti. Izdelek hranite stran od električnih zatičev. V nasprotnem primeru se lahko čip, vgrajen v izdelek, poškoduje.
- Svetlobni vir v tem izdelku lahko zamenja samo proizvajalec ali njegov servisni zastopnik ali podobno usposobljena oseba.

- Ne smete mešati različnih tipov baterij.
- Ne smete mešati nove in rabljene baterije.



Varnostna navodila za baterije/polnilne baterije

- **SMRTNO NEVARNO!**
Baterije/polnilne baterije hranite zunaj dosega otrok. V primeru nenamernega zaužitja nemudoma poiščite zdravniško pomoč.
- Zaradi zaužitja lahko pride do kemičnih opeklin, predrnja mehkega tkiva in smrti. V 2 urah po zaužitju lahko pride do hudih opeklin.



NEVARNOST EKSPLOZIJE!

- Napolnilnih baterij nikoli ne polnite. Na baterijah/polnilnih baterijah nikoli ne povzročite kratkega stika in/ali jih odpirajte. S tem lahko povzročite pregrevanje, požar ali eksplozijo.
- Baterij/polnilnih baterij nikoli ne mečite v ogenj ali vodo.
- Na baterijah/polnilnih baterijah ne izvajajte mehanskih obremenitev.

Tveganje za puščanje baterij

- Izogibajte se ekstremnim okoljskim pogojem in temperaturam, ki bi lahko vplivale na baterije/polnilne baterije, npr. radiatorji/ neposredna sončna svetloba.
- Preprečite stik s kožo, očmi in sluznicami. V primeru stika z baterijsko kislino prizadeti predel temeljito sperite z veliko čiste vode in takoj poiščite zdravniško pomoč.

■  **UPORABLJAJTE ZAŠČITNE ROKAVICE!** Baterije/polnilne baterije, ki puščajo ali so poškodovane, lahko ob stiku s kožo povzročijo opekline. V takšnem primeru vedno uporabljajte zaščitne rokavice.



- Če baterije puščajo, jih takoj odstranite iz izdelka, da preprečite poškodbe.
- Če izdelka dolgo časa ne boste uporabljali, odstranite baterije/polnilne baterije.

Tveganje za poškodbo izdelka

- Uporabljajte le določeno vrsto baterije/polnilne baterije!
- Ko vstavite baterije, upoštevajte pravilno polarnost! Ustrezen položaj baterij je prikazan v prostoru za baterije!
- Pred vstavljanjem očistite kontakte na bateriji in v prostoru za baterije.
- Izrabljene baterije/polnilne nemudoma odstranite iz izdelka.

● Napotki za okrogle ploščate/gumbaste baterije

 **OPOZORILO!** Baterije na zaužijte, nevarnost kemičnih opeklin.

-  **OPOZORILO:** Vsebuje gumbasto baterijo.
 **POZOR!** Vsebuje gumbaste baterije, ki jih je mogoče pogoltniti!
Nevarnost zadušitve!



BATERIJE HRANITE IZVEN DOSEGA

OTROK! V primeru zaužitja baterije lahko pride do kemičnih opeklin, predrtja mehkega tkiva in smrti. V dveh urah po zaužitju baterij lahko pride do hudih opeklin. Takoj poiščite zdravniško pomoč.



OPOZORILO!

Izrabljene baterije takoj zavržite. Nove in rabljene baterije hranite izven dosega otrok.

- Če se prostor za baterije ne zapre dobro, izdelka ne uporabljajte in ga hranite zunaj dosega otrok.
- Če menite, da je baterije morda kdo pogoltnil ali da so drugače prišle v notranjost telesa, takoj poiščite zdravniško pomoč.



Neočitni simptomi, ki se lahko pojavijo zaradi zaužitja baterije

Žal ni očitno, kadar se gumbasta ali okrogla ploščata baterija zatakne v otrokovem požiralniku.

S tem niso povezani nobeni specifični simptomi. Otrok lahko:

- kašlja, se davi ali močno slini;
- je lahko videti, da ima prebavne težave ali virus;
- je lahko slabo;
- lahko kaže na svoje grlo ali trebuh;
- ima bolečine v trebuhu, prsni ali grlu;
- je utrujen ali lenoben;
- je bolj tih, se vas oklepa bolj kot običajno ali pa si ni podoben v drugačnem smislu;
- izgubi apetit ali ima manjši apetit in
- ne želi/ne more jesti trde hrane.
- Te vrste simptomi odstopajo ali se spreminjajo, medtem ko se bolečina povečuje in nato manjša.
- Simptom, ki je specifičen za zaužitje gumbaste baterije, je bruhanje sveže (svetlo rdeče) krvi.
- Če otrok počne to, takoj poiščite zdravniško pomoč.
- Pomanjkanje jasnih simptomov je razlog, da je treba biti pri ploskih ali rezervnih gumbastih baterijah doma in v izdelkih, ki jih vsebujejo, pozoren.



Varnostne informacije

POMEMBNO: NATANČNO PREBERITE TA NAVODILA IN JIH SHRANITE NA VARNO MESTO.

⚠ SMRTNA NEVARNOST!

- Otrok v bližini embalažnega materiala nikoli ne pustite brez nadzora. Nevarnost zadušitve!

⚠ TVEGANJE ZA TELESNE POŠKODBE!

- Izdelek uporabljajte samo na trdnih ravnih površinah, ne pa na stopnicah ali pobočjih.
- Upoštevajte največjo obremenitev (maks. 120 kg kot stol in maks. 150 kg kot deska). Izdelka nikoli ne preobremenite.
- Če je bil izdelek preobremenjen, ga ne uporabite znova. Lahko je prišlo do nevidnih poškodb, ki bi lahko vplivale na varnost izdelka.
- Izdelka ne uporabljajte kot pripomoček za plezanje ali za prevažanje ljudi.
- Ko oseba sedi ali leži na izdelku, njegove funkcije ne smete spremeniti iz deske v stol (ali obratno).
- Pred vsako uporabo izdelek pregledajte za znake poškodb ali obrabe. Izdelek lahko uporabljate le, če ni nobenih znakov poškodb.



OPOZORILO! Izdelka ne uporabljajte na drseči površini.

- Ne vozite ga čez predmete.
- Izdelek uporabljajte samo pri delu pod predeli (npr. vozili), ki so zavarovani pred padci.
- Izdelek morate pred uporabo testirati pod ustreznimi pogoji!



Nevarnost priščipnenih prstov!

- Pri dviganju in spuščanju sedeža pazite, da rok nimate v bližini stranskih okvirjev in vrtljivih ročic.
- Če izdelek še ni v povsem ležečem položaju, pazite, da rok nimate v bližini gibljivih delov.
- Medtem ko ležite na izdelku, ne segajte podenj. Lahko si priščipnete prste v centralna kolesca.

⚠ Preprečite materialno škodo!

- Pazite, da izdelek ni v bližini odprtega ognja. Izdelek je vnetljiv.

● **Sestavljanje**

1. Z izdelka odstranite ves embalažni material ter posamezne dele položite na čisto in ravno površino. (Opozorilo: Izdelek se na trdih površinah lahko opraska!)
2. Osrednji okvir **2** in spodnji okvir **3** položite na tla (sl. B).
3. Centralni okvir potisnite med spodnji okvir in izvlecite varnostni zatič **3a** iz spodnjega okvirja.
4. Osrednji okvir postavite tako, da boste varnostni zatič lahko vstavili v varnostno odprtino **2a** na osrednjem okvirju, nato pa sprostite varnostni zatič (sl. B).
5. Pritrdite oba okvirja na mesto tako, da šestrobo matico **7** privijete v smeri urnega kazalca na vijak **6**, kot je prikazano na sl. B.
6. Potisnite zgornji okvir **1** na srednji okvir in ga pritrdite tako, da privijete šestrobo matici **7** v smeri urinega kazalca na vijake **6** (sl. C).
7. Pritrdite kolesca **4** in kolesca z zavorami **5** na mesto tako, da privijete vložno matico **8**, kot je prikazano na sl. D.

Opomba: Neposredno privijte kolesca [4] v smeri urinega kazalca v odprtino okvirja zgornjega okvirja [1], vložna matica ni potrebna.

Opomba: Uporabite ključ [9] in imbus ključ [10], da zategnete kolesca.

8. Prepričajte se, da so vsi vijaki dobro priviti, in jih po potrebi znova privijte.

Dodatki

Priložene dodatke lahko pritrdite na spodnji okvir, da izboljšate uporabno izkušnjo.

Škatlica za male delce

1. Škatlico za male dele [12] pritrdite na okvir tako, da privijete vpenjalno matico [11] v smeri urinega kazalca, kot je prikazano na sl. E.

Pladenj za shranjevanje

1. Nosilec pladnja za shranjevanje [14] pritrdite na okvir tako, da privijete 2 vpenjalni matici [11] v smeri urinega kazalca, kot je prikazano na sl. F1.
2. Vstavite vijak [16] skozi pladenj za shranjevanje [13] na ženski del nosilca pladnja za shranjevanje [14]. Del pritrdite s privijanjem v smeri urinega kazalca. (sl. F1)
3. Če želite nosilec raztegniti vodoravno ali navpično, pritisnite zaskok in povlecite nosilec, dokler se zaskok ne pritrdi na zunanjo luknjo. (sl. F2)
4. Če želite nosilec skrajšati vodoravno ali navpično, pritisnite zaskok in potisnite nosilec, dokler se zaskok ne pritrdi na notranjo luknjo. (sl. F3)

Lučka LED

1. Nosilec LED luči [15] pritrdite na okvir tako, da privijete vpenjalno matico [11] v smeri urinega kazalca, kot je prikazano na sl. G.

Vklop LED luči

1. Obrnite pokrov LED luči v nasprotni smeri urinega kazalca, da se odpre (sl. H1), in odstranite plastični izolator (sl. H2).

2. Obrnite pokrov LED lučke nazaj v smeri urinega kazalca, da dokončate sestavljanje, in pritisnite gumb, da vklopite LED lučko (sl. H3).

Menjava LED baterij

1. Obrnite pokrov LED lučke v nasprotni smeri urinega kazalca, da se odpre (sl. I1).
2. Obrnite pokrov prostora za baterije v nasprotni smeri urinega kazalca z dvema konicama na ročaju ključa [9], da ga odstranite iz ohišja LED lučke (sl. I2).
3. Z ohišja LED lučke odstranite prostor za baterije (sl. I3).
4. Potisnite in odstranite stare baterije iz prostora za baterije, začeniši z negativnega pola (-) (sl. I4).
5. Vstavite nove baterije v prostor za baterije. Prepričajte se, da so baterije vstavljene pravilno glede na polarnost (+ in -) (sl. I5).
6. Prostor za baterije postavite nazaj v LED lučko (sl. I5).

Opomba: Preverite shemo na prostoru za baterije, da zagotovite pravilno polarnost, pri čemer mora biti pozitivna polarnost gledati ven.

7. Privijte pokrov prostora za baterije v smeri urinega kazalca z dvema konicama na ročaju ključa, da pritrdite prostor za baterije (sl. I5).
8. Privijte pokrov LED lučke nazaj v smeri urinega kazalca, da dokončate montažo (sl. I6).

● Uporaba

Izdelek lahko uporabljate kot desko ali stol.

● Uporaba izdelka kot stol

Če boste izdelek uporabili kot stol, upoštevajte naslednje korake:

1. Izvlecite varnostni zatič [3a] iz spodnjega okvirja [3] kolikor je mogoče, ne da bi ga spustili.

- Osrednji okvir **2** zložite navzgor in spustite varnostni zatič, tako da se zatakne v varnostni kaveljček **2b** na srednjem okvirju (sl. J).
- Zgornji okvir **1** zložite v vodoraven položaj [sl. K).

● Uporaba izdelka kot deska

Če boste izdelek uporabili kot desko, upoštevajte korake v razdelku »Uporaba izdelka kot stol«, a v obratnem vrstnem redu.

● Vzdrževanje

Redno preverjajte, da so vsi vijaki dobro priviti, in jih po potrebi znova privijte. LED lučke ne potapljajte v vodo. Tekočine lahko poškodujejo LED lučko.

● Shranjevanje in čiščenje

Kadar izdelka ne uporabljate, ga vedno hranite na čistem in suhem mestu pri sobni temperaturi. Izdelek hranite v položaju stola in spustite zavore, da se ne bo odpeljal stran. Izdelek očistite z vodo in blagim čistilnim sredstvom, nato pa ga obrišite s krpo. Za čiščenje LED luči uporabljajte samo suho krpo. POMEMBMO! Za čiščenje izdelka nikoli ne uporabite močnih čistilnih sredstev.

● Odstranjanje

Embalaza je narejena iz okolju primernih materialov, ki jih lahko oddate za recikliranje na lokalnih zbirališčih odpadkov.



Upoštevajte oznake embalažnih materialov za ločevanje odpadkov, ki so označene s kraticami (a) in števkami (b) z naslednjim pomenom: 1–7: umetne mas / 20–22: papir in karton / 80–98: vezni materiali.



O možnostih odstranjanja odsluženega izdelka se lahko pozanimате pri svoji občinski ali mestni upravi.



Ko je vaš izdelek dotrajan, ga zaradi varovanja okolja ne odvrzite med gospodinjne odpadke, temveč ga oddajte na ustreznem zbirališču tovrstnih odpadkov. O zbirnih mestih in njihovih delovnih časih se lahko pozanimate pri svoji pristojni občinski upravi.

Pokvarjene ali iztrošene baterije / akumulatorje je treba reciklirati. Baterije / akumulatorje in / ali izdelek vrnite na ponujenih zbirnih mestih.



Škoda na okolju zaradi napačnega odstranjanja baterij / akumulatorjev!

Pred odstranjenjem odstranite baterije / akumulatorske baterije iz izdelka.

Baterij / akumulatorjev ni dovoljeno odstraniti skupaj z gospodinjstvi odpadki. Vsebujejo lahko strupene težke kovine in so podvržene določbam za ravnanje z nevarnimi odpadki. Kemični simboli težkih kovin so naslednji: Cd = kadmij, Hg = živo srebro, Pb = svinec. Zato iztrošene baterije / akumulatorje oddajte na komunalnem zbirnem mestu.

● Postopek pri uveljavljanju garancije

Za zagotavljanje hitre obdelave vaše zadeve sledite naslednjim napotkom:

Za vse poizvedbe imejte pripravljeni potrdilo o nakupu in številko izdelka (npr. IAN 478291_2410) kot dokazilo o nakupu.

Številka izdelka je navedena na tipski ploščici na izdelku, gravuri na izdelku, naslovnem listu vaših navodil (spodaj levo) ali nalepki na hrbtni ali spodnji strani izdelka.

Če pride do napak v delovanju ali drugih pomanjkljivosti, se najprej obrnite na spodaj navedeni servisni oddelek po telefonu ali e-pošti.

Izdelek, ki je označen za pokvarjenega, lahko nato s priložitvijo računa (potrdila o nakupu) ter z navedbo pomanjkljivosti in kdaj je do nje prišlo brezplačno pošljete na navedeni servisni naslov.

Na strani parkside-diy.com lahko preberete in prenesete ta priročnik in še veliko drugih. S to kodo QR prispete neposredno na stran parkside-diy.com. Izberite svojo državo in prek iskalne maske poiščite navodila za uporabo. Z vnosom številke izdelka (IAN) 478291_2410 prispete do navodil za uporabo tega izdelka.



Podatki o bateriji: Ne-litijska baterija
(ni za ponovno polnjenje),
4 x 1,5 V , tip LR44

Uporabno do: 04/26

Proizvajalec
Lidl Stiftung & Co. KG
Stiftsbergstr. 1, 74167 Neckarsulm
NEMČIJA

E-pošta: battery-service@lidl.com
www.lidl-service.com

● Servis

 **Servis Slovenija**
Tel.: 00386 (0) 80 080 917
E-Mail: infofon@lidl.si



Pooblašчени serviser:

OWIM GmbH & Co. KG
Stiftsbergstraße 1
74167 Neckarsulm
NEMČIJA

Servisna telefonska številka: 00386 (0) 80 080 917

Garancijski list

1. S tem garancijskim listom OWIM GmbH & Co. KG, Stiftsbergstraße 1, 74167 Neckarsulm, Nemčija jamčimo, da bo izdelek v garancijskem roku ob normalni in pravilni uporabi brezhibno deloval in se zavezujemo, da bomo ob izpolnjenih spodaj navedenih pogojih odpravili morebitne pomanjkljivosti in okvare zaradi napak v materialu ali izdelavi oziroma po svoji presoji izdelek zamenjali ali vrnilo kupnino.
2. Garancija je veljavna na ozemlju Republike Slovenije.
3. Garancijski rok za proizvod je 5 let od datuma izročitve blaga. Datum izročitve blaga je razviden iz računa.
4. Če izdelek ne izpolnjuje specifikacij ali nima lastnosti, navedenih v garancijskem listu ali oglaševalskem sporočilu, lahko potrošnik najprej zahteva odpravo napak. O napaki mora potrošnik obvestiti proizvajalca ali pooblaščen servis (kontaktna številka in elektronski naslov navedena zgoraj) in zahtevati odpravo napak. Kupec je dolžan ob uveljavljanju zahtevka predložiti garancijski list in račun, kot potrdilo in dokazilo o nakupu ter dnevu izročitve blaga. Svetujemo vam, da pred tem natančno preberete navodila o sestavi in uporabi izdelka.
5. Rok za odpravo napake je 30 dni od dneva, ko je proizvajalec ali pooblaščen servis prejel zahtevo za odpravo napake. Če napake v tem roku niso odpravljene, mora proizvajalec potrošniku brezplačno zamenjati blago z enakim, novim in brezhibnim blagom. Rok se lahko zaradi narave in kompleksnosti blaga, narave in resnosti neskladnosti ter napora, ki je potreben za dokončanje popravila ali zamenjave podaljša za najkrajši čas, ki je potreben za dokončanje popravila, vendar največ za 15 dni. O številu dni podaljšanega roka in razlogih za podaljšanje mora biti potrošnik obveščen pred potekom 30 dnevnega roka za odpravo napak.
6. Če v roku 30 dni oz. v primeru podaljšanja v roku 45 dni blago ni popravljeno ali blago ni zamenjano z novim, lahko potrošnik od proizvajalca zahteva vračilo celotne kupnine ali zahteva sorazmerno znižanje kupnine. Sorazmerno znižanje kupnine je sorazmerno zmanjšanju vrednosti blaga, ki ga je potrošnik prejel, v primerjavi z vrednostjo, ki bi jo imelo blago, če bi bilo skladno.



- 
7. Če se neskladnost pojavi v manj kot 30 dneh od dobave blaga, lahko potrošnik ob predložitvi blaga od proizvajalca takoj zahteva vračilo plačanega zneska.
 8. Proizvajalec oziroma pooblaščen servis lahko potrošniku za čas popravila blaga, za katero je bila izdana obvezna garancija, zagotovi brezplačno uporabo podobnega blaga. Če proizvajalec potrošniku ne zagotovi nadomestnega blaga v začasno uporabo, ima potrošnik pravico uveljavljati škodo, ki jo je utrpel, ker blaga ni mogel uporabljati od trenutka, ko je zahteval popravilo ali zamenjavo, do njune izvršitve.
 9. Stroške za material, nadomestne dele, delo, prenos in prevoz izdelkov, ki nastanejo pri odpravljanju okvar oziroma nadomestitvi blaga z novim, krije proizvajalec.
 10. V primeru zamenjave blaga ali zamenjave bistvenega dela blaga z novim se potrošniku izda nov garancijski list.
 11. V primeru, da proizvod popravlja nepooblaščen servis ali nepooblaščen oseba, kupec ne more uveljavljati zahtevkov iz te garancije.
 12. Vzroki za okvaro oziroma nedelovanje izdelka morajo biti lastnosti stvari same in ne vzroki, ki so zunaj proizvajalčeve oziroma prodajalčeve sfere. Kupec ne more uveljavljati zahtevkov iz te garancije, če se ni držal priloženih navodil za sestavo in uporabo izdelka ali če je izdelek kakorkoli spremenjen ali nepravilno vzdrževan.
 13. Proizvajalec zagotavlja proti plačilu popravilo, vzdrževanje blaga, nadomestne dele in prikladne aparate vsaj tri leta po poteku garancijskega roka,
 14. Obrabni deli oz. potrošni material so izvzeti iz garancije.
 15. Vsi potrebni podatki za uveljavljanje garancije in podatki, ki identificirajo blago za katerega velja garancija se nahajajo na dveh ločenih dokumentih (garancijski list, račun).
 16. Ta garancija proizvajalca ne izključuje zakonske pravice potrošnika, da zoper prodajalca v primeru neskladnosti blaga brezplačno uveljavlja jamčevalne zahtevke. Ta garancija prav tako ne izključuje pravic potrošnika, ki izhajajo iz obveznega jamstva za skladnost blaga.

Prodajalec:

Lidl Slovenija d.o.o. k.d., Pod lipami 1,
SI-1218 Komenda



Úvod	Strana	43
Obsah balení.....	Strana	43
Technické údaje.....	Strana	43
Zamýšlené použití.....	Strana	44
Symboly a klíčová slova.....	Strana	44
Bezpečnostní pokyny	Strana	44
Bezpečnostní pokyny pro baterie/akumulátory.....	Strana	45
Poznámky k mincovým/knoflíkovým bateriím.....	Strana	46
Nezjevné příznaky, které se mohou objevit v důsledku požití baterie.....	Strana	47
Bezpečnostní informace	Strana	48
Montáž	Strana	48
Použití.....	Strana	50
Použití výrobku jako stoličky.....	Strana	50
Použití výrobku jako montážního lehátka.....	Strana	50
Údržba	Strana	50
Použití a čištění	Strana	50
Zlikvidování	Strana	50
Záruka	Strana	50
Postup v případě uplatňování záruky.....	Strana	51
Servis.....	Strana	51

Seznam použitých piktogramů	
	Bezpečnostní informace Návod k obsluze
	Stejnosměrný proud/napětí
	Baterie (knoflíková) je součástí dodávky
	Značka CE označuje shodu s příslušnými směnicemi EU platnými pro tento výrobek.
 Non-Li	Varování! Výrobek obsahuje mincovou baterii. Nebezpečné při požití - viz poznámky.

DÍLENSKÉ LEHÁTKO 2 V 1

● Úvod

Blahopřejeme Vám ke koupi nového výrobku. Rozhodli jste se pro kvalitní produkt. Návod k obsluze je součástí tohoto výrobku. Obsahuje důležité pokyny pro bezpečnost, použití a likvidaci. Před použitím výrobku se seznamte se všemi pokyny k obsluze a bezpečnostními pokyny. Používejte výrobek jen popsáním způsobem a na uvedených místech. Při předání výrobku třetí osobě předejte i všechny podklady.

● Obsah balení

- 1 x horní rám 1
- 1 x středový rám 2
- 1 x spodní rám 3
- 4 x kolečko 4
- 2 x kolečko s brzdami 5
- 4 x šrouby 6
- 4 x matice 7
- 4 x vkládací matice 8
- 2 x klíč 9
- 1 x imbusový klíč 10
- 5 x upínací matice 11
- 1 x krabice na malé díly 12
- 1 x odkládací přihrádka 13
- 1 x držák na odkládací přihrádku 14
- 1 x LED světlo
(s magnetickým držákem desky) 15
- 1 x šroub 16
- 1 x návod k obsluze

● Technické údaje

Provozní napětí: 6 V

Baterie: Nelithiová baterie (nenabíjecí),
4 x 1,5 V , typ LR44

Příkon: 0,4 W

Žárovky: 3 x LED

Rozměry:

Stolička: cca 58 x 41,5 x 43 cm
(d x š x v)

Montážní lehátko: cca 121 x 41,5 x 13 cm
(d x š x v)



Max. zatížení (stolička): 120 kg



Max. zatížení (montážní lehátko):
150 kg



Datum výroby (měsíc/rok):
04/2025

● Zamýšlené použití

Tento výrobek je určen jako pomůcka pro příležitostnou práci vleže nebo vsedě. Je určen pouze pro soukromé použití.

● Symboly a klíčová slova



Povinná značka doporučuje uživateli, aby si před použitím pečlivě přečetli návod k obsluze a zajistil, aby byl vždy k dispozici všem uživatelům.



Obecná výstražná značka, označuje nebezpečí a rizika (např. nebezpečí smrti, zranění nebo rozdrčení).



Výstražná značka upozorňuje na riziko zachycení prstů.

NEBEZPEČÍ

Označuje vysoce rizikové nebezpečí, které může mít za následek smrt nebo vážné zranění, pokud se mu nezabrání.



Bezpečnostní pokyny

PŘED POUŽITÍM TOHOTO ZAŘÍZENÍ SI PŘEČTĚTE NÁVOD K POUŽITÍ! NÁVOD K POUŽITÍ SI USCHOVEJTE NA BEZPEČNÉM MÍSTĚ!

⚠ UPOZORNĚNÍ! Dávejte pozor na ostré hrany.

**⚠ UPOZORNĚNÍ!
NEBEZPEČÍ ÚRAZU!**

■ UCHOVÁVEJTE VÝROBEK MIMO DOSAH DĚTÍ. TENTO VÝROBEK NENÍ HRAČKA! Tento výrobek by nikdy neměly používat děti bez dozoru.

⚠ VAROVÁNÍ!

UCHOVÁVEJTE MIMO DOSAH DĚTÍ
Spalnutí může způsobit chemické popáleniny, perforaci měkkých tkání a smrt. K těžkým popáleninám může dojít do 2 hodin po požití. Ihned vyhledejte lékařskou pomoc.



⚠ OHROŽENÍ ŽIVOTA A RIZIKO ÚRAZU PRO BATOLATA A DĚTI!

Nikdy nenechávejte děti s obalovým materiálem samotné a bez dozoru.

■ Hrozí nebezpečí udušení obalovým materiálem. Děti často podceňují riziko. Vždy udržujte děti mimo dosah výrobku.

**⚠ VAROVÁNÍ! OBSAHUJE POLYKATELNÉ KNOFLÍKOVÉ/MINCOVÉ BATERIE!
NEBEZPEČÍ UDUŠENÍ!**

■ Tento výrobek mohou používat děti ve věku od 8 let a osoby se sníženými fyzickými, smyslovými nebo duševními schopnostmi nebo nedostatkem zkušeností a znalostí jen pod dohledem, nebo po poučení o bezpečném používání spotřebiče

v případě, že jsou schopny porozumět souvisejícím nebezpečím.

Děti si s výrobkem nesmí hrát.

Čištění a uživatelskou údržbu nesmějí provádět děti bez dozoru.

- Nikdy nevystavujte výrobek vysokým teplotám, vodě nebo vlhkosti, protože by mohlo dojít k jeho poškození.
- Udržujte LED světlo v čistotě a suchu. Kapaliny by mohly LED světlo poškodit.
- Aby nedošlo k poškození čipu, nepřibližujte se k elektrickému proudu a elektricky nabitým kolíkům.
- Výrobek nevystavujte napětí. Výrobek uchovávejte mimo dosah elektrických vývodů. Jinak by mohlo dojít k poškození vestavěného čipu výrobku.
- Světelný zdroj obsažený v tomto svítidle smí vyměnit pouze výrobce nebo jeho servisní zástupce nebo podobně kvalifikovaná osoba.

- Různé typy baterií se nesmí míchat.
- Nové a použité baterie se nesmí míchat.



Bezpečnostní pokyny pro baterie/akumulátory

- **NEBEZPEČÍ OHROŽENÍ ŽIVOTA!** Baterie/akumulátory uchovávejte mimo dosah dětí. Při náhodném požití okamžitě vyhledejte lékařskou pomoc.
- Polknutí může vést k popálení, perforaci měkkých tkání a smrti. K těžkým popáleninám může dojít do 2 hodin po požití.
-  **NEBEZPEČÍ VÝBUCHU!** Nikdy nenabíjejte nedobíjecí baterie. Baterie/akumulátory nezkratujte ani je neotevírejte. Důsledkem může být přehřátí, požár nebo prasknutí.
- Nikdy nevhazujte baterie/akumulátory do ohně ani vody.
- Nevystavujte baterie/akumulátory mechanickému zatížení.

Riziko vytečení baterie



- Vyhnete se extrémním okolním podmínkám a teplotám, které by mohly ovlivnit baterie/akumulátory, např. radiátory / přímé sluneční světlo.
- Zabraňte kontaktu s kůží, očima a sliznicemi. V případě kontaktu s kyselinou z baterie důkladně opláchněte zasažené místo velkým množstvím čisté vody a okamžitě vyhledejte lékařskou pomoc.
-  **POUŽÍVEJTE OCHRANNÉ RUKAVICE!** Vybité nebo poškozené baterie / dobíjecí baterie mohou při kontaktu s pokožkou způsobit popáleniny. Pokud k takové události dojde, vždy používejte vhodné ochranné rukavice.
- V případě vytečení baterie ji okamžitě vyjměte z výrobku, abyste zabránili jeho poškození.
- Pokud výrobek nebudete delší dobu používat, vyjměte baterie/akumulátory.

Riziko poškození výrobku.

- Používejte pouze uvedený typ baterie/akumulátoru!
- Při vkládání dbejte na správnou polaritu! To je zobrazeno uvnitř přihrádky na baterie!
- Před vložením baterie očistěte kontakty na baterii a kontakty v bateriovém prostoru!
- Vybité baterie/akumulátory z výrobku okamžitě vyjměte.

● Poznámky k mincovým/ knoflíkovým bateriím

 **VAROVÁNÍ!** Baterii nespokněte, hrozí nebezpečí chemického popálení.

■  **VAROVÁNÍ:** Obsahuje mincovou baterii
 **POZOR!** Obsahuje spolknutelné knoflíkové baterie!

Hrozí nebezpečí udušení!

■  **BATERIE UCHOVÁVEJTE MIMO DOSAH DĚTÍ!** Spolknutí baterií může způsobit chemické popáleniny, perforaci měkkých tkání a smrt.

K těžkým popáleninám může dojít do 2 hodin od spolknutí. Okamžitě vyhledejte lékařskou pomoc.



VAROVÁNÍ! Použité baterie okamžitě zlikvidujte. Nové

a použité baterie uchovávejte mimo dosah dětí.

■ Pokud se přihrádka na baterie nedá bezpečně zavřít, přestaňte výrobek používat a chraňte jej před dětmi.

■ Pokud se domníváte, že mohlo dojít ke spolknutí baterií nebo k jejich umístění v některé části těla, okamžitě vyhledejte lékařskou pomoc.



Nezjevné příznaky, které se mohou objevit v důsledku požití baterie

Bohužel není zřejmé, kdy se v jícnu dítěte zasekne knoflíková nebo mincová baterie.

Neexistují žádné specifické příznaky spojené s touto situací. Dítě může:

- kašlat, dávit se nebo hodně slintat;

- vypadat, že má žaludeční potíže nebo virózu;
 - cítit se špatně;
 - ukazovat na hrdlo nebo žaludek;
 - mít bolesti břicha, hrudníku nebo krku;
 - být unavené nebo letargické;
 - být tišší nebo vlezlejší než obvykle nebo jinak „nebýt ve své kůži“;
 - ztratit chuť k jídlu nebo mít sníženou chuť k jídlu;
 - nemusí chtít jíst pevnou stravu / není schopno jíst pevnou stravu.
- Tyto příznaky se mění nebo kolísají, bolest se zvyšuje a pak ustupuje.
- Specifickým příznakem požití knoflíkové a mincové baterie je zvracení čerstvé (jasně červené) krve.
- Pokud to dítě udělá, okamžitě vyhledejte lékařskou pomoc.
- Absence jasných příznaků je důvodem, proč je důležité mít se na pozoru před „vybitými“ nebo náhradními knoflíkovými či mincovými bateriemi v domácnosti a před výrobky, které je obsahují.



Bezpečnostní informace

DŮLEŽITÉ: PEČLIVĚ SI PŘEČTĚTE TYTO POKYNY A USCHOVEJTE JE NA BEZPEČNÉM MÍSTĚ.

⚠ NEBEZPEČÍ ÚMRTÍ!

- Nikdy nenechávejte děti bez dozoru s obalovým materiálem. Nebezpečí udušení!

⚠ NEBEZPEČÍ ZRANĚNÍ!

- Výrobek používejte pouze na pevných rovných plochách, nikoli na schodech nebo šikmém terénu.
- Věnujte pozornost maximálnímu zatížení (max. 120 kg jako stolička a max. 150 kg jako montážní lehátko). Nikdy výrobek nepřetěžujte.
- Pokud byl výrobek přetížen, již jej nepoužívejte. Mohlo dojít k neviditelnému poškození, které by mohlo snížit bezpečnost výrobku.
- Nepoužívejte výrobek jako horolezeckou pomůcku nebo k přepravě osob.
- Pokud osoba sedí nebo leží na výrobku, nesmí se jeho funkce změnit z montážního lehátka na stoličku (nebo naopak).
- Před každým použitím zkontrolujte, zda výrobek nevykazuje známky poškození nebo opotřebení. Výrobek se smí používat pouze bez známek poškození.



VAROVÁNÍ!

Nepoužívejte výrobek na kluzkém povrchu.

- Nejezděte přes předměty.
- Výrobek používejte pouze při práci pod plochami (např. vozidly), které jsou zajištěny proti pádu.
- Výrobek musí být před použitím vyzkoušen ve správném stavu!



Nebezpečí zachycení prstů!

- Při zvedání nebo spuštění sedadla se držte dál od bočních rámu a otočných ramen!
- Pokud výrobek není zcela umístěn v poloze vleže, nepřibližujte ruce k pohyblivým částem.
- Když na výrobku ležíte, nesahejte pod něj. Ve středových kolečkách hrozí nebezpečí zachycení prstů.

⚠ Zabraňte škodám na majetku!

- Výrobek uchovávejte mimo dosah otevřeného ohně. Výrobek je hořlavý.

● **Montáž**

1. Odstraňte z výrobku veškerý obalový materiál a jednotlivé díly položte na čistý a rovný povrch. (Varování: Tvrdé povrchy mohou výrobek poškrábat!)
2. Položte střední rám [2] a spodní rám [3] na podlahu (obr. B).
3. Zasuňte centrální rám mezi spodní rám a vytáhněte bezpečnostní kolík [3a] ze spodního rámu.
4. Umístěte centrální rám tak, aby bylo možné zasunout bezpečnostní kolík do bezpečnostního otvoru [2a] na centrálním rámu, a poté bezpečnostní kolík uvolněte (obr. B).
5. Oba rámy upevněte na místo našroubováním šestihranné matice [7] ve směru hodinových ručiček na šroub [6], jak je znázorněno na obr. B.
6. Nasadte horní rám [1] na střední rám a zajistěte jej na místě zašroubováním šestihranných matic [7] do šroubu [6] ve směru hodinových ručiček (obr. C).
7. Kolečka [4] a kolečka s brzdami [5] upevněte na místě zašroubováním vkládací matice [8], jak je znázorněno na obrázku. D.

Poznámka: Kolečka **4** zašroubujte přímo ve směru hodinových ručiček do otvoru v rámu horního rámu **1**, vkladací matice není nutná.

Poznámka: K utažení koleček použijte klíč **9** a imbusový klíč **10**.

8. Zkontrolujte, zda jsou všechny šroubové spoje dotažené, a v případě potřeby je dotáhněte.

Příslušenství

Ke spodnímu rámu můžete namontovat příložené příslušenství a zvýšit tak komfort při používání.

Krabice na malé díly

1. Připevněte krabici na malé díly **12** k rámu zašroubováním upínací matice **11** ve směru hodinových ručiček, jak je znázorněno na (obr. E).

Odkládací přihrádka

1. Připevněte držák odkládací přihrádky **14** k rámu zašroubováním 2 upínacích matic **11** ve směru hodinových ručiček, jak je znázorněno na obr. F1.
2. Zasuňte šroub **16** skrz odkládací přihrádku **13** do vnitřní části držáku na odkládací přihrádku **14**. Díl zajistěte zašroubováním ve směru hodinových ručiček. (obr. F1)
3. Chcete-li držák přemístit vodorovně nebo svisle, stiskněte tlačítko a táhněte za držák, dokud se tlačítko nezachytí do vnějšího otvoru. (obr. F2)
4. Chcete-li držák zkrátit ve vodorovném nebo svislém směru, stiskněte tlačítko a tlačte na držák, dokud se tlačítko nezachytí do vnitřního otvoru. (obr. F3)

LED světlo

1. Připevněte držák LED světla **15** k rámu našroubováním upínací matice **11** ve směru hodinových ručiček, jak je znázorněno na obr. G.

Zapnutí LED světla

1. Otočte kryt LED světla proti směru hodinových ručiček, aby se otevřel (obr. H1), a sejměte plastový izolátor (obr. H2).
2. Otočením krytu LED světla zpět ve směru hodinových ručiček dokončete montáž a stisknutím tlačítka zapnete LED světlo (obr. H3).

Výměna baterie LED světla

1. Otočte kryt LED světla proti směru hodinových ručiček, aby se otevřel (obr. I1).
2. Otočte kryt prostoru pro baterie proti směru hodinových ručiček pomocí dvou hrotů na rukojeti klíče **9** a sejměte jej z těla LED (obr. I2).
3. Vyjměte přihrádku na baterie z těla LED světla (obr. I3).
4. Zatlačte na staré baterie a vyjměte je z prostoru pro baterie od záporného pólu (-) (obr. I4).
5. Vložte nové baterie do prostoru pro baterie. Ujistěte se, že baterie mají správnou polaritu (+ a -) (obr. I5).
6. Vložte přihrádku na baterie zpět do LED světla (obr. I5).

Poznámka: Zkontrolujte správnou polaritu podle schématu na přihrádce na baterie, přičemž kladná polarita musí směřovat ven.

7. Našroubujte kryt prostoru pro baterie ve směru hodinových ručiček pomocí dvou hrotů na rukojeti klíče, abyste zajistili prostor pro baterie (obr. I5).
8. Pro dokončení montáže zašroubujte kryt LED světla zpět ve směru hodinových ručiček (obr. I6).

● Použití

Výrobek můžete použít jako montážní lehátko nebo stoličku.

● Použití výrobku jako stoličky

Chcete-li výrobek použít jako stoličku, postupujte podle následujících pokynů:

1. Vytáhněte bezpečnostní kolík **3a** ze spodního rámu **3** co nejdále, aniž byste ho pustili.
2. Sklopte střední rám **2** nahoru a uvolněte bezpečnostní kolík tak, aby zapadl do bezpečnostního háčku **2b** na středním rámu (obr. J).
3. Horní rám **1** sklopte do vodorovné polohy (obr. K).

● Použití výrobku jako montážního lehátka

Chcete-li výrobek použít jako montážní lehátko, postupujte podle pokynů uvedených v části „Použití výrobku jako stoličky“, ale v opačném pořadí.

● Údržba

Pravidelně kontrolujte těsnost všech šroubových spojů a v případě potřeby je dotáhněte. Neponořujte LED světlo do vody. Kapalina může poškodit LED světlo.

● Použití a čištění

Pokud výrobek nepoužíváte, skladujte jej vždy na čistém a suchém místě při pokojové teplotě. Výrobek uložte do polohy stoličky a spusťte brzdy, aby neodjel. Výrobek vyčistěte vodou s jemným čisticím prostředkem a poté jej otřete do sucha čisticím hadříkem. K čištění LED světla používejte pouze suchý hadřík. **DŮLEŽITÉ!** K čištění výrobku nikdy nepoužívejte silné čisticí prostředky.

● Zlikvidování

Obal se skládá z ekologických materiálů, které můžete zlikvidovat prostřednictvím místních sběrů recyklovatelných materiálů.



Při třídění odpadu se řiďte podle označení obalových materiálů zkratkami (a) a čísly (b), s následujícím významem: 1–7: umělé hmoty / 20–22: papír a lepenka / 80–98: složené látky.



O možnostech likvidace vysloužilých zařízení se informujte u správy vaší obce nebo města.



V zájmu ochrany životního prostředí vysloužilý výrobek nevyhazujte do domovního odpadu, ale předejte k odborné likvidaci. O sběrnách a jejich otevíracích hodinách se můžete informovat u příslušné správy města nebo obce.

Vadné nebo vybité baterie resp. akumulátory se musí recyklovat. Baterie, akumulátory i výrobek odevzdejte zpět do nabízených sběrů.



Ekologické škody v důsledku chybné likvidace baterií / akumulátorů!

Před odstraněním výrobku do odpadu z něho vyjměte baterie resp. akumulátorový balíček.

Baterie / akumulátory se nesmí zlikvidovat v domácím odpadu. Mohou obsahovat jedovaté těžké kovy a musí se zpracovávat jako zvláštní odpad. Chemické symboly těžkých kovů: Cd = kadmium, Hg = rtuť, Pb = olovo. Proto odevzdejte opotřebované baterie / akumulátory u komunální sběrně.

● Záruka

Výrobek byl vyroben podle přísných směrnic kvality a před dodáním pečlivě otestován. V případě materiálních nebo výrobních vad máte zákonná práva vůči prodejci výrobku.

Vaše zákonná práva nejsou níže uvedenou zárukou nijak omezená.

Záruka na tento výrobek je 5 roky od data zakoupení. Záruční doba začíná dnem zakoupení. Originál dokladu o zakoupení si uschovejte na bezpečném místě, protože tento doklad je vyžadován jako doklad o koupi.

Jakékoli poškození nebo závady, které se vyskytly již v okamžiku nákupu, musí být nahlášeny ihned po vybalení výrobku.

Pokud se u výrobku během 5 let od data zakoupení projeví vada materiálu nebo výrobní vada, pak vám ho podle naší volby bezplatně opravíme nebo vyměníme. Záruční doba se po uznané reklamaci neprodlužuje. To platí také pro vyměněné a opravené díly.

Tato záruka je neplatná, pokud byl výrobek poškozený nebo nesprávně používáný anebo udržovaný.

Záruka se kryje na materiálové a výrobní vady. Tato záruka se nevztahuje na díly výrobku, které podléhají běžnému opotřebení, a tím platí jako opotřebitelné díly (např. baterie, hadice, inkoustové barevné patrony), ani se nevztahuje na poškození rozbitných dílů, např. spínačů nebo dílů ze skla.

● Postup v případě uplatňování záruky

V zájmu rychlého zpracování Vašeho požadavku se řiďte následujícími pokyny:

Pro všechny požadavky si uschovejte pokladní stvrzenku jako doklad o nákupu a číslo položky (např. IAN 478291_2410).

Číslo položky najdete na typovém štítku, je vyryto na výrobku, je uvedeno na titulní stránce Vašeho návodu (vlevo dole) nebo je na nálepce na zadní nebo spodní straně výrobku.

Při poruchách funkce nebo jiných závadách nejdříve kontaktujte telefonicky nebo e-mailem níže uvedené servisní oddělení.

Na adresu servisu, kterou Vám sdělíme, můžete zdarma odeslat pouze výrobek, který byl zaznamenaný jako vadný, a to spolu s pokladním dokladem (stvrzenkou), popisem závady a uvedením doby, kdy k závadě došlo.

Na stránkách parkside-diy.com najdete tuto a celou řadu dalších příruček k nahlédnutí a ke stažení. Pomocí tohoto QR kódu se dostanete přímo na stránky parkside-diy.com. Vyberte svou zemi a vyhledejte návod k obsluze pomocí formuláře k vyhledávání. Zadáním čísla položky (IAN) 478291_2410 se dostanete k návodu k obsluze Vašeho výrobku.



Informace o baterii: Nelithiová baterie (nenabíjecí), 4 x 1,5 V , typ LR44

Doba použitelnosti: 04/26

Vyrábí
Lidl Stiftung & Co. KG
Stiftsbergstr. 1, 74167 Neckarsulm,
NĚMECKO

Email: battery-service@lidl.com
www.lidl-service.com

● Servis

 **Servis Česká republika**
Tel.: 800600632
E-Mail: owim@lidl.cz



Úvod	Strana	53
Obsah balenia.....	Strana	53
Technické údaje.....	Strana	53
Zamýšľané použitie.....	Strana	54
Symboly a kľúčové slová.....	Strana	54
Bezpečnostné pokyny	Strana	54
Bezpečnostné pokyny pre batérie/akumulátory.....	Strana	55
Poznámky k mincovým/gombíkovým batériám.....	Strana	56
Nezjavné príznaky, ktoré sa môžu vyskytnúť v dôsledku požitia batérie...	Strana	57
Bezpečnostné informácie	Strana	58
Montáž	Strana	58
Použite.....	Strana	59
Používanie výrobku ako stoličky.....	Strana	59
Používanie výrobku ako montážne ležadlo.....	Strana	60
Údržba	Strana	60
Skladovanie a čistenie	Strana	60
Likvidácia	Strana	60
Záruka	Strana	60
Postup v prípade poškodenia v záruke.....	Strana	61
Servis.....	Strana	61

Zoznam použitých piktogramov	
	Bezpečnostné informácie Návod na použitie
	Jednosmerný prúd / napätie
	Batéria (gombíková) je súčasťou balenia
	Značka CE označuje zhodu s príslušnými smernicami EÚ platnými pre tento výrobok.
	Varovanie! Výrobok obsahuje mincovú batériu. Nebezpečné pri požití - pozri návod na použitie.

MONTÁŽNA DOSKA NA KOLESÁCH A STOLČEK

● Úvod

Blahoželáme Vám ku kúpe Vášho nového výrobku. Rozhodli ste sa pre veľmi kvalitný výrobok. Návod na obsluhu je súčasťou tohto výrobku. Obsahuje dôležité upozornenia týkajúce sa bezpečnosti, používania a likvidácie. Skôr ako začnete výrobok používať, oboznámte sa so všetkými pokynmi k obsluhu a bezpečnosti. Výrobok používajte iba v súlade s popisom a v uvedených oblastiach používania. V prípade postúpenia výrobku ďalším osobám odovzdajte aj všetky dokumenty patriace k výrobku.

● Obsah balenia

- 1 x horný rám 1
- 1 x stredový rám 2
- 1 x spodný rám 3
- 4 x koliesko 4
- 2 x koliesko s brzdou 5
- 4 x skrutky 6
- 4 x matice 7
- 4 x vkladacie matice 8
- 2 x kľúč 9
- 1 x imbusový kľúč 10
- 5 x upínacie matice 11
- 1 x krabica na malé diely 12
- 1 x odkladacia priehradka 13
- 1 x držiak na odkladaciu priehradku 14
- 1 x LED svetlo
(s magnetickým držiakom) 15
- 1 x skrutka 16
- 1 x návod na obsluhu

● Technické údaje

Prevádzkové

- napätie:** 6 V
- Batérie:** Nelítiová batéria (nenabíjateľná), 4 x 1,5 V , typ LR44
- Príkon:** 0,4 W
- Žiarovky:** 3 x LED
- Rozmery:**
- Stolička: cca 58 x 41,5 x 43 cm (D x Š x V)
- Montážne ležadlo: cca 121 x 41,5 x 13 cm (D x Š x V)



Maximálne zaťaženie (stolička): 120 kg



Maximálne zaťaženie (montážne ležadlo): 150 kg



Dátum výroby (mesiac/rok): 04/2025

● Zamýšľané použitie

Tento výrobok je určený ako pomôcka na príležitostnú prácu v ľahu alebo v sede. Je určený len na súkromné použitie.

● Symboly a kľúčové slová



Značka povinnosti, nabáda používateľa, aby si pred použitím pozorne prečítal návod na obsluhu a zabezpečil, aby bol vždy k dispozícii všetkým používateľom.



Všeobecná výstražná značka, označuje nebezpečenstvá a riziká (napr. riziko smrti, poranenia alebo rozdrvenia).



Výstražný nápis upozorňuje na riziko zachytenia prstov.

NEBEZPEČENSTVO

Označuje vysoko rizikové nebezpečenstvo, ktoré môže mať za následok smrť alebo vážne zranenie, ak sa mu nezabráni.



Bezpečnostné pokyny

PRED POUŽITÍM TOHTO ZARIADENIA SI PREČÍTAJTE NÁVOD NA POUŽITIE! USCHOVAJTE NÁVOD NA POUŽITIE NA BEZPEČNOM MIESTE!

⚠ UPOZORNENIE! Pozor na ostré okraje.

⚠ UPOZORNENIE! NEBEZPEČENSTVO PORANENIA!

■ **VÝROBOK UCHOVÁVAJTE MIMO DOSAHU DETÍ. TENTO VÝROBOK NIE JE HRAČKA!** Tento výrobok by nikdy nemali používať deti bez dozoru.

⚠ VAROVANIE!

UCHOVÁVAJTE MIMO DOSAHU DETÍ!
Prehltutie môže viesť k chemickým popáleninám, perforácii mäkkého tkaniva a smrti. Do 2 hodín po požití môže dôjsť k ťažkým popáleninám. Okamžite vyhľadajte lekársku pomoc.



⚠ **OHROZENIE ŽIVOTA A RIZIKO ÚRAZU BATOLIAT A DETÍ!**

Nikdy nenechávajte deti s obalovým materiálom samé a bez dozoru.

■ Hrozí riziko udusenía obalovým materiálom. Deti často podceňujú riziko. Vždy udržiavajte deti mimo dosahu výrobku.

⚠ **VAROVANIE! OBSAHUJE PREHLTNUTEĽNÉ GOMBÍKOVÉ/MINCOVÉ BATÉRIE! NEBEZPEČENSTVO UDUSENIA!**

■ Tento výrobok môžu používať deti vo veku od 8 rokov a osoby so zníženými fyzickými, zmyslovými alebo duševnými schopnosťami alebo nedostatkom skúseností a znalostí, ak

sú pod dohľadom alebo boli poučené o používaní výrobku bezpečným spôsobom a rozumejú súvisiacim rizikám.

Deti sa s výrobkom nesmú hrať.

Čistenie a údržbu nesmú vykonávať deti bez dozoru.

- Výrobok nikdy nevystavujte vysokým teplotám, vode alebo vlhkosti, pretože by mohlo dôjsť k jeho poškodeniu.
- Udržujte LED svetlo čisté a suché. Kvapaliny by mohli poškodiť LED svetlo.
- Aby nedošlo k poškodeniu čipu, držte ho mimo dosahu elektrického prúdu a elektricky nabitých vývodov.
- Výrobok nevystavujte napätiu. Výrobok uchovávajte mimo dosahu elektrických vývodov. V opačnom prípade by sa mohol poškodiť zabudovaný čip výrobku.
- Svetelný zdroj obsiahnutý v tomto svietidle smie vymeniť len výrobca alebo jeho servisný zástupca alebo podobne kvalifikovaná osoba.

- Rôzne typy batérií sa nesmú miešať.
- Nové a použité batérie sa nesmú miešať.



Bezpečnostné pokyny pre batérie/akumulátory

■ **NEBEZPEČENSTVO OHROZENIA ŽIVOTA!**

Batérie/akumulátory uchovávajte mimo dosahu detí. Po náhodnom prehltnutí okamžite vyhľadajte lekársku pomoc.

- Prehltnutie môže viesť k popáleninám, poškodeniu mäkkých tkanív a smrti. Do 2 hodín po požití môže dôjsť k ťažkým popáleninám.



NEBEZPEČENSTVO VÝBUCHU! Nikdy

nenabíjajte

nenabíjateľné batérie.

Batérie/akumulátory neskratujte ani neotvárajte. Dôsledkom môže byť prehriatie, požiar alebo prasknutie.

- Batérie/akumulátory nikdy nevhadzujte do ohňa alebo vody.
- Nevystavujte batérie/akumulátory mechanickému zaťaženiu.

Riziko vytečenia batérie

- Vyhňte sa extrémnym podmienkam prostredia a teplotám, ktoré by mohli ovplyvniť batérie/akumulátory, napr. radiátory/priame slnečné žiarenie.
- Zabráňte kontaktu s pokožkou, očami a sliznicami. V prípade kontaktu s kyselinou z batérie dôkladne opláchnite zasiahnuté miesto veľkým množstvom čistej vody a okamžite vyhľadajte lekársku pomoc.
-  **POUŽÍVAJTE OCHRANNÉ RUKAVICE!** Vytečené alebo poškodené batérie/akumulátory môžu pri kontakte s pokožkou spôsobiť popáleniny. Ak takáto udalosť nastane, vždy noste vhodné ochranné rukavice.
- V prípade vytečenia batérie ju okamžite vyberte z výrobku, aby ste zabránili jej poškodeniu.
- Ak výrobok nebudete dlhší čas používať, vyberte batérie/akumulátory.

Riziko poškodenia výrobku.

- Používajte len uvedený typ batérie/akumulátoru!
- Pri vkladaní dbajte na správnu polaritu! Toto je zobrazené vo vnútri priehradky na batérie!
- Pred vložením batérie očistite kontakty na batérii a v priehradke na batériu!
- Vybité batérie/akumulátory z výrobku okamžite vyberte.

● Poznámky k mincovým/ gombíkovým batériám



VAROVANIE! Batériu neprehltajte, hrozí nebezpečenstvo chemického popálenia.



VAROVANIE:

Obsahuje mincovú batériu

POZOR! Obsahuje prehltateľné gombíkové batérie!

Nebezpečenstvo udusení!



BATÉRIE

UCHOVÁVAJTE MIMO DOSAHU

DETÍ! Prehltnutie batérií môže viesť k chemickým popáleninám, perforácii mäkkého tkaniva a smrti. Do 2 hodín po prehltnutí

batérií môže dôjsť k ťažkým popáleninám. Okamžite vyhľadajte lekársku pomoc.



VAROVANIE! Použité

batérie okamžite

zlikvidujte. Nové

a použité batérie uchovávajte mimo dosahu detí.

- Ak sa priehradka na batérie nezatvára bezpečne, prestaňte výrobok používať a držte ho mimo dosahu detí.
- Ak si myslíte, že mohlo dôjsť k prehltnutiu batérií alebo ich umiestneniu do niektorej časti tela, okamžite vyhľadajte lekársku pomoc.



Nezjavné príznaky, ktoré sa môžu vyskytnúť v dôsledku požitia batérie

Bohužiaľ, nie je zrejmé, kedy sa v pažeráku dieťaťa zasekne gombíková alebo mincová batéria.

Nie sú s tým spojené žiadne špecifické príznaky. Dieťa môže:

- kašľať, dáviť sa alebo veľa slintať;
- mať žalúdočnú nevoľnosť alebo vírus;
- cítiť sa zle;
- ukazovať na hrdlo alebo žalúdok;

- mať bolesti brucha, hrudníka alebo hrdla;
- byť unavené alebo letargické
- byť tichšie alebo dotieravejšie ako zvyčajne alebo inak „nebyť vo svojej koži“;
- stratiť chuť do jedla alebo mať zníženú chuť do jedla;
- nechcieť jesť pevnú stravu/ nemôže jesť pevnú stravu.
- Tieto príznaky sa menia alebo kolíšu, pričom bolesť sa zvyšuje a potom ustupuje.
- Špecifickým príznakom prehltnutia gombíkovej a mincovej batérie je zvracanie čerstvej (jasne červenej) krvi.
- Ak to dieťa urobí, okamžite vyhľadajte lekársku pomoc.
- Chýbajúce jasné príznaky sú dôvodom, prečo je dôležité byť ostražitý pri „vybitých“ alebo náhradných gombíkových alebo mincových batériách v domácnosti a výrobkoch, ktoré ich obsahujú.



Bezpečnostné informácie

DÔLEŽITÉ: POZORNE SI PREČÍTAJTE TIETO POKYNY A USCHOVAJTE ICH NA BEZPEČNOM MIESTE.

⚠ RIZIKO ÚMRTIA!

- Nikdy nenechávajte deti bez dozoru s obalovým materiálom. Riziko udusenía!

⚠ NEBEZPEČENSTVO PORANENIA!

- Výrobok používajte len na tvrdých rovných povrchoch, nie na schodoch alebo šikmom teréne.
- Venujte pozornosť maximálnemu zaťaženiu (max. 120 kg ako stolička a max. 150 kg ako montážne ležadlo). Nikdy výrobok nepreťažujte.
- Ak bol výrobok preťažený, už ho nepoužívajte. Mohlo dôjsť k neviditeľnému poškodeniu, ktoré by mohlo znížiť bezpečnosť výrobku.
- Nepoužívajte výrobok ako horolezeckú pomôcku ani na prepravu osôb.
- Keď osoba na výrobku sedí alebo leží, jeho funkcia sa nesmie zmeniť z montážneho ležadla na stoličku (alebo naopak).
- Pred každým použitím skontrolujte, či výrobok nevykazuje známky poškodenia alebo opotrebovania. Výrobok sa smie používať len vtedy, ak nemá známky poškodenia.



VAROVANIE!

Nepoužívajte výrobok na klzkom povrchu.

- Nejazdite po predmetoch.
- Výrobok používajte len pri práci pod plochami (napr. vozidlami), ktoré sú zaistené voči pádu.
- Výrobok sa musí pred použitím otestovať v správnych podmienkach!



Riziko zachytenia prstov!

- Pri zdvíhaní alebo spúšťaní sedadla držte ruky mimo bočných rámov a otočných ramien!
- Ak výrobok nebol úplne umiestnený do polohy ležmo, držte ruky ďalej od pohyblivých častí.
- Nesiahajte pod výrobok, keď na ňom ležíte. V stredových kolieskach hrozí riziko zachytenia prstov.

⚠ Predchádzajte škodám na majetku!

- Výrobok uchovávajte mimo dosahu otvoreného ohňa. Výrobok je horľavý.

● **Montáž**

1. Odstráňte z výrobku všetok obalový materiál a jednotlivé časti položte na čistý a rovný povrch. (Upozornenie: Tvrdé povrchy môžu výrobok poškriabať!)
2. Stredový rám [2] a spodný rám [3] položte na podlahu (obr. B).
3. Zasuňte stredový rám medzi spodný rám a vyťahnite bezpečnostný kolík [3a] zo spodného rámu.
4. Umiestnite stredový rám tak, aby bolo možné zasunúť bezpečnostný kolík do bezpečnostného otvoru [2a] na stredovom ráme, a potom uvoľnite bezpečnostný kolík (obr. B).
5. Oba rámy upevnite na mieste naskrutkovaním šesťhrannej matice [7] v smere hodinových ručičiek na skrutku [6], ako je znázornené na obr. B.
6. Horný rám [1] nasuňte na stredný rám a zaistite ho na mieste zaskrutkovaním šesťhranných matíc [7] do skrutky [6] v smere hodinových ručičiek (obr. C).
7. Upevnite kolieska [4] a kolieska s brzdami [5] na mieste zaskrutkovaním vkladacej matice [8], ako je znázornené na obr. D.

Poznámka: Priamo naskrutkujte kolieska [4] v smere hodinových ručičiek do otvoru rámu horného rámu [1], nie je potrebná žiadna vkladacia matica.

Poznámka: Na utiahnutie koliesok použite kľúč [9] a imbusový kľúč [10].

8. Skontrolujte, či sú všetky skrutkové spoje pevné, a v prípade potreby ich dotiahnite.

Príslušenstvo

K spodnému rámu môžete pripevniť dodané príslušenstvo, aby ste zvýšili komfort pri používaní.

Krabica na malé diely

1. Pripevnite krabicu na malé diely [12] k rámu priskrutkovaním upínacej matice [11] v smere hodinových ručičiek, ako je znázornené na (obr. E).

Odkladacia priehradka

1. Pripevnite držiak na odkladaciu priehradku [14] k rámu priskrutkovaním 2 upínacích matíc [11] v smere hodinových ručičiek, ako je znázornené na obr. F1.
2. Skrutku [16] zasuňte cez odkladaciu priehradku [13] do ženskej časti držiaka na odkladaciu priehradku [14]. Diel zaistíte zaskrutkovaním v smere hodinových ručičiek. (obr. F1)
3. Ak chcete rozšíriť držiak horizontálne alebo vertikálne, stlačte tlačidlo na zacvaknutie a ťahajte držiak, kým sa nezacvakne do vonkajšieho otvoru. (obr. F2)
4. Ak chcete skrátiť držiak vodorovne alebo zvisle, stlačte tlačidlo na zacvaknutie a zatlačte držiak, až kým sa nezacvakne do vnútorného otvoru. (obr. F3)

LED svetlo

1. Pripevnite držiak LED svetla [15] k rámu priskrutkovaním upínacej matice [11] v smere hodinových ručičiek, ako je znázornené na obr. G.

Spustenie LED svetla

1. Otočte kryt LED proti smeru hodinových ručičiek, aby sa otvoril (obr. H1), a odstráňte plastový izolátor (obr. H2).
2. Otočením krytu LED späť v smere hodinových ručičiek dokončíte montáž a stlačením tlačidla zapnete svetlo LED (obr. H3).

Výmena LED batérie

1. Otočte kryt LED proti smeru hodinových ručičiek, aby sa otvoril (obr. I1).
2. Otočte kryt priestoru pre batérie proti smeru hodinových ručičiek pomocou dvoch hrotov na rukoväti kľúča [9], aby ste ho odstránili z tela LED (obr. I2).
3. Vyberte priehradku na batérie z tela LED (obr. I3).
4. Zatlačte a vyberte staré batérie z priestoru pre batérie od záporného pólu (-) (obr. I4).
5. Vložte nové batérie do priestoru pre batérie. Uistite sa, že batérie majú správnu polaritu (+ a -) (obr. I5).
6. Vložte priehradku na batérie späť do LED svetidla (obr. I5).

Poznámka: Skontrolujte schému na priehradke na batérie, aby ste sa uistili o správnej polarite, pričom kladná polarita musí smerovať von.

7. Pomocou dvoch hrotov na rukoväti kľúča naskrutkujte kryt priestoru pre batérie v smere hodinových ručičiek, aby ste ho zabezpečili (obr. I5).
8. Naskrutkujte kryt LED späť v smere hodinových ručičiek, aby ste dokončili montáž (obr. I6).

● Použite

Výrobok môžete použiť ako montážne ležadlo alebo stoličku.

● Používanie výrobku ako stoličky

Ak chcete výrobok používať ako stoličku, postupujte podľa nasledujúcich krokov:

1. Vytiahnite bezpečnostný kolík **3a** zo spodného rámu **3** čo najďalej bez toho, aby ste ho pustili.
2. Stredový rám **2** sklopte smerom nahor a uvoľnite bezpečnostný kolík tak, aby zapadol do bezpečnostného háčika **2b** na stredovom ráme (obr. J).
3. Horný rám **1** sklopte do vodorovnej polohy (obr. K).

● Používanie výrobku ako montážne ležadlo

Ak chcete výrobok použiť ako montážne ležadlo, postupujte podľa pokynov uvedených v časti „Použitie výrobku ako stoličky“, ale v opačnom poradí.

● Údržba

Pravidelne kontrolujte tesnosť všetkých skrutkových spojov a v prípade potreby ich dotiahnite. LED svetlo neponárajte do vody. Kvapalina môže poškodiť LED svetlo.

● Skladovanie a čistenie

Ak výrobok nepoužívate, vždy ho skladujte na čistom a suchom mieste pri izbovej teplote. Výrobok uložte do polohy stoličky a zabrzдите, aby ste zabránili jeho odkotúľaniu. Výrobok vyčistite vodou a jemným čistiacim prostriedkom a potom ho utrite do sucha čistiacou handričkou. Na čistenie LED svetla používajte len suchú handričku. **DÔLEŽITÉ!** Na čistenie výrobku nikdy nepoužívajte silné čistiace prostriedky.

● Likvidácia

Obal pozostáva z ekologických materiálov, ktoré môžete odovzdať na miestnych recyklačných zberných miestach.



Všímajte si prosím označenie obalových materiálov pre triedenie odpadu, sú označené skratkami (a) a číslami (b) s nasledujúcim významom: 1–7: Plasty / 20–22: Papier a kartón / 80–98: Spojené látky.



O možnostiach likvidácie opotrebovaného výrobku sa môžete informovať na Vašej obecnej alebo mestskej správe.



Ak výrobok doslúžil, v záujme ochrany životného prostredia ho neodhodte do domového odpadu, ale odovzdajte na odbornú likvidáciu. Informácie o zberných miestach a ich otváracích hodinách získate na Vašej príslušnej správe.

Defektné alebo použité batérie / akumulátorové batérie sa musia recyklovať. Batérie / akumulátorové batérie a / alebo výrobok odovzdajte prostredníctvom dostupných zberných stredísk.



Nesprávna likvidácia batérií / akumulátorových batérií ničí životné prostredie!

Pred likvidáciou vyberte batérie / akumulátorové batérie z výrobku. Batérie / akumulátorové batérie sa nesmú likvidovať spolu s domovým odpadom. Môžu obsahovať jedovaté ťažké kovy a je potrebné zaobchádzať s nimi ako s nebezpečným odpadom. Chemické značky ťažkých kovov sú nasledovné: Cd = kadmium, Hg = ortuť, Pb = olovo. Opatrebované batérie / akumulátorové batérie preto odovzdajte v komunálnej zbemi.

● Záruka

Výrobok bol starostlivo vyrobený v súlade s prísnyimi smernicami kvality a pred dodaním dôkladne otestovaný. V prípade materiálových alebo výrobných chýb máte zákonné práva voči predajcovi výrobku. Vaše zákonné práva nie sú žiadnym spôsobom obmedzené našou zárukou uvedenou nižšie.

Záruka na tento výrobok je 5 roky od dátumu nákupu. Záručná doba začína plynúť dátumom kúpy. Originál dokladu o kúpe si uschovajte na bezpečnom mieste, pretože tento doklad je potrebný ako dôkaz o kúpe.

Akékoľvek poškodenie alebo nedostatky prítomné už v čase nákupu je potrebné nahlásiť ihneď po vybalení výrobku.

Ak sa v priebehu 5 rokov od dátumu zakúpenia preukáže, že výrobok vykazuje chyby materiálu alebo spracovania, podľa vlastného uváženia Vám ho bezplatne opravíme alebo vymeníme. Záručná doba sa na základe poskytnutej záručnej reklamácie nepredlžuje. To platí aj pre vymenené alebo opravené diely.

Táto záruka je neplatná, ak bol výrobok poškodený alebo nesprávne používaný alebo udržiavaný.

Záruka sa vzťahuje na chyby materiálu a výrobné chyby. Táto záruka sa nevzťahuje na časti výrobku, ktoré podliehajú bežnému opotrebovaniu, a preto sa považujú za opotrebovateľné diely (napr. batérie, nabíjateľné batérie, hadice, atramentové kazety), ani na poškodenie krehkých častí, napr. spínačov alebo častí zo skla.

● Postup v prípade poškodenia v záruke

Na zabezpečenie rýchleho spracovania svojej žiadosti postupujte podľa ďalej uvedených pokynov:

Pre všetky otázky majte pripravený pokladničný lístok a číslo výrobku (napr. IAN 478291_2410) ako doklad o kúpe.

Číslo výrobku nájdete na typovom štítku výrobku, gravúre výrobku, titulnej strane návodu (vľavo dole) alebo na nálepke na zadnej alebo spodnej strane výrobku.

Pri výskyte funkčných porúch alebo iných nedostatkov sa najprv telefonicky alebo e-mailom obráťte na ďalej uvedené servisné oddelenie.

Výrobok označený ako chybný potom môžete bezplatne zaslať na poskytnutú servisnú adresu, pričom priložte doklad o kúpe (pokladničný lístok) a uveďte, v čom spočíva nedostatok a kedy sa vyskytol.

Na stránke parkside-diy.com si môžete stiahnuť túto a mnohé ďalšie príručky. Týmto QR kódom sa dostanete priamo na parkside-diy.com. Vyberte svoju krajinu a pomocou vyhľadávacej masky vyhládajte návody na obsluhu. Zadaním čísla výrobku (IAN) 478291_2410 sa dostanete na návod na obsluhu pre svoj výrobok.



Informácie o batérii:

Nelítiová batéria (nenabíjateľná),
4 x 1,5 V , typ LR44

Dátum minimálnej trvanlivosti:

04/26

Vyrába

Lidl Stiftung & Co. KG
Stiftsbergstr. 1, 74167 Neckarsulm,
NEMECKO

Email:

battery-service@lidl.com
www.lidl-service.com

● Servis



Servis Slovensko

Tel.: 0800 008158

E-pošta: owim@lidl.sk



Einleitung	Seite	63
Verpackungsinhalt	Seite	63
Technische Daten	Seite	63
Bestimmungsgemäße Verwendung	Seite	64
Symbole und Signalwörter	Seite	64
Sicherheitshinweise	Seite	64
Sicherheitshinweise für Batterien/Akkus	Seite	65
Hinweise zu Knopfzellen-Batterien	Seite	67
Nicht offensichtliche Symptome, die durch das Verschlucken von Batterien auftreten können	Seite	67
Sicherheitshinweise	Seite	68
Zusammenbauen	Seite	69
Verwendung	Seite	70
Verwendung des Produkts als Hocker	Seite	70
Verwendung des Produkts als Rollbrett	Seite	70
Wartung	Seite	71
Lagerung und Reinigung	Seite	71
Entsorgung	Seite	71
Garantie	Seite	71
Abwicklung im Garantiefall	Seite	72
Service	Seite	72

Liste der verwendeten Piktogramme

	Sicherheitshinweise Gebrauchsanweisung
	Gleichstrom/-spannung
	Batterie inbegriffen (Knopfzelle)
	Das CE Zeichen bestätigt Konformität mit den für das Produkt zutreffenden EU- Richtlinien.
 	Warnung! Das Produkt enthält Knopfzellen. Gefährlich bei Verschlucken – beachten Sie die Hinweise.

MONTAGE-ROLLBRETT UND WERKSTATTTHOCKER

● Einleitung

Wir beglückwünschen Sie zum Kauf Ihres neuen Produkts. Sie haben sich damit für ein hochwertiges Produkt entschieden. Die Bedienungsanleitung ist Teil dieses Produkts. Sie enthält wichtige Hinweise für Sicherheit, Gebrauch und Entsorgung. Machen Sie sich vor der Benutzung des Produkts mit allen Bedien- und Sicherheitshinweisen vertraut. Benutzen Sie das Produkt nur wie beschrieben und für die angegebenen Einsatzbereiche. Händigen Sie alle Unterlagen bei Weitergabe des Produkts an Dritte mit aus.

● Verpackungsinhalt

- 1 x Oberer Rahmen 1
- 1 x Mittlerer Rahmen 2
- 1 x Unterer Rahmen 3
- 4 x Laufrolle 4
- 2 x Laufrolle mit Bremsen 5
- 4 x Schrauben 6
- 4 x Muttern 7
- 4 x Gewindebuchsen 8
- 2 x Schraubenschlüssel 9
- 1 x Innensechskantschlüssel 10
- 5 x Spannmuttern 11
- 1 x Kleinteilbehälter 12
- 1 x Ablageschale 13
- 1 x Halterung für Ablageschale 14
- 1 x LED-Leuchte
(mit magnetischem Plattenhalter) 15
- 1 x Schraube 16
- 1 x Gebrauchsanweisung

● Technische Daten

Betriebsspannung: 6 Volt 

Batterien: Nicht-Lithium-Batterie
(nicht wiederaufladbar)
4 x 1,5 V , Typ LR44

Eingangsleistung: 0,4 W

Glühlampen: 3 x LED

Maße:

Hocker: ca. 58 x 41,5 x 43 cm
(L x B x H)

Rollbrett: ca. 121 x 41,5 x 13 cm
(L x B x H)



Max. Last (Hocker): 120 kg



Max. Last (Rollbrett): 150 kg



Herstellungsdatum (Monat/
Jahr): 04/2025

● Bestimmungsgemäße Verwendung

Dieses Produkt ist als Unterstützung für gelegentliche Arbeiten im Liegen oder Sitzen bestimmt. Das Produkt ist nur für den Privatgebrauch bestimmt.

● Symbole und Signalwörter



Gebotszeichen - weist jeden Benutzer an, die Anweisungen vor der Verwendung sorgfältig zu lesen und für alle Benutzer jederzeit verfügbar zu halten.



Allgemeines Warnzeichen, weist auf Gefahren und Risiken hin (z. B. Todes-, Verletzungs- oder Quetschgefahr).



Warnzeichen, weist auf das Risiko eingeklemmter Finger hin.

GEFAHR

Weist auf ein hohes Risiko hin, das zum Tod oder zu schweren Verletzungen führen kann, wenn es nicht vermieden wird.



Sicherheitshinweise

LESEN SIE VOR GEBRAUCH DIESES HILFSMITTELS DIE GEBRAUCHSANLEITUNG! BEWAHREN SIE DIE GEBRAUCHSANLEITUNG SORGFÄLTIG AUF!

⚠ VORSICHT! Achten Sie auf scharfe Kanten.

⚠ VORSICHT! VERLETZUNGSGEFAHR!

■ BEWAHREN SIE DAS PRODUKT AUSSER REICHWEITE VON KINDERN AUF. DIESES PRODUKT IST KEIN SPIELZEUG! Dieses Produkt darf auf keinen Fall von unbeaufsichtigten Kindern benutzt werden.

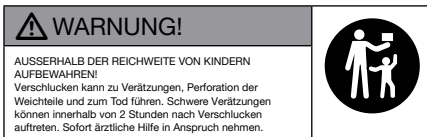

⚠ LEBENS- UND UNFALLGEFAHR FÜR SÄUGLINGE UND KINDER! Lassen Sie Kinder niemals allein und unbeaufsichtigt mit dem Verpackungsmaterial.

■ Es besteht Erstickungsgefahr durch das Verpackungsmaterial. Kinder unterschätzen häufig die Risiken. Halten Sie Kinder stets von dem Produkt fern.

⚠ WARNUNG! ENTHÄLT VERSCHLUCKBARE KNOPFZELLEN! ERSTICKUNGSGEFAHR!

- Dieses Produkt kann von Kindern ab 8 Jahren und von Personen mit eingeschränkten körperlichen, sensorischen oder geistigen Fähigkeiten oder mangelnder Erfahrung oder Kenntnis benutzt werden, sofern sie beaufsichtigt werden oder Anweisungen zum sicheren Gebrauch des Produkts erhalten haben und die damit verbundenen Gefahren verstehen. Kinder dürfen nicht mit dem Produkt spielen. Reinigung und die vom Benutzer durchzuführende Wartung dürfen nicht von Kindern ohne Beaufsichtigung durchgeführt werden.
- Bringen Sie das Produkt niemals in Kontakt mit hohen Temperaturen, Wasser oder Feuchtigkeit, da das Produkt dadurch beschädigt werden kann.
- Halten Sie die LED-Leuchte sauber und trocken. Durch Flüssigkeiten kann die LED-Leuchte beschädigt werden.
- Halten Sie das Produkt von elektrischem Strom und elektrisch geladenen Kontakten fern, um Schäden am Chip zu vermeiden.
- Setzen Sie das Produkt nicht unter Spannung. Halten Sie das Produkt von elektrischen Anschlüssen fern. Andernfalls kann der eingebaute Chip des Produkts beschädigt werden.
- Die in dieser Leuchte enthaltene Lichtquelle darf nur durch den Hersteller oder seinen Kundendienst oder eine ähnlich qualifizierte Person ausgetauscht werden.
- Verschiedene Batterietypen dürfen nicht gemischt werden.
- Neue und gebrauchte Batterien dürfen nicht gemischt werden.



Sicherheitshinweise für Batterien/Akkus

- **LEBENSGEFAHR!** Bewahren Sie Batterien/Akkus außerhalb der Reichweite von Kindern auf. Bei versehentlichem Verschlucken sofort einen Arzt aufsuchen.

- Verschlucken kann zu Verätzungen, Perforation von Weichteilen und zum Tod führen. Schwere Verätzungen können innerhalb von 2 Stunden nach Verschlucken auftreten.

-  **EXPLOSIONSGEFAHR!** Laden Sie niemals nicht wieder-aufladbare Batterien auf. Schließen Sie Batterien/Akkus nicht kurz und öffnen Sie sie nicht. Überhitzung, Brand oder Bersten könnte die Folge sein.
- Werfen Sie Batterien/Akkus niemals in Feuer oder in Wasser.
- Setzen Sie Batterien/Akkus keinen mechanischen Belastungen aus.

Gefahr des Auslaufens von Batterien

- Vermeiden Sie extreme Umgebungsbedingungen und Temperaturen, die Batterien / Akkus beeinträchtigen könnten, z. B. Heizkörper / direkte Sonneneinstrahlung.

- Vermeiden Sie den Kontakt mit Haut, Augen und Schleimhäuten. Bei Kontakt mit Batteriesäure spülen Sie die betroffene Stelle gründlich mit viel sauberem Wasser und suchen Sie sofort einen Arzt auf.

-  **SCHUTZHANDSCHUHE TRAGEN!**

- Ausgelaufene oder beschädigte Batterien/Akkus können bei Kontakt mit der Haut Verätzungen verursachen. Tragen Sie in einem solchen Fall stets geeignete Schutzhandschuhe.
- Im Falle eines Auslaufens der Batterien entfernen Sie diese sofort aus dem Produkt, um Beschädigungen zu vermeiden.
- Nehmen Sie die Batterien/Akkus heraus, wenn das Produkt längere Zeit nicht benutzt wird.

Risiko der Beschädigung des Produkts

- Verwenden Sie nur den angegebenen Batterie-/ Akkutyp!

- Achten Sie beim Einlegen auf die richtige Polarität! Diese ist im Batteriefach angegeben.
- Reinigen Sie die Kontakte an der Batterie und im Batteriefach vor dem Einsetzen!
- Entfernen Sie verbrauchte Batterien/Akkus sofort aus dem Gerät.

● Hinweise zu Knopfzellen-Batterien



WARNUNG! Die Batterie nicht verschlucken, es besteht die Gefahr einer Verätzung.

-  **WARNUNG:** Enthält eine Knopfzellenbatterie **ACHTUNG!** Enthält verschluckbare Knopfzellen! Es besteht Erstickungsgefahr!



- **BATTERIEN AUSSER REICHWEITE VON KINDERN HALTEN!** Verschlucken von Batterien kann zu Verätzungen, Perforation von Weichteilen und Tod führen. Schwere Verätzungen können innerhalb von 2 Stunden nach Verschlucken der

Batterien auftreten. Es ist unverzüglich ärztliche Hilfe hinzuzuziehen.



WARNUNG!

- Entsorgen Sie verbrauchte Batterien sofort. Halten Sie neue und gebrauchte Batterien von Kindern fern.
- Wenn sich das Batteriefach nicht sicher schließen lässt, verwenden Sie das Produkt nicht mehr und halten Sie es von Kindern fern.
- Wenn Sie vermuten, Batterien könnten verschluckt oder in irgendeinen Teil des Körpers gelangt sein, suchen Sie unverzüglich einen Arzt auf.



Nicht offensichtliche Symptome, die durch das Verschlucken von Batterien auftreten können

Leider ist es nicht offensichtlich, wenn eine Knopfzellen oder Münzbatterien in der Speiseröhre eines Kindes steckt.

Es gibt keine spezifischen Symptome, die damit verbunden sind. Das Kind könnte:

- viel husten, würgen oder sabbern;
- den Eindruck machen, eine Magenverstimmung oder einen Virus zu haben;
- sich krank fühlen;
- auf den Hals oder Bauch zeigen;
- Schmerzen im Bauch, in der Brust oder im Rachen haben;
- müde oder lethargisch sein;
- vielleicht ruhiger oder anhänglicher als sonst sein oder „nicht sie selbst“ sein;
- den Appetit verlieren oder einen verminderten Appetit haben und
- möglicherweise keine feste Nahrung zu sich nehmen wollen / können.
- Diese Art von Symptomen variiert oder schwankt, wobei die Schmerzen zunehmen und dann wieder abklingen.
- Ein spezifisches Symptom für das Verschlucken von Knopfzellen oder Münzbatterien ist das Erbrechen von frischem (hellrotem) Blut.
- Wenn das Kind dies tut, suchen Sie sofort ärztliche Hilfe auf.

- Da es keine eindeutigen Symptome gibt, ist es wichtig, mit „leeren“ oder Ersatz-Knopfzellen oder Münzbatterien im Haushalt und den Produkten, die sie enthalten, vorsichtig umzugehen.



Sicherheitshinweise

WICHTIG: LESEN SIE DIESE GEBRAUCHSANWEISUNG AUFMERKSAM DURCH UND BEWAHREN SIE SIE ZUM SPÄTEREN NACHSCHLAGEN AUF!

⚠️ LEBENSGEFAHR!

- Lassen Sie Kinder niemals unbeaufsichtigt mit dem Verpackungsmaterial. Es besteht Erstickungsgefahr!

⚠️ VERLETZUNGSGEFAHR!

- Verwenden Sie das Produkt nur auf harten ebenen Oberflächen, nicht auf Stufen oder auf Schrägen.
- Achten Sie auf die max. Belastung (max. 120 kg als Hocker und max. 150 kg als Rollbrett). Überlasten Sie das Produkt niemals.
- Verwenden Sie das Produkt nicht mehr, wenn es überlastet wurde. Bei Überlastung können unsichtbare Schäden entstehen, durch die die Sicherheit des Produkts beeinträchtigt werden kann.
- Verwenden Sie das Produkt nicht als Steighilfe oder zum Transport von Personen.
- Wenn eine Person auf dem Produkt sitzt oder liegt, darf es nicht verändert werden (Umbau vom Rollbrett zum Hocker oder umgekehrt).

- Überprüfen Sie das Produkt vor jedem Gebrauch auf Anzeichen von Beschädigungen oder Abnutzung. Das Produkt darf nur verwendet werden, wenn es keine Anzeichen von Schäden aufweist.

 **WARNUNG!**
Verwenden Sie das Produkt nicht auf einer rutschigen Oberfläche.

- Überrollen Sie keine Gegenstände.
- Verwenden Sie das Produkt nur für Arbeiten unter Bereichen (z. B. Fahrzeugen), die gegen Absturz gesichert sind.
- Das Produkt muss vor der Verwendung unter ordnungsgemäßen Bedingungen getestet werden!

 **Einklemmgefahr!**

- Halten Sie Ihre Hände beim Hoch- oder Herunterklappen des Sitzes von den Seitenrahmen und den Schwenkarmen fern!
- Halten Sie Ihre Hände von den beweglichen Teilen fern, bis sich das Produkt vollständig in der Liegestellung befindet.
- Greifen Sie beim Liegen nicht unter das Produkt. Es besteht die Gefahr des Einklemmens der Finger in den mittleren Laufrollen.

 **Beugen Sie Sachschäden vor!**

- Halten Sie das Produkt von offenen Flammen fern. Das Produkt ist brennbar.

● Zusammenbauen

1. Entfernen Sie das gesamte Verpackungsmaterial vom Produkt und legen Sie die Einzelteile auf eine saubere und ebene Fläche. (Warnung: Harte Oberflächen können das Produkt verkratzen!)

2. Legen Sie den mittleren Rahmen **2** und den unteren Rahmen **3** auf den Boden (Abb. B).
3. Schieben Sie den mittleren Rahmen in den unteren Rahmen und ziehen Sie den Sicherungsstift **3a** aus dem unteren Rahmen.
4. Schieben Sie den mittleren Rahmen soweit ein, dass der Sicherungsstift in die Sicherungsbohrung **2a** auf dem mittleren Rahmen gesteckt werden kann, und lassen Sie dann den Sicherungsstift wieder los (Abb. B).
5. Befestigen Sie die beiden Rahmen mit den Schrauben **6** und den Sechskantmutter **7** aneinander, wie in Abb. B gezeigt.
6. Schieben Sie den oberen Rahmen **1** auf den mittleren Rahmen und befestigen Sie ihn mit den Schrauben **6** und den Sechskantmutter **7** (Abb. C).
7. Befestigen Sie die Laufrollen **4** und die Laufrollen mit Bremsen **5** mit den Gewindebuchsen **8** am Rahmen, wie in Abb. D gezeigt.

Hinweis: Die Laufrollen **4** werden im Uhrzeigersinn ohne Gewindebuchse direkt in die Bohrung des oberen Rahmens **1** geschraubt.

Hinweis: Ziehen Sie die Laufrollen mit dem Schraubenschlüssel **9** und dem Innensechskantschlüssel **10** fest.

8. Prüfen Sie, ob alle Schraubverbindungen fest sitzen und ziehen Sie sie gegebenenfalls nach.

Zubehör

Um das Produkt noch besser zu nutzen, können die im Lieferumfang enthaltenen Zubehörteile am unteren Rahmen montiert werden.

Kleinteilbehälter

1. Befestigen Sie den Kleinteilbehälter **12** mit der Spannmutter **11** am Rahmen, wie in Abb. E gezeigt.

Ablageschale

1. Befestigen Sie die Halterung **14** für die Ablageschale mit den 2 Spannmuttern **11** am Rahmen, wie in Abb. F1 gezeigt.
2. Stecken Sie die Schraube **16** durch die Ablageschale **13** in die Matrice der Halterung der Ablageschale **14**. Schrauben das Element im Uhrzeigersinn fest (Abb. F1).
3. Um die Halterung horizontal oder vertikal auszuziehen, drücken Sie auf den Knopf der Arretierung und ziehen Sie die Halterung, bis der Stift der Arretierung im äußeren Loch einrastet (Abb. F2) ein.
4. Um die Halterung horizontal oder vertikal zu verkürzen, drücken Sie auf den Knopf der Arretierung und schieben Sie die Halterung, bis der Stift der Arretierung im inneren Loch einrastet (Abb. F3).

LED-Leuchte

1. Befestigen Sie die Halterung für die LED-Leuchte **15** mit der Spannmutter **11** am Rahmen, wie in Abb. G gezeigt.

LED-Leuchte einschalten

1. Öffnen Sie die LED-Abdeckung durch Drehen gegen den Uhrzeigersinn (Abb. H1) und ziehen Sie die Kunststoffisolierung ab (Abb. H2).
2. Schrauben Sie die LED-Abdeckung im Uhrzeigersinn wieder auf und drücken Sie zum Einschalten der LED-Leuchte die Taste (Abb. H3).

LED-Batterie wechseln

1. Öffnen Sie die LED-Abdeckung durch Drehen gegen den Uhrzeigersinn (Abb. I1).
2. Schrauben Sie den Batteriefachdeckel mit den zwei Spitzen am Griff des Schraubenschlüssels **9** gegen den Uhrzeigersinn vom LED-Gehäuse ab (Abb. I2).
3. Nehmen Sie das Batteriefach aus dem LED-Gehäuse (Abb. I3).

4. Schieben Sie am Minus-Pol (-) die verbrauchten Batterien aus dem Batteriefach (Abb. I4).
5. Legen Sie die neuen Batterien in das Batteriefach ein. Die Batterien müssen richtig gepolt sein (+ und -) (Abb. I5).
6. Schieben Sie das Batteriefach wieder in die LED-Leuchte ein (Abb. I5).

Hinweis: Achten Sie auf die richtige Polung des Batteriefachs. Der Pluspol muss nach außen zeigen.

7. Schrauben Sie den Batteriefachdeckel mit den zwei Spitzen am Griff des Schraubenschlüssels im Uhrzeigersinn wieder auf (Abb. I5).
8. Schrauben Sie die LED-Abdeckung im Uhrzeigersinn wieder auf (Abb. I6).

● Verwendung

Sie können dieses Produkt als Rollbrett oder Hocker verwenden.

● Verwendung des Produkts als Hocker

Zur Verwendung des Produkts als Hocker gehen Sie wie folgt vor:

1. Ziehen Sie den Sicherungsstift **3a** so weit wie möglich aus dem unteren Rahmen **3**, und halten Sie den Stift fest.
2. Klappen Sie den mittleren Rahmen **2** nach oben und lassen Sie den Sicherungsstift los, damit er den Sicherungshaken **2b** auf dem mittleren Rahmen blockiert (Abb. J).
3. Klappen Sie den oberen Rahmen **1** in die waagrechte Stellung (Abb. K).

● Verwendung des Produkts als Rollbrett

Zur Verwendung des Produkts als Rollbrett führen Sie die im Abschnitt „Verwendung des Produkts als Hocker“ angegebenen Schritte in umgekehrter Reihenfolge aus.

● Wartung

Prüfen Sie regelmäßig, ob alle Schraubverbindungen fest sitzen und ziehen Sie sie gegebenenfalls nach. Tauchen Sie die LED-Leuchte nicht in Wasser. Die LED-Leuchte kann durch Flüssigkeit beschädigt werden.

● Lagerung und Reinigung

Lagern Sie das Produkt immer an einem sauberen und trockenen Ort bei Raumtemperatur, wenn Sie es nicht benutzen. Lagern Sie das Produkt in der Hockerposition und stellen Sie die Bremsen fest, damit es nicht wegrollt. Reinigen Sie das Produkt mit Wasser und einem milden Reinigungsmittel und trocknen Sie es dann mit einem Reinigungstuch ab. Reinigen Sie die LED-Leuchte nur mit einem trockenen Tuch. **WICHTIG!** Verwenden Sie zur Reinigung des Produkts niemals scharfe Reinigungsmittel.

● Entsorgung

Die Verpackung besteht aus umweltfreundlichen Materialien, die Sie über die örtlichen Recyclingstellen entsorgen können.



Beachten Sie die Kennzeichnung der Verpackungsmaterialien bei der Abfalltrennung, diese sind gekennzeichnet mit Abkürzungen (a) und Nummern (b) mit folgender Bedeutung: 1–7: Kunststoffe/20–22: Papier und Pappe/80–98: Verbundstoffe.



Möglichkeiten zur Entsorgung des ausgedienten Produkts erfahren Sie bei Ihrer Gemeinde oder Stadtverwaltung.



Werfen Sie Ihr Produkt, wenn es ausgedient hat, im Interesse des Umweltschutzes nicht in den Hausmüll, sondern führen Sie es einer fachgerechten Entsorgung zu. Über Sammelstellen und deren

Öffnungszeiten können Sie sich bei Ihrer zuständigen Verwaltung informieren.

Defekte oder verbrauchte Batterien/ Akkus müssen recycelt werden. Geben Sie Batterien /Akkus und/oder das Produkt über die angebotenen Sammeleinrichtungen zurück.



Umweltschäden durch falsche Entsorgung der Batterien / Akkus!

Entnehmen Sie die Batterien / den Akku-Pack aus dem Produkt vor der Entsorgung.

Batterien / Akkus dürfen nicht über den Hausmüll entsorgt werden. Sie können giftige Schwermetalle enthalten und unterliegen der Sondermüllbehandlung. Die chemischen Symbole der Schwermetalle sind wie folgt: Cd = Cadmium, Hg = Quecksilber, Pb = Blei. Geben Sie deshalb verbrauchte Batterien / Akkus bei einer kommunalen Sammelstelle ab.

● Garantie

Das Produkt wurde nach strengen Qualitätsrichtlinien hergestellt und vor der Auslieferung sorgfältig geprüft. Im Falle von Material- oder Herstellungsfehlern haben Sie gegenüber dem Verkäufer des Produkts gesetzliche Rechte. Ihre gesetzlichen Rechte werden in keiner Weise durch unsere unten aufgeführte Garantie eingeschränkt.

Die Garantie für dieses Produkt beträgt 5 Jahre ab Kaufdatum. Die Garantiezeit beginnt mit dem Kaufdatum. Bewahren Sie den Originalkaufbeleg an einem sicheren Ort auf, da dieses Dokument als Nachweis des Kaufs erforderlich ist.

Alle Schäden oder Mängel, die bereits zum Zeitpunkt des Kaufs vorhanden sind, müssen unverzüglich nach dem Auspacken des Produkts gemeldet werden.

Sollte das Produkt innerhalb von 5 Jahren ab Kaufdatum einen Material- oder

Herstellungsfehler aufweisen, werden wir es – nach unserer Wahl – kostenlos für Sie reparieren oder ersetzen. Die Garantiezeit verlängert sich durch einen stattgegebenen Gewährleistungsanspruch nicht. Dies gilt auch für ersetzte und reparierte Teile.

Diese Garantie erlischt, wenn das Produkt beschädigt oder unsachgemäß verwendet oder gewartet wurde.

Die Garantie deckt Material- und Herstellungsfehler ab. Diese Garantie erstreckt sich weder auf Produktteile, die normalem Verschleiß unterliegen, und somit als Verschleißteile gelten (z. B. Batterien, Akkus, Schläuche, Farbpatronen), noch auf Schäden an zerbrechlichen Teilen, z. B. Schalter oder Teile aus Glas.

● Abwicklung im Garantiefall

Um eine schnelle Bearbeitung Ihres Anliegens zu gewährleisten, folgen Sie bitte den folgenden Hinweisen:

Bitte halten Sie für alle Anfragen den Kassenbonn und die Artikelnummer (z. B. IAN 478291_2410) als Nachweis für den Kauf bereit.

Die Artikelnummer entnehmen Sie bitte dem Typenschild am Produkt, einer Gravur am Produkt, dem Titelblatt Ihrer Anleitung (unten links) oder dem Aufkleber auf der Rück- oder Unterseite des Produktes.

Sollten Funktionsfehler oder sonstige Mängel auftreten kontaktieren Sie zunächst die nachfolgend benannte Serviceabteilung telefonisch oder per EMail.

Ein als defekt erfasstes Produkt können Sie dann unter Beifügung des Kaufbelegs (Kassenbonn) und der Angabe, worin der Mangel besteht und wann er aufgetreten ist, für Sie portofrei an die Ihnen mitgeteilte Service Anschrift übersenden.

Auf parkside-diy.com können Sie diese und viele weitere Handbücher einsehen

und herunterladen. Mit diesem QR-Code gelangen Sie direkt auf parkside-diy.com. Wählen Sie Ihr Land aus, und suchen Sie über die Suchmaske nach den Bedienungsanleitungen. Mittels Eingabe der Artikelnummer (IAN) 478291_2410 gelangen Sie zur Bedienungsanleitung für Ihren Artikel.



Batterieinforma- Nicht-Lithium-Batterie
tionen: (nicht wiederaufladbar),
4 x 1,5 V , Typ LR44

Mindesthaltbar- 04/26
keitsdatum:

Hergestellt von
Lidl Stiftung & Co. KG
Stiftsbergstr. 1, 74167 Neckarsulm
DEUTSCHLAND

E-Mail: battery-service@lidl.com
www.lidl-service.com

● Service

 **Service Deutschland**
Tel.: 0800 5435 111
E-Mail: owim@lidl.de

 **Service Österreich**
Tel.: 0800 292726
E-Mail: owim@lidl.at

 **Service Schweiz**
Tel.: 0800562153
E-Mail: owim@lidl.ch

