



## Cordless Mower & Trimmer PAMT 20-Li A1

(GB) (CY)

### Cordless Mower & Trimmer

Translation of the original instructions

(SI)

### Akumulatorska multifunkcija kosilnica na nitko

Prevod izvirnih navodil

(SK)

### Akumulátorový multivyžinač

Preklad pôvodného návodu na použitie

(RS)

### Aku makaze za živu ogradu

Prevod originalnog uputstva

(BG)

### Акумулаторен универсален тример

Превод на оригиналната инструкция

(DE)

### Aku-Multitrimmer

Originalbetriebsanleitung

(HU)

### Akkus multifunkciós fűkasza

Eredeti használati utasítás fordítása

(CZ)

### Aku multivyžinač

Překlad původního návodu k používání

(HR)

### Aku višenamjenski šišač

Prijevod originalnih uputa

(RO)

### Multitrimmer cu acumulator

Traducere a instrucțiunilor originale

(GR) (CY)

### Επαναφορτιζόμενο χορτοκοπτικό 3 σε 1

Μετάφραση του πρωτοτύπου των οδηγιών χρήσης



GB CY

Before reading, unfold the page containing the illustrations and familiarise yourself with all functions of the device.

HU

Olvasás előtt kattintson az ábrát tartalmazó oldalra és végezetül ismerje meg a készülék mindegyik funkcióját.

SI

Pred branjem odprite stran s slikami in se nato seznanite z vsemi funkcijami naprave.

CZ

Před čtením si otevřete stranu s obrázky a potom se seznamte se všemi funkcemi přístroje.

SK

Pred čítaním si odklopte stranu s obrázkami a potom sa oboznáňte so všetkými funkciami prístroja.

HR

Prije nego što pročitate tekst, otvorite stranicu sa slikama i upoznajite se na osnovu toga sa svim funkcijama uređaja.

RS

Pre čitanja rasklopite stranu sa uređajima i u sledećem koraku upoznajite se sa svim funkcijama uređaja.

RO

Înainte de a citi instrucțiunile, priviți imaginile și familiarizați-vă cu toate funcțiile aparatului.

BG

Преди да прочетете отворете страницата с фигурите и след това се запознайте с всички функции на уреда.

GR CY

Πριν ξεκινήσετε την ανάγνωση, ανοίξτε τη σελίδα με τις εικόνες και εξοικειωθείτε με όλες τις λειτουργίες της συσκευής.

DE

Klappen Sie vor dem Lesen die Seite mit den Abbildungen aus und machen Sie sich anschließend mit allen Funktionen des Gerätes vertraut.

|       |   |          |     |
|-------|---|----------|-----|
| GB/CY | Translation of the original instructions    | Page     | 4   |
| HU    | Eredeti használati utasítás fordítása       | Oldal    | 21  |
| SI    | Prevod izvirnih navodil                     | Stran    | 39  |
| CZ    | Překlad původního návodu k používání        | Strana   | 56  |
| SK    | Preklad pôvodného návodu na použitie        | Strana   | 73  |
| HR    | Prijevod originalnih uputa                  | Stranica | 90  |
| RS    | Prevod originalnog uputstva                 | Stranica | 106 |
| RO    | Traducere a instrucțiunilor originale       | Pagina   | 124 |
| BG    | Превод на оригиналната инструкция           | Страница | 142 |
| GR/CY | Μετάφραση του πρωτοτύπου των οδηγιών χρήσης | Σελίδα   | 163 |
| DE    | Originalbetriebsanleitung                   | Seite    | 183 |

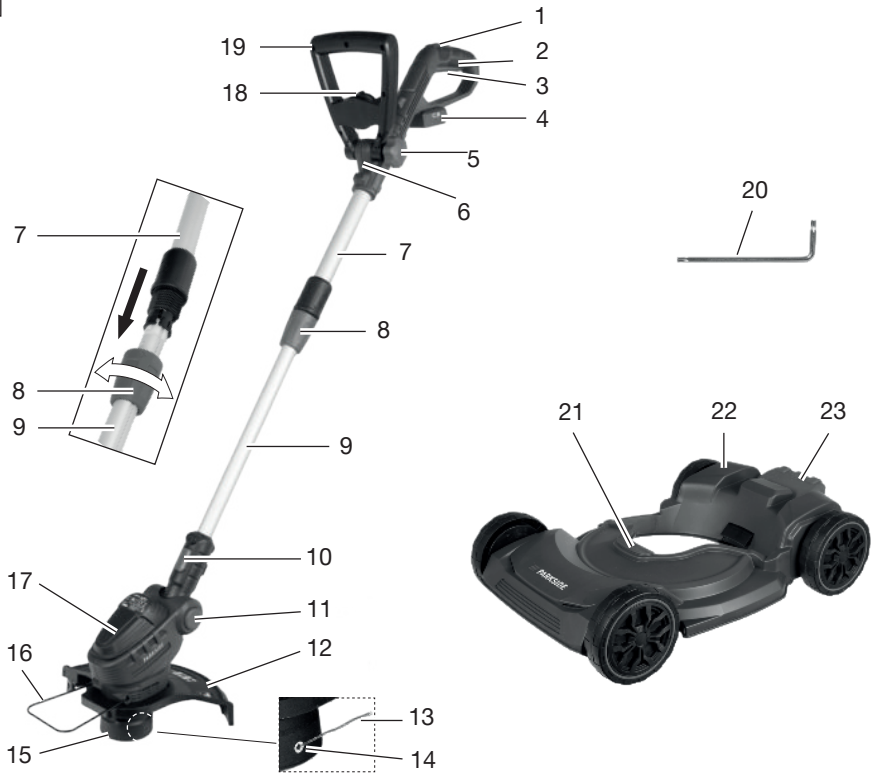
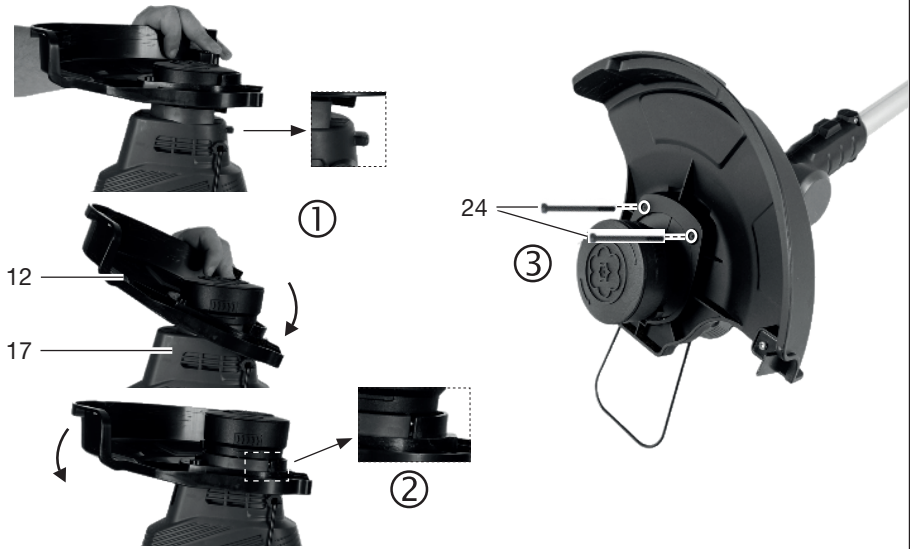
**A****B**

## Table of Contents

|  |            |
|--|------------|
| <b>Introduction.....</b>   | <b>4</b>   |
| Proper use.....  | 4          |
| Scope of delivery/accessories.....                                   | 5          |
| Overview.....  | 5          |
| Description of functions.....  | 5          |
| Technical data.....  | 5          |
| <b>Safety information.....</b>                                       | <b>6</b>   |
| Meaning of the safety information.....                               | 7          |
| Pictograms and symbols.....  | 7          |
| Safe operation of lawn trimmers.....                                 | 8          |
| Residual risks.....  | 11         |
| <b>Preparation.....</b>  | <b>11</b>  |
| Control elements.....  | 12         |
| Assembly.....  | 12         |
| Device settings.....   | 12         |
| Checking the battery charge level.....                               | 13         |
| Charging the battery.....  | 13         |
| <b>Operation.....</b>  | <b>14</b>  |
| Working with the device.....   | 14         |
| Cutting grass.....   | 14         |
| Lawn edge trimming.....  | 14         |
| Working with the trimmer cart.....                                   | 14         |
| Inserting and removing the battery.....                              | 15         |
| Switching on and off.....  | 15         |
| <b>Transport.....</b>  | <b>15</b>  |
| <b>Cleaning, maintenance and storage.....</b>                        | <b>15</b>  |
| Cleaning.....  | 15         |
| Maintenance.....   | 15         |
| Storage.....   | 16         |
| <b>Disposal/environmental protection.....</b>                        | <b>16</b>  |
| Dispose of batteries in an environmentally friendly manner.....      | 16         |
| <b>Troubleshooting.....</b>  | <b>17</b>  |
| <b>Service.....</b>  | <b>17</b>  |
| Guarantee.....   | 17         |
| Repair service.....  | 18         |
| Service Centre.....  | 19         |
| Importer.....  | 19         |
| <b>Spare parts and accessories.....</b>                              | <b>19</b>  |
| <b>Translation of the original EU declaration of conformity.....</b> | <b>20</b>  |
| <b>Exploded view.....</b>  | <b>203</b> |

## Introduction

Congratulations on purchasing your new battery-powered multi-trimmer (hereafter referred to as device or power tool). You have chosen a high-quality device. This device was quality-tested and subjected to a final inspection during production, therefore ensuring proper functioning of your device.



The instruction manual forms part of this device. It contains important information on safety, use and disposal. Read the instruction manual carefully. Familiarise yourself with the controls and how to use the device correctly. Use the device only as described and for the stated fields of application. Store the instruction manual carefully and ensure that all documents are handed over in the event that the device is passed on to another user.

### Proper use

This device is only intended for the following use:

- Cutting grass in gardens and along bed edges.

Do not use the device for cutting hedges or shrubs.

Use of the device in the rain or a damp environment is prohibited.

The device is intended for use by adults.

Children under the age of 16 may not use the device, except under supervision.

Any other use that is not expressly permitted in this instruction manual may pose a serious hazard to the user and result in damage to the device. The operator or user of the machine is responsible for any accidents or personal injury and/or material damage to third parties or their property. The machine is intended to be used by do-it-yourselfers. It was not designed for heavy commercial use. The warranty is void in the case of commercial use. The manufacturer is not liable for damage caused by improper use or incorrect operation.

The device is part of the **X 20 V TEAM** series and can be operated with batteries of the **X 20 V TEAM** series. Batteries of the **X 20 V TEAM** series may only be charged using chargers of the **X 20 V TEAM** series.

## Scope of delivery/accessories

Unpack the device and check that everything is present.

Dispose of the packaging material properly.

- Cordless Mower & Trimmer
- Protective cover
- Auxiliary handle
- 2x Spool (1x pre-assembled)
- Torx wrench
- Trimmer cart
- Translation of the original instructions

**The rechargeable battery and charger are not included in delivery.**

## Overview

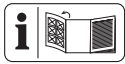

The illustrations for the device can be found on the front and back fold-out page.

**Fig. A**

- 1 Switch lock
  - 2 Handle
  - 3 On/Off switch
  - 4 Battery holder
  - 5 Grip screw
  - 6 Holder for auxiliary handle
  - 7 Telescopic guide rail
  - 8 Screw sleeve
  - 9 Telescopic tube
  - 10 Locking mechanism (Motor head)
  - 11 Locking button (Angle of tilt)
  - 12 Protective cover
  - 13 Spool
  - 14 Line outlet loop
  - 15 Spool cap
  - 16 Spacer (plant protection)
  - 17 Motor head
  - 18 Holder for spare spool
  - 19 Auxiliary handle
  - 20 Torx wrench
  - 21 Guide (Trimmer cart)
  - 22 Trimmer cart
  - 23 Locking mechanism (Trimmer cart)
- Fig. B**
- 24 Torx screw (Protective cover)

**Fig. C**

- 25 Slot (Spool)
- 26 Spool cover
- 27 Release (Spool cap)
- 28 Locking button (Spool cap)
- 29 Line cutter

**Fig. G**

- 30 Battery release
- 31 Battery
- 32 Charge level indicator
- 33 Button (Charge level indicator)
- 34 Charger

## Description of functions

The cordless multi-trimmer has a single-line system with fully automatic adjustment as cutting unit.

The device is also equipped with:

- Adjustable aluminium telescopic tube
- Swivel/rotatable motor head
- Adjustable auxiliary handle
- Protective cover with line cutter
- Spacer (plant protection)
- Trimmer cart

In combination with the trimmer cart, the battery-powered multi-trimmer can be used as a city lawn mower.

Please refer to the descriptions below for information on how the operating elements work.

## Technical data

### Cordless Mower & Trimmer

|   |                           |
|---|---------------------------|
| .....                                   | <b>PAMT 20-Li A1</b>      |
| Rated voltage $U$ .....                 | 20 V =                    |
| Weight with accessories .....           | ≈ 2 kg                    |
| No-load rotation speed $n_0$ .....      | 8000 min <sup>-1</sup>    |
| Cutting circle .....                    | ∅ 280 mm                  |
| Spool                                   |                           |
| – Line thickness .....                  | ∅ 1.6 mm                  |
| – Line length .....                     | 5 m                       |
| Sound pressure level ( $L_{pA}$ ) ..... | 74.5 dB; $K_{pA}=3$ dB    |
| Sound power level ( $L_{WA}$ ) .....    |                           |
| – Measured .....                        | 85.5 dB; $K_{WA}=2.88$ dB |
| – Guaranteed .....                      | 96 dB                     |

Vibration ( $a_h$ )

- Handle ..... 1.563 m/s<sup>2</sup>; K = 1.5 m/s<sup>2</sup>
- Auxiliary handle .... 1.419 m/s<sup>2</sup>; K = 1.5 m/s<sup>2</sup>
- Battery ..... Li-Ion
- Temperature ..... ≤ 50 °C
- Charging ..... 4 – 40 °C
- Operation ..... 4 – 50 °C
- Storage ..... 15 – 25 °C

- PARKSIDE Performance Smart battery  
 Smart PAPS 204 A1/Smart PAPS 208 A1/  
 Smart PAPS 2012 A1
- frequency band ..... 2400–2483.5 MHz
  - transmitted power ..... ≤ 20 dBm

**Trimmer cart**

- Weight ..... ≈ 3.3 kg
- Cutting height adjustment (2-stage)  
 ..... 35/55 mm
- Vibration ( $a_h$ )

- Handle ..... 1.331 m/s<sup>2</sup>; K = 1.5 m/s<sup>2</sup>
- Auxiliary handle .... 1.254 m/s<sup>2</sup>; K = 1.5 m/s<sup>2</sup>

**Notes on noise and vibration values**

Levels of noise and vibration were determined according to the standards and regulations in the declaration of conformity.

**⚠ CAUTION!** Hearing damage! Wear ear protection.

The specified total vibration values and the stated noise emission values have been measured according to a standardised test method and can be used to compare one power tool with another. The specified total vibration values and the stated specified noise emission values can also be used for a provisional assessment of the load.

**⚠ WARNING!** The vibration and noise emissions may deviate from the specified value during actual use of the power tool, depending on how the power tool is being used and, in particular, what kind of material is being worked on. Safety measures for protection of the operator are to be determined that are based on an estimate of the vibration load under the real operating conditions. All parts of the operating cycle have to be considered while doing so – for example, times when the power tool is switched off and times when it is switched on but running without any load.

**X 20 V TEAM**

The device is part of the **X 20 V TEAM** series and can be operated with batteries

of the **X 20 V TEAM** series. Batteries of the **X 20 V TEAM** series may only be charged using chargers of the **X 20 V TEAM** series.

We recommend that you operate this appliance with the following batteries only: PAP 20 B1, PAP 20 B3, Smart PAPS 204 A1, Smart PAPS 208 A1, Smart PAPS 2012 A1

We recommend charging these batteries with the following chargers: PLG 20 A3, PLG 20 A4, PLG 20 C1, PLG 20 C2, PLG 20 C3, PDSLGL 20 A1, PDSLGL 20 B1, PDSLGL 20 B2, PLG 201 A1, Smart PLGS 2012 A1

Rechargeable battery and charger technical data: See separate manual.

## Safety information



**CAUTION!** The following basic safety precautions must be observed while using electrical devices to protect against electric shock, injury and risk of fire.

**⚠ WARNING!** Injury and property damage due to improper handling of battery. Observe the safety information and notes on charging and proper use as shown in the instruction manual for your battery and charger from the series **X 20 V TEAM**. A detailed description of the charging process and further information can be found in these separate operating instructions.

## Meaning of the safety information

**▲ DANGER!** If you do not observe this safety instruction, an accident will occur. The result of which is severe bodily injury or death.

**▲ WARNING!** If you do not observe this safety instruction, an accident may occur. The result of which is likely severe bodily injury or death.









**▲ CAUTION!** If you do not observe this safety instruction, an accident will occur. The result of which is likely minor or moderate bodily injury.

**NOTICE!** If you do not observe this safety instruction, an accident will occur. The result of which is possible damage to property.

## Pictograms and symbols Symbols on the device



The device is part of the **X 20 V TEAM** series and can be operated with batteries of the **X 20 V TEAM** series. Batteries of the **X 20 V TEAM** series may only be charged using chargers of the **X 20 V TEAM** series.

-  Attention!
-  Read the instruction manual
-  Risk of injury due to ejected parts!
-  Keep persons in the vicinity away from the device
-  Danger of electric shock!
-  The use of blades is prohibited.
-  Use of the device in the rain or a damp environment is prohibited.
-  Use hearing protection/Use eye protection



Remove the battery before maintenance work.



Keep other people away. You could be injured by ejected foreign bodies.



The cutting unit will keep rotating for a few seconds after the device has been switched off. Keep hands and feet at a safe distance.



*Attaching the protective cover, p. 12*



Cutting circle



Waste electrical and electronic equipment (WEEE) must not be disposed of with domestic waste.



Guaranteed sound power level  $L_{WA}$  in dB.

## Symbols on the trimmer cart



Attention!



Read the instruction manual



Sharp cutting unit! Keep away from feet and hands.



Attention! Overtravel of the cutting unit

## Symbols used in the instruction manual



Attention!

## Safe operation of lawn trimmers

### General Information

- Read the instruction manual carefully. Familiarise yourself with the controls and how to use the device correctly.
- This device is not intended for use by children, individuals with limited physical, sensory or mental capabilities, those with insufficient experience or knowledge or individuals who are not familiar with the instructions. Children should be supervised to ensure that they do not play with the device. Cleaning and maintenance must not be carried out by children.
- Local regulations may specify an age limit for the user.

- The machine must not be used at altitudes over 2000 m.
- Note that the user is responsible for any accidents or risks to others and their property.
- Observe noise protection rules and other local regulations.
- Never use the device if there are people, in particular children, or animals nearby.

### **Preparation**

- Never use the device with damaged or missing guards or protective covers .
  - Before using the device, always perform a visual check for damaged, missing or incorrectly installed safety devices and protective covers.
  - Before operating the machine and after any impact, check the device for signs of wear or damage and have any necessary repairs carried out.
- shoes throughout the period of machine use.
  - Pay attention, be aware of what you are doing and take the utmost care when working with the device. Do not use the device if you are tired or you are under the influence of drugs, alcohol or medication.
  - Use the machine only in daylight or with good artificial lighting.
  - Operation of the device in bad weather is to be avoided, especially if there is a risk of lightning.
  - Avoid operating the device when the grass is wet.
  - Do not work on overly steep slopes.
  - Always keep your hands and feet away from the cutting equipment, especially while starting the motor.
  - Warning! Do not touch moving dangerous parts until the battery has been removed and the moving dangerous parts have come to a complete stop.

### **Operation**

- Wear eye protection, long trousers and sturdy

- Never replace the non-metallic cutting unit with a metallic cutting unit.
- Avoid an abnormal body posture. Ensure secure footing at all times to maintain balance when working on slopes.
- Go slowly. Do not walk with the device in your hand.
- Keep the connection and/or extension cable away from dangerous moving parts in order to prevent damage to cables that could lead to contact with **live parts**.
- Make sure to keep the ventilation openings free of foreign objects.
- Switch off the device and remove the battery. Make sure that all moving parts have come to a complete stop
  - when leaving the device,
  - before removing obstructions or loosening blockages,
  - before checking the device, cleaning it or performing maintenance work on it.
- After contact with a foreign object,
- if the machine begins to vibrate in an unusual way.
- If the device starts to vibrate abnormally, an immediate check is required, remove the battery and:
  - examine for loose parts and tighten these,
  - search for signs of damage,
  - replace damaged parts. contact the service centre.
- **If an accident or malfunction occurs during operation, switch off the device immediately. Injuries must be properly treated or medical assistance sought.** Read the “Troubleshooting” section to correct any malfunctions or contact our Service Centre.
- **Only use accessories recommended by PARKSIDE.** Unsuitable accessories may cause electric shock or fire.

## Cleaning, maintenance and storage

- Switch off the drive and remove the battery. Wait until all moving parts have stopped and allow the device to cool down when the device is stopped for maintenance, repair, storage or replacement of an accessory.
- Replace worn or damaged parts in the interests of safety. Use only original spare parts and accessories. Using externally produced parts results in the immediate loss of any warranty claim.
- Check and maintain the machine regularly. Only have the machine repaired at an authorised workshop.
- Store the device out of reach of children.

### Residual risks

There will always be residual risks even if you operate this device according to the instructions. The following hazards may occur

in connection with the type and design of this device:

- Eye damage if no suitable eye protection is worn.
- Hearing damage if suitable ear protection is not worn.
- Health injuries resulting from the effect of hand/arm vibration in the event that the tool is used over a longer period of time or is not used and maintained properly.
- Cutting injuries

**▲ WARNING!** Danger due to electromagnetic field generated while the tool is in operation. Under certain circumstances, this field may negatively affect active or passive medical implants. In order to reduce the danger of serious or fatal injuries, we recommend that individuals who wear medical implants should consult their doctor and the manufacturer of the implant before operating the tool.

### Preparation

**▲ WARNING!** Risk of injury due to unintentional start-up. Only insert the battery into

the device once the device is fully prepared for use.

## Control elements

Familiarise yourself with the operating elements before using the device for the first time.

- **Switch lock (1)**
  - Locks the on/off switch against unintentional operation.
  - Unlocking: Press
- **On/Off switch (3)**
  - Switching on: Press
  - Switching off: Release
- **Grip screw (Fig. D.1)**  
The grip screw (5) unlocks/locks the angle adjustment of the auxiliary handle (19).
- **Screw sleeve (Fig. D.2)**  
The screw sleeve (8) unlocks/locks the length adjustment of the telescopic tube (9).
- **Locking mechanism, Motor head (Fig. D.3)**  
The lock (10) unlocks/locks the position adjustment of the motor head (17).
- **Locking button, Angle of tilt (Fig. D.4)**  
The locking button (11) unlocks/locks the angle adjustment of the telescopic tube (9).

## Assembly

**▲ WARNING!** Risk of injury due to unintentional start-up. Do not insert the rechargeable battery into the device until the device is fully prepared for use.

### Attaching the telescopic tube

**▲ CAUTION!** Both parts of the telescopic tube must not be disassembled again once they have been assembled.

#### Procedure (Fig. A)

1. Push the telescopic guide bar (7) and the telescopic tube (9) together as far as they will go.  
Only one position is possible.
2. Fix both parts using the screw sleeve (8).

### Attaching the protective cover

**NOTICE!** Ensure that the protective cover is in the correct position when attaching it.

### Tools and aids required

- Torx wrench (20)

- 2x Torx screw (24)

### Procedure (Fig. B)

1. Angle the protective cover (12) slightly and slide it over the lug on the motor head (17), see Fig. B.1.
2. Attach the protective cover completely onto the motor head, see Fig. B.2.
3. Fasten the protective cover with the two screws (Fig. B.3).

### Fitting the auxiliary handle

#### Procedure

1. Loosen and remove the pre-assembled grip screw (5) of the auxiliary handle (19).
2. Slide the auxiliary handle (19) over the holder (6). The holder for the spare spool (18) points upwards.
3. Insert the grip screw (5) through the through-hole of the holder (6) for the auxiliary handle.
4. Screw the auxiliary handle (19) tightly using the grip screw (5).

## Device settings

### Adjusting the auxiliary handle

You can move the auxiliary handle (19) to different positions. Adjust the auxiliary handle so that the spool cap (15) is tilted slightly forward as you work (see *Cutting grass*, p. 14).

#### Procedure (Fig. D.1)

1. Loosen the grip screw (5).
2. Adjust the auxiliary handle (19) to the desired position. The integrated latching steps prevent the handle changing position unintentionally.
3. Tighten the grip screw (5) again.

### Adjusting the height on the telescopic tube

The telescopic tube (9) allows you to adjust the device to your individual height.

#### Procedure (Fig. D.2)

1. Loosen the screw sleeve (8).
2. Adjust the telescopic tube (9) to the desired length.
3. Tighten the screw sleeve (8) again.

### Adjusting the position of the motor head

**▲ WARNING!** Risk of injury! The protective cover must not face away from the user. Leave the position of the motor head in the 0° position when using the device as a lawn trimmer in cutting angle positions 1 – 4.

The position of the motor head (17) can be turned by 180°.

**Procedure (Fig. D.3)**

1. Press the locking device (10) to release the lock.
2. Turn the motor head (17) until it locks into the desired position. The lock (10) must engage again before you can use the device safely.

**Adjusting the cutting angle**

Changing the cutting angle also allows you to trim in inaccessible places, e.g. under benches and ledges.

**Procedure (Fig. D.4)**

1. Press the lock button (11) to change the tilt angle.
2. Tilt the telescopic tube (9) until the desired position is reached.

These 5 settings are possible:

| Position | Angle of tilt |
|----------|---------------|
| 1        | 15°           |
| 2        | 30°           |
| 3        | 45°           |
| 4        | 60°           |
| 5        | 75°           |

**Function as a lawn trimmer (Fig. D.3/D.4)**

- Cutting angle position 1 – 4
- Position of motor head 0°

**Function as a lawn edge trimmer (Fig. D.3/D.4)**

- Cutting angle position 5
- Position of motor head 180°

**Function as a lawn trimmer with trimmer cart**

- Cutting angle position 1 – 3
- Position of motor head 0°

**Adjusting the spacer**

The spacer (flower protection) keeps plants and stems that are not to be cut away from the cutting unit.

**Procedure (Fig. D.5)**

1. Fold the spacer (16) down.
2. Fold the spacer (16) up (resting position) when it is not needed.

**Extending the cutting line**

The device is equipped with a *fully automatic line tracker*. The line extends automatically every time the device is switched

on. For proper functioning of the automatic line extension mechanism, the spool (13) must have stopped completely before you restart the device. If the line is initially longer than the cutting circle, the line cutter (29) will automatically shorten them to the correct length.

**Procedure (Fig. C)**

1. Check the nylon line regularly for damage and make sure the cutting line still has the length specified by the line cutter.
2. **If no line ends are visible:**  
Replace the spool (see *Maintenance*, p. 15).
3. **Adjust the line length manually:**  
Remove the battery (31) from the device! Lightly pull on the line end and press the locking button (28) repeatedly if necessary until the line end protrudes beyond the line cutter (29).

**Checking the battery charge level**

| LEDs               | Meaning                     |
|--------------------|-----------------------------|
| red, orange, green | Battery charged             |
| red, orange        | Battery partially charged   |
| red                | Battery needs to be charged |

1. Press the button (33) next to the charge level indicator button (32) on the battery (31).  
The LEDs of the charge level indicator show how much charge remains in the battery.
2. Charge the battery (31) when only the red LED on the charge level indicator (32) is illuminated.

**Charging the battery**

See also the charger instruction manual.

**Notes**

- If warm, allow the battery to cool before charging.
- Do not expose the battery to direct sunlight for long periods and do not place it on a radiator (max. 50°C).

**Charging the battery**

1. Remove the battery (31) from the device.
2. Push the battery (31) into the charging slot of the battery charger (34).
3. Connect the battery charger (34) to a power outlet.

- After charging, disconnect the battery charger (34) from the mains.
- Pull the battery (31) out of the battery charger (34).

**Control LEDs on the charger (34)**

| green     | red       | Meaning  |
|-----------|-----------|--|
| lights up | —         | <ul style="list-style-type: none"> <li>Battery is fully charged</li> <li>stand-by (No battery inserted)</li> </ul> |
| —         | lights up | Battery is charging  |
| —         | flashes   | Battery is overheated  |
| flashes   | flashes   | Battery is defective   |

**Operation**

**Working with the device**

**⚠ WARNING!** Risk of injury! Pay attention to the following instructions.

- Do not cut damp or wet grass.
- Before starting the device, make sure that the cutting unit is not in contact with stones, debris or other foreign objects.
- Switch on the device before approaching the grass to be cut.
- Avoid over-stressing the device while working.
- Avoid any contact with fixed obstacles (rocks, walls, picket fences, etc.). The nylon line on the spool would wear out quickly.
- Avoid using the device in bad weather, especially if there is a danger of lightning!
- Do not try to lock the on/off switch in place. It must switch off the motor after releasing the switch.

**Cutting grass**



- Cut grass by swivelling the device to the right and left.
- Cut slowly and keep the device tilted forward by approx. 30° when cutting.

- Cut long grass in layers from top to bottom.

**Lawn edge trimming**

To trim lawn edges, guide the device slowly along the lawn edges.

**Settings (Fig. D.3/D.4/D.5)**

- Position of motor head: 180°
- Cutting angle position: 5
- Spacer in resting position

**Make sure that you are protected from the cutting unit by the protective cover (12) when working.**

**Working with the trimmer cart**

The lawn trimmer can be used like a city lawn mower with 2-stage axial cutting height adjustment by engaging it in the trimmer cart (22).

**Notes**

- ⚠ WARNING!** Risk of damage! The device may tip over when using the PAPS 208 or PAPS 2012 smart battery. Always remove these batteries immediately after switching off.
- When using the PAPS 208 or PAPS 2012 smart battery, only work in **cutting angle position 1**.

**Fitting the lawn trimmer on the trimmer cart (Fig. E)**

- Place the motor head (17) in the guide (21) on the trimmer cart.
- Push the lawn trimmer backwards at an angle. The protective cover (12) engages at the trimmer cart lock (23).

**Disassembling the lawn trimmer from the trimmer cart**

- To remove the lawn trimmer from the trimmer cart (22), press the trimmer cart lock (23).
- Lift the lawn trimmer at an angle and remove it.

**Cutting height adjustment on the trimmer cart**

**Requirements**

- Battery removed
- Lawn trimmer disassembled

**Procedure (Fig. F)**

- Turn the trimmer cart (22) over so that both axles are accessible.
- Pull back the axles and bring them to the same notch on both sides (cutting height

notch a = 35 mm, b = 55 mm). To achieve an even cutting height, both axles must be in the same notch.

3. Fit the lawn trimmer on the trimmer cart.

## Inserting and removing the battery

**⚠ WARNING!** Risk of injury due to unintentional start-up. Only insert the battery into the device once the device is fully prepared for use.

**NOTICE!** Risk of damage! An incorrect battery can damage the device and battery.

### Inserting the battery

1. Push the battery (31) along the guide into the battery holder (4).
- You will hear the battery click into place.

### Removing the battery

1. Press and hold the battery release (30) on the battery (31).
2. Pull the battery out of the battery holder (4).

## Switching on and off

**⚠ WARNING!** Risk of injury due to unintentional continuous operation of the tool. Before inserting the batteries into the device, check that the on/off switch (3) works properly and returns to the off position when released.

**⚠ CAUTION!** Ensure your stance is stable and hold the device tightly with both hands and away from your body. Before switching the device on, make sure that it is not touching any objects.

**⚠ WARNING!** Risk of injury due to re-rotation of the cutting unit. Allow the cutting unit to come to a complete stop. Keep hands and feet away!

### Switching on

1. Insert the rechargeable battery (31) into the tool.
2. Press the switch lock (1).
3. Press and hold the On/off switch (3).
4. Release the switch lock (1).

### Switching off

1. To turn it off, release the on/off switch (3).
2. Remove the rechargeable battery (31) from the device if you are leaving the device unattended or if you have finished working.

## Transport

Information on transporting the tool:

- Switch off the device and remove the battery. Make sure that all moving parts have come to a complete stop.
- Always carry the device with two hands: one hand on the handle (2) and the other hand on the auxiliary handle (19).

## Cleaning, maintenance and storage

**⚠ WARNING!** Risk of injury due to unintentional start-up. Protect yourself when performing maintenance or cleaning work. Switch off the device and remove the battery (31).

You should have any repair and maintenance work that is not described in these instructions carried out by our Service Centre. Only use original replacement parts.

### Cleaning

**⚠ WARNING!** Electric shock! Never spray down the device with water.

**NOTICE!** Risk of damage. Chemical substances may attack the plastic parts of the machine. Do not use any cleaning agents or solvents.

- Keep the ventilation slits, motor housing and handles of the machine clean. Use a damp cloth or brush to do this.

**⚠ WARNING!** Risk of injury from dangerous, moving parts! Be careful with the line cutter. It can cause serious lacerations.

- After each use, remove all grass and dirt from the protective cover and the cutting unit.

## Maintenance

### Replacing the spool (Fig. C)

The correct winding direction of the spool (13) is specified in the spool cap (15) and on the spool. The arrows on the spool cover (26) indicate the direction of rotation of the motor.

### Procedure

1. Remove the battery (31) from the device.
2. the spool cap (15) by simultaneously pressing the two releases (27) on the spool cap.

- Remove the spool cover (26) and take out the old spool (13).
- Press the line end of the new spool out of the spool slot (25).
- Insert the new spool (13) into the spool cap (15). The side of the spool, on which the rotation direction is indicated by arrows, must be visible after insertion.
- Insert the line end through the line outlet loop opposite each other (14).
- Put the spool cover (26) back on the spool cap (15). Make sure that the releases (27) on the cover fit precisely into the recesses on the spool cap. You will hear them snap into place.
- Pull on the line end and press on the locking button (28) repeatedly until the line ends protrude about 1 cm beyond the line cutter (29).
- Check the line cutter.

Never use the device without a line cutter or with a defective line cutter. Contact the service centre if the line cutter is damaged.

### Winding up spare line

- Thread an end of the spare line through the opening (14) of the spool (13).
- Wind the line in the winding direction of the spool. Pay attention to the arrows on the top of the spool (13).

### Storage

Always store the device:

- clean
- dry
- protected against dust
- out of the reach of children

The storage temperature for the rechargeable battery and tool is between 15 – 25 °C. Avoid extreme cold or heat during storage, so that the battery does not lose performance.

Remove the battery from the tool before storage over a longer period (see separate operating instructions for battery and charger).

Do not lie the device down on the protective cover. It is best to hang it on the upper handle so that the protective cover does not touch any other objects. There is a risk that the protective cover will become deformed, thus changing the dimensions and safety characteristics.

## Disposal/environmental protection

Remove the battery from the device and recycle the device, battery, accessories and packaging in an environmentally-friendly manner.



Waste electrical and electronic equipment (WEEE) must not be disposed of with domestic waste.

The symbol of the crossed-out wheeled bin means that this product must not be disposed of as unsorted municipal waste at the end of its useful life.

### Directive 2012/19/EU on waste electrical and electronic equipment:

Consumers are legally obliged to recycle electrical and electronic equipment in an environmentally sound manner at the end of its life. In this way, environmentally friendly and resource-saving recycling is ensured. Depending on the implementation in national law, you may have the following options:

- Return to a shop,
- Hand over to an official collection point,
- Return to the manufacturer/distributor.

This does not affect accessories enclosed with the old devices or tools without any electrical components.

### Dispose of batteries in an environmentally friendly manner



Do not throw batteries into domestic waste, fire (risk of explosion) or water. Damaged batteries can harm the environment and your health if poisonous fumes or liquids escape.

You are obliged to dispose of defective or used batteries in an environmentally friendly manner.

- Do not open the batteries and avoid mechanical damage. There is a risk of a short circuit and vapours may leak out, causing irritation to the respiratory tract.
- For safety reasons, batteries should be discharged before disposal.
- Tape the poles to prevent short circuits.
- Dispose of rechargeable batteries via a retailer or collection point.
- **Damaged batteries**  
Handle externally damaged batteries with particular care!

- Do not touch damaged batteries with your bare hands.
- If you cannot tape the poles, place the batteries individually in a plastic bag.
- Place damaged batteries individually in a non-flammable, sealable container that can still be filled with sand.
- Take damaged batteries to a collection point with specialised personnel.

## Troubleshooting

The following table will assist you in fixing faults:

| Problem                         | Possible cause   | Troubleshooting   |
|---------------------------------|--|---|
| Device does not start           | Rechargeable battery (31) discharged                     | Charge the battery (see the separate operating instructions for the rechargeable battery and charger)   |
|                                 | Rechargeable battery (31) not inserted                   | <i>Inserting the battery, p. 15</i>   |
|                                 | On/Off switch (3) is broken                              | Contact the service centre.   |
|                                 | Defective motor  |   |
| Device works with interruptions | Internal loose contact                                   | Contact the service centre.   |
|                                 | On/Off switch (3) is broken                              |   |
| Strong vibrations, loud noises  | Cutting unit dirty                                       | Clean the cutting unit (see <i>Cleaning, maintenance and storage, p. 15</i> )   |
|                                 | Defective motor  | Contact the service centre.   |
| Bad cutting results             | The line spool (13) does not have enough cutting line    | <i>Extending the cutting line, p. 13</i><br><i>Maintenance, p. 15</i>   |
|                                 | The cutting line is not guided out of the spool cap (15) | Remove the spool cover (26) from the spool cap and thread the cutting line through the line outlet loop (14) to the outside, then close the spool cover again |
|                                 | Cutting unit dirty                                       | Clean the cutting unit (see <i>Cleaning, maintenance and storage, p. 15</i> )   |
|                                 | Low battery power  | Charge the battery (see the separate operating instructions for the rechargeable battery and charger)   |

## Service

### Guarantee

Dear Customer,

This product is provided with a 3 year guarantee from the date of purchase. In case of defects, you have statutory rights against the seller of the product. These statutory rights are not restricted by our guarantee presented below.

### Terms of Guarantee

The guarantee period begins on the date of purchase. Please retain the original receipt. This document is required as proof of purchase. If a material or manufacturing defect occurs within three years of the date of purchase of this product, we will repair or replace – at our choice – the product for you free of charge. This guarantee requires the defective product and proof of purchase to

be presented within the three-year period with a brief written description of what constitutes the defect and when it occurred. If the defect is covered by our guarantee, you will receive either the repaired product or a new product. No new guarantee period begins on repair or replacement of the product.

**Guarantee Period and Statutory Claims for Defects**

The guarantee period is not extended by the guarantee service. This also applies for replaced or repaired parts. Any damages and defects already present at the time of purchase must be reported immediately after unpacking. Repairs arising after expiry of the guarantee period are chargeable.

**Guarantee Cover**

The product has been carefully produced in accordance with strict quality guidelines and conscientiously checked prior to delivery.

The guarantee applies for all material and manufacturing defects. This guarantee does not extend to cover product parts that are subject to normal wear and may therefore be considered as wearing parts (e.g. Spool) or to cover damage to breakable parts.

This guarantee shall be invalid if the product has been damaged, used incorrectly or not maintained. Precise adherence to all of the instructions specified in the operating manual is required for proper use of the product. Intended uses and actions against which the operating manual advises or warns must be categorically avoided.

The product is designed only for private and not commercial use. The guarantee will be invalidated in case of misuse or improper handling, use of force, or interventions not undertaken by our authorised service branch.

**Processing in Case of Guarantee**

To ensure efficient handling of your query, please follow the directions below:

- Please have the receipt and product number (IAN 494208\_2504) ready as proof of purchase for all enquiries.
- Please refer for the product number to the type plate on the product, an engraving on the product, the title page of the operating instructions (bottom left) or the sticker on the back or underside of the product.
- Should functional errors or other defects occur, please initially contact the ser-

vice centre specified below by **telephone** or use the **contact form** available on [parkside-diy.com](http://parkside-diy.com) in the category **Service**.

- After consultation with our customer service, a product recorded as defective can be sent postage paid to the service address communicated to you, with the proof of purchase (receipt) and specification of what constitutes the defect and when it occurred. In order to avoid acceptance problems and additional costs, please be sure to use only the address communicated to you. Ensure that the consignment is not sent carriage forward or by bulky goods, express or other special freight. Please send the appliance inc. all accessories supplied at the time of purchase and ensure adequate, safe transport packaging.



You can view and download these and many other manuals on [parkside-diy.com](http://parkside-diy.com). This QR code will take you directly to [parkside-diy.com](http://parkside-diy.com). Select your country and search for the operating instructions via the search mask. You can open your operating instructions by entering the article number (IAN) 494208\_2504.

**Repair service**

For repairs **that are not covered by warranty**, contact the service centre. They will gladly create a cost estimate for you.

- We can only work on devices which are sent in properly packed and with postage paid.  
**Note:** Please send your device cleaned and with an indication of the defect to the address named for the service centre.
- The following are not accepted: devices sent in without prepaid postage, sent as bulky goods, sent as an Express ship-

ment, or devices sent as any other form of special freight.

- We will dispose of defective devices you ship to us free of charge.

### Service Centre

**GB** **Service Great Britain**  
Tel.: 0800 051 8970  
Contact form on  
[parkside-diy.com](http://parkside-diy.com)  
**IAN 494208\_2504**

**CY** **Service Cyprus**  
Tel.: 8009 4242  
Contact form on  
[parkside-diy.com](http://parkside-diy.com)  
**IAN 494208\_2504**

### Importer

Please note that the address below is not a service address. Contact the service centre named above first.

Grizzly Tools GmbH & Co. KG  
Stockstädter Str. 20  
63762 Großostheim  
GERMANY  
[www.grizzlytools.de](http://www.grizzlytools.de)

## Spare parts and accessories

You can get spare parts and accessories from [www.grizzlytools.shop](http://www.grizzlytools.shop). If you have any problems with your order, contact us via our online shop. If you have any other questions, contact: *Service Centre, p. 19*

| Pos. nr. | Name                           | Order No. |
|----------|--------------------------------|-----------|
| 12+29    | Protective cover + Line cutter | 91120375  |
| 13       | Spool                          | 91110665  |
| 19       | Auxiliary handle               | 91120374  |
| 22       | Trimmer cart                   | 91120376  |

## Translation of the original EU declaration of conformity

Product: **Cordless Mower & Trimmer**

Model: **PAMT 20-Li A1**

Serial number: 000001 – 067000

The object of the declaration described above is in conformity with the relevant Union harmonisation legislation:

**2006/42/EC • 2014/30/EU • 2000/14/EC & 2005/88/EC • 2011/65/EU & (EU) 2015/863  
Product with battery Smart PAPS 204 A1/  
Smart PAPS 208 A1/Smart PAPS 2012 A1: 2014/53/EU**

The object of the declaration described above is in conformity with Directive 2011/65/EU of the European Parliament and of the Council of 8 June 2011 on the restriction of the use of certain hazardous substances in electrical and electronic equipment.

To ensure conformity, the following harmonised standards and national standards and regulations have been applied:

**EN 60335-1:2012/A15:2021 • EN 50636-2-91:2014  
EN IEC 55014-1:2021 • EN IEC 55014-2:2021  
EN IEC 63000:2018**

**Product with battery Smart PAPS 204 A1/Smart PAPS 208 A1/Smart PAPS 2012 A1:  
EN 301 489-1 V2.2.3:2019 • EN 301 489-17 V3.3.1:2024  
EN 300 328 V2.2.2:2019 • EN 50663:2017**

In accordance with the Directive 2000/14/EC relating to noise emission, the following is confirmed: Sound power level ( $L_{WA}$ )

- Measured: 85.5 dB;
- Guaranteed: 96 dB

Followed conformity assessment procedure according to 2000/14/EC, Annex VI.

Notified body: TÜV SÜD Industrie Service GmbH, Westendstrasse 199, 80686 München, NB 0036

This declaration of conformity is issued under the sole responsibility of the manufacturer:



Grizzly Tools GmbH & Co. KG  
Stockstädter Str. 20  
63762 Großostheim  
GERMANY  
27.10.2025

Christian Frank  
Authorised representative of documentation

## Tartalomjegyzék

|  |            |
|--|------------|
| <b>Bevezető</b> .....  | <b>21</b>  |
| Rendeltetésszerű használat.....                                  | 21         |
| A csomag tartalma / Tartozékok.....                              | 21         |
| Áttekintés.....  | 22         |
| Működés leírása.....   | 22         |
| Műszaki adatok.....  | 22         |
| <b>Biztonsági utasítások</b> .....                               | <b>23</b>  |
| A biztonsági utasítások jelentése.....                           | 24         |
| Piktogramok és szimbólumok.....                                  | 24         |
| Fűkaszák biztonságos működtetése.....                            | 25         |
| Maradvány-kockázatok.....  | 28         |
| <b>Élőkészítés</b> .....   | <b>29</b>  |
| Kezelőelemek.....  | 29         |
| Összeszerelés.....   | 29         |
| Beállítások a készüléken.....                                    | 29         |
| Akkumulátor töltöttségi szintjének ellenőrzése.....              | 31         |
| Akkumulátor feltöltése.....                                      | 31         |
| <b>Üzemeltetés</b> .....   | <b>31</b>  |
| A készülékkel történő munkavégzés.....                           | 31         |
| Fűvágás.....   | 31         |
| Fűszegély-kasza.....   | 31         |
| A fűkasza-kocsival történő munkavégzés.....                      | 32         |
| Akkumulátor behelyezése és kivétele.....                         | 32         |
| Be- és kikapcsolás.....  | 32         |
| <b>Szállítás</b> .....   | <b>33</b>  |
| <b>Tisztítás, karbantartás és tárolás</b> .....                  | <b>33</b>  |
| Tisztítás.....   | 33         |
| Karbantartás.....  | 33         |
| Tárolás.....   | 33         |
| <b>Ártalmatlanítás/Környezetvédelem</b> .....                    | <b>34</b>  |
| Akkumulátorok környezetbarát módon történő ártalmatlanítása..... | 34         |
| <b>Hibakeresés</b> .....   | <b>34</b>  |
| <b>Pótalkatrészek és tartozékok</b> .....                        | <b>35</b>  |
| <b>Az eredeti EU -megfelelőségi nyilatkozat fordítása</b> .....  | <b>36</b>  |
| <b>JÓTÁLLÁSI TÁJÉKOZTATÓ</b> .....                               | <b>37</b>  |
| <b>Robbantott ábra</b> .....                                     | <b>203</b> |

## Bevezető

Gratulálunk az új akkumulátoros többfunkciós kasza megvásárlásához (a továbbiakban készülék vagy elektromos kéziszerszám).

Vásárlásával kiváló minőségű termék mellett döntött. Ezt a készüléket a gyártás során minőségi vizsgálatnak és végső ellenőrzésnek vetették alá. Ezáltal biztosított a készülék működőképessége.



A használati útmutató a készülék része. Fontos tudnivalókat tartalmaz a biztonságra, használatra és ártalmatlanításra vonatkozóan. Olvassa el figyelmesen a használati útmutatót. Ismerje meg a kezelőrészeket és a készülék helyes használatát. A készüléket csak a leírtak szerint és a megadott alkalmazási területen használja. Őrizze meg a használati útmutatót és a készülék harmadik személynek történő továbbadása esetén adja át a készülékhez tartozó valamennyi leírást is.

### Rendeltetésszerű használat

A készülék kizárólag a következő használatra készült:

- Fű nyírása kertekben és virágágyások mentén.

Ne használja a készüléket sövények vagy bokrok vágására.

Tilos a készüléket esőben vagy párás környezetben használni.

A készüléket felnőttek használhatják. 16 éven felüli fiatalok csak felügyelet mellett használhatják a készüléket.

A készülék minden más, a jelen használati útmutatóban nem kifejezetten engedélyezett használatra komoly veszélyt jelenthet a felhasználó számára és kárt okozhat a készülékben. A készüléket kezelő vagy használó személy felel más személyeknek okozott balesetekért vagy tulajdonukon okozott károkért. A készülék a barkács szektorban történő használatra készült. Nem folyamatos ipari használatra tervezték. Ipari használat esetén a garancia érvényét veszti. A gyártó nem vállal felelősséget a nem rendeltetészerű használatból vagy helytelen kezeléskből eredő károkért.

A készülék a **X 20 V TEAM** sorozat része és a **X 20 V TEAM** sorozat akkumulátoraival üzemeltethető. A **X 20 V TEAM** sorozat akkumulátorait csak a **X 20 V TEAM** sorozat töltőivel szabad tölteni.

### A csomag tartalma / Tartozékok

Csomagolja ki a készüléket és ellenőrizze a csomag tartalmát.

Ártalmatlanítsa megfelelően a csomagolóanyagot.

- Akkus multifunkciós fűkasza
- védőburkolat
- Pótmarkolat
- 2x damilorsó (1 db előre felszerelve)
- torx kulcs
- fűkasza-kocsi
- Eredeti használati utasítás fordítása

**Az akkumulátor és a töltő nem része a csomagoknak.**

## Áttekintés

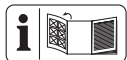

A készülék ábrái az elülső és hátsó kihajtható oldalán találhatók.

### A ábra

- 1 kapcsolózár
- 2 markolat
- 3 be-/kikapcsoló
- 4 akkumulátortartó
- 5 markolatcsavar
- 6 Pótmarkolat-befogó
- 7 teleszkópos vezetősár
- 8 csavarhüvely
- 9 teleszkópocsó
- 10 retesz (motorfej)
- 11 reteszelő gomb (dőlésszög)
- 12 védőburkolat
- 13 damilorsó
- 14 damilkivezető lyuk
- 15 orsóház
- 16 távtartó kengyel (növényvédelem)
- 17 motorfej
- 18 pótdamilorsó-befogó
- 19 Pótmarkolat
- 20 torx kulcs
- 21 vezető (fűkasza-kocsi)
- 22 fűkasza-kocsi
- 23 retesz (fűkasza-kocsi)

### B ábra

- 24 torx csavar (védőburkolat)

### C ábra

- 25 horony (damilorsó)
- 26 orsófedél

- 27 kireteszelő (orsóház)
- 28 reteszelő gomb (orsóház)
- 29 damilvágó

### G ábra

- 30 akkumulátor-kireteszelő
- 31 akkumulátor
- 32 töltésszint-kijelző
- 33 gomb (töltésszint-kijelző)
- 34 töltő

## Működés leírása

Az akkumulátoros többfunkciós fűkasza vágószerszámként egy egydamilos rendszerrel rendelkezik, amelynek beállítása teljesen automatikusan történik.

Ezen kívül a készülék az alábbiakkal van felszerelve:

- állítható alumínium teleszkópocsó
- elforgatható/forgatható motorfej
- beállítható segédfogantyú
- védőburkolat damilvágóval
- távtartó kengyel (növényvédelem)
- fűkasza-kocsi

Az akkumulátoros többfunkciós kasza a fűkasza-kocsival együtt city fűnyíróként használható.

A kezelőelemek funkciója az alábbi leírásban található.

## Műszaki adatok

### Akkus multifunkciós fűkasza

|                                    |   |
|------------------------------------|---|
| .....                              | <b>PAMT 20-Li A1</b>                            |
| Névleges feszültség $U$ .....      | 20 V $\approx$                                  |
| Súly tartozékokkal .....           | $\approx 2$ kg                                  |
| Üresjárat fordulatszám $n_0$ ..... | 8000 $\text{min}^{-1}$                          |
| vágási kör .....                   | $\varnothing 280$ mm                            |
| damilorsó                          |   |
| – damilvastagság .....             | $\varnothing 1,6$ mm                            |
| – damilhosszúság .....             | 5 m   |
| Hangnyomásszint ( $L_{pA}$ )       |   |
| .....                              | 74,5 dB; $K_{pA}=3$ dB                          |
| Hangerőszint ( $L_{WA}$ )          |   |
| – mért .....                       | 85,5 dB; $K_{WA}=2,88$ dB                       |
| – garantált .....                  | 96 dB   |
| Rezgés ( $a_h$ )                   |   |
| – markolat .....                   | 1,563 $\text{m/s}^2$ ; $K = 1,5$ $\text{m/s}^2$ |
| – Pótmarkolat .....                | 1,419 $\text{m/s}^2$ ; $K = 1,5$ $\text{m/s}^2$ |
| akkumulátor .....                  | Li-Ion  |

- Hőmérséklet ..... ≤ 50 °C  
 – Töltés ..... 4 – 40 °C  
 – Üzemeltetés ..... 4 – 50 °C  
 – Tárolás ..... 15 – 25 °C  
 PARKSIDE Performance Smart akkumulátor  
 or Smart PAPS 204 A1/Smart PAPS 208 A1/  
 Smart PAPS 2012 A1  
 – frekvenciasáv ..... 2400–2483,5 MHz  
 – átviteli erő ..... ≤ 20 dBm

### fűkasza-kocsi

- Súly ..... ≈ 3,3 kg  
 vágásmagasság-állító (2-fokozatú) 35/55 mm  
 Rezgés ( $a_H$ )  
 – markolat ..... 1,331 m/s<sup>2</sup>; K = 1,5 m/s<sup>2</sup>  
 – Pótmarkolat ..... 1,254 m/s<sup>2</sup>; K = 1,5 m/s<sup>2</sup>

### Zaj- és rezgésértékekkel kapcsolatos tudnivalók

A zaj- és rezgésszint értékek a megfelelőségi nyilatkozatban megnevezett szabványoknak és előírásoknak megfelelően kerültek meghatározásra.

**▲ VIGYÁZAT!** Halláskárosodás! Viseljen hallásvédőt.

A megadott rezgés-összértékek és a megadott zajkibocsátási értékek szabványosított mérési eljárással lettek meghatározva és felhasználhatók az elektromos kéziszerszámok egymással való összehasonlítására. A megadott rezgés-összértékek és a megadott zajkibocsátási értékek a terhelés előzetes megbecsüléséhez is felhasználhatók.

**▲ FIGYELMEZTETÉS!** A rezgés- és zajkibocsátási értékek az elektromos kéziszerszám tényleges használata során eltérhetnek a megadott értékektől az elektromos kéziszerszám használatától és különösen attól függően, hogy milyen munkadarab kerül megmunkálásra. A kezelő védelme érdekében olyan biztonsági intézkedéseket kell tenni, amelyek a tényleges felhasználási körülmények során fellépő rezgésterhelés becslésén alapulnak. Ennek során a működési ciklus minden részét figyelembe kell venni (például amikor az elektromos kéziszerszám ki van kapcsolva, és amikor bár be van kapcsolva, de terhelés nélkül jár).

### X 20 V TEAM

A készülék a **X 20 V TEAM** sorozat része és a **X 20 V TEAM** sorozat akkumulátoraival üzemeltethető. A **X 20 V TEAM** sorozat ak-

kumulátorait csak a **X 20 V TEAM** sorozat töltőivel szabad tölteni.

Javasoljuk, hogy ezt a készüléket kizárólag az alábbi akkumulátorokkal üzemeltesse: PAP 20 B1, PAP 20 B3, Smart PAPS 204 A1, Smart PAPS 208 A1, Smart PAPS 2012 A1  
 Javasoljuk, hogy ezeket az akkumulátorokat az alábbi töltőkkel töltsse: PLG 20 A3, PLG 20 A4, PLG 20 C1, PLG 20 C2, PLG 20 C3, PDSLGL 20 A1, PDSLGL 20 B1, PDSLGL 20 B2, PLG 201 A1, Smart PLGS 2012 A1

Akkumulátor és töltő műszaki adatai: Lásd a külön útmutatót.

## Biztonsági utasítások



**FIGYELEM!** Az elektromos áramütés, a sérülés- és tűzveszély megelőzése érdekében az elektromos készülékek használata során az alábbi alapvető biztonsági intézkedéseket kell betartani.

### ▲ FIGYELMEZTETÉS!

Személyi sérülés és anyagi kár az akkumulátor nem megfelelő használata révén. Vegye figyelembe a(z) **X 20 V TEAM** termékcsaládba tartozó akkumulátor és töltő használati útmutatójában lévő töltésre és helyes használatra vonatkozó biztonsági utasításokat és tudnivalókat. A töltés

részletes leírása és további információk ebben a külön használati útmutatóban találhatóak.

### A biztonsági utasítások jelentése

**▲ VESZÉLY!** Baleset történik, ha nem tartja be ezt a biztonsági utasítást. Súlyos testi sérülés vagy halál a következménye.

**▲ FIGYELMEZTETÉS!** Baleset történhet, ha nem tartja be ezt a biztonsági utasítást. Súlyos testi sérülés vagy halál lehet a következménye.

**▲ VIGYÁZAT!** Baleset történik, ha nem tartja be ezt a biztonsági utasítást. Enyhe vagy közepes fokú testi sérülés lehet a következménye.









**MEGJEGYZÉS!** Baleset történik, ha nem tartja be ezt a biztonsági utasítást. Anyagi kár lehet a következménye.

## Piktogramok és szimbólumok

### Szimbólumok a készüléken



A készülék a **X 20 V TEAM** sorozat része és a **X 20 V TEAM** sorozat akkumulátoraival üzemeltethető. A **X 20 V TEAM** sorozat akkumulátorait csak a **X 20 V TEAM** sorozat töltőivel szabad tölteni.

-  Figyelem!
-  Olvassa el a használati útmutatót
-  Kirepülő alkatrészek okozta sérülésveszély!
-  Tartsa távol a közelben tartózkodó személyeket a készüléktől
-  Áramütés veszélye!
-  Kések használata tilos.
-  Tilos a készüléket esőben vagy párás környezetben használni.
-  Használjon hallásvédőt/Használjon szemvédőt



Távolítsa el az akkumulátort karbantartási munkák előtt!



Ne engedjen közel másokat. A kirepülő tárgyak sérülést okozhatnak.



A kikapcsolás után néhány másodpercig még forog a vágószerszám. Tartsa távol a kezét és a lábát.



**Védőburkolat felszerelése,**  
L. 29



280 mm vágási kör



Elektromos készülékek nem tartoznak a háztartási hulladékba.



Garantált hangerőszint  
L<sub>WA</sub> dB-ben.

## Szimbólumok a fűkasza-kocsin



Figyelem!



Olvassa el a használati útmutatót



Éles vágóberendezés!  
Tartsa távol a lábait és a kezeit.



Figyelem! A vágóberendezés tovább mozog

## Szimbólumok a használati útmutatóban



Figyelem!

### Fűkasza biztonságos működtetése

#### Általános információk

- Olvassa el figyelmesen a használati útmutatót. Ismerje meg a kezelőrészeket és a készülék helyes használatát.
- Ezt a készüléket nem használhatják gyermekek, csökkent fizikai, érzékszervi vagy szellemi képességű vagy megfelelő tapasztalattal és tudással nem rendelkező személyek vagy olyan személyek, akik nem ismerik a vonatkozó utasításokat. Mindig ügyelni kell a gyerekekre, hogy ne játsszanak a készülékkel. A tisztítást és a karbantartást nem végezhetik gyermekek.

- A helyi előírások életkori korlátozásokat írhatnak elő a felhasználó számára.
- A készüléket nem szabad 2000 m feletti magasságban használni.
- Vegye figyelembe, hogy maga a felhasználó felel a balesetekért vagy más személyek, illetve tulajdonuk veszélyeztetéséért.
- Ügyeljen a zajvédelemre és a helyi előírásokra.
- Soha ne üzemeltesse a készüléket, ha emberek - különösen gyermekek - vagy állatok tartózkodnak a közelben.

### **Előkészítés**

- Soha ne használja a készüléket sérült védőberendezéssel vagy védőburkolattal, , illetve ezek nélkül.
- A használat előtt mindig ellenőrizze szemrevételezéssel a készüléket sérült, hiányzó vagy rosszul felszerelt védőberendezések és védőburkolatok tekintetében.
- A gép üzembe helyezése előtt és minden ütdés után ellenőrizze a kész-

ülék kopását, illetve ép-ségét, és szükség esetén végeztesse el a szükséges javításokat.

### **Üzemeltetés**

- Viseljen védőszemüveget, hosszú nadrágot és stabil lábbelit a gép teljes használati ideje alatt.
- Legyen figyelmes, ügyeljen arra, amit csinál és megfontoltan végezze a munkát a készülékkel. Ne használja a készüléket, ha fáradt, vagy ha kábítószer, alkohol vagy gyógyszer hatása alatt áll.
- Csak nappali fény vagy jó mesterséges világítás mellett dolgozzon.
- Ne működtesse a készüléket rossz időjárás, különösen villámlás esetén.
- Ne használja a készüléket, ha nedves a fű.
- Ne dolgozzon túl meredek lejtőkön.
- Tartsa távol a kezét és a lábát a vágószerkezettől, különösen amikor bekapcsolja a motort.
- Figyelem! Ne érjen semmilyen veszélyes mozgó részhez, amíg nem távolította el az akkumulátort

- és nem álltak le teljesen a veszélyes mozgó részek.
- Soha ne helyettesítse a nem fémes vágószer-számot fémes vágószer-számmal.
  - Kerülje a normálistól eltérő testtartást. Vegyen fel biztonságos álló helyzetet annak érdekében, hogy folyamatosan meg tudja tartani az egyensúlyát lej-tőn történő munkavégzés esetén.
  - Lassan haladjon. Ne fusson készülékkel a kezében.
  - Tartsa távol a csatlakozó- és/vagy hosszab-bítókábelt a mozgó ve-szélyes alkatrészek-től, hogy ne keletkezzen kár olyan kábeleken, amelyek **feszültség alatt lévő alkatrészek** érintéséhez vezethetnek.
  - Tartsa szabadon a szell-őzőnyílásokat idegen tár-gyaktól.
  - Kapcsolja ki a készüléket és távolítsa el az ak-kumulátort. Győződjön meg arról, hogy minden mozgó alkatrész teljesen leállt
  - ha bármikor felügyelet nélkül hagyja a készüléket,
  - mielőtt megszüntet egy elakadást vagy eltömő-dést,
  - a készülék ellenőrzése, tisztítása, illetve a kész-üléken történő munka-végzés előtt.
  - Ha a készülék egy ide-geen tárgyhoz ért,
  - mindig, ha a gép elkez-d szokatlanul rezegni.
  - Ha a készülék elkez-d szokatlanul erősen rezeg-ni, azonnal át kell nézni a készüléket, távolítsa el az akkumulátort és:
    - ellenőrizze, hogy nincsenek-e meglaz-ult alkatrészek és húzza meg azokat,
    - nézze át a készüléket, hogy nincs-e rajta sérü-lés,
    - cserélje ki a sérült alkatrészeket. Forduljon a szervizközpont-hoz.
  - **Azonnal kapcsolja ki a készüléket, ha műkö-detés közben baleset vagy üzemzavar történt. Lásza el megfelelően a**

**sérüléseket vagy forduljon orvoshoz.** Üzemzavarok megszüntetéséhez olvassa el a „Hibakeresés” című fejezetet vagy forduljon a szervizközpontunkhoz.

- **Csak a PARKSIDE által javasolt kiegészítőket használja.** A nem megfelelő kiegészítők áramütést vagy tüzet okozhatnak.

### **Tisztítás, karbantartás és tárolás**

- Kapcsolja le a hajtást és vegye ki az akkumulátort. Várja meg, hogy a mozgó alkatrészek teljesen leálljanak és hagyja lehűlni a készüléket, ha a készülék beállítás, karbantartás, javítás, tárolás vagy tartozékcsere céljából lett leállítva.
- Biztonsági okokból cserélje ki a kopott vagy sérült alkatrészeket. Kizárólag eredeti alkatrészeket és tartozékokat használjon. Más alkatrészek használata a garanciális igények azonnali elvesztéséhez vezet.
- Rendszeresen ellenőrizze a gépet és végezzen raj-

ta karbantartást. A gépet csak szerződéses műhelyben javíttassa.

- Tárolja a készüléket gyermekektől elzárva.

### **Maradvány-kockázatok**

Akkor is mindig maradnak maradvány-kockázatok, ha a készüléket az előírtaknak megfelelően használja. A következő veszélyek léphetnek fel a jelen készülék felépítéséből és kivitelezéséből adódóan:

- Szemkárosodás, ha nem visel megfelelő védőszemüveget.
- Halláskárosodás, ha nem visel megfelelő hallásvédőt.
- A kéz és kar rezgéséből adódó egészségkárosodás, amennyiben a készüléket hosszabb ideig vagy nem megfelelően használja vagy a készülék nincs megfelelően karbantartva.
- Vágási sérülések

**▲ FIGYELMEZTETÉS!** A készülék működése közben keletkező elektromágneses mező által okozott veszély. A mező adott esetben hátrányosan befolyá-

solhatja az aktív és passzív orvostechnikai implantátumokat. A súlyos vagy halálos sérülések kockázatának csökkentése érdekében azt javasoljuk az orvostechnikai implantátummal élő személyeknek, hogy a készülék használata előtt kérjék orvosuk vagy az orvosi implantátum gyártójának tanácsát.

## Előkészítés

**▲ FIGYELMEZTETÉS!** Sérülésveszély véletlenül beinduló készülék révén. Csak akkor helyezze be az akkumulátort a készülékbe, ha a készülék teljesen elő van készítve a használatra.

### Kezelőelemek

A készülék első használata előtt ismerje meg a kezelőelemeket.

- **kapcsolózár (1)**
  - Lezárja a be-/kikapcsoló gombot véletlen működtetés ellen.
  - Feloldás: nyomja meg
- **be-/kikapcsoló (3)**
  - Bekapcsolás: nyomja meg
  - Kikapcsolás: engedje el
- **markolatcsavar (D.1 ábra)**  
A markolatcsavar (5) kireteszeli/reteszeli a segédfogantyú (19) szögállítóját.
- **csavarhüvely (D.2 ábra)**  
A csavarhüvely (8) kireteszeli/reteszeli a teleszkópcső hosszúság-állítóját (9).
- **retesz, motorfej (D.3 ábra)**  
A retesz (10) kireteszeli/reteszeli a motorfej pozíció-állítóját (17).
- **reteszelő gomb, dőlésszög (D.4 ábra)**  
A reteszelő gomb (11) kireteszeli/reteszeli a teleszkópcső szögállítóját (9).

## Összeszerelés

**▲ FIGYELMEZTETÉS!** Sérülésveszély véletlenül beinduló készülék révén. Csak akkor helyezze be az akkumulátort a készülékbe, ha a készülék teljesen elő van készítve a használatra.

### Teleszkópcső összeszerelése

**▲ VIGYÁZAT!** Összeszerelés után a két teleszkópcsövet nem szabad újra szétcszerni.

### Eljárás (A ábra)

1. Dugja össze ütközésig a teleszkópos vezetőszárat (7) és a teleszkópcsövet (9). Csak egy pozíció lehetséges.
2. Rögzítse a két részt a csavarhüvely (8) segítségével.

### Védőburkolat felszerelése

**MEGJEGYZÉS!** A védőburkolat felhelyezésekor ügyeljen a megfelelő pozícióra.

### Szükséges szerszámok és segédeszközök

- torx kulcs (20)
- 2 db torx csavar (24)

### Eljárás (B ábra)

1. Hajlítsa be kissé a védőburkolatot (12), majd tolja a motorfejen (17) lévő föltre, lásd B.1 ábra.
2. Helyezze a védőburkolatot teljesen a motorfejre, lásd B.2 ábra.
3. Rögzítse a védőburkolatot a két csavarral (B.3 ábra).

### Segédfogantyú felszerelése

#### Eljárás

1. Csavarja ki és távolítsa el a segédfogantyú (19) előre felszerelt markolatcsavarját (5).
2. Tolja a segédfogantyút (19) a befogó (6) fölé. A pótdamírorsó-befogó (18) felfelé mutat.
3. Dugja át a markolatcsavart (5) a segédfogantyú befogójának (6) átmenő furatán.
4. Rögzítse a segédfogantyút (19) a markolatcsavarral (5).

## Beállítások a készüléken

### Segédfogantyú beállítása

A segédfogantyú (19) különböző pozíciókba állítható. Állítsa be a segédfogantyút úgy, hogy az orsóház (15) a munkahelyzetben kissé előre dőljön (lásd *Fűvágás, L. 31*).

### Eljárás (D.1 ábra)

1. Csavarja ki a markolatcsavart (5).
2. Állítsa a segédfogantyút (19) a kívánt pozícióba. Az integrált reteszelő fokok megakadályozzák a markolat véletlen elállítását.
3. Húzza meg a markolatcsavart (5).

### Magasság beállítása a teleszkópcsövön

A teleszkópcső (9) lehetővé teszi a készülék egyéni méretre történő beállítását.

### Eljárás (D.2 ábra)

1. Csavarja ki a csavarhüvelyt (8).
2. Állítsa be a teleszkópcsövet (9) a kívánt hosszúságra.
3. Csavarja be a csavarhüvelyt (8).

### Motorfej pozíciójának beállítása

**▲ FIGYELMEZTETÉS!** Sérülésveszély! A védőburkolat nem lehet a felhasználótól elfordítva. Hagyja a motorfej pozícióját 0° pozícióban, ha a készüléket fúkaszaként a vágási szög pozícióban 1 – 4 használja. A motorfej (17) pozíciója 180° fokkal elforgatható.

### Eljárás (D.3 ábra)

1. Nyomja meg a reteszt (10) a reteszelés kioldásához.
2. Forgassa el a motorfejet (17) addig, amíg bekattan a kívánt pozícióba. A retesznek (10) vissza kell kattannia mielőtt a készüléket biztonságosan használni tudja.

### Vágásszög beállítása

A módosított vágásszöggel a nehezen elérhető helyeken, pl. padok és párkányok alatt is rövidre tudja vágni a fűvet.

### Eljárás (D.4 ábra)

1. Nyomja meg a reteszelő gombot (11) a dőlésszög módosításához.
2. Döntse meg a teleszkópcsövet (9), amíg eléri a kívánt pozíciót.

Az alábbi 5 beállítás lehetséges:

| Helyzet | dőlésszög |
|---------|-----------|
| 1       | 15°       |
| 2       | 30°       |
| 3       | 45°       |
| 4       | 60°       |
| 5       | 75°       |

### Működés fúkaszaként (D.3/D.4 ábra)

- Vágási szög pozíció 1 – 4

- Motorfej pozíciójának beállítása 0°

### Működés fűszegély-kaszaként (D.3/D.4 ábra)

- Vágási szög pozíció 5
- Motorfej pozíciója 180°

### Működés fúkaszaként a fúkasza-kocsival

- Vágási szög pozíció 1 – 3
- Motorfej pozíciója 0°

### Távtartó kengyel beállítása

A távtartó kengyel (virágvédelem) távol tartja a vágószerkezettől azokat a növényeket és törzseket, amelyeket nem szeretne levágni.

### Eljárás (D.5 ábra)

1. Hajtsa le a távtartó kengyelt (16).
2. Hajtsa fel a távtartó kengyelt (16) (parkoló pozíció), ha nincs rá szükség.

### Vágódamil meghosszabbítása

A készülék egy teljesen automatikus *damil-beállítással* van felszerelve. A damil minden bekapcsoláskor automatikusan meghosszabbodik. A damilhosszabbító automatika megfelelő működéséhez a damilorsónak (13) teljesen le kell állnia, mielőtt a készüléket újra bekapcsolja. Ha a damil kezdetben hosszabb, mint a vágási kör, akkor a damilvágó (29) automatikusan a megfelelő hosszúságúra vágja azokat/azt.

### Eljárás (C ábra)

1. Rendszeresen ellenőrizze a nejlón damil épségét, és hogy a vágódamil a damilvágó által meghatározott hosszúsággal rendelkezik-e.
2. **Ha nem látható a damil vége:** cserélje ki a damilorsót (lásd *Karbantartás, L. 33*).
3. **Damilhosszúság manuális beállítása:** Vegye ki az akkumulátort (31) a készülékből! Húzza meg kicsit a damilvéget és nyomja meg - adott esetben többször - a reteszelő gombot (28), amíg a damilvég kisé túlnyúlik a damilvágón (29).

## Akkumulátor töltöttségi szintjének ellenőrzése

| LED-ek                    | Jelentés                           |
|---------------------------|------------------------------------|
| piros, narancssárga, zöld | akkumulátor feltöltve              |
| piros, narancssárga       | akkumulátor részben fel van töltve |
| piros                     | az akkumulátor töltése szükséges   |

- Nyomja meg a gombot (33) a töltés-szint-kijelző (32) mellett az akkumulátoron (31).  
A töltésszint-kijelző LED-jei jelzik az akkumulátor töltöttségi szintjét.
- Töltse fel az akkumulátort (31), ha a töltésszint-kijelzőnek (32) már csak a piros LED-je világít.

## Akkumulátor feltöltése

Lásd a töltő használati útmutatóját is.

### Utasítások

- Töltés előtt hagyja lehűlni a felmelegedett akkumulátort.
- Ne hagyja az akkumulátort hosszú ideig a tűző napon és ne tegye fűtőtestre (max. 50 °C).

### Akkumulátor feltöltése

- Vegye ki az akkumulátort (31) a készülékből.
- Csúsztassa az akkumulátort (31) az akkumulátor-töltő (34) töltőnyílásába.
- Csatlakoztassa az akkumulátor-töltőt (34) egy csatlakozóaljzathoz.
- Feltöltést követően válassza le az akkumulátor-töltőt (34) a hálózatról.
- Húzza ki az akkumulátort (31) az akkumulátor-töltőből (34).

### Kontrolne LED diode na uređaju za punjenje (34)

| zöld    | piros   | jelentés  |
|---------|---------|---|
| világít | —       | <ul style="list-style-type: none"> <li>Az akkumulátor teljesen fel van töltve</li> <li>készen áll (nincs akkumulátor behelyezve)</li> </ul> |
| —       | világít | Akkumulátor töltődik  |

| zöld   | piros  | jelentés                     |
|--------|--------|------------------------------|
| —      | villog | Az akkumulátor túlmelegedett |
| villog | villog | Az akkumulátor meghibásodott |

## Üzemeltetés

### A készülékkel történő munkavégzés

**▲ FIGYELMEZTETÉS!** Sérülésveszély! Vegye figyelembe az alábbi utasításokat.

- Ne nyírjon nedves vagy vizes fűvet.
- A készülék indítása előtt győződjön meg arról, hogy a vágószerszám nem ér kövekhez, törmelékhez vagy egyéb idegen tárgyakhoz.
- Kapcsolja be a készüléket, mielőtt a nyírni kívánt fűhöz közelít.
- Kerülje a készülék túlzott igénybevételét a munka során.
- Ne érjen hozzá kemény tárgyakhoz (kövek, falak, léckerítés, stb.). A damilorsó nejlondamilja gyorsan elhasználná.
- Ne használja a készüléket rossz időjárás, különösen villámlás esetén!
- A be-/kikapcsolót nem szabad reteszelni. A kapcsoló elengedése után ki kell kapcsolnia a motort.

### Fűvágás

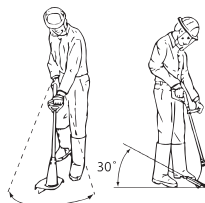

- A fűnyírás a készülék jobbra és balra történő lengetésével történik.
- Vágjon lassan és vágás közben tartsa a készüléket kb. 30°-kal előre döntve.
- A hosszú fűvet fentről lefelé haladva rétegesen vágja le.

### Fűszegély-kasza

A gypszélek nyírásához vezesse a készüléket lassan a gypszélek mentén.

### Beállítások (D.3/D.4/D.5 ábra)

- Motorfej pozíció: 180°

- Vágási szög pozíció: 5
  - Távtartó kengyel parkoló pozícióban
- Ügyeljen arra, hogy a védőburkolat (12) védje Önt a vágószerszámtól a munkavégzés során.**

## A fűkasza-kocsival történő munkavégzés

A fűkasza-kocsiba (22) kattintott fűkasza 2 fokozatú, axiális vágási magasság állítással rendelkező city fűnyíróként használható.

### Tudnivalók

- **▲ FIGYELMEZTETÉS!** Anyagi kár veszélye! A PAPS 208 vagy PAPS 2012 smart akkumulátor használata esetén a készülék felbillenhet. Mindig közvetlenül kikapcsolás után távolítsa el ezeket az akkumulátorokat.
- A PAPS 208 vagy PAPS 2012 smart akkumulátor használata esetén csak **1-es vágásszög pozícióban** szabad dolgozni.

### Fűkasza felszerelése a fűkasza-kocsira (E ábra)

1. Helyezze a motorfejet (17) a fűkasza-kocsin lévő vezetőbe (21).
2. Nyomja a fűkaszát ferdén hátrafelé. A védőburkolat (12) bekattan a fűkasza-kocsi reteszen (23).

### Fűkasza leszerelése a fűkasza-kocsiról

1. A fűkasza fűkasza-kocsiról (22) történő levételéhez nyomja meg a fűkasza-kocsi reteszt (23).
2. Emelje meg ferdén a fűkaszát és vegye ki.

### Vágásmagasság beállítás a fűkasza-kocsin

#### Előfeltételek

- Akkumulátor kivéve
- Fűkasza leszerelve

#### Eljárás (F ábra)

1. Fordítsa meg a fűkasza-kocsit (22), hogy mindkét tengelyhez hozzá lehessen férni.
2. Húzza vissza a tengelyeket és helyezze mindkét oldalon ugyanabba a vágatba (vágási magasság  $a = 35$  mm,  $b = 55$  mm). Egyenletes vágási magasság eléréséhez mindkét tengelynek ugyanabban a vágatban kell lennie.
3. Szerelje fel a fűkaszát a fűkasza-kocsira.

## Akkumulátor behelyezése és kivétele

**▲ FIGYELMEZTETÉS!** Sérülésveszély véletlenül beinduló készülék révén. Csak akkor helyezze be az akkumulátort a készülékbe, ha a készülék teljesen elő van készítve a használatra.

**MEGJEGYZÉS!** Anyagi kár veszélye! A helytelen akkumulátor kárt tehet a készülékben és az akkumulátorban.

### Akkumulátor behelyezése

1. Csúsztassa be az akkumulátort (31) a vezetősín mentén az akkumulátor-tartóba (4).

Az akkumulátor hallhatóan rögzül.

### Akkumulátort kivétele

1. Nyomja meg és tartsa lenyomva az akkumulátor-kireteszelőt (30) az akkumulátoron (31).
2. Húzza ki az akkumulátort az akkumulátor-tartóból (4).

## Be- és kikapcsolás

**▲ FIGYELMEZTETÉS!** Sérülésveszély a készülék véletlen folyamatos működtetése révén. Az akkumulátor készülékbe történő behelyezése előtt ellenőrizze, hogy a be-/kikapcsoló (3) megfelelően működik és visszamegy a KI állásba, ha elengedi.

**▲ VIGYÁZAT!** Ügyeljen a stabil álló helyzetre és tartsa erősen két kézzel a készüléket, megfelelő távolságra saját testétől. Ügyeljen arra a készülék bekapcsolása előtt, hogy a készülék semmilyen tárgyhoz ne érjen hozzá.

**▲ FIGYELMEZTETÉS!** A vágószerszám tovább forgása okozta sérülésveszély. Hagyja, hogy a vágószerszám teljesen leálljon. Tartsa távol a kezét és a lábát!

### Bekapcsolás

1. Helyezze be az akkumulátort (31) a készülékbe.
2. Nyomja meg a kapcsolózárt (1).
3. Nyomja meg és tartsa lenyomva a be-/kikapcsolót (3).
4. Engedje el a kapcsolózárt (1).

### Kikapcsolás

1. Engedje el a be-/kikapcsolót (3).
2. Vegye ki az akkumulátort (31) a készülékből, ha felügyelet nélkül hagyja a készüléket vagy befejezte a munkát.

## Szállítás

A készülék szállítására vonatkozó utasítások:

- Kapcsolja ki a készüléket és távolítsa el az akkumulátort. Győződjön meg arról, hogy minden mozgó alkatrész teljesen leállt.
- Mindig két kézzel vigye a készüléket úgy, hogy egyik keze a markolaton (2), a másik keze pedig a segédfogantyún (19) legyen.

## Tisztítás, karbantartás és tárolás

**▲ FIGYELMEZTETÉS!** Sérülésveszély véletlenül beinduló készülék révén. Vigyázzon magára a karbantartási és tisztítási munkák során. Kapcsolja ki a készüléket és vegye ki az akkumulátort (31).

A jelen használati útmutatóban nem szereplő javítási és karbantartási munkákat szervizközpontunkkal végeztesse el. Csak eredeti alkatrészeket használjon.

### Tisztítás

**▲ FIGYELMEZTETÉS!** Áramütés! Soha ne fröcskölje le a készüléket vízzel.

**MEGJEGYZÉS!** Anyagi kár veszélye. Vegyi anyagok kárt tehetnek a készülék műanyag részeiben. Ne használjon tisztító-, ill. oldószereket.

- Tartsa tisztán a készülék szellőzőnyílásait, motorházát és markolatait. Ehhez használjon nedves törlőkendőt vagy kefét.

**▲ FIGYELMEZTETÉS!** Veszélyes mozgó alkatrészek okozta sérülésveszély! Ügyeljen a damilvágóra. A damilvágó súlyos vágott sérüléseket okozhat.

- Minden vágási művelet után tisztítsa le a fűvet és a földet a védőburkolatról és a vágószerszámról.

## Karbantartás

### Damilorsó csere (C ábra)

A damilorsó (13) helyes tekerési iránya az orsóházban (15) és a damilorsón van feltüntetve. Az orsófedélen (26) lévő nyilak a motor forgásirányát jelölik.

### Eljárás

1. Vegye ki az akkumulátort (31) a készülékből.

2. Nyissa ki az orsóházat (15); ehhez nyomja meg egyszerre az orsóházban lévő két kireteszelőt (27).
3. Távolítsa el az orsófedelelet (26) és vegye ki a régi damilorsót (13).
4. Nyomja ki az új damilorsó damilvégét a damilorsó hornyából (25).
5. Helyezze be az új damilorsót (13) az orsóházba (15). A behelyezés után a damilorsó azon oldalának kell láthatónak lennie, amelyen a menetirány nyilakkal van jelölve.
6. Dugja át a damilvéget a damilkivezető lyukon (14).
7. Helyezze vissza az orsófedelelet (26) az orsóházra (15). Ügyeljen arra, hogy a fedélen lévő kireteszelők (27) pontosan illeszkedjenek az orsóházban lévő vágatokba. Ezek érezhetően bekattannak.
8. Húzza meg a damilvéget és nyomja meg többször a reteszelő gombot (28), amíg a damilvégek kb. 1 cm-rel túlnyúlnak a damilvágón (29).
9. Ellenőrizze a damilvágót.

Semmiképpen ne használja a készüléket damilvágó nélkül vagy hibás damilvágóval. Ha sérült a damilvágó, forduljon a szervizközpontoz.

### Pótdamil feltekerése

1. Fűzze át a pótdamil egyik damilvégét nyíláson (14) a damilorsón (13).
2. Tekerje a damilt a damilorsó tekerési irányába. Ügyeljen a damilorsó (13) tetején lévő nyilakra.

## Tárolás

Tárolja a készüléket mindig:

- tisztán
- szárazon
- portól védve
- gyermekektől elzárva

Az akkumulátor és a készülék tárolási hőmérséklete 15 – 25 °C között van. A tárolás során kerülje a túlzott hideget vagy meleget, hogy az akkumulátor ne veszítsen a teljesítményéből.

Hosszabb tárolás (pl. téli tárolás) előtt vegye ki az akkumulátort a készülékből (vegye figyelembe az akkumulátor és a töltőkészülék külön használati útmutatóját).

Ne a védőburkolatára helyezze le a készüléket. Legjobb, ha a felső markolatánál fogva felakasztja úgy, hogy a védőburkolat ne érjen

más tárgyakhoz. Fennáll annak a veszélye, hogy a védőburkolat deformálódik, és ezáltal megváltoznak a méretek és a biztonsági tulajdonságok.

## Ártalmatlanítás/Környezetvédelem

Vegye ki az akkumulátort a készülékből és juttassa el a készüléket, az akkumulátort, a tartozékokat és a csomagolást környezetbarát újrahasznosításra.



Elektromos készülékek nem tartoznak a háztartási hulladéka.

Az áthúzott kerek kuka szimbóluma azt jelenti, hogy ezt a terméket élettartama végén nem szabad szelektálatlan települési hulladékként ártalmatlanítani.

### Az elektromos és elektronikus berendezések hulladékairól szóló 2012/19/EU irányelv:

A fogyasztókat jogszabály kötelezi arra, hogy az elektromos és elektronikus berendezéseket élettartamuk végén eljuttassák környezetbarát újrahasznosításra. Ilyen módon környezetbarát és erőforrás-kímélő újrahasznosítás biztosítható.

A nemzeti jogba való átültetéstől függően a következő lehetőségek állnak rendelkezésre:

- visszaadás egy értékesítő helyen,
- leadás egy hivatalos gyűjtőhelyen,
- visszaküldés a gyártónak/forgalmazónak.

Ez nem érinti a hulladékká vált készülékek tartozékait és elektromos alkatrészek nélküli segédesszközeit.

## Hibakeresés

A következő táblázat segít Önnek a hibaelhárításban:

| Probléma             | Lehetséges ok                     | Hibaelhárítás  |
|----------------------|-----------------------------------|--|
| A készülék nem indul | Akkumulátor (31) lemerült         | Töltse fel az akkumulátort (lásd az akkumulátor és a töltő külön használati útmutatóját) |
|                      | Akkumulátor (31) nincs behelyezve | <i>Akkumulátor behelyezése, L. 32</i>  |
|                      | Be-/kikapcsoló (3) meghibásodott  | Forduljon a szervizközponthoz.   |
|                      | A motor meghibásodott             |  |

## Akkumulátorok környezetbarát módon történő ártalmatlanítása



Ne dobja az akkumulátort a háztartási hulladékba, tűzbe (robbanásveszély) vagy vízbe. A sérült akkumulátorok kárt tehetnek a környezetben és károsak lehetnek az egészségre, ha mérgező gőzök és folyadékok szivárognak ki belőlük.

Ön köteles a meghibásodott vagy elhasznált akkumulátorokat környezetbarát módon ártalmatlanítani.

- Ne nyissa ki az akkumulátorokat és kerülje a mechanikus sérülést. Rövidzárlat veszélye áll fenn és gőzök szivároghatnak ki, amelyek irritálják a légutakat.
- Biztonsági okokból ártalmatlanítás előtt az akkumulátorokat le kell meríteni.
- Ragassza le a pólusokat a rövidzárlat megelőzése érdekében.
- Ártalmatlanítsa az akkumulátorokat üzletben vagy egy gyűjtőhelyen.

### Sérült akkumulátorok

Kezelje különös óvatossággal a külsőleg sérült akkumulátorokat!

- Ne nyúljon pusztá kézzel sérült akkumulátorokhoz.
- Ha nem tudja leragasztani a pólusokat, helyezze az akkumulátorokat egyenként egy műanyag zacskóba.
- Helyezze a sérült akkumulátorokat egyenként egy nem gyúlékony, zárható edénybe, amelybe még homok tölthető.
- Vigye a sérült akkumulátorokat egy szakképzett személyzettel rendelkező gyűjtőhelyre.

| Probléma                       | Lehetséges ok                                  | Hibaelhárítás  |
|--------------------------------|--|--|
| A készülék szakaszosan működik | Belső érintkezési hiba                         | Forduljon a szervizközponthoz.   |
|                                | Be-/kikapcsoló (3) meghibásodott               |  |
| Erős rezgés, erős zajok        | A vágóberendezés szennyezett                   | Tisztítsa meg a vágóberendezést (lásd <i>Tisztítás, karbantartás és tárolás, L. 33</i> )   |
|                                | A motor meghibásodott                          | Forduljon a szervizközponthoz.   |
| Rossz vágási eredmény          | A damilorsón (13) nincs elegendő vágódamil     | <i>Vágódamil meghosszabbítása, L. 30</i><br><i>Karbantartás, L. 33</i>   |
|                                | A vágódamil nincs kivezetve az orsóházból (15) | Vegye le az orsófedelelet (26) az orsóházból és fűzze át a vágódamilt a damilkivezető lyukakon (14) kifelé, majd zárja vissza az orsófedelelet |
|                                | A vágóberendezés szennyezett                   | Tisztítsa meg a vágóberendezést (lásd <i>Tisztítás, karbantartás és tárolás, L. 33</i> )   |
|                                | Alacsony akkumulátor-teljesítmény              | Töltse fel az akkumulátort (lásd az akkumulátor és a töltő külön használati útmutatóját)   |
|                                |  |  |

## Pótalkatrészek és tartozékok

**Pótalkatrészek és tartozékok az alábbi oldalon állnak rendelkezésre**

**[www.grizzlytools.shop](http://www.grizzlytools.shop)**. Ha probléma merül fel a rendelés során, vegye fel velünk a kapcsolatot internetes áruházunkon keresztül. További kérdések esetén forduljon az alábbi helyre: **JÓTÁLLÁSI TÁJÉKOZTATÓ, L. 37**

| Poz. sz. | Név                      | Rendelési sz. |
|----------|--------------------------|---------------|
| 12+29    | védőburkolat + damilvágó | 91120375      |
| 13       | damilorsó                | 91110665      |
| 19       | Pótmarkolat              | 91120374      |
| 22       | fűkasza-kocsi            | 91120376      |

## Az eredeti EU -megfelelőségi nyilatkozat fordítása

Termék: **Akkus multifunkciós fűkasza**

Modell: **PAMT 20-Li A1**

Sorozatszám: 000001 – 067000

A fent ismertetett nyilatkozat tárgya megfelel a vonatkozó uniós harmonizációs jogszabályoknak:

**2006/42/EC • 2014/30/EU • 2000/14/EC & 2005/88/EC • 2011/65/EU & (EU) 2015/863**  
**Termék akkumulátorral Smart PAPS 204 A1/**  
**Smart PAPS 208 A1/Smart PAPS 2012 A1: 2014/53/EU**

E nyilatkozat fent leírt tárgya összhangban van az egyes veszélyes anyagok elektromos és elektronikus berendezésekben való alkalmazásának korlátozásáról szóló, 2011. június 8-i 2011/65/EU európai parlamenti és tanácsi irányelvvel.

A megfeleléség biztosítása érdekében a következő harmonizált szabványokat és nemzeti szabványokat és előírásokat alkalmazták:

**EN 60335-1:2012/A15:2021 • EN 50636-2-91:2014**  
**EN IEC 55014-1:2021 • EN IEC 55014-2:2021**  
**EN IEC 63000:2018**

**Termék akkumulátorral Smart PAPS 204 A1/Smart PAPS 208 A1/Smart PAPS 2012 A1:**  
**EN 301 489-1 V2.2.3:2019 • EN 301 489-17 V3.3.1:2024**  
**EN 300 328 V2.2.2:2019 • EN 50663:2017**

A 2000/14/EC zajkibocsátási irányelvvel összhangban a következőket erősítik meg:

Hangerőszint ( $L_{WA}$ )

– mért: 85,5 dB;

– garantált: 96 dB

A 2000/14/EC, VI. melléklet szerinti megfeleléséértékelési eljárást követte.

Bejelentett szerv: TÜV SÜD Industrie Service GmbH, Westendstrasse 199, 80686 München, NB 0036

E megfeleléségi nyilatkozat a gyártó kizárólagos felelősségére kerül kibocsátásra:

**CE** Grizzly Tools GmbH & Co. KG  
 Stockstädter Str. 20  
 63762 Großostheim  
 NÉMETORSZÁG  
 27.10.2025



Christian Frank  
 Meghatalmazott képviselő a dokumentációhoz

## JÓTÁLLÁSI TÁJÉKOZTATÓ

|                       |                                    |
|-----------------------|------------------------------------|
| A termék megnevezése: | <b>Akkus multifunkciós fűkasza</b> |
| A termék típusa:      | <b>PAMT 20-Li A1</b>               |
| Gyártási szám:        | <b>494208_2504</b>                 |

|   |   |
|---|---|
| A gyártó cégneve, címe, e-mail címe:<br><b>Grizzly Tools GmbH &amp; Co. KG</b><br>Stockstädter Straße 20<br>63762 Großostheim<br>NÉMETORSZÁG<br>E-Mail: service@grizzlytools.de | Szerviz neve, címe, telefonszáma:<br><b>Magyarország szerviz</b><br>Tel.: 06800 21647<br>Kapcsolatfelvételi űrlap:<br>www.parkside-diy.com<br>W+T Környezetvédelmi és Szolgáltató Kft.<br>Dunapart also 138; 2318 Szigetszentmárton<br>Tel.: 0624 456 672 |
| Az importáló/ forgalmazó neve és címe:<br>Lidl Magyarország Kereskedelmi Bt., H-1037 Budapest, Rádl árok 6.   |   |

1. A jótállási idő a Magyarország területén, Lidl Magyarország Kereskedelmi Bt. üzle-tében történt vásárlás napjától számított 3 év, amely jogvesztő. A jótál-lási idő a fogyasztó részére történő átadással, vagy ha az üzembe helyezést a forgalmazó, vagy annak megbízottja végzi, az üzembe helyezés napjával kezdődik.
2. A jótállási igény a jótállási jeggyel és/vagy a vásárlást igazoló blokkal érvé-nyesíthető. A jótállási jegy szabálytalan kiállítása, vagy átadásának elmaradá-sa nem érinti a jótállási kötelezettség-vállalás érvényességét. Kérjük, hogy a vásárlás tényének és időpontjának bizonyítására őrizze meg a pénztári fize-tésnél kapott jótállási jegyetés a vásárlást igazoló blokkot.
3. A vásárlástól számított három munkanapon belül érvényesített csereigény esetén a forgalmazó köteles a terméket kicserélni, feltéve ha a hiba a rendel-tetészerű hasz-nálatot akadályozza. A jótállási jogokat a termék tulajdono-saként a fogyasztó érvé-nyesítheti az áruházakban, valamint a jótállási tájé-koztatóban feltüntetett szervizekben. (A magyar Polgári Törvénykönyv alapján fogyasztónak minősül a szakmája, önálló foglalkozása vagy üzleti tevékeny-sége körén kívül eljáró természetes személy.)  
A jótállás ideje alatt a fogyasztó hibás teljesítés esetén kérheti a termék kija-vítását, kicserélését, vagy ha a termék nem javítható vagy cserélhető, vagy az a forgalma-zónak aránytalan többletköltséggel járna, illetve a fogyasztó kijavi-táshoz, kicseré-léshez fűződő érdeke alapos ok miatt megszűnt, árszállítást kérhet, vagy elállhat a szerződéstől és visszakérheti a vételárat. A kijavítás során a termékbe csak új alkatrész kerülhet beépítésre.

4. A fogyasztó a hiba felfedezése után a lehető legrövidebb időn belül köteles a hibát bejelenteni és a terméket a jótállási jogok érvényesítése céljából átadni. A hiba fel-fedezésétől számított két hónapon belül bejelentett jótállási igényt időben közölnnek kell tekinteni. A közlés elmaradásából eredő kárért a fogyasztó felelős. A jótállási igény érvényesíthetőségének határideje a termék, vagy fődarabjának kicserélése esetén a csere napján újraindul.
5. A rögzített bekötésű, illetve a 10 kg-nál súlyosabb, vagy tömegközlekedési eszközön nem szállítható terméket az üzemeltetés helyén kell megjavítani. Abban az esetben, ha a javítás a helyszínen nem végezhető el, a termék ki- és visszaszereléséről, valamint szállításáról a forgalmazónak kell gondoskodnia.
6. A jótállás nem áll fenn, ha a hiba a nem rendeltetésszerű használatból, átalakítás-ból, helytelen tárolásból, vagy a használati utasítástól eltérő kezelésből, vagy bármely a vásárlást követő behatásból fakad, vagy elemi kár okozta, és azt a for-galmazó, vagy a szerviz bizonyítja. A jótállás nem vonatkozik a mozgó kopó alkat-részek (világítótestek, gumibroncsok stb.) rendeltetéssze-rű elhasználódására. A szerviz és a forgalmazó a kijavítás során nem felel a terméken a fogyasztó vagy harmadik személyek által tárolt adatokért vagy beállításokért.
7. Fogyasztói jogvita esetén a fogyasztó a megyei (fővárosi) kereskedelmi és iparkamarák mellett működő békéltető testület eljárását is kezdeményezheti. A jótállás a fogyasztó törvényből eredő szavatossági jogait és azok érvénye-síthetőségét nem érinti.

Kijavítást ellenőrző szelvény:

|   |                           |
|---|---------------------------|
| A jótállási igény bejelentésének idő-pontja:      | A hiba oka:               |
| Javításra átvétel időpontja:                      | A hiba javításának módja: |
| A fogyasztó részére történő visszaadás időpontja: |                           |
| A szerviz bélyegzője, kelt és aláírás:            |                           |

Kicserélést ellenőrző szelvény:

|   |
|---|
| A jótállási igény bejelentésének időpontja: |
| Kicserélés időpontja:                       |
| A cserélő bolt bélyegzője, kelt és aláírás: |

## Kazalo

|   |            |
|---|------------|
| <b>Uvod.....</b>  | <b>39</b>  |
| Predvidena uporaba.....                                       | 39         |
| Obseg dobave/pribor.....                                      | 39         |
| Pregled.....  | 40         |
| Opis delovanja.....   | 40         |
| Tehnični podatki.....   | 40         |
| <b>Varnostna navodila.....</b>                                | <b>41</b>  |
| Pomen varnostnih napotkov.....                                | 42         |
| Slikovni znaki in simboli.....                                | 42         |
| Varna uporaba obrezovalnikov trate.....                       | 43         |
| Preostala tveganja.....                                       | 46         |
| <b>Priprava.....</b>  | <b>46</b>  |
| Upravljalni elementi.....                                     | 46         |
| Sestavljanje.....   | 47         |
| Nastavitve na napravi.....                                    | 47         |
| Preverjanje napoljenosti<br>akumulatorja.....                 | 48         |
| Polnjenje akumulatorja.....                                   | 48         |
| <b>Uporaba.....</b>   | <b>49</b>  |
| Delo z napravo.....   | 49         |
| Rezanje trave.....  | 49         |
| Obrezovanje robov trate.....                                  | 49         |
| Delo s podvozjem za obrezovalnik.....                         | 49         |
| Vstavljanje in odstranjevanje<br>akumulatorja.....            | 50         |
| Vklon in izklon.....  | 50         |
| <b>Transport.....</b>   | <b>50</b>  |
| <b>Čiščenje, vzdrževanje in<br/>shranjevanje.....</b>         | <b>50</b>  |
| Čiščenje.....   | 50         |
| Vzdrževanje.....  | 50         |
| Shranjevanje.....   | 51         |
| <b>Odstranjevanje med odpadke/varstvo<br/>okolja.....</b>     | <b>51</b>  |
| Odstranjevanje akumulatorjev na okolju<br>prijazen način..... | 51         |
| <b>Iskanje napak.....</b>                                     | <b>52</b>  |
| <b>Garancijo.....</b>   | <b>53</b>  |
| <b>Nadomestni deli in pribor.....</b>                         | <b>55</b>  |
| <b>Prevod izvirnika izjave EU o<br/>skladnosti.....</b>       | <b>55</b>  |
| <b>Eksplozijski pogled.....</b>                               | <b>203</b> |

## Uvod

Iskrene čestitke ob nakupu vašega novega akumulatorskega večnamenskega obrezo-

valnika (v nadaljevanju naprava ali električno orodje).

Odločili ste se za kakovostno napravo. Ta naprava je bila preverjena glede kakovosti med in po koncu proizvodnje. S tem je zagotovljena sposobnost vaše naprave za delovanje.



Navodila za uporabo so sestavni del te naprave. Vsebujejo pomembna navodila glede varnosti, uporabe in odstranjevanja med odpadke. Skrbno preberite navodila za uporabo. Seznanite se z elementi upravljanja in pravilno uporabo naprave. Napravo uporabljajte samo v skladu z opisom in za navedena področja uporabe. Navodila za uporabo skrbno shranite in vso dokumentacijo predajte tretji osebi skupaj z napravo.

## Predvidena uporaba

Naprava je predvidena izključno za naslednjo uporabo:

- Rezanje trave na vrtu in ob robovih gredic
- Naprave ne uporabljajte za rezanje živih mej ali grmovja.

Uporaba naprave v dežju ali vlažnem okolju je prepovedana.

Napravo smejo uporabljati samo odrasle osebe. Mladostniki, starejši od 16 let, smejo napravo uporabljati samo pod nadzorom.

Vsaka druga uporaba, ki ni izrecno dovoljena v teh navodilih za uporabo, lahko predstavlja resno nevarnost za uporabnika in povzroči škodo na napravi. Upravljevec ali uporabnik izdelka je odgovoren za nesreče ali poškodbe drugih oseb ali njihove lastnine. Naprava je predvidena za uporabo v zasebnem gospodinjstvu. Ni bila zasnovana za trajno poslovno uporabo. Pri poslovni uporabi garancija preneha veljati. Proizvajalec ne jamči za škodo, povzročeno zaradi nepredvidene uporabe ali napačnega upravljanja.

Naprava je del serije **X 20 V TEAM** in se lahko uporablja z akumulatorji serije **X 20 V TEAM**. Akumulatorje serije **X 20 V TEAM** je dovoljeno polniti samo s polnilniki serije **X 20 V TEAM**.

## Obseg dobave/pribor

Vzemite izdelek iz embalaže in preverite obseg dobave.

Odstranite embalažni material na pravilen način.

- Akumulatorska multifunkcija kosilnica na nitko
- zaščitni okrov
- dodatni ročaj
- 2x navitek nitke (1x že nameščen)
- Ključ torx
- podvozje za obrezovalnik
- Prevod izvirnih navodil

**Akumulator in polnilnik nista v obsegu dobave.**

## Pregled

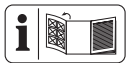

Slike naprave najdete na sprednji in zadnji zloženi strani.

### slika A

- 1 zapora vklopa
- 2 ročaj
- 3 stikalo za vklop/izklop
- 4 držalo akumulatorja
- 5 vijak ročaja
- 6 sprejemni nastavek za dodatni ročaj
- 7 teleskopska vodilna prečka
- 8 vijačni tulec
- 9 teleskopska cev
- 10 pritrditev (motorna glava)
- 11 pritrdilni gumb (kot nagiba)
- 12 zaščitni okrov
- 13 navitek nitke
- 14 odprtina za izhod nitke
- 15 ohišje navitka
- 16 distančni lok (zaščita za rastline)
- 17 motorna glava
- 18 sprejemni nastavek za nadomestni navitek nitke
- 19 dodatni ročaj
- 20 Ključ torx
- 21 vodilo (podvozje za obrezovalnik)
- 22 podvozje za obrezovalnik
- 23 pritrditev (podvozje za obrezovalnik)

### slika B

- 24 Vijak torx (zaščitni okrov)

### slika C

- 25 zareza (navitek nitke)
- 26 pokrov navitka
- 27 tipka za sprostitvev (ohišje navitka)
- 28 pritrdilni gumb (ohišje navitka)
- 29 rezalnik nitke

### slika G

- 30 tipka za sprostitvev akumulatorja
- 31 akumulator
- 32 prikaz napoljenosti
- 33 tipka (prikaz napoljenosti)
- 34 polnilnik

## Opis delovanja

Akumulatorski večnamenski obrezovalnik ima kot rezalno napravo sistem ene nitke s popolnoma samodejnim nastavljanjem.

Naprava ima tudi naslednjo dodatno opremo:

- nastavljiva aluminijasta teleskopska cev
- nagibna/vrtljiva motorna glava
- nastavljiv dodatni ročaj
- zaščitni okrov z rezalnikom nitke
- distančni lok (zaščita za rastline)
- podvozje za obrezovalnik

Skupaj s podvozjem za obrezovalnik je akumulatorski večnamenski obrezovalnik mogoče uporabljati kot kosilnico za manjšo trato.

Funkcije posameznih delov so opisane v nadaljevanju.

## Tehnični podatki

**Akumulatorska multifunkcija kosilnica na nitko .....PAMT 20-Li A1**

Nazivna napetost  $U$  ..... 20 V  $\approx$

Teža s priborom .....  $\approx$  2 kg

Hitrost v prostem teku  $n_0$  ..... 8000 min<sup>-1</sup>

krog rezanja .....  $\varnothing$  280 mm

navitek nitke

– debelina nitke .....  $\varnothing$  1,6 mm

– dolžina nitke ..... 5 m

Raven zvočnega tlaka ( $L_{pA}$ )

..... 74,5 dB;  $K_{pA}$ =3 dB

Raven zvočne moči ( $L_{WA}$ )

- izmerjena .....85,5 dB;  $K_{WA}$ =2,88 dB

- zagotovljena .....96 dB

Vibracije ( $a_{h1}$ )

– ročaj ..... 1,563 m/s<sup>2</sup>;  $K$  = 1,5 m/s<sup>2</sup>

– dodatni ročaj ..... 1,419 m/s<sup>2</sup>;  $K$  = 1,5 m/s<sup>2</sup>

|  |                 |
|--|-----------------|
| akumulator .....   | Li-Ion          |
| Temperatura .....  | ≤ 50 °C         |
| – Postopek polnjenja .....   | 4 – 40 °C       |
| – Delovanje .....  | 4 – 50 °C       |
| – Shranjevanje .....   | 15 – 25 °C      |
| PARKSIDE Performance pametni akumulator Smart PAPS 204 A1/Smart PAPS 208 A1/Smart PAPS 2012 A1 |                 |
| – frekvenčni pas .....   | 2400–2483,5 MHz |
| – oddajna moč .....  | ≤ 20 dBm        |

#### podvozje za obrezovalnik

|  |          |
|--|----------|
| Teža .....                                     | ≈ 3,3 kg |
| nastavitev višine rezanja (2-stopenjska) ..... | 35/55 mm |
| Vibracije ( $a_{H1}$ )                         |          |

|                       |   |
|-----------------------|---|
| – ročaj .....         | 1,331 m/s <sup>2</sup> ; K = 1,5 m/s <sup>2</sup> |
| – dodatni ročaj ..... | 1,254 m/s <sup>2</sup> ; K = 1,5 m/s <sup>2</sup> |

#### Opombe o vrednostih hrupa in vibracij

Vrednosti hrupa in vibracij so bile ugotovljene v skladu s standardi in določbami v izjavi o skladnosti.

**▲ POZOR!** Poškodbe sluha! Nosite zaščito sluha.

Navedene skupne vrednosti tresljajev in navedene vrednosti emisij hrupa so bile izmerjene po standardiziranem preizkusnem postopku in jih je mogoče uporabiti za primerjavo električnega orodja z drugim električnim orodjem. Navedene skupne vrednosti tresljajev in navedene vrednosti emisij hrupa se lahko uporabijo za začasno oceno obremenitve.

**▲ OPOZORILO!** Vrednosti tresljajev in emisij hrupa lahko med dejansko uporabo električnega orodja odstopajo od navedene vrednosti, odvisno od načina, na katerega se električno orodje uporablja, zlasti od vrste obdelovanca. Treba je določiti varnostne ukrepe za zaščito uporabnika, ki temeljijo na oceni obremenitve s tresljaji med dejanskimi pogoji uporabe. Pri tem je treba upoštevati vse dele delovnega cikla, na primer čase, v katerih je električno orodje izklopljeno, in tiste, v katerih je sicer vklopljeno, vendar deluje brez obremenitve.

#### X 20 V TEAM

Naprava je del serije **X 20 V TEAM** in se lahko uporablja z akumulatorji serije **X 20 V TEAM**. Akumulatorje serije

**X 20 V TEAM** je dovoljeno polniti samo s polnilniki serije **X 20 V TEAM**.

Priporočamo vam, da to napravo uporabljate izključno z naslednjimi akumulatorji: PAP 20 B1, PAP 20 B3, Smart PAPS 204 A1, Smart PAPS 208 A1, Smart PAPS 2012 A1. Priporočamo vam, da te akumulatorje polnite z naslednjimi polnilniki: PLG 20 A3, PLG 20 A4, PLG 20 C1, PLG 20 C2, PLG 20 C3, PDSLGL 20 A1, PDSLGL 20 B1, PDSLGL 20 B2, PLG 201 A1, Smart PLGS 2012 A1.

Tehnični podatki za baterijo in polnilnik: Glejte ločena navodila.

## Varnostna navodila



**POZOR!** Pri uporabi električnih naprav je treba za zaščito pred električnim udarom, nevarnostjo telesnih poškodb in požara upoštevati naslednje temeljne varnostne ukrepe.

**▲ OPOZORILO!** Osebna in materialna škoda zaradi neustreznega ravnanja z akumulatorjem. Upoštevajte varnostna navodila in navodila za polnjenje ter pravilno uporabo v navodilih za uporabo za akumulator in polnilnik serije **X 20 V TEAM**. Podroben opis postopka polnjenja in več informacij najdete v teh ločenih navodilih za uporabo.

## Pomen varnostnih napotkov

**▲ NEVARNOST!** Če tega varnostnega navodila ne upoštevate, pride do nesreče. Posledica je huda telesna poškodba ali smrt.

**▲ OPOZORILO!** Če teh varnostnih navodil ne upoštevate, morda pride do nesreče. Posledica je morebitna huda telesna poškodba ali smrt.

**▲ POZOR!** Če tega varnostnega navodila ne upoštevate, pride do nesreče. Posledica je morebitna lažja ali zmerna telesna poškodba.

**OBVESTILO!** Če tega varnostnega navodila ne upoštevate, pride do nesreče. Posledica je morebitna materialna škoda.

## Slikovni znaki in simboli Slikovne oznake na napravi



Naprava je del serije **X 20 V TEAM** in se lahko uporablja z akumulatorji serije **X 20 V TEAM**. Akumulatorje serije **X 20 V TEAM** je dovoljeno polniti samo s polnilniki serije **X 20 V TEAM**.



Pozor!



Preberite navodila za uporabo



Nevarnost telesnih poškodb zaradi letečih predmetov!



Osebam v okolici ne dovolite približevanja napravi



Nevarnost zaradi električnega udara!



Uporaba noža je prepovedana.



Uporaba naprave v dežju ali vlažnem okolje je prepovedana.



Uporablajte zaščito sluha/Uporablajte zaščito oči



Pred vzdrževalnimi deli odstranite akumulatorsko baterijo!



Drugim osebam ne dovolite blizu. Te bi se lahko poškodovale zaradi letečih tujkov.



Po izklopu se rezalna naprava še nekaj sekund vrti. Ne približujte ji rok ali nog.



**Namestitev zaščitnega okrova,**  
*str. 47*



280 mm  
krog rezanja



Električne naprave ne spadajo med gospodinjske odpadke.



Zagotovljena raven zvočne moči  $L_{WA}$  v dB.

## slikovne oznake na podvozju za obrezovalnik



Pozor!



Preberite navodila za uporabo



Ostra rezalna naprava! Ne približujte ji stopal in dlani.



Pozor! Naknadni tek rezalne naprave

## Slikovne oznake v navodilih za uporabo



Pozor!

## Varna uporaba obrezovalnikov trate

### Splošne opombe

- Skrbno preberite navodila za uporabo. Seznanite se z elementi upravljanja in pravilno uporabo naprave.
- Ta naprava ni predvidena za to, da bi jo uporabljali otroci, osebe z omejenimi telesnimi, zaznavnimi ali duševnimi sposobnostmi ali neustreznimi izkušnjami in znanjem ter osebe, ki niso seznanjene z navodili. Otroke je treba nadzorovati, da je zagotovljeno, da se ne igrajo z napravo. Otroci ne smejo izvajati čiščenja in vzdrževanja.
- Lokalni predpisi lahko predpisujejo starostno omejitev za uporabnika.

- Naprave ni dovoljeno uporabljati na nadmorski višini nad 2000 m.
- Ne pozabite, da je uporabnik sam odgovoren za nesreče ali nevarnosti, ki se lahko pripetijo drugim osebam ali njihovi lastnini.
- Upoštevajte navodila za zaščito pred hrupom in lokalne predpise.
- Naprave nikoli ne uporabljajte v bližini ljudi, zlasti otrok ali živali.

### **Priprava**

- Naprave nikoli ne uporabljajte s poškodovanimi ali manjkajočimi zaščitnimi napravami ali zaščitnimi pokrovi.
- Pred uporabo vedno preglejte napravo in preverite prisotnost poškodb, manjkajoče ali napačno nameščene varnostne priprave in zaščitne pokrove.
- Pred zagonom stroja in po vsakem njegovem udarcu preverite napravo glede znakov obrabe ali poškodbe in dajte izvesti potrebna popravila.

### **Delovanje**

- Ves čas uporabe stroja nosite zaščito oči, dolge hlače in trdno obutev.
- Bodite pozorni in pazite, kaj počnete, ter se dela z električno napravo lotite razumno. Naprave ne uporabljajte, če ste utrujeni ali pod vplivom drog, alkohola ali zdravil.
- Delajte samo pri dnevni svetlobi ali dobri umetni osvetlitvi.
- Izogibajte se delovanju naprave v slabem vremenu, zlasti če obstaja nevarnost bliskanja.
- Naprave ne uporabljajte pri mokri travi.
- Ne delajte na preveč strmih pobočjih.
- Roke in stopala imejte vedno oddaljene od rezalne naprave, še posebej pri vklapljanju motorja.
- Opozorilo! Ne dotikajte se premikajočih se nevarnih sestavnih delov, preden ne odstranite akumulatorja in se premikajoči nevarni sestavni deli ne ustavijo v celoti.

- Nikoli ne zamenjajte nekovinske rezalne naprave za kovinsko rezalno napravo.
  - Preprečite nenormalno držo telesa. Poskrbite za varno stojišče, da lahko pri delu na pobočjih vedno ohranjate ravnotežje.
  - Hodite počasi. Ne tekajte z napravo v roki.
  - Priključnega in/ali podaljševalnega kabla ne približujte premičnim nevarnim delom, da preprečite poškodbe kabla, ki lahko povzročijo stik z **aktivnimi deli**.
  - V prezračevalnih odprtinah ne sme biti tujkov.
  - Izklopite napravo in odstranite akumulator. Prepričajte se, da so se vsi premični deli popolnoma zaustavili
    - vedno ko napravo zapustite,,
    - pred odstranjevanjem blokad ali zamašitev,,
    - pred preverjanjem naprave, čiščenjem ali izvajanjem del na napravi.
    - po stiku s tujkom;
  - vedno, ko stroj začne nenavadno vibrirati.
  - Če naprava začne nenavadno močno vibrirati, jo je treba takoj preveriti; odstranite akumulator in:
    - jo preglejte glede razrahljanih delov ter te po potrebi zategnite,,
    - poiščite poškodbe,,
    - poškodovane dele zamenjajte. Obrnite se na servisno službo.
  - **Če med uporabo pride do nesreče ali motnje, napravo takoj izklopite. Telesne poškodbe strokovno oskrbite ali poiščite zdravniško pomoč.** Za odpravljanje motenj preberite poglavje »Iskanje napak« ali se obrnite na našo servisno službo.
  - **Uporabljajte samo dodatke, ki jih priporoča PARKSIDE.** Neprimerni dodatki lahko povzročijo električni udar ali požar.
- ### Čiščenje, vzdrževanje in shranjevanje
- Izklopite pogon in odstranite akumulator. Počakajte, da se zaustavijo vsi

- premikajoči se deli in napravo pustite, da se ohladi, če je naprava ustavljena zaradi vzdrževanja, popravila, shranjevanja ali za zamenjavo dela pribora.
- Obrabljene ali poškodovane dele iz varnostnih razlogov zamenjajte. Uporabljajte izključno originalne nadomestne dele in pribor. Uporaba delov drugih proizvajalcev povzroči takojšnjo izgubo garancijske pravice.
  - Stroj redno preverjajte in vzdržujte. Stroj dajte popraviti samo v pogodbeni delavnici.
  - Napravo shranite zunaj dosega otrok.

### Preostala tveganja

Tudi če to napravo uporabljate v skladu s predpisi, še vedno obstajajo preostala tveganja. V povezavi z zasnovo in izvedbo te naprave se lahko pojavijo naslednje nevarnosti:

- Okvara vida, če ne nosite primerne zaščite oči.
- Okvare sluha, če ne nosite primerne zaščite sluha.

- Zdravstvene težave, ki izhajajo iz prenosa treslajev na dlan in roko, če napravo uporabljate dlje časa ali jo nepravilno vodite in vzdržujete.
- Ureznine.

**▲ OPOZORILO!** Nevarnost zaradi elektromagnetnega polja, nastalega med delovanjem naprave. To polje lahko v določenih okoliščinah vpliva na aktivne ali pasivne medicinske vsadke. Da bi zmanjšali nevarnost resnih ali smrtnih telesnih poškodb, se morajo uporabniki z medicinskimi vsadki posvetovati s svojim zdravnikom in proizvajalcem medicinskega vsadka, preden začnejo uporabljati napravo.

### Priprava

**▲ OPOZORILO!** Nevarnost telesnih poškodb zaradi nezaželenega zagona naprave. Akumulator vstavite v napravo šele, ko je naprava dokončno pripravljena za uporabo.

### Upravljalni elementi

Pred prvo uporabo naprave se seznanite z nastavitvenimi elementi.

- **zapora vklopa (1)**
  - Blokira nenamerno sprožitev stikala za vklop/izklop.
  - Odprava blokade: pritisnite
- **stikalo za vklop/izklop (3)**
  - Vklop: pritisnite
  - Izklop: spustite

- **vijak ročaja (slika D.1)**  
Vijak ročaja (5) sprost/zapahne nastavitve kota dodatnega ročaja (19).
- **vijačni tulec (slika D.2)**  
Vijačni tulec (8) sprost/zapahne nastavitve dolžine teleskopske cevi (9).
- **pritrditev, motorna glava (slika D.3)**  
Pritrdilni nastavek (10) sprost/zapahne nastavitve položaja motorne glave (17).
- **pritrdilni gumb, kot nagiba (slika D.4)**  
Pritrdilni gumb (11) sprost/zapahne nastavitve kota teleskopske cevi (9).

## Sestavljanje

**▲ OPOZORILO!** Nevarnost telesnih poškodb zaradi nezaželenega zagona naprave. Baterijo vstavite šele, ko je naprava v celoti pripravljena za uporabo.

### Namestitev teleskopske cevi

**▲ POZOR!** Po sestavitvi delov teleskopske cevi ni več dovoljeno razstaviti.

#### Kako ravnati (slika A)

1. Staknite vodilno prečko teleskopske cevi (7) in teleskopsko cev (9) skupaj do omejitve.  
Možen je samo en položaj.
2. Pritrdite oba dela s pomočjo vijačnega tulca (8).

### Namestitev zaščitnega okrova

**OBVESTILO!** Pri namestitvi zaščitnega okrova bodite pozorni na pravilen položaj.

#### Potrebno orodje in pripomočki

- Ključ torx (20)
- 2x Vijak torx (24)

#### Kako ravnati (slika B)

1. Zaščitni okrov (12) rahlo nagnite in ga potisnite čez nastavek na motorni glavi (17), glejte slika B.1.
2. V celoti namestite zaščitni okrov na motorno glavo, glejte slika B.2.
3. Pritrdite zaščitni okrov z obema vijakoma (slika B.3)).

### Namestitev dodatnega ročaja

#### Kako ravnati

1. Odvijte in odstranite že nameščeni vijak ročaja (5) pri dodatnem ročaju (19).
2. Potisnite dodatni ročaj (19) na nastavek (6). Nastavek za nadomestni navitek nitke (18) pri tem kaže navzgor.

3. Vtaknite vijak ročaja (5) skozi prehodno vrtino v nastavku (6) za dodatni ročaj.
4. Privijte dodatni ročaj (19) z vijakom ročaja (5).

## Nastavitve na napravi

### Prestavitev dodatnega ročaja

Dodatni ročaj (19) lahko premestite v različne položaje. Dodatni ročaj nastavite tako, da je ohišje navitka (15) v delovnem položaju rahlo nagnjeno naprej (glejte *Rezanje trave*, str. 49).

#### Kako ravnati (slika D.1)

1. Odvijte vijak ročaja (5).
2. Nastavite dodatni ročaj (19) na zeleni položaj. Prisotne zaskočne stopnje preprečujejo nehoteno prestavitev ročaja.
3. Znova zategnite vijak ročaja (5).

### Prilagoditev višine na teleskopski cevi

Teleskopska cev (9) vam omogoča prilagoditev naprave svoji telesni višini.

#### Kako ravnati (slika D.2)

1. Odvijte vijačni tulec (8).
2. Prestavite teleskopsko cev (9) na želeno dolžino.
3. Znova zategnite vijačni tulec (8).

### Nastavitev položaja motorne glave

**▲ OPOZORILO!** Nevarnost telesnih poškodb! Zaščitni pokrov ne sme biti obrnjen v stran od uporabnika. Pustite položaj motorne glave na položaju 0°, kadar napravo uporabljate kot obrezovalnik trate na položajih kota rezanja 1 – 4.

Položaj motorne glave (17) je mogoče zavrteti za 180°.

#### Kako ravnati (slika D.3)

1. Pritisnite pritrdilni nastavek (10) za sprostitve zapore.
2. Zavrtite motorno glavo (17), tako da se zaskoči na zelenem položaju. Pritrdilni nastavek (10) se mora znova zaskočiti, preden lahko napravo varno uporabljate.

### Nastavitev kota rezanja

S spremenjenim kotom rezanja lahko obrezujete tudi na nedostopnih mestih, npr. pod klopni in napušči.

#### Kako ravnati (slika D.4)

1. Pritisnite na pritrdilni gumb (11), da spremenite kot nagiba.

2. Nagnite teleskopsko cev (9), tako da dosežete zeleni položaj.

Možno je naslednjih 5 nastavitvev:

| Položaj | kot nagiba |
|---------|------------|
| 1       | 15°        |
| 2       | 30°        |
| 3       | 45°        |
| 4       | 60°        |
| 5       | 75°        |

#### Funkcija kot obrezovalnik trate (slika D.3/D.4)

- Položaj kota rezanja 1 – 4
- Položaj motorne glave 0°

#### Funkcija kot obrezovalnik robov trate (slika D.3/D.4)

- Položaj kota rezanja 5
- Položaj motorne glave 180°

#### Funkcija kot obrezovalnik trate s podvozjem za obrezovalnik

- Položaj kota rezanja 1 – 3
- Položaj motorne glave 0°

#### Nastavitev distančnega loka

Distančni lok (zaščita za cvetje) preprečuje stik rezalne naprave z rastlinami in stebli, ki niso predvideni za rezanje.

#### Kako ravnati (slika D.5)

1. Preklopite distančni lok (16) navzdol.
2. Distančni lok (16) preklopite navzgor (parkirni položaj), kadar ga ne potrebujete.

#### Podaljšanje rezalne nitke

Naprava je opremljena s *samodejnim dovanjanjem nitke*. Nitka se samodejno podaljša po vsakem postopku vklopa. Da pa avtomatika podaljševanja nitke lahko pravilno deluje, se mora navitek nitke (13) najprej zavstaviti, preden napravo znova vklopite. Če bi bila nitka na začetku daljši/daljša, kot je to predvideno s krogom rezanja, jo rezalnik nitke (29) samodejno skrajša na pravilno dolžino.

#### Kako ravnati (slika C)

1. /najlonsko nitko redno preverjajte glede poškodb in ali ima rezalna nitka še vedno dolžino, odvisno od rezalnika nitke.
2. **Če konci nitke niso vidni:** zamenjajte navitek nitke (glejte *Vzdrževanje*, str. 50).
3. **Ročna nastavitev dolžine nitke:** vzemite akumulator (31) iz naprave!

Rahlo povlecite za konec nitke in pritisnite, po potrebi večkrat, pritrdilni gumb (28), tako da konec nitke malce štrli čez rezalnik nitke (29).

## Preverjanje napolnjenosti akumulatorja

| Lučke LED            | Pomen                         |
|----------------------|-------------------------------|
| rdeč, oranžen, zelen | akumulator je napolnjen       |
| rdeč, oranžen        | akumulator je delno napolnjen |
| rdeč                 | akumulator je treba napolniti |

1. Pritisnite tipko (33) poleg prikaza napolnjenosti (32) na akumulatorju (31). Lučke LED prikaza napolnjenosti prikazujejo napolnjenost akumulatorja.
2. Akumulator (31) napolnite, kadar sveti samo še rdeča lučka LED prikaza napolnjenosti (32).

## Polnjenje akumulatorja

Glejte tudi navodila za uporabo polnilnika.

### Navodila

- Pred polnjenjem počakajte, da se segreti akumulator ohladi.
- Akumulatorja ne izpostavljajte dalj časa močni sončni svetlobi in ga ne odlagajte na radiatorje (najv. 50 °C).

### Polnjenje akumulatorja

1. Vzemite akumulator (31) iz naprave.
2. Potisnite akumulator (31) v polnilno odprtino polnilnika akumulatorjev (34).
3. Priključite polnilnik akumulatorjev (34) na vtičnico.
4. Po postopku polnjenja polnilnik akumulatorjev (34) ločite od omrežja.
5. Vzemite akumulator (31) iz polnilnika akumulatorjev (34).

### Kontrolne diode LED na polnilniku (34)

| zelen  | rdeč   | Pomen   |
|--------|--------|---|
| sveti  | —      | <ul style="list-style-type: none"> <li>• akumulator je dokončno napolnjen</li> <li>• pripravljen (akumulator ni vstavljen)</li> </ul> |
| —      | sveti  | akumulator se polni   |
| —      | utripa | Akumulator je pre-gret  |
| utripa | utripa | Akumulator je okvarjen  |

## Uporaba

### Delo z napravo

**▲ OPOZORILO!** Nevarnost telesnih poškodb! Upoštevajte spodnja navodila.

- Ne režite vlažne ali mokre trave.
- Pred zagonom naprave se prepričajte, da rezalna naprava ni v stiku s kamni, gruščem ali drugimi tujki.
- Napravo vklopite, preden jo približate travi za rezanje.
- Preprečite preobremenitev naprave med delom.
- Izogibajte se stiku s trdimi ovirami (kamni, zidovi, ograjami itd.). Najlonska nitka na navitku bi se hitro obrabila.
- Naprave ne uporabljajte pri slabem vremenu, še posebej ne pri nevarnosti strele!
- Stikalo za vklop/izklop ne sme biti blokirano. Po spustitvi stikala se mora motor izklopiti.

### Rezanje trave

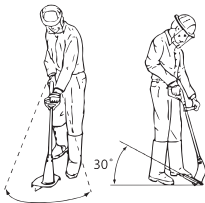

1. Travo odrežite s pomikanjem naprave v desno in levo.
2. Režite počasi in pri rezanju napravo držite za pribl. 30° nagnjeno naprej.
3. Dolgo travo režite v plasteh od zgoraj navzdol.

### Obrezovanje robov trate

Za obrezovanje robov trate napravo počasi vodite vzdolž robov trate.

#### Nastavitve (slika D.3/D.4/D.5)

- Položaj motorne glave: 180°
- Položaj kota rezanja: 5
- Distančni lok na parkirnem položaju

**Pazite na to, da ste pri delu zaščiteni pred rezalno napravo z zaščitnim okrovom (12).**

### Delo s podvozjem za obrezovalnik

Obrezovalnik trate je mogoče pritrčiti na podvozje za obrezovalnik (22) in ga uporabljati kot kosilnico za manjšo trato z 2-stopenjskim, aksialnim nastavljanjem višine rezanja.

#### Navodila

- **▲ OPOZORILO!** Nevarnost poškodb! Pri uporabi pametnega akumulatorja PAPS 208 ali PAPS 2012 se lahko naprava prevrne. Te akumulatorje vedno odstranite takoj po izklopu.
- Pri uporabi pametnega akumulatorja PAPS 208 ali PAPS 2012 se sme delati samo v položaju kota rezanja 1.

#### Namestitev obrezovalnika trate na podvozje za obrezovalnik (slika E)

1. Vstavite motorno glavo (17) v vodilo (21) na podvozju za obrezovalnik.
2. Potisnite obrezovalnik trate poševno nazaj. Zaščitni okrov (12) se zaskoči na pritrilnem nastavku (23) podvozja za obrezovalnik.

#### Ločitev obrezovalnika trate od podvozja za obrezovalnik

1. Za ločitev obrezovalnika trate od podvozja za obrezovalnik (22) pritisnite pritrilni nastavek podvozja za obrezovalnik (23).
2. Obrezovalnik trate poševno dvignite in ga odstranite.

#### Nastavitev višine rezanja pri podvozju za obrezovalnik

##### Pogoji

- Akumulator je odstranjen
- Obrezovalnik trate je odstranjen

#### Kako ravnati (slika F)

1. Obrnite podvozje za obrezovalnik (22) tako naokoli, da sta dostopni obe osi.
2. Osi povlecite nazaj in ju na obeh straneh spravite v enako zarezo (višina rezanja pri zarezih a = 35 mm, b = 55 mm). Da bi dosegli enakomerno višino rezanja, morata biti obe osi v enaki zarezi.
3. Namestite obrezovalnik trate na podvozje za obrezovalnik.

## Vstavljanje in odstranjevanje akumulatorja

**⚠ OPOZORILO!** Nevarnost telesnih poškodb zaradi nezaželenega zagona naprave. Akumulator vstavite v napravo šele, ko je naprava dokončno pripravljena za uporabo. **OBVESTILO!** Nevarnost poškodb! Napačni akumulator lahko poškoduje napravo in akumulator.

### Vstavljanje akumulatorja

1. Potisnite akumulator (31) vzdolž vodila v držalo akumulatorja (4).  
Akumulator se slišno zaskoči.

### Odstranjevanje akumulatorja

1. Pritisnite in pridržite gumb za sprostitev akumulatorja (30) na akumulatorju (31).
2. Vzemite akumulator iz držala akumulatorja (4).

## Vklop in izklop

**⚠ OPOZORILO!** Nevarnost telesnih poškodb zaradi nehotenega trajnega delovanja naprave. Pred vstavljanjem akumulatorjev v napravo preverite, ali stikalo za vklop/izklop (3) pravilno deluje in se po spustitvi vrne v položaj izklopa.

**⚠ POZOR!** Pazite na varno stojišče ter napravo čvrsto držite z obema rokama in oddaljeno od lastnega telesa. Pred vklopom pazite, da se naprava ne dotika predmetov.

**⚠ OPOZORILO!** Nevarnost telesnih poškodb zaradi naknadnega vrtenja rezalne naprave. Počakajte, da se rezalna naprava popolnoma umiri. Ne približujte ji rok ali nog!

### Vklop

1. Vstavite akumulator (31) v napravo.
2. Pritisnite zaporo vklopa (1).
3. Pritisnite stikalo za vklop/izklop in ga pridržite (3).
4. Spustite zaporo vklopa (1).

### Izklop

1. Spustite stikalo za vklop/izklop (3).
2. Ko napravo pustite brez nadzora ali ste končali delo, odstranite akumulator (31) iz naprave.

## Transport

Navodila za transport naprave:

- Izklopite napravo in odstranite akumulator. Prepričajte se, da so se vsi premični deli popolnoma zaustavili.
- Napravo vedno prenašajte z dvema rokama, z eno roko na ročaju (2) in z drugo roko na dodatnem ročaju (19).

## Čiščenje, vzdrževanje in shranjevanje

**⚠ OPOZORILO!** Nevarnost telesnih poškodb zaradi nezaželenega zagona naprave. Zaščitite se pri vzdrževalnih in čistilnih delih. Izklopite napravo in odstranite akumulator (31).

Servisna in vzdrževalna dela, ki niso opisana v teh navodilih, prepustite našemu servisnemu centru. Uporabljajte samo originalne nadomestne dele.

### Čiščenje

**⚠ OPOZORILO!** Električni udar! Naprave nikoli ne pobrizgajte z vodo.

**OBVESTILO!** Nevarnost poškodb. Kemične snovi lahko poškodujejo plastične dele naprave. Ne uporabljajte čistil oz. topil.

- Ohranjajte prezračevalne reže, ohišje motorja in ročaje naprave čiste. V ta namen uporabite vlažno krpo ali krtačo.

**⚠ OPOZORILO!** Nevarnost telesnih poškodb zaradi premičnih nevarnih delov! Pazite na rezalnik nitke. Ta lahko povzroči težke ureznine.

- Po koncu vsakega rezanja očistite travo in zemljo z zaščitnega okrova in rezalne naprave.

### Vzdrževanje

#### Menjava navitka nitke (slika C)

Pravilna smer navijanja na navitek nitke (13) je navedena v ohišju navitka (15) in na navitku nitke. Puščice na pokrovu navitka (26) prikazujejo smer vrtenja motorja.

#### Kako ravnati

1. Vzemite akumulator (31) iz naprave.
2. Odprite ohišje navitka (15), tako da istočasno pritisnete tipki za sprostitev (27) na ohišju navitka.
3. Odstranite pokrov navitka (26) in odstranite stari navitek nitke (13).

4. Potisnite konec nitke novega navitka nitke iz zareze (25) navitka nitke.
5. Vstavite novi navitek nitke (13) v ohišje navitka (15). Stran navitka nitke, na kateri je navedena smer teka s puščicami, mora biti po vstavitvi vidna.
6. Vtknite konec nitke skozi odprtino za izhod nitke (14).
7. Znova natakните pokrov navitka (26) na ohišje navitka (15). Pazite na to, da se tipki za sprostitev (27) na pokrovu pri tem natančno prilegata odprtina v ohišju navitka. Potem se zaznavno zaskočita.
8. Vlecite za konec nitke in vedno znova pritisnite na pritrdilni gumb (28), dokler konec nitke pribl. 1 cm ne sega čez rezalnik nitke (29).
9. Preverite rezalnik nitke.

Naprave nikakor ne uporabljajte brez ali z okvarjenim rezalnikom nitke. Če je rezalnik nitke poškodovan, se obrnite na servisno službo.

#### Navijanje nadomestne nitke

1. Vstavite en konec nadomestne nitke skozi odprtino (14) v navitku nitke (13).
2. Nitko navijajte v smeri navitja na navitku nitke. Pri tem upoštevajte puščice na zgornji strani navitka nitke (13).

#### Shranjevanje

Napravo vedno shranite:

- na čistem mestu
- na suhem
- z zaščito pred prahom
- zunaj dosega otrok

Temperatura za shranjevanje akumulatorja in naprave znaša med 15 – 25 °C. Med shranjevanjem se izogibajte izrednemu mrazu ali vročini, da akumulator ne izgubi moči.

Pred daljšim shranjevanjem (npr. čez zimo) akumulator vzemite iz naprave (upoštevajte ločena navodila za uporabo akumulatorja in polnilnika).

Naprave ne odlagajte na zaščitni pokrov. Najbolje je, če jo obesite za zgornji ročaj, tako da se zaščitni pokrov ne dotika nobenih drugih predmetov. Obstaja nevarnost, da zaščitni pokrov spremeni obliko in se tako spremenijo mere in lastnosti varnosti.

## Odstranjevanje med odpadke/varstvo okolja

Odstranite akumulator iz naprave in oddajte napravo, akumulator, pribor in embalažo za predelavo na okolju prijazen način.



Električne naprave ne spadajo med gospodinjne odpadke.

Simbol prečrtanega zabojnika na kolesih pomeni, da tega izdelka po koncu njegove življenjske dobe ne smete odlagati kot nesortirane komunalne odpadke.

#### Direktiva 2012/19/EU o odpadni električni in elektronski opremi:

potrošniki so po zakonu dolžni reciklirati električno in elektronsko opremo na okolju prijazen način ob koncu njene življenjske dobe. Na ta način je zagotovljeno okolju prijazno in z viri varčno recikliranje.

Odvisno od prenosa Direktive v nacionalno pravo so vam na voljo naslednje možnosti:

- odsluženo napravo lahko oddate na prodajnem mestu,
- ali na uradnem zbirališču,
- ali jo pošljete nazaj proizvajalcu/osebi, ki jo je dala na trg.

To ne velja za pribor in pripomočke za odpadno opremo, če nimajo električnih sestavnih delov.

#### Odstranjevanje akumulatorjev na okolju prijazen način



Akumulatorja ne zavržite med gospodinjne odpadke, ne mečite ga v ogenj (nevarnost eksplozije) ali v vodo. Poškodovani akumulatorji lahko škodujejo okolju in vašemu zdravju, če uhajajo strupeni hlapi ali tekočine.

Okvarjene ali odslužene akumulatorje ste dolžni odstraniti na okolju prijazen način.

- Akumulatorjev ne odpirajte in preprečite mehanske poškodbe. Obstaja nevarnost kratkega stika in uhajajo lahko hlapi, ki dražijo dihala.
- Pred odstranitvijo je akumulatorje treba iz varnostnih razlogov izprazniti.
- Prelepitate pole, da preprečite kratke stike.
- Akumulatorje odstranite v trgovini ali na zbirališču.

- **Poškodovani akumulatorji**

Z zunanje poškodovanimi akumulatorji ravnajte posebej previdno!

- Poškodovanih akumulatorjev se ne dotikajte z golimi rokami.
- Če polov ne morete prelepiti, akumulatorje dajte vsakega v svojo plastično vrečko.

- Poškodovane akumulatorje ločeno dajte v negorljivo posodo za zapiranje, ki jo je še mogoče napolniti s peskom.
- Poškodovane akumulatorje oddajte na zbirališču, kjer je prisotno strokovno osebje.

## Iskanje napak

Naslednja tabela vam pomaga pri odpravi majhnih motenj:

| Težava                        | Morebiten vzrok                                 | Odpravljanje napak   |
|-------------------------------|---|--|
| Naprava se ne zažene          | Akumulator (31) je prazen                       | Akumulator napolnite (glejte ločena navodila za uporabo akumulatorja in polnilnika)  |
|                               | Akumulator (31) ni vstavljen                    | <i>Vstavljanje akumulatorja, str. 50</i>   |
|                               | Stikalo za vklop/izklop (3) je okvarjeno        | Obrnite se na servisno službo.   |
|                               | Motor je okvarjen                               |  |
| Naprava deluje s prekinitvami | Notranji zrahljani kontakt                      | Obrnite se na servisno službo.   |
|                               | Stikalo za vklop/izklop (3) je okvarjeno        |  |
| Močne vibracije, močan hrup   | Rezalna naprava je umazana                      | Rezalno napravo očistite (glejte <i>Čiščenje, vzdrževanje in shranjevanje, str. 50</i> )   |
|                               | Motor je okvarjen                               | Obrnite se na servisno službo.   |
| Slabi rezultati rezanja       | Navitek nitke (13) nima dovolj rezalne nitke    | <i>Podaljšanje rezalne nitke, str. 48</i><br><i>Vzdrževanje, str. 50</i>   |
|                               | Rezalna nitka ni speljana iz navitka nitke (15) | Snemite pokrov navitka (26) z ohišja navitka in rezalno nitko speljite skozi odprtino za izhod nitke (14) navzven ter znova zaprite pokrov navitka |
|                               | Rezalna naprava je umazana                      | Rezalno napravo očistite (glejte <i>Čiščenje, vzdrževanje in shranjevanje, str. 50</i> )   |
|                               | Nizka zmogljivost akumulatorja                  | Akumulator napolnite (glejte ločena navodila za uporabo akumulatorja in polnilnika)  |

## Garancija

### Grizzly Tools GmbH & Co. KG

Stockstädter Str. 20, 63762 Großostheim, NEMČIJA

#### Servis v Sloveniji

Tel.: 0800 81400

Kontaktni obrazec na

*parkside-diy.com*

(Birotehnika, Hodošček Renata s.p., Lenda-  
vska ULICA 23, 9000 Murska Sobota)

#### Garancijski list

1. S tem garancijskim listom *Grizzly Tools GmbH & Co. KG, Stockstädter Str. 20, 63762 Großostheim, Nemčija* jamcimo, da bo izdelek v garancijskem roku ob normalni in pravilni uporabi brezhibno deloval in se zavezuje, da bomo ob izpolnjenih spodaj navedenih pogojih odpravili morebitne pomanjkljivosti in okvare zaradi napak v materialu ali izdelavi oziroma po svoji presoji izdelek zamenjali ali vrnili kupnino.
2. Garancija je veljavna na ozemlju Republike Slovenije.
3. Garancijski rok za proizvod je 36 mesecev od datuma izročitve blaga. Datum izročitve blaga je razviden iz racuna.
4. Če izdelek ne izpolnjuje specifikacij ali nima lastnosti, navedenih v garancijskem listu ali oglaševalskem sporocilu, lahko potrošnik najprej zahteva odpravo napak. O napaki mora potrošnik obvestiti proizvajalca ali pooblaščen servis (kontaktna številka in elektronski naslov navedena zgoraj) in zahtevati odpravo napak. Kupec je dolžan ob uveljavljanju zahtevka predložiti garancijski list in racun, kot potrdilo in dokazilo o nakupu ter dnevu izročitve blaga. Svetujemo vam, da pred tem natančno preberete navodila o sestavi in uporabi izdelka.
5. Rok za odpravo napake je 30 dni od dneva, ko je proizvajalec ali pooblaščen servis prejel zahtevo za odpravo napake. Če napake v tem roku niso odpravljene, mora proizvajalec potrošniku brezplačno zamenjati blago z enakim, novim in brezhibnim blagom. Rok se lahko zaradi narave in kompleksnosti blaga, narave in resnosti neskladnosti ter napora, ki je potreben za dokončanje popravila ali zamenjave podaljša za najkrajši čas, ki je potreben za dokončanje popravila, vendar največ za 15 dni. O številu dni podaljšane roka in

razlogih za podaljšanje mora biti potrošnik obveščen pred potekom 30 dnevnega roka za odpravo napak.

6. Če v roku 30 dni oz. v primeru podaljšanja v roku 45 dni blago ni popravljeno ali blago ni zamenjano z novim, lahko potrošnik od proizvajalca zahteva vracilo celotne kupnine ali zahteva sorazmerno znižanje kupnine. Sorazmerno znižanje kupnine je sorazmerno zmanjšanju vrednosti blaga, ki ga je potrošnik prejel, v primerjavi z vrednostjo, ki bi jo imelo blago, ce bi bilo skladno.
7. Če se neskladnost pojavi v manj kot 30 dneh od dobave blaga, lahko potrošnik ob predložitvi blaga od proizvajalca takoj zahteva vracilo placanega zneska.
8. Proizvajalec oziroma pooblaščen servis lahko potrošniku za cas popravila blaga, za katero je bila izdana obvezna garancija, zagotovi brezplačno uporabo podobnega blaga. Če proizvajalec potrošniku ne zagotovi nadomestnega blaga v zacasno uporabo, ima potrošnik pravico uveljavljati škodo, ki jo je utrpel, ker blaga ni mogel uporabljati od trenutka, ko je zahteval popravilo ali zamenjavo, do njune izvršitve.
9. Stroške za material, nadomestne dele, delo, prenos in prevoz izdelkov, ki nastanejo pri odpravljanju okvar oziroma nadomestitvi blaga z novim, krije proizvajalec.
10. V primeru zamenjave blaga ali zamenjave bistvenega dela blaga z novim se potrošniku izda nov garancijski list.
11. V primeru, da proizvod popravlja nepooblaščen servis ali nepooblaščen oseba, kupec ne more uveljavljati zahtevkov iz te garancije.
12. Vzroki za okvaro oziroma nedelovanje izdelka morajo biti lastnosti stvari same in ne vzroki, ki so zunaj proizvajalceve oziroma prodajalceve sfere. Kupec ne more uveljavljati zahtevkov iz te garancije, ce se ni držal priloženih navodil za sestavo in uporabo izdelka ali ce je izdelek kakorkoli spremenjen ali nepravilno vzdrževan.
13. Proizvajalec zagotavlja proti placilu popravilo, vzdrževanje blaga, nadomestne



dele in priklopne aparate vsaj tri leta po poteku garancijskega roka,

14. Obrabni deli oz. potrošni material so iz-  
vzeti iz garancije.
15. Vsi potrebni podatki za uveljavljanje ga-  
rancije se nahajajo na dveh locenih doku-  
mentih (garancijski list, racun).

Prodajalec:

Lidl Slovenija d.o.o. k.d., Pod lipami 1, SI-1218 Komenda

16. Ta garancija proizvajalca ne izključuje  
zakonske pravice potrošnika, da zoper  
prodajalca v primeru neskladnosti bla-  
ga brezplačno uveljavlja jamcevalne zah-  
tevke. Ta garancija prav tako ne izključuje  
pravic potrošnika, ki izhajajo iz obvezne-  
ga jamstva za skladnost blaga.

## Nadomestni deli in pribor

Nadomestne dele in dodatke lahko naročite na [www.grizzlytools.shop](http://www.grizzlytools.shop). Če bi pri postopku naročanja prišlo do težav, se obrnite na nas v naši spletni trgovini. Pri dodatnih vprašanjih se obrnite na *Garancijo, str. 53*

| Pol. št. | Ime                             | Št. naročila |
|----------|---------------------------------|--------------|
| 12+29    | zaščitni okrov + rezalnik nitke | 91120375     |
| 13       | navitek nitke                   | 91110665     |
| 19       | dodatni ročaj                   | 91120374     |
| 22       | podvozej za obrezovalnik        | 91120376     |

## Prevod izvirnika izjave EU o skladnosti

Proizvod: **Akumulatorska multifunkcija kosilnica na nitko**

Model: **PAMT 20-Li A1**

Serijska številka: 000001 – 067000

Predmet navedene izjave je v skladu z ustrežno zakonodajo Unije o harmonizaciji:

**2006/42/EC • 2014/30/EU • 2000/14/EC & 2005/88/EC • 2011/65/EU & (EU) 2015/863**  
**Proizvod z baterijo Smart PAPS 204 A1/**  
**Smart PAPS 208 A1/Smart PAPS 2012 A1: 2014/53/EU**

Predmet navedene izjave je v skladu z Direktivo 2011/65/EU Evropskega parlamenta in Sveta z dne 8. junija 2011 o omejevanju uporabe nekaterih nevarnih snovi v električni in elektronski opremi.

Za zagotovitev skladnosti so bili uporabljeni naslednji usklajeni standardi ter nacionalni standardi in predpisi:

**EN 60335-1:2012/A15:2021 • EN 50636-2-91:2014**  
**EN IEC 55014-1:2021 • EN IEC 55014-2:2021**  
**EN IEC 63000:2018**  
**Proizvod z baterijo Smart PAPS 204 A1/Smart PAPS 208 A1/Smart PAPS 2012 A1:**  
**EN 301 489-1 V2.2.3:2019 • EN 301 489-17 V3.3.1:2024**  
**EN 300 328 V2.2.2:2019 • EN 50663:2017**

V skladu z Direktivo 2000/14/EC v zvezi z emisijami hrupa je potrjeno naslednje:

Raven zvočne moči ( $L_{WA}$ )

- izmerjena: 85,5 dB;
- zagotovljena: 96 dB

Uporabljen postopek ocenjevanja skladnosti v skladu s Prilogo VI k Direktivi 2000/14/EC .

Priglašeni organ: TÜV SÜD Industrie Service GmbH, Westendstrasse 199, 80686 München, NB 0036

Ta izjava o skladnosti se izda na lastno odgovornost proizvajalca:



Grizzly Tools GmbH & Co. KG  
 Stockstädter Str. 20  
 63762 Großostheim  
 NEMČIJA  
 27.10.2025

Christian Frank  
 Pooblaščen zastopnik za dokumentacijo

## Obsah

|  |            |
|--|------------|
| <b>Úvod</b> .....                                    | <b>56</b>  |
| Použití dle určení.....                              | 56         |
| Rozsah dodávky/příslušenství.....                    | 56         |
| Přehled.....   | 57         |
| Popis funkce.....                                    | 57         |
| Technické údaje.....                                 | 57         |
| <b>Bezpečnostní pokyny</b> .....                     | <b>58</b>  |
| Význam bezpečnostních pokynů.....                    | 59         |
| Piktogramy a symboly.....                            | 59         |
| Bezpečný provoz vyžinačů trávy.....                  | 60         |
| Zbytková nebezpečí.....                              | 63         |
| <b>Příprava</b> .....                                | <b>63</b>  |
| Ovládací části.....                                  | 64         |
| Montáž.....  | 64         |
| Nastavení na přístroji.....                          | 64         |
| Kontrola stavu nabití akumulátoru.....               | 65         |
| Nabití akumulátoru.....                              | 65         |
| <b>Provoz</b> .....                                  | <b>66</b>  |
| Práce s přístrojem.....                              | 66         |
| Sečení trávy.....                                    | 66         |
| Zastříhování okrajů trávníku.....                    | 66         |
| Práce s vozíkem se zastříhovačem.....                | 66         |
| Vložení a vyjmutí akumulátoru.....                   | 67         |
| Zapnutí a vypnutí.....                               | 67         |
| <b>Přeprava</b> .....                                | <b>67</b>  |
| <b>Čištění, údržba a skladování</b> .....            | <b>67</b>  |
| Čištění.....   | 67         |
| Údržba.....  | 67         |
| Skladování.....                                      | 68         |
| <b>Likvidace/ochrana životního prostředí</b> .....   | <b>68</b>  |
| Akumulátory zlikvidujte ekologickým způsobem.....    | 68         |
| <b>Hledání chyb</b> .....                            | <b>69</b>  |
| <b>Servis</b> .....                                  | <b>69</b>  |
| Záruka.....  | 69         |
| Opravná služba.....                                  | 70         |
| Service-Center.....                                  | 71         |
| Dovozce.....   | 71         |
| <b>Náhradní díly a příslušenství</b> .....           | <b>71</b>  |
| <b>Překlad původního EU prohlášení o shodě</b> ..... | <b>72</b>  |
| <b>Rozložený pohled</b> .....                        | <b>203</b> |

## Úvod

Blahopřejeme Vám k zakoupení Vašeho nového akumulátorového multifunkčního vyžinače (dále jen přístroj nebo elektrický nástroj).

Vybrali jste si vysoce kvalitní přístroj. Tento přístroj byl odzkoušen během výroby na kvalitu a podroben výstupní kontrole. Funkčnost Vašeho přístroje je tím zajištěna.



Návod k obsluze je součástí tohoto přístroje. Obsahuje důležité pokyny pro bezpečnost, použití a likvidaci. Přečtěte si pečlivě návod k obsluze. Seznamte se s ovládacími prvky a správným používáním přístroje. Používejte přístroj pouze tak, jak je popsáno a pro určené oblasti použití. Návod k obsluze dobře uschovejte a v případě předání přístroje třetím osobám předejte veškerou dokumentaci.

### Použití dle určení

Přístroj je určen výhradně pro následující použití:

- Sekání trávy na zahradách a podél okrajů záhonů.

Nepoužívejte přístroj k zastříhování živých plotů nebo keřů.

Přístroj je zakázáno používat za deště nebo vlhkém prostředí.

Přístroj je určen pro použití dospělými. Mládež ve věku nad 16 let smí přístroj používat pouze pod dohledem.

Jakékoliv jiné použití, které není v tomto návodu k obsluze výslovně povoleno, může vést k poškození přístroje a pro uživatele představovat vážné nebezpečí. Obsluha nebo uživatel zařízení nese zodpovědnost za nehody či škody na jiných osobách nebo jejich majetku. Přístroj je určen pro použití domácími kutily. Není určen pro trvalé komerční využívání. V případě komerčního použití záruka zaniká. Výrobce neručí za škody způsobené nesprávným použitím nebo nesprávnou obsluhou.

Přístroj je součástí série **X 20 V TEAM**

a lze jej provozovat s akumulátory série **X 20 V TEAM**. Akumulátory série

**X 20 V TEAM** se smí nabíjet pouze nabíječkami série **X 20 V TEAM**.

### Rozsah dodávky/příslušenství

Vybalte přístroj a zkontrolujte rozsah dodávky.

Obalový materiál zlikvidujte správně dle předpisů.

- Aku multivyžínač
- ochranný kryt
- přídavné držadlo
- 2x cívka se strunou (1x předmontováno)
- Nástrčný klíč Torx
- vozík s vyžínačem
- Překlad původního návodu k používání

**Akumulátor a nabíječka nejsou součástí dodávky.**

## Přehled

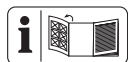

Obrázky přístroje naleznete na přední a zadní výklopné stránce.

### Obr. A

- 1 blokace zapnutí
- 2 rukojeť
- 3 zapínač/vypínač
- 4 držák akumulátoru
- 5 šroub rukojeti
- 6 upnutí přídavného držadla
- 7 teleskopická vodič násada
- 8 šroubové pouzdro
- 9 teleskopická trubka
- 10 aretace (hlava motoru)
- 11 aretační tlačítko (úhel sklonu)
- 12 ochranný kryt
- 13 cívka se strunou
- 14 očko vývodu struny
- 15 pouzdro cívky
- 16 distanční třmen (ochrana květín)
- 17 hlava motoru
- 18 upnutí náhradní cívky se strunou
- 19 přídavné držadlo
- 20 Nástrčný klíč Torx
- 21 vedení (vozík s vyžínačem)
- 22 vozík s vyžínačem
- 23 aretace (vozík s vyžínačem)

### Obr. B

- 24 Šroub Torx (ochranný kryt)

### Obr. C

- 25 drážka (cívka se strunou)

- 26 víko pouzdra cívky
- 27 odblokování (pouzdro cívky)
- 28 aretační tlačítko (pouzdro cívky)
- 29 zastříhovač struny

### Obr. G

- 30 odblokování akumulátoru
- 31 akumulátor
- 32 ukazatel stavu nabití
- 33 tlačítko (ukazatel stavu nabití)
- 34 nabíječka

## Popis funkce

akumulátorový multivyžínač má jako žací zařízení systém s jednou strunou s plně automatickým dodatečným nastavením.

Kromě toho má přístroj další vybavení:

- nastavitelná hliníková teleskopická trubka
- výkyvná/otočná hlava motoru
- nastavitelné přídavné držadlo
- ochranný kryt se zastříhovačem struny
- distanční třmen (ochrana květín)
- vozík s vyžínačem

Ve spojení s vozíkem s vyžínačem lze akumulátorový multivyžínač používat jako městskou sekačku na trávu.

Funkce ovládacích prvků naleznete v následujících popisech.

## Technické údaje

|   |   |
|---|---|
| <b>Aku multivyžínač</b> .....           | <b>PAMT 20-Li A1</b>                                |
| Jmenovité napětí $U$ .....              | 20 V =  |
| Hmotnost s příslušenstvím .....         | $\approx 2$ kg                                      |
| Přístroj otáčky $n_0$ .....             | 8000 min <sup>-1</sup>                              |
| záběh žací struny .....                 | $\varnothing 280$ mm                                |
| cívka se strunou                        |   |
| - tloušťka struny .....                 | $\varnothing 1,6$ mm                                |
| - délka struny .....                    | 5 m   |
| Hladina akustického tlaku ( $L_{pA}$ )  |   |
| .....                                   | 74,5 dB; $K_{pA}=3$ dB                              |
| Hladina akustického výkonu ( $L_{WA}$ ) |   |
| - změřená .....                         | 85,5 dB; $K_{WA}=2,88$ dB                           |
| - zaručená .....                        | 96 dB   |
| Vibrace ( $a_H$ )                       |   |
| - rukojeť .....                         | 1,563 m/s <sup>2</sup> ; $K = 1,5$ m/s <sup>2</sup> |
| - přídavné držadlo ..                   | 1,419 m/s <sup>2</sup> ; $K = 1,5$ m/s <sup>2</sup> |
| akumulátor .....                        | Li-Ion  |
| Teplota .....                           | $\leq 50$ °C  |

- Nabíjení ..... 4 – 40 °C
  - Provoz ..... 4 – 50 °C
  - Skladování ..... 15 – 25 °C
- Chytrá baterie PARKSIDE Performance  
Smart PAPS 204 A1/Smart PAPS 208 A1/  
Smart PAPS 2012 A1
- kmitočtové pásmo ..... 2400–2483,5 MHz
  - výšilací výkon ..... ≤ 20 dBm

#### vozik s vyžinačem

Hmotnost ..... ≈ 3,3 kg  
nastavení výšky sečení (2stupňový)

..... 35/55 mm

Vibrace ( $a_H$ )

– rukojeť ..... 1,331 m/s<sup>2</sup>; K = 1,5 m/s<sup>2</sup>

– přidavné držadlo .. 1,254 m/s<sup>2</sup>; K = 1,5 m/s<sup>2</sup>

#### Upozornění k hodnotám hluku a vibrací

Hladina hluku a vibrační byla stanovena dle norem a předpisů uvedených v prohlášení o shodě.

**▲ UPOZORNĚNÍ!** Poškození sluchu! Noste ochranu sluchu.

Udávané hodnoty vibrací a udávané hodnoty emisí hluku byly změřeny pomocí standardizované zkušební metody a mohou být použity k porovnání určitého elektrického nástroje s jiným nástrojem. Udávané hodnoty vibrací a udávané hodnoty emisí hluku mohou být použity také k předběžnému odhadu zatížení.

**▲ VAROVÁNÍ!** Emise vibrací a emise hluku se mohou během skutečného používání elektrického nástroje lišit od udané hodnoty v závislosti na způsobu, jakým je elektrický nástroj používán, a zejména pak podle typu zpracovávaného obrobku. Je nezbytné stanovit bezpečnostní opatření na ochranu operátora na základě odhadu vibračního zatížení při skutečných podmínkách používání. Přitom se musí brát v úvahu všechny části pracovního cyklu, například doby, během kterých je elektrický nástroj vypnutý, a ty, ve kterých je sice zapnutý, ale běží bez zátěže.

#### X 20 V TEAM

Přístroj je součástí série **X 20 V TEAM**

a lze jej provozovat s akumulátory sé-

rie **X 20 V TEAM**. Akumulátory série

**X 20 V TEAM** se smí nabíjet pouze nabíječkami série **X 20 V TEAM**.

Doporučujeme Vám, provozovat tento přístroj pouze s následujícími akumulátory:

PAP 20 B1, PAP 20 B3, Smart PAPS 204 A1,  
Smart PAPS 208 A1, Smart PAPS 2012 A1

Doporučujeme Vám, nabíjet tyto akumulátory pomocí následujících nabíječek: PLG 20 A3, PLG 20 A4, PLG 20 C1, PLG 20 C2, PLG 20 C3, PDSLGL 20 A1, PDSLGL 20 B1, PDSLGL 20 B2, PLG 201 A1, Smart PLGS 2012 A1

Technické údaje akumulátoru a nabíječky:  
Viz samostatný návod.

## Bezpečnostní pokyny



**POZOR!** Při použití elektrických zařízení se v rámci ochrany proti úrazu elektrickým proudem, nebezpečí zranění a požáru musí dodržovat níže uvedené základní bezpečnostní opatření.

**▲ VAROVÁNÍ!** Zranění osob a hmotné škody v důsledku neodborné manipulace s akumulátorem. Dodržujte bezpečnostní pokyny a pokyny k nabíjení a správnému použití, uvedené v návodu k obsluze Vašeho akumulátoru a Vaší nabíječky série **X 20 V TEAM**. Podrobný popis nabíjení a další informace naleznete v tomto samostatném návodu k obsluze.

## Význam bezpečnostních pokynů

▲ **NEBEZPEČÍ!** Pokud tento bezpečnostní pokyn nedodržíte, dojde k nehodě. Důsledkem je vážné zranění nebo smrt.









▲ **VAROVÁNÍ!** Pokud tento bezpečnostní pokyn nedodržíte, dojde případně k nehodě. Mohlo by to mít za následek vážné zranění nebo smrt.

▲ **UPOZORNĚNÍ!** Pokud tento bezpečnostní pokyn nedodržíte, dojde k nehodě. V důsledku může dojít k drobnému nebo středně těžkému ublížení na zdraví. **OZNÁMENÍ!** Pokud tento bezpečnostní pokyn nedodržíte, dojde k nehodě. V důsledku může dojít k věcnému poškození.

## Piktogramy a symboly Piktogram na přístroji



Přístroj je součástí série **X 20 V TEAM** a lze jej provozovat s akumulátory série **X 20 V TEAM**. Akumulátory série **X 20 V TEAM** se smí nabíjet pouze nabíječkami série **X 20 V TEAM**.

-  **Pozor!**
-  **Přečtěte si návod k obsluze**
-  **Nebezpečí zranění v důsledku odmrštěných dílů!**
-  **Kolem stojící osoby se musí zdržovat v bezpečné vzdálenosti od přístroje**
-  **Nebezpečí úrazu elektrickým proudem!**
-  **Používání nožů je zakázáno.**
-  **Přístroj je zakázáno používat za deště nebo vlhkém prostředí.**
-  **Používejte chrániče sluchu/Používejte ochranu zraku**



Před údržbovými pracemi vyjměte akumulátor!



Udržujte mimo dosah jiných osob. Mohly by být zraněny odletujícími cizími předměty.



Po vypnutí se řezací zařízení ještě několik sekund otáčí. Ruce a nohy udržujte v bezpečné vzdálenosti.



*Montáž ochranného krytu, str. 64*



záběr žací struny



Elektrická zařízení nepatří do domácího odpadu.



Zaručená hladina akustického výkonu  $L_{WA}$  v dB.

## piktogram na vozíku s vyžínačem



Pozor!



Přečtěte si návod k obsluze



Ostré řezací zařízení! Mějte ruce a nohy v bezpečné vzdálenosti.



Pozor! Doběh řezacího zařízení

## Piktogramy v návodu k obsluze



Pozor!

## Bezpečný provoz vyžínačů trávy

### Všeobecné pokyny

- Přečtěte si pečlivě návod k obsluze. Seznamte se s ovládacími prvky a správným používáním přístroje.
- Tento přístroj není určen pro použití dětmi, osobami s omezenými fyzickými, smyslovými nebo duševními schopnostmi nebo nedostatečnými zkušenostmi a znalostmi nebo osobami, které nejsou obeznámeny s pokyny. Děti musí být pod dohledem, aby se zajistilo, že si nebudou hrát s přístrojem. Čištění a údržbu nesmí provádět děti.
- V místních předpisech může být stanoveno věkové omezení uživatele.

- Příklad se nesmí používat v polohách vyšších než 2000 m.
- Je nutné pamatovat na to, že sám uživatel je odpovědný za úrazy nebo za ohrožení jiných osob nebo jejich majetku.
- Dodržujte ochranu proti hluku a místní předpisy.
- Příklad nikdy nepoužívejte, pokud jsou v blízkosti lidé, zejména děti, nebo zvířata.

### **Příprava**

- Nikdy nepoužívejte příklad s poškozenými nebo chybějícími ochrannými zařízeními nebo ochrannými kryty.
- Před použitím příkladu vždy vizuálně zkontrolujte, zda nejsou poškozená, chybějící nebo nesprávně připevněná ochranná zařízení a ochranné kryty.
- Před uvedením příkladu do provozu a po jakémkoli nárazu zkontrolujte příklad, zda nejeví známky opotřebení nebo poškození a nechte provést veškeré nezbytné opravy.

### **Provoz**

- Po celou dobu používání příkladu noste ochranu očí, dlouhé kalhoty a pevnou obuv.
- Buďte pozorní, dbejte na své počínání a při práci se řiďte zdravým rozumem. Příklad nepoužívejte, pokud jste unaveni nebo pod vlivem drog, alkoholu nebo léků.
- Pracujte pouze za denního světla nebo při dobrém umělém osvětlení.
- Zamezte provozu příkladu za špatného počasí, zvláště pokud hrozí nebezpečí úderu blesku.
- Zamezte provozu příkladu na mokré trávě.
- Nepracujte na příliš strmých svazích.
- Ruce a nohy mějte vždy mimo dosah stříhacího zařízení, obzvláště pak při zapnutí motoru.
- Výstraha! Nedotýkejte se žádných pohyblivých dílů, dokud nebyla vyjmuta baterie a pohyblivé nebezpečné díly se zcela nezastavily.

- Nikdy nenahrazujte nekovové řezací zařízení kovovým řezacím zařízením.
- Zabraňte abnormální tělesné poloze. Vždy dbejte na bezpečný postoj, abyste mohli vždy udržovat rovnováhu při práci na svazích.
- Přecházejte pomalu. Neutíkejte s přístrojem v ruce.
- Připojovací a/nebo prodlužovací kabel chraňte před pohyblivými nebezpečnými součástmi, aby se zabránilo poškození kabelu, který by mohl způsobit kontakt se **součástmi pod napětím**.
- Udržujte větrací otvory bez cizích těles.
- Příklad vyjměte a vyjměte akumulátor. Ujistěte se, zda se všechny pohyblivé díly zcela zastavily
  - vždy při opuštění přístroje;
  - před povolením zablokování nebo odstraněním ucpání;
  - před kontrolou, čištěním nebo prací na přístroji..
- Po kontaktu s cizími tělesy,
- vždy, když přístroj začne nadměrně vibrovat.
- Když přístroj začne neobvykle silně vibrovat, je nutná jeho okamžitá kontrola, vyjměte akumulátor a:
  - zkontrolujte uvolněné části a pevně je dotáhněte;
  - zjistěte poškození;
  - vyměňte poškozené díly. Obratě se na servisní středisko.
- **Pokud během provozu dojde k nehodě nebo poruše, okamžitě přístroj vypněte. Zranění řádně ošetřete nebo vyhledejte lékařskou pomoc.** Při odstraňování poruch si přečtěte kapitolu „Hledání závad“ nebo se obratě na naše servisní středisko.
- **Používejte pouze příslušenství doporučené společností PARKSIDE.** Kvůli nevhodnému příslušenství může dojít k úrazu elektrickým proudem nebo požáru.

## Čištění, údržba a skladování

- Vypněte pohon a vyjměte akumulátor. Když se přístroj zastaví z důvodu údržby, opravy, skladování nebo výměny příslušenství, počkejte, dokud se nezastaví všechny pohyblivé části, a nechte přístroj vychladnout.
- Vyměňte opotřebované nebo poškozené díly. Používejte výhradně originální náhradní díly a příslušenství. Při použití cizích dílů dojde k okamžité ztrátě nároku na záruku.
- Přístroj pravidelně kontrolujte a udržujte. Přístroj nechte opravit pouze ve smluvní dílně.
- Přístroj uchovávejte mimo dosah dětí.

### Zbytková nebezpečí

I když tento přístroj používáte správně, existují vždy zbytková rizika. V souvislosti s konstrukčním návrhem a provedením tohoto

přístroje mohou vzniknout níže uvedená nebezpečí:

- zranění očí, nebude-li nošena žádná vhodná ochrana očí.
- poškození sluchu, pokud není použita žádná vhodná ochrana sluchu.
- ohrožení zdraví vyplývající z vibrací rukou a paží, pokud se přístroj používá delší dobu nebo není řádně veden a udržován.
- pořezání

**▲ VAROVÁNÍ!** Nebezpečí z elektromagnetických polí, která jsou generována během provozu přístroje. Pole může za určitých okolností ovlivňovat aktivní nebo pasivní lékařské implantáty. K omezení nebezpečí vážných nebo smrtelných zranění, doporučujeme osobám s lékařskými implantáty konzultovat svého lékaře a výrobce lékařského implantátu, než budou zařízení obsluhovat.

### Příprava

**▲ VAROVÁNÍ!** Nebezpečí zranění v důsledku neúmyslného spuštění přístroje. Akumulátor vložte do přístroje až tehdy, když je přístroj zcela připraven k použití.

## Ovládací části

Před prvním uvedením přístroje do provozu se seznámte s ovládacími částmi.

- **blokace zapnutí (1)**
  - Zablokuje zapínač/vypínač proti nechtěnému ovládní.
  - Odblokování: Stiskněte
- **zapínač/vypínač (3)**
  - Zapnutí: Stiskněte
  - Vypnutí: Pustte
- **šroub rukojeti (Obr. D.1)**  
Šroubem rukojeti (5) se odblokuje/zablokuje přestavení úhlu přidavného držadla (19).
- **šroubové pouzdro (Obr. D.2)**  
Šroubovým pouzdrům (8) se odblokuje/zablokuje přestavení délky teleskopické trubky (9).
- **aretace, hlava motoru (Obr. D.3)**  
Aretací (10) se odblokuje/zablokuje přestavení polohy hlavy motoru (17).
- **aretační tlačítko, úhel sklonu (Obr. D.4)**  
Aretovacím knoflíkem (11) se odblokuje/zablokuje přestavení úhlu teleskopické trubky (9).

## Montáž

**▲ VAROVÁNÍ!** Nebezpečí zranění v důsledku neúmyslného spuštění přístroje. Vložte akumulátor do přístroje až tehdy, až když je přístroj úplně připraven k použití.

### Montáž teleskopické trubky

**▲ UPOZORNĚNÍ!** Po zasunutí do sebe se oba díly teleskopické trubky nesmí opět rozebírat.

### Postup (Obr. A)

1. Zastrčte teleskopickou vodící násadu (7) do teleskopické trubky (9) až na doraz. Je možná pouze jedna poloha.
2. Připevněte oba díly pomocí šroubového pouzdra (8).

### Montáž ochranného krytu

**OZNÁMENÍ!** Při nasazení ochranného krytu dbejte na správnou polohu.

### Potřebné nástroje a pomocné prostředky

- Nástrčný klíč Torx (20)
- 2x Šroub Torx (24)

## Postup (Obr. B)

1. Ochranný kryt (12) mírně ohněte a nasuňte přes nos na hlavě motoru (17), viz Obr. B.1.
2. Nasaďte ochranný kryt zcela na hlavu motoru, viz Obr. B.2.
3. Ochranný kryt upevněte oběma šrouby (Obr. B.3).

## Montáž přidavného držadla

### Postup

1. Povolte a odstraňte předmontovaný šroub rukojeti (5) přidavného držadla (19).
2. Posuňte přidavné držadlo (19) přes upnutí (6). Upnutí náhradní cívky se strunou (18) přítom ukazuje směrem nahoru.
3. Prostrčte šroub rukojeti (5) průchozím otvorem upnutí (6) přidavného držadla.
4. Přidavné držadlo (19) pevně přišroubujte šroubem rukojeti (5).

## Nastavení na přístroji

### Přestavení přidavného držadla

Přidavné držadlo (19) lze uvést do různých poloh. Nastavte přidavné držadlo tak, aby se pouzdro cívky (15) v pracovní poloze mírně naklonilo dopředu (viz *Sečení trávy*, str. 66).

### Postup (Obr. D.1)

1. Povolte šroub rukojeti (5).
2. Nastavte přidavné držadlo (19) do požadované polohy. Integrované západkové stupně zabrání nechtěnému přestavení rukojeti.
3. Šroub rukojeti (5) opět pevně utáhněte.

### Přizpůsobení výšky pomocí teleskopické trubky

Pomocí teleskopické trubky (9) lze nastavit přístroj podle individuální velikosti.

### Postup (Obr. D.2)

1. Povolte šroubové pouzdro (8).
2. Teleskopickou trubku (9) nastavte na požadovanou délku.
3. Objímku se závitem (8) opět pevně našroubujte.

### Nastavení polohy hlavy motoru

**▲ VAROVÁNÍ!** Nebezpečí zranění! Ochranný kryt nesmí být orientován směrem od uživatele. Když přístroj používáte jako vyžinač trávy v polohách úhlu rezu 0°, nechte hlavu motoru v poloze 1 – 4.

Polohu hlavy motoru (17) lze otočit o 180°.

**Postup (Obr. D.3)**

1. K povolení blokování stiskněte aretaci (10).
2. Otáčejte hlavou motoru (17), dokud nezavazne v požadované poloze. Než budete moci přístroj bezpečně používat, musí aretace (10) opět zaskočit.

**Nastavení úhlu řezu**

Při změněném řezném úhlu můžete zastříhovat také na nepřístupných místech, např. pod lavičkami či výčnělky.

**Postup (Obr. D.4)**

1. Pro změnu úhlu sklonu stiskněte aretovací knoflík (11).
2. Nakloňte teleskopickou trubku (9), dokud se nedosáhne požadovaná poloha.

Možných je těchto 5 nastavení:

| Pozice | úhel sklonu |
|--------|-------------|
| 1      | 15°         |
| 2      | 30°         |
| 3      | 45°         |
| 4      | 60°         |
| 5      | 75°         |

**Funkce jako zastříhovač trávy (Obr. D.3/D.4)**

- Pozice úhlu řezu 1 – 4
- Poloha hlavy motoru 0°

**Funkce jako zastříhovač okrajů trávy (Obr. D.3/D.4)**

- Pozice úhlu řezu 5
- Poloha hlavy motoru 180°

**Funkce jako zastříhovač trávy s vozíkem s vyžinačem**

- Pozice úhlu řezu 1 – 3
- Poloha hlavy motoru 0°

**Nastavení distančního třmenu**

Distanční třmen (ochrana květin) udržuje rostliny a stonky v bezpečné vzdálenosti od řezacího zařízení.

**Postup (Obr. D.5)**

1. Sklopte distanční třmen (16) dolů.
2. Vyklapte distanční třmen (16) (parkovací poloha) nahoru, když není potřebný.

**Prodloužení žací struny**

Přístroj je vybaven *plně automatickým dodatečným vedením struny*. Struna se prodlouží automaticky při každém zapnutí. Aby automatika prodloužování struny fungovala správně,

musí se cívka se strunou (13) před novým zapnutím přístroje zastavit. struna na začátku delší než záběr žací struny, ji zastříhovač struny (29) na správnou délku.

**Postup (Obr. C)**

1. Pravidelně kontrolujte, zda není poškozená a má odpovídající řeznou délku podle zastříhovače struny.
2. **Pokud nejsou vidět žádné konce struny:**  
Vyměňte cívku se strunou (viz *Údržba, str. 67*).
3. **Ruční nastavení délky struny:**  
Vyjměte akumulátor (31) z přístroje! Zatáhněte lehce za konec struny a příp. několikrát stiskněte aretační tlačítko (28), až konce struny budou mírně přechýlat přes zastříhovač struny (29).

**Kontrola stavu nabití akumulátoru**

| LED | Význam |
|-----|--------|
|-----|--------|

červený, oranžový, zelený

akumulátor je nabitý

červený, oranžový

akumulátor je částečně nabitý

červený

akumulátor je nutné dobít

1. Stiskněte tlačítko (33) vedle ukazatele stavu nabití (32) na akumulátoru (31). LED ukazatele stavu nabití indikují stav nabití akumulátoru.
2. Nabijte akumulátor (31), když svítí pouze červená LED ukazatele stavu nabití (32).

**Nabití akumulátoru**

Viz také návod k obsluze nabíječky.

**Upozornění**

- Nechte zahřátý akumulátor před nabíjením vychladnout.
- Akumulátor nevystavujte po delší dobu silnému slunečnímu záření a nepokládejte jej na topná tělesa (max. 50 °C).

**Nabití akumulátoru**

1. Vyjměte akumulátor (31) z přístroje:
2. Zasuňte akumulátor (31) do nabíjecí prohloubeniny v nabíječce akumulátoru (34).
3. Zastrčte nabíječku akumulátoru (34) do zásuvky.
4. Po úspěšném dokončení nabíjení odpojte nabíječku akumulátoru (34) od sítě.
5. Vytáhněte akumulátor (31) z nabíječky akumulátoru (34).

## Kontroly LED na nabíječe (34)

| zelený  | červený | Význam  |
|---------|---------|---|
| svítí   | —       | <ul style="list-style-type: none"> <li>Akumulátor je zcela nabitý</li> <li>připravena (akumulátor není vložen)</li> </ul> |
| —       | svítí   | Akumulátor se nabíjí  |
| —       | blikají | Akumulátor přehřátý   |
| blikají | blikají | Akumulátor je vadný   |

## Provoz

### Práce s přístrojem

**▲ VAROVÁNÍ!** Nebezpečí zranění! Dodržujte následující pokyny.

- Nesečte vlhkou ani mokrou travu.
- Před spuštěním přístroje se ujistěte, že řezací zařízení nedojde do kontaktu s kameny, sutí nebo jinými cizími tělesy.
- Než se přiblížíte k sečené trávě, zapněte přístroj.
- Zabraňte přílišnému zatížení přístroje během práce.
- Zabraňte kontaktu s pevnými překážkami (kameny, zdiva, latkové ploty, atd). Nylonová struna cívky se strunou by se rychle opotřebovala.
- Zamezte použití přístroje při špatném počasí, zejména při nebezpečí blesku!
- Zapínač/vypínač se nesmí zaaretovat. Po puštění spínače musí vypnout motor.

### Sečení trávy

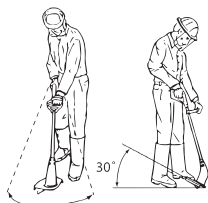

- Sečte travu vychylováním zařízení doprava a doleva.
- Sečte pomalu a při sečení udržujte přístroj nakloněný asi o 30° dopředu.
- Dlouhou travu sečte po vrstvách, odshora dolů.

### Zastříhování okrajů trávníku

Při zastříhávání okrajů trávníku vedte přístroj pomalu podél okrajů trávníku.

#### Nastavení (Obr. D.3/D.4/D.5)

- Poloha hlavy motoru: 180°
- Pozice úhlu řezu: 5
- Distanční třmen v parkovací poloze

**Dbejte na to, abyste při práci byli chráněni před žacími zařízeními ochranným krytem (12).**

### Práce s vozíkem se zastříhovačem

Vyžinač trávy lze zavaknout do vozíku se zastříhovačem (22) a lze jej použít jako městskou sekačku na travu s 2stupňovým axiálním nastavením výšky sečení.

#### Upozornění

- ▲ VAROVÁNÍ!** Nebezpečí poškození! Při použití akumulátoru Smart PAPS 208 nebo PAPS 2012 se přístroj může naklopit. Tyto akumulátory vždy odstraňte přímo po vypnutí.
- Při použití akumulátoru Smart PAPS 208 nebo PAPS 2012 se smí pracovat pouze v poloze úhlu řezu 1.

#### Montáž vyžinače trávy na vozík se zastříhovačem (Obr. E)

- Nasadte hlavu motoru (17) do vedení (21) na vozíku se zastříhovačem.
- Zatlačte vyžinač trávy šikmo dozadu. Ochranný kryt (12) zaskočí do aretace na vozíku se zastříhovačem (23).

#### Odmontování vyžinače trávy z vozíku se zastříhovačem

- K sejmutí vyžinače trávy z vozíku se zastříhovačem (22) stiskněte aretaci vozíku se zastříhovačem (23).
- Nakloňte vyžinač trávy šikmo a sejměte jej.

#### Nastavení výšky sečení na vozíku se zastříhovačem

##### Podmínky

- Akumulátor je vyjmutý
- Vyžinač trávy je odmontovaný

##### Postup (Obr. F)

- Otočte vozík se zastříhovačem (22) tak, aby byly obě nápravy přístupné.
- Vytáhněte nápravy zpět a umístěte je na obou stranách do stejného zářezu (výška zářezu a = 35 mm, b = 55 mm). Pro dosa-

žení rovnoměrné výšky řezu musí být obě nápravy ve stejném zářezu.

- Namontujte vyžinač trávy na vozík se zastřihovačem.

## Vložení a vyjmutí akumulátoru

**▲ VAROVÁNÍ!** Nebezpečí zranění v důsledku neúmyslného spuštění přístroje. Akumulátor vložte do přístroje až tehdy, když je přístroj zcela připraven k použití.

**OZNÁMENÍ!** Nebezpečí poškození! Nesprávný akumulátor může poškodit přístroj a akumulátor.

### Vložení akumulátoru

- Zasuňte akumulátor (31) podél vodicí lišty do držáku akumulátoru (4). Akumulátor se slyšitelně zablokuje.

### Vyjmutí akumulátoru

- Stiskněte a podržte odblokování akumulátoru (30) na akumulátoru (31).
- Vytáhněte akumulátor z držáku akumulátoru (4).

## Zapnutí a vypnutí

**▲ VAROVÁNÍ!** Nebezpečí zranění v důsledku neúmyslného spuštění nepřetržitého chodu přístroje. Před vložením akumulátorů do přístroje ověřte, že tlačítko napájení (3) funguje správně a po uvolnění se vrátí do polohy vypnuto.

**▲ UPOZORNĚNÍ!** Dbejte na bezpečný postoj a přístroj držte pevně oběma rukama v dostatečné vzdálenosti od svého těla. Před zapnutím přístroje dbejte na to, aby nedošlo ke kontaktu přístroje s jinými předměty.

**▲ VAROVÁNÍ!** Nebezpečí poranění při dodatečném otáčení řezacího zařízení. Nechte řezací zařízení zcela zastavit. Ruce a nohy udržujte v bezpečné vzdálenosti!

### Zapnutí

- Vložte akumulátor (31) do přístroje.
- Stiskněte blokaci zapnutí (1).
- Stiskněte a podržte stisknutý zapínač/vypínač (3).
- Blokaci zapnutí (1) pusťte.

### Vypnutí

- Zapínač/vypínač (3) pusťte.
- Vyjměte akumulátor (31) z přístroje, když jej ponecháváte bez dozoru nebo po dokončení práce.

## Přeprava

Upozornění k přepravě přístroje:

- Přístroj vypněte a vyjměte akumulátor. Ujistěte se, zda se všechny pohyblivé díly zcela zastavily.
- Přístroj vždy přenášejte oběma rukama, držením jednou rukou za rukojeť (2) a druhou rukou za přídatné držadlo (19).

## Čištění, údržba a skladování

**▲ VAROVÁNÍ!** Nebezpečí zranění v důsledku neúmyslného spuštění přístroje. Chraňte se při údržbě a čištění. Vypněte přístroj a vyjměte akumulátor (31).

Opravné a údržbářské práce, které nejsou popsány v tomto návodu k obsluze, přenechte našemu servisnímu centru. Používejte pouze originální náhradní díly.

### Čištění

**▲ VAROVÁNÍ!** Nebezpečí úrazu elektrickým proudem! Nikdy přístroj neostříkujte vodou. **OZNÁMENÍ!** Nebezpečí poškození. Chemické látky mohou poškodit plastové části přístroje. Nepoužívejte čisticí prostředky ani rozpouštědla.

- Udržujte větrací otvory, kryt motoru a rukojeťi zařízení v čistotě. Použijte za tím účelem vlhký hadřík nebo kartáč.

**▲ VAROVÁNÍ!** Nebezpečí zranění pohyblivými nebezpečnými díly! Dávejte pozor na odstříhávač struny. Tento může způsobit vážné řezné rány.

- Po každém sečení očistěte ochranný kryt a řezací zařízení od trávy a zeminy.

## Údržba

### Výměna cívky se strunou (Obr. C)

Správný směr navíjení cívky se strunou (13) je uveden v pouzdře cívky (15) a na cívce se strunou. Šipky na víku pouzdra cívky (26) udávají směr otáčení motoru.

### Postup

- Vyjměte akumulátor (31) z přístroje.
- Otevřete pouzdro cívky (15) současným stisknutím obou odblokování (27) na pouzdře cívky.
- Sejměte víko pouzdra cívky (26) a vyjměte starou cívku se strunou (13).

- Vytlačte nové cívky se strunou ze šterbi-ny (25) cívky se strunou.
- Vložte novou cívku se strunou (13) do pouzdra cívky (15). Strana cívky se strunou, na které je šipkami vyznačen směr chodu, musí být po nasazení viditelná.
- Proveďte skrz navzájem protilehlá oka výstupu struny (14).
- Opět nasadte víko pouzdra cívky (26) na pouzdro cívky (15). Dbejte na to, aby od- blokování (27) na víku přesně zapadla do drážek na pouzdru cívky. Tyto poté citel- ně zacvaknou.
- Zatáhněte za konec struny a opakovaně stiskněte aretační tlačítko (28), dokud ne- budou přechýlávat cca 1 cm přes zastřího- vač struny (29).
- Zkontrolujte zastříhovač struny.

Přístroj v žádném případě nepoužívejte bez zastříhovače struny nebo s vadným zastřího- vačem struny. Pokud je zastříhovač struny poškozen, kontaktujte servisní středisko.

#### Navinutí náhradní struny

- Proveďte konec náhradní struny otvorem (14) cívky se strunou (13).
- Navíňte strunu ve směru navíjení cívky se strunou. Dbejte přitom na šipky na horní straně cívky se strunou (13).

#### Skladování

Přístroj vždy skladujte:

- čistý
- suchý
- chráněný před prachem
- mimo dosah dětí

Skladovací teplota akumulátoru a přístroje je mezi 15 – 25 °C. Během skladování zabraňte extrémnímu chladu nebo teplu, aby nedošlo ke ztrátě výkonu akumulátoru.

Před delším uskladněním (např. zazimování) vyjměte akumulátor z přístroje (dodržujte sa- mostatný návod k obsluze pro akumulátor a nabíječku).

Nepokládejte přístroj na ochranný kryt. Nej- lépe jej zavěste za horní rukojeť, aby se ochranný kryt nedotýkal jiných předmětů. Hrozí riziko, že dojde k deformaci ochranné- ho krytu, a tím ke změně rozměrů a bezpeč- nostních vlastností.

## Likvidace/ochrana životního prostředí

Vyjměte akumulátor z přístroje a přístroj, akumulátor, příslušenství a obal odevzdejte k ekologické recyklaci.



Elektrická zařízení nepatří do domá- cího odpadu.

Symbol přeškrtnuté popelnice na kolečkách znamená, že tento výrobek nesmí být po skončení své životnosti likvidován jako netří- děný komunální odpad.

#### Směrnice 2012/19/EU o odpadních elek- trických a elektronických zařízeních (OEEZ):

Spotřebitelé jsou ze zákona povinni recyklo- vat elektrická a elektronická zařízení na konci jejich životnosti způsobem šetrným k život- nímu prostředí. Tímto způsobem je zajištěna recyklace šetrná k životnímu prostředí a šet- řící zdroje.

V závislosti na tom, jak je vše implementová- no ve vnitrostátním právu, máte následující možnosti:

- vrátit v prodejně,
- odevzdat na oficiálním sběrném místě,
- zaslat zpět výrobci/distributorovi.

Tento stav se netýká příslušenství starých přístrojů a pomocných prostředků bez elek- trických součástí.

#### Akumulátory zlikvidujte ekologickým způsobem



Akumulátor neodhazujte do domov- ního odpadu ani do ohně (nebezpečí exploze) či do vody. Poškozené akumulátory mohou při úniku jedova- tých výparů či kapalin poškodit život- ní prostředí a zdraví osob.

Jste povinni zlikvidovat vadné nebo vyslouži- lé akumulátory ekologickým způsobem.

- Akumulátory neotevírejte a vyhýbejte se mechanickému poškození. Hrozí nebez- pečí zkratu, přičemž se mohou uvolňovat výpary dráždivé dýchací cesty.
- Z bezpečnostních důvodů je třeba aku- mulátory před likvidací vybit.
- Póly přelepte lepicí páskou, aby nedošlo ke zkratu.
- Akumulátory zlikvidujte přes obchod nebo sběrné místo.

- **Poškozené akumulátory**  
S akumulátory poškozenými zvenčí zacházejte obzvláště opatrně!
  - Poškozených akumulátorů se nedotýkejte holými rukama.
  - Pokud póly nemůžete přelepit lepicí páskou, vložte akumulátory jednotlivě do plastového sáčku.
- Poškozené akumulátory vložte jednotlivě do nehořlavé, uzavíratelné nádoby, kterou lze ještě naplnit pískem.
- Poškozené akumulátory odevzdejte do sběrného místa s odborným personálem.

## Hledání chyby

Následující tabulka Vám pomůže odstranit malé poruchy:

| Problém                      | Možná příčina                                      | Odstranění chyby  |
|------------------------------|--|---|
| Přístroj se nespustí         | Akumulátor (31) je vybitý                          | Nabijte akumulátor (viz samostatný návod k obsluze akumulátoru a nabíječky)   |
|                              | Akumulátor (31) není vložen                        | <i>Vložení akumulátoru, str. 67</i>   |
|                              | Zapínač/vypínač (3) je vadný<br>Vadný motor        | Obratě se na servisní středisko.  |
| Přístroj pracuje přerušovaně | Vnitřní uvolněný kontakt                           | Obratě se na servisní středisko.  |
|                              | Zapínač/vypínač (3) je vadný                       |   |
| Silné vibrace, silné ruchy   | Řezací zařízení je znečištěno                      | Vyčistěte řezací zařízení (viz <i>Čištění, údržba a skladování, str. 67</i> )   |
|                              | Vadný motor  | Obratě se na servisní středisko.  |
| Špatné výsledky řezání       | V cívce se strunou (13) není dostatek řezné struny | <i>Prodloužení žací struny, str. 65</i><br><i>Údržba, str. 67</i>   |
|                              | Řezná struna není vedena z pouzdra cívky (15)      | Sejměte kryt cívky (26) z pouzdra cívky a provlékněte řeznou strunu očkem vývodu struny (14) ven, kryt cívky opět zavřete |
|                              | Řezací zařízení je znečištěno                      | Vyčistěte řezací zařízení (viz <i>Čištění, údržba a skladování, str. 67</i> )   |
|                              | Nízký výkon akumulátoru                            | Nabijte akumulátor (viz samostatný návod k obsluze akumulátoru a nabíječky)   |

## Servis

### Záruka

Vážení zákazníci,

na tento výrobek získáváte záruku 3 let od data zakoupení. V případě závad na tomto výrobku máte nárok na zákonná práva vůči prodejci tohoto výrobku. Tato zákonná práva nejsou omezena níže uvedenou zárukou.

### Záruční podmínky

Záruční doba začíná datem nákupu. Dobře uschovejte originální pokladní doklad. Tento doklad je potřebný jako doklad o koupi. Dojde-li k vadě materiálu nebo výrobní vadě během tří let od data nákupu tohoto výrobku, opravíme nebo vyměníme Vám výrobek podle našeho uvážení zdarma. Toto záruční plnění vyžaduje, aby vadný výrobek a doklad o koupi (pokladní doklad) byly předloženy

ny během tříleté lhůty a bylo stručně písemně popsáno, o jakou závadu se jedná a kdy k ní došlo.

Pokud je vada kryta naší zárukou, obdržíte zpět opravený nebo nový výrobek. S opravou nebo výměnou výrobku nezačne plynout nová záruční doba.

### Záruční doba a zákonné nároky z vad

Záruční doba se záručním plnění neprodlouží. To platí také pro vyměněné a opravené díly. Jakákoli poškození nebo vady, které se již v době nákupu vyskytly, je nutné nahlásit ihned po vybalení. Opravy provedené po uplynutí záruční doby jsou za poplatek.

### Rozsah záruky

Výrobek byl pečlivě vyroben podle přísných směrnic pro jakost a před dodáním pečlivě zkontrolován.

Záruční plnění platí pro vady materiálu nebo výrobní vady. Tato záruka se nevztahuje na díly výrobku, které jsou vystaveny běžnému opotřebení, a lze je proto považovat za opotřebitelné součásti (např. cívka se strunou) nebo za poškození křehkých částí.

Tato záruka zaniká, pokud je výrobek poškozen, nesprávně používán nebo není udržován. Pro správné používání výrobku se musí přesně dodržovat všechny pokyny uvedené v návodu k obsluze. Je nutné se bezpodmínečně vyvarovat použití a jednání, které nejsou v tomto návodu k obsluze doporučovány nebo před nimiž se varuje.

Výrobek je určen pouze pro soukromé použití a není určen ke komerčnímu používání. Záruka zaniká v případě hrubého a nesprávného zacházení, použití násilí a zásahů, které nebyly provedeny naší autorizovanou servisní pobočkou.

### Vyřízení v záručním případě

V zájmu rychlého zpracování Vašeho požadavku postupujte podle následujících pokynů:

- Pro všechny dotazy si připravte doklad o koupi a číslo položky (např. IAN 494208\_2504) jako doklad o nákupu.
- Číslo položky naleznete na typovém štítku na výrobku, na rytině na výrobku, na titulní straně návodu k obsluze (vlevo dole) nebo na nálepce na zadní nebo spodní straně výrobku.
- Pokud se vyskytnou funkční chyby nebo jiné závady, nejprve kontaktujte níže uvedené servisní středisko **telefonicky** nebo použijte náš **kontaktní formulář**, který

najdete na stránkách *parkside-diy.com* v kategorii **Servis**.

- Po konzultaci s naším servisním střediskem můžete bezplatně zaslat vadný výrobek na adresu služby, kterou jste obdrželi, s příloženým dokladem o koupi (účtenkou), s uvedením povahy vady a kdy k ní došlo. K zamezení problémů s přijetím a dalším nákladům je bezpodmínečně nutné používat pouze adresu, která Vám byla oznámena. Ujistěte se, že zásilka není zasláná nevyplaceně, není objemným zbožím, expresem nebo jiným speciálním nákladem. Zašlete výrobek včetně veškerého příslušenství dodaného při nákupu a zajistěte, aby přepravní obal byl dostatečně bezpečný.



Na stránkách *parkside-diy.com* můžete nahlížet do těchto a mnoha dalších příruček a stahovat je. S tímto QR kódem se dostanete přímo na *parkside-diy.com*. Vyberte svou zemi a vyhledejte pomocí vyhledávací masky návody k obsluze. Zadáním čísla položky (IAN) 494208\_2504 můžete otevřít svůj návod k obsluze.

### Oprávérenská služba

Pro opravy, **kteře nepodléhají záruce**, se obraťte na servisní středisko. Tam Vám rádi poskytneme odhad nákladů.

- Můžeme přijímat pouze přístroje, které byly při zaslání dostatečně zabaleny a ofrankovány.  
**Upozornění:** Zašlete Váš přístroj vyčištěný a s odkazem na závadu na adresu uvedenou v servisním středisku.
- Nepřijmou se přístroje zasláné neoprávněně, přístroje zasílané jako objemné zboží nebo expres zasláné přístroje nebo přístroje odeslané jinou speciální dopravou.

- Vaše odeslané vadné přístroje zlikvidujeme bezplatně.

## Service-Center



**Servis Česko**  
Tel.: 8000 23611  
Kontaktní formulář na  
[parksides-diy.com](http://parksides-diy.com)  
IAN 494208\_2504

## Dovozce

Upozorňujeme, že následující adresa není servisní adresou. Nejprve kontaktujte výše uvedené servisní středisko.

Grizzly Tools GmbH & Co. KG  
Stockstädter Str. 20  
63762 Großostheim  
NĚMECKO  
[www.grizzlytools.de](http://www.grizzlytools.de)

## Náhradní díly a příslušenství

**Náhradní díly a příslušenství jsou k dostání na webových stránkách**

**[www.grizzlytools.shop](http://www.grizzlytools.shop)**. Pokud máte problémy při objednání, kontaktujte nás prostřednictvím našeho online obchodu. V případě dalších dotazů se obraťte na: *Service-Center, str. 71*

| Poz. č. | Název                              | Obj. č.  |
|---------|------------------------------------|----------|
| 12+29   | ochranný kryt + zastříhovač struny | 91120375 |
| 13      | cívka se strunou                   | 91110665 |
| 19      | přídavné držadlo                   | 91120374 |
| 22      | vozík s vyžínačem                  | 91120376 |

## Překlad původního EU prohlášení o shodě

Výrobek: **Aku multivýžinač**

Model: **PAMT 20-Li A1**

Sériové číslo: 000001 – 067000

Výše popsaný předmět prohlášení je ve shodě s příslušnými harmonizačními právními předpisy Unie:

**2006/42/EC • 2014/30/EU • 2000/14/EC & 2005/88/EC • 2011/65/EU & (EU) 2015/863**  
**Výrobek s baterií Smart PAPS 204 A1/**  
**Smart PAPS 208 A1/Smart PAPS 2012 A1: 2014/53/EU**

Výše popsaný předmět prohlášení je ve shodě se směrnicí Evropského parlamentu a Rady 2011/65/EU ze dne 8. června 2011 o omezení používání některých nebezpečných látek v elektrických a elektronických zařízeních.

Pro zajištění shody byly použity následující harmonizované normy a národní normy a předpisy:

**EN 60335-1:2012/A15:2021 • EN 50636-2-91:2014**  
**EN IEC 55014-1:2021 • EN IEC 55014-2:2021**  
**EN IEC 63000:2018**

**Výrobek s baterií Smart PAPS 204 A1/Smart PAPS 208 A1/Smart PAPS 2012 A1:**  
**EN 301 489-1 V2.2.3:2019 • EN 301 489-17 V3.3.1:2024**  
**EN 300 328 V2.2.2:2019 • EN 50663:2017**

V souladu se směrnicí 2000/14/EC týkající se emisí hluku se potvrzuje následující:  
Hladina akustického výkonu ( $L_{WA}$ )

- změřená: 85,5 dB;
- zaručená: 96 dB

Použitý postup posuzování shody podle 2000/14/EC, příloha VI.

Oznámený subjekt: TÜV SÜD Industrie Service GmbH, Westendstrasse 199, 80686 München, NB 0036

Toto prohlášení o shodě vydal na vlastní odpovědnost výrobce:



Grizzly Tools GmbH & Co. KG  
Stockstädter Str. 20  
63762 Großostheim  
NĚMECKO  
27.10.2025

Christian Frank  
Zplnomocněný zástupce dokumentace

## Obsah

|  |            |
|--|------------|
| <b>Úvod.....</b>   | <b>73</b>  |
| Používanie na určený účel.....                             | 73         |
| Rozsah dodávky/Príslušenstvo.....                          | 74         |
| Prehľad.....   | 74         |
| Opis funkcie.....  | 74         |
| Technické údaje.....                                       | 74         |
| <b>Bezpečnostné pokyny.....</b>                            | <b>75</b>  |
| Význam bezpečnostných pokynov.....                         | 76         |
| Piktogramy a symboly.....                                  | 76         |
| Bezpečná prevádzka zarovnávačov<br>trávnika.....           | 77         |
| Zostatkové riziká.....                                     | 80         |
| <b>Príprava.....</b>                                       | <b>81</b>  |
| Ovládacie prvky.....                                       | 81         |
| Montáž.....  | 81         |
| Nastavenia na prístroji.....                               | 81         |
| Kontrola stavu nabitia akumulátora.....                    | 82         |
| Nabíjanie akumulátora.....                                 | 82         |
| <b>Prevádzka.....</b>                                      | <b>83</b>  |
| Práca s prístrojom.....                                    | 83         |
| Kosenie trávy.....   | 83         |
| Zastrihávanie okrajov trávniku.....                        | 83         |
| Práca so zariadením Trimmer Cart.....                      | 83         |
| Vloženie a vybratie akumulátora.....                       | 84         |
| Zapnutie a vypnutie.....                                   | 84         |
| <b>Preprava.....</b>                                       | <b>84</b>  |
| <b>Čistenie, údržba a skladovanie.....</b>                 | <b>84</b>  |
| Čistenie.....  | 84         |
| Údržba.....  | 85         |
| Skladovanie.....   | 85         |
| <b>Likvidácia/ochrana životného<br/>prostredia.....</b>    | <b>85</b>  |
| Akumulátory zlikvidujte ekologicky.....                    | 86         |
| <b>Vyhľadávanie chýb.....</b>                              | <b>86</b>  |
| <b>Servis.....</b>   | <b>87</b>  |
| Garancija.....   | 87         |
| Opravný servis.....  | 88         |
| Service-Center.....  | 88         |
| Importér.....  | 88         |
| <b>Náhradné diely a príslušenstvo.....</b>                 | <b>88</b>  |
| <b>Preklad originálneho vyhlásenia o zhode<br/>EÚ.....</b> | <b>89</b>  |
| <b>Rozložený pohľad.....</b>                               | <b>203</b> |

## Úvod

Srdečné blahoželanie ku kúpe vášho nového akumulátorového multizarovnávača (v nasledujúcej časti nazývanej prístroj alebo elektrické náradie).

Rozhodli ste sa tým pre vysoko kvalitný prístroj. Tento prístroj bol počas výroby skontrolovaný vzhľadom na kvalitu a podrobný výrobný kontrolu. Tým je zabezpečená funkčná schopnosť prístroja.



Návod na obsluhu je súčasťou tohto prístroja. Obsahuje dôležité pokyny pre bezpečnosť, používanie a likvidáciu. Starostlivo si prečítajte návod na obsluhu. Oboznámte sa s ovládacími dielmi a správnym používaním prístroja. Prístroj používajte iba ako je opísané a na uvedenej oblasti použitia. Návod na obsluhu si dobre uschovajte a pri odovzdávaní prístroja tretej osobe dodajte tiež všetky podklady.

### Používanie na určený účel

Prístroj je určený výlučne na nasledujúce používanie:

- Kosenie trávy v záhradách a pozdĺž okrajov záhonov.

Prístroj nepoužívajte na kosenie krovia alebo kríkov.

Je zakázané používať prístroj v daždi alebo vlhkom prostredí.

Prístroj je určený na používanie dospelými osobami. Mladiství starší ako 16 rokov môžu prístroj používať len pod dohľadom.

Každé iné používanie, ktoré nie je v tomto návode na obsluhu výslovne povolené, môže predstavovať vážne nebezpečenstvo pre používateľa a viesť k škodám na prístroji. Obsluhujúca osoba alebo používateľ je zodpovedný za zranenia iných ľudí alebo poškodenia ich majetku. Prístroj je určený na použitie pre domácich majstrov. Nie je koncipovaný na trvalé komerčné nasadenie. Pri komerčnom používaní záruka zaniká. Výrobca neručí za škody, ktoré vzniknú v dôsledku používania v rozpore s určením alebo nesprávnej obsluhy.

Prístroj je súčasťou série **X 20 V TEAM** a môže sa prevádzkovať s akumulátormi série **X 20 V TEAM**. Akumulátory série **X 20 V TEAM** sa smú nabíjať iba s nabíjačkami série **X 20 V TEAM**.

## Rozsah dodávky/Príslušenstvo

Vybalte prístroj a skontrolujte rozsah dodávky.

Obalový materiál riadne zlikvidujte.

- Akumulátorový multivýžinac
- Ochranný kryt
- prídavné držadlo
- 2x Cievka so strunou (1x predmontovaný)
- Kľúč Torx
- Zarovnávač Cart
- Preklad pôvodného návodu na použitie

**Akumulátor a nabíjačka nie sú súčasťou dodávky.**

### Prehľad

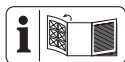

Obrázky prístroja nájdete na prednej a zadnej vyklápacej strane.

#### Obr A

- 1 Blokovanie zapnutia
  - 2 držadlo
  - 3 zapínač/vypínač
  - 4 držiak akumulátora
  - 5 Skrutka držadla
  - 6 uchytienie prídavného držadla
  - 7 Teleskopické vodiace držadlo
  - 8 Skrutkovacia objímka
  - 9 Teleskopická rúra
  - 10 Aretácia (Hlava motora)
  - 11 Aretačné tlačidlo (Uhol sklonu)
  - 12 Ochranný kryt
  - 13 Cievka so strunou
  - 14 Otvor pre strunu
  - 15 Puzdro cievky
  - 16 Dištančný oblúk (ochrana rastlín)
  - 17 Hlava motora
  - 18 Úchytka pre cievku s náhradnou strunou
  - 19 prídavné držadlo
  - 20 Kľúč Torx
  - 21 Vedenie (Zarovnávač Cart)
  - 22 Zarovnávač Cart
  - 23 Aretácia (Zarovnávač Cart)
- Obr B**
- 24 Skrutka Torx (Ochranný kryt)

#### Obr C

- 25 Štrbina (Cievka so strunou)
- 26 Kryt cievky
- 27 Odblokovanie (Puzdro cievky)
- 28 Aretačné tlačidlo (Puzdro cievky)
- 29 Odrezávač struny

#### Obr G

- 30 odblokovanie akumulátora
- 31 akumulátor
- 32 indikácia stavu nabitia
- 33 tlačidlo (indikácia stavu nabitia)
- 34 nabíjačka

### Opis funkcie

akumulátorový multizarovnávač trávnik má ako rezacie zariadenie systém jednotlivej struny s ploaautomatickým dodatočným nastavením.

Navyše je prístroj vybavený:

- prestaviteľnou hliníkovou teleskopickou rúrou
- výkyvnou/otočnou hlavou motora
- nastaviteľným prídavným držadlom
- ochranným krytom s odrezávačom struny
- dištančným oblúkom (ochrana rastlín)
- zarovnávačom Cart

V kombinácii so zarovnávačom Cart sa akumulátorový multizarovnávač môže použiť ako mestský zarovnávač trávnik.

Funkcia prvkov obsluhy je uvedená v nasledujúcich opisoch.

### Technické údaje

#### Akumulátorový multivýžinac

|   |                           |
|---|---------------------------|
| .....                                   | <b>PAMT 20-Li A1</b>      |
| Menovité napätie $U$ .....              | 20 V $\approx$            |
| Hmotnosť príslušenstvom .....           | $\approx$ 2 kg            |
| Voľnobežné otáčky $n_0$ .....           | 8000 min <sup>-1</sup>    |
| Okruh kosenia .....                     | $\varnothing$ 280 mm      |
| Cievka so strunou                       |                           |
| – Hrúbka struny .....                   | $\varnothing$ 1,6 mm      |
| – Dĺžka struny .....                    | 5 m                       |
| Hladina akustického tlaku ( $L_{pA}$ )  |                           |
| .....                                   | 74,5 dB; $K_{pA}=3$ dB    |
| Hladina akustického výkonu ( $L_{WA}$ ) |                           |
| – odmeraná .....                        | 85,5 dB; $K_{WA}=2,88$ dB |
| – zaručená .....                        | 96 dB                     |

**Vibrácie ( $a_H$ )**

- držadlo ..... 1,563 m/s<sup>2</sup>; K = 1,5 m/s<sup>2</sup>
- prídavné držadlo .. 1,419 m/s<sup>2</sup>; K = 1,5 m/s<sup>2</sup>
- akumulátor ..... Li-Ion
- Teplota ..... ≤ 50 °C
- Nabíjanie ..... 4 – 40 °C
- Prevádzka ..... 4 – 50 °C
- Skladovanie ..... 15 – 25 °C
- PARKSIDE Performance Smart akumulátor  
Smart PAPS 204 A1/Smart PAPS 208 A1/  
Smart PAPS 2012 A1
- frekvenčné pásmo ..... 2400–2483,5 MHz
- odovzdaná sila ..... ≤ 20 dBm

**Zarovnávač Cart**

- Hmotnosť ..... ≈ 3,3 kg
- Nastavenie výšky kosenia (2-stupňový)  
..... 35/55 mm

**Vibrácie ( $a_H$ )**

- držadlo ..... 1,331 m/s<sup>2</sup>; K = 1,5 m/s<sup>2</sup>
- prídavné držadlo .. 1,254 m/s<sup>2</sup>; K = 1,5 m/s<sup>2</sup>

**Upozornenia o hodnotách hluku a vibrácií**

Hodnoty hluku a vibrácií boli stanovené v súlade s normami a predpismi uvedenými vo vyhlásení o zhode.

**⚠ OPATRNE!** Poškodenie sluchu! Noste chrániče sluchu.

Uvedené celkové hodnoty vibrácií a uvedené hodnoty emisií hluku boli namerané podľa normovaného skúšobného postupu a môžu sa použiť na porovnanie jedného elektrického náradia s druhým. Uvedené celkové hodnoty vibrácií a uvedené hodnoty emisií hluku sa môžu použiť aj na predbežný odhad zaťaženia.

**⚠ VAROVANIE!** Emisie vibrácií a hluku sa môžu počas skutočného používania elektrického náradia odlišovať od uvedených hodnôt, v závislosti od druhu a spôsobu, akým sa elektrické náradie používa, a zvlášť od toho, aký druh obrobku sa obrába. Je nutné stanoviť bezpečnostné opatrenia na ochranu obsluhy, ktoré sú založené na odhade zaťaženia vibráciami počas skutočných podmienok používania. Pritom sa zohľadnia všetky podiely cyklu prevádzky (napríklad časy, keď je elektrické náradie vypnuté, a časy, keď je zapnuté, ale beží bez zaťaženia).

**X 20 V TEAM**

Prístroj je súčasťou série **X 20 V TEAM** a môže sa prevádzkovať s akumulátormi série **X 20 V TEAM**. Akumulátory série **X 20 V TEAM** sa smú nabíjať iba s nabíjačkami série **X 20 V TEAM**.

Odporúčame vám prevádzkovať tento prístroj výlučne s nasledujúcimi akumulátormi: PAP 20 B1, PAP 20 B3, Smart PAPS 204 A1, Smart PAPS 208 A1, Smart PAPS 2012 A1. Odporúčame vám nabíjať tieto akumulátory výlučne s nasledujúcimi nabíjačkami: PLG 20 A3, PLG 20 A4, PLG 20 C1, PLG 20 C2, PLG 20 C3, PDSLJ 20 A1, PDSLJ 20 B1, PDSLJ 20 B2, PLG 201 A1, Smart PLGS 2012 A1.

Technické údaje akumulátora a nabíjačky: Pozri samostatný návod.

## Bezpečnostné pokyny



**POZOR!** Pri používaní elektrického prístroja sa musia dodržiavať predpisy ochrany proti zásahu elektrickým prúdom a základné bezpečnostné predpisy prevencie pred úrazmi a predpisy požiarnej ochrany.

**⚠ VAROVANIE!** Poškodenia zdravia osôb a vecné škody v dôsledku neodbornej manipulácie s akumulátorom. Dodržiavajte bezpečnostné pokyny a pokyny k nabíjaniu a správne použitiu v návo-

de na obsluhu vášho akumulátora a nabíjačky série **X 20 V TEAM**. Podrobnejší opis k nabíjaniu a ďalšie informácie nájdete v samostatnom návode na obsluhu.

### Význam bezpečnostných pokynov

#### ▲ **NEBEZPEČENSTVO!**

Keď tento bezpečnostný pokyn nebudete dodržiavať, nastane úraz. Následkom je ťažké telesné poranenie alebo smrť.

▲ **VAROVANIE!** Keď tento bezpečnostný pokyn nebudete dodržiavať, môže nastať úraz. Následkom je možné telesné poranenie alebo smrť.

▲ **OPATRNE!** Keď tento bezpečnostný pokyn nebudete dodržiavať, nastane úraz. Následkom je možné ľahké alebo stredne ťažké telesné poranenie.

**UPOZORNENIE!** Keď tento bezpečnostný pokyn nebudete dodržiavať, nastane úraz. Následkom sú možné vecné škody.

## Piktogramy a symboly

### Piktogramy na prístroji



Prístroj je súčasťou série **X 20 V TEAM** a môže sa prevádzkovať s akumulátormi série **X 20 V TEAM**. Akumulátory série **X 20 V TEAM** sa smú nabíjať iba s nabíjačkami série **X 20 V TEAM**.



Pozor!



Prečítajte si návod na obsluhu



Nebezpečenstvo poranenia v dôsledku vymrštených dielov!



Okolo stojace osoby držte mimo prístroja



Nebezpečenstvo v dôsledku zásahu elektrickým prúdom!



Používanie nožov je zakázané.





Je zakázané používať prístroj v daždi alebo vlhkom prostredí.





Používajte chrániče sluchu/Používajte chrániče očí

 Pred údržbárskymi prácami odoberte akumulátor!

 Iné osoby nech sa nezdržujú v blízkosti. Mohli by byť poranené vymrštenými cudzími telesami.

 Po vypnutí rezacieho prístroja sa otáča nôž ešte niekoľko sekúnd. Ruky a nohy držte mimo dosahu.

 **Click in** *Montáž ochranného krytu, S. 81*

 280 mm Okruh kosenia

 Elektrické prístroje nepatria do domového odpadu.

 Zaručená hladina akustického výkonu  $L_{WA}$  v dB.

## Piktogram na zarovnávači Cart

 Pozor!

 Prečítajte si návod na obsluhu

 Ostrý rezací nástroj! Nohy a ruky držte mimo dosahu.

 Pozor! Dobež rezacieho nástroja

## Piktogramy v návode na obsluhu

 Pozor!

### Bezpečná prevádzka zarovnávačov trávnik

#### Všeobecné upozornenia

- Starostlivo si prečítajte návod na obsluhu. Oboznámte sa s ovládacími dielmi a správnym používaním prístroja.
- Tento prístroj nie je určený na používanie deťmi, osobami s obmedzenými telesnými, sensorickými či duševnými schopnosťami alebo nedostatočnými skúsenosťami a vedomosťami, prípadne osobami, ktoré nie sú oboznámené s pokynmi. Deti majú byť pod dohľadom, aby sa zabezpečilo, že sa nebudú hrať s prístrojom. Čistenie a údržbu nesmú deti vykonávať.

- Miestne predpisy môžu stanoviť pre používateľa obmedzenie veku.
- Prístroj nepoužívajte v polohách vyšších ako 2000 m.
- Pamätajte na to, že používateľ je zodpovedný voči iným osobám alebo ich majetku za úrazy a ohrozenia.
- Dodržiavajte opatrenia na ochranu proti hluku a miestne predpisy.
- Nikdy nepoužívajte prístroj, keď sú v blízkosti ľudia, zvlášť deti, alebo zvieratá.

### Príprava

- Nikdy nepoužívajte prístroj s poškodenými alebo chýbajúcimi ochrannými zariadeniami alebo ochrannými krytmi.
- Pred použitím prístroj vždy vizuálne skontrolujte, či nie sú poškodené alebo nesprávne umiestnené ochranné zariadenia alebo kryty a či sú k dispozícii.
- Pred uvedením stroja do prevádzky a po akomkoľvek náraze skontrolujte prístroj vzhľadom na zna-

ky opotrebovania alebo poškodenia a nechajte vykonať potrebné opravy.

### Prevádzka

- Počas celého obdobia používania stroja noste ochranu očí, dlhé nohavice a pevnú obuv.
- Pracujte opatrne, dávajte pozor na to, čo robíte, a pri práci s prístrojom postupujte s rozvahou. Nepoužívajte prístroj, keď pociťujete únavu alebo ste pod vplyvom drog, alkoholu alebo liekov.
- Pracujte len pri dennom svetle alebo pri dobrom umelom osvetlení.
- Nepoužívajte prístroj pri zlom počasí, hlavne v prípade ohrozenia bleskom.
- Zabráňte prevádzke prístroja pri mokrej tráve.
- Nepracujte na nadmerne strmých svahoch.
- Majte ruky a nohy vždy vzdialené od rezacieho nástroja, predovšetkým keď zapínate motor.
- Výstraha! Nedotýkajte sa pohyblivých nebezpečných dielov, ak nebola vybratá batéria a úplne sa

nezastavili pohyblivé nebezpečné diely.

- Nikdy nenahrádzajte nekovový rezací nástroj kovovým rezacím nástrojom.
- Nedržte telo v neprirodzenej polohe. Dbajte na bezpečný postoj, aby ste vždy mohli udržiavať rovnováhu pri prácach na svahoch.
- Chodte pomaly. Nebežte so zariadením v ruke.
- Pripojovací a predlžovací kábel držte mimo pohyblivých nebezpečných dielov, aby sa zabránilo poškodeniu káblov, v dôsledku čoho by mohlo dôjsť ku kontaktu **so živými dielmi**.
- Vetracie otvory udržiavajte bez cudzích telies.
- Prístroj vypnite a vyberte akumulátor. Uistite sa, či sa úplne zastavili všetky pohyblivé diely
  - vždy, keď opustíte prístroj,
  - pred uvoľnením alebo odstránením blokování,
  - predtým než prístroj skontrolujete, vyčistíte
- alebo budete na ňom vykonávať práce.
- Po kontakte s cudzím telesom,
- vždy, keď prístroj začne nezvyčajne vibrovať.
- V prípade, že prístroj začne neobyčajne silne vibrovať, je potrebná okamžitá kontrola, vyberte akumulátor a:
  - prekontrolujte, či sa niektoré diely neuvolnili, a pevne ich utiahnite,
  - vyhládajte poškodenia,
  - vymeňte poškodené diely. Obráťte sa na servisné centrum.
- **Prístroj v prípade nehody alebo poruchy počas prevádzky okamžite vypnite. Poraneného človeka riadne ošetríte alebo vyhládajte lekársku pomoc.** Pred odstraňovaním porúch si prečítajte kapitolu „Vyhľadávanie porúch“ alebo sa obráťte na naše servisné stredisko.
- **Používajte len príslušenstvo, ktoré odporúča spoločnosť PARKSIDE.** Nevhodné

príslušenstvo môže spôsobiť úraz elektrickým prúdom alebo požiar.

### **Čistenie, údržba a skladovanie**

- Vypnite pohon a vyberte akumulátor. Počkajte do zastavenia všetkých pohyblivých dielov a nechajte prístroj vychladnúť, ak ste ho zastavili kvôli údržbe, oprave, skladovaniu alebo výmene dielu príslušenstva.
- Z bezpečnostných dôvodov vymeňte všetky opotrebované alebo poškodené diely. Používajte výhradne originálne náhradné diely a originálne príslušenstvo. Pri použití iných dielov sa okamžite stráca nárok na záručné plnenie.
- Stroj pravidelne kontrolujte a vykonajte na ňom údržbu. Stroj nechajte opraviť iba v zmluvnej dielni.
- Prístroj uschovajte mimo dosahu detí.

### **Zostatkové riziká**

Aj keď tento prístroj obsluhujete podľa predpisov, vždy zostávajú zvyškové

riziká. V súvislosti s konštrukciou a vyhotovením tohto prístroja môžu vzniknúť nasledujúce nebezpečenstvá:

- Poškodenia očí, ak sa nenosí vhodná ochrana očí.
- Poškodenia sluchu, ak sa nenosí vhodná ochrana sluchu.
- Poškodenia zdravia, ktoré sú spôsobené vibráciami na rameno-ruku, ak sa prístroj používa dlhší čas alebo sa riadne nepoužíva a nevykonáva sa na ňom riadna údržba.
- Rezné poranenia

**▲ VAROVANIE!** V dôsledku elektromagnetického poľa sa vytvorí nebezpečenstvo, zatiaľ čo je prístroj v prevádzke. Toto pole môže za určitých okolností ovplyvniť aktívne alebo pasívne lekárske implantáty. Aby sa znížilo nebezpečenstvo ťažkých alebo smrteľných zranení, odporúčame osobám s lekáskymi implantátmi, aby sa skôr než začnú prístroj obsluhovať, poradili so svojím lekárom a výrobcom lekárskeho implantátu.

## Príprava

**▲ VAROVANIE!** Nebezpečenstvo poranenia v dôsledku neúmyselne spusteného prístroja. Akumulátor vložte do prístroja až vtedy, keď je prístroj úplne pripravený na použitie.

### Ovládacie prvky

Pred prvou prevádzkou prístroja spoznajte ovládače.

- **Blokovanie zapnutia (1)**
  - Zablokuje vypínač zap/vyp proti neúmyselnému stlačeniu.
  - Odblokovanie: Stlačiť
- **zapínač/vypínač (3)**
  - Zapnutie: Stlačiť
  - Vypnutie: Pustiť
- **Skrutka držadla (Obr D.1)**  
Skrutka držadla (5) odblokuje/zablokuje uhlové prestavenie prídavného držadla (19).
- **Skrutkovacia objímka (Obr D.2)**  
Skrutkovacia objímka (8) odblokuje/zablokuje dĺžkové prestavenie teleskopической rúry (9).
- **Aretácia, Hlava motora (Obr D.3)**  
Aretácia (10) odblokuje/zablokuje prestavenie polohy hlavy motora (17).
- **Aretačné tlačidlo, Uhol sklonu (Obr D.4)**  
Aretačné tlačidlo (11) odblokuje/zablokuje uhlové prestavenie teleskopической rúry (9).

### Montáž

**▲ VAROVANIE!** Nebezpečenstvo poranenia v dôsledku nechcene rozbíhnutého prístroja. Akumulátor vložte do prístroja až vtedy, keď je prístroj úplne pripravený na použitie.

#### Montáž teleskopической rúry

**▲ OPATRNE!** Oba zmontované diely teleskopической rúry sa nesmú znovu rozmontovať.

#### Postup (Obr A)

1. Spojte teleskopické vodiace držadlo (7) a teleskopickou rúru (9) až na doraz. Možná je len jedna poloha.
2. Zaisťte obidva diely pomocou skrutkovacej objímky (8).

#### Montáž ochranného krytu

**UPOZORNENIE!** Pri nasadzovaní ochranného krytu dbajte na správnu polohu.

### Potrebné náradie a pomocné prostriedky

- Kľúč Torx (20)
- 2x Skrutka Torx (24)

### Postup (Obr B)

1. Ochranný kryt (12) jemne ohnite a nasuňte ho cez výstupok na hlave motora (17), pozri Obr B.1.
2. Nasadte ochranný kryt úplne na hlavu motora, pozri Obr B.2.-
3. Ochranný kryt upevnite pomocou obidvoch skrutiek (Obr B.3).

### Montáž prídavného držadla

#### Postup

1. Uvoľnite a odstráňte predmontovanú skrutku držadla (5) prídavného držadla (19).
2. Posuňte prídavné držadlo (19) cez úchytka (6). Úchytka pre cievku s náhradnou strunou (18) ukazuje pritom nahor.
3. Zastrčte skrutku držadla (5) cez priečny otvor úchytky (6) pre prídavné držadlo.
4. Prídavné držadlo (19) pevne priskrutkujte pomocou skrutky držadla (5).

### Nastavenia na prístroji

#### Prestavenie prídavného držadla

Prídavné držadlo (19) môžete dostať do rozličných polôh. Nastavte prídavné držadlo tak, aby puzdro cievky (15) bolo v pracovnom držaní ľahko naklonené smerom dopredu (pozri *Kosenie trávy*, S. 83).

#### Postup (Obr D.1)

1. Uvoľnite skrutku držadla (5).
2. Nastavte prídavné držadlo (19) do požadovanej polohy. Integrované zaskakovacie stupne zabraňujú nechcenému prestaveniu rukoväte.
3. Skrutku držadla (5) znova pevne utiahnite.

#### Prispôbenie výšky na teleskopической rúre

Teleskopická rúra (9) vám umožňuje nastaviť prístroj na vašu individuálnu výšku.

#### Postup (Obr D.2)

1. Uvoľnite skrutkovaciu objímku (8).
2. Nastavte teleskopickou rúru (9) na želanú dĺžku.
3. Skrutkovaciu objímku (8) znova pevne zaťočte.

## Nastavenie polohy hlavy motora

**VAROVANIE!** Nebezpečenstvo poranenia! Ochranný kryt nesmie byť odvrátený od používateľa. Hlavu motora ponechajte v polohe 0°, keď používate prístroj ako zarovnávač trávnik v polohách uhla rezu 1 – 4. Poloha hlavy motora (17) sa dá otáčať o 180°.

### Postup (Obr D.3)

1. Stlačte aretáciu (10), aby ste uvoľnili blokovanie.
2. Otáčajte hlavu motora (17), kým nezaskočí v želanej polohe. Skôr ako budete môcť prístroj bezpečne použiť, aretácia (10) musí opäť zaskočiť.

## Nastavenie uhla rezu

So zmeneným uhlom rezu môžete zarovnávať aj na neprístupných miestach, napr. pod lavičkami a výstupkami.

### Postup (Obr D.4)

1. Stlačte aretačné tlačidlo (11), aby ste zmenili uhol sklonu.
2. Nakláňajte teleskopickú rúru (9), kým sa nedosiahne želaná poloha.

Je možných týchto 5 nastavení:

| Pozícia | Uhol sklonu |
|---------|-------------|
| 1       | 15°         |
| 2       | 30°         |
| 3       | 45°         |
| 4       | 60°         |
| 5       | 75°         |

### Funkcia ako zarovnávač trávnik (Obr D.3/D.4)

- Poloha uhla rezu 1 – 4
- Poloha hlavy motora 0°

### Funkcia ako zastrihávač okrajov trávnik (Obr D.3/D.4)

- Poloha uhla rezu 5
- Poloha hlavy motora 180°

### Funkcia ako zarovnávač trávnik s Trimmer Cart

- Poloha uhla rezu 1 – 3
- Poloha hlavy motora 0°

## Prestavenie dištančného oblúka

Dištančný oblúk (ochrana kvetov) chráni rastliny a kmene, ktoré sa nekosia, pred rezacím zariadením.

### Postup (Obr D.5)

1. Dištančný oblúk (16) sklopte nadol.

2. Ak dištančný oblúk (16) nepotrebuje, vyklopte ho nahor (parkovacia poloha).

## Predĺženie struny

Prístroj je vybavený *plnoautomatickým vedením struny*. Struna sa predĺži automaticky pri každom zapnutí. Aby automatika predĺženia struny fungovala správne, musí sa cievka so strunou (13) úplne zastaviť, skôr ako prístroj znova zapnete. Ak by bola struna na začiatku kosenia dlhšia, ako si vyžaduje okruh kosenia, pomocou odrezávača struny (29) sa automaticky skráti na správnu dĺžku.

### Postup (Obr C)

1. Pravidelne kontrolujte nylonovú strunu vzhľadom na poškodenie a overte si, či má struna ešte dĺžku uvedenú odrezávačom struny.
2. **Keď nie sú viditeľné konce struny:** Vymeňte cievku so strunou (pozri *Údržba*, S. 85).
3. **Manuálne nastavenie dĺžky struny:** Vyberte akumulátor (31) z prístroja! Jemne potiahnite koniec struny a stlačte, príp. aj viackrát, aretačné tlačidlo (28), až kým nebude koniec struny trochu vyčnievať cez odrezávač struny (29).

## Kontrola stavu nabitia akumulátora

| LED diódy                 | Význam                         |
|---------------------------|--------------------------------|
| červený, oranžový, zelený | Akumulátor je nabitý           |
| červený, oranžový         | Akumulátor je čiastočne nabitý |
| červený                   | Akumulátor sa musí nabiť       |

1. Stlačte tlačidlo (33) vedľa indikácie stavu nabitia (32) na akumulátore (31). LED diódy indikácie stavu nabitia ukazujú stav nabitia akumulátora.
2. Nabite akumulátor (31), keď svieti už iba červená LED indikácie stavu nabitia (32).

## Nabíjanie akumulátora

Pozri tiež návod na obsluhu nabíjačky.

### Upozornenia

- Zohriaty akumulátor nechajte pred nabíjaním vychladnúť.
- Akumulátor nikdy nevystavujte dlhší čas silnému slnečnému žiareniu a nedávajte ho na vykurovacie telesá (max. 50 °C).

## Nabíjanie akumulátora

1. Vyberte akumulátor (31) z prístroja.
2. Zasuňte akumulátor (31) do nabíjacej šachty nabíjačky akumulátorov (34).
3. Nabíjačku akumulátorov (34) zapojte do zásuvky.
4. Po uskutočnenom nabíjaní odpojte nabíjačku akumulátorov (34) od siete.
5. Vytiahnite akumulátor (31) z nabíjačky akumulátorov (34).

## Kontrolné LED diódy na nabíjačke (34)

| zelený | červený | Význam   |
|--------|---------|--|
| svieti | —       | <ul style="list-style-type: none"> <li>• Akumulátor je plne nabitý</li> <li>• pripravený (nie je vložený žiadny akumulátor)</li> </ul> |
| —      | svieti  | Akumulátor sa nabíja   |
| —      | bliká   | Prehriaty akumulátor   |
| bliká  | bliká   | Chybný akumulátor  |

## Prevádzka

### Práca s prístrojom

**▲ VAROVANIE!** Nebezpečenstvo poranenia! Dodržiavajte nasledujúce pokyny.

- Nekoste vlhkú alebo mokrú trávu.
- Pred spustením prístroja sa uistite, že rezačí nástroj nie je v kontakte s kameňmi, okruhliakmi alebo inými cudzími telesami.
- Prístroj zapnite, skôr ako sa priblížite ku kosenej tráve.
- Zabráňte nadmerného namáhaniu prístroja počas práce.
- Zabráňte kontaktu s pevnými prekážkami (kamene, múry, latkové ploty atď.). Nyloňová struna cievky so strunou by sa bola rýchlo opotrebovala.
- Nepoužívajte zariadenie pri zlom počasi, hlavne v prípade ohrozenia bleskom!
- Vypínač zap/vyp sa nesmie aretovať. Po pustení vypínača sa musí motor vypnúť.

## Kosenie trávy

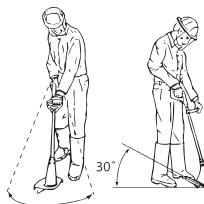

1. Trávu kosíte tak, že prístroj otáčate smerom doprava a doľava.
2. Koste pomaly a pri kosení držte prístroj naklonený smerom dopredu o cca 30°.
3. Dlhú trávu koste zhora nadol po vrstvách.

## Zastrihávanie okrajov trávnik

Na zastrihávanie okrajov trávnik vedte prístroj pomaly pozdĺž okrajov trávnik.

### Nastavenia (Obr D.3/D.4/D.5)

- Poloha hlavy motora: 180°
- Poloha uhla rezu: 5
- Dištančný oblúk v parkovacej polohe

**Dbajte na to, aby ste sa pri prácach chránili pred rezacím zariadením ochranným krytom (12).**

## Práca so zariadením Trimmer Cart

Zarovnávač trávnik sa môže vďaka zasunutiu do zariadenia Trimmer Cart (22) používať ako kosačka City s 2-stupňovým, axiálnym nastavením výšky kosenia.

### Upozornenia

- **▲ VAROVANIE!** Nebezpečenstvo poškodenia! Pri používaní akumulátora Smart PAPS 208 alebo PAPS 2012 sa môže prístroj prevrátiť. Tieto akumulátory vždy po vypnutí vyberte.
- Pri používaní akumulátora Smart PAPS 208 alebo PAPS 2012 sa môže pracovať iba v **polohe uhla rezu 1**.

### Montáž zarovnávača trávnik do zariadenia Trimmer Cart (Obr E)

1. Hlavu motora (17) nasadte do vedenia (21) na zariadení Trimmer Cart.
2. Zarovnávač trávnik zatlačte šikmo smerom dozadu. Ochranný kryt (12) zaskočí na aretácii zariadenia Trimmer Cart (23).

## Demontáž zarovnávača trávniká zo zariadenia Trimmer Cart

1. Na odobratie zarovnávača trávniká zo zariadenia Trimmer Cart (22) stlačte aretáciu zariadenia Trimmer Cart (23).
2. Zarovnávač trávniká nadvihnite šikmo a vyberte ho.

## Nastavenie výšky kosenia na zariadení Trimmer Cart

### Predpoklady

- Akumulátor vybratý
- Zarovnávač trávniká demontovaný

### Postup (Obr F)

1. Zariadenie Trimmer Cart (22) otočte tak, aby boli obidve osi prístupné.
2. Potiahnite osi späť a dajte ich na obidve strany do rovnakého zárezu (zárez výšky kosenia a = 35 mm, b = 55 mm). Aby bolo možné dosiahnuť rovnomernú výšku kosenia, musia sa obidve osi nachádzať v rovnakom záreze.
3. Namontujte zarovnávač trávniká do zariadenia Trimmer Cart.

## Vloženie a vybratie akumulátora

**▲ VAROVANIE!** Nebezpečenstvo poranenia v dôsledku neúmyselne spusteného prístroja. Akumulátor vložte do prístroja až vtedy, keď je prístroj úplne pripravený na použitie.

**UPOZORNENIE!** Nebezpečenstvo poškodenia! Nesprávny akumulátor môže prístroj a akumulátor poškodiť.

### Vloženie akumulátora

1. Akumulátor (31) zasuňte pozdĺž vodiacej lišty do držiaka akumulátora (4). Akumulátor počuteľne zapadne.

### Vybratie akumulátora

1. Stlačte a podržte stlačené odblokovanie akumulátora (30) na akumulátore (31).
2. Vytiahnite akumulátor z držiaka akumulátora (4).

## Zapnutie a vypnutie

**▲ VAROVANIE!** Nebezpečenstvo poranenia v dôsledku nechcenej trvalej prevádzky prístroja. Pred vloženie akumulátora do prístroja skontrolujte, že spínač zap/vyp (3) riadne funguje a pri pustení sa vráti späť do polohy vyp.

**▲ OPATRNE!** Dodržiavajte bezpečný postoj a prístroj držte pevne oboma rukami a vzdialený od vášho tela. Pred zapnutím dbajte na

to, aby sa prístroj nedotýkal žiadnych predmetov.

**▲ VAROVANIE!** Nebezpečenstvo poranenia v dôsledku dobehu rezacieho nástroja. Nechajte rezací nástroj, aby sa úplne dostal do pokoja. Ruky a nohy držte mimo dosahu!

### Zapnutie

1. Akumulátor (31) vložte do prístroja.
2. Stlačte blokovanie zapnutia (1).
3. Stlačte vypínač zap/vyp (3) a podržte ho stlačený.
4. Blokovanie zapnutia (1) pustite.

### Vypnutie

1. Uvoľnite vypínač zap/vyp (3).
2. Keď necháte prístroj bez dohľadu alebo ste hotoví s prácou, vyberte z prístroja akumulátor (31).

## Preprava

Pokyny k preprave prístroja:

- Prístroj vypnite a vyberte akumulátor. Uistite sa, či sa úplne zastavili všetky pohyblivé diely.
- Prístroj noste vždy oboma rukami, s jednou rukou na držadle (2) a s druhou rukou na prídavnom držadle (19).

## Čistenie, údržba a skladovanie

**▲ VAROVANIE!** Nebezpečenstvo poranenia v dôsledku neúmyselne spusteného prístroja. Chráňte sa pri údržbárskych a čistiacich prácach. Prístroj vypnite vyberte akumulátor (31)

Údržbárske a opravárske práce, ktoré nie sú opísané v tomto návode, nechajte vykonať nášmu servisnému centru. Používajte len originálne náhradné diely.

### Čistenie

**▲ VAROVANIE!** Zásah elektrickým prúdom! Prístroj nikdy nestriekajte vodou.

**UPOZORNENIE!** Nebezpečenstvo poškodenia. Chemické látky môžu pôsobiť na plastové diely prístroja. Nepoužívajte žiadne čistiace prostriedky, resp. rozpúšťadlá.

- Vetráciu štrbinu, kryt motora a držadlá prístroja udržiavajte čisté. Na tento účel použite vlhkú utierku alebo kefu.

**VAROVANIE!** Nebezpečenstvo poranenia v dôsledku pohyblivých, nebezpečných dielov! Dávajte pozor na odrezávač struny. Môže spôsobiť ťažké rezné rany.

- Po každom kosení vyčistite ochranný kryt a rezacie zariadenie od trávy a zeminy.

## Údržba

### Výmena cievky so strunou (Obr C)

Správny smer navíjania cievky so strunou (13) je zvlášť uvedený v puzdre cievky (15) a na cievke so strunou. Šípky na kryte cievky (26) udávajú smer otáčania motora.

### Postup

1. Vyberte akumulátor (31) z prístroja.
2. Otvorte puzdro cievky (15) tak, že stlačíte súčasne obidve odblokovania (27) na puzdre cievky.
3. Odstráňte kryt cievky (26) a doberte staré puzdro cievky (13).
4. Vytlačte koniec struny novej cievky so strunou zo štrbiny (25) cievky so strunou.
5. Vložte novú cievku so strunou (13) do puzdra cievky (15). Strana cievky so strunou, na ktorej je uvedený smer chodu prostredníctvom šípok, musí byť po vložení viditeľná.
6. Zastrčte koniec struny cez otvor pre strunu (14).
7. Nasadte znova kryt cievky (26) na puzdro cievky (15). Dávajte pozor na to, aby odblokovania (27) na kryte sa pritom hodili presne do vybraní na puzdre cievky. Potom citelne zapadnú.
8. Ťahajte za koniec struny a stlačte vždy znova aretačné tlačidlo (28), až das koniec struny bude vyčnievať približne 1 cm cez odrezávač struny (29).
9. Skontrolujte odrezávač struny.

Prístroj v žiadnom prípade nepoužívajte bez odrezávača struny alebo s chybným odrezávačom struny. Keď je odrezávač struny poškodený, obráťte sa na servisné centrum.

### Navinutie náhradnej struny

1. Koniec náhradnej struny navlečte cez otvor (14) cievky so strunou (13).
2. Navíňte strunu v smere navíjania cievky so strunou. Pritom zohľadnite šípky na hornej strane cievky so strunou (13).

## Skladovanie

Prístroj vždy skladujte:

- čistý
- v suchu
- chránený pred prachom
- mimo dosahu detí

Teplota skladovania akumulátora a prístroja je medzi 15 – 25 °C. Počas skladovania zabráňte extrémnemu chladu alebo extrémnemu teplu, aby akumulátor nestratil výkon.

Pred dlhším skladovaním (napr. cez zimu) vyberte akumulátor z prístroja (zohľadnite samostatný návod na obsluhu pre akumulátor a nabíjačku).

Prístroj nekladte na ochranný kryt. Najlepšie bude, keď ho zavesíte za horné držadlo, aby sa ochranný kryt nedotýkal žiadnych predmetov. Existuje nebezpečenstvo, že sa ochranný kryt zdeformuje a tým sa zmenia rozmery a bezpečnostné vlastnosti.

## Likvidácia/ochrana životného prostredia

Z prístroja vyberte akumulátor a prístroj, akumulátor, príslušenstvo a balenie prineste na ekologické zhodnotenie.



Elektrické prístroje nepatria do domového odpadu.

Symbol preškrtnutého kontajnera na kolieskach znamená, že tento výrobok sa po skončení jeho životnosti nesmie likvidovať ako netriedený komunálny odpad.

### Smernica 2012/19/EÚ o odpade z elektrických a elektronických zariadení:

Spotrebiteľia sú zo zákona povinní elektrické a elektronické zariadenia na konci ich životnosti odovzdať na ekologickú recykláciu. Týmto spôsobom je zabezpečené zhodnotenie šetrné k životnému prostrediu a zdrojom. V závislosti od národných zákonov, máte tieto možnosti:

- vrátenie na predajnom mieste,
- odovzdanie na oficiálnom zbernom mieste,
- zaslanie späť výrobcovi/distribútorovi.

Netýka sa to dielov príslušenstva a pomocných prostriedkov bez elektrických komponentov, pripojených k starým prístrojom.

## Akumulátory zlikvidujte ekologicky



Akumulátor neodhadzujte do domového odpadu, ohňa (nebezpečenstvo výbuchu) alebo vody. Poškodené akumulátory môžu škodiť životnému prostrediu a vášmu zdraviu, keď unikajú jedovaté pary alebo kvapaliny.

Poškodené alebo opotrebované akumulátory musíte zlikvidovať ekologicky.

- Akumulátory neotvárajte a zabráňte ich mechanickému poškodeniu. Existuje nebezpečenstvo skratu a môžu uniknúť výpary, ktoré dráždia dýchacie cesty.
- Z bezpečnostných dôvodov musia byť akumulátory pred likvidáciou vybité.
- Póly prelepte, aby ste predišli skratu.

- Akumulátory odovzdajte v predajni alebo na zbernom mieste.
- **Poškodené akumulátory**  
S poškodenými akumulátormi manipulujte mimoriadne opatrne!
  - Nedotýkajte sa poškodených akumulátorov holými rukami.
  - Ak sa nedajú póly prelepiť, odovzdajte akumulátory jednotlivito v plastovom vrecku.
  - Poškodené akumulátory odovzdajte jednotlivito uložené v nehorľavej uzatvárateľnej nádobe, ktorú je ešte možné naplniť pieskom.
  - Poškodené akumulátory odovzdajte na zbernom mieste s personálom s odbornou spôsobilosťou.

## Vyhľadávanie chýb

Nasledujúca tabuľka vám pomôže odstrániť malé poruchy:

| Problém                       | Možná príčina                                   | Odstránenie poruchy  |
|-------------------------------|---|--|
| Prístroj sa nespustí          | Vybitý akumulátor (31)                          | Nabite akumulátor (zohľadnite samostatný návod na obsluhu pre akumulátor a nabíjačku)                                |
|                               | Akumulátor (31) nie je vložený                  | <i>Vloženie akumulátora</i> , S. 84  |
|                               | Vypínač zap/vyp (3) je chybný<br>Porucha motora | Obráťte sa na servisné centrum.  |
| Prístroj pracuje prerušovane  | Uvoľnený vnútorný kontakt                       | Obráťte sa na servisné centrum.  |
|                               | Vypínač zap/vyp (3) je chybný                   |  |
| Silné vibrácie, hlasné zvuky  | Rezací nástroj je znečistený                    | Vyčistite rezací nástroj (pozri <i>Čistenie, údržba a skladovanie</i> , S. 84)                                       |
|                               | Porucha motora                                  | Obráťte sa na servisné centrum.  |
| Neuspokojivý výsledok rezania | Cievka so strunou (13) nemá dostatok struny     | <i>Predĺženie struny</i> , S. 82<br><i>Údržba</i> , S. 85  |
|                               | Z puzdra cievky (15) nevyčnieva struna          | Odoberte kryt cievky (26) z puzdra cievky, vyvedte strunu cez otvor pre strunu (14) smerom von a kryt znova zatvorte |
|                               | Rezací nástroj je znečistený                    | Vyčistite rezací nástroj (pozri <i>Čistenie, údržba a skladovanie</i> , S. 84)                                       |
|                               | Nepatrný výkon akumulátora                      | Nabite akumulátor (zohľadnite samostatný návod na obsluhu pre akumulátor a nabíjačku)                                |

## Servis

### Garancija

Vážená zákazníčka, vážený zákazník,

Na tento výrobok dostávate záruku 3 rokov od dátumu kúpy. V prípade nedostatkov tohto výrobku vám voči predajcovi výrobku prináležia zákonné práva. Tieto zákonné práva nie sú obmedzené našou zárukou opísanou v nasledujúcej časti.

#### Záručné podmienky

Záručná doba začína s dátumom kúpy. Originálny pokladničný doklad dobre uschovajte. Tento podklad bude potrebný ako doklad o kúpe. Ak sa v rámci tri rokov od dátumu kúpy tohto výrobku vyskytne chyba materiálu alebo výroby, výrobok – podľa našej voľby – pre vás bezplatne opravíme alebo vymeníme. Toto poskytnutie záruky predpokladá, že v rámci trojročnej lehoty sa predloží chybný výrobok a doklad o kúpe (pokladničný doklad) a krátko sa písomne opíše, v čom existuje nedostatok a kedy sa vyskytol.

Ak je chyba pokrytá našou zárukou, dostanete späť opravený alebo nový výrobok. S opravou alebo výmenou výrobku nezačína žiadne nové záručné obdobie.

#### Záručná doba a zákonné nároky na odstránenie nedostatkov

Záručná doba sa poskytnutím záruky nepredlži. To platí aj pre vymenené a opravené diely. Škody a nedostatky existujúce prípadne už pri kúpe sa musia ihneď pri vybalení ohlásiť. Opravy pripadajúce po uplynutí záručnej doby sú s povinnosťou úhrady.

#### Rozsah záruky

Výrobok bol starostlivo vyrobený podľa prírodných kvalitatívnych smerníc a pred dodávkou bol svedomito skontrolovaný.

Poskytnutie záruky platí výlučne na chyby materiálu alebo výroby. Táto záruka sa nevzťahuje na časti výrobku, ktoré sú vystavené normálnemu opotrebeniu a preto je možné na ne prihliadať (napr. Cievka so strunou) ako na rýchlo opotrebitelné diely alebo na poškodenia na rozbitných dieloch.

Táto záruka prepadá, keď je výrobok poškodený, neodborne používaný alebo nebola na ňom vykonávaná údržba. Pre odborné používanie výrobku je nutné presne dodržiavať všetky pokyny uvedené v návode na obsluhu. Účelom použitia a manipuláciám, od kto-

rých sa v návode na obsluhu odrádza alebo pred ktorými sa varuje, je možné bezpodmienečne zabrániť.

Výrobok je určený iba na súkromné a nekomerčné použitie. Pri nesprávnej alebo neodbornej manipulácii, aplikácii násilia a pri zásahoch, ktoré neboli uskutočnené našou autorizovanou servisnou pobočkou, záruka zaniká.

#### Vybavenie v záručnom prípade

Aby bolo možné zaručiť rýchle vybavenie vašej žiadosti, postupujte podľa nasledujúcich pokynov:

- V prípade akýchkoľvek otázok si pripravte pokladničný doklad a číslo výrobku (IAN 494208\_2504) ako doklad o nákupe.
- Číslo výrobku nájdete na typovom štítku na výrobku, gravúre na výrobku, na titulnej stránke návodu na obsluhu (vľavo dole) alebo na nálepke na zadnej alebo spodnej strane výrobku.
- Ak by sa mali vyskytnúť funkčné chyby alebo iné nedostatky, kontaktujte najprv **telefonicky** alebo použite náš **kontaktný formulár**, ktorý nájdete na [parksidediy.com](http://parksidediy.com) v kategórii **Servis** nasledovne uvedené servisné centrum.
- Výrobok zaznamenaný ako chybný môžete po konzultácii s našim servisným centrom zaslať pre vás s oslobodením od poštovného na vám oznámenú servisnú adresu za pripojenia dokladu o kúpe (pokladničný doklad) a informácie, v čom spočíva nedostatok a kedy sa vyskytol. Aby bolo možné zabrániť problémom s prevzatím a prídavným nákladom, použite bezpodmienečne iba adresu, ktorá sa vám oznámi. Zabezpečte, aby sa odoslanie uskutočnilo bez vyplatenia, ako neskladný tovar, expresne alebo ako iná zvláštna zásielka. Výrobok pošlite, prosím, vrát. všetkých súčasne dodaných dielov príslušenstva a postarajte sa o dostatočne bezpečné prepravné balenie.



Na *parkside-diy.com* si môžete pozrieť a stiahnuť túto a mnohé ďalšie príručky. Týmto QR kódom sa dostanete priamo na stránku *parkside-diy.com*. Vyberte svoju krajinu a cez vyhľadávanie si nájdite návody na obsluhu. Po zadaní čísla výrobku (IAN) 494208\_2504 si budete môcť otvoriť návod na obsluhu.

### Opravný servis

Ohľadom opráv, ktoré nepodliehajú záruke, sa obráťte na Servisné centrum. Tam dostanete s ochotou predbežný návrh nákladov.

- Môžeme spracovať iba prístroje, ktoré boli zaslané dostatočne zabalené a ofrankované.

## Náhradné diely a príslušenstvo

**Náhradné diely a príslušenstvo dostanete na [www.grizzlytools.shop](http://www.grizzlytools.shop).** Ak by sa pri objednávaní vyskytli problémy, kontaktujte nás cez náš internetový obchod. V prípade ďalších otázok sa obráťte na: *Service-Center*, S. 88

| Poz. č. | Název                            | Obj. č.  |
|---------|----------------------------------|----------|
| 12+29   | Ochranný kryt + Odrezávač struny | 91120375 |
| 13      | Cievka so strunou                | 91110665 |
| 19      | prídavné držadlo                 | 91120374 |
| 22      | Zarovnávač Cart                  | 91120376 |

**Upozornenie:** Váš prístroj pošlite, prosím, vyčistený a s upozornením na chybu na adresu uvedenú Servisným centrom.

- Prístroje zaslané bez úhrady prepravného, ako aj prístroje, ktoré boli zaslané ako veľkorozmerný náklad, expresom alebo s iným špeciálnym prepravným nebudú prevzaté.
- Vaše zaslané chybné prístroje zlikvidujeme bezplatne.

### Service-Center

**SK** **Servis Slovensko**  
Tel.: 0800 003409  
Kontaktný formulár na  
[parkside-diy.com](http://parkside-diy.com)  
**IAN 494208\_2504**

### Importér

Zohľadnite, prosím, že nasledujúca adresa nie je servisná adresa. Najprv kontaktujte ho-re uvedené servisné centrum.

Grizzly Tools GmbH & Co. KG  
Stockstädter Str. 20  
63762 Großostheim  
NEMECKO  
[www.grizzlytools.de](http://www.grizzlytools.de)

## Preklad originálneho vyhlásenia o zhode EÚ

Výrobok: **Akumulátorový multivýžinac**

Model: **PAMT 20-Li A1**

Sériové číslo: 000001 – 067000

Uvedený predmet vyhlásenia je v zhode s príslušnými harmonizačnými právnymi predpismi Unie:

**2006/42/EC • 2014/30/EU • 2000/14/EC & 2005/88/EC • 2011/65/EU & (EU) 2015/863**  
**Výrobok s batériou Smart PAPS 204 A1/**  
**Smart PAPS 208 A1/Smart PAPS 2012 A1: 2014/53/EU**

Vyššie opísaný predmet vyhlásenia je v zhode so smernicou Európskeho parlamentu a Rady 2011/65/EU z 8. júna 2011 o obmedzení používania určitých nebezpečných látok v elektrických a elektronických zariadeniach.

Na zabezpečenie zhody sa použili tieto harmonizované normy a vnútroštátne normy a predpisy:

**EN 60335-1:2012/A15:2021 • EN 50636-2-91:2014**  
**EN IEC 55014-1:2021 • EN IEC 55014-2:2021**  
**EN IEC 63000:2018**  
**Výrobok s batériou Smart PAPS 204 A1/Smart PAPS 208 A1/Smart PAPS 2012 A1:**  
**EN 301 489-1 V2.2.3:2019 • EN 301 489-17 V3.3.1:2024**  
**EN 300 328 V2.2.2:2019 • EN 50663:2017**

Súlad so smernicou 2000/14/EC, pokiaľ ide o emisie hluku, je potvrdený:

Hladina akustického výkonu ( $L_{WA}$ )

– odmeraná: 85,5 dB;

– zaručená: 96 dB

Použitý postup posudzovania zhody podľa 2000/14/EC, príloha VI.

Notifikovaná osoba: TÜV SÜD Industrie Service GmbH, Westendstrasse 199, 80686 München, NB 0036

Toto vyhlásenie o zhode sa vydáva na výhradnú zodpovednosť výrobcu:



Grizzly Tools GmbH & Co. KG  
 Stockstädter Str. 20  
 63762 Großostheim  
 NEMECKO  
 27.10.2025

Christian Frank  
 Splnomocnený zástupca dokumentácie

## Sadržaj

|  |            |
|--|------------|
| <b>Uvod</b> .....  | <b>90</b>  |
| Namjenska uporaba.....                                   | 90         |
| Opseg isporuke/pribor.....                               | 91         |
| Pregled.....   | 91         |
| Opis funkcija.....                                       | 91         |
| Tehnički podaci.....                                     | 91         |
| <b>Sigurnosne napomene</b> .....                         | <b>92</b>  |
| Značenje sigurnosnih napomena.....                       | 93         |
| Slikovne oznake i simboli.....                           | 93         |
| Siguran rad trimera za travu.....                        | 94         |
| Preostali rizici.....                                    | 97         |
| <b>Priprema</b> .....                                    | <b>97</b>  |
| Upravljački dijelovi.....                                | 97         |
| Montaža.....   | 98         |
| Podešavanje uređaja.....                                 | 98         |
| Provjera stanja napunjenosti baterije.....               | 99         |
| Punjenje baterije.....                                   | 99         |
| <b>Pogon</b> .....                                       | <b>99</b>  |
| Rad s uređajem.....                                      | 99         |
| Košenje trave.....                                       | 100        |
| Šišanje rubova travnjaka.....                            | 100        |
| Rad s kolicima.....                                      | 100        |
| Umetanje i vađenje baterije.....                         | 100        |
| Uključivanje i isključivanje.....                        | 100        |
| <b>Transport</b> .....                                   | <b>101</b> |
| <b>Čišćenje, održavanje i skladištenje</b> .....         | <b>101</b> |
| Čišćenje.....  | 101        |
| Održavanje.....  | 101        |
| Skladištenje.....  | 102        |
| <b>Zbrinjavanje / zaštita okoliša</b> .....              | <b>102</b> |
| Baterije zbrinite na ekološki prihvatljiv način.....     | 102        |
| <b>Traženje greške</b> .....                             | <b>102</b> |
| <b>Servis</b> .....                                      | <b>103</b> |
| Garancija.....   | 103        |
| Servis popravka.....                                     | 104        |
| Service-Center.....                                      | 104        |
| Uvoznik.....   | 104        |
| <b>Rezervni dijelovi i pribor</b> .....                  | <b>105</b> |
| <b>Prijevod originalne EU izjave o sukladnosti</b> ..... | <b>105</b> |
| <b>Eksplodirani pogled</b> .....                         | <b>203</b> |

## Uvod

Srdačno čestitamo na kupnji vašeg novog baterijskog višenamjenskog trimera za travu (u daljnjem tekstu uređaj ili električni alat). Time ste se odlučili za vrlo kvalitetan proizvod. Ovaj uređaj je tijekom proizvodnje provjeren u pogledu kvalitete i podvrgnut krajnjoj kontroli. Funkcionalnost Vašeg uređaja time je zajamčena.



Upute za uporabu predstavljaju sastavni dio ovog uređaja. One sadrže važne napomene za sigurnost, rukovanje i zbrinjavanje. Pažljivo pročitajte upute za uporabu. Upoznajte se s upravljačkim dijelovima i ispravnim načinom uporabe uređaja. Uređaj koristite samo na opisani način i za navedena područja primjene. Dobro sačuvajte upute za uporabu i u slučaju predaje uređaja trećim osobama, predajte i svu dokumentaciju. Izjava o sukladnosti za ovaj proizvod dostupna je na internet stranici [www.lidl.hr](http://www.lidl.hr).

### Namjenska uporaba

Uređaj je namijenjen isključivo za sljedeću namjenu:

- Košenje trave u vrtovima i uz rubove gredica.

Ne koristite uređaj za šišanje živice ili grmlja. Uporaba uređaja na kiši ili u vlažnom okruženju je zabranjena.

Uređaj je namijenjen za uporabu od strane odraslih osoba. Mlade osobe starije od 16 godina uređaj smiju koristiti uz nadzor.

Svaka druga uporaba, koja u ovim uputama za uporabu nije izričito dopuštena, može predstavljati ozbilju opasnost za korisnika i dovesti do oštećenja uređaja. Operater ili korisnik uređaja odgovorni su za nesreće, štete i ozljede drugih ljudi i njihovog vlasništva. Uređaj je namijenjen za uporabu u radi-sam okruženjima. Nije koncipiran za trajni pogon u gospodarskim okruženjima. U slučaju komercijalne uporabe jamstvo prestaje važiti. Proizvođač ne jamči za štete uzrokovane protunamjenskom ili pogrešnom uporabom. Uređaj je dio serije **X 20 V TEAM** i može biti pogonjen baterijama **X 20 V TEAM** serije. Baterije serije **X 20 V TEAM** smijete puniti samo s punjačima serije **X 20 V TEAM**.

## Opseg isporuke/pribor

Raspakirajte uređaj i provjerite opseg isporuke.

Materijal ambalaže zbrinite na odgovarajući način.

- Aku višenamjenski šišač
- Zaštitna kupola
- Dodatna ručka
- 2x Kolut s niti (1x prethodno montirano)
- Torx ključ
- Kolica
- Prijevod originalnih uputa

**Baterija i punjač nisu sadržani u opsegu isporuke.**

## Pregled

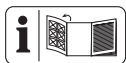

Ilustracije uređaja nalaze se na prednjoj i stražnjoj preklopnjoj stranici.

### slika A

- 1 Blokada uključivanja
- 2 Ručka
- 3 Prekidač za uključivanje / isključivanje
- 4 Držać baterije
- 5 Vijak s ručkom
- 6 Prihvat za dodatnu ručku
- 7 Teleskopska vodilica
- 8 Navojna čahura
- 9 Teleskopska cijev
- 10 Blokada (Glava motora)
- 11 Gumb za blokadu (Kut nagiba)
- 12 Zaštitna kupola
- 13 Kolut s niti
- 14 Izlazni otvor niti
- 15 Kutija koluta
- 16 Lučni odstojnik (zaštita za biljke)
- 17 Glava motora
- 18 Držać za rezervni kolut s niti
- 19 Dodatna ručka
- 20 Torx ključ
- 21 Vodilica (Kolica)
- 22 Kolica
- 23 Blokada (Kolica)

### slika B

- 24 Torx vijak (Zaštitna kupola)

### slika C

- 25 Prorez (Kolut s niti)
- 26 Poklopac koluta
- 27 Deblokada (Kutija koluta)
- 28 Gumb za blokadu (Kutija koluta)
- 29 Rezač niti

### slika G

- 30 Deblokada baterije
- 31 Baterija
- 32 Indikator stanja napunjenosti
- 33 Tipka (Indikator stanja napunjenosti)
- 34 Punjač

## Opis funkcija

baterijski višenamjenski trimmer ima sustav rezanja s jednom niti s potpuno automatskim podešavanjem.

Uređaj također ima:

- podesivu aluminijsku teleskopsku cijev
- okretnu / rotirajuću glavu motora
- podesivu dodatnu ručku
- zaštitni poklopac s rezačem niti
- Lučni odstojnik (zaštita za biljke)
- Kolica

U kombinaciji s kolicima, baterijski višenamjenski trimmer se može koristiti kao gradska kosilica za travu.

Rad upravljačkih elemenata opisan je u nastavku.

## Tehnički podaci

|   |                           |
|---|---------------------------|
| <b>Aku višenamjenski šišač .... PAMT 20-Li A1</b> |                           |
| Nazivni napon $U$ .....                           | 20 V =                    |
| Težina s priborom .....                           | $\approx 2$ kg            |
| Broj okretaja u praznom hodu $n_0$ .....          | 8000 min <sup>-1</sup>    |
| Krug rezanja .....                                | $\varnothing 280$ mm      |
| Kolut s niti                                      |                           |
| – Debljina niti .....                             | $\varnothing 1,6$ mm      |
| – Dužina niti .....                               | 5 m                       |
| Razina zvučnog tlaka ( $L_{pA}$ )                 |                           |
| .....   | 74,5 dB; $K_{pA}=3$ dB    |
| Razina zvučnog učinka ( $L_{WA}$ )                |                           |
| – izmjereno .....                                 | 85,5 dB; $K_{WA}=2,88$ dB |
| – zajamčeno .....                                 | 96 dB                     |

### Vibracija ( $a_h$ )

- Ručka ..... 1,563 m/s<sup>2</sup>; K = 1,5 m/s<sup>2</sup>
- Dodatna ručka ..... 1,419 m/s<sup>2</sup>; K = 1,5 m/s<sup>2</sup>
- Baterija ..... Li-Ion
- Temperatura ..... ≤ 50 °C
- Postupak punjenja ..... 4 – 40 °C
- Pogon ..... 4 – 50 °C
- Skladištenje ..... 15 – 25 °C
- PARKSIDE Performance Smart baterija
- Smart PAPS 204 A1/Smart PAPS 208 A1/
- Smart PAPS 2012 A1
- frekvencijski pojas ..... 2400–2483,5 MHz
- prijenosna snaga ..... ≤ 20 dBm

### Kolica

- Težina ..... ≈ 3,3 kg
- Podešavanje visine rezanja (2-stupanjski)
- ..... 35/55 mm
- Vibracija ( $a_h$ )

- Ručka ..... 1,331 m/s<sup>2</sup>; K = 1,5 m/s<sup>2</sup>
- Dodatna ručka ..... 1,254 m/s<sup>2</sup>; K = 1,5 m/s<sup>2</sup>

### Napomene o razinama buke i vibracija

Vrijednosti buke i vibracija izmjerene su prema normama i odredbama navedenima u izvaji o sukladnosti.

**⚠ OPREZ!** Oštećenje sluha! Nosite zaštitu za sluh.

Navedene ukupne vrijednosti vibracija i navedene vrijednosti emisije buke izmjerene su prema normiranom postupku i mogu se koristiti za međusobnu usporedbu električnih alata. Navedene ukupne vrijednosti vibracija i navedene vrijednosti emisije buke također se mogu koristiti za uvodnu procjenu izloženosti.

**⚠ UPOZORENJE!** Emisije buke i vibracija mogu tijekom stvarne uporabe električnog alata odstupati od navedene vrijednosti, ovisno o načinu uporabe električnog alata, a posebno o načinu na koji se obrađuje izradak. Potrebno je da se odrede sigurnosne mjere u svrhu zaštite poslužitelja, koje su mjere temeljene na procjeni opterećenja vibracijama tijekom stvarnih uvjeta korištenja. Pritom morate obratiti pozornost na sve sastavne dijelove ciklusa rada (primjerice razdoblja u kojima je električni alat isključen i ona, u kojima je uključen ali radi bez opterećenja).

### X 20 V TEAM

Uređaj je dio serije **X 20 V TEAM** i može biti pogonjen baterijama **X 20 V TEAM** serije. Baterije serije **X 20 V TEAM** smijete puniti samo s punjačima serije **X 20 V TEAM**.

Preporučujemo da ovaj uređaj isključivo pogonite sa sljedećim baterijama: PAP 20 B1, PAP 20 B3, Smart PAPS 204 A1, Smart PAPS 208 A1, Smart PAPS 2012 A1

Preporučujemo, da ove baterije puniti sljedećim punjačima: PLG 20 A3, PLG 20 A4, PLG 20 C1, PLG 20 C2, PLG 20 C3, PDSL20 A1, PDSL20 B1, PDSL20 B2, PLG 201 A1, Smart PLGS 2012 A1

Tehnički podaci o bateriji i punjaču: Vidi posebne upute.

## Sigurnosne napomene



**POZOR!** Prilikom uporabe električnih uređaja u svrhu zaštite od strujnog udara, te opasnosti od ozljeda i požara treba obratiti pozornost na sljedeće osnovne sigurnosne mjere.

**⚠ UPOZORENJE!** Ozljede i oštećenja uslijed nepravilnog rukovanja baterijom. Obratite pozornost na sigurnosne napomene i napomene za punjenje i ispravnu uporabu u uputama za uporabu Vaše baterije i Vašeg punjača serije **X 20 V TEAM**. Detaljan opis postupka punjenja i

dodatne informacije možete pronaći u ovim zasebnim uputama za uporabu.



**UPOZORENJE:** Mogućnost strujnog udara! Ne otvarati kućište proizvoda!

**Značenje sigurnosnih napomena**

**▲ OPASNOST!** Ako ne poštujete ovu sigurnosnu napomenu, doći će do nesreće. Posljedica je teška tjelesna ozljeda ili smrt.

**▲ UPOZORENJE!** Ako ne poštujete ovu sigurnosnu napomenu, doći će možda do nesreće. Posljedica može biti tjelesna ozljeda ili smrt.

**▲ OPREZ!** Ako ne poštujete ovu sigurnosnu napomenu, doći će do nesreće. Posljedica može biti lakša ili srednje teška ozljeda tijela.











**NAPOMENA!** Ako ne poštujete ovu sigurnosnu napomenu, doći će do nesreće. Posljedica može biti predmetna šteta.

## Slikovne oznake i simboli

### Slikovne oznake na uređaju



Uređaj je dio serije **X 20 V TEAM** i može biti pogonjen baterijama **X 20 V TEAM** serije. Baterije serije **X 20 V TEAM** smijete puniti samo s punjačima serije **X 20 V TEAM**.

-  Pozor!
-  Pročitajte upute za uporabu
-  Opasnost od ozljeda uslijed izbačenih dijelova!
-  Držite promatrače podalje od uređaja
-  Opasnost od strujnog udara!
-  Upotreba noža je zabranjena.
-  Uporaba uređaja na kiši ili u vlažnom okruženju je zabranjena.
-  Nosite zaštitu sluha/
-  Nosite zaštitu za oči
-  Prije radova popravljajna izvadite bateriju.



Ostale osobe držite podalje. Mogle bi biti ozlijeđene odbačenim stranim tijelima.



Nakon isključivanja rezni mehanizam se okreće još nekoliko sekundi. Držite ruke i noge podalje.



*Montiranje zaštitne kupole, S. 98*



Krug rezanja



Električni uređaji ne spadaju u kućni otpad.



Zajamčena razina zvučnog učinka  $L_{WA}$  u dB.

## Slikovna oznaka na kolicima



Pozor!



Pročitajte upute za uporabu



Oštar uređaj za rezanje! Noge i ruke držite podalje.



Pozor! Naknadni rad rezne jedinice

## Simboli u uputama za uporabu



Pozor!

## Siguran rad trimera za travu

### Opće napomene

- Pažljivo pročitajte upute za uporabu. Upoznajte se s upravljačkim dijelovima i ispravnim načinom uporabe uređaja.
- Ovaj uređaj nije namijenjen za to da ga djeca, osobe s ograničenim fizičkim, osjetilnim ili mentalnim sposobnostima ili nedostatkom iskustva i znanja, ili osobe koje nisu upoznate s uputama, koriste. Djecu treba nadzirati kako bi se osiguralo da se ne igraju uređajem. Djeca ne smiju obavljati čišćenje i održavanje.
- Lokalni propisi mogu odrediti dobna ograničenja za korisnika.
- Uređaj se ne smije koristiti na visinama većim od 2000 m.
- Trebate imati na umu da je korisnik sam odgovoran za nezgode ili opasnosti za druge osobe ili njihovu imovinu.
- Pridržavajte se propisa o zaštiti od buke i mjesnih propisa.

- Uređaj nikada ne koristite kada su u blizini ljudi, osobito djeca ili životinje.

### **Priprema**

- Nikada ne koristite uređaj ako su zaštitni uređaji ili zaštitni poklopci oštećeni ili ako nedostaju.
- Prije uporabe uređaja uvijek vizualno provjerite ima li oštećenja, nedostaju li zaštitni uređaji i zaštitni poklopci ili su pogrešno pričvršćeni.
- Prije rada sa strojem i nakon bilo kakvog udara, provjerite ima li na stroju znakova istrošenosti ili oštećenja i dajte obaviti sve potrebne popravke.

### **Pogon**

- Nosite zaštitu za oči, duge hlače i čvrste cipele tijekom cijelog razdoblja korištenja stroja.
- Uvijek budite pažljivi, pazite na ono što radite, i razumno rukujte uređajem. Uređaj ne koristite ako ste umorni ili pod utjecajem droga, alkohola ili lijekova.

- Radite samo pri dnevnom svjetlu ili pod dobrim umjetnim osvjetljenjem.
- Izbjegavajte rad uređaja pri lošem vremenu, posebice ako postoji opasnost od udara munje.
- Izbjegavajte rukovanje uređajem na mokroj travi.
- Nemojte raditi na pretjerano strmim padinama.
- Ruke i noge uvijek držite podalje od uređaja za rezanje, posebice kada uključujete motor.
- Upozorenje! Ne dirajte pokretne, opasne dijelove dok se baterija ne izvadi i dok se pokretni, opasni dijelovi potpuno ne zaustave.
- Nikada nemojte zamijeniti nemetalni uređaj za rezanje metalnim uređajem za rezanje.
- Izbjegavajte neprirodan položaj tijela. Pobrinite se da čvrsto stojite kako biste prilikom rada na padinama mogli u svakom trenutku zadržati ravnotežu.
- Krećite se sporo. Ne trčite s uređaje u ruci.

- Produžni i/ili produžni kabel treba držati podalje od pokretnih opasnih dijelova, kako bi se izbjeglo oštećenje kabela, koje može uzrokovati dodirivanje dijelova **pod naponom**.
  - Venilacijske otvore držite slobodnima od stranih tijela.
  - Isključite uređaj i uklonite bateriju. Provjerite da su svi pokretni dijelovi potpuno zaustavljeni
    - uvijek kada napustite uređaj,
    - prije otpuštanja blokada ili odstranjivanja začepjenja,
    - prije provjere, čišćenja ili radova na uređaju.
    - Nakon kontakta sa stranim tijelom,
    - kad god stroj počne neuobičajeno vibrirati.
  - Ako uređaj počne neuobičajeno vibrirati, potrebna je hitna provjera, izvadite bateriju i:
    - potražite eventualne labave dijelove i čvrsto ih zategnite,
    - potražite oštećenja,
    - zamijenite oštećene dijelove. Obratite se servisnom centru.
  - **Ako se tijekom rada dogodi nezgoda ili kvar, odmah isključite uređaj. Propisno se pobrinite za ozljede ili potražite liječničku pomoć.** Za otklanjanje smetnji u radu pročitajte poglavlje „Rješavanje problema“ ili kontaktirajte naš servisni centar.
  - **Koristite samo pribor koji preporučuje PARKSIDE.** Neprikladan pribor može uzrokovati strujni udar ili požar.
- ### Čišćenje, održavanje i skladištenje
- Isključite pogon i izvadite bateriju. Ako je uređaj zaustavljen radi održavanja, popravka, skladištenja ili zamjene pribora, pričekaajte da se svi pokretni dijelovi zaustave i ostavite uređaj da se ohladi.
  - Iz sigurnosnih razloga zamijenite istrošene ili oštećene dijelove. Koristite isključivo originalne rezervne dijelove i pribor. Uporaba drugih dijelova uzro-

kovat će trenutni gubitak jamstvenih prava.

- Redovito provjeravajte i održavajte stroj. Stroj dajte na popravak samo u ovlaštenu radionicu.
- Uređaj čuvajte izvan dohvata djece.

### Preostali rizici

Čak i ako ispravno rukujete ovim uređajem, i dalje postoje preostali rizici. Sljedeće opasnosti mogu se pojaviti u vezi s dizajnom i konstrukcijom ovog uređaja:

- Oštećenja očiju ako se ne nosi odgovarajuća zaštita za oči.
- Oštećenje sluha ako se ne nosi prikladna zaštita za sluh.
- Štete po zdravlje koje proizlaze iz vibracija šake i ruke, ako uređaj koristite duže vrijeme ili ga ne navodite i ne održavate na odgovarajući način.
- Posjekotine

**▲ UPOZORENJE!** Opasnost uslijed elektromagnetskog polja koje se stvara dok je uređaj u pogonu. Ovo polje može pod određenim okolnostima ometa-

ti aktivne ili pasivne medicinske implantate. Kako bi se smanjio rizik od ozbiljnih ili smrtonosnih ozljeda, preporučujemo osobama s medicinskim implantatima da se prije rukovanja uređajem posavjetuju sa svojim liječnikom ili proizvođačem implantata.

## Priprema

**▲ UPOZORENJE!** Opasnost od ozljeda zbog neželjenog pokretanja uređaja. Bateriju umetnite u uređaj tek kada je uređaj potpuno spreman za rad.

### Upravljački dijelovi

Prije prvog pogona uređaja upoznajte njegove upravljačke dijelove.

- **Blokada uključivanja (1)**
  - Blokira prekidač za uključivanje / isključivanje protiv nenamjernog aktiviranja.
  - Otključavanje: Pritisnite
- **Prekidač za uključivanje / isključivanje (3)**
  - Uključivanje: Pritisnite
  - Isključivanje: Pustite
- **Vijak s ručkom (slika D.1)**  
Vijak s ručkom (5) otključava / zaključava podešavanje kuta dodatne ručke (19).
- **Navojna čahura (slika D.2)**  
Navojna čahura (8) otključava / zaključava podešavanje duljine teleskopske cijevi (9).
- **Blokada, Glava motora (slika D.3)**  
Blokada (10) otključava / zaključava podešavanje položaja glave motora (17).
- **Gumb za blokadu, Kut nagiba (slika D.4)**  
Gumb za blokadu (11) otključava / zaključava podešavanje kuta teleskopske cijevi (9).

## Montaža

**▲ UPOZORENJE!** Opasnost od ozljeda zbog neželjenog pokretanja uređaja. Bateriju umetnite u uređaj tek kada je uređaj potpuno spreman za rad.

### Montiranje teleskopske cijevi

**▲ OPREZ!** Nakon sastavljanja, dijelovi teleskopske cijevi se ne smiju ponovno rastavljati.

#### Postupak (slika A)

1. Pričvrstite teleskopsku vodilicu (7) i teleskopsku cijev (9) zajedno do graničnika. Moguć je samo jedan položaj.
2. Pričvrstite oba dijela pomoću navojne čahure (8).

### Montiranje zaštitne kupole

**NAPOMENA!** Prilikom stavljanja zaštitne kupole, provjerite je li u ispravnom položaju.

#### Potreban alat i pomagala

- Torx ključ (20)
- 2x Torx vijak (24)

#### Postupak (slika B)

1. Lagano nagnite zaštitnu kupolu (12) i navucite je preko nosića glave motora (17), vidi slika B.1.
2. Cijelu zaštitnu kupolu postavite na glavu motora, vidi slika B.2.-
3. Pričvrstite zaštitnu kupolu s dva vijka (slika B.3).

### Montiranje dodatne ručke

#### Postupak

1. Otpustite i uklonite prethodno montirani vijak s ručkom (5) dodatne ručke (19).
2. Gurnite dodatnu ručku (19) preko držača (6). Držač za zamjenski kolut s niti (18) usmjeren je prema gore.
3. Umetnite vijak s ručkom (5) kroz prolazni otvor držača (6) za dodatnu ručku.
4. Pričvrstite dodatnu ručku (19) pomoću vijka s ručkom (5).

## Podešavanje uređaja

### Podešavanje dodatne ručke

Dodatnu ručku (19) možete pomicati u različite položaje. Dodatnu ručku podesite tako da je kutija koluta (15) u radnom položaju lagano nagnuta prema naprijed (vidi *Košenje trave*, S. 100).

#### Postupak (slika D.1)

1. Otpustite vijak s ručkom (5).

2. Postavite dodatnu ručku (19) u željeni položaj. Integrirani stupnjevi za zaključavanje sprječavaju nenamjerno podešavanje ručke.

3. Ponovno zategnite vijak s ručkom (5).

### Podešavanje visine na teleskopskoj cijevi

Teleskopska cijev (9) omogućuje prilagodbu uređaja Vašoj individualnoj visini.

#### Postupak (slika D.2)

1. Otpustite navojnu čahuru (8).
2. Podesite teleskopsku cijev (9) na željenu duljinu.
3. Ponovno zategnite navojnu čahuru (8).

### Podešavanje položaja glave motora

**▲ UPOZORENJE!** Opasnost od ozljeda! Zaštitni poklopac ne smije biti okrenut od korisnika. Ostavite glavu motora u položaju 0° kada koristite uređaj kao trimer za travu u položajima kuta rezanja 1 – 4. Položaj glave motora (17) može se rotirati za 180°.

#### Postupak (slika D.3)

1. Pritisnite blokadu (10) za otključavanje.
2. Okrenite glavu motora (17) dok ne klikne u željeni položaj. Blokada (10) mora ponovno uleći prije nego što možete sigurno koristiti uređaj.

### Podešavanje kuta rezanja

Promjenom kuta rezanja možete podrezivati i na nedostupnim mjestima, npr. ispod klupa i izbočina.

#### Postupak (slika D.4)

1. Pritisnite gumb za blokadu (11) kako biste promijenili kuta nagiba.
2. Nagnite teleskopsku cijev (9) sve dok ne postignete željeni položaj.

Moguće je sljedećih 5 položaja:

| Pozicija | Kut nagiba |
|----------|------------|
| 1        | 15°        |
| 2        | 30°        |
| 3        | 45°        |
| 4        | 60°        |
| 5        | 75°        |

### Funkcija kao trimer za travnjake (slika D.3/D.4)

- Položaj kuta rezanja 1 – 4
- Položaj glave motora 0°

### Funkcija kao trimer ruba travnjaka (slika D.3/D.4)

- Položaj kuta rezanja 5
- Položaj glave motora 180°

### Funkcija kao trimer za travnjake na kolici- ma

- Položaj kuta rezanja 1 – 3
- Položaj glave motora 0°

### Podešavanje lučnog odstojnika

Lučni odstojnik (zaštita za cvijeće) drži biljke i stabljike koje ne treba rezati podalje od rez-  
nog uređaja.

### Postupak (slika D.5)

1. Preklopite lučni odstojnik (16) prema do-  
lje.
2. Preklopite lučni odstojnik (16) prema gore  
(parkirni položaj) kada nije potreban.

### Produljivanje rezne niti

Uređaj je opremljen *potpuno automatskim  
produljivanjem niti*. Nit se automatski produ-  
ljuje svaki put kada se uključi napajanje. Ka-  
ko bi funkcija automatskog produljivanja ni-  
ti ispravno radila, kolut s niti (13) se mora za-  
ustaviti prije ponovnog uključivanja uređaja.  
Ako je nit u početku dulja od kruga rezanja,  
rezač niti (29) će ih automatski skratiti na is-  
pravnu duljinu.

### Postupak (slika C)

1. Redovito provjeravajte ima li oštećenja na  
najlonskoj niti i je li rezna nit još uvijek na  
duljini koju je odredio rezač niti.
2. **Ako se ne vide krajevi niti:**  
Zamijenite kolut s niti (vidi *Održavanje*,  
S. 101).
3. **Ručno podešavanje duljine niti:**  
Izvadite bateriju (31) iz uređaja!  
Lagano povucite kraj niti i pritisnite, even-  
tualno u više navrata, gumb za zaključa-  
vanje (28) sve dok kraj niti ne strši malo  
iznad rezača niti (29).

### Provjera stanja napunjenosti baterije

| LED indikatori               | Značenje                            |
|------------------------------|-------------------------------------|
| crven, narančast, ze-<br>len | Baterija napunjena                  |
| crven, narančast             | Baterija je djelomično<br>napunjena |
| crven                        | Baterija treba biti na-<br>punjena  |

1. Pritisnite tipku (33) pored indikatora sta-  
nja napunjenosti (32) na bateriji (31).  
LED indikatori na indikatoru stanja napu-  
njenosti pokazuju stanje napunjenosti ba-  
terije.
2. Napunite bateriju (31) kada svijetli samo  
još crveni LED indikator stanja napunje-  
nosti (32).

### Punjenje baterije

Vidi i upute za uporabu punjača.

### Napomene

- Zagrijanu bateriju prije punjenja ostavite  
da se ohladi.
- Bateriju ne izlažite duže vrijeme snažnom  
utjecaju sunčeve svjetlosti i ne odlažite je  
na radijatore (maks. 50 °C).

### Punjenje baterije

1. Izvadite bateriju (31) iz uređaja.
2. Gurnite bateriju (31) u otvor za punjenje  
na punjaču (34).
3. Priključite punjač baterije (34) u utičnicu.
4. Nakon uspješnog punjenja odvojite pu-  
njač baterije (34) od mreže.
5. Izvucite bateriju (31) iz punjača (34).

### svijetli (34)

| zelen    | crven    | Značenje  |
|----------|----------|---|
| svijetli | —        | • Baterija se potpu-<br>no napunjena<br>• spreman (nije<br>umetnuta baterija) |
| —        | svijetli | Baterija se puni  |
| —        | treperi  | Baterija se pregrijala  |
| treperi  | treperi  | Baterija neispravna   |

### Pogon

### Rad s uređajem

**▲ UPOZORENJE!** Opasnost od ozljeda! Pri-  
državajte se sljedećih napomena.

- Ne kosite vlažnu ili mokru travu.
- Prije pokretanja uređaja, provjerite da ure-  
đaj za rezanje nije u kontaktu s kame-  
njem, krhotinama ili drugim stranim pred-  
metima.
- Uključite uređaj prije nego što pridete tra-  
vi koju želite kositi.
- Izbjegavajte prekomjerno naprezanje ure-  
đaja tijekom rada.

- Izbjegavajte kontakt s fiksnim preprekama (kamenje, zidovi, kolčane ograde, itd.). Najlonska nit koluta bi se brzo istrošila.
- Izbjegavajte uporabu uređaja pri lošem vremenu, posebice kada postoji opasnost od udara munje!
- Prekidač za uključivanje / isključivanje ne smije se zaključati. Mora ugasiti motor nakon otpuštanja prekidača.

## Košenje trave

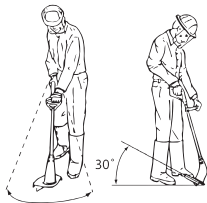

1. Kosite travu zamahujući uređajem desno i lijevo.
2. Kosite polagano i uređaj tijekom rezanja držite nagnut prema naprijed za otprilike 30°.
3. Kosite dugu travu u slojevima od vrha do dna.

## Šišanje rubova travnjaka

Za šišanje rubova travnjaka polako pomičite uređaj duž rubova travnjaka.

### Postavke (slika D.3/D.4/D.5)

- Položaj glave motora: 180°
- Položaj kuta rezanja: 5
- Lučni odstojnik u parkirnom položaju

**Uvjerite se da ste tijekom rada zaštitnim poklopcem (12) zaštićeni od uređaja za rezanje.**

## Rad s kolicima

Umetanjem u kolica (22), trimer za travu se može koristiti kao gradska kosilica s 2-stupanjskim, aksijalnim podešavanjem visine rezanja.

### Napomene

- **⚠ UPOZORENJE!** Opasnost od oštećenja! Prilikom korištenja pametne baterije PAPS 208 ili PAPS 2012 uređaj se može prevrnuti. Uvijek izvadite ove baterije odmah nakon isključivanja.
- Prilikom korištenja pametne baterije PAPS 208 ili PAPS 2012, smije se raditi samo u položaju kuta rezanja 1.

## Montirajte trimer za travu na kolica (slika E)

1. Postavite glavu motora (17) u vodilicu (21) na kolicima.
2. Pritisnite trimer za travu ukoso prema nazad. Zaštitna kupola (12) uliježe u bravu kolica (23).

### Demontiranje trimera za travu na kolica

1. Za skidanje trimera za travu s kolica (22), pritisnite blokadu kolica (23).
2. Podignite trimer za travu pod kutom i izvadite ga.

### Podešavanje visine rezanja na kolicima

#### Pretpostavke

- Baterija uklonjena
- Trimer za travu demontiran

#### Postupak (slika F)

1. Okrenite kolica (22) tako da su obje osovine dostupne.
2. Povucite osovine unazad i postavite ih u isti zarez s obje strane (zarez visine rezanja  $a = 35$  mm,  $b = 55$  mm). Da biste postigli ravnomjernu visinu rezanja, obje osovine moraju biti u istom urezu.
3. Montirajte trimer za travu na kolica.

## Umetanje i vađenje baterije

**⚠ UPOZORENJE!** Opasnost od ozljeda zbog neželjenog pokretanja uređaja. Bateriju umetnite u uređaj tek kada je uređaj potpuno spreman za rad.

**NAPOMENA!** Opasnost od oštećenja! Pogrešna baterija može oštetiti uređaj i bateriju.

### Umetanje baterije

1. Gurnite bateriju (31) duž šine vodilice u držač baterije (4)..  
Baterija se čujno zaključava.

### Vađenje baterije

1. Pritisnite i držite deblokadu baterije (30) na bateriji (31).
2. Izvucite bateriju iz držača baterije (4).

## Uključivanje i isključivanje

**⚠ UPOZORENJE!** Opasnost od ozljeda zbog neželjenog trajnog rada uređaja. Prije umetanja baterije u uređaj provjerite, je li prekidač za uključivanje/isključivanje (3) uredno funkcionira i vraća li se prilikom puštanja u položaj isklj.

**⚠ OPREZ!** Pazite na to da sigurno stojite i držite uređaj čvrsto objema rukama i odmaknut od vlastitog tijela. Prije uključivanja pazite da uređaj ne dodiruje nikakve predmete.

**⚠ UPOZORENJE!** Opasnost od ozljeda uslijed naknadnog rada uređaja za rezanje. Pustite da se uređaj za rezanje potpuno zaustavi. Ruke i noge držite podalje!

#### Uključivanje

1. Umetnite bateriju (31) u uređaj.
2. Pritisnite blokadu uključivanja (1).
3. Pritisnite i držite prekidač za uključivanje / isključivanje (3).
4. Pustite blokadu uključivanja (1).

#### Isključivanje

1. Pustite prekidač za uključivanje/isključivanje (3).
2. Izvadite bateriju (31) iz uređaja ako uređaj ostavljate bez nadzora ili kada završite s radom.

## Transport

Napomene o transportu uređaja:

- Isključite uređaj i uklonite bateriju. Provjerite da su svi pokretni dijelovi potpuno zaustavljeni.
- Uređaj uvijek nosite s dvije ruke, s jednom rukom na ručki (2), a drugom na dodatnoj ručki (19).

## Čišćenje, održavanje i skladištenje

**⚠ UPOZORENJE!** Opasnost od ozljeda zbog neželjenog pokretanja uređaja. Zaštitite se tijekom radova održavanja i čišćenja. Isključite uređaj i izvadite bateriju (31).

Radove na održavanju i popravke koji nisu opisani u ovim uputama za uporabu mora obaviti naš servisni centar. Koristite samo originalne rezervne dijelove.

### Čišćenje

**⚠ UPOZORENJE!** Strujni udar! Nikada ne prskajte uređaj vodom.

**NAPOMENA!** Opasnost od oštećenja. Kemijske tvari mogu oštetiti plastične dijelove uređaja. Ne koristite sredstava za čišćenje niti otapala.

- Otvore za ventilaciju, kućište motora i ručke držite čistima. Za čišćenje koristite vlažnu krpu ili četku.

**⚠ UPOZORENJE!** Opasnost od ozljeda uslijed pokretnih opasnih dijelova! Obratite pozornost na rezač niti. On može uzrokovati teške porezotine.

- Nakon svakog postupka rezanja, uređaj za rezanje i zaštitni poklopac očistite od trave i zemlje.

## Održavanje

### Zamjena koluta s niti (slika C)

Ispravan smjer namotavanja koluta s niti (13) naznačen je kutiji koluta (15) i na kolutu s niti. Strelice na poklopcu koluta (26) pokazuju smjer vrtnje motora.

### Postupak

1. Izvadite bateriju (31) iz uređaja.
  2. Otvorite kućište koluta (15) istovremenim pritiskom na obje deblokade (27) na kućištu koluta.
  3. Uklonite poklopac koluta (26) i uklonite stari kolut s niti (13).
  4. Progurajte kraj niti novog koluta kroz otvor (25) koluta s niti.
  5. Umetnite novi kolut s niti (13) u kutiju koluta (15). Strana koluta s niti na kojoj je smjer kretanja označen strelicama mora biti vidljiva nakon umetanja.
  6. Umetnite kraj niti kroz otvor na otvoru za izlaz niti (14).
  7. Vratite poklopac koluta (26) na kutiju koluta (15). Uvjerite se da se deblokade (27) na poklopcu točno poklapaju s udubinama na kućištu koluta. Osjetno će uleći u ležište.
  8. Povucite kraj niti i više puta pritisnite gumb za zaključavanje (28) sve dok kraj niti ne strši oko 1 cm iznad rezača niti (29).
  9. Provjerite rezač niti.
- Uređaj nikako ne koristite bez ili s neispravnim rezačem niti. Ako je rezač niti oštećen, obratite se servisnom centru.

### Namatanje zamjenske niti

1. Povucite jedan kraj zamjenske niti kroz otvor (14) koluta s niti (13).
2. Namotajte nit u smjeru namotavanja koluta s niti. Pritom obratite pažnju na strelice na gornjoj strani koluta s niti (13).

## Skladištenje

Uređaj uvijek čuvajte:

- čist
- suho
- zaštićeno od prašine
- izvan dohvata djece

Temperatura skladištenja baterije i uređaja je između 15 – 25 °C. Izbjegavajte ekstremne hladnoće ili vrućine tijekom skladištenja kako baterija ne bi izgubila učinkovitost.

Prije duljeg skladištenja (npr. tijekom zime) bateriju izvadite iz uređaja (obratite pozornost na zasebne upute za uporabu baterije i punjača).

Uređaj ne odložite na zaštitni poklopac. Najbolje ga objesite za gornju ručku, tako da zaštitni poklopac ne dodiruje druge predmete. Postoji opasnost da se zaštitni poklopac izobličiti i da se time promijene dimenzije i sigurnosne osobine.

## Zbrinjavanje / zaštita okoliša

Izvadite baterije iz uređaja i uređaj, bateriju, pribor i ambalažu reciklirajte na ekološki prihvatljiv način.



Električni uređaji ne spadaju u kućni otpad.

Simbol prekrížene kante za smeće na kotačićima znači da se ovaj proizvod ne smije odlagati kao nerazvrstani komunalni otpad na kraju njegovog vijeka trajanja.

### Smjernica 2012/19/EU o električnim i elektronskim starim uređajima:

Potrošači imaju zakonsku obvezu električne i elektronske uređaje na kraju njihovog radnog vijeka zbrinuti kroz ekološki ispravnu recikla-

žu. Na taj način se osigurava iskorištavanje neškodljivo za okoliš i resurse. Ovisno o tome koje se nacionalno pravo primjenjuje možete imati sljedeće mogućnosti:

- vratiti na prodajno mjesto,
- predati na službenom sabirnom mjestu,
- poslati natrag proizvođaču/distributeru.

To se ne odnosi na dijelove pribora priložene starim uređajima, niti na pomoćne dijelove bez elektronskih sastavnih dijelova.

## Baterije zbrinite na ekološki prihvatljiv način



Bateriju ne bacajte u kućni otpad, u vatru (opasnost od eksplozije) ili u vodu. Oštećene baterije mogu oštetiti okoliš i zdravlje ljudi uslijed istjecanja otrovnih plinova ili tekućina.

Neispravne ili iskorištene baterije dužni ste zbrinuti na ekološki prihvatljiv način.

- Ne otvarajte baterije i izbjegavajte mehaničko oštećenje baterija. Postoji opasnost od kratkog spoja i može doći od izlaženja isparenja nadražujućih za dišne putove.
- Iz sigurnosnih razloga, baterije treba isprazniti prije odlaganja.
- Zalijepite polove kako biste izbjegli kratke spojeve.
- Baterije zbrinite na maloprodajnim mjestima ili sabirnim mjestima.
- **Oštećene baterije**  
Baterijama s vanjskim oštećenjima rukujte posebno pažljivo!
  - Ne dirajte oštećene baterije golim rukama.
  - Ako ne možete zalijepiti terminale, stavite baterije pojedinačno u plastičnu vrećicu.
  - Oštećene baterije pojedinačno stavite u nezapaljiv spremnik koji se može zatvoriti i koji se može napuniti pijeskom.
  - Oštećene baterije odnesite na sabirno mjesto s kvalificiranim osobljem.

## Traženje greške

Tablica u nastavku pomoći će Vam ukloniti smetnje:

| Problem              | Mogući uzrok                | Otklanjanje  |
|----------------------|-----------------------------|--|
| Uređaj se ne pokreće | Baterija (31) ispražnjena   | Napunite bateriju (vidi zasebne upute za rukovanje baterijom i punjačem) |
|                      | Baterija (31) nije umetnuta | <i>Umetanje baterije, S. 100</i>   |

| Problem                             | Mogući uzrok  | Otklanjanje   |
|-------------------------------------|---|---|
|                                     | Neispravan prekidač za uključivanje / isključivanje (3) | Obratite se servisnom centru.   |
|                                     | Neispravan motor  |   |
| Uređaj radi s prekidima             | Interni nestabilan kontakt                              | Obratite se servisnom centru.   |
|                                     | Neispravan prekidač za uključivanje / isključivanje (3) |   |
| Jake vibracije, glasni zvukovi      | Rezna jedinica onečišćena                               | Očistite reznu jedinicu (vidi Čišćenje, održavanje i skladištenje, S. 101)  |
|                                     | Neispravan motor  | Obratite se servisnom centru.   |
| Nezadovoljavajući rezultati rezanja | Kolut s niti (13) nema dovoljno rezne niti              | <i>Produljivanje rezne niti, S. 99</i><br><i>Održavanje, S. 101</i>   |
|                                     | Rezna nit nije izvedena iz kutije koluta (15)           | Poklopac koluta (26) skinite s kutije koluta i reznu nit provodite van kroz izlazni otvor niti (14), pa ponovno zatvorite poklopac koluta |
|                                     | Rezna jedinica onečišćena                               | Očistite reznu jedinicu (vidi Čišćenje, održavanje i skladištenje, S. 101)  |
|                                     | Smanjeni učinak baterije                                | Napunite bateriju (vidi zasebne upute za rukovanje baterijom i punjačem)  |

## Servis

### Garancija

Dragi kupci,

Na ovaj proizvod dobivate jamstvo u trajanju od 3 godina od datuma kupnje. U slučaju nedostataka ovog proizvoda u odnosu na prodavača proizvoda imate zakonska prava. Ta zakonska prava se ne ograničavaju preko našeg u nastavku navedenog jamstva.

### Uvjeti jamstva

Jamstveni rok započinje danom kupnje. Molimo dobro sačuvajte originalni blagajnički račun. Ovaj dokument je potreban radi dokaza kupnje. Ako unutar tri godina od datuma kupnje ovog proizvoda dođe do pogreške u materijalu ili u izradi, mi ćemo proizvod - po našem izboru - besplatno popraviti ili zamijeniti. Ovo jamstvo pretpostavlja, da unutar trogodišnjeg roka neispravan uređaj i dokaz o kupnji (blagajnički račun) predočite i pismeno ukratko opišete u čemu se sastoji greška i kada se pojavila.

Ako je kvar pokriven našim jamstvom, primite ćete popravljeni ili novi proizvod. Poprav-

kom ili zamjenom proizvoda ne započinje novi vremenski rok jamstva.

### Jamstveni rok i zakonska prava za nedostatke

Jamstveni rok zbog jamstva neće biti produžen. To vrijedi i za zamijenjene i popravljene dijelove. Eventualno već za vrijeme kupnje prisutne štete i nedostaci moraju biti javljene odmah nakon raspakiranja. Popravci nakon isteka jamstvenog roka se moraju platiti.

### Opseg jamstva

Proizvod je proizveden sukladno strogim smjernicama za kvalitetu i prije isporuke je brižljivo kontroliran.

Jamstvo vrijedi za greške u materijalu ili u izradi. Ovo jamstvo se ne odnosi na dijelove proizvoda, koji su izloženi normalnom trošenju i stoga se mogu smatrati potrošnim dijelovima (npr. Kolut s niti) niti na oštećenje lomljivih dijelova.

Ovo jamstvo propada, kada dođe do oštećenja ili nenamjenske uporabe proizvoda ili kada se ne vrši održavanje proizvoda. Za namjensku uporabu proizvoda morate točno poštivati sve naputke navedene u uputama

za uporabu. Namjenske uporabe i radnje, koje se u uputama za uporabu izričito ne preporučuju ili na koje se upozorava, obavezno trebate izbjegavati.

Proizvod je namijenjen samo za privatnu, a ne za komercijalnu uporabu. Jamstvo prestaje vrijediti u slučaju zlorporabe i nestručnog rukovanja, upotrebe sile i intervencija koje nije izvršio naš ovlaštení servis.

### Obrada u slučaju jamstvenog zahtjeva

Da bi bila osigurana brza obrada Vašeg problema, molimo slijedite ove napomene:

- Molimo da za sve upite blagajnički račun i broj artikla (npr. IAN 494208\_2504) držite pripremljene kao dokaz o kupnji.
- Broj artikla možete pronaći na tipskoj ploči proizvoda, na gravuri na proizvodu, na naslovnoj stranici uputa za uporabu (dolje lijevo) ili na naljepnici na stražnjoj ili donjoj strani proizvoda.
- Ako dođe do funkcionalnih grešaka ili drugih nedostataka, molimo prvo **telefonski** ili koristite naš **obrazac za kontakt**, koji možete pronaći na [parkside-diy.com](http://parkside-diy.com) u kategoriji **Usluga** kontaktirajte servisni centar naveden u nastavku.
- Nakon konzultacije s našim servisnim centrom, proizvod koji je evidentiran kao neispravan, uz prilaganje računa o kupnji (račun) s naznakom o kakvom se kvaru radi i kada je nastao, možete besplatno poslati na adresu servisa koju ste dobili. U svrhu izbjegavanja problema prijema i dodatnih troškova obavezno koristite samo adresu koju ćemo Vam priopćiti. Uvjerite se da pošiljka nije skupna, glomazna, ekspresna ili neka druga posebna roba. Molimo Vas da proizvod pošaljete zajedno sa svim prilikom kupnje priloženim dijelovima pribora i da se pobrinete za dovoljno sigurnu transportnu ambalažu.



Ove i mnoge druge priručnike možete pogledati i preuzeti na [parkside-diy.com](http://parkside-diy.com). Ovaj QR kôd vodi vas izravno na [parkside-diy.com](http://parkside-diy.com). Odaberite svoju državu i potražite upute za uporabu pomoću obrasca za pretraživanje. Unosom broja artikla (IAN) 494208\_2504 možete otvoriti svoje upute za uporabu.

### Servis popravka

Za popravke **koji nisu obuhvaćeni jamstvom**, obratite se servisnom centru. Tamo će Vam rado izraditi predračun troškova.

- Možemo obraditi samo uređaje, koji su dovoljno pakirani i koji su poslani uz plaćanje poštarine.  
**Napomena:** Molimo pošaljite nam Vaš uređaj očišćen uz opis nedostatka na adresu navedenu od strane servisnog centra.
- Neće biti primljeni uređaji koji se šalju uz obavezu plaćanja - ekspresno ili drugim oblicima slanja.
- Mi zbrinjavamo vaše poslane defektne uređaje besplatno.

### Service-Center



**Servis Hrvatska**  
Tel.: 0800 805933  
Kontakt obrazac na  
[parkside-diy.com](http://parkside-diy.com)  
IAN 494208\_2504

### Uvoznik

Molimo obratite pozornost na to, da sljedeća adresa nije servisna adresa. Prvo kontaktirajte gore navedeni servisni centar.

Grizzly Tools GmbH & Co. KG  
Stockstädter Str. 20  
63762 Großostheim  
NJEMAČKA  
[www.grizzlytools.de](http://www.grizzlytools.de)

## Rezervni dijelovi i pribor

**Rezervne dijelove i pribor dostupni su na [www.grizzlytools.shop](http://www.grizzlytools.shop).** Ukoliko u postupku vaše narudžbe dođe do problema, molimo kontaktirajte nas preko naše online trgovine. U slučaju dodatnih pitanja obratite se: *Service-Center, S. 104*

| Poz. br. | Ime                          | Narudžba br |
|----------|------------------------------|-------------|
| 12+29    | Zaštitna kupola + Rezač niti | 91120375    |
| 13       | Kolut s niti                 | 91110665    |
| 19       | Dodatna ručka                | 91120374    |
| 22       | Kolica                       | 91120376    |

## Prijevod originalne EU izjave o sukladnosti

Proizvod: **Aku višenamjenski šišač**

Model: **PAMT 20-Li A1**

Serijski broj: 000001 – 067000

Predmet navedene izjave u skladu je s mjerodavnim zakonodavstvom Unije o usklađivanju:

**2006/42/EC • 2014/30/EU • 2000/14/EC & 2005/88/EC • 2011/65/EU & (EU) 2015/863**  
**Proizvod s baterijom Smart PAPS 204 A1/**  
**Smart PAPS 208 A1/Smart PAPS 2012 A1: 2014/53/EU**

Gore opisan predmet izjave u skladu je s Direktivom 2011/65/EU Europskog parlamenta i Vijeća od 8. lipnja 2011. O ograničavanju uporabe određenih opasnih tvari u električnoj i elektro-ničkoj opremi.

Kako bi se osigurala sukladnost, primijenjeni su sljedeći usklađeni standardi, kao i nacionalni standardi i propisi:

**EN 60335-1:2012/A15:2021 • EN 50636-2-91:2014**  
**EN IEC 55014-1:2021 • EN IEC 55014-2:2021**  
**EN IEC 63000:2018**  
**Proizvod s baterijom Smart PAPS 204 A1/Smart PAPS 208 A1/Smart PAPS 2012 A1:**  
**EN 301 489-1 V2.2.3:2019 • EN 301 489-17 V3.3.1:2024**  
**EN 300 328 V2.2.2:2019 • EN 50663:2017**

U skladu s Direktivom o emisiji buke 2000/14/EC, potvrđuje se sljedeće:

Razina zvučnog učinka ( $L_{WA}$ )

– izmjereno: 85,5 dB;

– zajamčeno: 96 dB

Prema postupku ocjenjivanja sukladnosti 2000/14/EC, Prilog VI.

Prijavljeno tijelo: TÜV SÜD Industrie Service GmbH, Westendstrasse 199, 80686 München, NB 0036

Ova izjava sukladnosti izdaje se na isključivu odgovornost proizvođača:



Grizzly Tools GmbH & Co. KG  
 Stockstädter Str. 20  
 63762 Großostheim  
 NJEMAČKA  
 27.10.2025

Christian Frank  
 Ovlašteni predstavnik za dokumentaciju

## Pregled sadržaja

|   |            |
|---|------------|
| <b>Uvod.....</b>  | <b>106</b> |
| Namenska upotreba.....  | 106        |
| Obim isporuke/pribor.....                                       | 106        |
| Pregled.....  | 107        |
| Opis funkcija.....  | 107        |
| Tehnički podaci.....  | 107        |
| <b>Bezbednosne napomene.....</b>                                | <b>108</b> |
| Značenje bezbednosnih napomena.....                             | 109        |
| Slikovne oznake i simboli.....                                  | 109        |
| Bezbedan rad sa trimerima za travu....                          | 110        |
| Preostali rizici.....   | 113        |
| <b>Priprema.....</b>  | <b>114</b> |
| Upravljački elementi.....                                       | 114        |
| Montaža.....  | 114        |
| Podešavanja na uređaju.....                                     | 114        |
| Provera stanja napunjenosti<br>akumulatora.....                 | 115        |
| Punjenje akumulatora.....                                       | 116        |
| <b>Rad.....</b>   | <b>116</b> |
| Rad uređajem.....   | 116        |
| Rezanje trave.....  | 116        |
| Podrezivanje ivice travnjaka.....                               | 116        |
| Rad sa Trimmer Cart-om.....                                     | 116        |
| Umetanje i vađenje akumulatora.....                             | 117        |
| Uključivanje i isključivanje.....                               | 117        |
| <b>Transport.....</b>   | <b>117</b> |
| <b>Čišćenje, održavanje i skladištenje.....</b>                 | <b>117</b> |
| Čišćenje.....   | 118        |
| Održavanje.....   | 118        |
| Skladištenje.....   | 118        |
| <b>Odlaganje/zaštita životne sredine.....</b>                   | <b>118</b> |
| Odlaganje akumulatora na ekološki<br>prihvatljiv način.....     | 119        |
| <b>Pronalaženje greške.....</b>                                 | <b>119</b> |
| <b>Kako izjaviti reklamaciju?.....</b>                          | <b>120</b> |
| <b>Rezervni delovi i pribor.....</b>                            | <b>120</b> |
| <b>Garancija / Garantni list.....</b>                           | <b>121</b> |
| <b>Prevod originalne EU deklaracije o<br/>usklađenosti.....</b> | <b>123</b> |
| <b>Eksplozirani pogled.....</b>                                 | <b>203</b> |

## Uvod

Čestitamo na kupovini Vaše novog akumulatorskog trimera za travu (u nastavku je naveden kao uređaj ili električni alat).

Time ste se odlučili za kvalitetan uređaj. Kvalitet ovog uređaja je kontrolisan tokom proizvodnje i sprovedena je završna kontrola. Na taj način je obezbeđena funkcionalnost Vašeg uređaja.



Uputstvo za upotrebu je sastavni deo ovog uređaja. Ono sadrži važne napomene za bezbednost, upotrebu i odlaganje. Pažljivo pročitajte uputstvo za upotrebu. Upoznajte se sa elementima za rukovanje i ispravnom upotrebom uređaja. Koristite uređaj samo na opisani način i u navedene svrhe. Dobro čuvajte uputstvo za upotrebu i uručite svu dokumentaciju sa proizvodom ako ga prosledite trećim licima.

## Namenska upotreba

Uređaj je predviđen isključivo za sledeću upotrebu:

- Rezanje trave u baštama i uz ivice leja. Ne koristite uređaj da režete žive ograde i grmlje.

Upotreba uređaja je zabranjena kada pada kiša ili u vlažnom okruženju.

Uređaj je namenjen za upotrebu od strane odraslih osoba. Mlade osobe preko 16 godina smeju da koriste uređaj samo pod nadzorom.

Svaka druga upotreba, koja nije izričito dozvoljena u ovom uputstvu za upotrebu, može da predstavlja ozbiljnu opasnost za korisnika i da dovede do oštećenja uređaja. Rukovalac ili korisnik uređaja snosi odgovornost za nezgode ili telesne povrede ili štete na imovini drugih ljudi. Uređaj je namenjen za primenu u oblasti „Uradi sam“. Uređaj nije koncipiran za trajnu komercijalnu primenu. Kod komercijalne upotrebe garancija prestaje da važi. Proizvođač ne snosi odgovornost za oštećenja, koja su posledica nenamenske upotrebe ili pogrešnog rukovanja.

Uređaj je deo serije **X 20 V TEAM** i može da se pogoni samo akumulatorima serije **X 20 V TEAM**. Akumulatori serije **X 20 V TEAM** smeju da se pune samo punjačima serije **X 20 V TEAM**.

## Obim isporuke/pribor

Izvadite uređaj iz ambalaže i proverite obim isporuke.

Propisno odložite ambalažni materijal.

- Aku makaze za živu ogradu
- Zaštitni poklopac
- Dodatna ručka
- 2x Kalem sa strunom (1x prethodno montiran)
- Torx ključ
- Trimer Cart
- Prevod originalnog uputstva

**Akumulator i punjač nisu uključeni u obimu isporuke.**

## Pregled

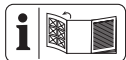

Ilustracije uređaja naći ćete na prednjoj i zadnjoj preklapnoj strani.

### sl. A

- 1 Blokada uključivanja
  - 2 Ručka
  - 3 Prekidač za uključivanje/isključivanje
  - 4 Držač akumulatora
  - 5 Vijak ručke
  - 6 Prihvat za dodatnu ručku
  - 7 Teleskopska šipka vođice
  - 8 Čaura sa navojem
  - 9 Teleskopska cev
  - 10 Blokada (Glava motora)
  - 11 Dugme za blokadu (Ugao nagiba)
  - 12 Zaštitni poklopac
  - 13 Kalem sa strunom
  - 14 Ušica za ispuštanje strune
  - 15 Kućište kalema
  - 16 Odstojnik (zaštita za biljke)
  - 17 Glava motora
  - 18 Prihvat za rezervni kalem sa strunom
  - 19 Dodatna ručka
  - 20 Torx ključ
  - 21 Vođica (Trimer Cart)
  - 22 Trimer Cart
  - 23 Blokada (Trimer Cart)
- sl. B**
- 24 Torx vijak (Zaštitni poklopac)
- sl. C**
- 25 Prorez (Kalem sa strunom)
  - 26 Poklopac kalema

- 27 Deblokada (Kućište kalema)
- 28 Dugme za blokadu (Kućište kalema)
- 29 Rezač strune

### sl. G

- 30 Deblokada akumulatora
- 31 Akumulator
- 32 Indikator stanja napunjenosti
- 33 Taster (Indikator stanja napunjenosti)
- 34 Punjač

## Opis funkcija

akumulatorski multitrimmer poseduje kao jedinicu za rezanje sistem jedne strune sa potpuno automatskim naknadnim podešavanjem.

Uz uređaj se dodatno isporučuje:

- podesiva aluminijumska teleskopska cev
- zakretna/rotirajuća glava motora
- podesiva dodatna ručka
- Zaštitni poklopac sa sekačem strune
- odstojnik (zaštita za biljke)
- Trimer Cart

U kombinaciji sa Trimmer Cart-om, akumulatorski multitrimmer može da se koristi kao kosilica za travu za gradske uslove. Funkcija upravljačkih elemenata je navedena u sledećim opisima.

## Tehnički podaci

### Aku makaze za živu ogradu

|                                      |   |
|--------------------------------------|---|
| .....                                | <b>PAMT 20-Li A1</b>                                |
| Nominalni napon $U$ .....            | 20 V ==   |
| Težina sa priborom .....             | ≈ 2 kg  |
| Broj obrtaja u praznom hodu $n_0$ .. | 8000 min <sup>-1</sup>                              |
| Krug rezanja .....                   | Ø 280 mm  |
| Kalem sa strunom                     |   |
| – Debljina strune .....              | Ø 1,6 mm  |
| – Dužina strune .....                | 5 m   |
| Nivo zvučnog pritiska ( $L_{pA}$ )   |   |
| .....                                | 74,5 dB; $K_{pA}=3$ dB                              |
| Nivo zvučne snage ( $L_{WA}$ )       |   |
| – izmereno .....                     | 85,5 dB; $K_{WA}=2,88$ dB                           |
| – garantovano .....                  | 96 dB   |
| Vibracija ( $a_h$ )                  |   |
| – Ručka .....                        | 1,563 m/s <sup>2</sup> ; $K = 1,5$ m/s <sup>2</sup> |
| – Dodatna ručka .....                | 1,419 m/s <sup>2</sup> ; $K = 1,5$ m/s <sup>2</sup> |
| Akumulator .....                     | Li-Ion  |

|  |                 |
|--|-----------------|
| Temperatura .....  | ≤ 50 °C         |
| – Postupak punjenja .....                                  | 4 – 40 °C       |
| – Rad .....  | 4 – 50 °C       |
| – Skladištenje .....                                       | 15 – 25 °C      |
| PARKSIDE Performance Smart baterija                        |                 |
| Smart PAPS 204 A1/Smart PAPS 208 A1/<br>Smart PAPS 2012 A1 |                 |
| – frekvencijski opseg .....                                | 2400–2483,5 MHz |
| – prenosi snagu .....                                      | ≤ 20 dBm        |

#### Trimer Cart

|   |          |
|---|----------|
| Težina .....                                  | ≈ 3,3 kg |
| Podešavanje visine rezanja (2 nivoa)<br>..... | 35/55 mm |
| Vibracija ( $a_h$ )                           |          |

- Ručka ..... 1,331 m/s<sup>2</sup>; K = 1,5 m/s<sup>2</sup>
- Dodatna ručka ..... 1,254 m/s<sup>2</sup>; K = 1,5 m/s<sup>2</sup>

#### Napomene o vrednostima buke i vibracija

Vrednosti buke i vibracija su određene prema standardima i odredbama navedenim u Izjavi o usklađenosti.

**⚠ OPREZ!** Oštećenja sluha! Nosite štitnike za sluh.

Navedene ukupne vrednosti oscilacija i navedene vrednosti emisije buke su izmerene normiranim postupkom ispitivanja i mogu da se koriste za poređenje jednog električnog alata sa drugim električnim alatom. Navedene vrednosti emisije vibracija i navedene vrednosti emisije buke mogu da se koriste i za privremenu procenu opterećenja.

**⚠ UPOZORENJE!** Vrednosti oscilacija i vrednosti emisije buke mogu da odstupaju od navedene vrednosti tokom stvarne upotrebe električnog alata, u zavisnosti od načina upotrebe električnog alata, a posebno od vrste radnog predmeta koji se obrađuje. Potrebno je da se odrede bezbednosne mere za zaštitu rukovaoca, koje su zasnovane na proceni opterećenja oscilacija tokom stvarnih uslova upotrebe. Pritom treba uzeti u obzir sve delove radnog ciklusa, na primer, periode u kojima je električni alat isključen i periode u kojima je uključen, ali radi bez opterećenja.

#### X 20 V TEAM

Uređaj je deo serije **X 20 V TEAM** i može da se pogoni samo akumulatorima serije **X 20 V TEAM**. Akumulatori serije

**X 20 V TEAM** smeju da se pune samo punjačima serije **X 20 V TEAM**.

Preporučujemo Vam da ovaj uređaj pogonite isključivo sledećim akumulatorima: PAP 20 B1, PAP 20 B3, Smart PAPS 204 A1, Smart PAPS 208 A1, Smart PAPS 2012 A1

Preporučujemo vam da ovaj uređaj puniti sledećim punjačima: PLG 20 A3, PLG 20 A4, PLG 20 C1, PLG 20 C2, PLG 20 C3, PDSLГ 20 A1, PDSLГ 20 B1, PDSLГ 20 B2, PLG 201 A1, Smart PLGS 2012 A1

Tehnički podaci akumulatora i punjača: Vidi zasebna uputstva.

## Bezbednosne napomene



**PAŽNJA!** Prilikom upotrebe električnih uređaja, obratite pažnju na sledeće načelne bezbednosne mere, radi zaštite od električnog udara, opasnosti od povreda i požara.

**⚠ UPOZORENJE!** Telesne povrede i materijalne štete zbog nepravilnog rukovanja akumulatorom. Obratite pažnju na bezbednosne napomene i napomene za punjenje i ispravnu upotrebu, koje se nalaze u uputstvu za upotrebu Vašeg akumulatora i punjača serije **X 20 V TEAM**. Detaljan opis postupka

punjenja i dodatne informacije se nalaze u ovom zasebnom uputstvu za upotrebu.

### Značenje bezbednosnih napomena

**▲ OPASNOST!** Kada ne poštujete ovu bezbednosnu napomenu, nastupiće nezgoda. Posledica je teška telesna povreda ili smrt.

**▲ UPOZORENJE!** Kada ne poštujete ovu bezbednosnu napomenu, eventualno će da nastupi nezgoda. Posledica je eventualna teška telesna povreda ili smrt.

**▲ OPREZ!** Kada ne poštujete ovu bezbednosnu napomenu, nastupiće nezgoda. Posledica je eventualna lakša ili srednje teška telesna povreda.  
**NAPOMENA!** Kada ne poštujete ovu bezbednosnu napomenu, nastupiće nezgoda. Posledica je eventualna materijalna šteta.

### Slikovne oznake i simboli Slikovne oznake na uređaju



Uređaj je deo serije **X 20 V TEAM** i može da se pogoni samo akumulatorima serije **X 20 V TEAM**. Akumulatori serije **X 20 V TEAM** smeju da se pune samo punjačima serije **X 20 V TEAM**.



Pažnja!



Pročitajte uputstvo za upotrebu



Opasnost od povreda od bačenih delova!



Držite osobe podalje od uređaja



Opasnost od električnog udara!



Upotreba noževa je zabranjena.



Upotreba uređaja je zabranjena kada pada kiša ili u vlažnom okruženju.



Koristite štitnike za sluh/Koristite zaštitu za oči



Uklonite bateriju pre radova na održavanju!



Držite druge osobe podalje. One mogu da budu povređene usled odbačenih stranih tela.



Jedinica za rezanje se okreće još nekoliko sekundi nakon isključivanja. Držite šake i stopala podalje.



*Montaža zaštitnog poklopca, P. 114*



Krug rezanja



Ne bacajte električne uređaje u kućni otpad.



Garantovan nivo zvučne snage  $L_{WA}$  u dB.

## Slikovne oznake na Trimmer Cart-u



Pažnja!



Pročitajte uputstvo za upotrebu



Oštra jedinica za rezanje! Držite noge i ruke podalje.



Pažnja! Produženo kretanje jedinice za rezanje

## Slikovne oznake u uputstvu za upotrebu



Pažnja!

## Bezbedan rad sa trimerima za travu

### Opšte napomene

- Pažljivo pročitajte uputstvo za upotrebu. Upoznajte se sa elementima za rukovanje i ispravnom upotrebom uređaja.
- Ovaj uređaj nije namenjen deci, osobama sa ograničenim fizičkim, čulnim ili mentalnim sposobnostima ili nedovoljnim iskustvom i znanjem ili osobama koje nisu upoznate sa uputstvima. Deca bi trebalo da budu pod nadzorom, da bi se osiguralo da se ne igraju uređajem. Deca ne smeju da vrše čišćenje i održavanje.

- Lokalni propisi mogu da odrede starosno ograničenje za korisnika.
- Uređaj ne sme da se koristi u položajima višim od 2000 m.
- Imajte na umu da je rukovalac sam odgovoran za nezgode ili opasnosti prema drugim osobama ili za njihovu imovinu.
- Poštujte zaštitu od buke i lokalne propise.
- Nikada ne rukujte uređajem kada se lica, a posebno deca, ili životinje nalaze u blizini.

### **Priprema**

- Nikada ne rukujte uređajem sa oštećenim zaštitnim uređajima ili poklopcima ili bez zaštitnih uređaja ili poklopaca.
- Pre upotrebe uređaja, izvršite vizuelnu proveru mašine na prisustvo oštećenih, nedostajućih ili pogrešno montiranih zaštitnih uređaja ili zaštitnih poklopaca.
- Pre puštanja mašine u rad i nakon nekog udara, proverite mašinu

na naznake habanja ili oštećenja i dajte mašinu na potrebne popravke.

### **Rad**

- Nosite zaštitu za vid, dugačke pantalone i čvrstu obuću tokom čitavog vremena korišćenja mašine.
- Budite pažljivi, pazite na to šta činite i razumno obavljajte radove sa uređajem. Ne koristite uređaj kada ste umorni ili pod uticajem droga, alkohola ili lekova.
- Radite samo na dnevnom svetlu ili pri dobrom veštačkom osvetljenju.
- Izbegavajte rad uređaja po lošem vremenu, pogotovo kada postoji opasnost od grmljavine.
- Izbegavajte rad uređaja kada je trava mokra.
- Ne radite na prekomerno strmim kosinama.
- Uvek držite šake i stopala podalje od jedinice za rezanje, pre svega kada uključujete motor.
- Upozorenje! Ne dirajte pokretne opasne delove, pre nego što uklonite

- bateriju i pre nego što su pokretni opasni delovi dospeli u stanje potpunog mirovanja.
- Nikada ne menjajte nemetalnu jedinicu za rezanje metalnom jedinicom za rezanje.
  - Izbegavajte neprirodan položaj tela. Pobrinite se za stabilan položaj, tako da u svako doba možete da držite ravnotežu prilikom radova na nagibima.
  - Hodajte polako. Ne trčite sa uređajem u ruci.
  - Držite priključni kabl i/ili produžni kabl podalje od pokretnih i opasnih delova, da bi se izbegla oštećenja kablova, koja mogu da dovedu do kontakta sa **aktivnim delovima**.
  - Uverite se da se u ventilacionim otvorima ne nalaze strana tela.
  - Isključite uređaj i uklonite akumulator. Uverite se da su se svi pokretni delovi potpuno zaustavili
    - uvek kada napuštate uređaj,
    - pre nego što uklonite blokade ili otklonite začepljenja,
    - pre nego što proverite uređaj, pre nego što ga očistite ili na njemu radite.
    - Nakon kontakta sa stranim telom,
    - uvek kada mašina počne neobično da vibrira.
  - Ako uređaj počne neobično jako da vibrira, potrebno je da odmah izvršite proveru, uklonite akumulator i:
    - pregledajte labave delove i pritegnite ih,
    - tražite oštećenja,
    - zamenite oštećene delove. Obratite se servisnom centru.
  - **U slučaju nezgode ili smetnje tokom rada, odmah isključite uređaj. Pobrinite se za povrede na propisan način ili se obratite lekaru.** Za otklanjanje smetnji, pročitajte poglavlje „Pronalaženje greške“ ili se obratite servisnom centru.

- **Koristite isključivo pribor koji preporučuje PARKSIDE.** Neprikladan pribor može prouzrokovati strujni udar ili požar.

### Čišćenje, održavanje i skladištenje

- Isključite uređaj i izvadite akumulator. Sačekajte da se svi pokretni delovi zaustave i ostavite da se uređaj ohladi kada se zaustavi radi održavanja, popravke ili skladištenja ili zamene dela dodatne opreme.
- Zamenite pohabane ili oštećene delove iz bezbednosnih razloga. Upotrebite isključivo originalne rezervne delove i originalni pribor. Primena delova drugih proizvođača dovodi do neposrednog gubitka prava na garanciju.
- Redovno proveravajte i održavajte mašinu. Dajte mašinu na popravku samo kod ugovorne radionice.
- Čuvajte uređaj van domašaja dece.

### Preostali rizici

Čak iako propisno rukujete ovim uređajem, postoje preostali rizici. Sledeće opasnosti mogu da nastupe u vezi sa konstrukcijom i izvedbom ovog uređaja:

- Oštećenja oka, ako ne nosite pogodnu zaštitu za oči.
- Oštećenja sluha, ako ne nosite odgovarajuće štitičke za sluh.
- Narušavanje zdravlja, koje je posledica vibracija šake i ruke ako koristite uređaj duže vremena ili ako ga nepropisno vodite i održavate.
- Posekotine

### ▲ UPOZORENJE!

Opasnost od elektromagnetnog polja, koje se stvara kada je uređaj u radu. Polje može pod određenim okolnostima da negativno utiče na aktivne ili pasivne medicinske implantate. U cilju smanjenja opasnosti od ozbiljnih ili smrtonosnih povreda, osobama sa medicinskim implantatima preporučujemo da se

pre rukovanja uređajem konsultuju sa svojim lekarom i proizvođačem medicinskog implantata.

## Priprema

**▲ UPOZORENJE!** Opasnost od povreda usled nenamernog pokretanja uređaja. Umetnite akumulator u uređaj tek kada uređaj bude u potpunosti pripremljen za rad.

## Upravljački elementi

Upoznajte se sa upravljačkim elementima pre puštanja uređaja u rad prvi put.

- **Blokada uključivanja (1)**
  - Blokira prekidač za uključivanje/isključivanje od nenamernog aktiviranja.
  - Deblokiranje: Pritisnite
- **Prekidač za uključivanje/isključivanje (3)**
  - Uključivanje: Pritisnite
  - Isključivanje: Otpustite
- **Vijak ručke (sl. D.1)**  
Vijak ručke (5) deblokira/blokira podešavanje ugla dodatne ručke (19).
- **Čaura sa navojem (sl. D.2)**  
Čaura sa navojem (8) deblokira/blokira podešavanje teleskopske cevi (9) po dužini.
- **Blokada, Glava motora (sl. D.3)**  
Blokada (10) deblokira/blokira podešavanje položaja glave motora (17).
- **Dugme za blokadu, Ugao nagiba (sl. D.4)**  
Dugme za blokadu (11) deblokira/blokira podešavanje ugla teleskopske cevi (9).

## Montaža

**▲ UPOZORENJE!** Opasnost od povreda usled nenamernog pokretanja uređaja. Umetnite akumulator u uređaj tek kada uređaj bude u potpunosti pripremljen za rad.

### Montaža teleskopske cevi

**▲ OPREZ!** Nakon spajanja, dva dela teleskopske cevi ne smeju ponovo da se rastavljaju.

### Postupak (sl. A)

1. Spojite teleskopsku vodeću dršku (7) i teleskopsku cev (9) do graničnika, tako što ćete ih međusobno utaknuti. Moguća je samo jedan položaj.
2. Fiksirajte oba dela pomoću navojne čaure (8).

### Montaža zaštitnog poklopca

**NAPOMENA!** Prilikom postavljanja zaštitnog poklopca, vodite računa o pravilnom položaju.

### Neophodni alati i pomoćna sredstva

- Torx ključ (20)
- 2x Torx vijak (24)

### Postupak (sl. B)

1. Lagano nagnite zaštitni poklopac (12) i gurnite ga preko ispuščenja na glavi motora (17), vidi sl. B.1.
2. Potpuno postavite zaštitni poklopac na glavu motora (vidi sl. B.2).
3. Pričvrstite zaštitni poklopac pomoću oba vijka (sl. B.3).

### Montaža dodatne ručke

#### Postupak

1. Odvijte i uklonite prethodno montiran vijak ručke (5) dodatne ručke (19).
2. Gurnite dodatnu ručku (19) preko držača ručke (6). Prihvat za rezervni kalem sa strunom (18) je pritom usmeren nagore.
3. Umetnite vijak ručke (5) kroz prolaznu rupu držača ručke (6).
4. Čvrsto zavrnite dodatnu ručku (19) vijkom ručke (5).

## Podešavanje na uređaju

### Podešavanje dodatne ručke

Dodatnu ručku (19) možete da postavite u različite položaje. Podesite dodatnu ručku tako, da kućište kalema (15) u radnom položaju bude lagano nagnuto ka napred (vidi *Rezanje trave, P. 116*).

### Postupak (sl. D.1)

1. Odvijte vijak ručke (5).
2. Podesite dodatnu ručku (19) u željeni položaj. Integrisani stepeni pozicije sprečavaju neželjeno pomeranje ručke.
3. Ponovo pritegnite vijak ručke (5).

### Prilagođavanje visine na teleskopskoj cevi

Teleskopska cev (9) Vam omogućava podešavanje uređaja na Vašu individualnu visinu.

**Postupak (sl. D.2)**

1. Odvijte čauru sa navojem (8).
2. Izvucite teleskopsku cev (9) na željenu dužinu.
3. Ponovo pritegnite čauru sa navojem (8).

**Podešavanje položaja glave motora**

**▲ UPOZORENJE!** Opasnost od povreda! Zaštitni poklopac ne sme da bude okrenut od korisnika. Ostavite položaj glave motora u položaju 0° kada uređaj koristite kao trimer za travu u položajima ugla reza 1 – 4. Položaj glave motora (17) može da se okrene za 180°.

**Postupak (sl. D.3)**

1. Pritisnite blokadu (10) da biste otpustili bravu.
2. Okrenite glavu motora (17) u željeni položaj. Pre nego što budete mogli bezbedno da koristite uređaj, blokada (10) mora ponovo da usedne.

**Podešavanje ugla rezanja**

Sa promenjenim uglom rezanja možete da režete i na nepristupačnim mestima, npr. ispod klupa ili ispusta.

**Postupak (sl. D.4)**

1. Pritisnite dugme za blokadu (11) da promenite ugao nagiba.
2. Nagnite teleskopsku cev (9) dok se ne dostigne željeni položaj.

Moguće je ovih 5 podešavanja:

| Pozicija | Ugao nagiba |
|----------|-------------|
| 1        | 15°         |
| 2        | 30°         |
| 3        | 45°         |
| 4        | 60°         |
| 5        | 75°         |

**Funkcija kao trimer za travu (sl. D.3/D.4)**

- Položaj ugla rezanja 1 – 4
- Položaj glave motora 0°

**Funkcija kao trimer za ivice travnjaka (sl. D.3/D.4)**

- Položaj ugla rezanja 5
- Položaj glave motora 180°

**Funkcija kao trimer za travu sa Trimmer Cart**

- Položaj ugla rezanja 1 – 3
- Položaj glave motora 0°

**Podešavanje odstojnika**

Odstojnik (zaštita za cveće) drži biljke, koje ne treba rezati, i stabla podalje od jedinice za rezanje.

**Postupak (sl. D.5)**

1. Preklopite odstojnik (16) nadole.
2. Preklopite odstojnik (16) nagore (položaj parkiranja), kada nije potreban.

**Produžavanje rezne strune**

Uređaj je opremljen *potpuno automatskim naknadnim vođenjem strune*. Struna se automatski produžava prilikom svakog postupka uključivanja. Da bi automatska jedinica za produžavanje strune ispravno funkcionisala, kalem sa strunom (13) mora da se zaustavi pre nego što ponovo uključite uređaj. Ako je struna na početku duže/duža od zadate vrednosti kruga rezanja, rezač strune (29) ga automatski skraćuje na ispravnu dužinu.

**Postupak (sl. C)**

1. Redovno kontrolišite najlonsku strunu na oštećenja i da li rezna struna još uvek prikazuje dužinu koja je zadata rezačem strune.
2. **Kada se krajevi strune ne vide:** Zamenite kalem sa strunom (vidi *Održavanje, P. 118*) novim kalemom.
3. **Ručno podešavanje dužine kalema:** Izvadite akumulator (31) iz uređaja! Lagano povlačite kraj strune i, ako je potrebno, pritisnite dugme za blokadu (28) više puta, dok kraj strune ne stoji malo preko rezača strune (29).

**Provera stanja napunjenosti akumulatora****LED indikatori      Značenje**

|                          |                                  |
|--------------------------|----------------------------------|
| crven, narandžast, zelen | Akumulator je napunjen           |
| crven, narandžast        | Akumulator je delimično napunjen |
| crven                    | Akumulator mora da se napuni     |

1. Pritisnite taster (33) pored indikatora stanja napunjenosti (32) na akumulatoru (31). LED lampice indikatora stanja napunjenosti pokazuju napunjenost akumulatora.

2. Punite akumulator (31) kada svetli samo još crvena LED lampica indikatora stanja napunjenosti (32).

## Punjenje akumulatora

Pogledajte takođe uputstvo za upotrebu punjača.

### Napomene

- Pustite da se zagrejani akumulator ohladi pre punjenja.
- Ne izlažite akumulator jakoj sunčevoj svetlosti duže vreme i ne odlažite ga na grejače (maks. 50°C).

### Punjenje akumulatora

1. Izvadite akumulator (31) iz uređaja.
2. Gurnite akumulator (31) u otvor za punjenje na punjaču za akumulator (34).
3. Priključite punjač akumulatora (34) na utičnicu.
4. Nakon uspešnog postupka punjenja, odvojite punjač akumulatora (34) od mreže.
5. Izvucite akumulator (31) iz punjača akumulatora (34).

### Kontrolne LED diode na punjaču (34)

| zelen   | crven   | Značenje  |
|---------|---------|---|
| svetli  | —       | <ul style="list-style-type: none"> <li>• akumulator je potpuno napunjen</li> <li>• spremno (akumulator nije umetnut)</li> </ul> |
| —       | svetli  | akumulator se puni  |
| —       | treperi | Baterija je pregrejana  |
| treperi | treperi | A baterija está defeituosa  |

## Rad

### Rad uređajem

**▲ UPOZORENJE!** Opasnost od povreda! Obratite pažnju na sledeće napomene.

- Ne režite vlažnu ili mokru travu.
- Pre pokretanja uređaja, uverite se da jedinica za rezanje ne dođe u dodir sa kamenjem, drobljenim kamenom, ili drugim stranim telima.
- Uključite uređaj, pre nego što se približite travi koju treba rezati.
- Izbegavajte preopterećenje uređaja tokom rada.

- Izbegavajte dodir sa čvrstim preprekama (kamenjem, zidovima, drvenim ogradama itd.). Najlonska struna kalema sa strunom bi se brzo pohabala.
- Izbegavajte upotrebu uređaja po lošem vremenu, posebno kada postoji opasnost od munja!
- Prekidač za uključivanje/isključivanje ne sme da bude blokiran. Nakon što pustite prekidač, on mora da isključi motor.

## Rezanje trave

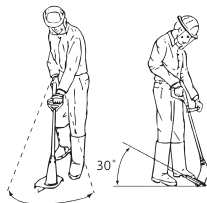

1. Režite travu, tako što ćete uređaj zakretati udesno i ulevo.
2. Režite polako i prilikom rezanja držite uređaj nagnut oko 30° ka napred.
3. Režite dugu travu u slojevima odozgo nadole.

## Podrezivanje ivice travnjaka

Da biste podrezali ivice travnjaka, polako vodite uređaj duž ivica travnjaka.

### Podešavanja (sl. D.3/D.4/D.5)

- Položaj glave motora: 180°
- Položaj ugla rezanja: 5
- Odstojnik u položaju parkiranja

**Vodite računa da Vas prilikom rada zaštitni poklopac (12) štiti od jedinice za rezanje.**

## Rad sa Trimmer Cart-om

Trimer za travu može usedanjem u Trimmer Cart (22) može da se koristi kao kosilica za travu za gradske uslove sa 2-stepenim, aksijalnim podešavanjem visine rezanja.

### Napomene

- **▲ UPOZORENJE!** Opasnost od oštećenja! Kada koristite pametni akumulator PAPS 208 ili PAPS 2012, uređaj može da se prevrne. Uvek izvadite akumulator odmah nakon isključivanja.
- Kada koristite pametni akumulator PAPS 208 ili PAPS 2012, smete da radite samo u položaju ugla rezanja 1.

## Montaža trimera za travu na Trimer Cart (sl. E)

1. Postavite glavu motora (17) u vodiču (21) na Trimmer Cart-u.
2. Pritisnite trimer za travu ukoso unazad. Zaštitni poklopac (12) useda u blokadu (23) Trimmer Cart-a.

## Demontaža trimera za travu sa Trimer Cart-a

1. Da biste uklonili trimer za travu sa Trimmer Cart-a (22), pritisnite blokadu Trimmer Cart-a (23).
2. Podignite trimer za travu ukoso i uklonite ga.

## Podešavanje visine rezanja na Trimer Cart-u

### Preduслови

- Akumulator je izvađen
- Trimer za travu je demontiran

### Postupak (sl. F)

1. Okrenite Trimmer Cart (22), tako da obe osovine budu pristupačne.
2. Povucite osovine unazad i dovedite ih u isti urez na obema stranama (urez visine rezanja a = 35 mm, b = 55 mm). Da bi visina rezanja bila ujednačena, obe osovine moraju da se nalaze u istom urezu.
3. Montirajte trimer za travu na Trimer Cart.

## Umetanje i vađenje akumulatora

**▲ UPOZORENJE!** Opasnost od povreda usled nenamernog pokretanja uređaja. Umetnite akumulator u uređaj tek kada uređaj bude u potpunosti pripremljen za rad. *NAPOMENA!* Opasnost od oštećenja! Pogrešan akumulator može da ošteti uređaj i akumulator.

### Umetanje akumulatora

1. Gurnite akumulator (31) duž vodilice u držač akumulatora (4). Akumulator će čujno usednuti.

### Vađenje akumulatora

1. Pritisnite deblokadu akumulatora (30) na akumulatoru (31) i držite ga pritisnutim.
2. Izvucite akumulator iz držača akumulatora (4).

## Uključivanje i isključivanje

**▲ UPOZORENJE!** Opasnost od povreda usled nenamernog trajnog režima rada

uređaja. Pre umetanja akumulatora u uređaj, proverite da li prekidač za uključivanje/ isključivanje (3) propisno funkcioniše i da li se prilikom puštanja vraća u položaj „Isključeno“.

**▲ OPREZ!** Vodite računa o stabilnom položaju i čvrsto držite uređaj obema rukama na odstojanju od Vašeg tela. Pre uključivanja uređaja, vodite računa da uređaj ne dodirne predmete.

**▲ UPOZORENJE!** Opasnost od povreda usled naknadnog okretanja jedinice za rezanje. Pustite da se jedinica za rezanje potpuno zaustavi. Držite šake i stopala podalje!

### Uključivanje

1. Umetnite akumulator (31) u uređaj.
2. Pritisnite blokadu uključivanja (1).
3. Pritisnite prekidač za uključivanje/ isključivanje (3) i držite ga pritisnutim.
4. Otpustite blokadu uključivanja (1).

### Isključivanje

1. Otpustite prekidač za uključivanje/ isključivanje (3).
2. Izvadite akumulator (31) iz uređaja kada ostavljate uređaj bez nadzora ili kada završite posao.

## Transport

Napomene u vezi sa transportom uređaja:

- Isključite uređaj i uklonite akumulator. Uverite se da su se svi pokretni delovi potpuno zaustavili.
- Uvek nosite uređaj obema rukama, jednom rukom za ručku (2) i drugom rukom za dodatnu ručku (19).

## Čišćenje, održavanje i skladištenje

**▲ UPOZORENJE!** Opasnost od povreda usled nenamernog pokretanja uređaja. Zaštitite se prilikom radova na održavanju i čišćenju. Isključite uređaj i uklonite akumulator (31).

Radove na popravljanju i održavanju, koji nisu opisani u ovom uputstvu, treba da obavlja naš servisni centar. Koristite samo originalne rezervne delove.

## Čišćenje

**⚠ UPOZORENJE!** Električni udar! Nikada ne prskajte uređaj vodom.

**NAPOMENA!** Opasnost od oštećenja.

Hemijske supstance mogu da nagrizu plastične delove uređaja. Ne koristite sredstva za čišćenje, odn. rastvarače.

- Održavajte proreze za ventilaciju, kućište motora i ručke uređaja uvek čisto. U tu svrhu, koristite vlažnu krpu ili četku.

**⚠ UPOZORENJE!** Opasnost od povreda usled pokretnih, opasnih delova! Obratite pažnju na rezač strune. On može da prouzrokuje teške posekotine.

- Posle svakog postupka rezanja, očistite zaštitni poklopac i jedinicu za rezanje od trave i zemlje.

## Održavanje

### Zamena kalema sa strunom (sl. C)

Ispravan smer namotavanja kalema sa strunom (13) je naveden u kućištu kalema (15) i na kalemu sa strunom. Strelice na poklopcu kalema (26) navode smer okretanja motora.

### Postupak

1. Izvadite akumulator (31) iz uređaja.
2. Otvorite kućište kalema (15), tako što ćete istovremeno pritisnuti obe deblokade (27) na kućištu kalema.
3. Uklonite poklopac kalema (26) i uklonite stari kalem sa strunom (13).
4. Istisnite kraj strune novog kalema sa strunom iz proreza (25) kalema sa strunom.
5. Stavite novi kalem sa strunom (13) u kućište kalema (15). Strana kalema sa strunom, na kojoj je strelicom naveden smer hoda, mora da bude vidljiva nakon što stavite kalem.
6. Sprovedite kraj strune kroz ušicu za ispuštanje strune (14).
7. Ponovo vratite poklopac kalema (26) na kućište kalema (15). Pritom vodite računa da deblokade (27) na poklopcu ispravno ulegnu u udubljenja na kućištu kalema. One će, zatim, čujno da usednu.
8. Povlačite kraj strune i stalno pritiskajte dugme za blokadu (28), dok se kraj strunene budu nalazili / ne bude nalazio oko 1 cm preko rezača strune (29).
9. Kontrolišite rezač strune.

Nipošto ne koristite uređaj bez rezača strune ili sa neispravnim rezačem strune. Obratite se servisnom centru kada je rezač strune oštećen.

### Namotavanje rezervne strune

1. Provucite jedan kraj rezervne strune kroz otvor (14) kalema sa strunom (13).
2. Namotajte strunu u smeru namotavanja kalema sa strunom. Pritom obratite pažnju na strelice na gornjoj strani kalema sa strunom (13).

### Skladištenje

Skladištite uređaj uvek:

- čisto
- suvo
- zaštićen od prašine
- van domašaja dece

Temperatura skladištenja za akumulator i uređaj iznosi između 15 – 25 °C. Izbegavajte ekstremno niske ili visoke temperature tokom skladištenja, da akumulator ne bi izgubio snagu.

Izvadite akumulator iz uređaja pre dužeg skladištenja (npr. preko zime) (poštujte zasebno uputstvo za upotrebu akumulatora i punjača).

Ne odlažite uređaj na zaštitni poklopac. Najbolje je da uređaj zakačite za gornju ručku, tako da zaštitni poklopac ne dodiruje druge predmete. Postoji opasnost, da se zaštitni poklopac deformiše i da se tako promene dimenzije i bezbednosne osobine.

## Odlaganje/zaštita životne sredine

Izvadite akumulator iz aparata i odložite aparat, pribor i ambalažu na ekološki prihvatljiv način.



Ne bacajte električne uređaje u kućni otpad.

Simbol precrtane kante za otpatke na točkovima znači da se ovaj proizvod na kraju svog životnog veka ne sme odlagati kao nesortirani komunalni otpad.

### Direktiva 2012/19/EU o starim električnim i elektronskim uređajima:

Potrošači su zakonski obavezni da recikliraju električne i elektronske uređaje na ekološki

prihvatljiv način na kraju njihovog radnog veka. Na ovaj način se obezbeđuju ekološki prihvatljiva reciklaža i ušteda resursa.

U zavisnosti od toga kako se primenjuje u nacionalnom zakonu, imate sledeće opcije:

- vratiti ga prodajnom mestu,
- predati ga na službeno sabirno mesto,
- vratiti ga proizvođaču/distributeru.

Ovo se ne odnosi na delove pribora i pomoćna sredstva bez električnih sastavnih delova, koji su priloženi uz stare uređaje.

## Odlaganje akumulatora na ekološki prihvatljiv način



Ne bacajte akumulator u kućni otpad, u vatru (opasnost od eksplozije) ili u vodu. Oštećeni akumulatori mogu da ugroze životnu sredinu i Vaše zdravlje, kada cure otrovne pare ili tečnosti.

U obavezi ste da odložite neispravne ili istrošene akumulatorne na ekološki prihvatljiv način.

- Ne otvarajte akumulatorne i izbegavajte mehaničko oštećenje. Postoji opasnost

od kratkog spoja i mogu da se pojave isparenja, koja nadražuju disajne puteve.

- Iz bezbednosnih razloga, akumulatorne bi trebalo isprazniti pre odlaganja.
- Odlepiti polove da biste sprečili kratke spojeve.
- Odložite akumulatorne preko prodavnice ili sabirnog mesta.
- **Oštećeni akumulatori**  
Posebno pažljivo rukujte akumulatorima koji su spolja oštećeni!
  - Ne dirajte oštećene akumulatorne golim rukama.
  - Ako ne možete da odlepiti polove, stavite akumulatorne pojedinačno u plastičnu kesu.
  - Stavite oštećene akumulatorne pojedinačno u nezapaljivu posudu koja može da se zaključa i koja još može da se napuni peskom.
  - Odnosite oštećene akumulatorne na sabirno mesto kod stručnog osoblja.

## Pronalaženje greške

Sledeća tabela Vam pomaže kod uklanjanja manjih smetnji:

| Problem                     | Mogući uzrok   | Otklanjanje greške  |
|-----------------------------|--|---|
| Uređaj se ne pokreće        | Akumulator (31) je ispražnjen  | Napunite akumulator (vidi zasebno uputstvo za upotrebu „Akumulator i punjač“)           |
|                             | Akumulator (31) nije umetnut   | <i>Umetanje akumulatora, P. 117</i>   |
|                             | Prekidač za uključivanje/isključivanje (3) je neispravan<br>Motor je u kvaru | Obratite se servisnom centru.   |
| Uređaj radi sa prekidima    | Prekid internog kontakta   | Obratite se servisnom centru.   |
|                             | Prekidač za uključivanje/isključivanje (3) je neispravan                     |   |
| Jake vibracije, jaki šumovi | Jedinica za rezanje je prljava   | Čišćenje jedinice za rezanje (vidi <i>Čišćenje, održavanje i skladištenje, P. 117</i> ) |
|                             | Motor je u kvaru   | Obratite se servisnom centru.   |

| Problem            | Mogući uzrok                                      | Otklanjanje greške   |
|--------------------|---|--|
| Loš učinak rezanja | Kalem sa strunom (13) nema dovoljno rezne strune  | <i>Produžavanje rezne strune, P. 115</i><br><i>Održavanje, P. 118</i>  |
|                    | Rezna struna nije izvedena iz kućišta kalema (15) | Skinite poklopac kalema (26) sa kućišta kalema, provucite reznu strunu kroz ušicu za izlaz strune (14) prema spolja i ponovo zatvorite poklopac kalema |
|                    | Jedinica za rezanje je prljava                    | Čišćenje jedinice za rezanje (vidi <i>Čišćenje, održavanje i skladištenje, P. 117</i> )  |
|                    | Slaba snaga akumulatora                           | Napunite akumulator (vidi zasebno uputstvo za upotrebu „Akumulator i punjač“)  |

## Kako izjaviti reklamaciju?

Molimo Vas:

- da pozovete korisnički servis: 0800 801 807

- pošaljete e-mail na: [grizzly@lidl.rs](mailto:grizzly@lidl.rs)
  - posetite najbližu Lidl prodavnicu.
- Da bismo osigurali najbržu asistenciju, molimo da sačuvate fiskalni račun i date ga na uvid prilikom izjavljivanja reklamacije.

## Rezervni delovi i pribor

**Rezervni delovi i pribor stoje na raspolaganju na stranici [www.grizzlytools.shop](http://www.grizzlytools.shop).** Ukoliko imate problema sa postupkom poručivanja, obratite nam se preko naše onlajn-prodavnice. Za dodatna pitanja se obratite: *Garancija / Garantni list, P. 121*

Lidl i proizvođač nisu u mogućnosti da garantuju obezbeđivanje servisiranja i dostupnost rezervnih delova nakon isteka garantog perioda/ perioda saobraznosti. Ukoliko za tim bude potrebe, putem naše Službe za potrošače možete proveriti dostupnost rezervnih delova i opcije za popravku. Hvala na razumevanju.

| Poz. br. | Ime                              | Naredba br. |
|----------|----------------------------------|-------------|
| 12+29    | Zaštitni poklopac + Rezač strune | 91120375    |
| 13       | Kalem sa strunom                 | 91110665    |
| 19       | Dodatna ručka                    | 91120374    |
| 22       | Trimer Cart                      | 91120376    |

## Garancija / Garantni list

Poštovani kupci,  
Ovim putem Vas upoznajemo sa Vašim pravima i obavezama koje proističu iz Zakona o zaštiti potrošača, a u pogledu ostvarivanja prava iz garancije.

Ova garancija ni na koji način ne utiče, niti isključuje prava koja kupac ima u skladu sa važećim Zakonom o zaštiti potrošača po osnovu zakonske odgovornosti prodavca za nesaobraznost robe ugovoru koja traje 2 godine od dana kada je roba predata kupcu. Davalac garancije ovom izjavom preuzima obavezu da kupcima svojih aparata, a pod uslovima i redosledom definisanim u ovoj izjavi, obezbedi:

- besplatno otklanjanje kvarova u garantnom roku, koji bi nastali kod uobičajene upotrebe ili zbog grešaka u proizvodnji i materijalu, ili
- zamenu aparata kada opravka shodno odredbi prethodne tačke nije moguća, ili
- povrat novca kada ni zamena aparata shodno odredbi prethodne tačke nije moguća.

Ukupan rok garancije je 3 godine.

Garantni rok počinje da važi od datuma kupovine proizvoda, odnosno od prijema istog od strane kupca, a što se dokazuje fiskalnim računom.

Garancija važi na teritoriji Republike Srbije. Kupac može da izjavi reklamaciju usmeno u nekom od prodajnih objekata Lidl Srbija KD, odnosno telefonom, pisanim putem ili elektronskim putem na kontakte kompanije Lidl Srbija KD, uz dostavu računa na uvid. U cilju ispravnog funkcionisanja uređaj se koristi u skladu sa njegovom namenom i Uputstvom za upotrebu.

Na osnovani zahtev kupca, koji je izjavljen u garantnom roku i u skladu sa uslovima iz ove Izjave, prodavac će izvršiti otklanjanje kvarova i nedostataka na proizvodu ili druge radnje u skladu sa ovom Izjavom, a u roku predviđenom Zakonom.

### Garantni uslovi:

Pre obraćanja prodavcu za tehničku pomoć, potrebno je proveriti ispravnost instalacije i ostalih potrebnih uslova naznačenih u Uputstvu za upotrebu.

Kupac je dužan da prodavcu preda sve pripadajuće delove uređaja koje je preuzeo u trenutku kupovine.

### Popravke u roku garancije:

Garancija važi počev od dana kada je proizvod predat kupcu, a koja se utvrđuje na osnovu fiskalnog računa. U garantnom periodu davalac garancije, odnosno prodavac je u obavezi da otkloni tehničke kvarove koji bi nastali kod uobičajene upotrebe ili zbog grešaka u proizvodnji i materijalu, bez naknade i u zakonskom roku. Ukoliko opravka nije moguća, davalac garancije, odnosno prodavac je ovlašćen i dužan da sprovede druge radnje u skladu sa ovom Izjavom.

Lidl i proizvođač nisu u mogućnosti da garantuju obezbeđivanje servisiranja i dostupnost rezervnih ili zamenskih delova van postupka ostvarivanja prava iz garancije/ zakonske odgovornosti za saobraznost. Ukoliko za tim bude potrebe, putem naše Službe za potrošače možete proveriti dostupnost rezervnih delova i opcije za popravku. Hvala na razumevanju.

### Garancija ne važi u sledecim slučajevima:

1. Ukoliko prodavcu uz uređaj nije priložen fiskalni račun ili drugi dokaz o kupovini koji sadrži datum prodaje.
2. Ukoliko je kvar prouzrokovan udarom groma, strujnim udarom ili sličnim delovanjem spoljne sile na sam uređaj (požar, poplava, naponski udar..).
3. Ukoliko su nastali kvarovi i oštećenja na uređaju posledica delovanja spoljnih uticaja, kao što su: velika vlaga, previsoka i suviše niska temperatura (pucanje cevi usled smrzavanja, oštećenja gumenih delova, rđanje, itd.)
4. Ukoliko uređaj nije korišćen u skladu sa Uputstvom za upotrebu.
5. Ukoliko je uređaj pokušalo da popravi treće neovlašćeno lice.
6. Ukoliko uređaj nije korišćen u skladu sa namenom.
7. Ukoliko je čišćenje i održavanje uređaja urađeno protivno Uputstvu za upotrebu.
8. Ukoliko je uređaj korišćen u profesionalne svrhe.

9. Ukoliko uz proizvod nisu predati svi pripadajući delovi proizvoda koje je kupac preuzeo u trenutku kupovine.

|                               |   |
|-------------------------------|---|
| Naziv proizvoda:              | <b>Aku makaze za živu ogradu</b>  |
| Model:                        | <b>PAMT 20-Li A1</b>  |
| IAN/Serijski broj:            | 494208_2504/000001 – 067000   |
| Proizvođač:                   | <b>Grizzly Tools GmbH &amp; Co. KG</b> ; Stockstädter Str. 20; 63762 GroBostheim; NEMAČKA; <a href="http://www.grizzlytools.de">www.grizzlytools.de</a>             |
| Ovlašćeni serviser:           | ICOM Communications doo, Novosadski put 68, 21203 Veternik, tel. 021 3000 151, mob. 060 480 0476  |
| Datum predaje robe potrošaču: | datum sa fiskalnog računa   |
| Uvozi i stavlja u promet:     | Lidl Srbija KD, Prva južna radna 3, 22330 Nova Pazova, Republika Srbija, tel. 0800 801 807, Kontakt obrazac na <a href="http://parksidediy.com">parksidediy.com</a> |

## Prevod originalne EU deklaracije o usklađenosti

Uređaj: **Aku makaze za živu ogradu**

Model: **PAMT 20-Li A1**

Serijski broj: 000001 – 067000

Gore opisani predmet Izjave ispunjava relevantne harmonizovane propise Unije:

**2006/42/EC • 2014/30/EU • 2000/14/EC & 2005/88/EC • 2011/65/EU & (EU) 2015/863**  
**Uređaj sa baterijom Smart PAPS 204 A1/**  
**Smart PAPS 208 A1/Smart PAPS 2012 A1: 2014/53/EU**

Gore naveden predmet Izjave ispunjava propise smernice 2011/65/EU Evropskog parlamenta i veća od 8. juna 2011. godine za ograničenje upotrebe određenih opasnih materija u električnim i elektronskim uređajima.

Da bi se obezbedila usklađenost, primenjeni su sledeći usaglašeni standardi, kao i nacionalni standardi i propisi:

**EN 60335-1:2012/A15:2021 • EN 50636-2-91:2014**  
**EN IEC 55014-1:2021 • EN IEC 55014-2:2021**  
**EN IEC 63000:2018**

**Uređaj sa baterijom Smart PAPS 204 A1/Smart PAPS 208 A1/Smart PAPS 2012 A1:**  
**EN 301 489-1 V2.2.3:2019 • EN 301 489-17 V3.3.1:2024**  
**EN 300 328 V2.2.2:2019 • EN 50663:2017**

U skladu sa Direktivom 2000/14/EC o emisiji buke, potvrđeno je sledeće:

Nivo zvučne snage ( $L_{WA}$ )

– izmereno: 85,5 dB;

– garantovano: 96 dB

Korišćen postupak ocenjivanja usaglašenosti prema 2000/14/EC, Aneks VI.

Obavestio organ: TÜV SÜD Industrie Service GmbH, Westendstrasse 199, 80686 München, NB 0036

Isključivu odgovornost za izdavanje ove Izjave o usklađenosti snosi proizvođač:



Grizzly Tools GmbH & Co. KG  
 Stockstädter Str. 20  
 63762 Großostheim  
 NEMAČKA  
 27.10.2025

Christian Frank  
 Ovlašćeni predstavnik za dokumentaciju

## Cuprins

|   |            |
|---|------------|
| <b>Introducere</b> .....  | <b>124</b> |
| Utilizarea prevăzută.....   | 124        |
| Furnitura livrată/accesorii.....  | 125        |
| Prezentare generală.....  | 125        |
| Descrierea funcționării.....  | 125        |
| Date tehnice.....   | 125        |
| <b>Indicații de siguranță</b> .....                                     | <b>126</b> |
| Semnificația indicațiilor de siguranță..                                | 127        |
| Pictograme și simboluri.....  | 127        |
| Operarea în siguranță a trimmerelor<br>pentru tuns iarba.....           | 128        |
| Riscuri reziduale.....  | 131        |
| <b>Pregătirea</b> .....   | <b>132</b> |
| Elemente de comandă.....  | 132        |
| Montarea.....   | 132        |
| Setări la aparat.....   | 133        |
| Verificarea stării de încărcare a<br>acumulatorului.....                | 134        |
| Încărcarea acumulatorului.....  | 134        |
| <b>Funcționarea</b> .....   | <b>134</b> |
| Lucrul cu aparatul.....   | 134        |
| Tăierea ierbii.....   | 135        |
| Tăierea marginilor de gazon.....  | 135        |
| Lucrul cu căruciorul pentru trimmer.....                                | 135        |
| Introducerea și scoaterea<br>acumulatorului.....                        | 135        |
| Pornirea și oprirea.....  | 135        |
| <b>Transport</b> .....  | <b>136</b> |
| <b>Curățarea, întreținerea și<br/>depozitarea</b> .....                 | <b>136</b> |
| Curățarea.....  | 136        |
| Întreținere.....  | 136        |
| Depozitarea.....  | 137        |
| <b>Eliminarea/protecția mediului</b> .....                              | <b>137</b> |
| Eliminarea ecologică a<br>acumulatorilor.....                           | 137        |
| <b>Depistarea defecțiunilor</b> .....                                   | <b>138</b> |
| <b>Service</b> .....  | <b>138</b> |
| Garanție.....   | 138        |
| Reparație-service.....  | 140        |
| Service-Center.....   | 140        |
| Importator.....   | 140        |
| <b>Piese de schimb și accesorii</b> .....                               | <b>140</b> |
| <b>Traducerea originalului declarației de<br/>conformitate UE</b> ..... | <b>141</b> |
| <b>Reprezentare explodată</b> .....                                     | <b>203</b> |

## Introducere

Felicitări pentru achiziția noului multi-trimmer cu acumulator (numit în continuare aparat sau sculă electrică).

V-ați decis astfel pentru un aparat de calitate ridicată. Acest aparat a fost verificat în timpul producției cu privire la calitate și a fost supus unui control final. Capacitatea de funcționare a aparatului dumneavoastră este așadar asigurată.



Instrucțiunile de utilizare sunt parte componentă a acestui aparat. Acestea conțin indicații importante referitoare la siguranța, utilizarea și eliminarea produsului. Citiți cu atenție instrucțiunile de utilizare. Familiarizați-vă cu elementele de operare și utilizarea corectă a aparatului. Aparatul trebuie utilizat numai conform descrierii și pentru domeniile de utilizare indicate. Păstrați cu grijă aceste instrucțiuni de utilizare și predați aparatul către terți însoțit de toate documentele.

### Utilizarea prevăzută

Aparatul este destinat exclusiv pentru utilizarea următoare:

- Tăierea ierbii din grădini și de-a lungul straturilor.

Nu utilizați aparatul pentru tăierea gardurilor vii sau a arbuștilor.

Este interzisă folosirea aparatului în condiții de ploaie și umiditate ambientală.

Aparatul este destinat utilizării de către adulți. Tinerii cu vârsta peste 16 ani pot folosi aparatul numai sub supraveghere.

Orice altă utilizare nespecificată în mod explicit în aceste instrucțiuni de utilizare poate reprezenta un pericol serios pentru utilizator și poate conduce la deteriorarea aparatului. Operatorul sau utilizatorul aparatului este răspunzător accidentele sau daunele produse altor persoane sau proprietății acestora. Aparatul este destinat utilizării în domeniul casnic. Acesta nu a fost conceput pentru utilizarea permanentă industrială. Folosirea aparatului în scop industrial are ca rezultat pierderea garanției. Producătorul nu este responsabil pentru daunele produse ca urmare a utilizării neconforme cu destinația sau a operării greșite.

Aparatul face parte din seria **X 20 V TEAM** și poate fi exploatat cu acumulatele din seria **X 20 V TEAM**. Încărcarea acumulatele din seria **X 20 V TEAM** este permisă numai cu încărcătoare care fac parte din seria **X 20 V TEAM**.

### Furnitura livrată/accesorii

Dezambalați aparatul și verificați furnitura livrată.

Eliminați ambalajul în mod regulamentar.

- Multitrimmer cu acumulator
- Capac de protecție
- Mâner suplimentar
- 2x Bobină cu fir (1 x premontat)
- Șurubelniță Torx
- Cărucior pentru trimmer
- Traducere a instrucțiunilor originale

**Acumulatorul și încărcătorul nu sunt incluse în volumul ofertei.**

### Prezentare generală

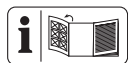

Veți găsi imaginile aparatului pe pagina pliată din față și din spate.

**Fig. A**

- 1 Blocare cuplare
- 2 Mâner
- 3 Întrerupător de pornire/oprire
- 4 Suport de acumulator
- 5 Șurubul mânerului
- 6 Prindere pentru mâner suplimentar
- 7 Șină de ghidare telescopică
- 8 Manșon filetat
- 9 Țeavă telescopică
- 10 Blocare (Cap motor)
- 11 Buton de blocare (Unghi de înclinare)
- 12 Capac de protecție
- 13 Bobină cu fir
- 14 Ureche-ieșire fir
- 15 Capsulă bobină
- 16 Etrier distanțier (protecție plante)
- 17 Cap motor
- 18 Prindere pentru bobina cu fir de rezervă
- 19 Mâner suplimentar
- 20 Șurubelniță Torx

- 21 Ghidaj (Cărucior pentru trimmer)
- 22 Cărucior pentru trimmer
- 23 Blocare (Cărucior pentru trimmer)

#### Fig. B

- 24 Șurub Torx (Capac de protecție)

#### Fig. C

- 25 Crestătură (Bobină cu fir)
- 26 Capac bobină
- 27 Deblocare (Capsulă bobină)
- 28 Buton de blocare (Capsulă bobină)
- 29 Dispozitiv de tăiere a firului

#### Fig. G

- 30 Deblocare-acumulator
- 31 Acumulator
- 32 Indicator stare încărcare
- 33 Tastă (Indicator stare încărcare)
- 34 Încărcător

### Descrierea funcționării

trimmerul multiplu cu acumulator posedă dispozitiv de tăiere un sistem cu fir simplu cu reglare complet automată.

Aparatul este echipat suplimentar cu:

- țeavă telescopică reglabilă din aluminiu
- cap motor pivotant/rotativ
- mâner suplimentar reglabil
- Capac de protecție cu tăietor de fir
- Etrier distanțier (protecție plante)
- Cărucior pentru trimmer

Împreună cu căruciorul pentru trimmer, trimmerul multiplu cu acumulator poate fi utilizat ca o mașină de tuns iarba de oraș.

Informații despre funcția elementelor de comandă găsiți în descrierile următoare.

### Date tehnice

#### Multitrimmer cu acumulator

|                                      |                        |
|--------------------------------------|------------------------|
| .....                                | <b>PAMT 20-Li A1</b>   |
| Tensiune nominală $U$ .....          | 20 V ==                |
| Greutate cu accesorii .....          | ≈ 2 kg                 |
| Turație la mersul în gol $n_0$ ..... | 8000 min <sup>-1</sup> |
| Aria de tăiere .....                 | ∅ 280 mm               |
| Bobină cu fir                        |                        |
| – Grosimea firului .....             | ∅ 1,6 mm               |
| – Lungimea firului .....             | 5 m                    |

Nivel de presiune acustică ( $L_{pA}$ )  
 ..... 74,5 dB;  $K_{pA}=3$  dB  
 Nivel de putere acustică ( $L_{WA}$ )  
 – măsurat .....85,5 dB;  $K_{WA}=2,88$  dB  
 – garantat ..... 96 dB  
 Vibrație ( $a_H$ )  
 – Mâner ..... 1,563 m/s<sup>2</sup>;  $K = 1,5$  m/s<sup>2</sup>  
 – Mâner suplimentar  
 ..... 1,419 m/s<sup>2</sup>;  $K = 1,5$  m/s<sup>2</sup>  
 Acumulator ..... Li-Ion  
 Temperatură ..... ≤ 50 °C  
 – Proces de încărcare ..... 4 – 40 °C  
 – Funcționarea ..... 4 – 50 °C  
 – Depozitarea ..... 15 – 25 °C  
 Acumulator PARKSIDE Performance Smart  
 Smart PAPS 204 A1/Smart PAPS 208 A1/  
 Smart PAPS 2012 A1  
 – bandă de frecvență ..... 2400–2483,5 MHz  
 – transmite putere ..... ≤ 20 dBm

**Cărucior pentru trimmer**

Greutate ..... ≈ 3,3 kg  
 Reglarea înălțimii de tăiere (2 trepte)  
 ..... 35/55 mm  
 Vibrație ( $a_H$ )  
 – Mâner ..... 1,331 m/s<sup>2</sup>;  $K = 1,5$  m/s<sup>2</sup>  
 – Mâner suplimentar  
 ..... 1,254 m/s<sup>2</sup>;  $K = 1,5$  m/s<sup>2</sup>

**Indicații privind valorile de zgomot și vibrații**

Valorile zgomotului și ale vibrațiilor au fost determinate conform normelor și dispozițiilor numite în declarația de conformitate.

**▲ PRECAUȚIE!** Afectarea auzului! Purtați antifoane.

Valorile totale specificate ale vibrației și ale emisiilor de zgomot au fost măsurate în conformitate cu o procedură de verificare standardizată și pot fi utilizate pentru compararea unei uneelte electrice cu o altă unealtă. Valorile totale specificate ale vibrației și ale emisiilor de zgomot pot fi utilizate și pentru estimarea preliminară a solicitării.

**▲ AVERTIZARE!** Emisiile de vibrații și de zgomot pot diferi de valoarea indicată în timpul utilizării propriu-zise a sculei electrice, în funcție de felul și modul în care scula electrică este utilizată, îndeosebi ce tip de piesă este prelucrată. Este necesară stabilirea măsurilor de siguranță pentru protecția

operatorului, care se bazează pe o evaluare a solicitării la vibrație în timpul condițiilor propriu-zise de utilizare. Pentru aceasta trebuie luate în considerare toate părțile ciclului de exploatare, de exemplu momentele în care scula electrică este decuplată și cele în care, deși este cuplată, funcționează fără sarcină.

**X 20 V TEAM**

Aparatul face parte din seria **X 20 V TEAM** și poate fi exploatat cu acumulatele din seria **X 20 V TEAM**. Încărcarea acumulatelelor din seria **X 20 V TEAM** este permisă numai cu încărcătoare care fac parte din seria **X 20 V TEAM**.

Vă recomandăm să exploatați acest aparat exclusiv cu următoarele acumulatele: PAP 20 B1, PAP 20 B3, Smart PAPS 204 A1, Smart PAPS 208 A1, Smart PAPS 2012 A1  
 Vă recomandăm să încărcați acest aparat exclusiv cu următoarele încărcătoare: PLG 20 A3, PLG 20 A4, PLG 20 C1, PLG 20 C2, PLG 20 C3, PDSLГ 20 A1, PDSLГ 20 B1, PDSLГ 20 B2, PLG 201 A1, Smart PLGS 2012 A1

Date tehnice ale acumulatorului și încărcătorului: Vezi instrucțiunea separată.

**Indicații de siguranță**



**ATENȚIE!** La utilizarea aparatelor electrice se vor respecta următoarele măsuri principale de securitate, pentru protecția împotriva șocului electric și împotriva pericolului de vătămare și incendiu.

**▲ AVERTIZARE!** Daune asupra persoanelor și bunurilor datorită lucrului necorespunzător cu acumulatele

rul. Respectați instrucțiunile de siguranță și indicațiile privind încărcarea și utilizarea corectă din instrucțiunile de utilizare ale acumulatorului și încărcătorului dumneavoastră din seria **X 20 V TEAM**. O descriere detaliată privind procesul de încărcare și alte informații puteți găsi în instrucțiunile de utilizare separate.

### Semnificația indicațiilor de siguranță

**▲ PERICOL!** Dacă nu urmați această indicație de siguranță, apare un accident. Urmarea este vătămare corporală gravă sau deces.

**▲ AVERTIZARE!** Dacă nu urmați această indicație de siguranță, este probabil să apară un accident. Urmarea este probabil vătămare corporală gravă sau deces.

**▲ PRECAUȚIE!** Dacă nu urmați această indicație de siguranță, apare un accident. Urmarea este probabil vătămare corporală ușoară sau moderată.

**OBSERVAȚIE!** Dacă nu urmați această indicație de siguranță, apare un acci-

dent. Urmarea este probabil o pagubă materială.

## Pictograme și simboluri

### Pictograme pe aparat



Aparatul face parte din seria **X 20 V TEAM** și poate fi exploatat cu acumuloarele din seria **X 20 V TEAM**. Încărcarea acumuloarelor din seria **X 20 V TEAM** este permisă numai cu încărcătoare care fac parte din seria **X 20 V TEAM**.



Atenție!



Citiți instrucțiunile de utilizare



Pericol de rănire din cauza pieselor proiectate în aer!



Țineți persoanele din jur la distanță de aparat



Pericol de electrocutare!



Este interzisă utilizarea cușitelor.



Este interzisă folosirea aparatului în condiții de ploaie și umiditate ambientală.



Se va utiliza protecție pentru auz/Se va utiliza protecție pentru ochi



Îndepărtați acumulatorul înainte de lucrările de întreținere.



Țineți la distanță alte persoane. Acestea ar putea fi rănite de corpurile străine aruncate.



După oprire, dispozitivul de tăiere se mai învâрте câteva secunde. Feriți mâinile și picioarele.



*Montarea capacului de protecție, Pag. 132*



Aria de tăiere



Aparatele electrice nu trebuie eliminate în gunoiul menajer.



Nivel de presiune acustică garantată  $L_{WA}$  în dB.

## Pictograme pe căruciorul pentru trimmer



Atenție!



Citiți instrucțiunile de utilizare



Dispozitiv de tăiere ascuțit! Țineți la distanță picioarele și mâinile.



Atenție! Funcționare inertială a dispozitivului de tăiere

## Pictograme din instrucțiunile de utilizare



Atenție!

**Operarea în siguranță a trimmerelor pentru tuns iarba**

### Indicații generale

- Citiți cu atenție instrucțiunile de utilizare. Familiarizați-vă cu elementele de operare și utilizarea corectă a aparatului.
- Acest aparat nu este destinat pentru a fi utilizat de copii, persoane cu capacități corporale, senzoriale sau mentale reduse sau cu experiență și cunoștințe insuficiente sau

de persoane care nu cunosc instrucțiunile. Copiii trebuie să fie supravegheați, pentru a împiedica utilizarea aparatului ca jucărie. Nu este permisă efectuarea curățării și întreținerii de către copii.

- Reglementările locale pot stabili limita de vârstă pentru utilizatori.
- Aparatul nu trebuie utilizat la altitudini mai mari de 2000 m.
- Vă rugăm să rețineți că utilizatorul este răspunzător pentru accidente sau pericolele la care sunt expuse celelalte persoane sau bunurile acestora.
- Respectați protecția contra zgomotului și reglementările locale.
- Nu exploatați niciodată aparatul, în timp ce în apropiere se află oameni, în special copii sau animale.

### **Pregătirea**

- Nu folosiți niciodată aparatul dacă sunt deteriorate sau lipsesc dispozitive-

le sau apărătorile de protecție.

- Înainte de a utiliza aparatul, verificați întotdeauna vizual dacă apărătorile și capacele de protecție sunt deteriorate, lipsesc sau sunt montate greșit.
- Înainte de punerea în funcțiune a mașinii și după orice izbitură, verificați aparatul dacă există urme de uzură sau deteriorare și dispuneți efectuarea reparațiilor necesare.

### **Funcționarea**

- Pe toată durata de folosire a mașinii purtați protecție pentru ochi, pantaloni lungi și încălțăminte rezistentă.
- Fiți atenți, acordați atenție la ceea ce faceți și procedați rațional atunci când lucrați cu aparatul. Nu utilizați aparatul, dacă sunteți obosit sau dacă vă aflați sub influența drogurilor, alcoolului sau a medicamentelor.
- Lucrați numai la lumina zilei sau în bune condiții de iluminare artificială.

- Evitați funcționarea aparatului dacă este vreme rea, mai ales dacă există pericol de fulgere.
- Evitați să folosiți aparatul atunci când iarba este umedă.
- Nu lucrați pe pante extrem de abrupte.
- Mențineți întotdeauna mâinile și picioarele departe de echipamentul de tăiere, în special atunci când porniți motorul.
- Avertizare! Nu atingeți nicio piesă mobilă periculoasă dacă nu ați scos în prealabil acumulatorul și dacă mai există piese mobile periculoase în mișcare.
- Nu înlocuiți niciodată dispozitivul de tăiere nemetalic cu un dispozitiv de tăiere metalic.
- Evitați o poziție anormală a corpului. Adoptați o poziție sigură, care să vă permită să vă păstrați echilibrul în timpul lucrului.
- Mergeți încet. Nu mergeți cu aparatul în mână.
- Prelungitorul se va ține la distanță de piesele mobile, periculoase, pentru a evita deteriorările cablurilor, care pot conduce la atingerea **pieselor active**.
- Păstrați orificiile de ventilație libere de obiecte străine.
- Opriti aparatul și scoateți acumulatorul. Asigurați-vă că toate piesele mobile au ajuns în stare de repaus complet
  - întotdeauna când părașiți aparatul,
  - înainte de a îndepărta blocaje sau de a înlătura înfundări,
  - înainte de a verifica, curăța aparatul sau de a efectua lucrări la acesta.
- După contactul cu un corp străin,
  - ori de câte ori mașina începe să vibreze în mod neobișnuit.
- Dacă aparatul începe să vibreze anormal, este necesară o verificare imediată, scoateți acumulatorul și:
  - verificați cu privire la piese desfăcute și strângeți-le ferm,

- căutați deteriorările,
- înlocuiți piesele deteriorate. Adresați-vă centrului de service.
- **Dacă în timpul funcționării are loc un accident sau o defecțiune, opriți imediat aparatul. Îngrijiți rănila în mod corespunzător sau cereți ajutor medical.** Pentru remedierea defecțiunilor citiți capitolul „Detectarea defecțiunilor” sau contactați serviciul nostru de asistență tehnică.
- **Utilizați numai accesoriile recomandate de PARKSIDE.** Accesoriile nepotrivite pot provoca șocuri electrice sau incendii.

### **Curățarea, întreținerea și depozitarea**

- Opriți acționarea și scoateți acumulatorul. Așteptați până când toate piesele în mișcare sau oprit și lăsați aparatul să se răcească atunci când acesta este oprit pentru întreținere, reparații, depozitare sau înlocuirea unui accesoriu.
- Din motive de siguranță înlocuiți piesele uzate sau deteriorate. Utilizați exclusiv piese de schimb originale și accesorii. Utilizarea de piese de la terți duce la pierderea imediată a dreptului la garanție.
- Verificați și întrețineți mașina în mod regulat. Reparați mașina numai la un atelier autorizat.
- Păstrați aparatul inaccesibil pentru copii.

### **Riscuri reziduale**

Și dacă operați acest aparat conform prevederilor, există întotdeauna riscuri reziduale. Următoarele pericole pot apărea raportat la modul constructiv și varianta de execuție a acestui aparat:

- Se pot produce vătămări oculare dacă nu se poartă ochelari de protecție adecvați.
- Afecțiuni auditive, dacă nu se poartă antifoane adecvate.
- Probleme de sănătate care rezultă din vibrațiile mână-braț, în cazul în

care aparatul este utilizat pe o perioadă mai lungă de timp sau dacă nu este ghidat și întreținut în mod corespunzător.

- Răniri prin tăiere

**▲ AVERTIZARE!** Pericol din cauza câmpului electromagnetic generat în timpul funcționării aparatului. Câmpul poate influența în anumite condiții implanturile medicale active sau pasive. Pentru a diminua pericolul vătămarilor serioase sau mortale, recomandăm persoanelor cu implanturi medicale să se consulte cu medicul lor și cu producătorul implantului medical, înainte de a utiliza scula electrică.

## Pregătirea

**▲ AVERTIZARE!** Pericol de vătămare datorită pornirii accidentale a aparatului. Nu introduceți acumulatorul în aparat până când acesta nu este complet pregătit pentru utilizare.

## Elemente de comandă

Înainte de prima funcționare a aparatului cunoașteți elementele de comandă.

- **Blocare cuplare (1)**
  - Blochează întrerupătorul de pornire/oprire împotriva acționării neintenționate.
  - Deblocare: Apăsarea
- **Întrerupător de pornire/oprire (3)**
  - Pornirea: Apăsarea
  - Oprirea: Eliberarea

- **Șurubul mânerului (Fig. D.1)**  
Șurubul mânerului (5) deblochează/blochează reglarea unghiulară a mânerului suplimentar (19).
- **Manșon filetat (Fig. D.2)**  
Manșonul filetat (8) deblochează/blochează reglarea lungimii tubului telescopic (9).
- **Blocare, Cap motor (Fig. D.3)**  
Blocarea (10) deblochează/blochează reglarea poziției capului motorului (17).
- **Buton de blocare, Unghi de înclinare (Fig. D.4)**  
Butonul de blocare (11) deblochează/blochează reglarea unghiulară a țevii telescopice (9).

## Montarea

**▲ AVERTIZARE!** Pericol de vătămare datorită pornirii accidentale a aparatului. Introduceți acumulatorul, numai atunci când aparatul este complet pregătit pentru utilizare.

### Montarea țevii telescopic

**▲ PRECAUȚIE!** Ambele piese ale tubului telescopic nu trebuie să fie dezasamblate din nou după ce au fost asamblate.

### Procedură (Fig. A)

1. Introduceți bara de ghidare telescopică (7) și țeava telescopică (9) împreună până la opritor.  
Este posibilă doar o singură poziție.
2. Fixați cele două părți cu ajutorul manșonului cu șurub (8).

### Montarea capacului de protecție

**OBSERVAȚIE!** Aveți grijă la poziționarea corectă a capotei de protecție atunci când o montați.

### Sculă necesară și mijloace auxiliare

- Șurubelniță Torx (20)
- 2x Șurub Torx (24)

### Procedură (Fig. B)

1. Înclinați ușor capota de protecție (12) și glisați-o peste nasul de la capul motorului (17), vezi Fig. B.1.
2. Așezați capacul de protecție pe capul motorului, vezi Fig. B.2.
3. Înșurubați bine capota de protecție cu cele două șuruburi (Fig. B.3).

## Montarea mânerului suplimentar

### Procedură

1. Slăbiți și îndepărtați șuruburile premontate (5) ale mânerului suplimentar (19).
2. Împingeți mânerul suplimentar (19) peste prinderea (6). Prinderea bobinei cu fir de rezervă (18) arată astfel în sus.
3. Introduceți șurubul mânerului (5) prin gaura străpunsă a prinderii (6) pentru mânerul suplimentar.
4. Înșurubați mânerul suplimentar (19) cu șurubul mânerului (5).

## Setări la aparat

### Reglarea mânerului suplimentar

Puteți atașa mânerul suplimentar (19) în poziții diferite. Reglați mânerul suplimentar, astfel încât capacul bobinei (15) să fie înclinat ușor spre față în suportul de lucru (vezi *Tăierea ierbii, Pag. 135*).

### Procedură (Fig. D.1)

1. Desfaceți șurubul mânerului (5).
2. Poziționați mânerul suplimentar (19) în poziția dorită. Treptele de înclinetare integrate împiedică o deplasare accidentală a reglării mânerului.
3. Strângeți din nou șurubul mânerului (5).

### Reglarea înălțimii la țeava telescopică

Țeava telescopică (9) vă permite să ajustați aparatul în funcție de înălțimea dvs.

### Procedură (Fig. D.2)

1. Desfaceți manșonul filetat (8).
2. Aduceți țeava telescopică (9) la lungimea dorită.
3. Strângeți din nou prin rotire manșonul filetat (8).

### Reglarea poziției capului motorului

**▲ AVERTIZARE!** Pericol de accidentare! Nu este permisă îndepărtarea apărătoarea de protecție de către utilizator. Nu lăsați poziția capului motorului în poziția- 0°, dacă utilizați aparatul ca trimmer pentru tuns iarba în pozițiile unghiului de tăiere 1 – 4.

Poziția capului motorului (17) poate fi rotită la 180°.

### Procedură (Fig. D.3)

1. Apăsăți dispozitivul de blocare (10) pentru a desface blocarea.
2. Rotiți capul motorului (17) până se înclichetează în poziția dorită. Dispozitivul de

blocare (10) trebuie să se înclicheteze din nou înainte de a putea utiliza aparatul în siguranță.

### Reglarea unghiului de tăiere

Cu un unghi de tăiere modificat, puteți tăia și în locuri inaccesibile, de exemplu, sub bănci și cornișe.

### Procedură (Fig. D.4)

1. Apăsăți butonul de blocare (11), pentru a modifica unghiul de înclinare.
2. Înclinați țeava telescopică (9) până când se ajunge la poziția dorită.

Sunt posibile aceste 5 setări:

| Poziție | Unghi de înclinare |
|---------|--------------------|
| 1       | 15°                |
| 2       | 30°                |
| 3       | 45°                |
| 4       | 60°                |
| 5       | 75°                |

### Funcționare ca trimmer pentru tuns iarba (Fig. D.3/D.4)

- Poziție unghi de tăiere 1 – 4
- Poziție cap motor 0°

### Funcționare ca trimmer pentru tuns iarba pe margine (Fig. D.3/D.4)

- Poziție unghi de tăiere 5
- Poziție cap motor 180°

### Funcționare ca trimmer pentru tuns iarba cu cârucior pentru trimmer

- Poziție unghi de tăiere 1 – 3
- Poziție cap motor 0°

### Reglarea etrierului distanțier

Etrierul distanțier (protecție flori) ține plantele și tulpinile care nu trebuie tăiate departe de dispozitivul de tăiere.

### Procedură (Fig. D.5)

1. Rabatați în jos etrierul distanțier (16).
2. Rabatați în sus etrierul distanțier (16) (poziție de parcare), dacă acesta nu este necesar.

### Prelungirea firului de tăiere

Aparatul este echipat cu o *ghidare complet automată a firului*. Firul se prelungește automat de fiecare dată când mașina este pornită. Pentru ca sistemul automat de prelungire a firului să funcționeze corect, trebuie ca bobina cu fir (13) să ajungă în repaus, înainte ca aparatul să fie pornit din nou. Dacă firul

urmează să fie mai lungi la început decât ceul de tăiere, acesta este scurtat automat de dispozitivul de tăiere a firului (29) la lungimea corectă de tăiere.

### Procedură (Fig. C)

1. Controlați firul de nailon regulat cu privire la deteriorare și dacă firul tăiat mai prezintă lungimea redată de dispozitivul de tăiere a firului.
2. **Dacă nu sunt vizibile capetele firelor:** Puneți o bobină nouă cu fir (vezi *Întreținere, Pag. 136*).
3. **Reglarea manuală a lungimii firului:** Scoateți acumulatorul (31) din aparat! Trageți ușor de capetele firului și apăsați, dacă este cazul de mai multe ori, butonul de blocare (28), până când capetele firului se află puțin peste dispozitivul de tăiere a firului (29).

### Verificarea stării de încărcare a acumulatorului

| LED-uri            | Semnificație                  |
|--------------------|-------------------------------|
| roșu, oranj, verde | Acumulator încărcat           |
| roșu, oranj        | Acumulator parțial încărcat   |
| roșu               | Acumulatorul trebuie încărcat |

1. Apăsați butonul (33) aflat lângă indicatorul stării de încărcare (32) pe acumulatorul (31).  
LED-urile indicatorului stării de încărcare indică starea de încărcare a acumulatorului.
2. Încărcați acumulatorul (31) dacă mai este aprins numai LED-ul roșu al indicatorului stării de încărcare (32).

### Încărcarea acumulatorului

A se vedea instrucțiunile de utilizare ale încărcătorului.

#### Indicații

- Lăsați un acumulator încălzit să se răcească înaintea încărcării.
- Nu expuneți acumulatorul la radiația solară puternică un timp mai îndelungat și nu îl plasați pe corpuri de încălzire (max. 50°C).

### Încărcarea acumulatorului

1. Scoateți acumulatorul (31) din aparat.
2. Glisați acumulatorul (31) în fanta de încărcare a încărcătorului pentru acumulator (34).

3. Conectați încărcătorul pentru acumulator (34) la o priză.
4. După încheierea procesului de încărcare, deconectați încărcătorul pentru acumulator (34) de la rețea.
5. Scoateți acumulatorul (31) din încărcătorul de acumulator (34).

### LED-urile de control de pe încărcător (34)

| verde     | roșu      | Semnificația  |
|-----------|-----------|---|
| luminează | —         | <ul style="list-style-type: none"> <li>• Acumulatorul este complet încărcat</li> <li>• pregătit (niciun acumulator introdus)</li> </ul> |
| —         | luminează | Acumulatorul se încărcă   |
| —         | clipește  | Acumulator supraîncălzit  |
| clipește  | clipește  | Acumulator defect   |

## Funcționarea

### Lucrul cu aparatul

**▲ AVERTIZARE!** Pericol de accidentare!

Respectați următoarele instrucțiuni.

- Nu tăiați iarba umedă sau udă.
- Înainte de a porni aparatul, asigurați-vă că dispozitivul de tăiere nu este în contact cu pietre, pietriș sau alte corpuri străine.
- Porniți aparatul înainte de a vă apropia de iarba care urmează să fie tăiată.
- Evitați suprasolicitarea aparatului în timpul lucrului.
- Evitați atingerea obstacolelor dure (pietre, ziduri, garduri din șipci etc.). Firul de nailon al bobinei cu fir s-ar consuma repede.
- Evitați folosirea aparatului dacă este vreme rea, mai ales dacă există pericol de fulgere!
- Întrerupătorul de pornire/oprire nu trebuie să fie blocat. Acesta trebuie să oprească motorul după eliberarea întrerupătorului.

## Tăierea ierbii

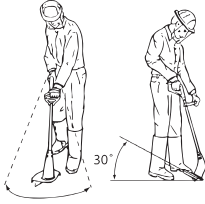

1. Tăiați iarba prin rotirea aparatului la dreapta și la stânga.
2. Tăiați încet și mențineți aparatul înclinat înainte cu aproximativ 30° atunci când tăiați.
3. Tăiați iarba lungă în straturi de sus în jos.

## Tăierea marginilor de gazon

Pentru a tăia marginile gazonului, ghidați încet mașina de-a lungul marginilor gazonului.

### Setări (Fig. D.3/D.4/D.5)

- Poziție capul motorului: 180°
- Poziție unghi de tăiere: 5
- Etrier distanțier în poziție de parcare

**În timpul lucrului asigurați-vă că sunteți protejați de capacul de protecție (12) împotriva dispozitivului de tăiere.**

## Lucrul cu căruciorul pentru trimmer

Trimmerul pentru tuns iarba poate fi utilizat ca o mașină de tuns iarba de oraș cu reglare axială a înălțimii de tăiere în 2 trepte, prin angajarea acesteia în căruciorul pentru trimmer (22).

### Indicații

- **⚠ AVERTIZARE!** Pericol de deteriorare! La utilizarea acumulatorului Smart PAPS 208 sau PAPS 2012 aparatul se poate răsturna. Îndepărtați întotdeauna aceste acumuloare imediat după oprire.
- La utilizarea acumulatorului Smart PAPS 208 sau PAPS 2012 se permite lucrul doar în **poziția unghiului de tăiere 1**.

### Montarea trimmerului pentru tuns iarba pe căruciorul pentru trimmer (Fig. E)

1. Așezați capul motorului (17) în ghidajul (21) de pe căruciorul pentru trimmer.
2. Apăsăți trimmerul pentru tuns iarba oblic spre spate. Capota de protecție (12) se înclichetează la locul său pe dispozitivul

de blocare a căruciorului pentru trimmer (23).

### Demontarea trimmerului pentru tuns iarba de pe căruciorul pentru trimmer

1. Pentru a scoate trimmerul pentru tuns iarba din căruciorul pentru trimmer (22), apăsați dispozitivul de blocare a căruciorului pentru trimmer (23).
2. Ridicați trimmerul pentru tuns iarba oblic și îndepărtați-l.

### Reglarea înălțimii de tăiere pe căruciorul pentru trimmer

#### Premise

- Acumulator îndepărtat
- Mașină de tuns iarba demontată

#### Procedură (Fig. F)

1. Întoarceți căruciorul pentru trimmer (22) astfel încât ambele axe să fie accesibile.
2. Trageți înapoi axele și aduceți-le în aceeași creștătură pe ambele părți (creștătură înălțime de tăiere a = 35 mm, b = 55 mm). Pentru a obține o înălțime de tăiere uniformă, ambele axe trebuie să se afle în aceeași creștătură.
3. Montați trimmerul pentru tuns iarba pe căruciorul pentru trimmer.

## Introducerea și scoaterea acumulatorului

**⚠ AVERTIZARE!** Pericol de vătămare datorită pornirii accidentale a aparatului. Nu introduceți acumulatorul în aparat până când acesta nu este complet pregătit pentru utilizare.

**OBSERVAȚIE!** Pericol de deteriorare! Un acumulator greșit poate deteriora aparatul și acumulatorul.

### Introducerea acumulatorului

1. Împingeți acumulatorul (31) de-a lungul șinei de ghidare în suportul acestuia (4). Acumulatorul se blochează cu zgomot.

### Îndepărtarea acumulatorului

1. Apăsăți și mențineți apăsat dispozitivul de deblocare a acumulatorului (30) pe acesta (31).
2. Scoateți acumulatorul din suportul acestuia (4).

## Pornirea și oprirea

**⚠ AVERTIZARE!** Pericol de vătămare funcționării continue accidentale a aparatului.

Înainte de a introduce acumulatorii în aparat, verificați dacă întrerupătorul pornit/oprit (3) funcționează corect și revine în poziția oprit atunci când este eliberat.

**▲ PRECAUȚIE!** Atenție la o postură sigură și țineți bine aparatul cu ambele mâini și la distanță de propriul corp. Înainte de pornire, fiți atenți ca aparatul să nu atingă niciun obiect.

**▲ AVERTIZARE!** Pericol de vătămare din cauza rotirii din nou a dispozitivului de tăiere. Lăsați dispozitivul de tăiere să se oprească complet. Feriți mâinile și picioarele!

#### Pornirea

1. Introduceți acumulatorul (31) în aparat.
2. Apăsăți blocarea cuplării (1).
3. Apăsăți și mențineți apăsat întrerupătorul de pornire/oprire (3).
4. Eliberați blocarea cuplării (1).

#### Oprirea

1. Eliberați întrerupătorul de pornire/oprire (3).
2. Scoateți acumulatorul (31) din aparat, dacă lăsați aparatul nesupravegheat sau ați terminat lucrul.

## Transport

Indicații privind transportul aparatului:

- Opriți aparatul și scoateți acumulatorul. Asigurați-vă că toate piesele mobile au ajuns în stare de repaus complet.
- Transportați întotdeauna aparatul cu două mâini, o mână pe mâner (2) și cealaltă mână pe mânerul suplimentar (19).

## Curățarea, întreținerea și depozitarea

**▲ AVERTIZARE!** Pericol de vătămare datorită pornirii accidentale a aparatului. Protejați-vă în cazul lucrărilor de întreținere și curățenie. Opriți aparatul și îndepărtați acumulatoru (31).

Lucrările de întreținere și mentenanță care nu sunt descrise în aceste instrucțiuni de utilizare trebuie efectuate de către centrul nostru de service. Utilizați numai piese de schimb originale.

## Curățarea

**▲ AVERTIZARE!** Șoc electric! Nu stropiți niciodată aparatul cu apă.

**OBSERVAȚIE!** Pericol de deteriorare. Substanțele chimice pot ataca piesele din plastic ale aparatului. Nu folosiți agenți de curățare resp. solvenți.

- Păstrați curate fantele de aerisire, carcasa motorului și mânerul aparatului. Pentru aceasta, folosiți o cârpă umedă sau o perie.

**▲ AVERTIZARE!** Pericol de accidentare cauzat de piese mobile periculoase! Aveți grijă la dispozitivul de tăiere a firului. Acesta poate cauza răni grave prin tăiere.

- După fiecare operațiune de tăiere, curățați apărațoarea de protecție și dispozitivul de tăiere de iarbă și pământ.

## Întreținere

### Schimbarea bobinei cu fir (Fig. C)

Direcția corectă de înfășurare a bobinei cu fir (13) este indicată pe capsula bobinei (15) și pe bobina cu fir. Săgeata de pe capacul bobinei (26) indică direcția de rotație a motorului.

### Procedură

1. Scoateți acumulatorul (31) din aparat.
2. Deschideți capsula bobinei (15), în timp ce apăsați simultan ambele deblocări (27) de pe capsula bobinei.
3. Scoateți capacul bobinei (26) și scoateți vechea bobină cu fir (13).
4. Apăsăți capătul firului noii bobine cu fir din fanta (25) bobinei cu fir.
5. Inserați noua bobină cu fir (13) în capsula bobinei (15). Laterală bobinei cu fir, pe care este indicată direcția de deplasare prin săgeată, trebuie să fie vizibilă după inserare.
6. Introduceți capătul firului prin inelul orificiului de ieșire a firului (14).
7. Așezați din nou capacul bobinei (26) pe capsula bobinei (15). Fiți atenți ca deblocările (27) de pe capac să se potrivească exact în degajările de la capsula bobinei. Acesta se înclichetează apoi sesizabil.
8. Trageți de capătul firului și apăsați întotdeauna din nou butonul de blocare (28), până când capătul firului se află circa 1 cm deasupra dispozitivului de tăiere a firului (29).

9. Controlați dispozitivul de tăiere a firului. Nu utilizați în niciun caz aparatul fără dispozitivul de tăiere a firului sau cu acesta defect. Dacă dispozitivul de tăiere a firului este deteriorat, adresați-vă centrului de service.

### Înfășurarea firului de rezervă

1. Înfirați un capăt al firului de rezervă prin orificiul (14) bobinei cu fir (13).
2. Înfășurați firul în direcția de înfășurare a bobinei cu fir. Pentru aceasta fiți atenți la săgețile de pe partea superioară a bobinei cu fir (13).

### Depozitarea

Depozitați întotdeauna aparatul:

- la loc curat
- uscat
- protejate împotriva prafului
- în afara zonei de acțiune a copiilor

Temperatura de depozitare pentru acumulator și aparat este cuprinsă între 15 – 25 °C. Pe perioada depozitării evitați temperaturile extreme sau căldura, care ar afecta randamentul acumulatorului.

Înainte de o depozitare pe timp îndelungat (de ex. peste iarnă), scoateți acumulatorul din aparat (respectați manualul separat de operare pentru acumulator și încărcător).

Nu puneți aparatul pe capacul de protecție. Cel mai bine este să îl agățați de mânerul superior, astfel încât capacul de protecție să nu atingă alte obiecte. Există pericolul deformării capacului de protecție, modificându-și astfel dimensiunile și caracteristicile de siguranță.

### Eliminarea/protecția mediului

Scoateți acumulatorul din aparat și predați aparatul, acumulatorul, accesoriile și ambalajul la un centru de reciclare ecologică.



Aparatele electrice nu trebuie eliminate în gunoiul menajer.

Simbolul pubelei cu roți barate cu o cruce înseamnă că acest produs nu trebuie eliminat ca deșeu municipal nesortat la sfârșitul duratei sale de viață utilă.

### Directiva 2012/19/EU privind deșeurile de echipamente electrice și electronice:

Consumatorii sunt obligați prin lege să recicleze echipamentele electrice și electronice într-un mod ecologic la sfârșitul duratei de funcționare a acestora. În acest fel, se asigură o reciclare ecologică și cu economie de resurse.

În funcție de transpunerea în legislația națională, este posibil să aveți următoarele opțiuni:

- returnarea la un punct de vânzare,
- predarea la un punct oficial de colectare,
- returnarea producătorului/distribuitorului.

Nu intrați în această categorie accesoriile atașate aparatelor vechi și mijloacele auxiliare fără componente electrice.

### Eliminarea ecologică a acumulatorilor



Nu aruncați acumulatorul în gunoiul menajer, în foc (pericol de explozie) sau în apă. Acumulatorii deteriorați pot afecta sănătatea și mediul dacă se emană sau se scurg vapori sau lichide toxice.

Sunteți obligat să eliminați acumulatorii defecti sau folosiți într-un mod ecologic.

- Nu deschideți acumulatorii și evitați deteriorarea mecanică. Există pericolul unui scurtcircuit și pot ieși vapori care irită căile respiratorii.
- Din motive de siguranță, acumulatorii trebuie să fie descărcați înainte de eliminare.
- Izolați polii pentru a evita scurtcircuitele.
- Eliminați acumulatorii prin intermediul unui comerciant sau al unui punct de colectare.

### • Acumulatori deteriorați

Manipulați acumulatorii deteriorați la exterior cu atenție deosebită!

- Nu atingeți acumulatorii deteriorați cu mâinile goale.
- Dacă nu puteți izola polii cu bandă adezivă, puneți fiecare acumulator individual într-o pungă de plastic.
- Puneți acumulatorii deteriorați individual într-un recipient neinflamabil, care poate fi închis și încă umplut cu nisip.
- Duceți acumulatorii deteriorați la un punct de colectare cu personal specializat.

## Depistarea defecțiunilor

Tabelul următor vă ajută să înlăturați mici defecțiuni:

| Problema                              | Cauza posibilă  | Remedierea defecțiunilor   |
|---------------------------------------|---|--|
| Aparatul nu pornește                  | Descărcare (31) acumulator                            | Încărcați acumulatorul (consultați instrucțiunile de utilizare separate pentru acumulator și încărcător)   |
|                                       | Acumulatorul (31) nu este montat                      | <i>Introducerea acumulatorului, Pag. 135</i>   |
|                                       | Înterupătorul de pornire/oprire (3) este defect       | Adresați-vă centrului de service.  |
| Motorul este defect                   |   |  |
| Aparatul funcționează cu întreruperi  | Contact intern slăbit                                 | Adresați-vă centrului de service.  |
|                                       | Înterupătorul de pornire/oprire (3) este defect       |  |
| Vibrații puternice, zgomote puternice | Dispozitiv de tăiere murdar                           | Curățare dispozitiv de tăiere (vezi <i>Curățarea, întreținerea și depozitarea, Pag. 136</i> )  |
|                                       | Motorul este defect                                   | Adresați-vă centrului de service.  |
| Rezultat de tăiere nesatisfăcător     | Bobina de fir (13) nu are suficient fir de tăiere     | <i>Prelungirea firului de tăiere, Pag. 133</i><br><i>Întreținere, Pag. 136</i>   |
|                                       | Firul de tăiere nu este ghidat din bobina cu fir (15) | Scoateți capacul capsulei bobinei (26) și înșirați firul de tăiere prin urechile de ieșire a firului (14) spre exterior, închideți din nou capacul |
|                                       | Dispozitiv de tăiere murdar                           | Curățare dispozitiv de tăiere (vezi <i>Curățarea, întreținerea și depozitarea, Pag. 136</i> )  |
|                                       | Putere redusă a acumulatorului                        | Încărcați acumulatorul (consultați instrucțiunile de utilizare separate pentru acumulator și încărcător)   |

## Service

### Garanție

Stimată clientă, stimate client, Pentru acest produs, primiți 3 ani garanție de la data cumpărării. În caz de deficiențe ale acestui produs, conform legii aveți drepturi față de vânzătorul produsului. Aceste drepturi legale nu sunt limitate de garanția noastră prezentată în cele ce urmează.

### Condiții de garanție

Perioada de garanție începe la data cumpărării. Vă rugăm să păstrați bine bonul de casă original. Acest document este necesar ca dovadă pentru cumpărare. Dacă în inter-

val de trei ani de la data cumpărării acestui produs apare un defect de material sau de fabricație, produsul este reparat sau înlocuit - la alegerea noastră - gratuit de către noi. Această garanție presupune ca produsul defect și chitanța de cumpărare (bonul de casă) să fie prezentate în termenul de trei ani și să se descrie pe scurt în scris, în ce constă defectul și momentul apariției acestuia. În cazul în care defectul este acoperit de garanția noastră, veți primi înapoi produsul reparat sau un produs nou. Odată cu repararea sau schimbarea produsului nu începe o nouă perioadă de garanție.

## Perioada de garanție și cererile de garanție legală

Tempul de nefuncționare din cauza lipsei de conformitate apărute în cadrul termenului de garanție prelungeste termenul de garanție legală de conformitate și cel al garanției comerciale și curge, după caz, din momentul la care a fost adusă la cunoștința vânzătorului lipsa de conformitate a produsului sau din momentul prezentării produsului la vânzător/unitatea de service până la aducerea produsului în stare de utilizare normală și, respectiv, al notificării în scris în vederea ridicării produsului sau predării efective a produsului către consumator.

Produsele de folosință îndelungată care înlocuiesc produsele defecte în cadrul termenului de garanție vor beneficia de un nou termen de garanție care curge de la data pre-schimbării produsului.

### Domeniul de aplicare a garanției

Produsul a fost produs cu atenție în conformitate cu orientări stricte de calitate și a fost testat cu atenție înainte de livrare.

Garanția se aplică în cazul defectelor de material sau de fabricație. Această garanție nu se referă la piesele produsului, care sunt supuse uzurii normale și de aceea pot fi considerate ca fiind consumabile (de ex. Bobină cu fir) sau pentru deteriorări la piese fragile.

Această garanție își pierde valabilitatea dacă produsul este deteriorat, a fost utilizat necorespunzător sau nu a fost întreținut. Pentru a vă asigura că produsul este utilizat corect, toate indicațiile prezentate în instrucțiunile de utilizare trebuie respectate cu strictețe. Utilizările și acțiunile nerecomandate sau asupra cărora se avertizează în instrucțiunile de utilizare trebuie evitate cu orice preț.

Produsul este destinat exclusiv uzului privat și nu pentru uz comercial. Manipularea abuzivă și necorespunzătoare, utilizarea forței și intervențiile care nu au fost efectuate de către sucursala noastră de service autorizată vor anula garanția.

### Procedura în cazul unei cereri de garanție

Pentru a vă asigura că cererea dumneavoastră este procesată rapid, vă rugăm să urmați instrucțiunile de mai jos:

- Pentru toate solicitările, vă rugăm să aveți la îndemână bonul de casă și numărul articolului (IAN 494208\_2504) ca dovadă a achiziției.

- Vă rugăm să consultați plăcuța de identificare de pe produs, o gravură de pe produs, pagina de titlu a instrucțiunilor de operare (în stânga jos) sau autocolantul de pe partea din spate sau de jos a produsului pentru numărul de articol.
- În cazul în care apar erori de funcționare sau alte defecte, contactați mai întâi **telefonice** centrul de service menționat mai jos sau utilizați **formularul de contact**, care se află la [parkside-diy.com](http://parkside-diy.com) în categoria **Service**.
- În cazul în care un produs este înregistrat ca fiind defect, îl puteți trimite, cu taxe postale plătite, la adresa de service care v-a fost furnizată după consultarea Centrului nostru de service, anexând dovada de cumpărare (bonul de casă) și precizând care este defectul și când a apărut. Pentru a evita problemele de acceptare și costurile suplimentare, vă rugăm să folosiți numai adresa care vă este furnizată. Asigurați-vă că nu este vorba de o expediție fără costul de transport achitat, de mărfuri voluminoase, de transport expres sau de alte tipuri de transport special. Vă rugăm să expediți produsul, inclusiv toate accesoriile furnizate odată cu achiziția și să vă asigurați că ambalajul este suficient de sigur pentru transport.



Puteți vizualiza și descărca aceste manuale și multe alte manuale la [parkside-diy.com](http://parkside-diy.com). Acest cod QR vă va duce direct la [parkside-diy.com](http://parkside-diy.com). Selectați țara dumneavoastră și căutați instrucțiunile de utilizare prin intermediul măștii de căutare. Puteți deschide instrucțiunile de utilizare introducând numărul articolului (IAN) 494208\_2504.

## Reparație-service

Pentru reparații, **care nu fac obiectul garanției**, adresați-vă centrului de service.

Acolo veți primi o estimare privind costurile.

- Putem procesa numai aparate, care sunt suficient ambalate și expediate cu transportul plătit. **Indicație:** Vă rugăm să trimiteți aparatul dvs. curățat și cu indicarea defectului către adresa menționată a centrului nostru de service.
- Nu sunt acceptate aparatele expediate în mod necorespunzător, aparate trimise prin mărfuri voluminoase, Express sau cu alte transporturi speciale.
- Noi eliminăm gratuit aparatele defecte, care ne sunt trimise.

## Service-Center



**Service România**

Tel.: 0800 890 605

Formular de contact pe  
[parkside-diy.com](http://parkside-diy.com)

IAN 494208\_2504

## Importator

Vă rugăm să aveți în vedere că adresa următoare nu este o adresă de service. Mai întâi contactați centrul de service menționat mai sus.

Grizzly Tools GmbH & Co. KG

Stockstädter Str. 20

63762 Großostheim

GERMANIA

[www.grizzlytools.de](http://www.grizzlytools.de)

## Piese de schimb și accesorii

**Puteți obține piese de schimb și accesorii de la [www.grizzlytools.shop](http://www.grizzlytools.shop).** Dacă apar probleme în timpul procesului dvs. de comandă, contactați-ne prin magazinul nostru online. Pentru întrebări suplimentare adresați-vă către: *Service-Center, Pag. 140*

| Poz. nr. | Denumire  | Nr. de comandă |
|----------|---|----------------|
| 12+29    | Capac de protecție + Dispozitiv de tăiere a firului | 91120375       |
| 13       | Bobină cu fir                                       | 91110665       |
| 19       | Mâner suplimentar                                   | 91120374       |
| 22       | Cărucior pentru trimmer                             | 91120376       |

## Traducerea originalului declarației de conformitate UE

Produs: **Multitrimmer cu acumulator**

Model: **PAMT 20-Li A1**

Numărul de serie: 000001 – 067000

Obiectul declarației descris mai sus este în conformitate cu legislația relevantă de armonizare a Uniunii:

**2006/42/EC • 2014/30/EU • 2000/14/EC & 2005/88/EC • 2011/65/EU & (EU) 2015/863**  
**Produs cu baterie Smart PAPS 204 A1/**  
**Smart PAPS 208 A1/Smart PAPS 2012 A1: 2014/53/EU**

Obiectul declarației descris mai sus este conform Directivei 2011/65/EU a Parlamentului European și a Consiliului din 8 iunie 2011 privind restricțiile de utilizare a anumitor substanțe periculoase în echipamentele electrice și electronice.

Pentru a asigura conformitatea, au fost aplicate următoarele standarde armonizate și standarde și reglementări naționale:

**EN 60335-1:2012/A15:2021 • EN 50636-2-91:2014**  
**EN IEC 55014-1:2021 • EN IEC 55014-2:2021**  
**EN IEC 63000:2018**  
**Produs cu baterie Smart PAPS 204 A1/Smart PAPS 208 A1/Smart PAPS 2012 A1:**  
**EN 301 489-1 V2.2.3:2019 • EN 301 489-17 V3.3.1:2024**  
**EN 300 328 V2.2.2:2019 • EN 50663:2017**

În conformitate cu Directiva 2000/14/EC referitoare la zgomotul emis, se confirmă următoarele:  
 Nivel de putere acustică ( $L_{WA}$ )

- măsurat: 85,5 dB;
- garantat: 96 dB

Procedura de evaluare a conformității aplicată în conformitate cu anexa VI la Directiva 2000/14/EC.

Organism notificat: TÜV SÜD Industrie Service GmbH, Westendstrasse 199, 80686 München, NB 0036

Declarație de conformitate este emisă pe răspunderea exclusivă a producătorului:



Grizzly Tools GmbH & Co. KG  
 Stockstädter Str. 20  
 63762 Großostheim  
 GERMANIA  
 27.10.2025

Christian Frank  
 Reprezentant autorizat al documentației

## Съдържание

|   |            |
|---|------------|
| <b>Въведение.....</b>   | <b>142</b> |
| Употреба по предназначение.....                                     | 142        |
| Окомплектовка на доставката/принадлежности.....                     | 143        |
| Преглед.....  | 143        |
| Описание на функциите.....  | 143        |
| Технически данни.....   | 144        |
| <b>Указания за безопасност.....</b>                                 | <b>145</b> |
| Значение на указанията за безопасност.....                          | 145        |
| Пиктограми и символи.....   | 146        |
| Надеждна експлоатация на тримери за трева.....                      | 147        |
| Остатъчни рискове.....  | 150        |
| <b>Подготовка.....</b>  | <b>151</b> |
| Контролни елементи.....   | 151        |
| Монтаж.....   | 151        |
| Настройки по уреда.....   | 152        |
| Проверка на степента на зареждане на батерия.....                   | 153        |
| Зареждане на акумулатора.....                                       | 153        |
| <b>Експлоатация.....</b>  | <b>153</b> |
| Работа с уреда.....   | 153        |
| Косене на трева.....  | 154        |
| Подрязване на краища на тревни площи.....                           | 154        |
| Работа с тример количката.....                                      | 154        |
| Поставяне и сваляне на акумулатора.....                             | 154        |
| Включване и изключване.....   | 155        |
| <b>Транспорт.....</b>   | <b>155</b> |
| <b>Почистване, техническа поддръжка и съхранение.....</b>           | <b>155</b> |
| Почистване.....   | 155        |
| Поддръжка.....  | 155        |
| Съхранение.....   | 156        |
| <b>Предаване за отпадъци/Опазване на околната среда.....</b>        | <b>156</b> |
| Акумулаторите трябва да се изхвърлят по екологосъобразен начин..... | 157        |
| <b>Търсене на грешки.....</b>                                       | <b>157</b> |
| <b>Сервизно обслужване.....</b>                                     | <b>158</b> |
| Гаранция.....   | 158        |
| Гаранция.....   | 159        |
| Ремонтен сервиз / извънгаранционно обслужване.....                  | 160        |
| Сервизен център.....  | 161        |
| Вносител.....   | 161        |

Резервни части и принадлежности..... 161

Превод на оригиналната съответствие на ЕС..... 162

Разглобен вид..... 203

## Въведение

Сърдечни поздравления за покупката на Вашия нов акумулаторен мултитример (наричан по-долу уред или електроинструмент).

Вие сте избрали един висококачествен уред. Този уред е бил проверяван относно качеството по време на производството и е бил подложен на крайна проверка. По този начин функционалността на Вашия уред е гарантирана.



Ръководството за експлоатация е неразделна част от този уред. То съдържа важни указания за безопасността, употребата и изхвърлянето на уреда. Прочетете внимателно ръководството за експлоатация. Запознайте се с частите за управление и правилната употреба на уреда. Използвайте уреда само както е описано и за посочените области на приложение. Пазете добре ръководството за експлоатация и предайте всички документи заедно с уреда при препредаването му на трети лица.

## Употреба по предназначение

Уредът е предназначен единствено за следната употреба:

- Косене на трева в градини и покрай лежи.

Никога не използвайте уреда за рязане на жив плет и храсти.

Употребата на уреда при дъжд и влажна среда е забранена.

Уредът е предназначен за употреба от пълнолетни лица. Младежи над 16 години трябва да използват уреда само под надзор.

Всяка друга употреба, която не е допусната изрично в това ръководство за експлоатация, може да представлява сериозна опасност за потребителя и доведе до щети по уреда. Операторът или потребителят на уреда е отговорен за злополуки или щети за други лица или тяхната собственост. Уредът е предназначен за дейности тип „домашен майстор“. Той не

е конструиран за промишлена употреба. При комерсиална употреба, гаранцията е невалидна. Производителят не носи отговорност за щети в резултат на употреба не по предназначение или неправилно обслужване.

Уредът е част от серията **X 20 V TEAM** и може да се използва с батерии от серията **X 20 V TEAM**. Акумулаторните батерии от серията **X 20 V TEAM** трябва да се зареждат само със зарядни устройства от серията **X 20 V TEAM**.

### Окомплектовка на доставката/ принадлежности

Разопакувайте уреда и проверете окомплектовката на доставката.

Изхвърлете опаковъчния материал по подходящ начин.

- Акумулаторен универсален тример
- Предпазен капак
- Допълнителна ръкохватка
- 2x Макара с корда (1x монтиран предварително)
- Ключ звезда
- Тример количка
- Превод на оригиналната инструкция

**Акумулаторът и зарядното устройство не са включени в обхвата на доставката.**

### Преглед

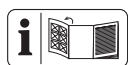

Изображенията на уреда ще намерите върху предната и задната разгъващи се страници.

#### Фиг. А

- 1 Блокировка срещу включване
- 2 Ръкохватка
- 3 Превключвател за включване/изключване
- 4 Държач за акумулатор
- 5 Винт на дръжката
- 6 Държач за допълнителна ръкохватка
- 7 Телескопичен водач
- 8 Винтова втулка
- 9 Телескопична тръба
- 10 Блокировка (Глава на двигателя)

- 11 Блокиращ бутон (Ъгъл на накланяне)
- 12 Предпазен капак
- 13 Макара с корда
- 14 Халка на изхода за корда
- 15 Капсула на макарата
- 16 Дистанционер (предпазител за растения)
- 17 Глава на двигателя
- 18 Стойка за резервна макара с корда
- 19 Допълнителна ръкохватка
- 20 Ключ звезда
- 21 Водач (Тример количка)
- 22 Тример количка
- 23 Блокировка (Тример количка)

#### Фиг. В

- 24 Винт със звездовидна глава (Предпазен капак)
- 25 Шлиц (Макара с корда)
- 26 Капак на макарата
- 27 Деблокиране (Капсула на макарата)
- 28 Блокиращ бутон (Капсула на макарата)
- 29 Отрязващ механизъм за кордата

#### Фиг. G

- 30 Бутон за деблокиране на акумулатора
- 31 Акумулатор
- 32 Индикатор за състоянието на зареждане
- 33 Бутон (Индикатор за състоянието на зареждане)
- 34 Зарядно устройство

### Описание на функциите

Като режещо съоръжение акумулаторният мултитример разполага със система с единична корда с автоматично регулиране.

Освен това уредът е оборудван с:

- регулируема алуминиева телескопична тръба
- накланяща се/въртяща се глава на мотора

- регулируема допълнителна ръкохватка
- предпазен капак с механизъм за отрязване
- Дистанционер (предпазител за растения)
- Триммер количка

В комбинация с триммер количката, акумулаторният мултитриммер може да се използва като градска косачка.

Функцията на контролните елементи ще откриете в следващите описания.

## Технически данни

### Акумулаторен универсален триммер

..... **PAMT 20-Li A1**

Номинално напрежение  $U$  ..... 20 V =

Тегло с аксесоари .....  $\approx 2$  kg

Уредаобороти на празен ход  $n_0$

..... 8000 min<sup>-1</sup>

Диаметър на рязане .....  $\varnothing 280$  mm

Макара с корда

– Дебелина на кордата .....  $\varnothing 1,6$  mm

– Дължина на кордата ..... 5 m

Ниво на звуково налягане  $L_{pA}$

..... 74,5 dB;  $K_{pA}=3$  dB

Ниво на звукова мощност  $L_{WA}$

– измерено ..... 85,5 dB;  $K_{WA}=2,88$  dB

– гарантирано ..... 96 dB

Вибрации  $a_H$

– Ръкохватка ..... 1,563 m/s<sup>2</sup>;  $K = 1,5$  m/s<sup>2</sup>

– Допълнителна ръкохватка

..... 1,419 m/s<sup>2</sup>;  $K = 1,5$  m/s<sup>2</sup>

Акумулатор ..... Li-Ion

Температура .....  $\leq 50$  °C

– Процес на зареждане ..... 4 – 40 °C

– Експлоатация ..... 4 – 50 °C

– Съхранение ..... 15 – 25 °C

PARKSIDE Performance Smart батерия

Smart PAPS 204 A1/Smart PAPS 208 A1/

Smart PAPS 2012 A1

– честотна лента ..... 2400–2483,5 MHz

– предавана мощност .....  $\leq 20$  dBm

### Триммер количка

Тегло .....  $\approx 3,3$  kg

Регулиране на височината на рязане (2-

степенен) ..... 35/55 mm

Вибрации  $a_H$

– Ръкохватка ..... 1,331 m/s<sup>2</sup>;  $K = 1,5$  m/s<sup>2</sup>

– Допълнителна ръкохватка

..... 1,254 m/s<sup>2</sup>;  $K = 1,5$  m/s<sup>2</sup>

## Указания за стойностите на шума и вибрациите

Стойностите на шума и вибрациите са определени според нормите и предписанията в декларацията за съответствие.

**▲ ПОВИШЕНО ВНИМАНИЕ!** Увреждане на слуха! Носете защита за слуха.

Посочените общи стойности на вибрациите и посочените стойности на шумовите емисии са измерени по стандартизиран метод на изпитване и могат да бъдат използвани за сравнение на един електрически инструмент с друг. Посочените общи стойности на вибрациите и посочените стойности на шумовите емисии могат също да се използват за предварителна оценка на натоварването.

**▲ ПРЕДУПРЕЖДЕНИЕ!** Емисиите на вибрациите и шума по време на действителната употреба на електроинструмента могат да се различават от посочената стойност в зависимост от начина, по който се използва електроинструментът, както и в зависимост от това, какъв вид детайл се обработва. Необходимо е да се определят мерки за безопасност за защита на оператора въз основа на оценка на вибрационното натоварване при действителните условия на използване. При това следва да се вземат под внимание всички етапи на работния цикъл, напр. време, в което електрическият инструмент е изключен, и време, когато е включен, но работи без натоварване.

### X 20 V TEAM

Уредът е част от серията **X 20 V TEAM** и може да се използва с батерии от серията **X 20 V TEAM**. Акумулаторните батерии от серията **X 20 V TEAM** трябва да се зареждат само със зарядни устройства от серията **X 20 V TEAM**.

Препоръчваме Ви да използвате този уред само със следните акумулаторни батерии: PAP 20 B1, PAP 20 B3, Smart PAPS 204 A1, Smart PAPS 208 A1, Smart PAPS 2012 A1

Препоръчваме Ви да зареждате тези акумулаторни батерии със следните зарядни устройства: PLG 20 A3, PLG 20 A4, PLG 20 C1, PLG 20 C2, PLG 20 C3, PDSLГ 20 A1, PDSLГ 20 B1, PDSLГ 20 B2, PLG 201 A1, Smart PLGS 2012 A1

Технически характеристики на батерията и зарядното устройство: Вижте отделното ръководство.

## Указания за безопасност



**ВНИМАНИЕ!** При употреба на електроуреди трябва да се спазват следните основни мерки за защита срещу токов удар и опасност от нараняване и пожар.

### ▲ ПРЕДУПРЕЖДЕНИЕ!

Наранявания на хора и материални щети поради неправилно боравене с акумулаторната батерия. Спазвайте указанията за безопасност и указанията за зареждане и правилна употреба, посочени в ръководството за експлоатация на акумулатора и зарядното устройство от серия **X 20 V TEAM**. Подробно описание на процеса на зареждане и допълнителна информация ще намерите в настоящото отделно ръководство за потребителя.

## Значение на указанията за безопасност

**▲ ОПАСНОСТ!** Ако не спазвате това указание за безопасност, ще се случи злополука. Последствието е тежко телесно нараняване или смърт.

### ▲ ПРЕДУПРЕЖДЕНИЕ!

Ако не спазвате това указание за безопасност, е възможно да се случи злополука. Последствието е вероятно тежко телесно нараняване или смърт.

### ▲ ПОВИШЕНО ВНИМАНИЕ!

Ако не спазвате това указание за безопасност, ще се случи злополука. Последствието е вероятно леко или средно тежко телесно нараняване.

**УКАЗАНИЕ!** Ако не спазвате това указание за безопасност, ще се случи злополука. Последствието е вероятна материална щета.

## Пиктограми и символи Символи върху уреда



Уредът е част от серията **X 20 V TEAM** и може да се използва с батерии от серията **X 20 V TEAM**. Акумулаторните батерии от серията **X 20 V TEAM** трябва да се зареждат само със зарядни устройства от серията **X 20 V TEAM**.



Внимание!



Прочетете ръководството за експлоатация



Опасност от нараняване от изхвърлени части!



Дръжте далеч околните лица от уреда



Опасност от токов удар!



Използването на нож е забранено.



Употребата на уреда при дъжд и влажна среда е забранена.



Използвайте антифони/Използвайте защита за очите



Извадете акумулатора преди поддръжка!



Дръжте другите хора настрана. Можете да бъдете наранени от изхвърлени чужди тела.



След изключване режещото приспособление се върти още няколко секунди. Пазете ръцете и краката си.



Монтаж на предпазния капак, Стр. 151



Диаметър на рязане



Електроуредите не се изхвърлят с битовите отпадъци.



Гарантирано ниво на звукова мощност  $L_{WA}$  в dB.

## Символи върху тример количката



Внимание!



Прочетете ръководството за експлоатация



Остро режещо приспособление! Дръжте далеч ръцете и краката си.



Внимание! Движение по инерция на режещото приспособление

## Символи в ръководството за експлоатация



Внимание!

### Надеждна експлоатация на тримери за трева

#### Общи указания

- Прочетете внимателно ръководството за експлоатация. Запознайте се с частите за управление и правилната употреба на уреда.
- Този уред не е предназначен за употреба от деца, лица с ограничени физически, сензорни или умствени способности, или с недостатъчно опит и знания, или от лица, които не са запознати с инструкциите. Наблюдавайте децата, за да се уверите, че те не си играят с

уреда. Почистването и поддръжката не трябва да се извършват от деца.

- Местните предписания могат да определят ограничение на възрастта за потребителя.
- Уредът не трябва да се използва на места, повисоки от 2000 m.
- Трябва да се вземе под внимание това, че самият потребител отговаря за инциденти или опасности спрямо други лица или тяхната собственост.
- Спазвайте разпоредбите за шума и местните разпоредби.
- Никога не работете с уреда, докато близо до него има хора, особено деца или животни.

#### Подготовка

- Никога не използвайте уреда с повредени или липсващи защитни приспособления или защитни капаци.
- Преди използване на уреда трябва да се провери визуално за пов-

редени, липсващи или грешно поставени предпазни устройства и защитни капаци.

- Преди пускане в експлоатация на машината и след какъвто и да било сблъсък проверявайте уреда за признаци на износване или повреда и вземете мерки за извършване на нужните ремонти.

### **Експлоатация**

- През цялото време на употреба на машината носете защитни очила, дълги панталони и стабилни обувки.
- Бъдете концентрирани, следете внимателно действията си и постъпвайте разумно при работа с уреда. Не използвайте уреда, когато сте уморени или под влиянието на наркотични вещества, алкохол или медикаменти.
- Работете само при дневна светлина или добро изкуствено осветление.
- Избягвайте работа с уреда при лошо време,

особено при опасност от светкавици.

- Избягвайте работа с уреда при мокра трева.
- Никога не работете по прекалено стръмни наклони.
- Винаги дръжте ръцете и краката си далеч от режещото приспособление, и преди всичко, когато включвате мотора.
- Предупреждение! Не докосвайте подвижни опасни части, преди батерията да бъде отстранена и подвижните опасни части да са достигнали състояние на пълен покой.
- Никога не заменяйте неметалното режещо приспособление с метално такова.
- Избягвайте неестествена позиция на тялото. Осигурете си сигурна стойка, за да можете по всяко време при работи върху склонове да имате равновесие.
- Ходете бавно. Не тичайте с уреда в ръка.

- Свързващите и/или удължаващите кабели трябва да се държат далеч от подвижните, опасни части, за да се предотвратят повреди по кабелите, които могат да доведат до докосване на **части под напрежение**.
- Поддържайте вентилационните отвори свободни от чужди тела.
- Изключете уреда и извадете акумулаторната батерия. Уверете се, че всички движещи се части са достигнали състояние на пълен покой
  - когато оставяте уреда без надзор,
  - преди да отстранявате блокажи или запушвания,
  - преди да проверявате, почиствате или работите по уреда.
  - След контакт с чужди тела,
  - винаги когато машината започне да вибрира необичайно.
- В случай че уредът започне да вибрира необичайно силно, е необходима незабавна проверка, извадете акумулаторната батерия и:
  - проверете за разхлабени части и ги затегнете,
  - огледайте за повреди,
  - сменете повредените части. Обърнете се към сервизния център.
- **При настъпване на инцидент или повреда по време на експлоатация, изключете уреда незабавно. Погрижете се правилно за нараняванията или намерете лекар.** За отстраняване на повреди, прочетете глава "Търсене на неизправности" или се свържете с нашия сервизен център.
- **Използвайте само аксесоари, препоръчани от PARKSIDE.** Неподходящите аксесоари могат да причинят токов удар или пожар.

## Почистване, техническа поддръжка и съхранение

- Изключете задвижването и извадете акумулатора. Изчакайте до спирането на всички движещи се части и оставете уреда да се охлади, когато уредът бива спиран за техническо обслужване, ремонт, съхранение или смяна на принадлежност.
- От съображения за безопасност сменяйте износените или повредените части. Използвайте единствено оригинални резервни части и принадлежности. Употребата на части от друг производител води до незабавно отпадане на гаранцията.
- Редовно проверявайте и обслужвайте технически машината. Покорете ремонта на машината само на притежаващ договор с производителя сервиз.
- Съхранявайте уреда на място, което не може

да бъде достигнато от деца.

### Остатъчни рискове

Дори и при употреба съгласно указанията на този уред, винаги остават остатъчни рискове. Следните опасности могат да настъпят във връзка с изпълнението и изработването на този уред:

- Увреждания на очите, ако не се носи подходяща защита за очите.
- Увреждане на слуха, ако не се носи подходящо оборудване за предпазване на слуха.
- Увреждане на здравето, произтичащо от вибрации ръка-рамо, ако уредът се използва за продълъг период от време или не се използва и поддържа правилно.
- Нараняване чрез порязване

### ▲ ПРЕДУПРЕЖДЕНИЕ!

Опасност от електромагнитното поле, което се генерира докато уредът е в експлоатация. При определени обстоятелства това поле може да повлияе отрицателно на актив-

ни или пасивни медицински импланти. За да се намали опасността от сериозни или смъртоносни наранявания, ние препоръчваме на лицата с медицински импланти да се консултират със своя лекар или производителя на медицинския имплант, преди да използват уреда.

## Подготовка

**▲ ПРЕДУПРЕЖДЕНИЕ!** Опасност от нараняване в резултат на неволно включване на уреда. Поставете акумулаторната батерия в уреда едва тогава, когато уредът е напълно готов за употреба.

## Контролни елементи

Запознайте се с контролните елементи преди да пуснете уреда в експлоатация за първи път.

- **Блокировка срещу включване (1)**
  - Блокира превключвателя за включване/изключване срещу неволно задействане.
  - Отключване: Натискане
- **Превключвател за включване/изключване (3)**
  - Включване: Натискане
  - Изключване: Пускане
- **Винт на дръжката (Фиг. D.1)**  
Винтът на дръжката (5) отключва/блокира регулирането на ъгъла на допълнителната ръкохватка (19).
- **Винтова втулка (Фиг. D.2)**  
Винтовата втулка (8) отключва/блокира регулирането на дължина на телескопичната тръба (9).

- **Блокировка, Глава на двигателя (Фиг. D.3)**  
Блокировката (10) отключва/блокира регулирането на позицията на главата на двигателя (17).
- **Блокиращ бутон, Ъгъл на накланяне (Фиг. D.4)**  
Блокиращият бутон (11) отключва/блокира регулирането на ъгъла на телескопичната тръба (9).

## Монтаж

**▲ ПРЕДУПРЕЖДЕНИЕ!** Опасност от нараняване в резултат на неволно включване на уреда. Поставете акумулаторната батерия в уреда едва, когато той е напълно подготвен за употреба.

### Монтаж на телескопичната тръба

**▲ ПОВИШЕНО ВНИМАНИЕ!** Двете части на телескопичната тръба не трябва да се разглобяват отново, след като са съединени.

### Процедура (Фиг. А)

1. Вкарайте телескопичния водач (7) и телескопичната тръба (9) до упор един в друг.  
Възможна е само една позиция.
2. Фиксирайте двете части с помощта на винтовата втулка (8).

### Монтаж на предпазния капак

**УКАЗАНИЕ!** Когато поставяте предпазния капак, уверете се, че е в правилната позиция.

### Необходими инструменти и помощни средства

- Ключ звезда (20)
- 2x Винт със звездовидна глава (24)

### Процедура (Фиг. В)

1. Наклонете леко предпазния капак (12) и го плъзнете върху предната част на двигателя (17), виж Фиг. В.1.
2. Поставете предпазния капак изцяло върху главата на двигателя, виж Фиг. В.2.
3. Закрепете предпазния капак с двата винта (Фиг. В.3).

## Монтаж на допълнителната ръкохватка

### Процедура

1. Развийте и свалете предварително монтирания винт за дръжката (5) на допълнителната ръкохватка (19).
2. Поставете допълнителната ръкохватка (19) върху дръжката (6). При това дръжачът за резервната макара с корда (18) сочи нагоре.
3. Вкарайте винта за дръжката (5) през проходния отвор на дръжката (6) за допълнителната ръкохватка.
4. Завийте допълнителната ръкохватка (19) с винта за дръжката (5).

## Настройки по уреда

### Регулиране на допълнителната ръкохватка

Можете да поставите допълнителната ръкохватка (19) в различни позиции. Регулирайте допълнителната ръкохватка така, че капсулата на макарата (15) да е леко наклонена напред в работната позиция (виж *Косене на трева, Стр. 154*).

### Процедура (Фиг. D.1)

1. Развийте винта на дръжката (5).
2. Поставете допълнителната ръкохватка (19) в желаната позиция. Интегрираните степени за фиксиране предотвратяват неволно преместване на дръжката.
3. Завийте отново винта на дръжката (5).

### Настройване на височината на телескопичната тръба

Телескопичната тръба (9) дава възможност да настроите уреда по Ваш индивидуален размер.

### Процедура (Фиг. D.2)

1. Развийте винтовата втулка (8).
2. Регулирайте телескопичната тръба (9) до желаната дължина.
3. Затегнете отново винтовата втулка (8).

### Регулиране на позицията на главата на двигателя

**▲ ПРЕДУПРЕЖДЕНИЕ!** Опасност от нараняване! Предпазният капак не трябва да бъде обърнат от потребителя. Оставете главата на двигателя в позиция 0°, когато използвате устройството като тример за трева в позициите за ъгъл на рязане 1 – 4.

Позицията на главата на двигателя (17) може да се завърта 180°.

### Процедура (Фиг. D.3)

1. Натиснете ключалката (10), за да я освободите.
2. Завъртете главата на двигателя (17), докато щракне в желаната позиция. Блокировката (10) трябва да щракне обратно на мястото си, преди да можете да използвате устройството безопасно.

### Настройка на ъгъла за рязане

С променения ъгъл на рязане можете да косите дори недостъпни места, напр. под пейки и бордюри.

### Процедура (Фиг. D.4)

1. Натиснете блокиращия бутон (11), за да промените ъгъла на накланяне.
2. Наклонете телескопичната тръба (9) до достигане на желаната позиция.

Възможни са следните 5 настройки:

| Място | Ъгъл на накланяне |
|-------|-------------------|
| 1     | 15°               |
| 2     | 30°               |
| 3     | 45°               |
| 4     | 60°               |
| 5     | 75°               |

### Функционира като тример за трева (Фиг. D.3/D.4)

- Позиция на ъгъла на рязане 1 – 4
- Позиция на главата на двигателя 0°

### Функционира като тример за подрязване на краища на тревни площи (Фиг. D.3/D.4)

- Позиция на ъгъла на рязане 5
- Позиция на главата на двигателя 180°

### Функционира като тример за трева с тример количката

- Позиция на ъгъла на рязане 1 – 3
- Позиция на главата на двигателя 0°

### Регулиране на дистанционера

Дистанционерът (предпазителят за цветя) държи растенията и стъблата, които не трябва да се отрязват, далеч от режещото приспособление.

### Процедура (Фиг. D.5)

1. Сгънете дистанциононера (16) надолу.

- Сгънете дистанционера (16) нагоре (паркинг позиция), когато не е необходимо.

### Удължаване на режещата корда

Устройството е оборудвано с *напълно автоматично подаване на кордата*. Кордата се удължава автоматично при всеки процес на включване. За да функционира автоматиката за удължаване на кордата правилно, макарата с корда (13) трябва да е спряла да се движи, преди да включите уреда отново. Ако кордата първоначално е/са по-дълга/дълги от кръга за рязане, тя се скъсява(т) автоматично на правилната дължина с механизма за отрязване на кордата (29).

### Процедура (Фиг. С)

- Проверявайте найлоновата корда редовно за повреда и дали кордата е със зададената от механизма за отрязване дължина.
- Ако няма видими краища на кордата:**  
сменете макарата с корда (виж *Поддръжка, Стр. 155*).
- Ръчна настройка на дължината на кордата:**  
Извадете акумулатора (31) от уреда! Издърпайте леко края на кордата и, ако е необходимо, натиснете блокиращия бутон (28) няколко пъти, докато краят на кордата не излезе леко извън механизма за отрязване (29).

### Проверка на степента на зареждане на батерия

| Светодиоди             | Значение                            |
|------------------------|-------------------------------------|
| червен, оранжев, зелен | Акумулаторът е зареден              |
| червен, оранжев        | Акумулаторът е зареден частично     |
| червен                 | Акумулаторът трябва да бъде зареден |

- Натиснете бутона (33) до индикатора за състоянието на зареждане (32) на акумулатора (31).  
Светодиодите на индикатора за състоянието на зареждане показват степента на зареждане на акумулатора.
- Заредете акумулатора (31), когато остане да свети само червеният свето-

диод на индикатора за състоянието на зареждане (32).

### Зареждане на акумулатора

Вж. също ръководството за експлоатация на зарядното устройство.

#### Указания

- Оставете загрелия акумулатор да се охлади преди зареждане.
- Не излагайте акумулатора за по-дълго време на силно слънчево лъчение и не го поставяйте върху отоплителни тела (макс. 50°C).

#### Зареждане на акумулатора

- Извадете акумулатора (31) от уреда.
- Вкарайте акумулатора (31) в отвора за зареждане на зарядното устройство за акумулатора (34).
- Включете зарядното устройство за акумулатора (34) в контакта.
- След процеса на зареждане изключете зарядното устройство за акумулатора (34) от мрежата.
- Извадете акумулатора (31) от зарядното устройство за акумулатора (34).

#### Контролни светодиоди на зарядното устройство (34)

| зелен | червен | Значение   |
|-------|--------|--|
| свети | —      | <ul style="list-style-type: none"> <li>Акумулаторът е напълно зареден</li> <li>готов (няма поставен акумулатор)</li> </ul> |
| —     | свети  | Акумулаторът се зарежда  |
| —     | мига   | Батерията е прегрята   |
| мига  | мига   | Батерията е повредена  |

### Експлоатация

#### Работа с уреда

**▲ ПРЕДУПРЕЖДЕНИЕ!** Опасност от нараняване! Спазвайте указанията по-долу.

- Не косете влажна и мокра трева.
- Преди стартиране на уреда се уверете, че режещото приспособление не е в контакт с камъни, чакъл или други чужди тела.

- Включете уреда, преди да се доближите до тревата, която трябва да се коси.
- Избягвайте претоварване на уреда по време на работа.
- Избягвайте докосването на твърди препятствия (камъни, зидове, дървени огради и др.). Найлоновата корда би се износила бързо.
- Избягвайте използването на уреда при лошо време, особено при опасност от светкавици!
- Превключвателят за включване/изключване не трябва да бъде блокиран. След пускане на превключвателя той трябва да изключва мотора.

## Косене на трева

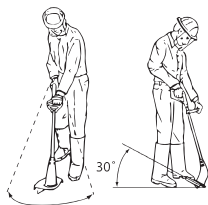

1. Косете тревата, като наклоняте уреда от дясно наляво.
2. Косете бавно и при косенето дръжте уреда на ок. 30° наклонен напред.
3. Дългата трева косете на слоеве от горе надолу.

## Подрязване на краища на тревни площи

За подрязване на краища на тревни площи прекарвайте уреда бавно по дължина на краищата на тревните площи.

### Настройки (Фиг. D.3/D.4/D.5)

- Позиция на главата на двигателя: 180°
- Позиция на ъгъла на рязане: 5
- Дистанционер в спряно положение

**При работа се уверете, че сте защитени от предпазния капак (12) пред режещото приспособление.**

## Работа с тример количката

Тримерът за трева може да се използва чрез фиксиране в тример количката (22) като градска косачка с 2-степенна, аксиална настройка на височината на рязане.

### Указания

- **▲ ПРЕДУПРЕЖДЕНИЕ!** Опасност от повреда! Когато използвате интелигентния

акумулатор *PAPS 208* или *PAPS 2012*, устройството може да се преобърне. Винаги изваждайте тези акумулаторни батерии веднага след изключване.

- При използване на интелигентния акумулатор *PAPS 208* или *PAPS 2012*, работата може да се извършва само в **позиция на ъгъл на рязане 1.**

### Монтирайте тримера за трева върху количката за тример (Фиг. E)

1. Поставете главата на двигателя (17) във водача (21) на количката за тример.
2. Натиснете тримера за трева под ъгъл назад. Предпазният капак (12) щраква на мястото си върху ключалката на количката за тримери (23).

### Демонтаж на тримера за трева от тример количката

1. За да извадите тримера за трева от количката на тримера (22), натиснете заключването на количката на тримера (23).
2. Повдигнете тримера за трева под ъгъл и го свалете.

### Настройка на височината на рязане на тример количката

#### Условия

- Свален акумулатор
- Демонтиран тример за трева

### Процедура (Фиг. F)

1. Обърнете тример количката (22), така че и двете оси да са достъпни.
2. Издърпайте осите назад и ги поставете в един и същ прорез от двете страни (прорез за височина на рязане  $a = 35 \text{ mm}$ ,  $b = 55 \text{ mm}$ ). За да се постигне равномерна височина на косене, двете оси трябва да са в един и същ прорез.
3. Монтирайте тримера за трева към тример количката.

## Поставяне и сваляне на акумулатора

**▲ ПРЕДУПРЕЖДЕНИЕ!** Опасност от раняване в резултат на неволно включване на уреда. Поставете акумулаторната батерия в уреда едва тогава, когато уредът е напълно готов за употреба.

**УКАЗАНИЕ!** Опасност от повреда! Грешен акумулатор може да повреди уреда и акумулатора.

#### Поставяне на акумулатора

1. Плъзнете акумулатора (31) по водещата шина в държача за акумулатора (4). Акумулаторът се фиксира с отчетливо щракване.

#### Изваждане на акумулатора

1. Натиснете и задръжте блокировката на акумулатора (30) върху акумулатора (31).
2. Извадете акумулатора от държача на акумулатора (4).

#### Включване и изключване

**▲ ПРЕДУПРЕЖДЕНИЕ!** Опасност от нараняване в резултат на неволна непрекъсната работа на уреда. Преди да поставите акумулаторите в уреда, проверете дали превключвателят за включване/изключване (3) функционира надлежно и при освобождаване се връща в изключено положение.

**▲ ПОВИШЕНО ВНИМАНИЕ!** Внимавайте за безопасна стойка и дръжте уреда здраво с две ръце и на разстояние от тялото. Преди включване, внимавайте уредът да не докосва предмети.

**▲ ПРЕДУПРЕЖДЕНИЕ!** Опасност от нараняване поради движение по инерция на режещото приспособление. Оставете режещото приспособление да спре напълно. Пазете ръцете и краката си!

#### Включване

1. Поставете акумулатора (31) в уреда.
2. Натиснете блокировката срещу включване (1).
3. Натиснете и задръжте превключвателя за включване/изключване (3).
4. Отпуснете блокировката срещу включване (1).

#### Изключване

1. Освободете превключвателя за включване/изключване (3).
2. Ако оставяте уреда без наблюдение или сте готови с работата, извадете акумулатора (31) от уреда.

## Транспорт

Указания за транспорт на уреда:

- Изключете уреда и извадете акумулаторната батерия. Уверете се, че всички движещи се части са достигнали състояние на пълен покой.
- Носете уреда винаги с две ръце, с едната ръка за ръкохватката (2), а с другата за допълнителната ръкохватка (19).

## Почистване, техническа поддръжка и съхранение

**▲ ПРЕДУПРЕЖДЕНИЕ!** Опасност от нараняване в резултат на неволно включване на уреда. Пазете се при работи по поддръжката и почистването. Изключете уреда и извадете акумулатора (31).

Нека ремонтни дейности и дейности по поддръжката, които не са описани в това ръководство, бъдат извършвани от нашия сервизен център за поддръжка. Използвайте само оригинални резервни части.

#### Почистване

**▲ ПРЕДУПРЕЖДЕНИЕ!** Токов удар! Никога не пръскайте уреда с вода.

**УКАЗАНИЕ!** Опасност от повреда. Химическите субстанции могат да повредят пластмасовите части на уреда. Не използвайте почистващи препарати или разтворители.

- Поддържайте вентилационните отвори, корпуса на мотора и ръкохватките на уреда чисти. За целта използвайте влажна кърпа или четка.

**▲ ПРЕДУПРЕЖДЕНИЕ!** Опасност от нараняване от подвижни, опасни части! Внимавайте за механизма за отрязване на кордата. Той може да причини тежки порезни рани.

- След всяко косене почиствайте режещото приспособление и предпазния капак от трева и почва.

#### Поддръжка

##### Смяна на макарата с корда (Фиг. С)

Правилната посока на навиване на макарата с кордата (13) е посочена на капсулата на макарата (15) и върху макарата с

корда. Стрелките върху капака на макарата (26) посочват посоката на въртене на мотора.

### Процедура

1. Извадете акумулатора (31) от уреда.
2. Отворете капсулата на макарата (15), като едновременно натиснете двете крачета (27) на капсулата на макарата.
3. Свалете капака на макарата (26) и извадете старата макара с корда (13).
4. Натиснете края на новата макара с корда от прореза (25) на макарата с кордата.
5. Поставете новата макара с кордата (13) в капсулата на макарата (15). Страната на макарата с кордата, върху която посоката на движение е посочена със стрелки, трябва да бъде видима след поставяне.
6. Прекрайте края на кордата през ушиците на изхода за кордата (14).
7. Поставете капака на макарата (26) отново върху капсулата на макарата (15). При това внимавайте крачетата (27) на капака да паснат точно в каналите на капсулата на макарата. Тогава те ще щракнат със звук.
8. Издърпайте края на кордата и натиснете блокиращия бутон (28) няколко пъти, докато краят на кордата не излезат/излезе около 1 cm извън механизма за отрязване на кордата (29).
9. Проверете механизма за отрязване на кордата.

В никакъв случай не използвайте уреда без или с повреден отрязващ механизъм за кордата. Ако механизмът за отрязване на кордата е повреден, обърнете се към сервизния център.

### Навиване на резервната макара с корда

1. Вкарайте края на кордата на резервната корда през отвора (14) на макарата с корда (13).
2. Навийте кордата по посока на навиване на макарата с корда. Обърнете внимание на стрелките в горната част на макарата с корда (13).

### Съхранение

Съхранявайте уреда винаги:

- чист
- сух
- защитен от прах

- извън досега на деца

Температурата на съхранение за акумулатора и уреда е между 15 – 25 °C. По време на съхранение избягвайте екстремен студ или горещина, за да не намалее капацитетът на акумулатора.

Преди по-продължително съхранение (напр. презимуване) извадете акумулатора от уреда (спазвайте отделните инструкции за експлоатация на акумулатора и зарядното устройство).

Не оставяйте уреда да лежи на предпазния капак. Най-добре го окачвайте за горната ръкохватка, така че предпазният капак да не докосва други предмети. Има опасност предпазният капак да се деформира и по този начин размерите и функциите за безопасност да се променят.

## Предаване за отпадъци/ Опазване на околната среда

Извадете акумулаторната батерия от уреда и предайте уреда, акумулаторната батерия, принадлежностите и опаковката за екологосъобразно рециклиране.



Електроуредите не се изхвърлят с битовите отпадъци.

Символът на зачеркнатия контейнер с колелца означава, че този продукт не трябва да се изхвърля като несортирани битови отпадъци в края на полезния му живот.

### Директива 2012/19/ЕС относно отпадъците от електрическо и електронно оборудване:

Потребителите за законово задължени да предават електронните уреди в края на техния полезен живот за екологосъобразно рециклиране. По този начин се гарантира екологосъобразно и щадящо ресурси предаване за отпадъци. В зависимост от прилагането в националното законодателство, имате следните опции:

- връщане на място на продажба,
- предаване в официален събирателен пункт,
- изпращане обратно към производителя/дистрибутора.

От това изискване не са засегнати прик-репените към старите уреди принадлеж-ности и помощни средства без електри-чески съставни части.

### Акумулаторите трябва да се изхвърлят по екологосъ-образен начин



Не изхвърляйте батерията в до-машната смет, в огън (опасност от експлозия) или във вода. Повре-дени батерии могат да навредят на околната среда и вашето здра-ве, ако излизат отровни изпарения или течности.

Вие сте длъжни да изхвърляте дефектни-те или използваните акумулатори по еко-логичен начин.

- Не отваряйте акумулаторите и избяг-вайте механични повреди. Съществува опасност от късо съединение и могат да се отделят изпарения, които драз-нят дихателните пътища.

- От съображения за безопасност аку-мулаторите трябва да се разреждат преди изхвърляне.
- Залепете полюсите с тиксо, за да из-бегнете късо съединение.
- Предавайте акумулаторите за изх-върляне на търговците на дребно или пункт за събиране.

#### • Повредени акумулатори

Работете с външно повредени акуму-латори с особено внимание!

- Не докосвайте повредени акумула-тори с голи ръце.
- Ако не можете да залепите клеми-те с тиксо, поставете акумулаторите поотделно в найлонова торбичка.
- Поставете повредените акумулато-ри поотделно в незапалим, запечат-ващ се контейнер, който все още може да се напълни с пясък.
- Отнесете повредените акумулатори в пункт за събиране със специали-зиран персонал.

## Търсене на грешки

Таблицата по-долу ще ви помогне да отстраните малки неизправности:

| Проблем                       | Възможна причина   | Отстраняване на проблема   |
|-------------------------------|--|--|
| Уредът не стартира            | Акумулаторът (31) е изтощен  | Заредете батерията (вижте отделното ръководство за експлоатация за батерията и зарядното устройство) |
|                               | Акумулаторът (31) не е пос-тавен   | <i>Поставяне на акумулатора, Стр. 155</i>  |
|                               | Дефектен превключвател за включване/изключване (3)<br>Повреден двигател          | Обърнете се към сервисния център.  |
| Уредът работи с прекъсва-ния  | Вътрешен несигурен контакт<br>Дефектен превключвател за включване/изключване (3) | Обърнете се към сервисния център.  |
| Силни вибрации, силни шу-мове | Замърсено режещо устрой-ство   | Почистете режещото уст-ройство (виж <i>Почистване, техническа поддръжка и съхранение, Стр. 155</i> ) |
|                               | Повреден двигател  | Обърнете се към сервисния център.  |

| Проблем                  | Възможна причина                                      | Отстраняване на проблема  |
|--------------------------|---|---|
| Лош резултат от косенето | Макарата с корда (13) няма достатъчно корда за рязане | <i>Удължаване на режещата корда, Стр. 153</i><br><i>Поддръжка, Стр. 155</i>   |
|                          | Кордата не е вкарана от капсулата на макарата (15)    | Свалете капака на макарата (26) от капсулата на макарата и извадете кордата през халките за изхода на кордата (14), затворете отново капака на макарата |
|                          | Замърсено режещо устройство                           | Почистете режещото устройство (виж <i>Почистяване, техническа поддръжка и съхранение, Стр. 155</i> )  |
|                          | Ниска мощност на акумулатора                          | Заредете батерията (вижте отделното ръководство за експлоатация за батерията и зарядното устройство)  |

## Сервизно обслужване

### Гаранция

Уважаема г-жо Клиент, уважаеми г-н Клиент,

За този продукт получавате 3 години гаранция от датата на покупката. В случай на дефекти в този продукт, имате законни права спрямо продавача на продукта. Тези законови права не са ограничени от нашата гаранция, както е посочено по-долу.

### Гаранционни условия

Гаранционният период започва да тече от датата на покупката. Моля, пазете оригиналния касов бон на сигурно място. Този документ се изисква като доказателство за покупка. Ако в рамките на три години от датата на закупуване на този продукт възникне дефект в материала или изработката, продуктът – по наш избор – ще бъде ремонтиран или сменен безплатно за Вас. Тази гаранционна услуга предполага в рамките на тригодишния срок трябва да ни бъдат представени повреденият уред и доказателство за закупуването (касов бон), както и кратко писмено описание, в какво се състои повредата и кога е възникнала.

Ако повредата се покрива от нашата гаранция, ще получите ремонтирания или нов продукт обратно. С ремонта или смяната на продукта не започва нов гаранционен период.

### Гаранционен срок и законови рекламации за дефекти

Гаранцията не удължава гаранционния срок. Това важи и за сменени или ремонтирани части. Възникнали евентуално още при покупката повреди или дефекти трябва да бъдат съобщени веднага след разпаковане. Извършените след изтичане на гаранционния срок ремонти се заплащат.

### Обхват на гаранцията

Продуктът е внимателно произведен в съответствие със строги указания за качество и внимателно проверен преди доставката.

Гаранционната услуга важи за материални дефекти и производствени грешки. Тази гаранция не покрива части от продукта, които са предмет на нормално износване и следователно може да се считат за износващи се части (напр. Макара с корда) или повреди на чупливи части.

Тази гаранция отпада, ако продуктът е бил повреден, бил е използван неправилно или не е бил поддържан. За правилното използване на продукта всички посочени в ръководството за експлоатация инструкции трябва да се спазват точно. Предназначения и действия, които не са препоръчани в ръководството за експлоатация или за които е предупредено изрично, задължително трябва да се избягват.

Продуктът е предназначен само за лична, а не за търговска употреба. Гаранцията отпада в случай на злоупотреба и неправилно боравене, използване на сила и ин-

тервенции, които не са били извършени от нашия оторизиран сервиз.

### Обработка при гаранционен случай

За да се гарантира бърза обработка на вашата заявка, моля, следвайте указанията по-долу:

- За всички запитвания, моля, подгответе касовия бон и каталожния номер (IAN494208\_2504) като доказателство за покупката.
- Каталожният номер ще намерите върху типовата табелка на продукта, гравирани върху продукта, на заглавната страница на ръководство за работа (долу вляво) или на стикера на гърба или отдолу на продукта.
- При възникнали функционални грешки или други повреди, моля, свържете се първо с посочения по-долу сервизен център **по телефона** или използвайте нашата **форма за контакт**, която можете да намерите на [parkside-diy.com](http://parkside-diy.com) в категория **Обслужване**.
- След консултация с нашия сервизен център, вие можете да изпратите дефектен продукт на посочения ви сервизен адрес безплатно, като приложите касовата бележка (касова бележка) и опишете подробности за естеството на дефекта и кога е възникнал. За да избегнете проблеми с приемането и допълнителни разходи, е наложително да използвате само адреса, който ви е даден. Уверете се, че пратката не е изпратена до поискване, като обемна, експресна или друг вид специална пратка. Моля, изпратете продукта с всички включени към него принадлежности при покупката и се погрижете за достатъчно сигурна транспортна опаковка.

### Гаранция

Уважаема г-жо Клиент, Уважаеми г-н Клиент, за този продукт получавате 3 години гаранция от датата на покупката. В случай на несъответствие на продукта с договора за продажба Вие имате законно право да предадете рекламация пред продавача на продукта при условията и в сроковете, определени в глава трета, раздел II и III и глава четвърта от Закона за предоставяне на цифрово съдържание и цифрово

ви услуги и за продажба на стоки (ЗПЦС-ЦУПС)\*.

Вашите права, произтичащи от посочените разпоредби, не се ограничават от нашата по-долу представена търговска гаранция, не са свързани с разходи за потребителите и независимо от нея продавачът на продукта отговаря за липсата на съответствие на потребителската стока с договора за продажба съгласно ЗПЦС-ЦУПС.

### Гаранционни условия

Гаранционният срок е 3 години от датата на получаване на стоката. Пазете добре оригиналната касова бележка. Този документ е необходим като доказателство за покупката. Ако в рамките на три години от датата на закупуване на този продукт се появи дефект на материала или производствен дефект, продуктът ще бъде безплатно ремонтиран или заменен. Гаранцията предполага в рамките на тригодишния гаранционен срок да се представят дефектният уред, касовата бележка (касовият бон), както и всички други документи, установяващи наличието на дефект и писмено да се обясни в какво се състои дефектът и кога е възникнал. Ако дефектът е покрит от нашата гаранция, Вие ще получите обратно ремонтирания или нов продукт. В случай на замяна на дефектна стока първоначалните гаранционен срок и гаранционни условия се запазват. В случай на ремонт на дефектна стока, срокът на ремонта се прибавя към гаранционния срок. За евентуално наличните и установени повреди и дефекти още при покупката трябва да се съобщи веднага след разопаковането. Евентуалните ремонти след изтичане на гаранционния срок са срещу заплащане.

Ремонтът или замяната на продукта не поражда нова гаранция.

### Обхват на гаранцията

Уредът е произведен грижливо според строгите изисквания за качество и добро съвестно изпитан преди доставка. Гаранцията важи за дефекти на материала или производствени дефекти. Гаранцията не обхваща консумативите, както и частите на продукта, които подлежат на нормално износване, поради което могат да бъдат разглеждани като бързо износващи се части (напр. Макара с корда) или пов-

редите на чувливи части. Гаранцията отпада, ако уредът е повреден поради неправилно използване или в резултат на неосъществяване на техническа поддръжка. За правилната употреба на продукта трябва точно да се спазват всички указания в упътването за експлоатация. Предназначение и действия, които не се препоръчват от упътването за експлоатация или за които то предупреждава, трябва задължително да се избягват. Продуктът е предназначен само за частна, а не за професионална употреба. При злоупотреба и неправилно третиране, употреба на сила и при интервенции, които не са извършени от клона на нашия оторизиран сервиз, гаранцията отпада.

### Процедура при гаранционен случай

За да се гарантира бърза обработка на Вашия случай, следвайте следните указания:

- За всички запитвания, моля, подгответе касовия бон и каталожния номер (IAN 494208\_2504) като доказателство за покупката.
- Вземете артикулния номер от фабричната табелка.
- При възникване на функционални или други дефекти първо се свържете по телефона или чрез имейл с долупосочения сервизен отдел. След това ще получите допълнителна информация за уреждането на Вашата рекламация.
- След съгласуване с нашия сервиз можете да изпратите дефектния продукт на посочения Ви адрес на сервиза безплатно за Вас, като приложите касовата бележка (касовия бон) и посочите писмено в какво се състои дефектът и кога е възникнал. За да се избегнат проблеми с приемането и допълнителни разходи, задължително използвайте само адреса, който Ви е посочен. Осигурете изпращането да не е като експресен товар или като друг специален товар. Изпратете уреда заедно с всички принадлежности, доставени при покупката, и осигурете достатъчно сигурна транспортна опаковка.

\* Като физическо лице – потребител, независимо от настоящата търговска гаранция, Вие се ползвате от правата на законната гаранция, предоставена от Закона за предоставяне на цифрово съдържание и цифрови услуги и за продажбата на сто-

ки /ЗПЦСЦУПС/. По-специално Вие имате право при несъответствие на стоката да бъде извършен ремонт или замяна по Ваш избор, освен ако това е невъзможно или е свързано с непропорционално големи разходи за продавача. Вие имате право на пропорционално намаляване на цената или на разваляне на договора при наличие на условията на чл. 33, ал. 3 от ЗПЦСЦУПС. Условиата и сроковете на законната гаранция са регламентирани в глава трета, раздел II и III и в глава четвърта на ЗПЦСЦУПС



На [parkside-diy.com](http://parkside-diy.com) можете да видите и изтеглите тези и много други ръководства. Този QR код Ви отвежда директно до [parkside-diy.com](http://parkside-diy.com). Изберете Вашата държава и потърсете ръководства за експлоатация, като използвате формата за търсене. Чрез въвеждане на артикулния номер (IAN) 494208\_2504 можете да отворите Вашата инструкция за експлоатация.

### Ремонтен сервиз / извънгаранционно обслужване

Ремонти извън гаранцията можете да възложите на клона на нашия сервиз срещу заплащане. Той с удоволствие ще Ви направи предварителна калкулация.

- Можем да обработваме само уреди, които са достатъчно опаковани и изпратени с платени транспортни разходи.  
**Внимание:** Изпратете Вашия уред на клона на нашия сервиз почистен и с указание за дефекта.
- Уредите, предмет на извънгаранционно обслужване, изпратени с неплатени транспортни разходи – с наложен пла-

теж, като експресен или друг специален товар – не се приемат.

- Ние ще изхвърлим изпратените от Вас дефектни уреди безплатно.

### Сервизен център



**Сервизно обслужване България**

Тел.: 00800 118 4980

Формуляр за контакт на

[parkside-diy.com](http://parkside-diy.com)

IAN 494208\_2504

### Вносител

Моля, имайте предвид, че следващия адрес не е адрес на сервиза. Първо се свържете с посочения по-горе сервизен център.

Grizzly Tools GmbH & Co. KG

Stockstädter Str. 20

63762 Großostheim

ГЕРМАНИЯ

[www.grizzlytools.de](http://www.grizzlytools.de)

## Резервни части и принадлежности

**Резервни части и принадлежности можете да намерите на [www.grizzlytools.shop](http://www.grizzlytools.shop).**

Ако в процеса на поръчка възникнат проблеми, свържете се с нас през нашия онлайн магазин. Ако имате други въпроси, обърнете се към: *Сервизен център, Стр. 161*

| Позиция № | Наименование                                    | Поръчков № |
|-----------|---|------------|
| 12+29     | Предпазен капак + Отрязващ механизъм за кордата | 91120375   |
| 13        | Макара с корда                                  | 91110665   |
| 19        | Допълнителна ръкохватка                         | 91120374   |
| 22        | Триммер количка                                 | 91120376   |

## Превод на оригиналната съответствие на ЕС

Продукт: **Акумулаторен универсален тример**

Модел: **PAMT 20-Li A1**

Сериен номер: 000001 – 067000

Предметът на декларацията, описан по-горе, отговаря на съответното законодателство на Съюза за хармонизация:

**2006/42/EC • 2014/30/EU • 2000/14/EC & 2005/88/EC • 2011/65/EU & (EU) 2015/863**  
**Продукт с батерия Smart PAPS 204 A1/**  
**Smart PAPS 208 A1/Smart PAPS 2012 A1: 2014/53/EU**

Обектът на декларацията, който е описан по-горе, е в съответствие с Директива 2011/65/EU на Европейския парламент и на Съвета от 8 юни 2011 г. относно ограничението на употребата на определени опасни вещества в електрическото и електронното оборудване.

За да се осигури съответствие, са приложени следните хармонизирани стандарти и национални стандарти и разпоредби:

**EN 60335-1:2012/A15:2021 • EN 50636-2-91:2014**  
**EN IEC 55014-1:2021 • EN IEC 55014-2:2021**  
**EN IEC 63000:2018**

**Продукт с батерия Smart PAPS 204 A1/Smart PAPS 208 A1/Smart PAPS 2012 A1:**  
**EN 301 489-1 V2.2.3:2019 • EN 301 489-17 V3.3.1:2024**  
**EN 300 328 V2.2.2:2019 • EN 50663:2017**

В съответствие с Директивата за шумовите емисии 2000/14/EC се потвърждава следното: Ниво на звукова мощност  $L_{WA}$

– измерено: 85,5 dB;

– гарантирано: 96 dB

Използвана процедура за оценка на съответствието съгласно 2000/14/EC, приложение VI.

Нотифициран орган: TÜV SÜD Industrie Service GmbH, Westendstrasse 199, 80686 München, NB 0036

За настоящата декларация за съответствие отговорност носи единствено производителят:

**CE** Grizzly Tools GmbH & Co. KG  
 Stockstädter Str. 20  
 63762 Großostheim  
 ГЕРМАНИЯ  
 27.10.2025



Christian Frank  
 Упълномощен представител за документация

## Πίνακας περιεχομένων

|  |            |
|--|------------|
| <b>Εισαγωγή.....</b>   | <b>163</b> |
| Προβλεπόμενη χρήση.....  | 163        |
| Περιεχόμενο παράδοσης/Παραδοτέος εξοπλισμός.....                 | 164        |
| Επισκόπηση.....  | 164        |
| Περιγραφή λειτουργίας.....                                       | 164        |
| Τεχνικά χαρακτηριστικά.....                                      | 165        |
| <b>Υποδείξεις ασφάλειας.....</b>                                 | <b>166</b> |
| Σημασία των υποδείξεων ασφαλείας...                              | 166        |
| Εικονοσύμβολα και σύμβολα.....                                   | 167        |
| Ασφαλής λειτουργία των χορτοκοπτικών.....                        | 168        |
| Υπολειπόμενοι κίνδυνοι.....                                      | 171        |
| <b>Προετοιμασία.....</b>   | <b>172</b> |
| Εξαρτήματα χειρισμού.....  | 172        |
| Συναρμολόγηση.....   | 172        |
| Ρυθμίσεις στη συσκευή.....                                       | 173        |
| Έλεγχος κατάστασης φόρτισης του συσσωρευτή.....                  | 174        |
| Φόρτιση συσσωρευτή.....  | 174        |
| <b>Λειτουργία.....</b>   | <b>174</b> |
| Εργασία με τη συσκευή.....                                       | 174        |
| Κοπή γρασιδιού.....  | 175        |
| Κούρεμα άκρων γρασιδιού.....                                     | 175        |
| Εργασία με το Trimmer Cart.....                                  | 175        |
| Τοποθέτηση και αφαίρεση συσσωρευτή.....                          | 175        |
| Ενεργοποίηση και Απενεργοποίηση....                              | 176        |
| <b>Μεταφορά.....</b>   | <b>176</b> |
| <b>Καθαρισμός, συντήρηση και αποθήκευση.....</b>                 | <b>176</b> |
| Καθαρισμός.....  | 176        |
| Συντήρηση.....   | 176        |
| Αποθήκευση.....  | 177        |
| <b>Απόρριψη/Προστασία του περιβάλλοντος.....</b>                 | <b>177</b> |
| Απόρριψη των συσσωρευτών με φιλικό προς το περιβάλλον τρόπο..... | 178        |
| <b>Αναζήτηση σφαλμάτων.....</b>                                  | <b>178</b> |
| <b>Σέρβις.....</b>   | <b>179</b> |
| Εγγύηση.....   | 179        |
| Σέρβις επισκευών.....  | 180        |
| Κέντρο Σέρβις.....   | 181        |
| Εισαγωγέας.....  | 181        |
| <b>Ανταλλακτικά και αξεσουάρ.....</b>                            | <b>181</b> |
| <b>Μετάφραση του πρωτοτύπου των δήλωση συμμόρφωσης ΕΕ.....</b>   | <b>182</b> |

Διευρυμένη εικόνα..... 203

## Εισαγωγή

Συγχαρητήρια για την αγορά του νέου σας επαναφορτιζόμενου πολυκοπτικού (εφεξής καλούμενο «συσκευή» ή «ηλεκτρικό εργαλείο»).

Αποφασίστε έτσι για την απόκτηση μιας συσκευής υψηλής ποιότητας. Η παρούσα συσκευή ελέγχθηκε κατά τη διαδικασία παραγωγής αναφορικά με την ποιότητα και υποβλήθηκε σε τελικό έλεγχο. Με τον τρόπο αυτό έχει εξασφαλιστεί η ικανότητα λειτουργίας της συσκευής σας.



Οι οδηγίες λειτουργίας είναι τμήμα αυτής της συσκευής. Περιέχουν σημαντικές υποδείξεις για την ασφάλεια, τη χρήση και την απόρριψη. Διαβάστε προσεκτικά τις οδηγίες λειτουργίας. Εξοικειωθείτε με τα στοιχεία χειρισμού και τη σωστή χρήση της συσκευής. Χρησιμοποιείτε τη συσκευή μόνο όπως περιγράφεται και για τους αναφερόμενους τομείς χρήσης. Φυλάτε καλά τις οδηγίες λειτουργίας και παραδώστε όλα τα έγγραφα σε περίπτωση παράδοσης της συσκευής σε τρίτους.

## Προβλεπόμενη χρήση

Η συσκευή προβλέπεται αποκλειστικά για την εξής χρήση:

- Κοπή γρασιδιού σε κήπους και κατά μήκος των άκρων παρτεριών.

Μη χρησιμοποιείτε τη συσκευή για το κλάδεμα φραχτών ή θάμνων.

Η χρήση της συσκευής σε βροχή ή υγρό περιβάλλον απαγορεύεται.

Η συσκευή προορίζεται για χρήση από ενήλικες. Ανήλικοι κάτω των 16 ετών επιτρέπεται να χρησιμοποιούν τη συσκευή μόνο με επίβλεψη.

Κάθε περαιτέρω χρήση που δεν επιτρέπεται ρητά στις παρούσες οδηγίες λειτουργίας μπορεί να θέσει σε κίνδυνο τον χρήστη και να προκαλέσει ζημιές στη συσκευή. Ο χειριστής ή ο χρήστης της συσκευής είναι υπεύθυνος για ατυχήματα ή βλάβες σε άλλους ανθρώπους ή στην ιδιοκτησία τους. Η συσκευή προορίζεται για οικιακή χρήση. Δεν έχει σχεδιαστεί για συνεχή, επαγγελματική χρήση. Στην περίπτωση επαγγελματικής χρήσης ακυρώνεται η εγγύηση. Ο κατασκευαστής δεν

αναλαμβάνει καμία ευθύνη για φθορές που οφείλονται σε μη ορθή ή λανθασμένη χρήση. Ο συσκευή είναι τμήμα της σειράς **X 20 V TEAM** και λειτουργεί με συσσωρευτές της σειράς **X 20 V TEAM**. Οι συσσωρευτές της σειράς **X 20 V TEAM** επιτρέπεται να φορτίζονται μόνο με συσκευές φόρτισης της σειράς **X 20 V TEAM**.

## Περιεχόμενο παράδοσης/ Παραδοτέος εξοπλισμός

Αποσυσκευάστε τη συσκευή και ελέγξτε το περιεχόμενο παράδοσης.

Απορριψτε τα υλικά συσκευασίας με σωστό τρόπο.

- Επαναφορτιζόμενο χορτοκοπτικό 3 σε 1
- Προστατευτικό κάλυμμα
- Πρόσθετη λαβή
- 2x Καρούλι νήματος (1 τοποθετημένο)
- Κλειδί Torx
- Trimmer Cart
- Μετάφραση του πρωτοτύπου των οδηγιών χρήσης

**Ο συσσωρευτής και ο φορτιστής δεν περιλαμβάνονται στη συσκευασία παράδοσης.**

## Επισκόπηση

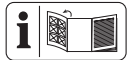

Για τις εικόνες της συσκευής, ανατρέξτε στην μπροστινή και στην πίσω ανοιγόμενη σελίδα.

### Εικ. Α

- 1 Φραγή ενεργοποίησης
- 2 Χειρολαβή
- 3 Διακόπτης ενεργοποίησης/απενεργοποίησης
- 4 Βάση μπαταρίας
- 5 Βίδα με ροζέτα
- 6 Υποδοχή για την πρόσθετη λαβή
- 7 Τηλεσκοπική μπάρα-οδηγός
- 8 Βιδωτή υποδοχή
- 9 Τηλεσκοπικός σωλήνας
- 10 Μηχανισμός ασφάλισης (Κεφαλή μοτέρ)
- 11 Κουμπί ασφάλισης (Γωνία κλίσης)
- 12 Προστατευτικό κάλυμμα
- 13 Καρούλι νήματος
- 14 Δακτύλιος εξόδου νήματος
- 15 Υποδοχή καρουλιού
- 16 Τόξο απόστασης (προστασία φυτών)

- 17 Κεφαλή μοτέρ
  - 18 Υποδοχή για το εφεδρικό καρούλι νήματος
  - 19 Πρόσθετη λαβή
  - 20 Κλειδί Torx
  - 21 Οδηγός (Trimmer Cart)
  - 22 Trimmer Cart
  - 23 Μηχανισμός ασφάλισης (Trimmer Cart)
- Εικ. Β**
- 24 Βίδα Torx (Προστατευτικό κάλυμμα)
- Εικ. C**
- 25 Εγκοπή (Καρούλι νήματος)
  - 26 Κάλυμμα καρουλιού
  - 27 Διάταξη απασφάλισης (Υποδοχή καρουλιού)
  - 28 Κουμπί ασφάλισης (Υποδοχή καρουλιού)
  - 29 Μαχαίρι νήματος
- Εικ. G**
- 30 Απασφάλιση μπαταρίας
  - 31 Μπαταρία
  - 32 Ένδειξη κατάστασης φόρτισης
  - 33 Πλήκτρο (Ένδειξη κατάστασης φόρτισης)
  - 34 Φορτιστής

## Περιγραφή λειτουργίας

Το κοπτικό μπαταρίας πολλαπλών χρήσεων διαθέτει ένα σύστημα μονού νήματος με πλήρως αυτόματα ρύθμιση ως διάταξη κοπής.

Επίσης, η συσκευή διαθέτει τα ακόλουθα:

- Ρυθμιζόμενος τηλεσκοπικός σωλήνας αλουμινίου
- Ρυθμιζόμενη κεφαλή μοτέρ
- Ρυθμιζόμενη πρόσθετη χειρολαβή
- Προστατευτικό κάλυμμα με μαχαίρι νήματος
- Τόξο απόστασης (προστασία φυτών)
- Trimmer Cart

Σε συνδυασμό με το Trimmer Cart, το κοπτικό μπαταρίας πολλαπλών χρήσεων μπορεί να χρησιμοποιείται ως χορτοκοπτικό City.

Μπορείτε να βρείτε τη λειτουργία των εξαρτημάτων χειρισμού στις κατωτέρω περιγραφές.

## Τεχνικά χαρακτηριστικά

### Επαναφορτιζόμενο χορτοκοπτικό 3 σε 1

.....PAMT 20-Li A1

Όνομαστική τάση  $U$  ..... 20 V  $\approx$

Βάρος με εξαρτήματα .....  $\approx 2$  kg

Αριθμός στροφών εν κενώ  $n_0$  ..... 8000 min<sup>-1</sup>

Πλάτος κοπής .....  $\varnothing$  280 mm

Καρούλι νήματος

- Πάχος νήματος .....  $\varnothing$  1,6 mm

- Μήκος νήματος ..... 5 m

Στάθμη ηχητικής πίεσης ( $L_{pA}$ )

..... 74,5 dB;  $K_{pA}$ =3 dB

Στάθμη ηχητικής ισχύος ( $L_{WA}$ )

- μετρημένη ..... 85,5 dB;  $K_{WA}$ =2,88 dB

- εγγυημένη ..... 96 dB

Δόνηση ( $a_H$ )

- Χειρολαβή ..... 1,563 m/s<sup>2</sup>;  $K$  = 1,5 m/s<sup>2</sup>

- Πρόσθετη λαβή .... 1,419 m/s<sup>2</sup>;  $K$  = 1,5 m/s<sup>2</sup>

Μπαταρία ..... Li-Ion

Θερμοκρασία .....  $\leq 50$  °C

- Διαδικασία φόρτισης ..... 4 - 40 °C

- Λειτουργία ..... 4 - 50 °C

- Αποθήκευση ..... 15 - 25 °C

Μπαταρία PARKSIDE Performance Smart

Smart PAPS 204 A1/Smart PAPS 208 A1/

Smart PAPS 2012 A1

- ζώνη συχνοτήτων ..... 2400-2483,5 MHz

- ισχύς εκπομπής .....  $\leq 20$  dBm

### Trimmer Cart

Βάρος .....  $\approx 3,3$  kg

Ρύθμιση ύψους κοπής (2 βαθμίδων)

..... 35/55 mm

Δόνηση ( $a_H$ )

- Χειρολαβή ..... 1,331 m/s<sup>2</sup>;  $K$  = 1,5 m/s<sup>2</sup>

- Πρόσθετη λαβή .... 1,254 m/s<sup>2</sup>;  $K$  = 1,5 m/s<sup>2</sup>

### Υποδείξεις για τις τιμές θορύβου και

#### δονήσεων

Οι τιμές θορύβου και δονήσεων προσδιορίστηκαν σύμφωνα με τα πρότυπα και τους κανονισμούς που αναφέρονται στη δήλωση συμμόρφωσης.

**▲ ΠΡΟΣΟΧΗ!** Κίνδυνος βλαβών στην ακοή! Φοράτε προστασία για την ακοή.

Οι αναγραφόμενες συνολικές τιμές δονήσεων και οι αναγραφόμενες τιμές εκπομπής θορύβου μετρήθηκαν σύμφωνα με μια τυποποιημένη διαδικασία ελέγχου και μπορούν

να χρησιμοποιηθούν για τη σύγκριση με άλλα ηλεκτρικά εργαλεία. Οι αναγραφόμενες συνολικές τιμές δονήσεων και οι αναγραφόμενες τιμές εκπομπής θορύβου μπορούν να χρησιμοποιηθούν επίσης για προσωρινή εκτίμηση του φορτίου.

**▲ ΠΡΟΕΙΔΟΠΟΙΗΣΗ!** Οι τιμές δονήσεων και εκπομπής θορύβου ενδέχεται να διαφέρουν από τις καθορισμένες τιμές κατά τη χρήση του ηλεκτρικού εργαλείου, ανάλογα με τον τρόπο χρήσης του ηλεκτρικού εργαλείου και ιδιαίτερα από τον είδος του τεμαχίου επεξεργασίας. Υπάρχει η ανάγκη καθορισμού μέτρων ασφάλειας για την προστασία του χειριστή, τα οποία βασίζονται σε εκτίμηση της επιβάρυνσης δονήσεων κατά τη διάρκεια των πραγματικών συνθηκών χρήσης. Για αυτό πρέπει να ληφθούν υπόψιν όλα τα στάδια λειτουργίας (για παράδειγμα ο χρόνος κατά τον οποίο το ηλεκτρικό εργαλείο είναι απενεργοποιημένο και ο χρόνος κατά τον οποίο το ηλεκτρικό εργαλείο είναι μεν ενεργοποιημένο, αλλά λειτουργεί χωρίς επιβάρυνση).

### X 20 V TEAM

Ο συσκευή είναι τμήμα της σειράς

**X 20 V TEAM** και λειτουργεί με συσσωρευτές της σειράς **X 20 V TEAM**. Οι συσσωρευτές της σειράς **X 20 V TEAM** επιτρέπεται να φορτίζονται μόνο με συσκευές φόρτισης της σειράς **X 20 V TEAM**.

Σας συστήνουμε να θέτετε σε λειτουργία την παρούσα συσκευή αποκλειστικά με τους εξής συσσωρευτές: PAP 20 B1, PAP 20 B3, Smart PAPS 204 A1, Smart PAPS 208 A1, Smart PAPS 2012 A1

Σας συστήνουμε να φορτίζετε αυτούς τους συσσωρευτές με τις εξής συσκευές φόρτισης: PLG 20 A3, PLG 20 A4, PLG 20 C1, PLG 20 C2, PLG 20 C3, PDSLГ 20 A1, PDSLГ 20 B1, PDSLГ 20 B2, PLG 201 A1, Smart PLGS 2012 A1

Τεχνικά χαρακτηριστικά συσσωρευτή και συσκευής φόρτισης: Δείτε τις ξεχωριστές οδηγίες.

## Υποδείξεις ασφαλείας



**ΠΡΟΣΟΧΗ!** Κατά τη χρήση ηλεκτρικών συσκευών, πρέπει να λαμβάνονται τα ακόλουθα βασικά μέτρα ασφαλείας, για την προστασία από ηλεκτροπληξία, κίνδυνο τραυματισμού και πυρκαγιάς.

**▲ ΠΡΟΕΙΔΟΠΟΙΗΣΗ!** Βλάβες σε άτομα και υλικές ζημιές λόγω ακατάλληλης μεταχείρισης του συσσωρευτή. Λαμβάνετε υπόψη τις υποδείξεις ασφαλείας και τις οδηγίες σχετικά με τη φόρτιση και τη σωστή χρήση που αναφέρονται στις οδηγίες λειτουργίας του συσσωρευτή και του φορτιστή της σειράς **X 20 V TEAM**. Θα βρείτε μια λεπτομερή περιγραφή για τη διαδικασία φόρτισης και περισσότερες πληροφορίες στις ξεχωριστές οδηγίες χειρισμού.

### Σημασία των υποδείξεων ασφαλείας

**▲ ΚΙΝΔΥΝΟΣ!** Αν δεν τηρείτε αυτή την υπόδειξη

ασφαλείας, θα προκύψει ατύχημα. Η συνέπεια είναι σοβαρός σωματικός τραυματισμός ή θάνατος.

**▲ ΠΡΟΕΙΔΟΠΟΙΗΣΗ!** Αν δεν τηρείτε αυτή την υπόδειξη ασφαλείας, ενδέχεται να προκύψει ατύχημα. Η συνέπεια μπορεί να είναι σοβαρός σωματικός τραυματισμός ή θάνατος.

**▲ ΠΡΟΣΟΧΗ!** Αν δεν τηρείτε αυτή την υπόδειξη ασφαλείας, θα προκύψει ατύχημα. Η συνέπεια μπορεί να είναι ελαφρύς ή μέτριας σοβαρότητας σωματικός τραυματισμός ή θάνατος.

**ΥΠΟΔΕΙΞΗ!** Αν δεν τηρείτε αυτή την υπόδειξη ασφαλείας, θα προκύψει ατύχημα. Η συνέπεια μπορεί να είναι υλική ζημιά.

## Εικονοσύμβολα και σύμβολα

### Εικονοσύμβολα επάνω στη συσκευή



Ο συσκευή είναι τμήμα της σειράς **X 20 V TEAM** και λειτουργεί με συσσωρευτές της σειράς **X 20 V TEAM**. Οι συσσωρευτές της σειράς **X 20 V TEAM** επιτρέπεται να φορτίζονται μόνο με συσκευές φόρτισης της σειράς **X 20 V TEAM**.



Προσοχή!



Διαβάστε τις οδηγίες λειτουργίας



Κίνδυνος τραυματισμού από κομμάτια που εκσφενδονίζονται!



Διατηρείτε τα παρακείμενα άτομα μακριά από τη συσκευή



Κίνδυνος ηλεκτροπληξίας!



Απαγορεύεται η χρήση λεπίδων.



Η χρήση της συσκευής σε βροχή ή υγρό περιβάλλον απαγορεύεται.



Χρησιμοποιείτε προστασία ακοής/Χρησιμοποιείτε προστατευτικό ματιών



Αφαιρέστε την μπαταρία πριν από τις εργασίες συντήρησης!



Μην επιτρέπετε σε άλλα άτομα να πλησιάζουν. Παρατηρείται κίνδυνος τραυματισμού τους από τον εκσφενδονισμό ξένων σωμάτων.



Μετά την απενεργοποίηση, η διάταξη κοπής συνεχίζει να περιστρέφεται για μερικά δευτερόλεπτα. Κρατάτε τα χέρια και τα πόδια μακριά.



*Τοποθέτηση προστατευτικού καλύμματος, σ. 172*



Πλάτος κοπής



Μην απορρίπτετε τις ηλεκτρικές συσκευές στα οικιακά απορρίμματα.



Εγγυημένη στάθμη ηχητικής ισχύος  $L_{WA}$  σε dB.

## Εικονοσύμβολο στο Trimmer Cart



Προσοχή!



Διαβάστε τις οδηγίες λειτουργίας



Αιχμηρή διάταξη κοπής! Διατηρείτε τα πόδια και τα χέρια μακριά.



Προσοχή! Συνέχιση κίνησης της διάταξης κοπής

## Εικονοσύμβολα στις οδηγίες λειτουργίας



Προσοχή!

### Ασφαλής λειτουργία των χορτοκοπτικών

#### Γενικές υποδείξεις

- Διαβάστε προσεκτικά τις οδηγίες λειτουργίας. Εξοικειωθείτε με τα στοιχεία χειρισμού και τη σωστή χρήση της συσκευής.
- Η παρούσα συσκευή δεν προορίζεται για χρήση

από παιδιά, από άτομα με περιορισμένες σωματικές, αισθητηριακές ή νοητικές ικανότητες ή με ανεπαρκή εμπειρία και γνώσεις ή από άτομα τα οποία δεν έχουν εξοικειωθεί με τις οδηγίες. Τα παιδιά πρέπει να επιτηρούνται, ώστε να διασφαλίζεται ότι δεν χρησιμοποιούν τη συσκευή ως παιχνίδι. Απαγορεύεται η εκτέλεση του καθαρισμού και της συντήρησης από παιδιά.

- Οι τοπικές προδιαγραφές ενδέχεται να ορίζουν συγκεκριμένο ηλικιακό περιορισμό για τους χρήστες.
- Η συσκευή δεν επιτρέπεται να χρησιμοποιείται σε τοποθεσίες σε υψόμετρο άνω των 2.000 μ.
- Πρέπει να λαμβάνετε υπόψη ότι ο χρήστης φέρει αποκλειστική ευθύνη για ατυχήματα ή κινδύνους έναντι άλλων ατόμων ή της ιδιοκτησίας τους.
- Προσέχετε την οδηγία περί θορύβου και τις τοπικές διατάξεις.

- Ποτέ μη χρησιμοποιείτε τη συσκευή εάν βρίσκονται κοντά άνθρωποι, ιδιαίτερα παιδιά ή ζώα.

### **Προετοιμασία**

- Μην χρησιμοποιείτε τη συσκευή ποτέ με ελαττωματικές ή χωρίς προστατευτικές διατάξεις ή επικαλύψεις.
- Πριν τη χρήση της συσκευής ελέγχετε πάντα οπτικά για φθαρμένες, ελλειπείς ή λάθος τοποθετημένες προστατευτικές διατάξεις ή επικαλύψεις.
- Πριν από την έναρξη λειτουργίας του μηχανήματος και μετά από οποιαδήποτε πρόσκρουση, ελέγχετε τη συσκευή για σημάδια φθοράς ή ζημιάς και προβαίνετε στις απαιτούμενες επισκευές.

### **Λειτουργία**

- Καθ' όλη τη διάρκεια χρήσης του μηχανήματος, χρησιμοποιείτε προστασία για τα μάτια, μακρύ παντελόνι και ανθεκτικά υποδήματα.
- Να είστε προσεκτικοί, προσέχετε τις ενέργειές σας και εργάζεστε με τη

λογική όταν εργάζεστε με τη συσκευή. Μη χρησιμοποιείτε τη συσκευή όταν είστε κουρασμένοι ή υπό την επήρεια ναρκωτικών, αλκοόλ ή φαρμάκων.

- Να εργάζεστε μόνο στο φως της ημέρας ή με καλό τεχνητό φωτισμό.
- Αποφεύγετε λειτουργία της συσκευής σε κακές καιρικές συνθήκες, κυρίως σε κίνδυνο κεραυνών.
- Αποφεύγετε τη λειτουργία της συσκευής σε βρεγμένο γρασίδι.
- Μην εργάζεστε σε υπερβολικά απότομες πλαγιές.
- Διατηρείτε τα χέρια και τα πόδια πάντα μακριά από τη διάταξη κοπής, ειδικά όταν ενεργοποιείτε το μοτέρ.
- Προειδοποίηση! Μην έρχεστε σε επαφή με κινούμενα και επικίνδυνα εξαρτήματα προτού αφαιρεθεί η μπαταρία και προτού ακινητοποιηθούν πλήρως τα κινούμενα και τα επικίνδυνα αυτά εξαρτήματα.
- Μην αντικαθιστάτε ποτέ τη μη μεταλλική διάταξη

- κοπής με μεταλλική διάταξη.
- Αποφεύγετε τις μη φυσιολογικές στάσεις του σώματος. Φροντίζετε ώστε να στέκεστε με ασφάλεια και να διατηρείτε πάντα την ισορροπία σας όταν εργάζεστε σε κεκλιμένες επιφάνειες.
  - Μην τρέχετε. Μην τρέχετε ενώ κρατάτε τη συσκευή.
  - Το καλώδιο σύνδεσης και προέκτασης πρέπει να παραμένει μακριά από κινούμενα επικίνδυνα εξαρτήματα προς αποφυγή ζημιών σε καλώδια, τα οποία θα μπορούσαν να οδηγήσουν σε επαφή με **ρευματοφόρα μέρη**.
  - Διατηρείτε τα ανοίγματα αερισμού καθαρά από ξένα σωματίδια.
  - Απενεργοποιήστε τη συσκευή και απομακρύνετε το συσσωρευτή. Βεβαιωθείτε ότι όλα τα κινούμενα μέρη έχουν ακινητοποιηθεί πλήρως
    - όποτε αφήνετε ανεπιτήρητη τη συσκευή,
  - προτού απομακρύνετε μπλοκαρίσματα ή εμφράξεις,
  - πριν ελέγξετε, καθαρίσετε ή προχωρήσετε σε εργασία στη συσκευή.
  - Μετά από επαφή με ένα ξένο σώμα,
  - εάν το μηχάνημα παρουσιάζει ασυνήθιστους κραδασμούς.
  - Σε περίπτωση ασυνήθιστα έντονων δονήσεων της συσκευής, απαιτείται άμεσος έλεγχος, αφαιρέστε τον συσσωρευτή και:
    - ελέγξτε για χαλαρά εξαρτήματα και σφίξτε τα καλά,
    - αναζητήστε τυχόν βλάβες,
    - αντικαταστήστε τα φθαρμένα μέρη. Απευθυνθείτε στο Κέντρο σέρβις.
  - **Σε περίπτωση ατυχήματος ή βλάβης κατά τη διάρκεια της λειτουργίας, απενεργοποιείτε άμεσα τη συσκευή. Φροντίζετε σωστά τυχόν τραυματισμούς ή αναζητήστε ιατρό.** Για την αντιμετώπιση βλαβών, ανατρέξ-

τε στο κεφάλαιο «Αναζήτηση σφαλμάτων» ή επικοινωνήστε με το κέντρο σέρβις της εταιρείας μας.

- **Χρησιμοποιείτε αποκλειστικά εξαρτήματα που προτείνονται από την PARKSIDE.** Τα ακατάλληλα εξαρτήματα μπορεί να προκαλέσουν ηλεκτροπληξία ή πυρκαγιά.

### **Καθαρισμός, συντήρηση και αποθήκευση**

- Απενεργοποιείτε τον μηχανισμό κίνησης και αφαιρέστε την μπαταρία. Περιμένετε μέχρι να ακινητοποιηθούν όλα τα κινούμενα εξαρτήματα και αφήστε τη συσκευή να κρυώσει όταν η συσκευή ακινητοποιείται για συντήρηση, επισκευή, αποθήκευση ή αντικατάσταση ενός αξεσουάρ.
- Για λόγους ασφαλείας, αντικαθιστάτε τα φθαρμένα εξαρτήματα ή τα εξαρτήματα που έχουν υποστεί βλάβη. Χρησιμοποιείτε αποκλειστικά γνήσια ανταλλακτικά και αξεσουάρ. Η χρήση ξένων εξαρτημάτων οδηγεί σε

άμεση απώλεια της απαιτήσης εγγύησης.

- Ελέγχετε και συντηρείτε το μηχάνημα τακτικά. Αναθέτετε την επισκευή του μηχανήματος αποκλειστικά σε συμβεβλημένα συνεργεία.
- Φυλάσσετε τη συσκευή μακριά από παιδιά.

### **Υπολειπόμενοι κίνδυνοι**

Ακόμα και όταν χειρίζεστε αυτή τη συσκευή σύμφωνα με τις προδιαγραφές, υπάρχουν πάντα υπολειπόμενοι κίνδυνοι. Οι ακόλουθοι κίνδυνοι μπορεί να παρατηρηθούν σε συνάρτηση με την κατασκευή και την παραλλαγή της συσκευής:

- Βλάβες στα μάτια, στην περίπτωση που δεν χρησιμοποιείται κατάλληλη προστασία για τα μάτια.
- Βλάβες στην ακοή, στην περίπτωση που δεν χρησιμοποιείται κατάλληλη προστασία για την ακοή.
- Προβλήματα υγείας από τους κραδασμούς του χειριού, εάν η μονάδα χρησιμοποιείται για μεγάλο χρονικό διάστημα ή δεν χρησιμοποιείται και δεν συντηρείται σωστά.

• Τραυματισμοί από κοπή  
**▲ ΠΡΟΕΙΔΟΠΟΙΗΣΗ!** Κίνδυνος από ηλεκτρομαγνητικό πεδίο που δημιουργείται κατά τη διάρκεια της λειτουργίας της συσκευής. Το πεδίο μπορεί υπό συγκεκριμένες συνθήκες να επηρεάσει ενεργά ή παθητικά ιατρικά εμφυτεύματα. Για τη μείωση του κινδύνου σοβαρών ή θανατηφόρων τραυματισμών, συνιστούμε στα άτομα με ιατρικά εμφυτεύματα να συμβουλευτούν τον γιατρό τους και τον κατασκευαστή του ιατρικού εμφυτεύματος πριν τη χρήση της συσκευής.

## Προετοιμασία

**▲ ΠΡΟΕΙΔΟΠΟΙΗΣΗ!** Κίνδυνος τραυματισμού από ακούσια εκκίνηση της συσκευής. Τοποθετήστε τον συσσωρευτή στη συσκευή μόνο, εάν η συσκευή είναι εντελώς έτοιμη για τη χρήση.

## Εξαρτήματα χειρισμού

Γνωρίστε πριν από την πρώτη λειτουργία της συσκευής τα στοιχεία χειρισμού της.

- **Φραγή ενεργοποίησης (1)**
  - Μπλοκάρει τον διακόπτη ενεργο-/απενεργοποίησης έναντι μη ηθελημένης ενεργοποίησης.
  - Απασφάλιση: Πίεση
- **Διακόπτης ενεργοποίησης/απενεργοποίησης (3)**
  - Ενεργοποίηση: Πίεση
  - Απενεργοποίηση: Αποδέσμευση

- **Βίδα με ροζέτα (Εικ. D.1)**  
 Η βίδα με ροζέτα (5) απασφαλίζει/ασφαλίζει τη ρύθμιση γωνίας της πρόσθετης χειρολαβής (19).
- **Βιδωτή υποδοχή (Εικ. D.2)**  
 Η βιδωτή υποδοχή (8) απασφαλίζει/ασφαλίζει τη ρύθμιση μήκους του τηλεσκοπικού σωλήνα (9).
- **Μηχανισμός ασφάλισης, Κεφαλή μοτέρ (Εικ. D.3)**  
 Ο μηχανισμός ασφάλισης (10) απασφαλίζει/ασφαλίζει τη ρύθμιση θέσης της κεφαλής μοτέρ (17).
- **Κουμπί ασφάλισης, Γωνία κλίσης (Εικ. D.4)**  
 Το κουμπί ασφάλισης (11) απασφαλίζει/ασφαλίζει τη ρύθμιση γωνίας του τηλεσκοπικού σωλήνα (9).

## Συναρμολόγηση

**▲ ΠΡΟΕΙΔΟΠΟΙΗΣΗ!** Κίνδυνος τραυματισμού από ακούσια εκκίνηση της συσκευής. Τοποθετήστε τον συσσωρευτή στη συσκευή μόνο, εάν η συσκευή είναι εντελώς έτοιμη για τη χρήση.

### Συναρμολόγηση τηλεσκοπικού σωλήνα

**▲ ΠΡΟΣΟΧΗ!** Μετά τη μεταξύ τους σύνδεση, δεν επιτρέπεται η αποσυναρμολόγηση των δύο τηλεσκοπικών τμημάτων σωλήνα.

### Διαδικασία (Εικ. A)

1. Εισαγάγετε την τηλεσκοπική μπάρα-οδηγό (7) στον τηλεσκοπικό σωλήνα (9) μέχρι τέρμα.  
 Διατίθεται μόνο μία θέση.
2. Σταθεροποιήστε τα δύο τμήματα με τη βοήθεια της βιδωτής υποδοχής (8).

### Τοποθέτηση προστατευτικού καλύμματος

**ΥΠΟΔΕΙΞΗ!** Κατά την τοποθέτηση του προστατευτικού καλύμματος, φροντίστε για τη σωστή θέση.

### Αναγκαία εργαλεία και βοηθήματα

- Κλειδί Torx (20)
- 2x Βίδα Torx (24)

### Διαδικασία (Εικ. B)

1. Γείρετε ελαφρώς το προστατευτικό κάλυμμα (12) και εισαγάγετέ το πάνω από την προεξοχή στην κεφαλή μοτέρ (17), βλ. Εικ. B.1.
2. Τοποθετήστε το προστατευτικό κάλυμμα πλήρως στην κεφαλή μοτέρ, βλ. Εικ. B.2.

3. Στερεώστε το προστατευτικό κάλυμμα με τις δύο βίδες (Εικ. Β.3).

### Τοποθέτηση πρόσθετη χειρολαβής

#### Διαδικασία

1. Λύστε και αφαιρέστε την υφιστάμενη βίδα με ροζέτα (5) της πρόσθετης χειρολαβής (19).
2. Εισαγάγετε την πρόσθετη χειρολαβή (19) στην υποδοχή (6). Η υποδοχή για το εφεδρικό καρούλι νήματος (18) πρέπει να έχει φορά προς τα επάνω.
3. Εισαγάγετε τη βίδα με ροζέτα (5) στην οπή διέλευσης της υποδοχής (6) για την πρόσθετη χειρολαβή.
4. Συσφίξτε την πρόσθετη χειρολαβή (19) με τον κοχλία με ροζέτα (5).

### Ρυθμίσεις στη συσκευή

#### Ρύθμιση πρόσθετης χειρολαβής

Μπορείτε να ρυθμίζετε την πρόσθετη χειρολαβή (19) σε διάφορες θέσεις. Ρυθμίστε την πρόσθετη χειρολαβή κατά τέτοιο τρόπο, ώστε η υποδοχή καρουλιού (15) να είναι ελαφρώς κεκλιμένη προς τα μπροστά στη θέση εργασίας (βλ. Κοπή γρασιδιού, σ. 175).

#### Διαδικασία (Εικ. D.1)

1. Λύστε τη βίδα με ροζέτα (5).
2. Ρυθμίστε την πρόσθετη χειρολαβή (19) στην επιθυμητή θέση. Οι ενσωματωμένες βαθμίδες ασφάλισης αποτρέπουν τυχόν μη ηθελημένη μετατόπιση της λαβής.
3. Συσφίξτε ξανά τη βίδα με ροζέτα (5).

#### Προσαρμογή ύψους τηλεσκοπικού σωλήνα

Ο τηλεσκοπικός σωλήνας (9) σάς επιτρέπει να ρυθμίζετε τη συσκευή στην επιθυμητή διάσταση.

#### Διαδικασία (Εικ. D.2)

1. Λύστε τη βιδωτή υποδοχή (8).
2. Ρυθμίστε το επιθυμητό μήκος του τηλεσκοπικού σωλήνα (9).
3. Συσφίξτε ξανά τη βιδωτή υποδοχή (8).

#### Ρύθμιση θέσης της κεφαλής μοτέρ

**▲ ΠΡΟΕΙΔΟΠΟΙΗΣΗ!** Κίνδυνος τραυματισμού! Η προστατευτική επικάλυψη πρέπει να έχει φορά προς τον χρήστη. Σε περίπτωση χρήσης της συσκευής ως χορτοκοπτικό στις θέσεις γωνίας κοπής 1 – 4, αφήνετε την κεφαλή μοτέρ στη θέση 0°.

Η θέση της κεφαλής μοτέρ (17) μπορεί να περιστρέφεται κατά 180°.

#### Διαδικασία (Εικ. D.3)

1. Πιέστε τον μηχανισμό ασφάλισης (10), για να χαλαρώσετε την ασφάλιση.
2. Περιστρέψτε την κεφαλή μοτέρ (17), μέχρι να ασφαλίσει στην επιθυμητή θέση. Για να είναι δυνατή η ασφαλής χρήση της συσκευής, ο μηχανισμός ασφάλισης (10) πρέπει να ασφαλίσει ξανά.

#### Ρύθμιση γωνίας κοπής

Αλλάζοντας τη γωνία κοπής, μπορείτε να κουρέψετε σε δυσπρόσιτα σημεία, π.χ. κάτω από παγκάκια και προεξοχές.

#### Διαδικασία (Εικ. D.4)

1. Πιέστε το κουμπί ασφάλισης (11), για να αλλάξετε τη γωνία κλίσης.
2. Γείρετε τον τηλεσκοπικό σωλήνα (9), μέχρι να επιτευχθεί η επιθυμητή θέση.

Διατίθενται οι ακόλουθες 5 ρυθμίσεις:

| Θέση | Γωνία κλίσης |
|------|--------------|
| 1    | 15°          |
| 2    | 30°          |
| 3    | 45°          |
| 4    | 60°          |
| 5    | 75°          |

#### Λειτουργία ως χορτοκοπτικό (Εικ. D.3/D.4)

- Θέση γωνίας κοπής 1 – 4
- Θέση της κεφαλής μοτέρ 0°

#### Λειτουργία ως κουρευτική μηχανή άκρων γρασιδιού (Εικ. D.3/D.4)

- Θέση γωνίας κοπής 5
- Θέση της κεφαλής μοτέρ 180°

#### Λειτουργία ως χορτοκοπτικό με το Trimmer Cart

- Θέση γωνίας κοπής 1 – 3
- Θέση της κεφαλής μοτέρ 0°

#### Ρύθμιση τόξου απόστασης

Το τόξο απόστασης (προστασία λουλουδιών) δεν διατηρεί τη διάταξη κοπής μακριά από φυτά και κορμούς προς κοπή.

#### Διαδικασία (Εικ. D.5)

1. Αναδιπλώστε το τόξο απόστασης (16) προς τα κάτω.
2. Όταν δεν απαιτείται, αναδιπλώνετε το τόξο απόστασης (16) προς τα επάνω (θέση ετοιμότητας).

## Επιμήκυνση νήματος κοπής

Η συσκευή διαθέτει *πλήρως αυτόματο οδηγό ρύθμισης νήματος*. Το νήμα επιμηκώνεται αυτόματα σε κάθε διαδικασία ενεργοποίησης. Για τη σωστή λειτουργία του αυτόματου συστήματος επιμήκυνσης νήματος, το καρούλι νήματος (13) πρέπει να έχει ακινητοποιηθεί, πριν από τη νέα ενεργοποίηση της συσκευής, σε περίπτωση που το μήκος του νήματος είναι αρχικά μεγαλύτερο από το προβλεπόμενο πλάτος κοπής, θα μειωθεί αυτόματα στο σωστό μήκος του από το μαχαίρι νήματος (29).

### Διαδικασία (Εικ. C)

- Ελέγχετε το νήμα από νάλον τακτικά για ζημιές και εάν το νήμα κοπής συνεχίζει να παρουσιάζει το προεπιλεγμένο από το μαχαίρι νήματος μήκος.
- Εάν δεν υπάρχουν ορατά άκρα νήματος:**  
Αντικαταστήστε το καρούλι νήματος (βλ. *Συντήρηση*, σ. 176).
- Χειροκίνητη ρύθμιση μήκους νήματος:**  
Αφαιρέστε την μπαταρία (31) από τη συσκευή!  
Τραβήξτε ελαφρώς το άκρο νήματος και, εφόσον απαιτείται, πιέστε πολλές φορές το κουμπί ασφαλισής (28), μέχρι το άκρο του νήματος να προεξέχει ελαφρώς από το μαχαίρι νήματος (29).

## Έλεγχος κατάστασης φόρτισης του συσσωρευτή

| LED                | Σημασία                          |
|--------------------|----------------------------------|
| κόκκινος, πράσινος | Συσσωρευτής φορτισμένος          |
| κόκκινος, κόκκινος | Συσσωρευτής μερικώς φορτισμένος  |
| κόκκινος           | Ο συσσωρευτής χρειάζεται φόρτιση |

- Πατήστε το πλήκτρο (33) δίπλα στην ένδειξη κατάστασης φόρτισης (32) στο συσσωρευτή (31).  
Οι λυχνίες LED της ένδειξης κατάστασης φόρτισης δείχνουν την κατάσταση φόρτισης του συσσωρευτή.
- Φορτίζετε τον συσσωρευτή (31), όταν ανάβει μόνο η κόκκινη λυχνία LED της ένδειξης κατάστασης φόρτισης (32).

## Φόρτιση συσσωρευτή

Δείτε επίσης τις οδηγίες λειτουργίας της συσκευής φόρτισης.

## Υποδείξεις

- Επιτρέπεται ένας θερμός συσσωρευτής να κρυώνει πριν τη φόρτιση.
- Μην εκθέτετε το συσσωρευτή για μεγάλο χρονικό διάστημα σε ηλιακή ακτινοβολία και μην τον αποθέτετε επάνω σε θερμοκρασιακά σώματα (μέγ. 50°C).

## Φόρτιση συσσωρευτή

- Απομακρύνετε το συσσωρευτή (31) από τη συσκευή.
- Ωθήστε τον συσσωρευτή (31) στην υποδοχή φόρτισης του φορτιστή συσσωρευτή (34).
- Συνδέστε τον φορτιστή συσσωρευτή (34) σε μια πρίζα.
- Μετά από επιτυχή διαδικασία φόρτισης, αποσυνδέστε τον φορτιστή συσσωρευτή (34) από το δίκτυο.
- Τραβήξτε το συσσωρευτή (31) από τον φορτιστή συσσωρευτή (34).

## Λυχνίες ελέγχου στο φορτιστή (34)

| πράσινος    | κόκκινος    | Σημασία   |
|-------------|-------------|---|
| ανάβει      | —           | <ul style="list-style-type: none"> <li>Ο συσσωρευτής έχει φορτιστεί πλήρως</li> <li>σε ετοιμότητα (δεν έχει τοποθετηθεί συσσωρευτής)</li> </ul> |
| —           | ανάβει      | Ο συσσωρευτής φορτίζεται  |
| —           | αναβοσβήνει | Η συσσωρευτής έχει υπερθερμανθεί  |
| αναβοσβήνει | αναβοσβήνει | Η συσσωρευτής είναι ελαττωματική  |

## Λειτουργία

### Εργασία με τη συσκευή

- ▲ ΠΡΟΕΙΔΟΠΟΙΗΣΗ!** Κίνδυνος τραυματισμού! Λάβετε υπόψη τις ακόλουθες οδηγίες.
- Μην κόβετε νωπό ή βρεγμένο γρασίδι.
  - Διασφαλίζετε πριν από την εκκίνηση της συσκευής ότι η διάταξη κοπής δεν έρχεται σε επαφή με πέτρες, χαλίκια ή άλλα ξένα σώματα.
  - Ενεργοποιείτε τη συσκευή, προτού προσεγγίσετε το γρασίδι προς κοπή.
  - Αποφεύγετε την υπερβολική καταπόνηση της συσκευής κατά τη διάρκεια της εργασίας.

- Αποφεύγετε την επαφή με σταθερά εμπόδια (πέτρες, τοίχια, πλέγματα περίφραξης κ.λπ.). Σε διαφορετική περίπτωση, το νήμα από νάλον του καρουλιού νήματος θα φθαρεί γρήγορα.
- Αποφεύγετε τη χρήση της συσκευής υπό κακές καιρικές συνθήκες, κυρίως όταν παρατηρείται κίνδυνος κεραυνών!
- Μην ασφαρίζετε τον διακόπτη ενεργοποίησης/απενεργοποίησης. Σε περίπτωση απελευθέρωσης του διακόπτη, πρέπει να απενεργοποιεί το μοτέρ.

## Κοπή γρασιδιού

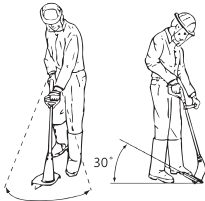

1. Κόβετε το γρασίδι, στρέφοντας τη συσκευή προς τα δεξιά και προς τα αριστερά.
2. Κόβετε αργά και κατά την κοπή κρατάτε τη συσκευή υπό κλίση περ. 30° προς τα μπροστά.
3. Κόβετε το μακρύ γρασίδι σε στρώσεις από επάνω προς τα κάτω.

## Κούρεμα άκρων γρασιδιού

Για το κούρεμα άκρων γρασιδιού, οδηγείτε τη συσκευή αργά κατά μήκος των άκρων γρασιδιού.

### Ρυθμίσεις (Εικ. D.3/D.4/D.5)

- Θέση κεφαλής μοτέρ: 180°
- Θέση γωνίας κοπής: 5
- Τόξο απόστασης στη θέση ετοιμότητας

**Φροντίστε ώστε κατά την εργασία να προστατεύσετε από το προστατευτικό κάλυμμα (12) μπροστά από τη διάταξη κοπής.**

## Εργασία με το Trimmer Cart

Το χορτοκοπτικό μπορεί να χρησιμοποιείται ως χλοοκοπτικό City με αξονική ρύθμιση ύψους κοπής 2 βαθμίδων, ασφαρίζοντάς το στο Trimmer Cart (22).

### Υποδείξεις

- **⚠ ΠΡΟΕΙΔΟΠΟΙΗΣΗ!** Κίνδυνος πρόκλησης ζημιάς! Σε περίπτωση χρήσης της μπαταρίας Smart PAPS 208 ή PAPS

2012, η συσκευή μπορεί να ανατραπεί. Απομακρύνετε αυτούς τις μπαταρίες πάντα αμέσως μετά την απενεργοποίηση.

- Σε περίπτωση χρήσης της μπαταρίας Smart PAPS 208 ή PAPS 2012, επιτρέπεται να εργάζεστε αποκλειστικά στη **θέση γωνίας κοπής 1**.

### Τοποθέτηση χορτοκοπτικού στο Trimmer Cart (Εικ. E)

1. Τοποθετήστε την κεφαλή μοτέρ (17) στον οδηγό (21) στο Trimmer Cart.
2. Πιέστε το χορτοκοπτικό λοξά προς τα πίσω. Το προστατευτικό κάλυμμα (12) ασφαρίζει στον μηχανισμό ασφάλισης του Trimmer Cart (23).

### Αφαίρεση χορτοκοπτικού από το Trimmer Cart

1. Για να αφαιρέσετε το χορτοκοπτικό από το Trimmer Cart (22), πιέστε τον μηχανισμό ασφάλισης του Trimmer Cart (23).
2. Ανασηκώστε το χορτοκοπτικό λοξά και αφαιρέστε το.

### Ρύθμιση ύψους κοπής Trimmer Cart

#### Προϋποθέσεις

- Η μπαταρία έχει αφαιρεθεί
- Το χορτοκοπτικό έχει αφαιρεθεί

#### Διαδικασία (Εικ. F)

1. Γυρίστε το Trimmer Cart (22) ανάποδα, ώστε να είναι δυνατή η πρόσβαση στους δύο άξονες.
2. Τραβήξτε τους άξονες προς τα πίσω και φέρετέ τους και στις δύο πλευρές στην ίδια εγκοπή (ύψος κοπής εγκοπής a = 35 mm, b = 55 mm). Για να επιτευχθεί ομοίμορφο ύψος κοπής, οι δύο άξονες πρέπει να βρίσκονται στην ίδια εγκοπή.
3. Τοποθετήστε το χορτοκοπτικό στο Trimmer Cart.

### Τοποθέτηση και αφαίρεση συσσωρευτή

**⚠ ΠΡΟΕΙΔΟΠΟΙΗΣΗ!** Κίνδυνος τραυματισμού από ακούσια εκκίνηση της συσκευής. Τοποθετήστε τον συσσωρευτή στη συσκευή μόνο, εάν η συσκευή είναι εντελώς έτοιμη για τη χρήση.

**ΥΠΟΔΕΙΞΗ!** Κίνδυνος ζημιάς! Λάθος συσσωρευτής μπορεί να προκαλέσει ζημιά στη συσκευή και τον συσσωρευτή.

## Τοποθέτηση συσσωρευτή

1. Ωθήστε το συσσωρευτή (31) κατά μήκος της ράγας οδήγησης μέσα στη συγκράτηση συσσωρευτή (4).

Ο συσσωρευτής ασφαλίζει με χαρακτηριστικό ήχο.

## Αφαίρεση συσσωρευτή

1. Πατήστε και κρατήστε πατημένη την απασφάλιση συσσωρευτή (30) στον συσσωρευτή (31).
2. Απομακρύνετε το συσσωρευτή από τη συγκράτηση συσσωρευτή (4).

## Ενεργοποίηση και Απενεργοποίηση

**▲ ΠΡΟΕΙΔΟΠΟΙΗΣΗ!** Κίνδυνος τραυματισμού σε περίπτωση ακούσιας λειτουργίας της συσκευής. Πριν την τοποθέτηση των συσσωρευτών στη συσκευή, διασφαλίζετε ότι ο διακόπτης ενεργοποίησης/απενεργοποίησης (3) λειτουργεί σωστά και ότι επιστρέφει στη θέση απενεργοποίησης όταν τον αφήνετε.

**▲ ΠΡΟΣΟΧΗ!** Φροντίζετε ώστε να στέκεστε με ασφάλεια και κρατάτε τη συσκευή σφιχτά με τα δύο χέρια σε απόσταση από το σώμα σας. Πριν από την ενεργοποίηση, διασφαλίζετε ότι η συσκευή δεν έρχεται σε επαφή με αντικείμενα.

**▲ ΠΡΟΕΙΔΟΠΟΙΗΣΗ!** Κίνδυνος τραυματισμού από την παράταση περιστροφής της διάταξης κοπής. Περιμένετε μέχρι να ακινητοποιηθεί πλήρως η διάταξη κοπής. Κρατάτε τα χέρια και τα πόδια μακριά!

## Ενεργοποίηση

1. Τοποθετήστε τον συσσωρευτή (31) στη συσκευή.
2. Πιέστε τη φραγή ενεργοποίησης (1).
3. Πατήστε και κρατήστε το διακόπτη ενεργο-/απενεργοποίησης (3) πατημένο.
4. Αφήστε τη φραγή ενεργοποίησης (1).

## Απενεργοποίηση

1. Αφήστε το διακόπτη ενεργο-/απενεργοποίησης (3).
2. Απομακρύνετε τον συσσωρευτή (31) από τη συσκευή εάν πρόκειται να αφήσετε ανεπιτήρητη τη συσκευή ή έχετε ολοκληρώσει την εργασία.

## Μεταφορά

Οδηγίες για τη μεταφορά της συσκευής:

- Απενεργοποιήστε τη συσκευή και απομακρύνετε το συσσωρευτή. Βεβαιωθείτε ότι όλα τα κινούμενα μέρη έχουν ακινητοποιηθεί πλήρως .
- Μεταφέρετε τη συσκευή πάντα με τα δύο χέρια, με το ένα χέρι στη χειρολαβή (2) και με το άλλο στην πρόσθετη χειρολαβή (19).

## Καθαρισμός, συντήρηση και αποθήκευση

**▲ ΠΡΟΕΙΔΟΠΟΙΗΣΗ!** Κίνδυνος τραυματισμού από ακούσια εκκίνηση της συσκευής. Προστατευτείτε κατά τις εργασίες συντήρησης και καθαρισμού. Απενεργοποιήστε τη συσκευή και απομακρύνετε το συσσωρευτή (31).

Οι εργασίες επισκευών και συντήρησης που δεν περιγράφονται στις παρούσες οδηγίες, πρέπει να διεξάγονται από το κέντρο σέρβις μας. Χρησιμοποιείτε μόνο γνήσια εξαρτήματα.

## Καθαρισμός

**▲ ΠΡΟΕΙΔΟΠΟΙΗΣΗ!** Ηλεκτροπληξία! Ποτέ μην ψεκάζετε τη συσκευή με νερό.

**ΥΠΟΔΕΙΞΗ!** Κίνδυνος ζημιάς. Οι χημικές ουσίες μπορούν να φθείρουν τα πλαστικά μέρη της συσκευής. Μην χρησιμοποιείτε καθαριστικά ή διαλύτες.

- Διατηρείτε τις εγκοπές αερισμού, το περίβλημα κινητήρα και τις λαβές της συσκευής καθαρά. Για τον σκοπό αυτό, χρησιμοποιείτε ένα νωπό πανί ή μια βούρτσα.

**▲ ΠΡΟΕΙΔΟΠΟΙΗΣΗ!** Κίνδυνος τραυματισμού από κινούμενα και επικίνδυνα εξαρτήματα! Λαμβάνετε υπόψη το μαχαίρι νήματος. Μπορεί να προκαλέσει σοβαρά τραύματα κοπής.

- Μετά από κάθε διαδικασία κοπής, καθαρίζετε την προστατευτική επικάλυψη και τη διάταξη κοπής από το γρασίδι και το χώμα.

## Συντήρηση

### Αντικατάσταση καρουλίου νήματος (Εικ. C)

Η σωστή κατεύθυνση τυλίγματος του καρουλίου νήματος (13) αναγράφεται στην υποδο-

χρή καρουλιού (15) και στο ίδιο το καρούλι νήματος. Τα βέλη στο κάλυμμα καρουλιού (26) υποδεικνύουν τη φορά περιστροφής του μοτέρ.

### Διαδικασία

1. Αφαιρέστε τον συσσωρευτή (31) από τη συσκευή.
2. Ανοίξτε την υποδοχή καρουλιού (15), πιέζοντας ταυτόχρονα τις δύο διατάξεις απασφάλισης (27) στην υποδοχή καρουλιού.
3. Αφαιρέστε το κάλυμμα καρουλιού (26) και αφαιρέστε το παλιό καρούλι νήματος (13).
4. Τραβήξτε το άκρο νήματος του καινούργιου καρουλιού νήματος από την εγκοπή (25) του καρουλιού νήματος.
5. Τοποθετήστε το καινούργιο καρούλι νήματος (13) στην υποδοχή καρουλιού (15). Η πλευρά του καρουλιού νήματος, στην οποία απεικονίζεται η κατεύθυνση κίνησης με τα βέλη, πρέπει να είναι ορατή μετά την τοποθέτηση.
6. Εισαγάγετε τα το άκρο νήματος στον δακτύλιο εξόδου νήματος (14).
7. Επαναφέρετε το κάλυμμα καρουλιού (26) στην υποδοχή καρουλιού (15). Φροντίστε ώστε οι διατάξεις απασφάλισης (27) στο καπάκι να ταιριάζουν ακριβώς με τις εσοχές στην υποδοχή καρουλιού. Σε αυτήν την περίπτωση, θα ασφαλισουν με τον χαρακτηριστικό ήχο.
8. Τραβήξτε το άκρο νήματος και πιέστε επανειλημμένα το κουμπί ασφάλισης (28), μέχρι το άκρο νήματος να προεξέχει κατά περ. 1 cm από το μαχαίρι νήματος (29).
9. Ελέγξτε το μαχαίρι νήματος.

Μην χρησιμοποιείτε τη συσκευή σε καμία περίπτωση χωρίς ή με ελαττωματικό μαχαίρι νήματος. Σε περίπτωση βλάβης του μαχαίριου νήματος, απευθυνθείτε στο κέντρο σέρβις.

### Τύλιγμα εφεδρικού νήματος

1. Περάστε το ένα άκρο νήματος του εφεδρικού νήματος από το άνοιγμα (14) του καρουλιού νήματος (13).
2. Τυλίξτε το νήμα προς την κατεύθυνση τύλιξης του καρουλιού νήματος. Λάβετε υπόψη τα βέλη στην επάνω πλευρά του καρουλιού νήματος (13).

### Αποθήκευση

Αποθηκεύετε τη συσκευή πάντα:

- σε καθαρή κατάσταση
- σε στεγνή κατάσταση
- σε προστατευμένη από τη σκόνη κατάσταση
- σε σημείο που δεν έχουν πρόσβαση παιδιά

Η θερμοκρασία αποθήκευσης για την μπαταρία και τη συσκευή βρίσκεται μεταξύ 15 – 25 °C. Κατά τη διάρκεια της αποθήκευσης, αποφεύγετε ακραίο ψύχος ή θερμότητα, ώστε να μην χάνει την απόδοση της η μπαταρία.

Σε περίπτωση παρατεταμένης αποθήκευσης (π.χ. χειμερινή περίοδος), αφαιρείτε την μπαταρία από τη συσκευή (λάβετε υπόψη τις ξεχωριστές οδηγίες λειτουργίας για την μπαταρία και τον φορτιστή).

Μην αποθέτετε τη συσκευή επάνω στην προστατευτική επικάλυψη. Προτείνεται να την κρεμάτε από την επάνω χειρολαβή, ώστε η προστατευτική επικάλυψη να μην έρχεται σε επαφή με άλλα αντικείμενα. Υπάρχει κίνδυνος παραμόρφωσης της προστατευτικής επικάλυψης και, κατά συνέπεια, τροποποίησης των διαστάσεων και των χαρακτηριστικών ασφάλειας.

### Απόρριψη/Προστασία του περιβάλλοντος

Αφαιρέστε τον συσσωρευτή από τη συσκευή και βεβαιωθείτε ότι η συσκευή, ο συσσωρευτής, τα εξαρτήματα και η συσκευασία ανακυκλώνονται με φιλικό προς το περιβάλλον τρόπο.



Μην απορρίπτετε τις ηλεκτρικές συσκευές στα οικιακά απορρίμματα.

Το σύμβολο του διαγραμμένου τροχήλατου κάδου σημαίνει ότι το προϊόν αυτό δεν πρέπει να απορρίπτεται ως μη διαλεγμένο αστικό απόβλητο στο τέλος της ωφέλιμης ζωής του.

### Οδηγία 2012/19/ΕΕ σχετικά με τα απόβλητα ηλεκτρικού και ηλεκτρονικού εξοπλισμού:

Οι καταναλωτές είναι νομικά υπεύθυνοι να οδηγούν τις ηλεκτρικές και ηλεκτρονικές συ-

σκευές, στο τέλος της διάρκειας ζωής τους, σε μια φιλική προς το περιβάλλον ανακύκλωση. Με τον τρόπο αυτό εξασφαλίζεται μια φιλική προς το περιβάλλον και τους πόρους επαναχρησιμοποίηση.

Ανάλογα με την εφαρμογή στο εθνικό δίκαιο, έχετε τις εξής δυνατότητες:

- επιστροφή σε ένα σημείο πώλησης,
- παράδοση σε ένα επίσημο σημείο συλλογής,
- επιστροφή στον κατασκευαστή/υπεύθυνο διάθεσης στην αγορά.

Δεν ισχύει για παρελκόμενα και βοηθητικές διατάξεις χωρίς ηλεκτρικά εξαρτήματα που περιλαμβάνονται στις παλιές συσκευές.

## Απορρίψη των συσσωρευτών με φίλο προς το περιβάλλον τρόπο



Μην απορρίψετε τον συσσωρευτή στα οικιακά απορρίμματα, στη φωτιά (κίνδυνος έκρηξης) ή στο νερό. Οι φθαρμένοι συσσωρευτές μπορεί να είναι επιβλαβείς για το περιβάλλον και την υγεία σας, εάν εξέλθουν δηλητηριώδεις ατμοί ή υγρά.

Έχετε την υποχρέωση να απορρίψετε με φιλικό προς το περιβάλλον τρόπο τους ελαττωματικούς ή αχρηστευμένους συσσωρευτές.

- Μην ανοίγετε τους συσσωρευτές και αποφεύγετε μηχανική ζημιά. Υπάρχει κίν-

δυνος βραχυκυκλώματος και μπορεί να εξέλθουν ατμοί οι οποίοι προκαλούν ερεθισμό στις αναπνευστικές οδούς.

- Για λόγους ασφάλειας πρέπει οι συσσωρευτές να αποφορτίζονται πριν την απορρίψη.
- Σφραγίστε τους πόλους με αυτοκόλλητη ταινία προς αποφυγή βραχυκυκλωμάτων.
- Απορρίψτε τους συσσωρευτές στα καταστήματα που διαθέτουν αντίστοιχα δοχεία ή σε ένα κέντρο συλλογής.
- **Χαλασμένοι συσσωρευτές**  
Να μεταχειρίζεστε με ιδιαίτερη προσοχή τους συσσωρευτές με εξωτερικές ζημιές!
  - Μην αγγίζετε χαλασμένους συσσωρευτές με γυμνά χέρια.
  - Εάν δεν μπορείτε να σφραγίσετε τους πόλους, τοποθετήστε τους συσσωρευτές ξεχωριστά τον κάθε ένα σε μια πλαστική σακούλα.
  - Τοποθετήστε τους χαλασμένους συσσωρευτές ξεχωριστά σε ένα άφλεκτο δοχείο με δυνατότητα σφράγισης το οποίο μπορείτε να γεμίσετε με άμμο.
  - Παραδώστε τους χαλασμένους συσσωρευτές σε ένα κέντρο συλλογής.

## Αναζήτηση σφαλμάτων

Ο παρακάτω πίνακας θα σας βοηθήσει κατά την αντιμετώπιση μικρών βλαβών:

| Πρόβλημα                                 | Πιθανή αιτία  | Αποκατάσταση σφαλμάτων   |
|--|---|--|
| Δεν είναι δυνατή η εκκίνηση της συσκευής | Ο συσσωρευτής (31) είναι εκφορτισμένος                      | Φορτίστε τον συσσωρευτή (βλέπε τις ξεχωριστές οδηγίες λειτουργίας για τον συσσωρευτή και τον φορτιστή) |
|  | Ο συσσωρευτής (31) δεν έχει τοποθετηθεί                     | <i>Τοποθέτηση συσσωρευτή, σ. 176</i>   |
|  | Ο διακόπτης ενεργο-/απενεργοποίησης (3) είναι ελαττωματικός | Απευθυνθείτε στο Κέντρο σέρβις.  |
| Η συσκευή λειτουργεί με διακοπές         | Κινητήρας ελαττωματικός                                     | Απευθυνθείτε στο Κέντρο σέρβις.  |
|  | Χαλαρή εσωτερική επαφή                                      |  |
|  | Ο διακόπτης ενεργο-/απενεργοποίησης (3) είναι ελαττωματικός |  |

| Πρόβλημα                           | Πιθανή αιτία   | Αποκατάσταση σφαλμάτων  |
|------------------------------------|--|---|
| Έντονοι κραδασμοί, δυνατοί θόρυβοι | Ακαθαρσίες στη διάταξη κοπής                                   | Καθαρισμός διάταξης κοπής (βλ. <i>Καθαρισμός, συντήρηση και αποθήκευση, σ. 176</i> )  |
|                                    | Κινητήρας ελαττωματικός  | Απευθυνθείτε στο Κέντρο σέρβις.   |
| Κακό αποτέλεσμα κοπής              | Το νήμα κοπής στο καρούλι νήματος (13) δεν επαρκεί             | <i>Επιμήκυνση νήματος κοπής, σ. 174</i><br><i>Συντήρηση, σ. 176</i>   |
|                                    | Το νήμα κοπής δεν οδηγείται έξω από την υποδοχή καρουλιού (15) | Αφαίρεση του καλύμματος καρουλιού (26) από την υποδοχή καρουλιού και πέρασμα του νήματος κοπής μέσα από τον δακτύλιο εξόδου νήματος (14) προς τα έξω, νέο κλείσιμο του καλύμματος καρουλιού |
|                                    | Ακαθαρσίες στη διάταξη κοπής                                   | Καθαρισμός διάταξης κοπής (βλ. <i>Καθαρισμός, συντήρηση και αποθήκευση, σ. 176</i> )  |
|                                    | Ελάχιστη απόδοση συσσωρευτή                                    | Φορτίστε τον συσσωρευτή (βλέπε τις ξεχωριστές οδηγίες λειτουργίας για τον συσσωρευτή και τον φορτιστή)  |

## Σέρβις

### Εγγύηση

Αξιότιμε πελάτη,

Το παρόν προϊόν διαθέτει 3 χρόνια εγγύηση από την ημερομηνία αγοράς. Σε περίπτωση ελλείψεων σε αυτό το προϊόν έχετε νομικά δικαιώματα έναντι του πωλητή του προϊόντος. Αυτά τα νομικά δικαιώματα δεν περιορίζονται από την κατωτέρω αναφερόμενη εγγύησή μας.

#### Όροι εγγύησης

Η περίοδος εγγύησης ξεκινάει κατά την ημερομηνία αγοράς. Φυλάσσετε σε ασφαλές σημείο τη γνήσια απόδειξη αγοράς. Αυτό το έγγραφο απαιτείται ως απόδειξη για την αγορά. Εάν εντός τριών ετών από την ημερομηνία αγοράς αυτού του προϊόντος προκύψει σφάλμα υλικού ή κατασκευής, κατόπιν επιλογής μας, θα το επισκευάσουμε για εσάς δωρεάν ή θα το αντικαταστήσουμε. Η παρούσα εγγύηση προϋποθέτει ότι εντός της περιόδου των τριών ετών θα προσκομίσετε το ελαττωματικό προϊόν και την απόδειξη αγοράς (απόδειξη ταμείου) και θα περιγράψετε εν συντομία γραπτώς πού βρίσκεται η έλλειψη και πότε προέκυψε.

Εάν το ελάττωμα καλύπτεται από την εγγύησή μας, λαμβάνετε το επισκευασμένο προϊόν

ή ένα νέο. Με την επισκευή ή την αντικατάσταση του προϊόντος δεν ξεκινάει νέα χρονική περίοδος εγγύησης.

#### Περίοδος εγγύησης και νομικές απαιτήσεις λόγω ελλείψεων

Ο χρόνος εγγύησης δεν παρατείνεται μέσω της παροχής εγγύησης. Αυτό ισχύει και για εξαρτήματα, τα οποία έχουν αντικατασταθεί και επισκευαστεί. Ενδεχόμενες ήδη υπάρχουσες ζημιές και ελλείψεις κατά την αγορά πρέπει να γνωστοποιηθούν αμέσως μετά το άνοιγμα της συσκευασίας. Μετά τη λήξη του χρόνου εγγύησης, τυχόν εμφανιζόμενες επισκευές χρεώνονται.

Αν κατά τη διάρκεια ισχύος της εμπορικής εγγύησης, η οποία παρέχει επισκευή καταναλωτικού αγαθού, το αγαθό εμφανίσει κάποιο ελάττωμα και ο απαιτούμενος χρόνος επισκευής του υπερβεί τις δεκαπέντε (15) εργάσιμες ημέρες, ο καταναλωτής δικαιούται να ζητήσει την προσωρινή αντικατάστασή του για όσο χρόνο διαρκεί η επισκευή.

#### Εγγύηση

Το προϊόν κατασκευάστηκε σύμφωνα με αυστηρές οδηγίες ποιότητας και ελέγχθηκε προσεκτικά πριν από την αποστολή.

Η εγγύηση ισχύει για σφάλματα υλικού ή κατασκευής. Η παρούσα εγγύηση δεν αφορά εξαρτήματα του προϊόντος τα οποία υπόκει-

νται σε φυσιολογική φθορά και επομένως θεωρούνται φθειρόμενα εξαρτήματα (π.χ. Καρούλι νήματος) ή ζημιές σε εύθραυστα εξαρτήματα.

Η παρούσα εγγύηση λήγει όταν προκληθεί ζημιά στο προϊόν, όταν γίνει λάθος χειρισμός του ή εάν δεν έχει συντηρηθεί. Για μια κατάλληλη χρήση του προϊόντος πρέπει να τηρούνται επακριβώς οι αναφερόμενες υποδείξεις στις οδηγίες λειτουργίας. Πρέπει οπωσδήποτε να αποφεύγονται σκοποί χρήσης και χειρισμοί που δεν συνιστώνται στις οδηγίες λειτουργίας ή για τους οποίους υπάρχει προειδοποίηση.

Το προϊόν προορίζεται μόνο για ιδιωτική και όχι για επαγγελματική χρήση. Σε περίπτωση κακής μεταχείρισης και ακατάλληλης χρήσης, χρήσης βίας και παρεμβάσεων, οι οποίες δεν διεξήχθησαν από το εξουσιοδοτημένο μας τμήμα σέρβις, η εγγύηση παύει να ισχύει.

#### Διαδικασία σε περίπτωση εγγύησης

Για να εξασφαλιστεί η γρήγορη επεξεργασία της υπόθεσής σας, τηρείτε τις εξής υποδείξεις:

- Για όλα τα αιτήματα να έχετε πρόχειρη την απόδειξη ταμείου και τον αριθμό προϊόντος (IAN 494208\_2504) ως απόδειξη της αγοράς.
- Μπορείτε να βρείτε τον αριθμό προϊόντος στην πινακίδα τύπου στο προϊόν, σε χάραξη στο προϊόν, στη σελίδα τίτλου των οδηγιών χειρισμού (κάτω αριστερά) ή στο αυτοκόλλητο στην πίσω ή κάτω πλευρά του προϊόντος.
- Εάν προκύψουν σφάλματα λειτουργίας ή λοιπές ελλείψεις, επικοινωνήστε πρώτα με το κατωτέρω αναφερόμενο Κέντρο σέρβις **τηλεφωνικά** ή χρησιμοποιήστε το **έντυπο επικοινωνίας**, το οποίο θα βρείτε στον *parkside-diy.com* στην κατηγορία **Εξυπηρέτηση**.
- Ένα προϊόν που θεωρείται ελαττωματικό μπορείτε, κατόπιν επικοινωνίας με το Κέντρο σέρβις μας, να το αποστείλετε χωρίς έξοδα αποστολής στη γνωστοποιημένη διεύθυνση σέρβις, επισυνάπτοντας την απόδειξη αγοράς (απόδειξη ταμείου) και αναφέροντας πού βρίσκεται η έλλειψη και πότε προέκυψε. Προς αποφυγή προβλημάτων στην παραλαβή και επιπρόσθετων εξόδων να χρησιμοποιείτε αποκλειστικά τη διεύθυνση που σας έχει δοθεί. Εξασφαλίζετε ότι η αποστολή δεν μπορεί να γίνει με χρέωση του πελάτη, ως ογκώδη, εξπρές ή με άλλου τύπου ειδική αποστολή.

Αποστείλετε το προϊόν μαζί με όλα τα συνοδευτικά αξεσουάρ κατά την αγορά και φροντίστε για επαρκώς ασφαλή συσκευασία μεταφοράς.



Στον ιστότοπο *parkside-diy.com* μπορείτε να δείτε και να κατεβάσετε αυτό το εγχειρίδιο και πολλά άλλα. Με αυτό τον κωδικό QR μεταβαίνετε απευθείας στο ιστότοπο *parkside-diy.com*. Επιλέξτε τη χώρα σας και μέσω της μάσκας αναζήτησης αναζητήστε τις οδηγίες χειρισμού. Μέσω καταχώρισης του αριθμού προϊόντος (IAN) 494208\_2504 μπορείτε να ανοίξετε τις οδηγίες χειρισμού.

#### Σέρβις επισκευών

Για επισκευές που δεν εμπίπτουν στην εγγύηση, απευθυνθείτε στο Κέντρο σέρβις. Ευχαρίστως να σας δώσουμε μια εκτίμηση της δαπάνης.

- Μπορούμε να επεξεργαστούμε μόνο συσκευές που έχουν αποσταλεί επαρκώς συσκευασμένες και με πληρωμένα τέλη. **Υπόδειξη:** Παρακαλούμε να αποστείλετε τη συσκευή σας καθαρή και με αναφορά του ελαττώματος στην αντίστοιχη διεύθυνση του κέντρου σέρβις.
- Δεν παραλαμβάνονται συσκευές που έχουν αποσταλεί πληρωτές στον προορισμό καθώς και συσκευές που έχουν αποσταλεί ως ογκώδη ή εξπρές ή με άλλου τύπου ειδική αποστολή.
- Πραγματοποιούμε την απόρριψη των απεσταλμένων σας ελαττωματικών συσκευών δωρεάν.

## Κέντρο Σέρβις



**Σέρβις Ελλάδα**  
Tel.: 00800 491824928  
Φόρμα επικοινωνίας στο  
[parkside-diy.com](http://parkside-diy.com)  
**IAN 494208\_2504**



**Σέρβις Κύπρος**  
Tel.: 8009 4242  
Φόρμα επικοινωνίας στο  
[parkside-diy.com](http://parkside-diy.com)  
**IAN 494208\_2504**

## Εισαγωγέας

Λάβετε υπόψη ότι η ακόλουθη διεύθυνση δεν είναι διεύθυνση σέρβις. Επικοινωνήστε πρώτα με το ανωτέρω αναφερόμενο κέντρο σέρβις.

Grizzly Tools GmbH & Co. KG  
Stockstädter Str. 20  
63762 Grobostheim  
ΓΕΡΜΑΝΙΑ  
[www.grizzlytools.de](http://www.grizzlytools.de)

## Ανταλλακτικά και αξεσουάρ

Μπορείτε να λάβετε ανταλλακτικά και αξεσουάρ μέσω του ιστοτόπου [www.grizzlytools.shop](http://www.grizzlytools.shop). Εάν προκύψουν προβλήματα κατά τη διαδικασία παραγγελίας, επικοινωνήστε μαζί μας μέσω του διαδικτυακού μας καταστήματος. Εάν έχετε περισσότερες ερωτήσεις μπορείτε να απευθυνθείτε στο: *Κέντρο Σέρβις, σ. 181*

| Θέση nr. | Ονομασία                                | Αρ. παραγγελίας |
|----------|---|-----------------|
| 12+29    | Προστατευτικό κάλυμμα + Μαχαίρι νήματος | 91120375        |
| 13       | Καρούλι νήματος                         | 91110665        |
| 19       | Πρόσθετη λαβή                           | 91120374        |
| 22       | Trimmer Cart                            | 91120376        |

## Μετάφραση του πρωτοτύπου των δήλωση συμμόρφωσης ΕΕ

Προϊόν: **Επαναφορτιζόμενο χορτοκοπτικό 3 σε 1**

Μοντέλο: **PAMT 20-Li A1**

Αριθμός σειράς: 000001 – 067000

Ο στόχος της δήλωσης που περιγράφεται παραπάνω είναι σύμφωνος με τη σχετική ενωσιακή νομοθεσία εναρμόνισης:

**2006/42/EC • 2014/30/EU • 2000/14/EC & 2005/88/EC • 2011/65/EU & (EU) 2015/863**  
**Προϊόν με μπαταρία Smart PAPS 204 A1/  
 Smart PAPS 208 A1/Smart PAPS 2012 A1: 2014/53/EU**

Το ανωτέρω περιγραφόμενο αντικείμενο της δήλωσης είναι σύμφωνο με την οδηγία 2011/65/EU του Ευρωπαϊκού Κοινοβουλίου και του Συμβουλίου, της 8ης Ιουνίου 2011, σχετικά με τον περιορισμό της χρήσης ορισμένων επικίνδυνων ουσιών σε ηλεκτρικό και ηλεκτρονικό εξοπλισμό.

Για να εξασφαλιστεί η συμμόρφωση, έχουν εφαρμοστεί τα ακόλουθα εναρμονισμένα πρότυπα και εθνικά πρότυπα και κανονισμοί:

**EN 60335-1:2012/A15:2021 • EN 50636-2-91:2014  
 EN IEC 55014-1:2021 • EN IEC 55014-2:2021  
 EN IEC 63000:2018**

**Προϊόν με μπαταρία Smart PAPS 204 A1/Smart PAPS 208 A1/Smart PAPS 2012 A1:  
 EN 301 489-1 V2.2.3:2019 • EN 301 489-17 V3.3.1:2024  
 EN 300 328 V2.2.2:2019 • EN 50663:2017**

Σύμφωνα με την οδηγία 2000/14/EC για τις εκπομπές θορύβου, επιβεβαιώνονται τα ακόλουθα: Στάθμη ηχητικής ισχύος ( $L_{WA}$ )

– μετρημένη: 85,5 dB;

– εγγυημένη: 96 dB

Ακολούθησε τη διαδικασία αξιολόγησης της συμμόρφωσης σύμφωνα με την 2000/14/EC, παράρτημα VI.

Κοινοποιημένος οργανισμός: TÜV SÜD Industrie Service GmbH, Westendstrasse 199, 80686 München, NB 0036

Η παρούσα δήλωση συμμόρφωσης εκδίδεται με αποκλειστική ευθύνη του κατασκευαστή:



Grizzly Tools GmbH & Co. KG  
 Stockstädter Str. 20  
 63762 Grobostheim  
 ΓΕΡΜΑΝΙΑ  
 27.10.2025

Christian Frank  
 Εξουσιοδοτημένος αντιπρόσωπος για την  
 τεκμηρίωση

## Inhaltsverzeichnis

|  |            |
|--|------------|
| <b>Einleitung</b> .....                        | <b>183</b> |
| Bestimmungsgemäße Verwendung.....              | 183        |
| Lieferumfang/Zubehör.....                      | 184        |
| Übersicht.....                                 | 184        |
| Funktionsbeschreibung.....                     | 184        |
| Technische Daten.....                          | 184        |
| <b>Sicherheitshinweise</b> .....               | <b>185</b> |
| Bedeutung der Sicherheitshinweise....          | 186        |
| Bildzeichen und Symbole.....                   | 186        |
| Sicherer Betrieb von<br>Rasentrimmern.....     | 187        |
| Restrisiken.....                               | 191        |
| <b>Vorbereitung</b> .....                      | <b>191</b> |
| Bedienteile.....                               | 191        |
| Montage.....                                   | 191        |
| Einstellungen am Gerät.....                    | 192        |
| Ladezustand des Akkus prüfen.....              | 193        |
| Akku aufladen.....                             | 193        |
| <b>Betrieb</b> .....                           | <b>194</b> |
| Arbeiten mit dem Gerät.....                    | 194        |
| Gras schneiden.....                            | 194        |
| Rasenkantentrimmen.....                        | 194        |
| Arbeiten mit dem Trimmer Cart.....             | 194        |
| Akku einsetzen und entnehmen.....              | 194        |
| Ein- und Ausschalten.....                      | 195        |
| <b>Transport</b> .....                         | <b>195</b> |
| <b>Reinigung, Wartung und Lagerung</b> .....   | <b>195</b> |
| Reinigung.....                                 | 195        |
| Wartung.....                                   | 195        |
| Lagerung.....                                  | 196        |
| <b>Entsorgung/Umweltschutz</b> .....           | <b>196</b> |
| Akkus umweltgerecht entsorgen.....             | 197        |
| <b>Fehlersuche</b> .....                       | <b>197</b> |
| <b>Service</b> .....                           | <b>198</b> |
| Garantie.....                                  | 198        |
| Reparatur-Service.....                         | 199        |
| Service-Center.....                            | 199        |
| Importeur.....                                 | 199        |
| <b>Ersatzteile und Zubehör</b> .....           | <b>200</b> |
| <b>Original-EU-Konformitätserklärung</b> ..... | <b>200</b> |
| <b>Explosionszeichnung</b> .....               | <b>203</b> |

## Einleitung

Herzlichen Glückwunsch zum Kauf Ihres neuen Akku-Multitrimmers (nachfolgend Gerät oder Elektrowerkzeug genannt). Sie haben sich damit für ein hochwertiges Gerät entschieden. Dieses Gerät wurde während der Produktion auf Qualität geprüft und einer Endkontrolle unterzogen. Die Funktionsfähigkeit Ihres Gerätes ist somit sichergestellt.



Die Betriebsanleitung ist Bestandteil dieses Geräts. Sie enthält wichtige Hinweise für Sicherheit, Gebrauch und Entsorgung. Lesen Sie die Betriebsanleitung sorgfältig. Machen Sie sich mit den Bedienteilen und dem richtigen Gebrauch des Gerätes vertraut. Benutzen Sie das Gerät nur wie beschrieben und für die angegebenen Einsatzbereiche. Bewahren Sie die Betriebsanleitung gut auf und händigen Sie alle Unterlagen bei Weitergabe des Geräts an Dritte mit aus.

### Bestimmungsgemäße Verwendung

Das Gerät ist ausschließlich für folgende Verwendung bestimmt:

- Schneiden von Gras in Gärten und entlang von Beeträndern.

Verwenden Sie das Gerät nicht zum Schneiden von Hecken oder Sträuchern.

Die Benutzung des Gerätes bei Regen oder feuchter Umgebung ist verboten.

Das Gerät ist zum Gebrauch durch Erwachsene bestimmt. Jugendliche über 16 Jahre dürfen das Gerät nur unter Aufsicht benutzen.

Jede andere Verwendung, die in dieser Betriebsanleitung nicht ausdrücklich zugelassen wird, kann eine ernsthafte Gefahr für den Benutzer darstellen und zu Schäden am Gerät führen. Der Bediener oder Nutzer des Geräts ist für Unfälle oder Schäden an anderen Menschen oder deren Eigentum verantwortlich. Das Gerät ist für den Einsatz im Heimwerkerbereich bestimmt. Es wurde nicht für den gewerblichen Dauereinsatz konzipiert. Bei gewerblichem Einsatz erlischt die Garantie. Der Hersteller haftet nicht für Schäden, die durch bestimmungswidrige Verwendung oder falsche Bedienung verursacht wurden.

Das Gerät ist Teil der Serie **X 20 V TEAM** und kann mit Akkus der **X 20 V TEAM** Serie betrieben werden. Akkus der Serie **X 20 V TEAM** dürfen nur mit Ladegeräten der Serie **X 20 V TEAM** geladen werden.

## Lieferumfang/Zubehör

Packen Sie das Gerät aus und überprüfen Sie den Lieferumfang. Entsorgen Sie das Verpackungsmaterial ordnungsgemäß.

- Akku-Multitrimmer
- Schutzhaube
- Zusatzhandgriff
- 2x Fadenspule (1x vormontiert)
- Torxschlüssel
- Trimmer Cart
- Originalbetriebsanleitung

**Akku und Ladegerät sind nicht im Lieferumfang enthalten.**

## Übersicht

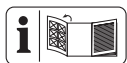

Die Abbildungen des Geräts finden Sie auf der vorderen und hinteren Ausklappseite.

### Abb. A

- 1 Einschaltsperrle
- 2 Handgriff
- 3 Ein-/Ausschalter
- 4 Akku-Halter
- 5 Griffschraube
- 6 Aufnahme für Zusatzhandgriff
- 7 Teleskop-Führungsholm
- 8 Schraubhülse
- 9 Teleskoprohr
- 10 Arretierung (Motorkopf)
- 11 Arretierknopf (Neigungswinkel)
- 12 Schutzhaube
- 13 Fadenspule
- 14 Fadenauslass-Öse
- 15 Spulenkapsel
- 16 Distanzbügel (Pflanzenschutz)
- 17 Motorkopf
- 18 Aufnahme für Ersatzfadenspule
- 19 Zusatzhandgriff
- 20 Torxschlüssel
- 21 Führung (Trimmer Cart)

- 22 Trimmer Cart
  - 23 Arretierung (Trimmer Cart)
- Abb. B**
- 24 Torxschraube (Schutzhaube)
- Abb. C**
- 25 Schlitz (Fadenspule)
  - 26 Spulenabdeckung
  - 27 Entriegelung (Spulenkapsel)
  - 28 Arretierknopf (Spulenkapsel)
  - 29 Fadenschneider
- Abb. G**
- 30 Akku-Entriegelung
  - 31 Akku
  - 32 Ladezustandsanzeige
  - 33 Taste (Ladezustandsanzeige)
  - 34 Ladegerät

## Funktionsbeschreibung

Der Akku-Multitrimmer besitzt als Schneideinrichtung ein Einzelfaden-System mit voll-automatischer Nachstellung.

Zusätzlich ist das Gerät ausgestattet mit:

- verstellbarem Alu-Teleskoprohr
- schwenk-/drehbarem Motorkopf
- einstellbarer Zusatzhandgriff
- Schutzhaube mit Fadenschneider
- Distanzbügel (Pflanzenschutz)
- Trimmer Cart

In Verbindung mit dem Trimmer Cart kann der Akku-Multitrimmer als City-Rasenmäher genutzt werden.

Die Funktion der Bedienteile entnehmen Sie bitte den nachfolgenden Beschreibungen.

## Technische Daten

|                                |                           |
|--------------------------------|---------------------------|
| <b>Akku-Multitrimmer</b> ..... | <b>PAMT 20-Li A1</b>      |
| Bemessungsspannung $U$ .....   | 20 V ==                   |
| Gewicht mit Zubehör .....      | ≈ 2 kg                    |
| Leerlaufdrehzahl $n_0$ .....   | 8000 min <sup>-1</sup>    |
| Schnittkreis .....             | Ø 280 mm                  |
| Fadenspule                     |                           |
| – Fadenstärke .....            | Ø 1,6 mm                  |
| – Fadenlänge .....             | 5 m                       |
| Schalldruckpegel $L_{pA}$      |                           |
| .....                          | 74,5 dB; $K_{pA}=3$ dB    |
| Schalleistungspegel $L_{WA}$   |                           |
| – gemessen .....               | 85,5 dB; $K_{WA}=2,88$ dB |

- garantiert ..... 96 dB
- Vibration  $a_h$
- Handgriff ..... 1,563 m/s<sup>2</sup>; K = 1,5 m/s<sup>2</sup>
- Zusatzhandgriff .... 1,419 m/s<sup>2</sup>; K = 1,5 m/s<sup>2</sup>
- Akku ..... Li-Ion
- Temperatur ..... ≤ 50 °C
- Ladevorgang ..... 4 – 40 °C
- Betrieb ..... 4 – 50 °C
- Lagerung ..... 15 – 25 °C
- PARKSIDE Performance Smart Akku
- Smart PAPS 204 A1/Smart PAPS 208 A1/  
Smart PAPS 2012 A1
- Frequenzband ..... 2400–2483,5 MHz
- Sendeleistung ..... ≤ 20 dBm

### Trimmer Cart

- Gewicht ..... ≈ 3,3 kg
- Schnitthöhenverstellung (2-stufig) .35/55 mm
- Vibration  $a_h$
- Handgriff ..... 1,331 m/s<sup>2</sup>; K = 1,5 m/s<sup>2</sup>
- Zusatzhandgriff .... 1,254 m/s<sup>2</sup>; K = 1,5 m/s<sup>2</sup>

### Hinweise zu Lärm- und Vibrationswerten

Lärm- und Vibrationswerte wurden entsprechend den in der Konformitätserklärung genannten Normen und Bestimmungen ermittelt.

**▲ VORSICHT!** Gehörschäden! Tragen Sie Gehörschutz.

Die angegebenen Schwingungsgesamtwerte und die angegebenen Geräuschemissionswerte sind nach einem genormten Prüfverfahren gemessen worden und können zum Vergleich eines Elektrowerkzeugs mit einem anderen verwendet werden. Die angegebenen Schwingungsgesamtwerte und die angegebenen Geräuschemissionswerte können auch zu einer vorläufigen Einschätzung der Belastung verwendet werden.

**▲ WARNUNG!** Die Schwingungs- und Geräuschemissionen können während der tatsächlichen Benutzung des Elektrowerkzeugs von dem Angabewert abweichen, abhängig von der Art und Weise, in der das Elektrowerkzeug verwendet wird, insbesondere, welche Art von Werkstück bearbeitet wird. Es ist notwendig, Sicherheitsmaßnahmen zum Schutz des Bedieners festzulegen, die auf einer Abschätzung der Schwingungsbelastung während der tatsächlichen Benutzungsbedingungen beruhen. Hierbei sind al-

le Anteile des Betriebszyklus zu berücksichtigen, beispielsweise Zeiten, in denen das Elektrowerkzeug abgeschaltet ist, und solche, in denen es zwar eingeschaltet ist, aber ohne Belastung läuft.

### X 20 V TEAM

Das Gerät ist Teil der Serie **X 20 V TEAM** und kann mit Akkus der **X 20 V TEAM** Serie betrieben werden. Akkus der Serie **X 20 V TEAM** dürfen nur mit Ladegeräten der Serie **X 20 V TEAM** geladen werden. Wir empfehlen Ihnen, dieses Gerät ausschließlich mit folgenden Akkus zu betreiben: PAP 20 B1, PAP 20 B3, Smart PAPS 204 A1, Smart PAPS 208 A1, Smart PAPS 2012 A1. Wir empfehlen Ihnen, diese Akkus mit folgenden Ladegeräten zu laden: PLG 20 A3, PLG 20 A4, PLG 20 C1, PLG 20 C2, PLG 20 C3, PDSLГ 20 A1, PDSLГ 20 B1, PDSLГ 20 B2, PLG 201 A1, Smart PLGS 2012 A1. Technische Daten von Akku und Ladegerät: Siehe separate Anleitung.

## Sicherheitshinweise



**ACHTUNG!** Beim Gebrauch von Elektrogeräten sind zum Schutz gegen elektrischen Schlag, Verletzungs- und Brandgefahr folgende grundsätzliche Sicherheitsmaßnahmen zu beachten.

**▲ WARNUNG!** Personen- und Sachschäden durch unsachgemäßen Umgang mit dem Akku. Beachten Sie die Sicherheitshinweise und Hinweise zum Aufladen und der korrekten

Verwendung in der Betriebsanleitung Ihres Akkus und Ladegeräts der Serie **X 20 V TEAM**. Eine detaillierte Beschreibung zum Ladevorgang und weitere Informationen finden Sie in dieser separaten Bedienungsanleitung.

### **Bedeutung der Sicherheitshinweise**

**▲ GEFAHR!** Wenn Sie diesen Sicherheitshinweis nicht befolgen, tritt ein Unfall ein. Die Folge ist schwere Körperverletzung oder Tod.

**▲ WARNUNG!** Wenn Sie diesen Sicherheitshinweis nicht befolgen, tritt möglicherweise ein Unfall ein. Die Folge ist möglicherweise schwere Körperverletzung oder Tod.

**▲ VORSICHT!** Wenn Sie diesen Sicherheitshinweis nicht befolgen, tritt ein Unfall ein. Die Folge ist möglicherweise leichte oder mittelschwere Körperverletzung.







**HINWEIS!** Wenn Sie diesen Sicherheitshinweis nicht befolgen, tritt ein Unfall ein.

Die Folge ist möglicherweise ein Sachschaden.

### **Bildzeichen und Symbole Bildzeichen auf dem Gerät**



Das Gerät ist Teil der Serie **X 20 V TEAM** und kann mit Akkus der **X 20 V TEAM** Serie betrieben werden. Akkus der Serie **X 20 V TEAM** dürfen nur mit Ladegeräten der Serie **X 20 V TEAM** geladen werden.

-  Achtung!
-  Betriebsanleitung lesen
-  Verletzungsgefahr durch weggeschleuderte Teile!
-  Umstehende Personen vom Gerät fernhalten
-  Gefahr durch elektrischen Schlag!
-  Die Verwendung von Messern ist verboten.
-  Die Benutzung des Gerätes bei Regen oder feuchter Umgebung ist verboten.



Gehörschutz benutzen/Augenschutz benutzen



Entfernen Sie den Akku vor Wartungsarbeiten!



Halten Sie andere Personen fern. Sie könnten durch weggeschleuderte Fremdkörper verletzt werden.



Nach dem Ausschalten dreht sich die Schneideinrichtung noch für einige Sekunden. Hände und Füße fernhalten.



*Schutzhaube montieren, S. 192*



Schnittkreis



Elektrogeräte gehören nicht in den Hausmüll.



Garantierter Schallleistungspegel  $L_{WA}$  in dB.

## Bildzeichen auf dem Trimmer Cart



Achtung!



Betriebsanleitung lesen



Scharfe Schneideinrichtung! Füße und Hände fernhalten.



Achtung! Nachlauf der Schneideinrichtung

## Bildzeichen in der Betriebsanleitung



Achtung!

## Sicherer Betrieb von Rasentrimmern

### Allgemeine Hinweise

- Lesen Sie die Betriebsanleitung sorgfältig. Machen Sie sich mit den Bedienteilen und dem richtigen Gebrauch des Gerätes vertraut.
- Dieses Gerät ist nicht dafür bestimmt, von Kindern, Personen mit eingeschränkten körperlichen, sensorischen oder geistigen Fähigkeiten oder unzureichender Erfahrung und Wissen oder Personen, welche mit den Anweisungen nicht vertraut sind, benutzt zu werden. Kinder sollten beaufsichtigt werden, um sicherzustellen, dass sie nicht mit dem Gerät spielen. Reinigung und War-

• tung darf nicht von Kindern durchgeführt werden.

- Lokale Vorschriften können die Altersbeschränkung für den Anwender festlegen.
- Das Gerät darf nicht in Lagen höher als 2000 m verwendet werden.
- Es ist zu beachten, dass der Benutzer selbst für Unfälle oder Gefährdungen gegenüber anderen Personen oder deren Besitz verantwortlich ist.
- Beachten Sie den Lärm- schutz und örtliche Vor- schriften.
- Betreiben Sie das Ge- rät niemals, wenn Men- schen, insbesondere Kin- der, oder Tiere in der Nä- he sind.

### **Vorbereitung**

- Benutzen Sie das Ge- rät niemals mit beschä- digten oder fehlenden Schutzeinrichtungen oder Schutzabdeckungen.
- Prüfen Sie vor Gebrauch des Geräts immer optisch auf beschädigte, fehlende oder falsch angebrachte

Schutzeinrichtungen und Schutzabdeckungen.

- Prüfen Sie vor Inbetrieb- nahme der Maschine und nach irgendwelchem Auf- prall, das Gerät auf An- zeichen von Verschleiß oder Beschädigung und lassen Sie notwendige Reparaturen durchführen.

### **Betrieb**

- Tragen Sie Augenschutz, lange Hose und festes Schuhwerk über den ge- samten Zeitraum der Be- nutzung der Maschine.
- Seien Sie aufmerksam, achten Sie darauf, was Sie tun, und gehen Sie mit Vernunft an die Arbeit mit dem Gerät. Benutzen Sie das Gerät nicht, wenn Sie müde sind oder unter Einfluss von Drogen, Al- kohol oder Medikamen- ten stehen.
- Arbeiten Sie nur bei Ta- geslicht oder bei guter künstlicher Beleuchtung.
- Vermeiden Sie den Be- trieb des Geräts bei schlechtem Wetter, ins- besondere Blitzgefahr.

- Vermeiden Sie den Betrieb des Geräts bei nassem Gras.
- Arbeiten Sie nicht an übermäßig steilen Hängen.
- Halten Sie immer Hände und Füße von der Schneideinrichtung entfernt, vor allem, wenn Sie den Motor einschalten.
- Warnung! Berühren Sie keine sich bewegenden, gefährlichen Teile, bevor die Batterie entfernt wurde und die beweglichen, gefährlichen Teile vollständig zum Stillstand gekommen sind.
- Ersetzen Sie niemals die nichtmetallische Schneideinrichtung durch eine metallische Schneideinrichtung.
- Vermeiden Sie eine abnormale Körperhaltung. Sorgen Sie für einen sicheren Stand, um jederzeit das Gleichgewicht beim Arbeiten an Hängen halten zu können.
- Gehen Sie langsam. Laufen Sie nicht mit dem Gerät in der Hand.
- Halten Sie Anschluss- und/oder Verlängerungskabel von beweglichen gefährlichen Teilen fern, um Beschädigungen an Kabeln zu vermeiden, welche zum Berühren **aktiver Teile** führen können.
- Halten Sie die Lüftungsöffnungen frei von Fremdkörpern.
- Schalten Sie das Gerät aus und entfernen Sie den Akku. Vergewissern Sie sich, dass alle sich bewegenden Teile zum vollständigen Stillstand gekommen sind
  - wann immer Sie das Gerät verlassen,
  - bevor Sie Blockierungen entfernen oder Verstopfungen beseitigen,
  - bevor Sie das Gerät überprüfen, reinigen oder Arbeiten an ihm durchführen.
- Nach dem Kontakt mit einem Fremdkörper,
  - immer, wenn die Maschine beginnt ungewöhnlich zu vibrieren.
- Falls das Gerät anfängt, ungewöhnlich stark zu vi-

brieren, ist eine sofortige Überprüfung erforderlich, entnehmen Sie den Akku und:

- untersuchen Sie auf lose Teile und ziehen sie diese fest an,
- suchen Sie nach Beschädigungen,
- tauschen Sie beschädigte Teile. Wenden Sie sich an das Service-Center.
- **Schalten Sie das Gerät, bei Auftreten eines Unfalles oder einer Störung während des Betriebs, sofort aus. Versorgen Sie Verletzungen sachgemäß oder suchen Sie einen Arzt auf.** Lesen Sie zur Beseitigung von Störungen das Kapitel „Fehlersuche“ oder kontaktieren Sie unser Service-Center.
- **Verwenden Sie ausschließlich Zubehör, welches von PARKSIDE empfohlen wurde.** Ungeeignetes Zubehör kann zu elektrischem Schlag oder Feuer führen.

## Reinigung, Wartung und Lagerung

- Schalten Sie den Antrieb ab und entnehmen Sie den Akku. Warten Sie bis alle sich bewegenden Teile zum Stillstand gekommen sind und lassen Sie das Gerät abkühlen, wenn das Gerät zur Wartung, Reparatur, Lagerung oder zum Austausch eines Zubehörteils angehalten ist.
- Ersetzen Sie aus Sicherheitsgründen abgenutzte oder beschädigte Teile. Verwenden Sie ausschließlich Original-Ersatzteile und -Zubehör. Der Einsatz von Fremtteilen führt zum sofortigen Verlust des Garantieanspruchs.
- Überprüfen und warten Sie die Maschine regelmäßig. Lassen Sie die Maschine nur in einer Vertragswerkstatt instandsetzen.
- Bewahren Sie das Gerät unzugänglich für Kinder auf.

## Restrisiken

Auch wenn Sie dieses Gerät vorschriftsmäßig bedienen, bleiben immer Restrisiken bestehen. Folgende Gefahren können im Zusammenhang mit der Bauweise und Ausführung dieses Gerätes auftreten:

- Augenschäden, falls kein geeigneter Augenschutz getragen wird.
- Gehörschäden, falls kein geeigneter Gehörschutz getragen wird.
- Gesundheitsschäden, die aus Hand-Arm-Schwingungen resultieren, falls das Gerät über einen längeren Zeitraum verwendet wird oder nicht ordnungsgemäß geführt und gewartet wird.
- Schnittverletzungen

**▲ WARNUNG!** Gefahr durch elektromagnetisches Feld, das während das Gerät im Betrieb ist, erzeugt wird. Das Feld kann unter bestimmten Umständen aktive oder passive medizinische Implantate beeinträchtigen. Um die Gefahr von ernsthaften oder tödlichen Verletzungen zu ver-

ringern, empfehlen wir Personen mit medizinischen Implantaten ihren Arzt und den Hersteller des medizinischen Implantats zu konsultieren, bevor das Gerät bedient wird.

## Vorbereitung

**▲ WARNUNG!** Verletzungsgefahr durch ungewollt anlaufendes Gerät. Setzen Sie den Akku erst dann in das Gerät ein, wenn das Gerät vollständig für den Einsatz vorbereitet ist.

## Bedienteile

Lernen Sie vor dem ersten Betrieb des Geräts die Bedienteile kennen.

- **Einschaltsperr (1)**
  - Sperrt den Ein-/Ausschalter gegen unbeabsichtigte Betätigung.
  - Entsperren: Drücken
- **Ein-/Ausschalter (3)**
  - Einschalten: Drücken
  - Ausschalten: Loslassen
- **Griffschraube (Abb. D.1)**  
Die Griffschraube (5) entriegelt/verriegelt die Winkelverstellung des Zusatzhandgriffs (19).
- **Schraubhülse (Abb. D.2)**  
Die Schraubhülse (8) entriegelt/verriegelt die Längenverstellung des Teleskoprohrs (9).
- **Arretierung, Motorkopf (Abb. D.3)**  
Die Arretierung (10) entriegelt/verriegelt die Positionsverstellung des Motorkopfs (17).
- **Arretierknopf, Neigungswinkel (Abb. D.4)**  
Der Arretierknopf (11) entriegelt/verriegelt die Winkelverstellung des Teleskoprohrs (9).

## Montage

**▲ WARNUNG!** Verletzungsgefahr durch ungewollt anlaufendes Gerät. Setzen Sie den

Akku erst dann in das Gerät, wenn das Gerät vollständig für den Einsatz vorbereitet ist.

### Teleskoprohr montieren

**▲ VORSICHT!** Nach dem Zusammenstecken dürfen die beiden Teleskoprohrteile nicht wieder zerlegt werden.

#### Vorgehen (Abb. A)

1. Stecken Sie den Teleskop-Führungsholm (7) und das Teleskoprohr (9) bis zum Anschlag zusammen.  
Es ist nur ein Position möglich.
2. Fixieren Sie die beiden Teile mit Hilfe der Schraubhülse (8).

### Schutzhaube montieren

**HINWEIS!** Achten Sie beim Aufsetzen der Schutzhaube auf die richtige Position.

#### Notwendige Werkzeuge und Hilfsmittel

- Torxschlüssel (20)
- 2x Torxschraube (24)

#### Vorgehen (Abb. B)

1. Winkeln Sie die Schutzhaube (12) leicht an und schieben sie über die Nase am Motorkopf (17), siehe Abb. B.1.
2. Setzen Sie die Schutzhaube komplett auf den Motorkopf auf, siehe Abb. B.2.
3. Befestigen Sie die Schutzhaube mit den beiden Schrauben (Abb. B.3).

### Zusatzhandgriff montieren

#### Vorgehen

1. Lösen und entfernen Sie die vormontierte Griffschraube (5) des Zusatzhandgriffs (19).
2. Schieben Sie den Zusatzhandgriff (19) über die Aufnahme (6). Die Aufnahme für Ersatzfadenspule (18) zeigt dabei nach oben.
3. Stecken Sie die Griffschraube (5) durch die Durchgangsbohrung der Aufnahme (6) für Zusatzhandgriff.
4. Schrauben Sie den Zusatzhandgriff (19) mit der Griffschraube (5) fest.

## Einstellungen am Gerät

### Zusatzhandgriff verstellen

Sie können den Zusatzhandgriff (19) in verschiedenen Positionen bringen. Stellen Sie den Zusatzhandgriff so ein, dass die Spulenkapsel (15) in der Arbeitshaltung leicht nach vorne geneigt ist (siehe *Gras schneiden*, S. 194).

### Vorgehen (Abb. D.1)

1. Lösen Sie die Griffschraube (5).
2. Stellen Sie den Zusatzhandgriff (19) in die gewünschte Position. Die integrierten Raststufen verhindern ein ungewolltes Verstellen des Griffes.
3. Ziehen Sie die Griffschraube (5) wieder fest.

### Höhe am Teleskoprohr anpassen

Das Teleskoprohr (9) erlaubt es Ihnen, das Gerät auf Ihre individuelle Größe einzustellen.

#### Vorgehen (Abb. D.2)

1. Lösen Sie die Schraubhülse (8).
2. Bringen Sie das Teleskoprohr (9) auf die gewünschte Länge.
3. Drehen Sie die Schraubhülse (8) wieder fest.

### Position des Motorkopfs einstellen

**▲ WARNUNG!** Verletzungsgefahr! Die Schutzabdeckung darf nicht vom Anwender abgewandt sein. Belassen Sie die Position des Motorkopfs in der 0°-Position, wenn Sie das Gerät als Rasentrimmer in den Schnittwinkelpositionen 1 – 4 verwenden.

Die Position des Motorkopfs (17) lässt sich um 180° drehen.

#### Vorgehen (Abb. D.3)

1. Drücken Sie die Arretierung (10) um die Verriegelung zu lösen.
2. Drehen Sie den Motorkopf (17) bis er in der gewünschten Position einrastet. Die Arretierung (10) muss wieder einrasten, bevor Sie das Gerät sicher verwenden können.

### Schnittwinkel einstellen

Mit verändertem Schnittwinkel können Sie auch an unzugänglichen Stellen trimmen, z. B. unter Bänken und Vorsprüngen.

#### Vorgehen (Abb. D.4)

1. Drücken Sie den Arretierknopf (11) um den Neigungswinkel zu verändern.
2. Neigen Sie das Teleskoprohr (9) bis die gewünschte Position erreicht ist.

Diese 5 Einstellungen sind möglich:

| Position | Neigungswinkel |
|----------|----------------|
| 1        | 15°            |
| 2        | 30°            |
| 3        | 45°            |

| Position | Neigungswinkel |
|----------|----------------|
| 4        | 60°            |
| 5        | 75°            |

#### Funktion als Rasentrimmer (Abb. D.3/D.4)

- Schnittwinkelposition 1 – 4
- Position des Motorkopfs 0°

#### Funktion als Rasenkantentrimmer (Abb. D.3/D.4)

- Schnittwinkelposition 5
- Position des Motorkopfs 180°

#### Funktion als Rasentrimmer mit dem Trimmer Cart

- Schnittwinkelposition 1 – 3
- Position des Motorkopfs 0°

#### Distanzbügel verstellen

Der Distanzbügel (Blumenschutz) hält nicht zu schneidende Pflanzen und Stämme von der Schneideinrichtung fern.

#### Vorgehen (Abb. D.5)

1. Klappen Sie den Distanzbügel (16) nach unten.
2. Klappen Sie den Distanzbügel (16) nach oben (Parkposition), wenn er nicht benötigt wird.

#### Schneidfaden verlängern

Das Gerät ist mit einer *vollautomatischen Fadennachführung* ausgerüstet. Der Faden verlängert sich automatisch bei jedem Einschaltvorgang. Damit die Fadenverlängerungs-Automatik korrekt funktioniert, muss die Fadenspule (13) zum Stillstand gekommen sein, bevor Sie das Gerät erneut einschalten. Sollte der Faden anfangs länger sein als der Schnittkreis vorgibt, wird er durch den Fadenschneider (29) automatisch auf die richtige Länge gekürzt.

#### Vorgehen (Abb. C)

1. Kontrollieren Sie den Nylonfaden regelmäßig auf Beschädigung und ob der Schneidfaden noch die durch den Fadenschneider vorgegebene Länge aufweist.
2. **Wenn keine Fadenenden sichtbar sind:** Erneuern Sie die Fadenspule (siehe *Wartung, S. 195*).
3. **Fadenlänge manuell einstellen:** Nehmen Sie den Akku (31) aus dem Gerät! Ziehen Sie leicht am Fadenende und drücken Sie, ggf. mehrmals, den Arretierknopf (28), bis das Fadenende etwas

über den Fadenschneider (29) heraussteht.

## Ladezustand des Akkus prüfen

| LEDs              | Bedeutung                |
|-------------------|--------------------------|
| rot, orange, grün | Akku geladen             |
| rot, orange       | Akku teilweise geladen   |
| rot               | Akku muss geladen werden |

1. Drücken Sie die Taste (33) neben der Ladezustandsanzeige (32) am Akku (31). Die LEDs der Ladezustandsanzeige zeigen den Ladezustand des Akkus.
2. Laden Sie den Akku (31) auf, wenn nur noch die rote LED der Ladezustandsanzeige (32) leuchtet.

## Akku aufladen

Siehe auch Betriebsanleitung des Ladegeräts.

### Hinweise

- Lassen Sie einen erwärmten Akku vor dem Laden abkühlen.
- Setzen Sie den Akku nicht über längere Zeit starker Sonneneinstrahlung aus und legen Sie ihn nicht auf Heizkörpern ab (max. 50 °C).

### Akku aufladen

1. Nehmen Sie den Akku (31) aus dem Gerät.
2. Schieben Sie den Akku (31) in den Ladeschacht des Akku-Ladegerätes (34).
3. Schließen Sie das Akku-Ladegerät (34) an eine Steckdose an.
4. Nach erfolgtem Ladevorgang trennen Sie das Akku-Ladegerät (34) vom Netz.
5. Ziehen Sie den Akku (31) aus dem Akku-Ladegerät (34).

### Kontroll-LEDs auf dem Ladegerät (34)

| grün     | rot      | Bedeutung   |
|----------|----------|---|
| leuchtet | —        | <ul style="list-style-type: none"> <li>• Akku ist vollständig aufgeladen</li> <li>• bereit (kein Akku eingelegt)</li> </ul> |
| —        | leuchtet | Akku wird aufgeladen  |
| —        | blinkt   | Akku ist überhitzt  |
| blinkt   | blinkt   | Akku ist defekt   |

## Betrieb

### Arbeiten mit dem Gerät

**▲ WARNUNG!** Verletzungsgefahr! Beachten Sie die nachfolgenden Hinweise.

- Schneiden Sie kein feuchtes oder nasses Gras.
- Vergewissern Sie sich vor dem Starten des Geräts, dass die Schneideinrichtung nicht mit Steinen, Geröll oder anderen Fremdkörpern in Berührung ist.
- Schalten Sie das Gerät ein, bevor Sie sich dem zu schneidenden Gras nähern.
- Vermeiden Sie die Überbeanspruchung des Gerätes während der Arbeit.
- Vermeiden Sie die Berührung mit festen Hindernissen (Steine, Mauern, Lattenzäune usw.). Der Nylonfaden der Fadenspule würde sich schnell abnutzen.
- Vermeiden Sie die Verwendung des Gerätes bei schlechtem Wetter, besonders bei Blitzgefahr!
- Der Ein-/Ausschalter darf nicht arretiert werden. Er muss nach Loslassen des Schalters den Motor ausschalten.

### Gras schneiden



1. Schneiden Sie Gras, indem Sie das Gerät nach rechts und links schwenken.
2. Schneiden Sie langsam und halten Sie beim Schneiden das Gerät um ca. 30° nach vorn geneigt.
3. Schneiden Sie langes Gras schichtweise von oben nach unten.

### Rasenkantentrimmen

Zum Trimmen von Rasenkanten führen Sie das Gerät langsam an den Rasenkanten entlang.

#### Einstellungen (Abb. D.3/D.4/D.5)

- Position Motorkopf: 180°
- Schnittwinkelposition: 5
- Distanzbügel in Parkposition

**Achten Sie darauf, dass Sie beim Arbeiten durch die Schutzhaube (12) vor der Schneideinrichtung geschützt sind.**

### Arbeiten mit dem Trimmer Cart

Der Rasentrimmer kann durch Einrasten in das Trimmer Cart (22) wie ein City-Rasenmäher mit 2-stufiger, axialer Schnitthöhenverstellung verwendet werden.

#### Hinweise

- **▲ WARNUNG!** Beschädigungsgefahr! Bei Verwendung von Smart-Akku PAPS 208 oder PAPS 2012 kann das Gerät kippen. Entfernen Sie diese Akkus immer direkt nach dem Ausschalten.
- Bei Verwendung von Smart-Akku PAPS 208 oder PAPS 2012 darf nur in **Schnittwinkelposition 1** gearbeitet werden.

#### Rasentrimmer am Trimmer Cart montieren (Abb. E)

1. Setzen Sie den Motorkopf (17) in die Führung (21) am Trimmer Cart.
2. Drücken Sie den Rasentrimmer schräg nach hinten. Die Schutzhaube (12) rastet an der Trimmer Cart Arretierung (23) ein.

#### Rasentrimmer vom Trimmer Cart demontieren

1. Um den Rasentrimmer vom Trimmer Cart (22) zu entnehmen, drücken Sie die Trimmer Cart Arretierung (23).
2. Heben Sie den Rasentrimmer schräg an und entfernen Sie ihn.

#### Schnitthöhenverstellung am Trimmer Cart

##### Voraussetzungen

- Akku entfernt
- Rasentrimmer demontiert

##### Vorgehen (Abb. F)

1. Drehen Sie das Trimmer Cart (22) um, so dass beide Achsen zugänglich sind.
2. Ziehen Sie die Achsen zurück und bringen Sie sie auf beiden Seiten in die gleiche Kerbung (Schnitthöhe Kerbe a = 35 mm, b = 55 mm). Um eine gleichmäßige Schnitthöhe zu bekommen, müssen sich beide Achsen in der gleichen Kerbe befinden.
3. Montieren Sie den Rasentrimmer am Trimmer Cart.

### Akku einsetzen und entnehmen

**▲ WARNUNG!** Verletzungsgefahr durch ungewollt anlaufendes Gerät. Setzen Sie den

Akku erst dann in das Gerät ein, wenn das Gerät vollständig für den Einsatz vorbereitet ist.

**HINWEIS!** Beschädigungsgefahr! Falscher Akku kann Gerät und Akku beschädigen.

#### Akku einsetzen

1. Schieben Sie den Akku (31) entlang der Führungsschiene in den Akku-Halter (4). Der Akku verriegelt hörbar.

#### Akku entnehmen

1. Drücken und halten Sie die Akku-Entriegelung (30) am Akku (31).
2. Ziehen Sie den Akku aus dem Akku-Halter (4).

### Ein- und Ausschalten

**▲ WARNUNG!** Verletzungsgefahr durch ungewollten Dauerbetrieb des Gerätes. Prüfen Sie vor dem Einsetzen der Akkus in das Gerät, dass der Ein-/Ausschalter (3) ordnungsgemäß funktioniert und beim Loslassen in die Aus-Stellung zurückkehrt.

**▲ VORSICHT!** Achten Sie auf einen sicheren Stand und halten Sie das Gerät mit beiden Händen und mit Abstand vom eigenen Körper gut fest. Achten Sie vor dem Einschalten darauf, dass das Gerät keine Gegenstände berührt.

**▲ WARNUNG!** Verletzungsgefahr durch Nachdrehen der Schneideinrichtung. Lassen Sie die Schneideinrichtung vollständig zur Ruhe kommen. Hände und Füße fernhalten!

#### Einschalten

1. Setzen Sie den Akku (31) in das Gerät ein.
2. Drücken Sie die Einschaltsperrle (1).
3. Drücken und halten Sie den Ein-/Aus-schalter (3).
4. Lassen Sie die Einschaltsperrle (1) los.

#### Ausschalten

1. Lassen Sie den Ein-/Ausschalter (3) los.
2. Entnehmen Sie den Akku (31) aus dem Gerät, wenn Sie das Gerät unbeaufsichtigt lassen oder mit der Arbeit fertig sind.

### Transport

Hinweise zum Transport des Geräts:

- Schalten Sie das Gerät aus und entfernen Sie den Akku. Vergewissern Sie sich,

dass alle sich bewegenden Teile zum vollständigen Stillstand gekommen sind.

- Tragen Sie das Gerät immer mit zwei Händen, mit einer Hand am Handgriff (2) und mit der anderen Hand am Zusatzhandgriff (19).

### Reinigung, Wartung und Lagerung

**▲ WARNUNG!** Verletzungsgefahr durch ungewollt anlaufendes Gerät. Schützen Sie sich bei Wartungs- und Reinigungsarbeiten. Schalten Sie das Gerät aus und entfernen Sie den Akku (31). Lassen Sie Instandsetzungsarbeiten und Wartungsarbeiten, die nicht in dieser Anleitung beschrieben sind, von unserem Service-Center durchführen. Verwenden Sie nur Original-Ersatzteile.

#### Reinigung

**▲ WARNUNG!** Elektrischer Schlag! Spritzen Sie das Gerät niemals mit Wasser ab. **HINWEIS!** Beschädigungsgefahr. Chemische Substanzen können die Kunststoffteile des Gerätes angreifen. Verwenden Sie keine Reinigungs- bzw. Lösungsmittel.

- Halten Sie Lüftungsschlitze, Motorgehäuse und Griffe des Gerätes sauber. Verwenden Sie dazu ein feuchtes Tuch oder eine Bürste.

**▲ WARNUNG!** Verletzungsgefahr durch bewegliche, gefährliche Teile! Achten Sie auf den Fadenschneider. Er kann schwere Schnittwunden verursachen.

- Reinigen Sie nach jedem Schneidvorgang die Schutzabdeckung und die Schneideinrichtung von Gras und Erde.

#### Wartung

##### Fadenspule wechseln (Abb. C)

Die korrekte Wickelrichtung der Fadenspule (13) ist in der Spulenkapsel (15) und auf der Fadenspule angegeben. Die Pfeile auf der Spulenabdeckung (26) geben die Drehrichtung des Motors an.

##### Vorgehen

1. Nehmen Sie den Akku (31) aus dem Gerät.
2. Öffnen Sie die Spulenkapsel (15), indem Sie gleichzeitig die beiden Entriegelungen (27) an der Spulenkapsel drücken.

3. Entfernen Sie die Spulenabdeckung (26) und entnehmen Sie die alte Fadenspule (13).
4. Drücken Sie das Fadenende der neuen Fadenspule aus dem Schlitz (25) der Fadenspule heraus.
5. Setzen Sie die neue Fadenspule (13) in die Spulenkapsel (15) ein. Die Seite der Fadenspule, auf der die Laufrichtung durch Pfeile angegeben ist, muss nach dem Einsetzen sichtbar sein.
6. Stecken Sie das Fadenende durch die Fadenauslass-Öse (14).
7. Setzen Sie die Spulenabdeckung (26) wieder auf die Spulenkapsel (15). Achten Sie darauf, dass die Entriegelungen (27) am Deckel dabei genau in die Aussparungen an der Spulenkapsel passen. Sie rasten dann spürbar ein.
8. Ziehen Sie an dem Fadenende und drücken Sie immer wieder den Arretierknopf (28), bis das Fadenende circa 1 cm über den Fadenschneider (29) heraussteht.
9. Kontrollieren Sie den Fadenschneider. Verwenden Sie das Gerät auf keinen Fall ohne oder mit defektem Fadenschneider. Wenn der Fadenschneider beschädigt ist, wenden Sie sich an das Service-Center.

### Ersatzfaden aufwickeln

1. Fädeln Sie ein Fadenende des Ersatzfadens durch die Öffnung (14) der Fadenspule (13).
2. Wickeln Sie den Faden in Wickelrichtung der Fadenspule. Beachten Sie dabei die Pfeile auf der Oberseite der Fadenspule (13).

### Lagerung

Lagern Sie das Gerät stets:

- sauber
- trocken
- staubgeschützt
- außerhalb der Reichweite von Kindern

Die Lagertemperatur für den Akku und das Gerät beträgt zwischen 15 – 25 °C. Vermeiden Sie während der Lagerung extreme Kälte oder Hitze, damit der Akku nicht an Leistung verliert.

Nehmen Sie den Akku vor einer längeren Lagerung (z. B. Überwinterung) aus dem Gerät (separate Bedienungsanleitung für Akku und Ladegerät beachten).

Legen Sie das Gerät nicht auf der Schutzabdeckung ab. Hängen Sie es am Besten am

oberen Handgriff auf, dass die Schutzabdeckung keine anderen Gegenstände berührt. Es besteht die Gefahr, dass sich die Schutzabdeckung verformt und sich damit Abmessungen und Sicherheitseigenschaften verändern.

## Entsorgung/Umweltschutz

Nehmen Sie den Akku aus dem Gerät und führen Sie Gerät, Akku, Zubehör und Verpackung einer umweltgerechten Wiederverwertung zu.



Elektrogeräte gehören nicht in den Hausmüll.

Das Symbol der durchgestrichenen Mülltonne bedeutet, dass dieses Elektro- bzw. Elektronikgerät am Ende seiner Lebensdauer nicht im Hausmüll entsorgt werden darf, sondern vom Endnutzer einer getrennten Sammlung zugeführt werden muss.

### Richtlinie 2012/19/EU über Elektro- und Elektronik-Altgeräte:

Verbraucher sind gesetzlich dazu verpflichtet, Elektro- und Elektronikgeräte am Ende ihrer Lebensdauer einer umweltgerechten Wiederverwertung zuzuführen. Auf diese Weise wird eine umwelt- und ressourcenschonende Verwertung sichergestellt. Je nach Umsetzung in nationales Recht können Sie folgende Möglichkeiten haben:

- an einer Verkaufsstelle zurückgeben,
- an einer offiziellen Sammelstelle abgeben,
- an den Hersteller/Inverkehrbringer zurücksenden.

Nicht betroffen sind den Altgeräten beigelegte Zubehörteile und Hilfsmittel ohne Elektrobestandteile.

### Zusätzliche Entsorgungshinweise für Deutschland

Das Gerät ist bei eingerichteten Sammelstellen, Wertstoffhöfen oder Entsorgungsbetrieben abzugeben. Zudem sind Vertreiber von Elektro- und Elektronikgeräten sowie Vertreiber von Lebensmitteln zur Rücknahme verpflichtet. LIDL bietet Ihnen Rückgabemöglichkeiten direkt in den Filialen und Märkten an. Rückgabe und Entsorgung sind für Sie kostenfrei.

Beim Kauf eines Neugerätes haben Sie das Recht, ein entsprechendes Altgerät unentgeltlich zurückzugeben.

Zusätzlich haben Sie die Möglichkeit, unabhängig vom Kauf eines Neugerätes, unentgeltlich (bis zu drei) Altgeräte abzugeben, die in keiner Abmessung größer als 25 cm sind.

Bitte entnehmen Sie vor der Rückgabe Batterien oder Akkumulatoren, sowie Lampen, die zerstörungsfrei entnommen werden können und führen diese einer separaten Sammlung zu.

### Akkus umweltgerecht entsorgen



Der Akku darf am Ende der Nutzungszeit nicht über den Haushaltsmüll entsorgt werden. Werfen Sie den Akku nicht ins Feuer (Explosionsgefahr) oder ins Wasser. Beschädigte Akkus können der Umwelt und ihrer Gesundheit schaden, wenn giftige Dämpfe oder Flüssigkeiten austreten.

Sie sind verpflichtet, defekte oder ausgediente Akkus umweltgerecht zu entsorgen.

- Öffnen Sie Akkus nicht und vermeiden Sie eine mechanische Beschädigung. Es

besteht die Gefahr eines Kurzschlusses und es können Dämpfe austreten, die die Atemwege reizen.

- Aus Sicherheitsgründen sollten Akkus vor der Entsorgung entladen werden.
- Kleben Sie die Pole ab, um Kurzschlüsse zu vermeiden.
- Entsorgen Sie Akkus über den Handel oder eine Sammelstelle.
- **Beschädigte Akkus**

Behandeln Sie äußerlich beschädigte Akkus besonders vorsichtig!

- Berühren Sie beschädigte Akkus nicht mit bloßen Händen.
- Falls Sie die Pole nicht abkleben können, geben Sie Akkus einzeln in eine Plastiktüte.
- Geben Sie beschädigte Akkus einzeln in einen nicht brennbaren, verschließbaren Behälter, der noch mit Sand gefüllt werden kann.
- Bringen Sie beschädigte Akkus zu einer Sammelstelle mit Fachpersonal.

## Fehlersuche

Die folgende Tabelle hilft Ihnen kleine Störungen zu beseitigen:

| Problem                              | Mögliche Ursache                | Fehlerbehebung   |
|--------------------------------------|---------------------------------|--|
| Gerät startet nicht                  | Akku (31) entladen              | Akku laden (siehe separate Bedienungsanleitung für Akku und Ladegerät)               |
|                                      | Akku (31) nicht eingesetzt      | <i>Akku einsetzen, S. 195</i>  |
|                                      | Ein-/Ausschalter (3) defekt     | Wenden Sie sich an das Service-Center.   |
|                                      | Motor defekt                    | Wenden Sie sich an das Service-Center.   |
| Gerät arbeitet mit Unterbrechungen   | Interner Wackelkontakt          | Wenden Sie sich an das Service-Center.   |
|                                      | Ein-/Ausschalter (3) defekt     | Wenden Sie sich an das Service-Center.   |
| Starke Vibrationen, starke Geräusche | Schneideeinrichtung verschmutzt | Schneideeinrichtung reinigen (siehe <i>Reinigung, Wartung und Lagerung, S. 195</i> ) |
|                                      | Motor defekt                    | Wenden Sie sich an das Service-Center.   |

| Problem                    | Mögliche Ursache   | Fehlerbehebung  |
|----------------------------|--|---|
| Schlechtes Schneidergebnis | Fadenspule (13) hat nicht genügend Schneidfaden          | <i>Schneidfaden verlängern, S. 193</i><br><i>Wartung, S. 195</i>  |
|                            | Schneidfaden ist nicht aus der Spulenkapsel (15) geführt | Spulenabdeckung (26) von der Spulenkapsel abnehmen und Schneidfaden durch die Fadenauslass-Öse (14) nach außen fädeln, Spulenabdeckung wieder schließen |
|                            | Schneideinrichtung verschmutzt                           | Schneideinrichtung reinigen (siehe <i>Reinigung, Wartung und Lagerung, S. 195</i> )   |
|                            | Geringe Akkuleistung                                     | Akku laden (siehe separate Bedienungsanleitung für Akku und Ladegerät)  |

## Service

### Garantie

Sehr geehrte Kundin, sehr geehrter Kunde, Sie erhalten auf dieses Produkt 3 Jahre Garantie ab Kaufdatum. Im Falle von Mängeln dieses Produkts stehen Ihnen gegen den Verkäufer des Produkts gesetzliche Rechte zu. Diese gesetzlichen Rechte werden durch unsere im Folgenden dargestellte Garantie nicht eingeschränkt.

#### Garantiebedingungen

Die Garantiefrist beginnt mit dem Kaufdatum. Bitte bewahren Sie den Original-Kassenbon gut auf. Diese Unterlage wird als Nachweis für den Kauf benötigt. Tritt innerhalb von drei Jahren ab dem Kaufdatum dieses Produkts ein Material- oder Fabrikationsfehler auf, wird das Produkt von uns – nach unserer Wahl – für Sie kostenlos repariert oder ersetzt. Diese Garantieleistung setzt voraus, dass innerhalb der Drei-Jahres-Frist das defekte Produkt und der Kaufbeleg (Kassenbon) vorgelegt und schriftlich kurz beschrieben wird, worin der Mangel besteht und wann er aufgetreten ist.

Wenn der Defekt von unserer Garantie gedeckt ist, erhalten Sie das reparierte oder ein neues Produkt zurück. Mit Reparatur oder Austausch des Produkts beginnt kein neuer Garantiezeitraum.

#### Garantiezeit und gesetzliche Mängelansprüche

Die Garantiezeit wird durch die Gewährleistung nicht verlängert. Dies gilt auch für ersetzte und reparierte Teile. Eventuell schon

beim Kauf vorhandene Schäden und Mängel müssen sofort nach dem Auspacken gemeldet werden. Nach Ablauf der Garantiezeit anfallende Reparaturen sind kostenpflichtig.

#### Garantieumfang

Das Produkt wurde nach strengen Qualitätsrichtlinien sorgfältig produziert und vor Anlieferung gewissenhaft geprüft.

Die Garantieleistung gilt für Material- oder Fabrikationsfehler. Diese Garantie erstreckt sich nicht auf Produktteile, die normaler Abnutzung ausgesetzt sind und daher als Verschleißteile angesehen werden können (z. B. Fadenspule) oder für Beschädigungen an zerbrechlichen Teilen.

Diese Garantie verfällt, wenn das Produkt beschädigt, nicht sachgemäß benutzt oder nicht gewartet wurde. Für eine sachgemäße Benutzung des Produkts sind alle in der Betriebsanleitung aufgeführten Anweisungen genau einzuhalten. Verwendungszwecke und Handlungen, von denen in der Betriebsanleitung abgeraten oder vor denen gewarnt wird, sind unbedingt zu vermeiden.

Das Produkt ist lediglich für den privaten und nicht für den gewerblichen Gebrauch bestimmt. Bei missbräuchlicher und unsachgemäßer Behandlung, Gewaltanwendung und bei Eingriffen, die nicht von unserer autorisierten Service-Niederlassung vorgenommen wurden, erlischt die Garantie.

#### Abwicklung im Garantiefall

Um eine schnelle Bearbeitung Ihres Anliegens zu gewährleisten, folgen Sie bitte den folgenden Hinweisen:

- Bitte halten Sie für alle Anfragen den Kassenbon und die Artikelnummer

(IAN 494208\_2504) als Nachweis für den Kauf bereit.

- Die Artikelnummer entnehmen Sie bitte dem Typenschild am Produkt, einer Gravur am Produkt, dem Titelblatt der Bedienungsanleitung (unten links) oder dem Aufkleber auf der Rück- oder Unterseite des Produktes.
- Sollten Funktionsfehler oder sonstige Mängel auftreten, kontaktieren Sie zunächst das nachfolgend benannte Service-Center **telefonisch** oder nutzen Sie unser **Kontaktformular**, das Sie auf [parkside-diy.com](http://parkside-diy.com) in der Kategorie **Service** finden.
- Ein als defekt erfasstes Produkt können Sie, nach Rücksprache mit unserem Service-Center unter Beifügung des Kaufbelegs (Kassenbons) und der Angabe, worin der Mangel besteht und wann er aufgetreten ist, für Sie portofrei an die Ihnen mitgeteilte Service-Anschrift übersenden. Um Annahmeprobleme und Zusatzkosten zu vermeiden, benutzen Sie unbedingt nur die Adresse, die Ihnen mitgeteilt wird. Stellen Sie sicher, dass der Versand nicht unfrei, per Sperrgut, Express oder sonstiger Sonderfracht erfolgt. Senden Sie das Produkt bitte inkl. aller beim Kauf mitgelieferten Zubehörteile ein und sorgen Sie für eine ausreichend sichere Transportverpackung.



Auf [parkside-diy.com](http://parkside-diy.com) können Sie diese und viele weitere Handbücher einse-

hen und herunterladen. Mit diesem QR-Code gelangen Sie direkt auf [parkside-diy.com](http://parkside-diy.com). Wählen Sie Ihr Land aus, und suchen Sie über die Suchmaske nach den Bedienungsanleitungen. Durch Eingabe der Artikelnummer (IAN) 494208\_2504 können Sie Ihre Bedienungsanleitung öffnen.

## Reparatur-Service

Für Reparaturen, **die nicht der Garantie unterliegen**, wenden Sie sich an das Service-Center. Dort erhalten Sie gerne einen Kostenvoranschlag.

- Wir können nur Geräte bearbeiten, die ausreichend verpackt und frankiert eingeschickt wurden.  
**Hinweis:** Bitte senden Sie Ihr Gerät gereinigt und mit Hinweis auf den Defekt an die vom Service-Center genannte Adresse.
- Nicht angenommen werden unfrei eingeschickte Geräte sowie Geräte, die per Sperrgut, Express oder mit sonstiger Sonderfracht versendet wurden.
- Wir entsorgen Ihre eingesendeten, defekten Geräte kostenlos.

## Service-Center



**Service Deutschland**  
Tel.: 0800 88 55 300  
Kontaktformular auf  
[parkside-diy.com](http://parkside-diy.com)  
**IAN 494208\_2504**

## Importeur

Bitte beachten Sie, dass die folgende Anschrift keine Serviceanschrift ist. Kontaktieren Sie zunächst das oben genannte Service-Center.

Grizzly Tools GmbH & Co. KG  
Stockstädter Str. 20  
63762 Großostheim  
DEUTSCHLAND  
[www.grizzlytools.de](http://www.grizzlytools.de)

## Ersatzteile und Zubehör

**Ersatzteile und Zubehör erhalten Sie unter [www.grizzlytools.shop](http://www.grizzlytools.shop).** Sollten bei Ihrem Bestellvorgang Probleme auftreten, kontaktieren Sie uns über unseren Online-Shop. Bei weiteren Fragen wenden Sie sich an: *Service-Center*, S. 199

| Pos.-Nr. | Bezeichnung                  | Best.-Nr. |
|----------|------------------------------|-----------|
| 12+29    | Schutzhaube + Fadenschneider | 91120375  |
| 13       | Fadenspule                   | 91110665  |
| 19       | Zusatzhandgriff              | 91120374  |
| 22       | Trimmer Cart                 | 91120376  |

## Original-EU-Konformitätserklärung

Produkt: **Akku-Multitrimmer**

Modell: **PAMT 20-Li A1**

Seriennummer: 000001 – 067000

Der oben beschriebene Gegenstand der Erklärung erfüllt die einschlägigen Harmonisierungsrechtsvorschriften der Union:

**2006/42/EG • 2014/30/EU • 2000/14/EG & 2005/88/EG • 2011/65/EU & (EU) 2015/863**  
**Produkt mit Akku Smart PAPS 204 A1/**  
**Smart PAPS 208 A1/Smart PAPS 2012 A1: 2014/53/EU**

Der oben beschriebene Gegenstand der Erklärung erfüllt die Vorschriften der Richtlinie 2011/65/EU des Europäischen Parlaments und des Rates vom 8. Juni 2011 zur Beschränkung der Verwendung bestimmter gefährlicher Stoffe in Elektro- und Elektronikgeräten.

Um die Konformität zu gewährleisten, wurden folgende harmonisierte Normen sowie nationale Normen und Bestimmungen angewendet:

**EN 60335-1:2012/A15:2021 • EN 50636-2-91:2014**  
**EN IEC 55014-1:2021 • EN IEC 55014-2:2021**  
**EN IEC 63000:2018**

**Produkt mit Akku Smart PAPS 204 A1/Smart PAPS 208 A1/Smart PAPS 2012 A1:**  
**EN 301 489-1 V2.2.3:2019 • EN 301 489-17 V3.3.1:2024**  
**EN 300 328 V2.2.2:2019 • EN 50663:2017**

In Übereinstimmung mit der Richtlinie 2000/14/EG über Geräuschemissionen wird Folgendes bestätigt: Schalleistungspegel  $L_{WA}$

- gemessen: 85,5 dB;
- garantiert: 96 dB

Angewandtes Konformitätsbewertungsverfahren nach 2000/14/EG, Anhang VI.

Notifizierte Stelle: TÜV SÜD Industrie Service GmbH, Westendstrasse 199, 80686 München, NB 0036

Die alleinige Verantwortung für die Ausstellung dieser Konformitätserklärung trägt der Hersteller:



Grizzly Tools GmbH & Co. KG  
 Stockstädter Str. 20  
 63762 Großostheim  
 DEUTSCHLAND  
 27.10.2025

Christian Frank  
 Dokumentationsbevollmächtigter

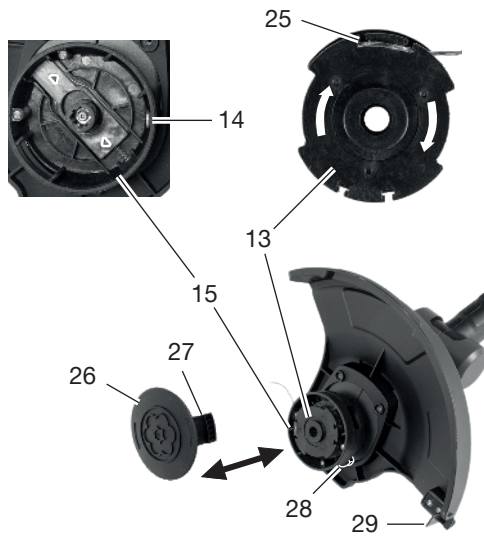
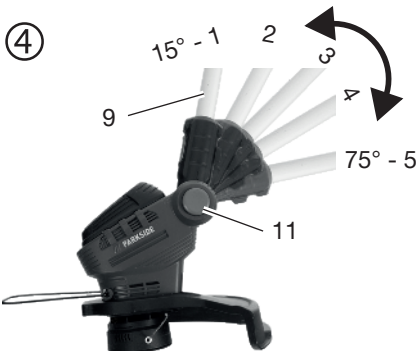
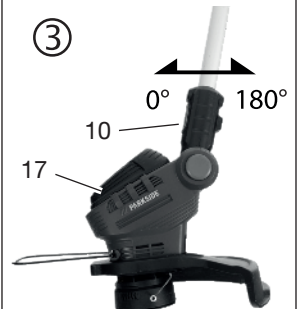
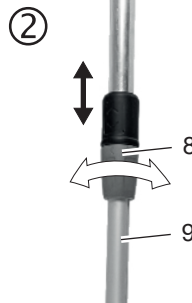
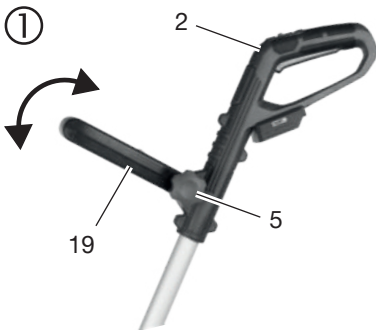
**C****D**

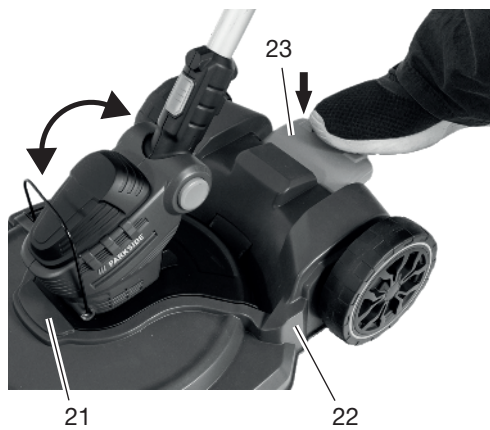
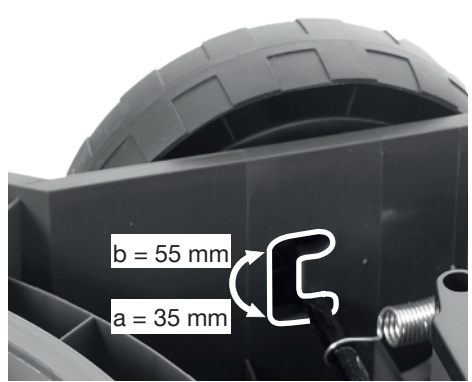
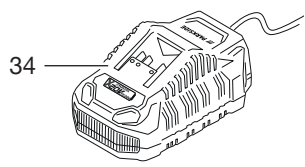
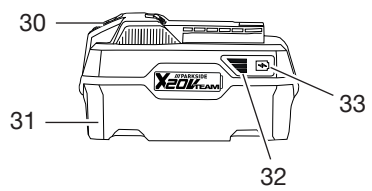
**E****F****G**

Explosionszeichnung • Exploded view • Reprezentare explodată  
 • Robbantott ábra • Eksplozijski pogled • Eksplozirani pogled • Rozložený pohled • Rozložený pohľad • Διευρυμένη εικόνα • Разглобен вид

PAMT 20-Li A1

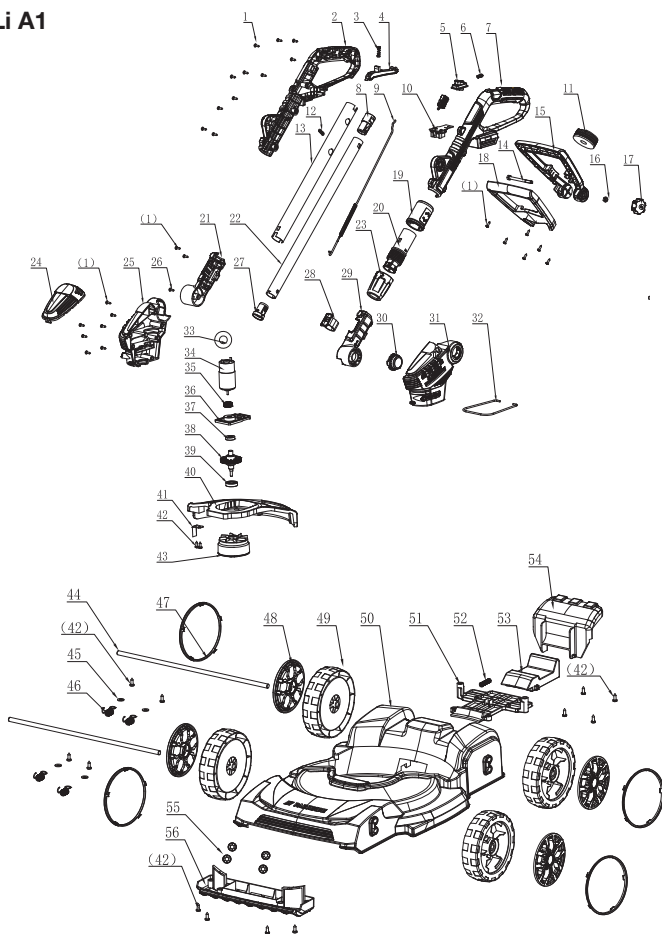

informativ • informative • informativ • informativen • informativno • informativan • informačni • informativnyu • ενημερωτικό • информативен

**Grizzly Tools GmbH & Co. KG**

Stockstädter Str. 20  
63762 GroBostheim  
GERMANY

Stand der Informationen • Last Information • Ver-  
siunea informațiilor • Információk állása • Stan-  
je informacij • Stanje informacija • Stav informací  
• Stav informácií • Έκδοση των πληροφοριών  
• Актуалност на информацията: 07/2025

Ident.-No.: 72034119072025-3

---

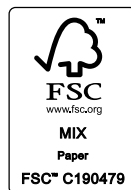

IAN 494208\_2504



3