

/// PARKSIDE

PERFORMANCE



PDF ONLINE
parkside-diy.com



4 V NIVEL LÁSER DE LÍNEAS CRUZADAS RECARGABLE/ 4 V LIVELLA LASER A CROCE RICARICABILE PKLLP 360 B3

(ES)

4 V NIVEL LÁSER DE LÍNEAS CRUZADAS RECARGABLE

Manual de instrucciones

(GB) (MT)

4V CORDLESS CROSS LINE LASER

User manual

(IT) (MT)

4 V LIVELLA LASER A CROCE RICARICABILE

Istruzioni per l'uso

(DE) (AT) (CH)

4 V AKKU- KREUZLINIENLASER

Bedienungsanleitung

IAN 465675_2404

(ES)

(IT)

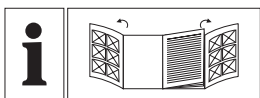

ES	Manual de instrucciones	Página	6
IT/MT	Istruzioni per l'uso	Pagina	20
GB/MT	User manual	Page	34
DE/AT/CH	Bedienungsanleitung	Seite	47

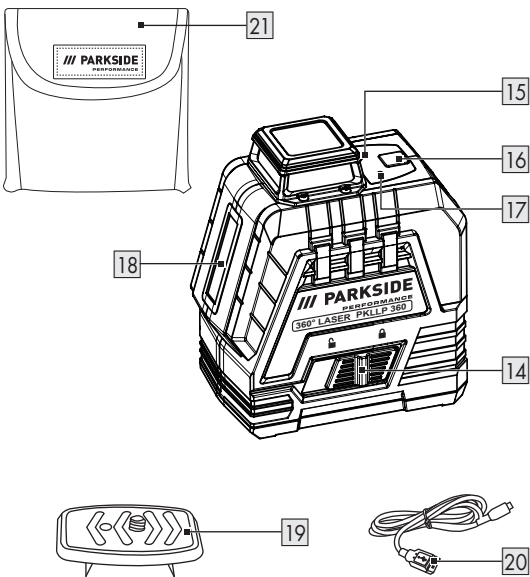
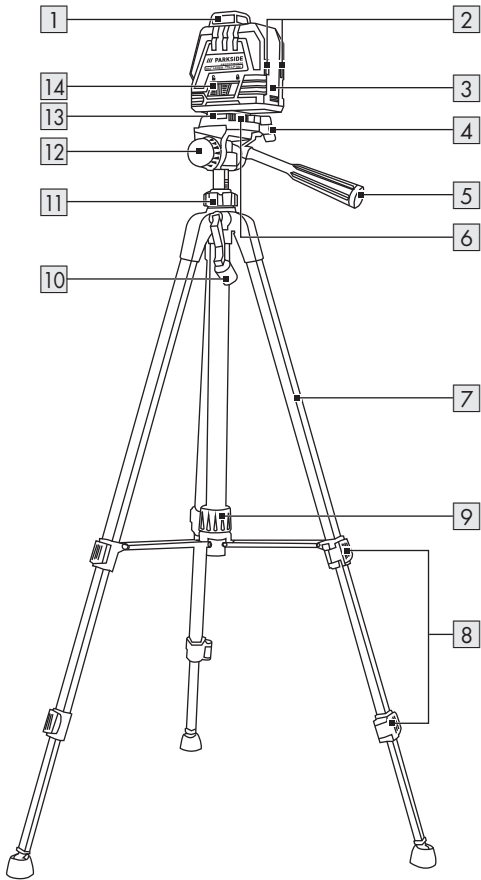

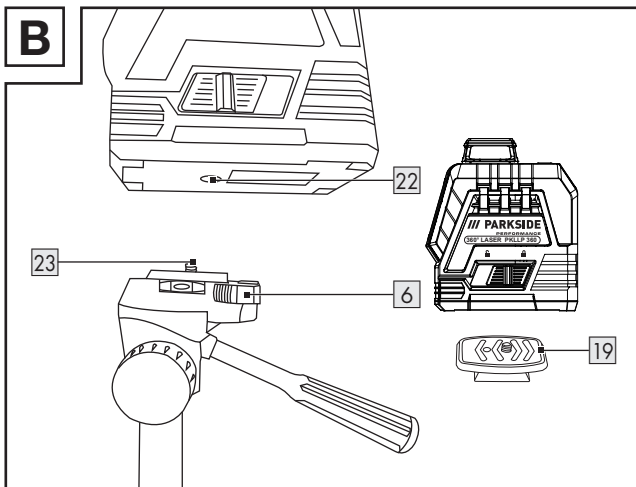
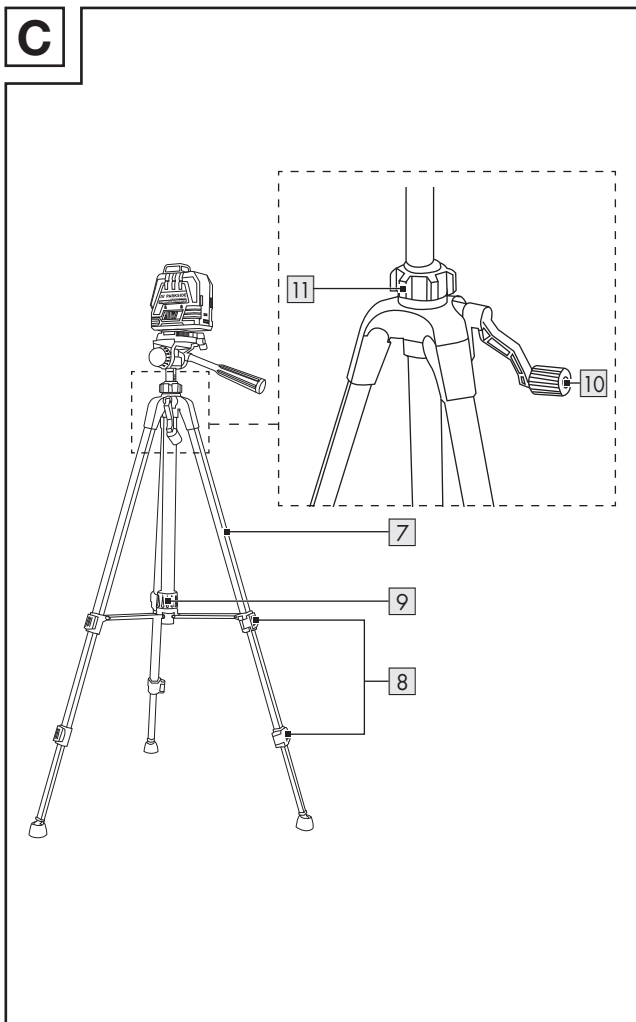



A





B**C**

Indicaciones de advertencia y símbolos empleados	Página	7
Introducción	Página	8
Uso previsto	Página	8
Volumen de suministro	Página	8
Descripción de las piezas	Página	9
Datos técnicos	Página	9
Indicaciones de seguridad	Página	10
Indicaciones de seguridad para pilas/ baterías	Página	12
Antes del primer uso	Página	12
Funcionamiento	Página	12
Carga de la batería	Página	12
Encendido/Apagado	Página	13
Uso de las líneas láser horizontales y verticales	Página	13
Trabajar con el sistema de nivelación automático	Página	13
Trabajar sin el sistema de nivelación automático	Página	14
Trabajar con el trípode	Página	14
Ajuste del trípode	Página	15
Limpieza y cuidado	Página	16
Para guardar el producto	Página	16
Subsanación de problemas	Página	16
Eliminación	Página	16
Garantía	Página	17
Tramitación de la garantía	Página	18
Asistencia	Página	19

Indicaciones de advertencia y símbolos empleados

En este manual de instrucciones y en el embalaje se emplean las indicaciones de advertencia siguientes:

	¡PELIGRO! Este símbolo con la palabra de señalización “Peligro” identifica un riesgo de nivel alto que, si no se evita, puede tener como consecuencia una lesión grave o incluso la muerte.
	¡ADVERTENCIA! Este símbolo con la palabra de señalización “Advertencia” identifica un riesgo de nivel medio que, si no se evita, puede tener como consecuencia una lesión grave o incluso la muerte.
	¡CUIDADO! Este símbolo con la palabra de señalización “Cuidado” identifica un riesgo de nivel bajo que, si no se evita, puede tener como consecuencia una lesión menor o de tipo leve.
	¡ATENCIÓN! Este símbolo en combinación con la palabra de señalización “Atención” advierte de un posible daño material.
	INFORMACIÓN: Este símbolo con la palabra de señalización “Información” ofrece más información útil.
	Este símbolo significa que se debe tener en cuenta el manual de instrucciones al utilizar el producto.
	¡Riesgo de explosión!
	¡Este signo de obligación advierte que se deben utilizar guantes de protección adecuados! Siga las indicaciones de esta advertencia para evitar lesiones en las manos por objetos o contacto con materiales químicos o calientes.
	¡Protéjase contra la radiación láser!
	¡No mirar al rayo láser!
	Tensión/corriente continua

	Conexión USB
	Utilizar únicamente en espacios interiores secos.
	Indicaciones de seguridad
	Instrucciones de manipulación
	El marcado CE ratifica la conformidad con las directivas de la UE aplicables al producto.

4 V NIVEL LÁSER DE LÍNEAS CRUZADAS **RECARGABLE**

● **Introducción**

Enhorabuena por la adquisición de su nuevo producto. Ha optado por un producto de alta calidad. El manual de instrucciones forma parte de este producto. Contiene importantes indicaciones sobre seguridad, uso y eliminación. Antes de usar el producto, familiarícese con todas las indicaciones de manejo y de seguridad. Utilice el producto únicamente como se describe a continuación y para las aplicaciones indicadas. Adjunte igualmente toda la documentación en caso de entregar el producto a terceros.

● **Uso previsto**

- Este producto es apropiado para proyectar líneas verticales y horizontales. Las dos líneas láser pueden utilizarse tanto individualmente como al mismo tiempo.
- No utilice este producto para otro fin distinto al previsto.
- Este producto está destinado únicamente para un uso previsto en interiores.
- Este producto ha sido diseñado para el uso en el ámbito doméstico, y no es apropiado para fines comerciales.
- El fabricante no acepta ninguna responsabilidad por los daños causados por un uso incorrecto.

● **Volumen de suministro**

- Después de desembalar el producto, compruebe si la entrega está completa y todas las piezas están en perfecto estado. Antes del uso, elimine la totalidad de los materiales de embalaje.
- En el caso de piezas faltantes o defectuosas, póngase en contacto con el servicio de atención al cliente.

- | | |
|---|-----------------------------|
| 1 Nivel láser de líneas cruzadas recargable | 1 Cable de carga USB tipo C |
| 1 Trípode | 1 Estuche |
| | 1 Manual de instrucciones |

● Descripción de las piezas

Antes de empezar a leer, abra la página desplegable con los dibujos. Familiarícese con todas las funciones del producto.

(Fig. A)

- | | | | |
|----|----------------------|----|--|
| 1 | Láser de 360° | 14 | Interruptor deslizable de nivelación |
| 2 | Imanes | 15 | Indicador luminoso de carga |
| 3 | Conector de carga | 16 | Botón V/H (V =vertical/ H =horizontal) |
| 4 | Tornillo de mariposa | 17 | Indicador luminoso de nivelación |
| 5 | Tornillo moleteado | 18 | Láser vertical |
| 6 | Palanca | 19 | Montura para trípode |
| 7 | Patatas del trípode | 20 | Cable de carga USB tipo C |
| 8 | Cierres abatibles | 21 | Estuche |
| 9 | Anillo de cierre | | |
| 10 | Manivela | | |
| 11 | Anillo de cierre | | |
| 12 | Tornillo de ajuste | | |
| 13 | Libélula | | |

(Fig. B)

- | | | | |
|----|----------------|----|----------------------|
| 22 | Rosca interior | 23 | Tornillo del trípode |
|----|----------------|----|----------------------|

● Datos técnicos

Rango de trabajo:	20 m*
Peso (sin trípode):	aprox. 440 g
Batería:	INR18650, iones de litio, 2600 mAh, 9,36 Wh
Tensión de servicio U_{\max} :	4 V ---
Tensión de carga U_{IN} :	5 V ---
Corriente de carga:	1,3 A
Rango de nivelación automática:	$\pm 3^\circ$
Precisión de nivelación:	$\pm 0,4$ mm/m
Longitud de onda del láser:	510–530 nm
Clase de láser:	2
Tiempo de nivelación:	aprox. 4 segundos

* El rango de trabajo puede verse limitado por condiciones ambientales (p. ej., luz clara).



Indicaciones de seguridad

¡ANTES DE USAR EL PRODUCTO, FAMILIARÍCESE CON TODAS LAS INDICACIONES DE SEGURIDAD Y FUNCIONAMIENTO! ¡SI TRANSFIERE ESTE PRODUCTO, HÁGALO CON TODA LA DOCUMENTACIÓN!

¡Quedarán anulada su garantía en el caso de daños resultantes de la no observación de este manual de instrucciones!

¡No se asumirá ninguna responsabilidad por daños indirectos! ¡No se asumirá ninguna responsabilidad en el caso de daños materiales o a personas si esos daños son el resultado de un uso inadecuado o de la no observación de las indicaciones de seguridad!

Niños y personas con limitaciones

⚠ ¡ADVERTENCIA! ¡PELIGRO DE MUERTE Y DE ACCIDENTE PARA NIÑOS Y BEBÉS!

No deje que los niños jueguen solos con el material de embalaje. El material de embalaje presenta riesgo de asfixia.

Los niños subestiman a menudo los peligros. Mantenga el material de embalaje fuera del alcance de los niños.

- Solo los adultos pueden utilizar el producto. Los niños menores de 16 años solo pueden utilizar el producto bajo supervisión.
- Mantenga siempre el producto fuera del alcance de los niños.

Indicaciones generales

- Tenga en cuenta los datos de este manual de instrucciones sobre el uso, la limpieza, el almacenamiento y la eliminación.
- Compruebe el producto antes de cada uso. Haga reparar un producto dañado. No utilice ningún producto dañado.
- Apague el producto si no lo está utilizando. No deje el producto sin supervisión en ningún momento.
- Mantenga alejado el producto de dispositivos médicos, soportes de datos magnéticos y dispositivos magnéticos sensibles.

Manejo del láser



¡ADVERTENCIA! ¡Protéjase contra la radiación láser!



⚠ ¡ATENCIÓN! Radiación láser – ¡No mirar al rayo! Clase de láser 2.

- No apuntar con el rayo láser a ninguna persona.
- Las etiquetas y advertencias se encuentran en la parte superior e inferior del producto.



Indicaciones de seguridad para pilas/baterías

⚠ ¡PELIGRO DE MUERTE! Mantenga las pilas/baterías fuera del alcance de los niños. ¡En caso de ingestión accidental, busque atención médica de inmediato!



¡PELIGRO DE EXPLOSIÓN! Nunca recargue pilas no recargables. No provoque un cortocircuito en las pilas/baterías ni las abra. Ya que podría darse un sobrecalentamiento, fuego o rotura.

- Nunca arroje las pilas/baterías al fuego o al agua.
- No someta las pilas/baterías a cargas mecánicas.

Riesgo de fuga de las pilas/baterías

- Evite temperaturas y condiciones ambientales extremas que puedan afectar a las pilas/baterías, p. ej., radiadores/luz solar directa.
- ¡Si las pilas/baterías presentan fugas, evite que los productos químicos entren en contacto con la piel, los ojos y las membranas mucosas! ¡Enjuague minuciosamente el área afectada con agua limpia y busque atención médica de inmediato!



¡UTILICE GANTES DE PROTECCIÓN! Las pilas/baterías dañadas o con fugas pueden provocar quemaduras en contacto con la piel. Por ello, use en todo momento guantes de protección apropiados.

- Este producto tiene una batería integrada, que no puede ser reemplazada por el usuario. A fin de evitar riesgos, el desmontaje o sustitución de la batería solo debe realizarlo el fabricante, su representante de servicio al cliente o una persona con una cualificación similar. En la eliminación ha de tenerse en cuenta que este producto contiene una batería.

● Antes del primer uso

- Retire por completo el material de embalaje. Compruebe la totalidad de las piezas.
- Cargue la batería (véase “Carga de la batería”).

● Funcionamiento

● Carga de la batería

i INFORMACIÓN:

- La batería no es intercambiable. Si tiene problemas con la batería, póngase en contacto con el servicio técnico.
- El producto no puede ser utilizado durante la carga. Es normal que el producto se caliente ligeramente durante el proceso de carga. Durante el proceso de carga puede ocurrir que no pueda trabajar con el producto si la batería está vacía o casi vacía. Esto depende del cargador utilizado.

1. Inserte el cable de carga USB tipo C **20** en el conector de carga **3**.
2. Conecte el cable de carga USB tipo C **20** a un puerto USB.

Indicador luminoso de carga 15	Significado
Rojo	La batería se está cargando.
Verde	La batería está completamente cargada.



3. Una vez finalizado el proceso de carga, desconecte primero el cable de carga USB tipo C **20** del puerto USB.
4. Luego, desconecte el cable de carga USB tipo C **20** del producto.

● Encendido/Apagado



¡CUIDADO! Radiación láser – ¡No mirar al rayo **1** **18**!

Gire la cabeza o cierre los ojos para evitar mirar al rayo láser. ¡Riesgo de lesiones oculares!

- Encendido:** Deslice hacia la izquierda el interruptor deslizable de nivelación **14** (posición ). La línea láser de 360° **1** y la línea láser vertical **18** se activan.
- Apagado:** Deslice hacia la derecha el interruptor deslizable de nivelación **14** (posición ). La línea láser de 360° **1** y la línea láser vertical **18** se desactivan.

● Uso de las líneas láser horizontales y verticales

- Una vez encendido se activan la línea láser de 360° **1** y la línea láser vertical **18**.
- Activar solo la línea láser de 360° **1**:
Pulse brevemente el botón **V/H** **16**.
- Activar solo la línea láser vertical **18**:
Pulse brevemente el botón **V/H** **16**.

● Trabajar con el sistema de nivelación automático

- i INFORMACIÓN:** En caso de vibraciones, el láser se vuelve a nivelar de forma automática. Espere a que las líneas láser dejen de moverse.
1. Coloque el producto sobre una base firme y horizontal o fije el producto sobre un trípode (véase “Trabajar con el trípode”).
 2. Deslice hacia la izquierda el interruptor deslizable de nivelación **14** (posición ). El indicador luminoso de nivelación **17** se ilumina.

Indicador luminoso de nivelación 17	Significado
Verde	Es posible la nivelación automática. La nivelación ha finalizado cuando las líneas láser dejan de moverse.
Rojo	No es posible la nivelación automática. Las líneas láser parpadean.

● Trabajar sin el sistema de nivelación automático

i INFORMACIÓN:

- Cuando se trabaja sin el sistema de nivelación automático, el indicador luminoso de nivelación 17 se ilumina en rojo de forma permanente. Las líneas láser representadas no están niveladas.
- El producto dispone de 2 imanes 2. Con los imanes, puede fijar el producto en superficies que atraen objetos magnéticos, p. ej., estanterías de acero.

⚠ ¡ATENCIÓN! La superficie magnética utilizada debe ser plana y no curvada o irregular. De lo contrario, el producto podría caer y resultar dañado.

1. Deslice hacia la derecha el interruptor deslizable de nivelación 14 (posición .
2. Mantenga pulsado el botón **V/H** 16 hasta que la línea láser de 360° 1 y la línea láser vertical 18 se activen.
3. Activar solo la línea láser de 360° 1:
Pulse brevemente el botón **V/H** 16.
4. Activar solo la línea láser vertical 18:
Pulse brevemente el botón **V/H** 16.
5. **Apagado:** Mantenga pulsado el botón **V/H** 16 hasta que el indicador luminoso de nivelación 17, la línea láser de 360° 1 y la línea láser vertical 18 se desactiven.

● Trabajar con el trípode

(Fig. B)

Enrosca el láser en la montura para trípode

- Enrosque a mano el producto en el tornillo del trípode 23 con la rosca interior 22.

Quitar/insertar la montura para trípode

⚠ ¡ATENCIÓN! No aplique demasiada fuerza. El producto podría resultar dañado.

1. Abra la palanca 6.
2. Extraiga la montura para trípode 19 hacia arriba.

3. Coloque la montura para trípode [19] en el trípode para su inserción.
4. Bloquee la montura para trípode [19] cerrando la palanca [6].

● Ajuste del trípode

(Fig. C)

i INFORMACIÓN: Puede comprobar la orientación horizontal del trípode con la libélula [13].

1. Separe las patas del trípode [7].
2. Bloquee la posición de las patas del trípode [7] con el anillo de cierre [9].

Ajuste de la altura, patas del trípode

1. Abra los cierres abatibles [8].
2. Deslice la extensión de las patas del trípode [7] hasta la longitud deseada.
3. Cierre los cierres abatibles [8].

Ajuste de la altura, manivela

1. Levante la manivela [10].
2. Sujete bien la manivela [10] con una mano.
3. Afloje el anillo de cierre [11] girándolo hacia la izquierda.
4. Coloque el trípode a la altura deseada.
5. Gire el anillo de cierre [11] hacia la derecha para bloquear esta posición.

Ajuste de inclinación, hacia adelante/atrás

1. Gire el tornillo moleteado [5] hacia la izquierda para aflojar.
2. Ajuste la inclinación deseada.
3. Gire el tornillo moleteado [5] hacia la derecha para bloquear la inclinación.

Ajuste de inclinación, lateral

1. Gire el tornillo de mariposa [4] hacia la izquierda para aflojar.
2. Despliegue el trípode a la inclinación deseada.
3. Gire el tornillo de mariposa [4] hacia la derecha para bloquear.

Girar el trípode

1. Gire el tornillo de ajuste [12] hacia la izquierda para aflojar.
2. Agarre el tornillo moleteado [5] y gire el trípode en el sentido deseado.
3. Gire el tornillo de ajuste [12] hacia la derecha para bloquear.

● Limpieza y cuidado

- ⚠ **¡ADVERTENCIA!** Nunca sumerja el producto en agua u otros líquidos.
- ⚠ **¡ADVERTENCIA!** El producto solo puede ser abierto por un técnico especialista para fines de reparación. Encargue la reparación del producto a un técnico especialista cualificado y solo con piezas de repuesto originales. De este modo, la seguridad del producto queda garantizada.
- ¡No ejerza ninguna presión excesiva!
 - No deje que penetre agua en el producto durante la limpieza.
 - El producto no requiere ningún tipo de mantenimiento.
 - Mantenga limpio el producto para garantizar un trabajo bueno y seguro.
 - Utilice un paño seco para limpiar el exterior.
 - Limpie las aberturas del láser de 360° [1] y láser vertical [18] con un chorro de aire suave. Elimine las suciedades más persistentes con un bastoncillo de algodón ligeramente humedecido.

● Para guardar el producto

- Si no va a utilizar el producto durante un periodo de tiempo prolongado, guárdelo en un lugar limpio y seco, que no esté expuesto a la radiación solar directa.
- Guarde el producto en el estuche [21].

● Subsanación de problemas

Problema	Causa posible	Solución
El producto no se inicia.	La batería está vacía.	Cargue la batería.
El sistema de nivelación automático no funciona.	El sistema de nivelación automático no gira libremente. El producto no se encuentra lo suficientemente paralelo al suelo.	Ajuste el producto, de modo que se encuentre paralelo al suelo.

● Eliminación

El embalaje está compuesto por materiales no contaminantes que pueden ser desechados en el centro de reciclaje local.



Tenga en cuenta el distintivo del embalaje para la separación de residuos. Está compuesto por abreviaturas (a) y números (b) que significan lo siguiente: 1–7: plásticos/20–22: papel y cartón/80–98: materiales compuestos.

Producto:



Para obtener información sobre las posibilidades de desecho del producto al final de su vida útil, acuda a la administración de su comunidad o ciudad.



Para proteger el medio ambiente no tire el producto junto con la basura doméstica cuando ya no le sea útil. Deséchelo en un contenedor de reciclaje. Diríjase a la administración competente para obtener información sobre los puntos de recogida de residuos y sus horarios.

Las pilas/baterías defectuosas o usadas deben ser recicladas. Recicle las pilas/baterías y/o el producto en los puntos de recogida adecuados.



¡Daños en el medio ambiente por un reciclaje indebido de las pilas/baterías!

Las pilas/baterías no deben eliminarse junto con los residuos domésticos. Estas pueden contener metales pesados tóxicos que deben tratarse conforme a la normativa aplicable a los residuos especiales. Los símbolos químicos de los metales pesados son: Cd = cadmio, Hg = mercurio, Pb = plomo. Las pilas/baterías deben reciclarse en un punto de recolección específico para ello.

● Garantía

El producto ha sido fabricado según normas de calidad exigentes y ha sido probado minuciosamente antes de la entrega. En caso de fallos de material o de fabricación, dispone de derechos legales frente al vendedor del producto. Nuestra garantía mencionada a continuación no restringe sus derechos legales de ningún modo.

La garantía para este producto es de 5 años a partir de la fecha de compra. La garantía empieza el día de la fecha de compra. Conserve el justificante de compra original en un lugar seguro, ya que este documento es necesario para demostrar la compra.

Todos los daños o defectos ya presente en el momento de la compra deben informarse inmediatamente tras desembalar el producto.

Si el producto presenta defectos de material o fabricación en los 5 años a partir de la fecha de compra, lo repararemos o sustituiremos, según nuestra elección, gratuitamente para usted. El período de garantía no se extiende por una reclamación de garantía aprobada. Esto también es aplicable a las piezas sustituidas y reparadas.

La garantía pierde su validez si el producto se daña o se utiliza o mantiene de forma inadecuada.

La garantía cubre defectos de material y fabricación. Esta garantía no cubre las piezas del producto sujetas a un uso y desgaste normal y, por lo tanto, consideradas piezas de desgaste (por ej. pilas, baterías, mangueras, cartuchos de tinta) ni los daños a las piezas frágiles, por ej. interruptores o piezas de cristal.

En este producto, el periodo de garantía también se aplica a la batería.

● Tramitación de la garantía

Para garantizar un procesamiento rápido de su consulta, por favor, siga las indicaciones siguientes:

Para cualquier consulta, tenga a mano el recibo y el número de artículo (IAN 465675_2404) como justificante de compra.

Encontrará el número de artículo en la placa de características del producto, un gravado en el producto, la portada de las instrucciones (abajo a la izquierda) o el adhesivo en la parte posterior o inferior del producto.

Si se producen fallos de funcionamiento o cualquier otro defecto, contacte primero por teléfono o correo electrónico con el departamento de servicio mencionado a continuación.

Entonces podrá enviar gratuitamente para usted un producto registrado como defectuoso a la dirección de servicio que se le proporcione adjuntando la factura de compra (recibo) e indicando cuál es el defecto y cuándo tuvo lugar.



En parkside-diy.com puede visualizar y descargar este y muchos otros manuales. Con este código QR accede directamente a parkside-diy.com. Seleccione su país y busque los manuales de instrucciones a través de la máscara de búsqueda. Introduciendo el número de artículo (IAN) 465675_2404 accede al manual de instrucciones de su artículo.

● Asistencia

ES Asistencia en España

Tel.: 900984948

E-Mail: owim@lidl.es



Avvertenze e simboli utilizzati	Pagina	21
Introduzione	Pagina	22
Uso previsto	Pagina	22
Contenuto della confezione	Pagina	22
Descrizione dei componenti	Pagina	23
Dati tecnici	Pagina	23
Istruzioni di sicurezza	Pagina	24
Istruzioni di sicurezza per le batterie/gli accumulatori	Pagina	26
Prima del primo utilizzo	Pagina	26
Funzionamento	Pagina	26
Ricarica della batteria ricaricabile	Pagina	26
Accensione/spengimento	Pagina	27
Utilizzo della linea laser orizzontale e verticale	Pagina	27
Lavorare con il sistema di livellamento automatico	Pagina	27
Lavorare senza livellamento automatico	Pagina	28
Lavorare con il treppiede	Pagina	28
Regolazione del treppiede	Pagina	29
Pulizia e manutenzione	Pagina	30
Conservazione	Pagina	30
Risoluzione dei problemi	Pagina	30
Smaltimento	Pagina	30
Garanzia	Pagina	31
Gestione dei casi in garanzia	Pagina	32
Assistenza	Pagina	33

Avvertenze e simboli utilizzati

Nel presente manuale e sull'imbballaggio sono utilizzate le seguenti avvertenze:



PERICOLO! Questo simbolo con il termine "Pericolo" indica una minaccia ad alto rischio che, se non evitata, può causare gravi lesioni o un esito letale.



AVVERTENZA! Questo simbolo con il termine "Avvertenza" indica una minaccia a medio rischio che, se non evitata, può causare gravi lesioni o un esito letale.



CAUTELA! Questo simbolo con il termine "Cautela" indica una minaccia a basso rischio che, se non evitata, può causare lesioni lievi o di media gravità.



ATTENZIONE! Questo simbolo, insieme alla parola "Attenzione", indica il rischio di possibili danni materiali.



INFO: Questo simbolo con il termine "Info" contiene ulteriori utili informazioni.



Questo simbolo indica che durante l'uso del prodotto va osservato il manuale delle istruzioni.



Rischio di esplosione!



Questo marchio obbligatorio indica che devono essere indossati guanti protettivi adeguati! Seguire le istruzioni contenute in questa avvertenza per evitare lesioni alle mani causate da oggetti o dal contatto con sostanze calde o chimiche.



Proteggersi dalle radiazioni laser!



Non dirigere gli occhi verso il raggio laser!



Corrente/tensione continua



Porta USB



Utilizzare solo in ambienti interni asciutti.



Istruzioni di sicurezza



Istruzioni operative



Il marchio CE conferma la conformità alle direttive UE applicabili al prodotto.

4 V LIVELLA LASER A CROCE RICARICABILE

● Introduzione

Congratulazioni per l'acquisto del vostro nuovo prodotto. Avete optato per un prodotto di alta qualità. Le istruzioni d'uso sono parte integrante di questo prodotto. Esse contengono importanti avvertenze sulla sicurezza, l'impiego e lo smaltimento. Prima dell'utilizzo del prodotto, prendere conoscenza di tutte le istruzioni d'uso e delle avvertenze di sicurezza. Utilizzare il prodotto solo come descritto e per i campi di applicazione indicati. Consegnare tutte le documentazioni su questo prodotto quando viene ceduto a terzi.

● Uso previsto

- Questo prodotto è adatto alla proiezione di linee verticali e orizzontali. Le due linee laser possono essere utilizzate individualmente o simultaneamente.
- Non utilizzare questo prodotto per altri scopi.
- Questo prodotto è destinato esclusivamente all'uso previsto in interni.
- Questo prodotto è destinato esclusivamente all'uso domestico e non a scopi commerciali.
- Il produttore non si assume alcuna responsabilità per danni derivanti da utilizzi non conformi.

● Contenuto della confezione

- Dopo avere disimballato il prodotto, verificare che la confezione sia integra e che tutte le parti non presentino danni. Rimuovere tutti i materiali di imballaggio prima dell'uso.
- Rivolgersi al servizio clienti in caso di particolari mancanti o danneggiati.

- 1 Livella laser a croce ricaricabile
- 1 Treppiede

- 1 Cavo di ricarica USB-C
- 1 Custodia
- 1 Istruzioni per l'uso

● Descrizione dei componenti

Aprire la pagina pieghevole con i disegni prima di leggere.
Familiarizzare con tutte le funzioni del prodotto.

(Fig. A)

- | | | | |
|----|----------------------|----|---|
| 1 | Laser a 360° | 13 | Livella |
| 2 | Magneti | 14 | Interruttore di livellamento a scorrimento |
| 3 | Presca di ricarica | 15 | Spia di carica |
| 4 | Vite ad alette | 16 | Pulsante V/H (V =verticale/ H =orizzontale) |
| 5 | Impugnatura a vite | 17 | Spia di livellamento |
| 6 | Leva | 18 | Laser verticale |
| 7 | Gambe del treppiede | 19 | Piastra del treppiede |
| 8 | Chiusure a scatto | 20 | Cavo di ricarica USB-C |
| 9 | Anello di bloccaggio | 21 | Custodia |
| 10 | Manovella | | |
| 11 | Anello di bloccaggio | | |
| 12 | Vite di regolazione | | |

(Fig. B)

- | | | | |
|----|---------------------|----|--------------------|
| 22 | Filettatura interna | 23 | Vite del treppiede |
|----|---------------------|----|--------------------|

● Dati tecnici

Area di lavoro:	20 m*
Peso (senza treppiede):	circa 440 g
Batteria ricaricabile:	INR18650, ioni di litio, 2600 mAh, 9,36 Wh
Tensione di esercizio U_{max} :	4 V ---
Tensione di carica U_{IN} :	5 V ---
Corrente di carica:	1,3 A
Intervallo di auto livellamento:	$\pm 3^\circ$
Precisione di livellamento:	$\pm 0,4$ mm/m
Lunghezza d'onda del laser:	510–530 nm
Classe laser:	2
Tempo di livellamento:	circa 4 secondi

* L'area di lavoro può essere limitata dalle condizioni ambientali (ad esempio, luce intensa).



Istruzioni di sicurezza

PRIMA DI USARE IL PRODOTTO PER LA PRIMA VOLTA, FAMILIARIZZARE CON TUTTE LE ISTRUZIONI PER LA SICUREZZA E L'USO! IN CASO DI CESSIONE DEL PRODOTTO A TERZI, AVERE CURA DI CONSEGNARE TUTTA LA DOCUMENTAZIONE!

In caso di danni dovuti al mancato rispetto di questo manuale di istruzioni, la garanzia è invalidata!

La Società declina qualsiasi responsabilità per danni consequenziali! Il Produttore declina qualsiasi responsabilità in caso di danni a cose o persone dovuti a un utilizzo non conforme o al mancato rispetto delle istruzioni di sicurezza!

Bambini e disabili

⚠️ AVVERTENZA! PERICOLO DI MORTE E INFORTUNIO PER BAMBINI E INFANTI!

Non lasciare mai i bambini da soli in presenza di materiale di imballaggio. Il materiale di imballaggio comporta un pericolo di soffocamento.

I bambini sottovalutano spesso i pericoli esistenti. Tenere sempre i materiali di imballaggio fuori dalla portata dei bambini.

- Il prodotto può essere utilizzato solo dagli adulti. I bambini sotto i 16 anni possono usare il prodotto solo sotto supervisione.
- Tenere i bambini lontani dal prodotto.

Informazioni generali

- Seguire le indicazioni di questo manuale di istruzioni per il funzionamento, la pulizia, la conservazione e lo smaltimento.
- Controllare il prodotto prima di ogni utilizzo. Far riparare un prodotto danneggiato. Non utilizzare un prodotto danneggiato.
- Spegnerne il prodotto quando non viene utilizzato. Non lasciare mai il prodotto incustodito.
- Tenere il prodotto lontano da apparecchiature mediche, supporti di dati magnetici e dispositivi magneticamente sensibili.

Manipolazione del laser



AVVERTENZA! Proteggersi dalle radiazioni laser!

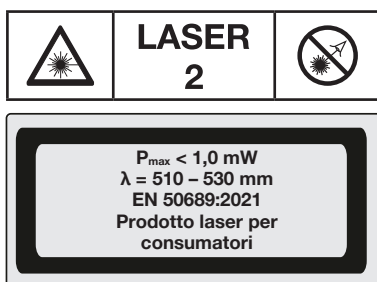

- ⚠ ATTENZIONE!** Radiazione laser – Non dirigere gli occhi verso il raggio! Classe laser 2.
- Non dirigere il raggio laser verso le persone.
 - Le etichette e le avvertenze si trovano sulla parte superiore e inferiore del prodotto.



Istruzioni di sicurezza per le batterie/gli accumulatori

⚠ PERICOLO DI MORTE! Tenere le batterie/gli accumulatori fuori dalla portata dei bambini. In caso di ingestione consultare immediatamente un medico!



PERICOLO DI ESPLOSIONE! Non ricaricare mai batterie non ricaricabili. Non cortocircuitare le batterie/gli accumulatori e/o non aprirli. Le conseguenze possono essere surriscaldamento, rischio di incendio o esplosione.

- Non gettare mai le batterie/gli accumulatori nel fuoco o in acqua.
- Non esercitare alcuna pressione meccanica sulle batterie/sugli accumulatori.

Rischio di perdita di liquido dalle batterie/dagli accumulatori

- Evitare condizioni e temperature estreme che possono danneggiare le batterie/gli accumulatori, come ad esempio, l'esposizione a termosifoni o ai raggi diretti del sole.
- Se le batterie/gli accumulatori sono scarichi, evitare che le sostanze chimiche contenute vengano in contatto con pelle, occhi o mucose! Risciacquare immediatamente le zone colpite con acqua pulita e consultare un medico!



INDOSSARE GUANTI PROTETTIVI! Le batterie/gli accumulatori che presentano fuoriuscite o danni possono causare ustioni a contatto con la pelle. In casi del genere, indossare guanti protettivi adatti.

- Questo prodotto ha una batteria ricaricabile integrata che non può essere sostituita dall'utente. Lo smontaggio o la sostituzione della batteria devono essere eseguite esclusivamente dal produttore, dal suo servizio clienti oppure da una persona parimenti qualificata al fine di evitare pericoli. Per lo smaltimento di questo prodotto, si prega di notare che contiene una batteria ricaricabile.

● Prima del primo utilizzo

- Rimuovere il materiale di imballaggio. Verificare che tutti i componenti siano integri.
- Caricare la batteria ricaricabile (vedere "Ricarica della batteria ricaricabile").

● Funzionamento

● Ricarica della batteria ricaricabile

i INFO:

- La batteria ricaricabile non è sostituibile. In caso di problemi con la batteria ricaricabile, contattare il centro di assistenza.

- Durante la ricarica, il prodotto non può essere utilizzato. Durante la carica, è normale che il prodotto si riscaldi leggermente. Durante la ricarica, potrebbe non essere possibile lavorare con il prodotto se la batteria è quasi o completamente scarica. Ciò dipende dal caricabatterie utilizzato.
1. Inserire il cavo di ricarica USB-C **20** nella presa di ricarica **3**.
 2. Collegare il cavo di ricarica USB-C **20** a una porta USB.



Spia di carica 15	Significato
Rosso	La batteria ricaricabile è in carica.
Verde	La batteria ricaricabile è completamente carica.

3. Dopo la ricarica, estrarre prima il cavo di ricarica USB-C **20** dalla porta USB.
4. Estrarre il cavo di ricarica USB-C **20** dal prodotto.

● Accensione/spegnimento



CAUTELA! Radiazione laser – Non dirigere gli occhi verso il raggio **1** **18**! Girare la testa dall'altra parte o chiudere gli occhi per evitare di guardare il raggio laser. Rischio di lesioni oculari!

- **Accensione:** Far scorrere l'interruttore di livellamento a scorrimento **14** verso sinistra (posizione ). La linea laser a 360° **1** e la linea laser verticale **18** sono attivate.
- **Spegnimento:** Far scorrere l'interruttore di livellamento a scorrimento **14** verso destra (posizione ). La linea laser a 360° **1** e la linea laser verticale **18** sono disattivate.

● Utilizzo della linea laser orizzontale e verticale

- Dopo l'accensione, la linea laser a 360° **1** e la linea laser verticale **18** sono attivate.
- Attivare solo la linea laser a 360° **1**:
Premere brevemente il pulsante **V/H** **16**.
- Attivare solo la linea laser verticale **18**:
Premere brevemente il pulsante **V/H** **16**.

● Lavorare con il sistema di livellamento automatico

- ① **INFO:** In caso di vibrazioni, il laser si livella di nuovo automaticamente. Attendere che le linee laser smettano di muoversi.

1. Posizionare il prodotto su una superficie solida e orizzontale o fissare il prodotto a un treppiede (vedere "Lavorare con il treppiede").
2. Far scorrere l'interruttore di livellamento a scorrimento **14** verso sinistra (posizione ). La spia di livellamento **17** si accende.

Spia di livellamento 17	Significato
Verde	Il livellamento automatico è possibile. Il livellamento è completato quando le linee laser smettono di muoversi.
Rosso	Il livellamento automatico non è possibile. Le linee laser lampeggiano.

● Lavorare senza livellamento automatico

❗ INFO:

- Quando si lavora senza livellamento automatico, la spia di livellamento **17** si accende di rosso in modo fisso. Le linee laser mostrate non sono livellate.
- Il prodotto dispone di 2 magneti **2**. È possibile usare i magneti per attaccare il prodotto a superfici che attraggono oggetti magnetici, per esempio scaffali in acciaio.

⚠ ATTENZIONE! La superficie magnetica utilizzata deve essere piatta e non curva o irregolare. In caso contrario, il prodotto potrebbe cadere e subire danni.

1. Far scorrere l'interruttore di livellamento a scorrimento **14** verso destra (posizione .
2. Tenere premuto il pulsante **V/H 16** finché non si attivano la linea laser a 360° **1** e la linea laser verticale **18**.
3. Attivare solo la linea laser a 360° **1**:
Premere brevemente il pulsante **V/H 16**.
4. Attivare solo la linea laser verticale **18**:
Premere brevemente il pulsante **V/H 16**.
5. **Spegnimento:** Tenere premuto il pulsante **V/H 16** finché non si disattivano la spia di livellamento **17**, la linea laser a 360° **1** e la linea laser verticale **18**.

● Lavorare con il treppiede

(Fig. B)

Avvitare il laser sulla piastra del treppiede

- Avvitare il prodotto con la filettatura interna **22** a mano sulla vite del treppiede **23**.

Rimozione/inserimento della piastra del treppiede

⚠ ATTENZIONE! Non applicare troppa forza. Il prodotto potrebbe subire danni.

1. Aprire la leva **6**.
2. Estrarre la piastra del treppiede **19** verso l'alto.
3. Posizionare la piastra del treppiede **19** sul treppiede per l'inserimento.
4. Bloccare la piastra del treppiede **19** chiudendo la leva **6**.

● Regolazione del treppiede

(Fig. C)

ⓘ INFO: Si può controllare l'allineamento orizzontale del treppiede sulla livella **13**.

1. Separare le gambe del treppiede **7**.
2. Bloccare la posizione delle gambe del treppiede **7** con l'anello di bloccaggio **9**.

Regolazione dell'altezza, piedi del treppiede

1. Aprire le chiusure a scatto **8**.
2. Far scorrere la prolunga delle gambe del treppiede **7** fino alla lunghezza desiderata.
3. Chiudere le chiusure a scatto **8**.

Regolazione dell'altezza, manovella

1. Alzare la manovella **10**.
2. Tenere la manovella **10** con una mano.
3. Allentare l'anello di bloccaggio **11** girandolo verso sinistra.
4. Regolare il treppiede all'altezza desiderata.
5. Ruotare l'anello di bloccaggio **11** verso destra per bloccare questa posizione.

Regolazione dell'inclinazione, avanti/indietro

1. Girare l'impugnatura a vite **5** verso sinistra per allentare.
2. Impostare l'inclinazione desiderata.
3. Girare l'impugnatura a vite **5** verso destra per bloccare l'inclinazione.

Impostazione dell'inclinazione, lateralmente

1. Girare la vite ad alette **4** verso sinistra per allentare.
2. Piegare il treppiede all'inclinazione desiderata.
3. Girare la vite ad alette **4** verso destra per bloccare.

Rotazione del treppiede

1. Girare la vite di regolazione **12** verso sinistra per allentare.
2. Afferrare l'impugnatura a vite **5** e girare il treppiede nella direzione desiderata.
3. Girare la vite di regolazione **12** verso destra per bloccare.

● Pulizia e manutenzione

⚠ AVVERTENZA! Non immergere mai il prodotto in acqua o altri liquidi.

⚠ AVVERTENZA! Il prodotto può essere aperto solo da uno specialista per la riparazione. Far riparare il prodotto da uno specialista qualificato e solo con pezzi di ricambio originali. Viene così garantita la sicurezza del prodotto.

- Non esercitare una forte pressione!
- Quando si pulisce, non permettere all'acqua di penetrare nel prodotto.
- Il prodotto non richiede alcuna manutenzione.
- Mantenere il prodotto pulito per garantire un lavoro buono e sicuro.
- Per pulire l'esterno, utilizzare un panno asciutto.
- Pulire le aperture del laser a 360° **1** e del laser verticale **18** con un lieve getto d'aria. Rimuovere lo sporco più pesante con un bastoncino di cotone leggermente inumidito.

● Conservazione

- Se non si intende usare il prodotto per molto tempo, conservarlo in un luogo pulito, asciutto e non esposto alla luce diretta del sole.
- Conservare il prodotto nella custodia **21**.

● Risoluzione dei problemi

Problema	Possibile causa	Soluzione
Il prodotto non si avvia.	La batteria ricaricabile è scarica.	Caricare la batteria ricaricabile.
Il sistema di livellamento automatico non funziona.	Il sistema di livellamento automatico non può oscillare liberamente. Il prodotto non è sufficientemente allineato parallelamente al suolo.	Allineare il prodotto in modo che sia parallelo al suolo.

● Smaltimento

L'imballaggio è composto da materiali ecologici che possono essere smaltiti presso i siti di raccolta locali per il riciclo.



Osservare l'identificazione dei materiali di imballaggio per lo smaltimento differenziato, i quali sono contrassegnati da abbreviazioni (a) e da numeri (b) con il seguente significato: 1-7: plastiche/20-22: carta e cartone/80-98: materiali compositi.

Prodotto:



E' possibile informarsi circa le possibilità di smaltimento del prodotto usato presso l'amministrazione comunale o cittadina.



Per questioni di tutela ambientale non gettare il prodotto usato tra i rifiuti domestici, ma provvedere invece al suo corretto smaltimento. Presso l'amministrazione competente è possibile ricevere informazioni circa i siti di raccolta e i relativi orari di apertura.

Le batterie/Gli accumulatori difettosi o usati devono essere riciclati. Smaltire le batterie/gli accumulatori e/o il prodotto presso i punti di raccolta indicati.



Uno smaltimento scorretto delle batterie/gli accumulatori procura danni all'ambiente!

È vietato smaltire le batterie/gli accumulatori con i rifiuti domestici. Possono contenere metalli pesanti nocivi e sono soggetti a smaltimento come rifiuti speciali. I simboli chimici dei metalli pesanti sono i seguenti: Cd = cadmio, Hg = mercurio, Pb = piombo. Consegnare, pertanto, le batterie/gli accumulatori esausti presso un punto di raccolta comunale.

● Garanzia

Il prodotto è stato fabbricato accuratamente secondo severe direttive di qualità ed è stato controllato meticolosamente prima della consegna. In caso di difetti di materiale o fabbricazione l'acquirente può far valere diritti legali nei confronti del venditore. La nostra garanzia sotto riportata non costituisce alcun limite ai diritti legali dell'acquirente.

Questo prodotto è garantito per 5 anni con decorrenza dalla data di acquisto. La garanzia decorre dalla data d'acquisto. Conservare lo scontrino originale in un posto sicuro perché questo documento viene richiesto come prova dell'avvenuto acquisto.

Tutti i danni o difetti presenti già al momento dell'acquisto devono essere comunicati subito dopo l'apertura della confezione.

Se entro 5 anni dalla data di acquisto di questo prodotto si rileva un difetto di materiale o di fabbricazione, noi procederemo, a nostra discrezione, alla riparazione o sostituzione gratuite del prodotto o al rimborso del prezzo di acquisto. Un eventuale intervento in garanzia non prolunga né rinnova il periodo di garanzia stesso. Ciò vale anche per le parti sostituite e riparate.

Questa garanzia decade in caso di danneggiamento oppure uso o manutenzione impropri del prodotto.

La prestazione in garanzia vale per difetti del materiale o di fabbricazione. Questa garanzia non si estende a componenti del prodotto esposti a normale logorio, che possono pertanto essere considerati come componenti soggetti a usura (esempio capacità della batteria, calcificazione, lampade, pneumatici, filtri, spazzole...). La garanzia non si estende altresì a danni che si verificano su componenti delicati (esempio interruttori, batterie, parti realizzate in vetro, schermi, accessori vari) nonché danni derivanti dal trasporto o altri incidenti.

Il periodo di garanzia di questo prodotto vale anche per la batteria.

● **Gestione dei casi in garanzia**

Per permetterci di risolvere rapidamente il vostro problema, procedete nel seguente modo:

Per tutte le richieste conservare lo scontrino e il codice articolo (IAN 465675_2404) a prova dell'avvenuto acquisto.

Il codice articolo si trova nell'etichetta del prodotto, come incisione sul prodotto, nella pagina del titolo di queste istruzioni (in basso a sinistra) oppure nell'adesivo apposto sul retro o sul lato inferiore del prodotto.

In caso di errori di funzionamento o altri difetti contattare innanzitutto il seguente servizio di assistenza telefonicamente o per e-mail.

Potete inviare gratuitamente all'indirizzo dell'assistenza che vi è stato fornito un eventuale prodotto difettoso, allegando la ricevuta d'acquisto (scontrino), la descrizione del tipo di difetto e l'indicazione di quando si è verificato.



Su parkside-diy.com potete visionare e scaricare questo e molti altri manuali. Con questo codice QR accedete direttamente a parkside-diy.com. Scegliete il vostro paese e cercate le istruzioni per l'uso attraverso la maschera di ricerca. Inserendo il codice articolo (IAN) 465675_2404 accedete alle istruzioni per l'uso relative al vostro articolo.

● **Assistenza**

IT Assistenza Italia

Tel.: 800790789

E-Mail: owim@lidl.it

MT Assistenza Malta

Tel.: 80062960











E-Mail: owim@lidl.com.mt







Warnings and symbols used	Page	35
Introduction	Page	36
Intended use.....	Page	36
Scope of delivery	Page	36
Description of parts	Page	37
Technical data.....	Page	37
Safety instructions	Page	38
Safety instructions for batteries/rechargeable batteries	Page	39
Before first use	Page	40
Operation	Page	40
Charging the rechargeable battery.....	Page	40
Switching on/off	Page	41
Using horizontal and vertical laser lines.....	Page	41
Working with the automatic leveller	Page	41
Working without the automatic leveller.....	Page	42
Working with the tripod	Page	42
Adjusting the tripod	Page	42
Cleaning and care	Page	43
Storage	Page	43
Troubleshooting	Page	44
Disposal	Page	44
Warranty	Page	45
Warranty claim procedure.....	Page	45
Service	Page	46

Warnings and symbols used

The following warnings are used in the user manual and on the packaging:

	DANGER! This symbol in combination with the signal word “Danger” marks a high-risk hazard that if not prevented could result in death or serious injury.
	WARNING! This symbol in combination with the signal word “Warning” marks a medium-risk hazard that if not prevented could result in death or serious injury.
	CAUTION! This symbol in combination with the signal word “Caution” marks a low-risk hazard that if not prevented could result in minor or moderate injury.
	ATTENTION! This symbol with the signal word “Attention” indicates a possible property damage.
	INFO: This symbol in combination with “Info” provides additional useful information.
	This symbol means that the operating instructions must be observed when using the product.
	Risk of explosion!
	This mandatory sign indicates to wear suitable protective gloves! Follow the instructions of this warning to avoid hand injuries caused by objects or contact with hot or chemical materials.
	Protect yourself from laser radiation!
	Do not stare into the laser beam!
	Direct current/voltage

	USB connection
	Use in dry indoor rooms only.
	Safety information
	Instructions for use
	CE mark indicates conformity with relevant EU directives applicable for this product.

4V CORDLESS CROSS LINE LASER

● **Introduction**

We congratulate you on the purchase of your new product. You have chosen a high quality product. The instructions for use are part of the product. They contain important information concerning safety, use and disposal. Before using the product, please familiarise yourself with all of the safety information and instructions for use. Only use the product as described and for the specified applications. If you pass the product on to anyone else, please ensure that you also pass on all the documentation with it.

● **Intended use**

- This product is suitable for projecting vertical and horizontal lines. The laser lines can be used both individually and together.
- Do not use this product for any other purpose.
- This product is only intended for normal indoor use.
- This product is only intended for private household use, not for commercial purposes.
- The manufacturer accepts no liability for damages caused by improper use.

● **Scope of delivery**

- After unpacking the product, check if the delivery is complete and if all parts are in good condition. Remove all packaging materials before use.
- Contact customer service if parts are missing or damaged.

- | | |
|-----------------------------|-----------------|
| 1 Cordless cross line laser | 1 Storage pouch |
| 1 Tripod | 1 User manual |
| 1 USB-C charging cable | |

● Description of parts

Before reading, unfold the page containing the illustrations and familiarise yourself with all functions of the product.

(Fig. A)

1	360° laser	12	Adjusting screw
2	Magnets	13	Dragonfly (bubble vial)
3	Charging socket	14	Levelling slide switch
4	Butterfly screw	15	Charge indicator
5	Handwheel bolt	16	V/H button (V =vertical/ H =horizontal)
6	Lever	17	Leveller light
7	Tripod legs	18	Vertical laser
8	Snap fasteners	19	Tripod mount
9	Locking ring	20	USB-C charging cable
10	Crank handle	21	Storage pouch
11	Locking ring		

(Fig. B)

22	Internal thread	23	Tripod screw
----	-----------------	----	--------------

● Technical data

Working range:	20 m*
Weight (without tripod):	approx. 440 g
Rechargeable battery:	INR18650, Li-ion, 2,600 mAh, 9.36 Wh
Operating voltage U_{\max} :	4 V ---
Charging voltage U_{IN} :	5 V ---
Charging current:	1.3 A
Self-levelling range:	$\pm 3^\circ$
Levelling accuracy:	± 0.4 mm/m
Laser wavelength:	510–530 nm
Laser class:	2
Levelling time:	approx. 4 seconds

* The working range may be restricted by environmental conditions (e.g. bright light).



Safety instructions

BEFORE USING THE PRODUCT, FAMILIARISE YOURSELF WITH ALL OF THE SAFETY INFORMATION AND INSTRUCTIONS FOR USE! WHEN PASSING THIS PRODUCT ON TO OTHERS, ALSO INCLUDE ALL THE DOCUMENTS!

In the case of damage resulting from non-compliance with these operating instructions the warranty claim becomes invalid!

No liability is accepted for consequential damage! In the case of material damage or personal injury caused by incorrect handling or non-compliance with the safety instructions, no liability is accepted!

Children and persons with disabilities

⚠ WARNING! RISK OF LOSS OF LIFE OR ACCIDENT TO INFANTS AND CHILDREN!

Never leave children unsupervised with the packaging material. The packaging material represents a danger of suffocation.

Children frequently underestimate the dangers. Always keep children away from the packaging material.

- The product is to be used by adults only. Children under the age of 16 may not use the product except under supervision.
- Keep children away from the product.

General notes

- Observe the information on operation, cleaning, storage and disposal in the operating instructions.
- Check the product each time before using. If damaged, have the product repaired. Do not use the product if damaged.
- Turn off the product when not in use. Do not leave the product unsupervised.
- Keep the product away from medical devices, magnetic data storage media and magnetically sensitive devices.

Handling the laser



WARNING! Protect yourself from laser radiation!

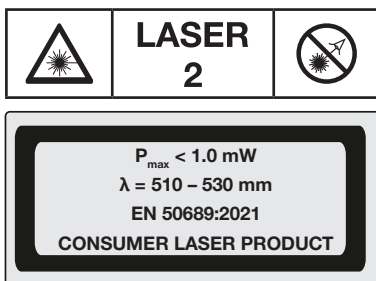

⚠ CAUTION! Laser beam – Do not look into the beam! Laser class 2.

- Do not aim the laser beam at people.
- Markings and warnings are located on the top and bottom of the product.



**Safety instructions for batteries/
rechargeable batteries**

⚠ DANGER TO LIFE! Keep batteries/rechargeable batteries out of reach of children. If accidentally swallowed seek immediate medical attention.



DANGER OF EXPLOSION! Never recharge non-rechargeable batteries. Do not short-circuit batteries/rechargeable batteries and/or open them. Overheating, fire or bursting can be the result.

- Never throw batteries/rechargeable batteries into fire or water.
- Do not exert mechanical loads to batteries/rechargeable batteries.

Risk of leakage of batteries/rechargeable batteries

- Avoid extreme environmental conditions and temperatures, which could affect batteries/rechargeable batteries, e.g. radiators/direct sunlight.
- If batteries/rechargeable batteries have leaked, avoid contact with skin, eyes and mucous membranes with the chemicals! Flush immediately the affected areas with fresh water and seek medical attention!



WEAR PROTECTIVE GLOVES! Leaked or damaged batteries/rechargeable batteries can cause burns on contact with the skin. Wear suitable protective gloves at all times if such an event occurs.

- This product has a built-in rechargeable battery which cannot be replaced by the user. The removal or replacement of the rechargeable battery may only be carried out by the manufacturer or his customer service or by a similarly qualified person in order to avoid hazards. When disposing of the product, it should be noted that this product contains a rechargeable battery.

● **Before first use**

- Remove the packaging. Check if all parts are complete.
- Charge the rechargeable battery (see “Charging the rechargeable battery”).

● **Operation**

● **Charging the rechargeable battery**

① INFO:

- The rechargeable battery is not replaceable. If you have any problems with the battery, please contact the service centre.
- The product can be used whilst charging. It is normal for the product to warm up slightly whilst charging. During the charging process, you may not be able to work with the product if the battery is almost or completely empty. This depends on the charger used.

1. Plug the USB-C charging cable **[20]** into the charging socket **[3]**.
2. Connect the USB-C charging cable **[20]** to a USB port.

Charge indicator 15	Meaning
Red	Rechargeable battery is charging.
Green	Rechargeable battery is fully charged.

- Once charging is complete, first remove the USB-C charging cable 20 from the USB port.
- Remove the USB-C charging cable 20 from the product.

● Switching on/off



CAUTION! Laser beam – Do not look into the beam 1 18! Turn your head away or close your eyes to prevent looking into the laser beam. Risk of eye injury!

- Switching on:** Push the levelling slide switch 14 to the left (🔒 position). The 360° laser line 1 and the vertical laser line 18 are activated.
- Switching off:** Push the levelling slide switch 14 to the right (🔒 position). The 360° laser line 1 and the vertical laser line 18 are deactivated.

● Using horizontal and vertical laser lines

- After switching on, the 360° laser line 1 and the vertical laser line 18 are activated.
- Activate the 360° laser line 1 only:
Briefly press the **V/H** button 16.
- Activate the vertical laser line 18 only:
Briefly press the **V/H** button 16.

● Working with the automatic leveller

- i** **INFO:** In the event of vibrations, the laser will level itself automatically. Wait until the laser lines no longer move.
- Place the product on a horizontal, solid surface or fasten the product to a tripod (see “Working with the tripod”).
 - Push the levelling slide switch 14 to the left (🔒 position). The leveller light 17 lights up.

Leveller light 17	Meaning
Green	Automatic levelling is possible. Levelling is complete once the laser lines no longer move.
Red	Automatic levelling is not possible. The laser lines flash.

● Working without the automatic leveller

❗ **INFO:**

- The leveller light **17** will illuminate permanently in red when working without the automatic leveller. The laser lines depicted are not levelled.
- The product has 2 magnets **2**. The magnets allow you to attach the product to surfaces that attract magnetic objects, e.g. steel shelves.

⚠ ATTENTION! The magnetic surface used should be flat and not curved or uneven surface. Otherwise, the product will fall down and will be damaged.

1. Push the levelling slide switch **14** to the right (🔒 position).
2. Press and hold the **V/H** button **16** until the 360° laser line **1** and the vertical laser line **18** are activated.
3. Activate the 360° laser line **1** only:
Briefly press the **V/H** button **16**.
4. Activate the vertical laser line **18** only:
Briefly press the **V/H** button **16**.
5. **Switching off:** Press and hold the **V/H** button **16** until the leveller light **17**, the 360° laser line **1**, and the vertical laser line **18** are deactivated.

● Working with the tripod

(Fig. B)

Screwing the laser onto the tripod mount **19**

- Screw the internal thread **22** of the product hand tight onto the tripod screw **23**.

Removing/inserting the tripod mount

⚠ ATTENTION! Do not use excessive force. This may damage the product.

1. Open the lever **6**.
2. Remove the tripod mount **19** in an upward direction.
3. Place the tripod mount **19** on the tripod for insertion.
4. Lock the tripod mount **19** by closing the lever **6**.

● Adjusting the tripod

(Fig. C)

❗ **INFO:** You can use the dragonfly **13** to check the horizontal alignment of the tripod.

1. Pull the tripod legs **7** apart.
2. Lock the tripod legs **7** into position with the locking ring **9**.

Setting the height, tripod feet

1. Open the snap fasteners **8**.
2. Extend the tripod legs **7** to the desired length.
3. Close the snap fasteners **8**.

Setting the height, crank handle

1. Fold up the crank handle **10**.
2. Hold the crank handle **10** firmly with one hand.
3. Unscrew the locking ring **11** by turning it to the left.
4. Crank the tripod to the desired height.
5. Turn the locking ring **11** to the right to lock this position.

Adjusting the inclination, forward/back

1. Turn the handwheel bolt **5** to the left to loosen.
2. Set the desired inclination.
3. Turn the handwheel bolt **5** to the right to lock the inclination into place.

Adjusting the inclination, sideways

1. Turn the butterfly screw **4** to the left to loosen.
2. Fold the tripod to the desired inclination.
3. Turn the butterfly screw **4** to the right to lock into place.

Rotating the tripod

1. Turn the adjusting screw **12** to the left to loosen.
2. Hold the handwheel bolt **5** and turn the tripod in the desired direction.
3. Turn the adjusting screw **12** to the right to lock into place.

● Cleaning and care

⚠ WARNING! Never submerge the product in water or other liquids.

⚠ WARNING! For repair purposes the product may only be opened by a professional. Have the product repaired by qualified professionals and only with original replacement parts. This ensures that the safety of the product is maintained.

- Do not exert any strong pressure.
- Do not allow water to enter into the product during cleaning.
- The product requires no maintenance.
- Keep the product clean to ensure good, secure work.
- Use a dry cloth to clean the outside.
- Clean the openings of the 360° laser **1** and the vertical laser **18** with a soft air jet. In cases of heavy contamination, remove the dirt with a slightly damp cotton swab.

● Storage

- If you will not be using the product for a prolonged period of time, store it in a clean, dry place that is not exposed to direct sunlight.
- Store the product in the storage pouch **21**.

● Troubleshooting

Problem	Possible cause	Solution
Product does not start.	Rechargeable battery is flat.	Charge the rechargeable battery.
Automatic leveller does not work.	Automatic leveller cannot oscillate freely. Product is not aligned sufficiently parallel with the floor.	Align the product so it is parallel with the floor.

● Disposal

The packaging is made entirely of recyclable materials, which you may dispose of at local recycling facilities.



Observe the marking of the packaging materials for waste separation, which are marked with abbreviations (a) and numbers (b) with following meaning: 1–7: plastics/20–22: paper and fibreboard/80–98: composite materials.

Product:



Contact your local refuse disposal authority for more details of how to dispose of your worn-out product.



To help protect the environment, please dispose of the product properly when it has reached the end of its useful life and not in the household waste. Information on collection points and their opening hours can be obtained from your local authority.

Faulty or used batteries/rechargeable batteries must be recycled. Return the batteries/rechargeable batteries and/or the product to the available collection points.



Environmental damage through incorrect disposal of the batteries/rechargeable batteries!

Batteries/rechargeable batteries may not be disposed of with the usual domestic waste. They may contain toxic heavy metals and are subject to hazardous waste treatment rules and regulations. The chemical symbols for heavy metals are as follows: Cd = cadmium, Hg = mercury, Pb = lead. That is why you should dispose of used batteries/rechargeable batteries at a local collection point.

● **Warranty**

The product has been manufactured to strict quality guidelines and meticulously examined before delivery. In the event of material or manufacturing defects you have legal rights against the retailer of this product. Your legal rights are not limited in any way by our warranty detailed below.

The warranty for this product is 5 years from the date of purchase. The warranty period begins on the date of purchase. Keep the original sales receipt in a safe location as this document is required as proof of purchase.

Any damage or defects already present at the time of purchase must be reported without delay after unpacking the product.

Should the product show any fault in materials or manufacture within 5 years from the date of purchase, we will repair or replace it – at our choice – free of charge to you. The warranty period is not extended as a result of a claim being granted. This also applies to replaced and repaired parts.

This warranty becomes void if the product has been damaged, or used or maintained improperly.

The warranty covers material or manufacturing defects. This warranty does not cover product parts subject to normal wear and tear, thus considered consumables (e.g. batteries, tubes, cartridges), nor damage to fragile parts, e.g. switches or glass parts.

For this product, rechargeable battery is also covered by its warranty period.

● **Warranty claim procedure**

So that your request can be processed quickly, please observe the following instructions:

For all inquiries, please have the receipt and item number (IAN 465675_2404) ready as proof of purchase.

The article number can be taken from the identification label on the product, engraving on the product, the front cover of your manual (at the bottom left), or the sticker on the back or bottom of the product.

If malfunctions or other defects arise, first contact the service department indicated below by phone or email.

You can then send a product recorded as defective to the communicated service address postage-free, making sure to enclose proof of purchase (receipt) and information on the details of the defect and when it occurred.



You can download and view this and numerous other manuals at parkside-diy.com. This QR code takes you directly to parkside-diy.com. Choose your country and use the search screen to search for the operating instructions. Entering the item number (IAN) 465675_2404 takes you to the operating instructions for your item.

● Service

GB Service Great Britain

Tel.: 0800 0569216

E-Mail: owim@lidl.co.uk

MT Service Malta

Tel.: 8006 2960

E-Mail: owim@lidl.com.mt



Verwendete Warnhinweise und Symbole	Seite	48
Einleitung	Seite	49
Bestimmungsgemäße Verwendung	Seite	49
Lieferumfang	Seite	49
Teilebeschreibung	Seite	50
Technische Daten	Seite	50
Sicherheitshinweise	Seite	51
Sicherheitshinweise für Batterien/Akkus	Seite	53
Vor der ersten Verwendung	Seite	53
Bedienung	Seite	54
Akku aufladen	Seite	54
Ein-/Ausschalten	Seite	54
Horizontale und vertikale Laserlinie verwenden ..	Seite	54
Arbeiten mit der Nivellierautomatik	Seite	55
Arbeiten ohne Nivellierautomatik	Seite	55
Arbeiten mit dem Stativ	Seite	56
Stativ einstellen	Seite	56
Reinigung und Pflege	Seite	57
Lagerung	Seite	57
Fehlerbehebung	Seite	57
Entsorgung	Seite	58
Garantie	Seite	58
Abwicklung im Garantiefall	Seite	59
Service	Seite	60

Verwendete Warnhinweise und Symbole

In der Bedienungsanleitung und auf der Verpackung werden die folgenden Warnhinweise verwendet:



GEFAHR! Dieses Symbol mit dem Signalwort „Gefahr“ bezeichnet eine Gefährdung mit einem hohen Risikograd, die, wenn sie nicht vermieden wird, eine schwere Verletzung oder den Tod zur Folge hat.



WARNUNG! Dieses Symbol mit dem Signalwort „Warnung“ bezeichnet eine Gefährdung mit einem mittleren Risikograd, die, wenn sie nicht vermieden wird, eine schwere Verletzung oder den Tod zur Folge haben kann.



VORSICHT! Dieses Symbol mit dem Signalwort „Vorsicht“ bezeichnet eine Gefährdung mit einem niedrigen Risikograd, die, wenn sie nicht vermieden wird, eine geringe oder mäßige Verletzung zur Folge haben kann.



ACHTUNG! Dieses Symbol mit dem Signalwort „Achtung“ zeigt die Gefahr einer möglichen Sachbeschädigung an.



INFO: Dieses Symbol mit dem Signalwort „Info“ bietet weitere nützliche Informationen.



Dieses Symbol bedeutet, dass bei der Verwendung des Produkts die Betriebsanleitung zu beachten ist.



Explosionsrisiko!









Dieses Pflichtzeichen weist auf das Tragen geeigneter Schutzhandschuhe hin! Befolgen Sie die Anweisungen dieser Warnung, um Handverletzungen durch Gegenstände oder den Kontakt mit heißen oder chemischen Stoffen zu vermeiden.



Schützen Sie sich vor Laserstrahlung!



Nicht in den Laserstrahl blicken!

	Gleichstrom/-spannung
	USB-Anschluss
	Nur in trockenen Innenräumen verwenden.
	Sicherheitshinweise
	Handlungsanweisungen
	Das CE-Zeichen bestätigt Konformität mit den für das Produkt zutreffenden EU-Richtlinien.

4 V AKKU-KREUZLINIENLASER

● **Einleitung**

Wir beglückwünschen Sie zum Kauf Ihres neuen Produkts. Sie haben sich damit für ein hochwertiges Produkt entschieden. Die Bedienungsanleitung ist Teil dieses Produkts. Sie enthält wichtige Hinweise für Sicherheit, Gebrauch und Entsorgung. Machen Sie sich vor der Benutzung des Produkts mit allen Bedien- und Sicherheitshinweisen vertraut. Benutzen Sie das Produkt nur wie beschrieben und für die angegebenen Einsatzbereiche. Händigen Sie alle Unterlagen bei Weitergabe des Produkts an Dritte mit aus.

● **Bestimmungsgemäße Verwendung**

- Dieses Produkt eignet sich für die Projektion senkrechter und waagrechter Linien. Die beiden Laserlinien können sowohl einzeln als auch gleichzeitig genutzt werden.
- Verwenden Sie dieses Produkt nicht für andere Zwecke.
- Dieses Produkt ist nur für die bestimmungsgemäße Verwendung im Innenbereich vorgesehen.
- Dieses Produkt ist ausschließlich für die Nutzung in privaten Haushalten und nicht für gewerbliche Zwecke vorgesehen.
- Der Hersteller übernimmt keine Haftung für Schäden aufgrund unsachgemäßer Verwendung.

● **Lieferumfang**

- Überprüfen Sie nach dem Auspacken des Produkts, ob die Lieferung vollständig ist und ob alle Teile in ordnungsgemäßem Zustand sind. Entfernen Sie vor der Verwendung sämtliche Verpackungsmaterialien.
- Kontaktieren Sie den Kundenservice, falls Teile fehlen oder beschädigt sein sollten.

- | | |
|-------------------------|-----------------------|
| 1 Akku-Kreuzlinienlaser | 1 Aufbewahrungstasche |
| 1 Stativ | 1 Bedienungsanleitung |
| 1 USB-C-Ladekabel | |

● Teilebeschreibung

Falten Sie vor dem Lesen die Ausklappseite mit den Zeichnungen aus. Machen Sie sich mit allen Funktionen des Produkts vertraut.

(Abb. A)

- | | |
|--------------------|--|
| 1 360°-Laser | 12 Stellschraube |
| 2 Magnete | 13 Libelle |
| 3 Ladebuchse | 14 Nivellier-Schiebeschalter |
| 4 Flügelschraube | 15 Ladekontrolllampe |
| 5 Griffschraube | 16 Taste V/H (V =vertikal/
H =horizontal) |
| 6 Hebel | 17 Nivellierlampe |
| 7 Stativbeine | 18 Vertikaler Laser |
| 8 Klappverschlüsse | 19 Stativplatte |
| 9 Feststellring | 20 USB-C-Ladekabel |
| 10 Kurbel | 21 Aufbewahrungstasche |
| 11 Feststellring | |

(Abb. B)

- | | |
|-----------------|-------------------|
| 22 Innengewinde | 23 Stativschraube |
|-----------------|-------------------|

● Technische Daten

Arbeitsbereich:	20 m*
Gewicht (ohne Stativ):	ca. 440 g
Akku:	INR18650, Li-Ionen, 2 600 mAh, 9,36 Wh
Betriebsspannung U_{\max} :	4 V ---
Ladespannung U_{IN} :	5 V ---
Ladestrom:	1,3 A
Selbstnivellierbereich:	$\pm 3^\circ$
Nivelliergenauigkeit:	$\pm 0,4$ mm/m
Laserwellenlänge:	510–530 nm
Laserklasse:	2
Nivellierzeit:	ca. 4 Sekunden

* Der Arbeitsbereich kann durch Umgebungsbedingungen (z. B. helles Licht) eingeschränkt werden.



Sicherheitshinweise

MACHEN SIE SICH VOR DER BENUTZUNG DES PRODUKTS MIT ALLEN SICHERHEITS- UND BEDIENHINWEISEN VERTRAUT! WENN SIE DIESES PRODUKT AN ANDERE WEITERGEBEN, GEBEN SIE AUCH ALLE DOKUMENTE WEITER!

Im Falle von Schäden aufgrund der Nichteinhaltung dieser Bedienungsanleitung erlischt Ihr Garantieanspruch!

Für Folgeschäden wird keine Haftung übernommen! Im Falle von Sach- oder Personenschäden aufgrund einer unsachgemäßen Benutzung oder Nichteinhaltung der Sicherheitshinweise wird keine Haftung übernommen!

Kinder und Personen mit Einschränkungen

⚠️ WARNUNG! LEBENSGEFAHR UND UNFALLGEFAHR FÜR SÄUGLINGS- UND KINDER!

Lassen Sie Kinder nicht mit dem Verpackungsmaterial unbeaufsichtigt. Das Verpackungsmaterial stellt eine Erstickenungsgefahr dar.

Kinder unterschätzen die damit verbundenen Gefahren häufig. Halten Sie Kinder stets von Verpackungsmaterialien fern.

- Das Produkt darf nur von Erwachsenen verwendet werden. Kinder unter 16 Jahren dürfen das Produkt nur unter Aufsicht verwenden.
- Halten Sie Kinder vom Produkt fern.

Allgemeine Hinweise

- Beachten Sie die Angaben in dieser Bedienungsanleitung zur Bedienung, Reinigung, Lagerung und Entsorgung.
- Überprüfen Sie das Produkt vor jedem Gebrauch. Lassen Sie ein beschädigtes Produkt reparieren. Verwenden Sie kein beschädigtes Produkt.
- Schalten Sie das Produkt bei Nichtgebrauch aus. Lassen Sie das Produkt nicht unbeaufsichtigt.
- Halten Sie das Produkt fern von medizinischen Geräten, magnetischen Datenträgern und magnetisch empfindlichen Geräten.

Umgang mit dem Laser



WARNUNG! Schützen Sie sich vor Laserstrahlung!

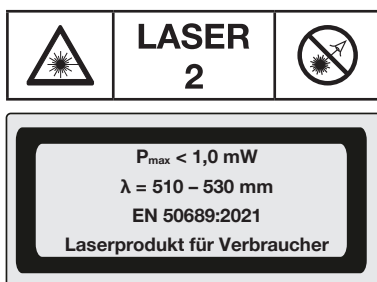

- ⚠ **ACHTUNG!** Laserstrahlung – Nicht in den Strahl blicken! Laserklasse 2.
- Laserstrahl nicht gegen Personen richten.

- Kennzeichnungen und Warnhinweise befinden sich auf der Ober- und Unterseite des Produkts.



Sicherheitshinweise für Batterien/Akkus

- ⚠ **LEBENSGEFAHR!** Halten Sie Batterien/Akkus außer Reichweite von Kindern. Suchen Sie im Falle eines Verschluckens sofort einen Arzt auf!



EXPLOSIONSGEFAHR! Laden Sie nicht aufladbare Batterien niemals wieder auf. Schließen Sie Batterien/Akkus nicht kurz und/oder öffnen Sie diese nicht. Überhitzung, Brandgefahr oder Platzen können die Folge sein.

- Werfen Sie Batterien/Akkus niemals in Feuer oder Wasser.
- Setzen Sie Batterien/Akkus keiner mechanischen Belastung aus.

Risiko des Auslaufens von Batterien/Akkus

- Vermeiden Sie extreme Bedingungen und Temperaturen, die auf Batterien/Akkus einwirken können, z. B. auf Heizkörpern/direkte Sonneneinstrahlung.
- Wenn Batterien/Akkus ausgelaufen sind, vermeiden Sie den Kontakt von Haut, Augen und Schleimhäuten mit den Chemikalien! Spülen Sie die betroffenen Stellen sofort mit klarem Wasser und suchen Sie einen Arzt auf!



SCHUTZHANDSCHUHE TRAGEN! Ausgelaufene oder beschädigte Batterien/Akkus können bei Berührung mit der Haut Verätzungen verursachen. Tragen Sie deshalb in diesem Fall geeignete Schutzhandschuhe.

- Dieses Produkt hat einen eingebauten Akku, welcher nicht durch den Benutzer ersetzt werden kann. Der Ausbau oder Austausch des Akkus darf nur durch den Hersteller oder seinen Kundendienst oder eine ähnlich qualifizierte Person erfolgen, um Gefährdungen zu vermeiden. Bei der Entsorgung ist darauf hinzuweisen, dass dieses Produkt einen Akku enthält.

● Vor der ersten Verwendung

- Entfernen Sie das Verpackungsmaterial. Überprüfen Sie, ob alle Teile vollständig sind.
- Laden Sie den Akku auf (siehe „Akku aufladen“).

● **Bedienung**

● **Akku aufladen**

i **INFO:**

- Der Akku ist nicht austauschbar. Bei Problemen mit dem Akku wenden Sie sich an das Service-Center.
 - Das Produkt kann während des Aufladens verwendet werden. Es ist normal, dass sich das Produkt während des Ladevorgangs leicht erwärmt. Während des Ladevorgangs kann es vorkommen, dass Sie nicht mit dem Produkt arbeiten können, wenn der Akku fast oder ganz leer ist. Dies hängt von dem verwendeten Ladegerät ab.
1. Stecken Sie das USB-C-Ladekabel **20** in die Ladebuchse **3**.
 2. Schließen Sie das USB-C-Ladekabel **20** an einen USB-Port an.



Ladekontrolllampe 15	Bedeutung
Rot	Akku wird aufgeladen.
Grün	Akku ist voll aufgeladen.

3. Ziehen Sie nach erfolgtem Ladevorgang zuerst das USB-C-Ladekabel **20** aus dem USB-Port.
4. Ziehen Sie das USB-C-Ladekabel **20** aus dem Produkt.

● **Ein-/Ausschalten**



VORSICHT! Laserstrahlung – Nicht in den Strahl **1** **18** blicken! Wenden Sie den Kopf ab oder schließen Sie die Augen, um einen Blick in den Laserstrahl zu vermeiden. Risiko von Augenverletzungen!

- Einschalten:** Schieben Sie den Nivellier-Schiebeschalter **14** nach links (Position ). Die 360°-Laserlinie **1** und die vertikale Laserlinie **18** sind aktiviert.
- Ausschalten:** Schieben Sie den Nivellier-Schiebeschalter **14** nach rechts (Position ). Die 360°-Laserlinie **1** und die vertikale Laserlinie **18** sind deaktiviert.

● **Horizontale und vertikale Laserlinie verwenden**

- Nach dem Einschalten sind die 360°-Laserlinie **1** und die vertikale Laserlinie **18** aktiviert.
- Nur die 360°-Laserlinie **1** aktivieren: Drücken Sie kurz die Taste **V/H** **16**.
- Nur vertikale Laserlinie **18** aktivieren: Drücken Sie kurz die Taste **V/H** **16**.

● Arbeiten mit der Nivellierautomatik

i INFO: Bei Erschütterungen nivelliert sich der Laser wieder automatisch. Warten Sie ab, bis sich die Laserlinien nicht mehr bewegen.

1. Stellen Sie das Produkt auf einen waagerechten, festen Untergrund oder befestigen Sie das Produkt auf einem Stativ (siehe „Arbeiten mit dem Stativ“).
2. Schieben Sie den Nivellier-Schiebeschalter **14** nach links (Position ). Die Nivellierlampe **17** leuchtet.

Nivellierlampe 17	Bedeutung
Grün	Eine automatische Nivellierung ist möglich. Die Nivellierung ist abgeschlossen, wenn sich die Laserlinien nicht mehr bewegen.
Rot	Eine automatische Nivellierung ist nicht möglich. Die Laserlinien blinken.

● Arbeiten ohne Nivellierautomatik

i INFO:

- Beim Arbeiten ohne Nivellierautomatik leuchtet die Nivellierlampe **17** dauerhaft rot. Die abgebildeten Laserlinien sind nicht nivelliert.
- Das Produkt verfügt über 2 Magnete **2**. Mit den Magneten können Sie das Produkt an Oberflächen befestigen, die magnetische Gegenstände anziehen, z. B. Regale aus Stahl.

⚠ ACHTUNG! Die verwendete magnetische Oberfläche sollte flach und nicht gekrümmt oder uneben sein. Andernfalls könnte das Produkt herunterfallen und beschädigt werden.

1. Schieben Sie den Nivellier-Schiebeschalter **14** nach rechts (Position .
2. Halten Sie die Taste **V/H 16** gedrückt, bis die 360°-Laserlinie **1** und die vertikale Laserlinie **18** aktiviert sind.
3. Nur die 360°-Laserlinie **1** aktivieren:
Drücken Sie kurz die Taste **V/H 16**.
4. Nur vertikale Laserlinie **18** aktivieren:
Drücken Sie kurz die Taste **V/H 16**.
5. **Ausschalten:** Halten Sie die Taste **V/H 16** gedrückt, bis die Nivellierlampe **17**, die 360°-Laserlinie **1** und die vertikale Laserlinie **18** deaktiviert sind.

● Arbeiten mit dem Stativ

(Abb. B)

Laser auf Stativplatte schrauben

- Schrauben Sie das Produkt mit dem Innengewinde **22** handfest auf die Stativschraube **23**.

Stativplatte abnehmen/einsetzen

⚠ ACHTUNG! Wenden Sie keine zu große Kraft auf. Das Produkt könnte beschädigt werden.

1. Öffnen Sie den Hebel **6**.
2. Nehmen Sie die Stativplatte **19** nach oben heraus.
3. Platzieren Sie die Stativplatte **19** zum Einsetzen auf dem Stativ.
4. Arretieren Sie die Stativplatte **19**, indem Sie den Hebel **6** schließen.

● Stativ einstellen

(Abb. C)

ⓘ INFO: Die horizontale Ausrichtung des Stativs können Sie an der Libelle **13** überprüfen.

1. Ziehen Sie die Stativbeine **7** auseinander.
2. Arretieren Sie die Stellung der Stativbeine **7** mit dem Feststellring **9**.

Höhe einstellen, Stativfüße

1. Öffnen Sie die Klappverschlüsse **8**.
2. Schieben Sie die Verlängerung der Stativbeine **7** auf die gewünschte Länge.
3. Schließen Sie die Klappverschlüsse **8**.

Höhe einstellen, Kurbel

1. Klappen Sie die Kurbel **10** hoch.
2. Halten Sie die Kurbel **10** mit einer Hand fest.
3. Lösen Sie den Feststellring **11**, indem Sie ihn nach links drehen.
4. Kurbeln Sie das Stativ auf die gewünschte Höhe.
5. Drehen Sie den Feststellring **11** nach rechts, um diese Stellung zu arretieren.

Neigung einstellen, vor/zurück

1. Drehen Sie die Griffschraube **5** zum Lockern nach links.
2. Stellen Sie die gewünschte Neigung ein.
3. Drehen Sie die Griffschraube **5** nach rechts, um die Neigung zu arretieren.

Neigung einstellen, seitlich

1. Drehen Sie die Flügelschraube **4** zum Lockern nach links.
2. Klappen Sie das Stativ auf die gewünschte Neigung.
3. Drehen Sie die Flügelschraube **4** zum Arretieren nach rechts.

Stativ rotieren

1. Drehen Sie die Stellschraube **12** zum Lockern nach links.
2. Greifen Sie die Griffschraube **5** und drehen Sie das Stativ in die gewünschte Richtung.
3. Drehen Sie die Stellschraube **12** zum Arretieren nach rechts.

● Reinigung und Pflege

⚠ WARNUNG! Tauchen Sie das Produkt niemals in Wasser oder andere Flüssigkeiten.

⚠ WARNUNG! Zu Reparaturzwecken darf das Produkt nur von einer Fachkraft geöffnet werden. Lassen Sie das Produkt von einer qualifizierten Fachkraft und ausschließlich mit Original-Ersatzteilen reparieren. Dadurch wird die Sicherheit des Produkts gewährleistet.

- Üben Sie keinen starken Druck aus!
- Lassen Sie bei der Reinigung kein Wasser in das Produkt eindringen.
- Das Produkt erfordert keinerlei Wartung.
- Halten Sie das Produkt sauber, um eine gutes und sicheres Arbeiten zu gewährleisten.
- Verwenden Sie ein trockenes Tuch, um das Äußere zu reinigen.
- Reinigen Sie die Öffnungen des 360°-Lasers **1** und des vertikalen Lasers **18** mit einem sanften Luftstrahl. Entfernen Sie stärkere Verschmutzungen mit einem leicht angefeuchteten Wattestäbchen.

● Lagerung

- Falls Sie das Produkt für längere Zeit nicht verwenden werden, lagern Sie es an einem sauberen, trockenen Ort, der keiner direkten Sonneneinstrahlung ausgesetzt ist.
- Bewahren Sie das Produkt in der Aufbewahrungstasche **21** auf.

● Fehlerbehebung

Problem	Mögliche Ursache	Lösung
Produkt startet nicht.	Akku ist leer.	Laden Sie den Akku auf.
Nivellierautomatik funktioniert nicht.	Nivellierautomatik kann nicht freischwingen. Produkt ist nicht ausreichend parallel zum Boden ausgerichtet.	Richten Sie das Produkt parallel zum Boden aus.

● Entsorgung

Die Verpackung besteht aus umweltfreundlichen Materialien, die Sie über die örtlichen Recyclingstellen entsorgen können.



Beachten Sie die Kennzeichnung der Verpackungsmaterialien bei der Abfalltrennung, diese sind gekennzeichnet mit Abkürzungen (a) und Nummern (b) mit folgender Bedeutung: 1–7: Kunststoffe/20–22: Papier und Pappe/80–98: Verbundstoffe.

Produkt:



Möglichkeiten zur Entsorgung des ausgedienten Produkts erfahren Sie bei Ihrer Gemeinde- oder Stadtverwaltung.



Werfen Sie Ihr Produkt, wenn es ausgedient hat, im Interesse des Umweltschutzes nicht in den Hausmüll, sondern führen Sie es einer fachgerechten Entsorgung zu. Über Sammelstellen und deren Öffnungszeiten können Sie sich bei Ihrer zuständigen Verwaltung informieren.

Defekte oder verbrauchte Batterien/Akkus müssen recycelt werden. Geben Sie Batterien/Akkus und/oder das Produkt über die angebotenen Sammeleinrichtungen zurück.



Umweltschäden durch falsche Entsorgung der Batterien/Akkus!

Batterien/Akkus dürfen nicht über den Hausmüll entsorgt werden. Sie können giftige Schwermetalle enthalten und unterliegen der Sondermüllbehandlung. Die chemischen Symbole der Schwermetalle sind wie folgt: Cd = Cadmium, Hg = Quecksilber, Pb = Blei. Geben Sie deshalb verbrauchte Batterien/Akkus bei einer kommunalen Sammelstelle ab.

● Garantie

Das Produkt wurde nach strengen Qualitätsrichtlinien hergestellt und vor der Auslieferung sorgfältig geprüft. Im Falle von Material- oder Herstellungsfehlern haben Sie gegenüber dem Verkäufer des Produkts gesetzliche Rechte. Ihre gesetzlichen Rechte werden in keiner Weise durch unsere unten aufgeführte Garantie eingeschränkt.

Die Garantie für dieses Produkt beträgt 5 Jahre ab Kaufdatum. Die Garantiezeit beginnt mit dem Kaufdatum. Bewahren Sie den Originalkaufbeleg an einem sicheren Ort auf, da dieses Dokument als Nachweis des Kaufs erforderlich ist.

Alle Schäden oder Mängel, die bereits zum Zeitpunkt des Kaufs vorhanden sind, müssen unverzüglich nach dem Auspacken des Produkts gemeldet werden.

Sollte das Produkt innerhalb von 5 Jahren ab Kaufdatum einen Material- oder Herstellungsfehler aufweisen, werden wir es – nach unserer Wahl – kostenlos für Sie reparieren oder ersetzen. Die Garantiezeit verlängert sich durch einen stattgegebenen Gewährleistungsanspruch nicht. Dies gilt auch für ersetzte und reparierte Teile.

Diese Garantie erlischt, wenn das Produkt beschädigt oder unsachgemäß verwendet oder gewartet wurde.

Die Garantie deckt Material- und Herstellungsfehler ab. Diese Garantie erstreckt sich weder auf Produktteile, die normalem Verschleiß unterliegen, und somit als Verschleißteile gelten (z. B. Batterien, Schläuche, Farbpatronen), noch auf Schäden an zerbrechlichen Teilen, z. B. Schalter oder Teile aus Glas.

Bei diesem Produkt gilt die Garantiezeit auch für den Akku.

● **Abwicklung im Garantiefall**

Um eine schnelle Bearbeitung Ihres Anliegens zu gewährleisten, folgen Sie bitte den folgenden Hinweisen:

Bitte halten Sie für alle Anfragen den Kassenschein und die Artikelnummer (IAN 465675_2404) als Nachweis für den Kauf bereit.

Die Artikelnummer entnehmen Sie bitte dem Typenschild am Produkt, einer Gravur am Produkt, dem Titelblatt Ihrer Anleitung (unten links) oder dem Aufkleber auf der Rück- oder Unterseite des Produktes.

Sollten Funktionsfehler oder sonstige Mängel auftreten kontaktieren Sie zunächst die nachfolgend benannte Serviceabteilung telefonisch oder per EMail.

Ein als defekt erfasstes Produkt können Sie dann unter Beifügung des Kaufbelegs (Kassenschein) und der Angabe, worin der Mangel besteht und wann er aufgetreten ist, für Sie portofrei an die Ihnen mitgeteilte Service Anschrift übersenden.



Auf parkside-diy.com können Sie diese und viele weitere Handbücher einsehen und herunterladen. Mit diesem QR-Code gelangen Sie direkt auf parkside-diy.com. Wählen Sie Ihr Land aus, und suchen Sie über die Suchmaske nach den Bedienungsanleitungen. Mittels Eingabe der Artikelnummer (IAN) 465675_2404 gelangen Sie zur Bedienungsanleitung für Ihren Artikel.

● **Service**

Ⓓ **Service Deutschland**

Tel.: 0800 5435 111

E-Mail: owim@lidl.de

Ⓐ **Service Österreich**

Tel.: 0800 292726

E-Mail: owim@lidl.at

Ⓒ **Service Schweiz**

Tel.: 0800 562153

E-Mail: owim@lidl.ch



OWIM GmbH & Co. KG
Stiftsbergstraße 1
74167 Neckarsulm
GERMANY

Model No.: HG08301
Version: 11/2024

IAN 465675_2404

