



## **LED INSPECTION LAMP PRSK 6 A1**

**FI**  
**LED-LAMPPU**  
Käyttöohje

**PL**  
**LAMPA INSPEKCYJNA LED**  
Instrukcja obsługi

**EE**  
**LED KONTROLLVALGUSTI**  
Kasutusjuhend

**DE / AT / CH**  
**LED-INSPEKTIONSLAMPE**  
Bedienungsanleitung

**SE**  
**LEDINSPEKTIONSLAMPA**  
Bruksanvisning

**LT**  
**LED PATIKROS LEMPUTĖ**  
Naudojimo instrukcija

**LV**  
**LED PĀRBAUDES LAMPA**  
Lietošanas pamācība

**IAN 477720\_2410**

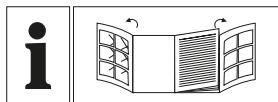

FI  
Käännä ennen lukemista kuvallinen sivu esiin ja tutustu seuraavaksi laitteen kaikkiin toimintoihin.

---

SE  
Vik ut bildsidan och ha den till hands när du läser igenom anvisningarna och gör dig bekant med apparatens/maskinens funktioner.

---

PL  
Przed przeczytaniem proszę rozłożyć stronę z ilustracjami, a następnie proszę zapoznać się z wszystkimi funkcjami urządzenia.

---

LT  
Prieš skaitydami atsiverskite lapą su paveikslėliais ir susipažinkite su visomis prietaiso funkcijomis.

---

EE  
Pöörake enne lugemist joonistega lehekülg lahti ja tutvuge seejärel seadme kõikide funktsioonidega.

---

LV  
Pirms lasīšanas atlokiem lappusi ar attēliem un pēc tam iepazīstieties ar visām ierīces funkcijām.

---

DE / AT / CH  
Klappen Sie vor dem Lesen die Seite mit den Abbildungen aus und machen Sie sich anschließend mit allen Funktionen des Gerätes vertraut.

---

FI	Käyttöohje	Sivu	1
SE	Bruksanvisning	Sidan	5
PL	Instrukcja obsługi	Strona	9
LT	Naudojimo instrukcija	Puslapis	13
EE	Kasutusjuhend	Lehekülg	17
LV	Lietošanas pamācība	Lappuse	21
DE/AT/CH	Bedienungsanleitung	Seite	25

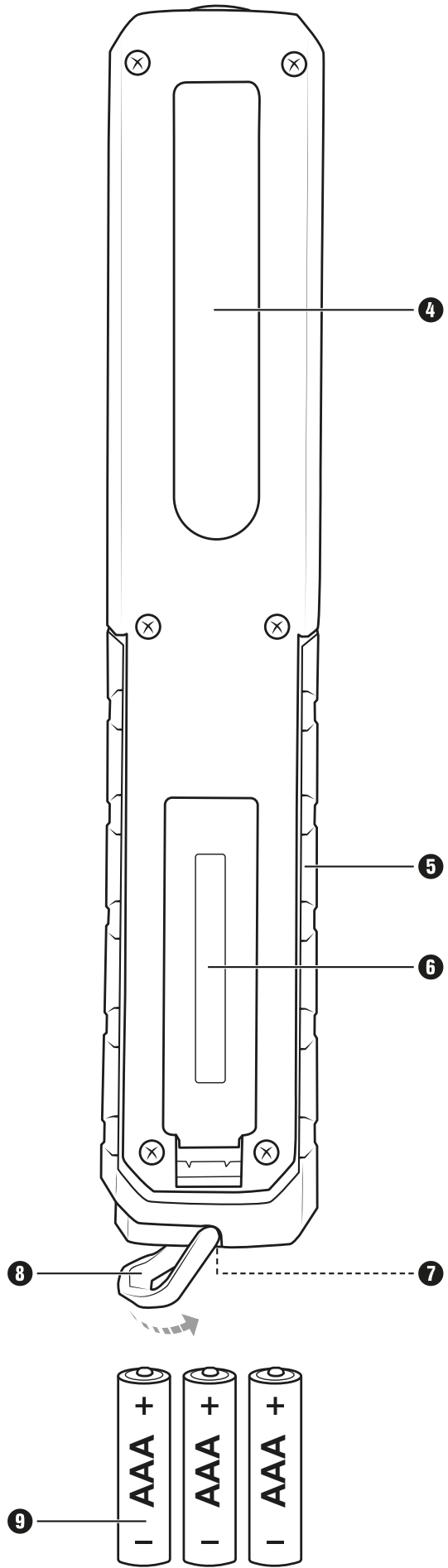
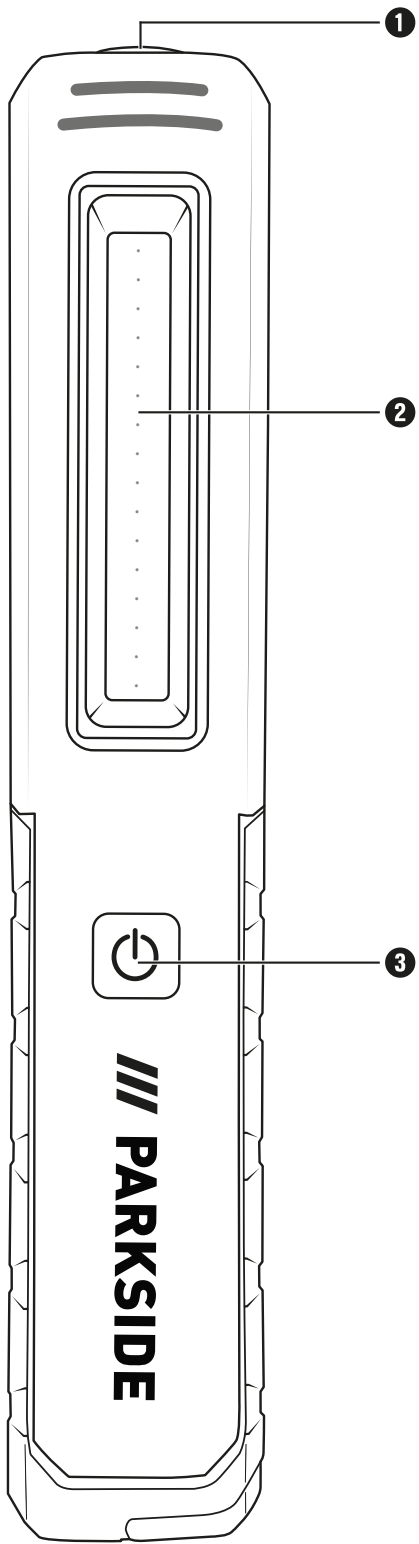

## Sisällysluettelo

<b>Johdanto</b> . . . . .	<b>2</b>
<b>Määräysten mukainen käyttö</b> . . . . .	<b>2</b>
<b>Toimituksen sisältö</b> . . . . .	<b>2</b>
<b>Tekniset tiedot</b> . . . . .	<b>2</b>
<b>Laitteen kuvaus</b> . . . . .	<b>2</b>
<b>Turvallisuusohjeet</b> . . . . .	<b>2</b>
<b>Ohjeita paristojen turvalliseen käsittelyyn</b> . . . . .	<b>2</b>
<b>Käyttö ja toiminta</b> . . . . .	<b>3</b>
<b>Huolto ja puhdistus</b> . . . . .	<b>3</b>
<b>Säilytys</b> . . . . .	<b>3</b>
<b>Hävittäminen</b> . . . . .	<b>3</b>
Laitteen hävittäminen . . . . .	3
Pakkauksen hävittäminen . . . . .	3
Paristojen hävittäminen . . . . .	3
<b>Kompernass Handels GmbH:n takuu</b> . . . . .	<b>4</b>
Huolto . . . . .	4
Maahantuoja . . . . .	4

## Johdanto

Onnittelut uuden laitteen hankinnasta. Olet valinnut laadukkaan tuotteen.

Käyttöohje on osa tätä tuotetta. Se sisältää turvallisuutta, käyttöä ja hävittämistä koskevia tärkeitä ohjeita. Tutustu ennen tuotteen käyttöä kaikkiin käyttö- ja turvallisuusohjeisiin. Käytä tuotetta vain kuvatulla tavalla ja vain mainittuihin käyttötarkoituksiin. Kun luovutat tuotteen eteenpäin, liitä mukaan kaikki tuotetta koskevat asiakirjat.

## Määräysten mukainen käyttö

Tämä tuote soveltuu vain yksityiskäyttöön kuivissa sisätiloissa, esim. verstaissa tai autotalleissa. Tuotetta ei ole tarkoitettu ammattikäyttöön tai muihin käyttötarkoituksiin. Tämä tuote ei sovellu huoneen valaistukseen kotitalouksissa.

## Toimituksen sisältö

- LED-tarkastuslamppu
- 3 alkaliparistoa (AAA/Micro/LR03)
- Käyttöohje

### **i** Huomautus

- LED-tarkastuslamppu ja sen toimituksen sisältö ovat osa ristikkoavainsarjaa PRSK 6 A1.

## Tekniset tiedot

Jännitelähde	3 x 1,5 V $\text{---}$ (tasavirta)
Teho LED Etu-/sivulamppu	1 W (SMD)/3 W (COB)
Valovirta LED Etu-/sivulamppu	50 lumen / 150 lumen
Valaistuksen kesto LED Etu-/sivulamppu	n. 70 tuntia / n. 65 tuntia
Käyttöikä LED Etu-/sivulamppu	n. 10 000 tuntia
Suojausluokka	
Paristotyyppi	AAA/Micro/LR03

## Laitteen kuvaus

- 1 Etulamppu (SMD-LED)
- 2 Sivulamppu (COB-LED)
- 3 Virtakytkin  $\text{⏻}$
- 4 Nipistin
- 5 Jalusta (uloskäännettävä)
- 6 Paristokotelon kansi
- 7 Magneetti
- 8 Koukku (uloskäännettävä)
- 9 Paristot

## Turvallisuusohjeet













- Kahdeksan vuotta täyttäneet lapset sekä henkilöt, joiden fyysiset, aistimukselliset tai henkiset kyvyt ovat rajalliset tai joilla ei ole riittävää kokemusta tai tietoa laitteen käytöstä, saavat käyttää laitetta vain valvonnan alaisena, tai jos heitä on opastettu laitteen turvalliseen käyttöön ja he ovat ymmärtäneet laitteen käyttöön liittyvät vaarat. Lapset eivät saa leikkiä laitteella. Lapset eivät saa suorittaa puhdistusta tai käyttäjähuoltoa ilman valvontaa.
- Älä ota laitetta käyttöön, jos se on vioittunut.
- Suojaa laite märältä ja kosteudelta. Älä koskaan upota laitetta veteen tai muihin nesteisiin!
- Älä tee laitteeseen minkäänlaisia muutoksia tai korjauksia. LEDejä ei voi eikä saa vaihtaa. Jos LEDit eivät enää toimi niiden käyttöiän lopussa, koko laite on vaihdettava uuteen.
- Älä katso suoraan laitteen valoon, äläkä suuntaa sitä toisten ihmisten silmiin. Se voi johtaa näkökyvyn heikkenemiseen.

## Ohjeita paristojen turvalliseen käsittelyyn

Huomioi paristojen käsittelyssä seuraavaa:

### **⚠ VAROITUS!**

Paristojen virheellinen käsittely voi johtaa tulipaloon, räjähdykseen, vaarallisten aineiden vuotamiseen tai muihin vaaratilanteisiin!

-   Älä koskaan päästä paristoja lasten käsiin.
- Huolehdi siitä, ettei kukaan nielaise paristoja.
- Pariston nielaisseen henkilön tulee välittömästi hakeutua lääkärin hoitoon.
- Käytä ainoastaan ilmoitettua paristotyyppiä.
-  Älä koskaan lataa muita kuin uudelleen ladattavia paristoja uudelleen.
- Poista uudelleen ladattavat paristot laitteesta ennen niiden lataamista.
-   Älä koskaan heitä paristoja tuleen tai veteen.
- Älä altista paristoja korkeille lämpötiloille tai suoralle auringonvalolle.
-   Älä koskaan avaa tai väännä paristoja.
-  Älä oikosulje liitospuristimia.
- Poista tyhjät paristot laitteesta ja hävitä ne turvallisesti.
-   Älä käytä erilaisia paristotyyppisiä tai uusia ja käytettyjä paristoja yhdessä.
-   Aseta paristot aina laitteeseen navat oikein päin.
- Poista paristot, jos et käytä laitetta pitkään aikaan.
- Tarkasta paristot säännöllisesti. Vuotavat paristot aiheuttavat loukkaantumisvaaran ja voivat vaurioittaa laitetta.
- Käsittele vuotaneita paristoja suojakäsineet kädessä! Puhdista paristojen ja laitteen kontaktipinnat sekä paristolokero tarvittaessa kuivalla liinalla. Pyri estämään kemikaalien joutuminen kosketuksiin ihon ja limakalvojen sekä erityisesti silmien kanssa. Jos joudut kosketuksiin kemikaalien kanssa, huuhtelee runsaalla vedellä ja hakeudu välittömästi lääkärin hoitoon.

## Käyttö ja toiminta

- ◆ Poista paristokotelon kansi ⑥ laitteesta. Aseta kolme paristoa ⑨ paikoilleen paristokoteloon merkittyä napaisuutta noudattaen. Kiinnitä paristokotelon kansi ⑥ jälleen laitteeseen.
- ◆ Paina virtakytkintä ③:  
1 x painallus: Sivulamppu ② päälle  
2 x painallus: Etulamppu ① päälle, sivulamppu ② sammuu  
3 x painallus: Laite pois päältä
- ① **Huomautus**  
▶ Vaihda paristot ⑨, kun etulampun ① / sivulampun ② valoteho heikkenee.
- ◆ Käytä uloskäännettävää jalustaa ⑤ (katso kuva 1), uloskäännettävää koukkua ⑧ tai magneettia ⑦ laitteen asemoimiseksi ihanteellisesti käyttöä varten.

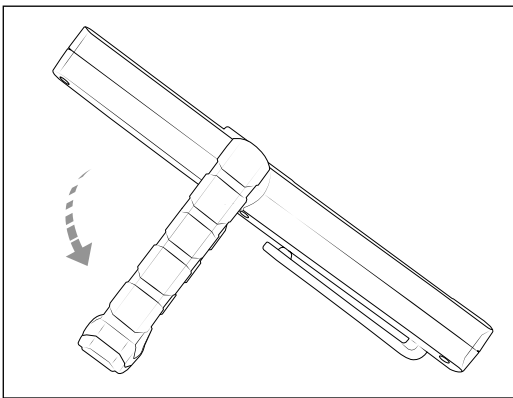

Kuva 1

- ① **Huomautus**  
▶ Huomaa, että rakenteen, johon laite ripustetaan tai kiinnitetään, on sovelluttava laitteen painolle.

## Huolto ja puhdistus

- ◆ Laite ei vaadi huoltoa. Laitteen LEDejä ei voi vaihtaa.
- ◆ Älä käytä puhdistukseen nesteitä tai puhdistusaineita, sillä ne voivat vaurioittaa laitetta. Puhdista laite ulkoisesti pehmeällä, kuivalla liinalla. Käytä voimakkaisiin likoihin kevyesti kostutettua liinaa.

## Säilytys

- ◆ Säilytä laitetta sille tarkoitettussa ristikkoavainsarjan lokerossa. Säilytä sitä kuivassa, puhtaassa paikassa suoralta auringonvalolta suojattuna.

## Hävittäminen

### Laitteen hävittäminen



Oheinen symboli yliviivatusta pyörien päällä seisovasta jätteastiasta osoittaa, että tämä laite on Euroopan parlamentin ja neuvoston direktiivin 2012/19/EU alainen. Direktiivin mukaan tätä laitetta ei saa sen käyttöään päätyttyä hävittää tavallisen kotitalousjätteen mukana, vaan se on toimitettava sille osoitettuun keräys- tai kierrätyspisteisiin tai annettava jätehuoltoyrityksen hävitettäväksi.

### Hävittäminen on sinulle maksutonta. Suojele ympäristöä ja hävitä laite asianmukaisesti.

Mikäli käytetty laite sisältää henkilökohtaisia tietoja, vastaat itse niiden poistamisesta, ennen kuin palautat laitteen.

Poista vanhat paristot tai akut sekä lamput ennen käytetyn laitteen palauttamista hävitystä varten, mikäli se on mahdollista käytettyä laitetta tuhoamatta, ja toimita ne erilliseen keräyspisteeseen. Jos akku on kiinteästi asennettu, laitetta hävittäessä on ilmoitettava, että laitteessa on akku.



Lisätietoja elinkaarensa loppuun tulleen tuotteen kierrätyksestä ja hävittämisestä saat kunnan jätehuollosta vastaavalta viranomaiselta.

### Pakkauksen hävittäminen



Pakkausmateriaalit on valittu ympäristöystävälliset ja jätehuoltotekniset näkökulmat huomioiden, ja ne voidaan kierrättää. Hävitä tarpeettomat pakkausmateriaalit voimassa olevien paikallisten määräysten mukaisesti.



Hävitä pakkaus ympäristöystävällisesti. Huomioi eri pakkaustarvikkeissa olevat merkinnät, ja lajittele pakkausmateriaalit tarvittaessa erikseen. Pakkausmateriaalit on merkitty lyhenteillä (a) ja numeroilla (b), joiden merkitys on seuraava: 1–7: muovit, 20–22: paperi ja pahvi, 80–98: komposiittimateriaalit.

### Paristojen hävittäminen



Paristoja/akkuja on käsiteltävä ongelmajätteenä, ja siksi ne on toimitettava vastaaville tahoille (jälleenmyyjät, alan liikkeet, julkiset kunnalliset pisteet, ammattimaiset jätehuoltoyritykset) ympäristöystävällistä hävittämistä varten. Paristot/akut voivat sisältää myrkyllisiä raskasmetalleja.

Sisältyvät raskasmetallit merkitään kirjaimilla symbolin alapuolella: Cd = kadmium, Hg = elohopea, Pb = lyijy.

Älä siksi heitä paristoja/akkuja kotitalousjätteen sekaan, vaan toimita ne erilliseen keräyspisteeseen.

Palauta akut/paristot kierrätyspisteeseen aina tyhjinä.

## Kompernass Handels GmbH:n takuu

Hyvä asiakas,

Laitteen takuu on 3 vuotta ostopäivästä. Mikäli X12V- ja X20V Team -sarjan akut sisältyvät toimitukseen, myös niiden takuu on 3 vuotta ostopäivästä. Jos havaitset tuotteen puutteita, sinulla on oikeus vaatia tuotteen myyjältä lakisääteistä korvausta. Seuraava takuu ei rajoita lakisääteisiä oikeuksiasi ostajana.

### Takuuehdot

Takuuaika lasketaan ostopäiväyksestä alkaen. Säilytä ostokuitti hyvässä tallessa. Tarvitset sitä todisteeksi ostosta.

Jos tässä tuotteessa ilmenee kolmen vuoden sisällä ostopäivästä materiaali- tai valmistusvirheitä, korjaamme tai korvaamme tuotteen sinulle veloituksetta harkintamme mukaan tai palautamme ostohinnan. Tämä takuu edellyttää, että viallinen laite toimitetaan meille yhdessä ostotositteen (kuiten) kanssa kolmivuotisen määräajan sisällä. Lisäksi mukaan on liitettävä lyhyt kuvaus viasta ja sen ilmenemisajan kohta.

Jos takuu kattaa vian, saat joko tuotteen korjattuna takaisin tai uuden tuotteen. Takuuaika ei ala uudelleen tuotteen korjaamisen tai vaihdon jälkeen.

### Takuuaika ja lakisääteinen virhevastuu

Takuukorjaus ei pidennä takuuaikaa. Tämä koskee myös vaihdettuja ja korjattuja osia. Mahdollisesti jo oston yhteydessä havaittavista vaurioista ja puutteista on ilmoitettava heti, kun tuote on purettu pakkauksesta. Takuuajan päättymisen jälkeen suoritettavat korjaukset ovat maksullisia.

### Takuun laajuus

Laite on valmistettu tiukkojen laatuvaatimusten mukaan huolella ja tarkastettu perusteellisesti ennen toimitusta.

Takuu koskee materiaali- tai valmistusvirheitä. Takuun laajuus ei kata tuotteen osia, jotka altistuvat normaalille kulumiselle ja joita siksi voidaan pitää kuluvinä osina, kuten esim. sahanteriä, varateriä, hiomapapereita jne., eikä helposti rikki meneviä osia, kuten esim. kytkimiä tai lasista valmistettuja osia.

Tämä takuu raukeaa, jos tuote on vaurioitunut, tai sitä ei ole käytetty tai huollettu asianmukaisesti. Tuotteen asianmukainen käyttö edellyttää kaikkien käyttöohjeessa esitettyjen ohjeiden tarkkaa noudattamista. Käyttäjän on ehdottomasti vältettävä käyttötarkoituksia ja toimintaa, joita käyttöohjeessa kehoitetaan välttämään ja joista siinä varoitetaan.

Tuote on tarkoitettu ainoastaan yksityiskäyttöön, ei kaupallisiin tarkoituksiin. Laitteen vääränlainen tai asiaton käsittely, väkivallan käyttö ja muut kuin valtuutetun huoltopisteen suorittamat korjaukset aiheuttavat takuun raukeamisen.

### Takuusuoritus ei ole voimassa seuraavissa tapauksissa

- akkukapasiteetin normaali kuluminen
- tuotteen käyttö ammattitarkoituksiin
- asiakkaan aiheuttama tuotevaurio tai muutokset tuotteeseen
- turvallisuus- ja huoltomääräysten noudattamatta jättäminen, käyttövirheet
- luonnonilmiöistä aiheutuneet vauriot

### Toimiminen takuutapauksessa

Jotta asiasi voitaisiin käsitellä nopeasti, noudata seuraavia ohjeita:

- Pidä kaikkia kyselyitä varten kassakuitti ja artikkelinumero (IAN) 477720\_2410 tallessa todisteena ostosta.
- Tuotenumeron löydät tuotteen tyyppikilvestä, kaiverrettuna tuotteeseen, käyttöohjeen otsikkosivulta (alhaalla vasemmalla) tai tuotteen taustapuolella tai pohjassa olevasta tarrasta.
- Mikäli laitteessa ilmenee toimintahäiriöitä tai muita puutteita, ota ensin yhteyttä alla mainittuun huolto-osastoon puhelimitse tai käytä yhteydenottolomakettamme, joka löytyy sivulta [parkside-diy.com](http://parkside-diy.com) kohdasta Service.
- Voit lähettää viallisena pitämäsi tuotteen yhdessä ostokuitin kanssa maksutta sinulle ilmoitettuun huolto-osoitteeseen. Liitä mukaan selvitys viasta ja siitä, milloin se on ilmennyt.



Osoitteessa [parkside-diy.com](http://parkside-diy.com) voit ladata ja lukea tämän ja monia muita käsikirjoja. Tällä QR-koodilla pääset suoraan sivustolle [parkside-diy.com](http://parkside-diy.com). Valitse maasi ja hae käyttöohjeita hakualustan kautta. Pääset tuotteesi käyttöohjeisiin käsiksi syöttämällä tuotenumeron (IAN) 477720\_2410.

### Huolto

#### FI Huolto Suomi

Tel.: 0800 916 210

Yhteydenottolomake on osoitteessa [parkside-diy.com](http://parkside-diy.com)

IAN 477720\_2410

### Maahantuoja

Huomaa, että seuraava osoite ei ole huolto-osoite. Ota ensin yhteyttä mainittuun huoltopisteeseen.

KOMPERNASS HANDELS GMBH

BURGSTRASSE 21

44867 BOCHUM

SAKSA

[www.kompernass.com](http://www.kompernass.com)

## Innehåll

<b>Inledning</b> . . . . .	<b>6</b>
<b>Avsedd användning</b> . . . . .	<b>6</b>
<b>Leveransomfattning</b> . . . . .	<b>6</b>
<b>Tekniska data</b> . . . . .	<b>6</b>
<b>Beskrivning av produkten</b> . . . . .	<b>6</b>
<b>Säkerhetsanvisningar</b> . . . . .	<b>6</b>
<b>Säkerhetsanvisningar för hantering av batterier</b> . . . . .	<b>6</b>
<b>Användning och funktion</b> . . . . .	<b>7</b>
<b>Underhåll och rengöring</b> . . . . .	<b>7</b>
<b>Förvaring</b> . . . . .	<b>7</b>
<b>Kassering</b> . . . . .	<b>7</b>
Kassera produkten . . . . .	7
Kassera förpackningen . . . . .	7
Kassera batterier . . . . .	7
<b>Garanti från Kompernass Handels GmbH</b> . . . . .	<b>8</b>
Service . . . . .	8
Importör . . . . .	8

## Inledning

Tack för köpet av denna produkt. Du har valt en produkt med hög kvalitet.

Bruksanvisningen är en del av produkten. Den innehåller viktig information om säkerhet, användning och kassering. Läs noga igenom alla användar- och säkerhetsanvisningar innan du börjar använda produkten. Använd produkten endast på det sätt som beskrivs och för de angivna användningsområdena. Lämna över all dokumentation tillsammans med produkten om du överlåter den till någon annan person.

## Avsedd användning

Denna produkt är endast avsedd för privat bruk i torra utrymmen inomhus, t.ex. i verkstäder eller garage. Produkten är inte avsedd för yrkesmässig användning eller för andra användningsområden.

Denna produkt är inte lämplig för rumsbelysning i hemmet.

## Leveransomfattning

- LED-inspektionslampa
- 3 alkaliska batterier (AAA/Micro/LR03)
- Bruksanvisning

### **i** Observera

- ▶ LED-inspektionslampan och dess leveransomfattning ingår i hjulkors-sats PRSK 6 A1.

## Tekniska data

Spänningsförsörjning	3 x 1,5V $\equiv$ (likström)
Effekt LED Fram-/sidolampa	1 W (SMD)/3 W (COB)
Ljusstyrka LED Fram-/sidolampa	50 lumen/150 lumen
Batteritid LED Fram-/sidolampa	ca 70 timmar/ ca 65 timmar
Livslängd LED Fram-/sidolampa	ca 10 000 timmar
Skyddsklass	
Batterityp	AAA/Micro/LR03

## Beskrivning av produkten

- 1 Framlampa (SMD-LED)
- 2 Sidolampa (COB-LED)
- 3 På/Av-knapp 
- 4 Klämma
- 5 Stativ (utfällbart)
- 6 Lock till batterifack
- 7 Magnet
- 8 Krok (utfällbar)
- 9 Batterier

## Säkerhetsanvisningar













- Denna produkt kan användas av barn som är minst 8 år och av personer med begränsad fysisk, sensorisk eller mental förmåga eller bristande erfarenhet och/eller kunskap om de hålls under uppsikt eller har instruerats i hur produkten används på ett säkert sätt och inser vilka risker det innebär. Barn får inte leka med produkten. Rengöring och allmänt underhåll får bara göras av barn om någon vuxen håller uppsikt.
- Använd inte produkten om den är skadad.
- Skydda produkten mot fukt och väta. Sänk aldrig ner produkten i vatten eller andra vätskor!
- Gör inga ändringar eller reparationer på produkten. Lysdioderna kan och får inte bytas ut. Om lysdioderna slutar fungera måste hela produkten bytas ut.
- Titta inte direkt in i ljuset från produkten och rikta den inte mot andra personers ögon. Detta kan leda till försämrad syn.

## Säkerhetsanvisningar för hantering av batterier

Observera följande vid hantering av batterier:

### **⚠ VARNING!**

Felaktig hantering av batterier kan leda till brand, explosioner, läckage av farliga ämnen eller andra farliga situationer!

-   Håll batterierna borta från barn.
- Se till att inga personer sväljer batterier.
- Sök omedelbart läkarvård om du eller någon annan person har svält ett batteri.
- Använd endast den typ av batterier som anges här.
-  Ladda aldrig upp batterier som inte är uppladdningsbara.
- Ta ut uppladdningsbara batterier ur produkten innan du laddar dem.
-   Kasta aldrig batterier i eld eller vatten.
- Utsätt inte batterier för höga temperaturer och direkt solljus.
-   Öppna eller deformera aldrig batterier.
-  Kortslut inte anslutningsklämmorna.
- Ta ut tomma batterier ur produkten och kassera dem på lämpligt sätt.
-   Använd aldrig olika typer av batterier eller gamla och nya batterier samtidigt.
-   Placera alltid batterierna i produkten med rätt polaritet.
- Ta ut batterierna om du inte ska använda produkten under en längre tid.
- Kontrollera batterierna regelbundet. Läckande batterier kan leda till personskador och skador på produkten.
- Använd skyddshandskar om batterierna läcker! Rengör batteriernas och produktens kontakter samt batterifacket med en torr trasa. Undvik att hud och slemhinnor, särskilt ögonen, kommer i kontakt med kemikalierna. Vid kontakt med kemikalierna, skölj av med rikligt med vatten och uppsök omedelbart läkare.

## Användning och funktion

- ◆ Dra av batterifackets lock ❹ från produkten. Sätt i de tre batterierna ❸ med den polaritet som anges i batterifacket. Sätt tillbaka batterifackets lock ❹ på produkten.
- ◆ Tryck på På/Av-knappen ❶:
  - Tryck 1 gång: Sidolampa ❷ PÅ
  - Tryck 2 gånger: Framlampa ❶ PÅ, sidolampa ❷ slocknar
  - Tryck 3 gånger: Produkt AV
- ❶ **Observera**
  - Byt ut batterierna ❸, om ljusstyrkan i framlampan ❶/sidolampan ❷ minskar.
- ◆ Använd det utfällbara stativet ❺ (se bild 1), den utfällbara kroken ❸ eller magneten ❷, för att placera produkten optimalt för användning.



Bild 1

- ❶ **Observera**
  - Observera att den anordning där produkten ska hängas upp eller fästas måste vara lämplig för produktens vikt.

## Underhåll och rengöring

- ◆ Produkten är underhållsfri. Lysdioderna i produkten kan inte bytas ut.
- ◆ Använd inga vätskor eller rengöringsmedel för rengöring, eftersom dessa kan skada produkten. Rengör produktens utsida med en mjuk, torr trasa. Använd en lätt fuktad trasa vid kraftigare nedsmutsningar.

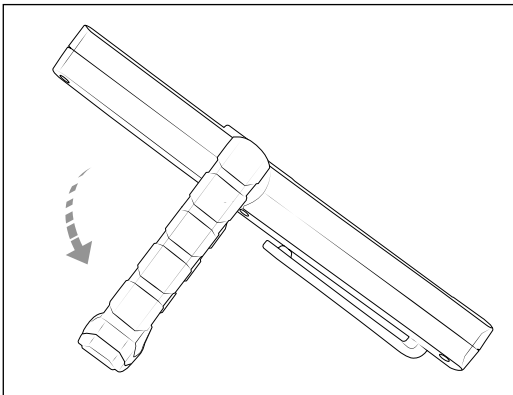
## Förvaring

- ◆ Förvara enheten i det avsedda facket i hjulkors-setet. Förvara den på en torr, ren plats skyddad från direkt solljus.

## Kassering

### Kassera produkten



Symbolen intill med en överkorsad soptunna på hjul betyder att den här produkten omfattas av direktiv 2012/19/EU. Enligt detta direktiv får denna produkt inte kastas i det vanliga hushållsavfallet när den är uttjänt, utan måste lämnas till speciella insamlingsplatser, återvinnings- eller avfallsanläggningar.

**Det kostar ingenting att lämna in produkten till återvinning. Tänk på miljön och kassera/återvinn produkten på rätt sätt.**

Om din uttjänta produkt innehåller personliga data ansvarar är du själv ansvarig för att radera dem innan du lämnar tillbaka den.

Om det går att ta ut batterierna utan att förstöra den uttjänta produkten ska du göra det och även ta ut alla lampor. Lämna dem sedan till särskilda insamlingsställen innan produkten lämnas till återvinning eller kasseras. Om produkten innehåller ett fast inbyggt batteri ska du informera personalen på återvinnings- eller avfallsanläggningen om det.



Fråga hos din kommun eller stadsförvaltning om det finns ytterligare möjligheter att kassera eller återvinna den uttjänta produkten.

### Kassera förpackningen



Förpackningsmaterialet har valts med tanke på miljön och de tekniska förutsättningarna för avfallshandling och är därför återvinningsbart. Kassera förpackningsmaterial som inte behövs längre enligt gällande lokala bestämmelser.



Kassera förpackningen på ett miljövänligt sätt. Observera märkningen på de olika förpackningsmaterialen så att de kan källsorteras och kasseras separat. Förpackningsmaterialen är märkta med förkortningar (a) och siffror (b) som har följande betydelse: 1–7: Plast, 20–22: Papper och kartong, 80–98: Komposit.

### Kassera batterier



Alla typer av batterier ska behandlas som farligt avfall och måste därför lämnas in till rätt ställe när de kasseras (återförsäljare, fackhandel, kommunens offentliga insamlingsställen, återvinningsföretag) för att inte skada miljön. Både vanliga och uppladdningsbara batterier kan innehålla giftiga tungmetaller.

De tungmetaller som ingår anges med bokstäver under symbolen: Cd = kadmium, Hg = kvicksilver, Pb = bly.

Kasta därför aldrig några batterier i de vanliga hushållssoporna, utan lämna in dem separat till rätt typ av återvinning. Lämna bara in urladdade batterier.

## Garanti från Kompernass Handels GmbH

Kära kund

För den här produkten lämnar vi 3 års garanti från och med inköpsdatum. Såvida ett batteripaket i X12V- och X20V Te-am-serien ingår i leveransen får du även för det 3 års garanti från och med inköpsdatum. Om det skulle vara något fel på produkten finns en lagstadgad reklamationsrätt från återförsäljaren. Dina lagstadgade rättigheter begränsas inte av den garanti som beskrivs i följande avsnitt.

### Garantivillkor

Garantitiden börjar från och med inköpsdatumet. Ta väl vara på kassakvittot. Kassakvittot är ditt köpbevis.

Om ett material- eller fabriktionsfel uppstår på produkten inom tre år från inköpsdatumet reparerar vi, byter ut den gratis, eller ersätter köpesumman beroende på vad vi anser lämpligast. En förutsättning för att utnyttja garantin är att den defekta produkten och köpbeviset (kassakvittot) uppvisas inom den treåriga garantitiden tillsammans med en kort beskrivning av felet och när det uppstod.

Om felet täcks av vår garanti kommer du att få tillbaka en reparerad eller en ny produkt. Garantitiden börjar inte om från början för en reparerad eller ny produkt.

### Garantitid och lagstadgad ersättningsrätt

Garantitiden förlängs inte för att man utnyttjat garantin. Det gäller även för utbyta och reparerade delar. Eventuella skador och brister som existerar redan vid köpet måste rapporteras så snart produkten packats upp. När garantitiden är slut måste man själv betala för eventuella reparationer.

### Garantins omfattning

Produkten har tillverkats med omsorg enligt stränga kvalitetskriterier och testats noga före leveransen.

Garantin gäller bara för material- eller fabriktionsfel. Garantin täcker inte delar av produkten som utsätts för normalt slitage och därför kan betraktas som förslitningsdelar, t ex sågblad, reservklingor, slippapper etc., och inte heller för skador på ömtåliga delar som t ex knappar, brytare eller delar av glas.

Garantin upphör att gälla om produkten skadas eller används och servas på fel sätt. Alla anvisningar i bruksanvisningen måste följas exakt för att produkten ska kunna användas på rätt sätt. Produkten får aldrig användas i andra syften eller hanteras på ett sätt som man avråder från eller varnar för i bruksanvisningen.

Produkten är endast avsedd för privat bruk och ska inte användas yrkesmässigt. Garantin gäller inte vid missbruk och felaktig behandling, användande av våld och vid ingrepp som inte gjorts av vår auktoriserade servicefilial.

### Garantin gäller inte för

- normal minskning av batteriets kapacitet
- yrkesmässig användning av produkten
- skador eller förändringar på produkten, som orsakas av kunden själv
- medvetet bortseende från säkerhets- och underhållsföreskrifter, felaktig användning
- skador på grund av elementarhändelser

### Behandling av garantiärenden

För att snabbt kunna behandla ditt ärende ber vi dig följa nedanstående anvisningar:

- Ha alltid kassakvittot och artikelnumret (IAN) 477720\_2410 i beredskap vid alla förfrågningar.
- Artikelnumret finns på typskylten på produkten, en gravyr på produkten, på bruksanvisningens titelblad (nere till vänster) eller på klistermärket på produktens bak- eller undersida.
- Vid funktionsfel eller andra defekter ber vi dig att först kontakta den serviceavdelning som anges nedan på telefon eller att använda kontaktformuläret som du hittar på [parkside-diy.com](http://parkside-diy.com) under kategori Service.
- En produkt som klassas som defekt kan tillsammans med köpbeviset (kassakvittot) och en beskrivning av felet samt när det uppstod skickas in portofritt till den angivna serviceadressen.



Denna och många andra handböcker kan du läsa och ladda ner på [parkside-diy.com](http://parkside-diy.com). Genom att skanna QR-koden går du direkt till [parkside-diy.com](http://parkside-diy.com). Välj ditt land och använd sökmasken för att söka efter bruksanvisningarna. Ange artikelnumret (IAN) 477720\_2410 för att öppna bruksanvisningen för din produkt.

### Service

#### SE Service Sverige

Tel.: 0207 950 49

Kontaktformuläret finns på [parkside-diy.com](http://parkside-diy.com)

#### FI Huolto Suomi

Tel.: 0800 916 210

Kontaktformuläret finns på [parkside-diy.com](http://parkside-diy.com)

IAN 477720\_2410

### Importör

Observera att följande adress inte är någon serviceadress. Kontakta först det serviceställe som anges.

KOMPERNASS HANDELS GMBH

BURGSTRASSE 21

44867 BOCHUM

TYSKLAND

[www.kompernass.com](http://www.kompernass.com)

## Spis treści

<b>Wstęp</b> . . . . .	<b>.10</b>
<b>Zastosowanie zgodne z przeznaczeniem</b> . . . . .	<b>.10</b>
<b>Zakres dostawy</b> . . . . .	<b>.10</b>
<b>Dane techniczne</b> . . . . .	<b>.10</b>
<b>Opis urządzenia</b> . . . . .	<b>.10</b>
<b>Wskazówki bezpieczeństwa</b> . . . . .	<b>.10</b>
<b>Wskazówki bezpieczeństwa dotyczące postępowania z bateriami</b> . . . . .	<b>.10</b>
<b>Obsługa i eksploatacja</b> . . . . .	<b>.11</b>
<b>Konserwacja i czyszczenie</b> . . . . .	<b>.11</b>
<b>Przechowywanie</b> . . . . .	<b>.11</b>
<b>Utylizacja</b> . . . . .	<b>.11</b>
Utylizacja urządzenia . . . . .	.11
Utylizacja opakowania. . . . .	.11
Utylizacja baterii . . . . .	.11
<b>Gwarancja Kompernaß Handels GmbH</b> . . . . .	<b>.12</b>
Serwis . . . . .	.12
Importer . . . . .	.12

## Wstęp

Gratulujemy zakupu nowego urządzenia. Wybrany produkt charakteryzuje się wysoką jakością.

Instrukcja obsługi jest częścią składową produktu. Zawiera ona ważne informacje na temat bezpieczeństwa, użytkowania i utylizacji. Przed rozpoczęciem użytkowania produktu należy zapoznać się ze wszystkimi wskazówkami dotyczącymi obsługi i bezpieczeństwa. Produkt należy użytkować wyłącznie zgodnie z zamieszczonym tu opisem oraz w podanym zakresie zastosowań. Przekazując produkt osobie trzeciej, dołącz do niego również całą dokumentację.

## Zastosowanie zgodne z przeznaczeniem

Ten produkt jest przeznaczony wyłącznie do zastosowań prywatnych w suchych pomieszczeniach, np. w warsztatach lub garażach. Produkt nie nadaje się do zastosowań komercyjnych ani do innych obszarów zastosowania. Ten produkt nie nadaje się do oświetlenia pomieszczeń w domu.

## Zakres dostawy

- Latarka inspekcyjna LED
- 3 baterie alkaliczne (AAA/Micro/LR03)
- Instrukcja obsługi

### Wskazówka

- ▶ Latarka inspekcyjna LED i jej zakres dostawy stanowią element zestawu klucza do kół PRSK 6 A1.

## Dane techniczne

Zasilanie elektryczne	3 x 1,5 V $\text{---}$ (prąd stały)
Moc LED Lampa przednia/boczna	1 W (SMD)/3 W (COB)
Strumień światła LED Lampa przednia/boczna	50 lumenów / 150 lumenów
Czas świecenia LED Lampa przednia/boczna	ok. 70 godzin / ok. 65 godziny
Długość okresu eksploatacji LED Lampa przednia/boczna	ok. 10 000 godzin
Klasa ochronności	
Typ baterii	AAA/Micro/LR03

## Opis urządzenia

- 1 lampa przednia (SMD-LED)
- 2 lampa boczna (COB-LED)
- 3 włącznik/wyłącznik 
- 4 klips
- 5 stojak (rozkładany)
- 6 pokrywka wnęki na baterie
- 7 magnes
- 8 haczyk (rozkładany)
- 9 baterie

## Wskazówki bezpieczeństwa

- To urządzenie może być używane przez dzieci od 8. roku życia oraz osoby o zmniejszonych zdolnościach fizycznych, sensorycznych lub umysłowych bądź osoby nieposiadające odpowiedniego doświadczenia i/lub wiedzy, wyłącznie pod nadzorem lub po przeszkoleniu w zakresie bezpiecznego użytkowania urządzenia oraz potencjalnych zagrożeń. Dzieciom nie wolno bawić się urządzeniem. Czyszczenie i konserwacja użytkownika nie mogą być wykonywane przez dzieci bez nadzoru.
- Nie używaj urządzenia, gdy jest uszkodzone.
- Chronź urządzenie przed wilgocią i wilgotnością. Nigdy nie zanurzaj urządzenia w wodzie ani w innych cieczach!
- Nie dokonuj żadnych zmian ani napraw w urządzeniu. Nie można i nie wolno wymieniać diod LED. Jeśli diody LED po zakończeniu okresu eksploatacji przestaną działać, należy wymienić całe urządzenie.
- Nie patrz bezpośrednio w światło urządzenia i nie kieruj go w oczy innych ludzi. Może to spowodować pogorszenie wzroku.

## Wskazówki bezpieczeństwa dotyczące postępowania z bateriami

Podczas obchodzenia się z bateriami należy przestrzegać następujących zasad:

### OSTRZEŻENIE!

Nieprawidłowe obchodzenie się z bateriami może doprowadzić do pożaru, wybuchu, wycieku substancji niebezpiecznych lub powstania innych niebezpiecznych sytuacji!

-   Nigdy nie dopuszczaj, aby baterie dostały się w ręce dzieci.
- Uważaj, aby nikt nie połknął baterii.
- W razie połknięcia baterii należy natychmiast skorzystać z pomocy medycznej.
- Stosuj wyłącznie baterie podanego typu.
-  Nigdy nie ładuj baterii jednorazowych.
- Przed ładowaniem baterii wyjmij je z urządzenia.
-   Nigdy nie wrzucaj baterii do ognia ani wody.
- Nie wystawiaj baterii na działanie wysokich temperatur i bezpośredniego światła słonecznego.
-   Nigdy nie otwieraj ani nie deformuj baterii.
-  Nie zwieraj zacisków połączeniowych.
- Wyjmij z urządzenia zużyte baterie i zutylizuj je w bezpieczny sposób.
-   Nie stosuj razem różnych typów baterii lub baterii nowych i używanych razem.
-   Baterie należy zawsze wkładać do urządzenia z zachowaniem właściwej biegunowości.
- Wyjmij baterie, jeśli nie zamierzasz używać urządzenia przez dłuższy czas.
- Regularnie sprawdzaj stan baterii. Wyciekające baterie mogą spowodować obrażenia ciała i uszkodzenie urządzenia.

- W przypadku wycieku z baterii używaj rękawic ochronnych! Oczyszć styki baterii i urządzenia oraz wnękę na baterie suchą szmatką. Unikaj kontaktu skóry i błon śluzowych, zwłaszcza oczu, z chemikaliami. W przypadku kontaktu z substancją chemiczną dotknięte miejsce należy spłukać dużą ilością wody i niezwłocznie skorzystać z pomocy lekarskiej.

## Obsługa i eksploatacja

- ◆ Zdejmij pokrywkę wnętrza na baterie ❹ z urządzenia. Włóż trzy baterie ❸, zachowując przy tym odpowiednią biegunowość zgodnie z oznaczeniami we wnętrzu baterii. Złóż ponownie pokrywkę wnętrza na baterie ❹ na urządzeniu.
- ◆ Naciśnij włącznik/wyłącznik ❶ ❸:  
Naciśnięcie 1 raz: lampa boczna ❷ świeci  
naciśnięcie 2 razy: lampa przednia ❶ świeci, lampa boczna ❷ gaśnie  
naciśnięcie 3 razy: Urządzenie wyłączone

### ❶ Wskazówka

- ▶ Wymieniaj baterie ❸, jeśli moc świecenia lampy przedniej ❶ / lampy bocznej ❷ zmniejszy się.
- ◆ Używaj rozkładanego stojaka ❺ (patrz rys. 1), rozkładanego haczyka ❻ lub magnesu ❼ do optymalnego ustawienia urządzenia przy pracy.

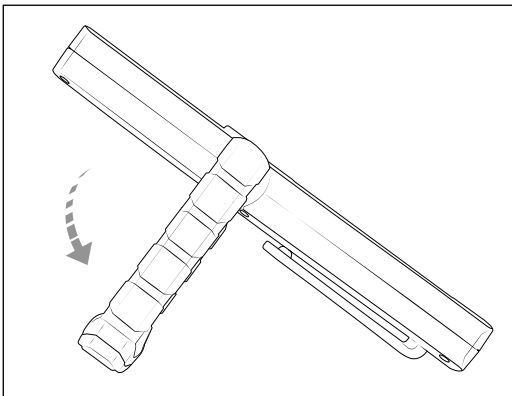

Rys. 1

### ❶ Wskazówka

- ▶ Pamiętaj, że przyrząd, na którym urządzenie jest zawieszane lub mocowane, musi być przystosowany do ciężaru urządzenia.

## Konserwacja i czyszczenie

- ◆ Urządzenie jest bezobsługowe. Nie można wymieniać diod LED urządzenia.
- ◆ Nie używaj do czyszczenia cieczy ani środków czyszczących, gdyż mogą one uszkodzić urządzenie. Czyść urządzenie z zewnątrz miękką, suchą szmatką. Do usuwania silniejszych zanieczyszczeń używaj lekko zwilżonej ściereczki.

## Przechowywanie

- ◆ Przechowuj urządzenie w przewidzianej do tego szufladce zestawu klucza do kół. Przechowuj je w suchym i czystym miejscu, bez narażenia na bezpośrednie działanie promieni słonecznych.

## Utylizacja

### Utylizacja urządzenia



Widoczny obok symbol przekreślonego pojemnika na śmieci na kółkach oznacza, że urządzenie to podlega postanowieniom Dyrektywy 2012/19/EU. Dyrektywa ta stanowi, że zużytego urządzenia nie wolno wyrzucać do zwykłych odpadów domowych, lecz należy je oddać do wyspecjalizowanych punktów zbiórki, zakładów recyklingu lub zakładów utylizacji odpadów.

### Utylizacja jest dla użytkownika bezpłatna. Chroń środowisko i usuwaj odpady w prawidłowy sposób.

Zużyty sprzęt może mieć szkodliwy wpływ na środowisko i zdrowie ludzi z uwagi na potencjalną zawartość niebezpiecznych substancji, mieszanin oraz części składowych. Gospodarstwo domowe spełnia ważną rolę w przyczynianiu się do ponownego użycia i odzysku surowców wtórnych, w tym recyklingu zużytego sprzętu. Na tym etapie kształtuje się postawy, które wpływają na zachowanie wspólnego dobra jakim jest czyste środowisko naturalne.

Jeśli stare urządzenie zawiera dane osobowe, użytkownik jest odpowiedzialny za ich usunięcie przed zwrotem urządzenia.

Jeśli jest to możliwe bez niszczenia starego urządzenia, przed oddaniem go do utylizacji należy wyjąć z niego zużyte baterie lub akumulatory oraz lampy i przekazać je do oddzielnego punktu zbiórki. W przypadku zainstalowanych na stałe akumulatorów, przekazując urządzenie do utylizacji należy poinformować, że zawiera ono wbudowany akumulator.



O pozostałych możliwościach utylizacji wyśłużonego produktu można dowiedzieć się w urzędzie gminy lub miasta.

### Utylizacja opakowania



Elementy opakowania są przyjazne dla środowiska i można je poddać procesowi recyklingu. Zbędne elementy opakowania należy usuwać zgodnie z lokalnymi przepisami.



Opakowania należy utylizować w sposób przyjazny dla środowiska. Przestrzegaj oznaczeń umieszczonych na różnych materiałach opakowaniowych i w razie potrzeby zutylizuj je zgodnie z zasadami segregacji odpadów. Materiały opakowaniowe są oznaczone skrótami (a) i cyframi (b) w następujący sposób: 1–7: tworzywa sztuczne, 20–22: papier i tektura, 80–98: kompozyty.

### Utylizacja baterii



Baterie/akumulatory należy traktować jako odpady specjalne i w związku z tym należy je utylizować w sposób przyjazny dla środowiska oddając je do odpowiednich punktów (sprzedawca, wyspecjalizowany sklep, publiczne zakłady komunalne, komercyjne firmy zajmujące się utylizacją odpadów). Baterie/akumulatory mogą zawierać toksyczne metale ciężkie.

Zawarte w nim metale ciężkie są oznaczone literami pod symbolem: Cd = kadm, Hg = rtęć, Pb = ołów.

Dlatego baterii/akumulatorów nie wolno wyrzucać do odpadów domowych, lecz należy oddać je do oddzielnych punktów zbiórki odpadów.

Baterie/akumulatory należy oddawać tylko w stanie rozładowanym.

## Gwarancja

### Kompernaß Handels GmbH

Szanowny Kliencie,

To urządzenie objęte jest 3-letnią gwarancją, licząc od daty zakupu. Akumulatory serii X12V i X20V Team, o ile wchodzą w zakres dostawy, objęte są również 3-letnią gwarancją od daty zakupu. W przypadku wad tego produktu, masz gwarantowane ustawowo prawa w stosunku sprzedawcy. Te ustawowe prawa nie są ograniczone przez nasze opisane poniżej warunki gwarancji.

#### Warunki gwarancji

Okres gwarancji rozpoczyna się od daty zakupu. Należy zachować paragon. Jest on wymagany jako dowód zakupu.

Jeżeli w ciągu trzech lat od daty zakupu produktu ujawni się w nim wada materiałowa lub produkcyjna, produkt zostanie wedle naszego uznania nieodpłatnie naprawiony, wymieniony na nowy lub zostanie zwrócona jego cena. Warunkiem spełnienia tego świadczenia gwarancyjnego jest dostarczenie w trakcie tego trzyletniego okresu uszkodzonego urządzenia wraz z dowodem zakupu (paragonem) oraz krótkim opisem wady i daty jej wystąpienia.

Jeżeli wada jest objęta naszą gwarancją, otrzymasz z powrotem naprawiony lub nowy produkt. Zgodnie z art. 581 §1 polskiego kodeksu cywilnego wraz z wymianą produktu lub jego istotnej części rozpoczyna się nowy okres gwarancyjny.

#### Okres gwarancji i ustawowe roszczenia gwarancyjne

Wykonanie usługi gwarancyjnej nie przedłuża okresu gwarancji. Dotyczy to również wymienionych i naprawionych części. Wszelkie szkody i wady wykryte w chwili zakupu należy zgłosić bezpośrednio po rozpakowaniu urządzenia. Po upływie okresu gwarancji wszelkie naprawy są wykonywane odpłatnie.

#### Zakres gwarancji

Urządzenie zostało starannie wyprodukowane i poddane przed wysyłką skrupulatnej kontroli jakości.

Gwarancja obejmuje wady materiałowe lub produkcyjne. Niniejsza gwarancja nie obejmuje części produktu, które podlegają normalnemu zużyciu i dlatego mogą być uznane za części zużywające się, jak np. brzeszczoty, ostrza wymienne, papier ścierny itp. lub uszkodzenia części delikatnych, jak np. przełączniki lub części wykonane ze szkła.

Niniejsza gwarancja traci swoją ważność, jeśli produkt został uszkodzony, nie używano go prawidłowo lub nie serwisowano należycie. W celu zapewnienia prawidłowego stosowania produktu należy ściśle przestrzegać wszystkich instrukcji wymienionych w instrukcjach obsługi. Należy bezwzględnie unikać zastosowania oraz postępowania, których odradza się w instrukcji obsługi lub przed którymi się w niej ostrzega.

Produkt przeznaczony jest wyłącznie do użytku domowego, a nie do zastosowań komercyjnych. Niewłaściwe użytkowanie urządzenia, używanie go w sposób niezgodny z jego przeznaczeniem, użycie siły lub ingerencja w urządzenie, dokonywana poza naszymi autoryzowanymi punktami serwisowymi, powodują utratę gwarancji.

#### Gwarancja nie dotyczy

- normalne zużycie pojemności baterii
- komercyjne wykorzystanie produktu
- uszkodzenie lub modyfikacja produktu przez klienta
- nieprzestrzeganie przepisów bezpieczeństwa i konserwacji, błędy w obsłudze
- szkody spowodowane zjawiskami naturalnymi

#### Realizacja zobowiązań gwarancyjnych

W celu zapewnienia szybkiego załatwienia sprawy, postępuj zgodnie z poniższymi wskazówkami:

- W przypadku wszelkich pytań przygotuj paragon fiskalny oraz numer artykułu (IAN) 477720\_2410 jako dowód zakupu.
- Numer artykułu można znaleźć na tabliczce znamionowej na produkcie, wygrawerowany na urządzeniu, zapisany na stronie tytułowej instrukcji obsługi (w dolnym lewym rogu) lub na naklejce z tyłu bądź na spodzie urządzenia.
- W przypadku wystąpienia błędów w działaniu lub innych wad, prosimy o kontakt z odpowiednim działem serwisu telefonicznie lub przez nasz formularz kontaktowy, znajdujący się na stronie parkside-diy.com w kategorii Serwis..
- Zarejestrowany jako wadliwy produkt możesz wtedy wraz z dołączonym dowodem zakupu (paragonem) oraz opisem i datą wystąpienia usterki wysłać nieodpłatnie na przekazany wcześniej adres serwisu.



Na stronie parkside-diy.com możesz zobaczyć i pobrać tę oraz wiele innych podręczników. Za pomocą tego kodu QR przejdziesz bezpośrednio na stronę parkside-diy.com. Wybierz swój kraj i wyszukaj w oknie wyszukiwania instrukcje obsługi. Wpisując numer artykułu (IAN) 477720\_2410 przejdziesz do instrukcji obsługi artykułu.

#### Serwis

**PL Serwis Polska**

Tel.: 00800 4912 069

Formularz kontaktowy na [parkside-diy.com](http://parkside-diy.com)

IAN 477720\_2410

#### Importer

Pamiętaj, że poniższy adres nie jest adresem serwisu. Skontaktuj się najpierw z odpowiednim punktem serwisowym.

KOMPERNASS HANDELS GMBH

BURGSTRASSE 21

44867 BOCHUM

NIEMCY

[www.kompernass.com](http://www.kompernass.com)

## Turinys

<b>Ižanga</b> . . . . .	<b>.14</b>
<b>Naudojimas pagal paskirtį</b> . . . . .	<b>.14</b>
<b>Tiekiamas rinkinys</b> . . . . .	<b>.14</b>
<b>Techniniai duomenys</b> . . . . .	<b>.14</b>
<b>Prietaiso aprašymas</b> . . . . .	<b>.14</b>
<b>Saugos nurodymai</b> . . . . .	<b>.14</b>
<b>Baterijų naudojimo saugos nurodymai</b> . . . . .	<b>.14</b>
<b>Valdymas ir naudojimas</b> . . . . .	<b>.15</b>
<b>Techninė priežiūra ir valymas</b> . . . . .	<b>.15</b>
<b>Laikymas</b> . . . . .	<b>.15</b>
<b>Šalinimas</b> . . . . .	<b>.15</b>
Prietaiso šalinimas . . . . .	.15
Pakuotės šalinimas . . . . .	.15
Baterijų šalinimas . . . . .	.15
<b>Kompernaß Handels GmbH garantija</b> . . . . .	<b>.16</b>
Priežiūra . . . . .	.16
Importuotojas . . . . .	.16

## Ižanga

Sveikiname įsigijus naują prietaisą. Pasirinkote kokybišką gaminį.

Naudojimo instrukcija yra šio gaminio dalis. Joje pateikti svarbūs saugos, naudojimo ir šalinimo nurodymai. Prieš pradėdami naudoti gaminį, susipažinkite su visais naudojimo ir saugos nurodymais. Gaminį naudokite tik taip, kaip aprašyta, ir tik nurodytais naudojimo tikslais. Perduodami gaminį tretiesiems asmenims, kartu perduokite visus jo dokumentus.

## Naudojimas pagal paskirtį

Šį gaminį galima naudoti tik asmeninėms reikmėms ir tik sausose patalpose, pvz., dirbtuvėse arba garažuose. Gaminys neskirtas komercinėms ar kitokioms reikmėms. Šis gaminys netinka namų patalpoms apšviesti.

## Tiekiamas rinkinys

- LED apžiūros šviestuvai
- 3 šarminės baterijos (AAA / „Micro“ / LR03)
- Naudojimo instrukcija

### **i** Nurodymas

- ▶ LED apžiūros šviestuvai ir su juo tiekiamos dalys yra kryžminio ratų raktų rinkinio PRSK 6 A1 sudedamoji dalis.

## Techniniai duomenys

Maitinimo įtampa	3 x 1,5 V --- (nuolatinė srovė)
Šviesos diodų galia Priekinė / šoninė lempa	1 W (SMD) / 3 W (COB)
Šviesos diodų šviesos srautas Priekinė / šoninė lempa	50 lm / 150 lm
Šviesos diodų švietimo trukmė Priekinė / šoninė lempa	apie 70 val. / apie 65 val.
Šviesos diodų veikimo trukmė Priekinė / šoninė lempa	apie 10 000 val.
Apsaugos klasė	
Baterijų tipas	AAA / „Micro“ / LR03

## Prietaiso aprašymas

- 1 Priekinė lempa (SMD šviesos diodas)
- 2 Šoninė lempa (COB šviesos diodas)
- 3 Įjungimo / išjungimo jungiklis 
- 4 Spaustukas
- 5 Atlenkiamasis stovėlis
- 6 Baterijų skyrelio dangtelis
- 7 Magnetis
- 8 Atlenkiamasis kablys
- 9 Baterijos

## Saugos nurodymai













- 8 metų amžiaus ir vyresni vaikai, taip pat silpnesnių fizinių, jutiminių arba protinių gebėjimų ar mažai patirties ir žinių turintis asmenys šį prietaisą gali naudoti tik prižiūrimi arba jei yra išmokyti prietaisą saugiai naudoti ir supranta jo keliamus pavojus. Vaikams su prietaisu žaisti draudžiama. Valymo ir naudotojo atliekamų techninės priežiūros darbų neleidžiama atlikti neprižiūrimiems vaikams.
- Nebenaudokite prietaiso, jei jis apgadintas.
- Saugokite prietaisą nuo vandens ir drėgmės. Prietaiso niekada nenardinkite į vandenį ar kitus skysčius!
- Nekeiskite ir netaisykite prietaiso. Šviesos diodų negalima pakeisti ir draudžiama tai daryti. Kai pasibaigus šviesos diodų veikimo trukmei jie nustoja šviesti, reikia pakeisti visą prietaisą.
- Nežiūrėkite tiesiai į prietaiso šviesą ir nenukreipkite jos kitiems žmonėms į akis. Dėl to gali pablogėti regėjimas.

## Baterijų naudojimo saugos nurodymai

Naudodami baterijas, laikykitės toliau pateikiamų nurodymų.

### **⚠** ĮSPĖJIMAS!

Netinkamai elgiantis su baterijomis gali kilti gaisras, įvykti sprogitas, ištekėti pavojingų medžiagų ar susidaryti kitokių pavojingų situacijų!

-   Pasirūpinkite, kad baterijos niekada nepatektų į vaikų rankas.
- Stebėkite, kad niekas neprarytų baterijų.
- Jei jūs ar kitas asmuo prarijo bateriją, nedelsdami kreipkitės medicininės pagalbos.
- Naudokite tik nurodyto tipo baterijas.
-  Niekada nebandykite įkrauti neįkraunamųjų baterijų.
- Prieš įkraudami, išimkite įkraunamąsias baterijas iš prietaiso.
-   Baterijų niekada nemeskite į ugnį ar vandenį.
- Nelaikykite baterijų aukštoje temperatūroje ir tiesioginiuose saulės spinduliuose.
-   Niekada neardykite ir nedeformuokite baterijų.
-  Nejunkite kontaktų trumpuoju jungimu.
- Išimkite išsekusias baterijas iš prietaiso ir saugiai jas pašalinkite.
-   Nenaudokite kartu skirtingų tipų baterijų arba naujų ir naudotų baterijų.
-   Baterijas į prietaisą visada įdėkite tinkamu poliumi.
- Išimkite baterijas, jei prietaiso ilgesnį laiką nenaudosite.
- Reguliariai tikrinkite baterijas. Ištekėjusios baterijos gali jus sužaloti ir sugadinti prietaisą.
- Jei baterijos ištekėjo, mūvėkite apsaugines pirštines! Sausa šluoste nuvalykite baterijų bei prietaiso kontaktus ir išvalykite baterijų skyrelį. Stebėkite, kad cheminių medžiagų nepatektų ant odos ir gleivinės, ypač į akis. Jei cheminių medžiagų pateko ant kūno, nuplaukite jas gausiai vandeniu ir nedelsdami kreipkitės dėl medicininės pagalbos.

## Valdymas ir naudojimas

- ◆ Atskirkite prietaiso baterijų skyrelio dangtelį ❹. Baterijų skyrelyje nurodytais poliais įdėkite tris baterijas ❺. Vėl prijunkite baterijų skyrelio dangtelį ❻.
- ◆ Paspauskite įjungimo / išjungimo jungiklį ❸: Paspaudus 1 kartą: įjungiama šoninė lempa ❷. Paspaudus 2 kartus: įjungiama priekinė lempa ❶, šoninė lempa ❷ užgesa. Paspaudus 3 kartus: prietaisas išjungiamas.

### ❶ Nurodymas

- ▶ Kai priekinė lempa ❶ / šoninė lempa ❷ ima šviesti silpniau, pakeiskite baterijas ❹.
- ◆ Naudojamo prietaiso tinkamiausiai padėčiai nustatyti naudokite atlenkiamąjį stovėlį ❸ (žr. 1 pav.), atlenkiamąjį kablį ❹ arba magnetą ❺.

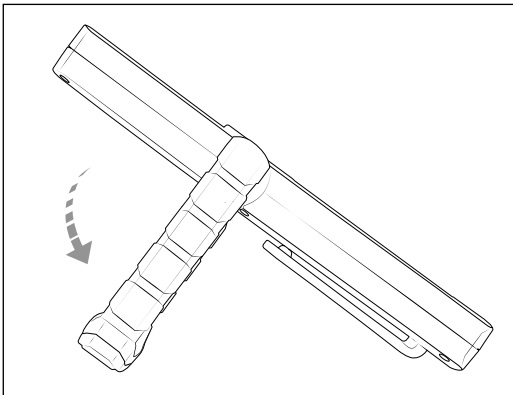

1 pav.

### ❶ Nurodymas

- ▶ Atminkite, kad įtaisas, ant kurio kabinatė ar tvirtinatė prietaisą, turi tiktai prietaiso svoriui.

## Techninė priežiūra ir valymas

- ◆ Prietaisui techninės priežiūros nereikia. Prietaiso šviesos diodai yra nekeičiami.
- ◆ Prietaiso nevalykite skysčiais arba valikliais, nes jie gali sugadinti prietaisą. Sausa minkšta šluoste valykite tik prietaiso išorę. Jei nešvarumai prikibę tvirtinamajam, valykite šiek tiek sudrėkinta šluoste.

## Laikymas

- ◆ Prietaisą laikykite tam skirtame kryžminio ratų raktų rinkinio skyriuje. Prietaisą laikykite sausoje, švarioje, nuo tiesioginių saulės spindulių apsaugotoje vietoje.

## Šalinimas

### Prietaiso šalinimas



Greta esantis perbrauktos ratukinės šiukšlių dėžės ženklas reiškia, kad šiam gaminiui taikoma Europos Sąjungos direktyva 2012/19/EU. Šioje direktyvoje nurodoma, kad, pasibaigus naudojimo laikotarpiui, šio prietaiso negalima išmesti kartu su įprastomis buitinėmis atliekomis; jį reikia pristatyti į tam skirtą surinkimo vietą, perdirbimo centrą arba atliekų šalinimo įmonę.

### Jums šalinimas yra nemokamas. Saugokite aplinką ir tinkamai išmeskite prietaisą.

Jei nenaudojamame prietaise yra asmens duomenų, prieš gražindami prietaisą patys privalote juos pašalinti.

Jei tik įmanoma tai padaryti nesuardant naudoto prietaiso, išimkite senas baterijas arba akumulatorius bei lempas prieš atiduodami naudotą prietaisą pašalinti ir pristatykite juos į atskirą surinkimo punktą. Jei akumulatoriai įmontuoti ir jų neįmanoma išimti, šalinant reikia informuoti, kad prietaise yra akumulatorius.



Kaip dar galite išmesti nenaudojamą gaminį, sužinosite savo savivaldybės arba miesto administracijoje.

### Pakuotės šalinimas



Pakuotės medžiagos parinktos atsižvelgiant į aplinkos apsaugos ir techninius šalinimo aspektus, todėl jos yra perdirbamos. Nereikalingas pakuotės medžiagas išmeskite laikydamiesi regione galiojančių teisės aktų.



Pakuotę išmeskite saugodami aplinką. Atsižvelkite į skirtingų pakuotės medžiagų ženklinimą ir prireikus jas surūšiuokite. Pakuotės medžiagos ženklinamos šiais trumpiniais (a) ir skaičiais (b):

1–7: plastikai, 20–22: popierius ir kartonas, 80–98: sudėtinės medžiagos.

### Baterijų šalinimas



Su baterijomis / akumulatoriais reikia elgtis kaip su specialiosiomis atliekomis, todėl baterijas / akumulatorius saugodamos aplinką turi pašalinti atitinkamos tarnybos (prekybininkai, specializuotos prekybos įmonės, viešosios savivaldybės tarnybos, komercinės atliekų šalinimo įmonės). Baterijose / akumulatoriuose gali būti nuodingų sunkiųjų metalų.

Sudėtyje esantys sunkieji metalai žymimi tokiomis raidėmis po simboliu: Cd – kadmio, Hg – gyvsidabris, Pb – švinas.

Todėl baterijų / akumuliatorių neišmeskite su buitinėmis atliekomis, o pristatykite juos į atskirą surinkimo vietą.

Išmeskite tik išsikrovusias baterijas / akumulatorius.

## Kompernaß Handels GmbH garantija

Gerb. kliente,

Šiam prietaisui nuo įsigijimo datos suteikiama 3 metų garantija. Jei tiekiamame rinkinyje yra „X12V Team“ ir „X20V Team“ serijos akumuliatorių blokams taip pat suteikiama 3 metų garantija nuo įsigijimo datos. Išryškėjus šio gaminio trūkumams, gaminio pardavėjas užtikrina jums teisės aktais reglamentuojamas teises. Toliau išdėstytos garantijos teikimo sąlygos šių jūsų teisės aktais reglamentuojamų teisių neapriboja.

### Garantijos teikimo sąlygos

Garantijos teikimo laikotarpis skaičiuojamas nuo pirkimo datos. Išsaugokite kasos čekį. Jo reikia kaip pirkimo dokumento.

Jei per trejus metus nuo šio gaminio pirkimo datos išryškėtų medžiagų ar gamybos trūkumų, gaminį savo nuožiūra nemokamai pataisysime, pakeisime arba grąžinsime sumokėtą sumą. Norint pasinaudoti garantija, sugedusį gaminį ir pirkimo dokumentą (kasos čekį) būtina pateikti trejų metų laikotarpiu trumpai aprašius trūkumą ir nurodžius trūkumo atsiradimo laiką.

Jei trūkumui taikoma mūsų garantija, jums grąžinsime sutaisytą arba pristatysime naują gaminį. Sutaisius ar pakeitus gaminį, garantijos teikimo laikotarpis nepratęsiamas.

### Garantijos teikimo laikotarpis ir teisės aktais reglamentuojama trūkumų pašalinimo garantija

Garantijos teikimo laikotarpiu suteikus garantinių paslaugų, garantijos teikimo laikotarpis nepratęsiamas. Ta pati sąlyga taikoma ir pakeistoms bei sutaisytoms dalims. Apie įsigyto gaminio pažeidimus ir trūkumus būtina pranešti vos išpakuavus gaminį. Pasibaigus garantijos teikimo laikotarpiui už remonto darbus imamas mokestis.

### Garantijos aprėptis

Prietaisas kruopščiai pagamintas vadovaujantis griežtomis kokybės gairėmis ir prieš pristatant buvo išbandytas.

Garantija taikoma tik medžiagų arba gamybos trūkumams. Garantija netaikoma įprastai dylančioms gaminio dalims, priskiriamoms prie susidėvintųjų dalių kategorijos, pvz., pjovimo diskams, atsarginėms geležtėms, šlifavimo popieriui ir t. t., taip pat lūžtančių (dužių) dalių, pavyzdžiui, jungiklių arba iš stiklo pagamintų dalių, pažeidimams.

Garantija netaikoma, jei gaminys apgadinamas, netinkamai naudojamas ar netinkamai prižiūrimas. Gaminys tinkamai naudojamas tik tada, jei tiksliai laikomasi visų naudojimo instrukcijoje pateiktų nurodymų. Gaminį draudžiama naudoti tokiems tikslams ar tokiu būdu, kurie nerekomenduojami naudojimo instrukcijoje arba dėl kurių joje įspėjama.

Gaminys skirtas tik buitinio, o ne komercinio naudojimo reikmėms. Garantija netaikoma piktnaudžiavimui, netinkamo naudojimo atvejais, jei naudojama jėga ir jei remontuoja ne mūsų įgaliotoji klientų aptarnavimo tarnyba.

### Garantija negalioja

- įprastai sumažėjus akumulatoriaus talpai,
- jei gaminys naudojamas komerciniams tikslams,
- jei klientas apgadina arba pakeičia gaminį,
- jei nesilaikoma saugos ir techninės priežiūros nurodymų arba jei gaminys netinkamai valdomas,
- stichinių nelaimių padarytai žalai.

### Garantinių įsipareigojimų vykdymas

Kad galėtume greitai sutvarkyti jūsų prašymą, prašome vadovautis toliau nurodytais nurodymais:

- Kreipdamiesi bet koku klausimu dėl gaminio, turėkite kasos čekį kaip pirkimo dokumentą ir gaminio numerį (IAN) 477720\_2410.
- Gaminio numerį rasite gaminio duomenų lentelėje, išgraviruotą ant gaminio, nurodytą ant naudojimo instrukcijos viršelio (apačioje kairėje) arba užklijuotą gaminio užpakalinėje pusėje ar apačioje.
- Jei išryškėtų gaminio veikimo ar kitokių trūkumų, pirmiausia telefonu kreipkitės į toliau nurodytą klientų aptarnavimo skyrių arba pasinaudokite mūsų pasiteiravimo forma, kurią rasite svetainės [parkside-diy.com](http://parkside-diy.com) kategorijoje „Priežiūra“.
- Tada sugedusiu pripažintą gaminį, pridėję pirkimo dokumentą (kasos čekį) ir nurodę trūkumą bei jo atsiradimo laiką, nemokamai galėsite išsiųsti jums nurodytu techninės priežiūros tarnybos adresu.



Svetainėje [parkside-diy.com](http://parkside-diy.com) galite susipažinti su šiuo ir daugybe kitų vadovų bei juos atsisiųsti. Šis QR kodas Jus nukreips tiesiai į [parkside-diy.com](http://parkside-diy.com). Pasirinkite savo šalį ir pasinaudodami paieškos laukeliu susiraskite naudojimo instrukcijas. Įvedę gaminio numerį (IAN) 477720\_2410, rasite savo gaminio naudojimo instrukciją.

### Priežiūra

LT **Priežiūra Lietuva**

Tel. 880 033 062

Pasiteiravimo forma svetainėje [parkside-diy.com](http://parkside-diy.com)

IAN 477720\_2410

### Importuotojas

Atminkite, kad šis adresas nėra techninės priežiūros tarnybos adresas. Pirmiausia susisiekite su nurodyta klientų aptarnavimo tarnyba.

KOMPERNASS HANDELS GMBH

BURGSTRASSE 21

44867 BOCHUM

VOKIETIJA

[www.kompernass.com](http://www.kompernass.com)

## Sisukord

<b>Sissejuhatus</b> . . . . .	<b>.18</b>
<b>Sihipärane kasutamine</b> . . . . .	<b>.18</b>
<b>Tarnekomplekt</b> . . . . .	<b>.18</b>
<b>Tehnilised andmed</b> . . . . .	<b>.18</b>
<b>Seadme kirjeldus</b> . . . . .	<b>.18</b>
<b>Ohutusjuhised</b> . . . . .	<b>.18</b>
<b>Ohutusjuhised patareide käsitlemiseks</b> . . . . .	<b>.18</b>
<b>Käsitsemine ja käitamine</b> . . . . .	<b>.19</b>
<b>Hooldamine ja puhastamine</b> . . . . .	<b>.19</b>
<b>Hoiustamine</b> . . . . .	<b>.19</b>
<b>Jäätmekäitlus</b> . . . . .	<b>.19</b>
Seadme jäätmekäitlus . . . . .	.19
Pakendi jäätmekäitlus . . . . .	.19
Patareide jäätmekäitlus . . . . .	.19
<b>Kompernaß Handels GmbH garantii</b> . . . . .	<b>.20</b>
Teenindus . . . . .	.20
Importija . . . . .	.20

## Sissejuhatus

Palju õnne uue seadme ostu puhul. Te otsustasite sellega kvaliteetse toote kasuks.

Kasutusjuhend on selle toote osa. See sisaldab olulisi juhisid ohutuse, kasutamise ja jäätmekäitluse kohta. Tutvuge enne toote kasutamist kõikide käsitus- ja ohutusjuhistega. Kasutage toodet ainult kirjeldatud viisil ja nimetatud kasutusvaldkondades. Andke toote edasiandmisel kolmandatele isikutele kõik dokumendid kaasa.

## Sihipärane kasutamine

See toode on sobiv ainult isiklikuks kasutamiseks kuivades siseruumides, nt töökodades või garaazides. Toode ei ole ette nähtud töönduslikuks või muudes kasutusvaldkondades kasutamiseks.

See toode ei ole sobiv ruumi valgustamiseks kodumajapidamises.



## Tarnekomplekt

- LED-ülevaatuslamp
- 3 leelispatareid (AAA/Micro/LR03)
- Kasutusjuhend

### ⓘ Juhis

- ▶ LED-ülevaatuslamp ja selle tarnekomplekt on rattaristi komplekti PRSK 6 A1 osa.

## Tehnilised andmed

Toitepinge	3 x 1,5 V  (alalisvool)
Võimsuse LED Esi-/külglamp	1 W (SMD)/3 W (COB)
Valgusvoo LED Esi-/külglamp	50 luumenit / 150 luumenit
Valgustuskestuse LED Esi-/külglamp	umbes 70 tundi / umbes 65 tundi
LEDi kasutusiga Esi-/külglamp	umbes 10 000 tundi
Kaitseklass	
Paterei tüüp	AAA/Micro/LR03

## Seadme kirjeldus

- 1 Esilamp (SMD-LED)
- 2 Külglamp (COB-LED)
- 3 Sisse-/väljalüüti 
- 4 Klamber
- 5 Hoidik (väljapööratav)
- 6 Patareilaeka kaas
- 7 Magnet
- 8 Konks (väljapööratav)
- 9 Patareid

## Ohutusjuhised













- Seda seadet tohivad kasutada lapsed alates 8. eluaastast, samuti piiratud füüsiliste, sensorsete või vaimsete võimetega isikud või isikud, kellel ei ole piisavalt kogemusi ja teadmisi, kui on tagatud nende järelevalve või neid on instrueeritud seadme ohutu kasutamise osas ning nad on sellest tulenevatest ohtudest aru saanud. Lapsed ei tohi seadmega mängida. Lapsed ei tohi ilma järelevalveta teostada puhastamist ja kasutajapoolset hooldust.
- Ärge võtke seadet kasutusele, kui see on kahjustatud.
- Kaitske seadet vee ja niiskuse eest. Ärge mitte kunagi asetage seadet vette või teistesse vedelikesse!
- Ärge tehke seadmel muudatusi või remonte. LEDE ei saa ega tohi vahetada. Kui LEDid peaksid oma kasutusea lõpul rikki minema, siis tuleb kogu seade asendada.
- Ärge vaadake otse seadme valguse sisse ega suunake seda teiste inimeste silmadesse. See võib halvendada nägemisvõimet.

## Ohutusjuhised patareide käsitlemiseks

Patareide käsitlemisel järgige palun järgmist:

### ⚠ HOIATUS!

Patareide vale käsitlemine võib tekitada tulekahju, plahvatusi, ohtlike ainete lekkimist või teisi ohuolukordi!

-   Ärge mitte kunagi laske patareidel sattuda laste kätte.
- Jälgige, et mitte keegi ei neelaks patareid alla.
- Kui teie või mõni teine isik neelaks patarei alla, kutsuge koheselt meditsiiniline abi.
- Kasutage ainult märgitud tüüpi patareid.
-  Ärge mitte kunagi laadige uuesti mittelaetavaid patareid.
- Eemaldage korduvalt laetavad patareid enne nende laadimist seadmest.
-   Ärge mitte kunagi visake patareid tulle või vette.
- Ärge laske patareidele mõjuda kõrgetel temperatuuridel ja otsesel päikesekiirgusel.
-   Ärge mitte kunagi avage või deformeerige patareid.
-  Ärge lühistage ühendusklemme.
- Eemaldage tühjad patareid seadmest ja käideldge need ohutult.
-   Ärge kasutage koos erinevat tüüpi patareid või uusi ja kasutatud patareid.
-   Asetage patareid seadmesse alati õige polaarsusega.
- Kui te seadet pikemat aega ei kasuta, eemaldage patareid.
- Kontrollige regulaarselt patareid. Lekkivad patareid võivad tekitada vigastusi ja põhjustada seadmele kahjustusi.
- Kasutage lekkinud patareide korral kaitsekindaid! Puhastage patarei ja seadme kontakte ning patareilaekast kuiva lapiga. Vältige kemikaalide nahale ja limaskestadele, iseäranis oma silmadesse, sattumist. Loputage kemikaalidega kokkupuutumisel rohke veega ja kutsuge koheselt meditsiiniline abi.

## Käsitsemine ja käitamine

- ◆ Eemaldage patareilaeka kaas **6** seadmelt. Paigaldage kolm patareid **9** vastavalt patareilaekas toodud polaarsusele. Paigaldage patareilaeka kaas **6** uuesti seadmele.
- ◆ Vajutage sisse-/väljalüliti **3**:  
1 x vajutamine: Külglamp **2** sees  
2 x vajutamine: Esilamp **1** sees, külglamp **2** kustub  
3 x vajutamine: Seade väljas

### **i** Juhis

- ▶ Vahetage patareid **9**, kui esilambi **1**/külglambi **2** heledus väheneb.
- ◆ Seadme optimaalse kasutamise jaoks positioneerimiseks kasutage väljapööratavat hoidikut **5** (vt joonis 1), väljapööratavat konksu **8** või magnetit **7**.

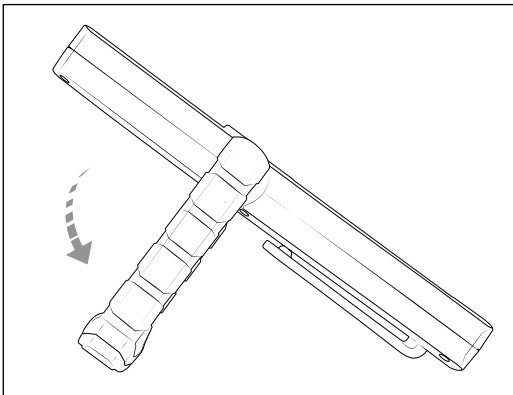

Joonis 1

### **i** Juhis

- ▶ Jälgige, et seadis, mille külge seade on riputatud või kinnitatud, peab olema sobiv seadme kaalule.

## Hooldamine ja puhastamine

- ◆ Seade on hooldusvaba. Seadme LEDe ei saa vahetada.
- ◆ Ärge kasutage puhastamiseks vedelikke või puhastusvahendeid, sest need võivad seadet kahjustada. Puhastage seadet väljast pehme kuiva lapiga. Kasutage tugevama mustuse korral kergelt niisutatud lappi.

## Hoiustamine

- ◆ Hoidke seadet rattaristi komplekti selleks ettenähtud laekas. Hoidke seadet kuivas, puhtas, ilma otsese päikesekiirguseta kohas.

## Jäätmekäitlus

### Seadme jäätmekäitlus



Kõrvalolev ratastega prügikonteineri läbikriipsutatud sümbol näitab, et selle seadme kohta kehtib direktiiv 2012/19/EU. See direktiiv sätestab, et kasutusaja lõppedes ei tohi seda seadet käidelda tavalise olmeprügi hulgas, vaid see tuleb anda spetsiaalsesse kogumiskohtadesse, taaskasutuskeskustesse või jäätmekäitlustevõtetes.

**See jäätmekäitlus on teile tasuta. Säätke keskkonda ja käideldge nõuetekohaselt.**

Kui teie seade sisaldab isikuandmeid, olete ise vastutav nende kustutamise eest enne kasutatud seadme tagasiandmist.

Kui see on ilma kasutatud seadet purustamata võimalik, siis võtke vanad patareid või akud ning lambid enne kasutatud seadme jäätmekäitluse tagasiandmist välja ja suunake need eraldi kogumisse. Püsivalt paigaldatud akude korral tuleb jäätmekäitlusel viidata, et seade sisaldab akud.



Kasutatud toodete täiendavate jäätmekäitluse võimaluste kohta saate teavet oma valla- või linnavalitsusest.

### Pakendi jäätmekäitlus



Pakkematerjalid on jäätmekäitlust silmas pidades valitud keskkonnahoidlikud ning seetõttu taaskasutatavad. Käideldge enam mittevajalik pakke- materjal kohalike kehtivate eeskirjade kohaselt.



Käideldge pakend keskkonnasäästlikult. Jälgige erinevate pakkematerjalide tähistusi ja vajadusel käideldge need sorteeritult. Pakkematerjalid on tähistatud lühenditega (a) ja numbritega (b), millel on järgmine tähendus: 1–7: Plastid, 20–22: Paber ja papp, 80–98: Komposiitmaterjalid.

### Patareide jäätmekäitlus



Patareid/akusid tuleb käsitleda ohtlike jäätmetena ja nende jäätmekäitlus tuleb seetõttu vastavates kohtades (müügiesindaja, erikauplus, avalikud kommuunalaasutused, töenduslikud jäätmekäitlustevõtted) teostada keskkonnasõbralikult. Patareid/akud võivad sisaldada mürgiseid raskmetalle.

Sisalduvaid raskmetalle tähistatakse sümboli all oleva tähega: Cd = kaadmium, Hg = elavhõbe, Pb = plii.

Ärge visake patareid/akusid seetõttu olmejäätmete hulka, vaid viige need eraldi kogumiskohta.

Andke patareid/akud tagasi ainult tühjana.

## Kompernaß Handels GmbH garantii

Väga austatud klient

Sellele seadmele kehtib alates ostukuupäevast 3-aastane garantii. Kui sisalduvad tarnekomplektis, kehtib X12V ja X20V Team seeria akupakkidele alates ostukuupäevast samuti 3-aastane garantii. Sellel tootel ilmnevate puuduste korral on teil müüja suhtes seadusega ettenähtud õigused. Neid seadusega ettenähtud õigusi meie poolt antud garantii ei piira.

### Garantii tingimused

Garantii aega arvestatakse alates ostukuupäevast. Palun hoidke kassatšekk alles. Seda läheb vaja ostu tõendamiseks.

Kui kolme aasta jooksul alates selle toote ostukuupäevast ilmnevad tootel materjali- või tootmisvead, siis toode meie valikul kas remonditakse tasuta või tagastatakse ostuhind. Selle garantiinõude eelduseks on, et kolmeaastase tähtaja jooksul esitatakse defektne seade ja ostudokument (kassatšekk) ja kirjeldatakse lühidalt kirjalikult toote puuduseid ning nende ilmnemise aega.

Kui defekt kuulub meie garantii alla, saate tagasi remonditud või uue toote. Toote remontimise või väljavahetamisega uut garantiiaega ei arvestata.

### Garantiaeg ja seadusega ettenähtud reklamatsioonid

Garantiaega ei pikendata. See kehtib ka asendatud ja remonditud osade kohta. Võimalikest kahjustustest ja puudustest, mis olid olemas juba ostu ajal, tuleb teavitada kohe pärast pakendist väljavõtmist. Pärast garantiiaja möödumist tehtavad remondid on tasulised.

### Garantii ulatus

Seade on valmistatud rangeid kvaliteedinõudeid järgides ning on enne väljasaatmist hoolikalt kontrollitud.

Garantii kehtib materjali- või tootmisvigade korral. Garantii ei laiene toote osadele, mis kuuluvad tavakasutuse käigus ja mida vaadeldakse seetõttu kui kuluvasi, nagu nt saelehed, varuterad, lihvpaberid jne või kergesti purunevatele osadele, nagu nt lülititele või klaasist valmistatud osade kahjustustele.

See garantii kaotab kehtivuse, kui toodet on kahjustatud, asjatundmatult kasutatud või valesti hooldatud. Toote asjatundlikuks kasutamiseks tuleb täpselt järgida kõiki selles kasutusjuhendis toodud juhiseid. Kindlasti tuleb vältida kasutusviise ja toiminguid, mida kasutusjuhendis ei soovitata või mille eest hoiatatakse.

Toode on mõeldud vaid isiklikuks kasutuseks ja mitte äriala-seks kasutuseks. Garantii kaotab kehtivuse, kui toodet on valesti ja asjatundmatult kasutatud, kui selle juures on rakendatud jõudu või selle juures läbiviidud toiminguid ei teostanud meie volitatud teenindusesindus.

### Garantii ei kehti

- tavaline aku mahtuvuse vähenemine
- toote professionaalne kasutamine
- klientide poolt toote juures tehtud muudatused ja kahjustused
- ohutus- ja hooldusjuhiste eiramine, vead kasutamisel
- loodusjõududest tingitud sündmused

### Garantiijuhtumi menetlemine

Teie probleemi kiireks käitlemiseks järgige palun järgnevaid juhiseid:

- Palun hoidke kõikige päringute jaoks alles kassatšekk ja toote number (IAN) cc, mis tõendab teie ostu.
- Toote numbrile leiate toote tüübisildilt, tootele tehtud graveeringu näol, kasutusjuhendi tiitellehelt (all vasakul) või toote tagaküljel või all olevalt kleebiselt.
- Kui peaksid ilmnenud talitlusvead või muud puudused, võtke kõigepealt telefoni teel ühendust allpool nimetatud teenindusosakonnaga või kasutage meie kontaktvormi, mille leiate aadressilt parkside-diy.com kategooriast Teenindus.
- Defektseks hinnatud toote saate seejärel tasuta saata teile teavitatud teenindusaadressil, lisades ostudokumendi (kassatšeki) ja selgituse, milles puudus seisneb ning millal see ilmnis.



Veebilehel parkside-diy.com saate vaadata ja alla laadida neid ja paljusid teisi käsiraamatuid. Selle QR-koodiga liigute otse veebilehele parkside-diy.com. Valige oma riik ja otsige otsingumaski abil kasutusjuhendeid. Toote numbrile (IAN) 477720\_2410 sisestamise teel liigute otse oma artikli kasutusjuhendi juurde.

### Teenindus

#### EE Teenindus Eestis

Tel: 8000049141

Kontaktvorm veebilehel parkside-diy.com

IAN 477720\_2410

### Importija

Palun arvestage, et allolev aadress ei ole teeninduse aadress. Võtke kõigepealt ühendust nimetatud teenindusettevõttega.

KOMPERNASS HANDELS GMBH

BURGSTRASSE 21

44867 BOCHUM

SAKSAMAA

www.kompernass.com

## Satura rādītājs

Ievads . . . . .	.22
Noteikumiem atbilstoša lietošana . . . . .	.22
Piegādes komplekts . . . . .	.22
Tehniskie parametri . . . . .	.22
Ierīces apraksts . . . . .	.22
Drošības norādījumi . . . . .	.22
Drošības norādījumi, rīkojoties ar baterijām . . . . .	.22
Lietošana un darbība . . . . .	.23
Apkope un tīrīšana . . . . .	.23
Uzglabāšana . . . . .	.23
Likvidēšana . . . . .	.23
Ierīces likvidēšana . . . . .	.23
Iepakojuma likvidēšana . . . . .	.23
Bateriju likvidēšana . . . . .	.23
<b>Uzņēmuma «Kompernaß Handels GmbH» garantija. . . . .</b>	<b>.24</b>
Serviss. . . . .	.24
Importētājs . . . . .	.24

## levads

Apsveicam ar jaunās ierīces iegādi! Ar šo pirkumu jūs savā īpašumā iegūstat augstvērtīgu izstrādājumu.

Lietošanas instrukcija ir šī izstrādājuma sastāvdaļa. Tā satur svarīgus norādījumus par drošību, izstrādājuma lietošanu un likvidēšanu. Pirms izstrādājuma lietošanas izlasiet visus lietošanas un drošības norādījumus. Izmantojiet izstrādājumu tikai atbilstoši sniegtajam aprakstam un norādītajam lietojuma jomām. Nododot izstrādājumu lietošanā citiem, dodiet līdzī arī visu izstrādājuma dokumentāciju.

## Noteikumiem atbilstoša lietošana

Šis izstrādājums ir paredzēts vienīgi privātai lietošanai saulētelpās, piemēram, darbnīcās vai garāžās. Izstrādājums nav paredzēts izmantošanai komerciāliem mērķiem vai citām lietojuma jomām.

Šis izstrādājums nav piemērots mājsaimniecības telpu apgaismošanai.

## Piegādes komplekts

- LED inspekcijas lampa
- 3 sārma baterijas (AAA/Micro/LR03)
- Lietošanas instrukcija

### **i** Norāde

- ▶ LED inspekcijas lampa un tās piegādes komplekts ir krustveida riteņu atslēgu komplekta PRSK 6 A1 sastāvdaļa.

## Tehniskie parametri

Barošana	3 x 1,5 V $\equiv$ (līdzstrāva)
LED jauda Priekšējā/sāna lampa	1 W (SMD) / 3 W (COB)
LED gaismas strāva Priekšējā/sāna lampa	50 lūmeni / 150 lūmeni
LED degšanas ilgums Priekšējā/sāna lampa	apm. 70 stundas / apm. 65 stundas
LED kalpošanas laiks Priekšējā/sāna lampa	apm. 10 000 stundas
Aizsardzības klase	
Baterijas tips	AAA/Micro/LR03

## Ierīces apraksts

- 1 Priekšējā lampa (SMD LED)
- 2 Sāna lampa (COB LED)
- 3 Ieslēgšanas/izslēgšanas slēdzis 
- 4 Fiksators
- 5 Statīvs (atlokāms)
- 6 Bateriju nodalījuma vāciņš
- 7 Magnēts
- 8 Āķis (atlokāms)
- 9 Baterijas

## Drošības norādījumi







- Šo ierīci drīkst lietot bērni no 8 gadu vecuma, kā arī personas ar ierobežotām fiziskajām, uztveres vai prāta spējām vai personas, kurām ir nepietiekama pieredze un zināšanas, ja tās ierīci lieto citu personu uzraudzībā, vai kuras ir tikušas instruētas par drošu ierīces lietošanu un saprot ar to saistītos iespējamus apdraudējumus. Bērni nedrīkst rotaļāties ar ierīci. Bērni nedrīkst veikt ierīces tīrīšanas un apkopes darbus bez pieaugušo uzraudzības.
- Nesāciet lietot ierīci, ja tā ir bojāta.
- Sargiet ierīci no slapjuma un mitruma. Nekādā gadījumā neiegremdējiet ierīci ūdenī vai citos šķidrums!
- Neveiciet ierīcē nekādas izmaiņas un remonta darbus. LED lampiņas nav iespējams nomainīt, un to arī nedrīkst darīt. Ja LED lampiņas to kalpošanas laika beigās pārstāj darboties, ir jānomaina visa ierīce.
- Neskatieties tieši ierīces gaismā un nevērsiet to pret citu personu acīm. Tas var izraisīt redzes traucējumus.

## Drošības norādījumi, rīkojoties ar baterijām

Rīkojoties ar baterijām, ievērojiet:

### **⚠ BRĪDINĀJUMS!**

Nepareiza rīkošanās ar baterijām var izraisīt ugunsgrēku, eksploziju, bīstamu vielu iztecēšanu vai citas bīstamas situācijas!

-  Baterijas nekādā gadījumā nedrīkst nokļūt bērnu rokās.
- Gādājiet, lai neviens nenorītu baterijas.
- Ja jūs vai kāda cita persona ir norijusi bateriju, nekavējoties meklējiet medicīnisku palīdzību.
- Izmantojiet tikai norādītā tipa baterijas.
-  Nekādā gadījumā atkārtoti nelādējiet baterijas, kas nav paredzētas atkārtotai lādēšanai.
- Pirms atkārtoti lādējamu bateriju uzlādes izņemiet tās no ierīces.
-  Nekādā gadījumā nemetiet baterijas ugunī vai ūdenī.
- Tāpat sargiet tās no augstas temperatūras un tiešu saules staru iedarbības.
-  Nekādā gadījumā neatveriet vai nedeformējiet baterijas.
-  Nesaslēdziet pieslēgspaiļes īsslēgumā.
- Izņemiet tukšās baterijas no ierīces un utilizējiet tās drošā veidā.
-  Nelietojiet atšķirīgu tipu baterijas vai jaunas un lietotas baterijas vienlaikus.
-  Vienmēr ievietojiet baterijas ierīcē, ievērojot pareizo polaritāti.
- Ja ierīci ilgāku laiku neizmanto, izņemiet no tās baterijas.
- Regulāri pārbaudiet baterijas. Iztecējušas baterijas var radīt savainojumus un ierīces bojājumus.
- Rīkojoties ar iztecējušām baterijām, lietojiet aizsargcimdus! Nofīriet bateriju un ierīces kontaktus, kā arī iztīriet bateriju nodalījumu ar sausu drāniņu. Nepieļaujiet, ka ķīmiskā vielas nonāk saskarē ar ādu un gļotādu, jo īpaši ar acīm. Ja saskare ar ķīmiskajām vielām tomēr ir notikusi, noskaļojiet attiecīgo ķermeņa zonu ar lielu daudzumu ūdens un nekavējoties meklējiet medicīnisku palīdzību.

## Lietošana un darbība

- ◆ Noņemiet bateriju nodalījuma vāciņu **6** no ierīces. Ielieciet visas trīs baterijas **9** atbilstoši bateriju nodalījumā attēlotajam polu izvietojumam. Atkal nofiksējiet bateriju nodalījuma vāciņu **6** uz ierīces.
- ◆ Nospiediet ieslēgšanas/izslēgšanas slēdzi **3**:  
Nospiežot 1x: ieslēdzas sāna lampa **2**  
Nospiežot 2x: ieslēdzas priekšējā lampa **1** un nodziest sāna lampa **2**  
Nospiežot 3x: ierīce izslēdzas

### **i** Norāde

- ▶ Nomainiet baterijas **9**, kad priekšējās lampas **1** / sāna lampas **2** apgaismojuma intensitāte samazinās.
- ◆ Izmantojiet atlokāmo statīvu **5** (skatiet 1. att.), atlokāmo āķi **8** vai magnētu **7**, lai ierīci optimāli pozicionētu tās izmantošanai.

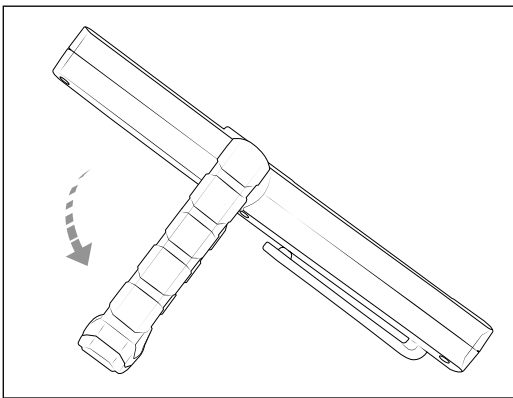

1. att.

### **i** Norāde

- ▶ Lūdzu, ņemiet vērā, ka aprīkojumam, pie kura ierīce ir pakabināta vai piestiprināta, jābūt piemērotam ierīces svaram.

## Apkope un tīrīšana

- ◆ Ierīcei nav nepieciešama apkope. Ierīces LED lampiņas nav iespējams nomainīt.
- ◆ Tīrīšanai neizmantojiet šķidrums vai tīrīšanas līdzekļus, jo tie var sabojāt ierīci. Notīriet ierīci no ārpuses, izmantojot mīkstu un sausu drāniņu. Lai notīrītu noturīgus netīrumus, izmantojiet viegli samitrinātu drāniņu.

## Uzglabāšana

- ◆ Glabājiet ierīci šim nolūkam paredzētajā krustveida riteņu atslēgu komplekta nodalījumā. Uzglabājiet to sausā, tīrā vietā, kur tā nav pakļauta tiešu saules staru iedarbībai.

## Likvidēšana

### Ierīces likvidēšana



Blakus redzamais simbols ar pārsvītrotu atkritumu tvertni uz ritenīšiem nozīmē to, ka uz šo ierīci attiecas Direktīva 2012/19/EU. Šajā direktīvā ir norādīts, ka pēc ierīces derīguma termiņa beigām to nedrīkst izmest kopā ar parastajiem sadzīves atkritumiem, bet gan jānodod speciāli izveidotos savākšanas punktos, pārstrādes centros vai atkritumu likvidēšanas uzņēmumos.

**Šī likvidēšana ir bezmaksas pakalpojums. Saudzējiet apkārtējo vidi un veiciet likvidēšanu atbilstoši noteikumiem.**

Ja nolietotā ierīce satur personas datus, jūsu atbildība ir tos dzēst, pirms nododat ierīci atpakaļ.

Pirms nolietotās ierīces atpakalnododšanas, ja to iespējams izdarīt bez pašas ierīces sabojāšanas, izņemiet no tās vecās baterijas un akumulatorus, kā arī lampiņas, un nododiet tās atsevišķā pieņemšanas punktā. Nododot likvidēšanai ierīci ar iebūvētu akumulatoru, jānorāda, ka šajā ierīcē atrodas akumulators.



Lai uzzinātu, kā likvidēt nolietoto izstrādājumu, sazinieties ar sava pagasta pārvaldi vai pilsētas pašvaldību.

### Iepakojuma likvidēšana



Iepakojuma materiāli ir izvēlēti, ņemot vērā to atbilstību vides aizsardzības prasībām un likvidēšanas iespējas, tāpēc tos var pārstrādāt atkārtoti. Atbrīvojieties no iepakojuma materiāliem, kas vairs nav nepieciešami, saskaņā ar vietējiem spēkā esošajiem noteikumiem.



Likvidējiet iepakojumu atbilstoši vides aizsardzības prasībām. Ņemiet vērā dažādo iepakojuma materiālu marķējumus un šķīrojiet tos atbilstoši šiem marķējumiem. Iepakojuma materiāli ir marķēti ar saīsinājumiem (a) un cipariem (b), un tiem ir šāda nozīme: 1-7: plastmasa, 20-22: papīrs un kartons, 80-98: kompozītmateriāli.

### Bateriju likvidēšana



Pret baterijām un akumulatoriem jāattiecas kā pret bīstamiem atkritumiem, tāpēc tie videi nekaitīgā veidā jānodod likvidēšanai atbilstošos punktos (pie izplatītāja, specializētā tirgotāja, publiski pieejamos pašvaldības izveidotos punktos, komerciālos otrreizējās pārstrādes uzņēmumos). Baterijas un akumulatori var saturēt indīgus smagos metālus.

Sastāvā esošos smagos metālus apzīmē ar burtiem zem attiecīgā simbola: Cd = kadmījs, Hg = dzīvsudrabs, Pb = svins.

Tāpēc neizmetiet baterijas un akumulatorus sadzīves atkritumos, bet gan nododiet tos atsevišķos pieņemšanas punktos. Nododiet tikai tukšas baterijas un akumulatorus.

## Uzņēmuma «Kompernaß Handels GmbH» garantija

Ļoti cienītā kliente, augsti godātais klient!

Šai ierīcei jūs saņemat 3 gadu garantiju, sākot ar pirkuma datumu. X12V un X20V Team sērijas akumulatoru blokiem (ja tādi ir iekļauti piegādes komplektācijā) arī tiek piešķirta 3 gadu garantiju, skaitot no pirkuma datuma. Šajā ierīcē konstatējot defektus, jums ir likumīgas tiesības vērsties ar prasību pie ierīces pārdevēja. Šīs likumīgās tiesības mūsu turpmāk aprakstītā garantija nekādā veidā neierobežo.

### Garantijas nosacījumi

Garantija sākas spēkā, sākot ar pirkuma datumu. Lūdzu, saglabāiet pirkuma čeku. Tas būs nepieciešams kā pirkumu apliecinājošs dokuments.

Ja trīs gadu laikā kopš šīs ierīces pirkuma datuma ierīcē tiks konstatēts materiāla vai ražošanas defekts, produktam – pēc mūsu izvēles – tiks veikts bezmaksas remonts, produkts tiks aizstāts ar jaunu produktu vai jums tiks atgriezta pirkuma summa. Lai saņemtu šo garantijas pakalpojumu, ierīce, kurai trīs gadu laikā tiek konstatēts defekts, kopā ar pirkuma čeku ir jāiesniedz mūsu uzņēmumā, pievienojot īsu konstatētā defekta aprakstu un kad tas ir konstatēts.

Ja uz šo defektu attieksies mūsu garantija, jūs saņemsiet atpakaļ salabotu vai arī jaunu produktu. Pēc produkta saremontēšanas vai nomaiņas datuma garantijas darbības periods nesākas no jauna.

### Garantijas laiks un likumā noteikto reklamāciju iesniegšana saistībā ar produkta kvalitāti

Sniedzot garantijas pakalpojumu, garantijas darbības laiks nepagarinās. Tas attiecas arī uz nomainītām un salabotām detaļām. Ja bojājumi vai defekti ierīcē jau ir bijuši pirkuma brīdī, par tiem jāziņo uzreiz pēc produkta izpakošanas. Garantijas darbības laikam beidzoties, visi remonta darbi tiks veikti par maksu.

### Garantijas pakalpojuma apjoms

Ierīce ir izgatavota atbilstoši visstingrākajām kvalitātes prasībām un pirms piegādes klientam rūpīgi pārbaudīta.

Garantijas pakalpojums attiecas uz materiāla vai ražošanas defektiem. Garantijas apjoms neattiecas uz tām izstrādājuma daļām, kas ir pakļautas dabiskam nolietojumam un tāpēc var tikt uzskatītas par dilstošām daļām, piemēram, uz zāģa plātnēm, rezerves asmeņiem, slīppapīru u.c., vai uz trauslu un plīstošu detaļu, piemēram, slēdžu, vai no stikla izgatavotu detaļu bojājumiem.

Garantija beidzas brīdī, kad produktam tiek nodarīti bojājumi, tas tiek lietots vai tam tiek veikta apkope neatbilstoši paredzētajiem noteikumiem. Lai garantētu pareizu produkta lietošanu, ir jāievēro visi lietošanas pamācībā ietvertie norādījumi. Obligāti jāizvairās no tādiem lietošanas mērķiem un darbībām, no kurām lietošanas pamācībā produkta lietotājam tiek ieteikts atturēties vai par kuru veikšanu viņš pamācībā tiek brīdināts.

Produkts ir paredzēts tikai privātai lietošanai, un tas nav paredzēts komerciālai lietošanai. Rīkojoties ar ierīci pretēji aprakstītajiem izmantošanas mērķiem vai lietojot to neatbilstoši noteikumiem, iedarbojoties uz ierīci ar spēku un atverot tās korpusu (izņemot, ja to ir darījuši mūsu pilnvarotās servisa filiāles darbinieki), garantija zaudē savu spēku.

### Garantijas pakalpojums neattiecas uz

- normālu akumulatora kapacitātes pazemināšanos nolietojuma dēļ;
- produkta lietošanu komerciālos nolūkos;
- bojājumiem vai izmaiņām, kurus produktā ir veicis klients;
- situācijām, kad netiek ievēroti drošības un apkopes noteikumi un tiek pieļautas ar produkta lietošanu saistītas kļūdas;
- bojājumiem, kurus izraisījuši nepārvarami apstākļi.

### Procedūra garantijas iestāšanās gadījumā

Lai nodrošinātu ātru jūsu pieprasījuma apstrādi, lūdzu, sekojiet šīm norādēm:

- Saistībā ar visu veidu pieprasījumiem, lūdzu, sagatavojiet preces numuru (IAN) 477720\_2410 un pirkuma čeku kā pirkumu apliecinājošu dokumentu.
- Preces numurs ir norādīts produkta tehnisko datu plāksnītē, gravējumā uz produkta, lietošanas pamācības titullapā (apakšā kreisajā pusē) vai uzlīmē, kas pielīmēta produkta aizmugurē vai apakšpusē.
- Konstatējot ar ierīces funkciju darbību saistītus defektus vai citu veidu defektus, vispirms sazinieties ar paziņoto servisa centru, zvanot pa tālruni vai izmantojot mūsu kontaktformu, kuru atradīsiet vietnē [parkside-diy.com](http://parkside-diy.com) sadaļā «Serviss».
- Pēc tam produktu, kas ir fiksēts kā bojāts, klāt pievienojot pirkumu apliecinājošu dokumentu (pirkuma čeku) un aprakstot konstatēto defektu, kā arī norādot tā konstatēšanas laiku, jūs varat bez maksas nosūtīt uz mūsu paziņoto servisa adresi.



Vietnē [parkside-diy.com](http://parkside-diy.com) jūs varat atvērt un lejupielādēt šo un vēl daudzas citas rokasgrāmatas. Ar šī kvadrātkoda palīdzību jūs tiešā veidā varat piekļūt vietnei [parkside-diy.com](http://parkside-diy.com). Izvēlieties valsti un ar meklēšanas funkcijas palīdzību atrodiēt lietošanas instrukcijas. Ievadot preces numuru (IAN) 477720\_2410, jūs varēsiet piekļūt sava izstrādājuma lietošanas instrukcijai.

### Serviss

**LV Serviss Lettland**

Tālrunis: 80000040

Saziņas veidlapa vietnē [parkside-diy.com](http://parkside-diy.com)

IAN 477720\_2410

### Importētājs

Lūdzu, ievērojiet, ka turpmāk norādītā adrese nav servisa adrese. Vispirms sazinieties ar paziņoto servisa centru.

KOMPERNASS HANDELS GMBH

BURGSTRASSE 21

44867 BOCHUM

VĀCIJA

[www.kompernass.com](http://www.kompernass.com)

## Inhaltsverzeichnis

<b>Einleitung</b> . . . . .	<b>.26</b>
<b>Bestimmungsgemäße Verwendung</b> . . . . .	<b>.26</b>
<b>Lieferumfang</b> . . . . .	<b>.26</b>
<b>Technische Daten</b> . . . . .	<b>.26</b>
<b>Gerätebeschreibung</b> . . . . .	<b>.26</b>
<b>Sicherheitshinweise</b> . . . . .	<b>.26</b>
<b>Sicherheitshinweise zum Umgang mit Batterien</b> . . . . .	<b>.26</b>
<b>Bedienung und Betrieb</b> . . . . .	<b>.27</b>
<b>Wartung und Reinigung</b> . . . . .	<b>.27</b>
<b>Aufbewahrung</b> . . . . .	<b>.27</b>
<b>Entsorgung</b> . . . . .	<b>.27</b>
Gerät entsorgen . . . . .	.27
Verpackung entsorgen . . . . .	.27
Batterien entsorgen . . . . .	.27
<b>Garantie der Kompernaß Handels GmbH</b> . . . . .	<b>.28</b>
Service . . . . .	.28
Importeur . . . . .	.28

## Einleitung

Herzlichen Glückwunsch zum Kauf Ihres neuen Gerätes. Sie haben sich damit für ein hochwertiges Produkt entschieden.

Die Bedienungsanleitung ist Bestandteil dieses Produkts. Sie enthält wichtige Hinweise für Sicherheit, Gebrauch und Entsorgung. Machen Sie sich vor der Benutzung des Produkts mit allen Bedien- und Sicherheitshinweisen vertraut. Benutzen Sie das Produkt nur wie beschrieben und für die angegebenen Einsatzbereiche. Händigen Sie alle Unterlagen bei Weitergabe des Produkts an Dritte mit aus.

## Bestimmungsgemäße Verwendung

Dieses Produkt ist ausschließlich für den privaten Gebrauch in trockenen Innenräumen, z. B. in Werkstätten oder Garagen, geeignet. Das Produkt ist nicht für den gewerblichen Gebrauch oder für andere Einsatzbereiche bestimmt. Dieses Produkt ist nicht zur Raumbeleuchtung im Haushalt geeignet.

## Lieferumfang

- LED-Inspektionslampe
- 3 Alkaline-Batterien (AAA/Micro/LR03)
- Bedienungsanleitung

### **i** Hinweis

- ▶ Die LED-Inspektionslampe und ihr Lieferumfang sind Bestandteil des Radkreuz-Sets PRSK 6 A1.

## Technische Daten

Spannungsversorgung	3 x 1,5 V $\text{---}$ (Gleichstrom)
Leistung LED Front-/Seitenlampe	1 W (SMD)/3 W (COB)
Lichtstrom LED Front-/Seitenlampe	50 Lumen/150 Lumen
Leuchtdauer LED Front-/Seitenlampe	ca. 70 Stunden/ ca. 65 Stunden
Lebensdauer LED Front-/Seitenlampe	ca. 10.000 Stunden
Schutzklasse	
Batterietyp	AAA/Micro/LR03

## Gerätebeschreibung

- 1 Frontlampe (SMD-LED)
- 2 Seitenlampe (COB-LED)
- 3 Ein-/Ausschalter 
- 4 Clip
- 5 Ständer (ausklappbar)
- 6 Batteriefachdeckel
- 7 Magnet
- 8 Haken (ausklappbar)
- 9 Batterien

## Sicherheitshinweise













- Dieses Gerät kann von Kindern ab 8 Jahren und darüber sowie von Personen mit verringerten physischen, sensorischen oder mentalen Fähigkeiten oder Mangel an Erfahrung und Wissen benutzt werden, wenn sie beaufsichtigt oder bezüglich des sicheren Gebrauchs des Gerätes unterwiesen wurden und die daraus resultierenden Gefahren verstehen. Kinder dürfen nicht mit dem Gerät spielen. Reinigung und Benutzerwartung dürfen nicht von Kindern ohne Beaufsichtigung durchgeführt werden.
- Nehmen Sie das Gerät nicht in Betrieb, wenn es beschädigt ist.
- Schützen Sie das Gerät vor Nässe und Feuchtigkeit. Tauchen Sie das Gerät niemals in Wasser oder andere Flüssigkeiten!
- Nehmen Sie keine Änderungen oder Reparaturen am Gerät vor. Die LEDs können und dürfen nicht ausgetauscht werden. Sollten die LEDs am Ende ihrer Lebensdauer ausfallen, muss das ganze Gerät ersetzt werden.
- Schauen Sie nicht direkt in das Licht des Gerätes und richten Sie es nicht auf die Augen anderer Menschen. Dies kann zur Beeinträchtigung der Sehkraft führen.

## Sicherheitshinweise zum Umgang mit Batterien

Für den Umgang mit Batterien beachten Sie bitte folgendes:

### **⚠** WARNUNG!

Eine falsche Handhabung von Batterien kann zu Feuer, Explosionen, Auslaufen gefährlicher Stoffe oder anderen Gefahrensituationen führen!

-   Lassen Sie niemals zu, dass Batterien in die Hände von Kindern gelangen.
- Achten Sie darauf, dass niemand Batterien verschluckt.
- Nehmen Sie sofort medizinische Hilfe in Anspruch, wenn Sie oder eine andere Person eine Batterie verschluckt hat.
- Verwenden Sie ausschließlich den angegebenen Batterietyp.
-  Laden Sie nicht-wiederaufladbare Batterien niemals wieder auf.
- Entfernen Sie wiederaufladbare Batterien aus dem Gerät, bevor diese geladen werden.
-   Werfen Sie Batterien niemals in Feuer oder Wasser.
- Setzen Sie Batterien keinen hohen Temperaturen und direkter Sonneneinstrahlung aus.
-   Öffnen oder verformen Sie niemals Batterien.
-  Schließen Sie die Anschlussklemmen nicht kurz.
- Entfernen Sie leere Batterien aus dem Gerät und entsorgen Sie sie sicher.
-   Verwenden Sie keine unterschiedlichen Batterietypen oder neue und gebrauchte Batterien zusammen.
-   Setzen Sie Batterien immer mit der richtigen Polarität in das Gerät ein.
- Entnehmen Sie die Batterien, wenn Sie das Gerät längere Zeit nicht verwenden.
- Überprüfen Sie regelmäßig die Batterien. Auslaufende Batterien können zu Verletzungen führen und Beschädigungen am Gerät verursachen.

- Verwenden Sie bei ausgelaufenen Batterien Schutzhandschuhe! Reinigen Sie die Batterie- und Gerätekontakte sowie das Batteriefach mit einem trockenen Tuch. Vermeiden Sie den Kontakt von Haut und Schleimhäuten insbesondere Ihrer Augen mit den Chemikalien. Spülen Sie bei Kontakt die Chemikalien mit viel Wasser ab und nehmen sofort medizinische Hilfe in Anspruch.

## Bedienung und Betrieb

- ◆ Entfernen Sie den Batteriefachdeckel **6** vom Gerät. Legen Sie die drei Batterien **9** gemäß der im Batteriefach angegebenen Polarität ein. Bringen Sie den Batteriefachdeckel **6** wieder am Gerät an.
- ◆ Drücken Sie den Ein-/Ausschalter **3**:  
1 x drücken: Seitenlampe **2** an  
2 x drücken: Frontlampe **1** an, Seitenlampe **2** erlischt  
3 x drücken: Gerät aus

### **i** Hinweis

- ▶ Wechseln Sie die Batterien **9**, wenn die Leuchtkraft der Frontlampe **1**/Seitenlampe **2** abnimmt.
- ◆ Verwenden Sie den ausklappbaren Ständer **5** (siehe Abb. 1), den ausklappbaren Haken **8** oder den Magneten **7**, um das Gerät optimal für den Einsatz zu positionieren.



Abb. 1

### **i** Hinweis

- ▶ Beachten Sie, dass die Vorrichtung, an der das Gerät aufgehängt oder befestigt wird, für das Gewicht des Gerätes geeignet sein muss.

## Wartung und Reinigung

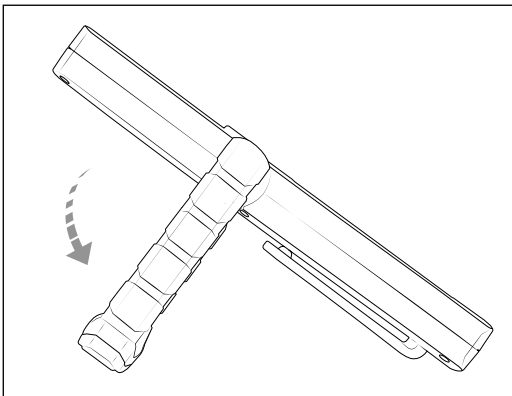
- ◆ Das Gerät ist wartungsfrei. Die LEDs des Gerätes können nicht ausgetauscht werden.
- ◆ Verwenden Sie zur Reinigung keine Flüssigkeiten oder Reinigungsmittel, da diese das Gerät beschädigen können. Reinigen Sie das Gerät von außen mit einem weichen, trockenen Tuch. Verwenden Sie bei stärkeren Verschmutzungen ein leicht angefeuchtetes Tuch.

## Aufbewahrung

- ◆ Bewahren Sie das Gerät im dafür vorgesehenen Fach des Radkreuz-Sets auf. Lagern Sie es an einem trockenen, sauberen Ort ohne direkte Sonneneinstrahlung.

## Entsorgung

### Gerät entsorgen



Das nebenstehende Symbol einer durchgestrichenen Mülltonne auf Rädern zeigt an, dass dieses Gerät der Richtlinie 2012/19/EU unterliegt. Diese Richtlinie besagt, dass Sie dieses Gerät am Ende seiner Nutzungszeit nicht mit dem normalen Haushaltsmüll entsorgen dürfen, sondern in speziell eingerichteten Sammelstellen, Wertstoffhöfen oder Entsorgungsbetrieben abgeben müssen.

**Diese Entsorgung ist für Sie kostenfrei. Schonen Sie die Umwelt und entsorgen Sie fachgerecht.**

#### Für den deutschen Markt gilt:

Beim Kauf eines Neugerätes haben Sie das Recht, ein entsprechendes Altgerät an Ihren Händler zurückzugeben. Händler von Elektro- und Elektronikgeräten sowie Lebensmittelhändler, die regelmäßig Elektro- und Elektronikgeräte verkaufen, sind verpflichtet, bis zu drei Altgeräte unentgeltlich zurückzunehmen, auch ohne dass ein Neugerät gekauft wird, wenn die Altgeräte in keiner Abmessung größer als 25 cm sind. LIDL bietet Ihnen Rücknahmemöglichkeiten direkt in den Filialen und Märkten an.

Sofern Ihr Altgerät personenbezogene Daten enthält, sind Sie selbst für deren Löschung verantwortlich, bevor Sie es zurückgeben.

Sofern dies ohne Zerstörung des Altgerätes möglich ist, entnehmen Sie die alten Batterien oder Akkus sowie Lampen, bevor Sie das Altgerät zur Entsorgung zurückgeben und führen Sie sie einer separaten Sammlung zu. Bei fest eingebauten Akkus ist bei der Entsorgung darauf hinzuweisen, dass das Gerät einen Akku enthält.



Weitere Möglichkeiten zur Entsorgung des ausgedienten Produkts erfahren Sie bei Ihrer Gemeinde- oder Stadtverwaltung.

### Verpackung entsorgen



Die Verpackungsmaterialien sind nach umweltverträglichen und entsorgungstechnischen Gesichtspunkten ausgewählt und deshalb recyclebar. Entsorgen Sie nicht mehr benötigte Verpackungsmaterialien gemäß den örtlich geltenden Vorschriften.



Entsorgen Sie die Verpackung umweltgerecht. Beachten Sie die Kennzeichnung auf den verschiedenen Verpackungsmaterialien und trennen Sie diese gegebenenfalls gesondert. Die Verpackungsmaterialien sind gekennzeichnet mit Abkürzungen (a) und Ziffern (b) mit folgender Bedeutung: 1–7: Kunststoffe, 20–22: Papier und Pappe, 80–98: Verbundstoffe.

### Batterien entsorgen



Batterien/Akkus sind als Sondermüll zu behandeln und müssen daher durch entsprechende Stellen (Händler, Fachhändler, öffentliche kommunale Stellen, gewerbliche Entsorgungsunternehmen) umweltgerecht entsorgt werden. Batterien/Akkus können giftige Schwermetalle enthalten.

Gekennzeichnet werden die enthaltenen Schwermetalle mit Buchstaben unter dem Symbol: Cd = Cadmium, Hg = Quecksilber, Pb = Blei.

Werfen Sie Batterien/Akkus daher nicht in den Hausmüll, sondern führen Sie diese einer separaten Sammlung zu.

Geben Sie Batterien/Akkus nur im entladenen Zustand zurück.

## Garantie der Kompernaß Handels GmbH

Sehr geehrte Kundin, sehr geehrter Kunde,

Sie erhalten auf dieses Gerät 3 Jahre Garantie ab Kaufdatum. Im Falle von Mängeln dieses Produkts stehen Ihnen gegen den Verkäufer des Produkts gesetzliche Rechte zu. Diese gesetzlichen Rechte werden durch unsere im Folgenden dargestellte Garantie nicht eingeschränkt.

### Garantiebedingungen

Die Garantiefrist beginnt mit dem Kaufdatum. Bitte bewahren Sie den Kassenbon gut auf. Dieser wird als Nachweis für den Kauf benötigt.

Tritt innerhalb von drei Jahren ab dem Kaufdatum dieses Produkts ein Material- oder Fabrikationsfehler auf, wird das Produkt von uns – nach unserer Wahl – für Sie kostenlos repariert, ersetzt oder der Kaufpreis erstattet. Diese Garantieleistung setzt voraus, dass innerhalb der Dreijahresfrist das defekte Gerät und der Kaufbeleg (Kassenbon) vorgelegt und schriftlich kurz beschrieben wird, worin der Mangel besteht und wann er aufgetreten ist.

Wenn der Defekt von unserer Garantie gedeckt ist, erhalten Sie das reparierte oder ein neues Produkt zurück. Mit Reparatur oder Austausch des Produkts beginnt kein neuer Garantiezeitraum.

### Garantiezeit und gesetzliche Mängelansprüche

Die Garantiezeit wird durch die Gewährleistung nicht verlängert. Dies gilt auch für ersetzte und reparierte Teile. Eventuell schon beim Kauf vorhandene Schäden und Mängel müssen sofort nach dem Auspacken gemeldet werden. Nach Ablauf der Garantiezeit anfallende Reparaturen sind kostenpflichtig.

### Garantieumfang

Das Gerät wurde nach strengen Qualitätsrichtlinien sorgfältig produziert und vor Auslieferung gewissenhaft geprüft.

Die Garantieleistung gilt für Material- oder Fabrikationsfehler. Der Garantieumfang erstreckt sich nicht auf Produktteile, die normaler Abnutzung ausgesetzt sind und daher als Verschleißteile angesehen werden können, wie z. B. Sägeblätter, Ersatzklingen, Schleifpapiere, etc. oder auf Beschädigungen an zerbrechlichen Teilen, wie z. B. Schalter oder Teile, die aus Glas gefertigt sind.

Diese Garantie verfällt, wenn das Produkt beschädigt, nicht sachgemäß benutzt oder gewartet wurde. Für eine sachgemäße Benutzung des Produkts sind alle in der Bedienungsanleitung aufgeführten Anweisungen genau einzuhalten. Verwendungszwecke und Handlungen, von denen in der Bedienungsanleitung abgeraten oder vor denen gewarnt wird, sind unbedingt zu vermeiden.

Das Produkt ist nur für den privaten und nicht für den gewerblichen Gebrauch bestimmt. Bei missbräuchlicher und unsachgemäßer Behandlung, Gewaltanwendung und bei Eingriffen, die nicht von unserer autorisierten Serviceneiederlassung vorgenommen wurden, erlischt die Garantie.

### Garantieleistung gilt nicht bei

- normaler Abnutzung der Batterie-/Akkukapazität
- gewerblichen Gebrauch des Produktes
- Beschädigung oder Veränderung des Produktes durch den Kunden
- Missachtung der Sicherheits- und Wartungsvorschriften, Bedienungsfehler
- Schäden durch Elementarereignisse

### Abwicklung im Garantiefall

Um eine schnelle Bearbeitung Ihres Anliegens zu gewährleisten, folgen Sie bitte den folgenden Hinweisen:

- Bitte halten Sie für alle Anfragen den Kassenbon und die Artikelnummer (IAN) 477720\_2410 als Nachweis für den Kauf bereit.
- Die Artikelnummer entnehmen Sie bitte dem Typenschild am Produkt, einer Gravur am Produkt, dem Titelblatt der Bedienungsanleitung (unten links) oder dem Aufkleber auf der Rück- oder Unterseite des Produktes.
- Sollten Funktionsfehler oder sonstige Mängel auftreten kontaktieren Sie zunächst die nachfolgend benannte Serviceabteilung telefonisch oder nutzen Sie unser Kontaktformular, das Sie auf [parkside-diy.com](http://parkside-diy.com) in der Kategorie Service finden.
- Ein als defekt erfasstes Produkt können Sie dann unter Beifügung des Kaufbelegs (Kassenbon) und der Angabe, worin der Mangel besteht und wann er aufgetreten ist, für Sie portofrei an die Ihnen mitgeteilte Serviceanschrift übersenden.



Auf [parkside-diy.com](http://parkside-diy.com) können Sie diese und viele weitere Handbücher einsehen und herunterladen. Mit diesem QR-Code gelangen Sie direkt auf [parkside-diy.com](http://parkside-diy.com).

Wählen Sie Ihr Land aus, und suchen Sie über die Suchmaske nach den Bedienungsanleitungen. Mittels Eingabe der Artikelnummer (IAN) 477720\_2410 gelangen Sie zur Bedienungsanleitung für Ihren Artikel.

### Service

#### DE Deutschland

Tel.: 0800 8855 300

Kontaktformular auf [parkside-diy.com](http://parkside-diy.com)

#### AT Österreich

Tel.: 0800 447 750

Kontaktformular auf [parkside-diy.com](http://parkside-diy.com)

#### CH Schweiz

Tel.: 0800 563 601

Kontaktformular auf [parkside-diy.com](http://parkside-diy.com)

IAN 477720\_2410

### Importeur

Bitte beachten Sie, dass die folgende Anschrift keine Serviceanschrift ist. Kontaktieren Sie zunächst die benannte Servicestelle.

KOMPERNASS HANDELS GMBH

BURGSTRASSE 21

44867 BOCHUM

DEUTSCHLAND

[www.kompernass.com](http://www.kompernass.com)

**KOMPERNASS HANDELS GMBH**

BURGSTRASSE 21

44867 BOCHUM

GERMANY

[www.kompernass.com](http://www.kompernass.com)

Tietojen tila · Informationsstatus · Stan informacj · Informacijas data · Teabe  
seis · Informācijas pēdējās pārskatīšanas datums · Stand der Informationen:  
04/2025 · Ident.-No.: PRSK6A1-022025-1

---

**IAN 477720\_2410**