

/// PARKSIDE®



Wet & Dry Vacuum Cleaner PWD 25 C4

(HR)

Mokro-/suhi usisavač

Prijevod originalnih uputa

(RO)

Aspirator umed/uscat

Traducere a instrucțiunilor originale

(GR)

Ηλεκτρική σκούπα υγρών-στερεών

Μετάφραση του πρωτοτύπου των οδηγιών χρήσης

(RS)

Usisivač za mokro i suvo usisavanje

Prevod originalnog uputstva

(BG)

Прахоосукачка за мокро и сухо почистване

Превод на оригиналната инструкция

(DE) (AT) (CH)

Nass-/Trockensauger

Originalbetriebsanleitung

IAN 485994_2501

(HR) (RS)
(RO) (BG) (GR)



(HR)

Prije nego što pročitate tekst, otvorite stranicu sa slikama i upoznajte se na osnovu toga sa svim funkcijama uređaja.

(RS)

Pre čitanja rasklopite stranu sa uređajima i u sledećem koraku upoznajte se sa svim funkcijama uređaja.

(RO)

Înainte de a citi instrucțiunile, priviți imaginile și familiarizați-vă cu toate funcțiile aparatului.

(BG)

Преди да прочетете отворете страницата с фигурите и след това се запознайте с всички функции на уреда.

(GR)

Πριν ξεκινήσετε την ανάγνωση, ανοίξτε τη σελίδα με τις εικόνες και εξοικειωθείτε με όλες τις λειτουργίες της συσκευής.

(DE) (AT) (CH)

Klappen Sie vor dem Lesen die Seite mit den Abbildungen aus und machen Sie sich anschließend mit allen Funktionen des Gerätes vertraut.

HR	Prijevod originalnih uputa	Stranica	4
RS	Prevod originalnog uputstva	Stranica	17
RO	Traducere a instrucțiunilor originale	Pagina	31
BG	Превод на оригиналната инструкция	Страница	45
GR	Μετάφραση του πρωτοτύπου των οδηγιών χρήσης	Σελίδα	61
DE/AT/CH	Originalbetriebsanleitung	Seite	76

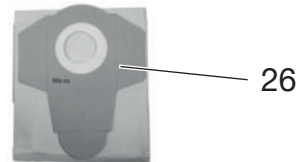
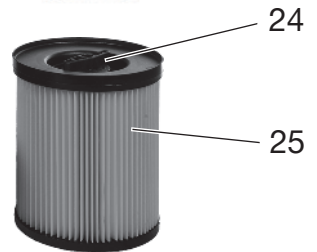
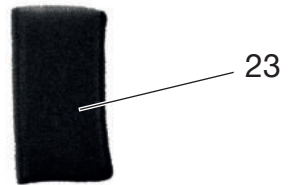
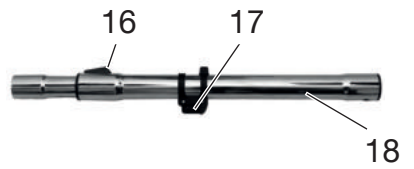
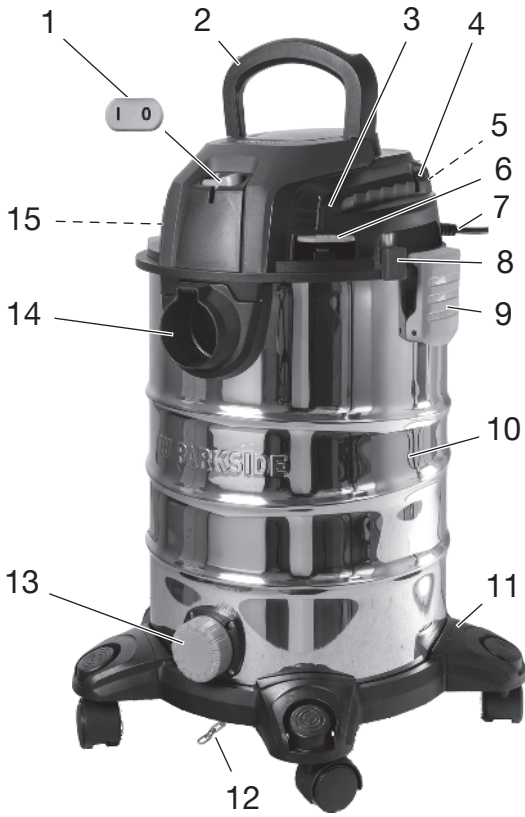

Sadržaj

Uvod	4
Namjenska uporaba.....	4
Opseg isporuke/pribor.....	5
Pregled.....	5
Opis rada.....	5
Oznake za uporabu nastavaka i filtara.....	5
Tehnički podaci.....	6
Sigurnosne napomene	6
Značenje sigurnosnih napomena.....	6
Slikovne oznake i simboli.....	6
Sigurno puštanje u rad.....	6
Priprema	9
Upravljački dijelovi.....	9
Montiranje i demontiranje glave motora.....	9
Montaža.....	9
Montiranje i demontiranje usisnog crijeva.....	10
Montiranje i demontiranje filtra i filtarske vrećice.....	10
Odabir mlaznice.....	10
Pogon	11
Elektrostatičko punjenje.....	11
Suho usisavanje.....	11
Mokro usisavanje.....	11
Puhanje.....	11
Uključivanje i isključivanje.....	11
Čišćenje, održavanje i skladištenje	12
Čišćenje.....	12
Održavanje.....	12
Skladištenje.....	12
Zbrinjavanje / zaštita okoliša	12
Traženje greške	13
Servis	14
Garancija.....	14
Servis popravka.....	15
Service-Center.....	15
Uvoznik.....	15
Rezervni dijelovi i pribor	15
Prijevod originalne EU izjave o sukladnosti	16
Eksplozirani pogled	95

Uvod

Čestitamo na kupnji vašeg novog usisavača za mokro-/suhi usisavanje (u daljnjem tekstu uređaj ili električni alat).

Time ste se odlučili za vrlo kvalitetan proizvod. Ovaj uređaj je tijekom proizvodnje provjeren u pogledu kvalitete i podvrgnut krajnjoj kontroli. Funkcionalnost Vašeg uređaja time je zajamčena.

Ne može se isključiti, da se u pojedinim slučajevima na ili u uređaju, odnosno u cjevovodima nalaze preostale količine vode. To nije nedostatak ili defekt i ne predstavlja razlog za brigu.



Upute za uporabu predstavljaju sastavni dio ovog uređaja. One sadrže važne napomene za sigurnost, rukovanje i zbrinjavanje. Pažljivo pročitajte upute za uporabu. Upoznajte se s upravljačkim dijelovima i ispravnim načinom uporabe uređaja. Uređaj koristite samo na opisani način i za navedena područja primjene. Dobro sačuvajte upute za uporabu i u slučaju predaje uređaja trećim osobama, predajte i svu dokumentaciju. Izjava o sukladnosti za ovaj proizvod dostupna je na internet stranici www.lidl.hr.

Namjenska uporaba

Uređaj je namijenjen isključivo za sljedeće namjene:

- Mokro i suho usisavanje u kući, npr. u kućanstvu, u sobi za hobije, u autu ili garaži
- kao puhalo
- Usisavanje vode

Zabranjeno je usisavanje eksplozivnih ili po zdravlje opasnih tvari kao i zapaljivih tekućina.

Svaka druga uporaba, koja u ovim uputama za uporabu nije izričito dopuštena, može predstavljati ozbilju opasnost za korisnika i dovesti do oštećenja uređaja. Operater ili korisnik uređaja odgovorni su za nesreće, štete i ozljede drugih ljudi i njihovog vlasništva. Uređaj je namijenjen za uporabu u uradi-sami okruženjima. Nije koncipiran za trajni pogon u gospodarskim okruženjima. U slučaju komercijalne uporabe jamstvo prestaje važiti. Proizvođač ne jamči za štete uzrokovane protunamjenskom ili pogrešnom uporabom.

Opseg isporuke/pribor

Raspakirajte uređaj i provjerite opseg isporuke.

Materijal ambalaže zbrinite na odgovarajući način.

- Glava motora
- Spremnik
- Teleskopska usisna cijev
- Naborani filter (prethodno montirano)
- Prijevod originalnih uputa

Sljedeći dijelovi su prilikom isporuke u spremniku

- 5 × Nožica (s kotačićem i držačem pribora)
- Usisno crijevo
- Ručka
- Filter od pjenastog materijala
- Papirnata filter vrećica
- Podna mlaznica s četkom
- Podna mlaznica s gumenom usnom
- Mlaznica za fuge

Pregled

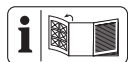

Ilustracije uređaja nalaze se na prednjoj i stražnjoj preklopnj strani.

- 1 Prekidač za uključivanje / isključivanje
 - 2 Ručka za prenošenje
 - 3 Glava motora
 - 4 Držač pribora
 - 5 Držač (Priključni kabel)
 - 6 Tipka za čišćenje filtra
 - 7 Priključni kabel
 - 8 Držač usisne cijevi
 - 9 Kopča
 - 10 Spremnik
 - 11 Nožica (s kotačićem i držačem pribora)
 - 12 Antistatički lanac
 - 13 Odvodni otvor
 - 14 Priključak za usisavanje
 - 15 Priključak za puhanje
- Pribor**
- 16 blokada (Teleskopska usisna cijev)
 - 17 Pričvrtna ušica (Teleskopska usisna cijev)
 - 18 Teleskopska usisna cijev

- 19 Usisno crijevo
- 20 blokada (Usisno crijevo)
- 21 Regulacija zraka
- 22 Ručka

Filter

- 23 Filter od pjenastog materijala
- 24 blokada (Naborani filter)
- 25 Naborani filter
- 26 Papirnata filter vrećica

Mlaznice

- 27 Mlaznica za fuge
- 28 Podna mlaznica s četkom
- 29 Podna mlaznica s gumenom usnom

slika C

- 30 Filtarska košara

Opis rada

Uređaj ima spremnik od nehrđajućeg čelika. Kotačići omogućuju veliku pokretljivost uređaja. Prilikom mokrog usisavanja, plovak prekida usisni protok zraka kada je spremnik pun. Osim toga, uređaj ima funkciju puhanja. Antistatički lanac postavljen je na donjoj strani uređaja kako bi se spriječilo elektrostatičko punjenje tijekom usisavanja. Rad upravljačkih elemenata opisan je u nastavku.

Oznake za uporabu nastavaka i filtera



Nastavak za usisavanje tepiha.



Nastavak za usisavanje glatkih površina i tvrdih podova.



Nastavak za usisavanje prašine i prljavštine iz fuga i uskih procijepa.



Specijalni nastavak za usisavanje presvlaka i madraca.



Specijalni nastavak za čišćenje auta.



Filter za usisavanje tekućina.



Filter nije prikladan za usisavanje tekućina.



Filter za usisavanje suhe prljavštine u domaćinstvu, garažama i radionicama.

Tehnički podaci

Mokro-/suhi usisavač	PWD 25 C4
Nazivni napon <i>U</i>	220–240 V~, 50/60 Hz
Nazivna snaga <i>P</i>	1400 W
Duljina Priključni kabel	4 m
Razred zaštite	II (dvostruka izolacija)
Vrsta zaštite	IPX4
Učinak usisavanja	240 Air-Watt
Maksimalni podtlak	17 kPa
Protok	2,2 m ³ /min
Zapremina spremnika	
– bruto	25 l

Sigurnosne napomene

Ovaj odjeljak obrađuje osnovne sigurnosne napomene prilikom uporabe uređaja.



OPREZ



UPOZORENJE: Mogućnost strujnog udara! Ne otvarati kućište proizvoda!

Značenje sigurnosnih napomena

▲ OPASNOST! Ako ne poštujete ovu sigurnosnu napomenu, doći će do nesreće. Posljedica je teška tjelesna ozljeda ili smrt.

▲ UPOZORENJE! Ako ne poštujete ovu sigurnosnu napomenu, doći će možda do nesreće. Posljedica može biti tjelesna ozljeda ili smrt.

▲ OPREZ! Ako ne poštujete ovu sigurnosnu napomenu, doći će do nesreće. Posljedica može biti lakša ili srednje teška ozljeda tijela. **NAPOMENA!** Ako ne poštujete ovu sigurnosnu napomenu, doći će do nesreće. Posljedica može biti predmetna šteta.

Slikovne oznake i simboli

Slikovne oznake na uređaju



Pažljivo pročitajte upute za uporabu. Upoznajte se s upravljačkim dijelovima i ispravnim načinom uporabe uređaja.



Samo za hladan pepeo*! Postoji opasnost od požara ako usisni materijal prijeđe temperaturu od 40 °C!



Razred zaštite II (dvostruka izolacija)



Tipka za sustav za čišćenje filtra



Električni uređaji ne spadaju u kućni otpad.

*„Hladan pepeo“ je pepeo, koji je dovoljno ohlađen i više ne sadrži užarene dijelove. To možete ustanoviti tako, što ćete pročešljati pepeo metalnim pomoćnim predmetom prije uporabe uređaja. Od hladnog pepela više ne polazi znatno zračenje topline.

Sigurno puštanje u rad



Pozor! Prilikom uporabe električnih uređaja u svrhu zaštite od strujnog udara, te opasnosti od ozljeda i požara morate obratiti pozornost na sljedeće osnovne sigurnosne mjere:

Opće napomene

- Pažljivo pročitajte upute za uporabu. Upoznajte se s upravljačkim dijelovima i ispravnim načinom uporabe uređaja.

- Ovaj uređaj smiju koristiti osobe od najmanje 8 godina kao i osobe sa smanjenim fizičkim, senzornim ili mentalnim sposobnostima ili pomanjkanjem iskustva i znanja ako su pod nadzorom, ili su primile upute za sigurnu uporabu uređaja i razumiju opasnosti koje proizlaze iz uporabe uređaja. Djeca se ne smiju igrati uređajem. Čišćenje i korisničko održavanje ne smiju obavljati djeca bez nadzora.
 - Trebate imati na umu da je korisnik sam odgovoran za nezgode ili opasnosti za druge osobe ili njihovu imovinu.
 - Pridržavajte se propisa o zaštiti od buke i mjesnih propisa.
- Priprema**
- Prije uporabe treba pregledati priključni i produžni kabel kako bi se ustanovilo postoje li naznake oštećenja ili istrošenosti. Ako se kabel tijekom rada ošteti, odmah ga odvojite od strujne mreže, **NE DIRAJTE KABEL**
 - **DOK NIJE ODVOJEN OD MREŽE.** Ne koristite uređaj, ako je kabel oštećen ili istrošen.
 - Pazite da mrežni napon i frekvencija odgovaraju podacima navedenima na tipskoj pločici. Prilagodba različitim mrežnim frekvencijama odvija se automatski.
 - Priklijučite uređaj na utičnicu sa zaštitnom strujnom sklopkom (FI-sklopkom) s naponom struje kvara ne većim od 30 mA.
 - Spojite uređaj na utičnicu s osiguračem od najmanje 16 A.
 - Ako dođe do oštećenja priključnog kabela ovoga uređaja, isti mora zamijeniti proizvođač, servis za kupce ili slična kvalificirana osoba, kako bi se izbjegle opasnosti. Obratite se servisnom centru.
 - Prije uporabe uređaja uvijek provjerite je li uređaj ispravno sastavljen i jesu li filtri u ispravnom položaju. Nikad ne usisavajte bez filtra. Moglo bi doći do oštećenja uređaja.

- Uređaj nikada ne koristite kada su u blizini djeca ili životinje. Osobe u blizini moraju nositi zaštitnu odjeću.

Pogon

- Uvijek budite pažljivi, pazite na ono što radite, i razumno rukujte uređajem. Uređaj ne koristite ako ste umorni ili pod utjecajem droga, alkohola ili lijekova.
- Uređajem se ne smiju usisavati ljudi i životinje.
- Nikada ne usmjeravajte usisno crijevo i mlaznice prema sebi ili drugim osobama tijekom rada, osobito ne prema očima i ušima. Postoji opasnost od ozljeda.
- Mlaznice i usisna cijev ne smiju biti u razini glave tijekom rada. Postoji opasnost od ozljeda.
- Ne usisavajte vruće, užarene, zapaljive, eksplozivne ili štetne tvari. U to spadaju između ostalog vrući pepeo, benzin, otapala, kiseline i lužine. Postoji opasnost od požara i ozljeda.
- Provjerite da se mrežni kabel ne ošteti povlačenjem preko oštih rubova, stiskanjem ili povlačenjem kabela.
- Ne koristite priključni kabel da biste utikač izvlačili iz utičnice ili za povlačenje samog uređaja. Mrežni priključni kabel zaštitite od topline, ulja i oštih bridova.
- Nikada ne transportirajte uređaj, dok pogon radi.
- Isključite uređaj i izvucite utikač iz utičnice. Provjerite da su svi pokretni dijelovi potpuno zaustavljeni
 - uvijek kada napustite uređaj,
 - prije zamjene pribora,
 - prije otpuštanja blokada ili odstranjivanja začepjenja,
 - prije provjere, čišćenja ili radova na uređaju.
- Ako uređaj počne neuobičajeno vibrirati, potrebna je hitna provjera:
 - provjerite ima li labavih dijelova i pričvrstite ih,
 - potražite oštećenja,
 - zamijenite oštećeni pribor. Za popravke se

obratite servisnom centru.

Čišćenje, održavanje i skladištenje

- Ostavite motor da se ohladi, prije nego ga odložite na duže vrijeme.
- Iz sigurnosnih razloga zamijenite istrošene ili oštećene dijelove. Koristite isključivo originalne rezervne dijelove i pribor. Uporaba drugih dijelova uzrokovat će trenutni gubitak jamstvenih prava.
- Otvaranje uređaja obavezno mora izvršiti ovlašteni stručnjak električar. Za popravke obavezno se obratite našem servisnom centru.
- Isključite pogon, odvojite uređaj od napajanja i ostavite uređaj da se ohladi ako ste ga zaustavili radi čišćenja, podešavanja, skladištenja ili zamjene pribora.
- Uređajem rukujte pažljivo i držite ga čistim.
- Uređaj čuvajte izvan dohvata djece.

Priprema

▲ UPOZORENJE! Opasnost od ozljeda zbog neželjenog pokretanja uređaja. Priključni utikač u utičnicu umetnite tek kada je uređaj potpuno spreman za rad.

Upravljački dijelovi

Prije prvog pogona uređaja upoznajte njegove upravljačke dijelove.

Prekidač za uključivanje / isključivanje (1)

- Uključivanje: Postavite prekidač za uključivanje/isključivanje (1) u položaj „I“ (UKLJ).
- Isključivanje: Postavite prekidač za uključivanje/isključivanje (1) u položaj „0“ (ISKLJ).

Tipka za čišćenje filtra (6)

- *Tipka za čišćenje filtra, S. 12*

Regulacija zraka (21)

- Otvaranje regulacije zraka: Manja usisna snaga na mlaznici.

blokada (16)

Podesite duljinu teleskopske usisne cijevi (18).

1. Pritisnite i držite blokadu (16) usisne cijevi (18) prema naprijed.
2. Namjestite unutarnji dio teleskopske usisne cijevi (18) na željenu duljinu.
3. Otpustite blokadu (16) usisne cijevi (18).
4. Ako unutarnji dio teleskopske usisne cijevi (18) ne sjedne na mjesto, gurnite ga naprijed ili nazad do sljedećeg ureza.

Montiranje i demontiranje glave motora

Demontiranje glave motora (slika A)

1. Otključajte kopče (9) na spremniku (10).
2. Skinite glavu motora (3).
Postavite glavu motora (3) naglavce.

Montiranje glave motora (slika A)

1. Stavite glavu motora (3) na spremnik (10). Prekidač za uključivanje / isključivanje (1) usmjeren je prema usisnom priključku (14).
2. Zaključajte kopče (9) na spremniku (10).

Montaža

Stanje prilikom isporuke

- Glava motora (prethodno montirano)
- Naborani filter (prethodno montirano)

- 5 × Nožica (s kotačićem i držačem pribora) (nije montirano).

Montiranje nožica (slika B)

1. Demontirajte glavu motora (3).
2. Stavite spremnik (10) naopako na čvrstu podlogu.
3. Postavite nožice (11) u nosače na donjoj strani spremnika.
Nožice će čujno uleći.
4. Montirajte glavu motora (3).

Montiranje i demontiranje usisnog crijeva

Montiranje usisnog crijeva (slika A)

1. Umetnite deblji kraj usisnog crijeva (19) s blokadom (20) u priključak:
 - Usisavanje: Priključak za usisavanje (14) (na spremniku)
 - Puhanje: Priključak za puhanje (15) (na glavi motora)
 Blokada će čujno uleći.

Skidanje usisnog crijeva (slika A)

1. Pritisnite i držite blokadu (20) na usisnom crijevu (19).
2. Izvucite usisno crijevo (19) iz priključka.

Montiranje i demontiranje filtra i filtarske vrećice

Pregled

Uređaj ima sljedeće filtre i vrećice:

- **Naborani filter (25)**
 - Suho usisavanje
 - Dodatno koristite papirnatu filter vrećicu kako se naborani filter ne bi brzo začepio.
 - *Tipka za čišćenje filtra, S. 12*
- **Filter od pjenastog materijala (23)**
 - Mokro usisavanje
- **Papirnata filter vrećica (26)**
 - Suho usisavanje

Demontiranje naboranog filtra (slika C)

1. Demontirajte glavu motora (3).
Postavite glavu motora (3) naglavce.
2. Otključajte blokadu (24) naboranog filtra (25).
3. Izvadite naborani filter (25).

Montiranje naboranog filtra (slika C)

1. Demontirajte glavu motora (3).
Postavite glavu motora (3) naglavce.

2. Ako je potrebno demontirajte filter od pjenastog materijala (23).
3. Postavite naborani filter (25) preko filter-ske korpe (30).
4. Ako naborani filter (25) ne naliježe odmah, okrećite kopču dok se naborani filter ne pomakne u smjeru glave motora (3).
5. Zaključajte blokadu (24) naboranog filtra (25).
6. Montirajte glavu motora.

Montiranje filtarske vrećice (slika D)

Upute se odnose na papirnatu filter vrećicu (26).

1. Demontirajte glavu motora (3).
Postavite glavu motora (3) naglavce.
2. Stavite filter vrećicu u spremnik (10) preko usisnog priključka (14). Brtveni prsten na otvoru filtarske vrećice mora potpuno obuhvatiti šipku na usisnom priključku.
3. Montirajte glavu motora.

Demontiranje filtarske vrećice (slika D)

1. Demontirajte glavu motora (3).
Postavite glavu motora (3) naglavce.
2. Filtarsku vrećicu možete izvaditi.
3. Montirajte glavu motora.

Demontiranje filtra od pjenastog materijala (slika C)

1. Demontirajte glavu motora (3).
Postavite glavu motora (3) naglavce.
2. Pažljivo uklonite filter od pjenastog materijala (23).

Montiranje filtra od pjenastog materijala (slika C)

Umetnite isključivo suhi filter.

1. Demontirajte glavu motora (3).
Postavite glavu motora (3) naglavce.
2. Lagano smotajte filter od pjenastog materijala (23).
3. Navucite filter od pjenastog materijala preko filtarske korpe (30).
4. Izravnajte filter od pjenastog materijala.
5. Montirajte glavu motora.

Odabir mlaznice

Podna mlaznica s gumenom usnom (29)

- Mokro usisavanje

Podna mlaznica s četkom (28)

- Suho usisavanje

Mlaznica za fuge (27)

- Usisavanje fuga, kutova i radijatora

Montiranje i demontiranje mlaznice

Mlaznice se mogu jednostavno pričvrstiti i ukloniti s usisne cijevi (18) ručke (22) ili usisnog crijeva (19).

Pogon

Elektrostaticko punjenje

Antistatički lanac postavljen je na donjoj strani uređaja kako bi se spriječilo elektrostaticko punjenje tijekom usisavanja. Međutim, tijekom upotrebe povremeno se mogu pojaviti bezopasni električni udari. Možete smanjiti pojavu ovih električnih udara. Obratite pozornost na sljedeće točke:

- **Visoka vlažnost zraka**
Osigurajte veću vlažnost zraka u prostoriji. Preniska razina može olakšati stvaranje statickog elektriciteta.
- **Bez izravnog kontakta s kožom**
Nosite gumene rukavice tijekom rada.
- **Redovito pražnjenje**
Držite cijev uz druge metalne predmete kao što su npr. noge stolice ili stola.
- **Usisana prljavština**
Usisana prljavština / prašina (posebno mineralne tvari) mogu uzrokovati elektrostaticki naboj. Stoga redovito praznite i čistite spremnik.

Suho usisavanje

▲ UPOZORENJE! Ne usisavajte tvari koje su opasne za zdravlje. Prašina od tvrdog drva (npr. bukve ili hrasta), kao i kamena prašina i azbest, smatraju se potencijalno kancerogenima.

Napomene

- Nikada ne usisavajte bez filtra!
- Papirnata filter vrećica nije prikladna za usisavanje fine prašine.

Dopušteni filtri i mlaznice

- **Filter**
 - Naborani filter (25)
- **Filter vrećica**
 - Papirnata filter vrećica (preporučeno)
 - bez
- **Mlaznice**
 - svi

Mokro usisavanje

▲ UPOZORENJE! Usisavanje zapaljivih, eksplozivnih, korozivnih ili drugih opasnih tekućina je zabranjeno.

Napomene

- Nikada ne usisavajte bez filtra!
- Prilikom mokrog usisavanja, plovak prekida usisni protok zraka kada je spremnik (10) pun. Isključite uređaj i ispraznite spremnik (10), vidi *Čišćenje*, S. 12.
- Uvjerite se da usisna mlaznica nije potpuno u vodi kako bi se uvijek usisavalo i nešto zraka.
- Spremnik nije prikladan za skladištenje tekućina. Ispraznite spremnik nakon mokrog usisavanja.
- Prilikom mokrog usisavanja obratite pažnju da usisivač uvijek stoji na većoj visini od površine vode koja se usisava. U protivnom može doći do efekta sifona.

Dopušteni filtri i mlaznice

- **Filter**
 - Filter od pjenastog materijala (23)
- **Filter vrećica**
 - bez
- **Mlaznice**
 - Podna mlaznica (29)
 - bez

Puhanje

Priprema funkcije puhanja (slika E)

1. Izvadite filter i filtersku vrećicu.
Vidi Montiranje i demontiranje filtra i filterske vrećice, S. 10.
2. Umetnite usisno crijevo (19) u priključak za puhanje (15).
vidi Montiranje i demontiranje usisnog crijeva, S. 10.

Uključivanje i isključivanje

Priprema

1. Potpuno odmotajte usisno crijevo (19).
2. Pripremite uređaj za željenu funkciju: Filter, filter vrećica, usisno crijevo, usisna cijev, mlaznica
3. Utaknite utikač uređaja u utičnicu.

Uključivanje

1. Postavite prekidač za uključivanje/isključivanje (1) u položaj „I“ (UKLJ).

Isključivanje

1. Postavite prekidač za uključivanje/isključivanje (1) u položaj „0“ (ISKLJ).
2. Tijekom pauze u radu, teleskopsku usisnu cijev (18) možete objesiti s pričvršnom ušicom (17) na držač usisne cijevi (8).
3. Utihač uređaja izvucite iz utičnice ako uređaj ostavljate bez nadzora ili kada završite s radom.

Čišćenje, održavanje i skladištenje

▲ UPOZORENJE! Strujni udar! Opasnost od ozljeda zbog neželjenog pokretanja uređaja. Zaštitite se tijekom radova održavanja i čišćenja. Isključite uređaj i izvucite priključni utikač iz utičnice.

Radove na održavanju i popravke koji nisu opisani u ovim uputama za uporabu mora obaviti naš servisni centar. Koristite samo originalne rezervne dijelove.

Čišćenje

Čišćenje

NAPOMENA! Opasnost od oštećenja! Nesručno čišćenje može dovesti do oštećenja uređaja. Nikada ne prskajte uređaj vodom. Ne koristite agresivna sredstva za čišćenje niti otapala.

Generalno čišćenje

1. Ispraznite spremnik (10).
2. Očistite spremnik (10) vlažnom krpom.
3. Lupkajte naborani filter (25) i očistite ga četkom ili kistom.
4. Operite filter od pjenastog materijala (23) mlakom vodom i sapunom i ostavite da se osuši.
5. Zamijenite punu papirnatu filtersku vrećicu (26) (za naručivanje vidi *Rezervni dijelovi i pribor*, S. 15).

Ispraznite tekućine iz spremnika

1. Postavite spremnik (10) tako da tekućina iz posude može iscuriti kroz otvor za odvod (13).
2. Uklonite čep s odvodnog otvora (13). Okrenite U .
3. Ispraznite spremnik (10).
4. Montirajte čep na odvodni otvor (13). Okrenite U .

Tipka za čišćenje filtra

NAPOMENA! Opasnost od oštećenja! Funkcija čišćenja filtra smije se provoditi samo s naboranim filtrom. Ako se koristi drugi filter, očistite ga ručno.

U slučaju opadanja učinka usisavanja, pritiskom na tipku za čišćenje filtra možete poboljšati učinak usisavanja.

1. Uključite uređaj.
2. Zatvorite usisni otvor usisnog crijeva (19). U tu svrhu usisno crijevo pritisnite o pod.
3. Na nekoliko sekundi pritisnite tipku za čišćenje filtra (6).
Zrak se upuhuje kroz naborani filter kako bi se uklonili ostaci i prljavština.
4. Ponovite postupak nekoliko puta.

Održavanje

Uređaj ne treba održavati.

Skladištenje

Skladištite uređaj i pribor uvijek:

- čisto
- suho
- zaštićeno od prašine
- izvan dohvata djece

Napomene

- Spremnik nije prikladan za skladištenje tekućina. Ispraznite spremnik nakon morkog usisavanja.

Priprema (slika F)

1. Namotajte mrežni kabel (7) na držač (5).
2. Stisnite teleskopsku usisnu cijev (18) i umetnite pričvršnu ušicu (17) na držač usisne cijevi (8).
3. Namotajte usisno crijevo (19) oko uređaja i utaknite ručku (22) u usisnu cijev (18).
4. Nataknite ostali pribor u držač pribora (4) na glavi motora (3) i nožicama (11).

Zbrinjavanje / zaštita okoliša

Uređaj, pribor i ambalažu reciklirajte na ekološki prihvatljiv način.



Električni uređaji ne spadaju u kućni otpad.

Simbol prekržiene kante za smeće na kotačićima znači da se ovaj proizvod ne smije od-

lagati kao nerazvrstani komunalni otpad na kraju njegovog vijeka trajanja.

Smjernica 2012/19/EU o električnim i elektronskim starim uređajima:

Potrošači imaju zakonsku obvezu električne i elektronske uređaje na kraju njihovog radnog vijeka zbrinuti kroz ekološki ispravnu reciklažu. Na taj način se osigurava iskorištavanje neškodljivo za okoliš i resurse.

Ovisno o tome koje se nacionalno pravo primjenjuje možete imati sljedeće mogućnosti:

- vratiti na prodajno mjesto,
- predati na službenom sabirnom mjestu,
- poslati natrag proizvođaču/distributeru.

To se ne odnosi na dijelove pribora priložene starim uređajima, niti na pomoćne dijelove bez elektronskih sastavnih dijelova.

Traženje greške

Tablica u nastavku pomoći će Vam ukloniti smetnje:

Problem	Mogući uzrok	Otklanjanje
Uređaj se ne pokreće	Prekidač za uključivanje/isključivanje (1) je isključen	Provjerite položaj prekidača za uključivanje/isključivanje (1)
	Nema mrežnog napona	Provjerite utičnicu, priključni kabel, priključni utikač i osigurač, po potrebi popravak treba obaviti električar.
	Neispravan prekidač za uključivanje / isključivanje (1)	Obratite se servisnom centru.
	Ugljene četkice istrošene	
	Neispravan motor	
Mala ili nedostatna snaga usisavanja	Usisno crijevo (19) ili mlaznice su začepljeni	Odstranite začepljenja ili blokade
	Usisna cijev (18) nije ispravno sastavljena	Ispravno sastavite teleskopsku cijev (18).
	Spremnik (10) je otvoren	<i>Montiranje i demontiranje glave motora, S. 9</i>
	Spremnik (10) je pun	Ispraznite spremnik (10)
	Filtar (23/25/26) pun ili začepljen	Ispraznite, očistite ili zamijenite filtarski (23/25)
	Plovak u filtarskoj korpi (30) je u neispravnom položaju (npr zbog trzavih pokreta)	Isključite uređaj kako bi se plovak spustio, a zatim ga ponovno uključite
	Plovak u filtarskoj korpi (30) nije ispravan	Obratite se servisnom centru.
Plovak ne zatvara usisni otvor	Plovak u filtarskoj korpi (30) se ne pokreće	Oslobodite plovak
	Plovak u filtarskoj korpi (30) nije ispravan	Obratite se servisnom centru.
Prašina ili prljavština ispuhuju se iz uređaja	Filtar (23/25/26) nije montiran ili nije pravilno montiran	<i>Montiranje i demontiranje filtra i filtarske vrećice, S. 10</i>

Servis

Garancija

Dragi kupci,

Na ovaj proizvod dobivate jamstvo u trajanju od 3 godina od datuma kupnje. U slučaju nedostataka ovog proizvoda u odnosu na prodavača proizvoda imate zakonska prava. Ta zakonska prava se ne ograničavaju preko našeg u nastavku navedenog jamstva.

Uvjeti jamstva

Jamstveni rok započinje danom kupnje. Molimo dobro sačuvajte originalni blagajnički račun. Ovaj dokument je potreban radi dokaza kupnje. Ako unutar tri godina od datuma kupnje ovog proizvoda dođe do pogreške u materijalu ili u izradi, mi ćemo proizvod - po našem izboru - besplatno popraviti ili zamijeniti. Ovo jamstvo pretpostavlja, da unutar trogodišnjeg roka neispravan uređaj i dokaz o kupnji (blagajnički račun) predočite i pismeno ukratko opišete u čemu se sastoji greška i kada se pojavila.

Ako je kvar pokriven našim jamstvom, primiti ćete popravljene ili novi proizvod. Popravkom ili zamjenom proizvoda ne započinje novi vremenski rok jamstva.

Jamstveni rok i zakonska prava za nedostatke

Jamstveni rok zbog jamstva neće biti produžen. To vrijedi i za zamijenjene i popravljene dijelove. Eventualno već za vrijeme kupnje prisutne štete i nedostaci moraju biti javljene odmah nakon raspakiranja. Popravci nakon isteka jamstvenog roka se moraju platiti.

Opseg jamstva

Proizvod je proizveden sukladno strogim smjernicama za kvalitetu i prije isporuke je brižljivo kontroliran.

Jamstvo vrijedi za greške u materijalu ili u izradi. Ovo jamstvo se ne odnosi na dijelove proizvoda, koji su izloženi normalnom trošenju i stoga se mogu smatrati potrošnim dijelovima (npr. Filtar) niti na oštećenje lomljivih dijelova.

Ovo jamstvo propada, kada dođe do oštećenja ili nenamjenske uporabe proizvoda ili kada se ne vrši održavanje proizvoda. Za namjensku uporabu proizvoda morate točno poštivati sve naputke navedene u uputama za uporabu. Namjenske uporabe i radnje, koje se u uputama za uporabu izričito ne pre-

poručuju ili na koje se upozorava, obavezno trebate izbjegavati.

Proizvod je namijenjen samo za privatnu, a ne za komercijalnu uporabu. Jamstvo prestaje vrijediti u slučaju zlorabice i nestručnog rukovanja, upotrebe sile i intervencija koje nije izvršio naš ovlašteni servis.

Obrada u slučaju jamstvenog zahtjeva

Da bi bila osigurana brza obrada Vašeg problema, molimo slijedite ove napomene:

- Molimo da za sve upite blagajnički račun i broj artikla (npr. IAN 485994_2501) držite pripremljene kao dokaz o kupnji.
- Broj artikla možete pronaći na tipskoj ploči proizvoda, na gravuri na proizvodu, na naslovnoj stranici uputa za uporabu (dolje lijevo) ili na naljepnici na stražnjoj ili donjoj strani proizvoda.
- Ako dođe do funkcionalnih grešaka ili drugih nedostataka, molimo prvo **telefonski** ili koristite naš **obrazac za kontakt**, koji možete pronaći na parkside-diy.com u kategoriji **Usluga** kontaktirajte servisni centar naveden u nastavku.
- Nakon konzultacije s našim servisnim centrom, proizvod koji je evidentiran kao neispravan, uz prilaganje računa o kupnji (račun) s naznakom o kakvom se kvaru radi i kada je nastao, možete besplatno poslati na adresu servisa koju ste dobili. U svrhu izbjegavanja problema prijema i dodatnih troškova obavezno koristite samo adresu koju ćemo Vam priopćiti. Uvjerite se da pošiljka nije skupna, glomazna, ekspresna ili neka druga posebna roba. Molimo Vas da proizvod pošaljete zajedno sa svim prilikom kupnje priloženim dijelovima pribora i da se pobrinete za dovoljno sigurnu transportnu ambalažu.



Ove i mnoge druge priručnike možete pogledati i preuzeti na parkside-diy.com. Ovaj QR kôd vodi vas izravno na parkside-diy.com. Odaberite svoju državu i potražite upute za uporabu pomoću obrasca za pretraživanje. Unosom broja artikla (IAN) 485994_2501 možete otvoriti svoje upute za uporabu.

Servis popravka

Za popravke **koji nisu obuhvaćeni jamstvom**, obratite se servisnom centru. Tamo će Vam rado izraditi predračun troškova.

- Možemo obraditi samo uređaje, koji su dovoljno pakirani i koji su poslani uz plaćanje poštarine.

Rezervni dijelovi i pribor

Rezervne dijelove i pribor dostupni su na www.grizzlytools.shop. Ukoliko u postupku vaše narudžbe dođe do problema, molimo kontaktirajte nas preko naše online trgovine. U slučaju dodatnih pitanja obratite se: *Service-Center*, S. 15

Poz. br.	Ime	Narudžba br
3	Glava motora (EU)	72079326
9	Kopča	91105844
10	Spremnik	91106133
11	Nožica (s kotačićem i držačem pribora) (x5)	91105502
12	Antistatički lanac	91105503
18	Teleskopska usisna cijev	91105849
19	Usisno crijevo	91105846
22	Ručka	91104782
23	Filtar od pjenastog materijala, paket od 3	91106134
26	Papirnata filtara vrećica, paket od 5	30250133
27	Mlaznica za fuge	91099005
28	Podna mlaznica s četkom	91105847
29	Podna mlaznica s gumenom usnom	91105848

Napomena: Molimo pošaljite nam Vaš uređaj očišćen uz opis nedostatka na adresu navedenu od strane servisnog centra.

- Neće biti primljeni uređaji koji se šalju uz obavezu plaćanja - ekspresno ili drugim oblicima slanja.
- Mi zbrinjavamo vaše poslane defektne uređaje besplatno.

Service-Center

HR **Servis Hrvatska**
Tel.: 0800 805933
Kontakt obrazac na
parkside-diy.com
IAN 485994_2501

Uvoznik

Molimo obratite pozornost na to, da sljedeća adresa nije servisna adresa. Prvo kontaktirajte gore navedeni servisni centar.

Grizzly Tools GmbH & Co. KG
Stockstädter Str. 20
63762 Großostheim
NJEMAČKA
www.grizzlytools.de

Dodatno raspoloživo

Ime	Narudžba br
Mlaznica za tapecirane dijelove (crno)	72800040
Mlaznica za auto (crno)	91096445

Prijevod originalne EU izjave o sukladnosti

Proizvod: **Mokro-/suhi usisavač**

Model: **PWD 25 C4**

Serijski broj: 000001–458000

Predmet navedene izjave u skladu je s mjerodavnim zakonodavstvom Unije o usklađivanju:

2014/35/EU • 2014/30/EU • 2011/65/EU & (EU) 2015/863

Gore opisan predmet izjave u skladu je s Direktivom 2011/65/EU Europskog parlamenta i Vijeća od 8. lipnja 2011. O ograničavanju uporabe određenih opasnih tvari u električnoj i elektro-ničkoj opremi.

Kako bi se osigurala sukladnost, primijenjeni su sljedeći usklađeni standardi, kao i nacionalni standardi i propisi:

**EN 60335-1:2012/A15:2021 • EN 60335-2-2:2010/A1:2013
EN 62233:2008 • EN IEC 55014-1:2021 • EN IEC 55014-2:2021
EN IEC 61000-3-2:2019/A2:2024 • EN 61000-3-3:2013/A2:2021
EN IEC 63000:2018**

Ova izjava sukladnosti izdaje se na isključivu odgovornost proizvođača:



Grizzly Tools GmbH & Co. KG
Stockstädter Str. 20
63762 Großostheim
NJEMAČKA
05.09.2025

Christian Frank
Ovlašteni predstavnik za dokumentaciju

Pregled sadržaja

Uvod.....	17
Namenska upotreba.....	17
Obim isporuke/pribor.....	17
Pregled.....	18
Opis funkcija.....	18
Slikovne oznake za primenu mlaznica i filtera.....	18
Tehnički podaci.....	19
Bezbednosne napomene.....	19
Značenje bezbednosnih napomena.....	19
Slikovne oznake i simboli.....	19
Bezbedno puštanje u rad.....	19
Priprema.....	22
Upravljački elementi.....	22
Montaža i demontaža glave motora.....	23
Montaža.....	23
Montaža i demontaža usisnog creva.....	23
Montaža i demontaža filtera i filter-kese.....	23
Izbor mlaznice.....	24
Rad.....	24
Elektrostatički naboj.....	24
Suvo usisavanje.....	24
Mokro usisavanje.....	24
Duvanje.....	25
Uključivanje i isključivanje.....	25
Čišćenje, održavanje i skladištenje.....	25
Čišćenje.....	25
Održavanje.....	25
Skladištenje.....	25
Odlaganje/zaštita životne sredine.....	26
Pronalaženje greške.....	26
Kako izjaviti reklamaciju?.....	27
Rezervni delovi i pribor.....	27
Garancija / Garantni list.....	29
Prevod originalne EU deklaracije o usklađenosti.....	30
Eksplozirani pogled.....	95

Uvod

plav (u nastavku je naveden kao uređaj ili električni alat).

Time ste se odlučili za kvalitetan uređaj. Kvalitet ovog uređaja je kontrolisan tokom proizvodnje i sprovedena je završna kontrola.

Na taj način je obezbeđena funkcionalnost Vašeg uređaja.

Nije isključeno, da se u pojedinačnim slučajevima, na ili u uređaju, odnosno u cevovodima, nalaze preostale količine vode. To nije nedostatak niti oštećenje i nije razlog za brigu.



Uputstvo za upotrebu je sastavni deo ovog uređaja. Ono sadrži važne napomene za bezbednost, upotrebu i odlaganje. Pažljivo pročitajte uputstvo za upotrebu. Upoznajte se sa elementima za rukovanje i ispravnom upotrebom uređaja. Koristite uređaj samo na opisani način i u navedene svrhe. Dobro čuvajte uputstvo za upotrebu i uručite svu dokumentaciju sa proizvodom ako ga prosledite trećim licima.

Namenska upotreba

Uređaj je predviđen isključivo za sledeću upotrebu:

- Mokro i suvo usisavanje u kućnom području, kao npr. u domaćinstvu, prostoriji za hobi, automobilu ili garaži
- kao duvaljka
- Usisavanje vode

Zabranjeno je usisavanje eksplozivnih materija ili materija štetnih po zdravlje, kao i zapaljivih tečnosti.

Svaka druga upotreba, koja nije izričito dozvoljena u ovom uputstvu za upotrebu, može da predstavlja ozbiljnu opasnost za korisnika i da dovede do oštećenja uređaja. Rukovalac ili korisnik uređaja snosi odgovornost za nezgode ili telesne povrede ili štete na imovini drugih ljudi. Uređaj je namenjen za primenu u oblasti „Uradi sam“. Uređaj nije koncipiran za trajnu komercijalnu primenu. Kod komercijalne upotrebe garancija prestaje da važi. Proizvođač ne snosi odgovornost za oštećenja, koja su posledica nenamenske upotrebe ili pogrešnog rukovanja.

Obim isporuke/pribor

Izvadite uređaj iz ambalaže i proverite obim isporuke.

Propisno odložite ambalažni materijal.

- Glava motora
- Posuda
- Teleskopska usisna cev

- Filter sa naborima (prethodno montiran)
- Prevod originalnog uputstva

Sledeći delovi se nalaze u posudi za prljavštinu prilikom isporuke

- 5 × Stopa (sa točkićem za upravljanje i prihvatom za pribor)
- Usisno crevo
- Ručka
- Penasti filter
- Papirna filter-kesa
- Podna mlaznica sa četkom
- Podna mlaznica sa gumenim rubom
- Mlaznica za uske prostore

Pregled

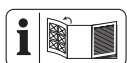

Ilustracije uređaja naći ćete na prednjoj i zadnjoj preklapnoj strani.

- 1 Prekidač za uključivanje/isključivanje
- 2 Ručka za nošenje
- 3 Glava motora
- 4 Držač pribora
- 5 Držač (Mrežni priključni vod)
- 6 Taster za čišćenje filtera
- 7 Mrežni priključni vod
- 8 Držač usisne cevi
- 9 Uskočni zatvarač
- 10 Posuda
- 11 Stopa (sa točkićem za upravljanje i prihvatom za pribor)
- 12 Antistatički lanac
- 13 Ispusni otvor
- 14 Priključak za usisavanje
- 15 Priključak za duvanje

Pribor

- 16 Blokada (Teleskopska usisna cev)
- 17 Zakačka (Teleskopska usisna cev)
- 18 Teleskopska usisna cev
- 19 Usisno crevo
- 20 Blokada (Usisno crevo)
- 21 Regulacija strujanja vazduha
- 22 Ručka

Filter

- 23 Penasti filter
- 24 Blokada (Filter sa naborima)
- 25 Filter sa naborima

- 26 Papirna filter-kesa

Mlaznice

- 27 Mlaznica za uske prostore
- 28 Podna mlaznica sa četkom
- 29 Podna mlaznica sa gumenim rubom

sl. C

- 30 Korpa filtera

Opis funkcija

Uređaj je opremljen posudom od nerđajućeg čelika. Točkići omogućavaju veliku okretnost uređaja. Prilikom mokrog usisavanja, plovak prekida protok usisnog vazduha kada je posuda puna. Uređaj dodatno ima funkciju izduvavanja.

Na donjoj strani uređaja je montiran antistatički lanac za sprečavanje elektrostatičkog naboja tokom usisavanja.

Funkcija upravljačkih elemenata je navedena u sledećim opisima.

Slikovne oznake za primenu mlaznica i filtera



Mlaznica za usisavanje tepiha.



Mlaznica za usisavanje glatkih površina i tvrdih podova.



Mlaznica za usisavanje prašine i prljavštine iz fuga i ureza.



Posebna mlaznica za usisavanje tapacirunga i dušeka.



Posebna mlaznica za čišćenje automobila.



Filter za usisavanje tečnosti.



Filter nije pogodan za usisavanje tečnosti.



Filter za usisavanje suve prljavštine u domaćinstvu, garaži i radionici.

Tehnički podaci

Usisivač za mokro i suvo usisavanje

..... PWD 25 C4

Nominalni napon U 220–240 V~, 50/60 Hz

Nominalna ulazna snaga P 1400 W

Dužina Mrežni priključni vod 4 m

Klasa zaštite II (dvostruka izolacija)

Vrsta zaštite IPX4

Snaga usisavanja 240 Air-Watt

Maksimalni potpritisak 17 kPa

Zapreminski protok 2,2 m³/min

Zapremina posude

– bruto 25 l



Taster za sistem za čišćenje filtera



Ne bacajte električne uređaje u kućni otpad.

* „Hladan pepeo“ je pepeo koji je dovoljno dugo ohlađen i više ne sadrži žarišta. Ovo može da se ustanovi, tako što ćete preteresti pepeo pomoću metalnog predmeta pre nego što upotrebite uređaj. Iz hladnog pepela više ne izlazi приметно toplotno zračenje.

Bezbednosne napomene

Ovaj odeljak se odnosi na osnovne bezbednosne napomene kod upotrebe uređaja.

Značenje bezbednosnih napomena

▲ OPASNOST! Kada ne poštujuete ovu bezbednosnu napomenu, nastupiće nezgoda. Posledica je teška telesna povreda ili smrt.

▲ UPOZORENJE! Kada ne poštujuete ovu bezbednosnu napomenu, eventualno će da nastupi nezgoda. Posledica je eventualna teška telesna povreda ili smrt.

▲ OPREZ! Kada ne poštujuete ovu bezbednosnu napomenu, nastupiće nezgoda. Posledica je eventualna lakša ili srednje teška telesna povreda.

NAPOMENA! Kada ne poštujuete ovu bezbednosnu napomenu, nastupiće nezgoda. Posledica je eventualna materijalna šteta.

Slikovne oznake i simboli

Slikovne oznake na uređaju



Pažljivo pročitajte uputstvo za upotrebu. Upoznajte se sa elementima za rukovanje i ispravnom upotrebom uređaja.



Samo za hladan pepeo*! Postoji opasnost od požara kada sadržaj za usisavanje prekorači temperaturu od 40 °C!



Klasa zaštite II (dvostruka izolacija)

Bezbedno puštanje u rad



Pažnja! Prilikom upotrebe električnih uređaja, obratite pažnju na sledeće načelne bezbednosne mere, radi zaštite od električnog udara, opasnosti od povreda i požara:

Opšte napomene

- Pažljivo pročitajte uputstvo za upotrebu. Upoznajte se sa elementima za rukovanje i ispravnom upotrebom uređaja.
- Ovaj uređaj smeju da koriste deca starija od 8 godina, kao i osobe sa smanjenim fizičkim, senzornim ili mentalnim sposobnostima ili sa nedostatkom iskustva

i znanja, ako su pod nadzorom ili su im data uputstva za rukovanje uređajem na bezbedan način i ako razumeju opasnosti do kojih može da dođe. Deca ne smeju da se igraju uređajem. Deca ne smeju da čiste i obavljaju korisničko održavanje uređaja bez nadzora.

- Imajte na umu da je rukovalac sam odgovoran za nezgode ili opasnosti prema drugim osobama ili za njihovu imovinu.
- Poštujte zaštitu od buke i lokalne propise.

Priprema

- Pre upotrebe, uvek proverite priključni vod i produžni kabl na znakove oštećenja ili starenja. Ako se vod ošteti prilikom upotrebe, on mora odmah da se odvoji od mreže napajanja.
NE DIRAJTE VOD, PRE NEGO ŠTO GA ODVOJITE OD MREŽE.
Ne koristite uređaj kada je vod oštećen ili pohaban.

- Vodite računa da mrežni napon i mrežna frekvencija odgovaraju podacima na tipskoj pločici. Prilagođavanje na različite mrežne frekvencije se odvija automatski.
- Priključite uređaj samo na utičnicu sa zaštitnim uređajem diferencijalne struje (FID sklopkom), čija nominalna diferencijalna struja nije veća od 30mA.
- Priključite uređaj na utičnicu sa osiguračem od najmanje 16 A.
- Kada se ošteti priključni vod ovog uređaja, proizvođač ili korisnička služba proizvođača ili slično kvalifikovano lice mora da izvrši zamenu priključnog voda, radi izbegavanja opasnosti. Obratite se servisnom centru.
- Pre upotrebe uređaja uvek proverite da li je uređaj ispravno sastavljen i da li se filteri nalaze u ispravnom položaju. Nikada ne usisavajte bez filtera. Uređaj bi mogao da se ošteti.

- Nikada ne rukujte uređajem kada se deca ili životinje nalaze u blizini. Osobe koje se nalaze u blizini moraju da nose zaštitnu odeću.

Rad

- Budite pažljivi, pazite na to šta činite i razumno obavljajte radove sa uređajem. Ne koristite uređaj kada ste umorni ili pod uticajem droga, alkohola ili lekova.
- Ljudi i životinje ne smeju da se usisavaju uređajem.
- Prilikom rada, nipošto ne usmeravajte usisno crevo i mlaznice na sebe ili ostale osobe, pogotovo ne na oči i uši. Postoji opasnost od povreda.
- Mlaznice i usisno crevo ne smeju da dospeju na visinu glave tokom rada. Postoji opasnost od povreda.
- Ne usisavajte vruće, užarene, zapaljive, eksplozivne materije ili materije opasne po zdravlje. U to su, između ostalog, uključeni vrući pepeo, benzin, rastvarači, kiseline i lužine. Postoji opasnost od požara i povreda.
- Vodite računa da se mrežni priključni vod ne ošteti povlačenjem preko oštih ivica, ukleštenjem ili povlačenjem za kabl.
- Ne koristite mrežni priključni vod za izvlačenje utikača iz utičnice ili povlačenje uređaja. Zaštitite mrežni priključni vod od toplote, ulja i oštih ivica.
- Nikada ne transportujte mašinu dok pogon radi.
- Isključite uređaj i izvucite mrežni utikač iz utičnice. Uverite se da su se svi pokretni delovi potpuno zaustavili
 - uvek kada napuštate uređaj,
 - pre nego što zamenite pribor,
 - pre nego što uklonite blokade ili otklonite začepljenja,
 - pre nego što proverite uređaj, pre nego što ga očistite ili na njemu radite.

- Ako uređaj počne neobično jako da vibrira, potrebno je da odmah izvršite proveru:
 - pregledajte da li postoje labavi delovi i pritegnite ih,
 - tražite oštećenja,
 - zamenite oštećen pribor. Obratite se servisnom centru za popravke.

Čišćenje, održavanje i skladištenje

- Pustite da se motor ohladi pre nego što smestite uređaj na duže vreme.
- Zamenite pohabane ili oštećene delove iz bezbednosnih razloga. Upotrebite isključivo originalne rezervne delove i originalni pribor. Primena delova drugih proizvođača dovodi do neposrednog gubitka prava na garanciju.
- Samo ovlašćen kvalifikovan električar sme da vrši otvaranje uređaja. Uvek se obratite našem servisnom centru u vezi sa popravkama.

- Isključite pogon, odvojite uređaj od električnog napajanja i pustite da se uređaj ohladi ako ste zaustavili uređaj zbog čišćenja, podešavanja, skladištenja ili zamene dela pribora.
- Pažljivo negujte uređaj i održavajte ga čistim.
- Čuvajte uređaj van domašaja dece.

Priprema

▲ UPOZORENJE! Opasnost od povreda usled nenamernog pokretanja uređaja. Umetnite priključni utikač u utičnicu tek kada uređaj bude u potpunosti pripremljen za rad.

Upravljački elementi

Upoznajte se sa upravljačkim elementima pre puštanja uređaja u rad prvi put.

Prekidač za uključivanje/isključivanje (1)

- Uključivanje: Stavite prekidač za uključivanje/isključivanje (1) u položaj **I** (UKLJ.).
- Isključivanje: Stavite prekidač za uključivanje/isključivanje (1) u položaj **O** (ISKLJ.).

Taster za čišćenje filtera (6)

- *Taster za čišćenje filtera, P. 25*

Regulacija strujanja vazduha (21)

- Otvaranje regulacije strujanja vazduha: Usisna snaga na mlaznici je manja.

Blokada (16)

Podešavanje dužine teleskopske usisne cevi (18).

1. Pritisnite blokadu (16) usisne cevi (18) ka napred.
2. Podesite unutrašnji deo teleskopske usisne cevi (18) na željenu dužinu.
3. Pustite blokadu (16) usisne cevi (18).
4. Ako unutrašnji deo teleskopske usisne cevi (18) ne usedne, gurnite ga do sledećeg zapora unapred ili unazad.

Montaža i demontaža glave motora

Demontaža glave motora (sl. A)

1. Deblokirajte brze zatvarače (9) na posudi (10).
2. Skinite glavu motora (3).
Odložite glavu motora (3) sa gornjom stranom prema dole.

Montaža glave motora (sl. A)

1. Stavite glavu motora (3) na posudu (10).
Prekidač za uključivanje/isključivanje (1) pokazuje na priključak za usisavanje (14).
2. Blokirate brze zatvarače (9) na posudi (10).

Montaža

Stanje isporuke

- Glava motora (prethodno montiran)
- Filter sa naborima (prethodno montiran)
- 5 x Stopa (sa točkićem za upravljanje i prihvatom za pribor) (nije montirano).

Montaža stopa (sl. B)

1. Demontirajte glavu motora (3).
2. Stavite posudu (10) sa donjom stranom nagore na čvrstu podlogu.
3. Stavite stope (11) u prijate na donjoj strani posude.
Stope će čujno da usednu.
4. Montirajte glavu motora (3).

Montaža i demontaža usisnog creva

Montaža usisnog creva (sl. A)

1. Utaknite debeli kraj usisnog creva (19) sa blokadom (20) u priključak:
 - Usisavanje: Priključak za usisavanje (14) (na posudi)
 - Duvanje: Priključak za duvanje (15) (na glavi motora)
 Blokada će čujno da usedne.

Demontaža usisnog creva (sl. A)

1. Pritisnite i držite blokadu (20) na usisnom crevu (19).
2. Izvucite usisno crevo (19) iz priključka.

Montaža i demontaža filtera i filter-kese

Pregled

Uredaj ima sledeće filtere i kese:

- **Filter sa naborima (25)**
 - Suvo usisavanje
 - Koristite dodatnu papirnu filter kesu da se filter sa naborima ne bi brzo začepio.
 - *Taster za čišćenje filtera, P. 25*
- **Penasti filter (23)**
 - Mokro usisavanje
- **Papirna filter-kesa (26)**
 - Suvo usisavanje

Demontaža filtera sa naborima (sl. C)

1. Demontirajte glavu motora (3).
Odložite glavu motora (3) sa gornjom stranom prema dole.
2. Otključajte blokadu (24) filtera sa naborima (25).
3. Uklonite filter sa naborima (25).

Montaža filtera sa naborima (sl. C)

1. Demontirajte glavu motora (3).
Odložite glavu motora (3) sa gornjom stranom prema dole.
2. Ako je potrebno, demontirajte penasti filter (23).
3. Navucite filter sa naborima (25) preko korpe filtera (30).
4. Ako filter sa naborima (25) ne nalegne odmah, okrećite zatvarač dok se filter sa naborima kreće u smeru sa glavom motora (3).
5. Blokirate blokadu (24) filtera sa naborima (25).
6. Montirajte glavu motora.

Montaža filter kese (sl. D)

Uputstvo važi za papirnu filter kesu (26).

1. Demontirajte glavu motora (3).
Odložite glavu motora (3) sa gornjom stranom prema dole.
2. Navucite filter kesu unutar posude (10) preko priključka za usisavanje (14).
Zaptivni prsten na otvoru filter kese mora potpuno da obuhvati most na priključku za usisavanje.
3. Montirajte glavu motora.

Demontaža filter kese (sl. D)

1. Demontirajte glavu motora (3).

Odložite glavu motora (3) sa gornjom stranom prema dole.

- Možete da izvadite filter kesu.
- Montirajte glavu motora.

Demontaža penastog filtera (sl. C)

- Demontirajte glavu motora (3).
Odložite glavu motora (3) sa gornjom stranom prema dole.
- Pažljivo uklonite penasti filter (23).

Montaža penastog filtera (sl. C)

Umetnite samo suvi filter.

- Demontirajte glavu motora (3).
Odložite glavu motora (3) sa gornjom stranom prema dole.
- Malo odmotajte penasti filter (23).
- Navucite penasti filter preko korpe filtera (30).
- Odmotajte penasti filter, tako da bude ravan.
- Montirajte glavu motora.

Izbor mlaznice

Podna mlaznica sa gumenim rubom (29)

- Mokro usisavanje

Podna mlaznica sa četkom (28)

- Suvo usisavanje

Mlaznica za uske prostore (27)

- Za usisavanje uskih prostora, čoškova i grejnih tela

Montaža i demontaža mlaznice

Mlaznice mogu jednostavno da se stave na usisnu cev (18), ručku (22) ili na usisno crevo (19) i da se skinu sa njih.

Rad

Elektrostatički naboj

Na donjoj strani uređaja je montiran antistatički lanac za sprečavanje elektrostatičkog naboja tokom usisavanja. Tokom upotrebe ipak povremeno može da se pojave bezopasni električni udari. Pojavu ovih električnih udara možete da smanjite. Obratite pažnju na sledeće tačke:

- Visoka vlažnost vazduha**
Pobrinite se veću vlažnost vazduha u odgovarajućoj sobi. Preniska vlažnost vazduha može da dovede do statičkog elektriciteta.
- Bez direktnog kontakata sa kožom**
Nosite gumene rukavice tokom rada.

Redovno pražnjenje

Držite cev uz druge metalne predmete, kao npr. nogare stolice ili stola.

Usisana prljavština

Usisana prljavština/prašina (posebno mineralne materije) mogu da izazovu elektrostatički naboj. Zbog toga redovno praznite i čistite posudu.

Suvo usisavanje

▲ UPOZORENJE! Ne usisavajte materije opasne po zdravlje. Prašina od tvrdog drveta (npr. bukva ili hrast), kao i kamena prašina i azbest smatraju se potencijalno kancerogenim.

Napomene

- Nikada ne usisavajte bez filtera!
- Papirna filter-kesa nije pogodna za usisavanje fine prašine.

Dozvoljeni filteri i mlaznice

- Filter**
 - Filter sa naborima (25)
- Filter-kesa**
 - Papirna filter-kesa (preporučeno)
 - bez
- Mlaznice**
 - svi/sve

Mokro usisavanje

▲ UPOZORENJE! Zabranjeno je usisavanje zapaljivih, eksplozivnih, nagrizajućih materija ili drugih materija štetnih po zdravlje.

Napomene

- Nikada ne usisavajte bez filtera!
- Prilikom mokrog usisavanja, plovak prekida protok usisnog vazduha kada je posuda (10) puna. Isključite uređaj i ispraznite posudu (10), pogledajte *Čišćenje, P. 25.*
- Vodite računa da mlaznica za usisavanje nije potpuno u vodi, da bi uvek moglo da se usisa malo vazduha.
- Posuda nije pogodna za čuvanje tečnosti. Ispraznite posudu nakon mokrog usisavanja.
- Prilikom mokrog usisavanja obratite pažnju da usisivač uvek mora da stoji iznad površine tečnosti koja se usisava. U suprotnom bi moglo da dođe do potpritiska/vrtloga (efekat sifona).

Dozvoljeni filteri i mlaznice

- **Filter**
 - Penasti filter (23)
- **Filter-kesa**
 - bez
- **Mlaznice**
 - Podna mlaznica (29)
 - bez

Duvanje

Priprema funkcije duvanja (sl. E)

1. Uklonite filter i filter kesu.
Pogledajte *Montaža i demontaža filtera i filter-kesa*, P. 23.
2. Nataknite usisno crevo (19) u priključak za duvanje (15).
pogledajte *Montaža i demontaža usisnog creva*, P. 23.

Uključivanje i isključivanje

Priprema

1. Potpuno odmotajte usisno crevo (19).
2. Pripremite uređaj za željenu funkciju: Filter, filter-kesa, usisno crevo, usisna cev, mlaznica
3. Utaknite priključni utikač uređaja u utičnicu.

Uključivanje

1. Stavite prekidač za uključivanje/isključivanje (1) u položaj **I** (UKLJ.).

Isključivanje

1. Stavite prekidač za uključivanje/isključivanje (1) u položaj **0** (ISKLJ.).
2. U radnim pauzama, teleskopska usisna cev (18) može da se zakači zakačkom (17) za držač usisne cevi (8).
3. Izvucite priključni utikač uređaja iz utičnice, kada ostavljate uređaj bez nadzora ili kada završite posao.

Čišćenje, održavanje i skladištenje

▲ UPOZORENJE! Električni udar! Opasnost od povreda usled nenamernog pokretanja uređaja. Zaštite se prilikom radova na održavanju i čišćenju. Isključite uređaj i izvucite mrežni utikač iz utičnice. Radove na popravljanju i održavanju, koji nisu opisani u ovom uputstvu, treba da

obavlja naš servisni centar. Koristite samo originalne rezervne delove.

Čišćenje

Čišćenje

NAPOMENA! Opasnost od oštećenja! Uređaj može da se ošteti nestručnim čišćenjem. Nikada ne prskajte uređaj vodom. Ne koristite oštra sredstva za čišćenje odnosno rastvarače.

Opšte čišćenje

1. Ispraznite posudu (10).
2. Očistite posudu (10) vlažnom krpom.
3. Istresite filter sa naborima (25) i očistite ga četkicom ili ručnom metlom.
4. Operite penasti filter (23) mlakom vodom i sapunom i ostavite ga da se osuši.
5. Zamenite punu papirnu filter kesu (26) (za naknadnu porudžbinu, pogledajte odeljak *Rezervni delovi i pribor*, P. 27).

Prolivanje tečnosti iz posude

1. Postavite posudu (10) tako da tečnost u posudi može da iscuri iz ispusnog otvora (13).
2. Uklonite čep ispusnog otvora (13). Okrenite U .
3. Ispraznite posudu (10).
4. Montirajte čep ispusnog otvora (13). Okrenite U .

Taster za čišćenje filtera

NAPOMENA! Opasnost od oštećenja! Funkcija čišćenja filtera sme da se izvrši samo sa filterom sa naborima. Ukoliko je umetnut drugi filter, očistite ga ručno. Oslabljenju snagu usisavanja možete da pojačate aktiviranjem tastera za čišćenje filtera.

1. Uključite uređaj.
2. Zatvorite usisni otvor usisnog creva (19). U tu svrhu, pritisnite usisno crevo na pod.
3. Pritisnite taster za čišćenje filtera (6) nekoliko sekundi.
Kroz filter sa naborima se ispušta vazduh da bi se uklonili ostaci i prljavština.
4. Ponovite postupak nekoliko puta.

Održavanje

Uređaj ne zahteva održavanje.

Skladištenje

Uvek skladištite pribor:

- čisto

- suvo
- zaštićen od prašine
- van domašaja dece

Napomene

- Posuda nije pogodna za čuvanje tečnosti. Ispraznite posudu nakon mokrog usisavanja.

Priprema (sl. F)

1. Namotajte mrežni priključni kabl (7) na držač (5).
2. Uvucite teleskopsku cev (18) i zakačite zakačku (17) za držač usisne cevi (8).
3. Namotajte usisno crevo (19) oko uređaja i utaknite ručku (22) u usisnu cev (18).
4. Utaknite dodatni pribor u držač za pribor (4) na glavi motora (3) i stopama (11).

Odlaganje/zaštita životne sredine

Odložite aparat, pribor i ambalažu na ekološki prihvatljiv način.



Ne bacajte električne uređaje u kućni otpad.

Simbol precrtane kante za otpatke na točkovima znači da se ovaj proizvod na kraju svog životnog veka ne sme odlagati kao nesortirani komunalni otpad.

Direktiva 2012/19/EU o starim električnim i elektronskim uređajima:

Potrošači su zakonski obavezni da recikliraju električne i elektronske uređaje na ekološki prihvatljiv način na kraju njihovog radnog veka. Na ovaj način se obezbeđuju ekološki prihvatljiva reciklaža i ušteda resursa.

U zavisnosti od toga kako se primenjuje u nacionalnom zakonu, imate sledeće opcije:

- vratiti ga prodajnom mestu,
- predati ga na službeno sabirno mesto,
- vratiti ga proizvođaču/distributeru.

Ovo se ne odnosi na delove pribora i pomoćna sredstva bez električnih sastavnih delova, koji su priloženi uz stare uređaje.

Pronalaženje greške

Sledeća tabela Vam pomaže kod uklanjanja manjih smetnji:

Problem	Mogući uzrok	Otklanjanje greške
Uređaj se ne pokreće	Prekidač za uključivanje/isključivanje (1) je isključen	Proverite položaj prekidača za uključivanje/isključivanje (1)
	Nema mrežnog napona	Proverite utičnicu, mrežni priključni vod, utikač i osigurač, eventualno popravka od strane električara.
	Prekidač za uključivanje/isključivanje (1) je neispravan	Obratite se servisnom centru.
	Ugljene četkice su istrošene	
	Motor je u kvaru	

Problem	Mogući uzrok	Otklanjanje greške
Slaba snaga usisavanja ili uopšte nema snage usisavanja	Usisno crevo (19) ili mlaznice su začepljene	Otklonite začepljenja i blokade
	Usisna cev (18) nije ispravno sastavljena	Ispravno sastavljanje teleskopske cevi (18)
	Posuda (10) je otvorena	<i>Montaža i demontaža glave motora, P. 23</i>
	Posuda (10) je puna	Pražnjenje posude (10)
	Filter (23/25/26) je pun ili začepljen	Ispraznite filter (23/25), očistite ga ili ga zamenite
	Plovak u korpi filtera (30) je u pogrešnom položaju (npr. zbog naglih pokreta)	Isključite uređaj da bi se plovak spustio i nakon toga ponovo uključite uređaj
	Plovak u korpi filtera (30) je neispravan	Obratite se servisnom centru.
Plovak ne zatvara usisni otvor	Plovak u korpi filtera (30) se ne kreće	Oslobodite plovak
	Plovak u korpi filtera (30) je neispravan	Obratite se servisnom centru.
Prašina ili prljavština se izduvavaju iz uređaja	Filter (23/25/26) nije montiran ili nije ispravno montiran	<i>Montaža i demontaža filtera i filter-kese, P. 23</i>

Kako izjaviti reklamaciju?

Molimo Vas:

- da pozovete korisnički servis: 0800 801 807

- pošaljete e-mail na: grizzly@lidl.rs
- posetite najbližu Lidl prodavnicu.

Da bismo osigurali najbržu asistenciju, molimo da sačuvate fiskalni račun i date ga na uvid prilikom izjavljivanja reklamacije.

Rezervni delovi i pribor

Rezervni delovi i pribor stoje na raspolaganju na stranici www.grizzlytools.shop. Ukoliko imate problema sa postupkom poručivanja, obratite nam se preko naše onlajn-prodavnice. Za dodatna pitanja se obratite: *Garancija / Garantni list, P. 29*

Lidl i proizvođač nisu u mogućnosti da garantuju obezbeđivanje servisiranja i dostupnost rezervnih delova nakon isteka garantog perioda/ perioda saobraznosti. Ukoliko za tim bude potrebe, putem naše Službe za potrošače možete proveriti dostupnost rezervnih delova i opcije za popravku. Hvala na razumevanju.

Poz. br.	Ime	Naredba br.
3	Glava motora (EU)	72079326
9	Uskočni zatvarač	91105844
10	Posuda	91106133
11	Stopa (sa točkićem za upravljanje i prihvatom za pribor) (x5)	91105502
12	Antistatički lanac	91105503
18	Teleskopska usisna cev	91105849
19	Usisno crevo	91105846
22	Ručka	91104782
23	Penasti filter, paket od 3	91106134

Poz. br.	Ime	Naredba br.
26	Papirna filter-kesa, paket od 5	30250133
27	Mlaznica za uske prostore	91099005
28	Podna mlaznica sa četkom	91105847
29	Podna mlaznica sa gumenim rubom	91105848

Dodatno raspoloživo

Ime	Naredba br.
Mlaznica za tapacirung (crno)	72800040
Mlaznica za automobil (crno)	91096445

Garancija / Garantni list

Poštovani kupci,
Ovim putem Vas upoznajemo sa Vašim pravima i obavezama koje proističu iz Zakona o zaštiti potrošača, a u pogledu ostvarivanja prava iz garancije.

Ova garancija ni na koji način ne utiče, niti isključuje prava koja kupac ima u skladu sa važećim Zakonom o zaštiti potrošača po osnovu zakonske odgovornosti prodavca za nesaobraznost robe ugovoru koja traje 2 godine od dana kada je roba predata kupcu. Davalac garancije ovom izjavom preuzima obavezu da kupcima svojih aparata, a pod uslovima i redosledom definisanim u ovoj izjavi, obezbedi:

- besplatno otklanjanje kvarova u garantnom roku, koji bi nastali kod uobičajene upotrebe ili zbog grešaka u proizvodnji i materijalu, ili
- zamenu aparata kada opravka shodno odredbi prethodne tačke nije moguća, ili
- povrat novca kada ni zamena aparata shodno odredbi prethodne tačke nije moguća.

Ukupan rok garancije je 3 godine.

Garantni rok počinje da važi od datuma kupovine proizvoda, odnosno od prijema istog od strane kupca, a što se dokazuje fiskalnim računom.

Garancija važi na teritoriji Republike Srbije. Kupac može da izjavi reklamaciju usmeno u nekom od prodajnih objekata Lidl Srbija KD, odnosno telefonom, pisanim putem ili elektronskim putem na kontakte kompanije Lidl Srbija KD, uz dostavu računa na uvid. U cilju ispravnog funkcionisanja uređaj se koristi u skladu sa njegovom namenom i Uputstvom za upotrebu.

Na osnovani zahtev kupca, koji je izjavljen u garantnom roku i u skladu sa uslovima iz ove Izjave, prodavac će izvršiti otklanjanje kvarova i nedostataka na proizvodu ili druge radnje u skladu sa ovom Izjavom, a u roku predviđenom Zakonom.

Garantni uslovi:

Pre obraćanja prodavcu za tehničku pomoć, potrebno je proveriti ispravnost instalacije i ostalih potrebnih uslova naznačenih u Uputstvu za upotrebu.

Kupac je dužan da prodavcu preda sve pripadajuće delove uređaja koje je preuzeo u trenutku kupovine.

Popravke u roku garancije:

Garancija važi počev od dana kada je proizvod predat kupcu, a koja se utvrđuje na osnovu fiskalnog računa. U garantnom periodu davalac garancije, odnosno prodavac je u obavezi da otkloni tehničke kvarove koji bi nastali kod uobičajene upotrebe ili zbog grešaka u proizvodnji i materijalu, bez naknade i u zakonskom roku. Ukoliko opravka nije moguća, davalac garancije, odnosno prodavac je ovlašćen i dužan da sprovede druge radnje u skladu sa ovom Izjavom.

Lidl i proizvođač nisu u mogućnosti da garantuju obezbeđivanje servisiranja i dostupnost rezervnih ili zamenskih delova van postupka ostvarivanja prava iz garancije/zakonske odgovornosti za saobraznost. Ukoliko za tim bude potrebe, putem naše Službe za potrošače možete proveriti dostupnost rezervnih delova i opcije za popravku. Hvala na razumevanju.

Garancija ne važi u sledecim slučajevima:

1. Ukoliko prodavcu uz uređaj nije priložen fiskalni račun ili drugi dokaz o kupovini koji sadrži datum prodaje.
2. Ukoliko je kvar prouzrokovan udarom groma, strujnim udarom ili sličnim delovanjem spoljne sile na sam uređaj (požar, poplava, naponski udar..).
3. Ukoliko su nastali kvarovi i oštećenja na uređaju posledica delovanja spoljnih uticaja, kao što su: velika vlaga, previsoka i suviše niska temperatura (pucanje cevi usled smrzavanja, oštećenja gumenih delova, rđanje, itd.)
4. Ukoliko uređaj nije korišćen u skladu sa Uputstvom za upotrebu.
5. Ukoliko je uređaj pokušalo da popravi treće neovlašćeno lice.
6. Ukoliko uređaj nije korišćen u skladu sa namenom.
7. Ukoliko je čišćenje i održavanje uređaja urađeno protivno Uputstvu za upotrebu.
8. Ukoliko je uređaj korišćen u profesionalne svrhe.

9. Ukoliko uz proizvod nisu predati svi pripadajući delovi proizvoda koje je kupac preuzeo u trenutku kupovine.

Naziv proizvoda:	Usisivač za mokro i suvo usisavanje
Model:	PWD 25 C4
IAN/Serijski broj:	485994_2501/000001-458000
Proizvođač:	Grizzly Tools GmbH & Co. KG ; Stockstädter Str. 20; 63762 Grobostheim; NEMACKA; www.grizzlytools.de
Ovlašćeni serviser:	ICOM Communications doo, Novosadski put 68, 21203 Veternik, tel. 021 3000 151, mob. 060 480 0476
Datum predaje robe potrošaču:	datum sa fiskalnog računa
Uvozi i stavlja u promet:	Lidl Srbija KD, Prva južna radna 3, 22330 Nova Pazova, Republika Srbija, tel. 0800 801 807, Kontakt obrazac na parksidediy.com

Prevod originalne EU deklaracije o usklađenosti

Uređaj: Usisivač za mokro i suvo usisavanje	
Model: PWD 25 C4	
Serijski broj: 000001-458000	
Gore opisani predmet Izjave ispunjava relevantne harmonizovane propise Unije:	
2014/35/EU • 2014/30/EU • 2011/65/EU & (EU) 2015/863	
Gore naveden predmet Izjave ispunjava propise smernice 2011/65/EU Evropskog parlamenta i veća od 8. juna 2011. godine za ograničenje upotrebe određenih opasnih materija u električnim i elektronskim uređajima.	
Da bi se obezbedila usklađenost, primenjeni su sledeći usaglašeni standardi, kao i nacionalni standardi i propisi:	
EN 60335-1:2012/A15:2021 • EN 60335-2-2:2010/A1:2013 EN 62233:2008 • EN IEC 55014-1:2021 • EN IEC 55014-2:2021 EN IEC 61000-3-2:2019/A2:2024 • EN 61000-3-3:2013/A2:2021 EN IEC 63000:2018	
Isključivu odgovornost za izdavanje ove Izjave o usklađenosti snosi proizvođač:	
 Grizzly Tools GmbH & Co. KG Stockstädter Str. 20 63762 Grobostheim NEMACKA 05.09.2025	 Christian Frank Ovlašćeni predstavnik za dokumentaciju

Cuprins

Introducere.....	31
Utilizarea prevăzută.....	31
Furnitura livrată/accesorii.....	32
Prezentare generală.....	32
Descriere funcțională.....	32
Pictograme pentru utilizarea duzelor și a filtrelor.....	32
Date tehnice.....	33
Indicații de siguranță.....	33
Semnificația indicațiilor de siguranță.....	33
Pictograme și simboluri.....	33
Punerea în funcțiune în siguranță.....	33
Pregătirea.....	37
Elemente de comandă.....	37
Montarea și demontarea capului motorului.....	37
Montarea.....	37
Montarea și demontarea furtunului de aspirat.....	37
Montarea și demontarea filtrului și a sacului de filtru.....	37
Selectarea duzelor.....	38
Funcționarea.....	38
Încărcare electrostatică.....	38
Aspirare uscată.....	39
Aspirare-umedă.....	39
Suflare.....	39
Pornirea și oprirea.....	39
Curățarea, întreținerea și depozitarea.....	39
Curățarea.....	40
Întreținere.....	40
Depozitarea.....	40
Eliminarea/protecția mediului.....	40
Depistarea defectiunilor.....	41
Service.....	41
Garanție.....	41
Reparație-service.....	43
Service-Center.....	43
Importator.....	43
Piese de schimb și accesorii.....	43
Traducerea originalului declarației de conformitate UE.....	44
Reprezentare explodată.....	95

Introducere

Felicitări pentru achiziționarea noului dumneavoastră aspirator umed/uscat (numit în continuare aparat sau sculă electrică).

V-ați decis astfel pentru un aparat de calitate ridicată. Acest aparat a fost verificat în timpul producției cu privire la calitate și a fost supus unui control final. Capacitatea de funcționare a aparatului dumneavoastră este așadar asigurată.

Nu se poate exclude faptul că, în cazuri individuale, pot exista cantități reziduale de apă pe sau în aparat sau în conductele de furtun. Aceasta nu este o deficiență sau un defect și niciun motiv de îngrijorare.



Instrucțiunile de utilizare sunt parte componentă a acestui aparat. Acestea conțin indicații importante referitoare la siguranța, utilizarea și eliminarea produsului. Citiți cu atenție instrucțiunile de utilizare. Familiarizați-vă cu elementele de operare și utilizarea corectă a aparatului. Aparatul trebuie utilizat numai conform descrierii și pentru domeniile de utilizare indicate. Păstrați cu grijă aceste instrucțiuni de utilizare și predați aparatul către terți însoțit de toate documentele.

Utilizarea prevăzută

Aparatul este destinat exclusiv pentru următoarele utilizări:

- Aspirare uscată sau umedă în spații domestice, cum ar fi în gospodărie, în camera de recreere, în autoturism sau în garaj
- ca suflantă
- Aspirarea apei

Este interzisă aspirarea substanțelor explozive sau periculoase pentru sănătate, precum și a lichidelor inflamabile.

Orice altă utilizare nespecificată în mod explicit în aceste instrucțiuni de utilizare poate reprezenta un pericol serios pentru utilizator și poate conduce la deteriorarea aparatului. Operatorul sau utilizatorul aparatului este răspunzător accidentele sau daunele produse altor persoane sau proprietății acestora. Aparatul este destinat utilizării în domeniul casnic. Acesta nu a fost conceput pentru utilizarea permanentă industrială. Folosirea aparatului în scop industrial are ca rezul-

tat pierderea garanției. Producătorul nu este responsabil pentru daunele produse ca urmare a utilizării neconforme cu destinația sau a operării greșite.

Furnitura livrată/accesorii

Dezambalați aparatul și verificați furnitura livrată.

Eliminați ambalajul în mod regulamentar.

- Cap de motor
- Rezervor
- Tub de aspirare-telescop
- Filtru cutat (premontat)
- Traducere a instrucțiunilor originale

Următoarele piese se află în recipient la livrare

- 5 x Picior (cu rolă de ghidare și prindere pentru accesorii)
- Furtun de aspirare
- Mâner
- Filtru din spumă
- Sac de filtrare din hârtie
- Duză pentru pardoseală cu perie
- Duză pentru pardoseală cu buză de cauciuc
- Duză pentru rosturi

Prezentare generală

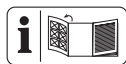

Veți găsi imaginile aparatului pe pagina pliată din față și din spate.

- 1 Întrerupător de pornire/oprire
- 2 Mâner de susținere
- 3 Cap de motor
- 4 Suport pentru accesorii
- 5 Suport (Cablul de alimentare de la rețea)
- 6 Buton-curățare-filtru
- 7 Cablu de alimentare de la rețea
- 8 Suport tub de aspirare
- 9 Închidere cu clichet
- 10 Rezervor
- 11 Picior (cu rolă de ghidare și prindere pentru accesorii)
- 12 Lanț antistatic
- 13 Orificiu de scurgere
- 14 Racord aspirare
- 15 Racord suflare

Accesorii

- 16 Blocare (Tub de aspirare-telescop)
- 17 Ureche de fixare (Tub de aspirare-telescop)
- 18 Tub de aspirare-telescop
- 19 Furtun de aspirare
- 20 Blocare (Furtun de aspirare)
- 21 Controlul aerului
- 22 Mâner

Filtru

- 23 Filtru din spumă
- 24 Blocare (Filtru cutat)
- 25 Filtru cutat
- 26 Sac de filtrare din hârtie

Duze

- 27 Duză pentru rosturi
- 28 Duză pentru pardoseală cu perie
- 29 Duză pentru pardoseală cu buză de cauciuc

Fig. C

- 30 Coș filtru

Descriere funcțională

Aparatul este echipat cu un rezervor din oțel inoxidabil. Rolele facilitează o manevrabilitate ridicată a aparatului. La aspirarea umedă, un flotor întrerupe fluxul de aer de aspirare, atunci când recipientul este plin. În plus, aparatul are o funcție de suflare.

Pentru a preveni încărcarea electrostatică în timpul aspirării, un lanț antistatic este montat pe partea inferioară a aparatului.

Informații despre funcția elementelor de comandă găsiți în descrierile următoare.

Pictograme pentru utilizarea duzelor și a filtrelor



Duză pentru aspirarea covoarelor.



Duză pentru aspirarea suprafețelor netede și a pardoselilor tari.



Duză pentru aspirarea prafului și a murdăriei din rosturi și fisuri.



Duză specială pentru aspirarea tapiteriei și a saltelelor.



Duză specială pentru curățarea mașinii.



Filtru pentru aspirarea lichidelor.



Filtrul nu este adecvat pentru aspirarea lichidelor.



Filtru pentru aspirarea murdăriei uscate din gospodărie, garaj și atelier.

Date tehnice

Aspirator umed/uscatPWD 25 C4

Tensiune nominală U ..220–240 V~, 50/60 Hz

Putere nominală de intrare P 1400 W

Lungime Cablu de alimentare de la rețea 4 m

Clasă de protecție II (dublă izolație)

Tip de protecție IPX4

Putere de aspirare 240 Air-Watt

Presiune negativă maximă 17 kPa

Debit volumic 2,2 m³/min

Volumul recipientului

– brut25 l

Indicații de siguranță

Această secțiune tratează indicațiile de siguranță de bază la utilizarea aparatului.

Semnificația indicațiilor de siguranță

▲ PERICOL! Dacă nu urmați această indicație de siguranță, apare un accident. Urmarea este vătămare corporală gravă sau deces.

▲ AVERTIZARE! Dacă nu urmați această indicație de siguranță, este probabil să apară un accident. Urmarea este probabil vătămare corporală gravă sau deces.

▲ PRECAUȚIE! Dacă nu urmați această indicație de siguranță, apare un accident. Urmarea este probabil vătămare corporală ușoară sau moderată.

OBSERVAȚIE! Dacă nu urmați această indicație de siguranță, apare un accident. Urmarea este probabil o pagubă materială.

Pictograme și simboluri

Pictograme pe aparat



Citiți cu atenție instrucțiunile de utilizare. Familiarizați-vă cu elementele de operare și utilizarea corectă a aparatului.



Numai pentru cenușă rece*! Există pericol de incendiu, dacă materialul aspirabil depășește o temperatură de 40 °C!



Clasă de protecție II (dublă izolație)



Buton pentru sistemul de curățare a filtrului



Aparatele electrice nu trebuie eliminate în gunoiul menajer.

*„Cenușă rece“ este cenușă, care s-a răcit suficient și nu mai conține cuiburi de jar. Acest lucru se poate constata prin căutarea în cenușă cu un instrument metalic, înainte a utiliza aparatul. Din cenușă rece nu mai radiază nicio căldură perceptibilă.

Punerea în funcțiune în siguranță



Atenție! La utilizarea aparatelor electrice se vor respecta următoarele măsuri principale de securitate, pentru protecția împotriva șocului electric și împotriva pericolului de vătămare și incendiu:

Indicații generale

- Citiți cu atenție instrucțiunile de utilizare.

Familiarizați-vă cu elementele de operare și utilizarea corectă a aparatului.

- Acest aparat poate fi folosit de copii cu vârste peste 8 ani sau persoane cu capacități fizice, senzoriale sau psihice reduse sau a căror experiență sau cunoștințe sunt insuficiente, numai dacă sunt supravegheate sau dacă au fost instruite cu privire la utilizarea în totală siguranță a aparatului și dacă au înțeles bine riscurile posibile. Copiii nu au voie să se joace cu acest aparat. Curățarea și mentenanța care revin în sarcina utilizatorului nu pot fi efectuate de copii nesupravegheați.
- Vă rugăm să rețineți că utilizatorul este răspunzător pentru accidente sau pericolele la care sunt expuse celelalte persoane sau bunurile acestora.
- Respectați protecția contra zgomotului și reglementările locale.

Pregătirea

- Înainte de utilizare verificați întotdeauna cablul de racordare și cablul de prelungire cu privire la semne de deteriorare sau îmbătrânire. Dacă cablul este deteriorat în timpul utilizării, trebuie să fie separat imediat de la rețeaua de alimentare, **NU ATINGEȚI CABLUL, ÎNAINTE CA ACES- TA SĂ FIE SEPARAT DE LA REȚEA.** Nu folosiți aparatul dacă cablul este deteriorat sau uzat.
- Asigurați-vă că tensiunea rețelei și frecvența rețelei corespund cu cele indicate pe plăcuța de caracteristici. Adaptarea la diferitele frecvențe de rețea este automată.
- Conectați aparatul numai la o priză cu dispozitiv de protecție contra curentilor vagabonzi (întrerupător diferențial), cu un curent vagabond nominal care să nu mai depășească 30 mA.
- Conectați aparatul numai la o priză, care este asigurată cu minimum 16 A.

- În cazul în care cablul de alimentare de la rețea al acestui aparat este deteriorat, acesta trebuie înlocuit de către producător, de către serviciul de clienți al acestuia sau de către o persoană cu calificare similară, pentru a evita pericolele. Adresați-vă centrului de service.
 - Verificați întotdeauna dacă aparatul este corect asamblat și dacă filtrele sunt în poziția corectă înainte de a utiliza aparatul. Nu aspirați niciodată fără filtru. Aparatul s-ar putea deteriora.
 - Nu exploatați niciodată aparatul, în timp ce în apropiere se află copii sau animale. Persoanele din apropiere trebuie să poarte îmbrăcăminte de protecție.
- Funcționarea**
- Fiți atenți, acordați atenție la ceea ce faceți și procedați rațional atunci când lucrați cu aparatul. Nu utilizați aparatul, dacă sunteți obosit sau dacă vă aflați sub influența drogurilor, alcoolului sau a medicamentelor.
 - Oamenii și animalele nu vor fi aspirate cu aparatul.
 - În timpul funcționării, nu îndreptați, în nici un caz, furtunul de aspirare sau duzele înspre dvs. sau înspre alte persoane, în special în direcția ochilor sau a urechilor. Există pericol de vătămare.
 - Duzele și tubul de aspirație nu trebuie să ajungă la înălțimea corpului în timpul lucrului. Există pericol de vătămare.
 - Nu aspirați substanțe calde, incandescente, inflamabile, explozive sau periculoase pentru sănătate. Acestea includ printre altele cenușă fierbinte, benzină, solvenți, substanțe acide sau alcaline. Există pericol de incendiu și pericol de accidentare.
 - Fiți atenți să nu fie deteriorat cablul de alimentare de la rețea prin tragere peste muchii ascuțiți, prindere sau tragere de cablu.
 - Nu utilizați cablul de alimentare de la rețea, pen-

tru a scoate ștecărul de racordare din priză sau pentru a trage aparatul. Protejați cablul de alimentare de la rețea de căldură, ulei și muchii tăioase.

- Nu transportați niciodată aparatul, în timp ce antrenarea funcționează.
- Opriți aparatul și scoateți ștecărul de conectare din priză. Asigurați-vă că toate piesele mobile au ajuns în stare de repaus complet
 - întotdeauna când părăsiți aparatul,
 - înainte de a schimba accesorii,
 - înainte de a îndepărta blocaje sau de a înlătura înfundări,
 - înainte de a verifica, curăța aparatul sau de a efectua lucrări la acesta.
- Dacă aparatul începe să vibreze anormal, este necesară o verificare imediată:
 - -verificați cu privire la piese desfăcute și fixați-le,
 - căutați deteriorările,

- înlocuiți accesoriile defecte. Pentru reparații, adresați-vă centrului de service.

Curățarea, întreținerea și depozitarea

- Lăsați motorul să se răcească înainte de a depozita aparatul pentru mai mult timp.
- Din motive de siguranță înlocuiți piesele uzate sau deteriorate. Utilizați exclusiv piese de schimb originale și accesorii. Utilizarea de piese de la terți duce la pierderea imediată a dreptului la garanție.
- Deschiderea aparatului trebuie efectuată numai de un electrician autorizat. Pentru reparații adresați-vă întotdeauna la centrul nostru de service.
- Opriți antrenarea, separați aparatul de la alimentarea electrică și lăsați aparatul să se răcească, dacă acesta este oprit pentru curățare, reglare, depozitare sau pentru înlocuirea unor accesorii.
- Tratați aparatul cu grijă și mențineți-l curat.

- Păstrați aparatul inaccesibil pentru copii.

Pregătirea

▲ AVERTIZARE! Pericol de vătămare datorită pornirii accidentale a aparatului. Introduceți ștecărul de conectare în priză, numai atunci când aparatul este complet pregătit pentru utilizare.

Elemente de comandă

Înainte de prima funcționare a aparatului cunoașteți elementele de comandă.

Înterupător de pornire/oprire (1)

- Pornirea: Aduceți întrerupătorul de pornire/oprire (1) în poziția „I” (PORNIT).
- Oprirea: Aduceți întrerupătorul de pornire/oprire (1) în poziția „0” (OPRIT).

Buton-curățare-filtru (6)

- *Buton-curățare-filtru, Pag. 40*

Controlul aerului (21)

- Deschideți controlul aerului: Puterea de aspirație a duzei este mai mică.

Blocare (16)

Reglați lungimea tubului de aspirație telescopic (18).

1. Apăsăți și mențineți apăsat dispozitivul de blocare (16) tubului de aspirare (18) spre înainte.
2. Reglați partea interioară a tubului de aspirație telescopic (18) la lungimea dorită.
3. Eliberați dispozitivul de blocare (16) al tubului de aspirare (18).
4. Dacă partea interioară a tubului de aspirare telescopic (18) nu se înclichează, împingeți-l înainte sau înapoi până la următorul clichet.

Montarea și demontarea capului motorului

Demontarea capului motorului (Fig. A)

1. Deblocați închiderile rapide (9) de la recipient (10).
2. Scoateți capul de motor (3). Puneți capul de motor (3) cu partea superioară orientată în jos.

Montarea capului motorului (Fig. A)

1. Așezați capul de motor (3) pe recipientul (10). Întrerupătorul de pornire/oprire (1) arată în direcția racord aspirare (14).
2. Blocați închiderile rapide (9) de la recipient (10).

Montarea

Starea de livrare

- Cap de motor (premontat)
- Filtru cutat (premontat)
- 5 x Picior (cu rolă de ghidare și prindere pentru accesorii) (nemontat).

Montarea picioarelor (Fig. B)

1. Demontați capul de motor (3).
2. Așezați recipientul (10) cu partea inferioară în sus pe un postament stabil.
3. Așezați picioarele (11) în prinderile de la partea inferioară a recipientului. Picioarele se înclichează cu zgomot.
4. Montați capul motorului (3).

Montarea și demontarea furtunului de aspirat

Montarea furtunului de aspirat (Fig. A)

1. Introduceți capătul gros al furtunului de aspirat (19) cu dispozitivul de blocare (20) într-un racord:
 - Aspirarea: Racord aspirare (14) (pe recipient)
 - Suflare: Racord suflare (15) (de pe capul de motor)
 Dispozitivul de blocare se înclichează cu zgomot.

Demontarea furtunului de aspirat (Fig. A)

1. Apăsăți și mențineți apăsat dispozitivul de blocare (20) de pe furtunul de aspirare (19).
2. Trageți furtunul de aspirare (19) din racord.

Montarea și demontarea filtrului și a sacului de filtru

Prezentare generală

Aparatul are următoarele filtre și saci:

- **Filtru cutat (25)**
 - Aspirare uscată
 - Folosiți un sac de filtrare suplimentar din hârtie pentru ca filtrul cutat să nu se infunde atât de repede.
 - *Buton-curățare-filtru, Pag. 40*

- **Filtru din spumă (23)**
 - Aspirare-umedă
- **Sac de filtrare din hârtie (26)**
 - Aspirare uscată

Demontarea filtrului cutat (Fig. C)

1. Demontați capul de motor (3).
Puneți capul de motor (3) cu partea superioară orientată în jos.
2. Deblocați dispozitivul de blocare (24) de la filtrul cutat (25).
3. Îndepărtați filtrul cutat (25).

Montarea filtrului cutat (Fig. C)

1. Demontați capul de motor (3).
Puneți capul de motor (3) cu partea superioară orientată în jos.
2. Demontați filtrul din spumă, dacă este cazul (23).
3. Așezați filtrul cutat (25) peste coșul de filtru (30).
4. Dacă filtrul cutat (25) nu este pus imediat la locul lui, roțiți obturatorul până când filtrul cutat se mișcă în direcția capului motorului (3).
5. Blocați dispozitivul de blocare (24) al filtrului cutat (25).
6. Montați capul de motor.

Montarea sacului de filtrare (Fig. D)

Instrucțiunea este valabilă pentru sacul de filtrare din hârtie (26).

1. Demontați capul de motor (3).
Puneți capul de motor (3) cu partea superioară orientată în jos.
2. Trageți sacul de filtru în interiorul recipientului (10) peste racordul aspirare (14). Inelul de etanșare de la orificiul sacului de filtru trebuie să înconjoare complet nervura de la racordul aspirare.
3. Montați capul de motor.

Demontarea sacului de filtru (Fig. D)

1. Demontați capul de motor (3).
Puneți capul de motor (3) cu partea superioară orientată în jos.
2. Puteți scoate sacul de filtru.
3. Montați capul de motor.

Demontarea filtrului din spumă (Fig. C)

1. Demontați capul de motor (3).
Puneți capul de motor (3) cu partea superioară orientată în jos.
2. Îndepărtați cu atenție filtrul din spumă (23).

Montarea filtrului din spumă (Fig. C)

Utilizați numai un filtru uscat.

1. Demontați capul de motor (3).
Puneți capul de motor (3) cu partea superioară orientată în jos.
2. Înfășurați filtrul din spumă (23) o bucată mică.
3. Trageți filtrul din spumă peste tamburul filtrant (30).
4. Rulați filtrul din spumă neted.
5. Montați capul de motor.

Selectarea duzei

Duză pentru pardoseală cu buză de cauciuc (29)

- Aspirare-umedă

Duză pentru pardoseală cu perie (28)

- Aspirare uscată

Duză pentru rosturi (27)

- Aspirarea rosturilor, colțurilor și caloriferelor

Montarea și demontarea duzei

Duzele sunt ușor de montat și demontat de pe tubul de aspirare (18), mânerul (22) sau de pe furtunul de aspirare (19).

Funcționarea

Încărcare electrostatică

Pentru a preveni încărcarea electrostatică în timpul aspirării, un lanț antistatic este montat pe partea inferioară a aparatului. Este totuși posibil să apară ocazional șocuri electrice inofensive în timpul utilizării. Puteți reduce apariția acestor șocuri electrice. Acordați atenție următoarelor puncte:

- **Umiditate aer ridicată**
Asigurați un nivel mai ridicat de umiditate în camera respectivă. Un nivel prea scăzut poate favoriza electricitatea statică.
- **Fără contact direct cu pielea**
Purtați mănuși de cauciuc în timpul funcționării.
- **Descărcare regulată**
Apropiati țeava de alte obiecte metalice, cum ar fi picioarele unui scaun sau ale unei mese.
- **Murdărie aspirată**
Murdăria/praful aspirat (în special substanțele minerale) pot provoca o încărcare

electrostatică. Goliți și curățați recipientul în mod regulat.

Aspirare uscată

▲ AVERTIZARE! Nu aspirați substanțe periculoase pentru sănătate. Praful de lemn de esență tare (de exemplu, fag sau stejar), precum și praful de piatră și azbestul sunt considerate potențial cancerigene.

Indicații

- Nu aspirați niciodată fără filtru!
- Sacul de filtrare din hârtie nu este potrivit pentru aspirarea prafului fin.

Filtru și duze permise

- **Filtru**
 - Filtru cutat (25)
- **Sac de filtru**
 - Sac de filtrare din hârtie (recomandat)
 - fără
- **Duze**
 - toate

Aspirare-umedă

▲ AVERTIZARE! Aspirarea lichidelor inflamabile, explozive, corozive sau altor lichide periculoase pentru sănătate este interzisă.

Indicații

- Nu aspirați niciodată fără filtru!
- La aspirarea umedă, un flotor întrerupe fluxul de aer de aspirare, atunci când recipientul (10) este plin. Opriti aparatul și goliți recipientul (10) a se vedea *Curățarea*, Pag. 40.
- Asigurați-vă că duza de aspirare nu este complet în apă, astfel încât să fie aspirat întotdeauna puțin aer.
- Recipientul nu este potrivit pentru depozitarea lichidelor. După aspirarea umedă goliți recipientul.
- În cazul aspirării umede, asigurați-vă că aspiratorul se află întotdeauna mai sus decât suprafața apei care urmează să fie aspirată. În caz contrar, ar putea apărea un efect de sifon.

Filtru și duze permise

- **Filtru**
 - Filtru din spumă (23)
- **Sac de filtru**
 - fără

- **Duze**
 - Duză pentru pardoseală (29)
 - fără

Suflare

Pregătirea funcției de suflare (Fig. E)

1. Îndepărtați filtrul și sacul de filtru.
Vezi *Montarea și demontarea filtrului și a sacului de filtru*, Pag. 37.
2. Introduceți furtunul de aspirare (19) în racordul de suflare (15).
vezi *Montarea și demontarea furtunului de aspirat*, Pag. 37.

Pornirea și oprirea

Pregătirea

1. Desfășurați complet furtunul de aspirare (19).
2. Pregătiți aparatul pentru funcția dorită: Filtru, sacul de filtru, furtun de aspirare, tub de aspirare, duză
3. Introduceți ștecărul de racordare al aparatului într-o priză.

Pornirea

1. Aduceți întrerupătorul de pornire/oprire (1) în poziția „I” (PORNIT).

Oprirea

1. Aduceți întrerupătorul de pornire/oprire (1) în poziția „0” (OPRIT).
2. În timpul pauzelor de lucru, puteți agăța tubul de aspirare telescopic (18) cu ajutorul urechii de fixare (17) pe suportul tubului de aspirare (8).
3. Scoateți ștecărul de racordare al aparatului din priză, dacă lăsați aparatul nesupravegheat sau ați terminat lucrul.

Curățarea, întreținerea și depozitarea

▲ AVERTIZARE! Șoc electric! Pericol de vătămare datorită pornirii accidentale a aparatului. Protejați-vă în cazul lucrărilor de întreținere și curățenie. Opriti aparatul și scoateți ștecărul de racordare din priză.

Lucrările de întreținere și mentenanță care nu sunt descrise în aceste instrucțiuni de utilizare trebuie efectuate de către centrul nostru de service. Utilizați numai piese de schimb originale.

Curățarea

Curățarea

OBSERVAȚIE! Pericol de deteriorare! Curățarea neregulamentară poate deteriora aparatul. Nu stropiți niciodată aparatul cu apă. Nu folosiți agenți de curățare resp. solvenți agresivi.

Curățarea generală

1. Goliți recipientul (10).
2. Curățați recipientul (10) cu o cârpă umedă.
3. Scuturați filtrul cutat (25) și curățați-l cu o pensulă sau cu o măturică.
4. Spălați filtrul din spumă (23) cu apă caldă și săpun și lăsați-l să se usuce.
5. Înlocuiți un sac de filtrare din hârtie plin (26) (Pentru comandă recurentă vezi *Piese de schimb și accesorii, Pag. 43*).

Golirea lichidelor din recipient

1. Așezați recipientul (10) astfel încât lichidul din recipient să poată curge din orificiul de scurgere (13).
2. Îndepărtați capacul orificiului de scurgere (13). Rotiți ⤵.
3. Goliți recipientul (10).
4. Montați capacul orificiului de scurgere (13). Rotiți ⤴.

Buton-curățare-filtru

OBSERVAȚIE! Pericol de deteriorare! Funcția de curățare a filtrului trebuie să fie efectuată numai cu filtrul cutat. Dacă se utilizează un alt filtru, curățați-l manual. În cazul reducerii puterii de aspirare, puteți realiza o îmbunătățire a acesteia acționând butonul de curățare a filtrului.

1. Porniți aparatul.
2. Închideți orificiul de aspirare al furtunului de aspirat (19). Pentru a face acest lucru, apăsați furtunul de aspirare pe podea.
3. Apăsați butonul de curățare a filtrului (6) timp de câteva secunde.
Aerul este suflat prin filtrul cutat pentru a îndepărta resturile și murdăria.
4. Repetați procesul de câteva ori.

Întreținere

Aparatul nu necesită întreținere.

Depozitarea

Depozitați întotdeauna aparatul și accesorii-le:

- curat

- la loc uscat
- protejate împotriva prafului
- în afara zonei de acțiune a copiilor

Indicații

- Recipientul nu este potrivit pentru depozitarea lichidelor. După aspirarea umedă goliți recipientul.

Pregătirea (Fig. F)

1. Înfășurați cablul de racordare la rețea (7) pe suportul (5).
2. Introduceți tubul telescopic de aspirație (18) unul în celălalt și fixați clema de prindere (17) pe suportul pentru tubul de aspirație (8).
3. Înfășurați furtunul de aspirație (19) în jurul aparatului și introduceți mânerul (22) în tubul de aspirație (18).
4. Introduceți alte accesorii în suporturile pentru accesorii (4) de pe capul motorului (3) și picioarele (11).

Eliminarea/protecția mediului

Predați aparatul, accesorii și ambalajul unui centru de reciclare ecologică.



Aparatele electrice nu trebuie eliminate în gunoiul menajer.

Simbolul pubelei cu roți barate cu o cruce înseamnă că acest produs nu trebuie eliminat ca deșeu municipal nesortat la sfârșitul duratei sale de viață utilă.

Directiva 2012/19/EU privind deșeurile de echipamente electrice și electronice:

Consumatorii sunt obligați prin lege să recicleze echipamentele electrice și electronice într-un mod ecologic la sfârșitul duratei de funcționare a acestora. În acest fel, se asigură o reciclare ecologică și cu economie de resurse.

În funcție de transpunerea în legislația națională, este posibil să aveți următoarele opțiuni:

- returnarea la un punct de vânzare,
- predarea la un punct oficial de colectare,
- returnarea producătorului/distribuitorului.

Nu intrați în această categorie accesoriiile atașate aparatelor vechi și mijloacele auxiliare fără componente electrice.

Depistarea defecțiunilor

Tabelul următor vă ajută să înlăturați mici defecțiuni:

Problema	Cauza posibilă	Remedierea defecțiunilor
Aparatul nu pornește	Întreprupător de pornire/oprire (1) oprit	Verificarea poziției întreprupătorului de pornire/oprire (1)
	Tensiunea de la rețea lipsește	Verificați priza, cablul de alimentare de la rețea, ștecărul de conectare, siguranța, dacă este cazul dispuneți repararea de către un electrician.
	Întreprupătorul de pornire/oprire (1) este defect	Adresați-vă centrului de service.
	Set de perii de cărbune uzat Motorul este defect	
Putere de aspirare redusă sau lipsă	Furtun de aspirat (19) sau duze înfundate	Înlăturați obturărilor și blocările
	Tubul de aspirare (18) nu este asamblat corect	Asamblarea corectă a țevii telescopice (18)
	Recipient (10) deschis	<i>Montarea și demontarea capului motorului, Pag. 37</i>
	Recipient (10) plin	Golire recipient (10)
	Filtru (23/25/26) plin sau impropriu	Goliți, curățați sau înlocuiți filtrul (23/25)
	Florul din tamburul filtrant (30) în poziție greșită (de ex., datorită mișcărilor bruște)	Opriti aparatul, astfel florulul coboară, apoi reporniți
Florulul nu închide orificiul de aspirație	Florulul din tamburul filtrant (30) defect	Adresați-vă centrului de service.
	Florulul din tamburul filtrant (30) nu se mișcă	Eliberați florulul
Praful sau murdăria este suflată din aparat	Florulul din tamburul filtrant (30) defect	Adresați-vă centrului de service.
	Filtrul (23/25/26) nu este montat sau nu este montat corect	<i>Montarea și demontarea filtrului și a sacului de filtru, Pag. 37</i>

Service

Garanție

Stimată clientă, stimat client,
Pentru acest produs, primiți 3 ani garanție de la data cumpărării. În caz de deficiențe ale acestui produs, conform legii aveți drepturi față de vânzătorul produsului. Aceste drepturi legale nu sunt limitate de garanția noastră prezentată în cele ce urmează.

Condiții de garanție

Perioada de garanție începe la data cumpărării. Vă rugăm să păstrați bine bonul de casă original. Acest document este necesar ca dovadă pentru cumpărare. Dacă în interval de trei ani de la data cumpărării acestui produs apare un defect de material sau de fabricație, produsul este reparat sau înlocuit - la alegerea noastră - gratuit de către noi. Această garanție presupune ca produsul defect și chitanța de cumpărare (bonul de casă) să fie prezentate în termenul de trei ani și să

se descrie pe scurt în scris, în ce constă defectul și momentul apariției acestuia.

În cazul în care defectul este acoperit de garanția noastră, veți primi înapoi produsul reparat sau un produs nou. Odată cu repararea sau schimbarea produsului nu începe o nouă perioadă de garanție.

Perioada de garanție și cererile de garanție legală

Timpul de nefuncționare din cauza lipsei de conformitate apărute în cadrul termenului de garanție prelungeste termenul de garanție legală de conformitate și cel al garanției comerciale și curge, după caz, din momentul la care a fost adusă la cunoștința vânzătorului lipsa de conformitate a produsului sau din momentul prezentării produsului la vânzător/unitatea service până la aducerea produsului în stare de utilizare normală și, respectiv, al notificării în scris în vederea ridicării produsului sau predării efective a produsului către consumator.

Produsele de folosință îndelungată care înlocuiesc produsele defecte în cadrul termenului de garanție vor beneficia de un nou termen de garanție care curge de la data preschimbării produsului.

Domeniul de aplicare a garanției

Produsul a fost produs cu atenție în conformitate cu orientări stricte de calitate și a fost testat cu atenție înainte de livrare.

Garanția se aplică în cazul defectelor de material sau de fabricație. Această garanție nu se referă la piesele produsului, care sunt supuse uzurii normale și de aceea pot fi considerate ca fiind consumabile (de ex. Filtru) sau pentru deteriorări la piese fragile.

Această garanție își pierde valabilitatea dacă produsul este deteriorat, a fost utilizat necorespunzător sau nu a fost întreținut. Pentru a vă asigura că produsul este utilizat corect, toate indicațiile prezentate în instrucțiunile de utilizare trebuie respectate cu strictețe. Utilizările și acțiunile nerecomandate sau asupra cărora se avertizează în instrucțiunile de utilizare trebuie evitate cu orice preț.

Produsul este destinat exclusiv uzului privat și nu pentru uz comercial. Manipularea abuzivă și necorespunzătoare, utilizarea forței și intervențiile care nu au fost efectuate de către sucursala noastră de service autorizată vor anula garanția.

Procedura în cazul unei cereri de garanție

Pentru a vă asigura că cererea dumneavoastră este procesată rapid, vă rugăm să urmați instrucțiunile de mai jos:

- Pentru toate solicitările, vă rugăm să aveți la îndemână bonul de casă și numărul articolului (IAN 485994_2501) ca dovadă a achiziției.
- Vă rugăm să consultați plăcuța de identificare de pe produs, o gravură de pe produs, pagina de titlu a instrucțiunilor de operare (în stânga jos) sau autocolantul de pe partea din spate sau de jos a produsului pentru numărul de articol.
- În cazul în care apar erori de funcționare sau alte defecte, contactați mai întâi **telefonic** centrul de service menționat mai jos sau utilizați **formularul de contact**, care se află la parkside-diy.com în categoria **Service**.
- În cazul în care un produs este înregistrat ca fiind defect, îl puteți trimite, cu taxele poștale plătite, la adresa de service care v-a fost furnizată după consultarea Centrului nostru de service, anexând dovida de cumpărare (bonul de casă) și precizând care este defectul și când a apărut. Pentru a evita problemele de acceptare și costurile suplimentare, vă rugăm să folosiți numai adresa care vă este furnizată. Asigurați-vă că nu este vorba de o expediție fără costul de transport achitat, de mărfuri voluminoase, de transport expres sau de alte tipuri de transport special. Vă rugăm să expediați produsul, inclusiv toate accesoriile furnizate odată cu achiziția și să vă asigurați că ambalajul este suficient de sigur pentru transport.



Puteți vizualiza și descărca aceste manuale și multe alte manuale la parkside-diy.com. Acest cod QR vă va duce

direct la parkside-diy.com. Selectați țara dumneavoastră și căutați instrucțiunile de utilizare prin intermediul măștii de căutare. Puteți deschide instrucțiunile de utilizare introducând numărul articolului (IAN) 485994_2501.

Reparație-service

Pentru reparații, **care nu fac obiectul garanției**, adresați-vă centrului de service.

Acolo veți primi o estimare privind costurile.

- Putem procesa numai aparate, care sunt suficient ambalate și expediate cu transportul plătit. **Indicație:** Vă rugăm să trimiteți aparatul dvs. curățat și cu indicarea defectului către adresa menționată a centrului nostru de service.
- Nu sunt acceptate aparatele expediate în mod necorespunzător, aparate trimise prin mărfuri voluminoase, Express sau cu alte transporturi speciale.

- Noi eliminăm gratuit aparatele defecte, care ne sunt trimise.

Service-Center

RO Service România
Tel.: 0800 890 605
Formular de contact pe
parkside-diy.com
IAN 485994_2501

Importator

Vă rugăm să aveți în vedere că adresa următoare nu este o adresă de service. Mai întâi contactați centrul de service menționat mai sus.

Grizzly Tools GmbH & Co. KG
Stockstädter Str. 20
63762 Großostheim
GERMANIA
www.grizzlytools.de

Piese de schimb și accesorii

Puteți obține piese de schimb și accesorii de la www.grizzlytools.shop. Dacă apar probleme în timpul procesului dvs. de comandă, contactați-ne prin magazinul nostru online. Pentru întrebări suplimentare adresați-vă către: *Service-Center, Pag. 43*

Poz. nr.	Denumire	Nr. de comandă
3	Cap de motor (EU)	72079326
9	Închidere cu clichet	91105844
10	Rezervor	91106133
11	Picior (cu rolă de ghidare și prindere pentru accesorii) (x5)	91105502
12	Lanț antistatic	91105503
18	Tub de aspirare-telescop	91105849
19	Furtun de aspirare	91105846
22	Mâner	91104782
23	Filtru din spumă, pachet de 3	91106134
26	Sac de filtrare din hârtie, pachet de 5	30250133
27	Duză pentru rosturi	91099005
28	Duză pentru pardoseală cu perie	91105847
29	Duză pentru pardoseală cu buză de cauciuc	91105848

Disponibil suplimentar

Denumire	Nr. de comandă
Duză pentru tapiserie (negru)	72800040
Duză automată (negru)	91096445

Traducerea originalului declarației de conformitate UE

Produs: **Aspirator umed/uscat**

Model: **PWD 25 C4**

Numărul de serie: 000001–458000

Obiectul declarației descris mai sus este în conformitate cu legislația relevantă de armonizare a Uniunii:

2014/35/EU • 2014/30/EU • 2011/65/EU & (EU) 2015/863

Obiectul declarației descris mai sus este conform Directivei 2011/65/EU a Parlamentului European și a Consiliului din 8 iunie 2011 privind restricțiile de utilizare a anumitor substanțe periculoase în echipamentele electrice și electronice.

Pentru a asigura conformitatea, au fost aplicate următoarele standarde armonizate și standarde și reglementări naționale:

**EN 60335-1:2012/A15:2021 • EN 60335-2-2:2010/A1:2013
EN 62233:2008 • EN IEC 55014-1:2021 • EN IEC 55014-2:2021
EN IEC 61000-3-2:2019/A2:2024 • EN 61000-3-3:2013/A2:2021
EN IEC 63000:2018**

Declarație de conformitate este emisă pe răspunderea exclusivă a producătorului:



Grizzly Tools GmbH & Co. KG
Stockstädter Str. 20
63762 Großostheim
GERMANY
05.09.2025

Christian Frank
Reprezentant autorizat al documentației

Съдържание

Въведение.....	45
Употреба по предназначение.....	45
Окомплектовка на доставката/принадлежности.....	46
Преглед.....	46
Описание на функциите.....	46
Символи за употреба на крайници и филтри.....	47
Технически данни.....	47
Указания за безопасност.....	47
Значение на указанията за безопасност.....	47
Пиктограми и символи.....	47
Безопасно въвеждане в експлоатация.....	48
Подготовка.....	51
Контролни елементи.....	51
Монтаж и демонтаж на главата на двигателя.....	51
Монтаж.....	52
Монтаж и демонтаж на засмукващия маркуч.....	52
Монтаж и демонтаж на филтрите и филтърните торбички.....	52
Избор на дюза.....	53
Експлоатация.....	53
Електростатичен заряд.....	53
Сухо почистване.....	53
Мокро почистване.....	53
Издухване.....	54
Включване и изключване.....	54
Почистване, техническа поддръжка и съхранение.....	54
Почистване.....	54
Поддръжка.....	55
Съхранение.....	55
Предаване за отпадъци/Опазване на околната среда.....	55
Търсене на грешки.....	56
Сервизно обслужване.....	56
Гаранция.....	56
Гаранция.....	57
Ремонтен сервиз / извънгаранционно обслужване.....	59
Сервизен център.....	59
Вносител.....	59
Резервни части и принадлежности.....	59

Превод на оригиналната съответствие на ЕС.....	60
Разглобен вид.....	95

Въведение

Поздравление за покупката на Вашата нова прахосмукачка за мокро и сухо почистване (наричан по-долу уред или електроинструмент).

Вие сте избрали един висококачествен уред. Този уред е бил проверяван относно качеството по време на производството и е бил подложен на крайна проверка. По този начин функционалността на Вашия уред е гарантирана.

Не е изключено, в отделни случаи върху или вътре в уреда или в маркучите да се намират остатъчни количества вода. Това не е повреда или дефект и не е причина за тревога.



Ръководството за експлоатация е неразделна част от този уред. То съдържа важни указания за безопасността, употребата и изхвърлянето на уреда. Прочетете внимателно ръководството за експлоатация. Запознайте се с частите за управление и правилната употреба на уреда. Използвайте уреда само както е описано и за посочените области на приложение. Пазете добре ръководството за експлоатация и предайте всички документи заедно с уреда при препредаването му на трети лица.

Употреба по предназначение

Уредът е предназначен единствено за следните приложения:

- Сухо и мокро почистване в бита, напр. в домакинството, в хоби помещението, в автомобила или в гаража
- като въздуходувка
- Изсмукване на вода

Изсмукването на експлозивни или опасни за здравето материали, както и на запалими течности, е забранено.

Всяка друга употреба, която не е допусната изрично в това ръководство за експлоатация, може да представлява сериозна опасност за потребителя и доведе до щети по уреда. Операторът или потребителят на уреда е отговорен за злопо-

луки или щети за други лица или тяхната собственост. Уредът е предназначен за дейности тип „домашен майстор“. Той не е конструиран за промишлена употреба. При комерсиална употреба, гаранцията е невалидна. Производителят не носи отговорност за щети в резултат на употреба не по предназначение или неправилно обслужване.

Окомплектовка на доставката/ принадлежности

Разопакувайте уреда и проверете окомплектовката на доставката.

Изхвърлете опаковъчния материал по подходящ начин.

- Глава на мотора
- Контейнер
- Телескопична смукателна тръба
- Нагънат филтър (монтиран предварително)
- Превод на оригиналната инструкция

Следните части се намират в контейнера за отпадъци при доставката

- 5 x Крак (с направляващо колелце и държач за принадлежности)
- Засмукващ маркуч
- Ръкохватка
- Филтър от пяна
- Хартиена филтърна торбичка
- Дюза за под с четка
- Дюза за под с гумен елемент
- Дюза за фуги

Преглед

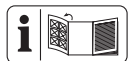

Изображенията на уреда ще намерите върху предната и задната разгъващи се страници.

- 1 Превключвател за включване/изключване
- 2 Дръжка за носене
- 3 Глава на мотора
- 4 Държач за принадлежности
- 5 Държач (Мрежови захранващ кабел)
- 6 Бутон за почистване на филтъра
- 7 Мрежови захранващ кабел
- 8 Държач на смукателната тръба
- 9 Ключалка с щракване
- 10 Контейнер

- 11 Крак (с направляващо колелце и държач за принадлежности)
- 12 Антистатична верига
- 13 Изпускателен отвор
- 14 Връзка за изсмукване
- 15 Връзка за издухване

Включени принадлежности

- 16 Блокировка (Телескопична смукателна тръба)
- 17 Задържаваща ос (Телескопична смукателна тръба)
- 18 Телескопична смукателна тръба
- 19 Засмукващ маркуч
- 20 Блокировка (Засмукващ маркуч)
- 21 Регулиране на въздуха
- 22 Ръкохватка

Филтър

- 23 Филтър от пяна
- 24 Блокировка (Нагънат филтър)
- 25 Нагънат филтър
- 26 Хартиена филтърна торбичка

Дюзи

- 27 Дюза за фуги
- 28 Дюза за под с четка
- 29 Дюза за под с гумен елемент

Фиг. С

- 30 Филтърен кош

Описание на функциите

Уредът е оборудван с контейнер от неръждаема стомана. Колелцата позволяват голяма маневреност на уреда. При мокро почистване засмукваният въздушен поток се прекъсва от поплавък, когато контейнерът се напълни. Допълнително уредът разполага с функция за издухване.

За предотвратяване на електростатично зареждане по време на изсмукване от долната страна на уреда е монтирана антистатична верига.

Функцията на контролните елементи ще откриете в следващите описания.

Символи за употреба на накрайници и филтри



Накрайник за почистване на килими.



Накрайник за почистване с прахосмукачка на гладки повърхности и твърди подове.



Накрайник за почистване на прах и замърсявания от фуги и процепи.



Специален накрайник за почистване на тапицерии и матраци.



Специален накрайник за почистване на автомобили.



Филтър за изсмукване на течности.



Филтърът не е предназначен за изсмукване на течности.



Филтър за изсмукване на сухи замърсявания в домакинството, гаража и работилницата.

Технически данни

Прахосмукачка за мокро и сухо почистванеPWD 25 C4

Номинално напрежение *U*

..... 220–240 V~, 50/60 Hz

Номинална входна мощност *P* 1400 W

Дължина Мрежови захранващ кабел .. 4 m

Клас на защита II (двойната изолация)

Вид защитаIPX4

Засмукваща мощност240 Air-Watt

Максимално ниско налягане17 kPa

Дебит 2,2 m³/min

Обем на резервоара

– бруто 25 l

Указания за безопасност

Този раздел описва основните указания за безопасност при използването на уреда.

Значение на указанията за безопасност

▲ ОПАСНОСТ! Ако не спазвате това указание за безопасност, ще се случи злополука. Последствието е тежко телесно нараняване или смърт.

▲ ПРЕДУПРЕЖДЕНИЕ! Ако не спазвате това указание за безопасност, е възможно да се случи злополука. Последствието е вероятно тежко телесно нараняване или смърт.

▲ ПОВИШЕНО ВНИМАНИЕ! Ако не спазвате това указание за безопасност, ще се случи злополука. Последствието е вероятно леко или средно тежко телесно нараняване.

УКАЗАНИЕ! Ако не спазвате това указание за безопасност, ще се случи злополука. Последствието е вероятна материална щета.

Пиктограми и символи

Символи върху уреда



Прочетете внимателно ръководството за експлоатация. Запознайте се с частите за управление и правилната употреба на уреда.



Само за студена пепел*! Съществува опасност от пожар, ако изсмукваният материал надвиши температура от 40 °C!



Клас на защита II (двойната изолация)



Бутон за системата за почистване на филтъра



Електроуредите не се изхвърлят с битовите отпадъци.

* „Студената пепел“ е пепел, която е изтивала достатъчно дълго и повече не съдържа въглини. Това може да бъде установено като пепелта бъде разровена с метално помощно средство, преди да се използва уредът. От студената пепел вече не произлиза осезателно топлинно излъчване.

Безопасно въвеждане в експлоатация



Внимание! При употреба на електроуреди трябва да се спазват следните основни мерки за защита срещу токов удар и опасност от нараняване и пожар:

Общи указания

- Прочетете внимателно ръководството за експлоатация. Запознайте се с частите за управление и правилната употреба на уреда.
- Този уред може да се използва от деца над 8-годишна възраст, както и от лица с намалени физически, сетивни или умствени възможности или липса на опит и знания, само ако те са под наблюдение или са били инструктирани относно безопасната употреба на уреда и разбират произлизащите от това опасности. Деца не трябва да си играят с уреда. Почистването и поддръжката от страна на потре-

бителя не трябва да се извършват от деца без наблюдение.

- Трябва да се вземе под внимание това, че самият потребител отговаря за инциденти или опасности спрямо други лица или тяхната собственост.
- Спазвайте разпоредбите за шума и местните разпоредби.

Подготовка

- Преди употреба винаги проверявайте свързващия кабел и удължаващия кабел за признаци на повреда или за остаряване. Ако проводникът се повреди по време на употреба, той незабавно трябва да бъде изключен от захранващата мрежа. **НЕ ДОКОСВАЙТЕ ПРОВОДНИКА ПРЕДИ ДА Е ИЗКЛЮЧЕН ОТ МРЕЖАТА.** Не използвайте уреда, ако проводникът е повреден или износен.
- Внимавайте за това захранващото напрежение и честота да съответства на данните

върху типовата табелка. Адаптирането към различните мрежови честоти става автоматично.

- Включвайте уреда само в контакт с дефектното кова защита (FI прекъсвач) със задействащ ток не повече от 30 mA.
- Свързвайте уреда към контакт, който е подсигурен с минимум 16 A.
- Ако мрежовият захранващ кабел на този уред е повреден, той трябва да бъде заменен от производителя, неговия отдел за обслужване на клиенти или от подобно квалифицирано лице, за да се избегнат щети. Обърнете се към сервизния център.
- Винаги преди използване на уреда проверявайте дали уредът да е сглобен надлежно и филтрите са поставени правилно. Никога не изсмуквайте без филтър. Уредът може да се повреди.
- Никога не работете с уреда, докато близо до него има деца или жи-

вотни. Намиращите се в близост лица трябва да носят предпазно облекло.

Експлоатация

- Бъдете концентрирани, следете внимателно действията си и постъпвайте разумно при работа с уреда. Не използвайте уреда, когато сте уморени или под влиянието на наркотични вещества, алкохол или медикаменти.
- Хора и животни не трябва да се изсмукват с уреда.
- В никакъв случай не насочвайте смукателния маркуч и накрайниците по време на работа към самите себе си или други лица, особено към очите и ушите. Съществува опасност от нараняване.
- Накрайниците и смукателната тръба не трябва да се повдигат до височината на главата при работа. Съществува опасност от нараняване.

- Не изсмуквайте горещи, тлеещи, горими, експлозивни или опасни за здравето материали. Това включва например гореща пепел, бензин, разтворители, киселини и основи. Съществува опасност от пожар и нараняване.
- Внимавайте мрежовият хранващ кабел да не бъде повреден чрез дърпане върху остри ръбове, заклещване или дърпане на кабела.
- Не използвайте хранващия кабел за изваждане на щепсела от контакта или за теглене на уреда. Пазете мрежовия хранващ кабел от горещина, мазнина и остри ръбове.
- Никога не транспортирайте уреда, докато задвижването работи.
- Изключете уреда и извадете щепсела от контакта. Уверете се, че всички движещи се части са достигнали състояние на пълен покой
 - когато оставяте уреда без надзор,
 - преди да сменяте принадлежности,
 - преди да отстраняват блокажи или запушвания,
 - преди да проверявате, почиствате или работите по уреда.
- В случай че уредът започне да вибрира необичайно силно, е необходима незабавна проверка:
 - проверете за разхлабени части и ги затегнете,
 - огледайте за повреди,
 - сменете повредените принадлежности. За ремонт се обърнете към сервизния център.

Почистване, техническа поддръжка и съхранение

- Оставете двигателя да се охлади, преди да приберете уреда за съхранение.
- От съображения за безопасност сменяйте износените или повредените части. Използвайте единствено оригинални резервни части и

принадлежности. Употребата на части от друг производител води до незабавно отпадане на гаранцията.

- Уредът може да бъде отварян само от упълномощен електротехник. Винаги се обръщайте към нашия сервизен център за ремонт.
- Изключете задвижването, изключете уреда от електрозахранването и оставете уреда да се охлади, когато уредът бива спиран за почистване, настройване, съхранение или смяна на принадлежност.
- Работете внимателно с уреда и го поддържайте чист.
- Съхранявайте уреда на място, което не може да бъде достигнато от деца.

Подготовка

▲ ПРЕДУПРЕЖДЕНИЕ! Опасност от нараняване в резултат на неволно включване на уреда. Включете щепсела в контакта, едва когато уредът е напълно готов за употреба.

Контролни елементи

Запознайте се с контролните елементи преди да пуснете уреда в експлоатация за първи път.

Превключвател за включване/изключване (1)

- Включване: Поставете превключвателя за включване/изключване (1) в позиция „I“ (ВКЛ).
- Изключване: Поставете превключвателя за включване/изключване (1) в позиция „0“ (ИЗКЛ).

Бутон за почистване на филтъра (6)

- *Бутон за почистване на филтъра, Стр. 54*

Регулиране на въздуха (21)

- Отваряне на регулирането на въздуха: Смукателната мощност на дюзата намалява.

Блокировка (16)

Настройте дължината на телескопичната смукателна тръба (18).

1. Натиснете и задръжте блокировката (16) на смукателната тръба (18) напред.
2. Настройте вътрешната част на телескопичната смукателна тръба (18) на желаната дължина.
3. Освободете блокировката (16) на смукателната тръба (18).
4. Ако вътрешната част на телескопичната смукателна тръба (18) не е фиксирана, избутайте я до най-близкия фиксатор напред или назад.

Монтаж и демонтаж на главата на двигателя

Демонтаж на главата на мотора (Фиг. А)

1. Отключете бързите затвори (9) на резервоара (10).
2. Свалете главата на мотора (3). Оставете главата на мотора (3) с горната страна надолу.

Монтаж на главата на мотора (Фиг. А)

1. Поставете главата на мотора (3) върху контейнера (10). Превключвателят за включване/изключване (1) сочи към връзката за изсмукване (14).
2. Заклучете бързите затвори (9) на резервоара (10).

Монтаж

Състояние при доставка

- Глава на мотора (монтиран предварително)
- Нагънат филтър (монтиран предварително)
- 5 x Крак (с направляващо колелце и държач за принадлежности) (не е монтиран).

Монтаж на краката (Фиг. В)

1. Демонтирайте главата на двигателя (3).
2. Сложете контейнера (10) с долната страна нагоре върху здрава основа.
3. Поставете краката (11) в гнездата от долната страна на контейнера. Краката се фиксират чрез щракване.
4. Монтирайте главата на двигателя (3).

Монтаж и демонтаж на засмукващия маркуч

Монтаж на засмукващия маркуч (Фиг. А)

1. Вкарайте дебелия край на засмукващия маркуч (19) с блокировката (20) във връзка:
 - Изсмукване: Връзка за изсмукване (14) (на контейнера)
 - Издухване: Връзка за издухване (15) (на главата на мотора)
 Блокировката се фиксира с отчетливо щракване.

Демонтаж на засмукващия маркуч (Фиг. А)

1. Натиснете и задръжте блокировката (20) на засмукващия маркуч (19).
2. Извадете засмукващия маркуч (19) от връзката.

Монтаж и демонтаж на филтрите и филтърните торбички

Преглед

Уредът има следните филтри и торбички:

- **Нагънат филтър (25)**
 - Сухо почистване
 - Допълнително използвайте хартиена филтърна торбичка, за да не се замърси нагънати филтър твърде бързо.
 - *Бутон за почистване на филтъра, Стр. 54*

- **Филтър от пяна (23)**
 - Мокро почистване
- **Хартиена филтърна торбичка (26)**
 - Сухо почистване

Демонтаж на нагънати филтър (Фиг. С)

1. Демонтирайте главата на мотора (3). Оставете главата на мотора (3) с горната страна надолу.
2. Освободете блокировката (24) на нагънати филтър (25).
3. Свалете нагънати филтър (25).

Монтаж на нагънати филтър (Фиг. С)

1. Демонтирайте главата на мотора (3). Оставете главата на мотора (3) с горната страна надолу.
2. Ако е необходимо, демонтирайте филтъра от пяна (23).
3. Поставете нагънати филтър (25) върху филтърния кош (30).
4. Ако нагънати филтър (25) не прилегне веднага, завъртете закопчалката, докато нагънати филтър се придвижи към главата на двигателя (3).
5. Блокирайте блокировката (24) на нагънати филтър (25).
6. Монтирайте главата на мотора.

Монтаж на филтърната торбичка (Фиг. D)

Инструкциите се отнасят за хартиената филтърна торбичка (26).

1. Демонтирайте главата на мотора (3). Оставете главата на мотора (3) с горната страна надолу.
2. Поставете филтърната торбичка в контейнера (10) над смукателната връзка (14). Уплътнителният пръстен върху отвора на филтърната торбичка трябва да обгръща напълно ръба на връзката за изсмукване.
3. Монтирайте главата на мотора.

Демонтаж на филтърната торбичка (Фиг. D)

1. Демонтирайте главата на мотора (3). Оставете главата на мотора (3) с горната страна надолу.
2. Можете да извадите филтърната торбичка.
3. Монтирайте главата на мотора.

Демонтаж на филтъра от пяна (Фиг. С)

1. Демонтирайте главата на мотора (3).

Оставете главата на мотора (3) с горната страна надолу.

- Внимателно свалете филтъра от пяна (23).

Монтаж на филтъра от пяна (Фиг. С)

Поставяйте само сух филтър.

- Демонтирайте главата на мотора (3). Оставете главата на мотора (3) с горната страна надолу.
- Навийте малка част от филтъра от пяна (23).
- Издърпайте филтъра от пяна върху филтърния кош (30).
- Опънете филтъра от пяна.
- Монтирайте главата на мотора.

Избор на дюза

Дюза за под с гумен елемент (29)

- Мокро почистване

Дюза за под с четка (28)

- Сухо почистване

Дюза за фуги (27)

- Почистване на фуги, ъгли и радиатори

Монтаж и демонтаж на дюзата

Дюзите могат да се поставят и свалят лесно на смукателната тръба (18), ръкохватката (22) или засмукващия маркуч (19).

Експлоатация

Електростатичен заряд

За предотвратяване на електростатично зареждане по време на изсмукване от долната страна на уреда е монтирана антистатична верига. Въпреки това може да има случайни неопасни токови удари по време на употреба. Можете да намалите появата на тези токови удари. Обърнете внимание на следните точки:

- Висока влажност**
Осигурете по-висока влажност в съответното помещение. Твърде ниската може да насърчи статичното електричество.
- Без директен контакт с кожата**
Носете гумени ръкавици по време на работа.
- Периодично разтоварване**

Дръжте тръбата срещу други метални предмети, като например столове или крака за маса.

- Абсорбирана мръсотия**

Всмуканата мръсотия/прах (особено минерални вещества) може да причини електростатичен заряд. Затова изпразвайте и почиствайте контейнера редовно.

Сухо почистване

▲ ПРЕДУПРЕЖДЕНИЕ! Не изсмуквайте вещества, които са опасни за здравето. прахът от твърда дървесина (например бук или дъб), както и скалният прах и азбестът се считат за потенциално канцерогенни.

Указания

- Никога не изсмуквайте без филтър!
- Хартиената филтърна торбичка не е подходяща за изсмукване на фин прах.

Разрешени филтри и крайници

- Филтър**
 - Нагънат филтър (25)
- Филтърна торбичка**
 - Хартиена филтърна торбичка (препоръчано)
 - без
- Дюзи**
 - всички

Мокро почистване

▲ ПРЕДУПРЕЖДЕНИЕ! Забранено е изсмукването на запалими, експлозивни, корозивни или други опасни течности.

Указания

- Никога не изсмуквайте без филтър!
- При мокро почистване засмукваният въздушен поток се прекъсва от поплавак, когато контейнерът (10) се напълни. Изключете уреда и изпразнете контейнера (10), вижте *Почистване, Стр. 54*.
- Уверете се, че смукателният крайник не е изцяло във водата, така че винаги да се засмуква малко въздух.
- Контейнерът не е подходящ за съхранение на течности. След всяко мокро почистване изпразвайте контейнера.
- При мокро почистване внимавайте прахосмукачката да е винаги по-висо-

ко от повърхността на водата, която трябва да се изсмучи. В противен случай може да възникне сифонен ефект.

Разрешени филтри и накрайници

- **Филтър**
 - Филтър от пяна (23)
- **Филтърна торбичка**
 - без
- **Дюзи**
 - Дюза за под (29)
 - без

Издухване

Подготвяне на функцията за издухване (Фиг. Е)

1. Свалете филтъра и филтърната торбичка.
Вж. *Монтаж и демонтаж на филтрите и филтърните торбички*, Стр. 52.
2. Вкарайте засмукващия маркуч (19) във връзката за издухване (15).
вж. *Монтаж и демонтаж на засмукващия маркуч*, Стр. 52.

Включване и изключване

Подготовка

1. Навийте засмукващия маркуч (19) докрай.
2. Подгответе уреда за желаната функция: Филтър, филтърна торбичка, смукателен маркуч, смукателна тръба, дюза
3. Включете щепсела на уреда в контакт.

Включване

1. Поставете превключвателя за включване/изключване (1) в позиция „I“ (ВКЛ).

Изключване

1. Поставете превключвателя за включване/изключване (1) в позиция „0“ (ИЗ-КЛ).
2. По време на прекъсване на работата можете да окачите телескопичната смукателна тръба (18) със задържащия ограничител (17) на държача на смукателната тръба (8).
3. Изключете присъединителния щепсел на уреда от контакта, ако оставяте уреда без наблюдение или сте готови с работата.

Почистване, техническа поддръжка и съхранение

▲ ПРЕДУПРЕЖДЕНИЕ! Токов удар!
Опасност от нараняване в резултат на неволно включване на уреда. Пазете се при работи по поддръжката и почистването. Изключете уреда и извадете щепсела от контакта.

Нека ремонтни дейности и дейности по поддръжката, които не са описани в това ръководство, бъдат извършвани от нашия сервизен център за поддръжка. Използвайте само оригинални резервни части.

Почистване

Почистване

УКАЗАНИЕ! Опасност от повреда! Неправилно почистване може да повреди уреда. Никога не пръскайте уреда с вода. Не използвайте агресивни почистващи препарати или разтворители.

Общо почистване

1. Изпразнете контейнера (10).
2. Почистете контейнера (10) с мокра кърпа.
3. Изтупайте нагънатия филтър (25) и го почистете с четка или метла.
4. Изперете филтъра от пяна (23) с хладка вода и сапун и го оставете да изсъхне.
5. Сменете пълната хартиена филтърна торбичка (26) (за поръчка на допълнителни торбички вж. *Резервни части и принадлежности*, Стр. 59).

Изпразване на течностите от контейнера

1. Поставете контейнера (10), така че течността в контейнера да може да се отцеди от отвора за източване (13).
2. Свалете капака на изпускателния отвор (13). Завъртете U .
3. Изпразнете контейнера (10).
4. Монтирайте капака на изпускателния отвор (13). Завъртете U .

Бутон за почистване на филтъра

УКАЗАНИЕ! Опасност от повреда! Функцията за почистване на филтъра може да се изпълнява само с нагънатия филтър. Ако е поставен друг филтър, почистете го ръчно.

При отслабваща мощност на засмукване чрез задействане на бутона за почистване на филтъра можете да постигнете подобрене на мощността на засмукване.

1. Включете уреда.
2. Запушете смукателния отвор на смукателния маркуч (19). Натиснете смукателния маркуч на земята.
3. Натиснете бутона за почистване на филтъра (6) за няколко секунди. Въздухът се издухва през нагънатия филтър, за да се отстранят остатъците и мръсотията.
4. Повторете процедурата няколко пъти.

Поддръжка

Уредът не се нуждае от поддръжка.

Съхранение

Съхранявайте уреда и принадлежностите винаги:

- чисти
- на сухо
- защитени от прах
- извън досега на деца

Указания

- Контейнерът не е подходящ за съхранение на течности. След всяко мокро почистване изпразвайте контейнера.

Подготовка (Фиг. F)

1. Навийте мрежовия захранващ кабел (7) върху държача (5).
2. Натиснете телескопичната смукателна тръба (18) заедно и поставете за държачното ухо (17) върху държача на смукателната тръба (8).
3. Навийте засмукващия маркуч (19) около уреда и вкарайте ръкохватката (22) в смукателната тръба (18).

4. Вкарайте останалите принадлежности в държачите за принадлежности (4) на главата на двигателя (3) и краката (11).

Предаване за отпадъци/ Опазване на околната среда

Предайте уреда, принадлежностите и опаковката за екологосъобразно рециклиране.



Електроуредите не се изхвърлят с битовите отпадъци.

Символът на зачеркнатия контейнер с колелца означава, че този продукт не трябва да се изхвърля като несортирани битови отпадъци в края на полезния му живот.

Директива 2012/19/ЕС относно отпадъците от електрическо и електронно оборудване:

Потребителите за законово задължени да предават електронните уреди в края на техния полезен живот за екологосъобразно рециклиране. По този начин се гарантира екологосъобразно и щадящо ресурси предаване за отпадъци.

В зависимост от прилагането в националното законодателство, имате следните опции:

- връщане на място на продажба,
- предаване в официален събирателен пункт,
- изпращане обратно към производителя/дистрибутора.

От това изискване не са засегнати прикрепените към старите уреди принадлежности и помощни средства без електрически съставни части.

Търсене на грешки

Таблицата по-долу ще ви помогне да отстраните малки неизправности:

Проблем	Възможна причина	Отстраняване на проблема
Уредът не стартира	Превключвателят за включване/изключване (1) е изключен	Проверете позицията на превключвателя за включване/изключване (1)
	Липсва напрежение на електрическата мрежа	Проверете контакта, мрежовия захранващ кабел, щепсела, предпазителя и при нужда дайте за ремонт от електротехник.
	Дефектен превключвател за включване/изключване (1)	Обърнете се към сервизния център.
	Графитните четки са износени	
	Повреден двигател	
Слаба или липсваща смукателна мощност	Запушени засмукващ маркуч (19) или дюзи	Отстранете запушванията и блокировките
	Смукателната тръба (18) не е сглобена правилно	Сглобете телескопичната тръба (18) правилно
	Отворен контейнер (10)	<i>Монтаж и демонтаж на главата на двигателя, Стр. 51</i>
	Контейнерът е (10) пълен	Изпразнете контейнера (10)
	Пълен или запушен филтър (23/25/26)	Изпразнете, почистете или сменете филтъра (23/25)
	Поплавъкът във филтърния кош (30) е в грешна позиция (напр. в резултат на насечени движения)	Изключете уреда, за да се снижи поплавъкът, след това го включете отново
	Повреден поплавък във филтърния кош (30)	Обърнете се към сервизния център.
Поплавъкът не затваря смукателния отвор	Поплавъкът във филтърния кош (30) не се движи	Освободете поплавъка
	Повреден поплавък във филтърния кош (30)	Обърнете се към сервизния център.
Уредът издухва прах или мръсотия	Филтърът (23/25/26) не е монтиран или не е монтиран правилно	<i>Монтаж и демонтаж на филтрите и филтърните торбички, Стр. 52</i>

Сервизно обслужване

Гаранция

Уважаема г-жо Клиент, уважаеми г-н Клиент,

За този продукт получавате 3 години гаранция от датата на покупката. В случай на дефекти в този продукт, имате законни права спрямо продавача на продукта. Тези законови права не са ограничени от

нашата гаранция, както е посочено по-долу.

Гаранционни условия

Гаранционният период започва да тече от датата на покупката. Моля, пазете оригиналния касов бон на сигурно място. Този документ се изисква като доказателство за покупка. Ако в рамките на три години от датата на закупуване на този продукт възникне дефект в материала или изра-

ботката, продуктът – по наш избор – ще бъде ремонтиран или сменен безплатно за Вас. Тази гаранционна услуга предполага в рамките на тригодишния срок трябва да ни бъдат представени повреденият уред и доказателство за закупуването (касов бон), както и кратко писмено описание, в какво се състои повредата и кога е възникнала.

Ако повредата се покрива от нашата гаранция, ще получите ремонтирания или нов продукт обратно. С ремонта или смяната на продукта не започва нов гаранционен период.

Гаранционен срок и законови рекламации за дефекти

Гаранцията не удължава гаранционния срок. Това важи и за сменени или ремонтирани части. Възникнали евентуално още при покупката повреди или дефекти трябва да бъдат съобщени веднага след разпаковане. Извършените след изтичане на гаранционния срок ремонти се заплащат.

Обхват на гаранцията

Продуктът е внимателно произведен в съответствие със строги указания за качество и внимателно проверен преди доставката.

Гаранционната услуга важи за материални дефекти и производствени грешки. Тази гаранция не покрива части от продукта, които са предмет на нормално износване и следователно може да се считат за износващи се части (напр. Филтър) или повреди на чупливи части.

Тази гаранция отпада, ако продуктът е бил повреден, бил е използван неправилно или не е бил поддържан. За правилното използване на продукта всички посочени в ръководството за експлоатация инструкции трябва да се спазват точно. Предназначения и действия, които не са препоръчани в ръководството за експлоатация или за които е предупредено изрично, задължително трябва да се избягват.

Продуктът е предназначен само за лична, а не за търговска употреба. Гаранцията отпада в случай на злоупотреба и неправилно боравене, използване на сила и интервенции, които не са били извършени от нашия оторизиран сервиз.

Обработка при гаранционен случай

За да се гарантира бърза обработка на вашата заявка, моля, следвайте указанията по-долу:

- За всички запитвания, моля, подгответе касовия бон и каталожния номер (IAN485994_2501) като доказателство за покупката.
- Каталожният номер ще намерите върху типовата табелка на продукта, гравирани върху продукта, на заглавната страница на ръководство за работа (долу вляво) или на стикера на гърба или отдолу на продукта.
- При възникнали функционални грешки или други повреди, моля, свържете се първо с посочения по-долу сервизен център **по телефона** или използвайте нашата **форма за контакт**, която можете да намерите на parksidediy.com в категория **Обслужване**.
- След консултация с нашия сервизен център, вие можете да изпратите дефектен продукт на посочения ви сервизен адрес безплатно, като приложите касовата бележка (касова бележка) и опишете подробности за естеството на дефекта и кога е възникнал. За да избегнете проблеми с приемането и допълнителни разходи, е наложително да използвате само адреса, който ви е даден. Уверете се, че пратката не е изпратена до поискване, като обемна, експресна или друг вид специална пратка. Моля, изпратете продукта с всички включени към него принадлежности при покупката и се погрижете за достатъчно сигурна транспортна опаковка.

Гаранция

Уважаема г-жо Клиент,
Уважаеми г-н Клиент,
за този продукт получавате 3 години гаранция от датата на покупката. В случай на несъответствие на продукта с договора за продажба Вие имате законно право да предявите рекламация пред продавача на продукта при условията и в сроковете, определени в глава трета, раздел II и III и глава четвърта от Закона за предоставяне на цифрово съдържание и цифрови услуги и за продажба на стоки (ЗПЦС-ЦУПС)*.

Вашите права, произтичащи от посочените разпоредби, не се ограничават от нашата по-долу представена търговска гаранция, не са свързани с разходи за потребителите и независимо от нея продавачът на продукта отговаря за липсата на съответствие на потребителската стока с договора за продажба съгласно ЗПЦС-ЦУПС.

Гаранционни условия

Гаранционният срок е 3 години от датата на получаване на стоката. Пазете добре оригиналната касова бележка. Този документ е необходим като доказателство за покупката. Ако в рамките на три години от датата на закупуване на този продукт се появи дефект на материала или производствен дефект, продуктът ще бъде безплатно ремонтиран или заменен. Гаранцията предполага в рамките на тригодишния гаранционен срок да се представят дефектния уред, касовата бележка (касовият бон), както и всички други документи, установяващи наличието на дефект и писмено да се обясни в какво се състои дефектът и кога е възникнал. Ако дефектът е покрит от нашата гаранция, Вие ще получите обратно ремонтирания или нов продукт. В случай на замяна на дефектна стока първоначалните гаранционен срок и гаранционни условия се запазват. В случай на ремонт на дефектна стока, срокът на ремонта се прибавя към гаранционния срок. За евентуално наличните и установени повреди и дефекти още при покупката трябва да се съобщи веднага след разопаковането. Евентуалните ремонти след изтичане на гаранционния срок са срещу заплащане.

Ремонтът или замяната на продукта не порожда нова гаранция.

Обхват на гаранцията

Уредът е произведен грижливо според строгите изисквания за качество и добросъвестно изпитан преди доставка. Гаранцията важи за дефекти на материала или производствени дефекти. Гаранцията не обхваща консумативите, както и частите на продукта, които подлежат на нормално износване, поради което могат да бъдат разглеждани като бързо износващи се части (напр. Филтър) или повредите на чупливи части. Гаранцията отпада, ако уредът е повреден поради неправилно използване или в резултат на неосъществя-

ване на техническа поддръжка. За правилната употреба на продукта трябва точно да се спазват всички указания в упътването за експлоатация. Предназначение и действия, които не се препоръчват от упътването за експлоатация или за които то предупреждава, трябва задължително да се избягват. Продуктът е предназначен само за частна, а не за професионална употреба. При злоупотреба и неправилно третиране, употреба на сила и при интервенции, които не са извършени от клоната на нашия оторизиран сервиз, гаранцията отпада.

Процедура при гаранционен случай

За да се гарантира бърза обработка на Вашия случай, следвайте следните указания:

- За всички запитвания, моля, подгответе касовия бон и каталожния номер (IAN 485994_2501) като доказателство за покупката.
- Вземете артикулния номер от фабричната табелка.
- При възникване на функционални или други дефекти първо се свържете по телефона или чрез имейл с долупосочения сервизен отдел. След това ще получите допълнителна информация за уреждането на Вашата рекламация.
- След съгласуване с нашия сервиз можете да изпратите дефектния продукт на посочения Ви адрес на сервиза безплатно за Вас, като приложите касовата бележка (касовия бон) и посочите писмено в какво се състои дефектът и кога е възникнал. За да се избегнат проблеми с приемането и допълнителни разходи, задължително използвайте само адреса, който Ви е посочен. Осигурете изпращането да не е като експресен товар или като друг специален товар. Изпратете уреда заедно с всички принадлежности, доставени при покупката, и осигурете достатъчно сигурна транспортна опаковка.

* Като физическо лице – потребител, независимо от настоящата търговска гаранция, Вие се ползвате от правата на законната гаранция, предоставена от Закона за предоставяне на цифрово съдържание и цифрови услуги и за продажбата на стоки /ЗПЦСЦУПС/. По-специално Вие имате право при несъответствие на стоката да бъде извършен ремонт или замяна по

Ваш избор, освен ако това е невъзможно или е свързано с непропорционално големи разходи за продавача. Вие имате право на пропорционално намаляване на цената или на разваляне на договора при наличие на условията на чл. 33, ал. 3 от ЗПЦСЦУПС. Условието и сроковете на законовата гаранция са регламентирани в глава трета, раздел II и III и в глава четвърта на ЗПЦСЦУПС



На parkside-diy.com можете да видите и изтеглите тези и много други ръководства. Този QR код Ви отвежда директно до parkside-diy.com. Изберете Вашата държава и потърсете ръководства за експлоатация, като използвате формата за търсене. Чрез въвеждане на артикулния номер (IAN) 485994_2501 можете да отворите Вашата инструкция за експлоатация.

Ремонтен сервиз / извънгаранционно обслужване

Ремонти извън гаранцията можете да възложите на клона на нашия сервиз срещу заплащане. Той с удоволствие ще Ви направи предварителна калкулация.

- Можем да обработваме само уреди, които са достатъчно опаковани и изпратени с платени транспортни разходи.
- **Внимание:** Изпратете Вашия уред на клона на нашия сервиз почистен и с указание за дефекта.
- Уредите, предмет на извънгаранционно обслужване, изпратени с неплатени транспортни разходи – с наложен платеж, като експресен или друг специален товар – не се приемат.
- Ние ще изхвърлим изпратените от Вас дефектни уреди безплатно.

Сервизен център



Сервизно обслужване България
Тел.: 00800 118 4980
Формуляр за контакт на
parkside-diy.com
IAN 485994_2501

Вносител

Моля, имайте предвид, че следващия адрес не е адрес на сервиза. Първо се свържете с посочения по-горе сервизен център.

Grizzly Tools GmbH & Co. KG
Stockstädter Str. 20
63762 Großostheim
ГЕРМАНИЯ
www.grizzlytools.de

Резервни части и принадлежности

Резервни части и принадлежности можете да намерите на www.grizzlytools.shop. Ако в процеса на поръчка възникнат проблеми, свържете се с нас през нашия онлайн магазин. Ако имате други въпроси, обърнете се към: *Сервизен център, Стр. 59*

Позиция №	Наименование	Поръчков №
3	Глава на мотора (EU)	72079326
9	Ключалка с щракване	91105844
10	Контейнер	91106133
11	Крак (с направляващо колелце и държач за принадлежност) (x5)	91105502
12	Антистатична верига	91105503
18	Телескопична смукателна тръба	91105849

Позиция №	Наименование	Поръчков №
19	Засмукващ маркуч	91105846
22	Ръкохватка	91104782
23	Филтър от пяна, пакет от 3	91106134
26	Хартиена филтърна торбичка, пакет от 5	30250133
27	Дюзa за фуги	91099005
28	Дюзa за под с четка	91105847
29	Дюзa за под с гумен елемент	91105848

Могат да се закупят допълнително

Наименование	Поръчков №
дюзa за тапицерии (черен)	72800040
дюзa за автомобили (черен)	91096445

Превод на оригиналната съответствие на ЕС

Продукт: **Прахосмукачка за мокро и сухо почистване**

Модел: **PWD 25 C4**

Сериен номер: 000001-458000

Предметът на декларацията, описан по-горе, отговаря на съответното законодателство на Съюза за хармонизация:

2014/35/EU • 2014/30/EU • 2011/65/EU & (EU) 2015/863

Обектът на декларацията, който е описан по-горе, е в съответствие с Директива 2011/65/EU на Европейския парламент и на Съвета от 8 юни 2011 г. относно ограничението на употребата на определени опасни вещества в електрическото и електронното оборудване.

За да се осигури съответствие, са приложени следните хармонизирани стандарти и национални стандарти и разпоредби:

**EN 60335-1:2012/A15:2021 • EN 60335-2-2:2010/A1:2013
EN 62233:2008 • EN IEC 55014-1:2021 • EN IEC 55014-2:2021
EN IEC 61000-3-2:2019/A2:2024 • EN 61000-3-3:2013/A2:2021
EN IEC 63000:2018**

За настоящата декларация за съответствие отговорност носи единствено производителят:



Grizzly Tools GmbH & Co. KG
Stockstädter Str. 20
63762 Großostheim
ГЕРМАНИЯ
05.09.2025

Christian Frank
Упълномощен представител за докумен-
тация

Πίνακας περιεχομένων

Εισαγωγή.....	61
Προβλεπόμενη χρήση.....	61
Περιεχόμενο παράδοσης/Παραδοτέος εξοπλισμός.....	62
Επισκόπηση.....	62
Περιγραφή λειτουργίας.....	62
Εικονοσύμβολα για τη χρήση ακροφυσίων και φίλτρων.....	63
Τεχνικά χαρακτηριστικά.....	63
Υποδείξεις ασφάλειας.....	63
Σημασία των υποδείξεων ασφαλείας.....	63
Εικονοσύμβολα και σύμβολα.....	63
Ασφαλής έναρξη λειτουργίας.....	64
Προετοιμασία.....	67
Εξαρτήματα χειρισμού.....	67
Συναρμολόγηση και αποσυναρμολόγηση της κεφαλής μοτέρ.....	67
Συναρμολόγηση.....	68
Τοποθέτηση και αφαίρεση εύκαμπτου σωλήνα απορρόφησης.....	68
Συναρμολόγηση και αποσυναρμολόγηση φίλτρου και σάκου φίλτρου.....	68
Επιλογή ακροφυσίου.....	69
Λειτουργία.....	69
Ηλεκτροστατική φόρτιση.....	69
Στεγνή αναρρόφηση.....	69
Υγρή αναρρόφηση.....	70
Λειτουργία φυσήματος.....	70
Ενεργοποίηση και Απενεργοποίηση.....	70
Καθαρισμός, συντήρηση και αποθήκευση.....	70
Καθαρισμός.....	71
Συντήρηση.....	71
Αποθήκευση.....	71
Απόρριψη/Προστασία του περιβάλλοντος.....	71
Αναζήτηση σφαλμάτων.....	72
Σέρβις.....	73
Εγγύηση.....	73
Σέρβις επισκευών.....	74
Κέντρο Σέρβις.....	74
Εισαγωγέας.....	74
Αναλλακτικά και αξεσουάρ.....	74
Μετάφραση του πρωτοτύπου των δήλωση συμμόρφωσης ΕΕ.....	75
Διευρυμένη εικόνα.....	95

Εισαγωγή

Συγχαρητήρια για την αγορά της νέας σας ηλεκτρικής σκούπας υγρού/στεγνού (εφεξής καλούμενο «συσσκευή» ή «ηλεκτρικό εργαλείο»).

Αποφασίσατε έτσι για την απόκτηση μιας συσκευής υψηλής ποιότητας. Η παρούσα συσκευή ελέγχθηκε κατά τη διαδικασία παραγωγής αναφορικά με την ποιότητα και υποβλήθηκε σε τελικό έλεγχο. Με τον τρόπο αυτό έχει εξασφαλιστεί η ικανότητα λειτουργίας της συσκευής σας.

Δεν αποκλείεται σε μεμονωμένες περιπτώσεις γύρω από ή μέσα στη συσκευή ή/και στις ευέλικτες σωληνώσεις να υπάρχουν υπολειπόμενες ποσότητες νερού. Αυτό δεν αποτελεί έλλειψη ή ελάττωμα και δεν πρέπει να σας ανησυχεί.



Οι οδηγίες λειτουργίας είναι τμήμα αυτής της συσκευής. Περιέχουν σημαντικές υποδείξεις για την ασφάλεια, τη χρήση και την απόρριψη. Διαβάστε προσεκτικά τις οδηγίες λειτουργίας. Εξοικειωθείτε με τα στοιχεία χειρισμού και τη σωστή χρήση της συσκευής. Χρησιμοποιείτε τη συσκευή μόνο όπως περιγράφεται και για τους αναφερόμενους τομείς χρήσης. Φυλάτε καλά τις οδηγίες λειτουργίας και παραδώστε όλα τα έγγραφα σε περίπτωση παράδοσης της συσκευής σε τρίτους.

Προβλεπόμενη χρήση

Η συσκευή προβλέπεται αποκλειστικά για τις εξής χρήσεις:

- Ξηρή και υγρή αναρρόφηση σε οικιακά περιβάλλοντα, όπως π.χ. στο νοικοκυριό, το δωμάτιο ελεύθερης απασχόλησης, το αυτοκίνητο ή το γκαράζ
- ως φυσστήρας
- Αναρρόφηση νερού

Απαγορεύεται η αναρρόφηση εκρηκτικών ή επιβλαβών για την υγεία υλών καθώς και εύφλεκτων υγρών.

Κάθε περαιτέρω χρήση που δεν επιτρέπεται ρητά στις παρούσες οδηγίες λειτουργίας μπορεί να θέσει σε κίνδυνο τον χρήστη και να προκαλέσει ζημιές στη συσκευή. Ο χειριστής ή ο χρήστης της συσκευής είναι υπεύθυνος για ατυχήματα ή βλάβες σε άλλους ανθρώπους ή στην ιδιοκτησία τους. Η συσκευή προορίζεται για οικιακή χρήση. Δεν έχει σχεδιαστεί για συνεχή, επαγγελματική χρήση.

Στην περίπτωση επαγγελματικής χρήσης ακυρώνεται η εγγύηση. Ο κατασκευαστής δεν αναλαμβάνει καμία ευθύνη για φθορές που οφείλονται σε μη ορθή ή λανθασμένη χρήση.

Περιεχόμενο παράδοσης/ Παραδοτέος εξοπλισμός

Αποσυσκευάστε τη συσκευή και ελέγξτε το περιεχόμενο παράδοσης.

Απορρίψτε τα υλικά συσκευασίας με σωστό τρόπο.

- Κεφαλή μοτέρ
- Δοχείο
- Τηλεσκοπικός σωλήνας αναρρόφησης
- Πτυχωτό φίλτρο (προσυναρμολογημένο)
- Μετάφραση του πρωτοτύπου των οδηγιών χρήσης

Κατά την παράδοση, τα ακόλουθα εξαρτήματα βρίσκονται εντός του δοχείου

- 5 × Πέλημα (με τροχό οδήγησης και υποδοχή αξεσουάρ)
- Εύκαμπτος σωλήνας αναρρόφησης
- Χειρολαβή
- Φίλτρο αφρώδους υλικού
- Χάρτινη σακούλα φίλτρου
- Ακροφύσιο δαπέδου με βούρτσα
- Ακροφύσιο δαπέδου με ελαστικό χείλος
- Ακροφύσιο αρμών

Επισκόπηση

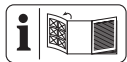

Για τις εικόνες της συσκευής, ανατρέξτε στην μπροστινή και στην πίσω ανοιγόμενη σελίδα.

- 1 Διακόπτης ενεργοποίησης/απενεργοποίησης
- 2 Λαβή μεταφοράς
- 3 Κεφαλή μοτέρ
- 4 Στήριγμα αξεσουάρ
- 5 Βάση (Καλώδιο σύνδεσης δικτύου)
- 6 Πλήκτρο καθαρισμού φίλτρου
- 7 Καλώδιο σύνδεσης δικτύου
- 8 Στήριγμα σωλήνα αναρρόφησης
- 9 Κουμπωτή ασφάλιση
- 10 Δοχείο
- 11 Πέλημα (με τροχό οδήγησης και υποδοχή αξεσουάρ)
- 12 Αντιστατική αλυσίδα
- 13 Άνοιγμα εκροής
- 14 Σύνδεση αναρρόφησης

- 15 Σύνδεση εμφύσησης

Αξεσουάρ

- 16 Μηχανισμός ασφάλισης (Τηλεσκοπικός σωλήνας αναρρόφησης)
- 17 Προεξοχή συγκράτησης (Τηλεσκοπικός σωλήνας αναρρόφησης)
- 18 Τηλεσκοπικός σωλήνας αναρρόφησης
- 19 Εύκαμπτος σωλήνας αναρρόφησης
- 20 Μηχανισμός ασφάλισης (Εύκαμπτος σωλήνας αναρρόφησης)
- 21 Ρύθμιση αέρα
- 22 Χειρολαβή

Φίλτρο

- 23 Φίλτρο αφρώδους υλικού
- 24 Μηχανισμός ασφάλισης (Πτυχωτό φίλτρο)
- 25 Πτυχωτό φίλτρο
- 26 Χάρτινη σακούλα φίλτρου

Ακροφύσια

- 27 Ακροφύσιο αρμών
- 28 Ακροφύσιο δαπέδου με βούρτσα
- 29 Ακροφύσιο δαπέδου με ελαστικό χείλος

Εικ. C

- 30 Υποδοχή φίλτρου

Περιγραφή λειτουργίας

Η συσκευή είναι εξοπλισμένη με ένα δοχείο από ανοξείδωτο χάλυβα. Οι ρόδες προσφέρουν μεγάλη ευκινησία στη συσκευή. Κατά την υγρή αναρρόφηση ένας πλωτήρας διακόπτει το ρεύμα αναρρόφησης-αέρα όταν το δοχείο είναι γεμάτο. Επιπλέον, η συσκευή διαθέτει λειτουργία εμφύσησης.

Για να εμποδίσετε ηλεκτροστατική φόρτιση κατά τη διάρκεια της αναρρόφησης, έχει συναρμολογηθεί στην κάτω πλευρά συσκευής μια αντιστατική αλυσίδα.

Μπορείτε να βρείτε τη λειτουργία των εξαρτημάτων χειρισμού στις κατωτέρω περιγραφές.

Εικονοσύμβολα για τη χρήση ακροφυσίων και φίλτρων



Ακροφύσιο αναρρόφησης για χαλιά.



Ακροφύσιο αναρρόφησης για λείες επιφάνειες και σκληρά δάπεδα.



Ακροφύσιο αναρρόφησης σκόνης και ακαθαρσιών από αρμούς και σχισμές.



Ειδικό ακροφύσιο για την αναρρόφηση σε ταπετσαρίες και στρώματα.



Ειδικό ακροφύσιο για τον καθαρισμό του αυτοκινήτου.



Φίλτρο για την αναρρόφηση υγρών.



Φίλτρο που δεν ενδείκνυται για την αναρρόφηση υγρών.



Φίλτρο για την αναρρόφηση στεγνών ακαθαρσιών από το νοικοκυριό, το γκαράζ και το συνεργείο.

Τεχνικά χαρακτηριστικά

Ηλεκτρική σκούπα υγρών-στερεών

..... **PWD 25 C4**

Ονομαστική τάση U 220-240 V~, 50/60 Hz

Ονομαστική ισχύς εισόδου P 1400 W

Μήκος Καλώδιο σύνδεσης δικτύου 4 m

Κατηγορία προστασίας ... **II** (διπλή μόνωση)

Είδος προστασίας IPX4

Ισχύς αναρρόφησης 240 Air-Watt

Μέγιστη υποπίεση 17 kPa

Ρυθμός ογκομετρικής παροχής 2,2 m³/min

Χωρητικότητα δοχείου

– μικτό 25 l

Υποδείξεις ασφάλειας

Αυτή η ενότητα περιέχει τις βασικές υποδείξεις ασφάλειας κατά τη χρήση της συσκευής.

Σημασία των υποδείξεων ασφαλείας

⚠ ΚΙΝΔΥΝΟΣ! Αν δεν τηρείτε αυτή την υπόδειξη ασφαλείας, θα προκύψει ατύχημα. Η συνέπεια είναι σοβαρός σωματικός τραυματισμός ή θάνατος.

⚠ ΠΡΟΕΙΔΟΠΟΙΗΣΗ! Αν δεν τηρείτε αυτή την υπόδειξη ασφαλείας, ενδέχεται να προκύψει ατύχημα. Η συνέπεια μπορεί να είναι σοβαρός σωματικός τραυματισμός ή θάνατος.

⚠ ΠΡΟΣΟΧΗ! Αν δεν τηρείτε αυτή την υπόδειξη ασφαλείας, θα προκύψει ατύχημα. Η συνέπεια μπορεί να είναι ελαφρύς ή μέτριος σοβαρότητας σωματικός τραυματισμός ή θάνατος.

ΥΠΟΔΕΙΞΗ! Αν δεν τηρείτε αυτή την υπόδειξη ασφαλείας, θα προκύψει ατύχημα. Η συνέπεια μπορεί να είναι υλική ζημιά.

Εικονοσύμβολα και σύμβολα

Εικονοσύμβολα επάνω στη συσκευή



Διαβάστε προσεκτικά τις οδηγίες λειτουργίας. Εξοικειωθείτε με τα στοιχεία χειρισμού και τη σωστή χρήση της συσκευής.



Μόνο για κρύα στάχτη*! Υπάρχει κίνδυνος πυρκαγιάς όταν το είδος απορρόφησης υπερβαίνει τη θερμοκρασία των 40°C!



Κατηγορία προστασίας II (διπλή μόνωση)



Πλήκτρο για σύστημα καθαρισμού φίλτρου



Μην απορρίπτετε τις ηλεκτρικές συσκευές στα οικιακά απορρίμματα.

*«Κρύα στάχτη» είναι η στάχτη η οποία έχει κρυώσει για αρκετή ώρα και δεν περιέχει πλέον σημεία ανάφλεξης. Αυτό μπορείτε να το διαπιστώσετε χτενίζοντας μέσα από τη στάχτη με ένα μεταλλικό βοηθητικό μέσο, πριν χρησιμοποιήσετε τη συσκευή. Όταν η στάχτη είναι κρύα, δεν εκπέμπεται πλέον αισθητή θερμότητα.

Ασφαλής έναρξη λειτουργίας



Προσοχή! Κατά τη χρήση ηλεκτρικών συσκευών, πρέπει να λαμβάνονται τα ακόλουθα βασικά μέτρα ασφαλείας, για την προστασία από ηλεκτροπληξία, κίνδυνο τραυματισμού και πυρκαγιάς:

Γενικές υποδείξεις

- Διαβάστε προσεκτικά τις οδηγίες λειτουργίας. Εξοικειωθείτε με τα στοιχεία χειρισμού και τη σωστή χρήση της συσκευής.
- Αυτή η συσκευή μπορεί να χρησιμοποιείται από παιδιά άνω των 8 ετών καθώς και από άτομα με μειωμένες φυσικές, αισθητηριακές ή διανοητικές δυνατότητες ή με έλλειψη εμπειρίας και γνώσεων, εφόσον επιτηρούνται ή έχουν εκπαιδευτεί στην ασφαλή χρήση της συσκευής και κατανοούν του προκύπτοντες κινδύνους. Τα παιδιά δεν επιτρέπεται να παίζουν με τη συσκευή. Ο καθαρισμός και η συντήρηση

χρήστη δεν επιτρέπεται να διεξάγονται από παιδιά χωρίς επιτήρηση.

- Πρέπει να λαμβάνετε υπόψη ότι ο χρήστης φέρει αποκλειστική ευθύνη για ατυχήματα ή κινδύνους έναντι άλλων ατόμων ή της ιδιοκτησίας τους.
- Προσέχετε την οδηγία περί θορύβου και τις τοπικές διατάξεις.

Προετοιμασία

- Πριν από τη χρήση, εξετάζετε πάντα το καλώδιο σύνδεσης και το καλώδιο προέκτασης για σημάδια ζημιάς ή παλαιώσης. Εάν το καλώδιο χαλάσει κατά τη διάρκεια της χρήσης πρέπει να το αποσυνδέσετε αμέσως από το δίκτυο τροφοδοσίας. **ΜΗΝ ΑΓΓΙΖΕΤΕ ΤΟ ΚΑΛΩΔΙΟ ΠΡΙΝ ΤΗΝ ΑΠΟΣΥΝΔΕΣΗ ΤΟΥ ΑΠΟ ΤΟ ΔΙΚΤΥΟ.** Μη χρησιμοποιείτε τη συσκευή εάν το καλώδιο έχει χαλάσει ή φθαρεί.
- Φροντίζετε ώστε η τάση δικτύου και η συχνότητα δικτύου να αντιστοιχούν στα στοιχεία που αναγράφονται

- φονται στην πινακίδα τύπου. Η προσαρμογή στις διαφορετικές συχνότητας δικτύου γίνεται αυτόματα.
- Συνδέετε τη συσκευή μόνο σε ρευματοδότη με διάταξη προστασίας ρεύματος διαρροής (διακόπτης FI) με το ονομαστικό ρεύμα διαρροής να μην ξεπερνάει τα 30 mA.
 - Συνδέστε τη συσκευή σε μια πρίζα, η οποία διαθέτει τουλάχιστον μια ασφάλεια 16 A.
 - Εάν προκληθεί ζημιά στο καλώδιο σύνδεσης δικτύου αυτής της συσκευής, πρέπει να αντικατασταθεί από τον κατασκευαστή ή το τμήμα εξυπηρέτησης πελατών του ή από ένα παρόμοιο εξειδικευμένο άτομο, προς αποφυγή κινδύνων. Απευθυνθείτε στο Κέντρο σέρβις.
 - Βεβαιώνεστε πάντα πριν τη χρήση της συσκευής ότι είναι σωστά συναρμολογημένα και τα φίλτρα είναι στη σωστή θέση. Ποτέ μη διεξάγετε αναρρόφηση χωρίς φίλτρο. Η συσκευή μπορεί να υποστεί βλάβη.
 - Ποτέ μη χρησιμοποιείτε τη συσκευή εάν βρίσκονται κοντά παιδιά ή ζώα. Τα άτομα που βρίσκονται κοντά πρέπει να φοράνε προστατευτικό ρουχισμό.
- ### Λειτουργία
- Να είστε προσεκτικοί, προσέχετε τις ενέργειές σας και εργάζεστε με τη λογική όταν εργάζεστε με τη συσκευή. Μη χρησιμοποιείτε τη συσκευή όταν είστε κουρασμένοι ή υπό την επήρεια ναρκωτικών, αλκοόλ ή φαρμάκων.
 - Δεν επιτρέπεται αναρρόφηση σε ανθρώπους ή ζώα με τη συσκευή.
 - Μην κατευθύνετε τον εύκαμπτο σωλήνα απορρόφησης και τα ακροφύσια προς τα εσάς ή άλλα άτομα, ιδιαίτερα στα μάτια και τα αφτιά, κατά τη διάρκεια λειτουργίας. Υπάρχει κίνδυνος τραυματισμού.
 - Μη φέρνετε κατά την εργασία τα ακροφύσια και τον σωλήνα απορρόφησης στο ύψος του κεφαλιού. Υπάρχει κίνδυνος τραυματισμού.

- Μην αναρροφάτε καυτές, πυρακτωμένες, εύφλεκτες, εκρηκτικές ή επιβλαβείς για την υγεία ύλες. Σε αυτές τις ύλες ανήκουν μεταξύ άλλων η καυτή στάχτη, η βενζίνη, τα διαλυτικά, τα οξέα ή τα αλκαλικά διαλύματα. Υπάρχει κίνδυνος πυρκαγιάς και τραυματισμού.
- Προσέξτε ώστε να μην υποστεί ζημιά ο αγωγός σύνδεσης δικτύου λόγω αιχμηρών ακμών, μαγκώματος ή τραβήγματος του καλωδίου.
- Μη χρησιμοποιείτε το καλώδιο σύνδεσης δικτύου για να τραβήξετε το βύσμα σύνδεσης από την πρίζα ή για να τραβήξετε τη συσκευή. Προστατεύετε το καλώδιο σύνδεσης δικτύου από υψηλές θερμοκρασίες, λάδια και αιχμηρές ακμές.
- Ποτέ μη μεταφέρετε τη συσκευή κατά τη διάρκεια λειτουργίας της μετάδοσης κίνησης.
- Απενεργοποιήστε τη συσκευή και αποσυνδέστε το βύσμα σύνδεσης από την πρίζα. Βεβαιωθείτε ότι όλα τα κινούμενα μέρη έχουν ακινητοποιηθεί πλήρως
- όποτε αφήνετε ανεπιτήρητη τη συσκευή,
- πριν αλλάξετε αξεσουάρ,
- προτού απομακρύνετε μπλοκαρίσματα ή εμφράξεις,
- πριν ελέγξετε, καθαρίσετε ή προχωρήσετε σε εργασία στη συσκευή.
- Σε περίπτωση ασυνήθιστα έντονων δονήσεων της συσκευής, απαιτείται άμεσος έλεγχος:
 - ελέγξτε για χαλαρά εξαρτήματα και σφίξτε τα,
 - αναζητήστε τυχόν βλάβες,
 - αντικαταστήστε αξεσουάρ με βλάβη. Για επισκευές μπορείτε να απευθυνθείτε στο Κέντρο σέρβις.

Καθαρισμός, συντήρηση και αποθήκευση

- Αφήστε τον κινητήρα να κρυώσει πριν αποθηκεύσετε τη συσκευή για μεγαλύτερο χρονικό διάστημα.

- Για λόγους ασφαλείας, αντικαθιστάτε τα φθαρμένα εξαρτήματα ή τα εξαρτήματα που έχουν υποστεί βλάβη. Χρησιμοποιείτε αποκλειστικά γνήσια ανταλλακτικά και αξεσουάρ. Η χρήση ξένων εξαρτημάτων οδηγεί σε άμεση απώλεια της απαίτησης εγγύησης.
- Το άνοιγμα της συσκευής πρέπει να γίνεται μόνο από εξουσιοδοτημένο ηλεκτρολογικό προσωπικό. Για επισκευές να απευθύνεστε πάντα στο κέντρο του σέρβις μας.
- Απενεργοποιήστε τη μετάδοση κίνησης, αποσυνδέστε τη συσκευή από την τροφοδοσία ρεύματος και αφήστε τη συσκευή να κρυώσει όταν η συσκευή έχει ακινητοποιηθεί για εργασίες καθαρισμού, ρύθμισης, αποθήκευσης ή για αντικατάσταση ενός αξεσουάρ.
- Μεταχειρίζεστε τη συσκευή με προσοχή και διατηρείτε την καθαρή.
- Φυλάσσετε τη συσκευή μακριά από παιδιά.

Προετοιμασία

▲ ΠΡΟΕΙΔΟΠΟΙΗΣΗ! Κίνδυνος τραυματισμού από ακούσια εκκίνηση της συσκευής. Συνδέστε το βύσμα σύνδεσης στην πρίζα μόνο, εάν η συσκευή είναι εντελώς έτοιμη για χρήση.

Εξαρτήματα χειρισμού

Γνωρίστε πριν από την πρώτη λειτουργία της συσκευής τα στοιχεία χειρισμού της.

Διακόπτης ενεργοποίησης/απενεργοποίησης (1)

- Ενεργοποίηση: Μετακινήστε τον διακόπτη ενεργο-/απενεργοποίησης (1) στη θέση «I» (ON).
- Απενεργοποίηση: Μετακινήστε τον διακόπτη ενεργο-/απενεργοποίησης (1) στη θέση «O» (OFF).

Πλήκτρο καθαρισμού φίλτρου (6)

- Πλήκτρο καθαρισμού φίλτρου, σ. 71

Ρύθμιση αέρα (21)

- Άνοιγμα ρύθμισης αέρα: Ισχύς αναρρόφησης στο ακροφύσιο ελάχιστη.

Μηχανισμός ασφάλισης (16)

Ρυθμίστε το μήκος του πτυσσόμενου σωλήνα απορρόφησης (18).

1. Πατήστε και κρατήστε την ασφάλιση (16) του σωλήνα απορρόφησης (18) προς τα εμπρός.
2. Ρυθμίστε το εσωτερικό τμήμα του πτυσσόμενου σωλήνα απορρόφησης (18) στο επιθυμητό μήκος.
3. Αφήστε την ασφάλιση (16) του σωλήνα απορρόφησης (18).
4. Εάν δεν κουμπώσει το εσωτερικό τμήμα του πτυσσόμενου σωλήνα απορρόφησης (18), ωθήστε το στην επόμενη εγκοπή προς τα εμπρός ή πίσω.

Συναρμολόγηση και αποσυναρμολόγηση της κεφαλής μοτέρ

Αποσυναρμολόγηση κεφαλής μοτέρ (Εικ. Α)

1. Απασφαλίστε τις γρήγορες ασφαλίσεις (9) στο δοχείο (10).
2. Απομακρύνετε την κεφαλή μοτέρ (3). Τοποθετήστε την κεφαλή μοτέρ (3) με την επάνω πλευρά να έχει φορά προς τα κάτω.

Συναρμολόγηση κεφαλής μοτέρ (Εικ. Α)

1. Τοποθετήστε την κεφαλή μοτέρ (3) επάνω στο δοχείο (10). Ο διακόπτης ενεργο-/απενεργοποίησης (1) δείχνει προς την υποδοχή σύνδεσης αναρρόφησης (14).
2. Ασφαλίστε τις γρήγορες ασφαλίσεις (9) στο δοχείο (10).

Συναρμολόγηση**Κατάσταση παράδοσης**

- Κεφαλή μοτέρ (προσυναρμολογημένο)
- Πτυχωτό φίλτρο (προσυναρμολογημένο)
- 5 × Πέλλα (με τροχό οδήγησης και υποδοχή αξεσουάρ) (όχι συναρμολογημένα).

Συναρμολόγηση των ποδιών (Εικ. Β)

1. Αφαιρέστε την κεφαλή μοτέρ (3).
2. Τοποθετήστε το δοχείο (10) με την κάτω πλευρά να βλέπει προς τα επάνω, σε μια σταθερή επιφάνεια.
3. Τοποθετήστε τα πόδια (11) στις υποδοχές στην κάτω πλευρά του δοχείου. Τα πόδια ασφαλίζουν με τον χαρακτηριστικό ήχο.
4. Τοποθετήστε την κεφαλή μοτέρ (3).

Τοποθέτηση και αφαίρεση εύκαμπτου σωλήνα απορρόφησης**Συναρμολόγηση εύκαμπτου σωλήνα αναρρόφησης (Εικ. Α)**

1. Εισαγάγετε το παχύ άκρο του εύκαμπτου σωλήνα απορρόφησης (19) με την ασφάλιση (20) σε μια υποδοχή σύνδεσης:
 - Αναρρόφηση: Σύνδεση αναρρόφησης (14) (στο δοχείο ακαθαρσιών)
 - Εμφύσηση: Σύνδεση εμφύσησης (15) (στην κεφαλή μοτέρ)
 Η ασφάλιση κουμπώνει με χαρακτηριστικό ήχο.

Αποσυναρμολόγηση εύκαμπτου σωλήνα αναρρόφησης (Εικ. Α)

1. Πατήστε και κρατήστε την ασφάλιση (20) στον εύκαμπτο σωλήνα αναρρόφησης (19).
2. Τραβήξτε τον εύκαμπτο σωλήνα αναρρόφησης (19) από τη σύνδεση.

Συναρμολόγηση και αποσυναρμολόγηση φίλτρου και σάκου φίλτρου**Επισκόπηση**

Η συσκευή περιλαμβάνει τα ακόλουθα φίλτρα και σάκους:

- **Πτυχωτό φίλτρο (25)**
 - Στεγνή αναρρόφηση
 - Χρησιμοποιήστε επιπρόσθετα ένα χάρτινο φίλτρο ώστε το πτυχωτό φίλτρο να μην φθαρεί πρόωρα.
 - *Πλήκτρο καθαρισμού φίλτρου, σ. 71*
- **Φίλτρο αφρώδους υλικού (23)**
 - Υγρή αναρρόφηση
- **Χάρτινη σακούλα φίλτρου (26)**
 - Στεγνή αναρρόφηση

Αποσυναρμολόγηση πτυχωτού φίλτρου (Εικ. C)

1. Αφαιρέστε την κεφαλή μοτέρ (3). Τοποθετήστε την κεφαλή μοτέρ (3) με την επάνω πλευρά να έχει φορά προς τα κάτω.
2. Απασφαλίστε την ασφάλιση (24) του πτυχωτού φίλτρου (25).
3. Αφαιρέστε το πτυχωτό φίλτρο (25).

Συναρμολόγηση πτυχωτού φίλτρου (Εικ. C)

1. Αφαιρέστε την κεφαλή μοτέρ (3). Τοποθετήστε την κεφαλή μοτέρ (3) με την επάνω πλευρά να έχει φορά προς τα κάτω.
2. Αποσυναρμολογήστε εφόσον απαιτείται το φίλτρο από αφρώδες υλικό (23).
3. Τοποθετήστε το πτυχωτό φίλτρο (25) πάνω από την υποδοχή φίλτρου (30).
4. Εάν το πτυχωτό φίλτρο (25) δεν εφαρμόσει αμέσως, περιστρέψτε την ασφάλεια μέχρι το πτυχωτό φίλτρο να κινείται με κατεύθυνση την κεφαλή μοτέρ (3).
5. Ασφαλίστε την ασφάλιση (24) του πτυχωτού φίλτρου (25).
6. Τοποθετήστε την κεφαλή μοτέρ.

Τοποθέτηση σάκου φίλτρου (Εικ. D)

Οι οδηγίες ισχύουν για το χάρτινο φίλτρο (26).

1. Αφαιρέστε την κεφαλή μοτέρ (3). Τοποθετήστε την κεφαλή μοτέρ (3) με την επάνω πλευρά να έχει φορά προς τα κάτω.

2. Περάστε τον σάκο φίλτρου μέσα στο δοχείο (10) πάνω από τη σύνδεση αναρρόφησης (14). Ο στεγανοποιητικός δακτύλιος στο άνοιγμα του σάκου φίλτρου πρέπει να περικλείει πλήρως την προεξοχή στη σύνδεση αναρρόφησης.
3. Τοποθετήστε την κεφαλή μοτέρ.

Αφαίρεση σάκου φίλτρου (Εικ. D)

1. Αφαιρέστε την κεφαλή μοτέρ (3). Τοποθετήστε την κεφαλή μοτέρ (3) με την επάνω πλευρά να έχει φορά προς τα κάτω.
2. Μπορείτε να αφαιρέσετε τον σάκο φίλτρου.
3. Τοποθετήστε την κεφαλή μοτέρ.

Αποσυαρμολόγηση φίλτρου από αφρώδες υλικό (Εικ. C)

1. Αφαιρέστε την κεφαλή μοτέρ (3). Τοποθετήστε την κεφαλή μοτέρ (3) με την επάνω πλευρά να έχει φορά προς τα κάτω.
2. Απομακρύνετε προσεκτικά το φίλτρο από αφρώδες υλικό (23).

Συναρμολόγηση φίλτρου από αφρώδες υλικό (Εικ. C)

Τοποθετείτε μόνο ένα στεγνό φίλτρο.

1. Αφαιρέστε την κεφαλή μοτέρ (3). Τοποθετήστε την κεφαλή μοτέρ (3) με την επάνω πλευρά να έχει φορά προς τα κάτω.
2. Τυλίξτε ελαφρώς το φίλτρο από αφρώδες υλικό (23).
3. Τραβήξτε το φίλτρο από αφρώδες υλικό πάνω από την υποδοχή φίλτρου (30).
4. Τυλίξτε το φίλτρο από αφρώδες υλικό ώστε να είναι λείο.
5. Τοποθετήστε την κεφαλή μοτέρ.

Επιλογή ακροφυσίου

Ακροφύσιο δαπέδου με ελαστικό χείλος (29)

- Υγρή αναρρόφηση

Ακροφύσιο δαπέδου με βούρτσα (28)

- Στεγνή αναρρόφηση

Ακροφύσιο αρμών (27)

- Αναρρόφηση αρμών, γωνιών και θερμαντικών σωμάτων

Συναρμολόγηση και αποσυαρμολόγηση ακροφυσίου

Τα ακροφύσια τοποθετούνται και απομακρύνονται εύκολα από τον σωλήνα απορρόφησης (18), την χειρολαβή (22) ή τον εύκαμπτο σωλήνα απορρόφησης (19).

Λειτουργία

Ηλεκτροστατική φόρτιση

Για να εμποδίσετε ηλεκτροστατική φόρτιση κατά τη διάρκεια της αναρρόφησης, έχει συναρμολογηθεί στην κάτω πλευρά συσκευής μια αντιστατική αλυσίδα. Ωστόσο μεμονωμένα μπορεί κατά τη διάρκεια της χρήσης να προκύψουν επικίνδυνες καταστάσεις λόγω ηλεκτροπληξίας. Μπορείτε να μειώσετε τις πιθανότητες να προκύψει ηλεκτροπληξία. Προσέξτε τα ακόλουθα σημεία:

- **Υψηλή υγρασία αέρα**
Φροντίστε για υψηλότερη υγρασία στο εκάστοτε δωμάτιο. Πολύ χαμηλή υγρασία μπορεί να ευνοεί στατικό ηλεκτρισμό.
- **Δεν επιτρέπεται απευθείας επαφή με το δέρμα**
Κατά τη διάρκεια της λειτουργίας φοράτε ελαστικά γάντια.
- **Τακτική εκφόρτιση**
Κρατάτε τον σωλήνα σε άλλα μεταλλικά αντικείμενα όπως για παράδειγμα στα πόδια καρέκλας ή τραπεζιού.
- **Ρύποι που έχουν αναρροφηθεί**
Ρύποι/Σκόνες που έχουν αναρροφηθεί (ιδιαίτερα οι ορυκτές ύλες) μπορούν να προκαλέσουν ηλεκτροστατική φόρτιση. Για το λόγο αυτό αδειάζετε και καθαρίζετε το δοχείο τακτικά.

Στεγνή αναρρόφηση

▲ ΠΡΟΕΙΔΟΠΟΙΗΣΗ! Μην αναρροφάτε επιβλαβείς για την υγεία ουσίες. Σκόνη από σκληρά ξύλα (π.χ. οξιά ή βελανιδιά) καθώς και σκόνη πετρωμάτων και από αμιάντο θεωρείται δυνητικά καρκινογόνος.

Υποδείξεις

- Ποτέ μην πραγματοποιείτε αναρρόφηση χωρίς φίλτρο!
- Η χάρτινη σακούλα φίλτρου δεν ενδείκνυται για την αναρρόφηση λεπτής σκόνης.

Εγκεκριμένα φίλτρα και ακροφύσια

- **Φίλτρο**
 - Πτυχωτό φίλτρο (25)

- **Σακούλα φίλτρου**
 - Χάρτινη σακούλα φίλτρου (προτεινόμενο)
 - χωρίς
- **Ακροφύσια**
 - όλα

Υγρή αναρρόφηση

▲ ΠΡΟΕΙΔΟΠΟΙΗΣΗ! Απαγορεύεται η αναρρόφηση εύφλεκτων, εκρηκτικών, ερεθιστικών ή λοιπών επιβλαβών για την υγεία υγρών.

Υποδείξεις

- Ποτέ μην πραγματοποιείτε αναρρόφηση χωρίς φίλτρο!
- Κατά την υγρή αναρρόφηση, ένας πλωτήρας διακόπτει το ρεύμα αναρρόφησης αέρα, όταν γεμίσει το δοχείο (10). Απενεργοποιήστε τη συσκευή και αδειάστε το δοχείο (10), βλέπε το *Καθαρισμός*, σ. 71.
- Προσέξτε ώστε το ακροφύσιο αναρρόφησης να μην είναι εντελώς μέσα στο νερό ώστε να απορροφάται πάντα λίγος αέρας.
- Το δοχείο δεν προορίζεται για την αποθήκευση υγρών. Μετά την υγρή αναρρόφηση αδειάζετε το δοχείο.
- Προσέχετε κατά την υγρή αναρρόφηση ότι η διάταξη αναρρόφησης πρέπει να βρίσκεται πάντα ψηλότερα από την επιφάνεια νερού στην οποία θα γίνει αναρρόφηση. Σε αντίθετη περίπτωση μπορεί να προκύψει εφέ σιφωνισμού.

Εγκεκριμένα φίλτρα και ακροφύσια

- **Φίλτρο**
 - Φίλτρο αφρώδους υλικού (23)
- **Σακούλα φίλτρου**
 - χωρίς
- **Ακροφύσια**
 - Ακροφύσιο δαπέδου (29)
 - χωρίς

Λειτουργία φυσήματος

Προετοιμασία λειτουργίας εμφύσησης (Εικ. Ε)

1. Απομακρύνετε το φίλτρο και το σάκο φίλτρου.
Βλέπε *Συναρμολόγηση και αποσυναρμολόγηση φίλτρου και σάκου φίλτρου*, σ. 68.

2. Τοποθετήστε τον εύκαμπτο σωλήνα απορρόφησης (19) στη σύνδεση εμφύσησης (15).

δείτε *Τοποθέτηση και αφαίρεση εύκαμπτου σωλήνα απορρόφησης*, σ. 68.

Ενεργοποίηση και Απενεργοποίηση

Προετοιμασία

1. Ξετυλίξτε πλήρως τον εύκαμπτο σωλήνα απορρόφησης (19).
2. Προετοιμάστε τη συσκευή για την επιθυμητή λειτουργία: Φίλτρο, σάκος φίλτρου, εύκαμπτος σωλήνας απορρόφησης, σωλήνας απορρόφησης, ακροφύσιο
3. Συνδέστε το βύσμα σύνδεσης της συσκευής σε μία πρίζα.

Ενεργοποίηση

1. Μετακινήστε τον διακόπτη ενεργο-/απενεργοποίησης (1) στη θέση «I» (ON).

Απενεργοποίηση

1. Μετακινήστε τον διακόπτη ενεργο-/απενεργοποίησης (1) στη θέση «0» (OFF).
2. Κατά τα διαλείμματα εργασίας μπορείτε να κρεμάτε τον πτυσσόμενο σωλήνα απορρόφησης (18) με την προεσοχή συγκράτησης (17) στο στήριγμα σωλήνα απορρόφησης (8).
3. Αποσυνδέστε το βύσμα σύνδεσης της συσκευής από την πρίζα, εάν πρόκειται να αφήσετε ανεπιτήρητη τη συσκευή ή έχετε ολοκληρώσει την εργασία.

Καθαρισμός, συντήρηση και αποθήκευση

▲ ΠΡΟΕΙΔΟΠΟΙΗΣΗ! Ηλεκτροπληξία! Κίνδυνος τραυματισμού από ακούσια εκκίνηση της συσκευής. Προστατευτείτε κατά τις εργασίες συντήρησης και καθαρισμού. Απενεργοποιήστε τη συσκευή και αποσυνδέστε το βύσμα σύνδεσης από την πρίζα.

Οι εργασίες επισκευών και συντήρησης που δεν περιγράφονται στις παρούσες οδηγίες, πρέπει να διεξάγονται από το κέντρο σέρβις μας. Χρησιμοποιείτε μόνο γνήσια εξαρτήματα.

Καθαρισμός

Καθαρισμός

ΥΠΟΔΕΙΞΗ! Κίνδυνος ζημιάς! Μπορεί να προκληθεί ζημιά στη συσκευή από μη ορθό καθαρισμό της. Ποτέ μη ψεκάζετε τη συσκευή με νερό. Μη χρησιμοποιείτε δραστικά καθαριστικά ή διαλύτες.

Γενικές εργασίες καθαρισμού

1. Αδειάστε το δοχείο (10).
2. Καθαρίστε το δοχείο (10) με ένα νωπό πανί.
3. Χτυπήστε το πτυχωτό φίλτρο (25) και καθαρίστε το με ένα πινέλο ή σκουπάκι.
4. Πλύνετε το φίλτρο από αφρώδες υλικό (23) με χλιαρό νερό και σαπούνι και αφήστε το να στεγνώσει.
5. Αντικαταστήστε το χάρτινο φίλτρο (26) όταν γεμίσει (για εκ νέου παραγγελίες, βλ. *Ανταλλακτικά και αξεσουάρ*, σ. 74).

Άδειασμα υγρών από το δοχείο

1. Τοποθετήστε το δοχείο (10) κατά τέτοιο τρόπο ώστε το υγρό μέσα εκεί να μπορεί να εξέρχεται από το άνοιγμα εκροής (13).
2. Απομακρύνετε το καπάκι στο άνοιγμα εκροής (13). Περιστρέψτε το (⤴).
3. Αδειάστε το δοχείο (10).
4. Τοποθετήστε το καπάκι στο άνοιγμα εκροής (13). Περιστρέψτε το (⤵).

Πλήκτρο καθαρισμού φίλτρου

ΥΠΟΔΕΙΞΗ! Κίνδυνος ζημιάς! Η λειτουργία καθαρισμού του φίλτρου επιτρέπεται να διεξαχθεί μόνο με το πτυχωτό φίλτρο. Εάν έχει τοποθετηθεί άλλο φίλτρο, καθαρίστε το χειροκίνητα.

Όταν μειώνεται η απόδοση απορρόφησης μπορείτε, μέσω πίεσης του διακόπτη καθαρισμού φίλτρου, να επιτύχετε μια βελτίωση της απόδοσης απορρόφησης.

1. Ενεργοποιήστε τη συσκευή.
2. Κλείστε το στόμιο αναρρόφησης του εύκαμπτου σωλήνα απορρόφησης (19). Για το σκοπό αυτό πιέστε τον εύκαμπτο σωλήνα απορρόφησης στο δάπεδο.
3. Πατήστε το πλήκτρο καθαρισμού φίλτρου (6) για λίγα δευτερόλεπτα. Μέσω του πτυχωτού φίλτρου φυσάται αέρας για την απομάκρυνση υπολειμμάτων και ρύπων.
4. Επαναλάβετε τη διαδικασία μερικές φορές.

Συντήρηση

Η συσκευή δεν απαιτεί συντήρηση.

Αποθήκευση

Αποθηκεύετε πάντα τη συσκευή και τα αξεσουάρ:

- καθαρά
- στεγνά
- προστατευμένα από τη σκόνη
- εκτός εμβέλειας παιδιών

Υποδείξεις

- Το δοχείο δεν προορίζεται για την αποθήκευση υγρών. Μετά την υγρή αναρρόφηση αδειάζετε το δοχείο.

Προετοιμασία (Εικ. F)

1. Τυλίξτε το καλώδιο σύνδεσης δικτύου (7) στο στήριγμα (5).
2. Συμπύξτε τον πτυσσόμενο σωλήνα απορρόφησης (18) και εισαγάγετε την προεξοχή συγκράτησης (17) στο στήριγμα σωλήνα απορρόφησης (8).
3. Τυλίξτε τον εύκαμπτο σωλήνα απορρόφησης (19) γύρω από τη συσκευή και εισαγάγετε τη χειρολαβή (22) στον εύκαμπτο σωλήνα απορρόφησης (18).
4. Τοποθετήστε τα υπόλοιπα εξαρτήματα που περιλαμβάνονται στα στηρίγματα εξαρτημάτων (4) στην κεφαλή μοτέρ (3) και στα πόδια (11).

Απόρριψη/Προστασία του περιβάλλοντος

Οδηγείτε τη συσκευή, τα αξεσουάρ και τη συσκευασία σε μια φιλική προς το περιβάλλον ανακύκλωση.



Μην απορρίπτετε τις ηλεκτρικές συσκευές στα οικιακά απορρίμματα.

Το σύμβολο του διαγραμμένου τροχήλατου κάδου σημαίνει ότι το προϊόν αυτό δεν πρέπει να απορρίπτεται ως μη διαλεγμένο αστικό απόβλητο στο τέλος της ωφέλιμης ζωής του.

Οδηγία 2012/19/ΕΕ σχετικά με τα απόβλητα ηλεκτρικού και ηλεκτρονικού εξοπλισμού:

Οι καταναλωτές είναι νομικά υπεύθυνοι να οδηγούν τις ηλεκτρικές και ηλεκτρονικές συσκευές, στο τέλος της διάρκειας ζωής τους,

σε μια φιλική προς το περιβάλλον ανακύκλωση. Με τον τρόπο αυτό εξασφαλίζεται μια φιλική προς το περιβάλλον και τους πόρους επαναχρησιμοποίηση. Ανάλογα με την εφαρμογή στο εθνικό δίκαιο, έχετε τις εξής δυνατότητες:

- επιστροφή σε ένα σημείο πώλησης,

- παράδοση σε ένα επίσημο σημείο συλλογής,
- επιστροφή στον κατασκευαστή/υπεύθυνο διάθεσης στην αγορά.

Δεν ισχύει για παρελκόμενα και βοηθητικές διατάξεις χωρίς ηλεκτρικά εξαρτήματα που περιλαμβάνονται στις παλιές συσκευές.

Αναζήτηση σφαλμάτων

Ο παρακάτω πίνακας θα σας βοηθήσει κατά την αντιμετώπιση μικρών βλαβών:

Πρόβλημα	Πιθανή αιτία	Αντιμετώπιση σφάλματος
Δεν είναι δυνατή η εκκίνηση της συσκευής	Διακόττης ενεργο-/απενεργοποίησης (1) απενεργοποιημένος	Έλεγχος της θέσης του διακόπτη ενεργο-/απενεργοποίησης (1)
	Δεν υπάρχει τάση δικτύου	Ελέγξτε την πρίζα, το καλώδιο σύνδεσης δικτύου, το βύσμα σύνδεσης, την ασφάλεια, εφόσον απαιτείται, αναθέστε την επισκευή σε ηλεκτρολόγο.
	Ο διακόπτης ενεργο-/απενεργοποίησης (1) είναι ελαττωματικός	Απευθυνθείτε στο Κέντρο σέρβις.
	Οι ψήκτρες είναι φθαρμένες Κινητήρας ελαττωματικός	
Ελάχιστη ή μειωμένη ισχύς απορρόφησης	Εύκαμπτος σωλήνας απορρόφησης (19) ή ακροφύσια μπλοκαρισμένα	Διορθώνετε τις εμφράξεις και τα μπλοκαρίσματα
	Λανθασμένη συναρμολόγηση του σωλήνα αναρρόφησης (18)	Συνενώστε σωστά τον πτυσσόμενο σωλήνα (18)
	Δοχείο ανοιχτό (10)	<i>Συναρμολόγηση και αποσυναρμολόγηση της κεφαλής μοτέρ, σ. 67</i>
	Δοχείο γεμάτο (10)	Εκκένωση δοχείου (10)
	Το φίλτρο (23/25/26) είναι γεμάτο ή φραγμένο	Εκκένωση, καθαρισμός ή αντικατάσταση φίλτρου (23/25)
	Ο πλωτήρας στην υποδοχή φίλτρου (30) είναι σε λανθασμένη θέση (π.χ. από απότομες κινήσεις)	Απενεργοποιήστε τη συσκευή, ώστε να βυθιστεί ο πλωτήρας, έπειτα ενεργοποιήστε ξανά
	Ο πλωτήρας στην υποδοχή φίλτρου (30) είναι ελαττωματικός	Απευθυνθείτε στο Κέντρο σέρβις.
Ο πλωτήρας δεν σφραγίζει το άνοιγμα απορρόφησης	Ο πλωτήρας στην υποδοχή φίλτρου (30) δεν κινείται	Αποδεσμεύστε τον πλωτήρα
	Ο πλωτήρας στην υποδοχή φίλτρου (30) είναι ελαττωματικός	Απευθυνθείτε στο Κέντρο σέρβις.
Η σκόνη ή οι ακαθαρσίες φυσώνται έξω από τη συσκευή	Το φίλτρο (23/25/26) δεν έχει τοποθετηθεί ή έχει τοποθετηθεί λάθος	<i>Συναρμολόγηση και αποσυναρμολόγηση φίλτρου και σάκου φίλτρου, σ. 68</i>

Σέρβις

Εγγύηση

Αξιοτίμη πελάτη,

Το παρόν προϊόν διαθέτει 3 χρόνια εγγύηση από την ημερομηνία αγοράς. Σε περίπτωση ελλείψεων σε αυτό το προϊόν έχετε νομικά δικαιώματα έναντι του πωλητή του προϊόντος. Αυτά τα νομικά δικαιώματα δεν περιορίζονται από την κατωτέρω αναφερόμενη εγγύησή μας.

Όροι εγγύησης

Η περίοδος εγγύησης ξεκινάει κατά την ημερομηνία αγοράς. Φυλάσσετε σε ασφαλές σημείο τη γνήσια απόδειξη αγοράς. Αυτό το έγγραφο απαιτείται ως απόδειξη για την αγορά. Εάν εντός τριών ετών από την ημερομηνία αγοράς αυτού του προϊόντος προκύψει σφάλμα υλικού ή κατασκευής, κατόπιν επιλογής μας, θα το επισκευάσουμε για εσάς δωρεάν ή θα το αντικαταστήσουμε. Η παρούσα εγγύηση προϋποθέτει ότι εντός της περιόδου των τριών ετών θα προσκομίσετε το ελαττωματικό προϊόν και την απόδειξη αγοράς (απόδειξη ταμείου) και θα περιγράψετε εν συντομία γραπτώς που βρίσκεται η έλλειψη και πότε προέκυψε.

Εάν το ελάττωμα καλύπτεται από την εγγύησή μας, λαμβάνετε το επισκευασμένο προϊόν ή ένα νέο. Με την επισκευή ή την αντικατάσταση του προϊόντος δεν ξεκινάει νέα χρονική περίοδος εγγύησης.

Περίοδος εγγύησης και νομικές απαιτήσεις λόγω ελλείψεων

Ο χρόνος εγγύησης δεν παρατείνεται μέσω της παροχής εγγύησης. Αυτό ισχύει και για εξαρτήματα, τα οποία έχουν αντικατασταθεί και επισκευαστεί. Ενδεχόμενες ήδη υπάρχουσες ζημιές και ελλείψεις κατά την αγορά πρέπει να γνωστοποιηθούν αμέσως μετά το άνοιγμα της συσκευασίας. Μετά τη λήξη του χρόνου εγγύησης, τυχόν εμφανιζόμενες επισκευές χρεώνονται.

Αν κατά τη διάρκεια ισχύος της εμπορικής εγγύησης, η οποία παρέχει επισκευή καταναλωτικού αγαθού, το αγαθό εμφανίσει κάποιο ελάττωμα και ο απαιτούμενος χρόνος επισκευής του υπερβαίνει τις δεκαπέντε (15) εργάσιμες ημέρες, ο καταναλωτής δικαιούται να ζητήσει την προσωρινή αντικατάστασή του για όσο χρόνο διαρκεί η επισκευή.

Εγγύηση

Το προϊόν κατασκευάστηκε σύμφωνα με αυστηρές οδηγίες ποιότητας και ελέγχθηκε προσεκτικά πριν από την αποστολή.

Η εγγύηση ισχύει για σφάλματα υλικού ή κατασκευής. Η παρούσα εγγύηση δεν αφορά εξαρτήματα του προϊόντος τα οποία υπόκεινται σε φυσιολογική φθορά και επομένως θεωρούνται φθειρόμενα εξαρτήματα (π.χ. Φίλτρο) ή ζημιές σε εύθραυστα εξαρτήματα.

Η παρούσα εγγύηση λήγει όταν προκληθεί ζημιά στο προϊόν, όταν γίνει λάθος χειρισμός του ή εάν δεν έχει συντηρηθεί. Για μια κατάλληλη χρήση του προϊόντος πρέπει να τηρούνται επακριβώς οι αναφερόμενες υποδείξεις στις οδηγίες λειτουργίας. Πρέπει οπωσδήποτε να αποφεύγονται σκοποί χρήσης και χειρισμοί που δεν συνιστώνται στις οδηγίες λειτουργίας ή για τους οποίους υπάρχει προειδοποίηση.

Το προϊόν προορίζεται μόνο για ιδιωτική και όχι για επαγγελματική χρήση. Σε περίπτωση κακής μεταχείρισης και ακατάλληλης χρήσης, χρήσης βίας και παρεμβάσεων, οι οποίες δεν διεξήχθησαν από το εξουσιοδοτημένο μας τμήμα σέρβις, η εγγύηση παύει να ισχύει.

Διαδικασία σε περίπτωση εγγύησης

Για να εξασφαλιστεί η γρήγορη επεξεργασία της υπόθεσής σας, τηρείτε τις εξής υποδείξεις:

- Για όλα τα αιτήματα να έχετε πρόχειρη την απόδειξη ταμείου και τον αριθμό προϊόντος (IAN 485994_2501) ως απόδειξη της αγοράς.
- Μπορείτε να βρείτε τον αριθμό προϊόντος στην πινακίδα τύπου στο προϊόν, σε χάραξη στο προϊόν, στη σελίδα τίτλου των οδηγιών χειρισμού (κάτω αριστερά) ή στο αυτοκόλλητο στην πίσω ή κάτω πλευρά του προϊόντος.
- Εάν προκύψουν σφάλματα λειτουργίας ή λοιπές ελλείψεις, επικοινωνήστε πρώτα με το κατωτέρω αναφερόμενο Κέντρο σέρβις **τηλεφωνικά** ή χρησιμοποιήστε το **έντυπο επικοινωνίας**, το οποίο θα βρείτε στον *parkside-diy.com* στην κατηγορία **Εξυπηρέτηση**.
- Ένα προϊόν που θεωρείται ελαττωματικό μπορείτε, κατόπιν επικοινωνίας με το Κέντρο σέρβις μας, να το αποστείλετε χωρίς έξοδα αποστολής στη γνωστοποιημένη διεύθυνση σέρβις, επισυνάπτοντας την απόδειξη αγοράς (απόδειξη ταμείου) και

αναφέροντας πού βρίσκεται η έλλειψη και πότε προέκυψε. Προς αποφυγή προβλημάτων στην παραλαβή και επιπρόσθετων εξόδων να χρησιμοποιείτε αποκλειστικά τη διεύθυνση που σας έχει δοθεί. Εξασφαλίστε ότι η αποστολή δεν μπορεί να γίνει με χρέωση του πελάτη, ως ογκώδη, εξπρές ή με άλλου τύπου ειδική αποστολή. Αποστείλετε το προϊόν μαζί με όλα τα συνοδευτικά αξεσουάρ κατά την αγορά και φροντίστε για επαρκώς ασφαλή συσκευασία μεταφοράς.



Στον ιστότοπο *parkside-diy.com* μπορείτε να δείτε και να κατεβάσετε αυτό το χειρίδιο και πολλά άλλα. Με αυτό τον κωδικό QR μεταβαίνετε απευθείας στο ιστότοπο *parkside-diy.com*. Επιλέξτε τη χώρα σας και μέσω της μάσκας αναζήτησης αναζητήστε τις οδηγίες χειρισμού. Μέσω καταχώρισης του αριθμού προϊόντος (IAN) 485994_2501 μπορείτε να ανοίξετε τις οδηγίες χειρισμού.

Ανταλλακτικά και αξεσουάρ

Μπορείτε να λάβετε ανταλλακτικά και αξεσουάρ μέσω του ιστοτόπου www.grizzlytools.shop. Εάν προκύψουν προβλήματα κατά τη διαδικασία παραγγελίας, επικοινωνήστε μαζί μας μέσω του διαδικτυακού μας καταστήματος. Εάν έχετε περισσότερες ερωτήσεις μπορείτε να απευθυνθείτε στο: *Κέντρο Σέρβις*, σ. 74

Θέση nr.	Ονομασία	Αρ. παραγγελίας
3	Κεφαλή μοτέρ (EU)	72079326
9	Κουμπωτή ασφάλιση	91105844
10	Δοχείο	91106133
11	Πέλμα (με τροχό οδήγησης και υποδοχή αξεσουάρ) (x5)	91105502
12	Αντιστατική αλυσίδα	91105503
18	Τηλεσκοπικός σωλήνας αναρρόφησης	91105849

Σέρβις επισκευών

Για επισκευές που δεν εμπότουν στην εργασία, απευθυνθείτε στο Κέντρο σέρβις. Ευχαρίστως να σας δώσουμε μια εκτίμηση της δαπάνης.

- Μπορούμε να επεξεργαστούμε μόνο συσκευές που έχουν αποσταλεί επαρκώς συσκευασμένες και με πληρωμένα τέλη. **Υπόδειξη:** Παρακαλούμε να αποστείλετε τη συσκευή σας καθαρή και με αναφορά του ελαττώματος στην αντίστοιχη διεύθυνση του κέντρου σέρβις.
- Δεν παραλαμβάνονται συσκευές που έχουν αποσταλεί πληρωτέες στον προορισμό καθώς και συσκευές που έχουν αποσταλεί ως ογκώδη ή εξπρές ή με άλλου τύπου ειδική αποστολή.
- Πραγματοποιούμε την απόρριψη των αποσταλμένων σας ελαττωματικών συσκευών δωρεάν.

Κέντρο Σέρβις

GR Σέρβις Ελλάδα
Tel.: 00800 491824928
Φόρμα επικοινωνίας στο
parkside-diy.com
IAN 485994_2501

Εισαγωγέας

Λάβετε υπόψη ότι η ακόλουθη διεύθυνση δεν είναι διεύθυνση σέρβις. Επικοινωνήστε πρώτα με το ανωτέρω αναφερόμενο κέντρο σέρβις.

Grizzly Tools GmbH & Co. KG
Stockstädter Str. 20
63762 Grobostheim
ΓΕΡΜΑΝΙΑ
www.grizzlytools.de

Θέση nr.	Όνομασία	Αρ. παραγγελίας
19	Εύκαμπτος σωλήνας αναρρόφησης	91105846
22	Χειρολαβή	91104782
23	Φίλτρο αφρώδους υλικού, πακέτο των 3	91106134
26	Χάρτινη σακούλα φίλτρου, πακέτο των 5	30250133
27	Ακροφύσιο αρμών	91099005
28	Ακροφύσιο δαπέδου με βούρτσα	91105847
29	Ακροφύσιο δαπέδου με ελαστικό χείλος	91105848

Παράλληλα, διατίθενται τα ακόλουθα

Όνομασία	Αρ. παραγγελίας
Ακροφύσιο ταπετσαρίας (μαύρος)	72800040
ακροφύσιο αυτοκινήτου (μαύρος)	91096445

Μετάφραση του πρωτοτύπου των δήλωση συμμόρφωσης ΕΕ

Προϊόν: **Ηλεκτρική σκούπα υγρών-στερεών**

Μοντέλο: **PWD 25 C4**

Αριθμός σειράς: 000001-458000

Ο στόχος της δήλωσης που περιγράφεται παραπάνω είναι σύμφωνος με τη σχετική ενωσιακή νομοθεσία εναρμόνισης:

2014/35/EU • 2014/30/EU • 2011/65/EU & (EU) 2015/863

Το ανωτέρω περιγραφόμενο αντικείμενο της δήλωσης είναι σύμφωνο με την οδηγία 2011/65/EU του Ευρωπαϊκού Κοινοβουλίου και του Συμβουλίου, της 8ης Ιουνίου 2011, σχετικά με τον περιορισμό της χρήσης ορισμένων επικινδυνων ουσιών σε ηλεκτρικό και ηλεκτρονικό εξοπλισμό.

Για να εξασφαλιστεί η συμμόρφωση, έχουν εφαρμοστεί τα ακόλουθα εναρμονισμένα πρότυπα και εθνικά πρότυπα και κανονισμοί:

**EN 60335-1:2012/A15:2021 • EN 60335-2-2:2010/A1:2013
EN 62233:2008 • EN IEC 55014-1:2021 • EN IEC 55014-2:2021
EN IEC 61000-3-2:2019/A2:2024 • EN 61000-3-3:2013/A2:2021
EN IEC 63000:2018**

Η παρούσα δήλωση συμμόρφωσης εκδίδεται με αποκλειστική ευθύνη του κατασκευαστή:



Grizzly Tools GmbH & Co. KG
Stockstädter Str. 20
63762 Grobostheim
GERMANIA
05.09.2025

Christian Frank
Εξουσιοδοτημένος αντιπρόσωπος για την τεκμηρίωση

Inhaltsverzeichnis

Einleitung	76
Bestimmungsgemäße Verwendung.....	76
Lieferumfang/Zubehör.....	77
Übersicht.....	77
Funktionsbeschreibung.....	77
Bildzeichen zum Einsatz von Düsen und Filtern.....	77
Technische Daten.....	78
Sicherheitshinweise	78
Bedeutung der Sicherheitshinweise.....	78
Bildzeichen und Symbole.....	78
Sichere Inbetriebnahme.....	78
Vorbereitung	82
Bedienteile.....	82
Motorkopf montieren und demontieren.....	82
Montage.....	82
Saugschlauch montieren und demontieren.....	82
Filter und Filterbeutel montieren und demontieren.....	83
Düse auswählen.....	83
Betrieb	83
Elektrostatische Aufladung.....	83
Trockensaugen.....	84
Nass-Saugen.....	84
Blasen.....	84
Ein- und Ausschalten.....	84
Reinigung, Wartung und Lagerung	85
Reinigung.....	85
Wartung.....	85
Lagerung.....	85
Entsorgung/Umweltschutz	85
Zusätzliche Entsorgungshinweise für Deutschland.....	86
Fehlersuche	86
Service	87
Garantie.....	87
Reparatur-Service.....	88
Service-Center.....	88
Importeur.....	88
Ersatzteile und Zubehör	89
Original-EU-Konformitätserklärung	90
Explosionszeichnung	95

Einleitung

Herzlichen Glückwunsch zum Kauf Ihres neuen Nass-/Trockensaugers (nachfolgend Gerät oder Elektrowerkzeug genannt). Sie haben sich damit für ein hochwertiges Gerät entschieden. Dieses Gerät wurde während der Produktion auf Qualität geprüft und einer Endkontrolle unterzogen. Die Funktionsfähigkeit Ihres Gerätes ist somit sichergestellt.

Es ist nicht auszuschließen, dass sich in Einzelfällen am oder im Gerät bzw. in Schlauchleitungen Restmengen von Wasser befinden. Dies ist kein Mangel oder Defekt und kein Grund zur Besorgnis.



Die Betriebsanleitung ist Bestandteil dieses Geräts. Sie enthält wichtige Hinweise für Sicherheit, Gebrauch und Entsorgung. Lesen Sie die Betriebsanleitung sorgfältig. Machen Sie sich mit den Bedienteilen und dem richtigen Gebrauch des Gerätes vertraut. Benutzen Sie das Gerät nur wie beschrieben und für die angegebenen Einsatzbereiche. Bewahren Sie die Betriebsanleitung gut auf und händigen Sie alle Unterlagen bei Weitergabe des Geräts an Dritte mit aus.

Bestimmungsgemäße Verwendung

Das Gerät ist ausschließlich für folgende Verwendungen bestimmt:

- Nass- und Trockensaugen im häuslichen Bereich wie z. B. im Haushalt, im Hobbyraum, im Auto oder in der Garage
- als Gebläse
- Absaugen von Wasser

Das Aufsaugen von explosiven oder gesundheitsgefährdenden Stoffen sowie von brennbaren Flüssigkeiten ist verboten.

Jede andere Verwendung, die in dieser Betriebsanleitung nicht ausdrücklich zugelassen wird, kann eine ernsthafte Gefahr für den Benutzer darstellen und zu Schäden am Gerät führen. Der Bediener oder Nutzer des Geräts ist für Unfälle oder Schäden an anderen Menschen oder deren Eigentum verantwortlich. Das Gerät ist für den Einsatz im Heimwerkerbereich bestimmt. Es wurde nicht für den gewerblichen Dauereinsatz konzipiert. Bei gewerblichem Einsatz erlischt die Garantie. Der Hersteller haftet nicht für Schäden,

die durch bestimmungswidrige Verwendung oder falsche Bedienung verursacht wurden.

Lieferumfang/Zubehör

Packen Sie das Gerät aus und überprüfen Sie den Lieferumfang.

Entsorgen Sie das Verpackungsmaterial ordnungsgemäß.

- Motorkopf
- Behälter
- Teleskop-Saugrohr
- Faltenfilter (vormontiert)
- Originalbetriebsanleitung

Folgende Teile befinden sich bei Auslieferung im Behälter

- 5 x Fuß (mit Lenkrolle und Zubehöraufnahme)
- Saugschlauch
- Handgriff
- Schaumstofffilter
- Papierfilterbeutel
- Bodendüse mit Bürste
- Bodendüse mit Gummilippe
- Fugendüse

Übersicht

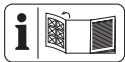

Die Abbildungen des Geräts finden Sie auf der vorderen und hinteren Ausklappseite.

- 1 Ein-/Ausschalter
 - 2 Tragegriff
 - 3 Motorkopf
 - 4 Zubehöralter
 - 5 Halter (Netzanschlussleitung)
 - 6 Filterreinigungstaste
 - 7 Netzanschlussleitung
 - 8 Saugrohrhalter
 - 9 Schnappverschluss
 - 10 Behälter
 - 11 Fuß (mit Lenkrolle und Zubehöraufnahme)
 - 12 Antistatik-Kette
 - 13 Ablassöffnung
 - 14 Anschluss Saugen
 - 15 Anschluss Blasen
- Zubehör**
- 16 Verriegelung (Teleskop-Saugrohr)

- 17 Haltenase (Teleskop-Saugrohr)
- 18 Teleskop-Saugrohr
- 19 Saugschlauch
- 20 Verriegelung (Saugschlauch)
- 21 Luftregulierung
- 22 Handgriff

Filter

- 23 Schaumstofffilter
- 24 Verriegelung (Faltenfilter)
- 25 Faltenfilter
- 26 Papierfilterbeutel

Düsen

- 27 Fugendüse
- 28 Bodendüse mit Bürste
- 29 Bodendüse mit Gummilippe

Abb. C

- 30 Filterkorb

Funktionsbeschreibung

Das Gerät ist mit einem Edelstahlbehälter ausgestattet. Die Rollen erlauben eine große Wendigkeit des Gerätes. Beim Nass-Saugen unterbricht ein Schwimmer den Saug-Luftstrom, wenn der Behälter voll ist. Zusätzlich besitzt das Gerät eine Blasfunktion.

Zur Verhinderung einer elektrostatischen Aufladung während des Saugens ist an der Geräteunterseite eine Antistatik-Kette montiert.

Die Funktion der Bedienteile entnehmen Sie bitte den nachfolgenden Beschreibungen.

Bildzeichen zum Einsatz von Düsen und Filtern



Düse zum Saugen von Teppichen.



Düse zum Saugen von glatten Flächen und Hartböden.



Düse zum Saugen von Staub und Schmutz aus Fugen und Ritzen.



Düse speziell zum Saugen von Polstern und Matratzen.



Düse speziell für die Autoreinigung.



Filter zum Aufsaugen von Flüssigkeiten.



Filter nicht zum Aufsaugen von Flüssigkeiten geeignet.



Filter zum Aufsaugen von trockenem Schmutz aus Haushalt, Garage und Werkstatt.

Technische Daten

Nass-/Trockensauger	PWD 25 C4
Bemessungsspannung <i>U</i>	220–240 V~, 50/60 Hz
Bemessungsaufnahme <i>P</i>	1400 W
Länge Netzanschlussleitung	4 m
Schutzklasse	□ II (Doppelisolierung)
Schutzart	IPX4
Saugleistung	240 Air-Watt
Maximaler Unterdruck	17 kPa
Volumenstrom	2,2 m ³ /min
Behältervolumen – brutto	25 l

Sicherheitshinweise

Dieser Abschnitt behandelt die grundlegenden Sicherheitshinweise beim Gebrauch des Geräts.

Bedeutung der Sicherheitshinweise

▲ GEFAHR! Wenn Sie diesen Sicherheitshinweis nicht befolgen, tritt ein Unfall ein. Die Folge ist schwere Körperverletzung oder Tod.

▲ WARNUNG! Wenn Sie diesen Sicherheitshinweis nicht befolgen, tritt möglicherweise ein Unfall ein. Die Folge ist möglicherweise schwere Körperverletzung oder Tod.

▲ VORSICHT! Wenn Sie diesen Sicherheitshinweis nicht befolgen, tritt ein Unfall ein. Die Folge ist möglicherweise leichte oder mittelschwere Körperverletzung.

HINWEIS! Wenn Sie diesen Sicherheitshinweis nicht befolgen, tritt ein Unfall ein. Die Folge ist möglicherweise ein Sachschaden.

Bildzeichen und Symbole

Bildzeichen auf dem Gerät



Lesen Sie die Betriebsanleitung sorgfältig. Machen Sie sich mit den Bedienteilen und dem richtigen Gebrauch des Gerätes vertraut.



Nur für kalte Asche*! Es besteht Brandgefahr, wenn das Sauggut eine Temperatur von 40 °C überschreitet!



Schutzklasse II (Doppelisolierung)



Taste für Filter-Reinigungssystem



Elektrogeräte gehören nicht in den Hausmüll.

* „Kalte Asche“ ist Asche, die ausreichend lange erkaltet ist und keine Glutnester mehr enthält. Dies kann festgestellt werden, indem die Asche mit einem metallenen Hilfsmittel durchkämmt wird, bevor das Gerät zum Einsatz kommt. Von der kalten Asche geht keine wahrnehmbare Wärmestrahlung mehr aus.

Sichere Inbetriebnahme



Achtung! Beim Gebrauch von Elektrogeräten sind zum Schutz gegen elektrischen Schlag, Verletzungs- und Brandgefahr folgende grundsätzliche Sicherheitsmaßnahmen zu beachten:

Allgemeine Hinweise

- Lesen Sie die Betriebsanleitung sorgfältig. Machen Sie sich mit den Bedienteilen und dem richti-

gen Gebrauch des Gerätes vertraut.

- Dieses Gerät kann von Kindern ab 8 Jahren und darüber sowie von Personen mit verringerten physischen, sensorischen oder mentalen Fähigkeiten oder Mangel an Erfahrung und Wissen benutzt werden, wenn sie beaufsichtigt oder bezüglich des sicheren Gebrauchs des Gerätes unterwiesen wurden und die daraus resultierenden Gefahren verstehen. Kinder dürfen nicht mit dem Gerät spielen. Reinigung und Benutzer-Wartung dürfen nicht von Kindern ohne Beaufsichtigung durchgeführt werden.
- Es ist zu beachten, dass der Benutzer selbst für Unfälle oder Gefährdungen gegenüber anderen Personen oder deren Besitz verantwortlich ist.
- Beachten Sie den Lärm- und örtliche Vorschriften.

Vorbereitung

- Prüfen Sie vor dem Gebrauch immer Anschluss-

und Verlängerungsleitung auf Anzeichen von Beschädigung oder Alterung. Falls die Leitung während der Benutzung beschädigt wird, muss Sie sofort vom Versorgungsnetz getrennt werden, **BERÜHREN SIE DIE LEITUNG NICHT, BEVOR SIE VOM NETZ GETRENNT IST.** Benutzen Sie das Gerät nicht, wenn die Leitung beschädigt oder abgenutzt ist.

- Achten Sie darauf, dass Netzspannung und Netzfrequenz mit den Angaben des Typenschildes übereinstimmen. Die Anpassung an die verschiedenen Netzfrequenzen erfolgt automatisch.
- Schließen Sie das Gerät nur an eine Steckdose mit Fehlerstrom-Schutteinrichtung (RCD) mit einem Bemessungsfehlerstrom von nicht mehr als 30 mA an.
- Schließen Sie das Gerät an eine Steckdose an, die mit mindestens 16 A abgesichert ist.

- Wenn die Netzanschlussleitung dieses Geräts beschädigt wird, muss sie durch den Hersteller, seinen Kundendienst oder eine ähnlich qualifizierte Person ersetzt werden, um Gefährdungen zu vermeiden. Wenden Sie sich an das Service-Center.
- Prüfen Sie immer vor Gebrauch des Geräts, ob das Gerät korrekt zusammengebaut ist und die Filter in der richtigen Position sind. Saugen Sie niemals ohne Filter. Das Gerät könnte beschädigt werden.
- Betreiben Sie das Gerät niemals, wenn Kinder oder Tiere in der Nähe sind. Personen in der Nähe müssen Schutzkleidung tragen.

Betrieb

- Seien Sie aufmerksam, achten Sie darauf, was Sie tun, und gehen Sie mit Vernunft an die Arbeit mit dem Gerät. Benutzen Sie das Gerät nicht, wenn Sie müde sind oder unter Einfluss von Drogen, Al-

kohol oder Medikamenten stehen.

- Menschen und Tiere dürfen mit dem Gerät nicht abgesaugt werden.
- Richten Sie Saugschlauch und Düsen während des Betriebs keinesfalls auf sich selbst oder andere Personen, insbesondere nicht auf Augen und Ohren. Es besteht Verletzungsgefahr.
- Düsen und Saugrohr dürfen beim Arbeiten nicht in Kopfhöhe kommen. Es besteht Verletzungsgefahr.
- Saugen Sie keine heißen, glühenden, brennbaren, explosiven oder gesundheitsgefährdenden Stoffe auf. Dazu zählen unter anderem heiße Asche, Benzin, Lösungsmittel, Säuren oder Laugen. Es besteht Brand- und Verletzungsgefahr.
- Achten Sie darauf, dass die Netzanschlussleitung nicht durch Ziehen über scharfe Kanten, Einklemmen oder Ziehen am Kabel beschädigt wird.

- Benutzen Sie die Netzanschlussleitung nicht, um den Anschlussstecker aus der Steckdose zu ziehen oder um das Gerät zu ziehen. Schützen Sie die Netzanschlussleitung vor Hitze, Öl und scharfen Kanten.
- Transportieren Sie niemals das Gerät, während der Antrieb läuft.
- Schalten Sie das Gerät aus und ziehen Sie den Anschlussstecker aus der Steckdose. Vergewissern Sie sich, dass alle sich bewegenden Teile zum vollständigen Stillstand gekommen sind
 - wann immer Sie das Gerät verlassen,
 - bevor Sie Zubehör wechseln,
 - bevor Sie Blockierungen entfernen oder Verstopfungen beseitigen,
 - bevor Sie das Gerät überprüfen, reinigen oder Arbeiten an ihm durchführen.
- Falls das Gerät anfängt, ungewöhnlich stark zu vibrieren, ist eine sofortige Überprüfung erforderlich:
 - untersuchen Sie auf lose Teile und befestigen Sie diese,
 - suchen Sie nach Beschädigungen,
 - tauschen Sie beschädigtes Zubehör. Für Reparaturen wenden Sie sich an das Service-Center.

Reinigung, Wartung und Lagerung

- Lassen Sie den Motor abkühlen, bevor Sie das Gerät für längere Zeit abstellen.
- Ersetzen Sie aus Sicherheitsgründen abgenutzte oder beschädigte Teile. Verwenden Sie ausschließlich Original-Ersatzteile und -Zubehör. Der Einsatz von Fremtteilen führt zum sofortigen Verlust des Garantieanspruchs.
- Das Öffnen des Gerätes ist nur von einer autorisierten Elektrofachkraft auszuführen. Wenden Sie sich für Reparaturen immer an unser Service-Center.

- Schalten Sie den Antrieb ab, trennen Sie das Gerät von der Stromversorgung und lassen Sie das Gerät abkühlen, wenn das Gerät zur Reinigung, Einstellung, Lagerung oder zum Austausch eines Zubehöerteils angehalten ist.
- Behandeln Sie das Gerät mit Sorgfalt und halten Sie es sauber.
- Bewahren Sie das Gerät unzugänglich für Kinder auf.

Vorbereitung

▲ WARNUNG! Verletzungsgefahr durch ungewollt anlaufendes Gerät. Stecken Sie den Anschlussstecker erst dann in die Steckdose, wenn das Gerät vollständig für den Einsatz vorbereitet ist.

Bedienteile

Lernen Sie vor dem ersten Betrieb des Geräts die Bedienteile kennen.

Ein-/Ausschalter (1)

- Einschalten: Bringen Sie den Ein-/Ausschalter (1) in Stellung „I“ (EIN).
- Ausschalten: Bringen Sie den Ein-/Ausschalter (1) in Stellung „0“ (AUS).

Filterreinigungs-Taste (6)

- *Filter-Reinigungs-Taste, S. 85*

Luftregulierung (21)

- Luftregulierung öffnen: Saugkraft an der Düse geringer.

Verriegelung (16)

Länge des Teleskop-Saugrohrs (18) einstellen.

1. Drücken und halten Sie die Verriegelung (16) des Saugrohrs (18) nach vorne.
2. Stellen Sie den inneren Teil des Teleskop-Saugrohrs (18) auf die gewünschte Länge ein.

3. Lassen Sie die Verriegelung (16) des Saugrohrs (18) los.
4. Wenn der Innere Teil des Teleskop-Saugrohrs (18) nicht einrastet, schieben sie ihn zur nächsten Raste nach vorne oder hinten.

Motorkopf montieren und demontieren

Motorkopf demontieren (Abb. A)

1. Entriegeln Sie die Schnellverschlüsse (9) am Behälter (10).
2. Nehmen Sie den Motorkopf (3) ab. Legen Sie den Motorkopf (3) mit der Oberseite nach unten ab.

Motorkopf montieren (Abb. A)

1. Setzen Sie den Motorkopf (3) auf den Behälter (10). Der Ein-/Ausschalter (1) zeigt zum Anschluss Saugen (14).
2. Verriegeln Sie die Schnellverschlüsse (9) am Behälter (10).

Montage

Lieferzustand

- Motorkopf (vormontiert)
- Faltenfilter (vormontiert)
- 5 x Fuß (mit Lenkrolle und Zubehöraufnahme) (nicht montiert).

Füße montieren (Abb. B)

1. Demontieren Sie den Motorkopf (3).
2. Legen Sie den Behälter (10) mit der Unterseite nach oben auf eine feste Unterlage.
3. Setzen Sie die Füße (11) in die Aufnahmen an der Unterseite des Behälters. Die Füße rasten hörbar ein.
4. Montieren Sie den Motorkopf (3).

Saugschlauch montieren und demontieren

Saugschlauch montieren (Abb. A)

1. Stecken Sie das dicke Ende des Saugschlauchs (19) mit der Verriegelung (20) in einen Anschluss:
 - Saugen: Anschluss Saugen (14) (am Behälter)
 - Blasen: Anschluss Blasen (15) (am Motorkopf)
 Die Verriegelung rastet hörbar ein.

Saugschlauch demontieren (Abb. A)

1. Drücken und halten Sie die Verriegelung (20) am Saugschlauch (19).

- Ziehen Sie den Saugschlauch (19) aus dem Anschluss.

Filter und Filterbeutel montieren und demontieren

Übersicht

Das Gerät hat folgende Filter und Beutel:

- **Faltenfilter (25)**
 - Trockensaugen
 - Verwenden Sie zusätzlich einen Papierfilterbeutel, damit sich der Faltenfilter nicht so schnell zusetzt.
 - *Filter-Reinigungs-Taste, S. 85*
- **Schaumstofffilter (23)**
 - Nass-Saugen
- **Papierfilterbeutel (26)**
 - Trockensaugen

Faltenfilter demontieren (Abb. C)

- Demontieren Sie den Motorkopf (3). Legen Sie den Motorkopf (3) mit der Oberseite nach unten ab.
- Entriegeln Sie die Verriegelung (24) des Faltenfilters (25).
- Entfernen Sie den Faltenfilter (25).

Faltenfilter montieren (Abb. C)

- Demontieren Sie den Motorkopf (3). Legen Sie den Motorkopf (3) mit der Oberseite nach unten ab.
- Demontieren Sie gegebenenfalls den Schaumstofffilter (23).
- Platzieren Sie den Faltenfilter (25) über den Filterkorb (30).
- Wenn der Faltenfilter (25) nicht sofort anliegt, drehen Sie den Verschluss, bis sich der Faltenfilter mit Richtung Motorkopf (3) bewegt.
- Verriegeln Sie die Verriegelung (24) des Faltenfilters (25).
- Montieren Sie den Motorkopf.

Filterbeutel montieren (Abb. D)

Die Anleitung gilt für den Papierfilterbeutel (26).

- Demontieren Sie den Motorkopf (3). Legen Sie den Motorkopf (3) mit der Oberseite nach unten ab.
- Stülpen Sie den Filterbeutel innerhalb des Behälters (10) über den Anschluss Saugen (14). Der Dichtungsring an der Öffnung des Filterbeutels muss den Steg am

Anschluss Saugen vollständig umschließen.

- Montieren Sie den Motorkopf.

Filterbeutel demontieren (Abb. D)

- Demontieren Sie den Motorkopf (3). Legen Sie den Motorkopf (3) mit der Oberseite nach unten ab.
- Sie können den Filterbeutel herausnehmen.
- Montieren Sie den Motorkopf.

Schaumstofffilter demontieren (Abb. C)

- Demontieren Sie den Motorkopf (3). Legen Sie den Motorkopf (3) mit der Oberseite nach unten ab.
- Entfernen Sie vorsichtig den Schaumstofffilter (23).

Schaumstofffilter montieren (Abb. C)

Setzen Sie nur einen trockenen Filter ein.

- Demontieren Sie den Motorkopf (3). Legen Sie den Motorkopf (3) mit der Oberseite nach unten ab.
- Rollen Sie den Schaumstofffilter (23) ein kleines Stück auf.
- Ziehen Sie den Schaumstofffilter über den Filterkorb (30).
- Rollen Sie den Schaumstofffilter glatt.
- Montieren Sie den Motorkopf.

Düse auswählen

Bodendüse mit Gummilippe (29)

- Nass-Saugen

Bodendüse mit Bürste (28)

- Trockensaugen

Fugendüse (27)

- Saugen von Fugen, Ecken und Heizkörpern

Düse montieren und demontieren

Die Düsen lassen sich einfach auf das Saugrohr (18), den Handgriff (22) oder den Saugschlauch (19) aufsetzen und abnehmen.

Betrieb

Elektrostatische Aufladung

Zur Verhinderung einer elektrostatischen Aufladung während des Saugens ist an der Geräteunterseite eine Antistatik-Kette montiert. Es kann dennoch während der Benutzung vereinzelt zu ungefährlichen Stromschlägen kommen. Das Vorkommen dieser

Stromschläge können Sie verringern. Achten Sie auf folgende Punkte:

- **Hohe Luftfeuchtigkeit**
Sorgen Sie für eine höhere Luftfeuchtigkeit in dem jeweiligen Zimmer. Eine zu niedrige kann eine statische Elektrizität begünstigen.
- **Kein direkter Hautkontakt**
Tragen Sie Gummihandschuhe während des Betriebs.
- **Regelmäßige Entladung**
Halten Sie das Rohr an andere metallische Gegenstände wie z. B. Stuhl- oder Tischbeine.
- **Aufgesaugter Schmutz**
Eingesaugter Schmutz/Staub (besonders mineralische Stoffe) können eine elektrostatische Aufladung hervorrufen. Leeren und Reinigen Sie den Behälter daher regelmäßig.

Trockensaugen

▲ WARNUNG! Saugen Sie keine gesundheitsgefährdenden Stoffe auf. Staub von Harthölzern (z. B. Buche oder Eiche) sowie Gesteinstaub und Asbest gelten als potenziell krebserregend.

Hinweise

- Saugen Sie nie ohne Filter!
- Der Papierfilterbeutel ist zum Saugen von Feinstaub nicht geeignet.

Erlaubte Filter und Düsen

- **Filter**
 - Faltenfilter (25)
- **Filterbeutel**
 - Papierfilterbeutel (empfohlen)
 - ohne
- **Düsen**
 - alle

Nass-Saugen

▲ WARNUNG! Das Aufsaugen von brennbaren, explosiven, ätzenden oder anderen gesundheitsgefährdenden Flüssigkeiten ist verboten.

Hinweise

- Saugen Sie nie ohne Filter!
- Beim Nass-Saugen unterbricht ein Schwimmer den Saug-Luftstrom, wenn der Behälter (10) voll ist. Schalten Sie das Gerät ab und leeren Sie den Behälter (10), siehe *Reinigung*, S. 85.

- Achten Sie darauf, dass die Saugdüse nicht vollständig im Wasser ist, damit immer etwas Luft angesaugt wird.
- Der Behälter eignet sich nicht zur Aufbewahrung von Flüssigkeiten. Leeren Sie nach dem Nass-Saugen den Behälter.
- Beachten Sie beim Nass-Saugen, dass der Sauger immer höher als die abzusaugende Wasseroberfläche stehen muss. Andernfalls könnte ein Siphon Effekt entstehen.

Erlaubte Filter und Düsen

- **Filter**
 - Schaumstofffilter (23)
- **Filterbeutel**
 - ohne
- **Düsen**
 - Bodendüse (29)
 - ohne

Blasen

Blasfunktion vorbereiten (Abb. E)

1. Entfernen Sie Filter und Filterbeutel.
Siehe Filter und Filterbeutel montieren und demontieren, S. 83.
2. Stecken Sie den Saugschlauch (19) in den Anschluss Blasen (15).
siehe Saugschlauch montieren und demontieren, S. 82.

Ein- und Ausschalten

Vorbereitung

1. Wickeln Sie den Saugschlauch (19) vollständig ab.
2. Bereiten Sie das Gerät für die gewünschte Funktion vor: Filter, Filterbeutel, Saugschlauch, Saugrohr, Düse
3. Stecken Sie den Anschlussstecker des Geräts in eine Steckdose.

Einschalten

1. Bringen Sie den Ein-/Ausschalter (1) in Stellung „I“ (EIN).

Ausschalten

1. Bringen Sie den Ein-/Ausschalter (1) in Stellung „0“ (AUS).
2. In Arbeitspausen können Sie das Teleskop-Saugrohr (18) mit der Haltenase (17) an den Saugrohrhalter (8) hängen.
3. Ziehen Sie den Anschlussstecker des Geräts aus der Steckdose, wenn Sie das Gerät unbeaufsichtigt lassen oder mit der Arbeit fertig sind.

Reinigung, Wartung und Lagerung

⚠ WARNUNG! Elektrischer Schlag! Verletzungsgefahr durch ungewollt anlaufendes Gerät. Schützen Sie sich bei Wartungs- und Reinigungsarbeiten. Schalten Sie das Gerät aus und ziehen Sie den Anschlussstecker aus der Steckdose. Lassen Sie Instandsetzungsarbeiten und Wartungsarbeiten, die nicht in dieser Anleitung beschrieben sind, von unserem Service-Center durchführen. Verwenden Sie nur Original-Ersatzteile.

Reinigung

Reinigung

HINWEIS! Beschädigungsgefahr! Nicht sachgemäße Reinigung kann das Gerät beschädigen. Spritzen Sie das Gerät niemals mit Wasser ab. Verwenden Sie keine scharfen Reinigungs- bzw. Lösungsmittel.

Allgemeine Reinigung

1. Leeren Sie den Behälter (10).
2. Reinigen Sie den Behälter (10) mit einem feuchten Lappen.
3. Klopfen Sie den Faltenfilter (25) aus und reinigen Sie ihn mit einem Pinsel oder Handfeger.
4. Waschen Sie den Schaumstofffilter (23) mit lauwarmem Wasser und Seife aus und lassen Sie ihn trocknen.
5. Tauschen Sie einen vollen Papierfilterbeutel (26) (Nachbestellung siehe *Ersatzteile und Zubehör*, S. 89).

Flüssigkeiten aus Behälter leeren

1. Platzieren Sie den Behälter (10) so, dass die Flüssigkeit im Behälter aus der Ablassöffnung (13) abfließen kann.
2. Entfernen Sie die Kappe der Ablassöffnung (13). Drehen Sie U .
3. Leeren Sie den Behälter (10).
4. Montieren Sie die Kappe der Ablassöffnung (13). Drehen Sie U .

Filter-Reinigungs-Taste

HINWEIS! Beschädigungsgefahr! Die Filterreinigungsfunktion darf nur mit dem Faltenfilter ausgeführt werden. Ist ein anderer Filter eingesetzt reinigen Sie diesen manuell. Bei nachlassender Saugleistung können Sie durch Betätigen der Filter-Reinigungs-Taste eine Verbesserung der Saugleistung erzielen.

1. Schalten Sie das Gerät ein.

2. Verschließen Sie die Ansaugöffnung des Saugschlauches (19). Drücken Sie dazu den Saugschlauch auf den Boden.
3. Drücken Sie die Filter-Reinigungs-Taste (6) für wenige Sekunden.
Durch den Faltenfilter wird Luft geblasen, um Rückstände und Schmutz zu entfernen.
4. Wiederholen Sie den Vorgang einige Male.

Wartung

Das Gerät ist wartungsfrei.

Lagerung

Lagern Sie Gerät und Zubehör stets:

- sauber
- trocken
- staubgeschützt
- außerhalb der Reichweite von Kindern

Hinweise

- Der Behälter eignet sich nicht zur Aufbewahrung von Flüssigkeiten. Leeren Sie nach dem Nass-Saugen den Behälter.

Vorbereitung (Abb. F)

1. Wickeln Sie die Netzanschlussleitung (7) am Halter (5) auf.
2. Schieben Sie das Teleskopsaugrohr (18) zusammen und stecken Sie die Haltenase (17) an den Saugrohrhalter (8).
3. Wickeln Sie den Saugschlauch (19) um das Gerät und stecken Sie den Handgriff (22) in das Saugrohr (18).
4. Stecken Sie das weitere Zubehör in die Zubehörhalter (4) am Motorkopf (3) und den Füßen (11).

Entsorgung/Umweltschutz

Führen Sie Gerät, Zubehör und Verpackung einer umweltgerechten Wiederverwertung zu.



Elektrogeräte gehören nicht in den Hausmüll.

Das Symbol der durchgestrichenen Mülltonne bedeutet, dass dieses Elektro- bzw. Elektronikgerät am Ende seiner Lebensdauer nicht im Hausmüll entsorgt werden darf, sondern vom Endnutzer einer getrennten Sammlung zugeführt werden muss.

Richtlinie 2012/19/EU über Elektro- und Elektronik-Altgeräte:

Verbraucher sind gesetzlich dazu verpflichtet, Elektro- und Elektronikgeräte am Ende ihrer Lebensdauer einer umweltgerechten Wiederverwertung zuzuführen. Auf diese Weise wird eine umwelt- und ressourcenschonende Verwertung sichergestellt. Je nach Umsetzung in nationales Recht können Sie folgende Möglichkeiten haben:

- an einer Verkaufsstelle zurückgeben,
- an einer offiziellen Sammelstelle abgeben,
- an den Hersteller/Inverkehrbringer zurücksenden.

Nicht betroffen sind den Altgeräten beigelegte Zubehörteile und Hilfsmittel ohne Elektrobestandteile.

Zusätzliche Entsorgungshinweise für Deutschland

Das Gerät ist bei eingerichteten Sammelstellen, Wertstoffhöfen oder Entsorgungsbetrie-

ben abzugeben. Zudem sind Vertreter von Elektro- und Elektronikgeräten sowie Vertreter von Lebensmitteln zur Rücknahme verpflichtet. LIDL bietet Ihnen Rückgabemöglichkeiten direkt in den Filialen und Märkten an. Rückgabe und Entsorgung sind für Sie kostenfrei.

Beim Kauf eines Neugerätes haben Sie das Recht, ein entsprechendes Altgerät unentgeltlich zurückzugeben.

Zusätzlich haben Sie die Möglichkeit, unabhängig vom Kauf eines Neugerätes, unentgeltlich (bis zu drei) Altgeräte abzugeben, die in keiner Abmessung größer als 25 cm sind. Bitte entnehmen Sie vor der Rückgabe Batterien oder Akkumulatoren, sowie Lampen, die zerstörungsfrei entnommen werden können und führen diese einer separaten Sammlung zu.

Fehlersuche

Die folgende Tabelle hilft Ihnen kleine Störungen zu beseitigen:

Problem	Mögliche Ursache	Fehlerbehebung
Gerät startet nicht	Ein-/Ausschalter (1) ausgeschaltet	Position des Ein-/Ausschalters (1) überprüfen
	Netzspannung fehlt	Steckdose, Netzanschlussleitung, Anschlussstecker, Sicherung prüfen, ggf. Reparatur durch Elektrofachmann.
	Ein-/Ausschalter (1) defekt	Wenden Sie sich an das Service-Center.
	Kohlebürsten abgenutzt	
	Motor defekt	
Geringe oder fehlende Saugleistung	Saugschlauch (19) oder Düsen verstopft	Verstopfungen und Blockierungen beseitigen
	Saugrohr (18) nicht korrekt zusammengesetzt	Teleskoprohr (18) richtig zusammensetzen
	Behälter (10) offen	<i>Motorkopf montieren und demontieren, S. 82</i>
	Behälter (10) voll	Behälter (10) leeren
	Filter (23/25/26) voll oder zuge-setzt	Filter (23/25) leeren, reinigen oder ersetzen
	Schwimmer im Filterkorb (30) in falscher Position (z. B. durch ruckartige Bewegungen)	Gerät ausschalten, damit sich der Schwimmer senkt, danach wieder einschalten
	Schwimmer im Filterkorb (30) defekt	Wenden Sie sich an das Service-Center.

Problem	Mögliche Ursache	Fehlerbehebung
Schwimmer verschleißt die Saugöffnung nicht	Schwimmer im Filterkorb (30) bewegt sich nicht	Schwimmer freimachen
	Schwimmer im Filterkorb (30) defekt	Wenden Sie sich an das Service-Center.
Staub oder Schmutz wird aus dem Gerät geblasen	Filter (23/25/26) nicht oder nicht korrekt montiert	<i>Filter und Filterbeutel montieren und demontieren, S. 83</i>

Service

Garantie

Sehr geehrte Kundin, sehr geehrter Kunde, Sie erhalten auf dieses Produkt 3 Jahre Garantie ab Kaufdatum. Im Falle von Mängeln dieses Produkts stehen Ihnen gegen den Verkäufer des Produkts gesetzliche Rechte zu. Diese gesetzlichen Rechte werden durch unsere im Folgenden dargestellte Garantie nicht eingeschränkt.

Garantiebedingungen

Die Garantiefrist beginnt mit dem Kaufdatum. Bitte bewahren Sie den Original-Kassenbon gut auf. Diese Unterlage wird als Nachweis für den Kauf benötigt. Tritt innerhalb von drei Jahren ab dem Kaufdatum dieses Produkts ein Material- oder Fabrikationsfehler auf, wird das Produkt von uns – nach unserer Wahl – für Sie kostenlos repariert oder ersetzt. Diese Garantieleistung setzt voraus, dass innerhalb der Drei-Jahres-Frist das defekte Produkt und der Kaufbeleg (Kassenbon) vorgelegt und schriftlich kurz beschrieben wird, worin der Mangel besteht und wann er aufgetreten ist.

Wenn der Defekt von unserer Garantie gedeckt ist, erhalten Sie das reparierte oder ein neues Produkt zurück. Mit Reparatur oder Austausch des Produkts beginnt kein neuer Garantiezeitraum.

Garantiezeit und gesetzliche Mängelansprüche

Die Garantiezeit wird durch die Gewährleistung nicht verlängert. Dies gilt auch für ersetzte und reparierte Teile. Eventuell schon beim Kauf vorhandene Schäden und Mängel müssen sofort nach dem Auspacken gemeldet werden. Nach Ablauf der Garantiezeit anfallende Reparaturen sind kostenpflichtig.

Garantieumfang

Das Produkt wurde nach strengen Qualitätsrichtlinien sorgfältig produziert und vor Anlieferung gewissenhaft geprüft.

Die Garantieleistung gilt für Material- oder Fabrikationsfehler. Diese Garantie erstreckt sich nicht auf Produktteile, die normaler Abnutzung ausgesetzt sind und daher als Verschleißteile angesehen werden können (z. B. Filter) oder für Beschädigungen an zerbrechlichen Teilen.

Diese Garantie verfällt, wenn das Produkt beschädigt, nicht sachgemäß benutzt oder nicht gewartet wurde. Für eine sachgemäße Benutzung des Produkts sind alle in der Betriebsanleitung aufgeführten Anweisungen genau einzuhalten. Verwendungszwecke und Handlungen, von denen in der Betriebsanleitung abgeraten oder vor denen gewarnt wird, sind unbedingt zu vermeiden.

Das Produkt ist lediglich für den privaten und nicht für den gewerblichen Gebrauch bestimmt. Bei missbräuchlicher und unsachgemäßer Behandlung, Gewaltanwendung und bei Eingriffen, die nicht von unserer autorisierten Service-Niederlassung vorgenommen wurden, erlischt die Garantie.

Abwicklung im Garantiefall

Um eine schnelle Bearbeitung Ihres Anliegens zu gewährleisten, folgen Sie bitte den folgenden Hinweisen:

- Bitte halten Sie für alle Anfragen den Kassenbon und die Artikelnummer (IAN 485994_2501) als Nachweis für den Kauf bereit.
- Die Artikelnummer entnehmen Sie bitte dem Typenschild am Produkt, einer Gravur am Produkt, dem Titelblatt der Bedienungsanleitung (unten links) oder dem Aufkleber auf der Rück- oder Unterseite des Produktes.
- Sollten Funktionsfehler oder sonstige Mängel auftreten, kontaktieren Sie zu-

nächst das nachfolgend benannte Service-Center **telefonisch** oder nutzen Sie unser **Kontaktformular**, das Sie auf parkside-diy.com in der Kategorie **Service** finden.

- Ein als defekt erfasstes Produkt können Sie, nach Rücksprache mit unserem Service-Center unter Beifügung des Kaufbelegs (Kassenbons) und der Angabe, worin der Mangel besteht und wann er aufgetreten ist, für Sie portofrei an die Ihnen mitgeteilte Service-Anschrift übersenden. Um Annahmeprobleme und Zusatzkosten zu vermeiden, benutzen Sie unbedingt nur die Adresse, die Ihnen mitgeteilt wird. Stellen Sie sicher, dass der Versand nicht unfrei, per Sperrgut, Express oder sonstiger Sonderfracht erfolgt. Senden Sie das Produkt bitte inkl. aller beim Kauf mitgelieferten Zubehörteile ein und sorgen Sie für eine ausreichend sichere Transportverpackung.



Auf parkside-diy.com können Sie diese und viele weitere Handbücher einsehen und herunterladen. Mit diesem QR-Code gelangen Sie direkt auf parkside-diy.com. Wählen Sie Ihr Land aus, und suchen Sie über die Suchmaske nach den Bedienungsanleitungen. Durch Eingabe der Artikelnummer (IAN) 485994_2501 können Sie Ihre Bedienungsanleitung öffnen.

Reparatur-Service

Für Reparaturen, **die nicht der Garantie unterliegen**, wenden Sie sich an das Service-Center. Dort erhalten Sie gerne einen Kostenvoranschlag.

- Wir können nur Geräte bearbeiten, die ausreichend verpackt und frankiert eingeschickt wurden.
Hinweis: Bitte senden Sie Ihr Gerät gereinigt und mit Hinweis auf den Defekt an die vom Service-Center genannte Adresse.
- Nicht angenommen werden unfrei eingeschickte Geräte sowie Geräte, die per Sperrgut, Express oder mit sonstiger Sonderfracht versendet wurden.
- Wir entsorgen Ihre eingesendeten, defekten Geräte kostenlos.

Service-Center

DE **Service Deutschland**
Tel.: 0800 88 55 300
Kontaktformular auf parkside-diy.com
IAN 485994_2501

AT **Service Österreich**
Tel.: 0800 447750
Kontaktformular auf parkside-diy.com
IAN 485994_2501

CH **Service Schweiz**
Tel.: 0800 56 36 01
Kontaktformular auf parkside-diy.com
IAN 485994_2501

Importeur

Bitte beachten Sie, dass die folgende Anschrift keine Serviceanschrift ist. Kontaktieren Sie zunächst das oben genannte Service-Center.

Grizzly Tools GmbH & Co. KG
Stockstädter Str. 20
63762 Großostheim
DEUTSCHLAND
www.grizzlytools.de

Ersatzteile und Zubehör

Ersatzteile und Zubehör erhalten Sie unter www.grizzlytools.shop. Sollten bei Ihrem Bestellvorgang Probleme auftreten, kontaktieren Sie uns über unseren Online-Shop. Bei weiteren Fragen wenden Sie sich an: *Service-Center*, S. 88

Pos.-Nr.	Bezeichnung	Best.-Nr.
3	Motorkopf (EU)	72079326
9	Schnappverschluss	91105844
10	Behälter	91106133
11	Fuß (mit Lenkrolle und Zubehöraufnahme) (x5)	91105502
12	Antistatik-Kette	91105503
18	Teleskop-Saugrohr	91105849
19	Saugschlauch	91105846
22	Handgriff	91104782
23	Schaumstofffilter, 3er-Pack	91106134
26	Papierfilterbeutel, 5er-Pack	30250133
27	Fugendüse	91099005
28	Bodendüse mit Bürste	91105847
29	Bodendüse mit Gummilippe	91105848

Zusätzlich erhältlich

Bezeichnung	Best.-Nr.
Polsterdüse (schwarz)	72800040
Autodüse (schwarz)	91096445

Original-EU-Konformitätserklärung

Produkt: **Nass-/Trockensauger**

Modell: **PWD 25 C4**

Seriennummer: 000001–458000

Der oben beschriebene Gegenstand der Erklärung erfüllt die einschlägigen Harmonisierungsrechtsvorschriften der Union:

2014/35/EU • 2014/30/EU • 2011/65/EU & (EU) 2015/863

Der oben beschriebene Gegenstand der Erklärung erfüllt die Vorschriften der Richtlinie 2011/65/EU des Europäischen Parlaments und des Rates vom 8. Juni 2011 zur Beschränkung der Verwendung bestimmter gefährlicher Stoffe in Elektro- und Elektronikgeräten.

Um die Konformität zu gewährleisten, wurden folgende harmonisierte Normen sowie nationale Normen und Bestimmungen angewendet:

**EN 60335-1:2012/A15:2021 • EN 60335-2-2:2010/A1:2013
EN 62233:2008 • EN IEC 55014-1:2021 • EN IEC 55014-2:2021
EN IEC 61000-3-2:2019/A2:2024 • EN 61000-3-3:2013/A2:2021
EN IEC 63000:2018**

Die alleinige Verantwortung für die Ausstellung dieser Konformitätserklärung trägt der Hersteller:



Grizzly Tools GmbH & Co. KG
Stockstädter Str. 20
63762 Großostheim
DEUTSCHLAND
05.09.2025

Christian Frank
Dokumentationsbevollmächtigter

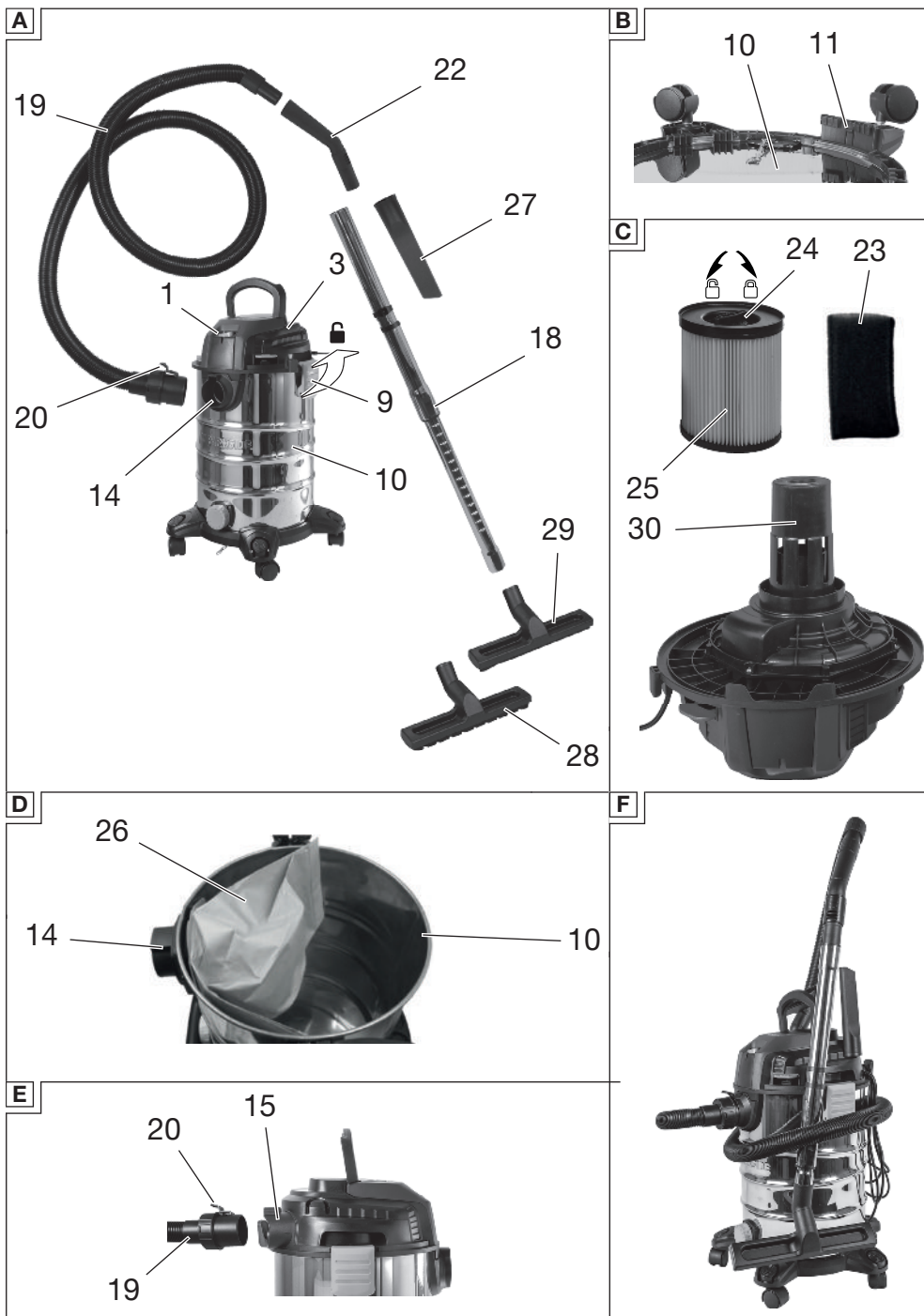

Explosionszeichnung • Reprezentare explodată • Eksplodirani pogled
• Διευρυμένη εικόνα • Разглобен вид

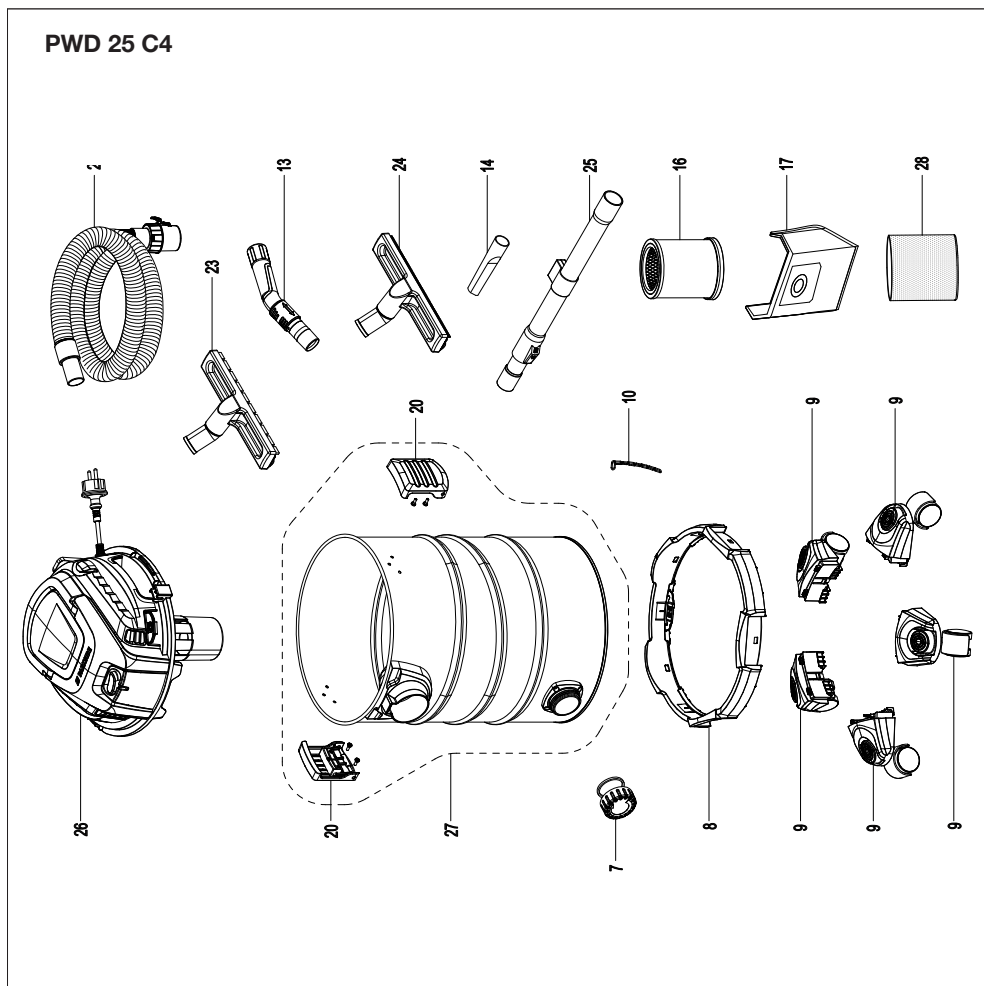

informativ • informativno • informativan • ενημερωτικό • информативен

Grizzly Tools GmbH & Co. KG

Stockstädter Str. 20
63762 Großostheim
GERMANY

Stand der Informationen • Versiunea informațiilor
• Stanje informacija • Έκδοση των πληροφοριών
• Актуалност на информацията: 05/2025
Ident.-No.: 72079367052025-HR/RS/RO/BG/GR



IAN 485994_2501

