



## 20V CORDLESS LEAF BLOWER PLBA 20-Li C4

(GB) (CY)

### 20V CORDLESS LEAF BLOWER

User manual  
Translation of the original instructions

(HR)

### 20 V AKU PUHAČ LIŠĆA

Upute za posluživanje i za Vašu sigurnost  
Prijevod originalnih uputa

(RS)

### 20 V AKU DUVAČ ZA LIŠĆE

Napomene o upotrebi i bezbednosti  
Prevod originalnog uputstva

(RO)

### 20 V SUFLANTĂ PENTRU FRUNZE, CU ACUMULATOR

Instrucțiuni de utilizare și de siguranță  
Traducere a instrucțiunilor originale

(DE) (AT) (CH)

### 20 V AKKU-LAUBBLÄSER

Bedienungsanleitung  
Originalbetriebsanleitung

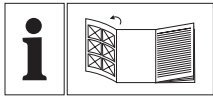

GB/CY	User manual	Page	5
HR	Upute za posluživanje i za Vašu sigurnost	Stranica	24
RS	Napomene o upotrebi i bezbednosti	Strana	43
RO	Instrucțiuni de utilizare și de siguranță	Pagina	64
DE/AT/CH	Bedienungsanleitung	Seite	84

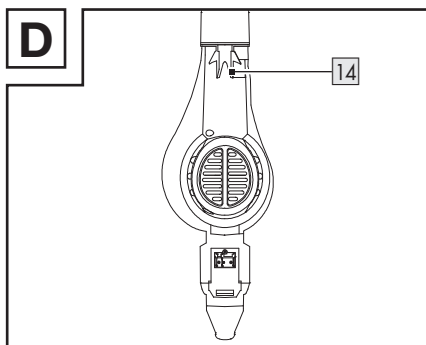
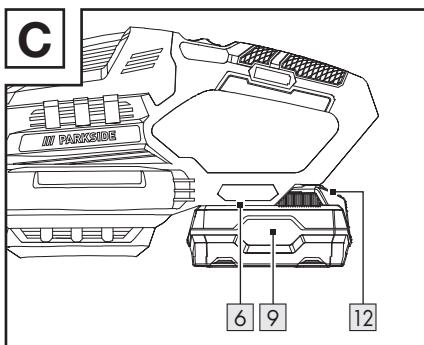
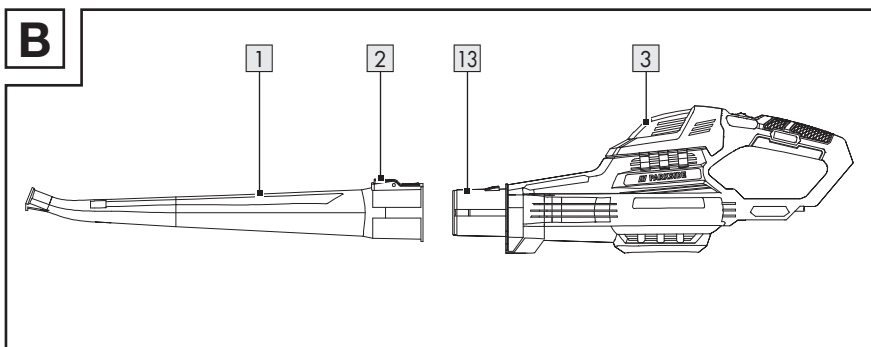
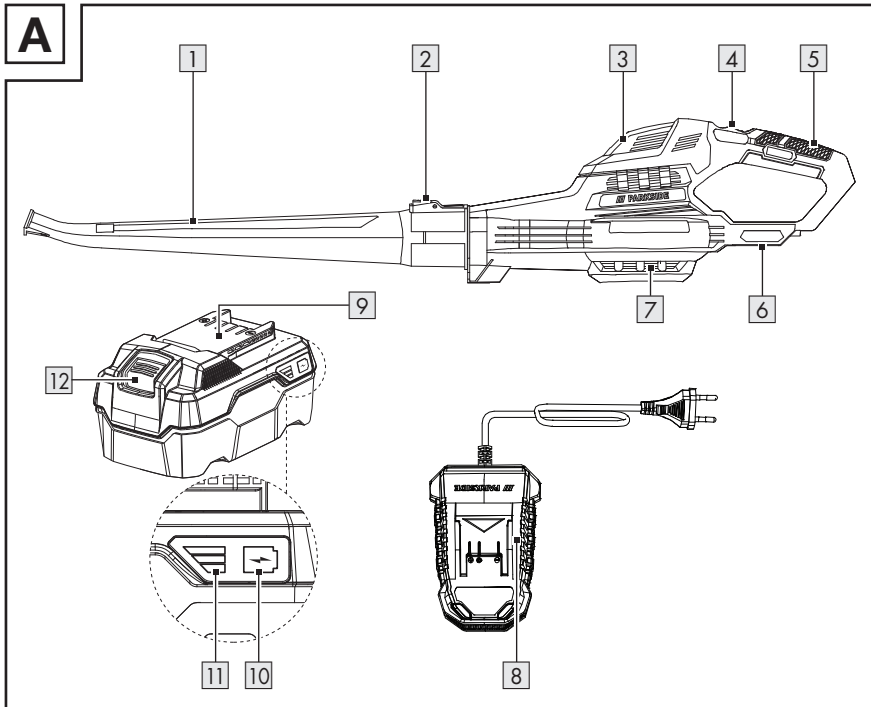



BATTERY COMPATIBLE WITH ALL DEVICES OF THE  
SERIES "X 20 V TEAM"

PUNJIVA BATERIJA KOMPATIBILNA JE SA SVIM  
UREĐAJIMA IZ SERIJE „X 20 V TEAM“

AKUMULATOR JE KOMPATIBILAN SA SVIM UREĐAJIMA  
IZ SERIJE „X 20 V TEAM“

ACUMULATOR COMPATIBIL CU TOATE APARATELE DIN  
SERIA „X 20 V TEAM“

AKKU KOMPATIBEL MIT ALLEN GERÄTEN DER SERIE  
„X 20 V TEAM“

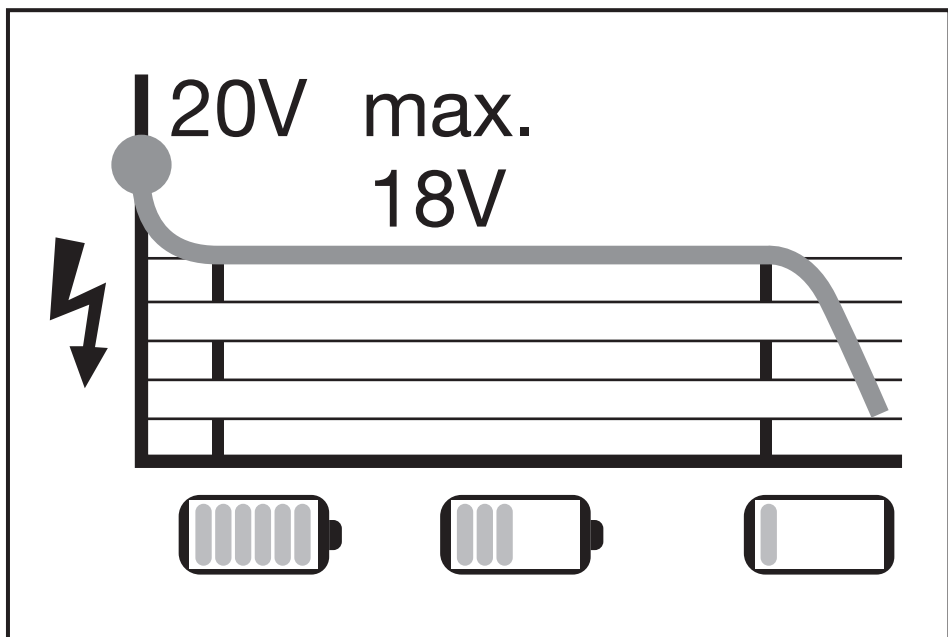

**List of pictograms used** ..... Page 6

**Introduction** ..... Page 7

    Intended use ..... Page 7

    Scope of delivery ..... Page 7

    Parts list ..... Page 7

    Technical data ..... Page 8

**General safety instructions** ..... Page 10

**Before first use** ..... Page 17

    Unpacking the product ..... Page 17

**Preparation** ..... Page 17

    Fitting/removing the blower pipe ..... Page 17

    Charging the battery pack ..... Page 17

    Removing/inserting the battery pack ..... Page 18

**Operation** ..... Page 18

    Switching on/off ..... Page 18

    Checking the charging level of the battery pack ..... Page 18

**Working instructions** ..... Page 19

**Wall mounting** ..... Page 19

**Cleaning and maintenance** ..... Page 19

    Cleaning ..... Page 20

    Maintenance ..... Page 20

    Storage ..... Page 20

    Transport ..... Page 20

    Replacement parts/Accessories ..... Page 20

**Troubleshooting** ..... Page 21

**Disposal** ..... Page 21



















**Warranty** ..... Page 22

    Warranty claim procedure ..... Page 22

**Service** ..... Page 22

**EU declaration of conformity** ..... Page 23

## List of pictograms used

	<b>DANGER!</b> – Designating a hazard with high risk, which will result in death or severe injury if not avoided (e.g. risk of suffocation)		Read the user manual.
	<b>WARNING!</b> – Designating a hazard with moderate risk, which can result in death or severe injury if not avoided (e.g. risk of electric shock)		Risk of injury due to materials blown out of the product! Remove persons in the vicinity from the danger area.
	<b>CAUTION!</b> – Designating a hazard with low risk, which could result in minor or moderate injury if not avoided (e.g. risk of scalding)		Caution! Rotating impeller wheel. Keep hands away.
	<b>NOTICE!</b> – Warns of possible damage to property/the product if not avoided (e.g. risk of short circuit)		Remove the battery pack <sup>9</sup> before maintenance work.
	Wear eye protection.		Wear ear protection.
	Wear respiratory protection.		Wear anti-slip safety shoes.
	Do not leave the product in wet conditions. Do not work in the rain.		Do not wear long hair uncovered. Use a hair net.
	Direct current/voltage		Guaranteed sound power level L <sub>WA</sub> in dB(A)
	CE mark indicates conformity with relevant EU directives applicable for this product.		Safety information Instructions for use
	Keep a safe distance of at least 5 m from bystanders.		

# 20V CORDLESS LEAF BLOWER

## ● Introduction

We congratulate you on the purchase of your new product. You have chosen a high quality product. The instructions for use are part of the product. They contain important information concerning safety, use and disposal. Before using the product, please familiarise yourself with all of the safety information and instructions for use. Only use the product as described and for the specified applications. If you pass the product on to anyone else, please ensure that you also pass on all the documentation with it.

## ● Intended use

- This cordless leaf blower (hereinafter “product” or “power tool”) is intended exclusively for amassing dry foliage and removing dry foliage from hard to reach areas (e.g. under vehicles).
- The product is not intended for commercial use. Commercial use will invalidate the guarantee.
- Any other use that is not specifically approved in this user manual can result in damage to the product and may result in serious danger to the user.
- The product must not be used in areas where health endangering dusts are present.
- The use of the product in the rain is forbidden. The product is not intended for wet conditions.
- The product is designed for use by adults. Adolescents over the age of 16 may use the product only under supervision.

- The user or operator is responsible for accidents causing injury to other people or damage to property.
- The manufacturer cannot be held liable for damage when the product is not used in conformity with its intended use or due to incorrect operation.
- The product is part of the **X 20 V TEAM** series from **Parkside** and can be operated using battery packs of the **X 20 V TEAM** series from **Parkside**. The battery packs may only be charged using chargers of the **X 20 V TEAM** series from **Parkside**.

## ● Scope of delivery

### ⚠ WARNING!

- ▶ The product and the packaging are not children’s toys! Children must not play with plastic bags, sheets and small parts! There is a danger of choking and suffocation!

### NOTE

- ▶ Battery pack and charger are not included in delivery.

- 1 Cordless leaf blower
- 1 Blower pipe
- 1 User manual

## ● Parts list

Before reading, unfold the page containing the illustrations and familiarise yourself with all functions of the product.

(Fig. A)

- 1 Blower pipe
- 2 Release button (blower pipe)
- 3 Motor housing
- 4 On/off switch
- 5 Handle
- 6 Battery pack holder

- 7 Ventilation slots
- 8 Charger \*
- 9 Battery pack \*
- 10  button (charging level)
- 11 Charging level indicator
- 12 Release button (battery pack)

(Fig. B)

- 13 Connection piece

(Fig. D)

- 14 Hanger

### ● Technical data

20V Cordless leaf blower	PLBA 20-Li C4
Model number:	HG13012
Rated voltage:	20 V $\overline{---}$
Rated current:	16 A
Idling speed $n_0$ :	12,000 $\text{min}^{-1}$
Air speed:	max. 210 km/h
Protection type:	IPX0
Weight (without battery pack):	approx. 1.4 kg

### Recommended ambient temperature

Max. temperature (total):	+50 °C
While charging:	+4 °C to +40 °C
During operation:	+4 °C to +50 °C
During storage:	0 °C to +45 °C

### Noise emission values

Sound pressure level $L_{pA}$ :	77.4 dB
Uncertainty $K_{pA}$ :	3 dB

Sound power level $L_{WA}$	
Guaranteed:	83 dB
Measured:	81.4 dB
Uncertainty $K_{WA}$ :	1.99 dB

### Vibration emission values

Vibration $a_n$ :	$\leq 2.5 \text{ m/s}^2$
Uncertainty K:	1.5 $\text{m/s}^2$

#### WARNING!



Wear hearing protection!

#### WARNING!

- ▶ The vibration and noise emissions during actual use of the power tool can differ from the declared values depending on the ways in which the tool is used especially what kind of workpiece is processed.
- ▶ It is necessary to identify safety measures to protect the operator that are based on an estimation of exposure in the actual conditions of use (taking account of all parts of the operating cycle such as the times when the tool is switched off and when it is running idle in addition to the trigger time).

#### NOTE

- ▶ Noise and vibration values have been determined according to the standards and regulations mentioned in the declaration of conformity.

\* Not included in delivery

## NOTE

- ▶ The declared vibration total value(s) and the declared noise emission value(s) have been measured in accordance with a standard test method and may be used for comparing one tool with another.
- ▶ The declared vibration total value(s) and the declared noise emission value(s) may also be used in a preliminary assessment of exposure.

## Charging time

- The product is part of the **X 20 V TEAM** series from **Parkside** and can be operated with battery packs of the **X 20 V TEAM** series from **Parkside**. Battery packs of the **X 20 V TEAM** series may only be charged using chargers of the **X 20 V TEAM** series.
- We recommend that you operate this product with the following battery packs only:
  - **PAP 20 B1**
  - **PAP 20 B3**
- We recommend charging these battery packs with the following chargers:
  - **PLG 20 A3**
  - **PLG 20 A4**
  - **PLG 20 C1**
  - **PLG 20 C3**
  - **PDSLГ 20 A1**
- Technical data of the battery pack and charger: see separate user manual
- The charging time is influenced by factors such as the temperature of the environment and the battery pack, as well as the mains voltage applied, and may therefore deviate from the specified values.
- Customers can order compatible replacement batteries and chargers from Lidl online shops for the following countries:  
Germany (lidl.de), France (lidl.fr), Belgium (lidl.be), Czech Republic (lidl.cz), Netherlands (lidl.nl), Poland (lidl.pl), Slovakia (lidl.sk), Spain (lidl.es)  
Customers from all other countries can order from [www.optimex-shop.com](http://www.optimex-shop.com).

Charging time	2 Ah Battery pack PAP 20 B1	4 Ah Battery pack PAP 20 B3
Max. 2.4 A Charger PLG 20 A4/C1	60 min	120 min
Max. 4.5 A Charger PLG 20 A3/C3	35 min	60 min
Max. 4.5 A Charger PDSLГ 20 A1	35 min	60 min



## General safety instructions

### IMPORTANT

**READ CAREFULLY  
BEFORE USE.**

**KEEP FOR FUTURE  
REFERENCE.**

Read the instructions carefully.

### **⚠ CAUTION!**

- ▶ When using power tools, observe the following basic safety measures for the prevention of electric shocks and the risk of injury and fire.
- Familiarise yourself with all parts and correct operation of the product before you start working with it.
- Make sure that you can immediately switch off the product in an emergency. Improper use of the product may lead to serious injury.
- Children, individuals with limited physical, sensory or mental capabilities, as well as those who have

insufficient experience or knowledge or are not familiar with the instructions must never be permitted to use the product. Local regulations may specify an age restriction for the user.

- Children must be supervised to ensure that they do not play with the product. Cleaning and maintenance must not be carried out by children.
- Do not use the product at altitudes over 2000 m.
- Only use the recommended battery packs and chargers.
- Misuse may cause fluid to leak from the battery pack. Avoid contact with leaked battery fluid. In case of accidental contact, rinse with water. If the fluid comes into contact with the eyes, seek medical assistance. Leaking battery fluid can cause skin irritation or burns.
- Do not expose the product or battery

pack to excessive temperatures.

- Be aware of the risk of short-circuiting the poles of the battery-powered product or battery pack by metal objects.
- Remove the battery pack from the product before charging.
- Remove the battery pack from the product if the product is to be stored unused for a long period of time.
- Do not use a modified or damaged battery pack.

## **Preparation**

- Never operate the product while people, especially children, or pets are nearby.
- The personal protective equipment protects the health of the operator and ensures the smooth operation of the product.
- Wear suitable work clothing, such as sturdy shoes with non-slip soles, long, robust trousers, gloves, safety goggles and ear protection. Wear this protective equipment

at all times while operating the product.

- Never use the product barefooted or wearing open sandals.
- Wear respiratory protection to protect yourself against dust.
- Do not wear loose hanging clothing, clothing with hanging laces, ties, or jewellery that could be sucked into the air intake.
- Wear protective headgear to contain long hair.
- Keep long hair away from the suction apertures.
- Pay attention to people, especially children, pets, open windows, etc. The blown material can be thrown in their direction. Stop working if they are in close proximity. Keep a safety distance of 5 m around you.
- Be familiar with your surroundings and pay attention to potential dangers that may be overlooked when working.
- Carefully inspect the surface to be cleaned and remove all wires,

stones, cans and other foreign bodies.

- Before starting to work with the product, use a rake or broom to remove foreign bodies.
- Use the blower pipe so that you can direct the airflow close to the ground.
- In very dry conditions, lightly moisten the surface to be cleaned or use a sprayer to reduce the build-up of dust.
- Do not work with a damaged or incomplete product or one which has been converted without the permission of the manufacturer.
- Before use, check the safety status of the product, in particular the on/off switch.
- Only use the product when fully assembled.
- Never operate the product with defective protection equipment or faulty protection covers or without any protection equipment.
- The operator or user is responsible for accidents

and injuries to other people or damage to their property.

- Operate the product in the recommended position and only when standing on a solid, flat surface.
- Do not operate the product on a paved surface or a gravel surface where the ejected material could cause injury.
- Always perform a visual inspection prior to use to make sure that the housing is undamaged and the protective equipment and shields are present.
- Replace worn or damaged components in sets to ensure balance. Replace damaged or illegible markings.

## **Operation**

- Avoid an abnormal body posture. Always maintain your balance to ensure secure footing on slopes.
- Walk at a steady pace, do not run.

- Do not switch on the product if it is held upside down or is not in operating position.
- Avoid starting the product unintentionally.
- Make sure that the product is switched off before you pick it up or carry it.
- Having your finger on the on/off switch while carrying the product can cause accidents.
- Never point the product at others. In particular, do not point the air jet at the eyes and ears during operation.
- Always hold the product tightly with both hands.
- Do not stretch too far and do not lose your balance.
- Keep fingers and feet away from the blower pipe aperture and impeller wheel. There is a risk of injury.
- If you are tired or lacking in concentration or have consumed alcohol or tablets, do not work with the product. Always have a break on time. Work using common sense.
- Prolonged use of the product can lead to blood circulation disorders in the hands caused by vibration. You can however extend the time of usage by wearing appropriate gloves or by taking regular breaks.
- Avoid operating the product in poor weather conditions, especially when there is a lightning hazard. Only work in daylight or where there is good artificial illumination.
- Switch off the product, remove the battery pack and ensure that all moving parts are at a full standstill,
  - when you are not using the product,
  - when you are transporting the product,
  - when you leave the product unattended,
  - before removing any obstruction or clearing blocked channels,
  - before checking, cleaning or carrying

out other work on the product,

- after contact with foreign bodies,
- if abnormal vibration occurs.
- Do not use the product in a closed or poorly ventilated area.
- Do not use the product near flammable liquids or gases. There is a risk of fire or explosion if this advice is not heeded.
- In the case of an accident or malfunction during operation, switch off the product immediately and remove the battery pack. Read the “Troubleshooting” section to correct any malfunctions or contact our Service Centre (see “Service”).
- Prior to starting the product, ensure that the impeller wheel is not clogged.
- Keep your face and body away from the aperture of the blower pipe.
- Do not allow hands or other body parts or clothing to enter any part of the motor housing, or to be in the vicinity of moving parts.
- Do not tilt the product during operation.
- Keep the battery pack free of refuse or other accumulated material to prevent the battery pack from becoming damaged and to avoid a potential fire.
- Do not transport the product while it is switched on or if the battery pack is installed.
- If the product starts to emit unusual noises or vibrate, immediately switch off the product. Wait for the moving parts to come to a standstill. Remove the battery pack. Perform the following steps before restarting and operating the product:
  - Check the product for damage.
  - Replace damaged parts or have them repaired.
  - Check the product for loose parts and tighten as necessary.

- Ensure that you do not touch any of the dangerous moving parts before you have removed the battery pack from the product, and that the dangerous moving parts have come to a complete standstill.
- Treat injuries properly or seek medical assistance.
- Do not overload the product. Only work within the power range indicated. Do not use low-performance machines for heavy work. Do not use the product for purposes for which it is not intended.

### **Maintenance and storage**

- Regularly check the functionality and integrity of the product to avoid danger to the operator.
- Replace worn or damaged parts in the interests of safety. Only use original replacement parts and accessories.
- Do not try to repair the product yourself, unless you have professional training. All work not

mentioned in these instructions may only be performed by authorised service representatives commissioned by us.

- Store the product in a dry place and out of reach of children.
- Treat the product with care. Clean the ventilation slots regularly and follow the maintenance instructions.
- Keep the ventilation slots free of debris.
- Do not use the product if it cannot be switched on and off. A damaged switch must be replaced at a customer service workshop.
- Switch off the product before maintenance, inspection, storage or to change accessories. Remove the battery pack. Ensure that all moving parts have come to a standstill. Allow the product to cool down before inspection, changing settings etc. Maintain the product with care and keep it clean.

- Always allow the product to cool down before storage.

### **Additional safety instructions**

- Do not use any accessories that are not recommended by **Parkside**. This can result in electric shock or fire.
- Observe the safety information and notes on charging and proper use as shown in the user manual for your battery packs and charger from the **X 20 V TEAM** series from **Parkside**. You can find a detailed description of the charging process and further information in the separate user manual.

### **Residual risks**

Even if you operate and handle this product properly, some residual risks will remain. Due to its construction and build, this product may present the following hazards:

- Ear damage if working without ear protection.

- Damage to your health caused by swinging your hands and arms when operating the product for longer periods of time or if you do not hold or maintain the product properly.
- Lung damage, if you do not wear suitable respiratory protection.
- Eye injuries if you do not wear suitable eye protection.

### **⚠ WARNING!**

- ▶ During operation, the product generates an electromagnetic field which, under certain circumstances, may impair the functionality of active or passive medical implants. In order to reduce the danger of serious or fatal injuries, users who wear medical implants must consult their doctor and the manufacturer of the implant before operating the product.

## ● Before first use

### ● Unpacking the product

1. Take the product out of the packaging and remove all packaging materials and plastic wrappings.
2. Check to make sure that all listed parts are included (see “Scope of delivery”).
3. Check whether the product and all parts are in good condition, if any damage or defect is detected, do not use the product, but follow the procedure described in chapter “Warranty”.

## ● Preparation

### ● Fitting/removing the blower pipe

#### **⚠ CAUTION! Risk of injury!**

- ▶ Before fitting or removing the blower pipe: Switch off the product. Make sure all moving parts have come to a standstill.
- ▶ Before carrying out any work on the product: Remove the battery pack.

(Fig. B)

#### **Fitting the blower pipe**

1. Slide the blower pipe **1** onto the connection piece **13** until the release button **2** clicks into place.
2. Check that the blower pipe **1** is secure by pulling on it.

#### **Removing the blower pipe**

1. Press and hold the release button **2**.
2. Pull the blower pipe **1** off the connection piece **13**.

## ● Charging the battery pack

#### **⚠ NOTICE! Risk of damage to the battery pack!**

- ▶ Do not expose the battery pack to direct sunlight for long periods and do not place it on a radiator. Observe an ambient temperature of max. +50 °C.

#### **NOTE**

- ▶ You can find detailed instructions in the user manual of the charger.
- ▶ If the battery pack is still warm, allow it to cool down before charging.

1. Remove the battery pack **9** from the product (see “Removing/inserting the battery pack”).
2. Push the battery pack **9** into the charging slot of the charger **8**.
3. Connect the charger **8** to a socket-outlet.
4. After charging: Disconnect the charger **8** from the socket-outlet.
5. Pull the battery pack **9** out of the charger **8**.

#### **Control LEDs on the charger**

Green	Red	Meaning
Lights up	—	Fully charged
		Stand-by mode (no battery pack <b>9</b> inserted)
—	Lights up	Charging
—	Flashes	Battery pack <b>9</b> is overheated
Flashes	Flashes	Battery pack <b>9</b> is defective

## ● Removing/inserting the battery pack

### ⚠ CAUTION! Risk of injury due to unintentional start-up!

- ▶ Only insert the battery pack once the product is fully ready for use.

### ⚠ NOTICE! Risk of property and product damage!

- ▶ Only use the product with a battery pack of the **X 20 V TEAM** series from **Parkside**. An incorrect battery pack can damage the product and the battery pack.

(Fig. C)

### Removing the battery pack

1. Press the release button **12** on the battery pack **9**.
2. Pull the battery pack **9** off the battery pack holder **6**.

### Inserting the battery pack

- Push the battery pack **9** along the guide rail into the battery pack holder **6**. You will hear the battery pack click into place.

## ● Operation

### ⚠ CAUTION! Risk of injury!

- ▶ Always wear appropriate protective equipment and work gloves while working with the product.
- ▶ Prior to each use, ensure that the product is working correctly and has been assembled properly.

### ⚠ CAUTION! Risk of injury!

- ▶ Do not use the product if the on/off switch is damaged.
- ▶ Personal protective equipment and a fully functional product reduce the risk of injuries and accidents.
- ▶ After the product has been switched off, the impeller wheel continues moving for some time. There is a risk of injury caused by the rotating impeller wheel.

### NOTE

- ▶ Observe noise protection rules and other local regulations.

## ● Switching on/off

### ⚠ CAUTION! Risk of injury and product damage!

- ▶ Before switching on the product, make sure that it is not touching any objects. Ensure secure positioning.
- **Switching on:** Slide the on/off switch **4** forwards into position **I**.
- **Switching off:** Slide the on/off switch **4** backwards into position **O**.

## ● Checking the charging level of the battery pack

- Press **10** next to the charging level indicator **11** on the battery pack **9**.
- The charging level of the battery pack **9** is indicated by illumination of the corresponding LED lights on the charging level indicator **11**.

Colour	Meaning
Red, orange, green	Fully charged
Red, orange	Partially charged
Red	Needs to be charged

- Charge the battery pack **[9]** when only the red LED on the charging level indicator **[11]** is illuminated.

## ● Working instructions

### ⚠ CAUTION! Risk of injury and property damage!

- ▶ Only use the product to pile up dry leaf material or to blow material out of places that are hard to access (e.g. under vehicles).
  - ▶ Uses other than those described here may damage the product and put the operator at risk.
  - ▶ During work, ensure that the product is not struck against hard objects, which can cause damage.
  - ▶ Direct the air jet away from you. Make sure not to whirl up any heavy objects.
- You get optimal results when you use the product with a distance of 5–10 cm to the ground.
  - Before blowing, loosen leaves adhering to the ground with a broom or rake.
  - Hold the product by the handle **[5]** when working.

## ● Wall mounting

### ⚠ WARNING!

- ▶ Use suitable detectors to determine if there are hidden supply lines or contact the local utility company for assistance.
  - ▶ Contact with electric cables can cause fire and electric shock.
  - ▶ Damaging gas lines can lead to explosion.
  - ▶ Breaking water pipes causes property damage.
- You need following material and tools (not included):
    - Screw or nail (head diameter: 7–10 mm)
    - Screwdriver or hammer
    - Dowel (when using a screw)
  - Attach a screw or nail to a wall.
  - Allow the screw/nail head to protrude approx. 10 mm from the wall.
  - Hang the product on the screw/nail using the hanger **[14]**.

## ● Cleaning and maintenance

### ⚠ CAUTION! Risk of injury and product damage!

- ▶ Before working on the product or transporting it: Switch off the product and remove the battery pack.

### NOTE

- ▶ Clean the product immediately after working with it.

## NOTE

- ▶ Carry out the cleaning and maintenance work described in the following sections on a regular basis. This will ensure a long and reliable service life.
- ▶ Have any repair and maintenance work that is not described in this user manual carried out by our Service Centre (see "Service"). Only use original parts.

## ● Cleaning

### ⚠ WARNING! Risk of electric shock!

- ▶ Do not spray the product with water and do not immerse it in water.

### ⚠ CAUTION! Risk of product damage!

- ▶ Do not use any cleaning agents or solvents. You may irreparably damage the product. Chemical substances may attack the plastic parts of the product.

- Clean the following parts with a damp cloth or a brush:
  - Motor housing [3]
  - Handle [5]
  - Ventilation slots [7]

## ● Maintenance

- Prior to every use: Check the product for obvious defects such as loose, worn or damaged parts.
- Check covers and safety devices for damages and correct installation. If necessary, have these parts replaced.

## ● Storage

- Always store the product
  - clean,
  - dry,
  - protected against dust,
  - out of the reach of children.
- You can remove the blower pipe [1] for space-saving storage (see "Fitting/removing the blower pipe").
- Before storage: Remove the battery pack [9] from the product.
- Observe the information in the user manual for the battery pack [9] regarding the permissible storage temperature. Avoid extreme cold or heat during storage to ensure the battery output is not adversely affected.

## ● Transport









- Switch off the product and remove the battery pack [9].
- Let all moving parts come to a complete stop.
- Carry the product with both hands. Use the handle [5] and the underside of the blower pipe [1] for this.

## ● Replacement parts/ Accessories

- Customers can obtain compatible replacement parts and accessories via [www.optimex-shop.com](http://www.optimex-shop.com).
- Have the order number ready for your order.
- You can only place orders online.
- Contact the Lidl service hotline (see „Service“) for further information.

Part	Order number
Blower pipe [1]	99947905402

## ● Troubleshooting

Problem	Possible cause	Solution
The product does not start.	The battery pack  is discharged.	Charge the battery pack  (see “Charging the battery pack”).
	The battery pack  is not inserted.	Insert the battery pack  (see “Removing/inserting the battery pack”).
	The on/off switch  is defective.	Contact our Service Centre (see “Service”).
	The motor is defective.	
The product works with interruptions.	Internal loose contact	Contact our Service Centre (see “Service”).
	The on/off switch  is defective.	
Weak or no blowing power	The battery pack  is discharged.	Charge the battery pack  (see “Charging the battery pack”).

## ● Disposal

The packaging is made entirely of recyclable materials, which you may dispose of at local recycling facilities.



Observe the marking of the packaging materials for waste separation, which are marked with abbreviations (a) and numbers (b) with following meaning: 1–7: plastics/20–22: paper and fibreboard/80–98: composite materials.

### Product:



Contact your local refuse disposal authority for more details of how to dispose of your worn-out product.



To help protect the environment, please dispose of the product properly when it has reached the end of its useful life and not in the household waste.

Information on collection points and their opening hours can be obtained from your local authority.

Faulty or used batteries/rechargeable batteries must be recycled. Return the batteries/rechargeable batteries and/or the product to the available collection points.



### Environmental damage through incorrect disposal of the batteries/rechargeable batteries!

Batteries/rechargeable batteries may not be disposed of with the usual domestic waste. They may contain toxic heavy metals and are subject to hazardous waste treatment rules and regulations. The chemical symbols for heavy metals are as follows: Cd = cadmium, Hg = mercury, Pb = lead. That is why you should dispose of used batteries/rechargeable batteries at a local collection point.

## ● **Warranty**

The product has been manufactured to strict quality guidelines and meticulously examined before delivery. In the event of material or manufacturing defects you have legal rights against the retailer of this product. Your legal rights are not limited in any way by our warranty detailed below.

The warranty for this product is 3 years from the date of purchase. The warranty period begins on the date of purchase. Keep the original sales receipt in a safe location as this document is required as proof of purchase.

Any damage or defects already present at the time of purchase must be reported without delay after unpacking the product.

Should the product show any fault in materials or manufacture within 3 years from the date of purchase, we will repair or replace it – at our choice – free of charge to you. The warranty period is not extended as a result of a claim being granted. This also applies to replaced and repaired parts.

This warranty becomes void if the product has been damaged, or used or maintained improperly.

The warranty covers material or manufacturing defects. This warranty does not cover product parts subject to normal wear and tear, thus considered consumables (e.g. batteries, tubes, cartridges), nor damage to fragile parts, e.g. switches or glass parts.

## ● **Warranty claim procedure**

So that your request can be processed quickly, please observe the following instructions:

For all inquiries, please have the receipt and item number (IAN 480992\_2410) ready as proof of purchase.

The article number can be taken from the identification label on the product, engraving on the product, the front cover of your manual (at the bottom left), or the sticker on the back or bottom of the product.

If malfunctions or other defects arise, first contact the service department indicated below by phone or email.

You can then send a product recorded as defective to the communicated service address postage-free, making sure to enclose proof of purchase (receipt) and information on the details of the defect and when it occurred.



You can download and view this and numerous other manuals at parkside-diy.com. This QR code takes you directly to parkside-diy.com. Choose your country and use the search screen to search for the operating instructions. Entering the item number (IAN) 480992\_2410 takes you to the operating instructions for your item.

## ● **Service**

**GB** **Service Great Britain**  
Tel.: 0800 0569216  
E-Mail: owim@lidl.co.uk

**CY** **Service Cyprus**  
Tel.: 8009 4211  
E-Mail: owim@lidl.com.cy



Serbian mark of conformity

## ● EU declaration of conformity

<b>EU DECLARATION OF CONFORMITY</b> (No 480992_2410)
--

<b>IAN:</b>	480992_2410
<b>Product identification:</b>	"PARKSIDE" 20V Cordless Leaf Blower
<b>Model Number:</b>	HG13012

The object of the declaration described above is in conformity with the relevant Union harmonisation legislation:

Directive 2006/42/EC
Directive 2000/14/EC
Directive 2014/30/EU
Directive 2011/65/EU and all related amendments

References to the relevant harmonised standards used or references to the other technical specifications in relation to which conformity is declared:

N° / Parts
Directive 2006/42/EC
EN 60335-1:2012/A15:2021
EN 50636-2-100:2014
EN 62233:2008
Directive 2014/30/EU
EN IEC 55014-1:2021
EN IEC 55014-2:2021

The object of the declaration described above is in conformity with Directive 2011/65/EU of the European Parliament and of the Council of 8 June 2011 on the restriction of the use of certain hazardous substances in electrical and electronic equipment:

N° / Parts
EN IEC 63000:2018

**Conformity Assessment procedure / name&adress notified body where appropriate:** EN ISO 3744:1995 & ISO 11094:1991, Point 34 Part B Annex III EU-RL 2000/14/EC & ISO 11094:1991, TÜV SÜD Germany  
**Measured sound power level on an equipment representative for this type:** 81.4 dB(A)  
**Guaranteed sound power level for this equipment:** 83 dB(A)

**Keeper of the technical documentation:** OWIM GmbH & Co.KG

Signed for and on behalf of:

**OWIM GmbH & Co. KG, Stiftsbergstraße 1, 74167 Neckarsulm, Germany**

This declaration of conformity is issued under the sole responsibility of the manufacturer.

Translation of the original declaration of conformity

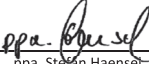
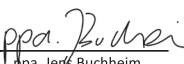











Neckarsulm	27.02.2025		
Place	Date	ppa. Stefan Haensel Authorised Signatory	ppa. Jens Buchheim Authorised Signatory

EN



<b>Značenje korištenih piktograma/simbola</b> . . . . .	Stranica	25
<b>Uvod</b> . . . . .	Stranica	26
Uvjeti korištenja . . . . .	Stranica	26
Sadržaj isporuke . . . . .	Stranica	26
Opis dijelova . . . . .	Stranica	26
Tehnički podaci . . . . .	Stranica	27
<b>Opće sigurnosne napomene</b> . . . . .	Stranica	28
<b>Prije prve uporabe</b> . . . . .	Stranica	35
Raspakirajte proizvod . . . . .	Stranica	35
<b>Priprema</b> . . . . .	Stranica	36
Montaža/demontaža cijevi za puhanje . . . . .	Stranica	36
Punjenje baterijskog modula . . . . .	Stranica	36
Uklanjanje/umetanje baterijskog modula . . . . .	Stranica	36
<b>Korištenje</b> . . . . .	Stranica	37
Uključivanje/isključivanje . . . . .	Stranica	37
Provjera razine napunjenosti baterijskog modula . . . . .	Stranica	37
<b>Upute za rad</b> . . . . .	Stranica	37
<b>Ugradnja na zid</b> . . . . .	Stranica	38
<b>Čišćenje i održavanje</b> . . . . .	Stranica	38
Čišćenje . . . . .	Stranica	38
Održavanje . . . . .	Stranica	38
Skladištenje . . . . .	Stranica	39
Transport . . . . .	Stranica	39
Rezervni dijelovi/pribor . . . . .	Stranica	39
<b>Otklanjanje poteškoća</b> . . . . .	Stranica	39
<b>Zbrinjavanje</b> . . . . .	Stranica	40
<b>Jamstvo</b> . . . . .	Stranica	40
Postupak u slučaju koji je pokriven jamstvom . . . . .	Stranica	41
<b>Servis</b> . . . . .	Stranica	41
<b>EU izjava o sukladnosti</b> . . . . .	Stranica	42

## Značenje korištenih piktograma/simbola

	<b>OPASNOST!</b> – Označava opasnost s visokom razinom rizika koja će, ako se ne izbjegne, rezultirati smrću ili ozbiljnom ozljedom (npr. gušenjem)		Pročitajte upute za uporabu.
	<b>UPOZORENJE!</b> – Označava opasnost sa srednjom razinom rizika koja bi, ako se ne izbjegne, mogla dovesti do smrti ili ozbiljne ozljede (npr. opasnost od strujnog udara)	 	Opasnost od ozljeda zbog dijelova koji se mogu izbaci iz proizvoda! Držite promatrače podalje od opasnog područja.
	<b>OPREZI!</b> – Označava opasnost s niskom razinom rizika koja bi, ako se ne izbjegne, mogla dovesti do manjih do umjerenih ozljeda (npr. opasnost od opekline)		Oprez! Rotirajuće kolo s lopaticama. Držite ruke podalje.
	<b>PAŽNJA!</b> – Upozorava na moguću štetu na imovini (npr. opasnost od kratkog spoja)		Uklonite baterijski modul  prije radova na održavanju.
	Nosite zaštitne naočale.		Nosite zaštitu sluha.
	Koristite zaštitu za disanje.		Nosite protuklizne zaštitne cipele.
	Proizvod ne izlažite vlazi. Ne radite po kiši.		Dugu kosu ne držite raspuštenu. Koristite mrežicu za kosu.
	Istosmjerna struja/napon		Zajamčena razina zvučne snage L <sub>WA</sub> u dB(A)
	Oznaka CE potvrđuje sukladnost sa smjernicama EU-a koje se primjenjuju na proizvod.	 	Sigurnosne napomene Upute za rukovanje
	Održavajte sigurnu udaljenost od najmanje 5 m od trećih osoba.		

## 20 V AKU PUHAČ LIŠĆA

### ● Uvod

Čestitamo vam na kupnji novog proizvoda. Ovom kupnjom odlučili ste se za visokokvalitetan proizvod. Uputa za uporabu je sastavni dio ovog proizvoda. Ona sadrži važne upute o sigurnosti, uporabi i uklanjanju otpada. Prije upotrebe proizvoda upoznajte se sa svim njegovim uputama za korištenje i sigurnosnim uputama. Koristite ovaj proizvod u skladu s navedenim uputama te u navedene svrhe. Ukoliko proizvod dajete nekoj drugoj osobi, predajte toj osobi također i sve upute.

### ● Uvjeti korištenja

- Ovaj aku puhač lišća (u daljnjem tekstu „proizvod” ili „električni alat”) namijenjen je isključivo za skupljanje suhog lišća i uklanjanje suhog lišća s teško dostupnih mjesta (npr. ispod vozila).
- Proizvod nije namijenjen za komercijalnu upotrebu. Komercijalna uporaba poništava jamstvo.
- Svaka druga uporaba koja nije izričito odobrena u ovim uputama za uporabu može oštetiti proizvod i predstavljati ozbiljan rizik za korisnika.
- Proizvod se ne smije koristiti u područjima s prašinom koja je opasna po zdravlje.
- Zabranjena je uporaba proizvoda po kiši. Proizvod nije namijenjen za vlažnu okolinu.
- Proizvod je namijenjen odraslim osobama. Mladi u dobi preko 16 godina smiju proizvod koristiti samo pod nadzorom.
- Rukovatelj ili korisnik odgovoran je za nesreće koje rezultiraju ozljedama drugih ili oštećenjem imovine.

- Proizvođač ne snosi odgovornost za štetu uzrokovanu nepravilnim korištenjem ili nepravilnim radom.
- Proizvod je dio serije **X 20 V TEAM Parkside** i može se koristiti s baterijskim modulima serije **X 20 V TEAM Parkside**. Baterijski se moduli smiju koristiti samo s punjačima iz serije **X 20 V TEAM Parkside**.

### ● Sadržaj isporuke

#### **⚠ UPOZORENJE!**

- ▶ Proizvod i ambalažni materijal nisu igračke! Djeca se ne smiju igrati plastičnim vrećicama, folijama ni sitnim dijelovima! Postoji opasnost od gutanja i gušenja!

#### **NAPOMENA**

- ▶ Baterijski modul i punjač nisu priloženi.

- 1 Aku puhač lišća
- 1 Cijev za puhanje
- 1 Upute za uporabu

### ● Opis dijelova

Prije čitanja otvorite stranicu sa slikama i upoznajte se sa svim funkcijama proizvoda.

(Sl. A)

- 1 Cijev za puhanje
- 2 Tipka za deblokadu (cijev za puhanje)
- 3 Kućište motora
- 4 Prekidač za uključivanje/isključivanje
- 5 Ručka
- 6 Držač baterijskog modula
- 7 Ventilacijski otvori
- 8 Punjač \*
- 9 Baterijski modul \*
- 10 Tipka  (stanje napunjenosti)
- 11 Indikator razine napunjenosti
- 12 Tipka za deblokadu (baterijski modul)

\* Nije uključen u isporuku

(Sl. B)

13 Spojni dio

(Sl. D)

14 Otvor za vješanje

## ● Tehnički podaci

<b>20 V Aku puhač lišća</b>	<b>PLBA 20-Li C4</b>
Broj modela:	HG13012
Nazivni napon:	20 V ===
Nazivna struja:	16 A
Broj okretaja u praznom hodu $n_0$ :	12000 min <sup>-1</sup>
Brzina zraka:	maks. 210 km/h
Sustav zaštite:	IPX0
Težina (bez baterijskog modula):	pribl. 1,4 kg

## Preporučena okolna temperatura

Maks. temperatura (ukupno):	+50 °C
Tijekom punjenja:	+4 °C do +40 °C
Tijekom rada:	+4 °C do +50 °C
Tijekom skladištenja:	0 °C do +45 °C

## Vrijednosti emisije buke

Razina zvučnog tlaka $L_{pA}$ :	77,4 dB
Nesigurnost $K_{pA}$ :	3 dB
Razina zvučnog tlaka $L_{WA}$	
Zajamčeno:	83 dB
Izmjereno:	81,4 dB
Nesigurnost $K_{WA}$ :	1,99 dB

## Vrijednosti emisije vibracija

Vibracije $a_h$ :	≤ 2,5 m/s <sup>2</sup>
Nesigurnost K:	1,5 m/s <sup>2</sup>

## ⚠ UPOZORENJE!



Nosite zaštitu sluha!

## ⚠ UPOZORENJE!

- ▶ Emisije vibracija i buke mogu tijekom stvarne uporabe električnog alata odstupati od navedenih vrijednosti, ovisno o načinu uporabe električnog alata, a posebice o vrsti obratka.
- ▶ Potrebno je uspostaviti sigurnosne mjere za zaštitu rukovatelja na temelju procjene izloženosti vibracijama tijekom stvarnih uvjeta uporabe (moraju se uzeti u obzir svi dijelovi radnog ciklusa, na primjer vrijeme kada se električni alat isključi i vrijeme kada uključi, ali radi bez opterećenja).

## NAPOMENA

- ▶ Vrijednosti emisije buke i vibracija određene su u skladu sa standardima i propisima navedenim u izjavi o sukladnosti.
- ▶ Navedena ukupna vrijednost vibracija i navedena vrijednost emisije buke izmjereni su prema normiranom postupku provjere i mogu se koristiti za uspoređivanje električnog alata s nekim drugim.
- ▶ Navedena ukupna vrijednost vibracija i navedena vrijednost emisija buke mogu se koristiti i za prethodnu procjenu opterećenja.

## Vrijeme punjenja

- Proizvod je dio serije **X 20 V TEAM Parkside** i može se koristiti s baterijskim modulima serije **X 20 V TEAM Parkside**. Baterijski moduli serije **X 20 V TEAM** smiju

se koristiti samo s punjačima serije **X 20 V TEAM**.

- Preporučujemo da ovaj proizvod koristite samo sa sljedećim baterijskim modulima:
  - **PAP 20 B1**
  - **PAP 20 B3**
- Preporučujemo da ove baterijske module puniti sljedećim punjačima:
  - **PLG 20 A3**
  - **PLG 20 A4**
  - **PLG 20 C1**
  - **PLG 20 C3**
  - **PDSLGL 20 A1**
- Tehnički podaci o baterijskom modulu i punjaču: Pogledajte posebne upute za uporabu

- Na vrijeme punjenja utječu čimbenici kao što su temperatura okoline i baterijskih modula, kao i primijenjeni mrežni napon i može odstupati od navedenih vrijednosti.

- Kupci mogu naručiti kompatibilne zamjenske baterije i punjače iz Lidl internetskih trgovina za sljedeće zemlje:  
Njemačka (lidl.de), Francuska (lidl.fr), Belgija (lidl.be), Češka Republika (lidl.cz), Nizozemska (lidl.nl), Poljska (lidl.pl), Slovačka (lidl.sk), Španjolska (lidl.es)

Kupci iz svih ostalih zemalja mogu naručivati na stranici [www.optimex-shop.com](http://www.optimex-shop.com).

Vrijeme punjenja	2 Ah Baterijski modul PAP 20 B1	4 Ah Baterijski modul PAP 20 B3
Maks. 2,4 A Punjač PLG 20 A4/C1	60 min	120 min
Maks. 4,5 A Punjač PLG 20 A3/C3	35 min	60 min
Maks. 4,5 A Punjač PDSLGL 20 A1	35 min	60 min



**Opće sigurnosne napomene**

**VAŽNO**

**PAŽLJIVO PROČITAJTE  
PRIJE UPORABE.**

**SACHUVAJTE ZA SVOJU  
EVIDENCIJU.**

Pažljivo pročitajte upute za uporabu.

**⚠ OPREZ!**

- ▶ Kada koristite električne alate, pridržavajte se sljedećih osnovnih sigurnosnih mjera kako biste spriječili strujni udar, ozljede i opasnost od požara.

- Prije početka rada upoznajte se sa svim dijelovima i ispravnim radom proizvoda.
- Budite sigurni da možete odmah isključiti proizvod u hitnim slučajevima. Nepravilna uporaba proizvoda može dovesti do ozbiljnih ozljeda.
- Djeca i osobe s ograničenim fizičkim, osjetilnim ili mentalnim sposobnostima ili nedovoljno iskustva i znanja ili osobe koje nisu upoznate s uputama nikada ne smiju koristiti proizvod. Lokalni propisi mogu nametnuti dobno ograničenje za korisnika.
- Djeca moraju biti pod nadzorom kako bi se osiguralo da se ne igraju s proizvodom. Poslove čišćenja i održavanja uređaja ne smiju obavljati djeca.
- Proizvod nemojte koristiti na nadmorskoj visini većoj od 2000 m.
- Koristite samo preporučene baterijske module i punjače.
- Kod pogrešne uporabe može doći do curenja tekućine iz baterijskog modula. Izbjegavajte kontakt s tekućinom iz punjive baterije. Ako dođe do slučajnog kontakta, isperite područje vodom. Ako tekućina dospije u oči, potražite liječničku pomoć. Tekućina koja curi iz punjive baterije može izazvati iritacije kože ili opekline.
- Ne izlažite proizvod ili baterijski modul ekstremnim temperaturama.
- Imajte na umu opasnost od kratkog spoja priključaka proizvoda s napajanjem putem punjivih baterija ili baterijskih modula metalnim predmetima.
- Uklonite baterijski modul iz proizvoda prije punjenja.
- Uklonite baterijski modul iz proizvoda ako proizvod nećete upotrebljavati dulje vrijeme.
- Nemojte upotrijebiti modificirani ili oštećeni baterijski modul.

## Priprema

- Nikada nemojte koristiti proizvod ako su ljudi, posebno djeca, ili kućni ljubimci, u blizini.
- Osobna zaštitna oprema štiti zdravlje rukovatelja i osigurava nesmetan rad proizvoda.
- Nosite prikladnu radnu odjeću kao što su čvrste cipele s protukliznim potplatima, čvrste duge hlače, rukavice, zaštitne naočale i zaštita za sluh. Uvijek nosite navedenu zaštitnu opremu kada koristite proizvod.
- Nemojte koristiti proizvod kada hodate bosu ili nosite otvorene sandale.
- Nosite zaštitu za disanje kako biste se zaštitili od prašine.
- Ne nosite široku odjeću, odjeću s visećom užadi, kravatama ili nakitom koji bi mogli biti uvučeni u otvor za zrak.
- Ako imate dugu kosu, nosite zaštitno pokrivalo za glavu.
- Dugu kosu držite podalje od usisnih otvora.
- Budite oprezni s ljudima, posebno djecom, kućnim ljubimcima, otvorenim prozorima itd. Otpuhani materijal može se odbaciti u njihovom smjeru. Prestanite s radom ako su u blizini. Održavajte sigurnu udaljenost od 5 m oko sebe.
- Upoznajte se sa svojim okruženjem i obratite pozornost na moguće opasnosti koje se mogu zanemariti tijekom rada.
- Pažljivo pregledajte područje koje treba očistiti i uklonite sve žice, kamenje, limenke i druge strane predmete.
- Prije nego počnete raditi s proizvodom, uklonite strane predmete grabljama ili metlom.
- Upotrijebite cijev puhala kako biste mogli usmjeriti mlaz zraka blizu tla.
- U vrlo suhim uvjetima, lagano namočite područje koje želite očistiti ili upotrijebite raspršivač kako biste smanjili nakupljanje prašine.

- Nemojte raditi s proizvodom koji je oštećen, necjelovit ili modificiran bez pristanka proizvođača.
- Prije uporabe provjerite sigurnosno stanje proizvoda, posebno prekidač za uključivanje/isključivanje.
- Proizvod koristite samo kada je potpuno sastavljen.
- Nemojte nikada koristiti proizvod s neispravnim zaštitnim uređajima, neispravnim zaštitnim poklopcima ili bez zaštitnih uređaja.
- Rukovatelj ili korisnik odgovoran je za nesreće i ozljede drugih osoba ili štetu na njihovoj imovini.
- Koristite proizvod u preporučenom položaju i samo kada stojite na čvrstoj, ravnoj površini.
- Ne koristite proizvod na popločenoj ili šljunčanoj površini gdje bi odbačeni materijal mogao uzrokovati ozljede.
- Prije uporabe uvijek izvršite vizualni pregled kako biste bili sigurni da je ku-

ćište neoštećeno i da su štitnici i zaštite na mjestu.

- Zamijenite istrošene ili oštećene komponente u seriji kako biste održali ravnotežu. Zamijenite oštećene ili nečitke naljepnice.

## **Rad**

- Izbjegavajte neobično držanje tijela. Uvijek održavajte ravnotežu kako biste bili sigurni na kosinama.
- Krećite se tempom hodanja, nemojte trčati.
- Ne uključujte proizvod dok ga držite naopako ili nije u radnom položaju.
- Izbjegavajte nenamjerno pokretanje proizvoda.
- Prije uzimanja ili nošenja provjerite je li proizvod isključen.
- Držanje prsta na prekidaču na prekidaču uključivanje/isključivanje dok nosite proizvod može dovesti do nezgoda.
- Nikada nemojte usmjeravati proizvod prema drugim ljudima. Posebno nemojte usmjeravati mlaz zraka

prema očima i ušima tijekom rada.

- Proizvod uvijek držite objema rukama.
- Ne istežite se previše i ne gubite ravnotežu.
- Držite prste i noge podalje od otvora cijevi za puhanje i propelera. Postoji opasnost od ozljeda.
- Nemojte koristiti proizvod kada ste umorni, kada se ne možete koncentrirati ili nakon uzimanja alkohola ili tableta. Uvijek koristite pravovremenu radnu stanku. Radite vodeći se zdravim razumom.
- Dugotrajna uporaba proizvoda može dovesti do problema s cirkulacijom u rukama uzrokovanih vibracijama. Ipak, možete produžiti vrijeme korištenja odgovarajućim rukavicama ili redovitim pauzama.
- Izbjegavajte rad s proizvodom u lošim vremenskim uvjetima, posebno kada postoji opasnost od grmljavine. Radite samo pri dnevnom

svjetlu ili dobrom umjetnom osvjetljenju.

- Isključite proizvod, uklonite baterijski modul i provjerite jesu li svi pokretni dijelovi potpuno zaustavljeni,
  - kada ne koristite proizvod,
  - kada transportirate proizvod,
  - kada ostavite proizvod bez nadzora,
  - prije uklanjanja začepljenja ili čišćenja začepljenog kanala,
  - prije provjere proizvoda, čišćenja ili izvođenja drugih radova na proizvodu,
  - nakon kontakta sa stranim tijelima,
  - ako se pojave abnormalne vibracije.
- Nemojte koristiti proizvod u zatvorenim ili slabo prozračenim prostorima.
- Proizvod nemojte rabiti blizu zapaljivih tekućina ili plinova. U suprotnom slučaju postoji opasnost od požara ili eksplozije.
- Ako tijekom rada dođe do nezgode ili kvara, odmah isključite proizvod

i uklonite baterijski modul. Za otklanjanje kvarova pročitajte poglavlje „Otklanjanje poteškoća“ ili se obratite našem servisnom centru (pogledajte „Servis“).

- Prije pokretanja proizvoda, uvjerite se da propeler nije blokiran.
- Držite lice i tijelo dalje od otvora cijevi za puhanje.
- Pazite da ruke, drugi dijelovi tijela ili odjeća ne uđu u kućište motora ili da budu u blizini pokretnih dijelova.
- Nemojte nagnjati proizvod tijekom rada.
- Čuvajte baterijski modul od krhotina i drugih nakupljenih materijala kako biste izbjegli oštećenje baterijskog modula i mogući požar.
- Nemojte prenositi proizvod dok je uključen ili ako je postavljen baterijski modul.
- Ako proizvod počne ispuštati neuobičajene zvukove ili vibrirati, odmah isključite proizvod. Pričekajte dok se pokretni dijelovi

ne zaustave. Uklonite baterijski modul. Prije ponovnog pokretanja i rada s proizvodom, poduzmite sljedeće korake:

- Provjerite je li proizvod oštećen.
- Zamijenite oštećene dijelove ili ih dajte na popravak.
- Provjerite ima li na proizvodu labavih dijelova i po potrebi ih zategnite.
- Pobrinite se da ne dodirnete opasne pokretne dijelove prije uklanjanja baterijskog modula iz proizvoda i da su se opasni pokretni dijelovi potpuno zaustavili.
- Ozljede tretirajte na odgovarajući način ili se obratite liječniku.
- Nemojte preopteretiti proizvod. Radite samo unutar navedenog raspona performansi. Nemojte koristiti strojeve s manjom snagom za teške radove. Nemojte koristiti svoj proizvod

u svrhe za koje nije namijenjen.

## Održavanje i skladištenje

- Redovito provjeravajte funkcionalnost i cjelovitost proizvoda kako biste izbjegli opasnost za korisnika.
- Zamijenite istrošene ili oštećene dijelove zbog sigurnosnih razloga. Koristite samo originalne rezervne dijelove/pribor.
- Ne pokušavajte sami popraviti proizvod, osim ako ste za to obučeni. Sve radove koji nisu navedeni u ovim uputama smiju izvoditi samo centri za korisničku podršku koje mi ovlastimo.
- Proizvod čuvajte na suhom mjestu izvan dohvata djece.
- Pažljivo rukujte proizvodom. Redovito čistite ventilacijske otvore i slijedite upute za održavanje.
- Očistite ventilacijske otvore od krhotina.
- Nemojte koristiti proizvod ako se ne može uključiti i isključiti. Oštećeni

prekidač mora se zamijeniti u servisnoj radionici.

- Isključite proizvod prije servisiranja, provjere, pohranjivanja ili mijenjanja pribora. Uklonite baterijski modul. Uvjerite se da su svi pokretni dijelovi zaustavljeni. Ostavite proizvod da se ohladi prije pregleda, prilagođavanja itd. Pažljivo održavajte proizvod i održavajte ga čistim.
- Pričekajte da se proizvod prije spremanja malo rashladi.

## Dodatne sigurnosne napomene

- Nemojte koristiti pribor koji nije preporučio **Parkside**. To može izazvati strujni udar ili požar.
- Poštujte sigurnosne upute te upute za punjenje i pravilnu uporabu sadržane u uputama za uporabu za baterijske module i punjače autor **X 20 V TEAM Parkside**.

Podroban opis procesa punjenja i dodatne informacije možete pronaći u ovim zasebnim uputama za uporabu.

### **Ostali rizici**

Čak i ako ispravno rukujete ovim proizvodom, ostaju neke preostale opasnosti. U vezi s konstrukcijom i izvedbom ovog proizvoda mogu se pojaviti sljedeće opasnosti:

- Oštećenje sluha ako ne nosite odgovarajuću zaštitu za sluh.
- Šteta po zdravlje uzrokovana vibracijama šake-ruke ako proizvod koristite dulje vrijeme ili ako njime ne rukujete i ne održavate ga pravilno.
- Oštećenje pluća ako ne nosite odgovarajuću zaštitu za disanje.
- Oštećenje očiju ako ne nosite odgovarajuću zaštitu za oči.

### **⚠ UPOZORENJE!**

▶ Ovaj proizvod tijekom rada stvara elektromagnetsko polje koje pod određenim okolnostima može utjecati na aktivne ili pasivne medicinske implantate. Kako bi se smanjila opasnost od teške ozljede ili smrti, korisnici s medicinskim implantatima trebaju se posavjetovati sa svojim liječnikom i proizvođačem medicinskog implantata prije uporabe proizvoda.

### ● **Prije prve uporabe**

#### ● **Raspakirajte proizvod**

1. Izvadite proizvod iz pakiranja i uklonite sve dijelove ambalažnog materijala i zaštitne folije.
2. Provjerite postoje li svi dijelovi i je li opisani opseg isporuke potpun (vidi poglavlje „Sadržaj isporuke“).
3. Provjerite jesu li proizvod i svi njegovi dijelovi u dobrom stanju. Ako primijetite bilo kakvo oštećenje ili nedostatak, nemojte koristiti proizvod, već postupite kako je opisano u poglavlju „Jamstvo“.

## ● Priprema

## ● Montaža/demontaža cijevi za puhanje

### ⚠ OPREZ! Opasnost od nezgode!

- ▶ Prije montaže ili demontaže cijevi za puhanje: Isključite proizvod. Uvjerite se da su se svi pokretni dijelovi zaustavili.
- ▶ Prije svih radova na proizvodu: Uklonite baterijski modul.

(Sl. B)

### Montaža cijevi za puhanje

1. Pritisnite cijev za puhanje [1] na spojni dio [13] dok se tipka za deblokadu [2] ne uglavi.
2. Povlačenjem provjerite čvrst dosjed cijevi za puhanje [1].

### Demontaža cijevi za puhanje

1. Pritisnite i držite tipku za deblokadu [2].
2. Izvucite cijev za puhanje [1] sa spojnog dijela [13].

## ● Punjenje baterijskog modula

### ⚠ PAŽNJA! Opasnost od oštećenja baterijskog modula!

- ▶ Ne izlažite baterijski modul izravnoj sunčevoj svjetlosti na duže vrijeme i ne stavljajte ga na grijaća tijela. Održavajte temperaturu okoline od najviše +50 °C.

### NAPOMENA

- ▶ Dodatne pojedinosti potražite u uputama za uporabu punjača.
- ▶ Ako je baterijski modul još topao, ostavite ga da se ohladi prije punjenja.

1. Pravilno izvadite baterijski modul [9] iz proizvoda (pogledajte „Uklanjanje/umetanje baterijskog modula”).

2. Gurnite baterijski modul [9] u utor za punjenje na punjaču [8].
3. Punjač [8] povežite s utičnicom.
4. Nakon punjenja: Punjač [8] iskopčajte iz utičnice.
5. Izvadite baterijski modul [9] iz punjača [8].

### Kontrolne LED lampice na punjaču

Zelena	Crvena	Značenje
Svijetli	—	Potpuno napunjeno Stanje mirovanja (nije umetnuta baterijski modul [9])
—	Svijetli	Punjenje
—	Treperi	Baterijski modul [9] je pregrijan
Treperi	Treperi	Baterijski modul [9] je u kvaru

## ● Uklanjanje/umetanje baterijskog modula

### ⚠ OPREZ! Opasnost od ozljeda zbog nenamjernog pokretanja!

- ▶ Umetnite baterijski modul samo kada je proizvod potpuno spreman za rad.

### ⚠ PAŽNJA! Opasnost od materijalne štete i oštećenja proizvoda!

- ▶ Proizvod upotrebljavajte samo s baterijskim modulom serije **X 20 V TEAM** tvrtke **Parkside**. Zbog neodgovarajućeg baterijskog modula može doći do oštećenja proizvoda i baterijskog modula.

(Sl. C)

## Uklanjanje baterijskog modula

1. Pritisnite tipku za deblokadu **12** baterijskog modula **9**.
2. Izvucite baterijski modul **9** iz držača baterijskog modula **6**.

## Umetanje baterijskog modula

- Baterijski modul **9** gurnite duž vodilica u držač baterijskog modula **6**. Baterijski modul sjeda na svoje mjesto uz zvučni klik.

## ● Korištenje

### ⚠ OPREZ! Opasnost od nezgode!

- ▶ Prilikom rada s proizvodom uvijek nosite odgovarajuću zaštitnu opremu i radne rukavice.
- ▶ Prije svake uporabe provjerite je li proizvod funkcionalan i pravilno sastavljen.
- ▶ Nemojte upotrebljavati proizvod ako je prekidač za uključivanje/isključivanje oštećen.
- ▶ Osobna zaštitna oprema i funkcionalan proizvod smanjuju rizik od ozljeda i nezgoda.
- ▶ Nakon što se proizvod isključi, kolo s lopaticama još će se neko vrijeme okretati. Postoji opasnost od ozljeda rotirajućim kolom s lopaticama.

### NAPOMENA

- ▶ Pridržavajte se propisa o zaštiti od buke i drugih lokalnih propisa.

## ● Uključivanje/isključivanje

### ⚠ OPREZ! Opasnost od ozljeda i rizik od oštećenja proizvoda!

- ▶ Prije uključivanja provjerite da proizvod ne dodiruje nikakve predmete. Pobrinite da uvijek imate siguran oslonac.

- **Uključivanje:** Gurnite prekidač za uključivanje/isključivanje **4** naprijed u položaj **I**.
- **Isključivanje:** Prekidač za uključivanje/isključivanje **4** gurnite natrag u položaj **O**.

## ● Provjera razine napunjenosti baterijskog modula

- Pritisnite **↔** **10** pokraj indikatora razine napunjenosti **11** na baterijskom modulu **9**.
- Razina napunjenosti baterijskog modula **9** označena je paljenjem odgovarajućih LED lampica na indikatoru razine napunjenosti **11**.

Boja	Značenje
Crvena, narančasta, zelena	Potpuno napunjeno
Crvena, narančasta	Djelomično napunjeno
Crvena	Potrebno je punjenje

- Baterijski modul **9** punite kada svijetli samo crveni LED indikator razine napunjenosti **11**.

## ● Upute za rad

### ⚠ OPREZ! Opasnost od ozljeda i materijalne štete!

- ▶ Upotrebljavajte proizvod samo za sakupljanje suhog lišća ili otpuhivanje materijala s teško dostupnih mjesta (npr. ispod vozila).
- ▶ Svaka uporaba koja nije ovdje opisana može dovesti do oštećenja proizvoda i predstavljati rizik za korisnika.
- ▶ Prilikom rada pazite da ne udarite proizvodom o tvrde predmete koji bi mogli uzrokovati štetu.

### **⚠ OPREZ! Opasnost od ozljeda i materijalne štete!**

- ▶ Usmjerite mlaz zraka od sebe. Pazite da ne uskovitlate teške predmete.
- Za optimalne rezultate koristite proizvod na udaljenosti od 5–10 cm od poda.
- Prije puhanja, metlom ili grabljama oslobodite lišće zalijepljeno za tlo.
- Tijekom rada držite proizvod za ručku [5].

## ● **Ugradnja na zid**

### **⚠ UPOZORENJE!**

- ▶ Upotrijebite prikladni detektor kako biste otkrili sakrivene kabele za napajanje ili se obratite lokalnoj komunalnoj tvrtki.
- ▶ Kontakt s električnim vodovima može dovesti do požara i strujnog udara.
- ▶ Oštećenje voda plina može dovesti do eksplozije.
- ▶ Prodiranje u vodovodnu cijev uzrokuje materijalnu štetu.

- Potrebni su vam sljedeći materijali i alati (nije priloženo):
  - Vijci ili čavli (promjer glave: 7–10 mm)
  - Odvijač ili čekić
  - Tipla (pri upotrebi vijka)
- Pričvrstite vijak ili čavao na zid.
- Neka glava vijka/čavla strši oko 10 mm iz zida.
- Objesite proizvod na vijak/čavao za otvor za vješanje [14].

## ● **Čišćenje i održavanje**

### **⚠ OPREZ! Opasnost od ozljeda i rizik od oštećenja proizvoda!**

- ▶ Prije rada na proizvodu ili transporta: Isključite proizvod i izvadite baterijski modul.

## **NAPOMENA**

- ▶ Očistite proizvod odmah nakon rada.
- ▶ Redovito vršite radove čišćenja i održavanja opisane u sljedećim odjeljcima. To osigurava dugu i pouzdanu upotrebu.
- ▶ Radove popravka i održavanja koji nisu opisani u ovim uputama za uporabu neka izvrši naš servisni centar (pogledajte „Servis“). Koristite samo originalne dijelove.

## ● **Čišćenje**

### **⚠ UPOZORENJE! Opasnost od električnog udara!**

- ▶ Nemojte prskati proizvod vodom niti ga uranjati u vodu.

### **⚠ OPREZ! Opasnost od oštećenja proizvoda!**

- ▶ Nemojte koristiti sredstva za čišćenje ili otapala. To bi moglo nepopravljivo oštetiti proizvod. Kemijske tvari mogu oštetiti plastične dijelove proizvoda.

- Očistite sljedeće dijelove vlažnom krpom ili četkom:
  - Kućište motora [3]
  - Ručka [5]
  - Ventilacijski otvor [7]

## ● **Održavanje**

- Prije svake uporabe: Provjerite ima li na proizvodu očitih nedostataka kao što su labavi, istrošeni ili oštećeni dijelovi.
- Provjerite jesu li poklopci i zaštite neoštećeni i ispravno postavljeni. Ako je potrebno, zamijenite te dijelove.

## ● Skladištenje

- Uvijek održavajte proizvod
  - čistim,
  - suhim,
  - zaštićenim od prašine,
  - izvan dohvata djece.
- Radi uštede prostora tijekom pohranjivanja, možete rastaviti cijev za puhanje **1** (pogledajte „Montaža/demontaža cijevi za puhanje”).
- Prije spremanja: Izvadite baterijski modul **9** iz proizvoda.
- Obratite pozornost na podatke u uputama za uporabu baterijskog modula **9** u vezi s dopuštenom temperaturom skladištenja. Tijekom pohrane izbjegavajte ekstremnu hladnoću ili vrućinu kako baterijski modul ne bi izgubio učinkovitost.

## ● Transport

- Isključite proizvod i izvadite baterijski modul **9**.

## ● Otklanjanje poteškoća

Problem	Mogući uzroci	Rješenje
Proizvod se ne pokreće.	Baterijski je modul <b>9</b> je prazan.	Napunite baterijski modul <b>9</b> (pogledajte „Punjenje baterijskog modula“).
	Baterijski modul <b>9</b> nije umetnut.	Umetnite baterijski modul <b>9</b> (pogledajte „Uklanjanje/umetanje baterijskog modula“).
	Prekidač za uključivanje/isključivanje <b>4</b> je neispravan.	Obratite se našem servisnom centru (pogledajte „Servis“).
	Motor je pokvaren.	
Proizvod radi s prekidima.	Unutarnji kontakt je labav	Obratite se našem servisnom centru (pogledajte „Servis“).
	Prekidač za uključivanje/isključivanje <b>4</b> je neispravan.	
Slaba ili manjkava snaga puhanja	Baterijski je modul <b>9</b> je prazan.	Napunite baterijski modul <b>9</b> (pogledajte „Punjenje baterijskog modula“).

- Pričekajte da se svi pokretni dijelovi potpuno zaustave.
- Proizvod nosite objema rukama. Za to upotrijebite ručku **5** i donju stranu cijevi za puhanje **1**.

## ● Rezervni dijelovi/pribor

- Kupci mogu nabaviti kompatibilne rezervne dijelove i pribor putem [www.optimex-shop.com](http://www.optimex-shop.com).
- Prilikom naručivanja pripremite svoj broj narudžbe.
- Narudžbe možete naručiti samo na mreži.
- Za dodatne informacije obratite se Lidl telefonskoj podršci (pogledajte „Servis“).

Dio	Broj narudžbe
Cijev za puhanje <b>1</b>	99947905402

## ● Zbrinjavanje

Ambalaža se sastoji od ekološki neškodljivih materijala koje možete zbrinuti na lokalnim mjestima za reciklažu.



Uvažavajte obilježavanje ambalaže za odvajanje otpada, ono je obilježeno s kraticama (a) i brojevima (b) sa slijedećim značenjem: 1–7: plastika/20–22: papir I karton/80–98: miješani materijali.

### Proizvod:



O mogućnostima zbrinjavanja dotrajalog proizvoda možete se raspitati kod vaše općinske ili gradske uprave.



Zbog zaštite okoliša ne bacajte dotrajali proizvod u kućni otpad, već ga predajte stručnom zbrinjavanju. Informacije o mjestima za sakupljanje otpada i njihovom radnom vremenu možete dobiti pri Vašem nadležnom općinskom uredu.

Oštećene ili potrošene baterije/punjive baterije se moraju reciklirati. Vratite baterije/punjive baterije i/ili proizvod putem ponuđenih ustanova za sakupljanje otpada



### Štete za okoliš zbog krivog zbrinjavanja baterija/punjivih baterija!

Baterije/punjive baterije se ne smiju zbrinjavati zajedno s kućnim otpadom. One mogu sadržavati otrovne teške metale i podliježu zbrinjavanju kao poseban otpad. Kemijski simboli teških metala su slijedeći: Cd = kadmij, Hg = živa, Pb = olovo. Stoga predajte istrošene baterije/punjive baterije na komunalno mjesto za sabiranje otpada.

## ● Jamstvo

Ovaj proizvod je pažljivo proizveden prema strogim smjernicama kvalitete i temeljito je ispitan prije isporuke. U slučaju pogreške u materijalu ili izradi, imate zakonska prava protiv prodavatelja proizvoda. Vaša zakonska prava ni na koji način nisu ograničena našom garancijom navedenom u nastavku.

Garancija za ovaj proizvod je 3 godine od datuma kupnje. Garantni rok počinje s datumom kupovine. Čuvajte originalni račun na sigurnom mjestu jer je ovaj dokument potreban kao dokaz kupnje.

Sva oštećenja ili nedostaci koji su već prisutni u trenutku kupnje moraju se prijaviti odmah nakon raspakiranja proizvoda.

Ako se u roku od 3 godine od datuma kupnje pokaže da je proizvod neispravan u materijalu ili izradi, mi ćemo ga, po našem izboru, besplatno popraviti ili zamijeniti. Garantni rok se ne produljuje odobrenim zahtjevom za garanciju. To vrijedi i za zamijenjene i popravljene dijelove.

Ova garancija ne vrijedi ako je proizvod bio oštećen ili nepropisno korišten ili održavan.

Garancija pokriva greške u materijalu i proizvodnji. Ova se garancija ne odnosi na dijelove proizvoda koji su podložni uobičajenom habanju, te se stoga smatraju potrošnim dijelovima (npr. baterije, crijeva, spremnici s tintom), niti na oštećenja lomljivih dijelova, npr. prekidača ili dijelova od stakla.

U slučaju manjeg popravka jamstveni rok se produljuje onoliko koliko je kupac bio lišen uporabe stvari.

Međutim, kad je zbog neispravnosti stvari izvršena njezina zamjena ili njezin bitni popravak, jamstveni rok počinje

teći ponovno od zamjene, odnosno od vraćanja popravljene stvari.

Ako je zamijenjen ili bitno popravljen samo neki dio stvari, jamstveni rok počinje teći ponovno samo za taj dio.

## ● Postupak u slučaju koji je pokriven jamstvom

Kako bismo osigurali brzu obradu vašeg zahtjeva, slijedite upute u nastavku:

Za sve upute kao dokaz o kupnji pripremite račun i broj artikla (IAN 480992\_2410).

Broj artikla možete pronaći na tipskoj pločici na proizvodu, gravuri na proizvodu, naslovnici vaših uputa (dolje lijevo) ili naljepnici na stražnjoj i donjoj strani proizvoda.

Ako se pojave funkcionalni kvarovi ili drugi nedostaci, prvo se obratite servisnoj odjelu koji je naveden u nastavku telefonski ili e-poštom.

Proizvod za koji je utvrđen kvar, uz prilaganje potvrde o kupnji (računa) i informacijama o nedostacima i kada su nastali, možete poslati na adresu servisa kojega ste obavijestili bez poštarine.



Ove i mnoge druge priručnike možete pregledati i preuzeti na stranici parkside-diy.com. Ovaj QR kod vodi vas izravno na našu stranicu parkside-diy.com. Odaberite svoju zemlju i putem tražilice potražite upute za uporabu. Unosom broja artikla (IAN) 480992\_2410 dospjet ćete do uputa za uporabu za svoj artikl.

## ● Servis



### Servis Hrvatska

Tel.: 0800806355

E-Mail: owim@lidl.hr



Srpska oznaka sukladnosti

# ● EU izjava o sukladnosti

## EU IZJAVA O SUKLADNOSTI (br. 480992\_2410)

IAN: 480992\_2410  
Identifikacija proizvoda: "PARKSIDE" 20V Aku puhač lišća  
Broj modela: HG13012

Predmet gore opisane izjave u skladu je s mjerodavnim zakonodavstvom Unije o usklađivanju:

Direktiva 2006/42/EZ
Direktiva 2000/14/EZ
Direktiva 2014/30/EU
Direktiva 2011/65/EU sa svim povezanim izmjenama i dopunama

Upućivanja na relevantne primijenjene usklađene norme ili upućivanja na druge tehničke specifikacije u vezi s kojima se izjavljuje sukladnost:

<b>N° / dijelovi</b>
Direktiva 2006/42/EZ
EN 60335-1:2012/A15:2021
EN 50636-2-100:2014
EN 62233:2008
Direktiva 2014/30/EU
EN IEC 55014-1:2021
EN IEC 55014-2:2021

Predmet gore navedene deklaracije je usuglašenost sa direktivom 2011/65/EU Evropskog parlamenta i veća od 8 lipnja 2011 o ograničenju uporabe štetnih tvari u elektronskoj i električnoj opremi:

<b>N° / dijelovi</b>
EN IEC 63000:2018

Postupak procjene usuglašenosti/ ime&adresa nadležnog tijela gdje je prikladno: EN ISO 3744:1995 & ISO 11094:1991, Point 34 Part B Annex III EU-RL 2000/14/EC & ISO 11094:1991, TÜV SÜD Germany

Izmjerena jačina zvuka na opremi odgovarajućoj za ovaj tip: 81.4 dB(A)

Garantovani nivo jačine zvuka za ovu opremu: 83 dB(A)

Osoba zadužena za čuvanje tehničke dokumentacije: OWIM GmbH & Co.KG

Potpisano za i u ime:

**OWIM GmbH & Co. KG, Stiftsbergstraße 1, 74167 Neckarsulm, Njemačka**

Ova izjava o usuglašenosti je izdata pod punom odgovornošću proizvođača.

Prijevod izvorne Izjave o podudarnosti/konformitetu

Neckarsulm

Mjesto

27.02.2025

Datum

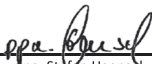
  
ppa. Stefan Haenser  
Ovlašteni potpisnik

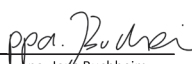
  
ppa. Jens Buchheim  
Ovlašteni potpisnik

HR



<b>Spisak korišćenih piktograma/simbola</b> .....	Strana	44
<b>Uvod</b> .....	Strana	45
Predviđena namena .....	Strana	45
Obim isporuke .....	Strana	45
Opis delova .....	Strana	45
Tehnički podaci .....	Strana	46
<b>Opšte bezbednosne napomene</b> .....	Strana	48
<b>Pre prvog korišćenja</b> .....	Strana	55
Raspakivanje proizvoda .....	Strana	55
<b>Priprema</b> .....	Strana	55
Stavljanje/skidanje cevi duvača .....	Strana	55
Punjenje akumulatorskog paketa .....	Strana	55
Vađenje/stavljanje akumulatorskog paketa .....	Strana	56
<b>Korišćenje</b> .....	Strana	56
Uključivanje/Isključivanje .....	Strana	57
Provera stanja napunjenosti akumulatorskog paketa .....	Strana	57
<b>Uputstva za rad</b> .....	Strana	57
<b>Montiran na zid</b> .....	Strana	57
<b>Čišćenje i održavanje</b> .....	Strana	58
Čišćenje .....	Strana	58
Održavanje .....	Strana	58
Skladištenje .....	Strana	58
Transport .....	Strana	58
Rezervni delovi/dodatna oprema .....	Strana	59
<b>Rešavanje problema</b> .....	Strana	59
<b>Odlaganje</b> .....	Strana	59
<b>Garancija i garantni list</b> .....	Strana	60
Postupak garancije .....	Strana	61
<b>Servis</b> .....	Strana	62
<b>EU izjava o usklađenosti</b> .....	Strana	63

## Spisak korišćenih piktograma/simbola

	<b>OPASNOST!</b> – Označava opasnost sa visokim stepenom rizika koja će, ako se ne izbegne, dovesti do smrti ili ozbiljne povrede (npr. opasnost od gušenja)		Pročitajte uputstvo za korišćenje.
	<b>UPOZORENJE!</b> – Označava opasnost sa srednjim stepenom rizika koji će, ako se ne izbegne, dovesti do smrti ili teže povrede (npr. opasnost od strujnog udara)		Opasnost od povreda od delova koji se izbacuju iz proizvoda! Držite prolaznike dalje od opasnog područja.
	<b>OPREZI!</b> – Označava opasnost sa niskim nivoom rizika koja, ako se ne izbegne, može dovesti do lakših do umerenih povreda (npr. opasnost od opekotina)		Oprez! Rotirajuće radno kolo. Držite ruke podalje.
	<b>PAŽNJA!</b> – Upozorava na moguću materijalnu štetu (npr. opasnost od kratkog spoja)		Pre radova održavanja uklonite akumulatorski paket 9.
	Nosite zaštitne naočare.		Nosite zaštitu za uši.
	Nosite zaštitu za disajne organe.		Nosite zaštitne cipele koje ne klize.
	Nemojte da izlažete proizvod nikakvoj vlazi. Nemojte raditi po kiši.		Nemojte nositi dugu, raspuštenu kosu. Koristite mrežu za kosu.
	Jednosmerna struja/napajanje		Garantovani nivo zvučne snage $L_{WA}$ u dB(A) 83 dB
	Oznaka CE potvrđuje usaglašenost sa direktivama EU koje se primenjuju na proizvod.		Bezbednosne napomene Smernice za rukovanje
	Držite bezbednu udaljenost od najmanje 5 m od trećih lica.		

## 20 V AKU DUVAČ ZA LIŠČE

### ● Uvod

Čestitamo vam na kupovini vašeg novog proizvoda. Tako ste se odlučili za visokokvalitetan proizvod. Uputstvo za upotrebu je deo ovog proizvoda. Sadrži važna bezbednosna uputstva, uputstva za upotrebu i odlaganje. Pre korišćenja proizvoda upoznajte se sa svim uputstvima za rikovanje i bezbednost. Koristite proizvod samo onako kako je opisano i za navedene oblasti primene. Predajte sve dokumente prilikom isporuke proizvoda trećem licu.

### ● Predviđena namena

- Ovaj aku duvač za lišće (u daljnjem tekstu „proizvod“ ili „električni alat“) je namenjen isključivo za sakupljanje suvog lišća i uklanjanje suvog lišća sa teško dostupnih mesta (npr. ispod vozila).
- Proizvod nije namenjen za komercijalnu upotrebu. Komercijalna upotreba poništava garanciju.
- Bilo koja druga vrsta upotrebe koja nije izričito dozvoljena u ovom uputstvu za korišćenje može da ošteti proizvod i da predstavlja veliku opasnost za korisnika.
- Proizvod ne sme da se koristi sa prašinom koja je opasna po zdravlje.
- Zabranjeno je korišćenje proizvoda na kiši. Proizvod nije namenjen za vlažna okruženja.
- Proizvod je namenjen da ga koriste odrasle osobe. Mlade osobe starije od 16 godina mogu da koriste proizvod samo pod nadzorom.
- Rukovalac ili korisnik je odgovoran za nezgode koje dovode do povreda drugih ili oštećenja imovine.

- Proizvođač nije odgovoran za štetu nastalu usled nepravilnog korišćenja ili nepravilnog rada.
- Proizvod je deo **Parkside X 20 V TEAM** serije i može da se koristi sa akumulatorskim paketima **Parkside X 20 V TEAM** serije. Akumulatorski paketi mogu da se pune samo punjačima **Parkside X 20 V TEAM** serije.

### ● Obim isporuke

#### ⚠ UPOZORENJE!

- ▶ Proizvod i ambalažni materijal nisu igračka za decu! Deci nije dozvoljeno da se igraju najlonskim kesama, folijama i sitnim delovima! Od njih preti opasnost od davljenja i gušenja!

#### NAPOMENA

- ▶ Akumulatorski paket i punjač nisu uključeni u isporuku.

- 1 Aku duvač za lišće
- 1 Cev duvača
- 1 Uputstvo za korišćenje

### ● Opis delova

Pre čitanja idite na stranu sa slikama i upoznajte se sa svim funkcijama proizvoda.

(Sl. A)

- 1 Cev duvača
- 2 Dugme za otpuštanje (cev duvača)
- 3 Kućište motora
- 4 Prekidač za uključivanje/isključivanje
- 5 Ručka
- 6 Držač akumulatorskog paketa
- 7 Ventilacioni otvori
- 8 Punjač \*
- 9 Akumulatorski paket \*
- 10 Dugme  (stanje napunjenosti)

\* Nije uključeno u isporuku

- 11 Indikator stanja napunjenosti
- 12 Dugme za otpuštanje (akumulatorski paket)

(Sl. B)

- 13 Priključni komad

(Sl. D)

- 14 Kuke za kačenje

## ● Tehnički podaci

<b>20 V Aku duvač za lišće</b>	<b>PLBA 20-Li C4</b>
Broj modela:	HG13012
Nominalni napon:	20 V ===
Nominalna struja:	16 A
Broj obrtaja u praznom hodu $n_0$ :	12000 min <sup>-1</sup>
Brzina vazduha:	maks. 210 km/h
Tip zaštite:	IPX0
Težina (bez akumulatorskog paketa):	oko 1,4 kg

## Preporučena temperatura okoline

Maks. temperatura (ukupna):	+50 °C
Za vreme punjenja:	od +4 °C do +40 °C
Za vreme korišćenja:	od +4 °C do +50 °C
Za vreme skladištenja:	od 0 °C do +45 °C

## Vrednost emisije buke

Nivo zvučnog pritiska $L_{pA}$ :	77,4 dB
Neizvesnost $K_{pA}$ :	3 dB

Nivo zvučne snage $L_{WA}$	
Garantovano:	83 dB
Izmereno:	81,4 dB
Neizvesnost $K_{WA}$ :	1,99 dB

## Vrednosti emisije vibracija

Vibracija $a_h$ :	$\leq 2,5 \text{ m/s}^2$
Neizvesnost K:	1,5 $\text{m/s}^2$

### UPOZORENJE!



Nosite zaštitu za uši!

### UPOZORENJE!

- ▶ Emisije vibracija i buke tokom stvarnog korišćenja električnog alata mogu da odstupaju od deklariranih vrednosti, u zavisnosti od načina na koji se koristi električni alat, posebno od vrste predmeta koji se obrađuje.
- ▶ Neophodno je uspostaviti sigurnosne mere za zaštitu rukovaoca na osnovu procene izloženosti vibracijama tokom stvarnih uslova upotrebe (moraju se uzeti u obzir svi delovi radnog ciklusa, na primer vreme kada je električni alat isključen, i slično tome, kada je uključen, ali kada radi bez opterećenja).

### NAPOMENA

- ▶ Vrednosti emisije buke i vibracije su određene u skladu sa standardima i propisima navedenim u deklaraciji o usaglašenosti.

## NAPOMENA

- ▶ Deklarisana ukupna vrednost vibracija i deklarirana vrednost emisije buke mereni su u skladu sa standardizovanim procedurom ispitivanja i mogu se koristiti za poređenje jednog električnog alata sa drugim.
- ▶ Navedena ukupna vrednost vibracija i navedena vrednost emisije buke mogu da se koriste i za preliminarnu procenu opterećenja.

## Vreme punjenja

- Proizvod je deo **Parkside X 20 V TEAM** serije i može da se koristi sa akumulatorskim paketima **Parkside X 20 V TEAM** serije. Akumulatorski paketi serije **X 20 V TEAM** mogu da se pune samo punjačima iz serije **X 20 V TEAM**.
- Preporučujemo da ovaj proizvod koristite samo sa sledećim akumulatorskim paketima:
  - **PAP 20 B1**
  - **PAP 20 B3**
- Preporučujemo da ovaj akumulatorski paket punite sledećim punjačima:
  - **PLG 20 A3**
  - **PLG 20 A4**
  - **PLG 20 C1**
  - **PLG 20 C3**
  - **PDSLG 20 A1**
- Tehnički podaci akumulatorskog paketa i punjača: pogledajte posebno uputstvo za korišćenje
- Na vreme punjenja utiču faktori kao što su temperatura okoline i akumulatorskog paketa, kao i napon mreže i može da odstupa od navedenih vrednosti.
- Kupci mogu naručiti kompatibilne zamenske baterije i punjače u Lidl online prodavnicama za sledeće zemlje:  
Njemačka (lidl.de), Francuska (lidl.fr), Belgija (lidl.be), Češka (lidl.cz), Holandija (lidl.nl), Poljska (lidl.pl), Slovačka (lidl.sk), Španija (lidl.es)  
Klijenti iz svih ostalih zemalja mogu vršiti narudžbe na [www.optimex-shop.com](http://www.optimex-shop.com).

Vreme punjenja	2 Ah Akumulatorski paket PAP 20 B1	4 Ah Akumulatorski paket PAP 20 B3
Maks. 2,4 A Punjač PLG 20 A4/C1	60 min	120 min
Maks. 4,5 A Punjač PLG 20 A3/C3	35 min	60 min
Maks. 4,5 A Punjač PDSLG 20 A1	35 min	60 min



## Opšte bezbednosne napomene

### VAŽNO

### PAŽLJIVO PROČITAJTE PRE UPOTREBE.

### ČUVAJTE RADI SOPSTVENE EVIDENCIJE.

Pažljivo pročitajte uputstva.

### ⚠ OPREZ!

- ▶ Kada koristite električne alate, pridržavajte se sledećih osnovnih mera predostrožnosti kako biste sprečili strujni udar, povrede i opasnost od požara.
- Pre početka rada, upoznajte se sa svim delovima i ispravnim radom proizvoda.
- Vodite računa da možete odmah da isključite proizvod u hitnim slučajevima. Nepravilna upotreba proizvoda može dovesti do teških povreda.
- Deci, osobama sa ograničenim fizičkim, senzornim ili mentalnim sposobnostima ili nedovoljnim iskustvom i znanjem ili osobama koje nisu upoznate sa uputstvima nikada ne sme biti dozvoljeno da koriste proizvod. Lokalni propisi mogu da nametnu starosnu granicu za korisnika.
- Deca moraju biti pod nadzorom kako se ne bi igrala sa proizvodom. Čišćenje i održavanje ne smeju da obavljaju deca.
- Nemojte koristiti proizvod na nadmorskoj visini većoj od 2000 m.
- Koristite samo preporučene akumulatorske pakete i punjače.
- Ako se nepravilno koristi, iz akumulatorskog paketa može da curi tečnost. Izbegavajte da iscurela tečnost iz akumulatora dospe u oči. Ako slučajno dospe u oči, isperite to mesto vodom. Ako vam tečnost dospe u oči, potražite medicinsku pomoć. Iscurela tečnosti iz akumulatora može da izazove iritaciju kože ili opekotine.

- Nemojte izlagati proizvod ili akumulatorski paket ekstremnim temperaturama.
  - Obratite pažnju na rizik da metalni predmeti mogu dovesti do kratkog spoja na terminalima proizvoda koji rade na akumulatorske pakete ili akumulator.
  - Uklonite akumulatorski paket iz proizvoda pre punjenja.
  - Uklonite akumulatorski paket iz proizvoda ako nekorišćeni proizvod treba da se skladišti duže vreme.
  - Nemojte da koristite modifikovane ili oštećene akumulatorske pakete.
- Priprema**
- Nikada nemojte da koristite proizvod dok u blizini ima ljudi, a naročito dece ili kućnih ljubimaca.
  - Lična zaštitna oprema štiti zdravlje rukovaoca i obezbeđuje nesmetan rad proizvoda.
  - Nosite odgovarajuću radnu odeću kao što su čvrste cipele sa neklizajućim đonom, robusne dugačke pantalone, rukavice, zaštitne naočare i zaštitu za uši. Nosite ovu zaštitnu opremu u svakom trenutku kada koristite proizvod.
  - Nemojte da koristite proizvod kada hodate bosu ili kada nosite otvorene sandale.
  - Nosite zaštitu za disajne organe da biste se zaštitili od prašine.
  - Nemojte nositi široku odeću, odeću sa visećim uždovima, kravate ili nakit koji bi mogao biti usisan kroz otvor za dovod vazduha.
  - Ako imate dugu kosu, nosite zaštitno pokrivalo za glavu.
  - Dugu kosu držite dalje od usisnih otvora.
  - Obratite pažnju na ljude, posebno decu, kućne ljubimce, otvorene prozore itd. Duvani materijal može biti bačen u njihovom pravcu. Prekinite posao ako su u blizini. Držite oko sebe

- bezbednu udaljenost od 5 m.
- Upoznajte se sa svojom okolinom i obratite pažnju na moguće opasnosti koje možete prevideti tokom rada.
- Pažljivo pregledajte površine koje treba da se očiste i uklonite sve žice, kamenje, konzerve i druge strane predmete.
- Pre nego što počnete da radite sa proizvodom, uklonite strane predmete grabljama ili metlom.
- Koristite cev duvača da biste usmerili protok vazduha blizu tla.
- U veoma suvim uslovima, blago navlažite područje koje se čisti ili koristite prskalicu da biste smanjili nakupljanje prašine.
- Nemojte raditi sa proizvodom koji je oštećen, nekompletan ili koji je modifikovan bez saglasnosti proizvođača.
- Pre upotrebe, proverite bezbednosno stanje proizvoda, posebno prekidača za uključivanje/isključivanje.
- Koristite proizvod samo kada je potpuno sastavljen.
- Nikada nemojte koristiti proizvod sa neispravnim zaštitnim uređajima, neispravnim zaštitnim poklopcima ili bez zaštitnih uređaja.
- Operater ili korisnik je odgovoran za nezgode i povrede drugih osoba ili štetu na njihovoj imovini.
- Koristite proizvod u preporučenom položaju i samo kada stojite na čvrstoj, ravnoj površini.
- Nemojte koristiti proizvod na popločanoj ili šljunčanoj površini gde bi izbačeni materijal mogao da izazove povrede.
- Pre korišćenja uvek vizuelno proverite da biste se uverili da je kućište neoštećeno i da su štitnici i štitovi na mestu.
- Zamenite istrošene ili oštećene komponente u seriji da biste održali ravnotežu. Zamenite oštećene ili nečitke etikete.

## Korišćenje

- Izbegavajte neuobičajeni položaj tela. Uvek održavajte ravnotežu da biste obezbedili sigurno stajalište na padinama.
- Hodajte tempom koračanja, nemojte trčati.
- Nemojte uključivati proizvod kada ga držite naopako ili kada nije u radnom položaju.
- Izbegavajte nenamerno pokretanje proizvoda.
- Vodite računa da proizvod bude isključen pre nego što ga podignete ili nosite.
- Kada držite prst na prekidaču za uključivanje/isključivanje dok nosite proizvod to može izazvati nesreće.
- Nikada nemojte usmeravati proizvod na druge ljude. Naročito nemojte tokom rada usmeravati vazdušni mlaz ka očima i ušima.
- Uvek čvrsto držite proizvod sa obe ruke.
- Nemojte istezati svoje telo predaleko i nemojte gubiti ravnotežu.
- Držite prste i stopala dalje od otvora cevi duvača i radnog kola. Preti opasnost od povreda.
- Nemojte da radite sa proizvodom kada ste umorni ili ako vam nedostaje koncentracija, ili nakon što konzumirate alkohol ili uzimate tablete. Uvek imajte pravovremenu pauzu na radu. Imajte razuman pristup poslu.
- Produžena upotreba proizvoda može dovesti do problema sa cirkulacijom u rukama povezanih sa vibracijama. Međutim, vreme upotrebe možete produžiti korišćenjem odgovarajućih rukavica ili imajući redovne pauze.
- Izbegavajte upotrebu proizvoda po lošem vremenu, naročito kada preti opasnost od groma. Radite samo pri dnevnom svetlu ili pri dobrom veštačkom osvetljenju.
- Isključite proizvod, uklonite akumulatorski paket i proverite de li su

- se svi pokretni delovi potpuno zaustavili,
- kada ne koristite proizvod,
  - kada transportujete proizvod,
  - kada proizvod ostavite bez nadzora,
  - pre uklanjanja začepljenja ili čišćenja začepljenog odvoda,
  - pre provere, čišćenja ili obavljanja drugih radova na proizvodu,
  - nakon dodira sa stranim telima,
  - ako dođe do abnormalnih vibracija.
- Nemojte koristiti proizvod u zatvorenim ili slabo provetrenim područjima.
  - Nemojte da koristite proizvod u blizini zapaljivih tečnosti ili gasova. Prilikom nepažnje preti opasnost od požara i eksplozije.
  - Ako tokom rada dođe do nezgode ili kvara, odmah isključite proizvod i izvadite akumulatorski paket. Da biste otklonili smetnje, pročitajte poglavlje „Rešavanje problema“ ili stupite u kontakt sa našim servisnim centrom (videti „Servis“).
  - Pre pokretanja proizvoda vodite računa da radno kolo ne bude blokirano.
  - Držite lice i telo dalje od otvora cevi duvača.
  - Vodite računa da ruke, drugi delovi tela ili odeća ne uđu u kućište motora ili da se nalaze u blizini pokretnih delova.
  - Nemojte da naginjete proizvod tokom korišćenja.
  - Čuvajte akumulatorski paket na mestu bez nečistoća i drugih nagomilanih materijala da biste sprečili oštećenje akumulatorskog paketa i moguće izbijanje požara.
  - Nemojte transportovati proizvod dok je uključen ili dok je instaliran akumulatorski paket.
  - Ako proizvod počne da proizvodi neobične zvuke ili da vibrira, odmah isključite proizvod. Sačekajte dok se pokretni delovi ne zaustave. Skinite akumulatorski paket. Preduzmite

sledeće korake pre ponovnog pokretanja i rada sa proizvodom:

- Proverite da li je proizvod oštećen.
- Zamenite oštećene delove ili ih dajte na popravku.
- Proverite da li na proizvodu ima labavih delova i zategnite ih ako je potrebno.
- Vodite računa da ne dodirujete opasne pokretne delove pre nego što uklonite akumulatorski paket iz proizvoda i proverite da li su se opasni pokretni delovi potpuno zaustavili.
- Lečite povrede na odgovarajući način ili potražite medicinsku pomoć.
- Nemojte da preopterećujete proizvod. Radite samo u okviru navedenog opsega performansi. Nemojte koristiti mašine sa manjom snagom za teške radove. Nemojte koristiti proizvod u bilo koju drugu svrhu za koju nije namenjen.

## Održavanje i skladištenje

- Redovno proveravajte funkcionalnost i integritet proizvoda da biste izbegli opasnosti za korisnika.
- Zamenite istrošene ili oštećene delove iz bezbednosnih razloga. Koristite samo originalne rezervne delove/dodatnu opremu.
- Nemojte pokušavati sami da popravite proizvod osim ako niste obučeni za to. Sve radove koji nisu navedeni u ovom uputstvu sme da obavlja samo servisni centar koji smo za to ovlastili.
- Skladištite proizvod na suvom mestu, van domašaja dece.
- Pažljivo rukujte proizvodom. Redovno čistite ventilacione otvore i pratite uputstva za održavanje.
- Održavajte ventilacione otvore bez nečistoća.
- Nemojte koristiti proizvod ako se ne može uključiti i isključiti. Oštećeni prekidač mora da se zameni u servisu korisničke službe.

- Isključite proizvod pre održavanja, pregleda, skladištenja ili zamene dodatne opreme. Skinite akumulatorski paket. Vodite računa da se svi pokretni delovi potpuno zaustave. Ostavite da se proizvod ohladi pre pregleda, podešavanja itd. Pažljivo održavajte proizvod i držite ga u čistom stanju.
- Pre skladištenja uvek ostavite da se proizvod ohladi.

### **Dodatne bezbednosne napomene**

- Nemojte koristiti dodatnu opremu koju **Parkside** ne preporučuje. To može dovesti do strujnog udara ili požara.
- Obratite pažnju na bezbednosne napomene i uputstva za punjenje kao i na ispravnu upotrebu koja su data u uputstvu za korišćenje akumulatorskog paketa i punjača iz **Parkside X 20 V TEAM** serije. Detaljan opis procesa punjenja i dodatne

informacije mogu se naći u ovom posebnom uputstvu za korišćenje.

### **Zaostale opasnosti**

Čak i ako pravilno koristite ovaj proizvod i rukujete njime, uvek postoje preostale opasnosti. Mogu se pojaviti sledeće opasnosti u vezi sa dizajnom i konstrukcijom ovog proizvoda:

- Oštećenje sluha ako ne nosite odgovarajuću zaštitu za sluh.
- Oštećenje zdravlja koje nastaje usled vibracija šaka-ruku ako proizvod koristite duže vreme ili ako njime ne rukujete ispravno i ne održavate ga pravilno.
- Oštećenje pluća ako ne nosite odgovarajuću zaštitu za disajne organe.
- Oštećenje očiju ako ne nosite odgovarajuću zaštitu za oči.

## **⚠ UPOZORENJE!**

- ▶ Ovaj proizvod generiše elektromagnetno polje tokom rada, koje pod određenim okolnostima može uticati na aktivne ili pasivne medicinske implantate. Da bi se smanjila opasnost od ozbiljnih ili smrtonosnih povreda, korisnici sa medicinskim implantatima treba da se konsultuju sa svojim lekarom i proizvođačem medicinskog implantata pre upotrebe proizvoda.

## ● **Pre prvog korišćenja**

### ● **Raspakivanje proizvoda**

1. Izvadite proizvod iz ambalaže i uklonite sav ambalažni materijal i zaštitnu foliju.
2. Proverite da li su svi delovi prisutni i da li je opisani obim isporuke kompletan (videti „Obim isporuke“).
3. Proverite da li su proizvod i svi delovi u dobrom stanju. Ako primetite oštećenje ili grešku, nemojte da koristite proizvod, već nastavite kao što je opisano u poglavlju „Garancija“.

## ● **Priprema**

### ● **Stavljanje/skidanje cevi duvača**

#### **⚠ OPREZ! Opasnost od povreda!**

- ▶ Pre stavljanja ili skidanja cevi duvača: Isključite proizvod. Vodite računa da se pokretni delovi potpuno zaustave.
- ▶ Pre bilo kakvih radova na proizvodu: Uklonite akumulatorski paket.

(Sl. B)

### **Stavljanje cevi duvača**

1. Gurnite cev duvača **1** na priključni komad **13** sve dok dugme za otpuštanje **2** ne klikne na svoje mesto.
2. Proverite da li je cev duvača **1** čvrsto postavljen tako što ćete ga povući.

### **Skidanje cevi duvača**

1. Držite pritisnuto dugme za otpuštanje **2**.
2. Svucite cev duvača **1** sa priključnog komada **13**.

## ● **Punjenje akumulatorskog paketa**

#### **⚠ PAŽNJA! Opasnost od oštećenja akumulatorskog paketa!**

- ▶ Nemojte duže vreme izlagati akumulatorski paket direktnoj sunčevoj svetlosti i nemojte ga stavljati na radijatore. Održavajte temperaturu okoline od maks. +50 °C.

## **NAPOMENA**

- ▶ Za detaljna uputstva pogledajte uputstvo za korišćenje punjača.

## NAPOMENA

- ▶ Ako je akumulatorski paket još uvek topao, ostavite ga da se ohladi pre punjenja.

1. Skinite akumulatorski paket [9] sa proizvoda (videti „Vađenje/stavljanje akumulatorskog paketa“).
2. Gurnite akumulatorski paket [9] u otvor za punjenje na punjaču [8].
3. Stavite utikač punjača [8] u utičnicu.
4. Nakon punjenja: Izvucite punjač [8] iz utičnice.
5. Izvadite akumulatorski paket [9] iz punjača [8].

### Kontrolni LED-ovi na punjaču

Zeleno	Crveno	Značenje
Svetli	—	Potpuno napunjeno Režim pripravnosti (nije umetnut akumulatorski paket [9])
—	Svetli	Punjenje
—	Trepti	Akumulatorski paket [9] je pregrejan
Trepti	Trepti	Akumulatorski paket [9] je neispravan

### ● Vađenje/stavljanje akumulatorskog paketa

#### ⚠ OPREZ! Opasnost od povrede usled nenamernog pokretanja!

- ▶ Stavite akumulatorski paket samo kada je proizvod u potpunosti spreman za upotrebu.

#### ⚠ PAŽNJA! Opasnost od materijalne štete i oštećenja proizvoda!

- ▶ Koristite proizvod samo sa akumulatorskim paketom **Parkside X 20 V TEAM** serije. Neispravan akumulatorski paket može da ošteti proizvod i akumulatorski paket.

(Sl. C)

### Vađenje akumulatorskog paketa

1. Pritisnite dugme za otpuštanje [12] akumulatorskog paketa [9].
2. Svucite akumulatorski paket [9] sa držača akumulatorskog paketa [6].

### Stavljanje akumulatorskog paketa

- Stavite akumulatorski paket [9] u proizvod duž vodica držača akumulatorskog paketa [6]. Akumulatorski paket će se zvučno zaključati.

### ● Korišćenje

#### ⚠ OPREZ! Opasnost od povreda!

- ▶ Uvek nosite odgovarajuću zaštitnu opremu i radne rukavice kada radite sa proizvodom.
- ▶ Pre svake upotrebe, vodite računa da proizvod bude u ispravnom stanju i da je pravilno sastavljen.
- ▶ Nemojte da koristite proizvod ako je prekidač za uključivanje/isključivanje oštećen.
- ▶ Lična zaštitna oprema i funkcionalan proizvod smanjuju opasnost od povreda i nezgoda.
- ▶ Nakon isključivanja proizvoda, radno kolo se još neko vreme okreće. Postoji opasnost od povrede od radnog kola koje se okreće.

## NAPOMENA

- ▶ Poštujte propise o zaštiti od buke i druge lokalne propise.

## ● Uključivanje/Isključivanje

### ⚠ OPREZ! Opasnost od povreda i opasnost od oštećenja proizvoda!

- ▶ Pre uključivanja vodite računa da proizvod ne dodiruje nikakve predmete. Vodite računa da čvrsto stojite.
- **Uključivanje:** Gurnite prema napred prekidač za uključivanje/isključivanje [4] u položaj I.
- **Isključivanje:** Gurnite prekidač za uključivanje/isključivanje [4] nadole u položaj O.

## ● Provera stanja napunjenosti akumulatorskog paketa

- Pritisnite  [10] pored indikatora stanja napunjenosti [11] na akumulatorskom paketu [9].
- Stanje napunjenosti akumulatorskog paketa [9] je označeno paljenjem odgovarajućih LED lampica na indikatoru stanja napunjenosti [11].

Boja	Značenje
Crveno, narandžasto, zeleno	Potpuno napunjeno
Crveno, narandžasto	Delimično napunjeno
Crveno	Treba da se napuni

- Napunite akumulatorski paket [9] kada svetli samo crveni LED na indikatoru stanja napunjenosti [11].

## ● Uputstva za rad

### ⚠ OPREZ! Opasnost od povreda i opasnost od materijalne štete!

- ▶ Upotrebite proizvod samo za gomilanje suvog lišća ili za duvanje materijala sa teško dostupnih mesta (npr. ispod vozila).
- ▶ Svaka upotreba osim one koja je ovde opisana može dovesti do oštećenja proizvoda i predstavljati opasnost za korisnika.
- ▶ Prilikom rada pazite da ne udarite proizvod o tvrde predmete koji bi mogli da ga oštete.
- ▶ Usmeravajte vazdušni mlaz dalje od sebe. Vodite računa da ne uzburkate teške predmete.
- Za najbolje rezultate koristite proizvod na 5–10 cm od tla.
- Pre duvanja, metlom ili grabljama uklonite lišće koje je prionulo uz zemlju.
- Držite proizvod tokom rada samo za ručku [5].

## ● Montiran na zid

### ⚠ UPOZORENJE!

- ▶ Koristite odgovarajuću opremu za detektovanje da biste pronašli skrivene vodove ili se obratite lokalnoj komunalnoj službi.
- ▶ Kontakt sa električnim vodovima može voditi do požara i strujnog udara.
- ▶ Oštećenja na gasovodu mogu voditi do eksplozije.
- ▶ Probijanjem vodovodne cevi nastaje materijalna šteta.
- Biće vam potrebni sledeći materijali i alati (nisu uključeni):
  - Zavrtanj ili ekser (prečnik glave: 7–10 mm)
  - Odvijač ili čekić

- Tipla (kada se koristi zavrtnaj)
- Zavrnite zavrtnaj ili ukucajte ekser u zid.
- Ostavite da glava zavrtnja/eksera viri oko 10 mm iz zida.
- Okačite proizvod sa kukom za kačenje [14] za zavrtnaj/ekser.

## ● Čišćenje i održavanje

**⚠ OPREZ! Opasnost od povreda i opasnost od oštećenja proizvoda!**

- ▶ Pre rada na proizvodu ili njegovog transportovanja: Isključite proizvod i uklonite akumulatorski paket.

### NAPOMENA

- ▶ Očistite proizvod odmah nakon radova.
- ▶ Redovno sprovedite radove čišćenja i održavanja koji su opisani u sledećim odeljcima. Ovim se obezbeđuje duga i pouzdana upotreba.
- ▶ Popravke i održavanja koji nisu opisani u ovom korisničkom uputstvu prepustite našem servisnom centru (videti „Servis“). Koristite samo originalne delove.

## ● Čišćenje

**⚠ UPOZORENJE! Opasnost od strujnog udara!**

- ▶ Nemojte prskati proizvod vodom niti ga uranjajte u vodu.

**⚠ OPREZ! Opasnost od oštećenja proizvoda!**

- ▶ Nemojte koristiti sredstva za čišćenje ili razređivače. To bi moglo trajno da ošteti proizvod. Hemijske supstance mogu da oštete plastične delove proizvoda.

- Očistite sledeće delove vlažnom krpom ili četkom:
  - Kućište motora [3]
  - Ručka [5]
  - Ventilacioni otvori [7]

## ● Održavanje

- Pre svakog korišćenja: Proverite da li proizvod ima vidljive nedostatke kao što su labavi, istrošeni ili oštećeni delovi.
- Proverite da li su poklopci i zaštitna oprema oštećeni i da li su ispravno nalegli. Ako je potrebno, zamenite ove delove.

## ● Skladištenje

- Čuvajte proizvod uvek u
  - čistom,
  - suvom stanju,
  - zaštićeno od prašine,
  - van domašaja dece.
- Da biste uštedeli prostor prilikom skladištenja, možete da skinete cev duvača [1] (videti „Stavljanje/skladištenje cevi duvača“).
- Prije skladištenja: Uklonite akumulatorski paket [9] iz proizvoda.
- Obratite pažnju na informacije u korisničkom uputstvu za akumulatorski paket [9] u vezi sa dozvoljenom temperaturom skladištenja. Tokom skladištenja izbegavajte ekstremnu hladnoću ili toplotu kako biste sprečili da akumulatorski paket izgubi svoju snagu.

## ● Transport

- Isključite proizvod i uklonite akumulatorski paket [9].
- Pustite da se svi pokretni delovi potpuno zaustave.
- Nosite proizvod obojručke. Da biste to uradili, držite za ručku [5] i dno cevi duvača [1].

## ● Rezervni delovi/dodatna oprema

- Kupci mogu da nabave kompatibilne rezervne delove i pribor preko sajta [www.optimex-shop.com](http://www.optimex-shop.com).
- Pripremite broj porudžbine za svoju porudžbinu.

- Možete samo onlajn da naručite.
- Za daljnje informacije obratite se Lidlservisu (videti „Servisiranje“).

Deo	Broj narudžbe
Cev duvača 1	99947905402

## ● Rešavanje problema

Problem	Mogući uzrok	Rešenje
Proizvod neće da se pokrene.	Akumulatorski paket 9 je prazan.	Napunite akumulatorski paket 9 (videti „Punjenje akumulatorskog paketa“).
	Akumulatorski paket 9 nije stavljen.	Stavite akumulatorski paket 9 (videti „Vađenje/stavljanje akumulatorskog paketa“).
	Prekidač za uključivanje/isključivanje 4 je neispravan.	Stupite u kontakt sa našim servisnim centrom (videti „Servis“).
	Motor je neispravan.	
Proizvod radi s prekidima.	Unutrašnji slab kontakt	Stupite u kontakt sa našim servisnim centrom (videti „Servis“).
	Prekidač za uključivanje/isključivanje 4 je neispravan.	
Slaba ili neispravna jačina duvanja	Akumulatorski paket 9 je prazan.	Napunite akumulatorski paket 9 (videti „Punjenje akumulatorskog paketa“).

## ● Odlaganje

Pakovanje se sastoji od ekološki prihvatljivih materijala koje možete odlagati na lokalnim mestima za reciklažu.



Obratite pažnju na označavanje materijala za pakovanje pri odvajanju otpada, koji je označen skraćenicama (a) i brojevima (b) sa sledećim značenjem: 1–7: plastika/20–22: papir i karton/80–98: mešavine.

## Proizvod:



Mogućnosti za uklanjanje iskorišćenog proizvoda možete saznati u vašoj opštinskoj ili gradskoj upravi.



U interesu zaštite životne sredine nemojte bacati vaš proizvod kada je iskorišćen kućnom otpadu, nego ga ponesite na odgovarajuće mesto za odlaganje otpada. Informacije o mestima za sakupljanje i njihovom radnom vremenu možete dobiti u vašoj lokalnoj administraciji.

Neispravne ili istrošene baterije/akumulatori se moraju dati na reciklažu. Vratite baterije/akumulatore i/ili proizvod na navedene depoe.



### **Štete po okolinu pogrešnim odlaganjem baterija/akumulatora!**

Baterije/akumulatori ne smeju da se odlazu sa otpadom iz domaćinstva. Mogu da sadrže otrovne teške metale i podležu obradi posebnog otpada. Hemijski simboli teških elementa su u nastavku: Cd = kadmium, Hg = živa, Pb = olovo. Zato predajte potrošene baterije/akumulatore na opštinsku deponiju.

Lidl i proizvođač nisu u mogućnosti da garantuju obezbeđivanje servisiranja i dostupnost rezervnih delova nakon isteka garantog perioda/perioda saobraznosti. Ukoliko za tim bude potrebe, putem naše Službe za potrošače možete proveriti dostupnost rezervnih delova i opcije za popravku. Hvala na razumevanju.

### **Kako izjaviti reklamaciju?**

Molimo Vas:

- da pozovete korisnički servis: 0800190639
- pošaljete e-mail na: [owim@lidl.rs](mailto:owim@lidl.rs)
- posetite najbližu Lidl prodavnicu.

Da bismo osigurali najbržu asistenciju, molimo da sačuvate fiskalni račun i date ga na uvid prilikom izjavljivanja reklamacije.

### **GARANCIJA I GARANTNI LIST**

Poštovani,

Ovim putem Vas upoznajemo sa Vašim pravima i obavezama koje proističu iz Zakona o zaštiti potrošača, a u pogledu ostvarivanja prava iz garancije.

Ova garancija ni na koji način ne utiče, niti isključuje prava koja kupac ima u skladu sa važećim Zakonom o zaštiti potrošača po osnovu zakonske odgovornosti prodavca za nesaobraznost robe ugovoru koja traje 2 godine od dana kada je roba predata kupcu.

Davalac garancije ovom izjavom preuzima obavezu da kupcima svojih aparata, a pod uslovima definisanim u ovoj izjavi, obezbedi:

- besplatno otklanjanje kvarova u garantnom roku, koji bi nastali kod uobičajene upotrebe ili zbog grešaka u proizvodnji i materijalu, ili
- zamenu aparata, u garantnom roku predviđenim ovom garancijskom izjavom, u slučaju da opravka nije moguća, ili
- ako otklanjanje kvara nije moguće, kupac ima pravo da zahteva od prodavca povrat novca.

Ukupan rok garancije je 3 godine.

Garantni rok počinje da važi od datuma kupovine proizvoda, odnosno od prijema istog od strane kupca, a što se dokazuje fiskalnim računom.

Garancija važi na teritoriji Republike Srbije.

Kupac može da izjavi reklamaciju usmeno u nekom od prodajnih objekata Lidl Srbija KD, odnosno telefonom, pisanim putem ili elektronskim putem na kontakte kompanije Lidl Srbija KD, uz dostavu fiskalnog računa na uvid.

U cilju ispravnog funkcionisanja proizvod se koristi u skladu sa njegovom namenom i Uputstvom za upotrebu.

Na zahtev kupca, koji je izjavljen u garantnom roku, prodavac će izvršiti otklanjanje kvarova i nedostataka na proizvodu u roku predviđenom Zakonom.

### Garantni uslovi:

Pre obraćanja prodavcu za tehničku pomoć, potrebno je proveriti ispravnost instalacije i ostalih potrebnih uslova naznačenih u Uputstvu za upotrebu.

Kupac je dužan da prodavcu preda sve pripadajuće delove proizvoda koje je preuzeo u trenutku kupovine.

### Popravke u roku garancije:

Garancija važi počev od dana kada je roba predata kupcu, a na osnovu fiskalnog odsečka. U istom periodu davalac garancije, odnosno prodavac je u obavezi da otkloni sve tehničke kvarove bez naknade, u zakonskom roku.

### Garancija ne važi u sledećim slučajevima:

1. Ukoliko prodavcu uz aparat nije priložen fiskalni račun sa datumom prodaje.
2. Ukoliko je kvar prouzrokovan udarom groma, strujnim udarom ili sličnim delovanjem spoljne sile na sam uređaj (požar, poplava, naponski udar...).
3. Ukoliko su nastali kvarovi i oštećenja na uređaju posledica delovanja spoljnih uticaja, kao što su: velika vlaga, previsoka i suviše niska temperatura (pucanje cevi usled smrzavanja, oštećenja gumenih delova, rđanje, itd.)
4. Ukoliko proizvod nije korišćen u skladu sa Uputstvom za upotrebu.
5. Ukoliko je proizvod pokušalo da popravi treće neovlašćeno lice.
6. Ukoliko proizvod nije korišćen u skladu sa namenom.
7. Ukoliko je čišćenje i održavanje uređaja urađeno protivno Uputstvu za upotrebu.
8. Ukoliko je proizvod korišćen u profesionalne svrhe.

Naziv proizvoda:	20 V Aku duvač za lišće
Model:	HG13012
IAN/Serijski broj:	480992_2410
Proizvođač:	OWIM GmbH & Co. KG Stiftsbergstraße 1 74167 Neckarsulm Nemačka
Davalac garancije-uvoznik:	Lidl Srbija KD Prva južna radna 3 22330 Nova Pazova Republika Srbija Tel. 0800190639 E-mail: kontakt@lidl.rs
Datum predaje robe potrošaču:	datum sa fiskalnog računa
Uvozi i stavlja u promet:	Lidl Srbija KD Prva južna radna 3 22330 Nova Pazova Republika Srbija Tel. 0800190639 E-mail: kontakt@lidl.rs

### ● Postupak garancije

Da biste bili sigurni da će vaš zahtev biti brzo obrađen, pratite sledeća uputstva:

Za sva pitanja, pripremite račun i broj artikla (IAN 480992\_2410) kao dokaz kupovine.

Nađite broj artikla na natpisnoj pločici na proizvodu, gravuri na proizvodu, naslovnoj strani vašeg uputstva (dole levo) ili nalepnici na poledini ili dnu proizvoda.

Ako dođe do funkcionalnih grešaka ili drugih kvarova, prvo kontaktirajte dole navedenu servisnu službu telefonom ili e-mailom.

Zatim možete besplatno poslati proizvod koji je evidentiran kao neispravan na adresu servisa koju ste dobili, prilažući račun (priznanicu) i detalje o tome šta je u kvaru i kada je nastao.



Možete pogledati i preuzeti ove i mnoge druge priručnike na [parkside-diy.com](http://parkside-diy.com). Skeniranjem ovog QR koda dospećete direktno na [parkside-diy.com](http://parkside-diy.com). Izaberite vašu zemlju i potražite uputstva za upotrebu koristeći masku za pretragu. Unošenjem broja artikla (IAN) 480992\_2410 pristupićete uputstvu za upotrebu vašeg artikla.

## ● **Servis**

RS

**Servis Srbija**

Tel.: 0800190639

E-Mail: [owim@lidl.rs](mailto:owim@lidl.rs)



Srpska oznaka usaglašenosti

## ● EU izjava o usklađenosti

### EU IZJAVA O USKLAĐENOSTI (br. 480992\_2410)

IAN: 480992\_2410  
Identifikacija proizvoda: "PARKSIDE" 20V Aku duvač za lišće  
Broj modela: HG13012

Predmet gore opisane deklaracije je usklađu sa relevantnim važećim zakonodavstvom Unije o harmonizaciji:

Direktiva 2006/42/EC
Direktiva 2000/14/EC
Direktiva 2014/30/EU
Direktiva 2011/65/EU sa svim povezanim izmenama

Reference za važeće standarde usklađenosti ili reference za ostale tehničke specifikacije za koje se daje izjava o usklađenosti:

N° / delovi
Direktiva 2006/42/EC
EN 60335-1:2012/A15:2021
EN 50636-2-100:2014
EN 62233:2008
Direktiva 2014/30/EU
EN IEC 55014-1:2021
EN IEC 55014-2:2021

Predmet gore navedene deklaracije je usklađenost sa direktivom 2011/65/EU Evropskog parlamenta i veća od 8 juna 2011 o ograničenju upotrebe štetnih materija u elektronskoj i električnoj opremi:

N° / delovi
EN IEC 63000:2018

Postupak procene usklađenosti/ ime&adresa nadležnog tela gde je prikladno: EN ISO 3744:1995 & ISO 11094:1991, Point 34 Part B Annex III EU-RL 2000/14/EC & ISO 11094:1991, TÜV SÜD Germany

Izmerena jačina zvuka na opremi odgovarajućoj za ovaj tip: 81.4 dB(A)

Garantovani nivo jačine zvuka za ovu opremu: 83 dB(A)

Lice koje vodi tehničku dokumentaciju: OWIM GmbH & Co.KG

Potpisao za i u ime:

OWIM GmbH & Co. KG, Stiftsbergstraße 1, 74167 Neckarsulm, Nemačka

Ova izjava o usklađenosti je izdata pod punom odgovornošću proizvođača.

Prevod originalne izjave o usaglašenosti

Neckarsulm  
Mesto

27.02.2025  
Datum

  
ppa. Stefan Haensel  
Ovlašćeni potpisnik

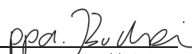

















  
ppa. Jens Buchheim  
Ovlašćeni potpisnik

RS



<b>Lista pictogramelor/simbolurilor utilizate</b> .....	Pagina	65
<b>Introducere</b> .....	Pagina	66
Utilizarea conform destinației .....	Pagina	66
Volumul livrării .....	Pagina	66
Descrierea pieselor .....	Pagina	66
Date tehnice .....	Pagina	67
<b>Indicații generale de siguranță</b> .....	Pagina	69
<b>Înainte de prima utilizare</b> .....	Pagina	76
Despachetarea produsului .....	Pagina	76
<b>Pregătirea</b> .....	Pagina	76
Montarea/demontarea tubului de suflare .....	Pagina	76
Încărcarea pachetului de acumulatori .....	Pagina	77
Scoaterea/introducerea pachetului de acumulatori .....	Pagina	77
<b>Operarea</b> .....	Pagina	78
Pornirea/oprirea .....	Pagina	78
Verificarea nivelului de încărcare al pachetului de acumulatori .....	Pagina	78
<b>Instrucțiuni de lucru</b> .....	Pagina	78
<b>Montarea pe perete</b> .....	Pagina	79
<b>Curățarea și întreținerea</b> .....	Pagina	79
Curățarea .....	Pagina	79
Întreținerea .....	Pagina	79
Depozitarea .....	Pagina	80
Transportul .....	Pagina	80
Piese de schimb/accesorii .....	Pagina	80
<b>Depanare</b> .....	Pagina	80
<b>Înlăturare</b> .....	Pagina	81
<b>Garanție</b> .....	Pagina	81
Modul de desfășurare în caz de garanție .....	Pagina	82
<b>Service</b> .....	Pagina	82
<b>Declarația UE de conformitate</b> .....	Pagina	83

## Lista pictogramelor/simbolurilor utilizate

	<p><b>PERICOL!</b> – Indică un pericol cu grad ridicat de risc care, dacă nu este evitat, are ca urmare moartea sau o rănire gravă (de ex. pericol de sufocare)</p>		<p>Citiți instrucțiunile de utilizare.</p>
	<p><b>AVERTISMENT!</b> – Indică un pericol cu grad mediu de risc care, dacă nu este evitat, poate avea ca urmare moartea sau o rănire gravă (de ex. pericol de electrocutare)</p>		<p>Risc de rănire datorat pieselor aruncate departe din produs! Țineți persoanele din jur departe de zona de pericol.</p>
	<p><b>PRECAUȚIE!</b> – Indică un pericol cu grad scăzut de risc care, dacă nu este evitat, poate avea ca urmare o rănire ușoară până la medie (de ex. pericol de opărire)</p>		<p>Precauție! Rotor rotativ. Țineți mâinile departe.</p>
	<p><b>ATENȚIE!</b> – Avertizează cu privire la posibilele daune materiale (de ex. pericol de scurtcircuitare)</p>		<p>Îndepărtați pachetul de acumulatori [9] înainte de lucrările de întreținere.</p>
	<p>Purtați ochelari de protecție.</p>		<p>Purtați o protecție pentru auz.</p>
	<p>Purtați o mască.</p>		<p>Purtați încălțăminte de siguranță antialunecare.</p>
	<p>Nu expuneți produsul la umezeală. Nu lucrați când plouă.</p>		<p>Nu lăsați desfăcut părul lung. Folosiți o plasă de păr.</p>
	<p>Curent continuu/tensiune continuă</p>		<p>Nivel garantat de putere acustică <math>L_{WA}</math> în dB(A)</p>
	<p>Semnul CE confirmă conformitatea cu directivele UE referitoare la produs.</p>		<p>Indicații de siguranță Instrucțiuni de manevrare</p>
	<p>Păstrați o distanță de cel puțin 5 m față de terțe persoane.</p>		

## **20 V SUFLANTĂ PENTRU FRUNZE, CU ACUMULATOR**

### ● **Introducere**

Vă felicităm pentru achiziționarea noului dumneavoastră produs. Ați ales un produs de înaltă calitate. Manualul de utilizare reprezintă o parte integrantă a acestui produs. Acesta conține informații importante referitoare la siguranță, la utilizare și la eliminarea ca deșeu. Înainte de utilizarea acestui produs, familiarizați-vă mai întâi cu instrucțiunile de utilizare și de siguranță. Folosiți produsul numai în modul descris și numai în domeniile de utilizare indicate. Predați toate documentele aferente în cazul în care înstrăinați produsul.

### ● **Utilizarea conform destinației**

- Acest suflantă pentru frunze, cu acumulator (denumit în continuare „produs” sau „sculă electrică”) este destinat exclusiv colectării frunzelor uscate și îndepărtării frunzelor uscate din zonele greu accesibile (de ex. sub vehicule).
- Produsul nu este destinat pentru utilizarea profesională. În cazul utilizării profesionale, garanția expiră.
- Orice altă utilizare care nu este permisă în mod expres în aceste instrucțiuni de utilizare poate duce la deteriorarea produsului și poate reprezenta un risc grav pentru utilizator.
- Produsul nu trebuie utilizat în zone cu prafuri periculoase pentru sănătate.
- Utilizarea produsului în ploaie este interzisă. Produsul nu este destinat pentru medii umede.
- Produsul este destinat utilizării de către adulți. Tinerii peste 16 ani au voie să folosească produsul numai sub supraveghere.

- Operatorul sau utilizatorul este responsabil pentru accidente care duc la răni ale altor persoane sau deteriorarea bunurilor materiale.
- Producătorul nu este răspunzător pentru daunele cauzate de utilizarea necorespunzătoare sau operarea greșită.
- Produsul face parte din seria **X 20 V TEAM** de la **Parkside** și poate fi operat cu pachete de acumulatori din seria **X 20 V TEAM** de la **Parkside**. Pachetele de acumulatori pot fi încărcate numai cu încărcătoare din seria **X 20 V TEAM** de la **Parkside**.

### ● **Volumul livrării**

#### **⚠ AVERTISMENT!**

- ▶ Produsul și materialele de ambalaj nu sunt jucării! Copiii nu trebuie să se joace cu pungile din material plastic, foliile și piesele mici! Există pericol de înghițire și sufocare!

#### **INDICAȚIE**

- ▶ Pachetul de acumulatori și încărcătorul nu sunt incluse în volumul de livrare.

- 1 Suflantă pentru frunze, cu acumulator
- 1 Tub de suflare
- 1 Instrucțiuni de utilizare

### ● **Descrierea pieselor**

Înainte de citire desfaceți pagina cu figuri și familiarizați-vă cu toate funcțiile produsului.

(Fig. A)

- 1 Tub de suflare
- 2 Buton de deblocare (tub de suflare)
- 3 Carcasă a motorului
- 4 Înterupător pornit/oprit
- 5 Mâner

- 6 Suport al pachetului de acumulatori
- 7 Fantă de ventilație
- 8 Încărcător \*
- 9 Pachet de acumulatori \*
- 10 Buton  (nivel de încărcare)
- 11 Indicator al nivelului de încărcare
- 12 Buton de deblocare (pachetul de acumulatori)

(Fig. B)

- 13 Ștuț de conectare

(Fig. D)

- 14 Dispozitiv de agățare

## ● Date tehnice

<b>20 V Suflantă pentru frunze, cu acumulator</b>	<b>PLBA 20-Li C4</b>
Număr model:	HG13012
Tensiune nominală:	20 V ===
Curent nominal:	16 A
Turație de mers în gol $n_0$ :	12000 min <sup>-1</sup>
Viteza aerului:	max. 210 km/h
Tip de protecție:	IPX0
Greutate (fără pachet de acumulatori):	cca. 1,4 kg

## Temperatura recomandată a mediului

Temperatură max. (total):	+50 °C
În timpul încărcării:	+4 °C până la +40 °C
În timpul funcționării:	+4 °C până la +50 °C
În timpul depozitării:	0 °C până la +45 °C

## Valori de emisie de zgomot

Nivel de presiune acustică $L_{pA}$ :	77,4 dB
Imprecizie $K_{pA}$ :	3 dB
Nivel de putere a zgomotului $L_{WA}$	
Garantat:	83 dB
Măsurat:	81,4 dB
Imprecizie $K_{WA}$ :	1,99 dB

## Valori de emisie de vibrații

Vibrații $a_h$ :	$\leq 2,5 \text{ m/s}^2$
Imprecizie K:	1,5 m/s <sup>2</sup>

### AVERTISMENT!



Purtați protecție auditivă!

### AVERTISMENT!

- ▶ Emisiile de vibrații și zgomot pot diferi în timpul utilizării efective a sculei electrice de valorile indicate, în funcție de tipul sculei electrice și de modul de utilizare a sculei electrice, îndeosebi de tipul piesei care este prelucrată.
- ▶ Este necesar să se stabilească măsuri de siguranță pentru protecția utilizatorului, care se bazează pe o estimare a încărcării de vibrație din timpul condițiilor reale de expunere (aici sunt luate în considerare toate părțile ciclului de funcționare, de exemplu timpii în care scula electrică este oprită și aceia în care ea chiar este pornită însă funcționează fără sarcină).

\* Nu este inclus în volumul livrării

## INDICAȚIE

- ▶ Valorile pentru zgomot și emisii de vibrații au fost determinate în conformitate cu standardele și reglementările specificate în declarația de conformitate.
- ▶ Valoarea totală dată de vibrații și valoarea emisiei de zgomot au fost măsurate conform unei metode de verificare normate și pot fi folosite la compararea unei scule electrice cu o alta.
- ▶ Valoarea totală dată de vibrații și valoarea emisiei de zgomot pot fi folosite și la o evaluare preliminară a încărcării.

## Durată de încărcare

- Produsul face parte din seria **X 20 V TEAM** de la **Parkside** și poate fi operat cu pachete de acumulatori din seria **X 20 V TEAM** de la **Parkside**. Pachetele de acumulatori din seria **X 20 V TEAM** pot fi încărcate numai cu încărcătoare din seria **X 20 V TEAM**.
- Vă recomandăm să operați acest produs exclusiv cu următoarele pachetele de acumulatori:
  - **PAP 20 B1**
  - **PAP 20 B3**

- Vă recomandăm să încărcați aceste pachete de acumulatori cu următoarele încărcătoare:
  - **PLG 20 A3**
  - **PLG 20 A4**
  - **PLG 20 C1**
  - **PLG 20 C3**
  - **PDSLGL 20 A1**
- Date tehnice ale pachetului de acumulatori și încărcătorului: vezi instrucțiunile de utilizare separate
- Timpul de încărcare este influențat de factori precum temperatura mediului și a pachetului de acumulatori, precum și tensiunea de rețea aplicată și poate diferi eventual de valorile indicate.
- Clienții pot comanda baterii de schimb compatibile și încărcătoare de la magazinele online Lidl pentru următoarele țări:  
Germania (lidl.de), Franța (lidl.fr), Belgia (lidl.be), Republica Cehă (lidl.cz), Țările de Jos (lidl.nl), Polonia (lidl.pl), Slovacia (lidl.sk), Spania (lidl.es)  
Clienții din toate celelalte țări pot comanda de la [www.optimex-shop.com](http://www.optimex-shop.com).

Durată de încărcare	2 Ah Pachet de acumulatori PAP 20 B1	4 Ah Pachet de acumulatori PAP 20 B3
Max. 2,4 A Încărcător PLG 20 A4/C1	60 min	120 min
Max. 4,5 A Încărcător PLG 20 A3/C3	35 min	60 min
Max. 4,5 A Încărcător PDSLGL 20 A1	35 min	60 min



## Indicații generale de siguranță

### IMPORTANT

### CITIȚI CU ATENȚIE ÎNAINTE DE UTILIZARE.

### PĂSTRAȚI PENTRU DOCUMENTELE DVS.

Citiți cu atenție instrucțiunile.

### ⚠️ PRECAUȚIE!

► Atunci când utilizați scule electrice, respectați următoarele măsuri de siguranță de bază pentru a evita electrocutarea și riscurile de rănire și incendiu.

- Familiarizați-vă cu toate piesele și operarea corectă a produsului înainte de a începe să lucrați.
- Asigurați-vă că puteți opri imediat produsul în caz de urgență. Utilizarea necorespunzătoare a produsului poate duce la răniri grave.
- Copiilor și persoanelor cu capacități fizice, senzoriale sau mentale

limitate sau cu experiență și cunoștințe insuficiente sau persoanelor care nu sunt familiarizate cu instrucțiunile nu li se va permite niciodată să utilizeze produsul. Reglementările locale pot stabili o limită de vârstă pentru utilizator.

- Copiii trebuie supravegheați pentru a nu se juca cu produsul. Curățarea și întreținerea nu trebuie făcute de către copii.
- Nu folosiți produsul la altitudini mai mari de 2000 m.
- Utilizați numai pachetele de acumulatori și încărcătoarele recomandate.
- La utilizarea greșită, din pachetul de acumulatori poate să iasă lichid. Evitați contactul cu lichidul ieșit. În caz de contact accidental, clătiți zona cu apă. Dacă lichidul intră în ochi, solicitați ajutorul medicului. Lichidul care iese din acumulatori

poate duce la iritații ale pielii sau la arsuri.

- Nu expuneți produsul sau pachetul de acumulatori la temperaturi extreme.
- Țineți cont de riscul ca polii produsului alimentat cu baterii sau ai pachetului de acumulatori să fie scurtcircuitați de obiecte metalice.
- Scoateți pachetele de acumulatori din produs înainte de încărcare.
- Scoateți pachetul de acumulatori din produs dacă produsul este depozitat fără a fi utilizat pentru o perioadă lungă de timp.
- Nu folosiți un pachet de acumulatori modificat sau deteriorat.

## **Pregătirea**

- Nu utilizați niciodată produsul în timp ce în apropiere se află oameni, în special copiii sau animalele de companie.
- Echipamentul individual de protecție protejează sănătatea operatorului și asigură buna funcționare a produsului.

- Purtați haine de lucru adecvate, cum ar fi încălțăminte robustă, cu talpă antiderapantă și pantaloni lungi, rezistenți, mănuși, ochelari și protecție pentru auz. Purtați întotdeauna acest echipament de protecție atunci când utilizați produsul.
- Nu utilizați produsul când mergeți pe jos desculț sau purtați sandale deschise.
- Purtați o protecție pentru respirație pentru a vă proteja de praf.
- Nu purtați îmbrăcăminte largă, haine cu șnururi care atârnă, cravate sau bijuterii care ar putea fi aspirate în orificiul de admisie a aerului.
- Dacă aveți păr lung purtați o acoperire pentru cap.
- Țineți părul departe de deschiderile de aspirație.
- Acordați atenție oamenilor, în special copiilor, animalelor de companie, ferestrelor deschise etc. Materialul suflat poate fi aruncat în

direcția lor. Întrerupeți lucrul atunci când sunt în apropiere. Păstrați o distanță de siguranță de 5 m de jur împrejur.

- Familiarizați-vă cu împrejurimile și acordați atenție posibilelor pericole care pot fi trecute cu vederea atunci când lucrați.
- Inspectați cu atenție suprafața care trebuie curățată și îndepărtați toate sârmele, pietrele, dozele și alte obiecte străine.
- Înainte de a începe să lucrați cu produsul, îndepărtați obiectele străine cu o greblă sau o mătură.
- Utilizați tubul de suflare, astfel încât să puteți ghida fluxul de aer aproape de sol.
- În condiții foarte uscate, umeziți ușor suprafața care trebuie curățată sau utilizați un pulverizator pentru a reduce acumularea de praf.
- Nu lucrați cu un produs deteriorat, incomplet sau reconstruit fără

consimțământul producătorului.

- Înainte de utilizare, verificați starea de siguranță a produsului, în special întrerupătorul porni/oprit.
- Folosiți produsul numai dacă aceasta este montat complet.
- Nu utilizați niciodată produsul cu dispozitive de protecție defecte, cu capace de protecție defecte sau fără dispozitive de protecție.
- Operatorul sau utilizatorul este responsabil pentru accidente și vătămarile altor persoane sau pentru deteriorarea proprietății lor.
- Operați produsul în poziția recomandată și numai atunci când stați pe o suprafață solidă și plană.
- Nu utilizați produsul pe o suprafață pavată sau pe o podea cu pietriș, unde materialul evacuat ar putea cauza vătămări.
- Efectuați întotdeauna o inspecție vizuală înainte de utilizare pentru a

vă asigura că carcasa este nedeteriorată și că dispozitivele de protecție și ecranele de protecție sunt prezente.

- Înlocuiți componentele uzate sau deteriorate în seturi pentru a menține echilibrul. Înlocuiți etichetele deteriorate sau ilizibile.

## **Funcționarea**

- Evitați o poziție anormală a corpului. Păstrați întotdeauna echilibrul pentru a avea o stabilitate bună pe pante.
- Mergeți la pas, nu alergați.
- Nu porniți produsul atunci când este ținut cu susul în jos sau nu e află în poziție de lucru.
- Evitați punerea în funcțiune neintenționată a produsului.
- Asigurați-vă că produsul este oprit, înainte de a-l lua sau transporta.
- Dacă aveți degetul pe întrerupătorul pornit/oprit atunci când transportați produsul, acest lucru poate duce la accidente.
- Nu îndreptați niciodată produsul către alte persoane. În special, nu direcționați jetul de aer către ochi și urechi în timpul funcționării.
- Țineți întotdeauna produsul cu ambele mâini.
- Nu întindeți corpul prea departe și nu vă pierdeți echilibrul.
- Țineți degetele și picioarele departe de deschiderea tubului de suflare și de rotor. Există pericol de rănire.
- Nu lucrați cu produsul dacă sunteți obosit sau neconcentrat sau după administrarea de alcool sau medicamente. Luați întotdeauna o pauză de la lucru la timp. Folosiți-vă rațiunea la lucru.
- Utilizarea prelungită a produsului poate duce la tulburări circulatorii ale mâinilor, datorate vibrațiilor. Cu toate acestea, puteți prelungi durata de utilizare cu mănuși adecvate sau pauze regulate.

- Evitați operarea produsului în condiții meteorologice nefavorabile, mai ales atunci când există un risc de fulger. Lucrați numai la lumina zilei sau când există o iluminare artificială bună.
- Opriti produsul, scoateți pachetele de acumulatori și asigurați-vă că toate piesele mobile s-au oprit complet,
  - dacă nu mai utilizați produsul,
  - dacă transportați produsul,
  - dacă lăsați produsul nesupravegheat,
  - înainte de a îndepărta un blocaj sau de a elibera un canal blocat,
  - înainte de a verifica, curăța sau a efectua alte lucrări la produs,
  - după un contact cu corpuri străine,
  - dacă apare o vibrație anormală.
- Nu utilizați produsul în zone închise sau slab ventilate.
- Nu folosiți produsul în apropierea lichidelor sau gazelor inflamabile. În caz de nerespectare, există risc de incendiu sau explozie.
- În cazul unui accident sau al unei defecțiuni în timpul funcționării, opriți imediat produsul și scoateți pachetele de acumulatori. Consultați secțiunea „Depanare” sau contactați centrul nostru de service pentru îndepărtarea defecțiunilor (vezi „Service”).
- Înainte de a porni produsul, asigurați-vă că rotorul nu este înfundat.
- Țineți fața și corpul departe de deschiderea tubului de suflare.
- Asigurați-vă că nici mâinile, nici alte părți ale corpului sau articole de îmbrăcăminte nu ajung în carcasa motorului sau nu sunt aproape de piese în mișcare.
- Nu înclinați produsul în timpul funcționării.
- Păstrați pachetele de acumulatori fără resturi și alte materiale acumulate, pentru a evita deteriorarea pachetului

de acumulatori și un posibil incendiu.

- Nu transportați produsul în timp ce este pornit sau dacă este instalat pachetul de acumulatori.
- Dacă produsul începe să emită zgomote neobișnuite sau să vibreze, opriți-l imediat. Așteptați până când piesele mobile s-au oprit complet. Îndepărtați pachetul de acumulatori. Faceți următorii pași înainte de a porni și de a opera din nou produsul:
  - Verificați produsul să nu prezinte deteriorări.
  - Înlocuiți piesele deteriorate sau reparați-le.
  - Verificați produsul pentru piese slăbite și strângeți-le dacă este necesar.
- Asigurați-vă că nu atingeți nicio piesă mobilă periculoasă înainte de a scoate pachetul de acumulatori din produs și că piesele mobile periculoase s-au oprit complet.

- Tratați rănila în mod corespunzător sau solicitați asistență medicală.
- Nu suprasolicitați produsul. Funcționează numai în intervalul de putere specificat. Nu folosiți mașini de putere mică pentru lucrări grele. Nu folosiți produsul în scopuri pentru care acesta nu este desemnat.

### **Întreținerea și depozitarea**

- Verificați periodic funcționalitatea și integritatea produsului pentru a evita pericolele pentru utilizator.
- Înlocuiți piesele uzate sau deteriorate din motive de siguranță. Folosiți numai piese de schimb/accesorii originale.
- Nu încercați să reparați singur produsul dacă nu aveți o pregătire pentru aceasta. Toate lucrările care nu sunt specificate în aceste instrucțiuni de utilizare pot fi efectuate numai de birourile de servicii clienți însărcinate de noi.

- Depozitați produsul într-un loc uscat, care să nu fie la îndemâna copiilor.
- Manevrați cu grijă produsul. Curățați în mod regulat fantele de ventilație și urmați instrucțiunile de întreținere.
- Păstrați fantele de ventilație fără resturi.
- Nu utilizați produsul dacă nu poate fi pornit sau oprit. Un întrerupător deteriorat trebuie înlocuit de către un atelier al serviciului pentru clienți.
- Opriti produsul înainte de întreținere, inspecție, depozitare sau de schimbarea accesoriilor. Îndepărtați pachetul de acumulatori. Asigurați-vă că toate piesele mobile s-au oprit complet. Lăsați întotdeauna produsul să se răcească înainte de inspecții, reglări, etc. Întrețineți produsul cu grijă și păstrați-l curat.
- Lăsați întotdeauna produsul să se răcească înainte de depozitare.

## Indicații de siguranță suplimentare

- Nu folosiți accesorii care nu au fost recomandate de **Parkside**. Acestea pot duce la electrocutare sau incendiu.
- Respectați indicațiile de siguranță și indicațiile pentru încărcare și cele de utilizare corectă, care sunt date în instrucțiunile de utilizare ale pachetului de acumulatori și încărcătorului seriei **X 20 V TEAM** de la **Parkside**. O descriere detaliată a procesului de încărcare și informații suplimentare pot fi găsite în aceste instrucțiuni de utilizare separate.

## Riscuri reziduale

Chiar dacă operați și manevrați acest produs conform prescripțiilor, există unele pericole remanente. În funcție de modul constructiv și modelul acestui produs, pot să apară următoarele pericole:

- Deteriorarea auzului dacă nu purtați o protecție adecvată a auzului.

- Îmbolnăviri care rezultă din trepidațiile mâinii-brațului, dacă folosiți produsul o perioadă lungă de timp, sau nu îl conduceți și întrețineți corect.
- Îmbolnăvirea plămânilor dacă nu purtați o protecție adecvată a respirației.
- Deteriorarea ochilor dacă nu purtați o protecție adecvată a ochilor.

### **⚠️ AVERTISMENT!**

- ▶ Acest produs generează un câmp electromagnetic în timpul funcționării, care în anumite circumstanțe poate afecta implanturile medicale active sau pasive. Pentru a reduce riscul de leziuni grave sau fatale, utilizatorii cu implanturi medicale trebuie să consulte medicul și producătorul implantului medical înainte de a opera produsul.

### ● **Înainte de prima utilizare**

#### ● **Despachetarea produsului**

1. Scoateți produsul din ambalaj și îndepărtați toate materialele de ambalare și foliile de protecție.
2. Verificați dacă toate componentele sunt prezente și dacă volumul livrării descris este complet (vezi „Volumul livrării”).
3. Verificați dacă produsul și toate componentele sunt în stare bună. Dacă constatați o deteriorare sau un defect, nu utilizați produsul, ci procedați așa cum este descris în capitolul „Garanție”.

#### ● **Pregătirea**

#### ● **Montarea/demontarea tubului de suflare**

### **⚠️ PRECAUȚIE! Risc de rănire!**

- ▶ Înainte de montarea sau demontarea tubului de suflare: Opriti produsul. Asigurați-vă că toate piesele mobile s-au oprit complet.
- ▶ Înainte de toate lucrările la produs: Scoateți pachetul de acumulatori.

(Fig. B)

#### **Montarea tubului de suflare**

1. Glisați tubul de suflare **1** pe ștuțul de conectare **13** până când butonul de deblocare **2** se fixează.
2. Verificați fixarea bună a tubului de suflare **1** trăgând de acesta.

#### **Demontarea tubului de suflare**

1. Apăsăți și mențineți apăsat butonul de deblocare **2**.
2. Trageți tubul de suflare **1** din ștuțul de conectare **13**.

## ● Încărcarea pachetului de acumulatori

### ⚠ **ATENȚIE! Risc de deteriorare a pachetului de acumulatori!**

- ▶ Nu expuneți pachetul de acumulatori la lumina puternică a soarelui pentru perioade lungi de timp și nu îl așezați pe radiatoare. Păstrați o temperatură a mediului de max. +50 °C.

### INDICAȚIE

- ▶ Instrucțiuni detaliate găsiți în instrucțiunile de utilizare ale încărcătorului.
- ▶ Dacă pachetul de acumulatori încă este cald, lăsați-l să se răcească înainte de încărcare.

1. Scoateți pachetul de acumulatori [9] din produs (vezi „Scoaterea/introducerea pachetului de acumulatori”).
2. Împingeți pachetul de acumulatori [9] în compartimentul de încărcare al încărcătorului [8].
3. Conectați încărcătorul [8] la o priză.
4. După încărcare: Detașați încărcătorul [8] de la priză.
5. Scoateți pachetul de acumulatori [9] din încărcător [8].

### LED-uri de control la încărcător

Verde	Roșu	Semnificație
Se aprinde	—	Încărcat complet
		Modul Standby (niciun pachet de acumulatori [9] introdus)
—	Se aprinde	Se încarcă

Verde	Roșu	Semnificație
—	Clipește	Pachetul de acumulatori [9] este supraîncălzit
Clipește	Clipește	Pachetul de acumulatori [9] este defect

## ● Scoaterea/introducerea pachetului de acumulatori

### ⚠ **PRECAUȚIE! Risc de accidentare din cauza punerii în funcțiune nedorite!**

- ▶ Nu introduceți pachetul de acumulatori până când produsul nu este complet pregătit de funcționare.

### ⚠ **ATENȚIE! Risc de deteriorări materiale și ale produsului!**

- ▶ Utilizați produsul exclusiv cu un pachet de acumulatori din seria **X 20 V TEAM** de la **Parkside**. Un pachet de acumulatori incorect poate deteriora produsul și pachetul de acumulatori.

(Fig. C)

### Scoaterea pachetului de acumulatori

1. Apăsați butonul de deblocare [12] la pachetul de acumulatori [9].
2. Scoateți pachetul de acumulatori [9] din suportul pachetului de acumulatori [6].

### Introducerea pachetului de acumulatori

- Glisați pachetul de acumulatori [9] de-a lungul șinei de ghidare în suportul pachetului de acumulatori [6]. Pachetul de acumulatori se blochează cu zgomot.

## ● Operarea

### ⚠ PRECAUȚIE! Risc de rănire!

- ▶ Purtați întotdeauna echipament de protecție adecvat și mănuși de lucru atunci când lucrați cu produsul.
- ▶ Asigurați-vă că produsul este funcțional și montat corect înainte de fiecare utilizare.
- ▶ Nu utilizați produsul dacă întrerupătorul pornit/oprit este deteriorat.
- ▶ Echipamentul individual de protecție și un produs funcțional reduc riscul de răniri și accidente.
- ▶ După oprirea produsului, rotorul se mai mișcă un timp. Există riscul de rănire din cauza rotorului care se învâрте.

### INDICAȚIE

- ▶ Respectați reglementările de protecție contra zgomotului și altele norme locale.

## ● Pornirea/oprirea

### ⚠ PRECAUȚIE! Risc de rănire și risc de deteriorare a produsului!

- ▶ Aveți grijă înainte de pornire ca produsul să nu atingă obiecte. Aveți grijă să existe o bună stabilitate.
- **Pornirea:** Împingeți întrerupătorul pornit/oprit [4] spre înainte pe poziția I.
- **Oprirea:** Împingeți întrerupătorul pornit/oprit [4] înapoi pe poziția O.

## ● Verificarea nivelului de încărcare al pachetului de acumulatori

- Apăsati [↔] [10] de lângă indicatorul nivelului de încărcare [11] de pe pachetul de acumulatori [9].
- Nivelul de încărcare al pachetului de acumulatori [9] este indicată prin aprinderea lămpilor cu LED corespunzătoare ale indicatorului nivelului de încărcare [11].

Culoare	Semnificație
Roșu, portocaliu, verde	Încărcat complet
Roșu, portocaliu	Încărcat parțial
Roșu	Trebuie încărcat

- Încărcați pachetul de acumulatori [9], doar când este aprins numai LED-ul roșu al indicatorului nivelului de încărcare [11].

## ● Instrucțiuni de lucru

### ⚠ PRECAUȚIE! Risc de rănire și risc de daune materiale!

- ▶ Folosiți produsul numai pentru adunarea frunzelor uscate sau pentru suflarea materialului din locuri greu accesibile (de ex., sub vehicule).
- ▶ Orice alte utilizări decât cele descrise aici pot provoca daune produsului și pot reprezenta un risc pentru utilizator.
- ▶ Când lucrați, aveți grijă să nu loviți produsul de obiecte dure care pot provoca deteriorări.
- ▶ Îndreptați jetul de aer departe de dvs. Aveți grijă să nu agitați obiecte grele.

- Pentru cele mai bune rezultate, utilizați produsul la o distanță de 5–10 cm de la sol.
- Înainte de a sufla, slăbiți orice frunze care aderă la sol cu o mătură sau o greblă.
- Când lucrați, țineți produsul de mâner [5].

## ● Montarea pe perete

### ⚠️ AVERTISMENT!

- ▶ Folosiți detectoare potrivite pentru detecta liniile de alimentare ascunse sau cereți informații de la firma locală de electricitate.
- ▶ Contactul cu liniile electrice poate duce la incendiu și electrocutare.
- ▶ Deteriorarea unei linii de gaz poate duce la explozie.
- ▶ Penetrarea unei linii de apă duce la deteriorări ale obiectelor.

- Aveți nevoie de următoarele materiale și scule (nu sunt incluse):
  - Șurub sau cui (diametrul capului: 7–10 mm)
  - Șurubelniță sau ciocan
  - Diblu (dacă se utilizează un șurub)
- Atașați un șurub sau un cui la un perete.
- Lăsați capul șurubului/cuiului să iasă în afară din perete aproximativ 10 mm.
- Așezați produsul cu dispozitivul de agățare [14] pe șurub/cui.

## ● Curățarea și întreținerea

### ⚠️ PRECAUȚIE! Risc de rănire și risc de deteriorare a produsului!

- ▶ Înainte de a lucra la produs sau de a-l transporta: Oprțiți produsul și scoateți pachetul de acumulatori.

## INDICAȚIE

- ▶ Curățați produsul imediat după încheierea lucrului.
- ▶ Efectuați în mod regulat lucrările de curățare și întreținere descrise în secțiunile următoare. Acest lucru asigură o utilizare îndelungată și fiabilă.
- ▶ Pentru lucrări de reparații și întreținere care nu sunt descrise în aceste instrucțiuni de utilizare, vă rugăm să contactați centrul nostru de service (vezi „Service”). Utilizați numai piese originale.

## ● Curățarea

### ⚠️ AVERTISMENT! Risc de electrocutare!

- ▶ Nu pulverizați produsul cu apă și nu îl scufundați niciodată în apă.

### ⚠️ PRECAUȚIE! Există riscul deteriorării produsului!

- ▶ Nu folosiți detergenți sau solvenți. Aceștia pot deteriora ireparabil produsul. Substanțele chimice pot ataca piesele din plastic ale produsului.

- Curățați următoarele părți cu o cârpă umedă sau o perie:
  - Carcasa motorului [3]
  - Mânerul [5]
  - Fante de ventilație [7]

## ● Întreținerea

- Înainte de fiecare folosire: Verificați produsul pentru defecte vizibile, cum ar fi piese slăbite, uzate sau deteriorate.
- Verificați capacele și dispozitivele de protecție cu privire la deteriorări și poziție corectă. Înlocuiți eventual aceste piese.

## ● Depozitarea

- Depozitați produsul întotdeauna
  - curate,
  - uscate,
  - protejate de praf,
  - și nu la îndemâna copiilor.
- Pentru depozitarea cu economie de spațiu, puteți dezambla tubul de suflantei [1] (a se vedea „Montarea/demontarea tubului de suflare”).
- Înainte de depozitare: Scoateți pachetul de acumulatori [9] din produs.
- Respectați informațiile din instrucțiunile de utilizare ale pachetului de acumulatori [9] cu privire la temperatura de depozitare admisă. Evitați frigul sau căldura extremă în timpul depozitării, astfel încât pachetul de acumulatori să nu piardă energie.

## ● Transportul

- Oprii produsul și scoateți pachetul de acumulatori [9].

## ● Depanare

Problemă	Cauză posibilă	Remediere
Produsul nu pornește.	Pachetul de acumulatori [9] este descărcat.	Încărcați pachetul de acumulatori [9] (vezi „Încărcarea pachetului de acumulatori”).
	Pachetul de acumulatori [9] nu este introdus.	Introduceți pachetul de acumulatori [9] (vezi „Scoaterea/introducerea pachetului de acumulatori”).
	Întreprupătorul pornit/oprit [4] este defect. Motorul este defect.	Adresați-vă centrului nostru de service (vezi „Service”).
Produsul funcționează cu întreruperi.	Contact intern slăbit	Adresați-vă centrului nostru de service (vezi „Service”).
	Întreprupătorul pornit/oprit [4] este defect.	
Putere de aspirație scăzută sau lipsă	Pachetul de acumulatori [9] este descărcat.	Încărcați pachetul de acumulatori [9] (vezi „Încărcarea pachetului de acumulatori”).

- Lăsați toate piesele în mișcare să se oprească complet.
- Transportați produsul cu ambele mâini. Utilizați mânerul [5] și partea inferioară a tubului de suflare [1].

## ● Piese de schimb/accesorii

- Clienții pot achiziționa piese de schimb și accesorii compatibile prin [www.optimex-shop.com](http://www.optimex-shop.com).
- Țineți numărul de comandă pregătit pentru comanda dvs.
- Puteți plasa comenzi numai online.
- Pentru mai multe informații, contactați linia telefonică de asistență Lidl-Service (vezi „Service”).

Piesă	Număr de comandă
Tub de suflare [1]	99947905402

## ● **Înlăturare**

Ambalajul este produs din material ecologic care pot fi eliminate la punctele locale de reciclare.



Respectați marcajul materialelor de ambalaj pentru eliminarea deșeurilor, acestea sunt marcate de abrevierile (a) și cifrele (b) cu următoarea semnificație: 1–7: plastice/20–22: hârtie și carton/80–98: substanțe de conexiune.

## **Produsul:**



Puteți obține informații despre posibilitățile de eliminare a produsului de la administrația locală.



Pentru a proteja mediul înconjurător nu eliminați produsul dumneavoastră la gunoiul menajer atunci când nu mai poate fi folosit, ci predați-l la un punct de colectare. Vă puteți informa cu privire la punctele de colectare și orarul acestora de la administrația competentă.

Bateriile/acumulatorii defecti sau consumați trebuie reciclați. Înapoiati bateriile și sau acumulatorii prin intermediul punctelor de colectare indicate.



**Deteriorarea mediului înconjurător prin aruncarea greșită a bateriilor/acumulatorilor!**

Bateriile/acumulatorii nu trebuie aruncate în gunoiul menajer. Ele pot conține metale grele toxice și se supun tratamentului deșeurilor periculoase. Simbolurile chimice ale metalelor grele sunt următoarele: Cd = cadmiu, Hg = mercur, Pb = plumb. De aceea, predați bateriile/acumulatorii consumate la un punct de colectare comun.

## ● **Garanție**

Produsul a fost fabricat cu atenție, conform unor standarde stricte de calitate și verificat temeinic înainte de livrare. În caz de defecțiuni de material sau de fabricație aveți drepturi legale față de vânzătorul produsului. Drepturile dumneavoastră legale nu sunt limitate în niciun fel de garanția menționată mai jos.

Garanția pentru aceste produs este 3 ani începând de la data achiziției. Durata garanției începe la data achiziției. Păstrați chitanța originală la un loc sigur, deoarece acest document este necesar pentru dovada achiziției.

Toate defecțiunile sau deteriorările care sunt deja existente la momentul achiziției, trebuie anunțate imediat după despachetarea produsului.

Dacă în decurs de 3 ani de la achiziția produsului apare un defect de material sau de fabricație, vă reparăm sau înlocuim gratuit produsul la alegerea noastră. Durata de garanție nu se prelungește după aprobarea unei cerințe de garanție. Aceasta este valabil și pentru piesele schimbate și reparate.

Această garanție se stinge dacă produsul este deteriorat, utilizat sau întreținut în mod necorespunzător.

Garanția acoperă defectele de material și de producție. Această garanție nu acoperă piesele componente ale produsului, care prezintă urme normale de uzură și care sunt considerate piese de schimb (de ex.: baterii, furtunuri, cartușe de vopsea) și nici deteriorările la nivelul pieselor casante, de exemplu întrerupătoare sau piese fabricate din sticlă.

Timpul de nefuncționare din cauza lipsei de conformitate apărute în cadrul termenului de garanție prelungește termenul de garanție

legală de conformitate și cel al garanției comerciale și curge, după caz, din momentul la care a fost adusă la cunoștința vânzătorului lipsa de conformitate a produsului sau din momentul prezentării produsului la vânzător/unitatea service până la aducerea produsului în stare de utilizare normală și, respectiv, al notificării în scris în vederea ridicării produsului sau predării efective a produsului către consumator.

Produsele de folosință îndelungată care înlocuiesc produsele defecte în cadrul termenului de garanție vor beneficia de un nou termen de garanție care curge de la data preschimbării produsului.

### ● Modul de desfășurare în caz de garanție

Pentru a putea asigura o procesare rapidă a cererii dumneavoastră, vă rugăm să urmați următoarele indicații:

Vă rugăm să țineți la îndemână bonul de casă și numărul articolului (IAN 480992\_2410) ca dovadă pentru achiziția dumneavoastră.

Vă rugăm să luați numărul de produs de pe plăcuța cu tipul de construcție de pe produs, gravura de pe produs, pagina principală a instrucțiunii de utilizare (jos, stânga) sau de pe spatele sau fundul produsului.

În cazul în care, apar erori de funcționare sau alte defecțiuni, contactați mai întâi prin telefon sau prin e-mail, departamentul de service menționat în continuare.

Dumneavoastră puteți să expediați atunci un produs considerat ca fiind defect, adăugând chitanța de plată (bonul de casă) și menționând, în ce

constă defecțiunea și când a apărut aceasta, fără cheltuieli poștale, la adresa de service comunicată.



La parkside-diy.com puteți să vedeți și să descărcați acest manual și multe altele. Cu acest cod QR ajungeți direct la parkside-diy.com. Selectați țara dumneavoastră și căutați manualele de utilizare prin motorul de căutare. Dacă introduceți numărul de articol (IAN) 480992\_2410 ajungeți la manualul de utilizare pentru articolul dumneavoastră.

### ● Service

 **Service România**  
Tel.: 0800890239  
E-Mail: owim@lidl.ro

 Marcaj Sârb De Conformitate

## ● Declarația UE de conformitate

### DECLARAȚIA UE DE CONFORMITATE (Nr. 480992\_2410)

IAN: 480992\_2410  
Identificarea produsului: "PARKSIDE" 20V Suflantă pentru frunze, cu acumulator  
Numărul de model: HG13012

Obiectul declarației descris mai sus este în conformitate cu legislația relevantă de armonizare a Uniunii:

Directiva 2006/42/CE
Directiva 2000/14/CE
Directiva 2014/30/UE
Directiva 2011/65/UE cu toate modificările aferente

Trimiteri la standardele armonizate sau trimiteri la alte specificații tehnice relevante în legătură cu care se declară conformitatea:

Nr./Părți
Directiva 2006/42/CE
EN 60335-1:2012/A15:2021
EN 50636-2-100:2014
EN 62233:2008
Directiva 2014/30/UE
EN IEC 55014-1:2021
EN IEC 55014-2:2021

Obiectul declarației descris mai sus este conform Directivei 2011/65/UE a Parlamentului European și a Consiliului din 8 iunie 2011 privind restricțiile de utilizare a anumitor substanțe periculoase în echipamentele electrice și electronice:

Nr./Părți
EN IEC 63000:2018

Procedura de evaluare a conformității/numele și adresa organismului notificat, dacă este cazul: EN ISO 3744:1995 & ISO 11094:1991, Point 34 Part B Annex III EU-RL 2000/14/EC & ISO 11094:1991, TÜV SÜD Germany

Nivel de putere acustică măsurat pe un echipament reprezentativ pentru acest tip : 81.4 dB(A)

Nivel de putere acustică garantat pentru acest echipament: 83 dB(A)

Deținătorul documentației tehnice: OWIM GmbH & Co.KG

Semnat pentru și în numele:

OWIM GmbH & Co. KG, Stiftsbergstraße 1, 74167 Neckarsulm, Germania

Prezenta declarație de conformitate este emisă pe răspunderea exclusivă a producătorului.

Traducerea originalului declarației de conformitate

Neckarsulm

Locul

27.02.2025

Data

*ppa. Haensel*  
ppa. Stefan Haensel

Procurist

*ppa. Buchheim*  
ppa. Jens Buchheim



Procurist

RO

CE

<b>Liste der verwendeten Piktogramme/Symbole</b> .....	Seite	85
<b>Einleitung</b> .....	Seite	86
Bestimmungsgemäße Verwendung .....	Seite	86
Lieferumfang .....	Seite	86
Teilebeschreibung .....	Seite	87
Technische Daten .....	Seite	87
<b>Allgemeine Sicherheitshinweise</b> .....	Seite	89
<b>Vor der ersten Verwendung</b> .....	Seite	98
Produkt auspacken .....	Seite	98
<b>Vorbereitung</b> .....	Seite	98
Blasrohr montieren/demontieren .....	Seite	98
Akku-Pack aufladen .....	Seite	98
Akku-Pack entnehmen/einsetzen .....	Seite	99
<b>Bedienung</b> .....	Seite	99
Ein-/ausschalten .....	Seite	99
Ladezustand des Akku-Packs prüfen .....	Seite	99
<b>Arbeitsanweisungen</b> .....	Seite	100
<b>Wandmontage</b> .....	Seite	100
<b>Reinigung und Wartung</b> .....	Seite	100
Reinigung .....	Seite	101
Wartung .....	Seite	101
Lagerung .....	Seite	101
Transport .....	Seite	101
Ersatzteile/Zubehör .....	Seite	101
<b>Fehlerbehebung</b> .....	Seite	102
<b>Entsorgung</b> .....	Seite	102
<b>Garantie</b> .....	Seite	103
Abwicklung im Garantiefall .....	Seite	103
<b>Service</b> .....	Seite	104
<b>EU-Konformitätserklärung</b> .....	Seite	105

## Liste der verwendeten Piktogramme/Symbole

	<p><b>GEFAHR!</b> – Bezeichnet eine Gefahr mit hohem Risikograd, die, wenn sie nicht vermieden wird, den Tod oder eine schwere Verletzung zur Folge hat (z. B. Erstickungsgefahr)</p>		<p>Lesen Sie die Bedienungsanleitung.</p>
	<p><b>WARNUNG!</b> – Bezeichnet eine Gefahr mit mittlerem Risikograd, die, wenn sie nicht vermieden wird, den Tod oder eine schwere Verletzung zur Folge haben kann (z. B. Stromschlagrisiko)</p>		<p>Verletzungsrisiko durch aus dem Produkt weggeschleuderte Teile! Halten Sie umstehende Personen aus dem Gefahrenbereich fern.</p>
	<p><b>VORSICHT!</b> – Bezeichnet eine Gefahr mit niedrigem Risikograd, die, wenn sie nicht vermieden wird, eine leichte bis mäßige Verletzung zur Folge haben kann (z. B. Verbrühungsgefahr)</p>		<p>Vorsicht! Rotierendes Flügelrad. Halten Sie Ihre Hände fern.</p>
	<p><b>ACHTUNG!</b> – Warnt vor möglichen Sachschäden (z. B. Kurzschlussgefahr)</p>		<p>Entfernen Sie den Akku-Pack  vor Wartungsarbeiten.</p>
	<p>Tragen Sie eine Schutzbrille.</p>		<p>Tragen Sie einen Gehörschutz.</p>
	<p>Tragen Sie einen Atemschutz.</p>		<p>Tragen Sie rutschfeste Sicherheitsschuhe.</p>
	<p>Setzen Sie das Produkt keiner Feuchtigkeit aus. Arbeiten Sie nicht bei Regen.</p>		<p>Tragen Sie lange Haare nicht offen. Benutzen Sie ein Haarnetz.</p>
	<p>Gleichstrom/-spannung</p>		<p>Garantierter Schallleistungspegel L<sub>WA</sub> in dB(A)</p>
	<p>Das CE-Zeichen bestätigt Konformität mit den für das Produkt zutreffenden EU-Richtlinien.</p>		<p>Sicherheitshinweise Handlungsanweisungen</p>
	<p>Halten Sie einen Sicherheitsabstand von mindestens 5 m zu Dritten ein.</p>		

## 20 V AKKU-LAUBBLÄSER

### ● **Einleitung**

Wir beglückwünschen Sie zum Kauf Ihres neuen Produkts. Sie haben sich damit für ein hochwertiges Produkt entschieden. Die Bedienungsanleitung ist Teil dieses Produkts. Sie enthält wichtige Hinweise für Sicherheit, Gebrauch und Entsorgung. Machen Sie sich vor der Benutzung des Produkts mit allen Bedien- und Sicherheitshinweisen vertraut. Benutzen Sie das Produkt nur wie beschrieben und für die angegebenen Einsatzbereiche. Händigen Sie alle Unterlagen bei Weitergabe des Produkts an Dritte mit aus.

### ● **Bestimmungsgemäße Verwendung**

- Dieser Akku-Laubbläser (nachfolgend „Produkt“ oder „Elektrowerkzeug“ genannt) ist ausschließlich zum Zusammentragen trockenen Laubs und zur Entfernung trockenen Laubs von schlecht zugänglichen Stellen (z. B. unter Fahrzeugen) bestimmt.
- Das Produkt ist nicht zur gewerblichen Nutzung bestimmt. Bei gewerblicher Nutzung erlischt die Garantie.
- Jede andere Verwendung, die in dieser Bedienungsanleitung nicht ausdrücklich zugelassen wird, kann zu Schäden am Produkt führen und eine ernsthafte Gefahr für den Benutzer darstellen.
- Das Produkt darf nicht in Bereichen mit gesundheitsgefährdenden Stäuben verwendet werden.
- Die Verwendung des Produkts bei Regen ist verboten. Das Produkt ist nicht für feuchte Umgebungen bestimmt.

- Das Produkt ist zur Verwendung durch Erwachsene bestimmt. Jugendliche über 16 Jahren dürfen das Produkt nur unter Aufsicht benutzen.
- Der Bediener oder Nutzer ist für Unfälle, die zu Verletzungen anderer Personen oder Sachschäden führen, verantwortlich.
- Der Hersteller haftet nicht für Schäden, die durch bestimmungswidrige Verwendung oder falsche Bedienung verursacht wurden.
- Das Produkt ist Teil der Serie **X 20 V TEAM** von **Parkside** und kann mit Akku-Packs der Serie **X 20 V TEAM** von **Parkside** betrieben werden. Die Akku-Packs dürfen nur mit Ladegeräten der Serie **X 20 V TEAM** von **Parkside** geladen werden.

### ● **Lieferumfang**

#### **⚠️ WARNUNG!**

- ▶ Das Produkt und die Verpackungsmaterialien sind kein Kinderspielzeug! Kinder dürfen nicht mit Kunststoffbeuteln, Folien und Kleinteilen spielen! Es besteht Verschluckungs- und Erstickungsgefahr!

#### **HINWEIS**

- ▶ Akku-Pack und Ladegerät sind nicht im Lieferumfang enthalten.

- 1 Akku-Laubbläser
- 1 Blasrohr
- 1 Bedienungsanleitung

## ● Teilebeschreibung

Schlagen Sie vor dem Lesen die Seite mit den Abbildungen auf und machen Sie sich mit allen Funktionen des Produkts vertraut.

(Abb. A)

- 1 Blasrohr
- 2 Entriegelungstaste (Blasrohr)
- 3 Motorgehäuse
- 4 Ein-/Ausschalter
- 5 Handgriff
- 6 Akku-Pack-Halter
- 7 Lüftungsschlitze
- 8 Ladegerät \*
- 9 Akku-Pack \*
- 10 Taste  (Ladezustand)
- 11 Ladezustandsanzeige
- 12 Entriegelungstaste (Akku-Pack)

(Abb. B)

- 13 Anschlussstutzen

(Abb. D)

- 14 Hängevorrichtung

## ● Technische Daten

<b>20 V Akku-Laubbläser</b>	<b>PLBA 20-Li C4</b>
Modellnummer:	HG13012
Nennspannung:	20 V 
Nennstrom:	16 A
Leerlaufdrehzahl $n_0$ :	12 000 min <sup>-1</sup>
Luftgeschwindigkeit:	max. 210 km/h
Schutzart:	IPX0
Gewicht (ohne Akku-Pack):	ca. 1,4 kg

## Empfohlene Umgebungstemperatur

Max. Temperatur (gesamt):	+50 °C
Während des Ladens:	+4 °C bis +40 °C
Während des Betriebs:	+4 °C bis +50 °C
Während der Lagerung:	0 °C bis +45 °C

## Geräuschemissionswerte

Schalldruckpegel $L_{pA}$ :	77,4 dB
Unsicherheit $K_{pA}$ :	3 dB
Schallleistungspegel $L_{WA}$	
Garantiert:	83 dB
Gemessen:	81,4 dB
Unsicherheit $K_{WA}$ :	1,99 dB

## Schwingungsemissionswerte

Vibration $a_h$ :	$\leq 2,5 \text{ m/s}^2$
Unsicherheit K:	1,5 m/s <sup>2</sup>

### **WARNUNG!**



Tragen Sie Gehörschutz!

### **WARNUNG!**

- ▶ Die Schwingungs- und Geräuschemissionen können während der tatsächlichen Benutzung des Elektrowerkzeugs von den Angabewerten abweichen, abhängig von der Art und Weise, in der das Elektrowerkzeug verwendet wird, insbesondere, welche Art von Werkstück bearbeitet wird.

\* Nicht im Lieferumfang enthalten

## **WARNUNG!**

- ▶ Es ist notwendig, Sicherheitsmaßnahmen zum Schutz des Bedieners festzulegen, die auf einer Abschätzung der Schwingungsbelastung während der tatsächlichen Benutzungsbedingungen beruhen (hierbei sind alle Anteile des Betriebszyklus zu berücksichtigen, beispielsweise Zeiten, in denen das Elektrowerkzeug abgeschaltet ist, und solche, in denen es zwar eingeschaltet ist, aber ohne Belastung läuft).

## **HINWEIS**

- ▶ Geräusch- und Schwingungsemissionswerte wurden entsprechend den in der Konformitätserklärung genannten Normen und Bestimmungen ermittelt.
- ▶ Der angegebene Schwingungsgesamtwert und der angegebene Geräuschemissionswert sind nach einem genormten Prüfverfahren gemessen worden und können zum Vergleich eines Elektrowerkzeugs mit einem anderen verwendet werden.
- ▶ Der angegebene Schwingungsgesamtwert und der angegebene Geräuschemissionswert können auch zu einer vorläufigen Einschätzung der Belastung verwendet werden.

betrieben werden. Akku-Packs der Serie **X 20 V TEAM** dürfen nur mit Ladegeräten der Serie **X 20 V TEAM** geladen werden.

- Wir empfehlen Ihnen, dieses Produkt ausschließlich mit folgenden Akku-Packs zu betreiben:
  - **PAP 20 B1**
  - **PAP 20 B3**
- Wir empfehlen Ihnen, diese Akku-Packs mit folgenden Ladegeräten zu laden:
  - **PLG 20 A3**
  - **PLG 20 A4**
  - **PLG 20 C1**
  - **PLG 20 C3**
  - **PDSLK 20 A1**
- Technische Daten von Akku-Pack und Ladegerät: siehe separate Bedienungsanleitung
- Die Ladedauer wird durch Faktoren wie Temperatur der Umgebung und des Akku-Packs sowie der anliegenden Netzspannung beeinflusst und kann ggf. von den angegebenen Werten abweichen.
- Kunden aus den folgenden Ländern können in den Lidl-Onlineshops kompatible Ersatzbatterien und Ladegeräte bestellen:  
Deutschland (lidl.de), Frankreich (lidl.fr), Belgien (lidl.be), Tschechische Republik (lidl.cz), Niederlande (lidl.nl), Polen (lidl.pl), Slowakei (lidl.sk), Spanien (lidl.es)  
Kunden aus allen anderen Ländern können diese unter [www.optimex-shop.com](http://www.optimex-shop.com) bestellen.

## **Ladedauer**

- Das Produkt ist Teil der Serie **X 20 V TEAM** von **Parkside** und kann mit Akku-Packs der Serie **X 20 V TEAM** von **Parkside**

Ladedauer	2 Ah Akku-Pack PAP 20 B1	4 Ah Akku-Pack PAP 20 B3
Max. 2,4 A Ladegerät PLG 20 A4/C1	60 min	120 min
Max. 4,5 A Ladegerät PLG 20 A3/C3	35 min	60 min
Max. 4,5 A Ladegerät PDSLГ 20 A1	35 min	60 min



## Allgemeine Sicherheitshinweise

### WICHTIG

## VOR GEBRAUCH AUFMERKSAM LESEN. FÜR IHRE UNTERLAGEN AUFBEWAHREN.

Lesen Sie die Anweisungen sorgfältig durch.

### ⚠ VORSICHT!

► Beachten Sie bei der Verwendung von Elektrowerkzeugen die folgenden grundlegenden Sicherheitsmaßnahmen zur Vermeidung von Stromschlägen sowie von Verletzungs- und Brandrisiken.

- Machen Sie sich mit allen Teilen und der richtigen Bedienung des Produkts vertraut, bevor Sie mit der Arbeit beginnen.
- Stellen Sie sicher, dass Sie das Produkt im Notfall sofort abstellen können. Der unsachgemäße Gebrauch des Produkts kann zu schweren Verletzungen führen.
- Kindern, Personen mit eingeschränkten körperlichen, sensorischen oder geistigen Fähigkeiten oder unzureichender Erfahrung und Wissen oder Personen, welche mit den Anweisungen nicht vertraut sind, darf die Verwendung

des Produkts nie gestattet werden. Lokale Vorschriften können eine Altersbeschränkung für den Anwender festlegen.

- Kinder müssen beaufsichtigt werden, damit sie nicht mit dem Produkt spielen. Reinigung und Wartung darf nicht von Kindern durchgeführt werden.
- Verwenden Sie das Produkt nicht in Lagen höher als 2000 m.
- Verwenden Sie nur die empfohlenen Akku-Packs und Ladegeräte.
- Bei falscher Anwendung kann Flüssigkeit aus dem Akku-Pack austreten. Vermeiden Sie den Kontakt mit ausgetretener Akkuflüssigkeit. Spülen Sie bei zufälligem Kontakt die Stelle mit Wasser ab. Wenn die Flüssigkeit in die Augen gerät, nehmen Sie ärztliche Hilfe in Anspruch. Austretende Akkuflüssigkeit kann zu Hautreizungen oder Verbrennungen führen.
- Setzen Sie das Produkt oder den Akku-Pack

keinen extremen Temperaturen aus.

- Beachten Sie das Risiko, dass die Pole des akku-betriebenen Produkts oder des Akku-Packs durch Metallgegenstände kurzgeschlossen werden.
- Entnehmen Sie den Akku-Pack vor dem Aufladen aus dem Produkt.
- Entnehmen Sie den Akku-Pack aus dem Produkt, wenn das Produkt über einen längeren Zeitraum unbenutzt gelagert werden soll.
- Verwenden Sie keinen modifizierten oder beschädigten Akku-Pack.

### **Vorbereitung**

- Betreiben Sie das Produkt niemals, wenn Menschen, insbesondere Kinder oder Haustiere, in der Nähe sind.
- Die persönliche Schutzausrüstung schützt die Gesundheit des Bedieners und sichert den reibungslosen Betrieb des Produkts.

- Tragen Sie geeignete Arbeitskleidung wie festes Schuhwerk mit rutschfester Sohle, eine robuste, lange Hose, Handschuhe, Schutzbrille und einen Gehörschutz. Tragen Sie diese Schutzausrüstung immer, wenn Sie das Produkt verwenden.
- Benutzen Sie das Produkt nicht, wenn Sie barfuß gehen oder offene Sandalen tragen.
- Tragen Sie einen Atemschutz, um sich vor Staub zu schützen.
- Tragen Sie keine lose sitzende Kleidung, Kleidung mit hängenden Schnüren, Krawatten oder Schmuck, die am Lufteingang angesaugt werden könnten.
- Tragen Sie bei langem Haar eine schützende Kopfbedeckung.
- Halten Sie langes Haar von den Ansaugöffnungen fern.
- Achten Sie auf Personen, insbesondere Kinder, Haustiere, offene Fenster usw. Das geblasene Material kann in deren Richtung geschleudert werden. Unterbrechen Sie die Arbeit, wenn diese sich in der Nähe befinden. Halten Sie einen Sicherheitsabstand von 5 m um sich herum ein.
- Machen Sie sich mit Ihrer Umgebung vertraut und achten Sie auf mögliche Gefahren, die beim Arbeiten unter Umständen übersehen werden können.
- Inspizieren Sie die zu reinigende Fläche sorgfältig und beseitigen Sie alle Drähte, Steine, Dosen und sonstige Fremdkörper.
- Bevor Sie beginnen, mit dem Produkt zu arbeiten, entfernen Sie Fremdkörper mit einem Rechen oder einem Besen.
- Verwenden Sie das Blasrohr, damit Sie den Luftstrom nah am Boden führen können.
- Befeuchten Sie bei sehr trockenen Bedingungen die zu reinigende Fläche

leicht oder verwenden Sie ein Sprühgerät, um die Ansammlung von Staub zu verringern.

- Arbeiten Sie nicht mit einem beschädigten, unvollständigen oder ohne die Zustimmung des Herstellers umgebauten Produkt.
- Prüfen Sie vor dem Gebrauch den Sicherheitszustand des Produkts, insbesondere des Ein-/Ausschalters.
- Verwenden Sie das Produkt nur, wenn es vollständig montiert ist.
- Betreiben Sie das Produkt niemals mit defekten Schutzeinrichtungen, fehlerhaften Schutzabdeckungen oder ohne Schutzeinrichtungen.
- Der Bediener oder Benutzer ist für Unfälle und Verletzungen anderer Personen oder Schäden an deren Eigentum verantwortlich.
- Betreiben Sie das Produkt in der empfohlenen Position und nur, wenn Sie auf

einer festen, ebenen Oberfläche stehen.

- Betreiben Sie das Produkt nicht auf einer gepflasterten Oberfläche oder einer Schotterdecke, bei denen das ausgeworfene Material Verletzungen verursachen könnte.
- Führen Sie vor der Benutzung immer eine visuelle Inspektion durch, um sicherzustellen, dass das Gehäuse unbeschädigt ist und dass die Schutzeinrichtungen und -schirme vorhanden sind.
- Ersetzen Sie verschlissene oder beschädigte Komponenten satzweise, um das Gleichgewicht zu bewahren. Ersetzen Sie beschädigte oder unlesbare Beschriftungen.

## **Betrieb**

- Vermeiden Sie eine abnormale Körperhaltung. Bewahren Sie immer das Gleichgewicht,

um einen sicheren Stand an Hängen zu haben.

- Gehen Sie im Schritttempo, rennen Sie nicht.
- Schalten Sie das Produkt nicht ein, wenn es kopfüber gehalten wird oder sich nicht in Arbeitsposition befindet.
- Vermeiden Sie eine unbeabsichtigte Inbetriebnahme des Produkts.
- Vergewissern Sie sich, dass das Produkt ausgeschaltet ist, bevor Sie es aufnehmen oder tragen.
- Wenn Sie beim Tragen des Produkts den Finger am Ein-/Ausschalter haben, kann dies zu Unfällen führen.
- Richten Sie das Produkt niemals auf andere Personen. Richten Sie insbesondere den Luftstrahl während des Betriebs nicht auf die Augen und Ohren.
- Halten Sie das Produkt immer mit beiden Händen fest.
- Strecken Sie den Körper nicht zu weit und

verlieren Sie nicht das Gleichgewicht.

- Halten Sie Finger und Füße von der Öffnung des Blasrohrs und vom Flügelrad fern. Es besteht Verletzungsrisiko.
- Arbeiten Sie mit dem Produkt nicht, wenn Sie müde oder unkonzentriert sind oder nach der Einnahme von Alkohol oder Tabletten. Legen Sie immer rechtzeitig eine Arbeitspause ein. Gehen Sie mit Vernunft an die Arbeit.
- Eine längere Benutzung des Produkts kann zu vibrationsbedingten Durchblutungsstörungen der Hände führen. Sie können die Benutzungsdauer jedoch durch geeignete Handschuhe oder regelmäßige Pausen verlängern.
- Vermeiden Sie den Betrieb des Produkts bei schlechten Wetterbedingungen, insbesondere bei Blitzgefahr. Arbeiten Sie nur bei Tageslicht oder guter künstlicher Beleuchtung.

- Schalten Sie das Produkt aus, entnehmen Sie den Akku-Pack und stellen Sie sicher, dass alle beweglichen Teile komplett zum Stillstand gekommen sind,
  - wenn Sie das Produkt nicht verwenden,
  - wenn Sie das Produkt transportieren,
  - wenn Sie das Produkt unbeaufsichtigt lassen,
  - bevor Sie eine Verstopfung beseitigen oder einen verstopften Kanal befreien,
  - bevor Sie das Produkt überprüfen, reinigen oder andere Arbeiten am Produkt durchführen,
  - nach einem Kontakt mit Fremdkörpern,
  - falls eine abnormale Vibration auftritt.
- Benutzen Sie das Produkt nicht in geschlossenen oder schlecht belüfteten Bereichen.
- Benutzen Sie das Produkt nicht in der Nähe von entzündbaren Flüssigkeiten oder Gasen. Bei Nichtbeachtung besteht Brand- oder Explosionsrisiko.
- Bei Auftreten eines Unfalles oder einer Störung während des Betriebs schalten Sie das Produkt sofort aus und entnehmen Sie den Akku-Pack. Lesen Sie zur Beseitigung von Störungen das Kapitel „Fehlerbehebung“ oder kontaktieren Sie unser Service-Center (siehe „Service“).
- Stellen Sie vor dem Start des Produkts sicher, dass das Flügelrad nicht verstopft ist.
- Halten Sie Ihr Gesicht und Ihren Körper von der Öffnung des Blasrohrs fern.
- Achten Sie darauf, dass weder Hände noch andere Körperteile oder Kleidungsstücke in das Motorgehäuse gelangen oder sich in der Nähe beweglicher Teile befinden.
- Kippen Sie das Produkt nicht während des Betriebs.

- Halten Sie den Akku-Pack frei von Unrat und anderen angesammelten Materialien, um eine Beschädigung des Akku-Pack und einen möglichen Brand zu vermeiden.
  - Transportieren Sie das Produkt nicht, während es eingeschaltet ist oder falls der Akku-Pack installiert ist.
  - Falls das Produkt beginnt, ungewöhnliche Geräusche von sich zu geben oder zu vibrieren, schalten Sie das Produkt sofort aus. Warten Sie, bis die beweglichen Teile zum Stillstand gekommen sind. Entfernen Sie den Akku-Pack. Unternehmen Sie die folgenden Schritte, bevor Sie das Produkt erneut starten und betreiben:
    - Überprüfen Sie das Produkt auf Beschädigungen.
    - Ersetzen Sie beschädigte Teile oder lassen Sie sie reparieren.
    - Überprüfen Sie das Produkt auf lose Teile und ziehen Sie sie fest, falls nötig.
  - Achten Sie darauf, dass Sie keine gefährlichen, beweglichen Teile berühren, bevor Sie den Akku-Pack aus dem Produkt entfernt haben und dass die gefährlichen, beweglichen Teile vollständig zum Stillstand gekommen sind.
  - Versorgen Sie Verletzungen sachgemäß oder suchen Sie einen Arzt auf.
  - Überlasten Sie das Produkt nicht. Arbeiten Sie nur im angegebenen Leistungsbereich. Verwenden Sie keine leistungsschwachen Maschinen für schwere Arbeiten. Benutzen Sie das Produkt nicht für Zwecke, für die es nicht bestimmt ist.
- Wartung und Lagerung**
- Überprüfen Sie regelmäßig die Funktionstüchtigkeit

und Unversehrtheit des Produkts, um Gefahren für den Benutzer zu vermeiden.

- Ersetzen Sie verschlissene oder beschädigte Teile aus Sicherheitsgründen. Benutzen Sie nur Original-Ersatzteile/-Zubehör.
- Versuchen Sie nicht, das Produkt selbst zu reparieren, es sei denn, Sie besitzen hierfür eine Ausbildung. Sämtliche Arbeiten, die nicht in dieser Anleitung angegeben werden, dürfen nur von uns beauftragte Kundendienststellen ausführen.
- Lagern Sie das Produkt an einem trockenen Ort außer Reichweite von Kindern.
- Behandeln Sie das Produkt mit Sorgfalt. Reinigen Sie regelmäßig die Lüftungsschlitze und befolgen Sie die Wartungsanweisungen.
- Halten Sie die Lüftungsschlitze frei von Unrat.

- Benutzen Sie das Produkt nicht, wenn es sich nicht ein- und ausschalten lässt. Ein beschädigter Schalter muss bei einer Kundendienstwerkstatt ersetzt werden.
- Schalten Sie das Produkt vor der Wartung, Inspektion, Lagerung oder zum Wechsel von Zubehör aus. Entfernen Sie den Akku-Pack. Stellen Sie sicher, dass alle beweglichen Teile zum Stillstand gekommen sind. Lassen Sie das Produkt vor Inspektionen, Einstellungen usw. abkühlen. Warten Sie das Produkt mit Sorgfalt und halten Sie es sauber.
- Lassen Sie das Produkt vor der Lagerung immer abkühlen.

### **Zusätzliche Sicherheitshinweise**

- Verwenden Sie kein Zubehör, welches nicht von **Parkside** empfohlen wurde. Dies kann zu elektrischem Schlag oder Feuer führen.

- Beachten Sie die Sicherheitshinweise und Hinweise zum Aufladen sowie zur korrekten Verwendung, die in der Bedienungsanleitung Ihrer Akku-Packs und Ihres Ladegeräts der Serie **X 20 V TEAM** von **Parkside** gegeben sind. Eine detaillierte Beschreibung zum Ladevorgang und weitere Informationen finden Sie in dieser separaten Bedienungsanleitung.

### **Restrisiken**

Auch wenn Sie dieses Produkt vorschriftsmäßig bedienen und handhaben, bleiben einige Restrisiken bestehen. Folgende Gefahren können im Zusammenhang mit der Bauweise und Ausführung dieses Produkts auftreten:

- Gehörschäden, falls Sie keinen geeigneten Gehörschutz tragen.
- Gesundheitsschäden, die aus Hand-Arm-Schwingungen resultieren, falls Sie das Produkt über einen

längeren Zeitraum verwenden oder nicht ordnungsgemäß führen und warten.

- Lungenschäden, falls Sie keinen geeigneten Atemschutz tragen.
- Augenschäden, falls Sie keinen geeigneten Augenschutz tragen.

### **⚠️ WARNUNG!**

- ▶ Dieses Produkt erzeugt während des Betriebs ein elektromagnetisches Feld, welches unter bestimmten Umständen aktive oder passive medizinische Implantate beeinträchtigen kann. Um die Gefahr von ernsthaften oder tödlichen Verletzungen zu verringern, müssen Anwender mit medizinischen Implantaten Rücksprache mit ihrem Arzt und dem Hersteller des medizinischen Implantats halten, bevor sie das Produkt bedienen.

## ● Vor der ersten Verwendung

### ● Produkt auspacken

1. Entnehmen Sie das Produkt aus der Verpackung und entfernen Sie sämtliche Verpackungsmaterialien und Schutzfolien.
2. Prüfen Sie, ob alle Teile vorhanden sind und ob der beschriebene Lieferumfang vollständig ist (siehe „Lieferumfang“).
3. Überprüfen Sie, ob sich das Produkt und sämtliche Teile in gutem Zustand befinden. Sollten Sie eine Beschädigung oder einen Defekt feststellen, verwenden Sie das Produkt nicht, sondern verfahren Sie wie im Kapitel „Garantie“ beschrieben.

## ● Vorbereitung

### ● Blasrohr montieren/ demontieren

#### ⚠ **VORSICHT! Verletzungsrisiko!**

- ▶ Vor der Montage oder Demontage des Blasrohrs: Schalten Sie das Produkt aus. Stellen Sie sicher, dass die beweglichen Teile zum Stillstand gekommen sind.
- ▶ Vor allen Arbeiten am Produkt: Entnehmen Sie den Akku-Pack.

(Abb. B)

#### **Blasrohr montieren**

1. Schieben Sie das Blasrohr **1** auf den Anschlussstutzen **13**, bis die Entriegelungstaste **2** einrastet.
2. Prüfen Sie den festen Sitz des Blasrohrs **1**, indem Sie daran ziehen.

#### **Blasrohr demontieren**

1. Drücken und halten Sie die Entriegelungstaste **2**.
2. Ziehen Sie das Blasrohr **1** vom Anschlussstutzen **13** ab.

## ● Akku-Pack aufladen

#### ⚠ **ACHTUNG! Risiko der Beschädigung des Akku-Packs!**

- ▶ Setzen Sie den Akku-Pack nicht über längere Zeit direkter Sonneneinstrahlung aus und legen Sie ihn nicht auf einem Heizkörper ab. Halten Sie eine Umgebungstemperatur von max. +50 °C ein.

#### **HINWEIS**

- ▶ Detaillierte Anweisungen finden Sie in der Bedienungsanleitung des Ladegeräts.
- ▶ Falls der Akku-Pack noch warm ist, lassen Sie ihn vor dem Aufladen abkühlen.

1. Entnehmen Sie den Akku-Pack **9** vom Produkt (siehe „Akku-Pack entnehmen/einsetzen“).
2. Schieben Sie den Akku-Pack **9** in den Ladeschacht des Ladegeräts **8**.
3. Verbinden Sie das Ladegerät **8** mit einer Steckdose.
4. Nach dem Aufladen: Trennen Sie das Ladegerät **8** von der Steckdose.
5. Ziehen Sie den Akku-Pack **9** aus dem Ladegerät **8** heraus.

#### **Kontroll-LEDs am Ladegerät**

Grün	Rot	Bedeutung
Leuchtet	–	Voll aufgeladen Standby-Modus (kein Akku-Pack <b>9</b> eingesetzt)
–	Leuchtet	Wird aufgeladen
–	Blinkt	Akku-Pack <b>9</b> ist überhitzt
Blinkt	Blinkt	Akku-Pack <b>9</b> ist defekt

## ● Akku-Pack entnehmen/ einsetzen

### ⚠ VORSICHT! Verletzungsrisiko durch ungewollte Inbetrieb- nahme!

- ▶ Setzen Sie den Akku-Pack nur ein, wenn das Produkt vollständig betriebsbereit ist.

### ⚠ ACHTUNG! Risiko von Sach- und Produktschäden!

- ▶ Verwenden Sie das Produkt ausschließlich mit einem Akku-Pack der Serie **X 20 V TEAM** von **Parkside**. Ein falscher Akku-Pack kann das Produkt und den Akku-Pack beschädigen.

(Abb. C)

## Akku-Pack entnehmen

1. Drücken Sie die Entriegelungstaste **12** am Akku-Pack **9**.
2. Ziehen Sie den Akku-Pack **9** aus dem Akku-Pack-Halter **6**.

## Akku-Pack einsetzen

- Schieben Sie den Akku-Pack **9** entlang der Führungsschiene in den Akku-Pack-Halter **6**. Der Akku-Pack rastet hörbar ein.

## ● Bedienung

### ⚠ VORSICHT! Verletzungsrisiko!

- ▶ Tragen Sie bei der Arbeit mit dem Produkt stets geeignete Schutzausrüstung und Arbeitshandschuhe.
- ▶ Vergewissern Sie sich vor jeder Verwendung, dass das Produkt funktionstüchtig und richtig montiert ist.

### ⚠ VORSICHT! Verletzungsrisiko!

- ▶ Verwenden Sie das Produkt nicht, wenn der Ein-/Ausschalter beschädigt ist.
- ▶ Persönliche Schutzausrüstung und ein funktionstüchtiges Produkt vermindern das Risiko von Verletzungen und Unfällen.
- ▶ Nach dem Ausschalten des Produkts dreht sich das Flügelrad noch einige Zeit weiter. Es besteht ein Verletzungsrisiko durch das drehende Flügelrad.

## HINWEIS

- ▶ Beachten Sie Regelungen zum Lärmschutz und andere örtliche Vorschriften.

## ● Ein-/ausschalten

### ⚠ VORSICHT! Verletzungsrisiko und Risiko von Produktschäden!

- ▶ Achten Sie vor dem Einschalten darauf, dass das Produkt keine Gegenstände berührt. Achten Sie auf einen sicheren Stand.

- **Einschalten:** Schieben Sie den Ein-/Ausschalter **4** nach vorne in die Position **I**.
- **Ausschalten:** Schieben Sie den Ein-/Ausschalter **4** nach hinten in die Position **O**.

## ● Ladezustand des Akku- Packs prüfen

- Drücken Sie **10** neben der Ladezustandsanzeige **11** am Akku-Pack **9**.
- Der Ladezustand des Akku-Packs **9** wird durch Aufleuchten der entsprechenden LED-Leuchten der Ladezustandsanzeige **11** angezeigt.

Farbe	Bedeutung
Rot, orange, grün	Voll aufgeladen
Rot, orange	Teilweise aufgeladen
Rot	Muss aufgeladen werden

- Laden Sie den Akku-Pack **9** auf, wenn nur noch die rote LED der Ladezustandsanzeige **11** leuchtet.

## ● Arbeitsanweisungen

### **⚠ VORSICHT! Verletzungsrisiko und Risiko von Sachschäden!**

- ▶ Verwenden Sie das Produkt nur zum Anhäufen von trockenem Blattwerk oder zum Wegblasen von Material aus schwer zugänglichen Stellen (z. B. unter Fahrzeugen).
  - ▶ Alle anderen als die hier beschriebenen Verwendungen können zu Schäden am Produkt führen und ein Risiko für den Benutzer darstellen.
  - ▶ Achten Sie beim Arbeiten darauf, nicht mit dem Produkt gegen harte Gegenstände zu stoßen, die Schäden verursachen können.
  - ▶ Richten Sie den Luftstrahl von sich weg. Achten Sie darauf, keine schweren Gegenstände aufzuwirbeln.
- Ein optimales Ergebnis erhalten Sie, wenn Sie das Produkt mit einem Abstand zum Boden von 5–10 cm verwenden.
  - Lösen Sie vor dem Blasen am Boden anhaftende Blätter mit einem Besen oder Rechen.
  - Halten Sie das Produkt beim Arbeiten am Handgriff **5**.

## ● Wandmontage

### **⚠ WARNUNG!**

- ▶ Verwenden Sie geeignete Suchgeräte, um verborgene Versorgungsleitungen aufzuspüren, oder ziehen Sie die örtliche Versorgungsgesellschaft hinzu.
  - ▶ Kontakt mit Elektroleitungen kann zu Feuer und elektrischem Schlag führen.
  - ▶ Beschädigung einer Gasleitung kann zur Explosion führen.
  - ▶ Eindringen in eine Wasserleitung verursacht Sachbeschädigung.
- Sie benötigen folgende Materialien und Werkzeuge (nicht enthalten):
    - Schraube oder Nagel (Kopfdurchmesser: 7–10 mm)
    - Schraubendreher oder Hammer
    - Dübel (bei Verwendung einer Schraube)
  - Bringen Sie eine Schraube bzw. einen Nagel an einer Wand an.
  - Lassen Sie den Schrauben-/Nagelkopf ca. 10 mm aus der Wand hervorstehen.
  - Hängen Sie das Produkt mit der Hängevorrichtung **14** an der Schraube/dem Nagel auf.

## ● Reinigung und Wartung

### **⚠ VORSICHT! Verletzungsrisiko und Risiko von Produktschäden!**

- ▶ Bevor Sie am Produkt arbeiten oder es transportieren: Schalten Sie das Produkt aus und entnehmen Sie den Akku-Pack.

### **HINWEIS**

- ▶ Reinigen Sie das Produkt sofort nach der Arbeit.

## HINWEIS

- ▶ Führen Sie die in den folgenden Abschnitten beschriebenen Reinigungs- und Wartungsarbeiten regelmäßig durch. Dadurch ist eine lange und zuverlässige Nutzung gewährleistet.
- ▶ Lassen Sie Reparatur- und Wartungsarbeiten, die nicht in dieser Bedienungsanleitung beschrieben sind, von unserem Service-Center durchführen (siehe „Service“). Verwenden Sie nur Originalteile.

## ● Reinigung

### ⚠ **WARNUNG! Stromschlagrisiko!**

- ▶ Sprühen Sie das Produkt nicht mit Wasser ab und tauchen Sie es nicht in Wasser ein.

### ⚠ **VORSICHT! Risiko von Produktschäden!**

- ▶ Verwenden Sie keine Reinigungs- oder Lösungsmittel. Sie könnten das Produkt irreparabel beschädigen. Chemische Substanzen können die Kunststoffteile des Produkts angreifen.

- Reinigen Sie die folgenden Teile mit einem feuchten Tuch oder einer Bürste:
  - Motorgehäuse [3]
  - Handgriff [5]
  - Lüftungsschlitze [7]

## ● Wartung

- Vor jedem Gebrauch: Kontrollieren Sie das Produkt auf offensichtliche Mängel wie lose, abgenutzte oder beschädigte Teile.

- Überprüfen Sie Abdeckungen und Schutzeinrichtungen auf Beschädigungen und korrekten Sitz. Lassen Sie diese Teile gegebenenfalls austauschen.

## ● Lagerung

- Lagern Sie das Produkt stets
  - sauber,
  - trocken,
  - staubgeschützt,
  - außerhalb der Reichweite von Kindern.
- Zur platzsparenden Aufbewahrung können Sie das Blasrohr [1] demontieren (siehe „Blasrohr montieren/demontieren“).
- Vor der Lagerung: Entnehmen Sie den Akku-Pack [9] aus dem Produkt.
- Beachten Sie die Angaben in der Bedienungsanleitung des Akku-Packs [9] bezüglich der zulässigen Lagertemperatur. Vermeiden Sie während der Lagerung extreme Kälte oder Hitze, damit der Akku-Pack nicht an Leistung verliert.

## ● Transport

- Schalten Sie das Produkt aus und entnehmen Sie den Akku-Pack [9].
- Lassen Sie alle beweglichen Teile zum vollständigen Stillstand kommen.
- Tragen Sie das Produkt mit beiden Händen. Nutzen Sie dazu den Handgriff [5] und die Unterseite des Blasrohrs [1].

## ● Ersatzteile/Zubehör

- Kunden können kompatible Ersatzteile und Zubehör über [www.optimex-shop.com](http://www.optimex-shop.com) beziehen.
- Halten Sie die Bestellnummer für Ihre Bestellung bereit.
- Sie können Bestellungen nur online aufgeben.

- Wenden Sie sich für weitere Informationen an die Lidl-Service-Hotline (siehe „Service“).

Teil	Bestellnummer
Blasrohr <span style="border: 1px solid black; padding: 0 2px;">1</span>	99947905402

## ● Fehlerbehebung

Problem	Mögliche Ursache	Lösung
Das Produkt startet nicht.	Der Akku-Pack <span style="border: 1px solid black; padding: 0 2px;">9</span> ist entladen.	Laden Sie den Akku-Pack <span style="border: 1px solid black; padding: 0 2px;">9</span> auf (siehe „Akku-Pack aufladen“).
	Der Akku-Pack <span style="border: 1px solid black; padding: 0 2px;">9</span> ist nicht eingesetzt.	Setzen Sie den Akku-Pack <span style="border: 1px solid black; padding: 0 2px;">9</span> ein (siehe „Akku-Pack entnehmen/einsetzen“).
	Der Ein-/Ausschalter <span style="border: 1px solid black; padding: 0 2px;">4</span> ist defekt.	Wenden Sie sich an unser Service-Center (siehe „Service“).
	Der Motor ist defekt.	
Das Produkt arbeitet mit Unterbrechungen.	Interner Wackelkontakt	Wenden Sie sich an unser Service-Center (siehe „Service“).
	Der Ein-/Ausschalter <span style="border: 1px solid black; padding: 0 2px;">4</span> ist defekt.	
Geringe oder fehlende Gebläseleistung	Der Akku-Pack <span style="border: 1px solid black; padding: 0 2px;">9</span> ist entladen.	Laden Sie den Akku-Pack <span style="border: 1px solid black; padding: 0 2px;">9</span> auf (siehe „Akku-Pack aufladen“).

## ● Entsorgung

Die Verpackung besteht aus umweltfreundlichen Materialien, die Sie über die örtlichen Recyclingstellen entsorgen können.



Beachten Sie die Kennzeichnung der Verpackungsmaterialien bei der Abfalltrennung, diese sind gekennzeichnet mit Abkürzungen (a) und Nummern (b) mit folgender Bedeutung: 1–7: Kunststoffe/20–22: Papier und Pappe/80–98: Verbundstoffe.

## Produkt:



Möglichkeiten zur Entsorgung des ausgedienten Produkts erfahren Sie bei Ihrer Gemeinde- oder Stadtverwaltung.



Werfen Sie Ihr Produkt, wenn es ausgedient hat, im Interesse des Umweltschutzes nicht in den Hausmüll, sondern führen Sie es einer fachgerechten Entsorgung zu. Über Sammelstellen und deren Öffnungszeiten können Sie sich bei Ihrer zuständigen Verwaltung informieren.

Defekte oder verbrauchte Batterien/Akkus müssen recycelt werden. Geben Sie Batterien/Akkus und/oder das Produkt über die angebotenen Sammeleinrichtungen zurück.



## **Umweltschäden durch falsche Entsorgung der Batterien/Akkus!**

Batterien/Akkus dürfen nicht über den Hausmüll entsorgt werden. Sie können giftige Schwermetalle enthalten und unterliegen der Sondermüllbehandlung. Die chemischen Symbole der Schwermetalle sind wie folgt: Cd = Cadmium, Hg = Quecksilber, Pb = Blei. Geben Sie deshalb verbrauchte Batterien/Akkus bei einer kommunalen Sammelstelle ab.

### ● **Garantie**

Das Produkt wurde nach strengen Qualitätsrichtlinien hergestellt und vor der Auslieferung sorgfältig geprüft. Im Falle von Material- oder Herstellungsfehlern haben Sie gegenüber dem Verkäufer des Produkts gesetzliche Rechte. Ihre gesetzlichen Rechte werden in keiner Weise durch unsere unten aufgeführte Garantie eingeschränkt.

Die Garantie für dieses Produkt beträgt 3 Jahre ab Kaufdatum. Die Garantiezeit beginnt mit dem Kaufdatum. Bewahren Sie den Originalkaufbeleg an einem sicheren Ort auf, da dieses Dokument als Nachweis des Kaufs erforderlich ist.

Alle Schäden oder Mängel, die bereits zum Zeitpunkt des Kaufs vorhanden sind, müssen unverzüglich nach dem Auspacken des Produkts gemeldet werden.

Sollte das Produkt innerhalb von 3 Jahren ab Kaufdatum einen Material- oder Herstellungsfehler aufweisen, werden wir es – nach unserer Wahl – kostenlos für Sie reparieren oder ersetzen. Die Garantiezeit verlängert sich durch einen stattgegebenen Gewährleistungsanspruch nicht. Dies gilt auch für ersetzte und reparierte Teile.

Diese Garantie erlischt, wenn das Produkt beschädigt oder unsachgemäß verwendet oder gewartet wurde.

Die Garantie deckt Material- und Herstellungsfehler ab. Diese Garantie erstreckt sich weder auf Produktteile, die normalem Verschleiß unterliegen, und somit als Verschleißteile gelten (z. B. Batterien, Schläuche, Farbpatronen), noch auf Schäden an zerbrechlichen Teilen, z. B. Schalter oder Teile aus Glas.

### ● **Abwicklung im Garantiefall**

Um eine schnelle Bearbeitung Ihres Anliegens zu gewährleisten, folgen Sie bitte den folgenden Hinweisen:

Bitte halten Sie für alle Anfragen den Kassenbon und die Artikelnummer (IAN 480992\_2410) als Nachweis für den Kauf bereit.

Die Artikelnummer entnehmen Sie bitte dem Typenschild am Produkt, einer Gravur am Produkt, dem Titelblatt Ihrer Anleitung (unten links) oder dem Aufkleber auf der Rück- oder Unterseite des Produktes.

Sollten Funktionsfehler oder sonstige Mängel auftreten kontaktieren Sie zunächst die nachfolgend benannte Serviceabteilung telefonisch oder per EMail.

Ein als defekt erfasstes Produkt können Sie dann unter Beifügung des Kaufbelegs (Kassenbon) und der Angabe, worin der Mangel besteht und wann er aufgetreten ist, für Sie portofrei an die Ihnen mitgeteilte Service Anschrift übersenden.



Auf parkside-diy.com können Sie diese und viele weitere Handbücher einsehen und herunterladen. Mit diesem QR-Code gelangen Sie direkt auf parkside-diy.com. Wählen Sie Ihr Land aus, und suchen Sie über die Suchmaske nach den Bedienungsanleitungen. Mittels Eingabe der Artikelnummer (IAN) 480992\_2410 gelangen Sie zur Bedienungsanleitung für Ihren Artikel.

## ● **Service**

**DE** **Service Deutschland**  
Tel.: 0800 5435 111  
E-Mail: owim@lidl.de

**AT** **Service Österreich**  
Tel.: 0800 292726  
E-Mail: owim@lidl.at

**CH** **Service Schweiz**  
Tel.: 0800 562153  
E-Mail: owim@lidl.ch

 Serbisches Konformitätszeichen

# ● EU-Konformitätserklärung

## EU-KONFORMITÄTSEKTLÄRUNG (Nr. 480992\_2410)

IAN: 480992\_2410  
Produkt-Identifikation: "PARKSIDE" 20V Akku-Laubbläser  
Modellnummer: HG13012

Der oben beschriebene Gegenstand der Erklärung erfüllt die einschlägigen Harmonisierungsvorschriften der Union:

Richtlinie 2006/42/EG
Richtlinie 2000/14/EG
Richtlinie 2014/30/EU
Richtlinie 2011/65/EU mit allen dazugehörigen Änderungen

Angabe der einschlägigen harmonisierten Normen oder der anderen technischen Spezifikationen, für die die Konformität erklärt wird:

Nr. / Teile
Richtlinie 2006/42/EG
EN 60335-1:2012/A15:2021
EN 50636-2-100:2014
EN 62233:2008
Richtlinie 2014/30/EU
EN IEC 55014-1:2021
EN IEC 55014-2:2021

Der Gegenstand der oben beschriebenen Erklärung steht im Einklang mit der Richtlinie 2011/65/EU des Europäischen Parlaments und des Rates vom 8. Juni 2011 zur Beschränkung der Verwendung bestimmter gefährlicher Stoffe in Elektro- und Elektronikgeräten:

Nr. / Teile
EN IEC 63000:2018

Konformitätsbewertungsverfahren / ggf. Name und Anschrift der benannten Stelle: EN ISO 3744:1995 & ISO 11094:1991, Point 34 Part B Annex III EU-RL 2000/14/EC & ISO 11094:1991, TÜV SÜD Germany  
Gemessener Schalleistungspegel an einem für diesen Typ repräsentativen Gerät: 81.4 dB(A)  
Garantierter Schalleistungspegel für dieses Gerät: 83 dB(A)

Person, die die technische Dokumentation aufbewahrt: OWIM GmbH & Co.KG

Unterzeichnet für und im Namen von:

**OWIM GmbH & Co. KG, Stiftsbergstraße 1, 74167 Neckarsulm, Deutschland**

Diese Konformitätserklärung wird unter der alleinigen Verantwortung des Herstellers ausgestellt.

Original-Konformitätserklärung

Neckarsulm

27.02.2025

Ort

Datum

ppa. Stefan Haensel

Prokurist

ppa. René Buchheim

Prokurist

DE



**OWIM GmbH & Co. KG**

Stiftsbergstraße 1  
74167 Neckarsulm  
GERMANY

Model No.: HG13012

Version: 05/2025

IAN 480992\_2410

