

/// PARKSIDE®



PULIDORA REPARACIONES PUNTUALES LUCIDATRICE ORBITALE SPOT REPAIR PPM 800 A1

ES
**PULIDORA REPARACIONES
PUNTUALES**
Traducción del manual de instrucciones original

PT
MÁQUINA DE POLIR SPOT REPAIR
Tradução do manual de instruções original

DE / AT / CH
POLIERMASCHINE SPOT-REPAIR
Originalbetriebsanleitung

IT / MT
**LUCIDATRICE ORBITALE
SPOT REPAIR**
Traduzione delle istruzioni d'uso originali

GB / MT
CAR POLISHER SPOT REPAIR
Translation of the original instructions

IAN 480222_2410

ES / IT / PT

**ES**

Antes de empezar a leer abra la página que contiene las imágenes y, en seguida, familiarícese con todas las funciones del dispositivo.

IT / MT

Prima di leggere aprire la pagina con le immagini e prendere confidenza con le diverse funzioni dell'apparecchio.

PT

Antes de começar a ler abra na página com as imagens e, de seguida, familiarize-se com todas as funções do aparelho.

GB / MT

Before reading, unfold the page containing the illustrations and familiarise yourself with all functions of the device.

DE / AT / CH

Klappen Sie vor dem Lesen die Seite mit den Abbildungen aus und machen Sie sich anschließend mit allen Funktionen des Gerätes vertraut.

ES	Traducción del manual de instrucciones original	Página	1
IT/MT	Traduzione delle istruzioni d'uso originali	Pagina	15
PT	Tradução do manual de instruções original	Página	27
GB/MT	Translation of the original instructions	Page	39
DE/AT/CH	Originalbetriebsanleitung	Seite	51

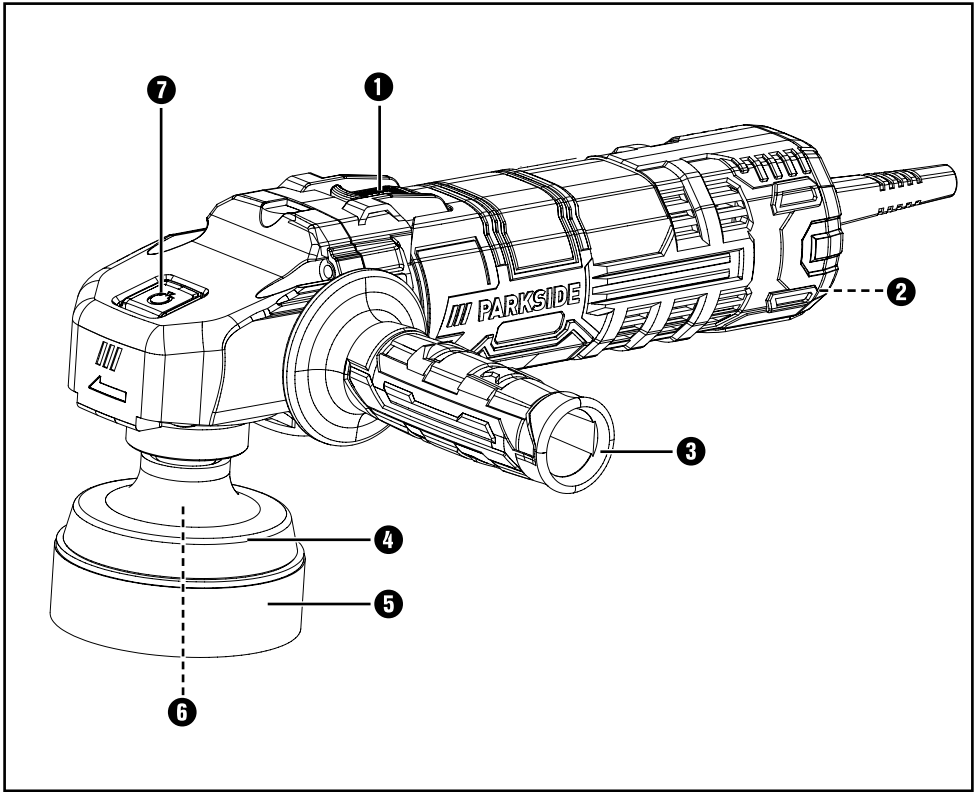

Índice

Introducción	2
Uso previsto	2
Equipamiento	2
Volumen de suministro.	2
Características técnicas	2
Indicaciones generales de seguridad para las herramientas eléctricas	3
1. Seguridad en el lugar de trabajo	3
2. Seguridad eléctrica	4
3. Seguridad de las personas	4
4. Uso y manejo de la herramienta eléctrica	5
5. Asistencia técnica	5
Indicaciones de seguridad específicas para la pulidora	6
Accesorios/equipos adicionales originales	8
Antes de la puesta en funcionamiento	9
Montaje del mango adicional	9
Montaje/desmontaje del plato de pulido	9
Montaje/desmontaje de la almohadilla de pulido	9
Puesta en funcionamiento	9
Encendido y apagado	9
Pulido	9
Indicaciones de trabajo	10
Mantenimiento y limpieza	10
Desecho	10
Garantía de Kompernass Handels GmbH	11
Asistencia técnica	12
Importador	12
Traducción de la Declaración de conformidad original	13

Introducción

Felicidades por la compra de su aparato nuevo. Ha adquirido un producto de alta calidad. Las instrucciones de uso forman parte del producto y contienen indicaciones importantes acerca de su seguridad, uso y desecho. Antes de usar el producto, familiarícese con todas las indicaciones de manejo y de seguridad. Utilice el producto únicamente como se describe y para los ámbitos de aplicación indicados. Entregue todos los documentos cuando transfiera el producto a terceros.

Uso previsto

Este aparato está previsto para el pulido de superficies pintadas o barnizadas, revestimientos, plásticos y otras superficies lisas. La utilización del aparato para otros fines o su modificación se consideran contrarias al uso previsto y aumentan considerablemente el riesgo de accidentes. No nos hacemos responsables de los daños derivados de un uso contrario al uso previsto. Este aparato está previsto exclusivamente para su uso privado.

Equipamiento

- 1 Interruptor de encendido/apagado
- 2 Regulador de velocidad
- 3 Mango adicional
- 4 Plato de pulido
- 5 Almohadilla de pulido
- 6 Rosca
- 7 Bloqueo de husillo

Volumen de suministro

- 1 pulidora reparaciones puntuales
- 1 plato de pulido de Ø 75 mm
- 1 almohadilla de pulido de espuma de Ø 80 × 25 mm
- 1 mango adicional
- 1 manual de instrucciones de uso

Características técnicas

Tensión asignada	230 V ~, 50 Hz (corriente alterna)
Potencia nominal	800 W
Velocidad de ralenti asignada	n_0 1300-3900 r. p. m.
Rosca	M14
Clase de aislamiento	II/□ (aislamiento doble)

Información sobre ruidos y vibraciones

Medición de ruidos según la norma EN 62841. Valores típicos del nivel sonoro con ponderación A de la herramienta eléctrica:

Nivel de presión sonora	$L_{PA} = 87$ dB
Nivel de potencia acústica	$L_{WA} = 95$ dB
Incertidumbre K	$K_{WA} = 3$ dB

¡Utilice protecciones auditivas!

Valores típicos de las pruebas de aceleración

Vibración en la mano/brazo	$a_h = <2,5$ m/s ²
Incertidumbre	$K = 1,5$ m/s ²



¡Utilice gafas de protección!



Utilice siempre la herramienta eléctrica con ambas manos.



Lea el manual de instrucciones y las instrucciones antes de la puesta en servicio.

INDICACIÓN

- ▶ Para evaluar de forma precisa la carga de las vibraciones durante un periodo de tiempo de trabajo determinado, también deben tenerse en cuenta los periodos en los que el aparato esté apagado o esté encendido, pero sin utilizarse. Esto puede reducir considerablemente la carga de las vibraciones durante todo el tiempo de trabajo.
- ▶ Los valores totales de emisión de vibraciones y de ruidos especificados en estas instrucciones de uso se han calculado según un procedimiento de prueba estandarizado y pueden utilizarse para comparar varias herramientas eléctricas.
- ▶ Los valores totales de emisión de vibraciones y de ruidos especificados también pueden utilizarse para realizar una valoración preliminar de la carga.

⚠ ¡ADVERTENCIA!

- ▶ La emisión de vibraciones y de ruidos puede diferir de los valores especificados durante el propio uso de la herramienta eléctrica según cómo se esté utilizando y, especialmente, según cómo sea la pieza de trabajo que se esté procesando. Intente que la carga de las vibraciones sea lo más reducida posible. Algunas medidas para reducir la carga de las vibraciones son el uso de guantes al manejar la herramienta y la limitación del tiempo de trabajo. Para ello, deben tenerse en cuenta todas las partes del ciclo de funcionamiento (por ejemplo, los momentos en los que la herramienta eléctrica está desconectada y los momentos en los que está conectada, pero funciona sin carga).



Indicaciones generales de seguridad para las herramientas eléctricas

⚠ ¡ADVERTENCIA!

- ▶ **Lea todas las indicaciones de seguridad, las instrucciones, las ilustraciones y los datos técnicos suministrados con esta herramienta eléctrica.** El incumplimiento de las siguientes instrucciones puede provocar descargas eléctricas, incendios o lesiones graves.

Conserve todas las indicaciones de seguridad y las instrucciones para el futuro.

El término "herramienta eléctrica" utilizado en las indicaciones de seguridad se refiere a las herramientas eléctricas de accionamiento eléctrico (con cable de red) y a las de accionamiento por batería (sin cable de red).

1. Seguridad en el lugar de trabajo

- a) **Mantenga limpia y bien iluminada la zona de trabajo.** El desorden y la falta de iluminación en el lugar de trabajo pueden provocar accidentes.
- b) **No trabaje con la herramienta eléctrica en un entorno potencialmente explosivo en el que haya líquidos, gases o polvos inflamables.** Las herramientas eléctricas generan chispas que pueden incendiar el polvo o los vapores.
- c) **Mantenga a los niños y a otras personas alejados durante el manejo de la herramienta eléctrica.** Si se distrae, podría perder el control de la herramienta eléctrica.

2. Seguridad eléctrica

- a) **El enchufe de la herramienta eléctrica debe encajar correctamente en la toma eléctrica. No debe modificarse el enchufe de ninguna forma. No utilice ningún enchufe adaptador junto con herramientas eléctricas con conexión a tierra.** El uso de enchufes sin manipular conectados a una toma eléctrica adecuada reduce el riesgo de descarga eléctrica.
- b) **Evite el contacto físico con cualquier superficie que esté conectada a tierra, como tuberías, sistemas de calefacción, cocinas y neveras.** Si su cuerpo hace contacto con la toma de tierra, existe mayor riesgo de descarga eléctrica.
- c) **Mantenga el aparato alejado de la lluvia o de humedades.** La penetración de agua en una herramienta eléctrica aumenta el riesgo de descarga eléctrica.
- d) **No utilice el cable de conexión para otros usos, p. ej. , para transportar y colgar la herramienta eléctrica o para tirar del enchufe y desconectarlo de la red eléctrica. Mantenga el cable de conexión alejado del calor, del aceite, de los bordes cortantes o de las piezas móviles.** Un cable de conexión dañado o enredado aumenta el riesgo de descarga eléctrica.
- e) **Si desea usar la herramienta eléctrica al aire libre, utilice exclusivamente los cables alargadores homologados para su uso en exteriores.** El uso de un alargador adecuado para exteriores reduce el riesgo de descarga eléctrica.
- f) **Si no puede evitarse el uso de la herramienta eléctrica en un entorno húmedo, utilice un interruptor diferencial residual.** Su uso reduce el riesgo de descarga eléctrica.

3. Seguridad de las personas

- a) **Esté alerta, preste atención a lo que hace y proceda con sensatez a la hora de trabajar con una herramienta eléctrica. No utilice ninguna herramienta eléctrica si se siente cansado o se encuentra bajo la influencia de drogas, alcohol o medicamentos.** Un solo momento de distracción mientras utiliza la herramienta eléctrica puede causar lesiones graves.
- b) **Utilice siempre un equipo de protección individual y gafas de protección.** El uso de un equipo de protección individual, como mascarilla antipolvo, calzado de seguridad antideslizante, casco o protecciones auditivas según el tipo de herramienta eléctrica en cuestión, reduce el riesgo de lesiones.
- c) **Evite que el aparato pueda ponerse en marcha accidentalmente. Asegúrese de que la herramienta eléctrica esté apagada antes de conectarla a la red eléctrica o a la batería, asírla o transportarla.** Si transporta la herramienta eléctrica con los dedos en el interruptor o conecta la herramienta eléctrica ya encendida a la red eléctrica, puede provocar accidentes.
- d) **Antes de encender la herramienta eléctrica, retire las herramientas de ajuste o las llaves.** Las herramientas o llaves que se encuentren dentro del alcance de la pieza giratoria de la herramienta eléctrica pueden producir lesiones.
- e) **Evite mantener una postura corporal forzada. Busque una postura segura y mantenga el equilibrio en todo momento.** Así podrá controlar mejor la herramienta eléctrica, especialmente en situaciones inesperadas.
- f) **Utilice ropa adecuada. No lleve ropa ancha ni joyas. Mantenga el pelo y la ropa lejos de las piezas móviles.** La ropa holgada, las joyas o el pelo suelto pueden quedar atrapados en las piezas móviles.

- g) **Si se admite el montaje de dispositivos de aspiración y de acumulación de polvo, deben conectarse y utilizarse correctamente.** El uso de un dispositivo de aspiración de polvo puede reducir los riesgos causados por el polvo.
- h) **Evite cultivar un sentimiento de falsa seguridad y no se desvíe de lo dispuesto por las normas de seguridad aplicables a las herramientas eléctricas aunque esté muy familiarizado con la herramienta eléctrica por haberla utilizado repetidas veces.** Un descuido en la manipulación puede causar lesiones graves en una fracción de segundo.

4. Uso y manejo de la herramienta eléctrica

- a) **No sobrecargue la herramienta eléctrica. Utilice la herramienta eléctrica adecuada para el trabajo en cuestión.** De esta manera, trabajará mejor y de forma más segura dentro del rango de potencia indicado.
 - b) **No utilice ninguna herramienta eléctrica con el interruptor averiado.** Una herramienta eléctrica que no pueda encenderse o apagarse es peligrosa y debe repararse.
 - c) **Desconecte el enchufe de la toma eléctrica o retire la batería extraíble antes de realizar cualquier ajuste en el aparato, cambiar los accesorios o abandonar la herramienta eléctrica.** Estas medidas de seguridad evitan que la herramienta eléctrica se encienda de forma accidental.
 - d) **Guarde las herramientas eléctricas que no vaya a utilizar fuera del alcance de los niños. No permita el uso de la herramienta eléctrica a personas que no estén familiarizadas con su manejo o que no hayan leído estas indicaciones.** Las herramientas eléctricas son peligrosas cuando están en manos de personas inexpertas.
- e) **Mantenga las herramientas eléctricas y los accesorios en perfecto estado.** Compruebe que las piezas móviles funcionen correctamente y no se atasquen, y asegúrese de que ninguna pieza se haya roto ni esté dañada de forma que el funcionamiento del aparato pueda verse afectado. Encargue la reparación de las piezas dañadas antes de utilizar la herramienta eléctrica. Muchos accidentes se deben al mal estado de las herramientas eléctricas.
 - f) **Mantenga las herramientas de corte afiladas y limpias,** ya que así se atascan menos y son más fáciles de guiar.
 - g) **Utilice la herramienta eléctrica, los accesorios, las herramientas intercambiables, etc. según lo dispuesto en estas instrucciones. Tenga en cuenta las condiciones de trabajo y los procedimientos que deban seguirse.** El uso de herramientas eléctricas para aplicaciones distintas a las previstas puede provocar situaciones peligrosas.
 - h) **Mantenga los mangos y las superficies de agarre secos, limpios y sin restos de aceite o grasa.** Si los mangos o las superficies de agarre están resbaladizos, no podrá manejarse ni controlarse la herramienta eléctrica de forma segura en caso de imprevistos.

5. Asistencia técnica

- a) **Encargue la reparación de su herramienta eléctrica exclusivamente al personal cualificado especializado y solo con recambios originales.** De esta forma, se garantiza que la seguridad del aparato no se vea afectada.

Indicaciones de seguridad específicas para la pulidora

Indicaciones de seguridad conjuntas para el pulido

- a) Esta herramienta eléctrica está prevista para su uso como pulidora. Observe todas las indicaciones de seguridad, las instrucciones, las ilustraciones y los datos suministrados con la herramienta eléctrica. Si no se observan las instrucciones siguientes, pueden producirse descargas eléctricas, incendios o lesiones graves.
 - b) Esta herramienta eléctrica no es apta para la amoladura, para el lijado con papel de lija, para el uso de cepillos de alambre, para la perforación de orificios ni para el corte y tronzado. Si se utiliza esta herramienta eléctrica de forma contraria al uso previsto, pueden provocarse peligros y lesiones.
 - c) No utilice la herramienta eléctrica para una función para la que no esté expresamente diseñada y prevista por el fabricante. Este tipo de modificación podría provocar una pérdida de control y lesiones graves.
 - d) No utilice ninguna herramienta intercambiable que el fabricante no haya previsto ni autorizado especialmente para esta herramienta eléctrica. Solo porque pueda fijarse un accesorio en la herramienta eléctrica no se garantiza que su uso sea seguro.
 - e) La velocidad permitida para la herramienta intercambiable debe ser, como mínimo, tan elevada como la velocidad máxima especificada en la herramienta eléctrica. Los accesorios que giren más rápido de lo permitido pueden destrozarse y salir despedidos.
 - f) El diámetro exterior y el grosor de la herramienta intercambiable deben coincidir con las dimensiones especificadas para la herramienta eléctrica.
- Las herramientas intercambiables con unas dimensiones incorrectas no pueden protegerse ni controlarse de forma suficiente.
- g) **Las dimensiones para la fijación de la herramienta intercambiable deben coincidir con las dimensiones de los elementos de fijación de la herramienta eléctrica.** Si las herramientas intercambiables no están perfectamente fijadas en la herramienta eléctrica, girarán de forma irregular, provocarán vibraciones muy fuertes y podrán causar una pérdida de control.
 - h) **No utilice herramientas intercambiables dañadas.** Antes de cada uso, inspeccione las herramientas intercambiables, como las muelas abrasivas, para descartar que estén melladas o agrietadas; los platos de lijado para descartar que presenten grietas, estén desgastados o muy deteriorados; y los cepillos de alambre para descartar la presencia de alambres sueltos o rotos. **Si la herramienta eléctrica o la herramienta intercambiable se caen, compruebe que carezcan de daños o utilice una herramienta intercambiable que no esté dañada.** Una vez inspeccionada e insertada la herramienta intercambiable, todas las personas presentes deben mantenerse fuera del alcance de la herramienta intercambiable giratoria y debe ajustarse la herramienta eléctrica para que funcione a la velocidad máxima durante un minuto. Las herramientas intercambiables dañadas suelen romperse durante este periodo de prueba.
 - i) **Utilice un equipo de protección individual. Según la aplicación, deberá utilizarse una protección facial completa, protección ocular o gafas de seguridad. Si procede, utilice una mascarilla de protección antipolvo, protecciones auditivas, guantes de protección o un mandil especial que le proteja frente a las partículas de lijado y de materiales.**

- Los ojos deben estar protegidos frente a las partículas que salgan despedidas en las distintas aplicaciones. La mascarilla de protección antipolvo o de respiración debe filtrar el polvo generado durante el uso de la herramienta. Si se somete a ruidos intensos durante un periodo prolongado de tiempo, puede sufrir pérdidas auditivas.
- j) **Asegúrese de que otras personas mantengan una distancia de seguridad con respecto a la zona de trabajo. Cualquier persona que entre en la zona de trabajo debe utilizar un equipo de protección individual.** Los fragmentos desprendidos de la pieza de trabajo o las herramientas intercambiables rotas pueden salir despedidos y causar lesiones incluso fuera de la zona de trabajo.
 - k) **Mantenga el cable de red alejado de las herramientas intercambiables en rotación.** Si pierde el control sobre el aparato, el cable de red puede cortarse o quedar atrapado y la herramienta intercambiable en rotación puede alcanzarle en la mano o en el brazo.
 - l) **No pose nunca la herramienta eléctrica antes de que se haya detenido completamente.** Si la herramienta intercambiable sigue girando, puede entrar en contacto con la superficie sobre la que se pose y provocar la pérdida de control de la herramienta eléctrica.
 - m) **No ponga la herramienta eléctrica en funcionamiento mientras la transporte.** Las prendas de ropa pueden quedar atrapadas en la herramienta intercambiable giratoria a causa de un contacto accidental, lo que podría provocar lesiones físicas.
 - n) **Limpie regularmente las ranuras de ventilación de la herramienta eléctrica.** El ventilador del motor absorbe el polvo hacia el interior de la carcasa y, si se acumula mucho polvo metálico, puede provocar un peligro eléctrico.
 - o) **No utilice la herramienta eléctrica en las proximidades de materiales inflamables.** Las chispas pueden incendiar dichos materiales.
 - p) **No utilice ninguna herramienta intercambiable que precise líquidos refrigerantes.** El uso de agua o de otros líquidos refrigerantes puede provocar una descarga eléctrica.
- ### Retroceso e indicaciones de seguridad correspondientes
- El retroceso es una reacción repentina que se produce como consecuencia del enganche o bloqueo de la herramienta intercambiable giratoria, como la muela abrasiva, el plato de lijado, el cepillo de alambre, etc. Este enganche o bloqueo provoca la detención abrupta de la herramienta intercambiable giratoria, lo que causa la aceleración incontrolada de la herramienta eléctrica en el sentido contrario al sentido de giro de la herramienta intercambiable en el punto de bloqueo.
- Si, p. ej., la muela abrasiva se engancha en la pieza de trabajo o queda bloqueada, es posible que el filo de la muela abrasiva que ha penetrado en la pieza de trabajo quede enganchado, con lo que la muela abrasiva se saldría abruptamente de la ranura de corte o causaría un retroceso. En consecuencia, la muela abrasiva se dirigiría hacia el usuario o se alejaría de él según el sentido de giro de la muela en el punto de bloqueo. Además, las muelas abrasivas también pueden romperse.
- El retroceso es consecuencia de un uso incorrecto o inadecuado de la herramienta eléctrica que puede evitarse cumpliendo las siguientes medidas de precaución.
- a) **Sujete la herramienta eléctrica firmemente y mantenga el cuerpo y los brazos en una posición en la que pueda contrarrestar la fuerza de retroceso. Si dispone de un mango adicional, utilícelo siempre para controlar al máximo la fuerza de retroceso o los pares de reacción a la velocidad máxima.**

El usuario puede controlar las fuerzas de retroceso y de reacción si observa las medidas de precaución pertinentes.

- b) **No coloque la mano cerca de la herramienta intercambiable en rotación.** Si se produce un retroceso, la herramienta intercambiable puede alcanzarle en la mano.
- c) **Evite colocarse en la zona hacia la que pueda dirigirse la herramienta eléctrica en caso de retroceso.** El retroceso desplaza la herramienta eléctrica en el sentido contrario al sentido de giro de la muela abrasiva en el punto de bloqueo.
- d) **Trabaje de forma especialmente cuidadosa en las zonas con esquinas, aristas afiladas, etc. para evitar que las herramientas intercambiables reboten desde la pieza de trabajo o queden atascadas.** La herramienta intercambiable giratoria tiende a atascarse en las esquinas, en las aristas afiladas o cuando rebota, lo que provoca una pérdida de control o retroceso.
- e) **No utilice una hoja de sierra de cadena ni una hoja de sierra dentada.** Este tipo de herramientas intercambiables suelen causar un retroceso o la pérdida de control de la herramienta eléctrica.

Indicaciones especiales de seguridad para el pulido

- a) **No utilice fundas de pulido con piezas sueltas, especialmente con los cordones de fijación sueltos. Fije o acorte los cordones de fijación.** Si los cordones de fijación están sueltos durante el giro, pueden engancharse en los dedos o en la pieza de trabajo.

Indicaciones adicionales de seguridad

- Fije la pieza de trabajo. Una pieza de trabajo sujeta con dispositivos de fijación o tornillos de banco estará mejor fijada que si la sujeta con la mano.
- No apoye las manos junto al aparato o la superficie de trabajo ni frente a ellos, ya que existe peligro de lesiones por resbalamiento.
- Procure que exista suficiente ventilación cuando trabaje con plásticos, pinturas, barnices, etc.
- No empape los materiales ni las zonas de trabajo con líquidos disolventes.
- No trabaje con materiales humedecidos ni superficies húmedas.
- No utilice el aparato para fines distintos del especificado y úselo exclusivamente con los accesorios/piezas originales. El uso de piezas o accesorios distintos a los recomendados en las instrucciones de uso puede causar un riesgo de lesiones.
- El aparato debe estar siempre limpio, seco y sin restos de aceite ni grasas lubricantes.
- **La rosca de los accesorios debe encajar en la rosca del husillo. Para los accesorios que se monten con una brida, el orificio del accesorio debe coincidir con el diámetro de la brida.** Los accesorios que no encajan en el aparato giran de forma irregular, vibran demasiado y pueden provocar una pérdida de control del aparato.

Accesorios/equipos adicionales originales

- **Utilice exclusivamente los accesorios y equipos adicionales especificados en las instrucciones de uso.** El uso de herramientas intercambiables u otros accesorios diferentes a los recomendados en las instrucciones de uso puede provocar un peligro de lesiones.

Antes de la puesta en funcionamiento

Montaje del mango adicional

¡CUIDADO!

- ▶ Por motivos de seguridad, este aparato solo debe utilizarse con el mango adicional ③. De lo contrario, podrían producirse lesiones. El mango adicional ③ puede atornillarse a la izquierda, a la derecha o en la parte superior de la cabeza del aparato según el procedimiento de trabajo.

Montaje/desmontaje del plato de pulido

- ◆ Mantenga presionado el bloqueo de husillo ⑦.
- ◆ Enrosque el plato de pulido ④ en la rosca ⑥ en sentido horario.
- ◆ Para retirar el plato de pulido ④, realice el mismo proceso a la inversa.

Montaje/desmontaje de la almohadilla de pulido

¡ADVERTENCIA!

- ▶ Desconecte siempre el aparato de la red eléctrica antes de montar o desmontar la almohadilla de pulido ⑤.
- ◆ El plato de pulido ④ y la almohadilla de pulido ⑤ incluida en el volumen de suministro cuentan con el correspondiente cierre de velcro.
- ◆ Fije la almohadilla de pulido ⑤ suministrada de forma precisa en el plato de pulido ④ por medio del cierre de velcro.
- ◆ Para cambiarla, levante la almohadilla de pulido ⑤ por el lateral y tire de ella para retirarla del plato de pulido ④.

Puesta en funcionamiento

Encendido y apagado

Encendido

- ◆ Para encender el aparato, desplace el interruptor de encendido/apagado ① hacia delante.

Apagado

- ◆ Para apagar el aparato, pulse y desplace el interruptor de encendido/apagado ① hacia atrás.

Preselección de la velocidad

- ◆ Preseleccione la velocidad necesaria con el regulador de velocidad ②.
 - Nivel 1: ca. 1300 r. p. m.
 - Nivel 2: ca. 1670 r. p. m.
 - Nivel 3: ca. 2280 r. p. m.
 - Nivel 4: ca. 2890 r. p. m.
 - Nivel 5: ca. 3400 r. p. m.
 - Nivel 6: ca. 3880 r. p. m.

Pulido

- ◆ Aplique un poco de producto pulidor sobre la almohadilla de pulido ⑤ montada y la pieza de trabajo.
- ◆ Distribuya el producto pulidor manualmente sobre la superficie que deba pulirse.

INDICACIÓN

- ▶ No aplique el producto pulidor con demasiada frecuencia sobre una superficie, ya que las partículas contenidas pueden dañar la pintura o el barniz.
- ▶ Proteja las piezas de plástico con cinta adhesiva, ya que el producto pulidor puede aclararles el color.
- ◆ Guíe el aparato de forma paralela a la pieza de trabajo.
- ◆ Encienda el aparato.
- ◆ Desplace el aparato de forma paralela y uniforme sobre la superficie que deba pulirse.

- ◆ No presione excesivamente el aparato. ¡Una presión excesiva no aumenta la potencia de trabajo!
- ◆ Cuando el resultado sea satisfactorio, apague el aparato.

⚠ ¡ATENCIÓN!

- ▶ En función del tamaño y del tipo de la pieza de trabajo, deben tomarse las medidas de seguridad correspondientes. Utilice dispositivos de sujeción adecuados para evitar que la pieza se resbale.

Indicaciones de trabajo

- No apriete demasiado.
- Avance de forma uniforme por la superficie.
- Realice el proceso de pulido describiendo bandas paralelas y ligeramente superpuestas.
- **Si es necesario cambiar el cable de conexión, encomiende su sustitución al fabricante o a su distribuidor para evitar riesgos en la seguridad.**

Mantenimiento y limpieza

⚠ ¡ADVERTENCIA!

- ▶ Desconecte siempre el aparato de la red eléctrica antes de realizar cualquier tarea en él.

Este aparato no requiere mantenimiento.

- Limpie el aparato directamente después de su uso.
- Utilice un paño seco para la limpieza de la carcasa.
- No utilice nunca objetos punzantes, bencina, disolventes ni productos de limpieza agresivos que puedan dañar el plástico. Evite la penetración de líquidos en el interior del aparato.

Desecho



No deseche las herramientas eléctricas con la basura doméstica.

El símbolo adyacente de un contenedor tachado sobre unas ruedas indica que este aparato está sujeto a la Directiva 2012/19/EU. Dicha Directiva estipula que el aparato no debe desecharse con la basura doméstica normal al finalizar su vida útil, sino en puntos de recogida, puntos limpios o a través de empresas de desechos previstas especialmente para ello. **Este tipo de desecho es gratuito. Cuide el medio ambiente y deseche el aparato de la manera adecuada.**

Si el aparato contiene datos personales, será su responsabilidad eliminarlos antes de entregarlo para su desecho.



Puede informarse acerca de las posibilidades de desecho de los aparatos usados en su administración municipal o ayuntamiento.



El material de embalaje se ha seleccionado teniendo en cuenta criterios ecológicos y de desecho, por lo que es reciclable. Deseche el material de embalaje innecesario de la forma dispuesta por las normativas locales aplicables. Deseche el embalaje de forma respetuosa con el medio ambiente.

Observe las indicaciones de los distintos materiales de embalaje y, si procede, reciclelos de la manera correspondiente. Los materiales de embalaje cuentan con abreviaciones (a) y cifras (b) que significan lo siguiente: 1–7: plásticos; 20–22: papel y cartón; 80–98: materiales compuestos.



El embalaje contiene componentes de papel y/o cartón.



El embalaje contiene componentes de plástico y/o metal.

Garantía de Kompernass Handels GmbH

Estimado cliente:

Este aparato cuenta con una garantía de 3 años a partir de la fecha de compra. Si están incluidas en el volumen de suministro, las baterías de la serie X12V y X20V Team también cuentan con una garantía de 3 años a partir de la fecha de compra. Si se detectan defectos en el producto, puede ejercer sus derechos legales frente al vendedor. Estos derechos legales no se ven limitados por la garantía descrita a continuación.

Condiciones de la garantía

El plazo de la garantía comienza con la fecha de compra. Guarde bien el comprobante de caja, ya que lo necesitará como justificante de compra.

Si dentro de un periodo de tres años a partir de la fecha de compra de este producto se detecta un defecto en su material o un error de fabricación, asumiremos la reparación o sustitución gratuita del producto o restituiremos el precio de compra a nuestra elección. La prestación de la garantía requiere la presentación del aparato defectuoso y del justificante de compra (comprobante de caja), así como una breve descripción por escrito del defecto detectado y de las circunstancias en las que se haya producido dicho defecto, dentro del plazo de tres años.

Si el defecto está cubierto por nuestra garantía, le devolveremos el producto reparado o le suministraremos uno nuevo. La reparación o sustitución del producto no supone el inicio de un nuevo periodo de garantía.

Duración de la garantía y reclamaciones legales por vicios

La duración de la garantía no se prolonga por hacer uso de ella. Este principio también se aplica a las piezas sustituidas y reparadas. Si después de la compra del aparato, se detecta la existencia de daños o de defectos al desmontarlo, deben notificarse de inmediato. Cualquier reparación que se realice una vez finalizado el plazo de garantía estará sujeta a costes.

Alcance de la garantía

El aparato se ha fabricado cuidadosamente según estándares elevados de calidad y se ha examinado en profundidad antes de su entrega.

La prestación de la garantía se aplica a defectos en los materiales o errores de fabricación. La garantía no cubre las piezas del producto normalmente sometidas al desgaste y que, en consecuencia, puedan considerarse piezas de desgaste, como, p. ej., hojas de sierra, cuchillas de recambio, papeles de lija, etc., ni los daños producidos en los componentes frágiles, p. ej., interruptores o piezas de vidrio.

Se anulará la garantía si el producto se daña o no se utiliza o mantiene correctamente. Para utilizar correctamente el producto, deben observarse todas las indicaciones especificadas en las instrucciones de uso. Debe evitarse cualquier uso y manejo que esté desaconsejado o frente al que se advierta en las instrucciones de uso.

El producto está previsto exclusivamente para su uso privado y no para su uso comercial. En caso de manipulación indebida e incorrecta, uso de la fuerza y apertura del aparato por personas ajenas a nuestros centros de asistencia técnica autorizados, la garantía perderá su validez.

La prestación de la garantía no cubre los siguientes casos

- Desgaste normal de la capacidad de la batería.
- Uso comercial o industrial del producto.
- Daño o alteración del producto por parte del cliente.
- Incumplimiento de las instrucciones de seguridad y mantenimiento y errores en el manejo.
- Daños provocados por fuerza mayor.

Proceso de reclamación conforme a la garantía

Para garantizar una tramitación rápida de su reclamación, le rogamos que observe las siguientes indicaciones:

- Mantenga siempre a mano el comprobante de caja y el número de artículo (IAN) 480222_2410 como justificante de compra.
- Podrá ver el número de artículo en la placa de características del producto, grabado en el producto, en la portada de las instrucciones de uso (parte inferior izquierda) o en el adhesivo de la parte trasera o inferior del producto.
- Si se producen errores de funcionamiento u otros defectos, póngase primero en contacto con el departamento de asistencia técnica especificado a continuación por teléfono o utilice nuestro formulario de contacto que encontrará en parkside-diy.com, en la categoría Asistencia técnica.

- Podrá enviar el producto calificado como defectuoso junto con el justificante de compra (comprobante de caja) y la descripción del defecto y de las circunstancias en las que se haya producido de forma gratuita a la dirección de correo proporcionada.



En parkside-diy.com, podrá consultar y descargar este y muchos otros más manuales de uso. Con este código QR accederá directamente a parkside-diy.com. Escoja su país y, a través de la interfaz de búsqueda, busque las instrucciones de uso. Al introducir el número de artículo (IAN) 480222_2410, accederá a las instrucciones de uso de su producto.

Asistencia técnica

ES Servicio España

Tel.: 900 994 940

Formulario de contacto en parkside-diy.com

IAN 480222_2410

Importador

Tenga en cuenta que la dirección siguiente no es una dirección de asistencia técnica. Póngase primero en contacto con el centro de asistencia técnica especificado.

KOMPERNASS HANDELS GMBH
BURGSTRASSE 21
44867 BOCHUM
ALEMANIA

www.kompernass.com

Traducción de la Declaración de conformidad original

En virtud del presente documento, nosotros, KOMPERNASS HANDELS GMBH, responsable de los documentos: Semi Uguzlu, BURGSTR. 21, 44867 BOCHUM (ALEMANIA), declaramos que este producto cumple con lo dispuesto por las siguientes normas, documentos normativos y directivas CE:

Directiva relativa a las máquinas
(2006/42/EC)

Compatibilidad electromagnética
(2014/30/EU)

Directiva sobre las restricciones a la utilización de determinadas sustancias peligrosas en aparatos eléctricos y electrónicos
(2011/65/EU)*

* La responsabilidad exclusiva de la expedición de esta declaración de conformidad recaerá sobre el fabricante. El objeto descrito de la declaración cumple con las disposiciones de la Directiva 2011/65/EU del Parlamento Europeo y del Consejo del 8 de junio de 2011 sobre las restricciones a la utilización de determinadas sustancias peligrosas en aparatos eléctricos y electrónicos.

Normas armonizadas aplicadas

EN 62841-1:2015/A11:2022

EN IEC 62841-2-3:2021/A11:2021

EN IEC 55014-1:2021

EN IEC 55014-2:2021

EN IEC 61000-3-2:2019/A1:2021

EN 61000-3-3:2013/A2:2021

EN IEC 63000:2018

Tipo/denominación del aparato: Pulidora Reparaciones puntuales PPM 800 A1

Año de fabricación: 12-2024

Número de serie: IAN 480222_2410

Bochum, 07/11/2024



Semi Uguzlu

- Responsable de calidad -

Reservado el derecho a realizar modificaciones técnicas en relación con el desarrollo tecnológico.

Indice

Introduzione	16
Usò conforme.	16
Equipaggiamento.	16
Materiale in dotazione	16
Dati tecnici	16
Indicazioni generali di sicurezza per elettrotensili	17
1. Sicurezza sul posto di lavoro	17
2. Sicurezza elettrica	17
3. Sicurezza delle persone	18
4. Uso e maneggio dell'elettrotensile.	18
5. Assistenza	19
Indicazioni relative alla sicurezza specifiche per lucidatrici	19
Accessori/apparecchi aggiuntivi originali.	22
Prima della messa in funzione	22
Montaggio dell'impugnatura supplementare	22
Montaggio/smontaggio del piatto di lucidatura	22
Montaggio/smontaggio del tampone per lucidatura	22
Messa in funzione	23
Accensione e spegnimento	23
Lucidatura	23
Indicazioni per il lavoro.	23
Manutenzione e pulizia	23
Smaltimento	24
Garanzia della Kompernass Handels GmbH	24
Assistenza.	26
Importatore	26
Traduzione della dichiarazione di conformità originale	26

Introduzione

Congratulazioni per l'acquisto del nuovo apparecchio. È stato scelto un prodotto di alta qualità. Il manuale di istruzioni è parte integrante del presente prodotto. Esso contiene importanti note sulla sicurezza, sull'uso e sullo smaltimento. Prima di utilizzare il prodotto acquisire dimestichezza con tutte le note relative ai comandi e alla sicurezza. Utilizzare il prodotto solo come descritto e per i campi d'impiego indicati. In caso di cessione del prodotto a terzi, consegnare anche tutta la relativa documentazione.

Uso conforme

L'apparecchio è idoneo per la lucidatura di vernici, rivestimenti, plastiche e altre superfici lisce. Qualunque altro impiego e qualunque modifica dell'apparecchio sono da considerarsi non conformi alla destinazione e comportano il rischio di infortuni. Si declina ogni responsabilità per i danni derivanti da uso non conforme. L'apparecchio è destinato unicamente all'impiego privato.

Equipaggiamento

- 1 Interruttore ON/OFF
- 2 Regolatore del numero di giri
- 3 Impugnatura supplementare
- 4 Piatto di lucidatura
- 5 Tampone per lucidatura
- 6 Filettatura
- 7 Arresto del mandrino

Materiale in dotazione

- 1 lucidatrice orbitale spot repair
- 1 piatto di lucidatura Ø 75 mm
- 1 tampone per lucidatura in schiuma Ø 80 x 25 mm
- 1 Impugnatura supplementare
- 1 manuale di istruzioni per l'uso

Dati tecnici

Tensione nominale	230 V ~, 50 Hz (corrente alternata)
Potenza nominale	800 W
Numero di giri nominale in folle	n_0 1300–3900 min ⁻¹
Filettatura	M14
Classe di protezione	II/□ (isolamento doppio)

Informazioni sul rumore e sulle vibrazioni

Valore di misurazione dei rumori determinato secondo EN 62841. Valori tipici del livello di rumore dell'elettrotensile classificato A:

Livello di pressione acustica	$L_{pA} = 87$ dB
Livello di potenza acustica	$L_{WA} = 95$ dB
Fattore di incertezza K	$K_{WA} = 3$ dB

Indossare una protezione acustica!

Accelerazione misurata tipica

Vibrazione mano/braccio	$a_h = <2,5$ m/s ²
Fattore di incertezza	$K = 1,5$ m/s ²



Indossare occhiali di protezione!



Utilizzare l'elettrotensile sempre con entrambe le mani.



Prima della messa in funzione, leggere le istruzioni per l'uso e le istruzioni per l'uso!

NOTA

- Per una stima precisa del carico di vibrazione durante un dato periodo di lavoro, si dovrebbe tenere conto anche dei tempi nei quali l'apparecchio viene spento o è acceso, ma non è effettivamente in funzione. Ciò può ridurre nettamente il carico di vibrazioni per tutto il periodo di lavoro.

NOTA

- ▶ Il valore complessivo delle vibrazioni e il valore di emissione acustica indicati sono stati misurati secondo un procedimento di prova standardizzato e possono essere usati per il confronto tra due elettroutensili.
- ▶ Il valore complessivo delle vibrazioni e il valore di emissione acustica indicati possono anche essere usati per una stima provvisoria del carico.

⚠ AVVERTENZA!

- ▶ Il valore di emissione delle vibrazioni e il valore di emissione acustica durante l'uso dell'elettroutensile possono scostarsi dai valori indicati a seconda del modo in cui l'elettroutensile viene utilizzato e, in particolare, della tipologia del pezzo lavorato. Cercare di ridurre il più possibile la sollecitazione da vibrazioni. Provvedimenti adeguati per la riduzione della sollecitazione da vibrazioni prevedono di indossare guanti nell'utilizzo dell'elettroutensile e di limitare la durata d'impiego. Occorre tenere in considerazione tutte le componenti del ciclo di esercizio (per esempio i tempi nei quali l'elettroutensile è spento e i tempi in cui è acceso ma funziona senza carico).



Indicazioni generali di sicurezza per elettroutensili



⚠ AVVERTENZA!

- ▶ Leggere tutte le avvertenze di sicurezza, le istruzioni, le illustrazioni e i dati tecnici di cui è dotato questo elettroutensile. Il mancato rispetto delle seguenti istruzioni può causare scosse elettriche, incendi e/o gravi lesioni.

Conservare le indicazioni relative alla **sicurezza e le istruzioni per uso futuro**. Il termine "elettroutensile" utilizzato nelle indicazioni relative alla sicurezza si riferisce a elettroutensili collegabili alla rete elettrica (con cavo di alimentazione) o a elettroutensili a batteria (senza cavo di alimentazione).

1. Sicurezza sul posto di lavoro

- a) **Mantenere l'area di lavoro pulita e ben illuminata.** Il disordine e la scarsa illuminazione dell'area di lavoro possono dare luogo a infortuni.
- b) **Non lavorare con elettroutensili in ambienti a rischio di esplosione in cui siano presenti liquidi, gas o polveri infiammabili.** Gli elettroutensili generano scintille che possono incendiare la polvere o i vapori.
- c) **Tenere lontani i bambini e altre persone durante l'uso dell'elettroutensile.** In caso di distrazione si potrebbe perdere il controllo dell'elettroutensile.

2. Sicurezza elettrica

- a) **La spina dell'elettroutensile deve essere idonea all'inserimento nella presa. La spina non deve essere assolutamente modificata. Non utilizzare connettori adattatori con elettroutensili collegati a terra.** Le spine non modificate e le prese idonee riducono il rischio di scosse elettriche.
- b) **Evitare il contatto diretto con superfici collegate a terra, come tubi, termosifoni, stufe e frigoriferi.** Quando il corpo è a diretto contatto con la terra sussiste un maggiore pericolo di scosse elettriche.
- c) **Tenere gli elettroutensili al riparo da pioggia o umidità.** La penetrazione di acqua in un elettroutensile aumenta il rischio di scosse elettriche.
- d) **Non utilizzare il cavo di allacciamento per scopi non conformi, come ad es. per trasportare l'elettroutensile, per appenderlo o per scollegare la spina**

dalla presa. Tenere il cavo di allacciamento lontano dal calore, dall'olio, da spigoli vivi o da parti in movimento.

Cavi di allacciamento danneggiati o aggrovigliati aumentano il rischio di scosse elettriche.

- e) **Se si lavora all'aperto con un elettro-utensile, utilizzare solo prolunghie ammesse anche per uso esterno.** L'utilizzo di un cavo di prolunga idoneo all'uso esterno riduce il rischio di scosse elettriche.
- f) **Se è inevitabile l'uso dell'elettro-utensile in un ambiente umido, utilizzare un interruttore differenziale.** L'uso di un interruttore differenziale riduce il rischio di scosse elettriche.

3. Sicurezza delle persone

- a) Prestare attenzione controllando le operazioni in corso e procedendo con cura quando si lavora con un elettro-utensile. **Non utilizzare l'elettro-utensile se si è stanchi o sotto l'influsso di droghe, alcol o farmaci.** Un solo momento di disattenzione nell'uso dell'elettro-utensile può dare luogo a gravi lesioni.
- b) **Indossare dispositivi di protezione individuale e sempre occhiali di protezione.** L'uso di un dispositivo di protezione individuale, come mascherina antipolvere, scarpe antiscivolo, casco protettivo o protezioni per l'udito, a seconda del tipo e dell'impiego dell'elettro-utensile, riduce il rischio di lesioni.
- c) **Evitare la messa in funzione involontaria. Accertarsi che l'elettro-utensile sia spento prima di collegarlo all'alimentazione e/o alla batteria, sollevarlo o trasportarlo.** Se si tiene il dito sull'interruttore mentre si sposta l'elettro-utensile o si collega l'elettro-utensile alla rete elettrica con l'interruttore su ON, si possono verificare infortuni.
- d) **Rimuovere gli utensili di regolazione o le chiavi inglesi prima di accendere l'elettro-utensile.** Un utensile o una chiave lasciati in una parte rotante dell'elet-

tro-utensile possono provocare lesioni.

- e) **Evitare posture innaturali. Provvedere a una posizione sicura e mantenere sempre l'equilibrio.** In tal modo si può controllare meglio l'elettro-utensile, soprattutto in situazioni impreviste.
- f) **Indossare indumenti idonei. Non indossare abiti ampi o gioielli. Tenere i capelli e gli indumenti lontani dalle parti in movimento.** Gli abiti ampi e sciolti, i gioielli o i capelli lunghi possono impigliarsi nelle parti mobili.
- g) **Gli eventuali dispositivi di aspirazione e raccolta della polvere devono essere collegati e utilizzati correttamente.** L'uso di un aspirapolvere può ridurre i pericoli associati alla polvere.
- h) **Nonostante si abbia acquisito dimestichezza con il ripetuto utilizzo dell'apparecchio, non peccare di falsa sicurezza e rispettare sempre le regole sulla sicurezza nell'uso di elettro-utensili.** Una piccola disattenzione può dare luogo a gravi lesioni in una frazione di secondo.

4. Uso e maneggio dell'elettro-utensile

- a) **Non sovraccaricare l'elettro-utensile. Utilizzare l'elettro-utensile idoneo al proprio lavoro.** Con l'elettro-utensile adatto si lavora meglio e con maggiore sicurezza nell'intervallo di potenza indicato.
- b) **Non utilizzare elettro-utensili con interruttore difettoso.** Un elettro-utensile che non si riesce più a spegnere o ad accendere è pericoloso e deve essere riparato.
- c) **Staccare la spina dalla presa di corrente e/o rimuovere la batteria, se amovibile, prima di eseguire impostazioni sull'apparecchio, sostituire gli utensili o riporre l'elettro-utensile.** Questa misura precauzionale consente di impedire l'avvio involontario dell'elettro-utensile.

- d) Conservare gli elettroutensili non utilizzati fuori dalla portata dei bambini. Non consentire l'uso dell'elettroutensile a persone inesperte o che non abbiano letto le presenti istruzioni. Gli elettroutensili sono pericolosi se utilizzati da persone inesperte.
- e) Trattare gli elettroutensili e gli accessori con cura. Controllare che le parti mobili dell'apparecchio funzionino perfettamente, che non si inceppino e che non vi siano elementi rotti o danneggiati al punto da compromettere la funzione dell'elettroutensile. Far riparare le parti danneggiate prima di utilizzare l'elettroutensile. Molti infortuni derivano da una cattiva manutenzione degli elettroutensili.
- f) **Mantenere gli utensili da taglio ben affilati e puliti.** Gli utensili da taglio trattati con cura e con taglienti affilati si inceppano meno spesso e sono più facili da controllare.
- g) **Utilizzare elettroutensili, accessori, ecc. secondo queste istruzioni. Tenere conto delle condizioni di lavoro e dell'attività da eseguire.** L'uso di elettroutensili per applicazioni diverse da quelle previste può dare luogo a situazioni di pericolo.
- h) **Mantenere le impugnature e le superfici di presa asciutte, pulite e prive di olio e grasso.** Impugnature e superfici di presa scivolose non consentono un controllo e un utilizzo sicuro dell'elettroutensile in situazioni impreviste.

5. Assistenza

- a) **Fare riparare l'elettroutensile solo da personale qualificato specializzato e solo con ricambi originali.** In tal modo si garantisce che la sicurezza dell'elettroutensile venga mantenuta.

Indicazioni relative alla sicurezza specifiche per lucidatrici

Indicazioni relative alla sicurezza comuni per la lucidatura

- a) Questo elettroutensile va utilizzato come lucidatrice. Attenersi a tutte le indicazioni di sicurezza, istruzioni, raffigurazioni e dati ottenuti insieme all'elettroutensile. In caso di mancata osservanza delle seguenti istruzioni vi è il pericolo di scossa elettrica, di incendio e/o di lesioni gravi.
- b) Questo elettroutensile non è indicato per la levigatura, la levigatura con carta vetrata, i lavori con spazzole metalliche, la realizzazione di fori e la troncatura. Gli usi per i quali l'elettroutensile non è previsto possono comportare pericoli e causare lesioni.
- c) **Non impiegare l'elettroutensile per una funzione per la quale non sia stato progettato espressamente e non prevista dal suo produttore.** Una trasformazione di questo tipo può portare ad una perdita di controllo e a lesioni gravi.
- d) **Non utilizzare attrezzi non previsti né stabiliti specificamente dal produttore per questo elettroutensile.** Il semplice fatto che un accessorio possa essere fissato all'elettroutensile non è garanzia di impiego sicuro.
- e) **Il numero di giri ammesso dell'attrezzo deve essere almeno pari al numero massimo di giri riportato sull'elettroutensile.** Un accessorio che gira più rapidamente di quanto consentito potrebbe rompersi e i vari pezzi potrebbero essere scaraventati nell'ambiente circostante.
- f) **Il diametro esterno e lo spessore dell'attrezzo devono corrispondere alle dimensioni dell'elettroutensile in dotazione.** In caso di utilizzo di utensili di dimensioni sbagliate, non sarà possibile schermanli oppure controllarli a sufficienza.

- g) **Le dimensioni per il fissaggio dell'attrezzo devono essere idonee ai mezzi di fissaggio dell'elettrotensile.** Gli attrezzi non fissati con precisione all'elettrotensile gireranno in modo sbilanciato, producendo forti vibrazioni e provocando perdita di controllo.
- h) **Non utilizzare mai attrezzi danneggiati.** Prima di ogni utilizzo controllare gli utensili ed accertarsi che sulle mole abrasive non vi siano scheggiature o crepature, che il platorello non sia soggetto a incrinature, crepature o forte usura e che le spazzole metalliche non abbiano fili metallici allentati oppure rotti. **Se l'elettrotensile o l'utensile impiegato dovesse sfuggire di mano e cadere, accertarsi che non abbia subito nessun danno o utilizzare un utensile intatto. Una volta controllato e montato l'utensile, far funzionare l'elettrotensile per la durata di un minuto al numero massimo di giri, tenendolo lontano da se stessi e da altre persone nelle vicinanze.** Nella maggior parte dei casi, gli utensili danneggiati si rompono nel corso di questo periodo di prova.
- i) **Indossare dispositivi di protezione individuale.** A seconda dell'applicazione, utilizzare una visiera completa, una maschera di protezione per gli occhi oppure occhiali di protezione. **Se opportuno, indossare maschera antipolvere, paraorecchie, guanti protettivi oppure un grembiule speciale in grado di proteggere da piccole particelle di levigatura o di materiale.** Gli occhi devono essere protetti da corpi estranei che vengono scaraventati in aria nel corso delle diverse applicazioni. La maschera antipolvere e la maschera respiratoria devono filtrare la polvere generata durante l'applicazione. Se ci si espone per lungo tempo a un rumore troppo forte vi è il pericolo di perdere l'udito.
- j) **In presenza di altre persone, assicurarsi che vi sia una distanza di sicurezza dalla propria area di lavoro. Chiunque acceda all'area di lavoro deve indossare dispositivi di protezione individuale.** I frammenti del pezzo da lavorare oppure utensili rotti possono volare via oppure provocare incidenti anche al di fuori della zona di lavoro diretta.
- k) **Tenere il cavo di alimentazione lontano dagli attrezzi rotanti.** Se si perde il controllo sull'apparecchio, vi è il pericolo di troncarsi o di colpire il cavo di collegamento elettrico e la propria mano o il proprio braccio potrebbe arrivare a toccare l'utensile in rotazione.
- l) **Non poggiare mai l'elettrotensile prima che l'attrezzo impiegato si sia fermato completamente.** L'utensile in rotazione può entrare in contatto con la superficie di appoggio facendo perdere il controllo sull'elettrotensile.
- m) **Non trasportare mai l'elettrotensile quando è ancora in funzione.** Attraverso un contatto casuale l'utensile in rotazione potrebbe fare presa sugli indumenti e arrivare a ferire seriamente il corpo dell'operatore.
- n) **Pulire regolarmente le feritoie di ventilazione dell'elettrotensile.** Il ventilatore del motore attira polvere nel carter e un forte accumulo di polvere di metallo potrebbe provocare pericoli di natura elettrica.
- o) **Non utilizzare mai l'elettrotensile nelle vicinanze di materiali infiammabili.** Le scintille potrebbero incendiare questi materiali.
- p) **Non utilizzare mai attrezzi che richiedono refrigeranti liquidi.** L'utilizzo di acqua o di altri liquidi refrigeranti potrebbe provocare una scossa elettrica.

Contraccolpo e rispettive avvertenze di sicurezza

Un contraccolpo è l'improvvisa reazione in seguito ad agganciamento o blocco dell'utensile rotante, come ad es. mola abrasiva, platorello, spazzola metallica ecc. Se l'utensile rotante si incastra o blocca, esso si ferma improvvisamente. In questo caso si genera un rimbalzo dell'elettrotensile nella direzione opposta a quella della rotazione dell'utensile nel punto di blocco.

Se ad es. una mola resta agganciata o bloccata nel pezzo da lavorare, il bordo della mola che si abbassa nel pezzo da lavorare potrebbe rimanere impigliato provocando in questo modo una rottura oppure un contraccolpo della mola. La mola si avvicina o si allontana dall'operatore a seconda della direzione di rotazione che ha nel momento in cui si blocca. In tali situazioni è anche possibile che le mole si rompano.

Un contraccolpo è la conseguenza di un uso improprio o erroneo dell'elettrotensile. Lo si può evitare adottando idonee misure preventive, come descritto di seguito.

- a) **Tenere ben fermo l'elettrotensile e portare il corpo e le braccia in una posizione che consenta di assorbire le forze del contraccolpo. Se disponibile, utilizzare sempre l'impugnatura supplementare in modo da poter avere sempre il maggior controllo possibile su forze di contraccolpo oppure momenti di reazione che scaturiscono durante la fase in cui la macchina raggiunge il regime di pieno carico.** Adottando appropriate misure di precauzione, l'operatore può essere in grado di tenere sotto controllo le forze di contraccolpo e quelle di reazione.
- b) **Non avvicinare mai la mano agli attrezzi in rotazione.** Nel corso dell'azione di contraccolpo l'utensile potrebbe passare sulla mano.

- c) **Evitare di avvicinarsi con il corpo alla zona in cui l'elettrotensile si sposterebbe in caso di contraccolpo.** Un contraccolpo provoca uno spostamento improvviso dell'elettrotensile nella direzione opposta a quella della rotazione della mola al punto di blocco.
- d) **Operare con particolare attenzione in prossimità di spigoli, bordi taglienti, ecc. Impedire che gli attrezzi possano rimbalzare dal pezzo di lavoro e incastrarsi.** L'utensile in rotazione ha la tendenza a rimanere bloccato in angoli e spigoli vivi, oppure in caso di rimbalzo. Ciò provoca una perdita del controllo oppure un contraccolpo.
- e) **Non utilizzare seghe a catena o lame dentellate.** Questo tipo di accessori provoca spesso un contraccolpo oppure la perdita del controllo sull'elettrotensile.

Particolari indicazioni relative alla sicurezza per lavori di lucidatura

- a) **Non permettere che la calotta di lucidatura presenti parti lasche, in particolare corde di fissaggio. Riporle o ridurre le corde di fissaggio.** Le corde di fissaggio lasche che girano insieme all'attrezzo potrebbero incastrarsi nelle dita o impigliarsi nel pezzo da lavorare.

Ulteriori indicazioni di sicurezza

- Fissare il pezzo da lavorare. Un pezzo tenuto fermo con dispositivi di bloccaggio o con una morsa è più stabile rispetto a un pezzo tenuto con una mano.
- Non poggiare assolutamente le mani accanto o davanti all'apparecchio e nemmeno sulla superficie da lavorare, poiché in caso di scivolamento sussiste il rischio di lesioni.
- Provvedere a una sufficiente aerazione nella lavorazione di plastiche, vernici, smalti, ecc.
- Non impregnare i materiali o le superfici da lavorare con liquidi a base di solventi.
- Non lavorare materiali o superfici umidi.

- Non utilizzare mai l'apparecchio per scopi diversi da quelli previsti e impiegarlo solo con componenti/accessori originali. L'uso di componenti o accessori diversi da quelli consigliati e indicati nel manuale di istruzioni può comportare il pericolo di lesioni.
- L'apparecchio deve essere sempre pulito, asciutto e privo di olio o grassi lubrificanti.
- **La filettatura degli accessori si deve adattare perfettamente alla filettatura del mandrino portamolca. In caso di accessori che vengono montati per mezzo di una flangia, il foro dell'accessorio deve adattarsi perfettamente al diametro della flangia.** Gli accessori che non sono adatti all'apparecchio girano in modo irregolare, vibrano fortemente e possono comportare la perdita di controllo dell'apparecchio.

Accessori/apparecchi aggiuntivi originali

- **Utilizzare solo accessori e apparecchi aggiuntivi indicati nel manuale di istruzioni.** L'uso di apparecchi o accessori diversi da quelli indicati nel manuale di istruzioni può comportare il pericolo di lesioni.

Prima della messa in funzione

Montaggio dell'impugnatura supplementare

CAUTELA!

- Per motivi di sicurezza, questo apparecchio può essere usato solo con l'impugnatura supplementare ③. In caso contrario si potrebbero riportare lesioni. A seconda della modalità di lavoro, l'impugnatura supplementare ③ può venire avvitata a sinistra, a destra o sopra la testa dell'apparecchio.

Montaggio/smontaggio del piatto di lucidatura

- ◆ Azionare l'arresto del mandrino ⑦ e tenerlo premuto.
- ◆ Avvitare il piatto di lucidatura ④ sulla filettatura ⑥ ruotandolo in senso orario.
- ◆ Per rimuovere il piatto di lucidatura ④ procedere in ordine inverso.

Montaggio/smontaggio del tampone per lucidatura

AVVERTENZA!

- È imprescindibile scollegare l'apparecchio dalla rete elettrica prima di collocare o staccare il tampone per lucidatura ⑤.
- ◆ Il piatto di lucidatura ④ e il tampone per lucidatura ⑤ forniti in dotazione sono dotati di relativa chiusura in velcro.
- ◆ Fissare con precisione il tampone per lucidatura ⑤ fornito al piatto di lucidatura ④ per mezzo della chiusura in velcro.
- ◆ Per la sostituzione sollevare il tampone per lucidatura ⑤ lateralmente e sfilarlo dal piatto di lucidatura ④.

Messa in funzione

Accensione e spegnimento

Accensione

- ◆ Per accendere l'apparecchio spingere l'interruttore ON/OFF ❶ in avanti.

Spegnimento

- ◆ Per spegnere l'apparecchio premere l'interruttore ON/OFF ❶ e spingerlo all'indietro.

Preselezione del numero di giri

- ◆ Selezionare il numero di giri richiesto con il regolatore del numero di giri ❷.
 - Livello 1: ca. 1300 min⁻¹
 - Livello 2: ca. 1670 min⁻¹
 - Livello 3: ca. 2280 min⁻¹
 - Livello 4: ca. 2890 min⁻¹
 - Livello 5: ca. 3400 min⁻¹
 - Livello 6: ca. 3880 min⁻¹

Lucidatura

- ◆ Applicare un poco di lucido sul tampone per lucidatura ❸ e sul pezzo da lavorare.
- ◆ Distribuire il lucido manualmente sulla superficie da lucidare.

NOTA

- ▶ Non applicare il lucido troppo spesso su una superficie, in quanto le particelle contenute potrebbero danneggiare lo smalto.
- ▶ Prima dell'operazione, coprire con un adesivo le parti in plastica in quanto il lucido le potrebbe schiarire.
- ◆ Portare l'apparecchio parallelamente verso il pezzo da lavorare.
- ◆ Accendere l'apparecchio.
- ◆ Muovere l'apparecchio parallelamente e uniformemente lungo la superficie da lucidare.
- ◆ Non premere sull'apparecchio. La pressione sulla lucidatrice non ne aumenta la resa!

- ◆ Se si è soddisfatti del risultato, spegnere l'apparecchio.

⚠ ATTENZIONE!

- ▶ Adottare le misure di sicurezza in base alle dimensioni e al tipo del pezzo da lavorare. Utilizzare morsetti adeguati per impedire lo scivolamento del pezzo da lavorare.

Indicazioni per il lavoro

- Lavorare con una pressione di contatto ridotta.
- Lavorare con un avanzamento uniforme.
- Eseguire il processo di lucidatura in parallelo e in sovrapposizione alle piste di lucidatura.

Manutenzione e pulizia

⚠ AVVERTENZA!

- ▶ Prima di eseguire interventi sull'apparecchio, è imprescindibile scollegare l'apparecchio dalla rete elettrica.

L'apparecchio non necessita di manutenzione.

- Pulire l'apparecchio subito dopo il termine del lavoro.
- Utilizzare un panno asciutto per la pulizia dell'alloggiamento.
- Non utilizzare assolutamente oggetti affilati, benzina, solventi o detergenti in grado di intaccare la plastica. Impedire la penetrazione di liquidi all'interno dell'apparecchio.
- **Se è necessario sostituire il cavo di alimentazione, fare eseguire l'operazione dal produttore o da un suo rappresentante, per evitare di compromettere la sicurezza.**

Smaltimento



Non smaltire gli elettrodomestici assieme ai normali rifiuti domestici!

Il simbolo del bidone dei rifiuti barrato, raffigurato lateralmente, indica che l'apparecchio è soggetto alla Direttiva 2012/19/EU. Tale direttiva prescrive che, al termine della sua vita utile, l'apparecchio non venga smaltito assieme ai normali rifiuti domestici, bensì conferito in appositi centri di raccolta, centri di riciclaggio o aziende di smaltimento.

Lo smaltimento è gratuito per l'utente. Rispettare l'ambiente e smaltire l'apparecchio in modo conforme alle direttive pertinenti.

Se l'apparecchio usato contiene dati personali, si è responsabili di eliminarli prima di restituire l'apparecchio.



Per lo smaltimento del prodotto una volta che ha terminato la sua funzione, informarsi presso l'amministrazione comunale.



I materiali d'imballaggio sono stati selezionati in relazione alla loro ecocompatibilità e alle caratteristiche di smaltimento, sono pertanto riciclabili. Smaltire il materiale di imballaggio non più necessario in conformità alle vigenti norme locali. Smaltire l'imballaggio conformemente alle norme di tutela ambientale.



Tenere conto dei codici presenti sui vari materiali di imballaggio ed eventualmente separare i materiali effettuando una raccolta differenziata. I materiali di imballaggio presentano codici costituiti da abbreviazioni (a) e numeri (b) con il seguente significato: 1-7: materie plastiche, 20-22: carta e cartone, 80-98: materiali compositi.

Per la Spagna:



L'imballaggio contiene elementi di carta e/o cartone.



L'imballaggio contiene elementi di plastica e/o metallo.

Garanzia della Kompernass Handels GmbH

Egregio Cliente,

Questo apparecchio ha una garanzia di 3 anni dalla data di acquisto. Se inclusi, i pacchi batteria della serie X12V e X20V Team vengono forniti con una garanzia di 3 anni dalla data di acquisto. Qualora questo prodotto presentasse vizi, Le spettano diritti legali nei confronti del venditore del prodotto. La garanzia qui di seguito descritta non costituisce alcun limite a tali diritti legali.

Condizioni di garanzia

Il periodo di garanzia decorre dalla data di acquisto. Si prega di conservare bene lo scontrino di cassa. Quest'ultimo è necessario come prova d'acquisto.

Qualora entro tre anni a partire dalla data d'acquisto del prodotto si presentasse un difetto del materiale o di fabbricazione, provvederemo a nostra discrezione a riparare o a sostituire gratuitamente il prodotto oppure a rimborsare il prezzo d'acquisto. Questa prestazione di garanzia ha come presupposto che l'apparecchio guasto e la prova d'acquisto (scontrino di cassa) vengano presentati entro il termine di tre anni e che si descriva per iscritto in cosa consiste il difetto e quando si è evidenziato.

Se il vizio rientra nell'ambito della nostra garanzia, il Suo prodotto verrà riparato o sostituito da uno nuovo. Con la riparazione o la sostituzione del prodotto non decorre un nuovo periodo di garanzia.

Periodo di garanzia e diritti legali di rivendicazione di vizi

Il periodo di garanzia non viene prolungato da interventi in garanzia. Ciò vale anche per le parti sostituite e riparate. Danni e vizi eventualmente già presenti al momento dell'acquisto devono venire segnalati immediatamente dopo che l'apparecchio è stato disimballato. Le riparazioni eseguite dopo la scadenza del periodo di garanzia sono a pagamento.

Ambito della garanzia

L'apparecchio è stato prodotto con cura secondo severe direttive qualitative e debitamente collaudato prima della consegna.

La prestazione in garanzia vale per difetti del materiale o di fabbricazione. Questa garanzia non si estende a componenti del prodotto esposti a normale logorio, che possono pertanto essere considerati come componenti soggetti a usura (esempio capacità della batteria, calcificazione, lampade, pneumatici, filtri, spazzole, lame per seghe, lame di ricambio, carta vetrata...). La garanzia non si estende altresì a danni che si verificano su componenti delicati (esempio interruttori, parti realizzate in vetro, schermi, accessori vari) nonché danni derivanti dal trasporto o altri incidenti. Per tali componenti valgono esclusivamente le disposizioni in materia di garanzia previste dalla legge.

Questa garanzia decade se il prodotto è stato danneggiato oppure utilizzato o sottoposto a interventi di manutenzione in modo non conforme. Per un utilizzo adeguato del prodotto si devono rigorosamente rispettare tutte le istruzioni esposte nel manuale di istruzioni per l'uso. Si devono assolutamente evitare modalità di utilizzo e azioni che il manuale di istruzioni per l'uso sconsiglia o da cui esso mette in guardia.

Il prodotto è destinato esclusivamente all'uso domestico e non a quello commerciale. La garanzia decade in caso di impiego improprio o manomissione, uso della forza e interventi non eseguiti dalla nostra filiale di assistenza autorizzata.

La garanzia non si applica nei seguenti casi

- normale usura della capacità della batteria
- uso commerciale del prodotto
- danneggiamento o modifica del prodotto da parte del cliente
- mancata osservanza delle prescrizioni di sicurezza e manutenzione, errori di utilizzo
- danni derivanti da eventi naturali

Trattamento dei casi di garanzia

Per garantire una rapida evasione della Sua richiesta, La preghiamo di seguire le seguenti istruzioni:

- Tenga a portata di mano per qualsiasi richiesta lo scontrino di cassa e il codice dell'articolo (IAN) 480222_2410 come prova di acquisto.
- Il codice dell'articolo è riportato sulla targhetta identificativa o su un'incisione presenti sul prodotto, sul frontespizio del manuale di istruzioni (in basso a sinistra) o su un adesivo applicato alla parte posteriore o inferiore del prodotto.
- Qualora si presentassero malfunzionamenti o altri tipi di difetti, contattare subito l'assistenza clienti per telefono o tramite l'apposito modulo di contatto riportato nella pagina parkside-diy.com nella categoria Assistenza.
- Una volta che il prodotto è stato registrato come difettoso, lo può poi spedire a nostro carico, provvedendo ad allegare la prova di acquisto (scontrino di cassa), una descrizione del vizio e l'indicazione della data in cui si è presentato, all'indirizzo del servizio di assistenza clienti che Le è stato comunicato.



Sul sito parkside-diy.com è possibile consultare e scaricare questo e molti altri manuali. Con questo codice QR si giunge direttamente al sito parkside-diy.com. Selezionare

il Paese e cercare i manuali di istruzioni con l'apposita funzione di ricerca. Inserendo il Codice articolo (IAN) 480222_2410 si può consultare il manuale di istruzioni del proprio articolo.

Assistenza

IT Assistenza Italia

Tel.: 800172663

Modulo di contatto su parkside-diy.com

MT Service Malta

Tel.: 80065168

Modulo di contatto su parkside-diy.com

IAN 480222_2410

Importatore

Badi che il seguente indirizzo non è quello del servizio di assistenza clienti. Contatti innanzitutto il servizio di assistenza clienti indicato.

KOMPERNASS HANDELS GMBH

BURGSTRASSE 21

44867 BOCHUM

GERMANIA

www.kompernass.com

Traduzione della dichiarazione di conformità originale

La Società KOMPERNASS HANDELS GMBH, responsabile della documentazione: Signor Semi Uguzlu, BURGSTR. 21, 44867 BOCHUM, GERMANIA, dichiara con la presente che questo prodotto è conforme alle seguenti norme, documenti normativi e Direttive CE:

Direttiva macchine (2006/42/EC)

Compatibilità elettromagnetica (2014/30/EU)

Direttiva RoHS (2011/65/EU)*

* Il produttore è il responsabile esclusivo del rilascio di questa dichiarazione di conformità. L'oggetto della dichiarazione sopra descritto soddisfa le prescrizioni della Direttiva 2011/65/EU del Parlamento Europeo e del Consiglio Europeo dell'8 giugno 2011 sulla restrizione dell'uso di determinate sostanze pericolose nelle apparecchiature elettriche ed elettroniche.

Norme armonizzate utilizzate

EN 62841-1:2015/A11:2022

EN IEC 62841-2-3:2021/A11:2021

EN IEC 55014-1:2021

EN IEC 55014-2:2021

EN IEC 61000-3-2:2019/A1:2021

EN 61000-3-3:2013/A2:2021

EN IEC 63000:2018

Tipo/denominazione dell'apparecchio:

Lucidatrice orbitale Spot Repair PPM 800 A1

Anno di produzione: 12-2024

Numero di serie: IAN 480222_2410

Bochum, 07/11/2024

Semi Uguzlu

- Responsabile qualità -

Con riserva di modifiche tecniche volte al miglioramento del prodotto.

Índice

Introdução	28
Utilização correta	28
Equipamento	28
Conteúdo da embalagem.	28
Dados técnicos	28
Instruções gerais de segurança para ferramentas elétricas	29
1. Segurança no local de trabalho	29
2. Segurança elétrica	29
3. Segurança de pessoas.	30
4. Utilização e manuseamento da ferramenta elétrica	30
5. Assistência Técnica	31
Indicações de segurança específicas para polidoras	31
Acessórios e equipamentos adicionais originais	34
Antes da colocação em funcionamento	34
Montar o punho adicional	34
Montagem/desmontagem do prato de polir	34
Montagem/desmontagem da almofada de polimento.	34
Colocação em funcionamento	35
Ligar e desligar.	35
Polir	35
Instruções de trabalho	35
Manutenção e limpeza	35
Eliminação	36
Garantia da Kompernass Handels GmbH	36
Assistência Técnica	38
Importador	38
Tradução da Declaração de Conformidade original	38

Introdução

Parabéns pela compra do seu novo aparelho. Optou por um produto de elevada qualidade. O manual de instruções é parte integrante deste produto. Este contém instruções importantes para a segurança, a utilização e a eliminação. Antes de utilizar o produto, familiarize-se com todas as instruções de operação e segurança. Utilize o produto apenas como descrito e nas áreas de aplicação indicadas. Ao transferir o produto para terceiros, entregue todos os respetivos documentos.

Utilização correta

O aparelho é adequado para polir tintas/vernizes, revestimentos, plásticos e outras superfícies lisas. Qualquer outra utilização ou alteração do aparelho é considerada incorreta e acarreta perigo de acidentes graves. Não assumimos qualquer responsabilidade por danos resultantes da utilização incorreta. O aparelho foi concebido apenas para uso privado.

Equipamento

- 1 Interruptor LIGAR/DESLIGAR
- 2 Regulador de velocidade
- 3 Punho adicional
- 4 Prato de polir
- 5 Almofada de polimento
- 6 Rosca
- 7 Bloqueio do veio

Conteúdo da embalagem

- 1 máquina de polir spot repair
- 1 prato de polir Ø 75 mm
- 1 almofada de espuma para polimento Ø 80 x 25 mm
- 1 punho adicional
- 1 manual de instruções

Dados técnicos

Tensão nominal	230 V ~, 50 Hz (corrente alternada)
Potência nominal	800 W
Velocidade de rotação nominal sem carga	n_0 1300–3900 rpm
Rosca	M14
Classe de proteção	II/□ (isolamento duplo)

Informações sobre ruído e vibração

Valor de medição de ruído, determinado de acordo com a norma EN 62841. O nível sonoro ponderado A da ferramenta elétrica é, em geral:

Nível de pressão acústica	$L_{pA} = 87$ dB
Nível de potência acústica	$L_{WA} = 95$ dB
Incerteza K	$K_{WA} = 3$ dB

Usar protetores auriculares!

Aceleração ponderada, normalmente

Vibração na mão/braço	$a_h = <2,5$ m/s ²
Incerteza	$K = 1,5$ m/s ²



Usar óculos de proteção!



Utilize a ferramenta elétrica sempre com as duas mãos.



Ler o manual de instruções e o manual de instruções antes da colocação em funcionamento!

NOTA

- Para uma avaliação exata do grau de vibração durante um determinado período de trabalho, também se devem ter em consideração os períodos de tempo em que o aparelho está desligado ou está ligado, mas não está a ser utilizado. Isto pode reduzir significativamente o grau de vibração durante o período total de trabalho.

NOTA

- ▶ Os valores totais de vibração e os valores de emissões sonoras indicados foram medidos de acordo com um processo de verificação normalizado e podem ser utilizados para comparação com outra ferramenta elétrica.
- ▶ Os valores totais de vibração e os valores de emissões sonoras indicados também podem ser utilizados para uma avaliação preliminar da carga.

⚠ AVISO!

- ▶ Durante a utilização efetiva da ferramenta elétrica, as emissões de vibrações e as emissões de ruído podem divergir dos valores indicados, dependendo do tipo de utilização da ferramenta elétrica, especialmente, do tipo de peça a trabalhar. Tente manter a pressão exercida por vibrações tão baixa quanto possível. Podem ser tomadas medidas para reduzir a pressão exercida pela vibração, como por exemplo, o uso de luvas ao utilizar a ferramenta e a limitação do tempo de trabalho. Ao mesmo tempo, todas as partes do ciclo de funcionamento têm de ser tidas em conta (por exemplo, os períodos em que a ferramenta elétrica está desligada e aqueles em que está ligada, mas funciona sem carga).



Instruções gerais de segurança para ferramentas elétricas



⚠ AVISO!

- ▶ **Leia todas as instruções de segurança, outras instruções, figuras e os dados técnicos que estão incluídos nesta ferramenta elétrica.** O não cumprimento das seguintes instruções pode causar choque elétrico, incêndio e/ou ferimentos graves.

Guarde todas as instruções de segurança e indicações para futuras consultas.

O conceito "ferramenta elétrica", utilizado nas instruções de segurança, refere-se a ferramentas elétricas operadas por rede elétrica (com cabo de alimentação) e a ferramentas elétricas operadas por acumulador (sem cabo de alimentação).

1. Segurança no local de trabalho

- a) **Mantenha o seu local de trabalho limpo e bem iluminado.** Desarrumação e áreas de trabalho pouco iluminadas podem causar acidentes.
- b) **Não trabalhe com a ferramenta elétrica em atmosferas potencialmente explosivas, onde se encontram líquidos, gases ou poeiras inflamáveis.** As ferramentas elétricas originam faíscas que podem inflamar poeiras e vapores.
- c) **Durante a utilização da ferramenta elétrica, mantenha crianças e outras pessoas afastadas.** Em caso de distração pode perder o controlo da ferramenta elétrica.

2. Segurança elétrica

- a) **A ficha de ligação da ferramenta elétrica tem de ser adequada à tomada. A ficha não pode, de forma alguma, ser alterada. Não utilize quaisquer fichas de adaptadores em conjunto com ferramentas elétricas com proteção de ligação à terra.** Fichas inalteradas e tomadas adequadas reduzem o risco de choque elétrico.
- b) **Evite o contacto físico com superfícies ligadas à terra, como tubos, aquecedores, fogões e frigoríficos.** Existe um risco elevado de choque elétrico, caso o seu corpo esteja ligado à terra.
- c) **Mantenha as ferramentas elétricas afastadas de chuva ou humidade.** A infiltração de água numa ferramenta elétrica aumenta o risco de choque elétrico.

- d) **Não utilize o cabo de ligação para um fim diferente do previsto, p. ex. para transportar, pendurar a ferramenta elétrica ou puxar a ficha da tomada. Mantenha o cabo de ligação afastado de calor, óleo, arestas afiadas ou peças móveis.** Cabos de ligação danificados ou enrolados aumentam o risco de choque elétrico.
- e) **Se trabalhar com uma ferramenta elétrica ao ar livre, utilize apenas extensões que também sejam adequadas para o exterior.** A utilização de uma extensão adequada para o exterior diminui o risco de choque elétrico.
- f) **Se não for possível evitar a utilização da ferramenta elétrica num ambiente húmido, utilize um disjuntor diferencial residual.** A utilização de um disjuntor diferencial residual reduz o risco de choque elétrico.

3. Segurança de pessoas

- a) **Esteja atento, observe o que está a fazer e utilize a ferramenta elétrica de forma sensata. Não utilize uma ferramenta elétrica se estiver cansado, com sono ou sob a influência de drogas, álcool ou medicamentos.** Um momento de distração durante a utilização da ferramenta elétrica pode causar ferimentos graves.
- b) **Use o equipamento de proteção individual e sempre óculos de proteção.** O uso do equipamento de proteção individual, como máscara de proteção antipoeiras, calçado de segurança antiderrapante, capacete de proteção ou protetores auriculares, de acordo com o tipo e a aplicação da ferramenta elétrica, reduz o risco de ferimentos.
- c) **Evite uma colocação em funcionamento involuntária. Certifique-se de que a ferramenta elétrica se encontra desligada antes de a ligar à fonte de alimentação e/ou ao acumulador, bem como antes de a elevar ou transportar.**

Se, durante o transporte da ferramenta elétrica, tiver o dedo no interruptor ou ligar a ferramenta elétrica a uma fonte de alimentação quando esta já se encontra ligada, podem ocorrer acidentes.

- d) **Retire as ferramentas de ajuste ou chaves de parafusos antes de ligar a ferramenta elétrica.** Uma ferramenta ou uma chave numa parte rotativa da ferramenta elétrica pode causar ferimentos.
- e) **Evite uma postura corporal incorreta. Assegure uma posição estável e mantenha sempre o equilíbrio.** Desta forma, consegue controlar melhor a ferramenta elétrica em situações inesperadas.
- f) **Use vestuário adequado. Não use roupas largas ou joias. Mantenha o cabelo e o vestuário afastados das peças móveis.** Vestuário solto, joias ou cabelos compridos podem ficar presos nas peças móveis.
- g) **Se existir a possibilidade de montar aparelhos de aspiração ou recolha de pó, estes têm de ser ligados e utilizados corretamente.** A utilização de um aparelho de aspiração de pó pode reduzir eventuais perigos devido a pó.
- h) **Não confie numa falsa sensação de segurança e ignore as regras de segurança para ferramentas elétricas mesmo que esteja habituado a lidar com a ferramenta elétrica após utilização frequente.** O manuseamento descuidado pode causar ferimentos graves numa fração de segundo.

4. Utilização e manuseamento da ferramenta elétrica

- a) **Não sobrecarregue a ferramenta elétrica. Utilize a ferramenta elétrica apropriada para o seu trabalho.** Com a ferramenta elétrica adequada, trabalhará melhor e de forma mais segura na respetiva área de trabalho.
- b) **Não utilize uma ferramenta elétrica cujo interruptor esteja avariado.**

Uma ferramenta elétrica que não se consegue ligar nem desligar constitui perigo e tem de ser reparada.

- c) **Retire a ficha da tomada e/ou o acumulador amovível antes de realizar ajustes no aparelho, substituir peças da ferramenta de trabalho ou se não estiver a utilizar a ferramenta elétrica.** Esta medida de precaução evita o arranque involuntário da ferramenta elétrica.
- d) **Guarde as ferramentas elétricas que não estão a ser utilizadas fora do alcance das crianças. Não autorize a utilização da ferramenta elétrica por pessoas que não estejam familiarizadas com a mesma ou que não tenham lido estas instruções.** As ferramentas elétricas são perigosas, caso sejam utilizadas por pessoas inexperientes.
- e) **Faça uma manutenção cuidadosa das ferramentas elétricas e da ferramenta de trabalho. Verifique se as peças móveis funcionam corretamente e não estão encravadas, e se existem peças partidas ou danificadas a ponto de interferir no bom funcionamento da ferramenta elétrica. Antes de utilizar a ferramenta elétrica, as peças danificadas devem ser reparadas.** Muitos acidentes ocorrem devido à má manutenção das ferramentas elétricas.
- f) **Mantenha as ferramentas de corte limpas e afiadas.** Ferramentas de corte bem conservadas e afiadas encravam muito menos e são mais fáceis de conduzir.
- g) **Utilize a ferramenta elétrica, os acessórios, as ferramentas de aplicação, etc., de acordo com estas instruções. Tenha em consideração as condições de trabalho e a tarefa a realizar.** A utilização de ferramentas elétricas para operações diferentes das previstas pode originar situações perigosas.
- h) **Mantenha os punhos e as superfícies de prensão limpos e sem óleo e gordura.**

Punhos e superfícies de prensão escorregadios não permitem uma operação e um controlo seguros da ferramenta elétrica em situações imprevistas.

5. Assistência Técnica

- a) **Solicite a reparação da sua ferramenta elétrica apenas por técnicos especializados e com peças sobresselentes de origem.** Desta forma, é garantida a segurança da ferramenta elétrica.

Indicações de segurança específicas para polidoras

Instruções de segurança gerais para polir

- a) **Esta ferramenta elétrica deve ser utilizada como máquina de polir. Respeite todas as instruções de segurança, indicações, representações e dados fornecidos com a ferramenta elétrica.** O não cumprimento das seguintes instruções pode resultar em choque elétrico, incêndio e/ou ferimentos graves.
- b) **Esta ferramenta elétrica não é adequada para lixar, lixar com folha de lixa, trabalhar com escovas de arame, furar e cortar.** Utilizações para as quais a ferramenta elétrica não tenha sido concebida podem causar perigos e ferimentos.
- c) **Não utilize a ferramenta elétrica para um fim diferente daquele para que ela foi especificamente construída e previsto pelo fabricante.** Uma tal conversão pode conduzir a perda de controlo e provocar ferimentos graves.
- d) **Não utilize ferramentas de aplicação que não tenham sido especificamente concebidas ou definidas pelo fabricante para esta ferramenta elétrica.** O facto de ser possível fixar um acessório na ferramenta elétrica não garante uma utilização segura.

- e) **A velocidade de rotação permitida para a ferramenta de trabalho tem de ser, no mínimo, idêntica à velocidade de rotação máxima indicada na ferramenta elétrica.** Acessórios que rodem a uma velocidade superior à permitida podem partir-se e ser projetados.
- f) **O diâmetro exterior e a espessura da ferramenta de aplicação têm de corresponder às medidas da sua ferramenta elétrica.** As ferramentas de aplicação com medidas incorretas não podem ser suficientemente protegidas nem controladas.
- g) **As medidas para a fixação da ferramenta elétrica têm de corresponder às medidas dos elementos de fixação da ferramenta elétrica.** As ferramentas de aplicação que não fiquem perfeitamente fixas na ferramenta elétrica, rodam irregularmente, vibram com muita intensidade e podem levar à perda de controlo.
- h) **Não utilize ferramentas de aplicação danificadas. Antes de cada utilização, controle as ferramentas de aplicação, por exemplo, verifique se os discos abrasivos apresentam fissuras e lascamento, se os pratos de lixar apresentam fissuras, desgaste ou forte deterioração, e se as escovas de arame têm arames soltos ou quebrados. Se a ferramenta elétrica ou a ferramenta de aplicação cair, verifique se sofreu danos ou utilize uma ferramenta de aplicação não danificada. Após ter controlado e introduzido a ferramenta de aplicação, mantenha-se, e mantenha as pessoas que se encontram na proximidade, fora da área de rotação da ferramenta de aplicação e deixe a ferramenta elétrica funcionar durante um minuto à velocidade de rotação máxima.** Ferramentas de aplicação danificadas partem-se na maioria das vezes durante este período de teste.
- i) **Use equipamento de proteção individual.** Dependendo da utilização, use uma viseira, proteção ocular ou óculos de proteção. **Se adequado, use uma máscara de proteção antipoeiras, protetores auriculares, luvas de proteção ou um avental especial para se proteger contra partículas de material e abrasivas.** Os olhos devem ser protegidos contra corpos estranhos que se encontram no ar, produzidos durante as diversas utilizações. A máscara de proteção antipoeiras e a máscara de proteção respiratória têm de filtrar as poeiras geradas durante a utilização. A exposição prolongada a ruído intenso pode levar à perda de audição.
- j) **Certifique-se de que as restantes pessoas mantêm uma distância de segurança relativamente à área de trabalho. Qualquer pessoa que entre na área de trabalho tem de usar equipamento de proteção individual.** Fragmentos da peça a trabalhar ou de ferramentas de aplicação partidas podem ser projetados e causar lesões também fora da própria área de trabalho.
- k) **Mantenha o cabo de alimentação afastado das ferramentas de aplicação em rotação.** Se perder o controlo do aparelho, o cabo de alimentação pode ser cortado ou recolhido e a sua mão ou o seu braço pode ficar presa(o) na ferramenta de aplicação em rotação.
- l) **Nunca pouse a ferramenta elétrica antes da ferramenta de aplicação ter parado completamente.** A ferramenta de aplicação em rotação pode entrar em contacto com a superfície de apoio, levando a uma perda de controlo da ferramenta elétrica.
- m) **Não deixe a ferramenta elétrica em funcionamento enquanto a transporta.** A ferramenta de aplicação em rotação pode agarrar acidentalmente a sua roupa e perfurar o seu corpo.

- n) **Limpe regularmente as ranhuras de ventilação da sua ferramenta elétrica.**
A ventoinha do motor puxa poeiras para dentro do corpo da ferramenta, e uma elevada acumulação de poeiras de metal pode originar perigos elétricos.
- o) **Não utilize a ferramenta elétrica na proximidade de materiais inflamáveis.**
Faíscas podem incendiar estes materiais.
- p) **Não utilize ferramentas de aplicação que necessitam de agentes de refrigeração líquidos.** A utilização de água ou outros agentes de refrigeração líquidos pode causar um choque elétrico.

Contragolpe e respetivas instruções de segurança

Contragolpe é uma reação repentina devido a uma ferramenta de aplicação em rotação encravada ou bloqueada como, por exemplo, um disco abrasivo, um prato de lixar, uma escova de arame, etc. Um encravamento ou bloqueio leva a uma paragem abrupta da ferramenta de aplicação em rotação. Deste modo, uma ferramenta elétrica descontrolada é acelerada, no ponto de bloqueio, no sentido oposto ao da rotação da ferramenta de aplicação.

Se, p. ex., um disco abrasivo encravar ou bloquear na peça a trabalhar, a aresta do disco abrasivo que imerge na peça a trabalhar pode ficar presa, partindo o disco abrasivo ou causando um contragolpe. O disco abrasivo desloca-se então no sentido do operador ou para longe deste, dependendo

do sentido de rotação do disco no ponto de bloqueio. Os discos abrasivos também se podem partir.

Um contragolpe é a consequência de uma utilização errada ou incorreta da ferramenta elétrica. Pode ser evitado por meio de medidas de precaução adequadas, tal como descrito a seguir.

- a) **Segure bem a ferramenta elétrica e coloque o corpo e os braços numa posição em que consiga suportar as forças de um contragolpe. Utilize sempre o punho adicional, se existente, para assegurar o máximo controlo possível das forças de um contragolpe ou dos binários de reação durante a aceleração.** O operador consegue dominar as forças do contragolpe e as forças de reação, caso sejam tomadas as medidas adequadas.
- b) **Nunca coloque a sua mão perto das ferramentas de aplicação em rotação.** Em caso de contragolpe, a ferramenta de aplicação pode deslocar-se sobre a sua mão.
- c) **Evite manter o seu corpo na área onde a ferramenta elétrica se movimentará, caso ocorra um contragolpe.** O contragolpe impulsiona a ferramenta elétrica no sentido contrário ao do movimento do disco abrasivo, no ponto de bloqueio.
- d) **Trabalhe com especial cuidado junto a cantos, arestas afiadas, etc. Evite que as ferramentas de aplicação sejam ricocheteadas e travadas pela peça a trabalhar.** A ferramenta de aplicação em rotação tende a emperrar em cantos e arestas afiadas ou caso ricocheteie. Isto leva a uma perda de controlo ou um contragolpe.
- e) **Não utilize lâminas de serra de correias ou dentadas.** Estas ferramentas de aplicação causam frequentemente um contragolpe ou a perda de controlo da ferramenta elétrica.

Instruções de segurança específicas para polir

- a) Não deixe partes soltas da boina de polimento, nomeadamente os cordões de fixação. Acondicione ou encurte os cordões de fixação. Os cordões de fixação soltos e em rotação podem prender os seus dedos ou ficar presos na peça a trabalhar.

Outras instruções de segurança

- Fixe a peça a trabalhar. Uma peça a trabalhar presa com dispositivos de fixação ou num torno de bancada está mais segura do que com a sua mão.
- Nunca coloque as mãos junto ou à frente do aparelho e das superfícies a trabalhar, uma vez que existe perigo de ferimentos em caso de escorregamento.
- Ao trabalhar plásticos, tintas, vernizes, etc., assegure uma ventilação suficiente.
- Não impregne os materiais ou as superfícies a trabalhar em líquidos que contêm solventes.
- Não trabalhe materiais molhados ou superfícies húmidas.
- Nunca utilize o aparelho para outra finalidade e utilize-o apenas com peças e acessórios originais. A utilização de peças ou acessórios diferentes dos recomendados no manual de instruções pode significar perigo de ferimentos para si.
- O aparelho deve estar sempre limpo, seco e livre de óleos ou lubrificantes.
- As roscas dos acessórios têm de corresponder à rosca do veio. No caso de acessórios montados por meio de flange, o orifício do acessório tem de corresponder ao diâmetro da flange. Os acessórios que não se adequam ao aparelho funcionam de modo irregular, vibram demasiado e podem levar à perda de controlo sobre o aparelho.

Acessórios e equipamentos adicionais originais

- Utilize apenas acessórios e aparelhos adicionais indicados no manual de instruções. A utilização de ferramentas de aplicação ou outros acessórios diferentes dos recomendados no manual de instruções pode significar perigo de ferimentos para si.

Antes da colocação em funcionamento

Montar o punho adicional

⚠ CUIDADO!

- ▶ Por motivos de segurança, este aparelho só pode ser utilizado com o punho adicional ③. Caso contrário, podem ocorrer ferimentos. O punho adicional ③ pode ser aparafusado à esquerda, à direita ou em cima, na cabeça do aparelho, dependendo do tipo de trabalho.

Montagem/desmontagem do prato de polir

- ◆ Acione o bloqueio do veio ⑦ e mantenha-o pressionado.
- ◆ Aparafuse o prato de polir ④ na rosca ⑥, rodando-o no sentido dos ponteiros do relógio.
- ◆ Para remover o prato de polir ④, proceda em sequência inversa.

Montagem/desmontagem da almofada de polimento

⚠ AVISO!

- ▶ Desligue sempre o aparelho da corrente antes de colocar ou retirar a almofada de polimento ⑤.
- ◆ O prato de polir ④ e a almofada de polimento ⑤ fornecidos com o aparelho estão equipados com o respetivo fecho de velcro.

- ◆ Fixe a almofada de polimento ❸ fornecida com a ajuda do fecho de velcro, de forma a ficar corretamente fixa no prato de polir ❹.
- ◆ Para substituir a almofada de polimento ❸ levante-a lateralmente e puxe-a para a remover do prato de polir ❹.

Colocação em funcionamento

Ligar e desligar

Ligar

- ◆ Para ligar o aparelho, desloque o interruptor LIGAR/DESLIGAR ❶ para a frente.

Desligar

- ◆ Para desligar o aparelho, pressione e desloque o interruptor LIGAR/DESLIGAR ❶ para trás.

Pré-selecionar a velocidade de rotação

- ◆ Selecione a velocidade de rotação necessária, utilizando o regulador de velocidade ❷.
 - Nível 1: ca. 1300 rpm
 - Nível 2: ca. 1670 rpm
 - Nível 3: ca. 2280 rpm
 - Nível 4: ca. 2890 rpm
 - Nível 5: ca. 3400 rpm
 - Nível 6: ca. 3880 rpm

Polir

- ◆ Aplique um pouco de produto de polimento na almofada de polimento ❸ colocada e na peça a trabalhar.
- ◆ Distribua manualmente o produto de polimento sobre a superfície a polir.

NOTA

- ▶ Não aplique o produto de polimento com demasiada frequência sobre uma superfície, uma vez que as partículas contidas no mesmo podem danificar a pintura.
- ▶ Cubra as peças de plástico previamente com fita adesiva, uma vez que estas podem clarear devido ao polimento.

- ◆ Aproxime o aparelho paralelamente à peça a trabalhar.
- ◆ Ligue o aparelho.
- ◆ Desloque o aparelho de forma paralela e uniforme sobre a superfície a polir.
- ◆ Não pressionar o aparelho. Uma pressão forte sobre o material não aumenta o rendimento de trabalho!
- ◆ Quando estiver satisfeito com o resultado, desligue o aparelho.

⚠ ATENÇÃO!

- ▶ É necessário tomar as respetivas medidas de segurança, dependendo do tamanho e tipo da peça a trabalhar. Utilize dispositivos de fixação adequados, para evitar que a peça a trabalhar escorregue.

Instruções de trabalho

- Trabalhe com uma força de pressão reduzida.
- Trabalhe com um avanço constante.
- Faça o polimento de forma paralela ou sobreposta às faixas de polimento.
- **Se houver necessidade de substituição do cabo de ligação, deverá a mesma ser realizada pelo fabricante ou pelo seu representante, a fim de evitar riscos para a segurança.**

Manutenção e limpeza

⚠ AVISO!

- ▶ Desligue sempre o aparelho da corrente antes de realizar trabalhos no mesmo.

O aparelho não necessita de manutenção.

- Limpe o aparelho logo após a conclusão do trabalho.
- Utilize um pano seco para limpar o corpo do aparelho.
- Nunca utilize objetos afiados, benzina, solventes ou detergentes agressivos para o plástico. Não deixe entrar líquidos no interior do aparelho.

Eliminação



Não coloque ferramentas elétricas no lixo doméstico!

O símbolo de um contêntor de lixo com rodas riscado, ao lado, indica que este aparelho está sujeito à Diretiva Europeia 2012/19/EU. Esta diretiva determina que não pode eliminar este aparelho, no fim da sua vida útil, no lixo doméstico comum, devendo entregá-lo em locais de recolha especialmente previstos para o efeito, depósitos de materiais recicláveis ou empresas de eliminação de resíduos.

A eliminação é gratuita para si. Proteja o meio ambiente e elimine os resíduos de modo adequado.

Se o seu aparelho antigo incluir dados pessoais, é responsável pelo seu apagamento, antes de o entregar.



Relativamente às possibilidades de eliminação do produto em fim de vida, informe-se na junta de freguesia ou câmara municipal da sua área de residência.



Os materiais de embalagem são selecionados tendo em conta os aspetos ambientais e técnicos relativamente à eliminação, sendo, por isso, recicláveis. Elimine os materiais de embalagem que já não são necessários de acordo com os regulamentos locais em vigor. Elimine a embalagem de modo ecológico.

Tenha em atenção a marcação nos diversos materiais de embalagem e separe-os convenientemente. Os materiais de embalagem estão identificados com abreviaturas (a) e algarismos (b), com os seguintes significados: 1–7: plásticos, 20–22: papel e cartão, 80–98: compostos.

Válido para o mercado espanhol:



A embalagem contém componentes de papel e/ou cartão.



A embalagem contém componentes de plástico e/ou metal.

Garantia da Kompernass Handels GmbH

Estimada Cliente, Estimado Cliente,

Este aparelho tem uma garantia de 3 anos a contar da data de compra. Desde que incluídos no conteúdo da embalagem, os blocos acumuladores das séries X12V e X20V Team possuem igualmente 3 anos de garantir a partir da data de compra. No caso deste produto ter defeitos, tem direitos legais contra o vendedor do produto. Estes direitos legais não são limitados pela nossa garantia que passamos a transcrever.

Condições de garantia

O prazo de garantia tem início na data da compra. Por favor, guarde bem o talão de compra. Este é necessário como comprovativo da compra.

Se, no prazo de três anos a contar da data de compra deste produto, ocorrer um defeito de material ou de fabrico, o produto será reparado ou substituído por nós, ao nosso critério, gratuitamente, ou o preço de compra será reembolsado. Esta garantia parte do princípio que o aparelho avariado e o comprovativo da compra (talão de compra) são apresentados no prazo de três anos, junto com uma descrição breve, por escrito, da falha e das circunstâncias em que a mesma ocorreu.

Se o defeito estiver coberto pela nossa garantia, receberá o produto reparado ou um novo produto. Com a substituição do produto é iniciado um novo prazo de garantia segundo DL 67/2003.

Prazo de garantia e direitos legais

O período de garantia não é prolongado pelo acionamento da mesma. Isto também se aplica a peças substituídas e reparadas. Danos e defeitos que possam eventualmente já existir no momento da compra devem ser imediatamente comunicados, após retirar o aparelho da embalagem. Expirado o período da garantia, quaisquer reparações necessárias estão sujeitas a pagamento.

Âmbito da garantia

O aparelho foi fabricado segundo diretivas de qualidade rigorosas, com o maior cuidado, e testado escrupulosamente antes da sua distribuição.

A garantia abrange apenas defeitos de material ou de fabrico. O âmbito da garantia não abrange peças do produto sujeitas ao desgaste normal e que podem, por isso, ser consideradas peças de desgaste, como p. ex. lâminas de serra, lâminas sobresselentes, folhas de lixa, etc. nem danos em peças frágeis, como p. ex., interruptores ou peças de vidro.

Esta garantia perde a validade, se o produto for danificado, utilizado incorretamente ou se a manutenção tenha sido realizada indevidamente. Para garantir uma utilização correta do produto, é necessário cumprir todas as instruções contidas no manual de instruções. Ações ou fins de utilização que são desaconselhados, ou para os quais é alertado no manual de instruções, têm de ser impreterivelmente evitados.

O produto foi concebido apenas para uso privado e não para uso comercial. A garantia extingue-se em caso de utilização incorreta, uso de força e intervenções que não tenham sido efetuadas pela nossa Filial de Assistência Técnica autorizada.

A cobertura da garantia não é válida para

- desgaste normal da capacidade do acumulador
- utilização comercial do produto
- danificação ou alteração do produto pelo cliente
- incumprimento das instruções de segurança e manutenção, utilização incorreta
- danos por motivos de força maior

Procedimento em caso de acionamento da garantia

Para garantir um processamento rápido do seu pedido, siga, por favor, as seguintes instruções:

- Para todos os pedidos de esclarecimento, tenha à mão o talão de compra e o número do artigo (IAN) 480222_2410 como comprovativo da compra.
- O número do artigo consta da capa do manual de instruções (em baixo à esquerda), da placa de características, de uma impressão no produto ou do autocolante na traseira ou lado inferior do produto.
- Caso ocorram falhas de funcionamento ou outros defeitos, contacte primeiro telefonicamente o Departamento de Assistência Técnica indicado em seguida ou use o nosso formulário de contacto, que poderá encontrar em parkside-diy.com, na categoria Assistência Técnica.
- De seguida, pode enviar gratuitamente o produto registado como defeituoso, incluindo o comprovativo da compra (talão de compra) e indique o defeito e quando este ocorreu, para a morada do Serviço de Assistência Técnica que lhe foi indicada.



Em parkside-diy.com poderá visualizar e descarregar este manual de instruções e muitos outros manuais. Com este código QR acede diretamente a parkside-diy.com. Selecione

o seu país e procure os manuais de instruções através da máscara de pesquisa. Introduzindo o número do artigo (IAN) 480222_2410 tem acesso ao manual de instruções para o seu artigo.

Assistência Técnica

PT Assistência Portugal

Tel.: 800849131

Formulário de contacto em
parkside-diy.com

IAN 480222_2410

Importador

Por favor, observe que a seguinte morada não é a morada do Serviço de Assistência Técnica. Primeiro entre em contacto com o Serviço de Assistência Técnica.

KOMPERNASS HANDELS GMBH

BURGSTRASSE 21

44867 BOCHUM

ALEMANHA

www.kompernass.com

Tradução da Declaração de Conformidade original

Nós, KOMPERNASS HANDELS GMBH, responsável pela documentação: Sr. Semi Uguzlu, BURGSTR. 21, 44867 BOCHUM, ALEMANHA, declaramos que este produto cumpre os seguintes documentos normativos, normas e diretivas CE:

Diretiva Máquinas (2006/42/EC)

Compatibilidade Eletromagnética (2014/30/EU)

Diretiva RSP (Restrição de Substâncias Perigosas) (2011/65/EU)*

* O fabricante é o único responsável pela emissão desta declaração de conformidade. O objeto da declaração acima descrito cumpre os regulamentos da Diretiva 2011/65/EU do Parlamento Europeu e do Conselho de 8 de junho de 2011, relativa à restrição do uso de determinadas substâncias perigosas em equipamentos elétricos e eletrónicos.

Normas harmonizadas aplicadas

EN 62841-1:2015/A11:2022

EN IEC 62841-2-3:2021/A11:2021

EN IEC 55014-1:2021

EN IEC 55014-2:2021

EN IEC 61000-3-2:2019/A1:2021

EN 61000-3-3:2013/A2:2021

EN IEC 63000:2018

Tipo/designação do aparelho:

Máquina de polir Spot Repair PPM 800 A1

Ano de fabrico: 12/2024

Número de série: IAN 480222_2410

Bochum, 07.11.2024

Semi Uguzlu

- Diretor de qualidade -

Reservado o direito a alterações técnicas no âmbito do desenvolvimento.

Contents

Introduction	40
Intended use	40
Features	40
Package contents	40
Technical specifications	40
General power tool safety warnings	41
1. Work area safety	41
2. Electrical safety	41
3. Personal safety	42
4. Power tool use and care	42
5. Service	43
Appliance-specific safety instructions for polishers	43
Original accessories/attachments	45
Before use	45
Fitting the additional handle	45
Attaching/removing the polishing disc	45
Attaching/removing the polishing pad	46
Using the appliance	46
Switching on and off	46
Polishing	46
Operating instructions	46
Maintenance and cleaning	46
Disposal	47
Kompernass Handels GmbH warranty	47
Service	49
Importer	49
Translation of the original declaration of conformity	50

Introduction

Congratulations on the purchase of your new appliance. You have selected a high-quality product. The operating instructions are part of this product. They contain important information about safety, usage and disposal. Before using the product, please familiarise yourself with all instructions regarding safety and use. Use the product only as described and for the specified range of applications. Please also pass on all documents to any future owner.

Intended use

The appliance is suitable for polishing paintwork, coatings, plastics and other smooth surfaces. Any other usage or modification of the appliance is deemed to be improper and carries a significant risk of accidents. The manufacturer accepts no responsibility for damage(s) resulting from improper usage. This appliance is intended for domestic use only.

Features

- 1 ON/OFF switch
- 2 Speed control
- 3 Additional handle
- 4 Polishing disc
- 5 Polishing pad
- 6 Thread
- 7 Spindle lock

Package contents

- 1 car polisher spot repair
- 1 polishing disc Ø 75 mm
- 1 foam polishing pad Ø 80 x 25 mm
- 1 additional handle
- 1 set of operating instructions

Technical specifications

Rated voltage	230V~, 50Hz (AC)
Rated power	800 W
Rated idle speed	n_0 1300–3900 rpm
Thread	M14
Protection class	II/□ (double insulation)

Noise and vibration data

Noise measurement value determined in accordance with EN 62841. The A-rated noise level of the tool is typically

Sound pressure level	$L_{pA} = 87$ dB
Sound power level	$L_{WA} = 95$ dB
Uncertainty K	$K_{WA} = 3$ dB

Wear ear muffs!

Rated acceleration, typically:

Hand/arm vibration	$a_h = < 2.5$ m/s ²
Uncertainty	$K = 1.5$ m/s ²



Wear safety goggles!



Always operate the power tool with both hands.



Read the operating manual and instructions before commissioning!

NOTE

- ▶ For an accurate estimate of the vibration load during a specific working period, the periods during which the appliance is switched off or is running but not actually being used must also be taken into consideration. This can significantly reduce the vibration load over the total working period.
- ▶ The vibration emission values and the noise emission values given in these instructions have been measured in accordance with a standardised test procedure and can be used for comparison of the power tool with another tool.

NOTE

- ▶ The specified total vibration values and the noise emission values can also be used to make a provisional load estimate.

⚠ WARNING!

- ▶ Depending on the manner in which the power tool is being used, and in particular the kind of workpiece being worked, the vibration and noise emission values can deviate from the values given in these instructions during actual use of the power tool. Try to keep the vibration loads as low as possible. Measures to reduce the vibration load are, e.g. wearing gloves and limiting the working time. Wherein all states of operation must be included (e.g. times when the power tool is switched off and times where the power tool is switched on but running without load).



General power tool safety warnings

⚠ WARNING!

- ▶ **Read all safety warnings, instructions, illustrations and specifications provided with this power tool.** Failure to follow all instructions listed below may result in electric shock, fire and/or serious injury.

Save all warnings and instructions for future reference.

The term "power tool" in the warnings refers to your mains-operated (corded) power tool or battery-operated (cordless) power tool.

1. Work area safety

- Keep work area clean and well lit.** Cluttered or dark areas invite accidents.
- Do not operate power tools in explosive atmospheres, such as in the presence of flammable liquids, gases or dust.** Power tools create sparks which may ignite the dust or fumes.
- Keep children and bystanders away while operating a power tool.** Distractions can cause you to lose control.

2. Electrical safety

- Power tool plugs must match the outlet. Never modify the plug in any way. Do not use any adapter plugs with earthed (grounded) power tools.** Unmodified plugs and matching outlets will reduce risk of electric shock.
- Avoid body contact with earthed or grounded surfaces, such as pipes, radiators, ranges and refrigerators.** There is an increased risk of electric shock if your body is earthed or grounded.
- Do not expose power tools to rain or wet conditions.** Water entering a power tool will increase the risk of electric shock.
- Do not abuse the cord. Never use the cord for carrying, pulling or unplugging the power tool. Keep cord away from heat, oil, sharp edges or moving parts.** Damaged or entangled cords increase the risk of electric shock.
- When operating a power tool outdoors, use an extension cord suitable for outdoor use.** Use of a cord suitable for outdoor use reduces the risk of electric shock.
- If operating a power tool in a damp location is unavoidable, use a power supply protected by a residual current device (RCD).** Use of an RCD reduces the risk of electric shock.

3. Personal safety

- a) **Stay alert, watch what you are doing and use common sense when operating a power tool. Do not use a power tool while you are tired or under the influence of drugs, alcohol or medication.** A moment of inattention while operating a power tool may result in serious personal injury.
- b) **Use personal protective equipment. Always wear safety goggles.** Protective equipment such as a dust mask, non-skid safety shoes, hard hat or hearing protection used for appropriate conditions will reduce personal injuries.
- c) **Prevent unintentional starting. Ensure the switch is in the off-position before connecting to power source and/or battery pack, picking up or carrying the tool.** Carrying power tools with your finger on the switch or energising power tools that have the switch on invites accidents.
- d) **Remove any adjusting key or wrench before turning the power tool on.** A wrench or a key left attached to a rotating part of the power tool may result in personal injury.
- e) **Do not overreach. Keep proper footing and balance at all times.** This enables better control of the power tool in unexpected situations.
- f) **Dress properly. Do not wear loose clothing or jewellery. Keep your hair and clothing away from moving parts.** Loose clothes, jewellery or long hair can be caught in moving parts.
- g) **If devices are provided for the connection of dust extraction and collection facilities, ensure these are connected and properly used.** Use of dust collection can reduce dust-related hazards.

- h) **Do not allow yourself to get lulled into a false sense of security and do not ignore the safety regulations for power tools, even if you are familiar with the power tool after repeated use.** A careless action can cause severe injury within a fraction of a second.

4. Power tool use and care

- a) **Do not force the power tool. Use the correct power tool for your application.** The correct power tool will do the job better and safer at the rate for which it was designed.
- b) **Do not use the power tool if the switch does not turn it on and off.** Any power tool that cannot be controlled with the switch is dangerous and must be repaired.
- c) **Disconnect the plug from the power source and/or remove the battery pack, if detachable, from the power tool before making any adjustments, changing accessories, or storing power tools.** Such preventive safety measures reduce the risk of starting the power tool accidentally.
- d) **Store idle power tools out of the reach of children, and do not allow persons unfamiliar with the power tool or these instructions to operate the power tool.** Power tools are dangerous in the hands of untrained users.
- e) **Maintain power tools and accessories. Check for misalignment or binding of moving parts, breakage of parts and any other condition that may affect the power tool's operation. If damaged, have the power tool repaired before use.** Many accidents are caused by poorly maintained power tools.
- f) **Keep cutting tools sharp and clean.** Properly maintained cutting tools with sharp cutting edges are less likely to bind and are easier to control.

- g) Use the power tool, accessories and tool bits, etc. in accordance with these instructions, taking into account the working conditions and the work to be performed. Use of the power tool for operations different from those intended could result in a hazardous situation.
- h) **Keep handles and grasping surfaces dry, clean and free from oil and grease.** Slippery handles and grasping surfaces do not allow for safe handling and control of the tool in unexpected situations.

5. Service

- a) **Have your power tool serviced by a qualified repair person using only identical replacement parts.** This will ensure that the safety of the power tool is maintained.

Appliance-specific safety instructions for polishers

Collective safety instructions for polishing

- a) **This power tool is designed to be used as a polisher. Please follow all safety instructions, instructions, diagrams and data that you receive with the power tool.** Failure to follow the instructions below may result in electric shock, fire, and/or serious injury.
- b) **This power tool is not suitable for grinding, sandpaper sanding, working with steel brushes, cutting holes or abrasive cutting.** Using the power tool for applications for which it is not designed can lead to hazards and injuries.
- c) **Do not use the power tool for any function for which it is not expressly designed and intended by its manufacturer.** Such a conversion can result in loss of control and serious bodily injury.

- d) **Do not use accessories that are not specifically designed and specified by the manufacturer for this power tool.** Just because you can attach the accessories to your power tool, does not ensure they are safe to use.
- e) **The maximum permissible speed of the accessory tool being used must be at least as high as the maximum speed specified for the power tool.** Accessories that rotate faster than the maximum permissible rate can break and throw pieces into the air.
- f) **The external diameter and thickness of the accessory tool being used must comply with the dimensions of your power tool.** Incorrectly dimensioned accessory tools cannot be sufficiently shielded or controlled.
- g) **The dimensions for fastening the accessory tool must match the dimensions of the fasteners for the power tool.** Accessory tools that cannot be fitted precisely onto the power tool will rotate unevenly, vibrate severely and can lead to a loss of control.
- h) **Never use damaged accessory tools. Before each use, check accessory tools such as grinding discs for chips or cracks, grinding plates for cracks, scuffs or excessive wear and tear and wire brushes for loose or broken wires. If the power tool or the accessory tool in use is dropped, check to see if it is damaged or use an undamaged accessory tool. Once you have checked and inserted the accessory tool, ensure that you and any other people in the vicinity remain outside of the level of the rotating accessory tool and allow the power tool to rotate at maximum speed for one minute.** Damaged accessory tools usually break during this test period.

- i) **Wear personal protective equipment.** Depending on the application, ensure **that you use full face protection, eye protection or safety goggles.** If required, use a dust mask, ear protectors, protective gloves or a special apron to protect you from grindings and material particles. Protect your eyes from flying debris that may be created during certain applications. Dust or filter masks must be used to filter any dust produced by the application. Long-term exposure to loud noise can cause hearing loss.
- j) **Ensure that any bystanders are at a safe distance from your work area.** Anyone who enters the workspace must wear personal protective equipment. Fragments of the workpiece or broken accessory tools can fly off and cause injury – even outside the immediate working area.
- k) **Keep the power cable away from any rotating accessories.** If you lose control of the appliance, the cord may get cut or caught and your hand or arm could get caught in the rotating accessory tool.
- l) **Never put the power tool down until the accessory tool has come to a complete standstill.** The rotating accessory tool could come into contact with the surface and cause you to lose control of the power tool.
- m) **Do not leave the power tool running whilst carrying it.** Accidental contact between your clothing and the rotating accessory tool could cause your clothing to get caught and the accessory tool to penetrate a part of your body.
- n) **Clean the ventilation slits of your power tool regularly.** The motor fan draws dust into the housing and the accumulation of a large amount of metal dust can cause electrical hazards.
- o) **Do not use the power tool in the vicinity of flammable materials.** Sparks can ignite such materials.
- p) **Do not use any accessory tools that require a liquid coolant.** The use of water or other liquid coolants may lead to an electric shock.

Kickback and corresponding safety instructions

Kickback is a sudden reaction caused when a rotating accessory tool, e.g. grinding disc, grinding plate, wire brush, etc., catches or blocks. Catching or blocking leads to an abrupt stop of the rotating accessory tool. If this happens, an uncontrolled power tool turns rapidly against the direction of rotation of the accessory tool caught in the blockage.

If, for example, a grinding disc catches or jams, the edge of the grinding disc that is projecting into the workpiece can get caught and break off the grinding disc or cause a kickback. The grinding disc may then jerk violently towards or away from the operator, depending on the rotation direction of the disc at the blockage. This can also cause the grinding discs to break.

Kickbacks are caused by improper or incorrect use of the power tool. This can be avoided by taking proper precautions as described below.

- a) **Hold the power tool firmly in both hands and position your body and arms so they can absorb the force of the kickback.** Always use the additional handle, if available, so that you have the maximum possible control over the kickback force or reaction forces at full speed. By taking adequate precautions, the operator can stay in control of the kickback and reaction forces.
- b) **Keep your hands clear of a rotating accessory tool at all times.** The accessory tool could jump out of your hand if there is a kickback.

- c) **Avoid having any part of your body in the area in which the power tool is likely to move in the event of a kickback.** The kickback will force the power tool in the opposite direction to the direction of rotation of the grinding disc at the blockage.
- d) **Take special care when working near corners, sharp edges, etc. Do not allow the accessory tool to bounce back from the workpiece or to jam.** The rotating accessory tool is more likely to jam in corners or sharp edges or if it bounces. This can cause a loss of control or kickback.
- e) **Do not use chains or toothed saw blades.** Such accessories often cause a kickback or loss of control over the power tool.

Special safety instructions for polishing

- a) **Do not leave any loose parts hanging from the polishing hood, especially the tightening cords. Tuck away or shorten the fastening cords.** Loose, spinning fastening cords can hit your fingers or get caught in the workpiece.

Further safety instructions

- Secure the workpiece. A workpiece securely held by a clamping device or vice is much safer than one held in your hand.
- Do not rest your hands next to or in front of the appliance and the area being worked as there is a risk of injury if you slip.
- Ensure sufficient ventilation when working on plastics, paints, lacquers, etc.
- Do not soak the materials or the area to be processed with liquids containing solvents.
- Never work on moistened materials or damp surfaces.

- Never use the appliance for purposes other than those for which it was designed, and only use original parts/accessories. Using attachments or accessory tools other than those recommended in the operating instructions can lead to a risk of injury.
- The appliance must always be kept clean, dry and free from oil or grease.
- **The thread of the accessories must match the thread of the grinding spindle. For accessories mounted by means of a flange, the bore of the accessory must match the diameter of the flange.** Accessories that do not fit on the appliance will run unevenly, vibrate too much and this may result in loss of control of the unit.

Original accessories/attachments

- **Use only the additional equipment and accessories specified in the operating instructions.** Using attachments or accessory tools other than those recommended in the operating instructions can lead to a risk of injury.

Before use

Fitting the additional handle

CAUTION!

- ▶ For safety reasons, this appliance may only be used with the additional handle ③ fitted. Failure to do so can lead to serious injury. The additional handle ③ can be screwed onto the left, right or top of the appliance, depending on the job at hand.

Attaching/removing the polishing disc

- ◆ Press the spindle lock ⑦ and hold it down.
- ◆ Screw the polishing disc ④ clockwise onto the screw thread ⑥.
- ◆ Proceed in the reverse order to remove

the polishing disc ④.

Attaching/removing the polishing pad

⚠ WARNING!

- ▶ Always disconnect the appliance from the mains before attaching or removing the polishing pad ⑤.
- ◆ The polishing disc ④ and the supplied polishing pad ⑤ are fitted with corresponding hook-and-loop fasteners.
- ◆ Fasten the supplied polishing pad ⑤ accurately fitted to the polishing disc ④ using the hook-and-loop fastener.
- ◆ To change the polishing pad ⑤, pry up one side and pull it off the polishing disc ④.

Using the appliance

Switching on and off

Switching on

- ◆ To switch the appliance on, push the ON/OFF switch ① forwards.

Switching off

- ◆ To switch off the appliance, push the ON/OFF switch ① backwards.

Speed preselection

- ◆ Select the required speed with the speed control ②.
 - Level 1: ca. 1300 rpm
 - Level 2: ca. 1670 rpm
 - Level 3: ca. 2280 rpm
 - Level 4: ca. 2890 rpm
 - Level 5: ca. 3400 rpm
 - Level 6: ca. 3880 rpm

Polishing

- ◆ Apply some polish to the attached polishing pad ⑤ and the workpiece.
- ◆ Manually spread the polish over the surface you want to polish.

NOTE

- ▶ Do not apply the polish to the same surface too often, as the particles it contains could damage the finish.
- ▶ Mask any plastic components beforehand as these could be faded by the polish.
- ◆ Guide the appliance across the workpiece parallel to its surface.
- ◆ Switch the appliance on.
- ◆ Move the appliance parallel and evenly over the surface being polished.
- ◆ Do not press the appliance down. Pressing down hard does not improve the performance!
- ◆ When you are satisfied with the result, turn off the appliance.

⚠ ATTENTION!

- ▶ Depending on the size and nature of the workpiece, suitable safety precautions must be taken. Use suitable clamps to prevent the workpiece from slipping.

Operating instructions

- Apply minimal pressure when working.
- Work at a constant speed.
- Carry out the polishing process parallel to the surface and overlap the polishing strokes.

Maintenance and cleaning

⚠ WARNING!

- ▶ Before working on the appliance, always disconnect it from the mains.

The appliance is maintenance-free.

- Always clean the appliance directly after finishing work.
- Use a dry cloth to clean the housing.
- Never use sharp objects, petrol, solvents or cleaning agents which can damage

plastic. Do not allow any liquids to get into the interior of the appliance.

- **If the connecting cable needs to be replaced, this must be carried out by the manufacturer or an authorised representative in order to avoid safety hazards.**

Disposal



Do not dispose of power tools in your normal domestic waste!

The adjacent symbol of a crossed-out dustbin means that this appliance is subject to Directive 2012/19/EU. This directive states that this appliance may not be disposed of in the normal household waste at the end of its useful life, but must be taken to specially set-up collection locations, recycling depots or disposal companies.

The disposal is free of charge for the user. Protect the environment and dispose of this appliance properly.

If your old appliance has stored any personal data, you are responsible for deleting it yourself before returning it.



Your local community or municipal authorities can provide information on how to dispose of the worn-out product.



The packaging materials have been selected for their environmental friendliness and ease of disposal and are therefore recyclable. Dispose of packaging materials that are no longer needed in accordance with applicable local regulations. Dispose of the packaging in an environmentally friendly manner.



Note the labelling on the packaging and separate the packaging material components for disposal if necessary. The packaging material is labelled with abbreviations

(a) and numbers (b) with the following meanings: 1–7: Plastics, 20–22: Paper and cardboard, 80–98: Composites.

Applies only to Spain:



The packaging contains paper and/or cardboard components.



The packaging contains plastic and/or metal components.

Kompernass Handels GmbH warranty

Dear Customer,

This appliance has a 3-year warranty valid from the date of purchase. If included with the product on delivery, the battery packs of the X12V and X20V Team series also come with a 3-year warranty from the date of purchase. If this product has any faults, you, the buyer, have certain statutory rights. Your statutory rights are not restricted in any way by the warranty described below.

Warranty conditions

The warranty period starts on the date of purchase. Please keep your receipt in a safe place. This will be required as proof of purchase.

If any material or manufacturing fault occurs within three years of the date of purchase of the product, we will either repair or replace the product for you or refund the purchase price (at our discretion). This warranty service requires that you present the defective appliance and the proof of purchase (receipt) within the three-year warranty period, along with a brief written description of the fault and of when it occurred.

If the defect is covered by the warranty, your product will either be repaired or replaced by us. The repair or replacement of a product does not signify the beginning of a new warranty period.

Warranty period and statutory claims for defects

The warranty period is not prolonged by repairs effected under the warranty. This also applies to replaced and repaired components. Any damage and defects present at the time of purchase must be reported immediately after unpacking. Repairs carried out after expiry of the warranty period shall be subject to a fee.

Scope of the warranty

This appliance has been manufactured in accordance with strict quality guidelines and inspected meticulously prior to delivery.

The warranty covers material faults or production faults. The warranty does not cover product parts that are subject to normal wear and tear and can therefore be considered wearing parts, such as saw blades, replacement blades, abrasive papers, etc. or for damage to fragile parts, such as switches or parts made of glass.

The warranty does not apply if the product has been damaged, improperly used or improperly maintained. The directions in the operating instructions for the product regarding proper use of the product are to be strictly followed. Uses and actions that are discouraged in the operating instructions or which are warned against must be avoided.

This product is intended solely for private use and not for commercial purposes. The warranty shall be deemed void in cases of misuse or improper handling, use of force and modifications/repairs which have not been carried out by one of our authorised Service centres.

The warranty does not apply to

- Normal reduction of the battery capacity over time
- Commercial use of the product
- Damage to or alteration of the product by the customer
- Non-compliance with safety and maintenance instructions, operating errors
- Damage caused by natural hazards

Warranty claim procedure

To ensure quick processing of your case, please observe the following instructions:

- Please have the till receipt and the item number (IAN) 480222_2410 available as proof of purchase.
- You will find the item number on the type plate on the product, an engraving on the product, on the front page of the operating instructions (below left) or on the sticker on the rear or bottom of the product.
- If functional faults or other defects occur, please first contact the service department listed below by telephone or use our contact form, which you can find on parkside-diy.com in the Service category.
- You can return a defective product to us free of charge to the service address that will be provided to you. Ensure that you enclose the proof of purchase (till receipt) and information about what the defect is and when it occurred.



You can view and download these instructions along with many other manuals at parkside-diy.com. This QR code will take you directly to parkside-diy.com. Select your country and use the search box to search for the operating instructions. Enter the article number (IAN) 480222_2410 to find the operating instructions for your article.

Service

GB Service Great Britain

Tel.: 0800 051 897 0

Contact form on parkside-diy.com

MT Service Malta

Tel.: 80065168

Contact form on parkside-diy.com

IAN 480222_2410

Importer

Please note that the following address is not the service address. Please use the service address provided in the operating instructions.

KOMPERNASS HANDELS GMBH

BURGSTRASSE 21

44867 BOCHUM

GERMANY

www.kompernass.com

Translation of the original declaration of conformity

We, KOMPERNASS HANDELS GMBH, document officer: Mr Semi Uguzlu, BURGSTR. 21, 44867 BOCHUM, GERMANY, hereby declare that this product complies with the following standards, normative documents and EC directives:

Machinery Directive

(2006/42/EC)

Electromagnetic Compatibility

(2014/30/EU)

RoHS Directive

(2011/65/EU)*

* The manufacturer bears the sole responsibility for compliance with this conformity declaration. The subject of the declaration described above meets the requirements of Directive 2011/65/EU of the European Parliament and Council of 8 June 2011 on the limitations of use of certain dangerous substances in electrical and electronic appliances.

Applied harmonised standards

EN 62841-1:2015/A11:2022

EN IEC 62841-2-3:2021/A11:2021

EN IEC 55014-1:2021

EN IEC 55014-2:2021

EN IEC 61000-3-2:2019/A1:2021

EN 61000-3-3:2013/A2:2021

EN IEC 63000:2018

Type/appliance designation: Car Polisher Spot Repair PPM 800 A1

Year of manufacture: 12–2024

Serial number: IAN 480222_2410

Bochum, 07/11/2024



Semi Uguzlu
- Quality Manager -

We reserve the right to make technical changes in the context of further product development.

Inhaltsverzeichnis

Einleitung	52
Bestimmungsgemäßer Gebrauch	52
Ausstattung	52
Lieferumfang	52
Technische Daten	52
Allgemeine Sicherheitshinweise für Elektrowerkzeuge	53
1. Arbeitsplatzsicherheit	53
2. Elektrische Sicherheit	54
3. Sicherheit von Personen	54
4. Verwendung und Behandlung des Elektrowerkzeugs	55
5. Service	55
Gerätespezifische Sicherheitshinweise für Polierer	56
Originalzubehör/-zusatzgeräte	58
Vor der Inbetriebnahme	59
Zusatz-Handgriff montieren	59
Montage/Demontage des Poliertellers	59
Montage/Demontage des Polierpads	59
Inbetriebnahme	59
Ein- und ausschalten	59
Polieren	59
Arbeitshinweise	60
Wartung und Reinigung	60
Entsorgung	60
Garantie der Kompernaß Handels GmbH	61
Service	62
Importeur	62
Original-Konformitätserklärung	63

Einleitung

Wir beglückwünschen Sie zum Kauf Ihres neuen Gerätes. Sie haben sich damit für ein hochwertiges Produkt entschieden. Die Bedienungsanleitung ist Teil dieses Produkts. Sie enthält wichtige Hinweise für Sicherheit, Gebrauch und Entsorgung. Machen Sie sich vor der Benutzung des Produkts mit allen Bedien- und Sicherheitshinweisen vertraut. Benutzen Sie das Produkt nur wie beschrieben und für die angegebenen Einsatzbereiche. Händigen Sie alle Unterlagen bei Weitergabe des Produkts an Dritte mit aus.

Bestimmungsgemäßer Gebrauch

Das Gerät ist zum Polieren von Lacken, Beschichtungen, Kunststoffen und anderen glatten Oberflächen geeignet. Jede andere Verwendung oder Veränderung des Gerätes gilt als nicht bestimmungsgemäß und birgt erhebliche Unfallgefahren. Für aus bestimmungswidriger Verwendung entstandene Schäden übernehmen wir keine Haftung. Das Gerät ist nur für den privaten Einsatz bestimmt.

Ausstattung

- 1 EIN-/AUS-Schalter
- 2 Drehzahlregler
- 3 Zusatz-Handgriff
- 4 Polierteller
- 5 Polierpad
- 6 Gewinde
- 7 Spindelarretierung

Lieferumfang

- 1 Poliermaschine Spot-Repair
- 1 Polierteller Ø 75 mm
- 1 Schaumpolierpad Ø 80 x 25 mm
- 1 Zusatzhandgriff
- 1 Bedienungsanleitung

Technische Daten

Bemessungsspannung	230 V ~, 50 Hz (Wechselstrom)
Nennleistung	800 W
Bemessungs-Leerlaufdrehzahl	n_0 1300–3900 min ⁻¹
Gewinde	M14
Schutzklasse	II/□ (Doppelisolierung)

Geräusch- und Vibrationsinformationen

Messwert für Geräusch ermittelt entsprechend EN 62841. Der A-bewertete Geräuschpegel des Elektrowerkzeugs beträgt typischerweise:

Schalldruckpegel	$L_{pA} = 87$ dB
Schallleistungspegel	$L_{WA} = 95$ dB
Unsicherheit K	$K_{WA} = 3$ dB

Gehörschutz tragen!

Bewertete Beschleunigung, typischerweise

Hand-/Armvibration	$a_h = < 2,5$ m/s ²
Unsicherheit	$K = 1,5$ m/s ²



Schutzbrille tragen!



Verwenden Sie das Elektrowerkzeug immer mit beiden Händen.



Vor Inbetriebnahme Betriebsanleitung und Anweisungen lesen!

HINWEIS

- ▶ Für eine genaue Abschätzung der Schwingungsbelastung während eines bestimmten Arbeitszeitraumes sollten auch die Zeiten berücksichtigt werden, in denen das Gerät abgeschaltet ist oder zwar läuft, aber nicht tatsächlich im Einsatz ist. Dies kann die Schwingungsbelastung über den gesamten Arbeitszeitraum deutlich reduzieren.
- ▶ Die angegebenen Schwingungsgesamtwerte und die angegebenen Geräuschemissionswerte sind nach einem genormten Prüfverfahren gemessen worden und können zum Vergleich eines Elektrowerkzeugs mit einem anderen verwendet werden.
- ▶ Die angegebenen Schwingungsgesamtwerte und die angegebenen Geräuschemissionswerte können auch zu einer vorläufigen Einschätzung der Belastung verwendet werden.

⚠ WARNUNG!

- ▶ Die Schwingungs- und Geräuschemissionen können während der tatsächlichen Benutzung des Elektrowerkzeugs von den Angabewerten abweichen, abhängig von der Art und Weise, in der das Elektrowerkzeug verwendet wird, insbesondere, welche Art von Werkstück bearbeitet wird. Versuchen Sie, die Belastung durch Vibrationen so gering wie möglich zu halten. Beispielhafte Maßnahmen zur Verringerung der Vibrationsbelastung sind das Tragen von Handschuhen beim Gebrauch des Werkzeugs und die Begrenzung der Arbeitszeit. Dabei sind alle Anteile des Betriebszyklus zu berücksichtigen (beispielsweise Zeiten, in denen das Elektrowerkzeug abgeschaltet ist, und solche, in denen es zwar eingeschaltet ist, aber ohne Belastung läuft).



Allgemeine Sicherheitshinweise für Elektrowerkzeuge

⚠ WARNUNG!

- ▶ **Lesen Sie alle Sicherheitshinweise, Anweisungen, Bilderungen und technischen Daten, mit denen dieses Elektrowerkzeug versehen ist.** Versäumnisse bei der Einhaltung der nachfolgenden Anweisungen können elektrischen Schlag, Brand und/oder schwere Verletzungen verursachen.

Bewahren Sie alle Sicherheitshinweise und Anweisungen für die Zukunft auf.

Der in den Sicherheitshinweisen verwendete Begriff „Elektrowerkzeug“ bezieht sich auf netzbetriebene Elektrowerkzeuge (mit Netzleitung) und auf akkubetriebene Elektrowerkzeuge (ohne Netzleitung).

1. Arbeitsplatzsicherheit

- a) **Halten Sie Ihren Arbeitsbereich sauber und gut beleuchtet.** Unordnung und unbeleuchtete Arbeitsbereiche können zu Unfällen führen.
- b) **Arbeiten Sie mit dem Elektrowerkzeug nicht in explosionsgefährdeter Umgebung, in der sich brennbare Flüssigkeiten, Gase oder Stäube befinden.** Elektrowerkzeuge erzeugen Funken, die den Staub oder die Dämpfe entzünden können.
- c) **Halten Sie Kinder und andere Personen während der Benutzung des Elektrowerkzeugs fern.** Bei Ablenkung können Sie die Kontrolle über das Elektrowerkzeug verlieren.

2. Elektrische Sicherheit

- a) Der Anschlussstecker des Elektrowerkzeugs muss in die Steckdose passen. Der Stecker darf in keiner Weise verändert werden. Verwenden Sie keine Adapterstecker gemeinsam mit schutzgeerdeten Elektrowerkzeugen. Unveränderte Stecker und passende Steckdosen verringern das Risiko eines elektrischen Schlages.
- b) **Vermeiden Sie Körperkontakt mit geerdeten Oberflächen wie von Rohren, Heizungen, Herden und Kühlschränken.** Es besteht ein erhöhtes Risiko durch elektrischen Schlag, wenn Ihr Körper geerdet ist.
- c) **Halten Sie Elektrowerkzeuge von Regen oder Nässe fern.** Das Eindringen von Wasser in ein Elektrowerkzeug erhöht das Risiko eines elektrischen Schlages.
- d) **Zweckentfremden Sie die Anschlussleitung nicht, um das Elektrowerkzeug zu tragen, aufzuhängen oder um den Stecker aus der Steckdose zu ziehen. Halten Sie die Anschlussleitung fern von Hitze, Öl, scharfen Kanten oder sich bewegenden Teilen.** Beschädigte oder verwickelte Anschlussleitungen erhöhen das Risiko eines elektrischen Schlages.
- e) **Wenn Sie mit einem Elektrowerkzeug im Freien arbeiten, verwenden Sie nur Verlängerungsleitungen, die auch für den Außenbereich geeignet sind.** Die Anwendung einer für den Außenbereich geeigneten Verlängerungsleitung verringert das Risiko eines elektrischen Schlages.
- f) **Wenn der Betrieb des Elektrowerkzeugs in feuchter Umgebung nicht vermeidbar ist, verwenden Sie einen Fehlerstromschutzschalter.** Der Einsatz eines Fehlerstromschutzschalters vermindert das Risiko eines elektrischen Schlages.

3. Sicherheit von Personen

- a) **Seien Sie aufmerksam, achten Sie darauf, was Sie tun, und gehen Sie mit Vernunft an die Arbeit mit einem Elektrowerkzeug. Benutzen Sie kein Elektrowerkzeug, wenn Sie müde sind oder unter dem Einfluss von Drogen, Alkohol oder Medikamenten stehen.** Ein Moment der Unachtsamkeit beim Gebrauch des Elektrowerkzeugs kann zu ernsthaften Verletzungen führen.
- b) **Tragen Sie persönliche Schutzausrüstung und immer eine Schutzbrille.** Das Tragen persönlicher Schutzausrüstung, wie Staubmaske, rutschfeste Sicherheitsschuhe, Schutzhelm oder Gehörschutz, je nach Art und Einsatz des Elektrowerkzeugs, verringert das Risiko von Verletzungen.
- c) **Vermeiden Sie eine unbeabsichtigte Inbetriebnahme. Vergewissern Sie sich, dass das Elektrowerkzeug ausgeschaltet ist, bevor Sie es an die Stromversorgung und/oder den Akku anschließen, es aufnehmen oder tragen.** Wenn Sie beim Tragen des Elektrowerkzeugs den Finger am Schalter haben oder das Elektrowerkzeug eingeschaltet an die Stromversorgung anschließen, kann dies zu Unfällen führen.
- d) **Entfernen Sie Einstellwerkzeuge oder Schraubenschlüssel, bevor Sie das Elektrowerkzeug einschalten.** Ein Werkzeug oder Schlüssel, der sich in einem drehenden Teil des Elektrowerkzeugs befindet, kann zu Verletzungen führen.
- e) **Vermeiden Sie eine abnormale Körperhaltung. Sorgen Sie für einen sicheren Stand und halten Sie jederzeit das Gleichgewicht.** Dadurch können Sie das Elektrowerkzeug in unerwarteten Situationen besser kontrollieren.
- f) **Tragen Sie geeignete Kleidung. Tragen Sie keine weite Kleidung oder Schmuck. Halten Sie Haare und Kleidung fern von sich bewegenden Teilen.**

Lockere Kleidung, Schmuck oder lange Haare können von sich bewegenden Teilen erfasst werden.

- g) **Wenn Staubabsaug- und -auffangeinrichtungen montiert werden können, sind diese anzuschließen und richtig zu verwenden.** Die Verwendung einer Staubabsaugung kann Gefährdungen durch Staub verringern.
- h) **Wiegen Sie sich nicht in falscher Sicherheit und setzen Sie sich nicht über die Sicherheitsregeln für Elektrowerkzeuge hinweg, auch wenn Sie nach vielfachem Gebrauch mit dem Elektrowerkzeug vertraut sind.** Achtloses Handeln kann binnen Sekundenbruchteilen zu schweren Verletzungen führen.

4. Verwendung und Behandlung des Elektrowerkzeugs

- a) **Überlasten Sie das Elektrowerkzeug nicht. Verwenden Sie für Ihre Arbeit das dafür bestimmte Elektrowerkzeug.** Mit dem passenden Elektrowerkzeug arbeiten Sie besser und sicherer im angegebenen Leistungsbereich.
- b) **Benutzen Sie kein Elektrowerkzeug, dessen Schalter defekt ist.** Ein Elektrowerkzeug, das sich nicht mehr ein- oder ausschalten lässt, ist gefährlich und muss repariert werden.
- c) **Ziehen Sie den Stecker aus der Steckdose und / oder entfernen Sie den abnehmbaren Akku, bevor Sie Geräteeinstellungen vornehmen, Einsatzwerkzeugteile wechseln oder das Elektrowerkzeug weglegen.** Diese Vorsichtsmaßnahme verhindert den unbeabsichtigten Start des Elektrowerkzeugs.
- d) **Bewahren Sie unbenutzte Elektrowerkzeuge außerhalb der Reichweite von Kindern auf. Lassen Sie keine Personen das Elektrowerkzeug benutzen, die mit diesem nicht vertraut sind oder diese Anweisungen nicht gelesen haben.**

Elektrowerkzeuge sind gefährlich, wenn sie von unerfahrenen Personen benutzt werden.

- e) **Pflegen Sie Elektrowerkzeuge und Einsatzwerkzeug mit Sorgfalt. Kontrollieren Sie, ob bewegliche Teile einwandfrei funktionieren und nicht klemmen, ob Teile gebrochen oder so beschädigt sind, dass die Funktion des Elektrowerkzeugs beeinträchtigt ist. Lassen Sie beschädigte Teile vor dem Einsatz des Elektrowerkzeugs reparieren.** Viele Unfälle haben ihre Ursache in schlecht gewarteten Elektrowerkzeugen.
- f) **Halten Sie Schneidwerkzeuge scharf und sauber.** Sorgfältig gepflegte Schneidwerkzeuge mit scharfen Schneidkanten verklemmen sich weniger und sind leichter zu führen.
- g) **Verwenden Sie Elektrowerkzeug, Einsatzwerkzeug, Einsatzwerkzeuge usw. entsprechend diesen Anweisungen. Berücksichtigen Sie dabei die Arbeitsbedingungen und die auszuführende Tätigkeit.** Der Gebrauch von Elektrowerkzeugen für andere als die vorgesehenen Anwendungen kann zu gefährlichen Situationen führen.
- h) **Halten Sie Griffe und Griffflächen trocken, sauber und frei von Öl und Fett.** Rutschige Griffe und Griffflächen erlauben keine sichere Bedienung und Kontrolle des Elektrowerkzeugs in unvorhergesehenen Situationen.

5. Service

- **Lassen Sie Ihr Elektrowerkzeug nur von qualifiziertem Fachpersonal und nur mit Original-Ersatzteilen reparieren.** Damit wird sichergestellt, dass die Sicherheit des Elektrowerkzeugs erhalten bleibt.

Gerätespezifische Sicherheits- hinweise für Polierer

Gemeinsame Sicherheitshinweise zum Polieren

- a) **Dieses Elektrowerkzeug ist zu verwenden als Polierer. Beachten Sie alle Sicherheitshinweise, Anweisungen, Darstellungen und Daten, die Sie mit dem Elektrowerkzeug erhalten.** Wenn Sie die folgenden Anweisungen nicht beachten, kann es zu elektrischem Schlag, Feuer und/oder schweren Verletzungen kommen.
- b) **Dieses Elektrowerkzeug ist nicht geeignet zum Schleifen, Sandpapier-schleifen, Arbeiten mit Drahtbürsten, Lochschneiden und Trennschleifen.** Verwendungen, für die das Elektrowerkzeug nicht vorgesehen ist, können Gefährdungen und Verletzungen verursachen.
- c) **Verwenden Sie das Elektrowerkzeug nicht für eine Funktion, für die es nicht ausdrücklich konstruiert und von seinem Hersteller vorgesehen ist.** Solch ein Umbau kann zu einem Verlust der Kontrolle und ernsthaften Körperverletzungen führen.
- d) **Verwenden Sie kein Einsatzwerkzeug, das vom Hersteller nicht speziell für dieses Elektrowerkzeug vorgesehen und festgelegt wurde.** Nur weil Sie das Zubehör an Ihrem Elektrowerkzeug befestigen können, garantiert das keine sichere Verwendung.
- e) **Die zulässige Drehzahl des Einsatzwerkzeugs muss mindestens so hoch sein wie die auf dem Elektrowerkzeug angegebene Höchstdrehzahl.** Zubehör, das sich schneller als zulässig dreht, kann zerbrechen und umherfliegen.
- f) **Außendurchmesser und Dicke des Einsatzwerkzeugs müssen den Maßangaben Ihres Elektrowerkzeugs entsprechen.** Falsch bemessene Einsatzwerkzeuge können nicht ausreichend abgeschirmt oder kontrolliert werden.
- g) **Die Maße zur Befestigung des Einsatzwerkzeugs müssen zu den Maßen der Befestigungsmittel des Elektrowerkzeugs passen.** Einsatzwerkzeuge, die nicht passgenau am Elektrowerkzeug befestigt werden, drehen sich ungleichmäßig, vibrieren sehr stark und können zum Verlust der Kontrolle führen.
- h) **Verwenden Sie keine beschädigten Einsatzwerkzeuge. Kontrollieren Sie vor jeder Verwendung Einsatzwerkzeuge wie Schleifscheiben auf Absplitterungen und Risse, Schleifteller auf Risse, Verschleiß oder starke Abnutzung, Drahtbürsten auf lose oder gebrochene Drähte.** Wenn das Elektrowerkzeug oder das Einsatzwerkzeug herunterfällt, überprüfen Sie, ob es beschädigt ist, oder verwenden Sie ein unbeschädigtes Einsatzwerkzeug. Wenn Sie das Einsatzwerkzeug kontrolliert und eingesetzt haben, halten Sie und in der Nähe befindliche Personen sich außerhalb der Ebene des rotierenden Einsatzwerkzeugs auf und lassen Sie das Elektrowerkzeug eine Minute lang mit Höchstdrehzahl laufen. Beschädigte Einsatzwerkzeuge brechen meist in dieser Testzeit.
- i) **Tragen Sie persönliche Schutzausrüstung. Verwenden Sie je nach Anwendung Vollgesichtsschutz, Augenschutz oder Schutzbrille. Soweit angemessen, tragen Sie Staubmaske, Gehörschutz, Schutzhandschuhe oder Spezialschürze, die kleine Schleif- und Materialpartikel von Ihnen fernhält.**

Die Augen sollen vor herumfliegenden Fremdkörpern geschützt werden, die bei verschiedenen Anwendungen entstehen. Staub oder Atemschutzmaske müssen den bei der Anwendung entstehenden Staub filtern. Wenn Sie lange lautem Lärm ausgesetzt sind, können Sie einen Hörverlust erleiden.

- j) **Achten Sie bei anderen Personen auf sicheren Abstand zu Ihrem Arbeitsbereich. Jeder, der den Arbeitsbereich betritt, muss persönliche Schutzausrüstung tragen.** Bruchstücke des Werkstücks oder gebrochener Einsatzwerkzeuge können wegfliegen und Verletzungen auch außerhalb des direkten Arbeitsbereichs verursachen.
- k) **Halten Sie das Netzkabel von sich drehenden Einsatzwerkzeugen fern.** Wenn Sie die Kontrolle über das Gerät verlieren, kann das Netzkabel durchtrennt oder erfasst werden und Ihre Hand oder Ihr Arm in das sich drehende Einsatzwerkzeug geraten.
- l) **Legen Sie das Elektrowerkzeug niemals ab, bevor das Einsatzwerkzeug völlig zum Stillstand gekommen ist.** Das sich drehende Einsatzwerkzeug kann in Kontakt mit der Ablagefläche geraten, wodurch Sie die Kontrolle über das Elektrowerkzeug verlieren können.
- m) **Lassen Sie das Elektrowerkzeug nicht laufen, während Sie es tragen.** Ihre Kleidung kann durch zufälligen Kontakt mit dem sich drehenden Einsatzwerkzeug erfasst werden, und das Einsatzwerkzeug sich in Ihren Körper bohren.
- n) **Reinigen Sie regelmäßig die Lüftungsschlitze Ihres Elektrowerkzeugs.** Das Motorgebläse zieht Staub in das Gehäuse, und eine starke Ansammlung von Metallstaub kann elektrische Gefahren verursachen.
- o) **Verwenden Sie das Elektrowerkzeug nicht in der Nähe brennbarer Materialien.** Funken können diese Materialien entzünden.

- p) **Verwenden Sie keine Einsatzwerkzeuge, die flüssige Kühlmittel erfordern.**

Die Verwendung von Wasser oder anderen flüssigen Kühlmitteln kann zu einem elektrischen Schlag führen.

Rückschlag und entsprechende Sicherheitshinweise

Rückschlag ist die plötzliche Reaktion infolge eines hakenden oder blockierten drehenden Einsatzwerkzeugs, wie Schleifscheibe, Schleifteller, Drahtbürste usw. Verhaken oder Blockieren führt zu einem abrupten Stopp des rotierenden Einsatzwerkzeugs. Dadurch wird ein unkontrolliertes Elektrowerkzeug gegen die Drehrichtung des Einsatzwerkzeugs an der Blockierstelle beschleunigt.

Wenn z. B. eine Schleifscheibe im Werkstück hakt oder blockiert, kann sich die Kante der Schleifscheibe, die in das Werkstück eintaucht, verfangen und dadurch die Schleifscheibe ausbrechen oder einen Rückschlag verursachen. Die Schleifscheibe bewegt sich dann auf die Bedienperson zu oder von ihr weg, je nach Drehrichtung der Scheibe an der Blockierstelle. Hierbei können Schleifscheiben auch brechen.

Ein Rückschlag ist die Folge eines falschen oder fehlerhaften Gebrauchs des Elektrowerkzeugs. Er kann durch geeignete Vorsichtsmaßnahmen, wie nachfolgend beschrieben, verhindert werden.

- a) **Halten Sie das Elektrowerkzeug gut fest und bringen Sie Ihren Körper und Ihre Arme in eine Position, in der Sie die Rückschlagkräfte abfangen können. Verwenden Sie immer den Zusatzgriff, falls vorhanden, um die größtmögliche Kontrolle über Rückschlagkräfte oder Reaktionsmomente beim Hochlauf zu haben.** Die Bedienperson kann durch geeignete Vorsichtsmaßnahmen die Rückschlag und Reaktionskräfte beherrschen.

- b) **Bringen Sie Ihre Hand nie in die Nähe sich drehender Einsatzwerkzeuge.** Das Einsatzwerkzeug kann sich beim Rückschlag über Ihre Hand bewegen.
- c) **Meiden Sie mit Ihrem Körper den Bereich, in den das Elektrowerkzeug bei einem Rückschlag bewegt wird.** Der Rückschlag treibt das Elektrowerkzeug in die Richtung entgegengesetzt zur Bewegung der Schleifscheibe an der Blockierstelle.
- d) **Arbeiten Sie besonders vorsichtig im Bereich von Ecken, scharfen Kanten usw.. Verhindern Sie, dass Einsatzwerkzeuge vom Werkstück zurückprallen und verklemmen.** Das rotierende Einsatzwerkzeug neigt bei Ecken, scharfen Kanten oder wenn es abprallt, dazu, sich zu verklemmen. Dies verursacht einen Kontrollverlust oder Rückschlag.
- e) **Verwenden Sie kein Ketten- oder gezähntes Sägeblatt.** Solche Einsatzwerkzeuge verursachen häufig einen Rückschlag oder den Verlust der Kontrolle über das Elektrowerkzeug.

Besondere Sicherheitshinweise zum Polieren

- a) **Lassen Sie keine losen Teile der Polierhaube, insbesondere Befestigungsschnüre, zu. Verstauen oder kürzen Sie die Befestigungsschnüre.** Lose, sich mitdrehende Befestigungsschnüre können Ihre Finger erfassen oder sich im Werkstück verfangen.

Weitere Sicherheitshinweise

- Sichern Sie das Werkstück. Ein mit Spannvorrichtungen oder Schraubstock festgehaltenes Werkstück ist sicherer gehalten als mit Ihrer Hand.
- Stützen Sie auf keinen Fall die Hände neben oder vor dem Gerät und der zu bearbeitenden Fläche ab, da bei einem Abrutschen Verletzungsgefahr besteht.
- Sorgen Sie bei der Bearbeitung von Kunststoffen, Farben, Lacken, etc. für ausreichende Belüftung.
- Tränken Sie Materialien oder zu bearbeitende Flächen nicht mit lösungsmittelhaltigen Flüssigkeiten.
- Bearbeiten Sie keine angefeuchteten Materialien oder feuchte Flächen.
- Verwenden Sie das Gerät niemals zweckentfremdet und nur mit Originalteilen/-zubehör. Der Gebrauch anderer als in der Bedienungsanleitung empfohlener Teile oder anderen Zubehörs kann eine Verletzungsgefahr für Sie bedeuten.
- Das Gerät muss stets sauber, trocken und frei von Öl oder Schmierfetten sein.
- **Das Gewinde der Zubehörteile muss mit dem Gewinde der Schleifspindel übereinstimmen. Bei Zubehörteilen, die mit Hilfe eines Flanschs montiert werden, muss die Bohrung des Zubehörteils mit dem Durchmesser des Flanschs übereinstimmen.** Zubehörteile, die nicht auf das Gerät passen, laufen unrund, vibrieren zu stark und können dazu führen, dass die Kontrolle über das Gerät verloren geht.

Originalzubehör/-zusatzgeräte

- **Benutzen Sie nur Zubehör und Zusatzgeräte, die in der Gebrauchsanweisung angegeben sind.** Der Gebrauch anderer als in der Bedienungsanleitung empfohlener Einsatzwerkzeuge oder anderen Zubehörs kann eine Verletzungsgefahr für Sie bedeuten.

Vor der Inbetriebnahme

Zusatz-Handgriff montieren

⚠ VORSICHT!

- ▶ Aus Sicherheitsgründen darf dieses Gerät nur mit dem Zusatz-Handgriff **3** verwendet werden. Andernfalls können Verletzungen die Folge sein. Der Zusatz-Handgriff **3** kann je nach Arbeitsweise links, rechts oder oben am Gerätekopf eingeschraubt werden.

Montage/Demontage des Poliertellers

- ◆ Betätigen Sie die Spindelarretierung **7** und halten Sie diese gedrückt.
- ◆ Schrauben Sie den Polierteller **4** im Uhrzeigersinn auf das Gewinde **6**.
- ◆ Um den Polierteller **4** zu entfernen, gehen Sie in umgekehrter Reihenfolge vor.

Montage/Demontage des Polierpads

⚠ WARNUNG!

- ▶ Trennen Sie unbedingt das Gerät vom Netz bevor Sie das Polierpad **5** aufsetzen oder lösen.
- ◆ Der Polierteller **4** und das im Lieferumfang enthaltene Polierpad **5** sind mit korrespondierendem Klettverschluss ausgestattet.
- ◆ Befestigen Sie das mitgelieferte Polierpad **5** mithilfe des Klettverschlusses passgenau auf dem Polierteller **4**.
- ◆ Zum Wechsel heben Sie das Polierpad **5** seitlich an und ziehen Sie es vom Polierteller **4** ab.

Inbetriebnahme

Ein- und ausschalten

Einschalten

- ◆ Schieben Sie den EIN-/AUS-Schalter **1** nach vorne bis er hörbar einrastet, um das Gerät einzuschalten.

Ausschalten

- ◆ Drücken und schieben Sie den EIN-/AUS-Schalter **1** nach hinten, um das Gerät auszuschalten.

Drehzahl vorwählen

- ◆ Wählen Sie mit dem Drehzahlregler **2** die benötigte Drehzahl vor.
 - Stufe 1: ca. 1300 min⁻¹
 - Stufe 2: ca. 1670 min⁻¹
 - Stufe 3: ca. 2280 min⁻¹
 - Stufe 4: ca. 2890 min⁻¹
 - Stufe 5: ca. 3400 min⁻¹
 - Stufe 6: ca. 3880 min⁻¹

Polieren

- ◆ Geben Sie etwas Politur auf das aufgesetzte Polierpad **5** und das Werkstück.
- ◆ Verteilen Sie die Politur manuell auf der zu polierenden Fläche.

HINWEIS

- ▶ Wenden Sie die Politur nicht zu oft auf einer Fläche an, da die enthaltenen Partikel den Lack beschädigen können.
- ▶ Kleben Sie Plastikteile vorher ab, da diese durch die Politur aufgeheilt werden können.
- ◆ Führen Sie das Gerät parallel an das Werkstück.
- ◆ Schalten Sie das Gerät ein.
- ◆ Bewegen Sie das Gerät parallel und gleichmäßig über die zu polierende Oberfläche.

- ◆ Das Gerät nicht aufdrücken. Starkes Aufdrücken erhöht die Arbeitsleistung nicht!
- ◆ Wenn Sie mit dem Ergebnis zufrieden sind, schalten Sie das Gerät aus.

⚠ ACHTUNG!

- ▶ Je nach Größe und Art des Werkstückes sind entsprechende Sicherheitsvorkehrungen zu treffen. Verwenden Sie geeignete Klemmvorrichtungen, um ein Verrutschen des Werkstückes zu verhindern.

Arbeitshinweise

- Arbeiten Sie mit geringem Anpressdruck.
- Arbeiten Sie mit gleichmäßigem Vorschub.
- Führen Sie den Poliervorgang parallel und überlappend zu den Polierbahnen durch.

Wartung und Reinigung

⚠ WARNUNG!

- ▶ Bevor Sie Arbeiten am Gerät durchführen, trennen Sie unbedingt das Gerät vom Netz.

Das Gerät ist wartungsfrei.

- Reinigen Sie das Gerät direkt nach Abschluss der Arbeit.
- Verwenden Sie zur Reinigung des Gehäuses ein trockenes Tuch.
- Verwenden Sie keinesfalls scharfe Gegenstände, Benzin, Lösungsmittel oder Reiniger, die Kunststoff angreifen. Vermeiden Sie, dass Flüssigkeiten in das Innere des Gerätes gelangen.
- **Wenn ein Ersatz der Anschlussleitung erforderlich ist, dann ist dies vom Hersteller oder seinem Vertreter auszuführen, um Sicherheitsgefährdungen zu vermeiden.**

Entsorgung



Werfen Sie Elektrowerkzeuge nicht in den Hausmüll!

Das nebenstehende Symbol einer durchgestrichenen Mülltonne auf

Rädern zeigt an, dass dieses Gerät der Richtlinie 2012/19/EU unterliegt. Diese Richtlinie besagt, dass Sie dieses Gerät am Ende seiner Nutzungszeit nicht mit dem normalen Hausmüll entsorgen dürfen, sondern in speziell eingerichteten Sammelstellen, Wertstoffhöfen oder Entsorgungsbetrieben abgeben müssen.

Diese Entsorgung ist für Sie kostenfrei. Schonen Sie die Umwelt und entsorgen Sie fachgerecht.

Für den deutschen Markt gilt

Beim Kauf eines Neugerätes haben Sie das Recht, ein entsprechendes Altgerät an Ihren Händler zurückzugeben. Händler von Elektro- und Elektronikgeräten sowie Lebensmittelhändler, die regelmäßig Elektro- und Elektronikgeräte verkaufen, sind verpflichtet, bis zu drei Altgeräte unentgeltlich zurückzunehmen, auch ohne dass ein Neugerät gekauft wird, wenn die Altgeräte in keiner Abmessung größer als 25 cm sind. LIDL bietet Ihnen Rücknahmemöglichkeiten direkt in den Filialen und Märkten an.

Sofern Ihr Altgerät personenbezogene Daten enthält, sind Sie selbst für deren Löschung verantwortlich, bevor Sie es zurückgeben.



Weitere Möglichkeiten zur Entsorgung des ausgedienten Produkts erfahren Sie bei Ihrer Gemeinde- oder Stadtverwaltung.



Die Verpackungsmaterialien sind nach umweltverträglichen und entsorgungstechnischen Gesichtspunkten ausgewählt und deshalb recyclebar. Entsorgen Sie nicht mehr benötigte Verpackungsmaterialien gemäß den örtlich geltenden Vorschriften. Entsorgen Sie die Verpackung umweltgerecht.



Beachten Sie die Kennzeichnung auf den verschiedenen Verpackungsmaterialien und trennen Sie diese gegebenenfalls gesondert. Die Verpackungsmaterialien sind gekennzeichnet mit Abkürzungen (a) und Ziffern (b) mit folgender Bedeutung: 1–7: Kunststoffe, 20–22: Papier und Pappe, 80–98: Verbundstoffe.

Für Spanien gilt:



Die Verpackung enthält Bestandteile aus Papier und/oder Pappe.



Die Verpackung enthält Bestandteile aus Plastik und/oder Metall.

Garantie der Kompernaß Handels GmbH

Sehr geehrte Kundin, sehr geehrter Kunde, Sie erhalten auf dieses Gerät 3 Jahre Garantie ab Kaufdatum. Im Falle von Mängeln dieses Produkts stehen Ihnen gegen den Verkäufer des Produkts gesetzliche Rechte zu. Diese gesetzlichen Rechte werden durch unsere im Folgenden dargestellte Garantie nicht eingeschränkt.

Garantiebedingungen

Die Garantiefrist beginnt mit dem Kaufdatum. Bitte bewahren Sie den Kassenbon gut auf. Dieser wird als Nachweis für den Kauf benötigt.

Tritt innerhalb von drei Jahren ab dem Kaufdatum dieses Produkts ein Material- oder Fabrikationsfehler auf, wird das Produkt von uns – nach unserer Wahl – für Sie kostenlos repariert, ersetzt oder der Kaufpreis erstattet. Diese Garantieleistung setzt voraus, dass innerhalb der Dreijahresfrist das defekte Gerät und der Kaufbeleg (Kassenbon) vorgelegt und schriftlich kurz beschrieben wird, worin der Mangel besteht und wann er aufgetreten ist.

Wenn der Defekt von unserer Garantie gedeckt ist, erhalten Sie das reparierte oder ein neues Produkt zurück. Mit Reparatur oder Austausch des Produkts beginnt kein neuer Garantiezeitraum.

Garantiezeit und gesetzliche Mängelansprüche

Die Garantiezeit wird durch die Gewährleistung nicht verlängert. Dies gilt auch für ersetzte und reparierte Teile. Eventuell schon beim Kauf vorhandene Schäden und Mängel müssen sofort nach dem Auspacken gemeldet werden. Nach Ablauf der Garantiezeit anfallende Reparaturen sind kostenpflichtig.

Garantieumfang

Das Gerät wurde nach strengen Qualitätsrichtlinien sorgfältig produziert und vor Auslieferung gewissenhaft geprüft.

Die Garantieleistung gilt für Material- oder Fabrikationsfehler. Der Garantieumfang erstreckt sich nicht auf Produktteile, die normaler Abnutzung ausgesetzt sind und daher als Verschleißteile angesehen werden können, wie z. B. Sägeblätter, Ersatzklingen, Schleifpapiere, etc. oder auf Beschädigungen an zerbrechlichen Teilen, wie z. B. Schalter oder Teile, die aus Glas gefertigt sind.

Diese Garantie verfällt, wenn das Produkt beschädigt, nicht sachgemäß benutzt oder gewartet wurde. Für eine sachgemäße Benutzung des Produkts sind alle in der Bedienungsanleitung aufgeführten Anweisungen genau einzuhalten. Verwendungszwecke und Handlungen, von denen in der Bedienungsanleitung abgeraten oder vor denen gewarnt wird, sind unbedingt zu vermeiden.

Das Produkt ist nur für den privaten und nicht für den gewerblichen Gebrauch bestimmt. Bei missbräuchlicher und unsachgemäßer Behandlung, Gewaltanwendung und bei Eingriffen, die nicht von unserer autorisierten Serviceniederlassung vorgenommen wurden, erlischt die Garantie.

Garantieleistung gilt nicht bei

- gewerblichen Gebrauch des Produktes
- Beschädigung oder Veränderung des Produktes durch den Kunden
- Missachtung der Sicherheits- und Wartungsvorschriften, Bedienungsfehler
- Schäden durch Elementarereignisse

Abwicklung im Garantiefall

Um eine schnelle Bearbeitung Ihres Anliegens zu gewährleisten, folgen Sie bitte den folgenden Hinweisen:

- Bitte halten Sie für alle Anfragen den Kassenbon und die Artikelnummer (IAN) 480222_2410 als Nachweis für den Kauf bereit.
- Die Artikelnummer entnehmen Sie bitte dem Typenschild am Produkt, einer Gravur am Produkt, dem Titelblatt der Bedienungsanleitung (unten links) oder dem Aufkleber auf der Rück- oder Unterseite des Produktes.
- Sollten Funktionsfehler oder sonstige Mängel auftreten, kontaktieren Sie zunächst die nachfolgend benannte Serviceabteilung **telefonisch** oder per **E-Mail**.
- Ein als defekt erfasstes Produkt können Sie dann unter Beifügung des Kaufbelegs (Kassenbon) und der Angabe, worin der Mangel besteht und wann er aufgetreten ist, für Sie portofrei an die Ihnen mitgeteilte Serviceanschrift übersenden.



Auf parkside-diy.com können Sie diese und viele weitere Handbücher einsehen und herunterladen. Mit diesem QR-Code gelangen Sie direkt auf parkside-diy.com. Wählen Sie Ihr Land aus, und

suchen Sie über die Suchmaske nach den Bedienungsanleitungen.

Mittels Eingabe der Artikelnummer (IAN) 480222_2410 gelangen Sie zur Bedienungsanleitung für Ihren Artikel.

Service

DE Deutschland

Tel.: 0800 8855 300

Kontaktformular auf [parkside-diy.com](https://www.parkside-diy.com)

AT Österreich

Tel.: 0800 447 750

Kontaktformular auf [parkside-diy.com](https://www.parkside-diy.com)

CH Schweiz

Tel.: 0800 563 601

Kontaktformular auf [parkside-diy.com](https://www.parkside-diy.com)

Importeur

Bitte beachten Sie, dass die folgende Anschrift keine Serviceanschrift ist. Kontaktieren Sie zunächst die benannte Ser-vicestelle.

KOMPERNASS HANDELS GMBH

BURGSTRASSE 21

44867 BOCHUM

GERMANY

www.kompernass.com

Original-Konformitätserklärung

Wir, KOMPERNASS HANDELS GMBH, Dokumentenverantwortlicher: Herr Semi Uguzlu, BURGSTR. 21, 44867 BOCHUM, DEUTSCHLAND, erklären hiermit, dass dieses Produkt mit den folgenden Normen, normativen Dokumenten und EG-Richtlinien übereinstimmt:

Maschinenrichtlinie

(2006/42/EG)

Elektromagnetische Verträglichkeit

(2014/30/EU)

RoHS-Richtlinie

(2011/65/EU)*

* Die alleinige Verantwortung für die Ausstellung dieser Konformitätserklärung trägt der Hersteller. Der oben beschriebene Gegenstand der Erklärung erfüllt die Vorschriften der Richtlinie 2011/65/EU des Europäischen Parlaments und des Rates vom 8. Juni 2011 zur Beschränkung der Verwendung bestimmter gefährlicher Stoffe in Elektro- und Elektronikgeräten.

Angewandte harmonisierte Normen

EN 62841-1:2015/A11:2022

EN IEC 62841-2-3:2021/A11:2021

EN IEC 55014-1:2021

EN IEC 55014-2:2021

EN IEC 61000-3-2:2019/A1:2021

EN 61000-3-3:2013/A2:2021

EN IEC 63000:2018

Typ/Gerätebezeichnung: Poliermaschine Spot-Repair PPM 800 A1

Herstellungsjahr: 12-2024

Seriennummer: IAN 480222_2410

Bochum, 07.11.2024



Semi Uguzlu

- Qualitätsmanager -

Technische Änderungen im Sinne der Weiterentwicklung sind vorbehalten.

KOMPERNASS HANDELS GMBH

BURGSTRASSE 21
44867 BOCHUM
GERMANY
www.kompernass.com

Estado de las informaciones · Versione delle informazioni · Estado
das informações · Last Information Update · Stand der Informationen:
11/2024 · Ident.-No.: PPM800A1-112024-1

IAN 480222_2410