



PDF ONLINE
parkside-diy.com



CORTASETOS TELESCÓPICO RECARGABLE 20 V TAGLIASIEPI TELESCOPICO RICARICABILE 20 V PTHSA 20-Li C4

ES
**CORTASETOS TELESCÓPICO
RECARGABLE 20 V**
Traducción del manual de instrucciones original

GB / MT
**CORDLESS EXTENDABLE
HEDGE TRIMMER 20V**
Translation of the original instructions

IT / MT
**TAGLIASIEPI TELESCOPICO
RICARICABILE 20 V**
Traduzione delle istruzioni d'uso originali

DE / AT / CH
**AKKU-TELESKOP-
HECKENSCHERE 20 V**
Originalbetriebsanleitung

IAN 465844_2404

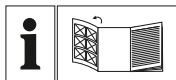
**ES**

Antes de empezar a leer abra la página que contiene las imágenes y, en seguida, familiarícese con todas las funciones del dispositivo.

IT / MT

Prima di leggere aprire la pagina con le immagini e prendere confidenza con le diverse funzioni dell'apparecchio.

GB / MT

Before reading, unfold the page containing the illustrations and familiarise yourself with all functions of the device.

DE / AT / CH

Klappen Sie vor dem Lesen die Seite mit den Abbildungen aus und machen Sie sich anschließend mit allen Funktionen des Gerätes vertraut.

ES	Traducción del manual de instrucciones original	Página	1
IT/MT	Traduzione delle istruzioni d'uso originali	Pagina	19
GB/MT	Translation of the original instructions	Page	37
DE/AT/CH	Originalbetriebsanleitung	Seite	55

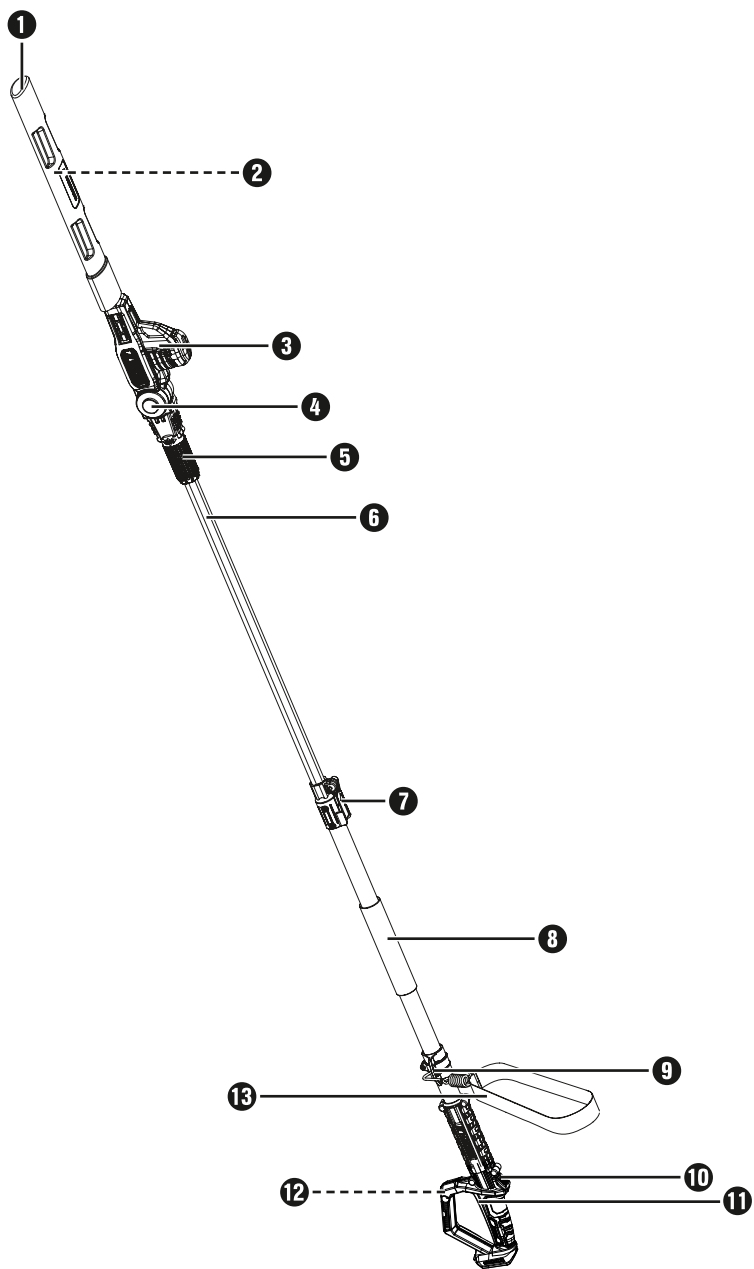

A

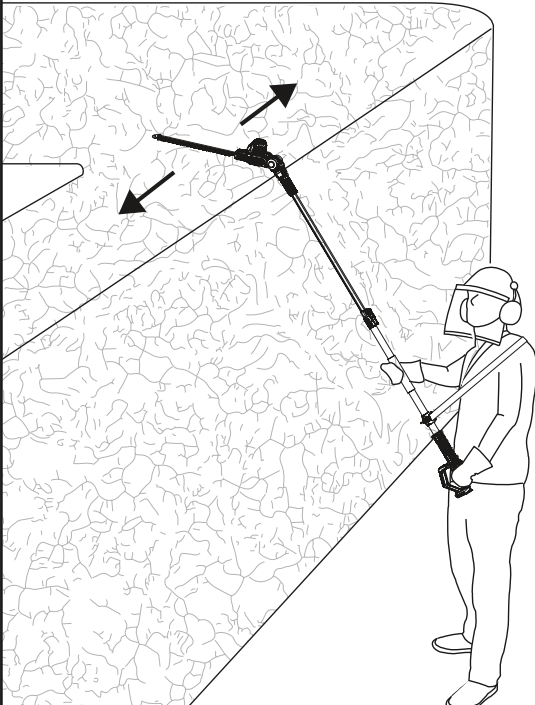
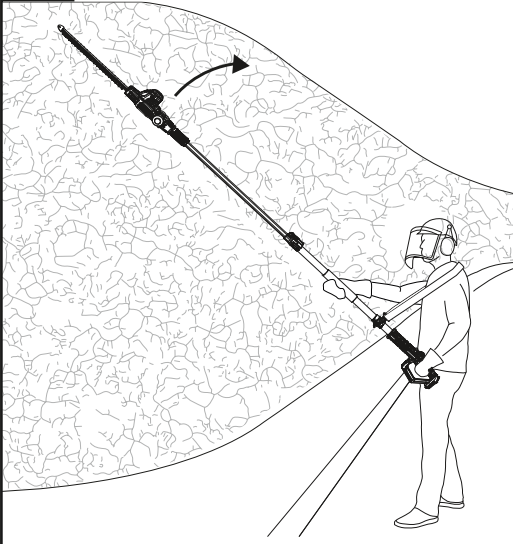

B

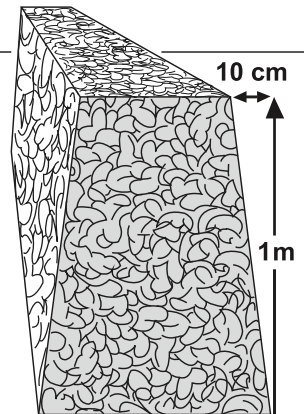
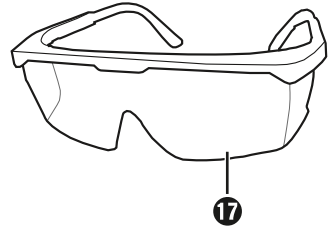
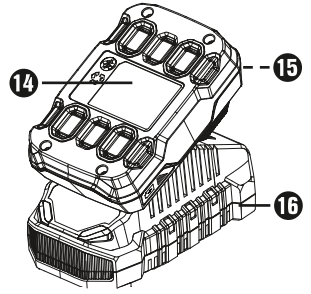

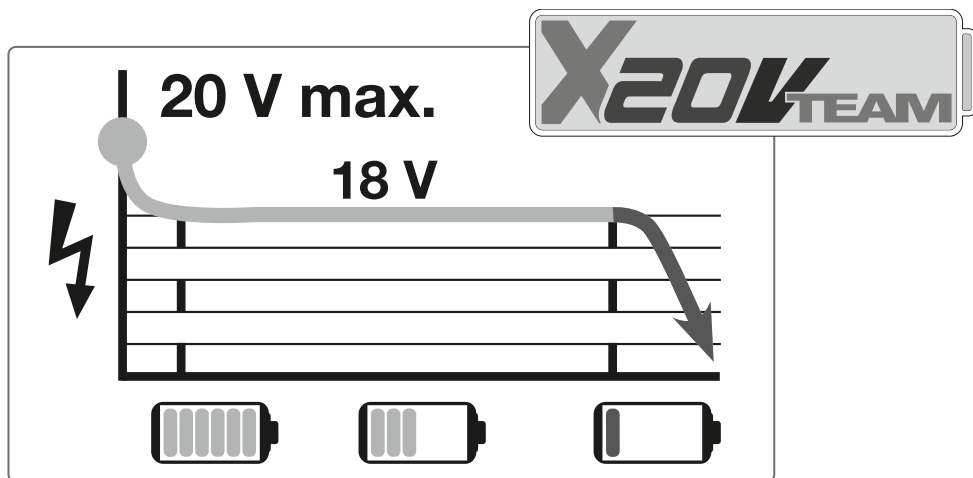

Todas las herramientas de Parkside y los cargadores PLG 20 A1/A4/C1/A2/C2/A3/C3/ PDSLGS 20 A1/PLGS 2012 A1 de la serie X20 V Team son compatibles con el paquete de baterías PAP 20 A1/A2/A3/B1/B3/PAPS 204 A1/PAPS 208 A1.

Tutti gli strumenti Parkside e i caricabatterie PLG 20 A1/A4/C1/A2/C2/A3/C3/ PDSLGS 20 A1/PLGS 2012 A1 della serie X20 V Team sono compatibili con il pacco batteria PAP 20 A1/A2/A3/B1/B3/PAPS 204 A1/PAPS 208 A1.

Los tiempos de carga Tempi di ricarica Corrientes de carga La corrente di ricarica	max. 2,4 A Cargador Carica-batteria PLG 20 A1/ A4/C1	max. 3,5 A Cargador Carica-batteria PLG 20 A2/C2	max. 4,5 A Cargador Carica-batteria PLG 20 A3/C3	max. 4,5 A Cargador Carica-batteria PDSLGS 20 A1	max. 12,0 A Cargador Carica-batteria PLGS 2012 A1
2 Ah PAP 20 A1/B1 Acumulador Accumulatore	<u>60 min</u> 2,4 A	<u>45 min</u> 3,5 A	<u>35 min</u> 3,8 A	<u>35 min</u> 3,8 A	<u>35 min</u> 3,8 A
3 Ah PAP 20 A2 Acumulador Accumulatore	<u>90 min</u> 2,4 A	<u>60 min</u> 3,5 A	<u>45 min</u> 4,5 A	<u>45 min</u> 4,5 A	<u>32 min</u> 5,3 A
4 Ah PAP 20 A3/B3 Acumulador Accumulatore	<u>120 min</u> 2,4 A	<u>80 min</u> 3,5 A	<u>60 min</u> 4,5 A	<u>60 min</u> 4,5 A	<u>35 min</u> 7,8 A
4 Ah PAPS 204 A1 Acumulador Accumulatore	<u>120 min</u> 2,4 A	<u>80 min</u> 3,5 A	<u>50 min</u> 4,5 A	<u>50 min</u> 4,5 A	<u>35 min</u> 6,0 A
8 Ah PAPS 208 A1 Acumulador Accumulatore	<u>210 min</u> 2,4 A	<u>165 min</u> 3,5 A	<u>120 min</u> 4,5 A	<u>120 min</u> 4,5 A	<u>45 min</u> 12,0 A

Índice

Introducción	2
Uso previsto	2
Equipamiento	2
Volumen de suministro	2
Características técnicas	3
Indicaciones generales de seguridad para las herramientas eléctricas	4
1. Seguridad en el lugar de trabajo	4
2. Seguridad eléctrica	5
3. Seguridad de las personas	5
4. Uso y manejo de la herramienta eléctrica	6
5. Uso y manejo de la herramienta inalámbrica	7
6. Asistencia técnica	7
Indicaciones de seguridad para los cortasetos	7
Indicaciones de seguridad para los cortasetos con alcance ampliado	8
Instrucciones complementarias de seguridad para el cortasetos	9
RIESGOS RESIDUALES	10
Indicaciones adicionales de seguridad	10
Antes de la puesta en funcionamiento	11
Carga de la batería	11
Inserción/extracción de la batería del aparato	11
Fijación/montaje de la correa para el hombro	11
Montaje del cabezal motor en la barra telescópica	11
Ajuste del mango telescópico	12
Ajuste del ángulo de corte	12
Puesta en funcionamiento	12
Encendido/apagado	12
Manejo del cortasetos	12
Uso de la máquina	12
Técnicas de corte	12
Transporte	13
Mantenimiento y limpieza	13
Intervalos de mantenimiento del cortasetos	13
Almacenamiento	13
Eliminación de fallos en el cortasetos	13
Desecho	14
Garantía de Kompernass Handels GmbH	15
Asistencia técnica	16
Importador	16
Traducción de la Declaración de conformidad original	17
Pedido de una batería de repuesto y un cargador	18

Introducción

Felicidades por la compra de su aparato nuevo. Ha adquirido un producto de alta calidad. Las instrucciones de uso forman parte del producto y contienen indicaciones importantes acerca de su seguridad, uso y desecho. Antes de usar el producto, familiarícese con todas las indicaciones de manejo y de seguridad. Utilice el producto únicamente como se describe y para los ámbitos de aplicación indicados. Entregue todos los documentos cuando transfiera el producto a terceros.

Uso previsto

Este aparato está previsto para el corte y recorte de setos, arbustos y plantas ornamentales en un entorno doméstico. Este producto es un aparato de manejo manual con un accionamiento integrado en el que las cuchillas están dispuestas de manera lineal y se desplazan de un lado a otro. Utilice el producto exclusivamente de la manera descrita y para los ámbitos de aplicación indicados. Este aparato no está indicado para su uso comercial o industrial. Este aparato está previsto para su uso por parte de personas adultas. No permita utilizar el aparato a personas (incluidos los niños) con facultades físicas, sensoriales o mentales limitadas o que carezcan de la experiencia o de los conocimientos necesarios. Se prohíbe utilizar el aparato bajo la lluvia o en ambientes húmedos. La utilización del aparato para otros fines o su modificación se consideran usos contrarios al uso previsto y aumentan considerablemente el riesgo de accidentes. El fabricante no se responsabiliza por los daños derivados de una utilización contraria al uso previsto.

⚠ ¡ADVERTENCIA!

- ▶ Los cortasetos no son aptos para su uso por parte de niños.

Equipamiento

Esquema general

- 1 Funda de protección para la espada
- 2 Barras de corte
- 3 Cabezal motor
- 4 Botón de desencastre
- 5 Pieza de conexión
- 6 Barra telescópica
- 7 Cierre rápido
- 8 Agarre
- 9 Armella de transporte
- 10 Bloqueo de encendido
- 11 Interruptor de encendido/apagado
- 12 Llave Allen
- 13 Correa para el hombro

Fig. B

- 14 Batería*
- 15 Botón de desencastre de la batería
- 16 Cargador rápido*
- 17 Gafas de protección

Volumen de suministro

- 1 cortasetos telescópico recargable 20 V
- 1 cabezal motor
- 1 correa para el hombro
- 1 funda de protección para la espada
- 1 llave Allen de 5 mm
- 1 gafas de protección
- 1 manual de instrucciones de uso

* LA BATERÍA Y EL CARGADOR NO SE INCLUYEN EN EL VOLUMEN DE SUMINISTRO

Características técnicas

Tensión asignada	20 V $\overline{\text{---}}$ (corriente continua)
Velocidad de ralenti	1150 r. p. m.
Número de carreras nominal	2300 min ⁻¹
Ángulo de trabajo	de -60° a +90°
Longitud de corte	410 mm
Distancia del dentado	15 mm
Peso (listo para el funcionamiento)	aprox. 3,7 kg

Información sobre ruidos y vibraciones

Medición de ruidos según la norma EN 62841. Valores típicos del nivel sonoro con ponderación A de la herramienta eléctrica:

Nivel de presión sonora	$L_{PA} = 77,7$ dB
Incertidumbre	$K = 3$ dB
Nivel de potencia acústica	$L_{WA} = 82,9$ dB
Incertidumbre	$K = 2,96$ dB
Nivel de potencia acústica garantizado	$L_{WA} = 86$ dB

Valores de vibraciones (suma vectorial de tres líneas) calculados según la norma EN 62841:

Valor de emisión de vibraciones	$a_h < 2,5$ m/s ²
Incertidumbre	$K = 1,5$ m/s ²



¡Utilice protecciones auditivas!

INDICACIÓN

- ▶ Los valores totales de emisión de vibraciones y de ruidos especificados en estas instrucciones de uso se han calculado según un procedimiento de prueba estandarizado y pueden utilizarse para comparar varias herramientas eléctricas.
- ▶ Los valores totales de emisión de vibraciones y de ruidos especificados también pueden utilizarse para realizar una valoración preliminar de la carga.

⚠ ¡ADVERTENCIA!

- ▶ La emisión de vibraciones y de ruidos puede diferir de los valores especificados durante el propio uso de la herramienta eléctrica según cómo se esté utilizando y, especialmente, según cómo sea la pieza de trabajo que se esté procesando.
- ▶ Intente que la carga sea lo más reducida posible. Algunas medidas para reducir la carga de las vibraciones son el uso de guantes al manejar la herramienta y la limitación del tiempo de trabajo. Para ello, deben tenerse en cuenta todas las partes del ciclo de funcionamiento (por ejemplo, los momentos en los que la herramienta eléctrica está desconectada y los momentos en los que está conectada, pero funciona sin carga).

Este aparato forma parte de la serie

de Parkside y puede utilizarse con baterías de la serie de Parkside.

Las baterías de la serie de Parkside solo pueden cargarse con cargadores de la serie de Parkside.

Le recomendamos utilizar este aparato exclusivamente con las siguientes baterías: PAP 20 A1/PAP 20 A2/PAP 20 A3/PAP 20 B1/PAP 20 B3/Smart PAPS 204 A1/Smart PAPS 208 A1.

Le recomendamos cargar estas baterías con los siguientes cargadores: PLG 20 A3/PLG 20 A4/PLG 20 C1/PLG 20 C3/PDSL 20 A1/Smart PLGS 2012 A1.

Explicación de los símbolos de indicación del aparato



Antes de utilizar el aparato, lea las instrucciones de uso y las indicaciones de seguridad.



¡Utilice protecciones auditivas!



¡Utilice un casco de protección!



¡Utilice gafas de protección!



¡Mantenga a las personas alejadas del aparato!



¡Proteja el aparato frente a la humedad y a la lluvia!



¡Peligro de muerte por descarga eléctrica! Mantenga una distancia mínima de 10 m con respecto a los cables en suspensión.



¡Atención! Caída de objetos. Especialmente, en cortes por encima de la cabeza.



¡Atención! Peligro de lesiones por la cuchilla en funcionamiento.



Indicación del nivel de potencia acústica LWA en dB.



Indicaciones generales de seguridad para las herramientas eléctricas

⚠ ¡ADVERTENCIA!

- ▶ **Lea todas las indicaciones de seguridad, las instrucciones, las ilustraciones y los datos técnicos suministrados con esta herramienta eléctrica.** El incumplimiento de las siguientes instrucciones puede provocar descargas eléctricas, incendios o lesiones graves.

Conserve todas las indicaciones de seguridad y las instrucciones para el futuro. El término "herramienta eléctrica" utilizado en las indicaciones de seguridad se refiere a las herramientas eléctricas de accionamiento eléctrico (con cable de red) y a las de accionamiento por batería (sin cable de red).

1. Seguridad en el lugar de trabajo

- Mantenga limpia y bien iluminada la zona de trabajo.** El desorden y la falta de iluminación en el lugar de trabajo pueden provocar accidentes.
- No trabaje con la herramienta eléctrica en un entorno potencialmente explosivo en el que haya líquidos, gases o polvos inflamables.** Las herramientas eléctricas generan chispas que pueden incendiar el polvo o los vapores.
- Mantenga a los niños y a otras personas alejados durante el manejo de la herramienta eléctrica.** Si se distrae, podría perder el control de la herramienta eléctrica.

2. Seguridad eléctrica

- a) **El enchufe de la herramienta eléctrica debe encajar correctamente en la toma eléctrica. No debe modificarse el enchufe de ninguna forma. No utilice ningún enchufe adaptador junto con herramientas eléctricas con conexión a tierra.** El uso de enchufes sin manipular conectados a una toma eléctrica adecuada reduce el riesgo de descarga eléctrica.
- b) **Evite el contacto físico con cualquier superficie que esté conectada a tierra, como tuberías, sistemas de calefacción, cocinas y neveras.** Si su cuerpo hace contacto con la toma de tierra, existe mayor riesgo de descarga eléctrica.
- c) **Mantenga el aparato alejado de la lluvia o de humedades.** La penetración de agua en una herramienta eléctrica aumenta el riesgo de descarga eléctrica.
- d) **No utilice el cable de conexión para otros usos, p. ej., para transportar y colgar la herramienta eléctrica o para tirar del enchufe y desconectarlo de la red eléctrica. Mantenga el cable de conexión alejado del calor, del aceite, de los bordes cortantes o de las piezas móviles.** Un cable de conexión dañado o enredado aumenta el riesgo de descarga eléctrica.
- e) **Si desea utilizar la herramienta eléctrica al aire libre, utilice exclusivamente los alargadores de cable aptos para su uso en exteriores.** El uso de un alargador adecuado para exteriores reduce el riesgo de descarga eléctrica.
- f) **Si no puede evitarse el uso de la herramienta eléctrica en un entorno húmedo, utilice un interruptor diferencial residual.** Su uso reduce el riesgo de descarga eléctrica.

3. Seguridad de las personas

- a) **Esté alerta, preste atención a lo que hace y proceda con sensatez a la hora de trabajar con una herramienta eléctrica. No utilice ninguna herramienta eléctrica si se siente cansado o se encuentra bajo la influencia de drogas, alcohol o medicamentos.** Un solo momento de distracción mientras utiliza la herramienta eléctrica puede causar lesiones graves.
- b) **Utilice siempre un equipo de protección individual y gafas de protección.** El uso de un equipo de protección individual, como mascarilla antipolvo, calzado de seguridad antideslizante, casco o protecciones auditivas según el tipo de herramienta eléctrica en cuestión, reduce el riesgo de lesiones.
- c) **Evite que el aparato pueda ponerse en marcha accidentalmente. Asegúrese de que la herramienta eléctrica esté apagada antes de conectarla a la red eléctrica o a la batería, asírla o transportarla.** Si transporta la herramienta eléctrica con los dedos en el interruptor o conecta la herramienta eléctrica ya encendida a la red eléctrica, puede provocar accidentes.
- d) **Antes de encender la herramienta eléctrica, retire las herramientas de ajuste o las llaves.** Las herramientas o llaves que se encuentren dentro del alcance de la pieza giratoria de la herramienta eléctrica pueden producir lesiones.
- e) **Evite mantener una postura corporal forzada. Busque una postura segura y mantenga el equilibrio en todo momento.** Así podrá controlar mejor la herramienta eléctrica, especialmente en situaciones inesperadas.

- f) **Utilice ropa adecuada. No lleve ropa ancha ni joyas. Mantenga el pelo y la ropa lejos de las piezas móviles.** La ropa holgada, las joyas o el pelo largo pueden quedar atrapados en las piezas móviles.
- g) **Si se admite el montaje de dispositivos de aspiración y de acumulación de polvo, deben conectarse y utilizarse correctamente.** El uso de un dispositivo de aspiración de polvo puede reducir los riesgos causados por el polvo.
- h) **Evite cultivar un sentimiento de falsa seguridad y no se desvíe de lo dispuesto por las normas de seguridad aplicables a las herramientas eléctricas aun cuando esté muy familiarizado con la herramienta eléctrica por haberla utilizado repetidas veces.** Un descuido en la manipulación puede causar lesiones graves en una fracción de segundo.

4. Uso y manejo de la herramienta eléctrica

- a) **No sobrecargue la herramienta eléctrica. Utilice la herramienta eléctrica adecuada para el trabajo en cuestión.** De esta manera, trabajará mejor y de forma más segura dentro del rango de potencia indicado.
- b) **No utilice ninguna herramienta eléctrica con el interruptor defectuoso.** Una herramienta que no pueda encenderse o apagarse es peligrosa y debe repararse.
- c) **Desconecte el enchufe de la red eléctrica o retire la batería extraíble antes de realizar cualquier ajuste en el aparato, cambiar los accesorios o abandonar la herramienta eléctrica.** Estas medidas de seguridad evitan que la herramienta eléctrica se encienda de forma accidental.
- d) **Guarde las herramientas eléctricas que no vaya a utilizar fuera del alcance de los niños. No permita el uso de la herramienta eléctrica a personas que no estén familiarizadas con su manejo o que no hayan leído estas indicaciones.** Las herramientas eléctricas son peligrosas cuando están en manos de personas inexpertas.
- e) **Mantenga las herramientas eléctricas y los accesorios en perfecto estado. Compruebe que las piezas móviles funcionen correctamente y no se atasquen, y asegúrese de que ninguna pieza se haya roto ni esté dañada de forma que el funcionamiento del aparato pueda verse afectado. Encargue la reparación de las piezas dañadas antes de utilizar la herramienta eléctrica.** Muchos accidentes se deben al mal estado de las herramientas.
- f) **Mantenga las herramientas de corte limpias y afiladas,** ya que así se atascan menos y son más fáciles de guiar.
- g) **Utilice la herramienta eléctrica, los accesorios, las herramientas intercambiables, etc. según lo dispuesto en estas instrucciones. Tenga en cuenta las condiciones de trabajo y los procedimientos que deban seguirse.** El uso de herramientas eléctricas para aplicaciones distintas a las previstas puede provocar situaciones peligrosas.
- h) **Mantenga los mangos y las superficies de agarre secos, limpios y sin restos de aceite o grasa.** Si los mangos o las superficies de agarre están resbaladizos, no podrá manejarse ni controlarse la herramienta eléctrica de forma segura en caso de imprevistos.

5. Uso y manejo de la herramienta inalámbrica

- a) **Cargue la batería exclusivamente con los cargadores recomendados por el fabricante.** El uso de un cargador con una batería que no le corresponde entraña peligro de incendios.
- b) **Utilice exclusivamente las baterías indicadas para las herramientas eléctricas.** El uso de otras baterías puede provocar lesiones y peligro de incendios.
- c) **Mantenga la batería que no utilice alejada de grapas, monedas, llaves, clavos, tornillos u otros pequeños objetos de metal que puedan provocar un puenteado de los contactos.** Un cortocircuito entre los contactos de la batería puede provocar quemaduras o incendios.
- d) **Un uso incorrecto puede provocar una fuga de líquidos de la batería. Evite el contacto con dicho líquido. En caso de contacto accidental, lave la zona afectada con agua. Si el líquido entra en contacto con los ojos, busque también asistencia médica.** El líquido derramado de la batería puede causar irritaciones cutáneas o quemaduras.
- e) **No utilice ninguna batería dañada o modificada.** Las baterías dañadas o modificadas pueden funcionar de forma imprevista y provocar incendios, explosiones o peligro de lesiones.
- f) **No exponga la batería al fuego ni a altas temperaturas.** El fuego o las temperaturas superiores a 130 °C (265 °F) pueden provocar explosiones.
- g) **Observe todas las instrucciones de carga y no cargue nunca la batería ni la herramienta inalámbrica fuera del rango de temperatura especificado en las instrucciones de uso.** Una carga incorrecta o fuera del rango de temperatura permitido puede destruir la batería y aumentar el peligro de incendios.



¡CUIDADO! ¡PELIGRO DE EXPLOSIÓN! No recargue nunca las baterías/pilas no recargables.



Proteja la batería contra el calor, p. ej., también contra la radiación solar duradera, el fuego, el agua y la humedad. Existe peligro de explosión.

6. Asistencia técnica

- a) **Encargue exclusivamente la reparación de su herramienta eléctrica al personal cualificado especializado y solo con recambios originales.** De esta forma, se garantiza que la seguridad del aparato no se vea afectada.
- b) **No realice ninguna tarea de mantenimiento en las baterías defectuosas.** Solo el fabricante o el servicio autorizado de asistencia técnica pueden realizar las tareas de mantenimiento en las baterías.

Indicaciones de seguridad para los cortasetos

- a) **No utilice el cortasetos si hace mal tiempo, especialmente si existe riesgo de tormenta.** Así podrá reducir el riesgo de sufrir el impacto de un rayo.
- b) **Mantenga los cables eléctricos alejados de la zona de corte.** Es posible que haya cables ocultos en los setos o arbustos que las cuchillas acaben cortando de forma accidental.
- c) **Utilice protecciones auditivas.** El uso de un equipo de protección individual reduce el riesgo de sufrir pérdidas de audición.

- d) **Sujete el cortasetos exclusivamente por las superficies aisladas de agarre, ya que la cuchilla de corte podría entrar en contacto con cables eléctricos ocultos.** El contacto de las cuchillas con cables conductores de electricidad también puede someter las piezas metálicas del aparato a la tensión eléctrica y provocar una descarga eléctrica.
- e) **Mantenga todas las partes del cuerpo alejadas de las cuchillas. Si las cuchillas están en funcionamiento, no trate de retirar los materiales cortados ni sujetar los que pretenda cortar.** Las cuchillas siguen moviéndose tras apagar el interruptor. Un solo momento de distracción mientras utiliza el cortasetos puede causar lesiones graves.
- f) **Asegúrese de que todos los interruptores estén apagados y de que se haya extraído o desconectado la batería antes de eliminar el material atascado o de realizar tareas de mantenimiento en el cortasetos.** La activación accidental del cortasetos durante la eliminación del material atascado o los trabajos de mantenimiento puede provocar lesiones graves.
- g) **Transporte el cortasetos por el asa con las cuchillas detenidas y asegúrese de no pulsar ningún interruptor.** El transporte correcto del cortasetos reduce el peligro de activación accidental y de las lesiones causadas por las cuchillas.
- h) **Coloque siempre la cubierta sobre las cuchillas para transportar o guardar el cortasetos.** Una manipulación correcta del cortasetos reduce el riesgo de lesiones a causa de las cuchillas.

Indicaciones de seguridad para los cortasetos con alcance ampliado

- a) **Utilice siempre un casco de protección para realizar trabajos por encima de la altura de la cabeza con el cortasetos con alcance ampliado.** Las ramas cortadas podrían causar lesiones graves al caer.
 - b) **Utilice siempre el cortasetos con alcance ampliado con ambas manos.** Sujete siempre el cortasetos con alcance ampliado con ambas manos para evitar una pérdida de control.
 - c) **Para minimizar el peligro de sufrir una descarga eléctrica mortal, no utilice nunca el cortasetos con alcance ampliado en la proximidad de cables de alta tensión.** El contacto con cables de alta tensión o el uso del aparato en su proximidad puede causar lesiones graves o una descarga eléctrica mortal.
 - Inspeccione cuidadosamente la superficie que desee cortar y retire todos los alambres u objetos extraños.
 - El cortasetos está indicado para trabajos en los que el usuario está de pie sobre el suelo y no sobre una escalera u otras superficies inestables.
- i INDICACIÓN**
- ▶ Encontrará ilustraciones sobre el uso del cortasetos o de sus componentes en la página desplegable.
 - ▶ Encontrará indicaciones e ilustraciones sobre el ajuste, mantenimiento y lubricación por parte del usuario en estas instrucciones.
 - ▶ Indicaciones sobre la posición de trabajo (consulte la página desplegable).
 - ▶ Indicaciones sobre los componentes operativos (consulte la página desplegable).
 - ▶ Indicaciones sobre la sustitución y reparación (consulte el capítulo Mantenimiento y limpieza/Asistencia técnica).

- ▶ En estas instrucciones, también encontrará la explicación de todos los símbolos gráficos utilizados en el cortasetos y sus características técnicas.
- ▶ En las características técnicas encontrará las características del cortasetos.
- ▶ Herramienta atascada: retire el material que haya podido atascar el aparato de las barras de corte 2.

⚠ ¡ATENCIÓN!

- ▶ Apague el motor inmediatamente y retire la batería en caso de peligro inminente o emergencia.

Instrucciones complementarias de seguridad para el cortasetos

Preparación

- a) ¡ESTE CORTASETOS PUEDE CAUSAR LESIONES GRAVES! Lea detenidamente las instrucciones sobre el manejo adecuado, la preparación, el mantenimiento, el encendido y el apagado del cortasetos. Familiarícese con todos los componentes operativos y con el uso correcto del cortasetos.
- b) Los niños nunca deben utilizar el cortasetos.
- c) Cuidado con los cables eléctricos en suspensión.
- d) Debe evitarse el uso del cortasetos si otras personas, especialmente los niños, están en las inmediaciones.
- e) Utilice ropa adecuada. No utilice ropa holgada ni joyas/accesorios que puedan quedar atrapados en las piezas móviles. Se recomienda el uso de guantes resistentes, calzado antideslizante y gafas de protección.
- f) Si el dispositivo de corte entra en contacto con un objeto extraño, si aumenta el ruido durante el funcionamiento o si el cortasetos vibra con una fuerza inusual, apague el motor y espere a que el cortasetos se detenga. Tome las siguientes medidas:

- Compruebe que no haya daños.
- Compruebe que no haya piezas sueltas y fije todas las piezas sueltas.
- Sustituya las piezas dañadas por otras equivalentes o encomiende su reparación.

g)  ¡Utilice protecciones auditivas!

h)  ¡Utilice protección ocular!

i) Para detener el cortasetos en caso de emergencia, retire la batería.

Funcionamiento

- a) Retire la batería del aparato antes de realizar las siguientes tareas:
 - Limpieza o solución de un atasco.
 - Inspección, mantenimiento o tareas en el cortasetos.
 - Ajuste de la posición de trabajo del dispositivo de corte.
 - Siempre que el cortasetos esté desatendido.
- b) Asegúrese siempre de que el cortasetos esté ajustado correctamente en una de las posiciones de trabajo previstas y de que el cabezal de la herramienta esté bien encastrado antes de arrancar el motor.
- c) Durante el funcionamiento del cortasetos, debe garantizarse en todo momento el mantenimiento de una posición segura, en la que el usuario esté de pie sobre el suelo y no sobre una escalera u otras superficies inestables.
- d) No utilice el cortasetos con un dispositivo de corte defectuoso o muy desgastado.
- e) Asegúrese siempre de que todos los agarres y dispositivos de seguridad estén montados durante el uso del cortasetos. No utilice nunca un cortasetos incompleto o con modificaciones no autorizadas.

- f) Sujete firmemente el cortasetos con ambas manos por los agarres previstos para ello.
- g) Familiarícese siempre con el entorno e identifique los posibles peligros que puedan pasarle inadvertidos por el ruido del cortasetos.

Mantenimiento y almacenamiento

- a) Si desea detener el cortasetos para su mantenimiento, inspección o almacenamiento, apague el motor para que todas las piezas rotatorias se detengan. Espere a que la máquina se enfríe antes de revisarla, ajustarla, etc.
- b) Espere siempre a que el cortasetos se enfríe antes de guardarlo.
- c) Para el transporte o almacenamiento del cortasetos, debe cubrirse siempre el dispositivo de corte con la protección prevista para ello.

RIESGOS RESIDUALES

Aunque se maneje esta herramienta eléctrica de forma cuidadosa, siempre existen riesgos residuales. Pueden producirse los siguientes peligros en relación con la construcción y el diseño de esta herramienta eléctrica:

- a) Lesiones por cortes.
- b) Lesiones del sistema auditivo si no se utilizan las protecciones auditivas.
- c) Daños físicos provocados por el efecto de las vibraciones en el brazo y en la mano si se utiliza el aparato durante un periodo prolongado de tiempo o si no se maneja ni se mantiene correctamente.
- Utilice exclusivamente los accesorios y equipos adicionales especificados en las instrucciones de uso. El uso de herramientas complementarias u otros accesorios diferentes a los recomendados en las instrucciones de uso puede conllevar peligro de lesiones.

Indicaciones adicionales de seguridad

- Durante el funcionamiento, no debe haber otras personas o animales dentro de un radio de 15 metros. El usuario será responsable de cualquier daño a terceros dentro de la zona de trabajo.
- Mantenga el aparato, las superficies de corte y la funda de protección para la espada en buen estado de uso para evitar lesiones.
- Vigile a los niños para asegurarse de que no jueguen con el aparato.
- No use el aparato hasta que no se haya familiarizado con él.
- No utilice un aparato dañado, incompleto o modificado sin la autorización del fabricante. No utilice nunca el aparato si el equipamiento de seguridad está defectuoso. No utilice nunca el aparato si el interruptor de encendido/apagado está defectuoso. Antes de usar el aparato, compruebe su nivel de seguridad, especialmente en lo referente a la espada. Si se ha caído el aparato, compruebe que no se hayan producido daños o defectos significativos.
- No active nunca el aparato si no está montado correctamente.
- Al arrancar el aparato y durante el funcionamiento, asegúrese de que no entre en contacto con el suelo, piedras, alambres u otros objetos extraños. Apague el aparato antes de posarlo.
- El aparato está diseñado para su uso con ambas manos. No trabaje nunca con una sola mano. Antes de desplazarse a otro lugar, asegúrese de que el aparato esté apagado y retire el dedo del interruptor de encendido/apagado. Transporte el aparato con la espada orientada hacia atrás. Para el transporte, coloque la funda de protección para la espada.

Antes de la puesta en funcionamiento

Carga de la batería

⚠ ¡ATENCIÓN!

- ▶ Desconecte siempre el enchufe de la red eléctrica antes de extraer la batería del cargador o introducirla en él.

⚠ ¡ADVERTENCIA!

- ▶ Observe las indicaciones de seguridad y las indicaciones de carga y de uso correcto especificadas en las instrucciones de uso de la batería y del cargador de la serie . Encontrará una descripción detallada sobre el proceso de carga y más información en dichas instrucciones de uso separadas.

ⓘ INDICACIÓN

- ▶ Cargue totalmente la batería antes de poner el aparato en funcionamiento. Puede cargar la batería de iones de litio en cualquier momento sin reducir su vida útil. La batería no se daña aunque se interrumpa el proceso de carga.
- ▶ No cargue nunca la batería con una temperatura ambiente inferior a 10 °C o superior a 40 °C. Si pretende almacenar la batería de iones de litio durante un periodo prolongado de tiempo, debe comprobar regularmente el nivel de carga. El nivel de carga óptimo está entre el 50 % y el 80 %. La batería debe almacenarse en un lugar fresco y seco con una temperatura ambiente de entre 0 °C y 50 °C.
- ▶ La temperatura ambiente recomendada para el uso con herramientas y baterías oscila entre -5 °C y 50 °C.
- ◆ Si procede, retire la batería del aparato.
- ◆ Conecte la batería **14** en el cargador **16**.
- ◆ Conecte el enchufe en una toma eléctrica.
- ◆ Tras finalizar el proceso de carga, desconecte el cargador **16** de la red eléctrica.

- ◆ Desconecte la batería **14** del cargador **16**.
- ◆ Entre cada carga consecutiva, apague el cargador durante al menos 15 minutos. Para ello, desconecte el enchufe de la red eléctrica.

Inserción/extracción de la batería del aparato

Inserción de la batería

- ◆ Encastre la batería **14** en el mango.

Extracción de la batería

- ◆ Pulse el botón de desencastre **15** y retire la batería **14**.

⚠ ¡ADVERTENCIA!

- ▶ Antes de realizar cualquier tarea en el aparato, retire la batería. ¡Peligro de descarga eléctrica!

Fijación/montaje de la correa para el hombro

ⓘ INDICACIÓN

- ▶ No utilice varios soportes para cinturón y/o varias correas para hombros al mismo tiempo.
- ◆ Enganche la correa para el hombro **18** en la armella de transporte **9**.
- ◆ Ajuste la correa para el hombro **18** a su cuerpo de forma que la armella de transporte **9** quede a la altura de la cadera cuando esté abrochada.

Montaje del cabezal motor en la barra telescópica

- ◆ Para abrir el cierre rápido **7**, presione en la dirección marcada por la flecha . A continuación, extraiga la barra telescópica hasta que el anillo de plástico quede al descubierto.
- ◆ Coloque el extremo inferior del cabezal motor **3** sobre el extremo superior de la barra telescópica **6** de forma que el cabezal motor **3** pueda introducirse hasta el anillo de plástico. Asegúrese de que la ranura y el alojamiento queden encastrados.

- ◆ Gire la pieza de conexión roja ⑤ hacia el símbolo  del cabezal motor ③ de forma que quede fija.

Ajuste del mango telescópico

La longitud del mango telescópico ⑥ puede ajustarse gradualmente por medio del cierre rápido ⑦.

- ◆ Para abrir el cierre rápido ⑦, presione en la dirección marcada por la flecha  y ajuste la longitud del mango tirando de él o empujándolo.
- ◆ Vuelva a cerrar el cierre rápido ⑦ para fijar el mango telescópico ⑥ en la longitud de trabajo deseada.
- ◆ Si se ha aflojado el tornillo del cierre rápido ⑦, vuelva a apretarlo con la llave Allen ⑫.

Ajuste del ángulo de corte

INDICACIÓN

- ▶ El ángulo de corte puede ajustarse en 11 niveles.
- ◆ Retire la batería ⑭ del aparato.
- ◆ Pulse el botón de desencastre ④.
- ◆ Incline la unidad motriz hasta alcanzar la posición deseada.
- ◆ Suelte el botón de desencastre ④ para que la unidad motriz quede encastrada.
- ◆ Vuelva a introducir la batería ⑭ en el aparato.

Puesta en funcionamiento

INDICACIÓN

- ▶ Observe las medidas de protección contra el ruido y las disposiciones locales. Es posible que el uso del aparato esté restringido o prohibido durante ciertos días (p. ej., domingos y festivos), determinadas horas del día (mediodías, noches) o en ciertos lugares (p. ej., balnearios, clínicas, etc.).

Encendido/apagado

Encendido

- ◆ Mantenga pulsado el bloqueo de encendido ⑩ y pulse el interruptor de encendido/apagado ⑪. Tras esto, ya puede soltar el bloqueo de encendido ⑩.

Apagado

- ◆ Suelte el interruptor de encendido/apagado ⑪.

Manejo del cortasetos

Uso de la máquina

INDICACIÓN

- ▶ Tenga en cuenta que las normas nacionales de su país podrían limitar el uso del cortasetos.
- ▶ Es fundamental realizar una inspección diaria del cortasetos antes de cada uso. Revise también el aparato después de sufrir caídas o golpes por si existen daños o defectos significativos.
- ▶ Utilice calzado resistente y ropa ajustada para minimizar el riesgo de accidentes. Mantenga una posición estable con los pies en el suelo, mantenga el equilibrio y utilice siempre la correa de transporte suministrada.
- ▶ Por su salud, realice pausas durante el trabajo. ¡El agotamiento físico aumenta el riesgo de lesiones!

¡ADVERTENCIA!

- ▶ No ponga nunca en funcionamiento el aparato si está enfermo, o se encuentra cansado o bajo los efectos del alcohol u otras drogas.

Técnicas de corte

- Consulte la página desplegable (figura A).

INDICACIÓN

- ▶ Corte las ramas gruesas con unas tijeras de podar.

Transporte

- Para el transporte del aparato, utilice siempre la funda de protección para la espada ❶.
- ◆ Afloje la protección de la espada ❶ presionando en la dirección de la flecha .



- Asegúrese de no encender el aparato durante el transporte.

Mantenimiento y limpieza

- La unidad motriz debe estar siempre limpia, seca y sin restos de aceite ni grasas lubricantes.
- El cortasetos debe limpiarse en periodos regulares para eliminar los restos de serrín.
- ◆ Utilice un paño seco para la limpieza de la carcasa.
- ◆ Compruebe si los tornillos de las barras de corte ❷ del cortasetos están sueltos y, en caso necesario, apriételos.
- ◆ Retire los restos incrustados de vegetación.
- ◆ Lubrique las barras de corte ❷ con un spray de aceite o con una aceitera.

Intervalos de mantenimiento del cortasetos

Los datos especificados se corresponden con las condiciones normales de funcionamiento. En condiciones extremas, como en caso de gran acumulación de polvo y largas jornadas, deben reducirse los intervalos especificados de la manera correspondiente.

		Antes de comenzar el trabajo		
			Tras finalizar el trabajo	
				En caso necesario
Componente	Procedimiento			
Cuchilla de corte	Control visual	X		
	Limpieza		X	X

Almacenamiento

- Limpie el aparato antes de guardarlo.
- Guarde el aparato con la funda de protección para la espada ❶ montada en un lugar seco en el que no se produzca escarcha y fuera del alcance de los niños.
- Guarde el aparato en posición horizontal o protéjalo frente a caídas.

Eliminación de fallos en el cortasetos

Problema	Posible causa	Solución
El motor no funciona.	El cabezal motor no está bien montado.	Compruebe el montaje.
	La batería no está insertada o está agotada.	Cargue o inserte la batería.

Desecho



No deseche las herramientas eléctricas con la basura doméstica.

El símbolo adyacente de un contenedor tachado sobre unas ruedas indica que este aparato está sujeto a la Directiva 2012/19/EU. Dicha Directiva estipula que el aparato no debe desecharse con la basura doméstica normal al finalizar su vida útil, sino en puntos de recogida, puntos limpios o a través de empresas de desechos previstas especialmente para ello. **Este tipo de desecho es gratuito. Cuide el medio ambiente y deseche el aparato de la manera adecuada.**



Puede informarse acerca de las posibilidades de desecho de los aparatos usados en su administración municipal o ayuntamiento.



¡No deseche la batería con la basura doméstica!

Las baterías defectuosas o agotadas deben reciclarse. Las pilas/baterías son residuos especiales que deben desecharse de forma ecológica a través de las entidades correspondientes (comercios, distribuidores especializados, instalaciones públicas municipales o empresas de desechos industriales). Las pilas/baterías pueden contener metales pesados tóxicos.

Por lo tanto, las pilas/baterías no deben desecharse con la basura doméstica, sino reciclarse por separado. Devuelva las pilas o baterías exclusivamente en estado descargado.



El material de embalaje se ha seleccionado teniendo en cuenta criterios ecológicos y de desecho, por lo que es reciclable. Deseche el material de embalaje innecesario de la forma dispuesta por las normativas locales aplicables. Deseche el embalaje de forma respetuosa con el medio ambiente.

Observe las indicaciones de los distintos materiales de embalaje y, si procede, recíclelos de la manera correspondiente. Los materiales de embalaje cuentan con abreviaciones (a) y cifras (b) que significan lo siguiente: 1–7: plásticos; 20–22: papel y cartón; 80–98: materiales compuestos.

Protección medioambiental

- Entregue el material de mantenimiento sucio y las sustancias usadas para el funcionamiento a un centro de recogida de residuos.

Garantía de Kompernass Handels GmbH

Estimado cliente:

Este aparato cuenta con una garantía de 3 años a partir de la fecha de compra. Si están incluidas en el volumen de suministro, las baterías de la serie X12V y X20V Team también cuentan con una garantía de 3 años a partir de la fecha de compra. Si se detectan defectos en el producto, puede ejercer sus derechos legales frente al vendedor. Estos derechos legales no se ven limitados por la garantía descrita a continuación.

Condiciones de la garantía

El plazo de la garantía comienza con la fecha de compra. Guarde bien el comprobante de caja, ya que lo necesitará como justificante de compra.

Si dentro de un periodo de tres años a partir de la fecha de compra de este producto se detecta un defecto en su material o un error de fabricación, asumiremos la reparación o sustitución gratuita del producto o restituiremos el precio de compra a nuestra elección. La prestación de la garantía requiere la presentación del aparato defectuoso y del justificante de compra (comprobante de caja), así como una breve descripción por escrito del defecto detectado y de las circunstancias en las que se haya producido dicho defecto, dentro del plazo de tres años.

Si el defecto está cubierto por nuestra garantía, le devolveremos el producto reparado o le suministraremos uno nuevo. La reparación o sustitución del producto no supone el inicio de un nuevo periodo de garantía.

Duración de la garantía y reclamaciones legales por vicios

La duración de la garantía no se prolonga por hacer uso de ella. Este principio también se aplica a las piezas sustituidas y reparadas. Si después de la compra del aparato, se detecta la existencia de daños o de defectos al desembalarlo, deben notificarse de inmediato. Cualquier reparación que se realice una vez finalizado el plazo de garantía estará sujeta a costes.

Alcance de la garantía

El aparato se ha fabricado cuidadosamente según estándares elevados de calidad y se ha examinado en profundidad antes de su entrega.

La prestación de la garantía se aplica a defectos en los materiales o errores de fabricación. La garantía no cubre las piezas del producto normalmente sometidas al desgaste y que, en consecuencia, puedan considerarse piezas de desgaste, como, p. ej., hojas de sierra, cuchillitas de recambio, papeles de lija, etc., ni los daños producidos en los componentes frágiles, p. ej., interruptores o piezas de vidrio.

Se anulará la garantía si el producto se daña o no se utiliza o mantiene correctamente. Para utilizar correctamente el producto, deben observarse todas las indicaciones especificadas en las instrucciones de uso. Debe evitarse cualquier uso y manejo que esté desaconsejado o frente al que se advierta en las instrucciones de uso.

El producto está previsto exclusivamente para su uso privado y no para su uso comercial. En caso de manipulación indebida e incorrecta, uso de la fuerza y apertura del aparato por personas ajenas a nuestros centros de asistencia técnica autorizados, la garantía perderá su validez.

La prestación de la garantía no cubre los siguientes casos

- Desgaste normal de la capacidad de la batería.
- Uso comercial o industrial del producto.
- Daño o alteración del producto por parte del cliente.
- Incumplimiento de las instrucciones de seguridad y mantenimiento y errores en el manejo.
- Daños provocados por fuerza mayor.

Proceso de reclamación conforme a la garantía

Para garantizar una tramitación rápida de su reclamación, le rogamos que observe las siguientes indicaciones:

- Mantenga siempre a mano el comprobante de caja y el número de artículo (IAN) 465844_2404 como justificante de compra.
- Podrá ver el número de artículo en la placa de características del producto, grabado en el producto, en la portada de las instrucciones de uso (parte inferior izquierda) o en el adhesivo de la parte trasera o inferior del producto.
- Si se producen errores de funcionamiento u otros defectos, póngase primero en contacto con el departamento de asistencia técnica especificado a continuación por teléfono o utilice nuestro formulario de contacto que encontrará en parkside-diy.com, en la categoría Asistencia técnica.
- Podrá enviar el producto calificado como defectuoso junto con el justificante de compra (comprobante de caja) y la descripción del defecto y de las circunstancias en las que se haya producido de forma gratuita a la dirección de correo proporcionada.



En parkside-diy.com, podrá consultar y descargar este y muchos otros más manuales de uso. Con este código QR accederá directamente a parkside-diy.com. Escoja su país y, a través de la interfaz de búsqueda, busque las instrucciones de uso. Al introducir el número de artículo (IAN) 465844_2404, accederá a las instrucciones de uso de su producto.

Asistencia técnica

ES Servicio España

Tel.: 900 994 940

Formulario de contacto en
parkside-diy.com

IAN 465844_2404

Importador

Tenga en cuenta que la dirección siguiente no es una dirección de asistencia técnica. Póngase primero en contacto con el centro de asistencia técnica especificado.

KOMPERNASS HANDELS GMBH

BURGSTRASSE 21

44867 BOCHUM

ALEMANIA

www.kompernass.com

Traducción de la Declaración de conformidad original

En virtud del presente documento, nosotros, KOMPERNASS HANDELS GMBH, responsable de los documentos: Semi Uguzlu, BURGSTR. 21, 44867 BOCHUM (ALEMANIA), declaramos que este producto cumple con lo dispuesto por las siguientes normas, documentos normativos y directivas CE:

Directiva relativa a las máquinas (2006/42/EC)

Compatibilidad electromagnética (2014/30/EU)

Directiva sobre emisiones sonoras 2000/14/EC, 2005/88/EC

Organismo notificado: n.º 0036

TÜV SÜD Industrie Service GmbH, Westendstraße 199, 80686 Múnich, Alemania

Procedimientos de evaluación de la conformidad según el anexo V.

Nivel de potencia acústica L_{WA} : medido 84 dB (A), garantizado 86 dB (A)

Directiva sobre las restricciones a la utilización de determinadas sustancias peligrosas en aparatos eléctricos y electrónicos (2011/65/EU)*

* La responsabilidad exclusiva de la expedición de esta declaración de conformidad recaerá sobre el fabricante. El objeto descrito de la declaración cumple con las disposiciones de la Directiva 2011/65/EU del Parlamento Europeo y del Consejo del 8 de junio de 2011 sobre las restricciones a la utilización de determinadas sustancias peligrosas en aparatos eléctricos y electrónicos.

Normas armonizadas aplicadas

EN 62841-1:2015/A11:2022

EN 62841-4-2:2019/A11:2022

EN IEC 55014-1:2021

EN IEC 55014-2:2021

EN IEC 63000:2018

Tipo/denominación del aparato:

Cortasetos telescópico recargable 20 V PTHSA 20-Li C4

Año de fabricación: 10–2024

Número de serie: IAN 465844_2404

Bochum, 25/04/2024



Semi Uguzlu

- Responsable de calidad -

Reservado el derecho a realizar modificaciones técnicas en relación con el desarrollo tecnológico.

Pedido de una batería de repuesto y un cargador

Puede pedir una batería de repuesto o un cargador cómodamente por Internet en www.kompernass.com de forma permanente.



Escanee el código QR con su smartphone/tableta. Con este código QR, podrá acceder directamente a nuestra página web, ver los recambios disponibles y solicitarlos.

ⓘ INDICACIÓN

- ▶ Si tiene algún problema con el pedido en línea, puede ponerse en contacto con nuestro centro de atención al cliente por teléfono o por correo electrónico.
- ▶ Especifique siempre el número de artículo (IAN) 465844_2404 al realizar su pedido.
- ▶ Le rogamos que tenga en cuenta que no en todos los países a los que realizamos envíos se pueden pedir recambios por Internet.

Indice

Introduzione	20
Usò conforme	20
Dotazione	20
Materiale in dotazione	20
Dati tecnici	21
Indicazioni generali di sicurezza per elettrotensili	22
1. Sicurezza sul posto di lavoro	22
2. Sicurezza elettrica	22
3. Sicurezza delle persone	23
4. Uso e maneggio dell'elettrotensile	24
5. Uso e manipolazione dell'utensile a batteria	24
6. Assistenza	25
Avvertenze relative alla sicurezza per tagliasiepi	25
Avvertenze relative alla sicurezza per tagliasiepi a manico lungo	26
Indicazioni di sicurezza integrative per tagliasiepi	26
RISCHI RESIDUI	27
Altre indicazioni relative alla sicurezza	28
Prima della messa in funzione	28
Caricamento del pacco batteria	28
Inserimento/rimozione del pacco batteria dall'apparecchio	29
Montaggio e fissaggio della tracolla	29
Montaggio della testa motore sull'asta telescopica	29
Regolazione dell'asta telescopica	29
Regolazione dell'angolo di taglio	30
Messa in funzione	30
Accensione/spegnimento	30
Lavoro con la tagliasiepi	30
Uso della macchina	30
Tecniche di taglio	30
Trasporto	30
Manutenzione e pulizia	31
Intervali di manutenzione tagliasiepi	31
Conservazione	31
Ricerca guasti tagliasiepi	31
Smaltimento	32
Garanzia della Kompernass Handels GmbH	33
Assistenza	34
Importatore	34
Traduzione della dichiarazione di conformità originale	35
Ordinazione di batterie di ricambio e caricabatteria	36

Introduzione

Congratulazioni per l'acquisto del nuovo apparecchio. È stato scelto un prodotto di alta qualità. Il manuale di istruzioni è parte integrante del presente prodotto. Esso contiene importanti note per la sicurezza, l'uso e lo smaltimento. Prima di utilizzare il prodotto, acquisire dimestichezza con tutte le note relative ai comandi e alla sicurezza. Utilizzare il prodotto solo come descritto e per i campi d'impiego indicati. In caso di cessione del prodotto a terzi, consegnare anche tutta la relativa documentazione.

Uso conforme

Questo apparecchio è destinato al taglio e alla potatura di siepi, cespugli e arbusti ornamentali in ambito domestico. Si tratta di un apparecchio manuale con motore integrato in cui le lame disposte linearmente si spostano avanti e indietro. Utilizzare l'apparecchio solo nei modi descritti e per i campi di utilizzo indicati. L'apparecchio non è destinato all'uso commerciale. L'apparecchio è destinato all'uso da parte di adulti. Questo apparecchio non è indicato per l'uso da parte di persone (bambini compresi) con limitate capacità fisiche, sensoriali o mentali o prive dell'esperienza e/o della conoscenza necessaria. L'uso dell'apparecchio in caso di pioggia o in ambiente umido è vietato. Qualunque altro impiego e qualunque modifica dell'apparecchio sono da considerarsi non conformi alla destinazione e comportano il rischio di infortuni. Il produttore declina ogni responsabilità di danni derivanti da un uso non conforme.

AVVERTENZA!

- I taglia siepi non sono adatti per l'uso da parte dei bambini.

Dotazione

Panoramica

- 1 Guaina di protezione della lama
- 2 Barra falciante
- 3 Testa motore
- 4 Tasto di sblocco
- 5 Pezzo di raccordo
- 6 Asta telescopica
- 7 Chiusura rapida
- 8 Impugnatura
- 9 Occhiello per tracolla
- 10 Sicura
- 11 Interruttore on/off
- 12 Chiave a brugola
- 13 Tracolla

Fig. B

- 14 Pacco batteria*
- 15 Tasto per lo sbloccaggio del pacco batteria
- 16 Caricabatteria rapido*
- 17 Occhiali di protezione

Materiale in dotazione

- 1 taglia siepi telescopico ricaricabile 20 V
- 1 testa motore
- 1 tracolla
- 1 guaina di protezione della lama
- 1 chiave a brugola 5 mm
- 1 occhiali di protezione
- 1 manuale di istruzioni

* BATTERIA E CARICABATTERIA NON IN DOTAZIONE

Dati tecnici

Tensione nominale	20 V $\overline{\text{---}}$ (corrente continua)
Numero di giri in folle	1150 giri/min.
Numero di corse nominale	2300 giri/min.
Angolo di lavoro	da -60° a +90°
Lunghezza taglio	410 mm
Distanza tra i denti	15 mm
Peso (pronta per l'uso)	circa 3,7 kg

Informazioni sul rumore e sulle vibrazioni

Valore di misurazione dei rumori determinato secondo EN 62841. Il livello di rumore ponderato A tipico dell'elettrotensile è di:

Livello di pressione acustica	$L_{PA} = 77,7$ dB
Fattore di incertezza	$K = 3$ dB
Livello di potenza sonora	$L_{WA} = 82,9$ dB
Fattore di incertezza	$K = 2,96$ dB
Livello di potenza acustica garantito	$L_{WA} = 86$ dB

Valori di vibrazione (somma dei vettori di tre direzioni) rilevati ai sensi della norma EN 62841:

Valore di emissione delle vibrazioni	$a_h < 2,5$ m/s ²
Fattore di incertezza	$K = 1,5$ m/s ²



Indossare una protezione acustica!

NOTA

- Il valore complessivo delle vibrazioni e il valore di emissione acustica indicati sono stati misurati secondo un procedimento di prova standardizzato e possono essere usati per il confronto tra due elettrotensili.
- Il valore complessivo delle vibrazioni e il valore di emissione acustica indicati possono anche essere usati per una stima provvisoria del carico.

AVVERTENZA!

- Il valore di emissione delle vibrazioni e il valore di emissione acustica durante l'uso dell'elettrotensile possono scostarsi dai valori indicati a seconda del modo in cui l'elettrotensile viene utilizzato e, in particolare, della tipologia del pezzo lavorato.
- Cercare di ridurre il più possibile la sollecitazione. Esempi di provvedimenti per ridurre la sollecitazione da vibrazioni sono l'uso di guanti durante l'impiego dell'elettrotensile e la limitazione dei tempi di lavoro. Occorre tenere in considerazione tutte le componenti del ciclo di esercizio (per esempio i tempi nei quali l'elettrotensile è spento e i tempi in cui è acceso ma funziona senza carico).

L'apparecchio fa parte della serie di Parkside e può essere utilizzato con batterie della serie di Parkside.

Le batterie della serie di Parkside devono essere caricate solo con cariche batterie della serie di Parkside.

Si consiglia di utilizzare questo apparecchio esclusivamente con le seguenti batterie: PAP 20 A1/PAP 20 A2/PAP 20 A3/PAP 20 B1/PAP 20 B3/Smart PAPS 204 A1/Smart PAPS 208 A1.

Si consiglia di caricare queste batterie esclusivamente con i seguenti caricabatterie: PLG 20 A3/PLG 20 A4/PLG 20 C1/PLG 20 C3 PDSL 20 A1/Smart PLGS 2012 A1.

Spiegazioni delle targhette di avviso presenti sull'apparecchio



Prima della messa in funzione leggere il manuale di istruzioni e le indicazioni!



Indossare una protezione acustica!



Indossare un casco di protezione!



Indossare occhiali di protezione!



Tenere le persone presenti lontane dall'apparecchio!



Proteggere l'apparecchio dalla pioggia o dall'umidità!



Pericolo di morte per folgorazione! Mantenere una distanza di almeno 10 m dalle linee elettriche superficiali.



Attenzione! Oggetti in caduta. In particolare durante il taglio oltre l'altezza della testa.



Attenzione! Pericolo di lesioni da lame in movimento.



Indicazione del livello di potenza sonora LWA in dB.



Indicazioni generali di sicurezza per elettro-utensili

⚠ AVVERTENZA!

- **Leggere tutte le avvertenze di sicurezza, le istruzioni, le illustrazioni e i dati tecnici di cui è dotato questo elettro-utensile.** Il mancato rispetto delle seguenti istruzioni può causare scosse elettriche, incendi e/o gravi lesioni.

Conservare le indicazioni relative alla sicurezza e le istruzioni per uso futuro.

Il termine "elettro-utensile" utilizzato nelle indicazioni relative alla sicurezza si riferisce a elettro-utensili collegabili alla rete elettrica (con cavo di alimentazione) o a elettro-utensili a batteria (senza cavo di alimentazione).

1. Sicurezza sul posto di lavoro

- Mantenere l'area di lavoro pulita e ben illuminata.** Il disordine e la scarsa illuminazione dell'area di lavoro potrebbero dare luogo a infortuni.
- Non lavorare con elettro-utensili in ambienti a rischio di esplosione, in presenza di liquidi, gas o polveri infiammabili.** Gli elettro-utensili generano scintille che possono incendiare la polvere o i vapori.
- Tenere lontani i bambini e altre persone durante l'uso dell'elettro-utensile.** In caso di distrazione si potrebbe perdere il controllo dell'elettro-utensile.

2. Sicurezza elettrica

- La spina dell'elettro-utensile deve essere idonea all'inserimento nella presa. La spina non deve essere assolutamente modificata. Non utilizzare connettori adattatori con elettro-utensili collegati a terra.** Le spine non modificate e le prese idonee riducono il rischio di scosse elettriche.

- b) **Evitare il contatto diretto con superfici collegate a terra, come tubi, termosifoni, fornelli e frigoriferi.** Quando il corpo è a diretto contatto con la terra sussiste un maggiore pericolo di scosse elettriche.
 - c) **Tenere gli elettrodomestici lontani dalla pioggia o dall'umidità.** La penetrazione di acqua in un elettrodomestico aumenta il rischio di scosse elettriche.
 - d) **Non utilizzare il cavo di allacciamento per scopi non conformi, come ad es. per trasportare l'elettrodomestico, per appenderlo o per scollegare la spina dalla presa. Tenere il cavo di allacciamento lontano dal calore, dall'olio, da spigoli vivi o da parti in movimento.** Cavi di allacciamento danneggiati o aggrovigliati aumentano il rischio di scosse elettriche.
 - e) **Se si lavora all'aperto con un elettrodomestico, utilizzare solo cavi di prolunga indicati anche per uso esterno.** L'utilizzo di un cavo di prolunga idoneo all'uso esterno riduce il rischio di scosse elettriche.
 - f) **Se è inevitabile l'uso dell'elettrodomestico in un ambiente umido, utilizzare un interruttore differenziale.** L'uso di un interruttore differenziale riduce il rischio di scosse elettriche.
- 3. Sicurezza delle persone**
- a) **Prestare attenzione controllando le operazioni in corso e procedendo con cura quando si lavora con un elettrodomestico. Non utilizzare l'elettrodomestico se si è stanchi o sotto l'influsso di droghe, alcol o farmaci.** Un solo momento di disattenzione nell'uso dell'elettrodomestico può dare luogo a gravi lesioni.
 - b) **Indossare dispositivi di protezione individuale e sempre occhiali di protezione.** L'uso di un dispositivo di protezione individuale, come mascherina antipolvere, scarpe antiscivolo, casco protettivo o protezioni per l'udito, a seconda del tipo e dell'impiego dell'elettrodomestico, riduce il rischio di lesioni.
 - c) **Evitare l'accensione involontaria. Accertarsi che l'elettrodomestico sia spento prima di collegarlo all'alimentazione e/o alla batteria, sollevarlo o trasportarlo.** Se si tiene il dito sull'interruttore mentre si sposta l'elettrodomestico o si collega l'elettrodomestico alla rete elettrica con l'interruttore su ON, si possono verificare infortuni.
 - d) **Rimuovere gli utensili di regolazione o le chiavi inglesi prima di accendere l'elettrodomestico.** Un utensile o una chiave lasciati in una parte rotante dell'elettrodomestico possono provocare lesioni.
 - e) **Evitare posture innaturali. Provvedere a una posizione sicura e mantenere sempre l'equilibrio.** In tal modo si può controllare meglio l'elettrodomestico, soprattutto in situazioni impreviste.
 - f) **Indossare un abbigliamento idoneo. Non indossare abiti larghi o gioielli. Tenere i capelli e gli indumenti lontani dalle parti in movimento.** Gli abiti larghi e sciolti, i gioielli o i capelli lunghi possono impigliarsi nelle parti mobili.
 - g) **Gli eventuali dispositivi di aspirazione e raccolta della polvere devono essere collegati e utilizzati correttamente.** L'uso di un aspiratore per polvere può ridurre i pericoli associati alla polvere.
 - h) **Nonostante si sia acquisita dimestichezza con il ripetuto utilizzo dell'apparecchio, non peccare di estrema sicurezza e rispettare sempre le norme sulla sicurezza nell'uso di elettrodomestici.** Una piccola disattenzione può dare luogo a gravi lesioni in una frazione di secondo.

4. Uso e maneggio dell'elettro-utensile

- a) **Non sovraccaricare l'elettro-utensile. Utilizzare l'elettro-utensile idoneo al proprio lavoro.** Con l'elettro-utensile adatto si lavora meglio e con maggiore sicurezza nell'intervallo di potenza indicato.
- b) **Non utilizzare elettro-utensili con interruttore guasto.** Un elettro-utensile che non si riesce più a spegnere o ad accendere è pericoloso e deve essere riparato.
- c) **Staccare la spina dalla presa di corrente e/o rimuovere la batteria, se sfilabile, prima di eseguire impostazioni sull'apparecchio, sostituire gli utensili o riporre l'elettro-utensile.** Questa misura precauzionale consente di impedire l'avvio involontario dell'elettro-utensile.
- d) **Conservare gli elettro-utensili non utilizzati fuori dalla portata dei bambini. Non consentire l'uso dell'elettro-utensile a persone inesperte o che non abbiano letto le presenti istruzioni.** Gli elettro-utensili sono pericolosi se utilizzati da persone inesperte.
- e) **Trattare gli elettro-utensili e gli utensili con cura. Controllare che le parti mobili dell'apparecchio funzionino perfettamente, che non si inceppino e che non vi siano elementi rotti o danneggiati al punto da compromettere la funzione dell'elettro-utensile. Far riparare le parti danneggiate prima di utilizzare l'elettro-utensile.** Molti infortuni derivano da una cattiva manutenzione degli elettro-utensili.
- f) **Mantenere gli utensili da taglio ben affilati e puliti.** Gli utensili da taglio trattati con cura e con taglienti affilati si inceppano meno spesso e sono più facili da controllare.

- g) **Utilizzare elettro-utensili, utensili, ecc. conformi a queste istruzioni. Tenere conto delle condizioni di lavoro e dell'attività da eseguire.** L'uso di elettro-utensili per applicazioni diverse da quelle previste può dare luogo a situazioni di pericolo.
- h) **Mantenere le impugnature e le superfici di presa asciutte, pulite e prive di olio e grasso.** Impugnature e superfici di presa scivolose non consentono un controllo e un utilizzo sicuro dell'elettro-utensile in situazioni impreviste.

5. Uso e manipolazione dell'utensile a batteria

- a) **Caricare le batterie solo con i carica-batteria consigliati dal costruttore.** Se un caricabatteria adatto a un determinato tipo di batteria viene utilizzato con batterie diverse, vi è pericolo di incendio.
- b) **Utilizzare solo le batterie appositamente previste per gli elettro-utensili.** L'uso di batterie diverse può dare luogo a lesioni e al rischio di incendio.
- c) **Tenere la batteria non utilizzata lontana da graffette, monete, chiavi, chiodi, viti o altra minuteria in metallo, poiché tali oggetti potrebbero provocare un ponticello fra i contatti.** Un cortocircuito fra i contatti della batteria può dare luogo a ustioni o incendio.
- d) **In caso di utilizzo errato potrebbe fuoriuscire del liquido dalla batteria. Evitare il contatto con questo liquido. In caso di contatto accidentale sciacquare con acqua. Rivolgersi a un medico qualora il liquido entri in contatto con gli occhi.** Il liquido che fuoriesce dalla batteria potrebbe provocare irritazioni cutanee o ustioni.
- e) **Non utilizzare una batteria danneggiata o modificata.** Le batterie danneggiate o modificate possono comportarsi in modo imprevisto e provocare incendi, esplosione o pericolo di lesioni.

- f) **Non esporre mai una batteria a fuoco o alte temperature.** Il fuoco o le temperature superiori a 130 °C (265 °F) possono provocare un'esplosione.
- g) **Seguire tutte le indicazioni per la carica e non caricare mai la batteria o l'utensile a batteria al di fuori dell'intervallo di temperatura indicato nel presente manuale di istruzioni per l'uso.** Un caricamento sbagliato o il caricamento al di fuori dell'intervallo di temperatura consentito potrebbe distruggere la batteria e aumentare il pericolo d'incendio.



CAUTELA! PERICOLO DI ESPLOSIONE! Non caricare mai batterie non ricaricabili.



Proteggere la

batteria dal calore, per es. anche da irradiazione solare permanente, fuoco, acqua e umidità. Sussiste il pericolo di esplosione.

6. Assistenza

- a) **Far riparare l'elettrotensile solo da personale qualificato specializzato e solo con l'utilizzo di ricambi originali.** In tal modo si garantisce che la sicurezza dell'elettrotensile venga mantenuta.
- b) **Non sottoporre mai a manutenzione le batterie danneggiate.** La manutenzione delle batterie deve essere eseguita solo dal produttore o dal centro assistenza ai clienti autorizzato.

Avvertenze relative alla sicurezza per taglia siepi

- a) **Non utilizzare il taglia siepi in caso di maltempo, in particolare quando esiste il pericolo di temporali.** In questo modo si riduce il pericolo di essere colpiti da un fulmine.
- b) **Tenere i cavi di alimentazione lontani dall'area di taglio.** I cavi potrebbero essere nascosti in siepi o cespugli ed essere tagliati accidentalmente dalla lama.
- c) **Indossare una protezione acustica.** I dispositivi di protezione individuale adatti riducono il rischio di danni all'udito.
- d) **Sostenere il taglia siepi solo dalle superfici di presa isolate, in quanto la lama da taglio potrebbe venire a contatto con linee di corrente nascoste.** Il contatto delle lame con una linea sotto tensione può mettere sotto tensione anche le parti metalliche dell'apparecchio e causare così una scossa elettrica.
- e) **Tenere tutte le parti del corpo lontane dalla lama. Non cercare di rimuovere il materiale tagliato o di tenere fermo il materiale da tagliare con la lama in movimento.** Le lame continuano a muoversi dopo aver disinserito l'interruttore. Un momento di disattenzione nell'uso del taglia siepi può dare luogo a gravi lesioni.
- f) **Prima di eliminare il materiale tagliato rimasto incastrato o di sottoporre il taglia siepi a manutenzione, assicurarsi che tutti gli interruttori siano disinseriti e che la batteria sia stata rimossa o scollegata.** Il funzionamento inatteso del taglia siepi mentre si rimuove il materiale incastrato o si effettua la manutenzione può causare lesioni gravi.

- g) **Sostenere il tagliasiepi dall'impugnatura a lama ferma e fare attenzione a non azionare nessun interruttore.** Trasportando correttamente il tagliasiepi si riducono il pericolo di funzionamento accidentale e le lesioni ad esso correlate causate dalla lama.
- h) **Durante il trasporto o la conservazione del tagliasiepi, applicare sempre la copertura di protezione alle lame.** Un uso corretto del tagliasiepi riduce il pericolo di lesioni causate dalle lame.

Avvertenze relative alla sicurezza per tagliasiepi a manico lungo

- a) **Quando si eseguono lavori soprastata con il tagliasiepi a manico lungo, indossare una protezione per la testa.** La caduta di frammenti può dare luogo a gravi lesioni.
- b) **Utilizzare il tagliasiepi a manico lungo sempre con entrambe le mani.** Sostenere il tagliasiepi a manico lungo con entrambe le mani per evitare di perderne il controllo.
- c) **Ridurre il pericolo di una scossa elettrica mortale evitando di utilizzare il tagliasiepi a manico lungo vicino a cavi di corrente ad alta tensione.** Il contatto con cavi di corrente ad alta tensione o l'uso del tagliasiepi nei pressi di cavi di corrente ad alta tensione può causare lesioni gravi o una scossa elettrica mortale.
- Ispezionare con cura la superficie da tagliare ed eliminare tutti i cavi o altri corpi estranei.
 - Il tagliasiepi è destinato a lavori in cui l'operatore poggia i piedi sul suolo e non si trova su una scala o altre superfici di appoggio instabili.

① NOTA

- ▶ Le figure sull'uso del tagliasiepi o dei suoi componenti di regolazione sono riportate sulla pagina ripiegata.
- ▶ Questo manuale contiene note e illustrazioni per la regolazione, la manutenzione e la lubrificazione da parte dell'utilizzatore.
- ▶ Note sulla posizione di lavoro (vedere pagina pieghevole).
- ▶ Note sui componenti di regolazione (vedere pagina pieghevole).
- ▶ Note sulla sostituzione e riparazione (vedere capitolo Manutenzione e pulizia/ Assistenza).
- ▶ La spiegazione di tutti i simboli grafici usati sulla tagliasiepi e i dati tecnici sono disponibili nelle presenti istruzioni.
- ▶ Le caratteristiche del tagliasiepi sono riportate nei dati tecnici.
- ▶ Utensile bloccato: rimuovere il materiale incastrato dalla barra falciante ②.

① ATTENZIONE!

- ▶ In caso di pericolo imminente o emergenza, spegnere subito il motore e rimuovere la batteria.

Indicazioni di sicurezza integrative per tagliasiepi

Preparativi

- a) **QUESTO TAGLIASIEPI POTREBBE CAUSARE GRAVI LESIONI!** Leggere con attenzione le istruzioni per un uso corretto, per la preparazione, per la manutenzione, per l'avvio e per lo stoccaggio del tagliasiepi. Acquisire dimestichezza con tutti i componenti di regolazione e con l'uso conforme del tagliasiepi.
- b) L'uso della tagliasiepi è vietato ai bambini.
- c) Attenzione per cavi di corrente fuori terra.
- d) Evitare l'uso della tagliasiepi in presenza di persone nelle vicinanze, soprattutto se minori.

- e) Indossare indumenti idonei! Non indossare abiti larghi o gioielli che potrebbero rimanere impigliati nelle parti in movimento. Si consiglia di indossare guanti resistenti, scarpe antiscivolo e occhiali di protezione.
- f) Se il dispositivo di taglio tocca un corpo estraneo oppure se aumentano i rumori di funzionamento o la tagliasiepi vibra in modo insolito, spegnere il motore e aspettare che la tagliasiepi si fermi. Adottare le seguenti misure:
 - verificare la presenza di danni;
 - verificare le parti lasche e fissare tutte le parti lasche;
 - sostituire le parti danneggiate con parti equivalenti o farle riparare.

g)  Indossare una protezione acustica!

h)  Indossare una protezione per gli occhi!

i) Per spegnere la tagliasiepi in caso di emergenza, rimuovere la batteria.

Funzionamento

- a) Rimuovere la batteria dall'apparecchio nei seguenti casi:
 - prima di effettuare la pulizia o eliminare un blocco;
 - prima di effettuare una verifica, manutenzione o lavori al tagliasiepi;
 - prima di regolare la posizione di lavoro del dispositivo di taglio;
 - se la tagliasiepi rimane incustodita.
- b) Prima di avviare il motore, assicurarsi sempre che la tagliasiepi si trovi correttamente in una delle posizioni di lavoro predefinite e che la testa dell'utensile sia innestata.
- c) Durante il funzionamento del tagliasiepi assicurarsi sempre di assumere una posizione stabile in cui l'operatore poggia i piedi sul suolo e non si trova su una scala o altre superfici di appoggio instabili.

- d) Non utilizzare la tagliasiepi con un dispositivo di taglio difettoso o fortemente usurato.
- e) Assicurarsi sempre che durante l'uso del tagliasiepi tutte le impugnature e i dispositivi di sicurezza siano montati. Non cercare mai di utilizzare una tagliasiepi incompleto o con una modifica non consentita.
- f) Tenere la tagliasiepi saldamente con entrambe le mani facendo presa dalle apposite impugnature.
- g) Ispezionare sempre l'ambiente circostante e cercare di individuare eventuali pericoli che potrebbero non venire avvertiti a causa dei rumori della tagliasiepi.

Manutenzione e conservazione

- a) Quando la tagliasiepi viene messo a riposo per manutenzione, ispezione o stoccaggio, spegnere il motore in modo che tutte le parti rotanti siano spente. Attendere il raffreddamento della macchina prima di effettuare verifiche, regolazioni, ecc.
- b) Lasciare sempre raffreddare la tagliasiepi prima di conservarlo.
- c) Durante il trasporto o lo stoccaggio della tagliasiepi coprire sempre il dispositivo di taglio con l'apposita protezione.

RISCHI RESIDUI

Anche se si utilizza questo elettroutensile secondo le prescrizioni, rimangono comunque dei rischi residui. In relazione alla forma costruttiva e all'esecuzione di questo elettroutensile potrebbero presentarsi i seguenti pericoli:

- a) Lesioni da taglio
- b) Danni all'udito se non si indossano para-orecchi adeguati.

- c) Danni alla salute che risultano dalle vibrazioni a cui sono sottoposti braccio e mano, in caso l'apparecchio venisse utilizzato per un periodo prolungato o non venisse utilizzato e mantenuto correttamente.
- Utilizzare solo accessori e apparecchi aggiuntivi indicati nel manuale di istruzioni. L'uso di apparecchi o accessori diversi da quelli indicati nel manuale di istruzioni può comportare il pericolo di lesioni.

Altre indicazioni relative alla sicurezza

- Durante il funzionamento, non devono essere presenti altre persone o animali in un raggio di 15 metri. L'operatore è responsabile nell'area di lavoro nei confronti di terzi.
- Tenere l'apparecchio, l'accessorio da taglio e la guaina di protezione per la lama in buono stato per prevenire pericoli di lesioni.
- Sorvegliare i bambini per assicurarsi che non giochino con l'apparecchio.
- Utilizzare l'apparecchio solo se lo si conosce a fondo.
- Non lavorare con un apparecchio danneggiato, incompleto o modificato senza l'approvazione del produttore. Non utilizzare mai l'apparecchio con dispositivi di protezione difettosi. Non utilizzare l'apparecchio con l'interruttore ON/OFF difettoso. Prima dell'uso verificare lo stato di sicurezza dell'apparecchio, in particolare la lama. Dopo un'eventuale caduta dell'apparecchio controllare che non presenti danni o difetti significativi.
- Non avviare mai l'apparecchio prima di averlo montato correttamente.

- Assicurarsi che all'avvio e durante il lavoro l'apparecchio non entri in contatto con terra, pietre, fili metallici o altri corpi estranei. Spegnerne l'apparecchio prima di riporlo.
- L'apparecchio è predisposto per un utilizzo con due mani. Non lavorare mai con una mano sola. Quando si cambia postazione, assicurarsi che l'apparecchio sia spento e il dito non tocchi l'interruttore ON/OFF. Trasportare l'apparecchio con la lama rivolta all'indietro. Per il trasporto applicare l'involucro di protezione per la lama.

Prima della messa in funzione

Caricamento del pacco batteria

⚠ ATTENZIONE!

- ▶ Staccare sempre la spina dalla presa di corrente prima di rimuovere o inserire il pacco batteria nel caricabatteria.

⚠ AVVERTENZA!

- ▶ Rispettare le avvertenze di sicurezza e le indicazioni relative al caricamento e al corretto utilizzo riportate nel manuale di istruzioni della batteria e del caricabatteria della serie . Per ulteriori informazioni e una descrizione dettagliata del processo di carica, consultare il presente manuale di istruzioni per l'uso.

ℹ NOTA

- ▶ Si suggerisce di caricare completamente la batteria prima del primo utilizzo. È possibile caricare la batteria agli ioni di litio in qualsiasi momento senza che ciò ne riduca la durata utile. Un'interruzione del processo di carica non provoca danni alla batteria.

- ▶ Non caricare il pacco batteria se la temperatura ambiente è al di sotto di 10 °C o al di sopra di 40 °C. Se si intende conservare la batteria agli ioni di litio per un periodo prolungato, occorre controllarne periodicamente la carica. La carica ottimale è compresa tra il 50% e l'80%. La batteria va conservata in luogo fresco e asciutto, ad una temperatura ambiente compresa fra 0 °C e 50 °C.
- ▶ L'intervallo delle temperature ambiente consigliato per l'uso con utensili e batterie è compreso tra -5 e 50 °C.
- ◆ Se necessario rimuovere la batteria dall'apparecchio.
- ◆ Inserire il pacco batteria 14 nel carica-batteria 15.
- ◆ Inserire la spina nella presa.
- ◆ Una volta concluso il processo di carica, scollegare il caricabatteria 15 dalla rete elettrica.
- ◆ Estrarre il pacco batteria 14 dal carica-batteria 15.
- ◆ Lasciare spento il caricabatteria per almeno 15 minuti fra due processi di carica consecutivi. Per farlo, scollegare la spina dalla presa di corrente.

Inserimento/rimozione del pacco batteria dall'apparecchio

Inserimento del pacco batteria

- ◆ Inserire il pacco batteria 14 in posizione nell'impugnatura.

Rimozione del pacco batteria

- ◆ Premere il tasto di sblocco 15 e rimuovere il pacco batteria 14.

AVVERTENZA!



- ▶ Prima di eseguire qualsiasi lavoro sull'apparecchio, rimuovere la batteria dall'apparecchio. Pericolo di folgorazione!

Montaggio e fissaggio della tracolla

NOTA

- ▶ Non indossare più cinture e/o più spallacci contemporaneamente.
- ◆ Agganciare la tracolla 13 all'occhiello per tracolla 9.
- ◆ Adeguare la tracolla 13 alla propria altezza in modo che, quando è agganciata, l'occhiello per tracolla 9 si trovi all'altezza del fianco.

Montaggio della testa motore sull'asta telescopica

- ◆ Allentare la chiusura rapida 7 premendo nel senso della freccia . Estrarre l'asta telescopica finché l'anello di plastica non resta scoperto.
- ◆ Posizionare l'estremità inferiore della testa motore 3 sull'estremità superiore dell'asta telescopica 6 in modo tale che la testa motore 3 possa essere inserita fino all'anello di plastica. Assicurarsi che il perno si inserisca nella scanalatura.
- ◆ Avvitare saldamente il pezzo di raccordo rosso 5 in direzione del simbolo  sulla testa motore 3.

Regolazione dell'asta telescopica

L'asta telescopica 6 può essere regolata in continuo tramite la chiusura rapida 7.

- ◆ Allentare la chiusura rapida 7 premendo nella direzione della freccia  e modificare la lunghezza dell'asta spingendo e tirando.
- ◆ Richiudere la chiusura rapida 7 e fissare in tal modo la lunghezza di lavoro desiderata dell'asta telescopica 6.
- ◆ Se la vite della chiusura rapida 7 si fosse allentata, serrarla nuovamente con la chiave a brugola 12.

Regolazione dell'angolo di taglio

i NOTA

- ▶ È possibile regolare l'angolo di taglio in 11 livelli.
- ◆ Rimuovere il pacco batteria **14** dall'apparecchio.
- ◆ Premere il tasto di sblocco **4**.
- ◆ Inclinare l'unità motore nella posizione desiderata.
- ◆ Rilasciare il tasto di sblocco **4**, il blocco motore si innesta.
- ◆ Reinscrivere il pacco batteria **14** nell'apparecchio.

Messa in funzione

i NOTA

- ▶ Rispettare la protezione dal rumore e le norme locali. L'uso dell'apparecchio potrebbe essere limitato o vietato in determinati giorni (ad es. domeniche e giorni festivi), in determinati orari della giornata (pausa pranzo, quiete notturna) o in determinate zone (per es. centri termali, cliniche, ecc.).

Accensione/spegnimento

Accensione

- ◆ Premere la sicura **10**, tenerla premuto e premere l'interruttore on/off **11**. Ora si può rilasciare la sicura **10**.

Spegnimento

- ◆ Rilasciare l'interruttore ON/OFF **11**.

Lavoro con la tagliasiepi

Uso della macchina

i NOTA

- ▶ Verificare che le normative nazionali del proprio paese non impongano restrizioni all'uso del tagliasiepi.
- ▶ L'ispezione giornaliera della tagliasiepi prima di ogni uso è imprescindibile. Verificare anche la presenza di eventuali danni significativi o difetti all'apparecchio in seguito a urti e cadute.
- ▶ Indossare scarpe antinfortunistiche e abbigliamento aderente per minimizzare il rischio di incidenti. Stazionare saldamente sul pavimento, controllare il proprio baricentro e indossare sempre la tracolla fornita!
- ▶ Fare pause di lavoro per preservare la propria salute. La stanchezza fisica aumenta il rischio di lesioni!

⚠ AVVERTENZA!

- ▶ In nessun caso utilizzare l'apparecchio se si è stanchi, ammalati o sotto l'influsso di alcool o altre droghe.

Tecniche di taglio

- Vedere pagina apribile (figura A).

i NOTA

- ▶ Rimuovere i rami più resistenti con un troncaremi.

Trasporto

- Durante il trasporto, utilizzare la guaina di protezione per la lama **1**.
- ◆ Allentare la protezione della spada **1** premendo in direzione della freccia .



- Fare attenzione a non accendere l'apparecchio durante il trasporto.

Manutenzione e pulizia

- Il blocco motore deve essere sempre pulito, asciutto ed esente da olio o grassi lubrificanti.
- La tagliasiepi deve essere liberata regolarmente dai trucioli.
- ◆ Per la pulizia dell'alloggiamento, utilizzare un panno asciutto.
- ◆ Controllare l'eventuale presenza di viti allentate sulla barra falciante ② della tagliasiepi e serrarle in caso di necessità.
- ◆ Rimuovere i resti della potatura.
- ◆ Ungere la barra falciante ② usando olio spray o un oliatore a mano.

Intervalli di manutenzione tagliasiepi

I dati qui riportati si riferiscono al normale utilizzo. In caso di condizioni più difficili, come ad esempio una forte generazione di polvere e tempi di lavoro giornalieri più lunghi, ridurre di conseguenza gli intervalli indicati.

		Prima dell'inizio dei lavori	Dopo la fine dei lavori	All'occorrenza
Parte apparecchio	Azione			
Lama di taglio	Prova a vista	X		
	Pulire		X	X

Conservazione

- Pulire l'apparecchio prima di riporlo.
- Custodire l'apparecchio nella guaina di protezione della lama ① in dotazione, in un luogo asciutto e protetto dal gelo, fuori dalla portata dei bambini.
- Conservare l'apparecchio in piano o assicurarlo da eventuali cadute.

Ricerca guasti tagliasiepi

Problema	Possibile causa	Eliminazione dei guasti
Il motore non funziona.	La testa motore non è montata correttamente	Verificare il montaggio
	Batteria non inserita o scarica	Caricare e/o inserire la batteria

Smaltimento



Non smaltire gli elettrodomestici assieme ai normali rifiuti domestici!

Il simbolo del bidone dei rifiuti barrato, raffigurato lateralmente, indica che l'apparecchio è soggetto alla Direttiva 2012/19/EU. Tale direttiva prescrive che, al termine della sua vita utile, l'apparecchio non venga smaltito assieme ai normali rifiuti domestici, bensì conferito in appositi centri di raccolta, centri di riciclaggio o aziende di smaltimento.

Lo smaltimento è gratuito per l'utente. Rispettare l'ambiente e smaltire l'apparecchio in modo conforme alle direttive pertinenti.



Per lo smaltimento del prodotto una volta che ha terminato la sua funzione, informarsi presso l'amministrazione comunale.



Non smaltire le batterie assieme ai normali rifiuti domestici!

Le batterie difettose o esauste devono essere riciclate. Le pile/batterie vanno trattate come rifiuti speciali e devono essere smaltite nel rispetto dell'ambiente attraverso i punti di raccolta competenti (rivenditori, negozi specializzati, enti pubblici comunali, aziende di smaltimento professionali). Le pile/batterie possono contenere metalli pesanti tossici.

Pertanto non smaltire le pile/batterie assieme ai normali rifiuti domestici, bensì conferirle ad una raccolta differenziata. Restituire le pile/batterie solo se scariche.



I materiali d'imballaggio sono stati selezionati in relazione alla loro ecocompatibilità e alle caratteristiche di smaltimento, sono pertanto riciclabili. Smaltire il materiale di imballaggio non più necessario in conformità alle vigenti norme locali. Smaltire l'imballaggio conformemente alle norme di tutela ambientale.

Tenere conto dei codici presenti sui vari materiali di imballaggio ed eventualmente separare i materiali effettuando una raccolta differenziata. I materiali di imballaggio presentano codici costituiti da abbreviazioni (a) e numeri (b) con il seguente significato: 1-7: materie plastiche, 20-22: carta e cartone, 80-98: materiali compositi.

Tutela dell'ambiente

- Conferire il materiale di manutenzione contaminato e i mezzi di esercizio ad un apposito centro di raccolta.

Garanzia della Kompernass Handels GmbH

Egregio Cliente,

Questo apparecchio ha una garanzia di 3 anni dalla data di acquisto. Se inclusi, i pacchi batteria della serie X12V e X20V Team vengono forniti con una garanzia di 3 anni dalla data di acquisto. Qualora questo prodotto presentasse vizi, Le spettano diritti legali nei confronti del venditore del prodotto. La garanzia qui di seguito descritta non costituisce alcun limite a tali diritti legali.

Condizioni di garanzia

Il periodo di garanzia decorre dalla data di acquisto. Si prega di conservare bene lo scontrino di cassa. Quest'ultimo è necessario come prova d'acquisto.

Qualora entro tre anni a partire dalla data d'acquisto del prodotto si presentasse un difetto del materiale o di fabbricazione, provvederemo a nostra discrezione a riparare o a sostituire gratuitamente il prodotto oppure a rimborsare il prezzo d'acquisto. Questa prestazione di garanzia ha come presupposto che l'apparecchio guasto e la prova d'acquisto (scontrino di cassa) vengano presentati entro il termine di tre anni e che si descriva per iscritto in cosa consiste il difetto e quando si è evidenziato.

Se il vizio rientra nell'ambito della nostra garanzia, il Suo prodotto verrà riparato o sostituito da uno nuovo. Con la riparazione o la sostituzione del prodotto non decorre un nuovo periodo di garanzia.

Periodo di garanzia e diritti legali di rivendicazione di vizi

Il periodo di garanzia non viene prolungato da interventi in garanzia. Ciò vale anche per le parti sostituite e riparate. Danni e vizi eventualmente già presenti al momento dell'acquisto devono venire segnalati immediatamente dopo che l'apparecchio è stato disimballato. Le riparazioni eseguite dopo la scadenza del periodo di garanzia sono a pagamento.

Ambito della garanzia

L'apparecchio è stato prodotto con cura secondo severe direttive qualitative e debitamente collaudato prima della consegna.

La prestazione in garanzia vale per difetti del materiale o di fabbricazione. Questa garanzia non si estende a componenti del prodotto esposti a normale logorio, che possono pertanto essere considerati come componenti soggetti a usura (esempio capacità della batteria, calcificazione, lampade, pneumatici, filtri, spazzole, lame per seghe, lame di ricambio, carta vetrata...). La garanzia non si estende altresì a danni che si verificano su componenti delicati (esempio interruttori, parti realizzate in vetro, schermi, accessori vari) nonché danni derivanti dal trasporto o altri incidenti. Per tali componenti valgono esclusivamente le disposizioni in materia di garanzia previste dalla legge.

Questa garanzia decade se il prodotto è stato danneggiato oppure utilizzato o sottoposto a interventi di manutenzione in modo non conforme. Per un utilizzo adeguato del prodotto si devono rigorosamente rispettare tutte le istruzioni espresse nel manuale di istruzioni per l'uso. Si devono assolutamente evitare modalità di utilizzo e azioni che il manuale di istruzioni per l'uso sconsiglia o da cui esso mette in guardia.

Il prodotto è destinato esclusivamente all'uso domestico e non a quello commerciale. La garanzia decade in caso di impiego improprio o manomissione, uso della forza e interventi non eseguiti dalla nostra filiale di assistenza autorizzata.

La garanzia non si applica nei seguenti casi

- normale usura della capacità della batteria
- uso commerciale del prodotto
- danneggiamento o modifica del prodotto da parte del cliente
- mancata osservanza delle prescrizioni di sicurezza e manutenzione, errori di utilizzo
- danni derivanti da eventi naturali

Trattamento dei casi di garanzia

Per garantire una rapida evasione della Sua richiesta, La preghiamo di seguire le seguenti istruzioni:

- Tenga a portata di mano per qualsiasi richiesta lo scontrino di cassa e il codice dell'articolo (IAN) 465844_2404 come prova di acquisto.
- Il codice dell'articolo è riportato sulla targhetta identificativa o su un'incisione presenti sul prodotto, sul frontespizio del manuale di istruzioni (in basso a sinistra) o su un adesivo applicato alla parte posteriore o inferiore del prodotto.
- Qualora si presentassero malfunzionamenti o altri tipi di difetti, contattare subito l'assistenza clienti per telefono o tramite l'apposito modulo di contatto riportato nella pagina parkside-diy.com nella categoria Assistenza.
- Una volta che il prodotto è stato registrato come difettoso, lo può poi spedire a nostro carico, provvedendo ad allegare la prova di acquisto (scontrino di cassa), una descrizione del vizio e l'indicazione della data in cui si è presentato, all'indirizzo del servizio di assistenza clienti che Le è stato comunicato.



Sul sito parkside-diy.com è possibile consultare e scaricare questo e molti altri manuali. Con questo codice QR si giunge direttamente al sito parkside-diy.com. Selezionare il Paese e cercare i manuali di istruzioni con l'apposita funzione di ricerca. Inserendo il Codice articolo (IAN) 465844_2404 si può consultare il manuale di istruzioni del proprio articolo.

Assistenza

IT Assistenza Italia

Tel.: 800172663
Modulo di contatto su
parkside-diy.com

MT Service Malta

Tel.: 80065168
Modulo di contatto su
parkside-diy.com

IAN 465844_2404

Importatore

Badi che il seguente indirizzo non è quello del servizio di assistenza clienti. Contatti innanzitutto il servizio di assistenza clienti indicato.

KOMPERNASS HANDELS GMBH
BURGSTRASSE 21
44867 BOCHUM
GERMANIA
www.kompernass.com

Traduzione della dichiarazione di conformità originale

La Società KOMPERNASS HANDELS GMBH, responsabile della documentazione: Signor Semi Uguzlu, BURGSTR. 21, 44867 BOCHUM, GERMANIA, dichiara con la presente che questo prodotto è conforme alle seguenti norme, documenti normativi e Direttive CE:

Direttiva macchine (2006/42/EC)

Compatibilità elettromagnetica (2014/30/EU)

Direttiva per le emissioni di rumore 2000/14/EC, 2005/88/EC

Organismo notificato n. 0036

TÜV SÜD Industrie Service GmbH, Westendstraße 199, 80686 Monaco di Baviera, Germania
Procedura di valutazione della conformità secondo l'allegato V.

Livello di potenza sonora L_{WA} : misurato 84 dB (A), garantito 86 dB (A)

Direttiva RoHS (2011/65/EU)*

* Il produttore è il responsabile esclusivo del rilascio di questa dichiarazione di conformità. L'oggetto della dichiarazione sopra descritto soddisfa le prescrizioni della Direttiva 2011/65/EU del Parlamento Europeo e del Consiglio Europeo dell'8 giugno 2011 sulla restrizione dell'uso di determinate sostanze pericolose nelle apparecchiature elettriche ed elettroniche.

Norme armonizzate utilizzate

EN 62841-1:2015/A11:2022

EN 62841-4-2:2019/A11:2022

EN IEC 55014-1:2021

EN IEC 55014-2:2021

EN IEC 63000:2018

Tipo/denominazione dell'apparecchio:

Tagliasiepi telescopico ricaricabile 20 V PTHSA 20-Li C4

Anno di produzione: 10-2024

Numero di serie: IAN 465844_2404

Bochum, 25/04/2024



Semi Uguzlu

- Direttore qualità -

Con riserva di modifiche tecniche volte al miglioramento del prodotto.

Ordinazione di batterie di ricambio e caricabatteria

È possibile ordinare le batterie di ricambio e i caricabatteria comodamente su Internet, all'indirizzo www.kompernass.com.



Scansionare il codice QR con lo smartphone/il tablet.
Con questo codice QR si giunge direttamente al nostro sito web ed è possibile vedere e ordinare i ricambi disponibili.

⚠ AVVERTENZA!

- ▶ Qualora si riscontrino problemi con l'ordine online, ci si può rivolgere al nostro centro di assistenza telefonicamente o tramite e-mail.
- ▶ Al momento dell'ordine si prega di indicare sempre il codice articolo (IAN) 465844_2404.
- ▶ Si tenga presente che l'ordine online di pezzi di ricambio non è possibile in tutti i Paesi in cui effettuiamo consegne.

Contents

Introduction	38
Intended use	38
Features	38
Package contents	38
Technical specifications	39
General power tool safety warnings	40
1. Work area safety	40
2. Electrical safety	40
3. Personal safety	41
4. Power tool use and care	41
5. Use and handling of the cordless electrical power tool	42
6. Service	43
Safety instructions for hedge trimmers	43
Safety instructions for extended hedge trimmers	43
Supplementary safety instructions for hedge trimmers	44
RESIDUAL RISKS	45
Additional safety instructions	45
Before use	46
Charging the battery pack	46
Inserting/removing the battery pack	46
Fixing/attaching the shoulder strap	46
Mounting the motor head on the telescopic handle	46
Adjusting the telescopic handle	47
Adjusting the cutting angle	47
Use	47
Switching on/off	47
Working with the hedge trimmer	47
Use of the machine	47
Cutting techniques	47
Transport	48
Maintenance and cleaning	48
Maintenance intervals: hedge trimmer	48
Storage	48
Troubleshooting: hedge trimmer	48
Disposal	49
Kompernass Handels GmbH warranty	50
Service	51
Importer	51
Translation of the original Conformity Declaration	52
Ordering a replacement battery and charger	53

Introduction

Congratulations on the purchase of your new appliance. You have selected a high-quality product. The operating instructions are part of this product. They contain important information about safety, usage and disposal. Before using the product, please familiarise yourself with all operating and safety instructions. Use the product only as described and for the specified range of applications. Please also pass these operating instructions on to any future owner.

Intended use

This appliance is intended for cutting and trimming hedges, bushes and flowering shrubs in the home garden. This is a hand-held appliance with an integrated motor unit with linear reciprocating cutting blades. The appliance may only be used as described and for the specified application areas. The appliance is not intended for commercial use. The appliance is designed for use by adults. This appliance is not intended for use by anyone (including children) with reduced physical, sensory or mental capabilities or lack of experience and/or knowledge. The use of the appliance in rain or in humid environments is prohibited. Any other usage or modification of the appliance is deemed to be improper and carries a significant risk of accidents. The manufacturer accepts no responsibility for damage attributable to misuse.

WARNING!

- Hedge trimmers are not suitable for use by children.

Features

Overview

- 1 Blade guard
- 2 Cutter bar
- 3 Motor head
- 4 Release button
- 5 Connecting piece
- 6 Telescopic handle
- 7 Quick release
- 8 Handle
- 9 Carrying lug
- 10 Safety lock-out
- 11 On/Off switch
- 12 Hex key
- 13 Shoulder strap

Fig. B

- 14 Battery pack*
- 15 Release button for the battery pack
- 16 High-speed charger*
- 17 Safety goggles

Package contents

- 1 cordless extendable hedge trimmer 20V
- 1 motor head
- 1 shoulder strap
- 1 blade guard
- 1 5 mm hex key
- 1 safety goggles
- 1 set of operating instructions

* BATTERY AND CHARGER ARE NOT SUPPLIED

Technical specifications

Rated voltage	20 V $\overline{\text{---}}$ (DC)
Idle stroke speed	1150 rpm
Nominal stroke rate	2300 min ⁻¹
Working angle	-60° to +90°
Cutting length	410 mm
Tooth spacing	15 mm
Weight (ready for use)	approx. 3.7 kg

Noise and vibration data

Noise measurement value determined in accordance with EN 62841. The A-rated noise level

of the power tool is typically:

Sound pressure level	$L_{PA} = 77.7$ dB
Uncertainty	$K = 3$ dB
Sound power level	$L_{WA} = 82.9$ dB
Uncertainty	$K = 2.96$ dB
Guaranteed sound power level	$L_{WA} = 86$ dB

Vibration values (vector total of three directions) determined in accordance with EN 62841:

Vibration emission value	$a_h < 2.5$ m/s ²
Uncertainty	$K = 1.5$ m/s ²



Wear ear muffs!



NOTE



- ▶ The vibration emission values and the noise emission values given in these instructions have been measured in accordance with a standardised test procedure and can be used for comparison of the power tool with another tool.
- ▶ The specified total vibration values and the noise emission values can also be used to make a provisional load estimate.

WARNING!

- ▶ Depending on the manner in which the power tool is being used, and in particular the kind of workpiece being worked, the vibration and noise emission values can deviate from the values given in these instructions during actual use of the power tool.
- ▶ Try to keep the vibration load as low as possible. Measures to reduce the vibration load are, e.g. wearing gloves and limiting the working time. Wherein all states of operation must be included (e.g. times when the power tool is switched off and times where the power tool is switched on but running without load).

The appliance is part of the Parkside

 series and can be operated using Parkside  batteries.

Batteries from the Parkside  series may only be charged using Parkside  series chargers.

We recommend that you only operate this appliance with the following batteries:
 PAP 20 A1/PAP 20 A2/PAP 20 A3/
 PAP 20 B1/PAP 20 B3/Smart PAPS 204 A1/
 Smart PAPS 208 A1.

We recommend that you charge these batteries with the following chargers:
 PLG 20 A3/PLG 20 A4/PLG 20 C1/PLG 20 C3
 PDSLGL 20 A1/Smart PLGS 2012 A1.

Explanation of the symbols on the appliance



Read the operating instructions and safety advice before initial operation!



Wear ear muffs!



Wear a hard hat!



Wear safety goggles!



Keep bystanders away from the appliance!



Protect the appliance from rain and moisture!



Risk of fatal electrical shock!
Keep at least 10 m away from overhead power lines.



Attention! Falling objects.
Especially when cutting above head height.



Attention! Risk of injury due to running blades.



Sound power level LWA data in dB.



General power tool safety warnings

⚠ WARNING!

- ▶ **Read all safety warnings, instructions, illustrations and specifications provided with this power tool.** Failure to follow all instructions listed below may result in electric shock, fire and/or serious injury.

Save all warnings and instructions for future reference.

The term "power tool" in the warnings refers to your mains-operated (corded) power tool or battery-operated (cordless) power tool.

1. Work area safety

- Keep work area clean and well lit.**
Cluttered or dark areas invite accidents.
- Do not operate power tools in explosive atmospheres, such as in the presence of flammable liquids, gases or dust.** Power tools create sparks which may ignite the dust or fumes.
- Keep children and bystanders away while operating a power tool.** Distractions can cause you to lose control.

2. Electrical safety

- Power tool plugs must match the outlet. Never modify the plug in any way. Do not use any adapter plugs with earthed (grounded) power tools.** Unmodified plugs and matching outlets will reduce risk of electric shock.
- Avoid body contact with earthed or grounded surfaces, such as pipes, radiators, ranges and refrigerators.** There is an increased risk of electric shock if your body is earthed or grounded.

- c) **Do not expose power tools to rain or wet conditions.** Water entering a power tool will increase the risk of electric shock.
- d) **Do not abuse the cord. Never use the cord for carrying, pulling or unplugging the power tool. Keep cord away from heat, oil, sharp edges or moving parts.** Damaged or entangled cords increase the risk of electric shock.
- e) **When working outdoors with an electrical power tool always use extension cords that are also suitable for use outdoors.** Use of a cord suitable for outdoor use reduces the risk of electric shock.
- f) **If operating a power tool in a damp location is unavoidable, use a residual current device (RCD) protected supply.** Use of an RCD reduces the risk of electric shock.

3. Personal safety

- a) **Stay alert, watch what you are doing and use common sense when operating a power tool. Do not use a power tool while you are tired or under the influence of drugs, alcohol or medication.** A moment of inattention while operating power tools may result in serious personal injury.
- b) **Use personal protective equipment. Always wear eye protection.** Protective equipment such as a dust mask, non-skid safety shoes, hard hat or hearing protection used for appropriate conditions will reduce personal injuries.
- c) **Prevent unintentional starting. Ensure the switch is in the off-position before connecting to power source and/or battery pack, picking up or carrying the tool.** Carrying power tools with your finger on the switch or energising power tools that have the switch on invites accidents.

- d) **Remove any adjusting key or wrench before turning the power tool on.** A wrench or a key left attached to a rotating part of the power tool may result in personal injury.
- e) **Do not overreach. Keep proper footing and balance at all times.** This enables better control of the power tool in unexpected situations.
- f) **Dress properly. Do not wear loose clothing or jewellery. Keep your hair and clothing away from moving parts.** Loose clothes, jewellery or long hair can be caught in moving parts.
- g) **If devices are provided for the connection of dust extraction and collection facilities, ensure these are connected and properly used.** Use of dust collection can reduce dust-related hazards.
- h) **Do not allow yourself to get lulled into a false sense of security and do not ignore the safety rules for power tools, even if you are familiar with the power tool after repeated use.** A careless action can cause severe injury within a fraction of a second.

4. Power tool use and care

- a) **Do not force the power tool. Use the correct power tool for your application.** The correct power tool will do the job better and safer at the rate for which it was designed.
- b) **Do not use the power tool if the switch does not turn it on and off.** Any power tool that cannot be controlled with the switch is dangerous and must be repaired.
- c) **Disconnect the plug from the power source and/or remove the battery pack, if detachable, from the power tool before making any adjustments, changing accessories, or storing power tools.** Such preventive safety measures reduce the risk of starting the power tool accidentally.

- d) **Store idle power tools out of the reach of children. and do not allow persons unfamiliar with the power tool or these instructions to operate the power tool.** Power tools are dangerous in the hands of untrained users.
 - e) **Maintain power tools and accessories. Check for misalignment or binding of moving parts, breakage of parts and any other condition that may affect the power tool's operation. If damaged, have the power tool repaired before use.** Many accidents are caused by poorly maintained power tools.
 - f) **Keep cutting tools sharp and clean.** Properly maintained cutting tools with sharp cutting edges are less likely to bind and are easier to control.
 - g) **Use the power tool, accessories and accessory tools, etc. in accordance with these instructions, taking into account the working conditions and the work to be performed.** Use of the power tool for operations different from those intended could result in a hazardous situation.
 - h) **Keep handles and grasping surfaces dry, clean and free from oil and grease.** Slippery handles and grasping surfaces do not allow for safe handling and control of the tool in unexpected situations.
- 5. Use and handling of the cordless electrical power tool**
- a) **Charge a rechargeable battery using only the charger recommended by the manufacturer.** Chargers are often designed for a particular type of rechargeable battery unit. There is the danger of fire if other types of rechargeable battery units are used.
 - b) **Only the rechargeable battery units supplied are to be used with an electrical power tool.** The use of other rechargeable battery units may lead to the danger of injury or fire.
 - c) **When they are not being used, store rechargeable battery units away from paperclips, coins, keys, nails, screws or other small metal objects that could cause the contacts to be bridged.** Short-circuiting the contacts of a rechargeable battery unit may result in heat damage or fire.
 - d) **Fluids may leak out of rechargeable battery units if they are misused. If this happens, avoid contact with the fluid. If contact occurs, flush the affected area with water. Seek additional medical help if any of the fluid gets into your eyes.** Escaping battery fluid may cause skin irritation or burns.
 - e) **Do not use a damaged or modified battery.** Damaged or modified batteries may behave unexpectedly and cause fires, explosions or pose a risk of injury.
 - f) **Do not expose a battery to fire or excessively high temperatures.** Fire or temperatures in excess of 130°C (265°F) can cause an explosion.
 - g) **Follow all instructions regarding charging and never charge the battery or the cordless tool outside of the temperature range given in the operating instructions.** Incorrect charging or charging outside of the permissible temperature range can destroy the battery and increase the risk of fire.



CAUTION! RISK OF EXPLOSION!
Never charge non-rechargeable batteries.



Protect the rechargeable battery from heat (for example, from continuous exposure to sunlight), fire, water and moisture.
There is a risk of explosion.

6. Service

- a) **Have your power tool serviced by a qualified repair person using only identical replacement parts.** This will ensure that the safety of the power tool is maintained.
- b) **Never try to repair damaged batteries.** Batteries should only be maintained by the manufacturer or an approved customer service centre.

Safety instructions for hedge trimmers

- a) **Do not use the hedge trimmer in bad weather, especially if there is a risk of a thunderstorm.** This reduces the risk of being struck by lightning.
- b) **Keep all mains cables away from the cutting area.** Cables can be hidden in hedges or bushes and could be cut accidentally by the blade.
- c) **Wear hearing protection.** Appropriate personal protective equipment reduces the risk of hearing loss.
- d) **Hold the hedge trimmer only by the insulated grips as the blade could come into contact with hidden power lines.** Contact between the blade and a live wire may make exposed metal parts of the power tool live and could give the operator an electric shock.
- e) **Keep your hands away from the blade. Do not attempt to clear clippings or hold onto the material being cut while the blades are still in motion.** The blades keep moving after the switch has been moved to the off position. A moment of inattention while operating the hedge trimmer may result in serious personal injury.

- f) **Make sure that all switches are switched off and the battery is removed or disconnected before removing trapped clippings or servicing the hedge trimmer.** Unexpected operation of the hedge trimmer when removing trapped material or during maintenance can cause serious injury.
- g) **Carry the hedge trimmer by the handle with the blade stationary and take care not to operate any switches.** Carrying the hedge trimmer correctly will reduce the risk of accidental activation and any resulting injury from the blade.
- h) **When transporting or storing the hedge trimmer, always pull the protective cover over the blades.** Proper handling of the hedge trimmer will reduce the risk of injury from the blades.

Safety instructions for extended hedge trimmers

- a) **Wear a hard hat when working overhead with the extended hedge trimmer.** Falling cuttings can result in serious injury.
- b) **Always operate the extended hedge trimmer with both hands.** Hold the extended hedge trimmer with both hands to prevent any loss of control.
- c) **Reduce the risk of fatal electric shock by never using the hedge trimmer with extended reach in the vicinity of power lines.** Contact with or use in the vicinity of power lines can lead to serious injury or fatal electric shock.
- Inspect the surface to be cut carefully and remove any wires or other obstructions.
- The hedge trimmer is intended for work where the operator is standing on the ground and not on a ladder or other unstable surfaces.

NOTE

- ▶ Illustrations showing the usage of the hedge trimmer and its operating controls can be found on the fold-out page.
- ▶ Notes and diagrams of the settings, maintenance and lubrication by the user can be found in these instructions.
- ▶ Notes on the working position (see fold-out page).
- ▶ Notes on the control elements (see fold-out page).
- ▶ Notes on exchange and repair (see section Maintenance and cleaning/Service).
- ▶ Explanation of all graphical symbols used on the hedge trimmer and technical data can be found in these instructions.
- ▶ The features of the hedge trimmer can be found in the technical data.
- ▶ Blocked tool: remove the jammed material from the cutter bar .



ATTENTION!

- ▶ In the event of imminent danger or in an emergency, switch off the motor immediately and remove the battery.

Supplementary safety instructions for hedge trimmers

Preparation

- a) THE HEDGE TRIMMER CAN CAUSE SERIOUS INJURIES! Read the instructions on correct handling, preparation, maintenance, starting and stopping the hedge trimmer very carefully. Familiarise yourself with all manual controls and the proper use of the hedge trimmer.
- b) Children may never use the hedge trimmer.
- c) Beware of above-ground power lines.
- d) Do not use the hedge trimmer while anyone, especially children, is in the vicinity.
- e) Wear suitable clothing! Do not wear loose clothing or jewellery which could get caught in moving parts. We recommend wearing heavy-duty gloves, non-slip footwear and goggles.

- f) If the cutting unit comes in contact with a foreign object or if the operating noise increases or the hedge trimmer starts to vibrate abnormally, stop the motor and allow the hedge trimmer to come to a standstill. Take the following measures:
 - check for damage;
 - check for loose parts and secure all the loose parts;
 - replace damaged parts with equivalent parts or have them repaired.
- g)  Wear ear muffs!
- h)  Wear safety goggles!
- i) To stop the hedge trimmer in an emergency, remove the battery.

Operation

- a) Remove the battery from the appliance before:
 - cleaning or removal of a blockage;
 - inspection, maintenance or work on the hedge trimmer;
 - setting the working position of the cutting unit;
 - if the hedge trimmer is to be left unattended.
- b) Always make sure that the hedge trimmer is in the proper working position and the tool head is properly engaged before the motor is started.
- c) When operating the hedge trimmer, always ensure that the operator is standing safely on the ground and not on a ladder or other unstable surface.
- d) Do not use the hedge trimmer if it has a defective or badly worn cutting unit.
- e) Ensure that all supplied handles and safety guards are mounted when operating the hedge trimmer. Never attempt to operate an incompletely assembled hedge trimmer or a hedge trimmer with non-approved modifications.
- f) Hold the hedge trimmer firmly with both hands using the handles provided.

- g) Always familiarise yourself with your environment and be aware of potential dangers that you may not be able to hear because of the noise of the hedge trimmer.

Maintenance and storage

- a) If the hedge trimmer is shut down for maintenance, inspection or storage, switch off the motor and make sure that all rotating parts have come to a standstill. Allow the machine to cool down before carrying out an inspection, making adjustments, etc.
- b) Always allow the hedge trimmer to cool down before storage.
- c) When transporting or storing the hedge trimmer, cover the cutting unit with the protective cover for the cutting unit.

RESIDUAL RISKS

Even if you operate this power tool properly, there will still be residual risks. The following risks can occur in relation to the power tool's design and structure:

- a) Cuts
- b) Hearing damage, if no suitable hearing protection is worn.
- c) Damage to health caused by hand-arm vibrations if the appliance is used for extended periods or is not properly used and maintained.
- Use only the additional equipment and accessories specified in the operating instructions. Using attachments or accessory tools other than those recommended in the operating instructions can lead to a risk of injury.

Additional safety instructions

- Make sure that there are no bystanders or animals within a radius of 15 metres when using the tool. The operator is responsible for third parties within the working area.

- Keep the appliance, the cutting mechanism and the blade guard in good condition to prevent injury.
- Children must be supervised to make sure that they do not play with the appliance.
- Do not use the appliance until you have familiarised yourself with its use.
- Do not work with a damaged or incomplete appliance or an appliance that has been modified without the consent of the manufacturer. Never use the appliance with defective protective equipment. Do not use the appliance if it has a defective on/off switch. Before use, check the safety condition of the appliance, especially the blade and the saw chain. If the appliance has been dropped, check for significant damage or defects.
- Never start the appliance before it is correctly assembled.
- When starting and operating the appliance, ensure that it does not come into contact with the ground, stones, wire or other foreign material. Switch off the appliance before you put it down.
- The appliance is designed for two-handed operation. Never work with one hand. Make sure that the appliance is switched off when relocating the appliance and that you cannot accidentally touch the on/off switch. Carry the appliance with the blade facing backwards. Fit the blade guard during transportation.

Before use

Charging the battery pack

⚠ ATTENTION!

- ▶ Always unplug the appliance before you remove the battery pack from or connect the battery pack to the charger.

⚠ WARNING!

- ▶ Observe the safety instructions and the instructions on charging and correct use given in the operating instructions for your **XEOL** series battery and charger. A detailed description of the charging process and further information can be found in these separate operating instructions.

ⓘ NOTE

- ▶ Ideally, charge the battery completely before use. You can charge the lithium-ion battery at any time without shortening its service life. Interrupting the charging process does not damage the battery.
- ▶ Never charge the battery pack if the ambient temperature is below 10°C or above 40°C. If a lithium-ion battery is to be stored for an extended period, the charge level should be checked regularly. The optimum charge level is between 50% and 80%. The storage climate should be cool and dry and the ambient temperature should be between 0°C and 50°C.
- ▶ The recommended ambient temperature range for using tools and batteries is between -5°C and 50°C.
- ◆ If necessary, remove the battery from the appliance.
- ◆ Insert the battery pack **14** into the charger **16**.
- ◆ Insert the mains plug into the mains socket.

- ◆ When charging is complete, disconnect the charger **16** from the mains.
- ◆ Pull the battery pack **14** out of the charger **16**.
- ◆ Switch off the charger for at least 15 minutes between successive charging sessions. Also disconnect the mains plug.

Inserting/removing the battery pack

Inserting the battery pack

- ◆ Push the battery pack **14** into the handle until it clicks into place.

Removing the battery pack

- ◆ Press the release button **15** and remove the battery pack **14**.

⚠ WARNING!

- ▶ Before any work on the appliance, remove the battery. Risk of electric shock!

Fixing/attaching the shoulder strap

ⓘ NOTE

- ▶ Do not wear multiple belt holders and/or multiple shoulder straps at the same time.
- ◆ Hook the shoulder strap **13** into the carrying lug **9**.
- ◆ Adjust the length of the shoulder strap **13** to your size so that the carrying lug **9** is at hip height when the strap is hooked in place.

Mounting the motor head on the telescopic handle

- ◆ Undo the quick release **7** by pressing it in the direction of the arrow . Pull out the telescopic handle until the plastic ring is exposed.
- ◆ Place the lower end of the motor head **3** on the upper end of the telescopic handle **6** so that the motor head **3** can be pushed through as far as the plastic ring. Make sure that the groove and the recess interlock with each other.

- ◆ Tighten the red connecting piece 5 by turning it towards the  symbol on the motor head 3.

Adjusting the telescopic handle

The telescopic handle 6 can be adjusted continuously by means of the quick release 7.

- ◆ Undo the quick release 7 by pressing it in the direction of the arrow  and adjust the length by pushing or pulling as required.
- ◆ Close the quick release again 7 to fix the desired working length of the telescopic handle 6.
- ◆ If the screws on the quick-release 7 have loosened, tighten them again with the hex key 12.

Adjusting the cutting angle

NOTE

- ▶ The cutting angle can be adjusted in 11 stages.
- ◆ Remove the battery pack 14 from the appliance.
- ◆ Press the release button 4.
- ◆ Adjust the angle of the motor unit to the required position.
- ◆ Let go of the release button 4 and the motor unit will click into place.
- ◆ Insert the battery pack 14 back into the appliance.

Use

NOTE

- ▶ Comply with regulations regarding noise protection and local rules. Using the appliance on certain days (e.g. on Sundays and public holidays), during certain times (midday, night time) or in certain locations (e.g. health resorts, clinics, etc.) may be restricted or prohibited.

Switching on/off

Turn on

- ◆ Press the safety lock-out 10 and keep it pressed and then press the On/Off switch 11. You can now release the safety lock-out 10.

Switching off

- ◆ Release the On/Off switch 11.

Working with the hedge trimmer

Use of the machine

NOTE

- ▶ Please note that legal restrictions in your country may limit your use of the hedge trimmer.
- ▶ Inspect the hedge trimmer daily before every use. Also check the appliance after knocks and drops to identify any significant damage or defects.
- ▶ Wear sturdy shoes and snug-fitting clothing to reduce the risk of accidents. Stand firmly on the ground, pay attention to your balance and always use the supplied shoulder strap!
- ▶ For the sake of your health, take regular breaks while working. Physical fatigue increases the risk of injury!

WARNING!

- ▶ Never use the appliance when you are tired or ill or under the influence of alcohol or other drugs or medications.

Cutting techniques

- See fold-out page (figure A).

NOTE

- ▶ Remove thicker branches with a branch cutter.

Transport

- Use the blade guard ❶ when transporting the appliance.
- ◆ Loosen the sword guard ❶ by pressing in the direction of the arrow ⇨ ⇩.



- Ensure that the appliance cannot switch on during transport.

Maintenance and cleaning

- The motor unit must always be kept clean, dry and free from oil or grease.
- The hedge trimmer must be cleaned of sawdust at regular intervals.
- ◆ Use a soft, dry cloth to clean the housing.
- ◆ Check the hedge trimmer for loose screws on the cutter bar ❷ and tighten them if necessary.
- ◆ Remove stuck cuttings.
- ◆ Maintain the cutter bar ❷ using a spray oil or an oil can.

Maintenance intervals: hedge trimmer

The figures given here are based on normal operating conditions. In the event of more difficult conditions, such as strong dust generation and longer daily working hours, the given intervals are to be reduced correspondingly.

		Before starting work	After completion of work	As required
Appliance part	Action			
Cutting blade	Visual inspection	X		
	Cleaning		X	X

Storage

- Always clean the appliance thoroughly before storing.
- Store the appliance in the supplied blade guard ❶ in a dry place and out of the reach of children.
- Store the appliance horizontally or secured against falling.

Troubleshooting: hedge trimmer

Problem	Possible cause	Trouble-shooting
Motor will not start.	Motor head not mounted correctly	Check assembly
	Battery not inserted or not charged	Charge and/or insert battery

Disposal



Do not dispose of power tools in your normal domestic waste!

The adjacent symbol of a crossed-out dustbin means that this appliance is subject to Directive 2012/19/EU. This directive states that this appliance may not be disposed of in the normal household waste at the end of its useful life, but must be taken to specially set-up collection locations, recycling depots or disposal companies.

The disposal is free of charge for the user. Protect the environment and dispose of this appliance properly.



Your local community or municipal authorities can provide information on how to dispose of the worn-out product.



Do not dispose of batteries in your normal household waste!

Defective or worn-out rechargeable batteries must be recycled.

Batteries/rechargeable batteries must be treated as hazardous waste and must therefore be disposed of in an environmentally sound manner by appropriate bodies (dealers, specialist dealers, public municipal bodies, commercial disposal companies). Batteries/rechargeable batteries may contain toxic heavy metals.

For this reason, do not dispose of batteries/rechargeable batteries in domestic waste. Take them to a specialist collection point. Only return batteries that are fully discharged.



The packaging materials have been selected for their environmental friendliness and ease of disposal and are therefore recyclable. Dispose of packaging materials that are no longer needed in accordance with applicable local regulations. Dispose of the packaging in an environmentally friendly manner.

Note the labelling on the packaging and separate the packaging material components for disposal if necessary. The packaging material is labelled with abbreviations (a) and numbers (b) with the following meanings: 1–7: Plastics, 20–22: Paper and cardboard, 80–98: Composites.

Environmental protection

- Dispose of contaminated maintenance material and consumables at a collection point provided for this purpose.

Kompernass Handels GmbH warranty

Dear Customer,

This appliance has a 3-year warranty valid from the date of purchase. If included with the product on delivery, the battery packs of the X12V and X20V Team series also come with a 3-year warranty from the date of purchase. If this product has any faults, you, the buyer, have certain statutory rights. Your statutory rights are not restricted in any way by the warranty described below.

Warranty conditions

The warranty period starts on the date of purchase. Please keep your receipt in a safe place. This will be required as proof of purchase.

If any material or manufacturing fault occurs within three years of the date of purchase of the product, we will either repair or replace the product for you or refund the purchase price (at our discretion). This warranty service requires that you present the defective appliance and the proof of purchase (receipt) within the three-year warranty period, along with a brief written description of the fault and of when it occurred.

If the defect is covered by the warranty, your product will either be repaired or replaced by us. The repair or replacement of a product does not signify the beginning of a new warranty period.

Warranty period and statutory claims for defects

The warranty period is not prolonged by repairs effected under the warranty. This also applies to replaced and repaired components. Any damage and defects present at the time of purchase must be reported immediately after unpacking. Repairs carried out after expiry of the warranty period shall be subject to a fee.

Scope of the warranty

This appliance has been manufactured in accordance with strict quality guidelines and inspected meticulously prior to delivery.

The warranty covers material faults or production faults. The warranty does not cover product parts that are subject to normal wear and tear and can therefore be considered wearing parts, such as saw blades, replacement blades, abrasive papers, etc. or for damage to fragile parts, such as switches or parts made of glass.

The warranty does not apply if the product has been damaged, improperly used or improperly maintained. The directions in the operating instructions for the product regarding proper use of the product are to be strictly followed. Uses and actions that are discouraged in the operating instructions or which are warned against must be avoided.

This product is intended solely for private use and not for commercial purposes. The warranty shall be deemed void in cases of misuse or improper handling, use of force and modifications/repairs which have not been carried out by one of our authorised Service centres.

The warranty does not apply to

- Normal reduction of the battery capacity over time
- Commercial use of the product
- Damage to or alteration of the product by the customer
- Non-compliance with safety and maintenance instructions, operating errors
- Damage caused by natural hazards

Warranty claim procedure

To ensure quick processing of your case, please observe the following instructions:

- Please have the till receipt and the item number (IAN) 465844_2404 available as proof of purchase.
- You will find the item number on the type plate on the product, an engraving on the product, on the front page of the operating instructions (below left) or on the sticker on the rear or bottom of the product.
- If functional faults or other defects occur, please first contact the service department listed below by telephone or use our contact form, which you can find on parkside-diy.com in the Service category.
- You can return a defective product to us free of charge to the service address that will be provided to you. Ensure that you enclose the proof of purchase (till receipt) and information about what the defect is and when it occurred.



You can view and download these instructions along with many other manuals at parkside-diy.com. This QR code will take you directly to parkside-diy.com. Select your

country and use the search box to search for the operating instructions. Enter the article number (IAN) 465844_2404 to find the operating instructions for your article.

Service

GB Service Great Britain

Tel.: 0800 051 897 0

Contact form on parkside-diy.com

MT Service Malta

Tel.: 80065168

Contact form on parkside-diy.com

IAN 465844_2404

Importer

Please note that the following address is not the service address. Please use the service address provided in the operating instructions.

KOMPERNASS HANDELS GMBH

BURGSTRASSE 21

44867 BOCHUM

GERMANY

www.kompernass.com

Translation of the original Conformity Declaration

We, KOMPERNASS HANDELS GMBH, document officer: Mr Semi Uguzlu, BURGSTR. 21, 44867 BOCHUM, GERMANY, hereby declare that this product complies with the following standards, normative documents and EC directives:

Machinery Directive (2006/42/EC)

EMC (Electromagnetic Compatibility) (2014/30/EU)

Directives on noise emission 2000/14/EC, 2005/88/EC

Notified body no. 0036

TÜV SÜD Industrie Service GmbH, Westendstrasse 199, 80686 Munich, Germany

Evaluation procedure for conformity as per appendix V.

Sound power level L_{WA} : measured 84 dB (A), guaranteed 86 dB (A)

RoHS Directive (2011/65/EU)*

* The manufacturer bears the full responsibility for compliance with this conformity declaration. The subject of the declaration described above meets the requirements of Directive 2011/65/EU of the European Parliament and Council of 8 June 2011 on the restriction of the use of certain hazardous substances in electrical and electronic equipment.

Applied harmonised standards

EN 62841-1:2015/A11:2022

EN 62841-4-2:2019/A11:2022

EN IEC 55014-1:2021

EN IEC 55014-2:2021

EN IEC 63000:2018

Type/appliance designation: Cordless Extendable Hedge Trimmer 20V PTHSA 20-Li C4

Year of manufacture: 10–2024

Serial number: IAN 465844_2404

Bochum, 25/04/2024



Semi Uguzlu
- Quality Manager -

We reserve the right to make technical changes in the context of further product development.

Ordering a replacement battery and charger

You can easily order a replacement battery or charger on the Internet at www.kompernass.com.



Scan the QR code with your smartphone/tablet. You can use this QR code to go directly to our website to view and order the available spare parts.

NOTE

- ▶ If you have problems with your online order, you can contact our service centre by phone or e-mail.
- ▶ Always quote the article number (IAN) 465844_2404 in your order.
- ▶ Please note that online ordering of replacement parts is not possible for all countries.

Inhaltsverzeichnis

Einleitung	56
Bestimmungsgemäßer Gebrauch	56
Ausstattung	56
Lieferumfang	56
Technische Daten	57
Allgemeine Sicherheitshinweise für Elektrowerkzeuge	58
1. Arbeitsplatzsicherheit	58
2. Elektrische Sicherheit	59
3. Sicherheit von Personen	59
4. Verwendung und Behandlung des Elektrowerkzeugs	60
5. Verwendung und Behandlung des Akkuwerkzeugs	61
6. Service	61
Sicherheitshinweise für Heckenscheren	61
Sicherheitshinweise für Heckenscheren mit verlängerter Reichweite	62
Ergänzende Sicherheitshinweise für Heckenscheren	63
Restrisiken	64
Weiterführende Sicherheitshinweise	64
Vor der Inbetriebnahme	65
Akku-Pack laden	65
Akku-Pack ins Gerät einsetzen/entnehmen	65
Schultergurt befestigen/montieren	65
Motorkopf an Teleskopstiel montieren	65
Teleskopstiel verstellen	66
Schnittwinkel verstellen	66
Inbetriebnahme	66
Ein-/ausschalten	66
Arbeiten mit der Heckenschere	66
Gebrauch der Maschine	66
Schnitttechniken	67
Transport	67
Wartung und Reinigung	67
Wartungsintervalle Heckenschere	67
Lagerung	67
Fehlersuche Heckenschere	67
Entsorgung	68
Garantie der Kompernaß Handels GmbH	69
Service	70
Importeur	70
Original-Konformitätserklärung	71
Ersatz-Akku und Ladegerät Bestellung	72

Einleitung

Wir beglückwünschen Sie zum Kauf Ihres neuen Gerätes. Sie haben sich damit für ein hochwertiges Produkt entschieden. Die Bedienungsanleitung ist Teil dieses Produkts. Sie enthält wichtige Hinweise für Sicherheit, Gebrauch und Entsorgung. Machen Sie sich vor der Benutzung des Produkts mit allen Bedien- und Sicherheitshinweisen vertraut. Benutzen Sie das Produkt nur wie beschrieben und für die angegebenen Einsatzbereiche. Händigen Sie alle Unterlagen bei Weitergabe des Produkts an Dritte mit aus.

Bestimmungsgemäßer Gebrauch

Dieses Gerät ist bestimmt zum Schneiden und Trimmen von Hecken, Büschen und Ziersträuchern im häuslichen Bereich. Es handelt sich hierbei um ein handgeführtes Gerät mit integriertem Antrieb, bei dem sich die linear angeordneten Schneiden hin und her bewegen.

Benutzen Sie das Gerät nur wie beschrieben und für die angegebenen Einsatzbereiche. Das Gerät ist nicht für den gewerblichen Einsatz bestimmt.

Das Gerät ist zum Gebrauch durch Erwachsene bestimmt. Dieses Gerät ist nicht dafür bestimmt, durch Personen (einschließlich Kinder) mit eingeschränkten physischen, sensorischen oder geistigen Fähigkeiten oder mangels Erfahrung und/oder mangels Wissen benutzt zu werden. Die Benutzung des Gerätes bei Regen oder feuchter Umgebung ist verboten.

Jede andere Verwendung oder Veränderung des Gerätes gilt als nicht bestimmungsgemäß und birgt erhebliche Unfallgefahren. Für aus bestimmungswidriger Verwendung entstandene Schäden übernimmt der Hersteller keine Haftung.

⚠️ WARNUNG!

- ▶ Heckenscheren sind nicht für die Benutzung durch Kinder geeignet.

Ausstattung

Übersicht

- 1 Schwertschutzhülle
- 2 Messerbalken
- 3 Motorkopf
- 4 Entriegelungstaste
- 5 Verbindungstück
- 6 Teleskopstiel
- 7 Schnellverschluss
- 8 Handgriff
- 9 Trageöse
- 10 Einschaltsperr
- 11 Ein-/Ausschalter
- 12 Innensechskantschlüssel
- 13 Schultergurt

Abb. B

- 14 Akku-Pack*
- 15 Taste zur Entriegelung des Akku-Packs
- 16 Schnell-Ladegerät*
- 17 Schutzbrille

Lieferumfang

- 1 20 V Akku-Teleskop-Heckenschere
- 1 Motorkopf
- 1 Schultergurt
- 1 Schwertschutzhülle
- 1 Innensechskantschlüssel 5 mm
- 1 Schutzbrille
- 1 Bedienungsanleitung

* AKKU UND LADEGERÄT SIND NICHT IM LIEFERUMFANG ENTHALTEN

Technische Daten

Bemessungsspannung	20 V $\overline{\text{---}}$ (Gleichstrom)
Leerlaufdrehzahl	1150 min^{-1}
Nennhubzahl	2300 min^{-1}
Arbeitswinkel	-60° bis +90°
Schnittlänge	410 mm
Zahnabstand	15 mm
Gewicht (betriebsbereit)	ca. 3,7 kg

Geräusch- und Vibrationsinformationen

Messwert für Geräusch ermittelt entsprechend EN 62841. Der A-bewertete Geräuschpegel des Elektrowerkzeugs beträgt typischerweise:

Schalldruckpegel	$L_{PA} = 77,7 \text{ dB}$
Unsicherheit	$K = 3 \text{ dB}$
Schallleistungspegel	$L_{WA} = 82,9 \text{ dB}$
Unsicherheit	$K = 2,96 \text{ dB}$
Garantierter Schallleistungspegel	$L_{WA} = 86 \text{ dB}$

Schwingungswerte (Vektorsumme dreier Richtungen) ermittelt entsprechend EN 62841:

Schwingungsemissionswert	$a_h < 2,5 \text{ m/s}^2$
Unsicherheit	$K = 1,5 \text{ m/s}^2$





Gehörschutz tragen!

i HINWEIS

- ▶ Die angegebenen Schwingungsgesamtwerte und die angegebenen Geräuschemissionswerte sind nach einem genormten Prüfverfahren gemessen worden und können zum Vergleich eines Elektrowerkzeugs mit einem anderen verwendet werden.
- ▶ Die angegebenen Schwingungsgesamtwerte und die angegebenen Geräuschemissionswerte können auch zu einer vorläufigen Einschätzung der Belastung verwendet werden.

⚠ WARNUNG!

- ▶ Die Schwingungs- und Geräuschemissionen können während der tatsächlichen Benutzung des Elektrowerkzeugs von den Angabewerten abweichen, abhängig von der Art und Weise, in der das Elektrowerkzeug verwendet wird, insbesondere, welche Art von Werkstück bearbeitet wird.
- ▶ Versuchen Sie die Belastung so gering wie möglich zu halten. Beispielhafte Maßnahmen zur Verringerung der Vibrationsbelastung sind das Tragen von Handschuhen beim Gebrauch des Werkzeugs und die Begrenzung der Arbeitszeit. Dabei sind alle Anteile des Betriebszyklus zu berücksichtigen (beispielsweise Zeiten, in denen das Elektrowerkzeug abgeschaltet ist, und solche, in denen es zwar eingeschaltet ist, aber ohne Belastung läuft).

Das Gerät ist Teil der Serie  von Parkside und kann mit Akkus der Serie  von Parkside betrieben werden.

Akkus der Serie  von Parkside dürfen nur mit Ladegeräten der Serie  von Parkside geladen werden.

Wir empfehlen Ihnen, dieses Gerät ausschließlich mit folgenden Akkus zu betreiben: PAP 20 A1/PAP 20 A2/PAP 20 A3/PAP 20 B1/PAP 20 B3/Smart PAPS 204 A1/Smart PAPS 208 A1.

Wir empfehlen Ihnen, diese Akkus mit folgenden Ladegeräten zu laden: PLG 20 A3/PLG 20 A4/PLG 20 C1/PLG 20 C3/PDSLG 20 A1/Smart PLGS 2012 A1.

Erläuterungen der Hinweisschilder auf dem Gerät



Vor Inbetriebnahme Betriebsanleitung und Anweisungen lesen!



Gehörschutz tragen!



Schutzhelm tragen!



Schutzbrille tragen!



Umstehende Personen von dem Gerät fernhalten!



Gerät vor Regen oder Nässe schützen!



Lebensgefahr durch Stromschlag! Halten Sie sich mind. 10 m von Überlandleitungen fern.



Achtung! Herabfallende Gegenstände. Insbesondere beim Schnitt über Kopfhöhe.



Achtung! Verletzungsgefahr durch laufende Messer.



Angabe des Schallleistungspegels LWA in dB.



Allgemeine Sicherheitshinweise für Elektrowerkzeuge

⚠️ WARNUNG!

- ▶ **Lesen Sie alle Sicherheitshinweise, Anweisungen, Bebilderungen und technischen Daten, mit denen dieses Elektrowerkzeug versehen ist.** Ver-säumnisse bei der Einhaltung der nachfolgenden Anweisungen können elektrischen Schlag, Brand und/oder schwere Verletzungen verursachen.

Bewahren Sie alle Sicherheitshinweise und Anweisungen für die Zukunft auf.

Der in den Sicherheitshinweisen verwendete Begriff „Elektrowerkzeug“ bezieht sich auf netzbetriebene Elektrowerkzeuge (mit Netzleitung) und auf akkubetriebene Elektrowerkzeuge (ohne Netzleitung).

1. Arbeitsplatzsicherheit

- Halten Sie Ihren Arbeitsbereich sauber und gut beleuchtet.** Unordnung und unbeleuchtete Arbeitsbereiche können zu Unfällen führen.
- Arbeiten Sie mit dem Elektrowerkzeug nicht in explosionsgefährdeter Umgebung, in der sich brennbare Flüssigkeiten, Gase oder Stäube befinden.** Elektrowerkzeuge erzeugen Funken, die den Staub oder die Dämpfe entzünden können.
- Halten Sie Kinder und andere Personen während der Benutzung des Elektrowerkzeugs fern.** Bei Ablenkung können Sie die Kontrolle über das Elektrowerkzeug verlieren.

2. Elektrische Sicherheit

- a) **Der Anschlussstecker des Elektrowerkzeugs muss in die Steckdose passen. Der Stecker darf in keiner Weise verändert werden.**
Verwenden Sie keine Adapterstecker gemeinsam mit schutzgeerdeten Elektrowerkzeugen. Unveränderte Stecker und passende Steckdosen verringern das Risiko eines elektrischen Schlages.
- b) **Vermeiden Sie Körperkontakt mit geerdeten Oberflächen wie von Rohren, Heizungen, Herden und Kühlschränken.** Es besteht ein erhöhtes Risiko durch elektrischen Schlag, wenn Ihr Körper geerdet ist.
- c) **Halten Sie Elektrowerkzeuge von Regen oder Nässe fern.** Das Eindringen von Wasser in ein Elektrowerkzeug erhöht das Risiko eines elektrischen Schlages.
- d) **Zweckentfremden Sie die Anschlussleitung nicht, um das Elektrowerkzeug zu tragen, aufzuhängen oder um den Stecker aus der Steckdose zu ziehen. Halten Sie die Anschlussleitung fern von Hitze, Öl, scharfen Kanten oder sich bewegenden Teilen.** Beschädigte oder verwickelte Anschlussleitungen erhöhen das Risiko eines elektrischen Schlages.
- e) **Wenn Sie mit einem Elektrowerkzeug im Freien arbeiten, verwenden Sie nur Verlängerungsleitungen, die auch für den Außenbereich geeignet sind.** Die Anwendung einer für den Außenbereich geeigneten Verlängerungsleitung verringert das Risiko eines elektrischen Schlages.
- f) **Wenn der Betrieb des Elektrowerkzeugs in feuchter Umgebung nicht vermeidbar ist, verwenden Sie einen Fehlerstromschutzschalter.** Der Einsatz eines Fehlerstromschutzschalters vermindert das Risiko eines elektrischen Schlages.

3. Sicherheit von Personen

- a) **Seien Sie aufmerksam, achten Sie darauf, was Sie tun, und gehen Sie mit Vernunft an die Arbeit mit einem Elektrowerkzeug. Benutzen Sie kein Elektrowerkzeug, wenn Sie müde sind oder unter dem Einfluss von Drogen, Alkohol oder Medikamenten stehen.** Ein Moment der Unachtsamkeit beim Gebrauch des Elektrowerkzeugs kann zu ernsthaften Verletzungen führen.
- b) **Tragen Sie persönliche Schutzausrüstung und immer eine Schutzbrille.** Das Tragen persönlicher Schutzausrüstung, wie Staubmaske, rutschfeste Sicherheitsschuhe, Schutzhelm oder Gehörschutz, je nach Art und Einsatz des Elektrowerkzeugs, verringert das Risiko von Verletzungen.
- c) **Vermeiden Sie eine unbeabsichtigte Inbetriebnahme. Vergewissern Sie sich, dass das Elektrowerkzeug ausgeschaltet ist, bevor Sie es an die Stromversorgung und/oder den Akku anschließen, es aufnehmen oder tragen.** Wenn Sie beim Tragen des Elektrowerkzeugs den Finger am Schalter haben oder das Elektrowerkzeug eingeschaltet an die Stromversorgung anschließen, kann dies zu Unfällen führen.
- d) **Entfernen Sie Einstellwerkzeuge oder Schraubenschlüssel, bevor Sie das Elektrowerkzeug einschalten.** Ein Werkzeug oder Schlüssel, der sich in einem drehenden Teil des Elektrowerkzeugs befindet, kann zu Verletzungen führen.
- e) **Vermeiden Sie eine abnormale Körperhaltung. Sorgen Sie für einen sicheren Stand und halten Sie jederzeit das Gleichgewicht.** Dadurch können Sie das Elektrowerkzeug in unerwarteten Situationen besser kontrollieren.

- f) **Tragen Sie geeignete Kleidung. Tragen Sie keine weite Kleidung oder Schmuck. Halten Sie Haare und Kleidung fern von sich bewegenden Teilen.** Lockere Kleidung, Schmuck oder lange Haare können von sich bewegenden Teilen erfasst werden.
- g) **Wenn Staubabsaug- und -auffang-einrichtungen montiert werden können, sind diese anzuschließen und richtig zu verwenden.**
Die Verwendung einer Staubabsaugung kann Gefährdungen durch Staub verringern.
- h) **Wiegen Sie sich nicht in falscher Sicherheit und setzen Sie sich nicht über die Sicherheitsregeln für Elektrowerkzeuge hinweg, auch wenn Sie nach vielfachem Gebrauch mit dem Elektrowerkzeug vertraut sind.** Achtloses Handeln kann binnen Sekundenbruchteilen zu schweren Verletzungen führen.

4. Verwendung und Behandlung des Elektrowerkzeugs

- a) **Überlasten Sie das Elektrowerkzeug nicht. Verwenden Sie für Ihre Arbeit das dafür bestimmte Elektrowerkzeug.** Mit dem passenden Elektrowerkzeug arbeiten Sie besser und sicherer im angegebenen Leistungsbereich.
- b) **Benutzen Sie kein Elektrowerkzeug, dessen Schalter defekt ist.** Ein Elektrowerkzeug, das sich nicht mehr ein- oder ausschalten lässt, ist gefährlich und muss repariert werden.
- c) **Ziehen Sie den Stecker aus der Steckdose und / oder entfernen Sie den abnehmbaren Akku, bevor Sie Geräteeinstellungen vornehmen, Einsatzwerkzeugteile wechseln oder das Elektrowerkzeug weglegen.** Diese Vorichtsmaßnahme verhindert den unbeabsichtigten Start des Elektrowerkzeugs.
- d) **Bewahren Sie unbenutzte Elektrowerkzeuge außerhalb der Reichweite von Kindern auf. Lassen Sie keine Personen das Elektrowerkzeug benutzen, die mit diesem nicht vertraut sind oder diese Anweisungen nicht gelesen haben.** Elektrowerkzeuge sind gefährlich, wenn sie von unerfahrenen Personen benutzt werden.
- e) **Pflegen Sie Elektrowerkzeuge und Einsatzwerkzeug mit Sorgfalt. Kontrollieren Sie, ob bewegliche Teile einwandfrei funktionieren und nicht klemmen, ob Teile gebrochen oder so beschädigt sind, dass die Funktion des Elektrowerkzeugs beeinträchtigt ist. Lassen Sie beschädigte Teile vor dem Einsatz des Elektrowerkzeuges reparieren.** Viele Unfälle haben ihre Ursache in schlecht gewarteten Elektrowerkzeugen.
- f) **Halten Sie Schneidwerkzeuge scharf und sauber.** Sorgfältig gepflegte Schneidwerkzeuge mit scharfen Schneidkanten verklemmen sich weniger und sind leichter zu führen.
- g) **Verwenden Sie Elektrowerkzeug, Einsatzwerkzeug, Einsatzwerkzeuge usw. entsprechend diesen Anweisungen. Berücksichtigen Sie dabei die Arbeitsbedingungen und die auszuführende Tätigkeit.** Der Gebrauch von Elektrowerkzeugen für andere als die vorgesehenen Anwendungen kann zu gefährlichen Situationen führen.
- h) **Halten Sie Griffe und Griffflächen trocken, sauber und frei von Öl und Fett.** Rutschige Griffe und Griffflächen erlauben keine sichere Bedienung und Kontrolle des Elektrowerkzeugs in unvorhergesehenen Situationen.

5. Verwendung und Behandlung des Akkuwerkzeugs

- a) **Laden Sie die Akkus nur mit Ladegeräten auf, die vom Hersteller empfohlen werden.** Durch ein Ladegerät, das für eine bestimmte Art von Akkus geeignet ist, besteht Brandgefahr, wenn es mit anderen Akkus verwendet wird.
- b) **Verwenden Sie nur die dafür vorgesehenen Akkus in den Elektrowerkzeugen.** Der Gebrauch von anderen Akkus kann zu Verletzungen und Brandgefahr führen.
- c) **Halten Sie den nicht benutzten Akku fern von Büroklammern, Münzen, Schlüsseln, Nägeln, Schrauben oder anderen kleinen Metallgegenständen, die eine Überbrückung der Kontakte verursachen könnten.** Ein Kurzschluss zwischen den Akkukontakten kann Verbrennungen oder Feuer zur Folge haben.
- d) **Bei falscher Anwendung kann Flüssigkeit aus dem Akku austreten. Vermeiden Sie den Kontakt damit. Bei zufälligem Kontakt mit Wasser abspülen. Wenn die Flüssigkeit in die Augen kommt, nehmen Sie zusätzlich ärztliche Hilfe in Anspruch.** Austretende Akkuflüssigkeit kann zu Hautreizungen oder Verbrennungen führen.
- e) **Benutzen Sie keinen beschädigten oder veränderten Akku.** Beschädigte oder veränderte Akkus können sich unvorhersehbar verhalten und zu Feuer, Explosion oder Verletzungsgefahr führen.
- f) **Setzen Sie einen Akku keinem Feuer oder zu hohen Temperaturen aus.** Feuer oder Temperaturen über 130 °C (265°F) können eine Explosion hervorrufen.

- g) **Befolgen Sie alle Anweisungen zum Laden und laden Sie den Akku oder das Akkuwerkzeug niemals außerhalb des in der Betriebsanleitung angegebenen Temperaturbereichs.** Falsches Laden oder Laden außerhalb des zugelassenen Temperaturbereichs kann den Akku zerstören und die Brandgefahr erhöhen.



VORSICHT! EXPLOSIONSGEFAHR! Laden Sie nicht aufladbare Batterien niemals auf.



Schützen Sie den Akku vor Hitze, z. B. auch vor dauernder Sonneneinstrahlung, Feuer, Wasser und Feuchtigkeit. Es besteht Explosionsgefahr.

6. Service

- a) **Lassen Sie Ihr Elektrowerkzeug nur von qualifiziertem Fachpersonal und nur mit Original-Ersatzteilen reparieren.** Damit wird sichergestellt, dass die Sicherheit des Elektrowerkzeugs erhalten bleibt.
- b) **Warten Sie niemals beschädigte Akkus.** Sämtliche Wartung von Akkus sollte nur durch den Hersteller oder bevollmächtigte Kundendienststellen erfolgen.

Sicherheitshinweise für Heckenscheren

- a) **Verwenden Sie die Heckenschere nicht bei schlechtem Wetter, besonders nicht bei Gewittergefahr.** Dies verringert die Gefahr, von einem Blitz getroffen zu werden.
- b) **Halten Sie jegliche Netzleitungen aus dem Schnittbereich fern.** Leitungen können in Hecken oder Büschen verborgen sein und versehentlich durch das Messer angeschnitten werden.

- c) **Tragen Sie Gehörschutz.** Geeignete persönliche Schutzausrüstung verringert das Risiko einer Hörminderung.
- d) **Halten Sie die Heckenschere nur an den isolierten Griffflächen, da das Schneidmesser verborgene Stromleitungen treffen kann.**
Der Kontakt der Messer mit einer spannungsführenden Leitung kann auch metallene Geräteteile unter Spannung setzen und zu einem elektrischen Schlag führen.
- e) **Halten Sie alle Körperteile vom Messer fern. Versuchen Sie nicht, bei laufenden Messern Schnittgut zu entfernen oder zu schneidendes Material festzuhalten.** Die Messer bewegen sich nach dem Ausschalten des Schalters weiter. Ein Moment der Unachtsamkeit bei Benutzung der Heckenschere kann zu schweren Verletzungen führen.
- f) **Stellen Sie sicher, dass alle Schalter ausgeschaltet sind und der Akku entfernt oder getrennt ist, bevor Sie eingeklemmtes Schnittgut entfernen oder die Heckenschere warten.** Ein unerwarteter Betrieb der Heckenschere beim Entfernen von eingeklemmtem Material oder bei der Wartung kann zu ernsthaften Verletzungen führen.
- g) **Tragen Sie die Heckenschere am Griff bei stillstehendem Messer und achten Sie darauf, keinen Schalter zu betätigen.** Das richtige Tragen der Heckenschere verringert die Gefahr des unbeabsichtigten Betriebs und eine dadurch verursachte Verletzung durch das Messer.
- h) **Bei Transport oder Aufbewahrung der Heckenschere stets die Abdeckung über die Messer ziehen.** Sachgemäßer Umgang mit der Heckenschere verringert die Verletzungsgefahr durch das Messer.

Sicherheitshinweise für Heckenscheren mit verlängerter Reichweite

- a) **Tragen Sie bei Überkopparbeiten mit der Heckenschere mit verlängerter Reichweite Kopfschutz.** Herabfallende Bruchstücke können zu schweren Verletzungen führen.
 - b) **Bedienen Sie die Heckenschere mit verlängerter Reichweite immer mit beiden Händen.** Halten Sie die Heckenschere mit verlängerter Reichweite mit beiden Händen um den Verlust der Kontrolle zu vermeiden.
 - c) **Verringern Sie die Gefahr eines tödlichen Stromschlags, indem Sie die Heckenschere mit verlängerter Reichweite niemals in der Nähe von Starkstromleitungen benutzen.** Die Berührung von oder die Benutzung in der Nähe von Starkstromleitungen kann zu schweren Verletzungen oder tödlichem Stromschlag führen.
 - Inspizieren Sie die zu schneidende Fläche sorgfältig und beseitigen Sie alle Drähte oder sonstigen Fremdkörper.
 - Die Heckenschere ist für Arbeiten vorgesehen, bei denen der Bediener auf dem Boden steht und nicht auf einer Leiter oder sonstigen instabilen Standflächen.
- i HINWEIS**
- ▶ Bildliche Darstellungen über den Gebrauch der Heckenschere bzw. deren Stellteile finden Sie auf der Ausklappseite.
 - ▶ Hinweise und bildliche Darstellungen zur Einstellung, Wartung, Schmierung durch den Benutzer finden Sie in dieser Anleitung.
 - ▶ Hinweise zur Arbeitsposition (siehe Ausklappseite).
 - ▶ Hinweise zu Stellteilen (siehe Ausklappseite).
 - ▶ Hinweise zu Austausch und Reparatur (siehe Kapitel Wartung und Reinigung/Service).

- ▶ Erklärung aller an der Heckenschere verwendeten grafischen Symbole und technische Daten finden Sie in dieser Anleitung.
- ▶ Die Merkmale der Heckenschere finden Sie in den technischen Daten.
- ▶ Blockiertes Werkzeug: Entfernen Sie das klemmende Material aus dem Messerbalken ②.

! ACHTUNG!

- ▶ Bei drohender Gefahr bzw. im Notfall sofort den Motor ausschalten und Akku entfernen.

Ergänzende Sicherheitshinweise für Heckenscheren

Vorbereitung

- a) DIESE HECKENSCHERE KANN ERNSTHAFT VERLETZUNGEN VERURSACHEN! Lesen Sie sorgfältig die Anweisungen zum korrekten Umgang, zur Vorbereitung, zur Instandhaltung, zum Starten und Abstellen der Heckenschere. Machen Sie sich mit allen Stellteilen und der sachgerechten Benutzung der Heckenschere vertraut.
- b) Kinder dürfen die Heckenschere niemals benutzen.
- c) Vorsicht vor oberirdischen Stromleitungen.
- d) Der Gebrauch der Heckenschere ist zu vermeiden, wenn sich Personen, vor allem Kinder, in der Nähe befinden.
- e) Tragen Sie geeignete Kleidung! Tragen Sie keine weite Kleidung oder Schmuck, welcher von sich bewegenden Teilen erfasst werden kann. Es wird empfohlen, feste Handschuhe, rutschfeste Schuhe und Schutzbrille zu tragen.
- f) Berührt die Schneideinrichtung einen Fremdkörper oder sollten sich die Betriebsgeräusche verstärken oder die Heckenschere ungewöhnlich stark vibrieren, stellen Sie den Motor ab und lassen Sie die Heckenschere zum Stillstand kommen. Ergreifen Sie folgende Maßnahmen:

- auf Schäden überprüfen;
- auf lose Teile überprüfen und alle losen Teile befestigen;
- beschädigte Teile gegen gleichwertige Teile austauschen oder reparieren lassen.



g) Tragen Sie Gehörschutz!



h) Tragen Sie Augenschutz!

i) Um im Notfall die Heckenschere stillzusetzen, entfernen Sie den Akku.

Betrieb

- a) Akku aus dem Gerät ziehen, vor:
 - Reinigung oder Beseitigung einer Blockierung;
 - Überprüfung, Instandhaltung oder Arbeiten an der Heckenschere;
 - Einstellung der Arbeitsposition der Schneideinrichtung;
 - wenn die Heckenschere unbeaufsichtigt bleibt.
- b) Stellen Sie immer sicher, dass sich die Heckenschere ordnungsgemäß in einer der vorgegebenen Arbeitspositionen befindet und der Werkzeugkopf eingerastet ist, bevor der Motor gestartet wird.
- c) Während des Betriebes der Heckenschere ist immer sicherzustellen, dass ein sicherer Stand eingenommen wird, bei denen der Bediener auf dem Boden steht und nicht auf einer Leiter oder sonstigen instabilen Standflächen.
- d) Benutzen Sie die Heckenschere nicht mit einer defekten oder stark abgenutzten Schneideinrichtung.
- e) Stellen Sie immer sicher, dass alle Griffe und Sicherheitseinrichtungen beim Gebrauch der Heckenschere angebaut sind. Versuchen Sie niemals, eine unvollständige Heckenschere oder eine mit nicht zulässigem Umbau zu benutzen.

- f) Halten Sie die Heckenschere fest mit beiden Händen an den dafür vorgesehenen Handgriffen.
- g) Machen Sie sich stets vertraut mit Ihrer Umgebung und achten Sie auf mögliche Gefahren, die Sie wegen der Geräusche der Heckenschere vielleicht nicht hören können.

Wartung und Aufbewahrung

- a) Wenn die Heckenschere zwecks Wartung, Inspektion oder Lagerung stillgesetzt wird, schalten Sie den Motor aus, so dass alle rotierenden Teile zum Stillstand gekommen sind. Lassen Sie die Maschine abkühlen, bevor Sie diese überprüfen, einstellen usw.
- b) Lassen Sie die Heckenschere immer abkühlen, bevor Sie diese lagern.
- c) Beim Transportieren oder bei der Lagerung der Heckenschere ist die Schneideinrichtung immer mit dem Schutz für die Schneideinrichtung abzudecken.

Restrisiken

Auch wenn Sie dieses Elektrowerkzeug vorschriftsmäßig bedienen, bleiben immer Restrisiken bestehen. Folgende Gefahren können im Zusammenhang mit der Bauweise und Ausführung dieses Elektrowerkzeugs auftreten:

- a) Schnittverletzungen
 - b) Gehörschäden, falls kein geeigneter Gehörschutz getragen wird.
 - c) Gesundheitsschäden, die aus Hand-Arm-Schwingungen resultieren, falls das Gerät über einen längeren Zeitraum verwendet wird oder nicht ordnungsgemäß geführt und gewartet wird.
- Benutzen Sie nur Zubehör und Zusatzgeräte, die in der Gebrauchsanweisung angegeben sind. Der Gebrauch anderer als in der Bedienungsanleitung empfohlener Einsatzwerkzeuge oder anderen Zubehörs kann eine Verletzungsgefahr für Sie bedeuten.

Weiterführende Sicherheitshinweise

- Während des Betriebes dürfen sich im Umkreis von 15 Metern keine anderen Personen oder Tiere aufhalten. Der Bedienende ist im Arbeitsbereich gegenüber Dritten verantwortlich.
- Halten Sie das Gerät, die Schneidgarnitur und die Schwertschutzhülle in einem guten Gebrauchszustand, um Verletzungen vorzubeugen.
- Kinder müssen beaufsichtigt werden, um sicherzustellen, dass sie nicht mit dem Gerät spielen.
- Benutzen Sie das Gerät erst, wenn Sie sich mit diesem vertraut fühlen.
- Arbeiten Sie nicht mit einem beschädigten, unvollständigen oder ohne Zustimmung des Herstellers geänderten Gerät. Benutzen Sie das Gerät nie mit defekter Schutzausrüstung. Benutzen Sie das Gerät nicht bei defektem Ein-/Ausschalter. Prüfen Sie vor dem Gebrauch den Sicherheitszustand des Gerätes, insbesondere das Schwert. Prüfen Sie nach Fallenlassen das Gerät auf signifikante Schäden oder Defekte.
- Starten Sie das Gerät nie, bevor es korrekt montiert wurde.
- Vergewissern Sie sich, dass das Gerät beim Starten und während der Arbeit nicht mit dem Erdboden, Steinen, Draht oder anderen Fremdkörpern in Berührung kommt. Schalten Sie das Gerät aus, bevor Sie es absetzen.
- Das Gerät ist für einen zweihändigen Betrieb ausgelegt. Arbeiten Sie niemals einhändig. Achten Sie beim Standortwechsel darauf, dass das Gerät ausgeschaltet ist und der Finger nicht den Ein-/Ausschalter berührt. Tragen Sie das Gerät mit nach hinten gerichteten Schwert. Bringen Sie für den Transport die Schwertschutzhülle an.

Vor der Inbetriebnahme

Akku-Pack laden

⚠ ACHTUNG!

- ▶ Ziehen Sie immer den Netzstecker, bevor Sie den Akku-Pack aus dem Ladegerät nehmen bzw. einsetzen.

⚠ WARNUNG!

- ▶ Beachten Sie die Sicherheitshinweise und die Hinweise zum Aufladen und zur korrekten Verwendung, die in der Betriebsanleitung Ihres Akkus und Ladegeräts der Serie  angegeben sind. Eine detaillierte Beschreibung zum Ladevorgang und weitere Informationen finden Sie in dieser separaten Bedienungsanleitung.

i HINWEIS

- ▶ Laden Sie den Akku vor Inbetriebnahme idealerweise vollständig auf. Sie können den Li-Ionen-Akku jederzeit aufladen, ohne die Lebensdauer zu verkürzen. Eine Unterbrechung des Ladevorgangs schädigt den Akku nicht.
- ▶ Laden Sie den Akku-Pack nie, wenn die Umgebungstemperatur unterhalb 10 °C oder oberhalb 40 °C liegt. Soll ein Lithium-Ionen-Akku längere Zeit gelagert werden, muss regelmäßig der Ladezustand kontrolliert werden. Der optimale Ladezustand liegt zwischen 50 % und 80 %. Das Lagerungsklima soll kühl und trocken sein in einer Umgebungstemperatur zwischen 0 °C und 50 °C.
- ▶ Der empfohlene Umgebungstemperaturbereich für die Verwendung mit Werkzeugen und Batterien liegt zwischen -5 und 50 °C.
- ◆ Nehmen Sie ggf. den Akku aus dem Gerät.
- ◆ Schieben Sie den Akku-Pack 14 in das Ladegerät 15.
- ◆ Stecken Sie den Netzstecker in die Steckdose.

- ◆ Wenn der Ladevorgang abgeschlossen ist, Trennen Sie das Schnell-Ladegerät 15 vom Stromnetz.
- ◆ Ziehen Sie den Akku-Pack 14 aus dem Ladegerät 15.
- ◆ Schalten Sie das Ladegerät zwischen aufeinander folgenden Ladevorgängen für mindestens 15 Minuten ab. Ziehen Sie dazu den Netzstecker.

Akku-Pack ins Gerät einsetzen/entnehmen

Akku-Pack einsetzen

- ◆ Lassen Sie den Akku-Pack 14 in den Griff einrasten.

Akku-Pack entnehmen

- ◆ Drücken Sie die Taste zur Entriegelung 15 und entnehmen Sie den Akku-Pack 14.

⚠ WARNUNG! VERLETZUNGSGEFAHR!

- ▶ Entfernen Sie vor allen Arbeiten am Gerät den Akku.
Gefahr durch elektrischen Schlag!

Schultergurt befestigen/montieren

i HINWEIS

- ▶ Tragen Sie nicht gleichzeitig mehrere Gürtelhalterungen und/oder mehrere Schultergurte.
- ◆ Haken Sie den Schultergurt 13 in die Trageöse 9 ein.
- ◆ Passen Sie den Schultergurt 13 an Ihre Größe an, so dass sich die Trageöse 9 im eingehängten Zustand auf Höhe der Hüfte befindet.

Motorkopf an Teleskopstiel montieren

- ◆ Lösen Sie den Schnellverschluss 7 durch drücken in Pfeilrichtung . Ziehen Sie den Teleskopstiel soweit heraus, dass der Plastikring frei liegt.

- ◆ Setzen Sie das untere Ende des Motorkopfes **3** so auf das obere Ende der Teleskopstiele **6**, dass der Motorkopf **3** bis zum Plastikring durchgeschoben werden kann. Achten Sie darauf, dass die Nut und Ausparung ineinandergreifen.
- ◆ Drehen Sie das rote Verbindungstück **5** in Richtung des -Symbols auf dem Motorkopf **3** fest.

Teleskopstiel verstellen

Der Teleskopstiel **6** kann stufenlos über den Schnellverschluss **7** verstellt werden.

- ◆ Lösen Sie den Schnellverschluss **7** durch drücken in Pfeilrichtung  und verändern Sie die Stiellänge durch Schieben und Ziehen.
- ◆ Schließen Sie den Schnellverschluss **7** wieder und fixieren Sie damit die gewünschte Arbeitslänge des Teleskopstieles **6**.
- ◆ Sollte sich die Schraube des Schnellverschlusses **7** gelöst haben, ziehen Sie diese wieder mit dem Innensechskantschlüssel **12** fest.

Schnittwinkel verstellen

HINWEIS

Der Schnittwinkel lässt sich in 11 Stufen verstellen.

- ◆ Entfernen Sie den Akku-Pack **14** aus dem Gerät.
- ◆ Drücken Sie die Entriegelungstaste **4**.
- ◆ Neigen Sie die Motoreinheit in die gewünschte Position.
- ◆ Lassen Sie die Entriegelungstaste **4** los und die Motoreinheit rastet ein.
- ◆ Setzen Sie den Akku-Pack **14** wieder in das Gerät ein.

Inbetriebnahme

HINWEIS

- ▶ Beachten Sie den Lärmschutz und örtliche Vorschriften. Die Benutzung des Gerätes kann an bestimmten Tagen (z. B. Sonn- und Feiertagen), während bestimmter Tageszeiten (Mittagszeiten, Nachtruhe) oder in besonderen Gebieten (z. B. Kurorten, Kliniken etc.) eingeschränkt oder verboten sein.

Ein-/ausschalten

Einschalten

- ◆ Drücken Sie die Einschaltsperrleiste **10**, halten sie diese gedrückt und drücken Sie den Ein-/Ausschalter **11**. Sie können die Einschaltsperrleiste **10** nun wieder loslassen.

Ausschalten

- ◆ Lassen Sie den Ein-/Ausschalter **11** los.

Arbeiten mit der Heckenschere

Gebrauch der Maschine

HINWEIS

- ▶ Bitte beachten Sie, dass die nationalen Vorschriften Ihres Landes den Gebrauch der Heckenschere beschränken können.
- ▶ Die tägliche Inspektion der Heckenschere vor jeder Benutzung ist unabdingbar. Überprüfen Sie Ihr Gerät auch nach Stößen und Fallenlassen, um signifikante Schäden oder Defekte festzustellen.
- ▶ Tragen Sie bitte festes Schuhwerk und eng anliegende Kleidung um das Unfallrisiko zu minimieren. Stehen Sie fest auf dem Boden, achten Sie auf Ihr Gleichgewicht und tragen Sie immer den mitgelieferten Tragegurt!
- ▶ Bitte legen Sie, um Ihrer Gesundheit willen, Ruhepausen während des Arbeitens ein. Durch körperliche Erschöpfung erhöht sich das Verletzungsrisiko!

⚠️ WARNUNG!

- ▶ Betätigen Sie das Gerät keinesfalls unter Einfluss von Müdigkeit, Krankheit, Alkohol oder anderen Drogen.

Schnitttechniken

- Siehe Ausklappseite (Abbildung A).

📌 HINWEIS

- ▶ Entfernen Sie starke Äste mit einer Astschere.

Transport

- Benutzen Sie beim Transport die Schwertschutzhülle ❶.
- ◆ Lösen Sie die Schwertschutzhülle ❶ durch drücken in Pfeilrichtung ➡️ ⬅️.



- Achten Sie darauf, das Gerät beim Tragen nicht einzuschalten.

Wartung und Reinigung

- Die Motoreinheit muss stets sauber, trocken und frei von Öl oder Schmierfetten sein.
- Die Heckenschere muss in regelmäßigen Abständen von Sägespänen gesäubert werden.
- ◆ Verwenden Sie zum Reinigen des Gehäuses ein trockenes Tuch.
- ◆ Kontrollieren Sie die Heckenschere auf gelockerte Schrauben am Messerbalken ❷ und ziehen Sie diese bei Bedarf nach.
- ◆ Entfernen Sie festsitzenden Grünschnitt.
- ◆ Pflegen Sie den Messerbalken ❷ mit einem Ölspray oder einem Ölkännchen.

Wartungsintervalle Heckenschere

Die hier aufgeführten Angaben beziehen sich auf normale Einsatzbedingungen. Bei erschwerten Bedingungen, wie z. B. starke Staubbildung und längeren täglichen Arbeitszeiten sind die angegebenen Intervalle entsprechend zu verkürzen.

		Vor Arbeitsbeginn	nach Arbeitsende	bei Bedarf
Geräteteil	Aktion			
Schneidmesser	Sichtprüfung	X		
	reinigen		X	X

Lagerung

- Reinigen Sie das Gerät vor der Aufbewahrung.
- Bewahren Sie das Gerät in der mitgelieferten Schwertschutzhülle ❶ an einem frostfreien, trockenen Ort außerhalb der Reichweite von Kindern auf.
- Lagern Sie das Gerät liegend oder gegen Umfallen gesichert.

Fehlersuche Heckenschere

Problem	Mögliche Ursache	Fehlerbehebung
Motor läuft nicht.	Motorkopf nicht richtig montiert	Montage prüfen
	Akku nicht eingesetzt oder leer	Akku laden und/oder einsetzen

Entsorgung



Werfen Sie Elektrowerkzeuge nicht in den Hausmüll!

Das nebenstehende Symbol einer durchgestrichenen Mülltonne auf

Rädern zeigt an, dass dieses Gerät der Richtlinie 2012/19/EU unterliegt. Diese Richtlinie besagt, dass Sie dieses Gerät am Ende seiner Nutzungszeit nicht mit dem normalen Haushaltsmüll entsorgen dürfen, sondern in speziell eingerichteten Sammelstellen, Wertstoffhöfen oder Entsorgungsbetrieben abgeben müssen.

Diese Entsorgung ist für Sie kostenfrei. Schonen Sie die Umwelt und entsorgen Sie fachgerecht.

Für den deutschen Markt gilt

Beim Kauf eines Neugerätes haben Sie das Recht, ein entsprechendes Altgerät an Ihren Händler zurückzugeben. Händler von Elektro- und Elektronikgeräten sowie Lebensmittelhändler, die regelmäßig Elektro- und Elektronikgeräte verkaufen, sind verpflichtet, bis zu drei Altgeräte unentgeltlich zurückzunehmen, auch ohne dass ein Neugerät gekauft wird, wenn die Altgeräte in keiner Abmessung größer als 25 cm sind. LIDL bietet Ihnen Rücknahmemöglichkeiten direkt in den Filialen und Märkten an.



Weitere Möglichkeiten zur Entsorgung des ausgedienten Produkts erfahren Sie bei Ihrer Gemeinde- oder Stadtverwaltung.



Werfen Sie Akkus nicht in den Hausmüll!

Defekte oder verbrauchte Akkus müssen recycelt werden.

Batterien/Akkus sind als Sondermüll zu behandeln und müssen daher durch entsprechende Stellen (Händler, Fachhändler, öffentliche kommunale Stellen, gewerbliche Entsorgungsunternehmen) umweltgerecht entsorgt werden. Batterien/Akkus können giftige Schwermetalle enthalten.

Werfen Sie Batterien/Akkus daher nicht in den Hausmüll, sondern führen Sie diese einer separaten Sammlung zu. Geben Sie Batterien/Akkus nur im entladenen Zustand zurück.



Die Verpackungsmaterialien sind nach umweltverträglichen und entsorgungstechnischen Gesichtspunkten ausgewählt und deshalb recyclebar. Entsorgen Sie nicht mehr benötigte Verpackungsmaterialien gemäß den örtlich geltenden Vorschriften. Entsorgen Sie die Verpackung umweltgerecht.

Beachten Sie die Kennzeichnung auf den verschiedenen Verpackungsmaterialien und trennen Sie diese gegebenenfalls gesondert. Die Verpackungsmaterialien sind gekennzeichnet mit Abkürzungen (a) und Ziffern (b) mit folgender Bedeutung: 1–7: Kunststoffe, 20–22: Papier und Pappe, 80–98: Verbundstoffe.

Umweltschutz

- Geben Sie verschmutztes Wartungsmaterial und Betriebsstoffe in einer dafür vorgesehenen Sammelstelle ab.

Garantie der Kompernaß Handels GmbH

Sehr geehrte Kundin, sehr geehrter Kunde, Sie erhalten auf dieses Gerät 3 Jahre Garantie ab Kaufdatum. Sofern im Lieferumfang enthalten, erhalten Sie auf die Akku-Packs der X12V und X20V Team Serie ebenfalls 3 Jahre Garantie ab Kaufdatum. Im Falle von Mängeln dieses Produkts stehen Ihnen gegen den Verkäufer des Produkts gesetzliche Rechte zu. Diese gesetzlichen Rechte werden durch unsere im Folgenden dargestellte Garantie nicht eingeschränkt.

Garantiebedingungen

Die Garantiefrist beginnt mit dem Kaufdatum. Bitte bewahren Sie den Kassenbon gut auf. Dieser wird als Nachweis für den Kauf benötigt.

Tritt innerhalb von drei Jahren ab dem Kaufdatum dieses Produkts ein Material- oder Fabrikationsfehler auf, wird das Produkt von uns – nach unserer Wahl – für Sie kostenlos repariert, ersetzt oder der Kaufpreis erstattet. Diese Garantieleistung setzt voraus, dass innerhalb der Dreijahresfrist das defekte Gerät und der Kaufbeleg (Kassenbon) vorgelegt und schriftlich kurz beschrieben wird, worin der Mangel besteht und wann er aufgetreten ist.

Wenn der Defekt von unserer Garantie gedeckt ist, erhalten Sie das reparierte oder ein neues Produkt zurück. Mit Reparatur oder Austausch des Produkts beginnt kein neuer Garantiezeitraum.

Garantiezeit und gesetzliche Mängelansprüche

Die Garantiezeit wird durch die Gewährleistung nicht verlängert. Dies gilt auch für ersetzte und reparierte Teile. Eventuell schon beim Kauf vorhandene Schäden und Mängel müssen sofort nach dem Auspacken gemeldet werden. Nach Ablauf der Garantiezeit anfallende Reparaturen sind kostenpflichtig.

Garantieumfang

Das Gerät wurde nach strengen Qualitätsrichtlinien sorgfältig produziert und vor Auslieferung gewissenhaft geprüft.

Die Garantieleistung gilt für Material- oder Fabrikationsfehler. Der Garantieumfang erstreckt sich nicht auf Produktteile, die normaler Abnutzung ausgesetzt sind und daher als Verschleißteile angesehen werden können, wie z. B. Sägeblätter, Ersatzklingen, Schleifpapiere, etc. oder auf Beschädigungen an zerbrechlichen Teilen, wie z. B. Schalter oder Teile, die aus Glas gefertigt sind.

Diese Garantie verfällt, wenn das Produkt beschädigt, nicht sachgemäß benutzt oder gewartet wurde. Für eine sachgemäße Benutzung des Produkts sind alle in der Bedienungsanleitung aufgeführten Anweisungen genau einzuhalten. Verwendungszwecke und Handlungen, von denen in der Bedienungsanleitung abgeraten oder vor denen gewarnt wird, sind unbedingt zu vermeiden.

Das Produkt ist nur für den privaten und nicht für den gewerblichen Gebrauch bestimmt. Bei missbräuchlicher und unsachgemäßer Behandlung, Gewaltanwendung und bei Eingriffen, die nicht von unserer autorisierten Serviceniederlassung vorgenommen wurden, erlischt die Garantie.

Garantieleistung gilt nicht bei

- normaler Abnutzung der Akkukapazität
- gewerblichen Gebrauch des Produktes
- Beschädigung oder Veränderung des Produktes durch den Kunden
- Missachtung der Sicherheits- und Wartungsvorschriften, Bedienungsfehler
- Schäden durch Elementarereignisse

Abwicklung im Garantiefall

Um eine schnelle Bearbeitung Ihres Anliegens zu gewährleisten, folgen Sie bitte den folgenden Hinweisen:

- Bitte halten Sie für alle Anfragen den Kassenbon und die Artikelnummer (IAN) 465844_2404 als Nachweis für den Kauf bereit.
- Die Artikelnummer entnehmen Sie bitte dem Typenschild am Produkt, einer Gravur am Produkt, dem Titelblatt der Bedienungsanleitung (unten links) oder dem Aufkleber auf der Rück- oder Unterseite des Produktes.
- Sollten Funktionsfehler oder sonstige Mängel auftreten kontaktieren Sie zunächst die nachfolgend benannte Serviceabteilung telefonisch oder nutzen Sie unser Kontaktformular, das Sie auf parkside-diy.com in der Kategorie Service finden.
- Ein als defekt erfasstes Produkt können Sie dann unter Beifügung des Kaufbelegs (Kassenbon) und der Angabe, worin der Mangel besteht und wann er aufgetreten ist, für Sie portofrei an die Ihnen mitgeteilte Serviceanschrift übersenden.



Auf parkside-diy.com können Sie diese und viele weitere Handbücher einsehen und herunterladen. Mit diesem QR-Code gelangen Sie direkt auf parkside-diy.com. Wählen

Sie Ihr Land aus, und suchen Sie über die Suchmaske nach den Bedienungsanleitungen. Mittels Eingabe der Artikelnummer (IAN) 465844_2404 gelangen Sie zur Bedienungsanleitung für Ihren Artikel.

Service

DE Deutschland

Tel.: 0800 8855 300

Kontaktformular auf parkside-diy.com

AT Österreich

Tel.: 0800 447 750

Kontaktformular auf parkside-diy.com

CH Schweiz

Tel.: 0800 563 601

Kontaktformular auf parkside-diy.com

IAN 465844_2404

Importeur

Bitte beachten Sie, dass die folgende Anschrift keine Serviceanschrift ist. Kontaktieren Sie zunächst die benannte Servicestelle.

KOMPERNASS HANDELS GMBH

BURGSTRASSE 21

44867 BOCHUM

DEUTSCHLAND

www.kompernass.com

Original-Konformitätserklärung

Wir, KOMPERNASS HANDELS GMBH, Dokumentenverantwortlicher: Herr Semi Uguzlu, BURGSTR. 21, 44867 BOCHUM, DEUTSCHLAND, erklären hiermit, dass dieses Produkt mit den folgenden Normen, normativen Dokumenten und EG-Richtlinien übereinstimmt:

Maschinenrichtlinie (2006/42/EG)

Elektromagnetische Verträglichkeit (2014/30/EU)

Richtlinie für Geräuschemission 2000/14/EC, 2005/88/EC

Benannte Stelle Nr. 0036

TÜV SÜD Industrie Service GmbH, Westendstraße 199, 80686 München, Deutschland

Bewertungsverfahren der Konformität gemäß Anhang V.

Schalleistungspegel L_{WA} : Gemessen 84 dB (A), Garantiert 86 dB (A)

RoHS-Richtlinie (2011/65/EU)*

* Die alleinige Verantwortung für die Ausstellung dieser Konformitätserklärung trägt der Hersteller. Der oben beschriebene Gegenstand der Erklärung erfüllt die Vorschriften der Richtlinie 2011/65/EU des Europäischen Parlaments und des Rates vom 8. Juni 2011 zur Beschränkung der Verwendung bestimmter gefährlicher Stoffe in Elektro- und Elektronikgeräten.

Angewandte harmonisierte Normen

EN 62841-1:2015/A11:2022

EN 62841-4-2:2019/A11:2022

EN IEC 55014-1:2021

EN IEC 55014-2:2021

EN IEC 63000:2018

Typ/Gerätebezeichnung: Akku-Teleskop-Heckenschere 20 V PTHSA 20-Li C4

Herstellungsjahr: 10–2024

Seriennummer: IAN 465844_2404

Bochum, 25.04.2024



Semi Uguzlu

- Qualitätsmanager -

Technische Änderungen im Sinne der Weiterentwicklung sind vorbehalten.

Ersatz-Akku und Ladegerät Bestellung

Sie können Ersatz-Akku oder ein Ladegerät bequem im Internet unter www.kompernass.com dauerhaft nachbestellen.



Scannen Sie den QR-Code mit Ihrem Smartphone/Tablet. Mit diesem QR-Code gelangen Sie direkt auf unsere Webseite und können die verfügbaren Ersatzteile einsehen und bestellen.

HINWEIS

- ▶ Sollten Sie Probleme mit der Online-Bestellung haben, können Sie sich telefonisch oder per E-Mail an unser Servicecenter wenden.
- ▶ Geben Sie immer die Artikelnummer (IAN) 465844_2404 bei Ihrer Bestellung mit an.
- ▶ Bitte beachten Sie, dass nicht für alle Lieferländer eine Online-Bestellung von Ersatzteilen möglich ist.

KOMPERNASS HANDELS GMBH

BURGSTRASSE 21
44867 BOCHUM
GERMANY
www.kompernass.com

Estado de las informaciones · Versione delle informazioni
Last Information Update · Stand der Informationen:
04/2024 · Ident.-No.: PTHSA20-LiC4-042024-1

IAN 465844_2404