

○ /// PARKSIDE

GARDEN HOSE SET/GARTEN- SCHLAUCH-SET/SET D'ARROSAGE

GB

GARDEN HOSE SET

Assembly instructions and safety notes

FR BE

SET D'ARROSAGE

Instructions de montage et consignes de sécurité

PL

WAŻ OGRODOWY - ZESTAW

Wskazówki dotyczące montażu oraz bezpieczeństwa

SK

ZÁHRADNÁ HADICA S PRÍSLUŠENSTVOM

Montážne a bezpečnostné pokyny

DK

HAVESLANGESÆT

Monterings- og sikkerhedsanvisninger

HU

LOCSOLÓTÖMLŐ KÉSZLET

Szerelési- és Biztonsági utasítások

DE AT BE

GARTENSCHLAUCH-SET

Montage- und Sicherheitshinweise

NL BE

TUINSLANGSET

Montage- en veiligheidsinstructies

CZ

ZAHRADNÍ HADICE S PRÍSLUŠENSTVÍM

Montážní a bezpečnostní pokyny

ES

MANGUERA DE JARDÍN CON ACCESORIOS

Instrucciones de montaje y seguridad

IT

SET TUBO PER IRRIGAZIONE

Manuale di istruzioni di montaggio e di sicurezza

PT

CONJUNTO DE MANGUEIRA DE JARDIM

Manual de montagem e de segurança

IAN 517172_2510



GB	Assembly instructions and safety notes	Page	5
DE/AT/BE	Montage- und Sicherheitshinweise	Seite	25
FR/BE	Instructions de montage et consignes de sécurité	Page	48
NL/BE	Montage- en veiligheidsinstructies	Pagina	75
PL	Wskazówki dotyczące montażu oraz bezpieczeństwa	Strona	97
CZ	Montážní a bezpečnostní pokyny	Strana	120
SK	Montážne a bezpečnostné pokyny	Strana	140
ES	Instrucciones de montaje y seguridad	Página	161
DK	Monterings- og sikkerhedsanvisninger	Side	184
IT	Manuale di istruzioni di montaggio e di sicurezza	Pagina	205
HU	Szerelési- és Biztonsági utasítások	Oldal	227
PT	Manual de montagem e de segurança	Página	249



You need · Sie benötigen
Il vous faut · U hebt nodig
Wymagane · Potřebujete
Potrebujete · Necesita
Du skal bruge · Vi servono
Szükséges szerszámok
Necessita de:



ø 6 mm

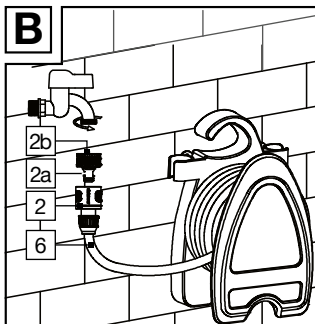
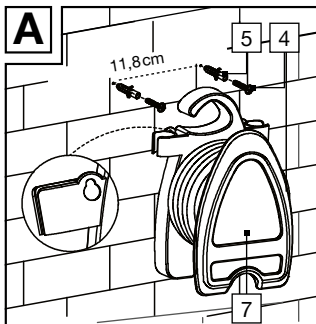
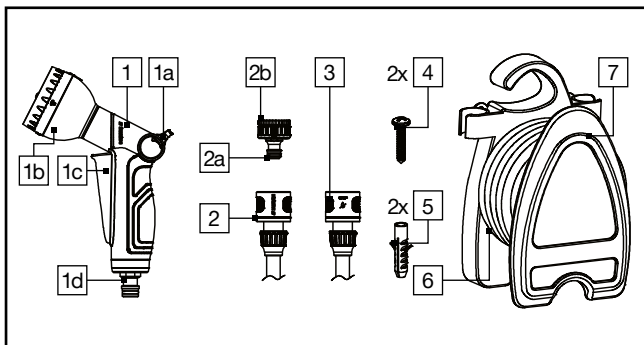
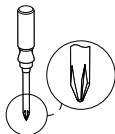
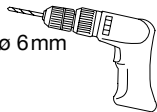

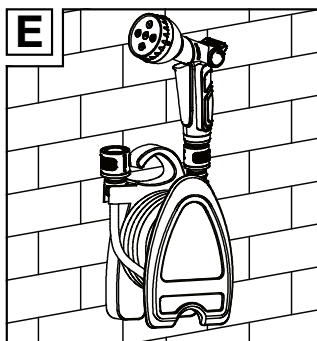
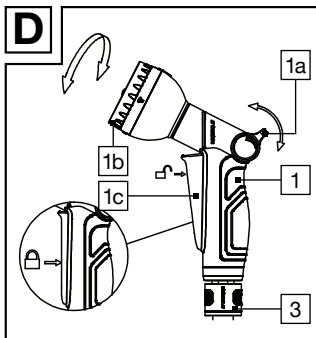
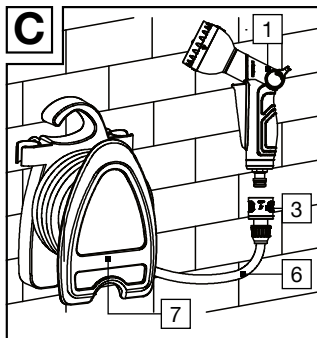



List of pictograms used.....Page 7

IntroductionPage 8

Intended usePage 9

Parts description.....Page 9

Technical dataPage 10

Scope of deliveryPage 11

Safety informationPage 11

AssemblyPage 14

Installing the hose holder.....Page 14

Use.....Page 15

Connecting to water supplyPage 15

Using the adapter.....Page 16

Using the spray gunPage 16

DisassemblyPage 18

Cleaning and care.....Page 18



DisposalPage 19

Warranty.....Page 20

Warranty claim procedure.....Page 22

ServicePage 24



List of pictograms used



Read the instructions!



Observe the warnings and safety notices!



Risk of fatal injury and accidents for toddlers and children!



Do not use the product for drinks!



Hose length 10 meters



The product is UV-resistant.





Bursting pressure 20 bar



The product is Weather-resistant.



List of pictograms used

	Dispose of the packaging and device in an environmentally friendly manner!
 	Safety information Instructions for use

Garden Hose Set

● Introduction



We congratulate you on the purchase of your new product. You have chosen a high quality product. Familiarise yourself with the product before using it for the first time. In addition, please carefully refer to the operating instructions and the safety advice below. Only use the product as instructed and only for the indicated field of application. Keep these instructions in a safe place. If you pass



the product on to anyone else, please ensure that you also pass on all the documentation with it.

● Intended use

This product includes a hose reel, a multi-function sprayer and hose connectors set. It can hold a hose $\frac{3}{8}$ " (9 mm) with a total length of 10m. It is suitable to irrigate garden- and patio areas and as an organizer for the garden irrigation tools mounting on wall or hand carrying. Only for private use. Not for commercial use.

● Parts description

- 1 Spray gun
- 1a Slide control
- 1b Spray gun head
- 1c Trigger
- 1d Hose adapter
- 2 Hose connector without water stop
 $\frac{3}{8}$ " (9 mm)



- 2a Tap connector G1" (33.3 mm)
- 2b Tap adapter G $\frac{3}{4}$ " (26.5 mm)
- 3 Hose connector with water stop $\frac{3}{8}$ " (9 mm)
- 4 Screw
- 5 Wall plug
- 6 Hose
- 7 Hose holder

● Technical data

Hose:

Hose length:	10m
max. operating pressure:	4 bar
Bursting pressure:	20 bar

Hose holder:

Dimensions:	18 x 27 x 13.5 cm (W x H x D)
-------------	----------------------------------



● Scope of delivery

- 1 Spray gun
- 1 Hose connector without water stop $\frac{3}{8}$ " (9mm)
- 1 Hose connector with water stop $\frac{3}{8}$ " (9mm)
- 1 Tap connector G1" (33.3mm) with reducer to G $\frac{3}{4}$ " (26.5mm)
- 2 Screws
- 2 Wall plugs
- 1 Hose
- 1 Hose holder
- 1 Instructions for assembly and use



Safety information

ATTENTION! READ ASSEMBLY- AND OPERATING INSTRUCTIONS BEFORE USE! KEEP THE ASSEMBLY AND OPERATING INSTRUCTIONS IN A SAFE PLACE!



KEEP OUT OF THE REACH OF CHILDREN. THIS PRODUCT IS NOT A TOY! INJURIES MAY OTHERWISE OCCUR!



- This hose is designed for tap water. Do not drink water from this hose. Otherwise there is a risk of injury.
- Be sure water from the hose cannot return to the drinking water supply: Disconnect the hose from the tap after use, or install a backflow preventer or pipe interrupter between the tap and hose.
- Never leave the hose unsupervised – even if the water flow is temporarily interrupted. Otherwise injuries or property damage may occur.
- Ensure particles of dirt do not plug the connectors or enter the hose. The fittings may otherwise be damaged.



- **⚠ WARNING!** Do not aim the water jet at electrical equipment, in order to e.g. avoid a short circuit.
- **⚠ WARNING!** Do not aim the water jet at persons or animals in order to prevent injuring them.
- **⚠ WARNING!** Always close the water intake after every use.
- For outdoor use only.
- Do not operate the device if it is damaged.

WARNING! Read all safety advice and instructions!

- **Warning:** Before use, water that has been heated to a high temperature or has been stagnant for a long time, which may be in the supply line, must not be directed at persons, animals or plants.



● Assembly

You will need (not include):

Cross-tip screwdriver (PH2)

Power drill, drill bit \varnothing 6mm

Important! Please refer to the operating instructions of your power drill.

Ensure that you do not damage any electrical cables, gas or water pipes when you drill into the wall.

Before first use, check that all connections are securely connected and re-tighten them if necessary.

● **Installing the hose holder (Fig. A)**

- Install the hose holder **7** as shown in Fig. A.
- Use the included screws **4** and wall plugs **5**. These are only suitable when mounting to brick, concrete- or wooden walls. Please use suitable screws and



wall plugs when mounting to other materials. Consult your retailer for wall plugs and screws suitable for the respective wall.

Note: To prevent backflow, do not mount the hose holder [7] higher than the tap, or install a backflow preventer or stop cock between the tap and hose [6]. For mobile use, the spray gun [1] and the hose connections [2] and [3] can be inserted into the hose holder [7] on the left and right (Fig. E).

Attention: For wall installation, you may also hang the spray gun [1] as shown in Fig. E.

● Use

● Connecting to water supply (Fig. B)

- Connect the hose [6] to the tap as shown in Fig. B.



● Using the adapter (Fig. B)

- Rotate the tap connector G1" (33.3mm) **2a** onto the connection thread of the tap.
- The tap adapter G $\frac{3}{4}$ " (26.5 mm) **2b** must be used for a G $\frac{3}{4}$ " (26.5 mm) connection thread.
- Rotate the tap adapter G $\frac{3}{4}$ " (26.5 mm) **2b** into the tap connector G1" (33.3 mm) **2a**.

● Using the spray gun

Note: The spray gun **1** features 4 different spray patterns. The flow rate is variable.

- Insert the spray gun **1** in the hose connector with water stop $\frac{3}{8}$ " (9 mm) **3** (Fig. C).
- Open the tap.
- Press the trigger **1c** to start spraying, release it to stop spraying.



- Rotate the spray gun head [1b] for the desired spraying function (Fig. D). You can choose between 4 different settings: hard jet, fine spray, full jet, flat jet.



- Push the slide control [1a] to lower position for lower water flow rate. Push it to upper position for higher water flow rate (Fig. D).
- For continuous spraying, press the trigger [1c] inward to lock its position. To stop this function, press the trigger [1c] again to release the lock (Fig. D).

Note: When removing the spray gun [1] with the tap on, the hose connector with water stop $\frac{3}{8}$ " (9 mm) [3] will interrupt the water flow.

Only use this option for interrupting the water flow when connecting a different item to the hose, e.g. a water sprinkler.



ATTENTION! Only use the options for interrupting the water flow described in this chapter to stop the flow temporarily! To stop the water flow for a longer period, close the tap.

● Disassembly

- Unscrew the tap connector G1" (33.3mm) **2a** and adapter G $\frac{3}{4}$ " (26.5mm) **2b** (if used) from the connection thread of the tap.
- Disconnect the hose **6** from the tap and empty it completely.
- Then, remove the hose holder **7** from the wall.

● Cleaning and care

- Use a slightly dampened, lint-free cloth for cleaning and care.
- Occasionally clean the connection to ensure the hose connector sits tight.



- Dry well after each use and store in a dry and frost-free place.

● Disposal

The packaging is made entirely of recyclable materials, which you may dispose of at local recycling facilities.

Contact your local refuse disposal authority for more details of how to dispose of your worn-out product.



The product incl. accessories, manual and packaging materials are recyclable and are subject to extended producer responsibility. Dispose them separately, following the illustrated Info-tri (sorting information), for better waste treatment. The Triman logo is valid in France only.



● Warranty

The product has been manufactured to strict quality guidelines and meticulously examined before delivery. In the event of material or manufacturing defects you have legal rights against the retailer of this product. Your legal rights are not limited in any way by our warranty detailed below.

The warranty for this product is 3 years from the date of purchase. The warranty period begins on the date of purchase. Keep the original sales receipt in a safe location as this document is required as proof of purchase.

Any damage or defects already present at the time of purchase must be reported without delay after unpacking the product.



Should the product show any fault in materials or manufacture within 3 years from the date of purchase, we will repair or replace it – at our choice – free of charge to you. The warranty period is not extended as a result of a claim being granted. This also applies to replaced and repaired parts.

This warranty becomes void if the product has been damaged, or used or maintained improperly.

The warranty covers material or manufacturing defects. This warranty does not cover product parts subject to normal wear and tear, thus considered consumables (e.g. batteries, rechargeable batteries, tubes, cartridges), nor damage to fragile parts, e.g. switches or glass parts.



● **Warranty claim procedure**

So that your request can be processed quickly, please observe the following instructions:

- For all inquiries, please have the receipt and item number (IAN 517172_2510) ready as proof of purchase.
- The article number can be taken from the identification label on the product, engraving on the product, the front cover of your manual (at the bottom left), or the sticker on the back or bottom of the product.
- If malfunctions or other defects arise, first contact the service department indicated below by phone or email.
- You can then send a product recorded as defective to the communicated service address postage-free, making sure to enclose proof of purchase (receipt) and information on the details of the defect and when it occurred.



You can download and view this and numerous other manuals at parkside-diy.com. This QR code takes you directly to parkside-diy.com. Choose your country and use the search screen to search for the operating instructions. Entering the item number (IAN) 517172_2510 takes you to the operating instructions for your item.



● Service

Service Great Britain

Tel.: 0800 0518970

Contact form on parkside-diy.com

IAN 517172_2510



**Legende der verwendeten
Piktogramme** Seite 27

Einleitung Seite 28

Bestimmungsgemäße

Verwendung Seite 29

Teilebeschreibung Seite 30

Technische Daten Seite 31

Lieferumfang Seite 31

Sicherheitshinweise Seite 32

Montage Seite 35

Schlauchhalterung anbringen Seite 36

Gebrauch Seite 37

Anschluss an Wasser-

versorgung vornehmen Seite 37

Adapter verwenden Seite 37

Spritzpistole verwenden Seite 38

Abbau Seite 40



Reinigung und Pflege Seite 41

Entsorgung..... Seite 42

Garantie..... Seite 43

Abwicklung im Garantiefall Seite 45

Service Seite 47



Legende der verwendeten Piktogramme



Anweisungen lesen!



Warn- und Sicherheitshinweise beachten!



Lebens- und Unfallgefahren für Kleinkinder und Kinder!



Das Produkt ist nicht für Trinkwasser konzipiert.



Schlauchlänge 10 Meter





Das Produkt ist UV-beständig.



Berstdruck 20 bar



Legende der verwendeten Piktogramme

	Das Produkt ist witterungsbeständig.
	Entsorgen Sie Verpackung und Gerät umweltgerecht!
	Sicherheitshinweise Handlungsanweisungen

Gartenschlauch-Set

● Einleitung



Wir beglückwünschen Sie zum Kauf Ihres neuen Produkts. Sie haben sich damit für ein hochwertiges Produkt entschieden. Machen Sie sich vor der ersten Inbetriebnahme mit dem Produkt vertraut. Lesen Sie hierzu aufmerksam die nach-



folgende Bedienungsanleitung und die Sicherheitshinweise. Benutzen Sie das Produkt nur wie beschrieben und für die angegebenen Einsatzbereiche. Bewahren Sie diese Anleitung an einem sicheren Ort auf. Händigen Sie alle Unterlagen bei Weitergabe des Produktes an Dritte mit aus.

● **Bestimmungsgemäße Verwendung**

Dieses Produkt enthält eine Wandhalterung, eine Multifunktionsbrause und ein Schlauchverbinder-Set. Es kann einen Schlauch $\frac{3}{8}$ " (9mm) mit einer Gesamtlänge von 10m aufnehmen. Es eignet sich zum Bewässern von Garten- und Terrassenbereichen und als Aufbewahrungsort für Gartenbewässerungsgeräte, die an der Wand montiert oder in der Hand getragen werden. Nur für den privaten Gebrauch. Nicht für kommerzielle Nutzung.



● Teilebeschreibung

- 1 Spritzpistole
- 1a Schieberegler
- 1b Spritzpistolenkopf
- 1c Auslöser
- 1d Schlauchadapter
- 2 Schlauchanschluss ohne Aquastopp $\frac{3}{8}$ " (9 mm)
- 2a Wasserhahnanschluss G1" (33,3 mm)
- 2b Wasserhahnadapter G $\frac{3}{4}$ " (26,5 mm)
- 3 Schlauchanschluss mit Aquastopp $\frac{3}{8}$ " (9 mm)
- 4 Schraube
- 5 Dübel
- 6 Schlauch
- 7 Schlauchhalterung



● Technische Daten

Schlauch:

Schlauchlänge:	10m
max. Betriebsdruck:	4bar
Berstdruck:	20bar

Schlauchhalterung:

Abmessungen:	18 x 27 x 13,5 cm (B x H x T)
--------------	----------------------------------

● Lieferumfang

- 1 Spritzpistole
- 1 Schlauchanschluss ohne Aquastopp
3/8" (9mm)
- 1 Schlauchanschluss mit Aquastopp 3/8"
(9mm)
- 1 Wasserhahnanschluss G1" (33,3 mm)
mit Reduzierstück auf G3/4" (26,5 mm)
- 2 Schrauben
- 2 Dübel
- 1 Schlauch





1 Schlauchhalterung

1 Montage- und Bedienungsanleitung



Sicherheitshinweise

ACHTUNG! VOR GEBRAUCH DIE MONTAGE- UND BEDIENUNGSANLEITUNG LESEN! MONTAGE- UND BEDIENUNGSANLEITUNG SORGFÄLTIG AUFBEWAHREN!

-  **NICHT IN DIE HÄNDE VON KINDERN KOMMEN LASSEN. DIESER ARTIKEL IST KEIN SPIELZEUG! ANSONSTEN DROHT VERLETZUNGSGEFAHR!**
-  Der Schlauch ist für Brauchwasser konzipiert. Trinken Sie kein Wasser, welches den Schlauch durchflossen hat. Ansonsten droht Verletzungsgefahr.



- Stellen Sie sicher, dass kein Wasser aus dem Schlauch in die Trinkwasserversorgung zurückfließen kann: Trennen Sie den Schlauch nach dem Gebrauch vom Wasserhahn oder montieren Sie einen Rückflussverhinderer bzw. Rohrunterbrecher zwischen Wasserhahn und Schlauch.
- Lassen Sie den Schlauch – auch bei zwischenzeitlichen Unterbrechungen des Wasserflusses – niemals unbeaufsichtigt. Ansonsten besteht Verletzungsgefahr sowie die Gefahr von Sachschäden.
- Darauf achten, dass keine Schmutzpartikel die Anschlüsse verstopfen oder in das Schlauchinnere gelangen können. Ansonsten könnte die Armatur beschädigt werden.
-  **WARNUNG!** Richten Sie den Wasserstrahl nicht auf elektrische

Einrichtungen, um z. B. einen Kurzschluss zu vermeiden.

- **⚠️ WARNUNG!** Richten Sie den Wasserstrahl nicht auf Personen oder Tiere, um diese nicht zu verletzen.
- **⚠️ WARNUNG!** Nach jedem Gebrauch ist die Wasserentnahmestelle stets zu schließen.
- Nur für den Außenbereich geeignet.
- Betreiben Sie das Produkt nicht, wenn es beschädigt ist.

WARNUNG! Lesen Sie alle Sicherheitshinweise und Anweisungen!

- **Warnung:** Wasser, das vor dem Gebrauch erhitzt wurde oder lange Zeit gestanden hat und sich möglicherweise in der Zuleitung befindet, darf nicht auf Personen, Tiere oder Pflanzen gerichtet werden.



● Montage

Sie benötigen (nicht im Lieferumfang enthalten):

Kreuzschraubendreher (PH2)

Bohrmaschine, Bohrer ø 6 mm

Wichtig! Ziehen Sie unbedingt die Bedienungsanleitung Ihrer Bohrmaschine hinzu.

Achten Sie beim Bohren darauf, dass Sie keine elektrischen Kabel, Gas- oder Wasserleitungen beschädigen.

Prüfen Sie vor Inbetriebnahme, ob alle Anschlüsse fest angeschlossen sind und ziehen Sie diese ggf. nach.



● Schlauchhalterung anbringen (Abb. A)

- Gehen Sie zum Anbringen der Schlauchhalterung **7** vor, wie in Abb. A dargestellt.
- Verwenden Sie die beiliegenden Schrauben **4** und Dübel **5**. Diese sind nur für die Montage an Backstein, Beton- oder Holzwänden geeignet. Für eine Montage an anderen Materialien, benutzen Sie bitte dafür geeignete Schrauben und Dübel. Erkundigen Sie sich im Handel nach den für die jeweilige Wandbeschaffenheit geeigneten Dübeln und Schrauben.

Hinweis: Um ein Rückfließen zu vermeiden, montieren Sie die Schlauchhalterung **7** nicht höher als den Wasserhahn oder installieren Sie einen Rückfluss-Verhinderer bzw. Absperrhahn zwischen Wasserhahn und Schlauch **6**.



Bei mobilem Einsatz können die Spritzpistole **1** und die Schlauchanschlüsse **2** und **3** in die Schlauchhalterung **7** links und rechts gesteckt werden (Abb. E).

Achtung: Bei der Wandmontage können Sie die Spritzpistole **1** außerdem einhängen, wie in Abb. E gezeigt.

● Gebrauch

● Anschluss an Wasserversorgung vornehmen (Abb. B)

- Gehen Sie zum Anschließen des Schlauchs **6** an den Wasserhahn vor, wie in Abb. B dargestellt.

- Adapter verwenden (Abb. B)
 - Drehen Sie den Wasserhahnanschluss G1" (33,3 mm) **2a** an das Anschlussgewinde des Wasserhahns.



- Bei einem Anschlussgewinde mit G $\frac{3}{4}$ " (26,5 mm) muss der Wasserhahnadapter G $\frac{3}{4}$ " (26,5 mm) **2b** eingesetzt werden.
- Drehen Sie dazu den Wasserhahnadapter G $\frac{3}{4}$ " (26,5 mm) **2b** in den Wasserhahnanschluss G1" (33,3 mm) **2a**.

● Spritzpistole verwenden

Hinweis: Die Spritzpistole **1** verfügt über 4 verschiedene Strahleinstellungen. Die Durchflussmenge lässt sich stufenlos regulieren.

- Stecken Sie die Spritzpistole **1** in den Schlauchanschluss mit Aquastopp $\frac{3}{8}$ " (9 mm) **3** (Abb. C).
- Öffnen Sie den Wasserhahn.
- Drücken Sie den Auslöser **1c**, um mit dem Sprühvorgang zu beginnen. Lassen Sie ihn wieder los, um den Sprühvorgang zu stoppen.



- Drehen Sie den Spritzpistolenkopf **1b** für die gewünschte Sprühfunktion (Abb. D). Sie können zwischen 4 verschiedenen Einstellungen auswählen: harter Strahl, Feinnebel, Vollstrahl, Flachstrahl.



- Drücken Sie den Schieberegler **1a** in die untere Position für einen geringeren Wasserdurchfluss. Drücken Sie ihn in die obere Position, um den Wasserdurchfluss zu erhöhen (Abb. D).
- Um kontinuierlich zu sprühen, drücken Sie den Auslöser **1c** nach innen, um diesen zu sperren. Um diese Funktion zu beenden, drücken Sie den Auslöser **1c** erneut, um die Sperre zu lösen (Abb. D).

Hinweis: Wenn Sie die Spritzpistole **1** bei offenem Wasserhahn abnehmen, unterbricht der Schlauchanschluss mit Aquastopp $\frac{3}{8}$ " (9mm) **3** den Wasserfluss.



Verwenden Sie diese Möglichkeit zur Unterbrechung des Wasserflusses nur, wenn Sie ein anderes Element an den Schlauch anschließen wollen, beispielsweise einen Rasenberegner.

ACHTUNG! Benutzen Sie die in diesem Kapitel beschriebenen Möglichkeiten zum Unterbrechen des Wasserflusses nur zu zwischenzeitlichen Unterbrechungen! Wenn Sie den Wasserzufluss längere Zeit stoppen wollen, drehen Sie den Wasserhahn zu.

● Abbau

- Trennen Sie den Schlauch **[6]** vom Wasserhahn und entleeren Sie ihn vollständig.
- Schrauben Sie den Wasserhahnanschluss G1" (33,3 mm) **[2a]** und den Wasserhahn adapter G $\frac{3}{4}$ " (26,5 mm) **[2b]**



(falls verwendet) vom Anschlussgewinde des Wasserhahns ab.

- Nehmen Sie anschließend die Schlauchhalterung **7** von der Wand.

● Reinigung und Pflege

- Verwenden Sie zur Reinigung und Pflege ein leicht angefeuchtetes, fusselloses Tuch.
- Reinigen Sie den Geräteanschluss von Zeit zu Zeit, um einen dichten Sitz am Schlauchanschluss zu gewährleisten.
- Trocknen Sie das Produkt nach jedem Gebrauch gut ab und lagern Sie es an einem frostfreien Ort.



● Entsorgung

Die Verpackung besteht aus umweltfreundlichen Materialien, die Sie über die örtlichen Recyclingstellen entsorgen können.

Möglichkeiten zur Entsorgung des ausgedienten Produkts erfahren Sie bei Ihrer Gemeinde- oder Stadtverwaltung.



Das Produkt inkl. Zubehör, die Anleitung und die Verpackungsmaterialien sind recyclebar und unterliegen einer erweiterter Herstellerverantwortung. Entsorgen Sie diese getrennt, den abgebildeten Info-tri (Sortierinformation) folgend, für eine bessere Abfallbehandlung. Das Triman-Logo gilt nur für Frankreich.



● Garantie

Das Produkt wurde nach strengen Qualitäts-richtlinien hergestellt und vor der Auslieferung sorgfältig geprüft. Im Falle von Material- oder Herstellungsfehlern haben Sie gegenüber dem Verkäufer des Produkts gesetzliche Rechte. Ihre gesetzlichen Rechte werden in keiner Weise durch unsere unten aufgeführte Garantie eingeschränkt.

Die Garantie für dieses Produkt beträgt 3 Jahre ab Kaufdatum. Die Garantiezeit beginnt mit dem Kaufdatum. Bewahren Sie den Originalkaufbeleg an einem sicheren Ort auf, da dieses Dokument als Nachweis des Kaufs erforderlich ist.

Alle Schäden oder Mängel, die bereits zum Zeitpunkt des Kaufs vorhanden sind,



müssen unverzüglich nach dem Auspacken des Produkts gemeldet werden.

Sollte das Produkt innerhalb von 3 Jahren ab Kaufdatum einen Material- oder Herstellungsfehler aufweisen, werden wir es – nach unserer Wahl – kostenlos für Sie reparieren oder ersetzen. Die Garantiezeit verlängert sich durch einen stattgegebenen Gewährleistungsanspruch nicht. Dies gilt auch für ersetzte und reparierte Teile.

Diese Garantie erlischt, wenn das Produkt beschädigt oder unsachgemäß verwendet oder gewartet wurde.

Die Garantie deckt Material- und Herstellungsfehler ab. Diese Garantie erstreckt sich weder auf Produktteile, die normalem Verschleiß unterliegen, und somit als Verschleißteile gelten (z. B. Batterien, Akkus, Schläuche, Farbpatronen), noch auf



Schäden an zerbrechlichen Teilen,
z. B. Schalter oder Teile aus Glas.

● **Abwicklung im Garantiefall**

Um eine schnelle Bearbeitung Ihres Anliegens zu gewährleisten, folgen Sie bitte den folgenden Hinweisen:

- o Bitte halten Sie für alle Anfragen den Kassenbon und die Artikelnummer (IAN 517172_2510) als Nachweis für den Kauf bereit.
- o Die Artikelnummer entnehmen Sie bitte dem Typenschild am Produkt, einer Gravur am Produkt, dem Titelblatt Ihrer Anleitung (unten links) oder dem Aufkleber auf der Rück- oder Unterseite des Produktes.
- o Sollten Funktionsfehler oder sonstige Mängel auftreten, kontaktieren Sie zunächst die nachfolgend benannte Serviceabteilung telefonisch oder per E-Mail.

- Ein als defekt erfasstes Produkt können Sie dann unter Beifügung des Kaufbelegs (Kassenbonn) und der Angabe, worin der Mangel besteht und wann er aufgetreten ist, für Sie portofrei an die Ihnen mitgeteilte Service-Anschrift übersenden.



Auf [parkside-diy.com](https://www.parkside-diy.com) können Sie diese und viele weitere Handbücher einsehen und herunterladen. Mit diesem QR-Code gelangen Sie direkt auf [parkside-diy.com](https://www.parkside-diy.com). Wählen Sie Ihr Land aus, und suchen Sie über die Suchmaske nach den Bedienungsanleitungen. Mittels Eingabe



der Artikelnummer (IAN) 517172_2510
gelangen Sie zur Bedienungsanleitung
für Ihren Artikel.

● Service

DE Service Deutschland

Tel.: 0800 8855300

Kontaktformular auf parkside-diy.com

IAN 517172_2510

AT Service Österreich

Kontaktformular auf parkside-diy.com

IAN 517172_2510

BE Service Belgien

Tel.: 0800 12614

Kontaktformular auf parkside-diy.com

IAN 517172_2510



Légende des pictogrammes

utilisés.....Page 50

IntroductionPage 51

Utilisation conformePage 52

Descriptif des piècesPage 53

Caractéristiques techniquesPage 54

Contenu de la livraison.....Page 54

Consignes de sécuritéPage 55

MontagePage 58

Placer le support de tuyauPage 58

Utilisation.....Page 60

Raccordement à l'alimentation

en eauPage 60

Utiliser un adaptateur.....Page 60

Utiliser le pistolet de

projectionPage 61

Démontage.....Page 63



Nettoyage et entretienPage 63

Mise au rebut.....Page 64

Garantie.....Page 65

Faire valoir sa garantiePage 71

Service après-ventePage 74



Légende des pictogrammes utilisés



Lire les instructions !



Respecter les avertissements
et les consignes de sécurité !



Danger de mort et risque
d'accident pour les enfants
en bas âge et les enfants !



Ce produit n'est pas conçu
pour la consommation d'eau
potable.



Longueur de tuyau 10 mètres







Le produit résiste aux UV.



Pression d'éclatement 20 bars



Légende des pictogrammes utilisés

	Le produit résiste aux intempéries.
	Mettre au rebut l'emballage et l'appareil dans le respect de l'environnement !
	Instructions de sécurité
	Instructions de manipulation

Set d'arrosage

● Introduction



Nous vous félicitons pour l'achat de votre nouveau produit. Vous avez opté pour un produit de grande qualité. Avant la première mise en service, vous devez vous familiariser avec toutes les fonctions du produit. Veuillez lire



attentivement le mode d'emploi ci-dessous et les consignes de sécurité. N'utilisez le produit que pour l'usage décrit et les domaines d'application cités. Conserver ces instructions dans un lieu sûr. Si vous donnez le produit à des tiers, remettez-leur également la totalité des documents.

● Utilisation conforme

Ce produit contient un support mural, une brosse multifonction et un lot de raccords pour tuyaux. Il peut être utilisé pour loger un tuyau $\frac{3}{8}$ " (9 mm), d'une longueur totale de 10 m. Il convient pour l'arrosage des jardins et des terrasses ou comme emplacement de rangement pour tous les appareils d'arrosage pour jardin, à monter au mur ou à porter manuellement. Cet appareil est exclusivement conçu pour un usage privé. Ne convient pas à une utilisation commerciale.



● Descriptif des pièces

- 1 Pistolet de projection
- 1a Curseur
- 1b Tête de pulvérisation
- 1c Déclencheur
- 1d Verrouillage du déclencheur
- 2 Raccordement au tuyau sans Aquastopp $\frac{3}{8}$ " (9 mm)
- 2a Raccord de robinet G1" (33,3 mm)
- 2b Adaptateur de robinet G $\frac{3}{4}$ " (26,5 mm)
- 3 Raccordement au tuyau avec Aquastopp $\frac{3}{8}$ " (9 mm)
- 4 Vis
- 5 Cheville
- 6 Tuyau
- 7 Support de tuyau



● Caractéristiques techniques

Tuyau :

Longueur de tuyau : 10m

Pression de service

max. : 4 bars

Pression d'éclatement : 20 bars

Support de tuyau :

Dimensions : 18 x 27 x 13,5cm
(l x h x p)

● Contenu de la livraison

1 pistolet de projection

1 raccordement au tuyau sans Aquastopp
 $\frac{3}{8}$ " (9mm)

1 raccordement au tuyau avec Aquastopp
 $\frac{3}{8}$ " (9mm)

1 raccord de robinet G1" (33,3mm) avec
raccord réducteur vers G $\frac{3}{4}$ " (26,5mm)

2 vis

2 chevilles



1 tuyau



1 support de tuyau

1 notice de montage et d'utilisation



Consignes de sécurité

ATTENTION ! LIRE LA NOTICE DE MONTAGE ET LE MODE D'EMPLOI AVANT UTILISATION ! CONSERVER SOIGNEUSEMENT LA NOTICE DE MONTAGE ET D'UTILISATION !

-  **NE PAS LAISSER À LA PORTÉE DES ENFANTS. CET ARTICLE N'EST PAS UN JOUET ! DANS LE CAS CONTRAIRE, IL Y A RISQUE DE BLESSURE !**
-  Le tuyau est conçu pour de l'eau non potable. Ne buvez pas d'eau



qui a circulé à travers le tuyau. Dans le cas contraire, il existe un risque de blessure.

- Assurez-vous qu'aucune eau venant du tuyau ne puisse s'écouler dans l'alimentation en eau potable : après utilisation, débranchez le tuyau du robinet ou montez un dispositif anti-retour ou un disconnecteur entre le robinet et le tuyau.
- Ne jamais laisser le tuyau sans surveillance, même en cas d'interruption provisoire du débit d'eau. Dans le cas contraire, il existe un risque de blessure et un risque d'endommagement.
- Veillez à ce qu'aucune particule de saleté ne pénètre dans les raccordements ou ne puisse pénétrer à l'intérieur du tuyau. Autrement, la robinetterie peut être endommagée.



- **⚠ AVERTISSEMENT !** N'orientez jamais le jet d'eau vers des équipements électriques, pour éviter par exemple un court-circuit.
 - **⚠ AVERTISSEMENT !** Ne pas orienter le jet d'eau vers des personnes ou des animaux, pour ne pas les blesser.
 - **⚠ AVERTISSEMENT !** Toujours refermer le point d'eau après chaque utilisation.
 - Uniquement conçu pour un usage en plein air.
 - Ne faites pas fonctionner le produit lorsqu'il est endommagé.
- AVERTISSEMENT !** Lisez l'ensemble des instructions de sécurité et des consignes !
- **Avertissement :** l'eau qui a été préalablement chauffée ou qui est restée longtemps dans la conduite et pourrait s'y trouver ne doit pas être dirigée vers des personnes, des animaux ou des plantes.



● Montage

Vous avez besoin de (non fournis) :

Tournevis cruciforme (PH2)

Perceuse, foret env. \varnothing 6 mm

Important ! Consultez obligatoirement le mode d'emploi de votre perceuse. Lorsque vous percez, veillez à ne pas endommager de câble électrique, de conduite de gaz ou d'eau.

Avant la mise en service, vérifiez la bonne fixation des raccords et resserrez-les le cas échéant.

● **Placer le support de tuyau (fig. A)**

- Pour placer le support de tuyau [7], procédez comme sur la fig. A.
- Utiliser les vis [4] et les chevilles [5] ci-jointes. Celles-ci sont uniquement conçues pour un montage sur des murs



en brique, en béton ou des cloisons en bois. Si vous désirez effectuer le montage sur d'autres matériaux, veuillez utiliser les vis et les chevilles adéquates. Renseignez-vous dans le commerce pour trouver les chevilles et les vis adaptées en fonction du mur.

Remarque : pour empêcher un reflux, ne pas monter le support de tuyau [7] plus haut que le robinet ou installer un dispositif anti-retour ou un robinet d'arrêt entre le robinet et le tuyau [6]. Pour une utilisation mobile, emboîter les pistolets de projection [1] et les raccords de tuyau [2] [3] dans le support pour tuyau [7] à gauche et à droite (fig. E).

Attention : en cas de montage mural, vous pouvez également suspendre les pistolets de projection [1], comme indiqué sur la fig. E.



● Utilisation

● Raccordement à l'alimentation en eau (fig. B)

- Pour raccorder le tuyau **6** au robinet d'eau, procédez comme décrit sur la fig. B.

● Utiliser un adaptateur (fig. B)

- Tournez le raccord de robinet G1" (33,3mm) **2a** sur le filetage de raccordement du robinet.
- Pour un filetage de raccordement G $\frac{3}{4}$ " (26,5mm), l'adaptateur de robinet G $\frac{3}{4}$ " (26,5mm) **2b** doit être utilisé.
- Tournez l'adaptateur de robinet G $\frac{3}{4}$ " (26,5mm) **2b** dans le raccordement de robinet G1" (33,3mm) **2a**.



● Utiliser le pistolet de projection

Remarque : le pistolet de projection **1** dispose de plus de 4 réglages de jet différents. Le débit se règle en continu.

- Emboîtez le pistolet de projection **1** dans le raccordement au tuyau avec Aquastopp $\frac{3}{8}$ " (9mm) **3** (fig. C).
- Ouvrez le robinet d'eau.
- Appuyez sur le déclencheur **1c** pour commencer l'arrosage. Relâchez-le pour interrompre l'arrosage.
- Tournez la tête de pulvérisation **1b** sur la fonction de pulvérisation souhaitée (fig. D). Vous pouvez sélectionner 4 réglages différents : jet puissant, brume fine, jet plein, jet plat.



- Positionnez le curseur **1a** sur la position inférieure pour réduire le débit.



Positionnez-le sur la position supérieure pour augmenter le débit (fig. D).

- Pour pulvériser en continu, poussez le déclencheur **1c** vers l'intérieur pour le bloquer. Pour arrêter cette fonction, appuyez à nouveau sur le déclencheur **1c** pour libérer le blocage (fig. D).

Remarque : si vous retirez le pistolet de projection **1** lorsque le robinet est ouvert, le raccordement au tuyau avec Aquastopp $\frac{3}{8}$ " (9 mm) **3** interrompt le débit.

Interrompez le débit uniquement de cette manière lorsque vous souhaitez connecter un autre élément au tuyau, par exemple un dispositif d'arrosage pour pelouses.

ATTENTION ! Ayez recours aux possibilités d'interruption du débit d'eau décrites dans ce chapitre uniquement dans le cas d'interruptions intermédiaires ! Si vous



souhaitez arrêter l'eau pour une période prolongée, fermez le robinet d'eau.

● Démontage

- Débranchez le tuyau [6] du robinet et le vider entièrement.
- Dévissez le raccord de robinet G1" (33,3 mm) [2a] et l'adaptateur de robinet G¾" (26,5 mm) [2b] (si utilisé) du filetage de raccordement du robinet.
- Retirez ensuite le support de tuyau [7] du mur.

● Nettoyage et entretien

- Utilisez un chiffon légèrement humidifié et non pelucheux pour le nettoyage et l'entretien.



- Nettoyez le raccord de l'appareil de manière régulière pour garantir l'étanchéité du raccordement au tuyau.
- Séchez bien le produit après chaque utilisation, et conservez-le dans un endroit à l'abri du gel.

● Mise au rebut

L'emballage se compose de matières recyclables pouvant être mises au rebut dans les déchetteries locales.

Votre mairie ou votre municipalité vous renseigneront sur les possibilités de mise au rebut des produits usagés.



Le produit ainsi que les accessoires et les matériaux d'emballage sont recyclables et relèvent de la responsabilité élargie du producteur. Éliminez-les séparément, en suivant l'Info-tri illustrée, dans l'intérêt d'un meilleur traitement des déchets. Le logo Triman n'est valable qu'en France.

● Garantie

Article L217-16 du Code de la consommation

Lorsque l'acheteur demande au vendeur, pendant le cours de la garantie commerciale qui lui a été consentie lors de l'acquisition ou de la réparation d'un bien meuble, une remise en état couverte par la garantie, toute période d'immobilisation d'au moins sept jours vient s'ajouter à la durée de la



garantie qui restait à courir. Cette période court à compter de la demande d'intervention de l'acheteur ou de la mise à disposition pour réparation du bien en cause, si cette mise à disposition est postérieure à la demande d'intervention.

Indépendamment de la garantie commerciale souscrite, le vendeur reste tenu des défauts de conformité du bien et des vices rédhibitoires dans les conditions prévues aux articles L217-4 à L217-13 du Code de la consommation et aux articles 1641 à 1648 et 2232 du Code Civil.

Article L217-4 du Code de la consommation

Le vendeur livre un bien conforme au contrat et répond des défauts de conformité existant lors de la délivrance.



Il répond également des défauts de conformité résultant de l'emballage, des instructions de montage ou de l'installation lorsque celle-ci a été mise à sa charge par le contrat ou a été réalisée sous sa responsabilité.

Article L217-5 du Code de la consommation

Le bien est conforme au contrat :

- 1° S'il est propre à l'usage habituellement attendu d'un bien semblable et, le cas échéant :
 - s'il correspond à la description donnée par le vendeur et posséder les qualités que celui-ci a présentées à l'acheteur sous forme d'échantillon ou de modèle ;
 - s'il présente les qualités qu'un acheteur peut légitimement attendre eu égard aux déclarations publiques faites par le vendeur, par le producteur ou par



son représentant, notamment dans la publicité ou l'étiquetage ;

- 2° Ou s'il présente les caractéristiques définies d'un commun accord par les parties ou être propre à tout usage spécial recherché par l'acheteur, porté à la connaissance du vendeur et que ce dernier a accepté.

Article L217-12 du Code de la consommation

L'action résultant du défaut de conformité se prescrit par deux ans à compter de la délivrance du bien.

Article 1641 du Code civil

Le vendeur est tenu de la garantie à raison des défauts cachés de la chose vendue qui la rendent impropre à l'usage auquel on la destine, ou qui diminuent tellement cet usage que l'acheteur ne l'aurait pas



acquise, ou n'en aurait donné qu'un moindre prix, s'il les avait connus.

Article 1648 1er alinéa du Code civil

L'action résultant des vices rédhibitoires doit être intentée par l'acquéreur dans un délai de deux ans à compter de la découverte du vice.

Les pièces détachées indispensables à l'utilisation du produit sont disponibles pendant la durée de la garantie du produit.

Le produit a été fabriqué selon des critères de qualité stricts, et contrôlé consciencieusement avant sa livraison. En cas de défaut de matériau ou de fabrication, vous avez des droits légaux vis-à-vis du vendeur du produit. Vos droits légaux ne sont en aucun cas limités par notre garantie mentionnée ci-dessous.



La garantie de ce produit est de 3 ans à partir de la date d'achat. La période de garantie commence à la date d'achat. Conservez l'original de la preuve d'achat dans un endroit sûr car ce document est nécessaire pour prouver l'achat.

Tout dommage ou défaut déjà présent au moment de l'achat doit être signalé immédiatement après le déballage du produit.

Si le produit présente un défaut de matériau ou de fabrication dans les 3 ans qui suivent la date d'achat, nous le réparerons ou le remplacerons - à notre choix - gratuitement pour vous. La période de garantie n'est pas prolongée par une demande de garantie acceptée. Cette mesure s'applique également pour les pièces remplacées et réparées.



Cette garantie est annulée si le produit a été endommagé ou utilisé ou entretenu de manière incorrecte.

La garantie couvre les défauts de matériels et de fabrication. Cette garantie ne couvre pas les pièces du produit soumises à une usure normale, et qui sont donc considérées comme des pièces d'usure (par exemple les piles, les piles rechargeables, tuyaux, les cartouches d'encre), ni les dommages aux pièces fragiles, par exemple les interrupteurs ou les pièces en verre.

● **Faire valoir sa garantie**

Pour garantir la rapidité d'exécution de la procédure de garantie, veuillez respecter les consignes suivantes :

- o Pour toute demande, veuillez conserver le ticket de caisse et le numéro d'article (IAN 517172_2510) comme preuve d'achat.



- o Le numéro de référence de l'article est indiqué sur la plaque signalétique du produit ou sur une gravure du produit, sur la couverture de votre manuel (en bas à gauche) ou sur un autocollant placé sur la face arrière ou inférieure du produit.
- o En cas de dysfonctionnement ou de tout autre défaut de l'appareil, contactez d'abord le service après-vente par téléphone ou par e-mail aux coordonnées indiquées ci-dessous.
- o Tout produit considéré comme défectueux peut alors être envoyé sans frais de port supplémentaires au service clientèle indiqué, accompagné de la preuve d'achat (ticket de caisse) et d'une description écrite du défaut et de sa date d'apparition.



Sur parkside-diy.com, vous pouvez visualiser et télécharger de nombreux autres manuels. Avec ce QR Code, vous accédez directement au site parkside-diy.com. Sélectionnez votre pays et recherchez le mode d'emploi dans le champ de recherche. En saisissant le numéro d'article (IAN) 517172_2510, vous accédez au mode d'emploi de votre article.



● Service après-vente

(FR) Service après-vente France

Tél. : 0800 907612

Formulaire de contact sur
parksides-diy.com

IAN 517172_2510

(BE) Service après-vente Belgique

Tél. : 0800 12614

Formulaire de contact sur
parksides-diy.com

IAN 517172_2510



Legenda van de gebruikte pictogrammen	Pagina 77
Inleiding	Pagina 78
Correct en doelmatig gebruik ...	Pagina 79
Beschrijving van de onderdelen	Pagina 80
Technische gegevens.....	Pagina 80
Omvang van de levering	Pagina 81
Veiligheidsinstructies	Pagina 82
Montage	Pagina 84
Slanghouder monteren.....	Pagina 85
Gebruik	Pagina 86
Op de watervoorziening aansluiten	Pagina 86
Adapter gebruiken.....	Pagina 87
Spuitpistool gebruiken	Pagina 87
Demontage	Pagina 89



Reiniging en onderhoud... Pagina 90

Afvoer..... Pagina 90

Garantie..... Pagina 91

Afwikkeling in geval van
garantie Pagina 94

Service Pagina 95



Legenda van de gebruikte pictogrammen



Lees de aanwijzingen!



Neem de waarschuwingen en veiligheidsinstructies in acht!



Levensgevaar en kans op ongevallen voor kleuters en kinderen!



Het product is niet gemaakt voor drinkwater.



Slanglengte 10 meter





Het product is UV-bestendig.



Barstdruk 20 bar



Legenda van de gebruikte pictogrammen

	Het product is weerbestendig.
	Voer de verpakking en het apparaat op een milieuvriendelijke manier af!
	Veiligheidsinstructies Instructies

Tuinslangset

● Inleiding



Hartelijk gefeliciteerd met de aankoop van uw nieuwe product. U hebt voor een hoogwaardig product gekozen. Maak u voor de eerste ingebruikname vertrouwd met het product.



Lees hiervoor aandachtig de volgende gebruiksaanwijzing en de veiligheidsvoorschriften. Gebruik het product alleen zoals beschreven en voor de aangegeven toepassingsgebieden. Bewaar deze gebruiksaanwijzing op een veilige plek. Geef, wanneer u het product doorgeeft aan derden, ook alle documenten mee.

● **Correct en doelmatig gebruik**

Dit product bevat een wandhouder, een multifunctionele sproeier en een set slangkoppelingen. Het kan een slang $\frac{3}{8}$ " (9mm) met een totale lengte van 10m opnemen. Het is geschikt voor het beregenen van tuinen en terrassen en als opbergplaats voor tuinberegeningssystemen die aan de wand/muur gemonteerd of in de hand worden gedragen. Alleen voor privégebruik. Niet voor commercieel gebruik.



● Beschrijving van de onderdelen

- 1 Spuitpistool
- 1a Schuifknop
- 1b Spuitpistoolkop
- 1c Trekker
- 1d Vergrendeling
- 2 Slangkoppeling zonder aquastop
3/8" (9 mm)
- 2a Waterkraanaansluiting G1" (33,3 mm)
- 2b Waterkraanadapter G3/4" (26,5 mm)
- 3 Slangkoppeling met aquastop 3/8" (9 mm)
- 4 Schroef
- 5 Plug
- 6 Slang
- 7 Slanghouder

● Technische gegevens

Slang:

Slanglengte:	10m
max. werkdruk:	4bar
Barstdruk:	20bar



Slanghouder:

Afmetingen: 18 x 27 x 13,5 cm
(b x h x d)

● **Omvang van de levering**

- 1 spuitpistool
- 1 slangkoppeling zonder aquastop $\frac{3}{8}$ " (9mm)
- 1 slangkoppeling met aquastop $\frac{3}{8}$ " (9mm)
- 1 waterkraanaansluiting G1" (33,3 mm)
met reduceerstuk naar G $\frac{3}{4}$ " (26,5 mm)
- 2 schroeven
- 2 pluggen
- 1 slang
- 1 slanghouder
- 1 montagehandleiding/gebruiksaanwijzing



Veiligheidsinstructies

LET OP! LEES VÓÓR HET GEBRUIK DE MONTAGEHANDLEIDING/GEBRUIKS-AANWIJZING! BEWAAR DE MONTAGEHANDLEIDING/GEBRUIKSAANWIJZING ZORGVULDIG!

-  **BUITEN BEREIK VAN KINDEREN HOUDEN. DIT ARTIKEL IS GEEN SPEELGOED! ANDERS BESTAAT ER LETSELGEVAAR!**
-  De slang is ontwikkeld voor kraanwater. Drink geen water dat door de slang is gestroomd. Anders bestaat er letselgevaar.
- Zorg ervoor dat er geen water uit de slang terug kan stromen in de drinkwatervoorziening: Haal de slang na gebruik van de waterkraan af of monteer een



terugstroomklep c.q. leidingonderbreker tussen de waterkraan en de slang.

- Laat de slang – ook bij tussentijdse onderbrekingen van de waterstroom – nooit onbeheerd achter. Anders bestaat er letselgevaar en kans op materiële schade.
- Let erop dat er geen vuil in de aansluitingen komt of in de slang terecht kan komen. Anders kan de armatuur beschadigd raken.
- **⚠ WAARSCHUWING!** Richt de waterstraal niet op elektrische installaties, bijv. om kortsluiting te voorkomen.
- **⚠ WAARSCHUWING!** Richt de waterstraal niet op personen of dieren om ze niet te verwonden.
- **⚠ WAARSCHUWING!** Na het gebruik moet de waterkraan altijd worden gesloten.



- Alleen geschikt voor gebruik buitenshuis.
- Gebruik het product niet als het is beschadigd.

WAARSCHUWING! Lees alle veiligheidsinstructies en aanwijzingen!

- **Waarschuwing:** water dat voor het gebruik is verwarmd of lang heeft stilgestaan en zich eventueel in de leiding kan bevinden, mag niet op mensen, dieren of planten worden gericht.

● Montage

U hebt nodig (niet inbegrepen):

Kruiskopschroevendraaier (PH2)

Boormachine, boor \varnothing 6 mm

Belangrijk! Neem altijd de gebruiksaanwijzing van uw boormachine erbij.



Let er tijdens het boren op dat u geen elektrische kabels, gas- of waterleidingen beschadigt.

Controleer voor de ingebruikname of alle aansluitingen goed zijn vastgezet en trek ze eventueel na.

● **Slanghouder monteren (afb. A)**

- Ga voor het monteren van de slanghouder **7** te werk zoals weergegeven op afb. A.
- Gebruik de meegeleverde schroeven **4** en pluggen **5**. Deze zijn alleen geschikt voor de montage op bakstenen, betonnen of houten wanden/muren. Voor montage op andere materialen moet u daarvoor geschikte schroeven en pluggen gebruiken. Informeer in de vakhandel naar de voor de desbetreffende wand/muur geschikte pluggen en schroeven.



Opmerking: om terugstromen te voorkomen, monteert u de slanghouder [7] niet hoger dan de kraan of installeert u een terugstroomklep c.q. afsluitkraan tussen de waterkraan en de slang [6]. Bij mobiel gebruik kunnen het spuitpistool [1] en de slangkoppelingen [2] [3] in de slanghouder [7] links en rechts worden gestopt (afb. E).

Let op: bij wandmontage kunt u het spuitpistool [1] ook nog ophangen, zoals op afb. E getoond.

● Gebruik

● Op de watervoorziening aansluiten (afb. B)

- Ga voor het aansluiten van de slang [6] op de waterkraan te werk zoals weergegeven op afb. B.



● Adapter gebruiken (afb. B)

- Draai de waterkraanaansluiting G1" (33,3 mm) **2a** op de schroefdraad van de waterkraan.
- Bij een schroefdraad met G $\frac{3}{4}$ " (26,5 mm) moet de waterkraanadapter G $\frac{3}{4}$ " (26,5 mm) **2b** worden gebruikt.
- Draai daarvoor de waterkraanadapter G $\frac{3}{4}$ " (26,5 mm) **2b** in de waterkraanaansluiting G1" (33,3 mm) **2a**.

● Smitpistool gebruiken

Opmerking: het smitpistool **1** heeft 4 verschillende instellingen voor de waterstraal. De doorstroomhoeveelheid kan traploos worden ingesteld.

- Steek het smitpistool **1** in de slangkoppeling met aquastop $\frac{3}{8}$ " (9 mm) **3** (afb. C).
- Open de waterkraan.



- Druk de trekker **1c** in om met het spuiten te beginnen. Laat hem weer los om het spuiten te stoppen.
- Verdraai de spuitpistoolkop **1b** voor de gewenste sproeifunctie (afb. D). U kunt kiezen uit 4 verschillende instellingen: harde straal, fijne nevel, volle straal, vlakke straal.



- Druk de schuifknop **1a** in de onderste stand voor een geringere waterdoorstroom. Druk hem in de bovenste stand om de waterdoorstroom te verhogen (afb. D).
- Druk om continu te sproeien de trekker **1c** naar binnen om deze te vergrendelen. Om deze functie te stoppen, drukt u de trekker **1c** opnieuw in om de vergrendeling op te heffen (afb. D).



Opmerking: als u het spuitpistool [1] bij geopende waterkraan verwijdert, onderbreekt de slangkoppeling met aquastop $\frac{3}{8}$ " (9 mm) [3] de waterstroom.

Gebruik deze mogelijkheid voor het onderbreken van de waterstroom alleen als u iets anders op de slang wilt aansluiten, bijvoorbeeld een gazonsproeier.

LET OP! Gebruik de in dit hoofdstuk beschreven mogelijkheden voor het onderbreken van de waterstroom alleen voor tussentijdse onderbrekingen! Als u de watertoevoer voor langere tijd wilt stoppen, dient u de waterkraan dicht te draaien.

● Demontage

- Haal de slang [6] van de waterkraan af en maak deze helemaal leeg.
- Draai de waterkraanaansluiting G1" (33,3 mm) [2a] en de waterkraan adapter



G $\frac{3}{4}$ " (26,5 mm) **2b** (indien gebruikt) van de schroefdraad van de waterkraan af.

- Haal vervolgens de slanghouder **7** van de wand/muur af.

● Reiniging en onderhoud

- Gebruik voor het schoonmaken en het onderhoud een iets vochtige, pluisvrije doek.
- Reinig de aansluiting van het apparaat regelmatig om te garanderen dat de slangkoppeling niet gaat lekken.
- Droog het product na elk gebruik goed af en bewaar het op een vorstvrije plek.

● Afvoer

De verpakking bestaat uit milieuvriendelijke grondstoffen die u via de plaatselijke recyclingcontainers kunt afvoeren.



Informatie over de mogelijkheden om het uitgediende product na gebruik te verwijderen, verstrekt uw gemeentelijke overheid.



Het product, waaronder het toebehoren, en de verpakkingsmaterialen kunnen worden gerecycled en zijn onderhevig aan een uitgebreide verantwoordelijkheid van de fabrikant. Gooi ze apart weg, overeenkomstig de aangegeven Info-tri (informatie over afvalscheiding), voor een beter afvalbeheer.

● Garantie

Het product werd volgens strenge kwaliteitsrichtlijnen gemaakt en voor de uitlevering zorgvuldig gecontroleerd. In geval van materiaal- of fabricagefouten hebt u tegenover de verkoper van het product wettelijke rechten. Uw wettelijke rechten



worden op geen enkele manier door onze hieronder vermelde garantie beperkt.

De garantie voor dit product bedraagt 3 jaar vanaf aankoopdatum. De garantieperiode gaat in op de datum van aankoop. Bewaar het originele bewijs van aankoop op een veilige plek aangezien dit document nodig is als bewijs.

Alle beschadigingen of gebreken die reeds op het moment van aankoop aanwezig zijn, moeten meteen na het uitpakken van het product worden gemeld.

Mocht het product binnen 3 jaar na aankoopdatum een materiaal- of fabricagefout vertonen, zullen wij het – naar onze keuze – gratis voor u repareren of vervangen. De garantieperiode wordt door een plaatsgevonden garantieverlening niet



verlengd. Dit geldt ook voor vervangen en gerepareerde onderdelen.

Deze garantie vervalt als het product werd beschadigd of onjuist is gebruikt of onderhouden.

De garantie dekt materiaal- en fabricagefouten af. Deze garantie dekt geen productonderdelen die aan normale slijtage onderhevig zijn en daarom als verbruiksartikelen worden beschouwd (bv. batterijen, oplaadbare batterijen, slangen, inktpatronen), noch dekt zij schade aan breekbare onderdelen, bv. schakelaars of onderdelen die van glas zijn gemaakt.



● Afwikkeling in geval van garantie

Om een snelle afhandeling van uw probleem te garanderen, dient u de volgende aanwijzingen in acht te nemen:

- o Houd bij alle vragen alstublieft de kassabon en het artikelnummer (IAN 517172_2510) als bewijs van aankoop bij de hand.
- o Het artikelnummer vindt u op het typeplaatje op het product, een gravure op het product, het titelblad van uw handleiding (links onderaan) of de sticker op de achter- of onderkant van het product.
- o Wanneer er storingen in de werking of andere gebreken optreden, neem dan eerst contact op met de hierna genoemde service-afdeling per telefoon of e-mail.
- o Een als defect bestempeld product kunt u dan samen met het aankoopbewijs (kassabon) en een beschrijving van het gebrek en het moment waarop het is



opgetreden franco opsturen naar het aan u doorgegeven service-adres.

o



Op parkside-diy.com kunt u deze en vele andere handleidingen bekijken en downloaden. Met deze QR-code gaat u direct naar parkside-diy.com. Kies uw land en gebruik het zoekmasker om

de gebruiksaanwijzing te zoeken. Vul het artikelnummer (IAN) 517172_2510 in om toegang te krijgen tot de gebruiksaanwijzing van uw artikel.

● Service



Service Nederland

Tel.: 0800 0229556

Contactformulier op parkside-diy.com

IAN 517172_2510



Service België

Tel.: 0800 12614

Contactformulier op parkside-diy.com

IAN 517172_2510



Legenda zastosowanych piktogramów	Strona 99
Wstęp	Strona 100
Zastosowanie zgodne z przeznaczeniem.....	Strona 101
Opis części.....	Strona 102
Dane techniczne	Strona 103
Zawartość	Strona 103
Wskazówki bezpieczeństwa	Strona 104
Montaż	Strona 106
Mocowanie uchwytu węża...	Strona 107
Użytkowanie	Strona 109
Podłączanie do sieci wodociągowej.....	Strona 109
Stosowanie adaptera	Strona 109
Stosowanie pistoletu zraszającego	Strona 110



Demontaż Strona 112

**Czyszczenie i
pielęgnacja** Strona 112

Utylizacja Strona 113

Gwarancja Strona 114

Sposób postępowania

w przypadku naprawy

gwarancyjnej Strona 116

Serwis Strona 119



Legenda zastosowanych piktogramów



Należy przeczytać instrukcje!



Przestrzegać wskazówek ostrzegawczych i bezpieczeństwa!



Zagrożenie dla życia i niebezpieczeństwo odniesienia obrażeń przez dzieci!



Produkt nie nadaje się do wody pitnej.



Długość 10 metrów





Produkt jest odporny na promienie UV.



Ciśnienie rozrywające 20 bar



Legenda zastosowanych piktogramów

	Produkt jest odporny na wpływy atmosferyczne.
	Opakowanie i urządzenie przekazać do utylizacji zgodnie z przepisami o ochronie środowiska!
	Wskazówki bezpieczeństwa Instrukcja postępowania

Wąż ogrodowy - zestaw

● Wstęp



Gratulujemy Państwu zakupu nowego produktu. Zdecydowali się Państwo na zakup produktu najwyższej jakości. Przed uruchomieniem urządzenia po raz pierwszy zapoznaj się z nim.



W tym celu przeczytaj uważnie poniższą instrukcję obsługi oraz wskazówki dotyczące bezpieczeństwa. Produkt należy użytkować w sposób tu opisany i zgodnie z określonym zakresem zastosowania. Należy przechowywać tę instrukcję w bezpiecznym miejscu. Przekazując produkt innej osobie, należy również przekazać wszystkie dokumenty.

● Zastosowanie zgodne z przeznaczeniem

Produkt zawiera uchwyt ścienny, wielofunkcyjną głowicę natryskową oraz zestaw złączy do węża. Można do niego podłączyć wąż $\frac{3}{8}$ " (9 mm) o całkowitej długości 10 m. Nadaje się do podlewania ogrodu i tarasów oraz do przechowywania naściennych lub przenoszonych ręcznie urządzeń do podlewania ogrodu. Wyłącznie do prywatnego użytku. Nie do użytku komercyjnego.



● Opis części

- 1 Pistolet zraszający
- 1a Suwak
- 1b Główka pistoletu zraszającego
- 1c Wyzwalacz
- 1d Blokada wyzwalacza
- 2 Przyłącze węża bez systemu aquastop
3/8" (9 mm)
- 2a Przyłącze kranu G1" (33,3 mm)
- 2b Adapter kranowy G3/4" (26,5 mm)
- 3 Przyłącze węża z systemem aquastop
3/8" (9 mm)
- 4 Śruba
- 5 Kołek
- 6 Wąż
- 7 Uchwyt węża



● Dane techniczne

Wąż:

Długość węża:	10 m
Maks. ciśnienie użytkowe:	4 bar
Ciśnienie rozrywające:	20 bar

Uchwyt węża:

Wymiary:	18 x 27 x 13,5 cm (szer. x wys. x głęb.)
----------	---

● Zawartość

- 1 pistolet zraszający
- 1 przyłącze węża bez systemu aquastop $\frac{3}{8}$ " (9 mm)
- 1 przyłącze węża z systemem aquastop $\frac{3}{8}$ " (9 mm)
- 1 przyłącze węża G1" (33,3 mm) z kształtką redukcyjną na G $\frac{3}{4}$ " (26,5 mm)
- 2 śruby



2 kołki

1 wąż



1 uchwyt węża

1 instrukcja montażu i obsługi



Wskazówki bezpieczeństwa

UWAGA! PRZED UŻYCIEM NALEŻY ZAPOZNAĆ SIĘ Z INSTRUKCJĄ MONTAŻU I OBSŁUGI! INSTRUKCJĘ MONTAŻU I OBSŁUGI NALEŻY ZACHOWAĆ!

-  **NIE MOŻE DOSTAĆ SIĘ W RĘCE DZIECI. PRODUKT NIE JEST ZABAWKĄ! W PRZECIWNYM WYPADKU WYSTĘPUJE NIEBEZPIECZEŃSTWO ODNIESIENIA OBRAŻEŃ!**
-  Wąż został zaprojektowany do wody użytkowej. Nie należy pić



wody, która przepływa przez ten wąż. W przeciwnym wypadku występuje niebezpieczeństwo odniesienia obrażeń.

- Należy upewnić się, że woda z węża nie dostanie się do zaopatrzenia w wodę pitną: po użyciu należy oddzielić wąż od kranu lub zamontować zawór zaporowo-zwrotny lub przerywacz strumienia między kranem a wężem.
- Nigdy nie należy pozostawiać węża bez nadzoru - także podczas czasowych przerw w przepływie wody. W innym razie istnieje niebezpieczeństwo obrażeń oraz szkód rzeczowych.
- Uważać na to, aby cząsteczki brudu nie zatykały przyłączy lub nie dostały się do wnętrza węża. W przeciwnym razie armatura może zostać uszkodzona.
- **⚠ OSTRZEŻENIE!** Nie kierować strumienia wody na urządzenia elektryczne, aby uniknąć np. zwarcia.



- **⚠ OSTRZEŻENIE!** Nie kierować strumienia wody na ludzi lub zwierzęta, aby ich nie zranić.
- **⚠ OSTRZEŻENIE!** Po każdym użyciu zawsze zamykać ujęcie wody.
- Tylko do użytku na wolnym powietrzu.
- Nie używać produktu, jeżeli jest uszkodzony.

OSTRZEŻENIE! Należy przeczytać wszystkie wskazówki dotyczące bezpieczeństwa i instrukcje!

- **Ostrzeżenie:** Wody, która została podgrzana przed użyciem lub stała przez dłuższy czas i może znajdować się w przewodzie doprowadzającym, nie wolno kierować na osoby, zwierzęta ani rośliny.

● Montaż

Potrzeba (niedołączone do zestawu):

Śrubokręt krzyżowy (PH2)

Wiertarka, wiertło \varnothing 6 mm



Ważne! Należy koniecznie zapoznać się z instrukcją obsługi wiertarki.

Podczas wiercenia należy uważać na to, aby nie uszkodzić przewodów elektrycznych, rur gazociągowych lub wodociągowych.

Przed uruchomieniem należy sprawdzić, czy wszystkie połączenia są prawidłowo podłączone, w razie potrzeby dokręcić je.

● Mocowanie uchwytu węża (rys. A)

- Aby zamocować uchwyt węża [7], należy postąpić tak jak jest to pokazane na rys. A.
- Użyć dostarczonych śrub [4] i kołków [5] rozporowych. Nadają się one tylko do montażu do ściany z cegły, betonu lub drewna. Do montażu na innych materiałach należy użyć odpowiednich śrub i kołków. W specjalistycznym sklepie



należy zasięgnąć porady na temat kołków i śrub przeznaczonych do danego rodzaju ściany.

Wskazówka: Aby uniknąć wpływu zwrotnego, nie montować uchwyty na wąż [7] wyżej niż kran lub zainstalować zawór zaporowo-zwrotny lub kurek odcinający między kranem i węzem [6]. Przy mobilnym zastosowaniu pistolet zraszający [1] i połączenia węża [2] [3] mogą zostać wetknięte w uchwyt węża [7] po lewej i prawej stronie (rys. E).

Uwaga: przy montażu na ścianie można również zawiesić pistolet zraszający [1] w sposób pokazany na rys. E.



● Użytkowanie

● Podłączanie do sieci wodociągowej (rys. B)

- Aby podłączyć wąż **6** do kranu, należy postępować zgodnie z rys. B.

● Stosowanie adaptera (rys. B)

- Przykręcić przyłącze kranu G1" (33,3mm) **2a** do gwintu przyłącza kranu.
- W przypadku gwintu przyłącza z G $\frac{3}{4}$ " (26,5mm) należy użyć adaptera kranowego G $\frac{3}{4}$ " (26,5mm) **2b**.
- W tym celu przykręcić adapter kranowy G $\frac{3}{4}$ " (26,5mm) **2b** w przyłącze kranu G1" (33,3mm) **2a**.



● Stosowanie pistoletu zraszającego

Wskazówka: Pistolet zraszający **1** posiada 4 różne ustawienia strumienia. Ilość przepływającej wody można stopniowo regulować.

- Włożyć pistolet zraszający **1** w przyłączy z systemem aquastop $\frac{3}{8}$ " (9 mm) **3** (rys. C).
- Odkręcić kran.
- Nacisnąć wyzwalacz **1c**, aby rozpocząć opryskiwanie. Puścić go, aby zakończyć opryskiwanie.
- Głowicę pistoletu zraszającego **1b** przekręcić na wybraną funkcję pryskania (rys. D). Można przełączać między 4 różnymi ustawieniami: strumień mocny, delikatna mgła, strumień pełny, strumień płaski.





- Wcisnąć suwak [1a] w dolne położenie, aby uzyskać mniejszy przepływ wody. Wcisnąć go w górne położenie, aby zwiększyć przepływ wody (rys. D).
- Aby natryskiwać w sposób ciągły, nacisnąć spust [1c] do wewnątrz, aby go zablokować. Aby zakończyć funkcję, ponownie nacisnąć spust [1c], aby zwolnić blokadę (rys. D).

Wskazówka: Jeśli pistolet zraszający [1] zdejmowany jest przy otwartym kranie, przyłączyce węża z systemem aquastop $\frac{3}{8}$ " (9 mm) [3] przerywa przepływ wody.

Tę możliwość przerywania przepływu wody należy stosować tylko wtedy, jeśli chce się podłączyć do węża inny element, na przykład zraszacz do trawników.

UWAGA! Możliwości opisane w tym rozdziale należy stosować do przerywania przepływu wody tylko na krótki czas! Aby



zatrzymać przepływ wody na dłuższy czas, należy zakręcić kran.

● Demontaż

- Odłączyć wąż [6] od kranu i całkowicie go opróżnić.
- Odkręcić przyłącze kranu G1" (33,3mm) [2a] i adapter kranowy G $\frac{3}{4}$ " (26,5mm) [2b] (jeśli jest używany) od gwintu przyłączeniowego kranu.
- Następnie zdjąć uchwyt węża [7] ze ściany.

● Czyszczenie i pielęgnacja

- Do czyszczenia i pielęgnacji używać wyłącznie lekko wilgotnej, nie strzępiącej się szmatki.



- Od czasu do czasu oczyszczać przyłącze urządzenia, aby zapewnić szczelne osadzenie na przyłączy węża.
- Po każdym użyciu dobrze wysuszyć produkt i przechowywać w miejscu zabezpieczonym przed mrozem.

● Utylizacja

Opakowanie wykonane jest z materiałów przyjaznych dla środowiska, które można przekazać do utylizacji w lokalnym punkcie przetwarzania surowców wtórnych.

Informacji na temat możliwości utylizacji wyeksploatowanego produktu udziela urząd gminy lub miasta.



Produkt, w tym akcesoria i materiały opakowaniowe, nadają się do recyklingu i podlegają rozszerzonej odpowiedzialności producenta. Wyrzucić je osobno, zgodnie z ilustracją przedstawiającą informacje o sortowaniu, aby zapewnić lepszą utylizację odpadów. Logo Triman jest ważne tylko dla Francji.

● Gwarancja

Produkt został wyprodukowany zgodnie z surowymi wytycznymi dotyczącymi jakości i dokładnie przetestowane przed dostawą. W przypadku wad materiałowych lub produkcyjnych przysługują Państwu prawa ustawowe wobec sprzedawcy produktu. Państwa prawa ustawowe nie są w żaden sposób ograniczone przez naszą gwarancję przedstawioną poniżej.



Gwarancja na ten produkt wynosi 3 lata od daty zakupu. Okres gwarancji rozpoczyna się od daty zakupu. Proszę przechowywać oryginalny rachunek w bezpiecznym miejscu, ponieważ ten dokument jest wymagany jako dowód zakupu.

Wszelkie uszkodzenia lub wady obecne już w momencie zakupu należy zgłosić niezwłocznie po rozpakowaniu produktu.

Jeżeli w ciągu 3 lat od daty zakupu produkt wykáže wady materiałowe lub produkcyjne, to – według naszego uznania – bezpłatnie go naprawimy lub wymienimy. Okres gwarancji nie ulega przedłużeniu o przyznane roszczenie gwarancyjne. Dotyczy to również wymienionych i naprawionych części.

Niniejsza gwarancja traci ważność, jeśli produkt został uszkodzony, był niewłaściwie użytkowany lub konserwowany.



Gwarancja obejmuje wady materiałowe i produkcyjne. Niniejsza gwarancja nie obejmuje części produktu, które podlegają normalnemu zużyciu i dlatego są uważane za części zużywalne (np. baterie, akumulatory, węże, wkłady atramentowe), ani nie obejmuje uszkodzeń części delikatnych, np. przełączników lub części wykonanych ze szkła.

Zgodnie z Kodeksem Cywilnym art. 581 §1 wraz z wymianą urządzenia lub ważnej części czas gwarancji rozpoczyna się na nowo.

● Sposób postępowania w przypadku naprawy gwarancyjnej

Aby zapewnić szybkie rozpatrzenie Państwa wniosku, proszę stosować się do następujących wskazówek:

- o Przed skontaktowaniem się z działem serwisowym należy przygotować jako



dowód zakupu paragon i numer artykułu (IAN 517172_2510).

- o Numer artykułu znaleźć można na tabliczce znamionowej na produkcie, na grawerunku na produkcie, na stronie tytułowej instrukcji (u dołu po lewej stronie) lub na naklejce znajdującej się z tyłu lub na spodzie produktu.
- o W razie wystąpienia jakichkolwiek usterek w działaniu lub innych wad należy najpierw skontaktować się telefonicznie lub za pomocą poczty elektronicznej z wymienionym niżej działem serwisowym.
- o Produkt uważany za uszkodzony można następnie odesłać na podany adres działu serwisowego, dołączając dowód zakupu (paragon) oraz podając rodzaj usterki i datę jej wystąpienia. W takim przypadku nie ponoszą Państwo kosztów przesyłki.

0



Mogą Państwo przeglądać i pobierać te i wiele innych instrukcji na stronie parkside-diy.com. Ten kod QR przeniesie Państwa bezpośrednio na stronę parkside-diy.com. Proszę wybrać swój kraj i użyć maski wyszukiwania, aby wyszukać instrukcje obsługi. Proszę wprowadzić numer artykułu (IAN) 517172_2510, aby uzyskać dostęp do instrukcji obsługi swojego artykułu.



● Serwis

PL Serwis Polska

Tel.: 00800 4912069

Formularz kontaktowy na stronie
parkside-diy.com

IAN 517172_2510



**Legenda použitých
piktogramů** Strana 122

Úvod Strana 123

Použití ke stanovenému
účelu..... Strana 124

Popis dílů Strana 124

Technická data Strana 125

Obsah dodávky Strana 126

**Bezpečnostní
upozornění** Strana 126

Montáž Strana 129

Montáž držáku hadice..... Strana 129

Použití Strana 130

Připojení k vodovodnímu
řádu Strana 130

Použití adaptéru Strana 131

Použití stříkací pistole Strana 131



DemontážStrana 133

Čistění a ošetřováníStrana 134

ZlikvidováníStrana 134

Záruka.....Strana 135

Postup v případě

uplatňování zárukyStrana 137

ServisStrana 139



Legenda použitých piktogramů



Čtěte pokyny!



Dbát na výstražné a bezpečnostní pokyny!



Nebezpečí ohrožení života a nehody pro malé i velké děti!



Výrobek není koncipovaný pro pitnou vodu.



Délka hadice 10 metrů



Výrobek je odolný vůči UV záření.







Tlak při roztržení 20 bar



Výrobek je odolný proti povětrnostním vlivům.



Legenda použitých piktogramů

 	Obal a přístroj odstraňujte do odpadu ekologicky!
 	Bezpečnostní upozornění Instrukce

Zahradní hadice s příslušenstvím

● Úvod



Blahopřejeme Vám ke koupi nového výrobku. Rozhodli jste se pro kvalitní výrobek. Před prvním uvedením do provozu se seznamte s výrobkem. K tomu si pozorně přečtete následující návod k obsluze a bezpečnostní pokyny. Používejte výrobek jen popsáním způsobem a pouze pro uvedené oblasti použití. Uschovejte si tento návod na bezpečném místě. Všechny



podklady vydejte při předání výrobku i třetí osobě.

● Použití ke stanovenému účelu

Tento výrobek obsahuje nástěnný držák, multifunkční sprchu a sadu hadicových spojek. Pojme hadici $\frac{3}{8}$ " (9 mm) o celkové délce 10m. Je vhodný pro zavlažování zahradních a terasových oblastí a jako úložný prostor pro nástěnné nebo ruční zahradní zavlažovací zařízení. Jen pro privátní použití. Není určeno pro komerční použití.

● Popis dílů

- 1 Stříkací pistole
- 1a Posuvný regulátor
- 1b Hlava stříkací pistole
- 1c Spoušť
- 1d Blokování spouště
- 2 Hadicová přípojka bez systému aqua stop vody $\frac{3}{8}$ " (9 mm)



- 2a Přípojka pro vodovodní kohoutek
G1" (33,3mm)
- 2b Adaptér pro vodovodní kohoutek
G $\frac{3}{4}$ " (26,5 mm)
- 3 Hadicová přípojka se systémem aqua
stop vody $\frac{3}{8}$ " (9 mm)
- 4 Šroub
- 5 Hmoždinka
- 6 Hadice
- 7 Držák hadice

● Technická data

Hadice:

Délka hadice:	10m
maximální provozní tlak:	4 bar
Tlak při roztržení:	20 bar

Držák hadice:

Rozměry:	18 x 27 x 13,5cm (š x v x h)
----------	---------------------------------



● **Obsah dodávky**

- 1 stříkací pistole
- 1 přípojka hadice bez systému aqua stop $\frac{3}{8}$ " (9 mm)
- 1 přípojka hadice se systémem aqua stop $\frac{3}{8}$ " (9 mm)
- 1 přípojka na vodovodní kohoutek G1" (33,3 mm) s redukcí na G $\frac{3}{4}$ " (26,5 mm)
- 2 šrouby
- 2 hmoždinky
- 1 hadice
- 1 držák hadice
- 1 návod k montáži a použití



Bezpečnostní upozornění

POZOR! PŘED POUŽITÍM SI PŘEČTĚTE NÁVOD K MONTÁŽI A OBSLUZE! NÁVOD K MONTÁŽI A OBSLUZE SI PEČLIVĚ USCOVEJTE!



NESMÍ SE DOSTAT DO DĚTSKÝCH RUKOU. TENTO

VÝROBEK NENÍ HRAČKA! V OPAČNÉM PŘÍPADĚ HROZÍ NEBEZPEČÍ ZRANĚNÍ!

-  Hadice je koncipovaná pro užitkovou vodu. Nepijte vodu, která protekla hadicí. Jinak hrozí nebezpečí zranění.
- Zajistěte, aby se voda z hadice nevracela zpět do systému zásobování pitnou vodou: Po použití odpojte hadici od kohoutku nebo namontujte mezi kohoutek a hadici zpětný ventil nebo přerušovač potrubí.
- Nikdy nenechávejte hadici bez dohledu - ani v případě, že byl dočasně přerušovaný průtok vody. Jinak hrozí nebezpečí zranění a věcných škod.
- Dbejte na to, aby přípojky neucpaly nečistoty nebo aby se nedostaly do

hadice. Jinak může dojít k poškození armatury.

- **⚠ VÝSTRAHA!** Nemiřte proudem vody na elektrické zařízení, např. aby nedošlo ke zkratu.
 - **⚠ VÝSTRAHA!** Nemiřte proudem vody na osoby nebo zvířata, abyste je nezranili.
 - **⚠ VÝSTRAHA!** Po každém použití se musí zavřít přívod vody.
 - Vhodné pouze pro venkovní použití.
 - Poškozený výrobek nepoužívejte.
- VAROVÁNÍ!** Přečtěte si všechna bezpečnostní upozornění a pokyny!
- **Výstraha:** Vodu, která byla před použitím ohřátá nebo dlouho stála a případně je stále v přívodním potrubí, nesmíte stříkat na osoby, zvířata nebo rostliny.



● Montáž

Potřebujete (není v obsahu dodávky):

Křížový šroubovák (PH2)

Vrtačku, vrták ø 6 mm

Důležité! Dbejte na pokyny v návodu k obsluze Vaší vrtačky.

Při vrtání dávejte pozor, aby jste nepoškodili elektrické, plynové nebo vodovodní rozvody. Před uvedením do provozu zkontrolujte, zda jsou všechny přípojky pevně připojeny a případně je dotáhněte.

● **Montáž držáku hadice (obr. A)**

- Při montáži držáku hadice **7** postupujte podle obr. A.
- Použijte přiložené šrouby **4** a hmoždinky **5**. Tyto jsou vhodné jen k přišroubování do cihlového zdiva, betonu nebo dřevěných stěn. Pro montáž na jiné

○
materiály použijte vhodné šrouby a hmoždinky. Informujte se v obchodě o hmoždinkách a šroubech vhodných pro daný materiál stěny.

Upozornění: Abyste zabránili zpětnému toku vody, nemontujte držák hadice [7] výše než vodovodní kohoutek nebo instalujte mezi kohoutek a hadici [6] zpětný ventil anebo kohoutek. Pro mobilní použití lze stříkací pistoli [1] a hadicové přípojky [2] [3] zastrčit vlevo a vpravo do držáku hadice [7] (obr. E).

Pozor: Při montáži na stěnu můžete stříkací pistoli [1] zavěsit také podle obrázku E.

● Použití

● Připojení k vodovodnímu řádu (obr. B)

- Při připojování hadice [6] k vodovodnímu kohoutku postupujte podle obr. B.



● Použití adaptéru (obr. B)

- Našroubujte přípojku pro vodovodní kohoutek G1" (33,3 mm) **2a** na závit vodovodního kohoutku.
- U připojovacího závitu G $\frac{3}{4}$ " (26,5 mm) se musí použít adaptér pro vodovodní kohoutek G $\frac{3}{4}$ " (26,5 mm) **2b**.
- K tomu našroubujte adaptér G $\frac{3}{4}$ " (26,5 mm) **2b** do přípojky pro vodovodní kohoutek G1" (33,3 mm) **2a**.

● Použití stříkací pistole

Poznámka: Stříkací pistole **1** má 4 různá nastavení stříkání. Průtokové množství je možné plynule regulovat.

- Nastrčte stříkací pistoli **1** do hadicové přípojky se systémem aqua stop $\frac{3}{8}$ " (9 mm) **3** (obr. C).
- Otevřete vodovodní kohoutek.



- Stiskněte spoušť [1c] pro zahájení postřiku. Uvolněte spoušť pro ukončení postřiku.
- Otáčejte hlavou stříkací pistole [1b] pro nastavení požadované funkce stříkání (obr. D). Můžete volit mezi 4 různými nastaveními: ostrý proud, rozprašovaná vodní mlha, plný vodní proud a plochý vodní proud.



- Přepněte posuvný regulátor [1a] do spodní polohy pro nižší průtok vody. Přepněte posuvný regulátor do horní polohy pro vyšší průtok vody (obr. D).
- Pro trvalý postřik stiskněte spoušť [1c] směrem dovnitř, tím ji aretujete. Pro ukončení této funkce stiskněte spoušť [1c] znovu pro uvolnění aretace (obr. D).

Poznámka: Pokud sejmete stříkací pistoli [1] při otevřeném vodovodním kohoutku,



přeruší se průtok vody hadicovou přípojkou se systémem aqua stop $\frac{3}{8}$ " (9 mm) **3**. Používejte tuto možnost přerušení průtoku vody jen tehdy, jestliže chcete připojit na hadici jiný element, např. zavlažovač trávnicku.

UPOZORNĚNÍ! Používejte možnosti popsané v této kapitole jen pro dočasné přerušení průtoku vody! Pro delší přerušování uzavřete vodovodní kohoutek.

● Demontáž

- Odpojte hadici **6** od vodovodního kohoutku a zcela ji vyprázdněte.
- Odšroubujte přípojku na vodovodní kohoutek G1" (33,3 mm) **2a** a redukci G $\frac{3}{4}$ " (26,5 mm) **2b** (pokud je použita) ze závitu vodovodního kohoutku.
- Následně sejměte držák hadice **7** ze zdi.



● Čistění a ošetřování

- K čistění používejte jen mírně navlhčený hadr, který nepouští vlákna.
- Přípojku přístroje občas vyčistěte, abyste zajistili těsnost připojené hadice.
- Po každém použití výrobek dobře osušte a uložte ho na místě, kde nemrzne.

● Zlikvidování

Obal se skládá z ekologických materiálů, které můžete zlikvidovat prostřednictvím místních sběrů recyklovatelných materiálů.

O možnostech likvidace vysloužilých zařízení se informujte u správy vaší obce nebo města.



Výrobek vč. příslušenství a obalové materiály jsou recyklovatelné a podléhají rozšířené odpovědnosti výrobce. Likvidujte je odděleně podle ilustrovaných Info-tri (informace o třídění), abyste mohli lépe nakládat s odpady. Logo Triman platí jen pro Francii.

● Záruka

Výrobek byl vyroben podle přísných směrnic kvality a před dodáním pečlivě otestován. V případě materiálních nebo výrobních vad máte zákonná práva vůči prodejci výrobku. Vaše zákonná práva nejsou níže uvedenou zárukou nijak omezená.

Záruka na tento výrobek je 3 roky od data zakoupení. Záruční doba začíná dnem zakoupení. Originál dokladu o zakoupení



si uschovejte na bezpečném místě, protože tento doklad je vyžadován jako doklad o koupi.

Jakékoli poškození nebo závady, které se vyskytly již v okamžiku nákupu, musí být nahlášeny ihned po vybalení výrobku.

Pokud se u výrobku během 3 let od data zakoupení projeví vada materiálu nebo výrobní vada, pak vám ho podle naší volby bezplatně opravíme nebo vyměníme. Záruční doba se po uznané reklamaci neprodlužuje. To platí také pro vyměněné a opravené díly.

Tato záruka je neplatná, pokud byl výrobek poškozený nebo nesprávně používáný anebo udržovaný.

Záruka se kryje na materiálové a výrobní vady. Tato záruka se nevztahuje na díly



výrobku, které jsou vystaveny běžnému opotřebení, a proto je lze považovat za spotřební díly (např. baterie, akumulátory, hadice, inkoustové patrony) nebo na poškození křehkých součástí, jako jsou např. spínače nebo díly, které jsou vyrobeny ze skla.

● Postup v případě uplatňování záruky

K zajištění rychlého zpracování vaší záležitosti se řiďte následujícími pokyny:

- o Pro všechny požadavky si připravte pokladní stvrzenku a číslo artiklu (IAN 517172_2510) jako doklad o zakoupení.
- o Číslo artiklu naleznete na typovém štítku výrobku, na rytině na výrobku, na titulním stránce vašeho návodu (vlevo dole) nebo na nálepce na zadní nebo spodní straně výrobku.
- o Pokud se vyskytnou funkční vady nebo jiné závady, kontaktujte nejprve

○
telefonicky nebo e-mailem níže uvedené servisní oddělení.

- Výrobek, který byl evidován jako vadný, pak můžete bezplatně zaslat na adresu, kterou vám servisní oddělení poskytlo, přiložit k němu doklad o zakoupení (pokladní stvrzenku) a uvést o jakou vadu se jedná a kdy se vyskytla.



Tuto a mnoho dalších příruček si můžete prohlédnout a stáhnout na stránkách parkside-diy.com. Naskenováním QR kódu se dostanete přímo na stránky parkside-diy.com. Vyberte svou zemi



a pomocí vyhledávací masky hledejte návody k použití. Zadáním čísla artiklu (IAN) 517172_2510 získáte přístup k návodu k použití vašeho artiklu.

● Servis

Ⓢ **Servis Česká republika**

Tel.: 800023611

Kontaktní formulář je zapnutý

parkside-diy.com

IAN 517172_2510



**Legenda použitých
piktogramov**..... Strana 142

Úvod..... Strana 143

Používanie v súlade
s určeným účelom..... Strana 144

Popis častí Strana 144

Technické údaje Strana 145

Obsah dodávky..... Strana 146

**Bezpečnostné
upozornenia**..... Strana 147

Montáž..... Strana 149

Upevnenie držiaka hadice.... Strana 150

Používanie..... Strana 151

Pripojenie k prívodu vody Strana 151

Použitie adaptéra Strana 151

Používanie striekacej
pištole..... Strana 152



Demontáž Strana 154

Čistenie a údržba Strana 155

Likvidácia..... Strana 155

Záruka..... Strana 156

Postup v prípade poškodenia

v záruke..... Strana 158

Servis Strana 160



Legenda použitých piktogramov



Prečítajte si pokyny!



Rešpektujte výstražné a bezpečnostné upozornenia!



Nebezpečenstvo ohrozenia života a nehôd pre malé deti a deti!



Výrobok nie je koncipovaný pre pitnú vodu.



Dĺžka hadice 10 metrov





Výrobok je odolný voči UV žiareniu.



Pretlak 20 bar



Legenda použitých piktogramov

	Výrobok je odolný voči poveternostným vplyvom.
	Obal a prístroj ekologicky zlikvidujte!
	Bezpečnostné upozornenia Manipulačné pokyny

Záhradná hadica s príslušenstvom

● Úvod



Blahoželáme Vám ku kúpe Vášho nového výrobku. Kúpou ste sa rozhodli pre vysoko kvalitný produkt. Pred prvým uvedením do prevádzky sa oboznámte s výrobkom. Za týmto účelom si pozorne prečítajte nasledujúci návod na obsluhu a bezpečnostné pokyny. Výrobok



používajte iba v súlade s popisom a v uvedených oblastiach používania. Tento návod uschovajte na bezpečnom mieste. Ak výrobok odovzdáte ďalšej osobe, priložte k nemu aj všetky podklady.

● Používanie v súlade s určeným účelom

Tento výrobok obsahuje nástenný držiak, multifunkčnú sprchovú hlavicu a súpravu hadicových prípojok. Zmestí sa do neho hadica $\frac{3}{8}$ " (9 mm) s celkovou dĺžkou 10 m. Je vhodný na zavlažovanie oblasti záhrady a terasy a ako úložný priestor pre nástenné alebo ručné záhradné zavlažovacie zariadenia. Iba pre súkromné používanie. Nie na komerčné účely.

● Popis častí

- 1 Striekacia pištoľ
- 1a Posuvný regulátor



- 1b Hlava striekacej pištole
- 1c Spúšť
- 1d Blokovanie spúšte
- 2 Hadicová prípojka bez aqua-stop
3/8" (9 mm)
- 2a Prípojka vodovodného kohútika
G1" (33,3 mm)
- 2b Adaptér vodovodného kohútika
G3/4" (26,5 mm)
- 3 Hadicová prípojka s aqua-stop
3/8" (9 mm)
- 4 Skrutka
- 5 Hmoždinka
- 6 Hadica
- 7 Držiak hadice

● Technické údaje

Hadica:

Dĺžka hadice:	10m
max. prevádzkový tlak:	4 bar
Pretlak:	20 bar



Držiak hadice:

Rozmery: 18 x 27 x 13,5 cm
(Š x V x H)



● **Obsah dodávky**

- 1 striekacia pištoľ
- 1 hadicová prípojka bez aqua-stop
3/8" (9 mm)
- 1 hadicová prípojka s aqua-stop 3/8" (9 mm)
- 1 prípojka vodovodného kohútika G1"
(33,3 mm) s redukčným dielom na G3/4"
(26,5 mm)
- 2 skrutky
- 2 rozperky
- 1 hadica
- 1 držiak hadice
- 1 návod na montáž a obsluhu



Bezpečnostné upozornenia

POZOR! PRED POUŽITÍM SI PREČÍTAJTE NÁVOD NA MONTÁŽ A POUŽÍVANIE! NÁVOD NA MONTÁŽ A POUŽÍVANIE DÔKLADNE USCHOVAJTE!

-  **PRODUKT SA NESMIE DOSTAŤ DO RÚK DEŤOM. TENTO VÝROBOK NIE JE HRAČKOU! INAK HROZÍ NEBEZPEČENSTVO PORANENIA!**
-  Hadica je koncipovaná pre úžitkovú vodu. Nepite vodu, ktorá prešla hadicou. Inak hrozí nebezpečenstvo poranenia.
- Zabezpečte, aby z hadice nemohla tiecť voda naspäť do zásobovania pitnou vodou: Po použití odpojte hadicu od vodovodného kohútika alebo namontujte zamedzovač spätného toku príp.



prerušovač vedenia medzi vodovodným kohútikom a hadicou.

- Nikdy nenechávajte hadicu bez dozoru – i pri chvíľkových prerušeníach vodného toku. V opačnom prípade hrozí nebezpečenstvo poranenia ako aj nebezpečenstvo vzniku vecných škôd.
- Dbajte na to, aby čiastočky nečistoty neupchali prípojky alebo aby sa nedostali do vnútra hadice. Inak môže dôjsť k poškodeniu batérie.
- **⚠ VAROVANIE!** Prúd vody nesmerujte na elektrické zariadenia, aby nedošlo napr. ku skratu.
- **⚠ VAROVANIE!** Prúd vody nesmerujte na osoby alebo zvieratá, aby ste ich neporanili.
- **⚠ VAROVANIE!** Po použití vždy zatvorte miesto odberu vody.
- Vhodné iba do exteriéru.
- Výrobok nepoužívajte, ak je poškodený.



VAROVANIE! Prečítajte si všetky bezpečnostné upozornenia a pokyny!

- **Varovanie:** Voda, ktorá bola pred použitím zahriata alebo dlho stála a nachádza sa v prírodnom potrubí, sa nesmie smerovať na ľudí, zvieratá ani rastliny.

● Montáž

Budete potrebovať (nie je súčasťou dodávky):

Krížový skrutkovač (PH2)

Vrtačku, vrták \varnothing 6 mm

Dôležité! Bezpodmienečne si prečítajte návod na obsluhu Vašej vrtačky.

Pri vrtaní dbajte na to, aby ste nepoškodili elektrické káble, vedenia plynu alebo vody. Pred uvedením do prevádzky skontrolujte všetky prípojky a príp. ich pevne utiahnite.



● Upevnenie držiaka hadice (obr. A)

- Pri montáži držiaka hadice [7] postupujte podľa obr. A.
 - Použite priložené skrutky [4] a hmoždinky [5]. Tieto sú vhodné len pre montáž na pálenú tehlu, betón alebo drevené steny. Pre montáž na iné materiály použite prosím na to určené skrutky a hmoždinky. V špecializovanej predajni sa informujte o vhodných skrutkách a hmoždinkách pre príslušný typ steny.
- Upozornenie:** Aby ste zabránili spätnému toku, nemontujte držiak hadice [7] vyššie ako vodovodný kohútik alebo nainštalujte zamedzovač spätného toku resp. uzatvárací kohútik medzi vodovodným kohútikom a hadicou [6]. Pri mobilnom nasadení môže byť striekačnica [1] a hadicové prípojky [2] [3]



zastrčené do držiaka hadice [7] vľavo a vpravo (obr. F).

Pozor: Pri montáži na stenu môžete striekajúcu pištoľ [1] aj zavesiť, ako je zobrazené na obr. E.

● Používanie

● Pripojenie k prívodu vody (obr. B)

- Pri zapájaní hadice [6] na vodovodný kohútik postupujte podľa obr. B.

● Použitie adaptéra (obr. B)

- Zatočte prípojku vodovodného kohútika G1" (33,3 mm) [2a] na pripojovací závit vodovodného kohútika.
- Pri pripojovacom závite s G $\frac{3}{4}$ " (26,5 mm) musí byť nasadený adaptér vodovodného kohútika G $\frac{3}{4}$ " (26,5 mm) [2b].



- Zatočte preto adaptér vodovodného kohútika G $\frac{3}{4}$ " (26,5 mm) **2b** na prípojku vodovodného kohútika G1" (33,3 mm) **2a**.

● Používanie striekacej pištole

Upozornenie: Striekacia pištoľ **1** disponuje 4 rôznymi nastaveniami striekacieho lúča. Prietokové množstvo je možné plynule regulovať.

- Zasuňte striekaciu pištoľ **1** do hadicovej prípojky s aqua-stop $\frac{3}{8}$ " (9 mm) **3** (obr. C).
- Otvorte vodovodný kohútik.
- Stlačením spúšte **1c** spustíte postrek. Jej pustením ukončíte proces postrekovania.
- Otočte hlavu striekacej pištole **1b** na požadovanú funkciu striekania (obr. D). Môžete voliť medzi 4 rôznymi nastaveniami:



tvrdý prúd, jemná hmla, plný prúd,
plochý prúd



- Ak chcete dosiahnuť nižší prietok vody, otočte posuvný regulátor [1a] do dolnej polohy. Zatiačením do hornej polohy zvýšite prietok vody (obr. D).
- Ak chcete striekať nepretržite, stlačte spúšť [1c] dovnútra, aby ste ju zablokovali. Pre ukončenie tejto funkcie znova stlačte spúšť [1c], aby ste uvoľnili blokovanie (obr. D).

Upozornenie: Ak vyberiete striekaciu pištoľ [1] pri otvorenom vodovodnom kohútiku, preruší hadicová prípojka s aqua-stop $\frac{3}{8}$ " (9mm) [3] vodný tok.

Túto možnosť na prerušenie vodného toku použijete iba vtedy, keď chcete na hadicu zapojiť iný element, napr. postrekovač trávnik.



POZOR! Možnosti na prerušenie vodného toku popísané v tejto kapitole použite iba pre prípad chvilkových prerušení! Ak chcete vodný tok zastaviť na dlhší čas, zatvorte vodovodný kohútik.

● Demontáž

- Odpojte hadicu [6] z vodovodného kohútika a úplne ju vyprázdňte.
- Odskrutkujte prípojku vodovodného kohútika G1" (33,3mm) [2a] a adaptér vodovodného kohútika G¾" (26,5 mm) [2b] (ak ho používate) z pripojovacieho závitú vodovodného kohútika.
- Následne zoberte držiak hadice [7] zo steny.



● Čistenie a údržba

- Na čistenie a údržbu používajte mierne navlhčenú handričku, ktorá nepúšťa vlákna.
- Z času na čas vyčistite pripojenie prístroja, aby bolo zaručené tesné priliehanie prípojky hadice.
- Po každom použití výrobok dobre vysušte a skladujte ho na mieste, ktoré je chránené pred mrazom.

● Likvidácia

Obal pozostáva z ekologických materiálov, ktoré môžete odovzdať na miestnych recyklačných zberných miestach.

O možnostiach likvidácie opotrebovaného výrobku sa môžete informovať na Vašej obecnej alebo mestskej správe.



Výrobok vr. príslušenstva a obalové materiály sú recyklovateľné a podliehajú rozšírenej zodpovednosti výrobcu. Pre lepšie spracovanie odpadu ich zlikvidujte oddelene podľa obrázkov Info-tri (informácie o triedení). Triman-Logo platí iba pre Francúzsko.

● Záruka

Výrobok bol starostlivo vyrobený v súlade s prísnyimi smernicami kvality a pred dodaním dôkladne otestovaný. V prípade materiálových alebo výrobných chýb máte zákonné práva voči predajcovi výrobku. Vaše zákonné práva nie sú žiadnym spôsobom obmedzené našou zárukou uvedenou nižšie.



Záruka na tento výrobok je 3 roky od dátumu nákupu. Záručná doba začína plynúť dátumom kúpy. Originál dokladu o kúpe si uschovajte na bezpečnom mieste, pretože tento doklad je potrebný ako dôkaz o kúpe.

Akékoľvek poškodenie alebo nedostatky prítomné už v čase nákupu je potrebné nahlásiť ihneď po vybalení výrobku.

Ak sa v priebehu 3 rokov od dátumu zakúpenia preukáže, že výrobok vykazuje chyby materiálu alebo spracovania, podľa vlastného uváženia Vám ho bezplatne opravíme alebo vymeníme. Záručná doba sa na základe poskytnutej záručnej reklamácie nepredlžuje. To platí aj pre vymenené alebo opravené diely.



Táto záruka je neplatná, ak bol výrobok poškodený alebo nesprávne používaný alebo udržiavaný.

Záruka sa vzťahuje na chyby materiálu a výrobné chyby. Táto záruka sa nevzťahuje na časti výrobku, ktoré podliehajú bežnému opotrebovaniu, a preto sa považujú za opotrebovateľné diely (napr. batérie, nabíjateľné batérie, hadice, atramentové kazety), ani na poškodenie krehkých častí, napr. spínačov alebo častí zo skla.

● Postup v prípade poškodenia v záruke

Na zaručenie rýchleho spracovania vašej požiadavky dodržte nasledujúce pokyny:

- o Pre všetky otázky majte pripravený pokladničný lístok a číslo výrobku (IAN 517172_2510) ako potvrdenie o kúpe.
- o Číslo výrobku nájdete na typovom štítku, gravúre, na prednej strane návodu (dole



vľavo) alebo na nálepke na zadnej alebo spodnej strane výrobku.

- o Pri výskyte funkčných porúch alebo iných nedostatkov sa najprv telefonicky alebo e-mailom obráťte na ďalej uvedené servisné oddelenie.
- o Výrobok označený ako chybný následne môžete s priloženým dokladom o kúpe (pokladničným blokom) a uvedením, o aký druh nedostatku ide a kedy sa vyskytol, bezplatne zasláť na poskytnutú servisnú adresu.





Na stránke parkside-diy.com si môžete prezrieť a stiahnuť túto a mnohé ďalšie príručky. S týmto QR kódom prejdete priamo na stránku parkside-diy.com. Vyberte si svoju krajinu a pomocou masky vyhľadávania vyhľadávajte návody na obsluhu. Zadaním čísla výrobku (IAN) 517172_2510 prejdete na návod na obsluhu svojho výrobku.

● Servis

SK Servis Slovensko

Tel.: 0800 003409

Kontaktný formulár je zapnutý
parkside-diy.com

IAN 517172_2510



Leyenda de pictogramas

utilizados..... Página 163

Introducción Página 164

Especificaciones de uso Página 165

Descripción de los
componentes Página 166

Características técnicas Página 166

Volumen de suministro Página 167

**Indicaciones de
seguridad**..... Página 168

Montaje Página 170

Colocación del soporte
de manguera Página 171

Utilización..... Página 173

Conexión al suministro
de agua Página 173

Utilizar el adaptador Página 173



Utilizar la pistola
pulverizadora..... Página 174

Desmontaje..... Página 176

Limpieza y cuidado Página 177

Eliminación..... Página 177

Garantía..... Página 178

Tramitación de la garantía... Página 180

Asistencia..... Página 183



Legenda de pictogramas utilizados



¡Lea las instrucciones!



¡Tenga en cuenta las advertencias e indicaciones de seguridad!



¡Peligro de muerte y accidentes para bebés y niños!



Este producto no ha sido diseñado para transportar agua potable.



Longitud de manguera
10 metros





Este producto es resistente a los rayos UV.



Presión de rotura 20 bar



Leyenda de pictogramas utilizados

	Este producto es resistente a la intemperie.
	¡Deseche el embalaje y el aparato de forma respetuosa con el medioambiente!
	Indicaciones de seguridad Instrucciones de uso

Manguera de jardín con accesorios

● Introducción



Enhorabuena por la adquisición de su nuevo producto. Ha elegido un producto de alta calidad. Familiarícese con el producto antes de la primera puesta en funcionamiento. Lea detenidamente el siguiente manual de instrucciones y las



indicaciones de seguridad. Utilice el producto únicamente como se describe a continuación y para las aplicaciones indicadas. Guarde estas instrucciones en un lugar seguro. En caso de transferir el producto a terceros, entregue también todos los documentos correspondientes.

● **Especificaciones de uso**

Este producto contiene un soporte de pared, un cabezal multifunción y un juego de conectores de manguera. Puede utilizarse con una manguera $\frac{3}{8}$ " (9mm) de una longitud total de 10m. Es adecuado para regar zonas de jardín y patio y como punto de almacenamiento para herramientas de riego de jardín que van montadas en la pared o se llevan a mano. Solo para uso privado. No apto para uso comercial.



● Descripción de los componentes

- 1 Pistola pulverizadora
- 1a Regulador deslizante
- 1b Cabezal de pistola pulverizadora
- 1c Disparador
- 1d Seguro del disparador
- 2 Conexión de manguera sin aquastop
3/8" (9 mm)
- 2a Conexión de grifo G1" (33,3 mm)
- 2b Adaptador de grifo G3/4" (26,5 mm)
- 3 Conexión de manguera con aquastop
3/8" (9 mm)
- 4 Tornillo
- 5 Taco
- 6 Manguera
- 7 Soporte para manguera

● Características técnicas

Manguera:

Longitud del tubo: 10m



Presión de
servicio máx.: 4 bar
Presión de rotura: 20bar

Soporte para manguera:

Medidas: 18 x 27 x 13,5 cm
(An x Al x Pr)



● Volumen de suministro

- 1 pistola pulverizadora
- 1 conexión de manguera sin aquastop
3/8" (9 mm)
- 1 conexión de manguera con aquastop
3/8" (9 mm)
- 1 conexión de grifo G1" (33,3 mm) con
reductor para G3/4" (26,5 mm)
- 2 tornillos
- 2 tacos
- 1 manguera
- 1 soporte para manguera
- 1 manual de instrucciones de uso y
montaje



Indicaciones de seguridad

¡ATENCIÓN! ¡LEA LAS INSTRUCCIONES DE USO ANTES DE UTILIZAR Y MONTAR EL PRODUCTO! ¡CONSERVE LAS INSTRUCCIONES DE USO Y DE MONTAJE EN UN LUGAR SEGURO!

-  **MANTENGA EL PRODUCTO FUERA DEL ALCANCE DE LOS NIÑOS. ¡ESTE ARTÍCULO NO ES UN JUGUETE! ¡DE LO CONTRARIO PODRÍAN PRODUCIRSE LESIONES!**
-  Esta manguera está diseñada para su uso con agua bruta. No beba del agua que sale de la manguera. De lo contrario podrían producirse daños.
- Asegúrese de que el agua procedente de la manguera no entra en el sistema de abastecimiento de agua potable. Para ello, desconecte la manguera de



la llave de agua tras cada uso, o bien coloque una válvula de retención u otro sistema entre la manguera y la llave de agua.

- No deje nunca la manguera sin supervisión, incluso ante un flujo de agua intermitente. De lo contrario podrían producirse lesiones o daños materiales.
- Asegúrese de retirar las partículas de suciedad que puedan llegar a obstruir las conexiones o introducirse en el interior de la manguera. De lo contrario podrían producirse daños en la válvula.
- **⚠ ¡ADVERTENCIA!** No dirija el chorro de agua hacia instalaciones eléctricas, por ej. para evitar un cortocircuito.
- **⚠ ¡ADVERTENCIA!** No dirija el chorro de agua hacia personas o animales para no dañarlos.



- **⚠ ¡ADVERTENCIA!** Después de cada uso debe cerrarse siempre la toma de agua.
- Solo es adecuado para su uso en el exterior.
- No utilice el producto si está dañado.
¡ADVERTENCIA! ¡Lea todas las indicaciones y las advertencias de seguridad!
- **Advertencia:** el agua calentada antes de su uso o que ha estado estancada durante mucho tiempo y que probablemente se halle en las tuberías no debe dirigirse a personas, animales o plantas.

● Montaje

Material necesario (no incluido en el volumen de suministro):

Destornillador de estrella (PH2)

Taladro, broca \varnothing 6mm





¡Importante! Consulte el manual de instrucciones de su taladro.

Asegúrese cuando vaya a perforar de que al hacerlo no daña ningún cable eléctrico, tubería de agua o tubería de gas.

Antes de la puesta en funcionamiento, compruebe que todas las conexiones estén bien apretadas y, si fuera necesario, apriételas.

● Colocación del soporte de manguera (fig. A)

- Para colocar el soporte de la manguera  proceda tal y como se describe en la fig. A.
- Utilice los cuatro tornillos  y los tacos  suministrados. Estos son adecuados únicamente para el montaje en ladrillo, muros de madera o de hormigón. Para un montaje sobre otros materiales, por favor utilice las clavijas y tornillos



adecuados. Infórmese en un comercio de las clavijas y tornillos adecuados para la calidad de muro correspondiente.

Nota: Para evitar que el agua circule en dirección opuesta, no monte el soporte de manguera [7] a una altura superior a la de la llave de agua, o bien coloque una válvula de retención y/o llave de bloqueo entre la llave de agua y la manguera [6]. Con un uso móvil, pueden introducirse la pistola pulverizadora [1] y las conexiones de manguera [2] [3] en el soporte de manguera [7] a izquierda y derecha (fig. E).

Atención: En caso de montaje en pared, también puede colgar la pistola pulverizadora [1] tal y como se indica en la fig. E.



● Utilización

● Conexión al suministro de agua (fig. B)

- Proceda para conectar la manguera **6** al grifo como se describe en la fig. B.

● Utilizar el adaptador (fig. B)

- Gire la conexión de grifo G1" (33,3mm) **2a** en la rosca de conexión del grifo de agua.
- Con una rosca de conexión con G $\frac{3}{4}$ " (26,5mm) debe utilizarse el adaptador de grifo G $\frac{3}{4}$ " (26,5mm) **2b** .
- Para ello, gire el adaptador de grifo G $\frac{3}{4}$ " (26,5mm) **2b** en la conexión de grifo G1" (33,3mm) **2a**.



● Utilizar la pistola pulverizadora

Nota: La pistola pulverizadora [1] dispone de 4 opciones distintas de chorro. El flujo de agua puede regularse sin fases.

- Introduzca la pistola pulverizadora [1] en la conexión de manguera con aquastop $\frac{3}{8}$ " (9mm) [3] (fig. C).
- Abra el grifo de agua.
- Pulse el disparador [1c] para iniciar el proceso de pulverización. Vuelva a soltarlo para detener el proceso de pulverización.
- Gire el cabezal de la pistola pulverizadora [1b] hasta la función de pulverización deseada (fig. D). Puede elegir entre 4 ajustes diferentes: chorro a presión, chorro niebla, chorro completo, chorro plano.





- Presione el regulador deslizante [1a] en la posición inferior para un mayor caudal de agua. Presione en la posición superior para reducir el caudal de agua (fig. D).
- Para pulverizar de forma continua, presione el disparador [1c] hacia adentro para bloquearlo. Para salir de esta función, presione de nuevo el disparador [1c] para liberar el bloqueo (fig. D).

Nota: Si retira la pistola pulverizadora [1] cuando la llave de agua está abierta, la conexión de manguera con aquastop $\frac{3}{8}$ " (9 mm) [3] interrumpirá el flujo de agua. Utilice esta posibilidad únicamente cuando quiera interrumpir el flujo de agua para colocar algún elemento en la manguera, como por ejemplo un aspersor.

¡ATENCIÓN! ¡Utilice el método de interrupción del flujo de agua descrito en este



capítulo únicamente cuando se trate de una interrupción por un periodo breve! Si desea interrumpir el flujo de agua durante un periodo largo, cierre entonces la llave de agua.

● Desmontaje

- Desenrosque la manguera [6] del grifo y vacíela completamente.
- Desenrosque la conexión del grifo G1" (33,3 mm) [2a] y el adaptador del grifo G $\frac{3}{4}$ " (26,5 mm) [2b] (si se utiliza) de la rosca de conexión del grifo.
- A continuación, retire el soporte para manguera [7] de la pared.



● Limpieza y cuidado

- Utilice para la limpieza y mantenimiento del producto un trapo humedecido y sin pelusas.
- Limpie el empalme del aparato de vez en cuando para garantizar un buen ajuste con la conexión de la manguera.
- Seque bien el producto después de cada utilización y guárdelo en un lugar seco y que no esté expuesto a heladas.

● Eliminación

El embalaje está compuesto por materiales no contaminantes que pueden ser desechados en el centro de reciclaje local.

Para obtener información sobre las posibilidades de desecho del producto al final de su vida útil, acuda a la administración de su comunidad o ciudad.



El producto, incluidos los accesorios, y el material de embalaje son reciclables y están sujetos a la responsabilidad extendida del fabricante. Deséchelos por separado siguiendo la información ilustrada de recogida selectiva para un mejor tratamiento de los residuos. El logotipo Triman se aplica solo para Francia.

● Garantía

El producto ha sido fabricado según normas de calidad exigentes y ha sido probado minuciosamente antes de la entrega. En caso de fallos de material o de fabricación, dispone de derechos legales frente al vendedor del producto. Nuestra garantía mencionada a continuación no restringe sus derechos legales de ningún modo.



La garantía para este producto es de 3 años a partir de la fecha de compra. La garantía empieza el día de la fecha de compra. Conserve el justificante de compra original en un lugar seguro, ya que este documento es necesario para demostrar la compra.

Todos los daños o defectos ya presente en el momento de la compra deben informarse inmediatamente tras desembalar el producto.

Si el producto presenta defectos de material o fabricación en los 3 años a partir de la fecha de compra, lo repararemos o sustituiremos, según nuestra elección, gratuitamente para usted. El período de garantía no se extiende por una reclamación de garantía aprobada. Esto también es aplicable a las piezas sustituidas y reparadas.



La garantía pierde su validez si el producto se daña o se utiliza o mantiene de forma inadecuada.

La garantía cubre defectos de material y fabricación. Esta garantía no cubre las piezas del producto sujetas a un uso y desgaste normal y, por lo tanto, consideradas piezas de desgaste (por ej. pilas, baterías, mangueras, cartuchos de tinta) ni los daños a las piezas frágiles, por ej. interruptores o piezas de cristal.

● **Tramitación de la garantía**

Para garantizar una rápida tramitación de su consulta, tenga en cuenta las siguientes indicaciones:

- o Para efectuar cualquier consulta, tenga a mano el tique de compra y el número del artículo (IAN 517172_2510) como justificante de compra.



- o El número de artículo figura en la placa de características del producto, en un grabado en el producto, en la portada de su manual (abajo a la izquierda) o en el adhesivo de la parte posterior o inferior del producto.
- o Si se producen fallos de funcionamiento o si se dan otras carencias, póngase primero en contacto telefónico o por correo electrónico con el departamento de atención al cliente indicado más abajo.
- o Los productos defectuosos se pueden enviar libres de franqueo a la dirección suministrada, adjuntando el comprobante de caja (ticket) e indicando el tipo de fallo, así como el momento en que se produjo.

0



En parkside-diy.com están disponibles para su lectura y descarga este y otros manuales. Este código QR le llevará directamente a parkside-diy.com. Seleccione su país y utilice la búsqueda para encontrar el manual de instrucciones. Introduzca el número de artículo (IAN) 517172_2510 para acceder a las instrucciones de uso de su artículo.



● Asistencia

ES Asistencia en España

Tel.: 900994940

Formulario de contacto en
parkside-diy.com

IAN 517172_2510



De anvendte piktogrammers legende ...	Side 186
Indledning	Side 187
Formålsbestemt anvendelse ...	Side 188
Beskrivelse af de enkelte dele...	Side 188
Tekniske data	Side 189
Leverede dele.....	Side 190
Sikkerhedsanvisninger	Side 190
Montering	Side 193
Anbringelse af slangeholder....	Side 193
Anvendelse	Side 195
Tilslutning til vandforsyning	Side 195
Anvendelse af adapter	Side 195
Anvendelse af sprøjtepistol	Side 196
Afmontering	Side 198
Rengøring og pleje	Side 198



BortskaffelseSide 199

GarantiSide 200

Afvikling af garantisagerSide 202

ServiceSide 204



De anvendte piktogrammers legende



Læs anvisningerne!



Overhold advarsler og sikkerhedsanvisninger!



Livs- og ulykkesfare for småbørn og børn!



Produktet er ikke beregnet til drikkevand.



Slangens længde er 10 meter



Produktet er UVbestandigt.







Sprængtryk: 20 bar



Produktet er vejrbestandigt.



De anvendte piktogrammers legende

	Bortskaf emballagen og apparatet miljørigtigt!
	
	Sikkerhedsanvisninger
	Handlingsanvisninger

Haveslangesæt

● Indledning



Hjerteligt tillykke med købet af deres nye produkt. Du har besluttet dig for et produkt af høj kvalitet. Gør Dem fortrolig med apparatet inden første ibrugtagning. Læs derfor den efterfølgende brugsvejledning og sikkerhedsanvisningerne omhyggeligt. Brug kun produktet som beskrevet og kun til de angivne anvendelsesområder. Opbevar denne vejledning på et sikkert



sted. Hvis De giver produktet videre til andre, skal alle dokumenter følge med.

● **Formålsbestemt anvendelse**

Dette produkt indeholder en vandholder, en multifunktionsbruser og et slangeforbindersæt. Det passer til en slange $\frac{3}{8}$ " (9 mm) med en samlet længde på 10 m. Det egner sig til at vande have- og terrasseområder og som opbevaringssted til havevandingsapparater, der er monteret på væggen eller bæres i hånden. Kun til private brug. Ikke til kommerciel anvendelse.

● **Beskrivelse af de enkelte dele**

- 1 Sprøjtepistol
- 1a Skyderegulator
- 1b Sprøjtepistolshoved
- 1c Udløser
- 1d Udløsespærre



- 2 Slangetilslutning uden aquastop $\frac{3}{8}$ " (9 mm)
- 2a Vandhanetilslutning G1" (33,3 mm)
- 2b Vandhaneadapter G $\frac{3}{4}$ " (26,5 mm)
- 3 Slangetilslutning med aquastop $\frac{3}{8}$ " (9 mm)
- 4 Skrue
- 5 Rawlplug
- 6 Slange
- 7 Slangeholder

● Tekniske data

Slange:

Slangelængde:	10 m
maks. driftstryk:	4 bar
Sprængtryk:	20 bar

Slangeholder:

Mål:	18 x 27 x 13,5 cm (b x h x d)
------	----------------------------------



● Leverede dele

- 1 sprøjtepistol
- 1 slangetilslutning uden aquastop $\frac{3}{8}$ " (9mm)
- 1 slangetilslutning med aquastop $\frac{3}{8}$ " (9mm)
- 1 vandhanetilslutning G1" (33,3mm) med reduktionsstykke på G $\frac{3}{4}$ " (26,5mm)
- 2 skruer
- 2 dyvler
- 1 slange
- 1 slangeholder
- 1 monterings- og betjeningsvejledning



Sikkerhedsanvisninger

OBS! LÆS MONTERINGS- OG BETJENINGSVEJLEDNINGEN INDEN BRUG!
OPBEVAR MONTERINGS- OG BETJENINGSVEJLEDNINGEN OMHYGGELIGT!



MÅ IKKE KOMME I HÆNDERNE PÅ BØRN. DETTE PRODUKT ER IKKE ET LEGETØJ! ELLERS ER DER FARE FOR TILSKADEKOMST!



- Slangen er beregnet til brugsvand. Drik ikke vand som er strømmet gennem slangen. Ellers er der fare for tilskadekomst.
- Sørg for at intet vand kan strømme tilbage fra slangen i drikkevandsforsyningen: Skil slangen fra vandhanen efter brugen eller monter en tilbagestrømningsforhindrer, henholdsvis rørafbryder mellem vandhane og slange.
- Lad aldrig slangen være uden opsyn – heller ikke ved midlertidige afbrydelser af vandstrømmen. Ellers består der fare tilskadekomst eller fare for materielle skader.
- Vær opmærksom på, at ingen smudspartikler tilstopper tilslutningerne eller



kan komme ind i slangens indre. Ellers kan armaturet beskadiges.

- **⚠ ADVARSEL!** Ret ikke vandstrålen mod elektriske installationer for f.eks. at undgå en kortslutning.
 - **⚠ ADVARSEL!** Ret ikke vandstrålen mod personer eller dyr for ikke at påføre dem skader.
 - **⚠ ADVARSEL!** Vandforsyningsstedet skal lukkes efter hver brug.
 - Kun egnet til udendørs brug.
 - Anvend ikke produktet, hvis det er beskadiget.
- ADVARSEL!** Læs alle sikkerhedsanvisninger og vejledninger!
- **Advarsel:** Vand, der er blevet opvarmet før brug eller har stået i lang tid og muligvis befinder sig i tilledningen, må ikke rettes mod personer, dyr eller planter.



● Montering

Du skal bruge (ikke indeholdt i leveringen):

Stjerneskrueetrækker (PH2)

Boremaskine, bor ø 6 mm

Vigtigt! Læs din boremaskines betjeningsvejledning.

Sørg for, at du ikke beskadiger elektriske kabler, gas- eller vandledninger under boringen.

Kontrollér inden ibrugtagningen, om alle tilslutninger er installeret korrekt og spænd dem i givet fald efter.

● **Anbringelse af slangeholder (afbildning A)**

- For anbringelse af slangeholderen **7** skal du gå frem som vist i afbildning A.
- Anvend de medfølgende skruer **4** og rawlplugs **5**. Disse er kun beregnet til



montering på teglsten, beton- eller trævægge. Til montage i andre materialer skal der bruges egnede skruer og rawlplugs. Forhandleren kan rådgive dig om de rigtige rawlplugs og skruer til monteringsstedet.

Bemærk: For at undgå en tilbagestrømning må slangeholderen [7] ikke monteres højere end vandhanen, ellers skal du montere en tilbagestrømningsspærre, det vil sige en stophane mellem vandhane og slange [6]. Ved en mobil brug kan sprøjtepistolen [1] og slangetilslutningerne [2] [3] stikkes i slangeholderen [7] i venstre og højre side (afbildning E).

Obs: Ved vægmonteringen kan du derudover hænge sprøjtepistolen [1] i som vist i afbildning E.



● Anvendelse

● Tilslutning til vandforsyning (afbildning B)

- For at tilslutte slangen **6** til vandhanen skal du gå frem som vist i afbildning B.

● Anvendelse af adapter (afbildning B)

- Drej vandhanetilslutningen G1" (33,3mm) **2a** fast på vandhanens tilslutningsgevind.
- Ved et tilslutningsgevind med G $\frac{3}{4}$ " (26,5 mm) skal vandhaneadapteren G $\frac{3}{4}$ " (26,5 mm) **2b** anvendes.
- Til det skal du dreje vandhaneadapteren G $\frac{3}{4}$ " (26,5 mm) **2b** ind i vandhanetilslutningen G1" (33,3mm) **2a**.



● Anvendelse af sprøjtepistol

Bemærk: Sprøjtepistolen [1] har 4 forskellige stråleindstillinger. Gennemstrømningsmængden kan reguleres trinløst.

- Sæt sprøjtepistolen [1] ind i slangetilslutningen med aquastop $\frac{3}{8}$ " (9 mm) [3] (afbildning C).
- Åbn vandhanen.
- Tryk på udløseren [1c] for at begynde at sprøjte. Slip den igen for at stoppe med at sprøjte.
- Drej sprøjtepistolshovedet [1b] for den ønskede sprøjtefunktion (afb. D). Du kan vælge mellem 4 forskellige indstillinger: hård stråle, fin tåge, fuld stråle, flad stråle.



- Tryk skyderegulatoren [1a] i den nederste position for en lavere vandgennemstrømning. Tryk den i den øverste position,



for at øge vandgennemstrømningen (afb. D).

- For at sprøjte kontinuerligt trykker du udløseren **1c** ind, så den låses fast. For at afslutte denne funktion trykker du på udløseren **1c** igen, så den låses op (afbildning D).

Bemærk: Hvis du tager sprøjtepistolen **1** af, mens vandhanen er åben, afbryder slangetilslutningen med aquastop $\frac{3}{8}$ " (9 mm) **3** vandstrømmen.

Brug denne mulighed for at afbryde vandstrømmen, hvis du vil tilslutte et andet element til slangen, eksempelvis en græs-sprinkler.

OBS! Brug kun de muligheder, som er beskrevet i dette kapitel, til midlertidige afbrydelser af vandstrømmen! Hvis du vil stoppe vandtilstrømningen i længere tid, skal vandhanen lukkes.



● Afmontering

- Fjern slangen [6] fra vandhanen og tøm den helt.
- Skru vandhanetilslutningen G1" (33,3 mm [2a] og vandhaneadapteren G $\frac{3}{4}$ " (26,5 mm) [2b] (hvis den er i brug) af vandhanens tilslutningsgevind.
- Tag derefter slangeholderen [7] af væggen.

● Rengøring og pleje

- Anvend til rengøring og pleje en let fugtet, fnugfri klud.
- Rengør apparattilslutningen fra tid til anden, for at garantere at slangetilslutningen holder tæt.
- Aftør produktet godt efter hver brug og opbevar det på et frostfrit sted.



● Bortskaffelse

Indpakningen består af miljøvenlige materialer, som De kan bortskaffe over de lokale genbrugssteder.

De får oplyst muligheder til bortskaffelse af det udtjente produkt hos deres lokale myndigheder eller bystyre.



Produktet og tilbehøret og emballagematerialer kan genbruges og er underlagt udvidet producentansvar. De skal bortskaffes separat. Følg de viste mærkater med sorteringsoplysninger, så de bortskaffes på en bedre måde. Triman-logoet gælder kun for Frankrig.



● Garanti

Produktet er blevet fremstillet efter strenge kvalitetsstandarder og kontrolleret nøje før udlevering. I tilfælde af materiale- eller produktionsfejl kan du i medfør af loven gøre krav gældende over for sælgeren af produktet. Dine lovmæssige rettigheder begrænses på ingen måde af den af os nedennævnte garanti.

Garantien på dette produkt gælder i 3 år regnet fra købsdatoen. Garantien gælder fra købsdatoen. Opbevar den originale kvittering et sikkert sted, da dette dokument forlanges forlagt som dokumentation for købet.

Alle skader eller mangler, der allerede forefindes på tidspunktet for købet, skal straks meddeles efter udpakningen af produktet.



Hvis der inden for 3 år regnet fra købsdatoen viser sig en materiale- eller produktionsfejl på produktet, reparerer eller udskifter vi det – efter vores valg – gratis for dig. Garantiperioden forlænges ikke som følge af et imødekommet krav om garanti. Dette gælder også for udskiftede og reparerede dele.

Denne garanti bortfalder, hvis produktet er blevet beskadiget eller anvendt og vedligeholdt forkert.

Garantien dækker materiale- og produktionsfejl. Denne garanti dækker hverken produktdele, der er udsat for normal slitage og derfor er at betragte som sliddele (f.eks. batterier, akkumulatorer, slanger, farvepatroner), eller skader på skrøbelige dele, f.eks. kontakter eller dele af glas.



● Afvikling af garantiasager

For at kunne garantere en hurtig sagsbehandling af din forespørgsel, bedes du følge følgende anvisninger:

- Hav venligst kassebonen og varenummeret (IAN 517172_2510) klar ved alle henvendelser som dokumentation for købet.
- Varenummeret er angivet på typeskiltet, en indgravering, på forsiden af vejledningen (nederst til venstre) eller på et mærkat på bag- eller undersiden af produktet.
- Hvis der er funktionsfejl eller andre mangler, skal du først kontakte nedenstående serviceafdeling telefonisk eller via e-mail.
- Et produkt, der registreres som defekt, kan derefter gratis sendes til den oplyste serviceadresse med vedlæggelse af købsbeviset (kassebonen) og angivelse



af, hvori manglen består, og hvornår den er opstået.



På parkside-diy.com kan du se og downloade denne og mange andre manualer. Med denne QR-kode kommer du direkte på parkside-diy.com. Vælg dit land og søg efter betjeningsvejledningen ved hjælp af søgefunktionen. Ved at indtaste varenummeret (IAN) 517172_2510 kommer du til betjeningsvejledningen af dit produkt.



● Service

DK Service Danmark

Tel.: 80254583

Kontaktformular på parkside-diy.com

IAN 517172_2510



Legenda dei pittogrammi

utilizzati Pagina 207

Introduzione..... Pagina 208

 Uso conforme alla
 destinazione d'uso Pagina 209

 Descrizione dei componenti ... Pagina 209

 Specifiche tecniche..... Pagina 210

 Contenuto della confezione... Pagina 211

Avvertenze di sicurezza ... Pagina 212

Montaggio Pagina 214

 Fissaggio del supporto
 per il tubo flessibile Pagina 215

Uso..... Pagina 216

 Effettuare il collegamento
 all'alimentazione idrica..... Pagina 216

 Utilizzo dell'adattatore Pagina 217

 Utilizzo della pistola
 a spruzzo..... Pagina 217



Smontaggio..... Pagina 219

Pulizia e cura Pagina 220

Smaltimento..... Pagina 221

Garanzia Pagina 222

Gestione dei casi

in garanzia..... Pagina 224

Assistenza..... Pagina 226



Legenda dei pittogrammi utilizzati



Leggere le istruzioni!



Rispettare le avvertenze e le indicazioni di sicurezza!



Pericolo di morte e di incidente per neonati e bambini!



Il prodotto non è progettato per l'acqua potabile.



Lunghezza del tubo flessibile 10 metri



Il prodotto è resistente ai raggi UV.







Pressione di scoppio 20 bar



Il prodotto è resistente alle intemperie.



Legenda dei pittogrammi utilizzati

 	Smaltire l'imballaggio e l'apparecchio in modo ecocompatibile!
 	Avvertenze di sicurezza Istruzioni per l'uso

Set tubo per irrigazione

● Introduzione



Congratulazioni per l'acquisto del vostro nuovo prodotto. Con esso avete optato per un prodotto di qualità. Familiarizzare con il prodotto prima di metterlo in funzione per la prima volta. A tale scopo, leggere attentamente le seguenti istruzioni d'uso e le avvertenze di sicurezza. Utilizzare il prodotto solo come descritto e per i campi di applicazione indicati. Conservare queste istruzioni



in un luogo sicuro. Consegnare tutta la documentazione in caso di cessione del prodotto a terzi.

● **Uso conforme alla destinazione d'uso**

Questo prodotto contiene un supporto a parete, una doccetta multifunzione e un set di raccordi per tubo flessibile. È compatibile con un tubo da $\frac{3}{8}$ " (9 mm) della lunghezza totale di 10 m. È idoneo ad innaffiare giardini e terrazze e per conservare gli apparecchi di irrigazione dei giardini che vengono montati sulla parete o trasportati a mano. Solo per l'uso privato. Non per l'uso commerciale.

● **Descrizione dei componenti**

- 1 Pistola a spruzzo
- 1a Cursore
- 1b Testina della pistola a spruzzo



- 1c Grilletto
- 1d Blocco del grilletto
- 2 Attacco per tubo flessibile senza acqua-stop $\frac{3}{8}$ " (9 mm)
- 2a Attacco per rubinetto dell'acqua G1" (33,3 mm)
- 2b Adattatore per rubinetto dell'acqua G $\frac{3}{4}$ " (26,5 mm)
- 3 Attacco per tubo flessibile con acqua-stop $\frac{3}{8}$ " (9 mm)
- 4 Vite
- 5 Tasselli
- 6 Tubo flessibile
- 7 Supporto per il tubo flessibile

● Specifiche tecniche

Tubo flessibile:

Lunghezza del tubo

flessibile: 10m

Pressione di esercizio

max.: 4 bar

Pressione di scoppio: 20 bar



Supporto per il tubo flessibile:

Dimensioni: 18 x 27 x 13,5 cm
(L x A x P)



● Contenuto della confezione

- 1 pistola a spruzzo
- 1 attacco per tubo flessibile senza acqua-stop $\frac{3}{8}$ " (9 mm)
- 1 attacco per tubo flessibile con acqua-stop $\frac{3}{8}$ " (9 mm)
- 1 attacco per rubinetto dell'acqua G1" (33,3 mm) con raccordo di riduzione a G $\frac{3}{4}$ " (26,5 mm)
- 2 viti
- 2 tasselli
- 1 tubo flessibile
- 1 supporto per il tubo flessibile
- 1 manuale di istruzioni per il montaggio e l'uso



Avvertenze di sicurezza

ATTENZIONE! LEGGERE LE ISTRUZIONI PRIMA DEL MONTAGGIO E DELL'USO! CONSERVARE ACCURATAMENTE LE ISTRUZIONI PER IL MONTAGGIO E L'USO!

-  **TENERE FUORI DALLA PORTATA DEI BAMBINI. QUESTO ARTICOLO NON È UN GIOCATTOLO! IN CASO CONTRARIO SUSSISTE IL PERICOLO DI LESIONI!**
-  Il tubo flessibile è ideato per l'utilizzo con acqua. Non bere l'acqua che fuoriesce dal tubo. In caso contrario sussiste il pericolo di lesioni.
- Assicurarsi che l'acqua proveniente dal tubo flessibile non rifluisca nell'approvvigionamento di acqua potabile. Staccare il tubo flessibile dal rubinetto dopo l'utilizzo e montare una valvola di non



ritorno o un disconnettore tra il tubo flessibile ed il rubinetto.

- Non lasciare mai il tubo flessibile incustodito - anche se il flusso d'acqua è interrotto. Altrimenti sussiste il pericolo di lesioni e danni a cose.
- Fare attenzione che lo sporco non intasi il raccordo o possa penetrare all'interno del tubo flessibile. La rubinetteria potrebbe danneggiarsi.
- **⚠ ATTENZIONE!** Non dirigere il getto d'acqua verso apparecchiature elettriche al fine di evitare ad esempio un cortocircuito.
- **⚠ ATTENZIONE!** Non indirizzare il getto d'acqua verso persone o animali per non ferirli.
- **⚠ ATTENZIONE!** Chiudere sempre i punti di prelievo dell'acqua dopo ogni utilizzo.
- Adatto soltanto per ambienti esterni.



- Non utilizzare il prodotto se è danneggiato.

ATTENZIONE! Leggere tutte le indicazioni di sicurezza e tutte le istruzioni!

- **Avvertenza:** l'acqua che si è riscaldata prima dell'uso o è rimasta a lungo stagnante e che potrebbe trovarsi nella tubazione non deve essere rivolta verso persone, animali o piante.

● Montaggio

Occorrono (non inclusi nella confezione):

Cacciavite a croce (PH2)

Trapano, punta \varnothing 6 mm

Importante! È assolutamente necessario consultare le istruzioni per l'uso del trapano. Fare attenzione a non danneggiare tubature di gas, acqua o cavi elettrici con il trapano.



Prima della messa in funzione, verificare che tutti gli attacchi siano chiusi ben saldamente e, se necessario, serrarli bene.

● Fissaggio del supporto per il tubo flessibile (Fig. A)

- Procedere per l'applicazione del supporto per il tubo flessibile **7** come raffigurato nella Fig. A.
- Utilizzare le viti **4** e i tasselli **5** inclusi nella confezione. Questi sono adatti esclusivamente per il montaggio su mattoni, cemento – o pareti di legno. Per un montaggio su altri materiali, La preghiamo di far uso delle viti e dei tasselli adatti. Si informi presso il Suo rivenditore riguardo ai tasselli e alle viti adatti alle caratteristiche della rispettiva parete.

Nota: per impedire il reflusso, montare il supporto per il tubo flessibile **7** ad

○
un'altezza inferiore di quella del rubinetto o installare una valvola di non ritorno o un rubinetto di arresto tra il rubinetto dell'acqua e il tubo flessibile [6]. In caso di utilizzo in movimento, è possibile inserire a destra e a sinistra la pistola a spruzzo [1] e gli attacchi per tubo flessibile [2] [3] nel supporto per il tubo flessibile [7] (Fig. E).

Attenzione: in caso di montaggio a parete, è possibile anche appendere la pistola a spruzzo [1], come raffigurato nella Fig. E.

● Uso

- Effettuare il collegamento all'alimentazione idrica (Fig. B)
 - Procedere per l'applicazione del tubo flessibile [6] al rubinetto dell'acqua come raffigurato nella Fig. B.



● Utilizzo dell'adattatore (Fig. B)

- Ruotare l'attacco per rubinetto dell'acqua G1" (33,3 mm) **2a** sul filetto del rubinetto.
- In un filetto esterno di raccordo da G $\frac{3}{4}$ " (26,5 mm) è necessario utilizzare un adattatore per rubinetto dell'acqua G $\frac{3}{4}$ " (26,5 mm) **2b**.
- Ruotare l'adattatore per rubinetto G $\frac{3}{4}$ " (26,5 mm) **2b** nel raccordo del rubinetto dell'acqua G1" (33,3 mm) **2a**.

● Utilizzo della pistola a spruzzo

Nota: la pistola a spruzzo **1** dispone di più di 4 modalità diverse di getto. La portata d'acqua si può regolare gradualmente.

- Inserire la pistola a spruzzo **1** nell'attacco per tubo flessibile con acqua-stop $\frac{3}{8}$ " (9 mm) **3** (Fig. C).
- Aprire il rubinetto.



- Premere il grilletto **1c** per avviare lo spruzzo. Lasciarlo di nuovo per interrompere lo spruzzo.
- Ruotare la testina della pistola di spruzzo **1b** sulla funzione di spruzzo prescelta (Fig. D). È possibile scegliere tra 4 diverse impostazioni: getto forte, nebulizzazione, getto intero, getto piatto.

- Premere il cursore **1a** nella posizione inferiore per un minore flusso dell'acqua. Premere nella posizione superiore per aumentare il flusso dell'acqua (Fig. D).
- Per spruzzare continuamente, premere il grilletto **1c** verso l'interno per bloccarlo. Per arrestare questa funzione, premere di nuovo il grilletto **1c** per rilasciare il blocco (Fig. D).

Nota: quando la pistola a spruzzo **1** diminuisce il getto d'acqua anche con il



rubinetto aperto, l'attacco per tubo flessibile con acqua-stop $\frac{3}{8}$ " (9 mm) **3** interrompe il flusso d'acqua.

Utilizzare questa modalità di interruzione del flusso d'acqua solo se si vuole collegare un altro elemento al tubo flessibile, ad esempio un irrigatore.

ATTENZIONE! Utilizzare le possibilità modalità di interruzione del flusso d'acqua descritte in questo capitolo solo durante la sospensione del flusso d'acqua! Se si vuole fermare il flusso d'acqua per un periodo più lungo, chiudere il rubinetto.

● Smontaggio

- Staccare il tubo flessibile **6** dal rubinetto dell'acqua e svuotarlo completamente.
- Svitare l'attacco per rubinetto dell'acqua G1" (33,3 mm) **2a** e l'adattatore per rubinetto dell'acqua G $\frac{3}{4}$ " (26,5 mm) **2b**

(ove utilizzato) dalla filettatura dell'attacco del rubinetto dell'acqua.

- Rimuovere successivamente il supporto per tubo flessibile **7** dalla parete.

● Pulizia e cura

- Per la pulizia e la cura, utilizzare un panno umido e privo di peli.
- Pulire di tanto in tanto il raccordo dell'attrezzo per garantire una chiusura ermetica del raccordo al tubo.
- Dopo ogni utilizzo asciugare il prodotto e conservarlo in un ambiente privo di gelo.



● Smaltimento

L'imballaggio è composto da materiali ecologici che possono essere smaltiti presso i siti di raccolta locali per il riciclo.

E' possibile informarsi circa le possibilità di smaltimento del prodotto usato presso l'amministrazione comunale o cittadina.



Il prodotto, i suoi accessori e i materiali di imballaggio sono riciclabili e soggetti alla responsabilità estesa del produttore. Per un migliore trattamento dei rifiuti, smaltirli separatamente seguendo i diversi simboli della raccolta differenziata. Il logo Triman è valido solamente per la Francia.



● Garanzia

Il prodotto è stato fabbricato accuratamente secondo severe direttive di qualità ed è stato controllato meticolosamente prima della consegna. In caso di difetti di materiale o fabbricazione l'acquirente può far valere diritti legali nei confronti del venditore. La nostra garanzia sotto riportata non costituisce alcun limite ai diritti legali dell'acquirente.

Questo prodotto è garantito per 3 anni con decorrenza dalla data di acquisto. La garanzia decorre dalla data d'acquisto. Conservare lo scontrino originale in un posto sicuro perché questo documento viene richiesto come prova dell'avvenuto acquisto.

Tutti i danni o difetti presenti già al momento dell'acquisto devono essere comunicati subito dopo l'apertura della confezione.



Se entro 3 anni dalla data di acquisto di questo prodotto si rileva un difetto di materiale o di fabbricazione, noi procederemo, a nostra discrezione, alla riparazione o sostituzione gratuite del prodotto o al rimborso del prezzo di acquisto. Un eventuale intervento in garanzia non prolunga né rinnova il periodo di garanzia stesso. Ciò vale anche per le parti sostituite e riparate.

Questa garanzia decade in caso di danneggiamento oppure uso o manutenzione impropri del prodotto.

La prestazione in garanzia vale per difetti del materiale o di fabbricazione. Questa garanzia non si estende a componenti del prodotto esposti a normale logorio, che possono pertanto essere considerati come componenti soggetti a usura (esempio capacità della batteria, calcificazione, lampade, pneumatici, filtri, spazzole...). La



garanzia non si estende altresì a danni che si verificano su componenti delicati (esempio interruttori, batterie, parti realizzate in vetro, schermi, accessori vari) nonché danni derivanti dal trasporto o altri incidenti.

● **Gestione dei casi in garanzia**

Per garantire un rapido disbrigo della vostra richiesta, attenersi alle istruzioni di seguito riportate:

- o per qualunque richiesta conservare lo scontrino e il codice dell'articolo (IAN 517172_2510) come prova di acquisto.
- o il codice dell'articolo è riportato sulla targhetta identificativa presente sul prodotto, inciso su di esso, riportato sulla copertina delle istruzioni (in basso a sinistra) o sull'adesivo posizionato sul lato posteriore o inferiore del prodotto.
- o se si dovessero presentare errori di funzionamento o altri difetti, contattare dapprima il reparto di assistenza di



seguito riportato, telefonicamente, o per e-mail.

- o è possibile inviare gratuitamente il prodotto difettoso all'indirizzo dell'assistenza clienti comunicato, allegando la ricevuta d'acquisto (scontrino) e indicando il tipo di difetto e il momento in cui tale difetto è comparso.



su parkside-diy.com potete visionare e scaricare queste istruzioni e molti altri manuali. Facendo la scansione del codice QR si accede direttamente a parkside-diy.com. Scegliere il proprio

paese e attraverso il motore di ricerca cercare le istruzioni per l'uso. Inserendo il codice dell'articolo (IAN) 517172_2510 si accede alle istruzioni per l'uso del proprio articolo.

● Assistenza

IT Assistenza Italia

Tel.: 800172663

Modulo di contatto sul sito
parkside-diy.com

IAN 517172_2510



**Az alkalmazott
piktogramok
jelmagyarázata** Oldal 229

Bevezető Oldal 230
Rendeltetésszerű használat ... Oldal 231
Alkatrészleírás Oldal 232
Műszaki adatok Oldal 233
A csomag tartalma Oldal 233

Biztonsági tudnivalók Oldal 234

Összeszerelés Oldal 236
A tömlőtartó felszerelése Oldal 237

Használat Oldal 238
A vízellátásra való csatlakozás
létrehozása Oldal 238
Az adapter használata Oldal 238
A szórópisztoly használata Oldal 239

Leszerelés Oldal 241



Tisztítás és ápolás..... Oldal 242

Mentesítés..... Oldal 242

Garancia..... Oldal 243

Garanciális ügyek

lebonyolítása Oldal 245

Szerviz..... Oldal 248



Az alkalmazott piktogramok jelmagyarázata



Olvassa el az utasításokat!



Tartsa be a figyelmeztető és a biztonsági tudnivalókat!



Gyermekek és kisgyermekek számára élet- és balesetveszélyes!



A termék nem ivóvízhez készült.



Tömlőhossz 10 méter



A termék UV-álló.



Szakítónyomás 20 bar



Az alkalmazott piktogramok jelmagyarázata



A termék időjárásálló.



A csomagolást és az eszközt
környezetbarát módon
ártalmatlanítsa!



Biztonsági tudnivalók
Kezelési utasítások

Locsolótömlő készlet

● Bevezető



Gratulálunk új termékének vásárlása alkalmából. Ezzel egy magas minőségű termék mellett döntött. Az első üzembevétel előtt ismerkedjen meg a készülékkel. Ehhez figyelmesen olvassa



el a következő Használati utasítást és a biztonsági tudnivalókat. A terméket csak a leírtak szerint és a megadott felhasználási területeken alkalmazza. Őrizze meg ezt az útmutatót egy biztos helyen. A termék harmadik félnek történő továbbadása esetén mellékelje a termék a teljes dokumentációját is.

● **Rendeltetésszerű használat**

A jelen termék egy fali tartót, egy multifunkcionális szórófejet és egy tömlőcsatlakozó készletet tartalmaz. Egy $\frac{3}{8}$ " (9 mm) méretű, 10m teljes hosszúságú tömlő felvételére alkalmas. A kert és a terasz locsolására, illetve falra szerelhető vagy kézben szállítható kerti locsolóeszközök tárolására használható. Csak magánfelhasználásra. Közületi használatra nem alkalmas.



● Alkatrészleírás

- 1 Szórópisztoly
- 1a Tolószabályozó
- 1b Szórópisztoly-fej
- 1c Kioldó
- 1d Kioldó-zár
- 2 Tömlőcsatlakozó aquastop nélkül $\frac{3}{8}$ " (9mm)
- 2a Vízcsap-csatlakozó G1" (33,3mm)
- 2b Vízcsap-csatlakozó adapter G $\frac{3}{4}$ " (26,5mm)
- 3 Tömlőcsatlakozó aquastoppal $\frac{3}{8}$ " (9mm)
- 4 Csavar
- 5 Tipli
- 6 Tömlő
- 7 Tömlőtartó



● Műszaki adatok

Tömlő:

Tömlőhossz:	10m
Max. üzemi nyomás:	4bar
Szakítónyomás:	20bar

Tömlőtartó:

Mérete:	18 x 27 x 13,5cm (sz x ma x mé)
---------	------------------------------------



● A csomag tartalma

- 1 szórópisztoly
- 1 G³/₈" (9mm) tömlőcsatlakozó aquastop nélkül
- 1 G³/₈" (9mm) tömlőcsatlakozó aquastoppal
- 1 G1" (33,3mm) vízcsapcsatlakozó G³/₄" (26,5mm) szűkítőelemmel
- 2 csavar
- 2 tipli
- 1 tömlő
- 1 tömlőtartó
- 1 szerelési és használati útmutató



Biztonsági tudnivalók

FIGYELEM! HASZNÁLAT ELŐTT OLVASSA EL A SZERELÉSI ÉS HASZNÁLATI ÚTMUTATÓT! GONDOSAN ŐRIZZE MEG A SZERELÉSI ÉS HASZNÁLATI ÚTMUTATÓT!

-  **NE ENGEDJE, HOGY GYERMEKEK KEZÉBE KERÜLJÖN. EZ A TERMÉK NEM JÁTÉKSZER! ELLENKEZŐ ESETBEN SÉRÜLÉSVESZÉLYES!**
-  A tömlő üzemvízhez készült. Ne igyon olyan vizet, amely a tömlőn átfolyt. Ellenkező esetben sérülésveszély áll fenn.
- Gondoskodjon arról, hogy ne folyhasson vissza a víz a tömlőből az ivóvízvezetékbe: Használat után vegye le a tömlőt a vízcsapról, vagy szereljen fel



egy visszafolyásgátlót, ill. csőmegszakítót a vízcsap és a tömlő közé.

- Soha ne hagyja a tömlőt – a víz folyásának időközbeni megszakítása esetén sem – felügyelet nélkül. Más esetben sérülésveszély, valamint anyagi károk veszélye áll fenn.
- Ügyeljen arra, hogy ne tömjék el szennyvezetékek a csatlakozásokat, és ne jussanak a tömlő belsejébe. Más esetben az armatúra megrongálódhat.
- **⚠ FIGYELMEZTETÉS!** Pl. rövidzárlat megelőzése érdekében ne irányítsa a vízszugart villamos berendezésekre.
- **⚠ FIGYELMEZTETÉS!** Sérülések elkerülése érdekében ne irányítsa a vízszugart személyekre vagy állatokra.
- **⚠ FIGYELMEZTETÉS!** Használat után mindig zárja el a vízcsapot.
- Csak kültéri használatra alkalmas.
- Ne használja a sérült terméket.



FIGYELMEZTETÉS! Olvassa el az összes biztonsági tudnivalót és utasítást!

- **Figyelmeztetés:** A felhasználás előtt felmelegített vagy az esetlegesen hosszú ideig a vízvezetékben álló vizet tilos emberekre, állatokra vagy növényekre irányítani.

● Összeszerelés

Szüksége lesz rá (nem tartozék):

Csillagcsavarhúzó (PH2)

Fúrógép, fúró \varnothing 6 mm

Fontos! Feltétlenül vegye figyelembe a fúrógép használati utasítását.

Fúrásnál ügyeljen arra, hogy ne rongáljon meg villamos kábeleket, gáz- vagy vízvezetékeket.

Használatba vétel előtt ellenőrizze, hogy szorosan csatlakoztatva van-e minden



csatlakozó, és adott esetben húzza meg ezeket.

● A tömlőtartó felszerelése (A ábra)

- A tömlőtartó felszereléséhez [7] az A ábra szerint járjon el.
- A mellékelt csavarokat [4] és tipliket [5] használja. Ezek téglá, beton vagy fa falazathoz használhatók. Más anyagokra való szerelés esetén használjon arra a célra megfelelő csavarokat és tipliket. Érdeklődjön meg a szakkereskedésben a mindenkori fal tulajdonságainak megfelelő tipliket és csavarokat.

Tudnivaló: A visszafolyás megakadályozására ne szerelje a tömlőtartót [7] a vízcsapnál magasabb helyre, vagy szereljen egy visszafolyásgátlót, ill. egy elzárócsapot a vízcsap és a tömlő [6] közé. Mozgatható használat esetén

tolja a szórópisztolyt **1** és a tömlőcsatlakozásokat **2** **3** a tömlőtartó **7** jobb és bal oldalába (E ábra).

Figyelem: Falra szerelés esetén a szórófejet **1** ezen túlmenően az E ábra szerint is beakaszthatja.

● Használat

● A vízellátásra való csatlakozás létrehozása (B ábra)

- A tömlő **6** a vízcsapra történő csatlakoztatásához a B ábra szerint járjon el.

● Az adapter használata (B ábra)

- Csavarja a G1" (33,3 mm) csapcsatlakozót **2a** a csap csatlakozómenetére.
- G³/₄" (26,5 mm) csatlakozómenet esetén a vízcsapcsatlakozó-adapter G³/₄" (26,5 mm) **2b** csatlakozómenetét kell használni.



- Ehhez csavarja be a G $\frac{3}{4}$ " (26,5 mm) csapadaptert **2b** G1" (33,3 mm) csap-csatlakozóba **2a**.

● A szórópisztoly használata

Tudnivaló: A szórópisztoly **1** 4 különböző sugárbeállítással rendelkezik. Az átfolyó mennyiség fokozatmentesen szabályozható.

- Tolja a szórópisztolyt **1** a $\frac{3}{8}$ " (9 mm) aquastoppal ellátott tömlőcsatlakozóba **3** (C ábra).
- Nyissa ki a vízcsapot.
- Az öntözés megkezdéséhez nyomja meg a kioldót **1c**. Az öntözés befejezéséhez engedje el ismét.
- Forgassa a szórópisztolyfejet **1b** a megfelelő locsoló funkcióra (D ábra). 4 különböző beállítás közül választhat: erős



sugár, erős sugár, finom köd, folytonos sugár, lapos sugár.



- A vízáramlás csökkentése érdekében nyomja a csúszkát **1a** alsó helyzetbe. Nyomja a felső helyzetbe a vízáramlás növeléséhez (D ábra).
- A folyamatos permetezéshez nyomja befelé a kioldót **1c**, hogy rögzítse azt. A funkció befejezéséhez nyomja meg ismét a kioldót **1c**, hogy kilazítsa a zárat (D ábra).

Tudnivaló: Ha kinyitott vízcsapnál leveszi a szórófejet **1**, a $\frac{3}{8}$ " (9 mm) aquastoppal ellátott tömlőcsatlakozó **3** megszakítja a vízfolyást.

A vízfolyás megszakításának ezt a lehetőségét csak akkor használja, ha egy más elemet szeretne a tömlőre csatlakoztatni, például egy pázsitlocsoló szórófejet.



FIGYELEM! A vízfolyás megszakításának a jelen fejezetben leírt lehetőségeit csak időközi megszakításokhoz használja! Amennyiben hosszabb időre meg szeretné szakítani a vízfolyást, zárja el a vízcsapot.

● Leszerelés

- Válassza le a tömlőt **6** a vízcsapról, és teljesen ürítse ki.
- Csavarja le a G1" (33,3mm) **2a** vízcsap-csatlakozót és a G³/₄" (26,5mm) **2b** vízcsapcsatlakozó-adaptert (amennyiben használta) a vízcsap csatlakozómene-téről.
- Ezt követően vegye le a tömlőtartót **7** a falról.



● Tisztítás és ápolás

- Tisztításhoz és ápoláshoz használjon egy enyhén megnedvesített, szőszmentes kendőt.
- A tömlőcsatlakozás szoros illeszkedésének érdekében időről időre tisztítsa meg az eszköz csatlakozóját.
- Használat után mindig alaposan törölje szárazra a terméket, és fagymentes helyen tárolja.

● Mentesítés

A csomagolás környezetbarát anyagokból készült, amelyeket a helyi újrahasznosító helyeken adhat le ártalmatlanítás céljából.

A kiszolgált termék megsemmisítési lehetőségeiről lakóhelye illetékes önkormányzatánál tájékozódhat.



A termék, beleértve a tartozékokat és a csomagolóanyagokat is, újrahasznosítható, és a gyártó kiterjesztett felelőssége alá tartozik. A jobb hulladékkezelés érdekében az ábrán látható információk (szortírozási információk) alapján külön ártalmatlanítsa őket. A Triman-logó csak Franciaországra vonatkozik.

● Garancia

A terméket gondosan, szigorú minőségi előírások betartásával gyártottuk, és a szállítás előtt gondosan ellenőriztük. Anyag- vagy gyártási hibák esetén a termék eladójával szemben törvényes jogok illetik meg. Az Ön törvényes jogait az általunk alább meghatározott garancia semmilyen módon nem korlátozza.



Erre a termékre 3 év garanciát adunk a vásárlás dátumától számítva. A garancia idő a vásárlás dátumával kezdődik. Biztonságos helyen őrizze meg az eredeti vásárlói bizonylatot, mert ez a dokumentum szükséges a vásárlás bizonyításához.

A vásárláskor fennálló károkat és hiányosságokat a termék kicsomagolása után haladéktalanul jelezze.

Ha ezen a terméken a vásárlástól számított 3 éven belül anyag- vagy gyártási hibát észlel, választásunk szerint ingyenesen megjavítjuk vagy kicseréljük a terméket. A garancia idő nem hosszabbodik meg a helyette nyújtott szavatossági igény által. Ez a kicserélt vagy javított alkatrészekre is érvényes.



A garancia megszűnik, ha a terméket megromgálták, ill. nem szakszerűen kezelték vagy végezték a karbantartást.

A garancia az anyag- és gyártási hibákra vonatkozik. Ez a garancia nem terjed ki azokra a termékalkatrészekre, amelyek normál kopásnak vannak kitéve, és ezért gyorsan kopó alkatrésznek minősülnek (pl. elemekre, akkumulátorokra, tömlőkre, tintapatronokra), illetve a törékeny alkatrészek sérülésére, pl. kapcsolókra vagy üveg alkatrészekre.

● **Garanciális ügyek lebonyolítása**

Ügyének gyors elintézése céljából kérjük, kövesse az alábbi útmutatásokat:

- o Kérjük, kérdések esetére őrizze meg a pénztárblokkot és a cikkszámot (IAN 517172_2510) a vásárlás tényének igazolására.



- o A cikkszámot leolvashatja a termék típus táblájáról, a terméken található gravírozásból, az útmutató címlapjáról (balra lent), vagy a termék hátoldalán vagy az alsó oldalán lévő címkéről.
- o Ha működési hiba vagy egyéb hiányosság lépne fel, akkor először telefonon vegye fel a kapcsolatot a következőkben megnevezett szervizosztállyal vagy küldjön e-mailt.
- o Ha a szóban forgó termék meghibásodott, akkor a vásárlási bizonylat (pénztári blokk) mellékelésével, a hiba leírásával és a hiba keletkezési idejének a megadásával, portómentesen elküldheti az Önnek megadott szerviz címére.



Ezeket és számos más kézikönyvet megtekinthet és letölthet a parkside-diy.com oldalon. Ez a QR-kód közvetlenül a parkside-diy.com oldalra irányítja. Válassza ki az országot, és a keresési felület segítségével keresse ki a használati utasítást. Adja meg a cikkszámot (IAN) 517172_2510, hogy megtekinthesse a cikkhez tartozó használati utasítást.



● Szerviz

(HU) Szerviz Magyarország

Tel.: 0680021647

A formanyomtatvány itt elérhető

parkside-diy.com

IAN 517172_2510



Legenda dos pictogramas

utilizados.....Página 251

IntroduçãoPágina 252

Utilização corretaPágina 253

Descrição das peçasPágina 253

Dados técnicosPágina 254

Material fornecidoPágina 255

Indicações de

segurança.....Página 256

MontagemPágina 258

Colocar o suporte de
mangueiraPágina 259

UtilizaçãoPágina 260

Ligar ao abastecimento
de águaPágina 260

Utilizar adaptador.....Página 260

Usar a pistola de
pulverizaçãoPágina 261



Desmontagem.....Página 263

Limpeza e conservação ...Página 264

Eliminação.....Página 264

Garantia.....Página 265

Procedimento no caso

de ativação da garantia.....Página 267

Assistência técnicaPágina 270



Legenda dos pictogramas utilizados



Ler as instruções!



Considerar as indicações de aviso e de segurança!



Perigo de morte e de acidentes para bebés e crianças!



O produto não é concebido para água potável.



Comprimento da mangueira 10 metros



O produto é resistente aos raios UV.







Pressão de rutura 20bar



O produto é resistente às influências atmosféricas.



Legenda dos pictogramas utilizados

 	Elimine a embalagem e o aparelho de forma ecológica!
 	Indicações de segurança Indicações de manuseamento

Conjunto de mangueira de jardim

● Introdução



Damos-lhe os parabéns pela aquisição do seu novo produto. Acabou de adquirir um produto de grande qualidade. Familiarize-se com o aparelho antes da primeira colocação em funcionamento. Para tal, leia atentamente este manual de instruções e as indicações de segurança. Utilize o produto apenas como descrito e para as áreas de aplicação indicadas.



Armazene este manual em um lugar seguro. Se entregar este produto a terceiros, entregue também todos os documentos.

● **Utilização correta**

Este produto inclui um suporte de parede, um chuveiro multifunções e um conjunto de ligação de mangueira. Pode receber uma mangueira $\frac{3}{8}$ " (9 mm) com um comprimento total de 10 m. É adequado para a rega de jardins e áreas de pátio e como local de armazenamento para equipamento de rega de jardim montado na parede ou transportado à mão. Apenas para uso doméstico. Não para uso comercial.

● **Descrição das peças**

- 1 Pistola de pulverização
- 1a Regulador deslizante
- 1b Cabeça da pistola de pulverização
- 1c Botão de disparo



- 1d Adaptador para a mangueira
- 2 Ligação de mangueira sem aquastop $\frac{3}{8}$ " (9 mm)
- 2a Ligação para torneira G1" (33,3 mm)
- 2b Adaptador para torneira G $\frac{3}{4}$ " (26,5 mm)
- 3 Ligação de mangueira com aquastop $\frac{3}{8}$ " (9 mm)
- 4 Parafuso
- 5 Bucha
- 6 Mangueira
- 7 Suporte de mangueira

● Dados técnicos

Mangueira:

Comprimento da mangueira:	10m
Pressão máx. de serviço:	4bar
Pressão de rutura:	20bar



Suporte de mangueira:

Dimensões: 18 x 27 x 13,5 cm
(L x A x P)



● Material fornecido

- 1 Pistola de pulverização
- 1 Ligação de mangueira sem aquastop
3/8" (9 mm)
- 1 Ligação de mangueira com aquastop
3/8" (9 mm)
- 1 Ligação para torneira G1" (33,3 mm)
com redutor de G3/4" (26,5 mm)
- 2 Parafusos
- 2 Buchas
- 1 Mangueira
- 1 Suporte de mangueira
- 1 Manual de montagem e de operação



Indicações de segurança

ATENÇÃO! ANTES DA PRIMEIRA UTILIZAÇÃO, LEIA O MANUAL DE INSTRUÇÕES! GUARDE CUIDADOSAMENTE O MANUAL DE INSTRUÇÕES!

-  **MANTER FORA DO ALCANCE DE CRIANÇAS. ESTE ARTIGO NÃO É NENHUM BRINQUEDO! CASO CONTRÁRIO, EXISTE PERIGO DE FERIMENTOS!**
-  A mangueira foi concebida para água doméstica. Não beba água que tenha passado pela mangueira. Caso contrário, existe risco de ferimentos.
- Certifique-se de que não entra água da mangueira no abastecimento de água potável: separe a mangueira após o uso da torneira ou monte uma válvula



antirretorno ou um interruptor entre a torneira e a mangueira.

- Nunca deixe a mangueira sem supervisão, também não durante as interrupções do fluxo da água. Caso contrário existe perigo de ferimentos e de danos no produto.
- Não permita que partículas de sujidade entupam as ligações ou entrem para dentro da mangueira. Caso contrário, a válvula pode ser danificada.
- **⚠ AVISO!** Não aponte o jato de água para equipamento elétrico para evitar, por ex., um curto circuito.
- **⚠ AVISO!** Não aponte o jato de água para pessoas ou animais de modo a não ferir os mesmos.
- **⚠ AVISO!** Fechar sempre a torneira da água após cada utilização.
- Artigo só indicado para uso no exterior.



- Não opere o produto se este estiver danificado.
AVISO! Leia todas as indicações de segurança e instruções!
- **Aviso:** a água que foi aquecida antes da utilização ou que ficou parada por muito tempo e que possa estar na tubagem de abastecimento não deve ser direcionada para pessoas, animais ou plantas.

● Montagem

É necessário (não incluído no escopo de fornecimento):

Chave de parafusos em cruz (PH2)

Berbequim, broca \varnothing 6 mm

Importante! Consulte o manual de instruções do seu berbequim.

Ao fazer os orifícios, certifique-se de que não danifica nenhum cabo elétrico, conduta de gás ou água.



Antes da colocação em serviço, verifique se todas as ligações estão ligadas de forma segura e, se necessário, aperte as mesmas.

● Colocar o suporte de mangueira (fig. A)

- Para colocar o suporte de mangueira **7** proceda conforme ilustrado na fig. A.
- Utilize os parafusos **4** e buchas **5** incluídos. Estes são indicados apenas a montagem em paredes de tijolos, betão ou madeira. Para uma montagem em outros tipos de parede, utilize parafusos e buchas indicadas para esses materiais. Informe-se numa loja sobre os parafusos e buchas que deve utilizar para cada tipo de textura da parede.

Nota: para evitar o refluxo, não monte o suporte da mangueira **7** mais alto do que a torneira ou instale um dispositivo antirrefluxo ou torneira de bloqueio

entre a torneira e a mangueira [6]. Em caso de utilização móvel, a pistola de pulverização [1] e as ligações de mangueira [2] [3] podem ser enfiadas no suporte de mangueira [7] à esquerda e à direita (fig. E).

Atenção: em caso de montagem na parede, pode também pendurar a pistola de pulverização [1], conforme ilustrado na fig. E.

● Utilização

● Ligar ao abastecimento de água (fig. B)

- Para ligar a mangueira [6] à torneira, proceda como indicado na fig. B.

● Utilizar adaptador (Fig. B)

- Rode a ligação para torneira G1" (33,3mm) [2a] no sentido dos ponteiros



do relógio à rosca de ligação da torneira de água.

- No caso de uma rosca de ligação G $\frac{3}{4}$ " (26,5 mm) é necessário utilizar o adaptador para torneira G $\frac{3}{4}$ " (26,5 mm) **2b**.
- Para o efeito, rode o adaptador para torneira G $\frac{3}{4}$ " (26,5 mm) **2b** na ligação para torneira G1" (33,3 mm) **2a**.

● Usar a pistola de pulverização

Nota: a pistola de pulverização **1** possui 4 configurações de jato diferentes. É possível regular a quantidade de água de forma contínua.

- Enfie a pistola de pulverização **1** na ligação de mangueira com aquastop $\frac{3}{8}$ " (9 mm) **3** (fig. C).
- Abra a torneira de água.
- Pressione o botão de disparo **1c**, para iniciar o processo de pulverização.



Volte a soltá-lo para parar o processo de pulverização.

- Rode a cabeça da pistola de pulverização **1b** para a função de jato desejada (fig. D). Pode escolher entre 4 configurações diferentes: jato forte, névoa fina, jato completo, jato plano.



- Rode o regulador deslizante **1a** para a posição inferior para um fluxo de água mais baixo. Empurre-o para a posição superior para aumentar o fluxo de água (Fig. D).
- Para pulverizar de forma contínua, prima o botão de disparo **1c** para dentro, para o bloquear. Para terminar esta função, prima novamente o botão de disparo **1c** para libertar o bloqueio (fig. D).

Nota: se retirar a pistola de pulverização **1** com a torneira aberta, a ligação de



mangueira com aquastop $\frac{3}{8}$ " (9 mm) [3] interrompe o fluxo de água. Só utilize esta opção para interromper o fluxo de água se quiser ligar outro elemento à mangueira, por exemplo, um aspersor de relva.

ATENÇÃO! Utilize as opções descritas neste capítulo para interromper o fluxo de água apenas para interrupções temporárias! Para parar o fluxo de água por muito tempo, feche a torneira.

● Desmontagem

- Retire a mangueira [6] da torneira e esvazie por completo.
- Desatarraxe a ligação para torneira G1" (33,3 mm) [2a] e a ligação para torneira G $\frac{3}{4}$ " (26,5 mm) [2b] (se utilizado) da rosca de ligação da torneira de água.
- Por fim, retire o suporte de mangueira [7] da parede.



● Limpeza e conservação

- Para a limpeza e conservação, utilize um pano ligeiramente húmido que não largue pelos.
- Limpe de tempos a tempos a ligação do aparelho para garantir o isolamento perfeito na ligação de mangueira.
- Seque bem o produto após cada utilização e guarde o mesmo num local sem geadas.

● Eliminação

A embalagem é feita de materiais não poluentes que podem ser eliminados nos contentores de reciclagem locais.

As possibilidades de reciclagem dos artigos utilizados poderão ser averiguadas no seu Município ou Câmara Municipal.



O produto, incluindo os acessórios e materiais de embalagem, são recicláveis e estão sujeitos a uma responsabilidade alargada do fabricante. Elimine-os separadamente, seguindo as informações-tri (informações de triagem) ilustradas, para um melhor tratamento dos resíduos. O logotipo Triman somente vale para a França.

● Garantia

O produto foi fabricado de acordo com diretrizes de qualidade rigorosas e cuidadosamente testado antes da entrega. Em caso de defeitos materiais ou de fabrico, tem direitos legais contra o vendedor do produto. Os seus direitos legais não são limitados de forma alguma pela nossa garantia abaixo apresentada.



A garantia para este produto é de 3 anos a partir da data de compra. O período de garantia começa na data da compra. Guarde o recibo de compra original num local seguro, pois este documento é exigido como prova de compra.

Quaisquer danos ou defeitos já presentes no momento da compra devem ser comunicados imediatamente após a desembalagem do produto.

No caso de o produto apresentar um defeito de material ou de fabrico dentro de 3 anos a partir da data de compra, repará-lo-emos ou substituí-lo-emos gratuitamente, à nossa critério. O período de garantia não pode ser prolongado por uma reclamação de garantia concedida. Isto também se aplica às peças substituídas e reparadas.



Esta garantia é nula se o produto tiver sido danificado ou utilizado ou mantido de forma inadequada.

A garantia cobre defeitos de material e de fabrico. Esta garantia não cobre peças do produto sujeitas a desgaste normal e, portanto, consideradas peças consumíveis (por ex., baterias, baterias recarregáveis, mangueiras, cartuchos de tinta), nem cobre danos em peças frágeis, por ex., interruptores ou peças feitas em vidro.

Com a troca do aparelho, de acordo com DL 67/2003, o tempo de garantia se inicia novamente.

● Procedimento no caso de ativação da garantia

De forma a garantir um rápido processamento do seu pedido, solicitamos as seguintes indicações:



- o Para qualquer esclarecimento, é favor ter à mão o recibo e o número do artigo (IAN 517172_2510) como prova de compra.
- o Para obter o número de artigo, consulte a placa de identificação do produto, uma gravação no produto, a página de título das instruções (em baixo à esquerda) ou o autocolante no verso ou na parte inferior do produto.
- o Se ocorrerem falhas de funcionamento ou outros defeitos, contactar primeiro o serviço de assistência técnica abaixo indicado, por telefone ou por correio eletrónico.
- o O produto considerado defeituoso pode então ser enviado gratuitamente para o endereço de serviço que lhe foi fornecido, juntando a prova de compra (recibo) e indicando o tipo de defeito e a data em que o mesmo ocorreu.



Pode ver e descarregar estes e muitos outros manuais em parkside-diy.com. Este código QR levá-lo-á diretamente para parkside-diy.com. Selecione o seu país e utilize a máscara de pesquisa para procurar as instruções de funcionamento. Introduzir o número do artigo (IAN) 517172_2510 para aceder às instruções de funcionamento do seu artigo.



● Assistência técnica

PT Serviço Portugal

Tel.: 800849131

Formulário de contacto em
parkside-diy.com

IAN 517172_2510



OWIM GmbH & Co. KG

Stiftsbergstraße 1
74167 Neckarsulm
GERMANY

Model no.: HG11375
Version: 03/2026

Last Information Update · Stand der
Informationen · Version des informations
Stand van de informatie · Stan informacj
Stav informací · Stav informácií · Estado de
las informaciones · Tilstand af information
Versione delle informazioni · Információk
állása · Estado das informações: 01/2026
Ident.-No.: HG11375012026-8



IAN 517172_2510

