



WORKBENCH

(HU)

MUNKAPAD

Szerelési, használati és biztonsági tudnivalók

(CZ)

PŘENOSNÝ PRACOVNÍ STŮL

Pokyny k montáži, obsluze a bezpečnostní pokyny

(DE) (AT) (CH)

WERK- UND SPANNTISCH

Montage-, Bedienungs- und Sicherheitshinweise

(SI)

DELOVNA IN VPENJALNA MIZA

Navodila za montažo, uporabo in varnostna navodila

(SK)

PRACOVNÝ A UPÍNACÍ STÔL

Pokyny pre montáž, obsluhu a bezpečnostné pokyny

IAN 478294_2410

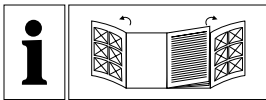

(HU)

Az elolvasás előtt nyissa fel az ábrákat tartalmazó mindkét oldalt és végezetül ismerje meg a készülék mindegyik funkcióját.

Fontos - későbbi hivatkozások cé ljából őrizze meg: olvassa el figyelmesen!

(SI)

Pred branjem odprite obe strani s slikami in se nato seznanite z vsemi funkcijami naprave.

Pomembno - shranite za poznejšo uporabo: natančno preberite!

(CZ)

Před čtením si odklopte obě dvě strany s obrázky a potom se seznamte se všemi funkcemi zařízení.

Důležité - uchovejte pro pozdější použití: pečlivě si přečtěte!

(SK)

Pred čítaním si otvorte obidve strany s obrázkami a potom sa oboznámte so všetkými funkciami zariadenia.

Dôležité - uschovajte pre prípad použitia v budúcnosti: dôkladne si prečítajte pokyny!

(DE) (AT) (CH)

Klappen Sie vor dem Lesen die beiden Seiten mit den Abbildungen aus und machen Sie sich anschließend mit allen Funktionen des Gerätes vertraut.

Wichtig - für späteres Nachschlagen aufbewahren, sorgfältig lesen!

HU	Szerelési, használati és biztonsági tudnivalók	Oldal	5
SI	Navodila za montažo, uporabo in varnostna navodila	Stran	9
CZ	Pokyny k montáži, obsluze a bezpečnostní pokyny	Strana	13
SK	Pokyny pre montáž, obsluhu a bezpečnostné pokyny	Strana	17
DE/AT/CH	Montage-, Bedienungs- und Sicherheitshinweise	Seite	21

Szükséges szerszámok · Potrebujete · Potřebujete · Potrebujete · Sie benötigen:

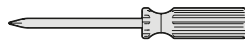
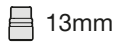

A

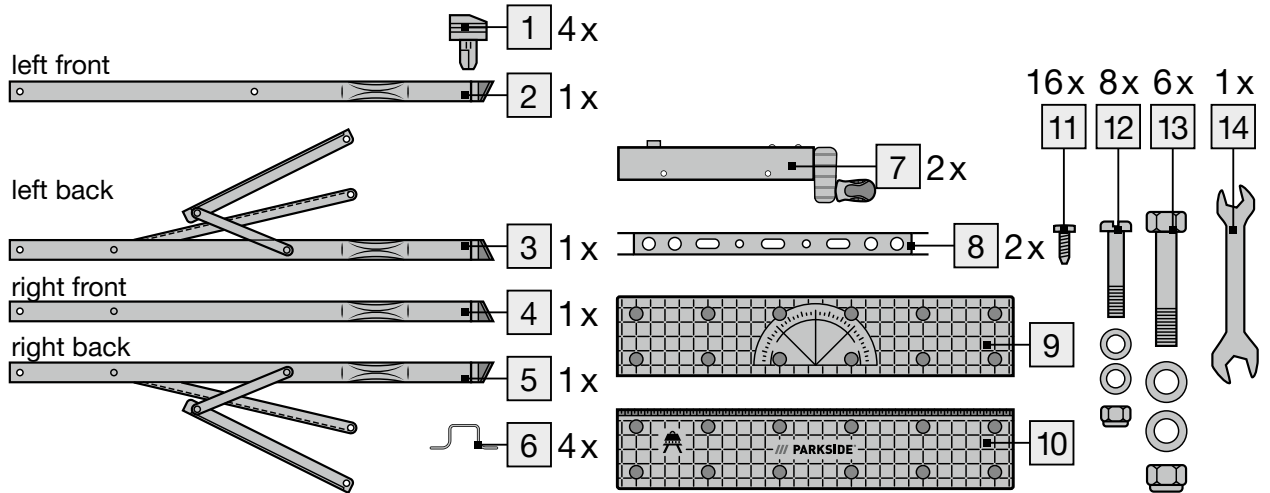

B

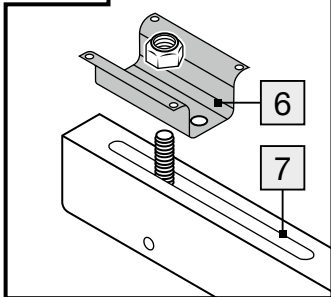

C

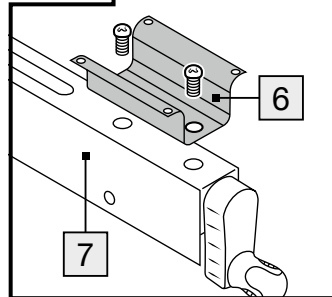

D

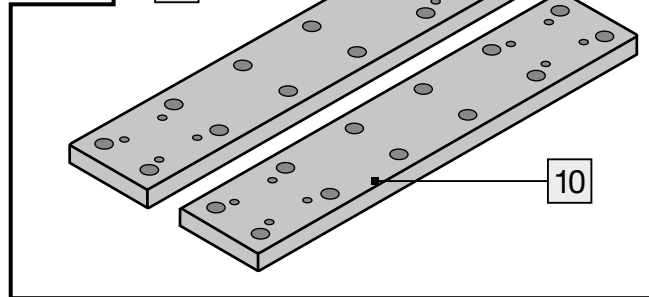

E

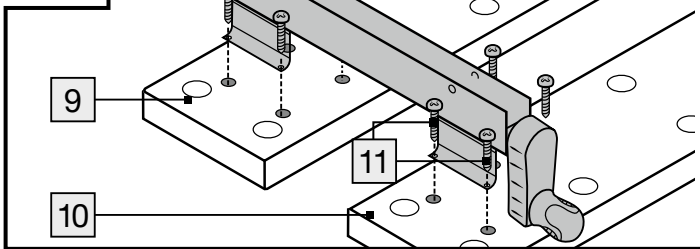

F

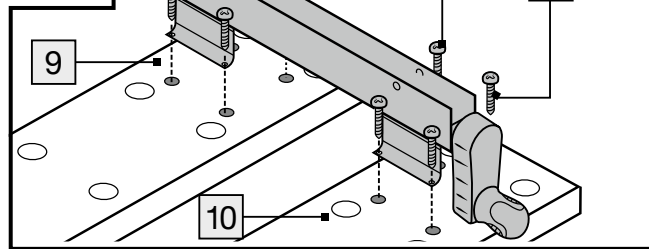



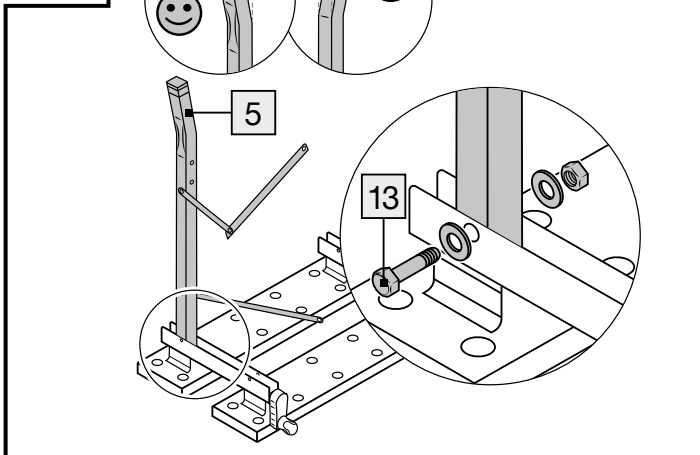

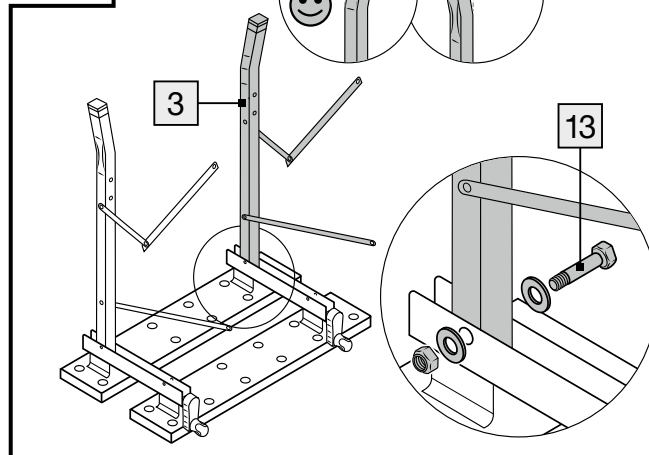

G

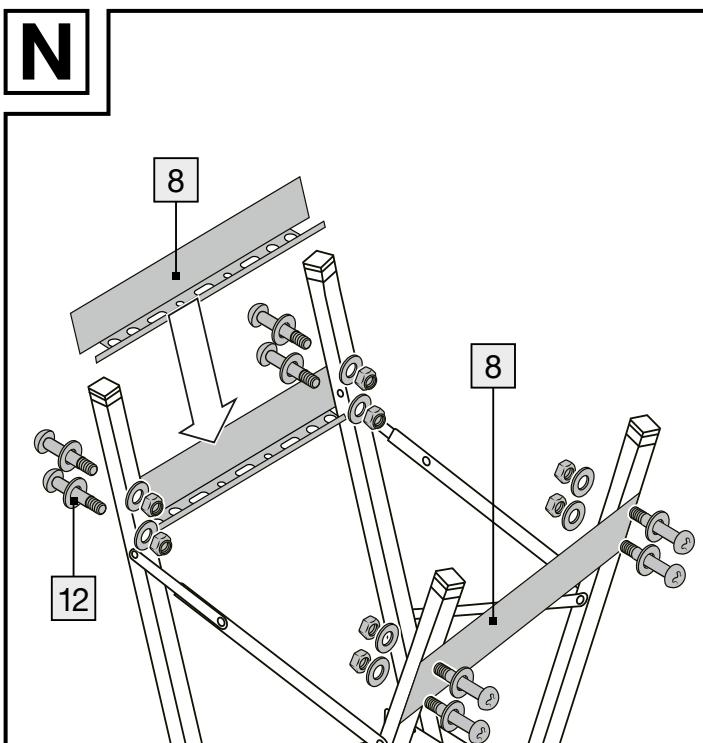
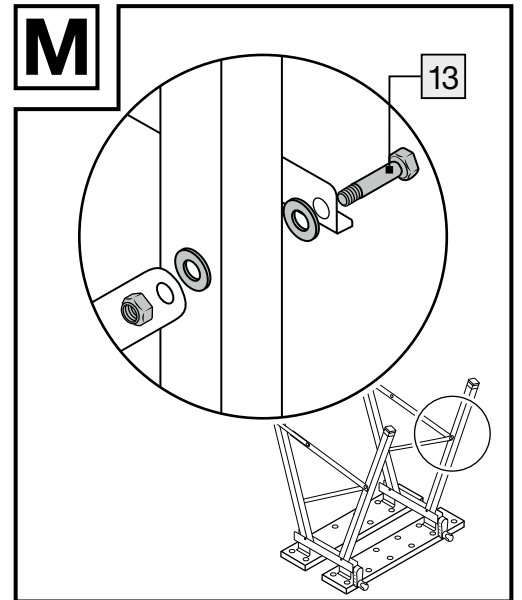
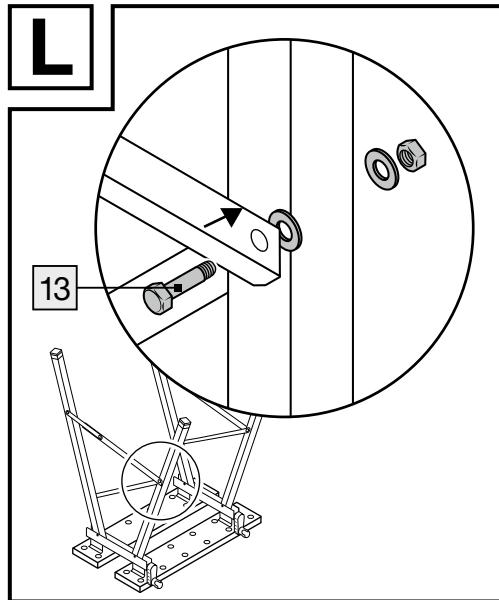
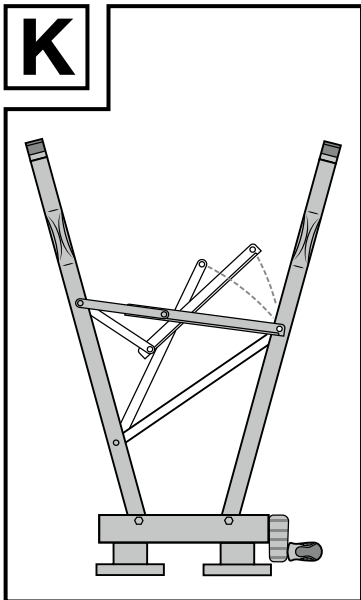
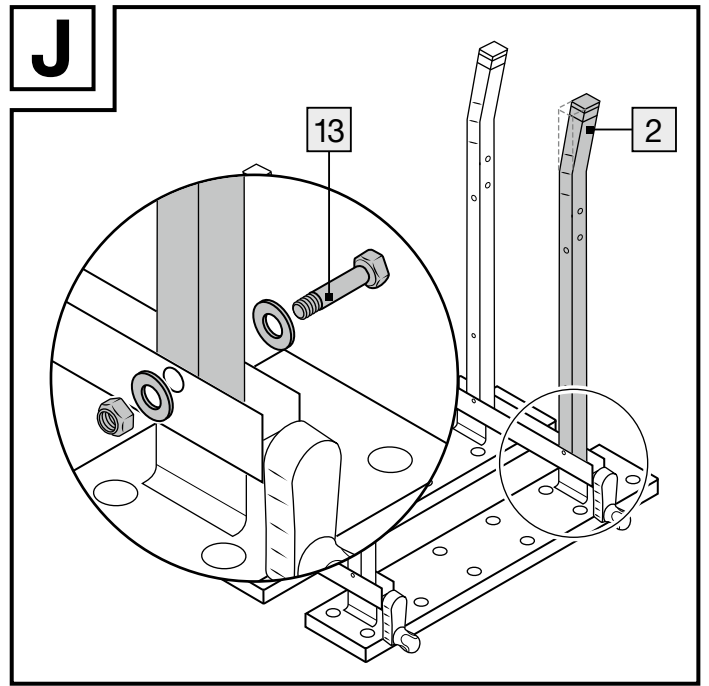
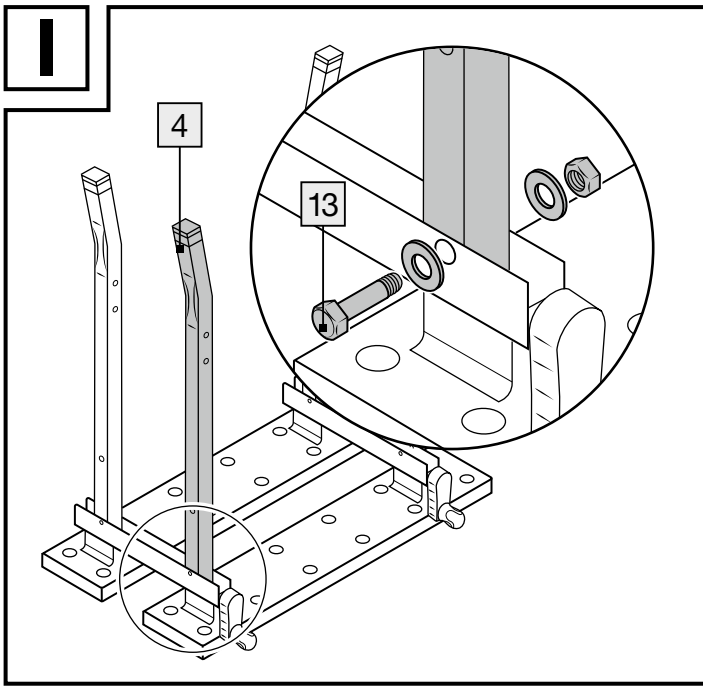

H





Az alkalmazott piktogramok jelmagyarázata			
	Olvassa el az összeszerelési útmutatót!		Maximális terhelhetőség: 150 kg
	Vegye figyelembe a figyelmeztetéseket és a biztonsági tudnivalókat!		TÜV Süd-által bevizsgálva
	Kisgyerekek és gyerekek számára élet- és balesetveszélyes!		Biztonsági tudnivalók Kezelési utasítások

Munkapad

● Bevezető

Gratulálunk új termékének vásárlásához. Ezzel egy kiváló minőségű termék mellett döntött. Az összeszerelési-/használati útmutató a termék fontos tartozéka. Kérjük, hogy felszerelés előtt olvassa végig az összeszerelési-/használati útmutatót és vegye figyelembe az utasításokat. Ez a használati útmutató a felszerelésre, beállításra és ápolásra vonatkozó fontos információkat tartalmaz. Ezért őrizze meg jól az összeszerelési-/használati útmutatót, és adja át azt is az esetleges új tulajdonosnak.

● Rendeltetésszerű használat

Ez a munka-és satupad feldolgozandó munkadarabok és tárgyak rögzítésére lett tervezve, pl. különböző felületek fűrészeléséhez, csiszoló, polírozó munkálatokhoz, festéshez, tisztításához és ragasztásához. Otthoni, háztartásokban végzendő munkálatokhoz alkalmas. Minden más felhasználás a rendeltetéstől eltérő! Ez magában foglalja ezen utasítások figyelmen kívül hagyását. A munka-és satupad nem közületi felhasználásra készült.

● Műszaki adatok

Méretek (Szé x Ma x Mé): kb. 605 x 790 x 630 mm (felállítva),
605 x 945 x 155 mm (összehajtvá)
Önsúly: 6,3 kg
Terhelhetőség: max. 150 kg egyenletes terhelés esetén

● A csomag tartalma és tartozékok leírás (lásd A ábra)

Ellenőrizze a csomagolás tartalmának teljességét és kifogástalan állapotát. Hiányzó tartozékok vagy sérült termék esetén: Ne szerelje össze a munka-és satupadot, és ne vegye használatba. Amennyiben bármilyen sérülést vagy hiányzó tartozékot fedez fel a terméken, forduljon a viszonteladóhoz, akitől megvásárolta a terméket.

- 1 4 Satu
- 2 1 Láb (bal első)
- 3 1 Láb (bal hátsó)
- 4 1 Láb (jobb első)
- 5 1 Láb (jobb hátsó)
- 6 4 Szerelővas az orsóházhoz
- 7 2 Orsóház tekerővel
- 8 2 Keresztátfal a lábakhoz
- 9 1 Munkalap (hátsó)
- 10 1 Munkalap (első)

- 11 16 Univerzális csavarok 5 x 15
- 12 8 hornyos fejű/ereszthornyú csavar (PH 3) M 6 x 32 darabonként 2 alátétkoronggal és 1 csavaranyával (önbiztosító)
- 13 6 Hatlapos csavarok M 8 x 40, 2 tárcsánként és 1 anya (önzáró)
- 14 1 Villáskulcs NW 10/13mm



Biztonsági tudnivalók

Ellenőrizze a termék állapotát és a tartozékok működését a kiszállítás után és az első használat előtt. Ne használja a terméket, amennyiben azon sérülés jelei láthatók. Ellenkező esetben sérülésveszély fenyeget. Ne használjon sérült terméket.

Tartsa be az alábbi biztonsági utasításokat a sérülések és anyagi károk elkerülése érdekében:

-  **FIGYELMEZTETÉS! KISGYEREKEK ÉS GYEREKEK SZÁMÁRA ÉLET- ÉS BALESETVESZÉLYES!** Soha ne hagyja a gyerekeket felügyelet nélkül a csomagolóanyagokkal. Fulladásveszély áll fenn. Tartsa távol a terméket a gyerekektől. A termék nem játékszer.
- Tartsa a gyerekeket a terméktől mindig távol. A gyerekek gyakran alábecsülik a veszélyeket. Tartsa száraz, gyerekektől számára nem hozzáférhető helyen a terméket.
- Minden használat előtt ellenőrizze az összes csavarkötést, és azok illeszkedését.
- Ellenőrizze az összes mozgó alkatrész menetét.
- A munka-és satupadot sem ülőalkalmatosságnak, sem pedig fellépőnek, felállónak, se létrának ne használja.
- Ne használja a munka- és satupadot állványzat felépítéséhez.
- Ne lépje túl a max. 150 kg megengedett terhelhetőséget egyenletes terhelés esetén.
- Helyezze a ráhelyezett és rögzített tárgyakat lehetőleg a munkalap közepén.
- Támassza ki a hosszú munkadarabok kiálló végeit.
- **FIGYELEM!** Kiálló munkadarab esetén billenésveszély áll fenn.
- A munka-és satupadot csak szilárd, sík felületre állítsa úgy, hogy mind a négy láb egyenletesen álljon a talajon. A kisebb egyenetlenségeket kiküszöbölheti alátéttel.
- A munkálatok során a munkadarabokat rögzítse biztonságosan a szorítóberendezéssel.
- Csak a függőleges irányban helyezzen nyomást a munkalapra vagy a munkadarabra. A munka-és satupad ferde vagy oldalirányú nyomás esetén felborulhat.
- A munka-és satupad stabilitása érdekében ne lépjen rá rugós-tagokra.
- Ne engedje, hogy a munka-és satupad gyerekek kezébe kerüljön. Gyerekek csak felügyelet mellett dolgozhatnak a munka- és satupadon.
- A munka-és satupadot száraz helyen tárolja.
- Ne hagyja kint az esőben a munka-és satupadot.

■ Legyen figyelemmel a maradék-kockázatokra

Még rendeltetésszerű használat mellett is fennállnak elkerülhetetlen maradék-kockázatok.

Ezek a következők:

- Testrészek becsípődése mozgó alkatrészekbe.
- A befogott munka darab sérülése a túl szoros feszítés miatt.

● Összeszerelés

Tudnivaló: A munka- és satupadot fejjel lefelé kell összeszerelni, és csak ezután fordítsa a lábára.

Mindkét orsóházon [7]:

- Csavarja le az anyát és használja a szerelővas [6] rögzítéséhez. Ehhez használjon 13 mm-es foglalatot. Csak annyira húzza

meg az anyát, hogy a szerelővas [6] továbbra is könnyen mozgatható legyen (lásd B ábra).

Mindkét orsóházon [7]:

- Csavarja ki mindkét csavart és használja a másik szerelővas [6] rögzítéséhez (lásd C ábra). Húzza meg a csavarokat.
- Helyezze mindkét munkalapot [9], [10] az alsó lapokkal felfelé (lásd D ábra).
- A csavarok segítségével [11] szerelje fel a két orsóházat [7] a munkalap jobb és bal oldalán [9], [10] (lásd E és F ábra).
- Szerelje fel a lábakat [2], [3], [4], [5] az alátét lemez, anyák és csavarok [13] segítségével. A lábak hajlított végei, [2], [3], [4], [5] nézzenek kifelé. Csak annyira húzza meg a csavarokat és anyákat [13], hogy a lábak [2], [3], [4], [5] továbbra is elfordíthatók legyenek (lásd G – J ábrák).
- Hajtsa szét a lábakat [2], [3], [4], [5], és helyezze el a rugóstagokat (lásd K ábra).
- Csavarozza be a rugóstagokat az első lábakon [2], [4]. Ehhez használja az alátét lemezt, anyákat és csavarokat [13]. Az anyákat csak annyira húzza meg, hogy a csavarkötések mozgathatók maradjanak (lásd L és M ábra).
- Szerelje fel a keresztátfalakat [8], az alátét lemez, anyák és csavarok [12] segítségével. Húzza meg a csavarokat [12] (lásd N ábra).

● Használat

- Állítsa talpra a munka-és satupadot. Nyomja a rugóstagok illesztéseit lefelé amíg vízszintes helyzetbe kerülnek. Ez biztosítja a munka-és satupad stabilitását, és így már használatra kész (lásd O ábra).

Tudnivalók a működést illetően: Mindkét forgattyú egyidejű forgatásával a hátsó munkalap [9] elmozdul. Munkapadként történő használatkor az asztal felületének mérete beállítandó. Satupadként történő használatkor a munkadarabot megfelelően kell rögzíteni (lásd P ábra).

Munkadarabok rögzítéséhez:

- Állítsa a satut [1] megfelelő pozícióba a munkalapon [9], [10] (lásd Q ábra).

Párhuzamos felületű munkadarabok rögzítéséhez:

- Forgassa el úgy a satut [1], hogy hullámos felületük befogja a munkadarabot (lásd R ábra).

Kerek munkadarabok rögzítéséhez:

- Forgassa el úgy a satut [1], hogy a munkadarab vízszintes bevágásai rögzítve vannak (lásd S ábra).

Használat, mint munkapad:

- Vegye ki a satukat [1]. Állítsa be a munkalapokat [9], [10] úgy, hogy a megfelelő méretű asztalfelületet érje el (lásd T ábra).

● Karbantartás

- Ne használjon agresszív és maró tisztítószert. A munka-és satupadot tárolás előtt hagyja teljesen megszáradni.
- Minden használat után gondosan tisztítsa meg a munka-és satupadot. Használhat keféket vagy kissé benedvesített rongyot.
- Igény szerint olajozza be a mozgó alkatrészeket egy a kereskedelemben kapható kenőanyaggal.

● Tárolás

- Száraz helyen tárolja.
- Közelítse a munkalapokat [9], [10] egymáshoz (lásd U ábra).

- Húzza felfelé a rugóstagok illesztéseit, hogy meghajlítsa őket (lásd V ábra).
- Nyomja össze a lábakat lefelé. Az asztal felülete felfelé néz (lásd W ábra).
- Nyomja a lábakat [2], [3], [4], [5] egymás irányába ütközésig (lásd X ábra). Munka- és satupad készen áll a tárolásra.
- Tárolja a munka-és satupadot összehajtván fektetve vagy falhoz támasztva.

● Mentesítés

A csomagolás környezetbarát anyagokból készült, amelyeket a helyi újrahasznosító helyeken adhat le ártalmatlanítás céljából.

A kiszolgált termék megsemmisítési lehetőségeiről lakóhelye illetékes önkormányzatánál tájékozódhat.

● Garancia és szervíz

● Garancia

A terméket gondosan, szigorú minőségi előírások betartásával gyártottuk, és a szállítás előtt gondosan ellenőriztük. Anyag- vagy gyártási hibák esetén a termék eladójával szemben törvényes jogok illetik meg. Az Ön törvényes jogait az általunk alább meghatározott garancia semmilyen módon nem korlátozza.

Erre a termékre 3 év garanciát adunk a vásárlás dátumától számítva. A garancia idő a vásárlás dátumával kezdődik. Biztonságos helyen őrizze meg az eredeti vásárlói bizonylatot, mert ez a dokumentum szükséges a vásárlás bizonyításához.

A vásárláskor fennálló károk és hiányosságokat a termék kicsomagolása után haladéktalanul jelezze.

Ha ezen a terméken a vásárlástól számított 3 éven belül anyag- vagy gyártási hibát észlel, választásunk szerint ingyenesen megjavítjuk vagy kicseréljük a terméket. A garancia idő nem hosszabbodik meg a helyette nyújtott szavatossági igény által. Ez a kicserélt vagy javított alkatrészekre is érvényes.

A garancia megszűnik, ha a terméket megrongálták, ill. nem szakszerűen kezelték vagy végezték a karbantartást.

A garancia az anyag- és gyártási hibákra vonatkozik. Ez a garancia nem terjed ki azokra a termékalkatrészekre, amelyek normál kopásnak vannak kitéve, és ezért gyorsan kopó alkatrésznek minősülnek (pl. elemekre, akkumulátorokra, tömlőkre, tintapatronokra), illetve a törékeny alkatrészek sérülésére, pl. kapcsolókra vagy üveg alkatrészekre.

● Garanciális ügyek lebonyolítása

Ügyének gyors elintézése céljából kérjük, kövesse az alábbi útmutatásokat:

- o Kérjük, kérdések esetére őrizze meg a pénztárblokkot és a cikkszámot (IAN 478294_2410) a vásárlás tényének igazolására.
- o A cikkszámot leolvashatja a termék típusablájáról, a terméken található gravírozásból, az útmutató címlapjáról (balra lent), vagy a termék hátoldalán vagy az alsó oldalán lévő címkéről.
- o Ha működési hiba vagy egyéb hiányosság lépne fel, akkor először telefonon vegye fel a kapcsolatot a következőkben megnevezett szervizosztállyal vagy küldjön e-mailt.
- o Ha a szóban forgó termék meghibásodott, akkor a vásárlási bizonylat (pénztári blokk) mellékelésével, a hiba leírásával és a hiba keletkezési idejének megadásával, portómentesen elküldheti az Önnek megadott szervíz címére.

o



Ezeket és számos más kézikönyvet megtekinthet és letölthet a parkside-diy.com oldalon. Ez a QR-kód közvetlenül a parkside-diy.com oldalra irányítja. Válassza ki az országot, és a keresési felület segítségével keresse ki a használati utasítást. Adja meg a cikkszámot (IAN) 478294_2410, hogy megtekinthesse a cikkhez tartozó használati utasítást.

● Szerviz

Ⓜ HU

Conmetall Meister GmbH

Oberkamper Str. 39

42349 Wuppertal







NÉMETORSZÁG

Tel.: 00 800 34 99 67 53

E-mail: cm@comei.info

IAN 478294_2410

Kérjük, kérdések esetére készítse elő a pénztárblokkot és a cikkszámot (IAN 478294_2410) a vásárlás tényének igazolására.

Legenda uporabljenih piktogramov			
	Preberite navodila za montažo!		Maksimalna obremenitev 150 kg
	Upoštevajte opozorila in varnostne napotke!		Varnost, preverjena s TÜV Süd
	Smrtna nevarnost in nevarnost nesreč za malčke inotroke!		Varnostni napotki Navodila za upravljanje

Delovna in vpenjalna miza

● Uvod

Iskrene čestitke ob nakupu novega izdelka. Odločili ste se za kakovosten izdelek. Navodilo za montažo/uporabo je sestavni del tega izdelka. Prosimo, da pred namestitvijo v celoti preberete to navodilo za montažo/uporabo in upoštevate napotke. To navodilo vsebuje pomembne informacije za montažo, nastavitve in nego. Zato navodilo za montažo/uporabo dobro shranite in ga izročite tudi morebitnemu naslednjemu lastniku izdelka.

● Predvidena uporaba

Delovna in vpenjalna miza je namenjena za vpenjanje obdelovancev in predmetov, ki jih želite obdelati, npr. z žaganjem, brušenjem, s poliranjem, pleskanjem, čiščenjem in z držanjem zlepljenih površin. Namenjena je obrtniškim delom v gospodinjstvu. Vsakršna drugačna uporaba ni pravilna; sem spada tudi neupoštevanje teh navodil za uporabo. Delovna in vpenjalna miza ni namenjena za poslovno uporabo.

● Tehnični podatki

Mere (Š x V x G): pribl. 605 x 790 x 630 mm (sestavljena),
605 x 945 x 155 mm (sklopljena)
Lastna masa: 6,3 kg
Obremenitev: maks. 150 kg pri enakomerni obremenitvi

● Obseg dobave in opis delov (glejte sliko A)

Preverite popolnost in neoporečnost obsega dobave. Pri manjkajočih delih ali poškodbah: ne sestavljajte delovne in vpenjalne mize in je ne uporabljajte. Če opazite poškodbe ali manjkajoče dele, se obrnite na prodajalca, pri katerem ste izdelek kupili.

- 1 4 vpenjalni čeljusti
- 2 1 noga (levo spredaj)
- 3 1 noga (levo zadaj)
- 4 1 noga (desno spredaj)
- 5 1 noga (desno zadaj)
- 6 4 montažni kotniki za ohišje vretena
- 7 2 ohišji vretena z ročico
- 8 2 prečki za noge
- 9 1 vpenjalna plošča (zadaj)
- 10 1 vpenjalna plošča (spredaj)
- 11 16 univerzalnih vijakov 5 x 15
- 12 8 režastih/križnih vijakov (PH 3) M 6 x 32 s po 2 podložkama in 1 matico (samovarovalno)
- 13 6 šestrobih vijakov M8 x 40 s po 2 podložkama in z 1 matico (samovarovalno)
- 14 1 viličasti ključ NW 10/13mm



Varnostni napotki

Po dostavi preverite izdelek in pred prvo uporabo preverite stanje in delovanje vseh delov. V nobenem primeru ne uporabljajte izdelka, če je poškodovan. V nasprotnem primeru obstaja nevarnost poškodb. Ne uporabljajte poškodovanega izdelka.

Upoštevajte naslednje varnostne predpise, da boste preprečili telesne poškodbe in materialno škodo:

-  **OPOZORILO! SMRтна NEVARNOST IN NEVARNOST NESREČ ZA MALČKE IN OTROKE!**
Otrok z embalažnim materialom nikoli ne puščajte brez nadzora. Obstaja nevarnost zadušitve. Izdelek hranite zunaj dosega otrok. Ta izdelek ni igrača.
- Otrokom nikoli ne dovolite zadrževanja v bližini izdelka. Otroci pogosto podcenjujejo nevarnosti. Izdelek shranite v suhem, zaprtem in za otroke nedosegljivem mestu.
- Pred vsako uporabo preverite pravilno pritrjenost vseh vijačnih spojev.
- Preverite vse premične dele, ali se lahko premikajo.
- Delovne in vpenjalne mize ne uporabljajte za sedenje in ne kot stopnico, pomoč pri stanju ali lestev.
- Delovne in vpenjalne mize ne uporabljajte za sestavljanje odra.
- Ne presežite dovoljene nosilnosti maks. 150 kg pri enakomerni obremenitvi.
- Naložene in vpete predmete nastavite čim bolj na sredino delovne plošče.
- Dolge obdelovance dodatno podprite na koncih, ki segajo prek. **POZOR!** Pri prevelikih obdelovancih obstaja nevarnost prevrnitve.
- Delovno in vpenjalno mizo postavite samo na trdno, ravno podlago, da bodo vse štiri noge v stiku s tlemi. Rahle neravnine izravnajte s podložnimi zagodbami.
- Obdelovance med obdelavo varno pritrdite z vpenjalno napravo.
- Na delovno ploščo ali obdelovanec pritiskajte samo v navpični smeri. Pri poševnem ali stranskem pritiskanju se bo delovna in vpenjalna miza prevrnila.
- Ne stopajte na prečke, da bi stabilizirali delovno in vpenjalno mizo.
- Delovna in vpenjalna miza ne sme priti v roke otrokom. Otroci lahko delajo z delovno in vpenjalno mizo samo pod nadzorom.
- Delovno in vpenjalno mizo shranite na suhem mestu.
- Delovne in vpenjalne mize ne izpostavljajte dežju.
- **Pazite na ostala tveganja**
Tudi pri predvideni uporabi obstajajo neizogibna ostala tveganja. Ta so:
 - vpetje delov telesa med premične dele;
 - poškodbe obdelovancev zaradi premočnega vpetja.

● Montaža

Napotek: Delovno in vpenjalno mizo sestavite obrnjeno na glavo in jo šele nato postavite na noge.

Na obeh ohišjih vretena [7]:

- Odvijte matico in z njo namestite montažni kotnik [6]. Za to uporabite 13-milimetrski nastavek ključa. Matico zategnite samo toliko, da boste lahko montažni kotnik [6] še malo premikali (glejte sliko B).

Na obeh ohišjih vretena [7]:

- Odvijte oba vijaka in z njima namestite drugi montažni kotnik [6] (glejte sliko C). Vijake trdno privijte.
- Obe vpenjalni plošči [9], [10] položite s spodnjo stranjo navzgor (glejte sliko D).
- S pomočjo vijakov [11] namestite obe ohišji vretena [7] desno in levo na vpenjalni plošči [9], [10] (glejte sliko E in F).

- Namestite noge [2], [3], [4], [5] s pomočjo podložk, matic in vijakov [13]. Zadebeljeni konci nog [2], [3], [4], [5] morajo biti obrnjeni navzven. Vijake in matice [13] zategnite samo toliko, da bo mogoče noge [2], [3], [4], [5] še premikati (glejte slike od G do J).
- Razklopite noge [2], [3], [4], [5] in namestite prečke (glejte sliko K).
- Privijte prečke na sprednji nogi [2], [4]. Za to uporabite podložke, matice in vijake [13]. Matice zategnite samo toliko, da bodo vijaki spoji ostali zgibni (glejte sliko L in M).
- Namestite prečki [8] s pomočjo podložk, matic in vijakov [12]. Trdno zategnite vijake [12] (glejte sliko N).

● Uporaba

- Delovno in vpenjalno mizo postavite na noge. Potisnite zglobe prečk navzdol, da bodo vodoravno raztegnjeni. Delovna in vpenjalna miza s tem pridobi na stabilnosti in je pripravljena za uporabo (glejte sliko O).
- Napotki glede načina delovanja:** s sočasnim vrtenjem obeh ročic se premika zadnja vpenjalna plošča [9]. Pri uporabi kot delovna miza se tako nastavi velikost mizne površine. Pri uporabi kot vpenjalna miza se tako vpne obdelovanec (glejte sliko P).

Za vpenjanje obdelovancev:

- Vstavite vpenjalni čeljusti [1] v ustreznem položaju v vpenjalni plošči [9], [10] (glejte sliko Q).

Vpenjanje obdelovancev z vzporednimi površinami:

- Zavrtite vpenjalni čeljusti [1] tako, da bosta njuni narebričeni površini držali obdelovanec (glejte sliko R).

Vpenjanje okroglih obdelovancev:

- Zavrtite vpenjalni čeljusti [1] tako, da bosta njuni vodoravni zarezji držali obdelovanec (glejte sliko S).

Uporaba kot delovna miza:

- Odstranite vpenjalni čeljusti [1]. Vpenjalni plošči [9], [10] nastavite tako, da boste dobili mizno površino ustrezne velikosti (glejte sliko T).

● Nega

- Ne uporabljajte grobih in abrazivnih čistilnih sredstev. Pred skladiščenjem se mora delovna in vpenjalna miza povsem posušiti.
- Delovno in vpenjalno mizo skrbno očistite po vsaki uporabi. Za to uporabljajte metlo ali navlaženo krpo.
- Občasno podmažite vse premične dele z običajno mazalno mastjo.

● Skladiščenje

- Za skladiščenje izberite suho mesto.
- Vpenjalni plošči [9], [10] premaknite povsem skupaj (glejte sliko U).
- Povlecite zglobe prečk navzgor, da bodo postavljeni pod kotom (glejte sliko V).
- Noge spodaj potisnite skupaj. Pri tem se dvigne mizna površina navzgor (glejte sliko W).
- Noge [2], [3], [4], [5] razklopite do omejila (glejte sliko X). Delovna in vpenjalna miza je pripravljena za skladiščenje.
- Delovno in vpenjalno mizo skladiščite plosko ležeče ali naslonjeno na steno, da ne more pasti.

● Odstranjevanje

Embalaža je narejena iz okolju primernih materialov, ki jih lahko oddate za recikliranje na lokalnih zbirališčih odpadkov.

O možnostih odstranjevanja odsluženega izdelka se lahko pozanimajte pri svoji občinski ali mestni upravi.

● Garancija in servis

● Garancija

Izdelek je bila izdelan v skladu s strogimi pravili o kakovosti in pred dobavo natančno preverjen. V primeru napak v materialu ali pri izdelavi imate zakonsko določene pravice do prodajalca izdelka. Vaše zakonske pravice na noben način niso omejene s spodaj navedeno garancijo.

Garancija za ta izdelek je 3 leta od datuma nakupa. Garancijska doba začne teči od datuma nakupa. Originalno potrdilo o nakupu shranite na varnem mestu, saj je ta dokument potreben kot dokazilo o nakupu.

Vse poškodbe ali pomanjkljivosti, prisotne že v trenutku nakupa, je treba prijaviti takoj po razpakiranju izdelka.

Če se na izdelku v 3 letih po datumu nakupa pojavi napaka v materialu ali izdelavi, ga bomo – po lastni izbiri – brezplačno popravili ali zamenjali. Garancijska doba se zaradi odobrenega garancijskega zahtevka ne podaljša. To velja tudi za zamenjane in popravljene dele.

Ta garancija neha veljati, če je bil izdelek poškodovan, nepravilno uporabljen ali vzdrževan.

Garancija zajema napake v materialu in proizvodnji. Ta garancija ne zajema delov izdelka, ki so podvrženi običajni obrabi in tako veljajo za obrabne dele (npr. baterije, akumulatorske baterije, gibke cevi, barvne kartuše), in ne poškodb lomljivih delov, npr. stikal ali steklenih delov.

● Postopek pri uveljavljanju garancije

Za zagotovitev hitre obdelave vašega primera vas prosimo, da sledite naslednjim napotkom:

- o Prosimo, da za vsa vprašanja pripravite blagajniški račun in številko izdelka (IAN 478294_2410) kot dokazilo o nakupu.
- o Številko izdelka poiščite na tipski ploščici na izdelku, na gravuri izdelka, na prvi strani vaših navodil (levo spodaj) ali na nalepki na zadnji ali spodnji strani izdelka.
- o Če bi prišlo do napak v delovanju ali drugih pomanjkljivosti, se najprej po telefonu ali po elektronski pošti obrnite na spodaj navedeni oddelek servisne službe.
- o Izdelek, za katerega je ugotovljeno, da je okvarjen, lahko potem skupaj z dokazilom o nakupu (blagajniškim računom) in navedbo o tem, katero pomanjkljivost ima in kdaj je do nje prišlo, z brezplačno pošiljko pošljete na naslov servisa, ki ga boste prejeli.

o



Na spletnem mestu parkside-diy.com lahko vidite in prenesete veliko dodatnih priročnikov. S to kodo QR prispete neposredno na parkside-diy.com. Izberite svojo državo in prek iskalne maske poiščite navodila za uporabo. Z vnosom številke izdelka (IAN) 478294_2410 prispete do navodil za uporabo izdelka.

● Servis

SI

Conmetall Meister GmbH

Oberkamper Str. 39

42349 Wuppertal

NEMČIJA





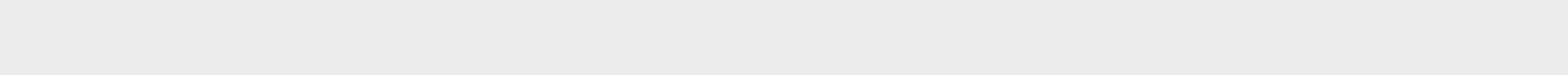

Tel.: 00 800 34 99 67 53

E-pošta: cm@comei.info

IAN 478294_2410

Prosimo, da za vsa vprašanja pripravite blagajniški račun in številko izdelka (IAN 478294_2410) kot dokazilo o nakupu.



Legenda použitých piktogramů			
	Číst návod k montáži!		Maximální zatížení 150 kg
	Dbejte na výstražné a bezpečnostní pokyny!		Testovaná bezpečnost u TÜV Süd
	Nebezpečí ohrožení života a nehody malých i velkých dětí!		Bezpečnostní upozornění Instrukce

Přenosný pracovní stůl

● Úvod

Blahopřejeme vám ke koupi nového výrobku. Rozhodli jste se pro vysoce kvalitní výrobek. Návod k montáži a provozu je součástí tohoto výrobku. Prosíme, přečtěte si před instalací úplně tento návod k montáži a provozu a řiďte se uvedenými pokyny. Návod obsahuje důležité informace k montáži, nastavení a ošetřování. Proto si návod k montáži a provozu dobře uschovejte a popřípadě ho předejte také dalšímu uživateli.

● Použití ke stanovenému účelu

Pracovní a upínací stůl slouží k upínání obrobků a předmětů, které se mají opracovávat, např. řezat, brousit, leštit, natírat, čistit anebo přidržovat při lepení jejich dílů. Je určen pro domácí řemeslné práce. Každé jiné použití není použitím ke stanovenému, k tomu patří i nerespektování pokynů v tomto návodu k provozu. Pracovní a upínací stůl není určen k výdělečné činnosti.

● Technická data

Rozměry (š x v x h): cca 605 x 790 x 630 mm (postavený),
605 x 945 x 155 mm (složený)
Vlastní váha: 6,3 kg
Zatížení: maximálně 150 kg při rovnoměrném zatížení

● Obsah dodávky a popis dílů (viz obr. A)

Zkontrolujte úplnost dodávky a její bezvadný stav. Při chybějících dílech a poškození: Pracovní a upínací stůl nesestavujte ani nepoužívejte. V případě, že zjistíte poškození nebo chybějící díly, obraťte se na prodejce, u kterého jste výrobek koupili.

- 1 4 upínací čelisti
- 2 1 noha (vlevo vpředu)
- 3 1 noha (vlevo vzadu)
- 4 1 noha (vpravo vpředu)
- 5 1 noha (vpravo vzadu)
- 6 4 montážní úhelníky pro vřetenové těleso
- 7 2 vřetenová tělesa s klikou
- 8 2 příčné vzpěry pro nohy
- 9 1 upínací deska (vzadu)
- 10 1 upínací deska (vpředu)
- 11 16 univerzálních šroubů 5 x 15
- 12 8 šrouby s drážkou/křížové šrouby (PH 3) M 6 x 32 a po 2 podložkách a 1 matce (samojistíci)
- 13 6 šroubů se šestihlannou hlavou M 8 x 40 každý s 2 podložkami a 1 matkou (samojistíci)
- 14 1 otevřený klíč NW 10/13 mm



Bezpečnostní upozornění

Po dodávce a před prvním použitím zkontrolujte stav výrobku a správnou funkci všech dílů. Poškozený výrobek v žádném případě nepoužívejte. Jinak hrozí nebezpečí zranění. Nepoužívejte poškozený výrobek.

Řiďte se následujícími bezpečnostními předpisy, abyste zabránili zranění a věcným škodám:

- 
⚠ VÝSTRAHA! NEBEZPEČÍ OHROŽENÍ ŽIVOTA A NEHODY PRO MALÉ I VELKÉ DĚTÍ! Nenechávejte děti nikdy bez dohledu s obalovým materiálem. Hrozí nebezpečí udušení. Výrobek nepatří do dětských rukou. Výrobek není hračka.
- Uchovávejte výrobek mimo dosah dětí. Děti často podceňují nebezpečí. Skladujte výrobek, v suché, uzavřené místnosti a nedosažitelný pro děti.
- Před každým použitím kontrolujte pevné usazení všech šroubových spojení.
- Zkontrolujte lehkost chodu všech pohyblivých dílů.
- Nepoužívejte pracovní a upínací stůl na sezení, jako schůdek, na stání nebo jako žebřík.
- Nepoužívejte pracovní a upínací stůl na stavbu lešení.
- Nepřekračujte přípustné zatížení maximálně 150 kg, při rovnoměrném zatížení.
- Umísťujte položené a upnuté předměty pokud možno do středu pracovní desky.
- Dlouhé, přesahující obrobky na koncích přidavně podpírejte. **POZOR!** Při přečínávání obrobků hrozí nebezpečí převrácení.
- Stavte pracovní a upínací stůl na pevný, rovný podklad tak, aby stály všechny čtyři nohy na podlaže. Mírné nerovnosti vyrovnajte dřevěnými podložkami.
- Při práci zafixujte obrobky bezpečně upínacím zařízením.
- Tlačte na pracovní desku nebo na obrobek jen svisle. Při zatížení v šikmém směru nebo ze strany se pracovní a upínací stůl převrátí.
- Pro stabilizování pracovního a upínacího stolu si nestoupejte na jeho výztuže.
- Pracovní a upínací stůl se nesmí dostat do dětských rukou. Dětem dovolte pracovat na pracovním a upínacím stole jen pod dohledem.
- Pracovní a upínací stůl uchovávejte na suchém místě.
- Nevystavujte pracovní a upínací stůl dešti.

● Dbát na zbytková rizika

I při používání ke stanovenému účelu existují nevyhnutelná zbytková rizika. To jsou:

- Uskřípnutí částí těla pohyblivými díly.
- Poškození obrobku příliš pevným upnutím.

● Montáž

Poznámka: Pracovní a upínací stůl se montuje obrácený a teprve po montáži se postaví na nohy.

Na obou vřetenových tělesech [7]:

- Odšroubujte matku a připevněte s ní montážní úhelník [6]. Použijte k tomu nástrčný klíč 13 mm. Matku utáhněte jen natolik, aby bylo možné montážní úhelník [6] ještě snadno posunout (viz obr. B).

Na obou vřetenových tělesech [7]:

- Odšroubujte oba šrouby a namontujte s nimi druhý montážní úhelník [6] (viz obr. C). Šrouby pevně utáhněte.
- Položte obě upínací desky [9], [10] spodní stranou nahoru (viz obr. D).

- Namontujte pomocí šroubů [11] obě vřetenová tělesa [7] vpravo a vlevo na upínací desky [9], [10] (viz obr. E a F).
- Namontujte nohy [2], [3], [4], [5] pomocí šroubů [13] a matek s podložkami. Zalomené konce nohou [2], [3], [4], [5] musí ukazovat směrem ven. Utáhněte šrouby a matky [13] jen natolik, aby bylo možné nohama [2], [3], [4], [5] ještě pohybovat (viz obr. G až J).
- Vyklopte nohy [2], [3], [4], [5] od sebe a umístěte vzpěry do pozice (viz obr. K).
- Přišroubujte vzpěry na přední nohy [2], [4]. Použijte k tomu šrouby [13] s podložkami a matkami. Utáhněte matky jen natolik, aby zůstala šroubová spojení pohyblivá (viz obr. L a M).
- Namontujte příčné vzpěry [8] pomocí šroubů [12] a matek s podložkami. Utáhněte pevně šrouby [12] (viz obr. N).

● Používání

- Postavte pracovní a upínací stůl na nohy. Stlačte klouby vzpěr směrem dolů, až do vodorovné polohy. Pracovní a upínací stůl tím získá stabilitu a je připravený k použití (viz obr. O).

Poznámka k funkci: Současným otáčením obou klik se posouvá zadní upínací deska [9]. Pro použití jako pracovní stůl se tak nastavuje velikost plochy stolu. Pro použití stolu na upínání se tak upíná obrobek (viz obr. P).

K upínání obrobků:

- Nastrčte upínací čelisti [1] ve vhodné pozici do upínacích desek [9], [10] (viz obr. Q).

Upínání obrobků s paralelními plochami:

- Natočte upínací čelisti [1] tak, aby jejich vroubkované plochy držely obrobek (viz obr. R).

Upínání kulatých obrobků:

- Natočte upínací čelisti [1] tak, aby jejich vodorovné zářezy držely obrobek (viz obr. S).

Používání jako pracovní stůl:

- Sejměte upínací čelisti [1]. Nastavte upínací desky [9], [10] tak, aby tvořily plochu stolu ve vhodné velikosti (viz obr. T).

● Ošetřování

- Nepoužívejte žádné agresivní nebo drhající čisticí prostředky. Před uskladněním pracovního a upínacího stolu ho nechte úplně uschnout.
- Po každém použití pracovní a upínací stůl pečlivě vyčistěte. Použijte k tomu koště nebo navlhčený hadr.
- Pohyblivé díly příležitostně namažte běžným mazacím tukem.

● Skladování

- Ke skladování zvolte suché místo.
- Sesuňte upínací desky [9], [10] úplně k sobě (viz obr. U).
- Vytáhněte klouby vzpěr nahoru aby se ohnuly do úhlu (viz obr. V).
- Stlačte nohy dole směrem k sobě. Přitom se otočí plocha stolu nahoru (viz obr. W).
- Stlačte nohy [2], [3], [4], [5] až na doraz k sobě (viz obr. X). Pracovní a upínací stůl je připraven k uskladnění.
- Pracovní a upínací stůl skladujte ležící naplocho nebo opřený o stěnu, aby nemohl padnout.

● Zlikvidování

Obal se skládá z ekologických materiálů, které můžete zlikvidovat prostřednictvím místních sběrů recyklovatelných materiálů.

O možnostech likvidace vysloužilých zařízení se informujte u správy vaší obce nebo města.

● Záruka a servis

● Záruka

Výrobek byl vyroben podle přísných směrnic kvality a před dodáním pečlivě otestován. V případě materiálních nebo výrobních vad máte zákonná práva vůči prodejci výrobku. Vaše zákonná práva nejsou níže uvedenou zárukou nijak omezená.

Záruka na tento výrobek je 3 roky od data zakoupení. Záruční doba začíná dnem zakoupení. Originál dokladu o zakoupení si uschovejte na bezpečném místě, protože tento doklad je vyžadován jako doklad o koupi.

Jakékoli poškození nebo závady, které se vyskytly již v okamžiku nákupu, musí být nahlášeny ihned po vybalení výrobku.

Pokud se u výrobku během 3 let od data zakoupení projeví vada materiálu nebo výrobní vada, pak vám ho podle naší volby bezplatně opravíme nebo vyměníme. Záruční doba se po uznané reklamaci neprodlužuje. To platí také pro vyměněné a opravené díly.

Tato záruka je neplatná, pokud byl výrobek poškozený nebo nesprávně používán anebo udržovaný.

Záruka se kryje na materiálové a výrobní vady. Tato záruka se nevztahuje na díly výrobku, které jsou vystaveny běžnému opotřebení, a proto je lze považovat za spotřební díly (např. baterie, akumulátory, hadice, inkoustové patrony) nebo na poškození křehkých součástí, jako jsou např. spínače nebo díly, které jsou vyrobeny ze skla.

● Postup v případě uplatňování záruky

K zajištění rychlého zpracování vaší záležitosti se řiďte následujícími pokyny:

- Pro všechny požadavky si připravte pokladní stvrzenku a číslo artiklu (IAN 478294_2410) jako doklad o zakoupení.
- Číslo artiklu naleznete na typovém štítku výrobku, na rytině na výrobku, na titulním stránce vašeho návodu (vlevo dole) nebo na nálepce na zadní nebo spodní straně výrobku.
- Pokud se vyskytnou funkční vady nebo jiné závady, kontaktujte nejprve telefonicky nebo e-mailem níže uvedené servisní oddělení.
- Výrobek, který byl evidován jako vadný, pak můžete bezplatně zaslat na adresu, kterou vám servisní oddělení poskytlo, přiložit k němu doklad o zakoupení (pokladní stvrzenku) a uvést o jakou vadu se jedná a kdy se vyskytla.

- Tuto a mnoho dalších příruček si můžete prohlédnout a stáhnout na stránkách parkside-diy.com. Naskenováním QR kódu se dostanete přímo na stránky parkside-diy.com. Vyberte svou zemi a pomocí vyhledávací masky hledejte návody k použití. Zadáním čísla artiklu (IAN) 478294_2410 získáte přístup k návodu k použití vašeho artiklu.



PDF ONLINE
parkside-diy.com

● Servis

CZ

Conmetall Meister GmbH

Oberkamper Str. 39

42349 Wuppertal

NĚMECKO





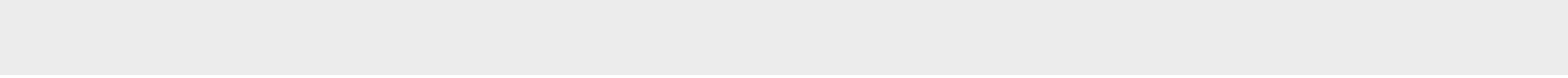

Tel.: 00 800 34 99 67 53

E-Mail: cm@comei.info

IAN 478294_2410

Pro všechny požadavky si připravte pokladní stvrzenku a číslo artiklu (IAN 478294_2410) jako doklad o zakoupení.



Legenda použitých piktogramov			
	Prečítajte si montážny návod!		Maximálna zaťažiteľnosť 150 kg
	Dbajte na výstražné a bezpečnostné upozornenia!		TÜV Súd testovaná bezpečnosť
	Nebezpečenstvo ohrozenia života a nebezpečenstvo nehody pre malé i staršie deti!		Bezpečnostné upozornenia Manipulačné pokyny

Pracovný a upínací stôl

● Úvod

Blahoželáme Vám ku kúpe Vášho nového výrobku. Rozhodli ste sa tým pre veľmi kvalitný výrobok. Montážny/prevádzkový návod je súčasťou tohto výrobku. Pred inštaláciou si prosím kompletne prečítajte tento montážny/prevádzkový návod a rešpektujte jeho pokyny. Tento návod obsahuje dôležité informácie k montáži, nastavovaniu a ošetrovaniu. Montážny/prevádzkový návod si preto dobre uschovajte a odovzdajte ho i prípadnému ďalšiemu majiteľovi.

● Používanie v súlade s určeným účelom

Pracovný a upínací stôl sa používa na upínanie obrobkov a predmetov, ktoré sa majú spracovať, napr. pílením, brúsením, leštením, natieraním, čistením a pridržením lepiacich povrchov. Je určený na remeselnícke práce v oblasti domácnosti. Každé iné používanie je v rozpore s určeným účelom, vrátane ignorovania tohto návodu na obsluhu. Pracovný a upínací stôl nie je vhodný na priemyselné používanie.

● Technické údaje

Rozmery (Š x V x H): cca. 605 x 790 x 630 mm (rozložený),
605 x 945 x 155 mm (zložený)
Hmotnosť: 6,3 kg
Zaťažiteľnosť: max. 150 kg pri rovnomernom zaťažení

● Obsah dodávky a popis častí (pozri obr. A)

Skontrolujte obsah dodávky ohľadom úplnosti ako aj bezchybného stavu. V prípade chýbajúcich častí alebo poškodení: Pracovný a upínací stôl nemontujte a nepoužívajte. Ak zistíte akékoľvek poškodenie alebo chýbajúce časti, kontaktujte predajcu, u ktorého ste produkt zakúpili.

- 1 4 upínacie čeluste
- 2 1 noha (vľavo vpredu)
- 3 1 noha (vľavo vzadu)
- 4 1 noha (vpravo vpredu)
- 5 1 noha (vpravo vzadu)
- 6 4 montážne uhly pre telesá vretien
- 7 2 telesá vretien s klukou
- 8 2 priečne vzpery pre nohy
- 9 1 upínacia doska (vzadu)
- 10 1 upínacia doska (vpredu)
- 11 16 univerzálnych skrutiek 5 x 15
- 12 8 skrutiek so zárezmi/rížmi (PH 3) M 6 x 32 zakaždým s 2 podložkami a 1 maticou (samoistiače)

- 13 6 šesťhranných skrutiek M 8 x 40 zakaždým s 2 podložkami a 1 maticou (samoistiače)
- 14 1 vidlicový kľúč NW 10/13mm



Bezpečnostné upozornenia

Po doručení a pred prvým použitím skontrolujte výrobok ohľadom stavu a funkcie všetkých častí. Výrobok v žiadnom prípade nepoužívajte, ak je poškodený. V opačnom prípade vzniká nebezpečenstvo poranenia. Nepoužívajte poškodený výrobok.

Aby ste predišli poraneniám a vecným škodám, dodržujte nasledujúce bezpečnostné predpisy:

- 
VAROVANIE! NEBEZPEČENSTVO OHROZENIA ŽIVOTA A NEBEZPEČENSTVO NEHODY PRE MALÉ I STARŠIE DETI! Nikdy nenechávajte deti bez dozoru s obalovým materiálom. Hrozí nebezpečenstvo zadusenia. Výrobok držte v bezpečnej vzdialenosti od detí. Výrobok nie je určený na hranie.
- Držte deti vždy v bezpečnej vzdialenosti od výrobku. Deti často podceňujú nebezpečenstvá. Výrobok uskladnite v suchej uzatvorenej miestnosti chránený pred deťmi.
- Pred každým použitím skontrolujte správne priliehanie všetkých skrutkových spojov.
- Skontrolujte pohyblivosť všetkých pohyblivých častí.
- Pracovný a upínací stôl nepoužívajte na sedenie ani ako schod, pomôcku na státie alebo rebrík.
- Nepoužívajte pracovný a upínací stôl na stavbu lešenia.
- Neprekračujte prípustnú nosnosť max. 150 kg pri rovnomernom zaťažení.
- Položené a upnuté predmety umiestnite na pracovnú dosku čo možno najviac do stredu.
- Dlhé obrobky podprite na vyčnievajúcich koncoch. **POZOR!** Pri prečnievajúcich obrábaných predmetoch vzniká nebezpečenstvo prevrátenia.
- Pracovný a upínací stôl postavte iba na pevný, rovný povrch tak, aby všetky štyri nohy boli v kontakte s podlahou. Vyrovnajte mierne nerovnosti pomocou podložiek.
- Pri obrábaní zaistite obrobky bezpečne pomocou upínacieho zariadenia.
- Na pracovnú dosku alebo obrobok vyvíjajte tlak iba v zvislom smere. Pracovný a upínací stôl sa pri šikmom alebo bočnom tlaku preklopí.
- Nestúpajte na vzpery, aby ste stabilizovali pracovný a upínací stôl.
- Pracovný a upínací stôl sa nesmie dostať do rúk deťom. Deti smú pracovať na pracovnom a upínacom stole len pod dohľadom.
- Pracovný a upínací stôl uschovajte na suchom mieste.
- Nevystavujte pracovný a upínací stôl dažďu.
- Myslite na ostatné riziká**
 Aj pri používaní v súlade s určeným účelom hrozia riziká, ktoré nemožno vylúčiť.
 Sú to:
 - Zaklienenie častí tela do pohyblivých častí.
 - Poškodenie obrobku v dôsledku príliš silného upnutia.

● Montáž

Poznámka: Pracovný a upínací stôl sa postaví hore nohami a až potom sa položí na nohy.

Na oboch telesách vretien [7]:

- Odskrutkujte maticu a použite ju na pripevnenie montážneho uhla [6]. Použite na to 13mm nástavec. Maticu dotiahnite iba natoľko, aby sa montážny uhol [6] mohol stále ľahko posúvať (pozri obr. B).

Na oboch telesách vretien [7]:

- Odskrutkujte obe skrutky von a pomocou nich namontujte druhý montážny uhol [6] (pozri obr. C). Skrutky pevne dotiahnite.
- Položte obe upínacie dosky [9], [10] spodnou stranou smerom nahor (pozri obr. D).
- Namontujte pomocou skrutiek [11] obe telesá vretien [7] vpravo a vľavo na upínacie dosky [9], [10] (pozri obr. E a F).
- Namontujte nohy [2], [3], [4], [5] pomocou podložiek, matíc a skrutiek [13]. Zalomené konce nôh [2], [3], [4], [5] musia smerovať von. Uťahnite skrutky a matice [13] iba tak pevne, aby sa nohy [2], [3], [4], [5] mohli stále kývať (pozri obr. G až J).
- Rozložte nohy [2], [3], [4], [5] a vzpery umiestnite do svojej pozície (pozri obr. K).
- Priskrutkujte vzpery na predné nohy [2], [4]. Na tento účel použite podložky, matice a skrutky [13]. Uťahnite matice iba tak pevne, aby skrutkové spoje ostali ohybné (pozri obr. L a M).
- Namontujte priečne vzpery [8] pomocou podložiek, matíc a skrutiek [12]. Skrutky [12] pevne dotiahnite (pozri obr. N).

● Používanie

- Postavte pracovný a upínací stôl na nohy. Kíby vzpier zatlačte nadol, až kým nebudú vodorovne vystreté. Tým je zaistená stabilita pracovného a upínacieho stola a je pripravený na používanie (pozri obr. O).

Poznámka k spôsobu fungovania: Otáčaním obidvoch klúk súčasne sa zadná upínacia doska [9] posúva. Pri používaní ako pracovný stôl sa tak nastaví veľkosť povrchu stola. Pri používaní ako upínací stôl sa obrobok upne týmto spôsobom (pozri obr. P).

Pre upnutie obrobkov:

- Upínacie čeluste [1] zasuňte vo vhodnej polohe do upínacích dosiek [9], [10] (pozri obr. Q).

Upínanie obrobkov s paralelnými povrchmi:

- Upínacie čeluste [1] otočte tak, aby ich drážkované povrchy držali obrobok (pozri obr. R).

Upínanie okrúhlych obrobkov:

- Upínacie čeluste [1] otočte tak, aby ich vodorovné zárezy držali obrobok (pozri obr. S).

Používanie ako pracovný stôl:

- Odstráňte upínacie čeluste [1]. Upínacie dosky [9], [10] nastavte tak, aby vznikol povrch stola vhodnej veľkosti (pozri obr. T).

● Údržba

- Nepoužívajte agresívne a drhnuce čistiace prostriedky. Pred uskladnením nechajte pracovný a upínací stôl úplne vyschnúť.
- Po každom použití dôkladne vyčistite pracovný a upínací stôl. Použite na to metličku alebo vlhkú handričku.
- Príležitostne namažte všetky pohyblivé časti bežne dostupným mazivom.

● Skladovanie

- Vyberte suché miesto na uskladnenie.
- Upínacie dosky [9], [10] zasuňte úplne do seba (pozri obr. U).
- Vyťahnite kíby vzpier nahor, aby ste ich odvinuli (pozri obr. V).
- Nohy zatlačte nadol k sebe. Povrch stola sa pritom otočí smerom nahor (pozri obr. W).
- Tlačte nohy [2], [3], [4], [5] až na doraz oproti sebe (pozri obr. X). Pracovný a upínací stôl je pripravený na uskladnenie.
- Pracovný a upínací stôl uložte plocho ležiac alebo opretý o stenu, aby sa nemohol prevrhnúť.

● Likvidácia

Obal pozostáva z ekologických materiálov, ktoré môžete odovzdať na miestnych recyklačných zberných miestach.

O možnostiach likvidácie opotrebovaného výrobku sa môžete informovať na Vašej obecnej alebo mestskej správe.

● Záruka a servis

● Záruka

Výrobok bol starostlivo vyrobený v súlade s prísnyimi smernicami kvality a pred dodaním dôkladne otestovaný. V prípade materiálových alebo výrobných chýb máte zákonné práva voči predajcovi výrobku. Vaše zákonné práva nie sú žiadnym spôsobom obmedzené našou zárukou uvedenou nižšie.

Záruka na tento výrobok je 3 roky od dátumu nákupu. Záručná doba začína plynúť dátumom kúpy. Originál dokladu o kúpe si uschovajte na bezpečnom mieste, pretože tento doklad je potrebný ako dôkaz o kúpe.

Akkoľvek poškodenie alebo nedostatky prítomné už v čase nákupu je potrebné nahlásiť ihneď po vybalení výrobku.

Ak sa v priebehu 3 rokov od dátumu zakúpenia preukáže, že výrobok vykazuje chyby materiálu alebo spracovania, podľa vlastného uváženia Vám ho bezplatne opravíme alebo vymeníme. Záručná doba sa na základe poskytnutej záručnej reklamácie nepredlžuje. To platí aj pre vymenené alebo opravené diely.

Táto záruka je neplatná, ak bol výrobok poškodený alebo nesprávne používaný alebo udržiavaný.

Záruka sa vzťahuje na chyby materiálu a výrobné chyby. Táto záruka sa nevzťahuje na časti výrobku, ktoré podliehajú bežnému opotrebovaniu, a preto sa považujú za opotrebovateľné diely (napr. batérie, nabíjateľné batérie, hadice, atramentové kazety), ani na poškodenie krehkých častí, napr. spínačov alebo častí zo skla.

● Postup v prípade poškodenia v záruke

Na zaručenie rýchleho spracovania vašej požiadavky dodržte nasledujúce pokyny:

- Pre všetky otázky majte pripravený pokladničný lístok a číslo výrobku (IAN 478294_2410) ako potvrdenie o kúpe.
- Číslo výrobku nájdete na typovom štítku, gravúre, na prednej strane návodu (dole vľavo) alebo na nálepke na zadnej alebo spodnej strane výrobku.
- Pri výskyte funkčných porúch alebo iných nedostatkov sa najprv telefonicky alebo e-mailom obráťte na ďalej uvedené servisné oddelenie.
- Výrobok označený ako chybný následne môžete s priloženým dokladom o kúpe (pokladničným blokom) a uvedením, o aký druh nedostatku ide a kedy sa vyskytol, bezplatne zaslať na poskytnutú servisnú adresu.

o



PDF ONLINE
parksid-diy.com

Na stránke parksid-diy.com si môžete prezrieť a stiahnuť túto a mnohé ďalšie príručky. S týmto QR kódom prejdete priamo na stránku parksid-diy.com. Vyberte si svoju krajinu a pomocou masky vyhľadávania vyhľadávajte návody na obsluhu. Zadaním čísla výrobku (IAN) 478294_2410 prejdete na návod na obsluhu svojho výrobku.

● Servis

SK

Conmetall Meister GmbH

Oberkamper Str. 39

42349 Wuppertal

NEMECKO





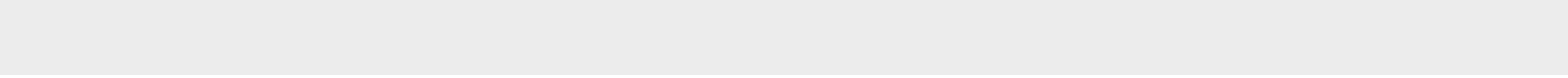

Tel.: 00 800 34 99 67 53

E-mail: cm@comei.info

IAN 478294_2410

Pre všetky otázky majte pripravený pokladničný doklad a číslo výrobku (IAN 478294_2410) ako dôkaz o kúpe.



Legende der verwendeten Piktogramme			
	Montage- anleitung lesen!		Maximale Belastbarkeit 150 kg
	Warn- und Sicherheitshin- weise beachten!		TÜV Süd-geprüfte Sicherheit
	Lebens- und Unfallgefahr für Kleinkinder und Kinder!		Sicherheitshin- weise Handlungs- anweisungen

Werk- und Spanntisch

● Einleitung

Wir beglückwünschen Sie zum Kauf Ihres neuen Produkts. Sie haben sich damit für ein hochwertiges Produkt entschieden. Die Montage-/Bedienungsanleitung ist Bestandteil dieses Produkts. Bitte lesen Sie vor der Installation diese Montage-/Bedienungsanleitung vollständig durch und beachten Sie die Hinweise. Diese Anleitung enthält wichtige Montage-, Einstell- und Pflegeinformationen. Bewahren Sie die Montage-/Bedienungsanleitung deshalb gut auf und geben Sie diese auch an eventuelle Nachbesitzer weiter.

● Bestimmungsgemäße Verwendung

Der Werk- und Spanntisch dient dem Einspannen von Werkstücken und Gegenständen, die bearbeitet werden sollen, z. B. durch Sägen, Schleifen, Polieren, Streichen, Reinigen und Zusammenhalten von Klebeflächen. Er ist für Heimwerkerarbeiten im häuslichen Bereich bestimmt. Jede andere Verwendung ist bestimmungswidrig, dazu zählt auch das Missachten dieser Betriebsanleitung. Der Werk- und Spanntisch ist nicht für den gewerblichen Einsatz bestimmt.

● Technische Daten

Abmessungen

(B x H x T): ca. 605 x 790 x 630mm (aufgestellt),
605 x 945 x 155mm (zusammengeklappt)

Eigengewicht: 6,3kg

Belastbarkeit: max. 150kg bei gleichmäßiger Belastung

● Lieferumfang und Teilebeschreibung (siehe Abb. A)

Prüfen Sie den Lieferumfang auf Vollständigkeit und einwandfreie Beschaffenheit. Bei fehlenden Teilen oder Beschädigungen: Bauen Sie den Werk- und Spanntisch nicht zusammen und benutzen Sie ihn nicht. Wenn Sie Schäden oder fehlende Teile bemerken, wenden Sie sich bitte an den Händler, bei dem Sie dieses Produkt gekauft haben.

- 1 4 Spannbacken
- 2 1 Bein (links vorne)
- 3 1 Bein (links hinten)
- 4 1 Bein (rechts vorne)
- 5 1 Bein (rechts hinten)
- 6 4 Montagewinkel für die Spindelgehäuse
- 7 2 Spindelgehäuse mit Kurbel
- 8 2 Querstreben für die Beine
- 9 1 Spannplatte (hinten)
- 10 1 Spannplatte (vorne)
- 11 16 Universalschrauben 5 x 15

- 12 8 Schlitz-/Kreuz-Schrauben (PH 3) M 6 x 32 mit je 2 Scheiben und 1 Mutter (selbstsichernd)
- 13 6 Sechskantschrauben M 8 x 40 mit je 2 Scheiben und 1 Mutter (selbstsichernd)
- 14 1 Gabelschlüssel NW 10/13mm



Sicherheitshinweise

Prüfen Sie das Produkt nach Lieferung und vor der ersten Benutzung, um den Zustand und die Funktion aller Teile festzustellen. Verwenden Sie das Produkt keinesfalls, wenn es beschädigt ist. Andernfalls droht Verletzungsgefahr. Verwenden Sie kein beschädigtes Produkt.

Beachten Sie folgende Sicherheitsvorschriften, um Verletzungen und Sachschäden zu vermeiden:

-  **⚠️ WARNUNG! LEBENS- UND UNFALLGEFAHR FÜR KLEINKINDER UND KINDER!** Lassen Sie Kinder niemals unbeaufsichtigt mit dem Verpackungsmaterial. Es besteht Erststickungsgefahr. Halten Sie das Produkt von Kindern fern. Das Produkt ist kein Spielzeug.
- Halten Sie Kinder stets vom Produkt fern. Kinder unterschätzen häufig die Gefahren. Bewahren Sie das Produkt in einem trockenen, geschlossenen Raum unerreichbar für Kinder auf.
- Prüfen Sie vor jedem Gebrauch alle Schraubverbindungen auf korrekten Sitz.
- Prüfen Sie alle beweglichen Teile auf Leichtgängigkeit.
- Benutzen Sie den Werk- und Spanntisch nicht als Sitzgelegenheit und nicht als Tritt, Stehhilfe oder Leiter.
- Benutzen Sie den Werk- und Spanntisch nicht zum Aufbau eines Gerüsts.
- Überschreiten Sie nicht die zulässige Tragkraft von max. 150kg bei gleichmäßiger Belastung.
- Platzieren Sie aufgelegte und eingespannte Gegenstände möglichst mittig auf der Arbeitsplatte.
- Stützen Sie lange Werkstücke an den überstehenden Enden zusätzlich ab.
ACHTUNG! Bei überstehenden Werkstücken besteht Kippgefahr.
- Stellen Sie den Werk- und Spanntisch nur auf festem, ebenem Untergrund auf, sodass alle vier Beine Bodenkontakt haben. Gleichen Sie leichte Unebenheiten mit Unterleghölzern aus.
- Fixieren Sie Werkstücke beim Bearbeiten sicher mit der Spannvorrichtung.
- Üben Sie Druck auf die Arbeitsplatte oder das Werkstück nur in senkrechter Richtung aus. Bei schrägem oder seitlichem Druck kippt der Werk- und Spanntisch.
- Treten Sie nicht auf Verstrebungen, um den Werk- und Spanntisch zu stabilisieren.
- Lassen Sie den Werk- und Spanntisch nicht in die Hände von Kindern gelangen. Lassen Sie Kinder nur unter Aufsicht am Werk- und Spanntisch arbeiten.
- Bewahren Sie den Werk- und Spanntisch an einem trockenen Ort auf.
- Setzen Sie den Werk- und Spanntisch nicht dem Regen aus.
- **Auf Restrisiken achten**
Auch bei bestimmungsgemäßer Verwendung bestehen unvermeidbare Restrisiken. Diese sind:
 - Einklemmen von Körperteilen an beweglichen Teilen.
 - Beschädigung des Werkstücks durch zu festes Einspannen.

● Montage

Hinweis: Der Werk- und Spanntisch wird auf dem Kopf stehend zusammengesetzt und erst dann auf die Beine gestellt.

An beiden Spindelgehäusen [7]:

- Drehen Sie die Mutter ab und montieren Sie damit den Montagewinkel [6]. Benutzen Sie dazu eine 13mm Stecknuss. Ziehen Sie die Mutter nur so fest an, dass sich der Montagewinkel [6] noch leicht verschieben lässt (siehe Abb. B).

An beiden Spindelgehäusen [7]:

- Drehen Sie die beiden Schrauben heraus und montieren Sie damit den anderen Montagewinkel [6] (siehe Abb. C). Ziehen Sie die Schrauben fest an.
- Legen Sie beide Spannplatten [9], [10] mit der Unterseite nach oben hin (siehe Abb. D).
- Montieren Sie mithilfe der Schrauben [11] die beiden Spindelgehäuse [7] rechts und links an die Spannplatten [9], [10] (siehe Abb. E und F).
- Montieren Sie die Beine [2], [3], [4], [5] mithilfe der Unterlegscheiben, Muttern und Schrauben [13]. Die gekröpften Enden der Beine [2], [3], [4], [5] müssen nach außen zeigen. Ziehen Sie die Schrauben und Muttern [13] nur so fest an, dass sich die Beine [2], [3], [4], [5] noch schwenken lassen (siehe Abb. G bis J).
- Klappen Sie die Beine [2], [3], [4], [5] auseinander und bringen Sie die Verstrebungen in Position (siehe Abb. K).
- Schrauben Sie die Verstrebungen an die vorderen Beine [2], [4]. Verwenden Sie dazu die Unterlegscheiben, Muttern und Schrauben [13]. Ziehen Sie die Muttern nur so fest an, dass die Verschraubungen gelenkig bleiben (siehe Abb. L und M).
- Montieren Sie die Querstreben [8] mithilfe der Unterlegscheiben, Muttern und Schrauben [12]. Ziehen Sie die Schrauben [12] fest an (siehe Abb. N).

● Verwendung

- Stellen Sie den Werk- und Spanntisch auf die Beine. Drücken Sie die Gelenke der Verstrebungen nach unten, bis sie waagrecht gestreckt sind. Der Werk- und Spanntisch erhält dadurch Stabilität und ist einsatzbereit (siehe Abb. O).

Hinweis zur Funktionsweise: Durch gleichzeitiges Drehen beider Kurbeln verschiebt sich die hintere Spannplatte [9]. Bei Verwendung als Werkstück wird so die Größe der Tischfläche eingestellt. Bei Verwendung als Spanntisch wird so das Werkstück eingespannt (siehe Abb. P).

Zum Einspannen von Werkstücken:

- Stecken Sie die Spannbacken [1] in geeigneter Position in die Spannplatten [9], [10] (siehe Abb. Q).

Werkstücke mit parallelen Flächen einspannen:

- Drehen Sie die Spannbacken [1] so, dass deren geriffelte Flächen das Werkstück halten (siehe Abb. R).

Runde Werkstücke einspannen:

- Drehen Sie die Spannbacken [1] so, dass deren waagerechte Einkerbungen das Werkstück halten (siehe Abb. S).

Als Werkstück benutzen:

- Entfernen Sie die Spannbacken [1]. Stellen Sie die Spannplatten [9], [10] so ein, dass sich eine Tischfläche von passender Größe ergibt (siehe Abb. T).

● Pflege

- Verwenden Sie keine aggressiven und keine scheuernden Reinigungsmittel. Lassen Sie den Werk- und Spanntisch vor dem Lagern vollständig trocknen.
- Säubern Sie den Werk- und Spanntisch nach jedem Gebrauch sorgfältig. Benutzen Sie dazu einen Besen oder ein nebelfeuchtes Tuch.

- Fetten Sie alle beweglichen Teile gelegentlich mit einem handelsüblichen Schmierfett ein.

● Lagerung

- Wählen Sie für die Lagerung einen trockenen Ort.
- Fahren Sie die Spannplatten [9], [10] ganz zusammen (siehe Abb. U).
- Ziehen Sie die Gelenke der Verstrebungen nach oben, um sie abzuwinkeln (siehe Abb. V).
- Drücken Sie die Beine unten aufeinander zu. Dabei schwenkt die Tischfläche nach oben (siehe Abb. W).
- Drücken Sie die Beine [2], [3], [4], [5] bis zum Anschlag gegeneinander (siehe Abb. X). Der Werk- und Spanntisch ist bereit für die Lagerung.
- Lagern Sie den Werk- und Spanntisch flach liegend oder so gegen eine Wand gelehnt, dass er nicht umfallen kann.

● Entsorgung

Die Verpackung besteht aus umweltfreundlichen Materialien. Entsorgen Sie diese in den örtlichen Recyclingbehältern.

Möglichkeiten zur Entsorgung des ausgedienten Produkts erfahren Sie bei Ihrer Gemeinde- oder Stadtverwaltung.

● Garantie und Service

● Garantie

Das Produkt wurde nach strengen Qualitätsrichtlinien hergestellt und vor der Auslieferung sorgfältig geprüft. Im Falle von Material- oder Herstellungsfehlern haben Sie gegenüber dem Verkäufer des Produkts gesetzliche Rechte. Ihre gesetzlichen Rechte werden in keiner Weise durch unsere unten aufgeführte Garantie eingeschränkt.

Die Garantie für dieses Produkt beträgt 3 Jahre ab Kaufdatum. Die Garantiezeit beginnt mit dem Kaufdatum. Bewahren Sie den Originalkaufbeleg an einem sicheren Ort auf, da dieses Dokument als Nachweis des Kaufs erforderlich ist.

Alle Schäden oder Mängel, die bereits zum Zeitpunkt des Kaufs vorhanden sind, müssen unverzüglich nach dem Auspacken des Produkts gemeldet werden.

Sollte das Produkt innerhalb von 3 Jahren ab Kaufdatum einen Material- oder Herstellungsfehler aufweisen, werden wir es – nach unserer Wahl – kostenlos für Sie reparieren oder ersetzen. Die Garantiezeit verlängert sich durch einen stattgegebenen Gewährleistungsanspruch nicht. Dies gilt auch für ersetzte und reparierte Teile.

Diese Garantie erlischt, wenn das Produkt beschädigt oder unsachgemäß verwendet oder gewartet wurde.

Die Garantie deckt Material- und Herstellungsfehler ab. Diese Garantie erstreckt sich weder auf Produktteile, die normalem Verschleiß unterliegen, und somit als Verschleißteile gelten (z. B. Batterien, Akkus, Schläuche, Farbpatronen), noch auf Schäden an zerbrechlichen Teilen, z. B. Schalter oder Teile aus Glas.

● Abwicklung im Garantiefall

Um eine schnelle Bearbeitung Ihres Anliegens zu gewährleisten, folgen Sie bitte den folgenden Hinweisen:

- Bitte halten Sie für alle Anfragen den Kassenbon und die Artikelnummer (IAN 478294_2410) als Nachweis für den Kauf bereit.

- o Die Artikelnummer entnehmen Sie bitte dem Typenschild am Produkt, einer Gravur am Produkt, dem Titelblatt Ihrer Anleitung (unten links) oder dem Aufkleber auf der Rück- oder Unterseite des Produktes.
- o Sollten Funktionsfehler oder sonstige Mängel auftreten, kontaktieren Sie zunächst die nachfolgend benannte Serviceabteilung telefonisch oder per E-Mail.
- o Ein als defekt erfasstes Produkt können Sie dann unter Beifügung des Kaufbelegs (Kassenbon) und der Angabe, worin der Mangel besteht und wann er aufgetreten ist, für Sie portofrei an die Ihnen mitgeteilte Service-Anschrift übersenden.



Auf parkside-diy.com können Sie diese und viele weitere Handbücher einsehen und herunterladen. Mit diesem QR-Code gelangen Sie direkt auf parkside-diy.com. Wählen Sie Ihr Land aus, und suchen Sie über die Suchmaske nach den Bedienungsanleitungen. Mittels Eingabe der Artikelnummer (IAN) 478294_2410 gelangen Sie zur Bedienungsanleitung für Ihren Artikel.

● Service

DE

Conmetall Meister GmbH

Oberkamper Str. 39

42349 Wuppertal

DEUTSCHLAND

Tel.: 0202 24750 430/431/432 (Gesprächskosten entsprechend dem Festnetzтарif Ihres Telefonanbieters)

E-Mail: cm@comei.info

AT CH

Conmetall Meister GmbH

Oberkamper Str. 39

42349 Wuppertal

DEUTSCHLAND

Tel.: 00 800 34 99 67 53

E-Mail: cm@comei.info

IAN 478294_2410

Bitte halten Sie für alle Anfragen den Kassenbon und die Art.-Nr. (IAN 478294_2410) als Nachweis für den Kauf bereit.

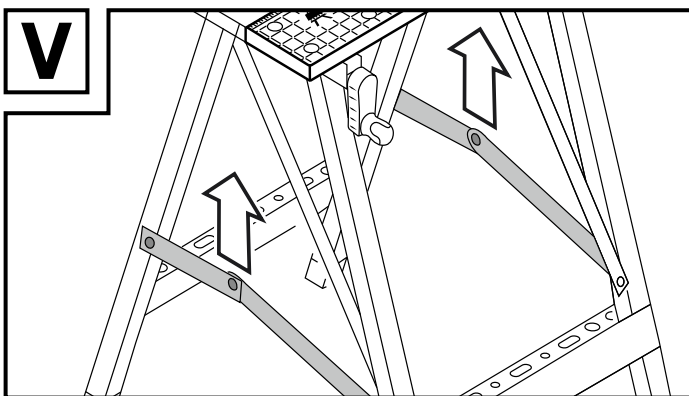
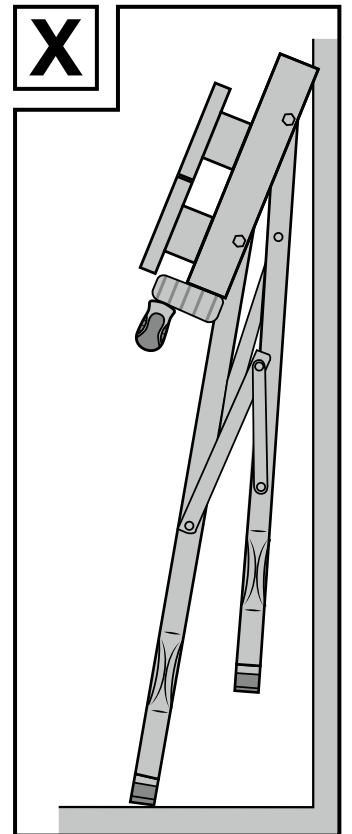
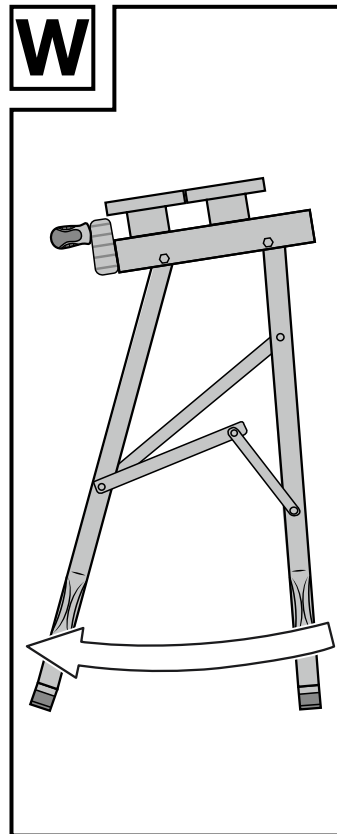
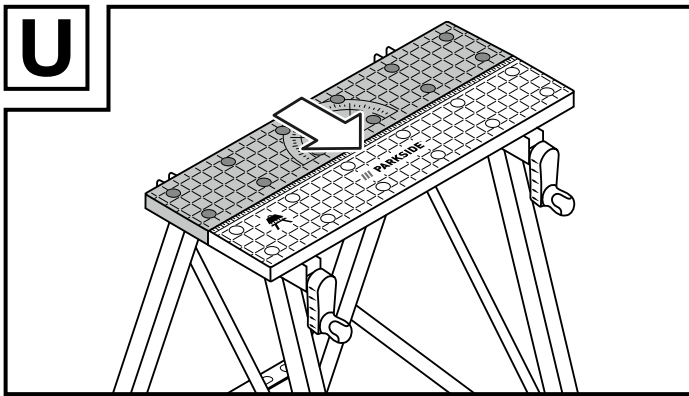
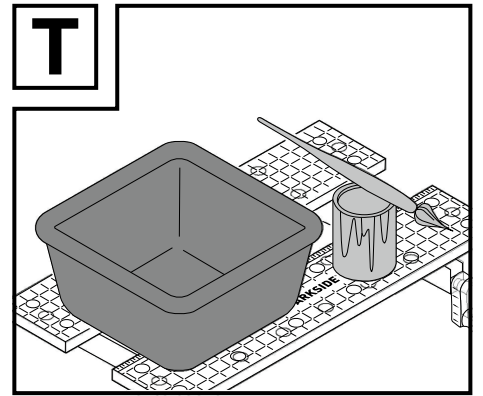
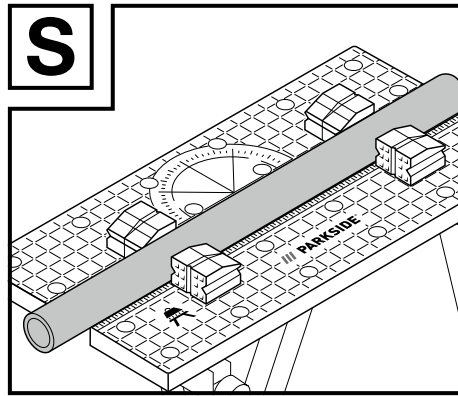
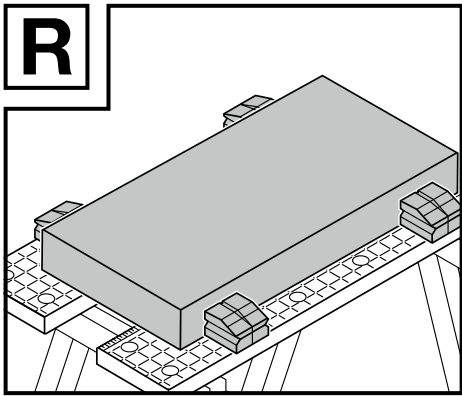
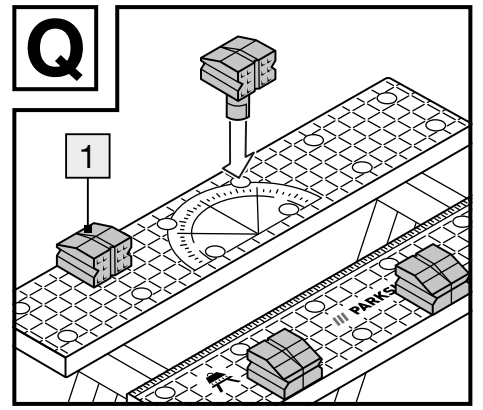
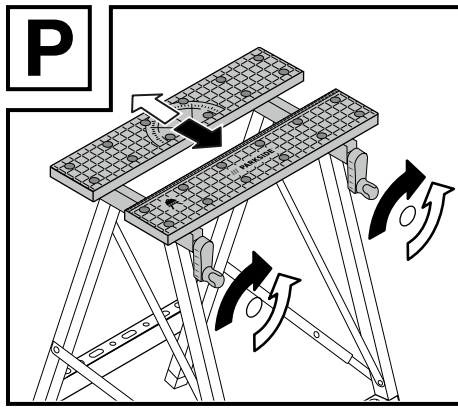
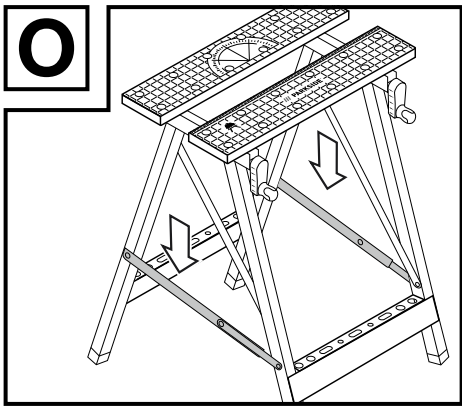

Conmetall Meister GmbH

Oberkamper Str. 39
42349 Wuppertal
GERMANY
cm@comei.info
Art.-No. WU9079210-8

Információk állása · Stanje informacij
Stav informací · Stav informácií
Stand der Informationen: 12/2024
Ident.-No.: WU9079210-8122024-4

IAN 478294_2410

