



RECTIFICADORA DE CINTA Y DE DISCO - PBTS 370 B3 LEVIGATRICE A NASTRO E A DISCO - PBTS 370 B3

ES

RECTIFICADORA DE CINTA Y DE DISCO

Instrucciones de servicio y seguridad
Traducción del manual de instrucciones original

GB MT

BELT AND DISC SANDER

Operating and Safety Instructions
Translation of the original operating instructions

IT MT CH

LEVIGATRICE A NASTRO E A DISCO

Indicazioni sul funzionamento e la sicurezza
Traduzione delle istruzioni per l'uso originali

DE AT CH

BAND- UND TELLERSCHLEIFER

Bedienungs- und Sicherheitshinweise
Originalbetriebsanleitung

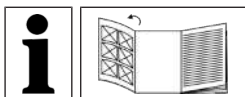

ES

Antes de leer las instrucciones y familiarizarse con todas las funciones del producto, despliegue la página con las ilustraciones.

IT MT CH

Prima di leggere, aprire la pagina con le illustrazioni e familiarizzare con tutte le funzioni del prodotto.

GB MT

Before reading, unfold the page with the illustrations and then familiarise yourself with all the functions of the product.

DE AT CH

Klappen Sie vor dem Lesen die Seite mit den Abbildungen aus und machen Sie sich anschließend mit allen Funktionen des Produkts vertraut.

ES	Instrucciones de servicio y seguridad	Página	1
IT / MT / CH	Indicazioni sul funzionamento e la sicurezza	Pagina	13
GB / MT	Operating and Safety Instructions	Page	25
DE / AT / CH	Bedienungs- und Sicherheitshinweise	Seite	36

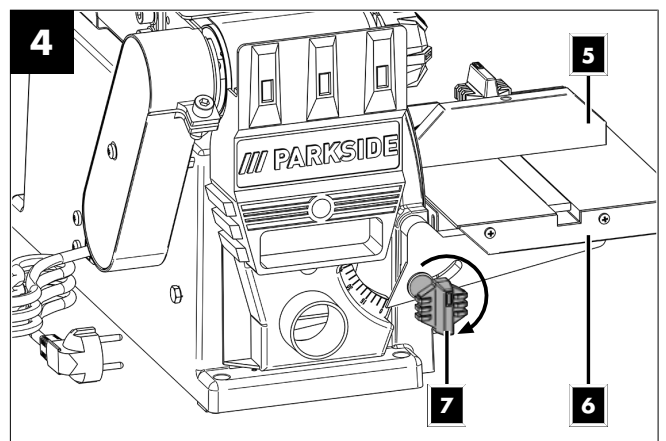
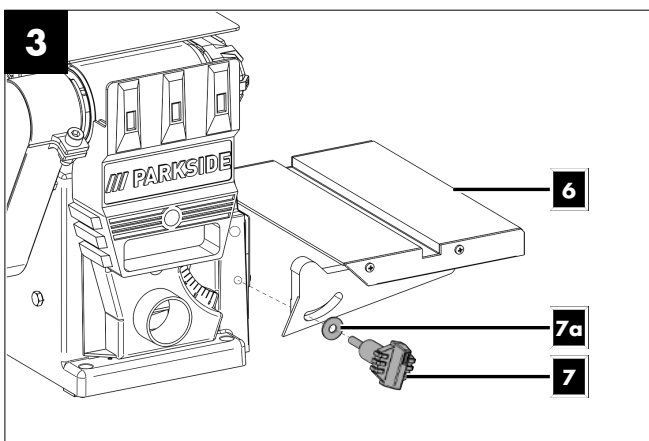
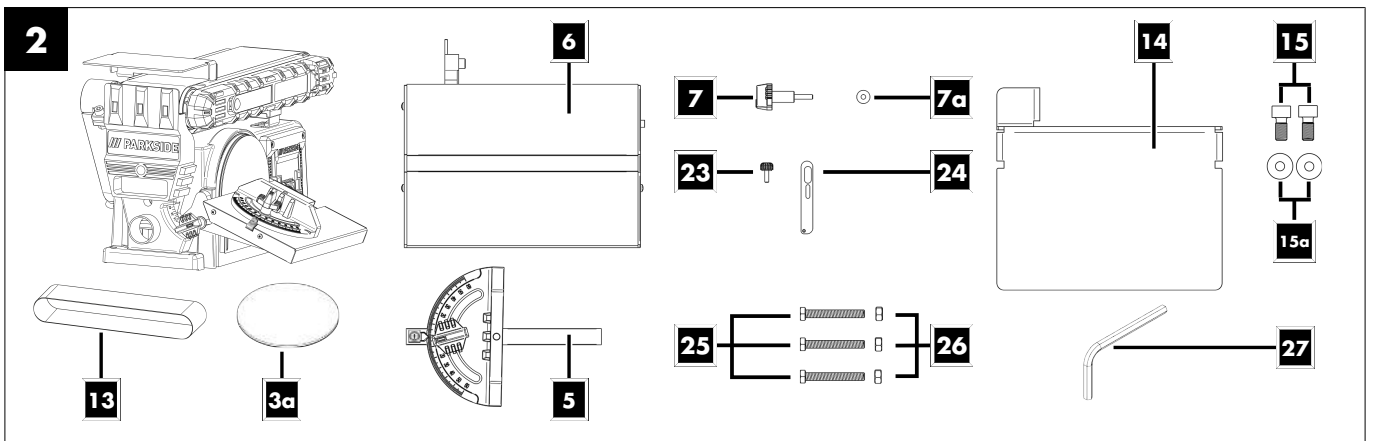
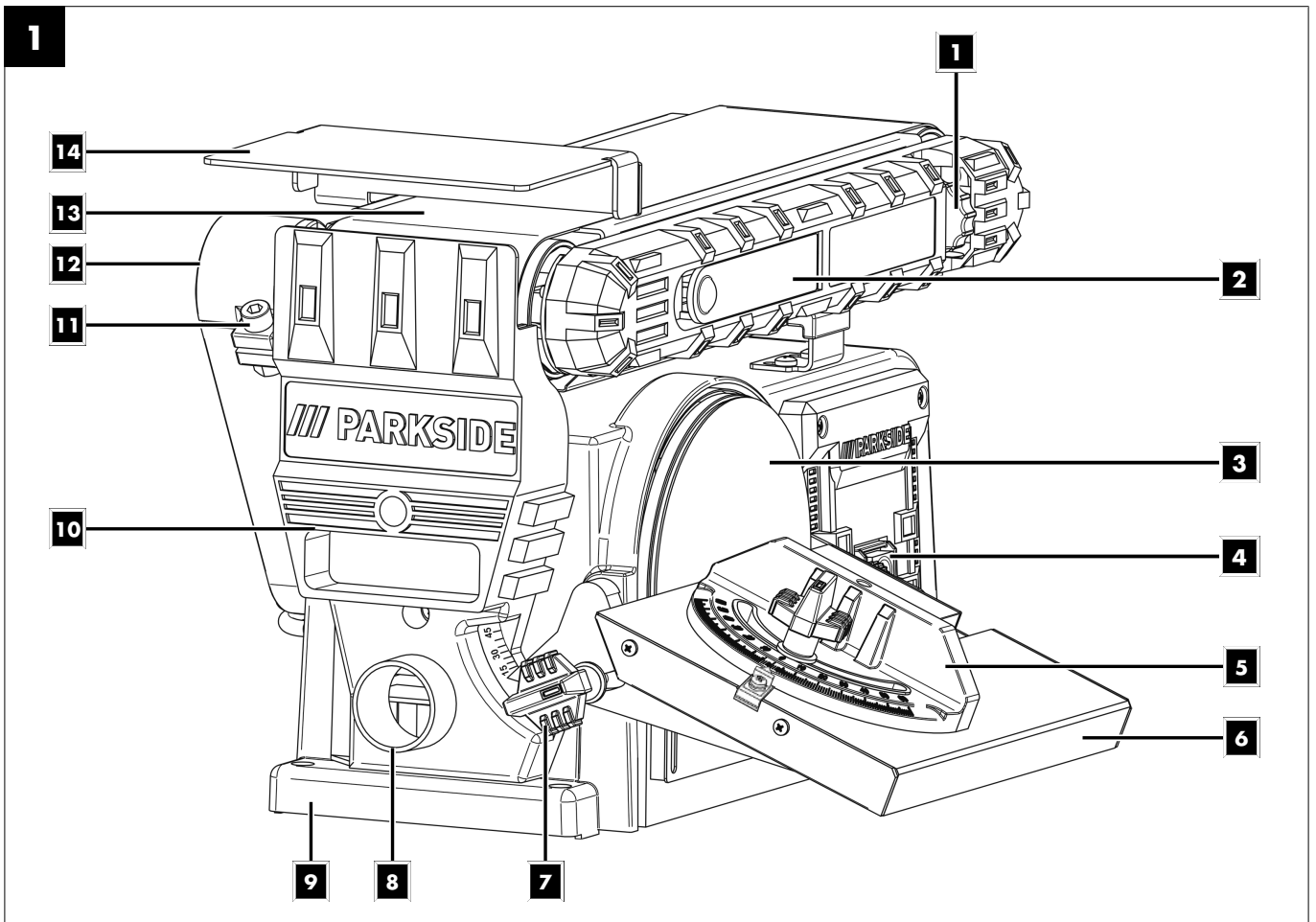

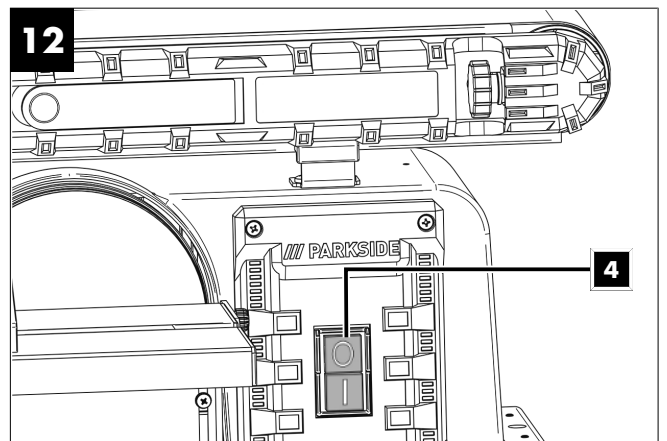
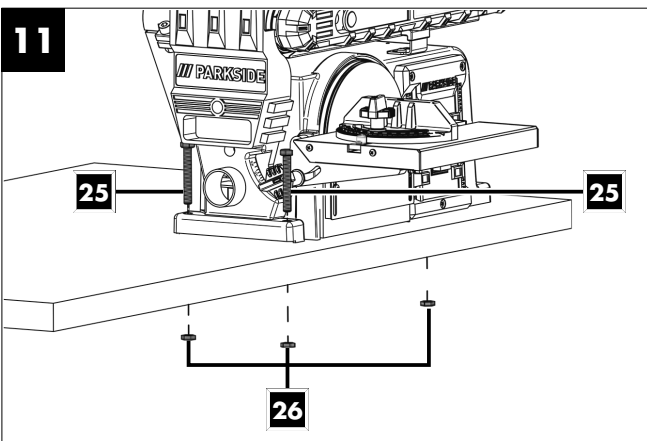
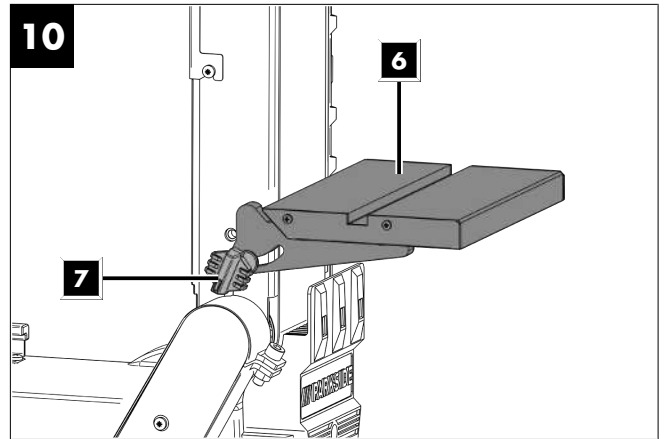
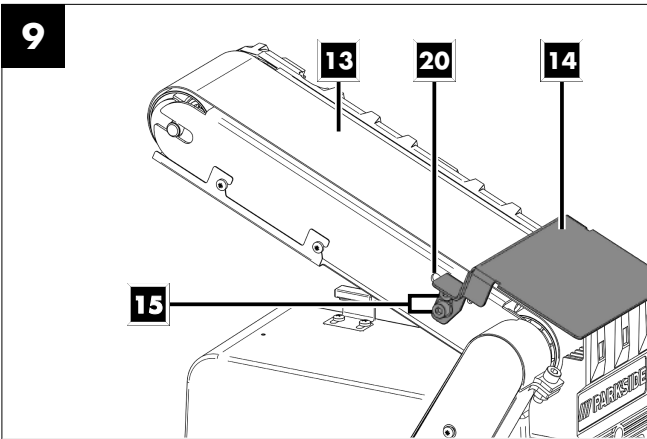
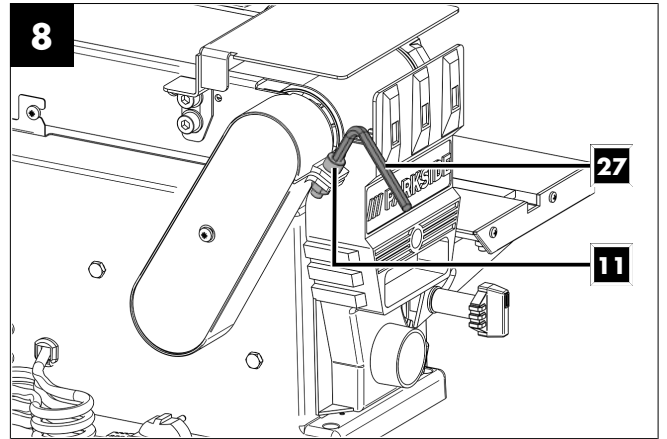
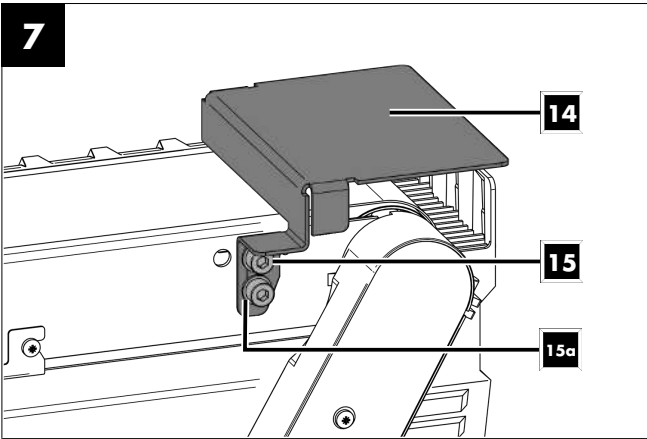
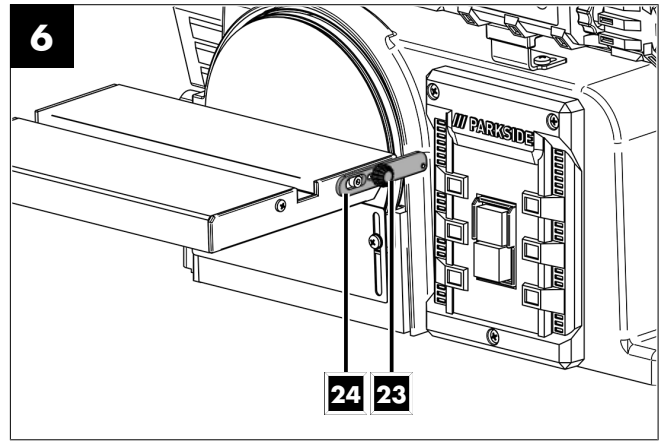
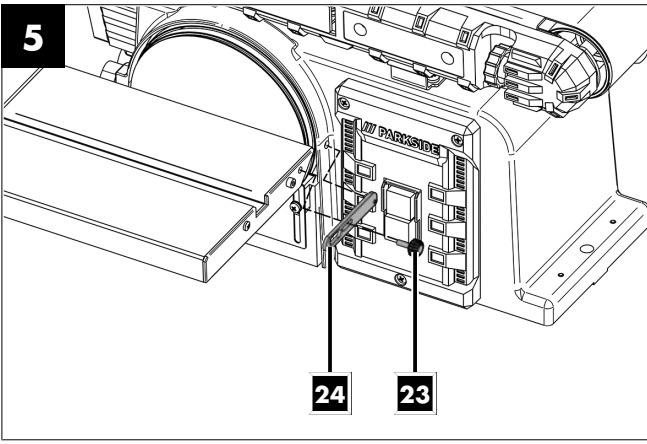

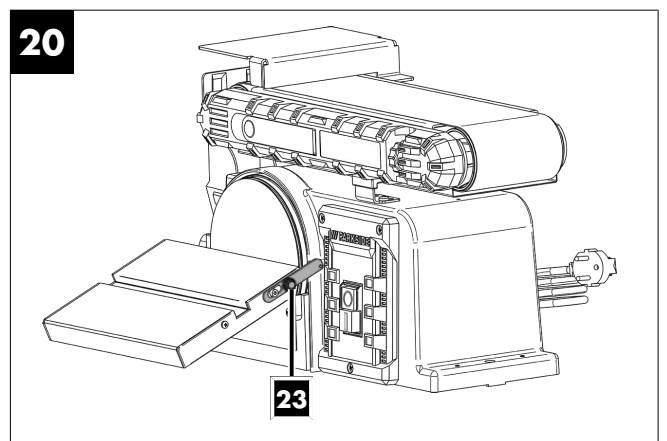
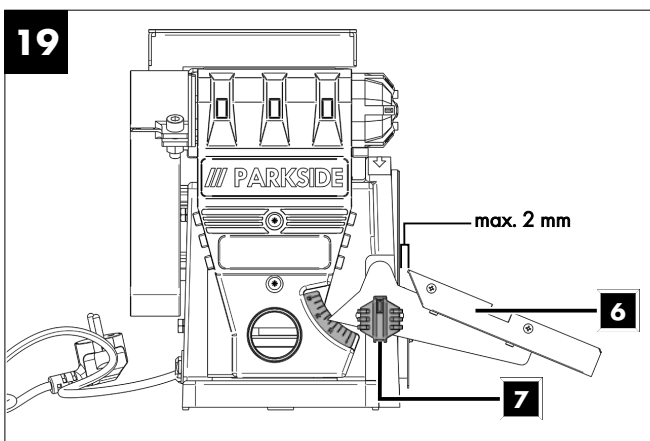
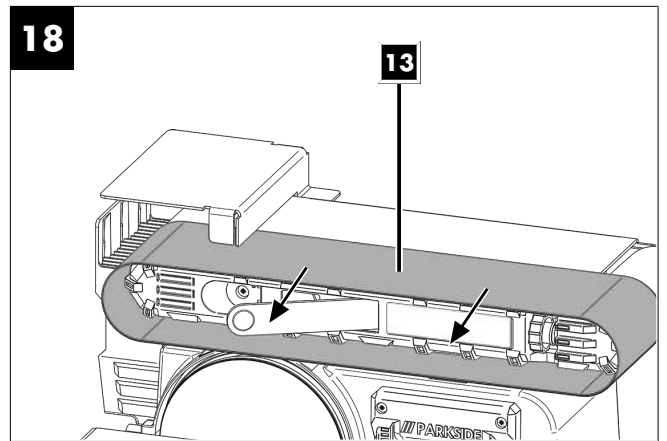
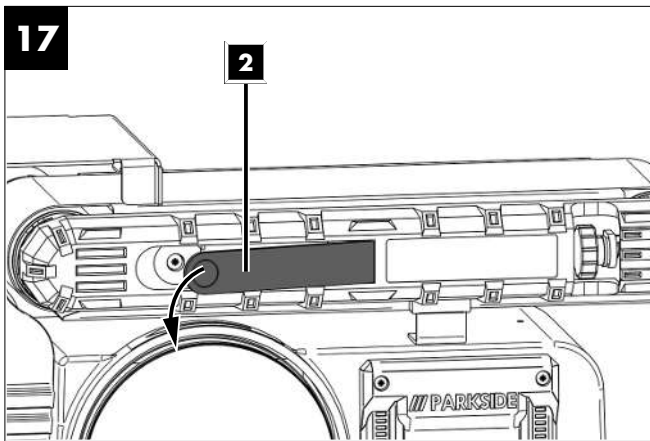
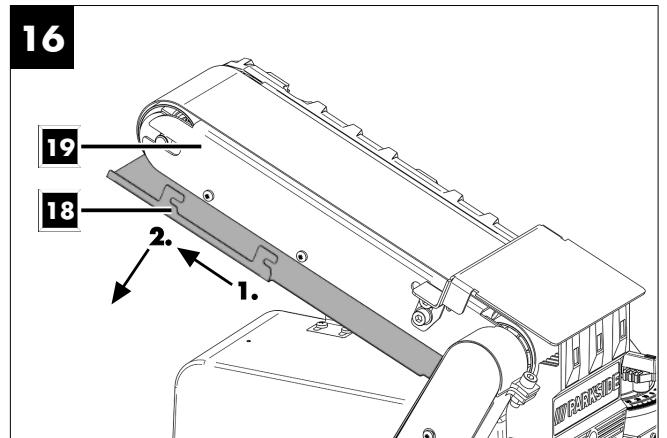
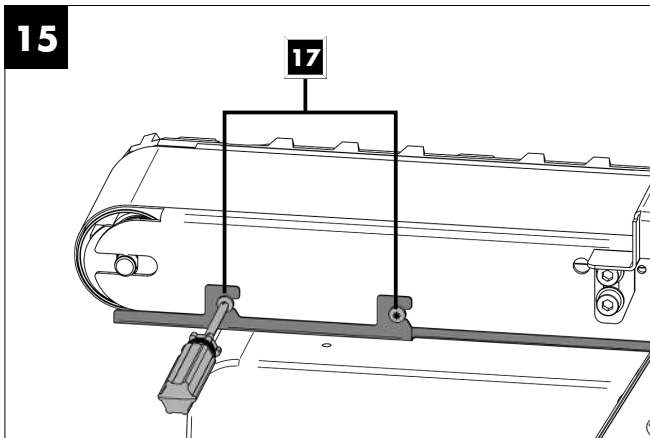
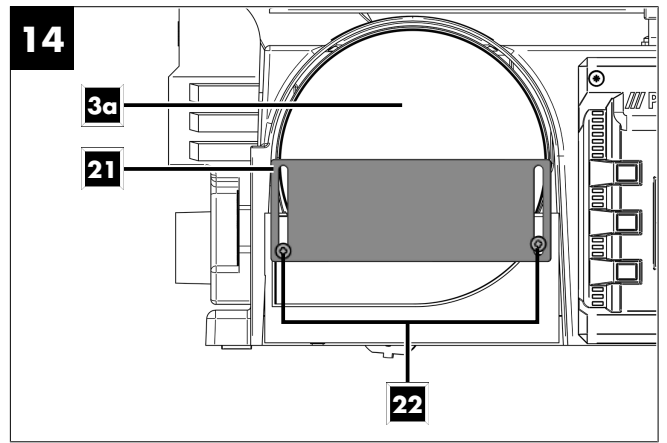
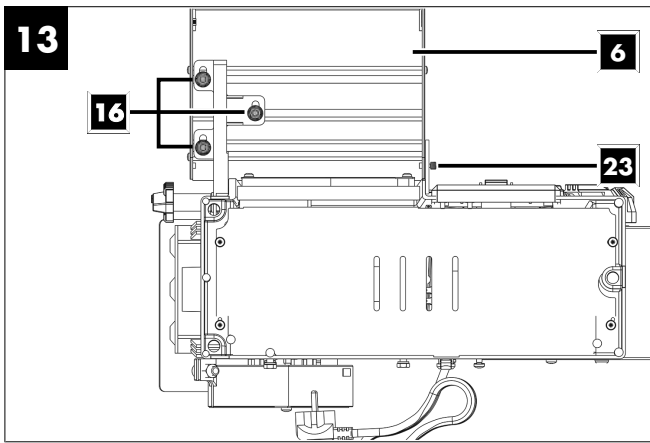

21

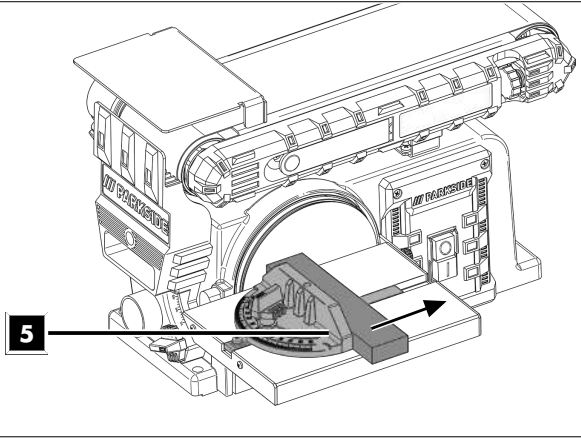

22

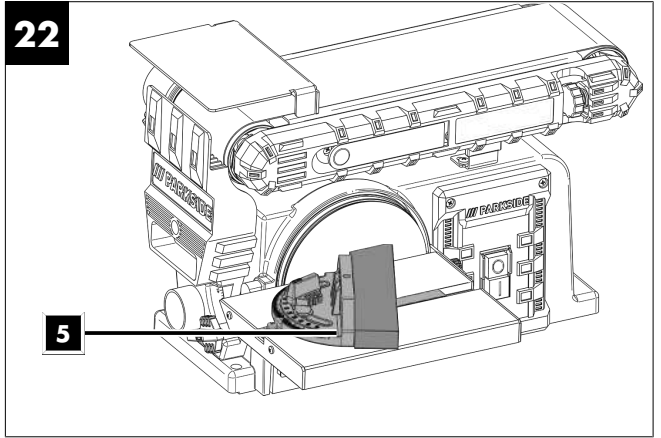

23

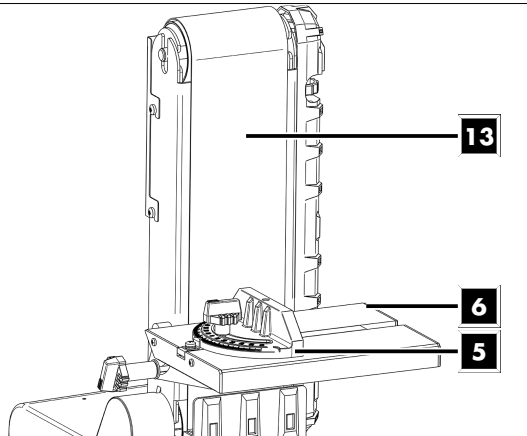

24

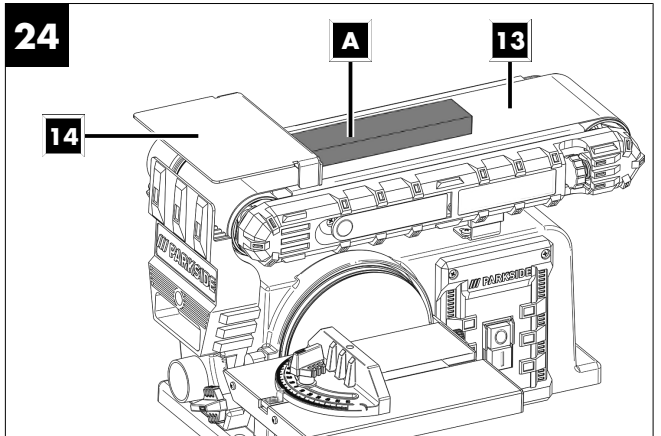

25

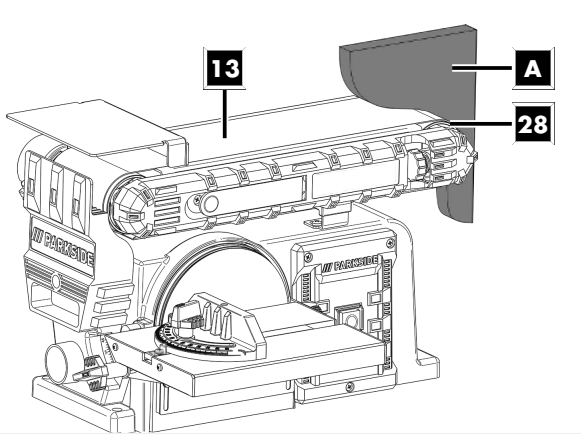

26

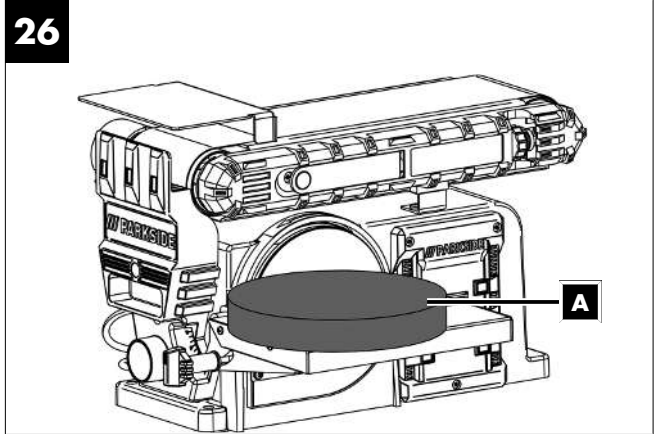

27

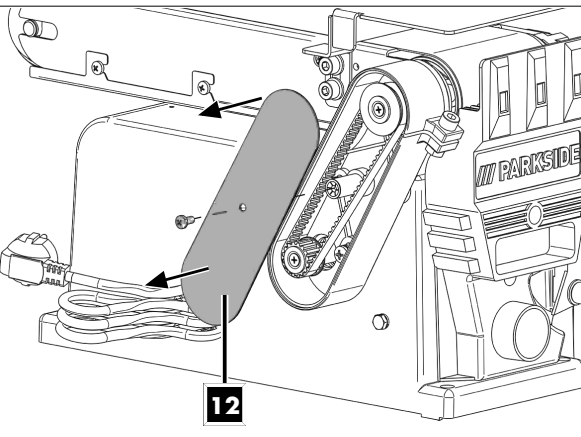

28

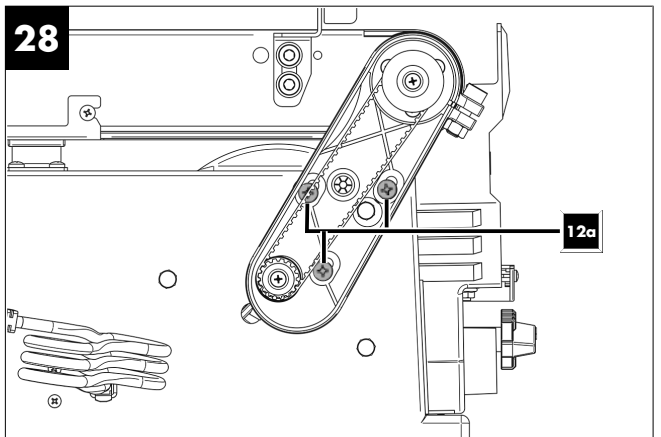



Índice

1	Declaración de los símbolos en el producto	2
2	Introducción	3
3	Descripción del producto (fig. 1-28).....	3
4	Volumen de suministro (fig. 2)	3
5	Uso previsto	3
6	Indicaciones de seguridad.....	4
7	Datos técnicos	6
8	Desembalaje	6
9	Montaje	7
10	Antes de la puesta en marcha	7
11	Puesta en marcha	7
12	Indicaciones de trabajo	8
13	Conexión eléctrica	9
14	Transporte.....	9
15	Mantenimiento y limpieza	9
16	Almacenamiento.....	10
17	Reparación y pedido de piezas de repuesto.....	10
18	Eliminación y reciclaje.....	11
19	Solución de averías.....	11
20	Certificado de garantía	12
21	Plano de explosión.....	48
22	Declaración de conformidad	49

1 Declaración de los símbolos en el producto

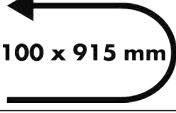
Este manual utiliza símbolos para llamar su atención sobre los posibles riesgos. Los símbolos de seguridad y explicaciones que acompañan a estos deben ser comprendidos perfectamente. Las propias advertencias no descartan ningún riesgo y no sustituyen las medidas correctas para prevenir accidentes.

	Antes de la puesta en marcha, lea y siga el manual de instrucciones, así como las indicaciones de seguridad.
	Use gafas de protección.
	Utilice protección auditiva.
	En caso de formación de polvo, llevar protección respiratoria.
	¡ADVERTENCIA! ¡Peligro de lesiones! ¡No toque el disco de amolado en marcha!
	Sentido de marcha del disco de amolado
	Sentido de marcha/tamaño de cinta abrasiva
	Tamaño y velocidad de la cinta abrasiva
	Tamaño del disco de amolado
	Escala angular de regulación de la mesa
	El producto cumple con las normativas europeas vigentes.

2 Introducción

Fabricante:

Scheppach GmbH
Günzburger Straße 69
D-89335 Ichenhausen (Alemania)

Estimado cliente:

Esperamos que el trabajo con su nuevo producto sea muy satisfactorio y fructífero.

Nota:

El fabricante de este producto, de acuerdo con la legislación alemana de responsabilidad sobre productos, no se hace responsable de los daños originados en este producto o causados por éste en los siguientes casos:

- Tratamiento incorrecto
- Inobservancia del manual de instrucciones
- Reparaciones efectuadas por personal técnico no autorizado, ajeno a nuestra empresa
- Montaje y sustitución de piezas de repuesto no originales
- Uso no conforme a lo previsto
- Fallos de la instalación eléctrica en caso de incumplimiento de las normas eléctricas y disposiciones VDE 0100, DIN 57113 / VDE 0113.

Observe lo siguiente:

Lea antes del montaje y de la puesta en marcha el texto completo del presente manual de instrucciones.

El presente manual de instrucciones tiene como fin facilitarle los conocimientos necesarios sobre su producto y que pueda aprovechar sus posibilidades de uso conforme a las previstas.

El manual de instrucciones incluye importantes indicaciones sobre cómo debe trabajar con el producto de forma segura, competente y rentable y cómo puede evitar peligros, ahorrar costes por reparaciones, reducir los tiempos de inactividad y aumentar la fiabilidad y la vida útil del producto.

Además de las normas de seguridad incluidas en este manual de instrucciones, se deberán observar estrictamente las prescripciones vigentes en su país para el funcionamiento del producto.

Conserve el manual de instrucciones en una funda de plástico protegido del polvo y la humedad en el producto. Este deberá ser leído y observado estrictamente por cada persona empleada antes de comenzar a trabajar por primera vez.

En el producto solo deben trabajar personas instruidas en su manejo y familiarizadas con los peligros que este conlleva.

Además de las indicaciones de seguridad incluidas en el presente manual de instrucciones y las prescripciones especiales vigentes en su país, deberán observarse las normas técnicas generalmente reconocidas para el funcionamiento de producto de estructura similar.

Declinamos cualquier responsabilidad de posibles accidentes o daños que puedan producirse por no obedecer las presentes instrucciones e indicaciones de seguridad.

3 Descripción del producto (fig. 1-28)

1. Tornillo moleteado para el ajuste de la cinta abrasiva
2. Tensor de la cinta abrasiva
3. Disco abrasivo
- 3a. Disco abrasivo con papel de lija P80 (premontado)
4. Interruptor de conexión/desconexión
5. Tope transversal
6. Mesa de lijarse

7. Tornillo fijador para la mesa de lijarse
- 7a. Arandela
8. Tubo de aspiración
9. Placa base
10. Asa de transporte
11. Tornillo de cabeza con hexágono interior
12. Cubierta de correa dentada
- 12a. Tornillos de fijación
13. Cinta abrasiva P80 (premontada)
14. Tope
15. Tornillo de cabeza con hexágono interior
- 15a. Arandela
16. Tuercas
17. Tornillos para la protección de la cinta abrasiva
18. Protección de la cinta abrasiva
19. Soporte de cinta abrasiva
20. Tubo de sujeción
21. Protección del disco
22. Tornillos de la protección del disco
23. Tornillo de apriete
24. Placa metálica
25. Tornillos (M8x60)
26. Tuercas (M8)
27. Llave Allen
28. Polea de inversión

4 Volumen de suministro (fig. 2)

Pos.	Canti- dad	Denominación
3a.	1 x	Disco de amolado con papel de lija P80 (premontado)
5.	1 x	Tope transversal
6.	1 x	Mesa de lijarse
7.	1 x	Tornillo fijador para la mesa de lijarse
7a.	1 x	Arandela
13.	1 x	Cinta abrasiva P80 (premontada)
15.	2 x	Tornillo de cabeza con hexágono interior
15a.	2 x	Arandela
23.	1 x	Tornillo de apriete
24.	1 x	Placa metálica
25.	3 x	Tornillos (M8x60)
26.	3 x	Tuercas (M8)
27.	1 x	Llave Allen
	1 x	Rectificadora de cinta y de disco
	1 x	Manual de instrucciones

5 Uso previsto

La rectificadora de cinta y de disco sirve para amolar madera de todo tipo de acuerdo con el tamaño de la máquina.

La máquina cumple la directiva de máquinas CE en vigor.

El producto solo debe utilizarse para el uso previsto. Se considerará inapropiado cualquier uso que vaya más allá. Los daños o lesiones de cualquier tipo producidos a consecuencia de lo anterior serán responsabilidad del usuario/operario, no del fabricante.

El cumplimiento de las indicaciones de seguridad también forma parte del uso conforme al previsto, al igual que el manual de montaje y las instrucciones de funcionamiento en el manual de instrucciones.

Las personas que se ocupen del manejo y uso del producto, deben estar familiarizadas con el mismo e informadas sobre los posibles peligros.

Si el usuario hiciera modificaciones en el producto, el fabricante no se responsabilizará de ningún daño que ello pueda causar.

Recuerde que nuestros productos no están diseñados para usos comerciales, artesanales ni industriales. No concedemos ningún tipo de garantía si se utiliza el producto en empresas comerciales, artesanales o industriales, ni en actividades de características similares.

6 Indicaciones de seguridad

Indicaciones generales de seguridad para herramientas eléctricas

Conserve todas las indicaciones de seguridad e instrucciones para futuros usos.

El término empleado en las indicaciones de seguridad «herramienta eléctrica» se refiere tanto a las herramientas eléctricas conectadas a la red eléctrica (con línea de alimentación), como a las herramientas eléctricas que funcionan por batería (sin línea de alimentación).

ADVERTENCIA

Lea todas las indicaciones de seguridad, instrucciones, ilustraciones y datos técnicos que acompañan a esta herramienta eléctrica.

Si no se respetan las siguientes instrucciones, puede producirse una descarga eléctrica, un incendio y/o lesiones graves.

6.1 Seguridad en el lugar de trabajo

- Tenga su zona de trabajo ordenada y bien iluminada.** Las zonas de trabajo desordenadas o mal iluminadas pueden causar accidentes.
- Con la herramienta eléctrica, no trabaje en entornos en peligro de explosión en los que haya líquidos, gases o polvos inflamables.** Las herramientas eléctricas producen chispas que pueden inflamar el polvo o los vapores.
- Cuando use esta herramienta eléctrica, no permita que se acerquen niños u otras personas.** Al distraerse puede perder el control de la herramienta eléctrica.

6.2 Seguridad eléctrica

- La clavija de conexión de la herramienta eléctrica debe ser compatible con la toma de enchufe. Bajo ningún concepto se debe modificar la clavija. No utilice adaptadores de conexión en las herramientas eléctricas con toma de tierra.** Las clavijas compatibles y sin modificar reducen el riesgo de una descarga eléctrica.
- Evite el contacto corporal con las superficies conectadas a tierra tales como tuberías, calentadores, estufas y refrigeradores.** Existe un mayor riesgo de descarga eléctrica si su cuerpo está en contacto con la tierra.
- Mantenga las herramientas eléctricas alejadas de la lluvia o la humedad.** La entrada de agua en la herramienta eléctrica aumenta el riesgo de una descarga eléctrica.
- No modifique la finalidad del cable de conexión para cargar, colgar la herramienta eléctrica o para desenchufar la clavija de la toma de enchufe. Aleje el cable de conexión de fuentes de calor, de aceite, de bordes afilados o de componentes móviles.** Unos cables de conexión dañados o enredados aumentan el riesgo de una descarga eléctrica.

- Si trabaja con una herramienta eléctrica al aire libre, emplee solo cables alargadores que también sean adecuados para zonas exteriores.** El uso de un cable alargador adecuado para zonas exteriores reduce el riesgo de una descarga eléctrica.
- Si no se puede evitar el funcionamiento de la herramienta eléctrica en un entorno húmedo, emplee un interruptor de corriente de defecto.** El uso de un interruptor de protección de corriente residual reduce el riesgo de una descarga eléctrica.

6.3 Seguridad de las personas

- Sea cuidadoso y preste atención a lo que hace, y realice con prudencia el trabajo con una herramienta eléctrica. No use ninguna herramienta eléctrica si está cansado o si está bajo el efecto de drogas, alcohol o medicamentos.** Un descuido durante el uso de la herramienta eléctrica puede causar lesiones graves.
- Use equipo de protección individual y lleve siempre gafas de protección.** La utilización de equipos de protección individual, tales como mascarilla antipolvo, calzado de seguridad antideslizante, casco protector o protección auditiva, etc. adecuados al tipo de herramienta eléctrica y a su empleo reduce el riesgo de sufrir lesiones.
- Evite una puesta en marcha accidental. Asegúrese de que la herramienta eléctrica se encuentre desconectada antes de cogerla o transportarla o conectarla a la alimentación de corriente y/o a la batería.** Si transporta la herramienta eléctrica con el dedo puesto en el interruptor o conecta la herramienta eléctrica a la toma de corriente estando ésta en posición de encendido, puede causar un accidente.
- Antes de proceder al encendido de la herramienta eléctrica, retire cualquier herramienta de ajuste o llave inglesa.** Una herramienta o una llave puesta en una pieza giratoria de la herramienta eléctrica pueden causar lesiones.
- Evite posturas forzadas. Procure una buena estabilidad y mantenga siempre el equilibrio.** Así controlará mejor la herramienta eléctrica si surge una situación imprevista.
- Use ropa adecuada. No use ropa holgada ni joyas. No acerque el cabello ni la ropa a las piezas móviles.** La ropa holgada, las joyas y el cabello largo pueden engancharse en las piezas móviles.
- Si pueden instalarse dispositivos de aspiración y recogida de polvo, estos deberán conectarse y emplearse de forma correcta.** El uso de un aspirador de polvo puede reducir los riesgos derivados del polvo.
- No se confíe ni ignore las reglas de seguridad de las herramientas eléctricas, ni siquiera en caso de estar familiarizado con la herramienta eléctrica por un uso frecuente de la misma.** Un manejo poco atento puede causar lesiones de extrema gravedad en fracciones de segundo.

6.4 Uso y tratamiento de la herramienta eléctrica

- No sobrecargue la herramienta eléctrica. Trabaje con la herramienta eléctrica adecuada.** Si usa la herramienta eléctrica adecuada, trabajará mejor y más seguro dentro del rango de potencia indicado.

- b) **No emplee una herramienta eléctrica con un interruptor defectuoso.** Una herramienta eléctrica que ya no se pueda conectar o desconectar de nuevo, es peligrosa y se debe reparar.
- c) **Retire la clavija de conexión de la toma de enchufe y/o retire una batería extraíble antes de realizar ajustes en el aparato, cambiar piezas intercambiables de la herramienta o guardar la herramienta eléctrica.** Esta medida de precaución evita el arranque involuntario de la herramienta eléctrica.
- d) **Mantenga las herramientas eléctricas que no utilice fuera del alcance de los niños. No deje utilizar la herramienta eléctrica a ninguna persona que no esté familiarizada con ella o que no haya leído estas instrucciones.** Las herramientas eléctricas son peligrosas si son utilizadas por personas sin experiencia.
- e) **Cuide con esmero las herramientas eléctricas y los insertos intercambiables de la misma. Compruebe que las piezas móviles funcionan bien y no se atascan, que no hay piezas rotas ni dañadas, y que la herramienta eléctrica funciona correctamente. Si hay alguna pieza dañada, repárela antes de usar la herramienta eléctrica.** Muchos accidentes se deben a herramientas eléctricas que no han recibido el debido mantenimiento.
- f) **Mantenga las herramientas de corte afiladas y limpias.** Las herramientas de corte con bordes cortantes y afilados conservadas cuidadosamente se atascan menos y son más fáciles de conducir.
- g) **Use la herramienta eléctrica, la herramienta intercambiable, etc. conforme a estas instrucciones. Tenga en cuenta las condiciones de trabajo y los trabajos que se deben realizar.** El uso de herramientas eléctricas para fines no previstos puede ser peligroso.
- h) **Mantenga las empuñaduras y sus superficies secas, limpias y libres de aceite y grasa.** Unas empuñaduras y unas superficies de agarre resbaladizas no permiten realizar un manejo y control seguro de la herramienta eléctrica en situaciones imprevistas.

6.5 Servicio técnico

- a) **Encargue la reparación de su herramienta eléctrica solamente a personal técnico cualificado y únicamente con piezas de repuesto originales.** Así se garantizará que la herramienta eléctrica siga siendo segura.

6.6 Indicaciones de seguridad adicionales para la rectificadora de cinta y disco

ADVERTENCIA

No utilice su producto antes de que esta se haya montado e instalado completamente de acuerdo con las instrucciones.

ATENCIÓN

Este producto se ha diseñado exclusivamente para el amolado de madera o materiales similares a la madera. El amolado de otros materiales puede provocar un incendio, lesiones o daños en el producto.

ATENCIÓN

Monte y utilice el producto solo sobre una superficie horizontal. El montaje en superficies no horizontales puede provocar que el motor se dañe.

- Lea por completo las instrucciones de manejo antes de usar el producto.
- Lleve siempre puestas unas gafas de protección.
- Este producto solo debe utilizarse para trabajos en el interior.
- Si hay una tendencia a que el producto se vuelque o desplace durante el funcionamiento, especialmente durante el amolado de piezas de trabajo largas o pesadas, el producto debe conectarse bien a una superficie de apoyo.
- Asegúrese de que la cinta abrasiva se desplace en el sentido correcto. Para ello, tenga en cuenta la flecha de la parte trasera de la cinta abrasiva.
- Asegúrese de que la cinta abrasiva se introduzca correctamente, de modo que esta no pueda desenrollarse de las poleas de transmisión.
- Asegúrese de que la cinta abrasiva no esté enredada o floja.
- Sujete firmemente la pieza de trabajo al amolarla.
- Utilice siempre el tope al utilizar la rectificadora de cinta y de disco en posición horizontal.
- Mantenga la pieza de trabajo siempre firmemente sujeta a la mesa al utilizar la rectificadora de cinta y de disco.
- Sujete siempre la pieza de trabajo contra el lado descendente del disco de amolado, de modo que la pieza de trabajo descanse bien sobre la mesa. En caso de utilizar el lado ascendente del disco de amolado, la pieza de trabajo podría salir proyectada poniéndole en peligro a usted o a otras personas.
- Mantenga siempre una distancia mínima de aprox. 2 mm o menos entre la mesa o el tope y la cinta abrasiva o el disco de amolado.
- No use guantes de protección ni sujete la pieza de trabajo con un paño al amolarla.
- No amole nunca piezas de trabajo que sean demasiado pequeñas para un manejo seguro.
- Evite realizar movimientos torpes con las manos que podrían provocar que estas se deslizaran repentinamente hasta la cinta abrasiva o el disco de amolado.
- Al trabajar con piezas de trabajo grandes, hay que utilizar un soporte adicional a la altura de la mesa.
- No amole nunca piezas de trabajo que no estén apoyadas. Apoye la pieza de trabajo con la mesa o el tope, a excepción de piezas de trabajo curvadas en el exterior del disco de amolado.
- Elimine siempre las piezas de desecho u otras piezas de la mesa, el tope o la cinta abrasiva antes de conectar el producto.
- No planifique ni monte nada sobre la mesa cuando el producto esté en funcionamiento.
- Apague el producto y desenchufe la clavija de la toma de enchufe al instalar o retirar accesorios.
- No abandone nunca el área de trabajo del producto estando este encendido o sin que aún se haya detenido por completo.

- Coloque siempre la pieza de trabajo en la mesa de lijar o apóyela en el tope de lijado. Coloque las herramientas curvadas de forma segura sobre la mesa al amolar con el disco abrasivo.
- Cerciórese siempre de que la amoladora de cinta y de disco sea estable y segura (p. ej., fijándola a un banco de trabajo).
- Antes de cada uso, compruebe si el disco de amolado y la cinta abrasiva presentan daños.
- Reemplace inmediatamente los discos de amolado y las cintas abrasivas que presenten desgaste o daños.
- Utilice siempre la cubierta protectora y el soporte de la pieza de trabajo según sea necesario para las herramientas de inserción.
- Utilice siempre la herramienta eléctrica con herramientas de inserción en ambos husillos para limitar el riesgo de contacto con el husillo en rotación.

6.7 Riesgos residuales

La herramienta eléctrica se ha construido de acuerdo con los últimos avances tecnológicos y las reglas técnicas de seguridad reconocidas. Aun así pueden emanar determinados riesgos residuales durante el trabajo.

- Peligro de lesiones en los dedos y las manos debido al disco de amolado giratorio, si la herramienta a amolar no se guía o apoya correctamente.
- Peligro de lesiones debido a herramientas proyectadas en caso de sujeción o guiado incorrectos.
- Si no se utilizan las líneas de conexión eléctricas apropiadas, existe riesgo para la salud.
- Además, a pesar de todas las precauciones adoptadas puede seguir habiendo riesgos residuales no evidentes.
- Los riesgos residuales pueden minimizarse si se tienen en cuenta las "indicaciones de seguridad" y el "uso previsto", así como el "manual de instrucciones".

⚠ ADVERTENCIA

Esta herramienta eléctrica produce un campo electromagnético mientras funciona. Este campo puede perjudicar bajo circunstancias concretas implantes médicos activos o pasivos. Con el fin de reducir el peligro de lesiones graves o mortales, recomendamos a las personas con implantes médicos que consulten tanto a su médico como al fabricante del implante médico antes de manejar la herramienta eléctrica.

7 Datos técnicos

Motor de corriente alterna	230-240 V~/50 Hz
Potencia de entrada	370 W
Medidas L x An x Al	460 x 360 x 280 mm
∅ arandela	150 mm
Giros de la arandela	2980 rpm
Dimensiones de la cinta abrasiva	915 x 100 mm
Velocidad de la cinta abrasiva	7,5 m/s
Posición oblicua	0 °–90 °
Dimensiones de la mesa	225 x 160 mm
Posición oblicua de la mesa	0 °–45 °
Peso	aprox. 11,5 kg

Reservado el derecho a introducir modificaciones técnicas.

⚠ ADVERTENCIA

El ruido puede tener consecuencias graves para su salud. Si el ruido de la máquina supera los 85 dB, póngase una protección auditiva adecuada y asegúrese de que las personas que se encuentren cerca hagan lo mismo.

Los valores de emisión de ruidos y vibraciones han sido determinados según la norma EN 62841-1.

Presión acústica L_{pA}	81 dB
Incertidumbre K_{pA}	3 dB
Potencia acústica L_{wA}	94 dB
Incertidumbre K_{wA}	3 dB

El valor total de vibración indicado y el valor de emisión de ruidos indicado se han medido siguiendo un proceso de comprobación normalizado y pueden utilizarse para comparar una herramienta eléctrica con otra.

El valor de emisión de ruidos indicado y el valor total de vibración indicado también se pueden emplear para realizar una evaluación preliminar de la carga.

Nota:

- Las emisiones de vibración y de ruido pueden diferir de los valores indicados durante el uso real de la herramienta eléctrica, dependiendo del tipo y modo de uso de la misma, especialmente, del tipo de pieza de trabajo con el que se trabaje.
- Es necesario establecer medidas de seguridad para la protección del operario que se basen en una estimación de la exposición a las vibraciones durante las condiciones reales de uso (para ello, deben tenerse en cuenta todas las partes de los ciclos de funcionamiento, por ejemplo, los tiempos en los que la herramienta eléctrica se encuentra desconectada y tiempos en los que se encuentra conectada, pero funcionando sin carga).

8 Desembalaje

- Abra el embalaje y extraiga el producto cuidadosamente.
- Retire el material de embalaje y los seguros de embalaje y transporte (si los hubiera).
- Compruebe la integridad del volumen de suministro.
- Compruebe que no haya daños de transporte en el producto y en los componentes de los accesorios. Notifique de inmediato cualquier daño detectado a la empresa de transporte encargada de entregar el producto. Las reclamaciones realizadas posteriormente no serán atendidas.
- Conserve el embalaje por si fuera preciso hasta la extinción del período de garantía.
- Familiarícese con el producto antes de su uso con ayuda del manual de instrucciones.
- Emplee únicamente piezas originales para los accesorios, las piezas de desgaste y piezas de repuesto. Puede cargar las piezas de repuesto a su proveedor técnico.
- Indique en los pedidos nuestro número de artículo, el tipo de producto y su año de construcción.

ADVERTENCIA

El producto y los materiales de embalaje no son aptos como juguetes para niños.

Los niños no deben jugar con bolsas de plástico, láminas o piezas pequeñas. Existe peligro de atragantamiento y asfixia.

9 Montaje

9.1 Montaje de la mesa de lijar (fig. 3-6)

1. Monte la mesa de lijar (6) y asegúrela con el tornillo fijador (7) y la arandela (7a) (fig. 3+4).
2. Ponga la placa metálica (24) en el orificio de la carcasa y sobre la mesa de lijar (6).
3. Asegure la placa metálica (24) con el tornillo de apriete (23).

9.2 Colocación del tope transversal (5) (fig. 4)

1. Deslice el tope transversal (5) en la ranura de la mesa de lijar (6).
2. Gire el tope transversal (5) hasta que esté ajustada a la medida angular deseada (fig. 21, 22).

9.3 Montaje del tope (fig. 1, 7)

1. Fije el tope (14) con los tornillos de cabeza con hexágono interior (15) y las arandelas (15a). Para ello, utilice la llave Allen (27).
2. **¡Atención!** La cinta abrasiva (13) debe poder moverse con libertad.

9.4 Regulación de la posición de rectificado de la cinta abrasiva (fig. 8-10)

1. Afloje el tornillo de cabeza con hexágono interior (11) con la llave Allen (27).
2. Mueva la cinta abrasiva (13) hacia arriba hasta la posición deseada.
3. Apriete el tornillo de cabeza con hexágono interior (11) para fijar esta posición.
4. Para el soporte de la pieza de trabajo, se puede colocar en esta posición la mesa de lijar (6); para ello, primero hay que quitar los dos tornillos de cabeza con hexágono interior (15) y el tope (14).
5. Deslice la mesa de lijar (6) en el orificio del tubo de sujeción (20) y fíjela con el tornillo fijador de la mesa de lijar (7).

9.5 Utilización como máquina estacionaria (fig. 1, 11)

Para el uso continuo, se recomienda el montaje sobre un banco de trabajo.

1. Marque los orificios de perforación.
 - Coloque el producto tal como debe instalarse posteriormente.
 - Marque las posiciones de los orificios a taladrar en el banco de trabajo. Estas se especifican por medio de los orificios en la placa base (9).

Resulta recomendable un montaje próximo al borde para garantizar que la mesa de lijar (6) pueda alcanzar la posición de 45°.

2. Taladre los orificios (de un diámetro mínimo de 9 mm) a través del banco de trabajo.
3. Coloque el producto sobre los orificios taladrados de forma que coincidan con los orificios de la placa base (9) y guíe los tornillos (M8x60) (25) desde arriba a través de los orificios.
4. Enrosque las tuercas (26) desde abajo en los tornillos (M8x60) (25).
5. Apriete las tuercas (26) con ayuda de dos llaves de boca de 13 mm (no incluidas en el volumen de suministro).

9.6 Uso como máquina móvil

Para el uso móvil de su producto, se recomienda el montaje sobre una placa base adecuada.

La placa base debe tener un grosor mínimo de 19 mm y ser suficientemente más grande que el producto para tener espacio para los sargentos o tornillos de apriete.

Sujete el producto sobre la placa base con ayuda de unos tornillos para madera adecuados. La placa base se puede fijar al banco de trabajo por medio de unos sargentos o tornillos de apriete (no incluidos en el volumen de suministro).

10 Antes de la puesta en marcha

10.1 Indicaciones generales

ADVERTENCIA

Desenchufe siempre la clavija de conexión de la red antes de efectuar ajustes en el producto.

- Antes de conectar el aparato, asegúrese de que los datos de la placa de características coincidan con los datos de la red.
- Antes de la puesta en marcha, deben estar montadas todas las tapas y dispositivos de protección de forma correcta.
- La cinta abrasiva y el disco abrasivo deben poder moverse con libertad.
- En la madera ya mecanizada, prestar atención a cuerpos extraños como, p. ej., clavos, tornillos, etc.
- Antes de accionar el interruptor de conexión/desconexión, asegúrese de que el papel de lija esté correctamente montado y de que se tenga un fácil acceso a las piezas móviles.

11 Puesta en marcha

11.1 Interruptor de conexión/desconexión (4) (fig. 12)

1. Pulse el interruptor en la posición "I" para conectar el producto.
2. Pulse el interruptor en la posición "0" para desconectar el producto.

11.2 Ajustar la mesa de lijar (fig. 1, 13, 19, 20)

La mesa de lijar (6) se puede regular de forma continua en el rango de 0° a 45°.

El tope transversal ajustable (5) garantiza un guiado seguro de la pieza de trabajo.

¡Atención! El disco abrasivo (3) debe poder moverse con libertad. La distancia entre la mesa de lijar (6) y el disco abrasivo (3) debe ser como máx. de 2 mm.

Para establecer el espacio entre la mesa de lijar (6) y el disco abrasivo (3), proceda de la siguiente manera (fig. 19, 20):

1. Afloje el tornillo de apriete (23).
2. Afloje las tres tuercas (16) debajo de la mesa de lijar (6). Para ello, utilice una llave de tubo de 10 mm (no incluida en el volumen de suministro).
3. Sujete una chapa o similar con un grosor máx. de 2 mm entre la mesa de lijar (6) y el disco abrasivo (3).
4. Apriete las tuercas (16) y el tornillo de apriete (23).
5. Por último, retire la chapa.

11.3 Amolado

- Mantenga siempre firmemente sujeta la pieza de trabajo durante el amolado.
- No ejerza mucha presión.
- La pieza de trabajo debe moverse de un lado al otro al amolar en la cinta abrasiva o en el disco abrasivo. De este modo, se evita que el papel de lija se desgaste por un lado.

ATENCIÓN

Los trozos de madera deben lijarse siempre en el sentido de la veta de la madera para impedir que se astille.

ATENCIÓN

En caso de que, durante el trabajo, el disco abrasivo o la cinta abrasiva se bloqueen, retire su pieza de trabajo. Espere hasta que el producto haya vuelto a alcanzar su número de revoluciones máximo, antes de continuar trabajando.

11.4 Conectar el tubo de aspiración (8) (fig. 1)

El producto está equipado con un tubo de aspiración.

Conecte un sistema de aspiración de polvo durante el procesamiento de materiales que desprendan polvo.

11.5 Reemplazar el papel de lija del disco abrasivo (fig. 1, 14)

1. Desenchufe la clavija de conexión de la red.
2. Quite el tornillo de apriete (23) y la placa metálica (24).
3. Desenrosque el tornillo fijador de la mesa de lijar (7) con la arandela (7a) y retire la mesa de lijar (6).
4. Desmunte la protección del disco (21) quitando los dos tornillos (22) con un destornillador para tornillos de cabeza ranurada en cruz (no incluido en el volumen de suministro).
5. Extraiga el papel de lija (3a) del disco abrasivo (3) e instale el papel de lija nuevo (3a) (con velcro) en el orden opuesto.
6. Vuelva a colocar la protección del disco (21).
7. Monte la mesa de lijar tal como se describe en el 9.1.

11.6 Cambiar la cinta abrasiva (fig. 1, 8, 15-18)

1. Desenchufe la clavija de conexión de la red.

2. Afloje el tornillo de cabeza con hexágono interior (11) con la llave Allen (27).
3. Afloje los tornillos (17) con un destornillador para tornillos de cabeza ranurada en cruz (no incluido en el volumen de suministro).
4. Retire la protección de la cinta abrasiva (18) del soporte de la cinta abrasiva (19). Coloque el soporte de la cinta abrasiva (19) un poco inclinado.
5. Extraiga el tensor de la cinta abrasiva (2) para destensar la cinta abrasiva (13).
6. Retire la cinta abrasiva (13) hacia delante.
7. Monte la cinta abrasiva nueva en el orden inverso.

ATENCIÓN

¡Tenga presente el sentido de marcha en la carcasa y en la parte interna de la cinta abrasiva!

11.7 Ajustar la cinta abrasiva (fig. 1)

1. Desenchufe la clavija de conexión de la red.
2. Deslizar la cinta abrasiva (13) con la mano lentamente en el sentido de marcha.
3. La cinta abrasiva (13) debe circular en el centro de la superficie de lijado, en caso de que no sea así, puede reajustarse por medio del tornillo moleteado (1).

12 Indicaciones de trabajo

⚠ ADVERTENCIA

¡Tenga mucho cuidado con sus dedos!

Sujete firmemente la pieza de trabajo.

ATENCIÓN

Durante el amolado de piezas de trabajo especialmente delgadas o largas hay que tener suma precaución.

12.1 Amolado de biseles y bordes (fig. 1, 19, 20)

La mesa de lijar (6) se puede regular de forma continua en el rango de 0° a 45°.

1. Afloje el tornillo de apriete (23) y el tornillo fijador de la mesa de lijar (7).
2. Ajuste ahora el ángulo deseado.
3. Vuelva a apretar el tornillo de apriete (23) y el tornillo fijador de la mesa de lijar (7).

12.2 Amolado de superficies de ataque con un tope transversal (fig. 1, 21, 22)

Nota:

¡Mueva la pieza de trabajo siempre de la izquierda al centro del disco de amolado, nunca más allá! ¡Peligro de lesiones debido a que la pieza de trabajo salga proyectada!

El tope transversal (5) proporcionado facilita un amolado preciso.

Con el tope transversal (5) se pueden ajustar ángulos de amolado, además de la inclinación de la mesa de lijar (6).

Recomendamos su uso al amolar superficies de ataque (cortas).

1. Coloque el tope transversal (5) tal como se indica en *Colocación del tope transversal (5) (fig. 4)*.

12.3 Amolado horizontal y vertical (fig. 23)

Su producto se puede utilizar en horizontal y en vertical. La mesa de lijar se puede utilizar para ambas aplicaciones.

1. Proceda tal como se indica en *Regulación de la posición de rectificado de la cinta abrasiva* (fig. 8-10).

Nota:

Amole las piezas de trabajo largas en posición vertical moviendo la pieza de trabajo uniformemente sobre la cinta abrasiva.

12.4 Amolado de superficies en la cinta abrasiva (fig. 24)

- Guíe la pieza de trabajo (A) uniformemente a través de la cinta abrasiva (13) presionando esta firmemente contra el tope (14).
- Para que se pueda evacuar el material desgastado de la cinta abrasiva (13), la presión de apriete no debe ser excesiva.

12.5 Amolado de curvas cóncavas (fig. 25)

⚠ ADVERTENCIA

¡No amole las superficies de ataque de piezas de trabajo rectas sobre la polea de inversión!

- No amole curvas cóncavas en el lado derecho de la pulea de inversión (28).
- Guíe la pieza de trabajo (A) uniformemente a través de la cinta abrasiva (13).

12.6 Amolado de curvas convexas (fig. 26)

ATENCIÓN

¡Mueva la pieza de trabajo siempre de la izquierda al centro del disco de amolado, nunca más allá!

Las curvas convexas deben amolarse en el disco de amolado guiando la pieza de trabajo (A) desde el borde izquierdo hasta el centro del disco de amolado.

13 Conexión eléctrica

El motor eléctrico instalado está conectado listo para utilizarse. La conexión cumple las disposiciones VDE y DIN pertinentes. La conexión a la red por parte del cliente, así como el cable alargador utilizado deben cumplir estas normas.

13.1 Líneas de conexión eléctrica deficientes

En las líneas de conexión eléctrica surgen a menudo daños de aislamiento.

Las causas para ello pueden ser:

- zonas aprisionadas al conducir las líneas de conexión a través de ventanas o puertas entreabiertas,
- dobleces ocasionadas por una fijación o un guiado incorrectos de la línea de conexión,
- zonas de corte al sobrepasar la línea de conexión,
- daños de aislamiento por tirar de la caja de enchufe mural,
- grietas causadas por la obsolescencia del aislamiento.

Estos cables de conexión eléctrica deficientes no deben utilizarse, pues suponen un riesgo para la vida debido a los daños de aislamiento.

Supervisar con regularidad las líneas de conexión eléctrica en busca de posibles daños. Durante la comprobación, preste atención a que la línea de conexión no cuelgue de la red eléctrica.

Las líneas de conexión eléctrica deben cumplir las pertinentes disposiciones VDE y DIN. Utilice solo líneas de conexión eléctrica con la misma certificación "H05VV-F".

La impresión de la denominación del tipo en el cable de conexión es obligatoria.

Indicaciones de seguridad para sustituir cables de conexión a la red dañados o defectuosos

Tipo de conexión Y

Si fuera necesario sustituir el cable de conexión a la red, debe realizarlo el fabricante o su agente representante para evitar riesgos de seguridad.

13.2 Indicaciones importantes

En caso de sobrecarga del motor, este se desconecta automáticamente. Tras un tiempo de refrigeración (los tiempos varían), puede conectarse de nuevo el motor.

13.3 Motor de corriente alterna

- La tensión de red debe ser de 230 V a 240 V~.
- Los cables alargadores de hasta 25 m de longitud deben poseer una sección de 1,5 milímetros cuadrados.

14 Transporte

1. Para el transporte del producto, desenchufe este de la red eléctrica y colóquelo en otra zona designada para ello.
2. Para evitar daños y lesiones, el producto debe asegurarse contra vuelcos y resbalones durante el transporte en vehículos.
3. Levante el producto únicamente por el asa de transporte (10) y la base de apoyo de la máquina.
4. No transporte el producto sobre el soporte de la cinta abrasiva (19), el disco abrasivo (3), la mesa de lijar (6) u otras piezas móviles del producto.

15 Mantenimiento y limpieza

⚠ ADVERTENCIA

Antes de efectuar cualquier trabajo de ajuste, conservación o reparación, desenchufar la clavija de conexión de la red.

15.1 Medidas generales de mantenimiento

- Limpie regularmente el producto con un paño húmedo y algo de jabón blando. No utilice ningún producto de limpieza ni disolventes; estos podrían deteriorar las piezas de plástico del producto. Asegúrese de que no pueda entrar agua en el producto.
- Aplique aceite una vez al mes en todas las piezas móviles.

15.2 Retensado y cambio de la correa dentada (fig. 27, 28)

Herramientas necesarias:

* = no incluido en el volumen de suministro.

- Destornillador para tornillos de cabeza ranurada en cruz*

15.2.1 Retensado de la correa dentada

1. Retire la cubierta de la correa (12) tras soltar el tornillo con un destornillador para tornillos de cabeza ranurada en cruz.
2. Afloje los tres tornillos de fijación (12a) con un destornillador para tornillos de cabeza ranurada en cruz.
3. Para tensar la correa dentada, deslice la carcasa de la correa hacia arriba y manténgala en esta posición.
4. Apriete los tornillos de fijación (12a).
5. Compruebe ahora la tensión de la correa y vuelva a tensarla si fuera preciso.
6. Coloque la cubierta de la correa (12) y atorníllela firmemente.

15.2.2 Cambio de la correa dentada

1. Retire la cubierta de la correa (12) tras soltar el tornillo con un destornillador para tornillos de cabeza ranurada en cruz.
2. Afloje los tres tornillos de fijación (12a) con un destornillador para tornillos de cabeza ranurada en cruz.
3. Retire la correa vieja.
4. Coloque la correa nueva.
5. Para tensar la correa dentada, proceda del modo indicado en el capítulo *Retensado de la correa dentada*.

15.3 Limpieza

- En lo posible, mantenga los dispositivos de protección, las ranuras de aire y el cárter del motor libres de polvo y suciedad. Limpie el producto con un paño limpio o soplelo con aire comprimido a baja presión. Recomendamos limpiar el producto directamente después del uso.

16 Almacenamiento

Almacene el producto y sus accesorios en un lugar oscuro, seco y sin riesgo de heladas, donde no esté accesible a ningún niño.

La temperatura de almacenamiento óptima se da entre un rango de 5 °C a 30 °C.

Conserve el producto en su embalaje original.

Cubra el producto para protegerlo del polvo o de la humedad. Guarde el manual de instrucciones junto con el producto.

17 Reparación y pedido de piezas de repuesto

Tras la reparación o el mantenimiento, asegúrese de que todas las piezas de seguridad técnica estén colocadas y se encuentran en estado óptimo. Las piezas que conllevan peligros de lesión deben estar inaccesibles a otras personas y a los niños.

ATENCIÓN

Según la ley de responsabilidad de los productos, no se asume ninguna responsabilidad por daños ocasionados por reparaciones no profesionales o por no utilizar piezas de repuesto originales.

Contrate a un servicio técnico o un profesional autorizado. Esto también es válido para las piezas de accesorios.

Conexiones y reparaciones

Las conexiones y reparaciones del equipamiento eléctrico debe realizarlas solo un experto electricista.

17.1 Pedido de piezas de repuesto

Al efectuar el pedido de piezas de repuesto, deben incluirse las siguientes indicaciones:

- Designación del modelo
- Número de artículo
- Datos de la placa de características

Piezas de repuesto / accesorios

Cinta abrasiva L 915 x An 100 mm, 3 piezas cada una:

K 240 – Número de artículo:	7903306602
K 120 – Número de artículo:	88000212
K 180 – Número de artículo:	88000221
K 80 – Número de artículo:	88000211

Papel de lija Ø 150 mm, 10 piezas cada uno:

K 80 – Número de artículo:	88000208
K 120 – Número de artículo:	88000209
K 180 – Número de artículo:	88000220
K 240 – Número de artículo:	7903306601

Juego de amolado de 12 piezas, formado por:

cada uno con 3 papeles de lija, de granulación 80/120/180

cada uno con 1 cinta abrasiva de granulación 80/120/180

– Número de artículo:	7903302601
Correa dentada - Número de artículo:	88000543

17.2 Información sobre el servicio técnico

Hay que tener en cuenta que los siguientes componentes de este producto están sometidos a desgaste natural o por el uso o que se requieren los siguientes materiales de consumo.

Piezas de desgaste*: Medios abrasivos / correas dentadas

* = no incluido en el volumen de suministro.

18 Eliminación y reciclaje

Notas sobre el embalaje



Los materiales de embalaje son reciclables. Deseche los embalajes de forma respetuosa con el medio ambiente.

Notas sobre la Ley alemana de aparatos eléctricos y electrónicos (ElektroG)



¡Los residuos de equipos eléctricos y electrónicos no forman parte de la basura doméstica, sino que deben recogerse o eliminarse por separado!

- ¡Antes de la entrega, deben retirarse, libres de daños, las baterías usadas o las baterías recargables que no vengán instaladas de manera permanente en el aparato usado! Su eliminación está regulada por la ley alemana de baterías.
- Los propietarios o usuarios de aparatos eléctricos y electrónicos están legalmente obligados a devolverlas después de su uso.
- ¡El usuario final es responsable de eliminar sus datos personales en el aparato usado que se va a desechar!
- El símbolo del contenedor con ruedas tachado significa que los equipos eléctricos y electrónicos no deben desecharse junto con la basura doméstica.

- Los residuos de equipos eléctricos y electrónicos se pueden entregar de forma gratuita en los siguientes lugares:
 - Puntos públicos de eliminación o recogida (p. ej., obras públicas municipales)
 - LIDL le ofrece opciones de devolución directamente en sus tiendas y mercados. La devolución y la gestión de la eliminación son gratuitas para usted.
 - Puede entregar hasta tres aparatos eléctricos usados por tipo de aparato, con una longitud máxima de canto de 25 centímetros, de forma gratuita sin necesidad de adquirir previamente un aparato nuevo del fabricante o bien llevarlos a otro punto de recogida autorizado en su zona.
 - En el correspondiente servicio de atención al cliente podrá encontrar condiciones de devolución adicionales de los fabricantes y distribuidores.
- Si el fabricante entrega un aparato eléctrico nuevo a un domicilio particular, el fabricante puede encargarse de que el aparato eléctrico usado sea recogido de forma gratuita a petición del usuario final. Para ello, póngase en contacto con el servicio de atención al cliente del fabricante.
- Estas declaraciones solo se aplican a los aparatos instalados y vendidos en los países de la Unión Europea y sujetos a la Directiva Europea 2012/19/UE. En países fuera de la Unión Europea, se pueden aplicar diferentes regulaciones a la eliminación de residuos de equipos eléctricos y electrónicos.

19 Solución de averías

Avería	Posible causa	Solución
El motor no arranca	Interruptor de encendido/apagado averiado	Sustituya todas las piezas dañadas antes de utilizar la rectificadora. Póngase en contacto con su centro de servicio posventa local o una estación de servicio técnico autorizada. Cualquier intento de reparación puede suponer un peligro, si no lo lleva a cabo un profesional cualificado.
	Cable del interruptor de encendido/apagado averiado	
	Relé del interruptor de encendido/apagado averiado	
El producto se vuelve más lento durante el trabajo	Se ejerce demasiada presión sobre la pieza de trabajo.	Ejerza menos presión sobre la pieza de trabajo.
La cinta abrasiva desciende de las poleas de transmisión.	No se desplaza por el recorrido.	Reajuste el recorrido.
La madera quema durante el amolado.	El disco de amolado o la cinta de amolado están cubiertos con lubricante.	Sustituya la cinta abrasiva o el disco de amolado.
	Se ha ejercido demasiada presión sobre la pieza de trabajo.	Reduzca la presión sobre la pieza de trabajo.

Certificado de garantía

Estimado cliente,

Nuestros productos están sometidos a un estricto control de calidad. No obstante, lamentaríamos que este aparato dejara de funcionar correctamente, en tal caso, le rogamos que se dirija a nuestro servicio de atención al cliente en la dirección indicada en la parte inferior de la presente tarjeta de garantía. Con mucho gusto le atenderemos también telefónicamente en el número de servicio indicado a continuación. Para hacer válido el derecho de garantía, proceda de la siguiente forma:

- Estas condiciones de garantía regulan prestaciones de la garantía adicionales. Sus derechos legales a prestación de garantía no se ven afectados por la presente garantía. Nuestra prestación de garantía es gratuita para usted. La prestación de garantía se extiende exclusivamente a defectos ocasionados por fallos de material o de producción y está limitada a la reparación de los mismos o al cambio del aparato. Tenga en consideración que nuestro aparato no está indicado para un uso comercial, en taller o industrial. Por lo tanto, no procederá un contrato de garantía cuando se utilice el aparato en zonas industriales, comerciales o talleres, así como actividades similares. De nuestra garantía se excluye cualquier otro tipo de prestación adicional por daños ocasionados por el transporte, daños ocasionados por la no observancia de las instrucciones de montaje o por una instalación no profesional, no observancia de las instrucciones de uso (como, p. ej., conexión a una tensión de red o corriente no indicada), aplicaciones impropias o indebidas (como, p. ej., sobrecarga del aparato o uso de herramientas o accesorios no homologados), no observancia de las disposiciones de mantenimiento y seguridad, introducción de cuerpos extraños en el aparato (como, p. ej., arena, piedras o polvo), uso violento o influencias externa (como, p. ej., daños por caídas), así como por el desgaste habitual por el uso.

El derecho a garantía pierde su validez cuando ya se hayan realizado intervenciones en el aparato.

- El periodo de garantía es de 3 años y comienza en la fecha de la compra del aparato. El derecho de garantía debe hacerse válido, antes de finalizado el plazo de garantía, dentro de un periodo de dos semanas una vez detectado el defecto. El derecho de garantía vence una vez transcurrido el plazo de garantía. La reparación o cambio del aparato no conllevará ni una prolongación del plazo de garantía ni un nuevo plazo de garantía ni para el aparato ni para las piezas de repuesto montadas. Esto también se aplica en el caso de un servicio in situ.
- Para reclamar sus derechos de garantía, póngase en contacto con la dirección de servicio que aparece a continuación. Si la reclamación se encuentra dentro del período de garantía, pondremos a su disposición un impreso de devolución con el que podrá devolvernos su aparato defectuoso sin cargo alguno. Describa con la mayor precisión posible el motivo de la reclamación. Si nuestra prestación de garantía incluye el defecto aparecido en el aparato, recibirá de inmediato un aparato reparado o nuevo de vuelta.

Naturalmente, también solucionaremos los defectos del aparato que no se encuentren comprendidos o ya no se encuentren comprendidos en la garantía, en este caso contra reembolso de los costes. Para ello, envíe el aparato a nuestra dirección de servicio técnico.

Cliente Servicio (ES):

00800 4003 4003

Correo electrónico de servicio (ES):

service.ES@schepach.com

Dirección del servicio (ES):

ISTEGA S.L.

Ctra. De Cambre al Temple, 106 - A Barcala

ES - 15660 Cambre (A Coruna)



En www.lidl-service.com puede descargar estos y muchos otros manuales, videotutoriales de productos y software de instalación.











El código QR le direcciona directamente a la página de servicio de Lidl (www.lidl-service.com) y puede abrir el manual de instrucciones introduciendo el número de artículo (IAN) 426607_2301.

Indice

1	Spiegazione dei simboli sul prodotto	14
2	Introduzione	15
3	Descrizione del prodotto (Fig. 1-28)	15
4	Contenuto della fornitura (Fig. 2)	15
5	Impiego conforme alla destinazione d'uso	15
6	Indicazioni di sicurezza	16
7	Dati tecnici	18
8	Disimballaggio	18
9	Montaggio	19
10	Prima della messa in funzione	19
11	Messa in funzione	19
12	Istruzioni di lavoro	20
13	Collegamento elettrico	21
14	Trasporto	21
15	Manutenzione e pulizia	21
16	Stoccaggio	22
17	Riparazione e ordine dei pezzi di ricambio	22
18	Smaltimento e riciclaggio	22
19	Risoluzione dei guasti	23
20	Certificato di garanzia	24
21	Disegno esploso	48
22	Dichiarazione di conformità	49

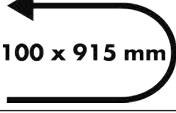
1 Spiegazione dei simboli sul prodotto

L'utilizzo di simboli in questo manuale serve ad attirare la vostra attenzione sui possibili rischi. I simboli di sicurezza e le spiegazioni che li accompagnano devono essere perfettamente compresi. Le avvertenze in quanto tali non eliminano i rischi e non possono sostituire le misure atte a prevenire gli infortuni.

	Prima della messa in funzione leggere attentamente e attenersi alle istruzioni per l'uso e alle indicazioni di sicurezza!
	Indossare degli occhiali protettivi.
	Indossare degli otoprotettori.
	In caso di produzione di polvere indossare la maschera a protezione delle vie respiratorie!
	AVVISO! Pericolo di lesioni! Non mettere le mani nel disco di levigatura in movimento.
	Direzione di marcia del disco abrasivo
	Direzione di marcia/Dimensioni del nastro abrasivo
	Dimensioni e velocità del nastro abrasivo
	Dimensioni del disco abrasivo
	Scala angolare, regolazione del banco
	Il prodotto è conforme alle direttive europee in vigore.

2 Introduzione

Produttore:

Scheppach GmbH
Günzburger Straße 69
89335 Ichenhausen, Germania

Egregio cliente,

Le auguriamo un lavoro piacevole e di successo con il suo nuovo prodotto.

Avvertenza:

Sulla base della legge attualmente in vigore sulla responsabilità per prodotti difettosi, il fabbricante del presente prodotto non risponde dei danni al prodotto in questione o derivanti da esso in caso di:

- Trattamento improprio
- Mancato rispetto delle istruzioni per l'uso
- Riparazioni da parte di terzi, personale tecnico non autorizzato
- Montaggio e sostituzione di pezzi di ricambio non originali
- Utilizzo non conforme
- Guasti all'impianto elettrico dovuti alla mancata osservanza delle norme elettriche e delle disposizioni VDE 0100, DIN 57113 / VDE0113.

Da osservare:

Prima del montaggio e della messa in funzione, leggere tutto il testo delle istruzioni per l'uso.

Le presenti istruzioni per l'uso le consentono di conoscere il prodotto di sfruttare le sue possibilità d'impiego conformi.

Le istruzioni per l'uso contengono avvertenze importanti su come utilizzare il prodotto in modo sicuro, corretto ed economico e su come evitare i pericoli, risparmiare sui costi di riparazione, ridurre i tempi di inattività ed aumentare l'affidabilità e la durata di vita del prodotto.

Oltre alle disposizioni di sicurezza contenute nelle qui presenti istruzioni per l'uso, è necessario altresì osservare le norme in vigore nel proprio Paese per il prodotto.

Conservare le istruzioni per l'uso vicino al prodotto, protette da sporcizia e umidità in una copertina di plastica. Esse devono essere lette e rispettate attentamente da tutti gli operatori prima di iniziare il lavoro.

Possono lavorare sul prodotto solo persone che sono state istruite sull'uso del prodotto e che sono state informate dei rischi a esso associati.

Oltre alle indicazioni di sicurezza contenute nelle presenti istruzioni per l'uso e alle disposizioni speciali in vigore nel proprio Paese, devono essere rispettate le regole tecniche generalmente riconosciute per l'utilizzo di prodotti simili.

Si declina ogni responsabilità in caso di incidenti o danni dovuti al mancato rispetto delle presenti istruzioni per l'uso e delle indicazioni di sicurezza.

3 Descrizione del prodotto (Fig. 1-28)

1. Vite zigrinata per regolazione del nastro abrasivo
2. Tendinastro
3. Ferraccia
- 3a. Carta vetrata ferraccia P80 (premontata)
4. Interruttore ON/OFF
5. Battuta trasversale
6. Banco di lavoro
7. Vite di bloccaggio per banco di lavoro

- 7a. Rondella di rasamento
8. Bocchettone di aspirazione
9. Piastra di base
10. Maniglia di trasporto
11. Vite a esagono cavo
12. Copertura cinghia dentata
- 12a. Viti di fissaggio
13. Nastro abrasivo P80 (premontato)
14. Arresto
15. Vite a esagono cavo
- 15a. Rondella di rasamento
16. Dadi
17. Viti per protezione nastro abrasivo
18. Protezione nastro abrasivo
19. Supporto per nastro abrasivo
20. Tubo di supporto
21. Protezione disco
22. Viti della protezione disco
23. Vite di fissaggio
24. Piastra di metallo
25. Viti (M8x60)
26. Dadi (M8)
27. Chiave a brugola
28. Rullo di rinvio

4 Contenuto della fornitura (Fig. 2)

Pos.	Quantità	Denominazione
3a.	1 x	Carta vetrata disco abrasivo P80 (premontato)
5.	1 x	Battuta trasversale
6.	1 x	Banco di lavoro
7.	1 x	Vite di bloccaggio per banco di lavoro
7a.	1 x	Rondella di rasamento
13.	1 x	Nastro abrasivo P80 (premontato)
15.	2 x	Vite a esagono cavo
15a.	2 x	Rondella di rasamento
23.	1 x	Vite di fissaggio
24.	1 x	Piastra di metallo
25.	3 x	Viti (M8x60)
26.	3 x	Dadi (M8)
27.	1 x	Chiave a brugola
	1 x	Levigatrice a nastro e a disco
	1 x	Istruzioni per l'uso

5 Impiego conforme alla destinazione d'uso

La levigatrice a nastro e a disco consente di levigare tutti i tipi di legno, in funzione delle dimensioni della macchina.

La macchina è conforme alla Direttiva Macchine CE attualmente in vigore.

È consentito impiegare il prodotto solo conformemente alla sua destinazione d'uso. Qualsiasi ulteriore impiego che esuli dalla suddetta finalità non è conforme alla destinazione d'uso. L'utente/l'operatore, e non il produttore, è unico responsabile dei danni o delle lesioni provocati da un uso non conforme.

L'osservanza delle indicazioni di sicurezza, nonché il rispetto delle istruzioni di montaggio e delle indicazioni operative contenute nelle istruzioni per l'uso sono fondamentali al fine di un utilizzo del dispositivo conforme alla destinazione d'uso.

Le persone che utilizzano il prodotto e ne eseguono la manutenzione devono possedere una certa dimestichezza con lo stesso ed essere al corrente dei possibili pericoli.

Modifiche al prodotto escludono completamente la responsabilità del produttore per i danni che ne derivano.

Si prega di osservare che i nostri prodotti non sono destinati a un uso commerciale, artigianale o industriale. Si declina ogni responsabilità qualora il prodotto venga impiegato nel quadro di un'attività commerciale, artigianale, industriale o simili.

6 Indicazioni di sicurezza

Indicazioni generali di sicurezza per gli attrezzi elettrici

Conservare tutte le indicazioni di sicurezza e le istruzioni per ulteriore consultazione.

Il termine "attrezzo elettrico" utilizzato nelle indicazioni di sicurezza si riferisce ad attrezzi elettrici alimentati dalla rete (con cavo di rete) e ad attrezzi elettrici funzionanti a batteria (senza cavo di rete).

AVVISO

Leggere tutte le indicazioni di sicurezza, le istruzioni, le illustrazioni e i dati tecnici dei quali è dotato questo attrezzo elettrico.

L'inosservanza delle seguenti istruzioni può provocare scosse elettriche, incendi e/o lesioni gravi.

6.1 Sicurezza sul posto di lavoro

- Tenere la zona di lavoro pulita e ben illuminata.** Zone di lavoro disordinate e non illuminate potrebbero provocare infortuni.
- Non lavorare con l'attrezzo elettrico in aree a rischio di esplosione, nelle quali si trovino fluidi, gas o polveri infiammabili.** Gli attrezzi elettrici generano scintille che possono infiammare la polvere o i vapori.
- Tenere i bambini e le altre persone distanti durante l'utilizzo dell'attrezzo elettrico.** In caso di deviazione, si potrebbe perdere il controllo dell'attrezzo elettrico.

6.2 Sicurezza elettrica

- Il connettore dell'attrezzo elettrico deve essere adatto per la presa di corrente. Non deve essere assolutamente modificato. Non utilizzare adattatori con gli attrezzi elettrici con collegamento a terra.** Il rischio di scossa elettrica si riduce se si utilizzano spine non modificate e prese di corrente adatte.
- Evitare il contatto tra il corpo e le superfici che scaricano a terra, come ad es. tubi, elementi riscaldanti, fornelli e frigoriferi.** Sussiste un rischio elevato di scarica elettrica, se il proprio corpo è a potenziale di terra.
- Conservare gli attrezzi elettrici al riparo da pioggia o umidità.** La penetrazione di acqua in un attrezzo elettrico aumenta il rischio di scarica elettrica.
- Non utilizzare in modo scorretto il cavo di collegamento per trasportare e appendere l'attrezzo elettrico o per estrarre la spina dalla presa. Tenere il cavo di collegamento lontano da calore, olio, spigoli appuntiti o parti in movimento.** Il rischio di scossa elettrica aumenta se si utilizzano cavi di collegamento danneggiati o aggrovigliati.
- Quando si lavora all'aperto con un attrezzo elettrico, utilizzare soltanto un cordone di prolunga indicato anche per l'uso in ambienti esterni.** L'impiego di un cordone di prolunga idoneo all'uso in ambienti esterni riduce il rischio di scossa elettrica.

- Se non è possibile evitare di utilizzare l'attrezzo elettrico in un ambiente umido, utilizzare un interruttore differenziale.** L'uso di un interruttore differenziale riduce il rischio di scossa elettrica.

6.3 Sicurezza delle persone

- Essere vigili, prestare attenzione a quello che si fa e procedere in modo ragionevole quando si lavora con un attrezzo elettrico. Non utilizzare l'attrezzo elettrico quando si è stanchi o sotto l'effetto di droghe, alcool o medicinali.** Un momento di disattenzione durante l'uso dell'attrezzo elettrico può causare lesioni gravi.
- Indossare dispositivi di protezione individuale e, sempre, occhiali protettivi.** Indossare dispositivi di protezione individuale, quali maschera antipolvere, calzature di sicurezza antiscivolo, elmetto di sicurezza o otoprotettori, a seconda del tipo di utilizzo dell'attrezzo elettrico, riduce il rischio di lesioni.
- Evitare una messa in funzione accidentale. Accertarsi che l'attrezzo elettrico sia spento prima di collegarlo all'alimentazione elettrica e/o all'accumulatore, o prima di sollevarlo o trasportarlo.** Se durante il trasporto dell'attrezzo elettrico si tiene il dito sull'interruttore o se si collega l'attrezzo elettrico già acceso alla corrente elettrica, possono verificarsi incidenti.
- Rimuovere eventuali strumenti di regolazione o chiavi inglesi prima di accendere l'attrezzo elettrico.** Un attrezzo elettrico o una chiave che si trova all'interno di una parte dell'attrezzo elettrico in rotazione può provocare lesioni.
- Evitare una postura anomala. Accertarsi che la posizione sia sicura e mantenere sempre l'equilibrio.** In questo modo è possibile controllare in modo migliore l'attrezzo elettrico in situazioni impreviste.
- Indossare abbigliamento adeguato. Non indossare indumenti larghi o gioielli. Tenere capelli e capi d'abbigliamento lontani dalle parti in movimento.** Vestiti larghi, gioielli o capelli lunghi possono impigliarsi nelle parti in movimento.
- Se si possono installare dispositivi di aspirazione e raccolta della polvere, collegarli e utilizzarli correttamente.** L'utilizzo di un sistema di aspirazione della polvere può ridurre i rischi dovuti alla polvere stessa.
- Fare in modo di non trovarsi in condizioni di pericolo e tenere conto delle regole di sicurezza per gli attrezzi elettrici anche nel caso in cui, dopo vari utilizzi dell'attrezzo elettrico, sia stata acquisita una certa familiarità.** Maneggiare l'attrezzo senza fare attenzione può causare gravi lesioni nel giro di pochi secondi.

6.4 Utilizzo e gestione dell'attrezzo elettrico

- Non sovraccaricare l'attrezzo elettrico. Utilizzare l'attrezzo elettrico adatto al lavoro eseguito.** Con l'attrezzo elettrico adatto, si lavora meglio e con maggior sicurezza mantenendosi entro il campo di potenza specificato.
- Non utilizzare attrezzi elettrici con interruttore difettoso.** Un attrezzo elettrico che non si riesce più ad accendere o spegnere è pericoloso e deve essere riparato.

- c) **Estrarre la spina dalla presa e/o rimuovere l'accumulatore estraibile prima di impostare i parametri dell'apparecchio, di sostituire parti degli attrezzi ausiliari o di riporre l'attrezzo elettrico.** Questa precauzione impedisce l'avvio accidentale dell'attrezzo elettrico.
- d) **Conservare gli attrezzi elettrici non utilizzati fuori dalla portata dei bambini. Non lasciare che l'attrezzo elettrico venga utilizzato da chi non ha dimestichezza nel suo uso o non ha letto le presenti istruzioni.** Gli attrezzi elettrici sono pericolosi se utilizzati da persone inesperte.
- e) **Conservare gli attrezzi elettrici e l'attrezzo ausiliario con la massima cura. Controllare che i componenti mobili funzionino in modo impeccabile e non si blocchino; verificare che non ci siano componenti rotti o danneggiati che possano influenzare il funzionamento dell'attrezzo elettrico. Fare riparare i componenti danneggiati prima dell'utilizzo dell'attrezzo elettrico.** Molti infortuni sono dovuti a una scorretta manutenzione degli attrezzi elettrici.
- f) **Conservare gli utensili di taglio affilati e puliti.** Utensili di taglio con bordi affilati e sottoposti ad una manutenzione accurata si bloccano con una frequenza minore e sono più agevoli da controllare.
- g) **Utilizzare l'elettrotensile, le relative parti, gli strumenti impiegati ecc. attenendosi alle istruzioni e prendendo in considerazione le condizioni operative e l'attività da svolgere.** Un utilizzo degli attrezzi elettrici per applicazioni diverse da quelle previste può comportare situazioni pericolose.
- h) **Mantenere le maniglie e le relative superfici asciutte, pulite e libere da olio e grasso.** Maniglie e superfici della maniglia scivolose non permettono un comando e un controllo dell'attrezzo elettrico sicuri in situazioni imprevedibili.

6.5 Assistenza

- a) **Far riparare l'attrezzo elettrico soltanto da personale specializzato e qualificato e solo utilizzando pezzi di ricambio originali.** In questo modo si garantisce il costante funzionamento sicuro dell'attrezzo elettrico.

6.6 Ulteriori indicazioni di sicurezza per l'utilizzo della levigatrice a nastro e a disco

AVVISI

Non utilizzare il prodotto fino a quando non è stato completamente assemblato e installato secondo le istruzioni per l'uso.

ATTENZIONE

Questo prodotto è stato progettato esclusivamente per la levigatura del legno o materiali simili al legno. La levigatura di materiali diversi può causare incendi, lesioni o danni al prodotto.

ATTENZIONE

Montare ed utilizzare il prodotto solo su una superficie orizzontale. Il montaggio su una superficie non orizzontale può provocare danni al motore.

- Prima di utilizzare il prodotto, leggere attentamente tutte le istruzioni per l'uso.
- Indossare sempre degli occhiali protettivi.
- Questo prodotto deve essere utilizzato solo eseguire lavori all'interno.
- Se il prodotto tende a ribaltarsi o a scivolare durante il funzionamento, soprattutto durante la levigatura di pezzi da lavorare lunghi o pesanti, il prodotto deve essere ben collegata ad una superficie portante.
- Accertarsi che il nastro abrasivo scorra nella direzione corretta. A tal fine, osservare le frecce sul lato posteriore del nastro abrasivo.
- Verificare che il nastro abrasivo venga trascinato correttamente in modo che non possa scivolare giù dai dischi di azionamento.
- Verificare che il nastro abrasivo non sia attorcigliato o allentato.
- Tenere saldamente il pezzo da lavorare durante la levigatura.
- Utilizzare sempre la battuta di arresto quando si utilizza la levigatrice a nastro e a disco in posizione orizzontale.
- Quando si utilizza la levigatrice a nastro e a disco, tenere sempre il pezzo da lavorare ben saldo contro il banco.
- Tenere sempre il pezzo da lavorare contro il lato di scorrimento verso il basso del disco abrasivo in modo che il pezzo sia ben appoggiato sul banco. Se si utilizza il lato del disco abrasivo che si sposta verso l'alto, il pezzo da lavorare potrebbe essere scagliato lontano ferendo l'operatore stesso o le persone presenti.
- Tenere sempre una distanza minima di circa 2 mm o meno fra il tavolo o la battuta e il nastro o il disco abrasivo.
- Non utilizzare guanti protettivi e tenere fermo il pezzo da lavorare con uno straccio durante la levigatura.
- Per un funzionamento sicuro, non levigare mai pezzi da lavorare troppo piccoli.
- Evitare movimenti maldestri della mano che potrebbero farvi scivolare improvvisamente verso il nastro abrasivo o il disco abrasivo.
- Se si lavorano pezzi di grandi dimensioni, è necessario utilizzare un supporto aggiuntivo all'altezza del banco.
- Non levigare mai un pezzo da lavorare non supportato. Supportare il pezzo da lavorare con il banco o con la battuta di arresto, ad eccezione di pezzi da lavorare curvi sul lato esterno del disco abrasivo.
- Rimuovere tutti i residui e altri pezzi dal banco, dalla battuta di arresto o dal nastro abrasivo prima di accendere il prodotto.
- Non appoggiare o montare nulla sul banco quando il prodotto è in funzione.
- Spegnerlo il prodotto e staccare la spina dalla presa di corrente durante l'installazione o la rimozione di accessori.
- Non abbandonare mai l'area di lavoro del prodotto se l'attrezzo è acceso o se l'attrezzo non si è ancora fermato completamente.
- Appoggiare sempre il pezzo da lavorare sul banco di lavoro oppure appoggiarlo saldamente sulla relativa battuta di arresto. Durante la levigatura con la ferraccia, posizionare saldamente i pezzi curvi sul tavolo.

- Garantire sempre la stabilità e il fissaggio della Levigatrice a nastro e a disco (per esempio, fissaggio a un banco da lavoro).
- Prima di ogni uso, verificare che il disco abrasivo e il nastro abrasivo non siano danneggiati.
- Sostituire immediatamente i dischi abrasivi e i nastri abrasivi usurati o danneggiati.
- Utilizzare sempre il cofano di protezione e il portapezzi come si richiesto per gli utensili ausiliari.
- Usare sempre l'attrezzo elettrico con gli utensili ausiliari su entrambi i mandrini per limitare il rischio di contatto con il mandrino rotante.

6.7 Rischi residui

L'attrezzo elettrico è stato costruito secondo lo stato dell'arte e le regole tecniche di sicurezza riconosciute. Tuttavia, durante il suo impiego, si possono presentare rischi residui.

- Pericolo di lesioni per dita e mani a causa del disco abrasivo in rotazione in caso di guida impropria o appoggio non corretto dell'attrezzo di levigatura.
- Pericolo di lesioni dovute al lancio di attrezzi in caso di supporto o guida impropri.
- Pericolo di lesioni dovuti a elettricità a causa dell'utilizzo di cavi di alimentazione elettrica inadeguati.
- Inoltre, nonostante tutte le misure precauzionali adottate, possono comunque venirsi a creare dei rischi residui non evidenti.
- I rischi residui possono essere minimizzati se si rispettano complessivamente le "Indicazioni di sicurezza", l'"Utilizzo conforme" e le istruzioni per l'uso.

⚠ AVVISI

Questo attrezzo elettrico genera un campo magnetico durante l'esercizio. Tale campo può danneggiare impianti medici attivi o passivi in particolari condizioni. Per ridurre il rischio di lesioni serie o mortali, si raccomanda alle persone con impianti medici di consultare il proprio medico e il fabbricante dell'impianto medico prima di utilizzare l'attrezzo elettrico.

7 Dati tecnici

Motore a corrente alternata	230–240 V~/50 Hz
Potenza assorbita	370 W
Dimensioni strutturali Lun. x Larg. x Alt.	460 x 360 x 280 mm
∅ disco	150 mm
Rotazioni del disco	2980 min ⁻¹
Dimensioni nastro abrasivo	915 x 100 mm
Velocità nastro abrasivo	7,5 m/s
Inclinazione	0 °–90 °
Dimensioni banco	225 x 160 mm
Inclinazione banco	0 °–45 °
Peso	circa 11,5 kg

Con riserva di modifiche tecniche!

⚠ AVVISI

Il rumore può avere un grave impatto sulla salute. Se il rumore del prodotto è superiore a 85 dB, occorre che voi e le persone nelle vicinanze indossiate degli otoprotettori adeguati.

I valori di rumorosità e vibrazione sono stati determinati in conformità alla norma EN 62841-1.

Pressione acustica L _{pA}	81 dB
Incertezza K _{pA}	3 dB
Potenza acustica L _{WA}	94 dB
Incertezza K _{WA}	3 dB

Il valore totale delle vibrazioni indicato e il valore delle emissioni sonore indicato sono stati misurati con un metodo di prova standardizzato e possono essere utilizzati per confrontare un attrezzo elettrico con un altro.

Il valore delle emissioni sonore indicato e il valore totale delle vibrazioni indicato possono essere utilizzati anche per una prima valutazione del carico.

Avvertenza:

- I valori delle vibrazioni e delle emissioni sonore possono differire dai valori specificati durante l'uso effettivo dell'attrezzo elettrico a seconda del modo in cui l'attrezzo elettrico viene utilizzato e, in particolare, del tipo di pezzo da lavorare su cui si opera.
- È necessario stabilire le misure di sicurezza per la protezione dell'operatore che si basano su una stima del carico di vibrazioni durante le condizioni effettive di utilizzo (a tal fine è necessario prendere in considerazione tutte le parti del ciclo di lavoro, per esempio, i tempi in cui l'attrezzo elettrico rimane spento, e quelli in cui, è acceso, ma in assenza di carico).

8 Disimballaggio

- Aprire l'imballaggio ed estrarre con cautela il prodotto.
- Rimuovere il materiale di imballaggio nonché le staffe di sicurezza per il trasporto e l'imballaggio (se presenti).
- Controllare se il contenuto della fornitura è completo.
- Controllare il prodotto e gli accessori per rilevare l'eventuale presenza di danni dovuti al trasporto. Segnalare immediatamente eventuali danni al corriere che ha consegnato il prodotto. Non si accettano reclami successivi.
- Ove possibile, conservare l'imballaggio fino alla scadenza della garanzia.
- Prima dell'impiego familiarizzare con il prodotto con l'aiuto delle istruzioni per l'uso.
- Utilizzare solo pezzi originali per quanto riguarda accessori e pezzi di ricambio o soggetti ad usura. È possibile acquistare i pezzi di ricambio presso il proprio rivenditore specializzato.
- In caso di ordinazioni, indicare i nostri codici di articoli, il tipo e l'anno di costruzione del prodotto.

⚠ AVVISI

Il prodotto e i materiali d'imballaggio non sono giocattoli per bambini!

I bambini non devono giocare con i sacchetti di plastica, pellicole e piccole parti! Sussiste il pericolo di ingenerimento e soffocamento!

9 Montaggio

9.1 Montaggio del banco di lavoro (Fig. 3-6)

1. Montare il banco di lavoro (6) e fissarlo con la vite di bloccaggio (7) e la rondella di rasamento (7a) (Fig. 3+4).
2. Posizionare la piastra metallica (24) nel foro di alloggiamento e sul banco di lavoro (6).
3. Fissare la piastra metallica (24) con la vite di fissaggio (23).

9.2 Inserimento della battuta trasversale (5) (Fig. 4)

1. Spingere la battuta trasversale (5) nella scanalatura del banco di lavoro (6).
2. Ruotare la battuta trasversale (5) fino a impostare il valore dell'angolo desiderato (Fig. 21, 22).

9.3 Montaggio della battuta di arresto (Fig. 1, 7)

1. Fissare la battuta di arresto (14) con le viti a esagono cavo (15) e le rondelle di rasamento (15a). Utilizzare a tal fine la chiave a brugola (27).
2. **Attenzione!** Il nastro abrasivo (13) deve poter scorrere liberamente.

9.4 Modifica della posizione di levigatura del nastro abrasivo (Fig. 8-10)

1. Utilizzare la chiave a brugola (27) per allentare la vite a esagono cavo (11).
2. Spostare verso l'alto il nastro abrasivo (13) nella posizione desiderata.
3. Serrare la vite a esagono cavo (11) per fissare la posizione.
4. Il banco di lavoro (6) può essere inserito in questa posizione per appoggiare il pezzo da lavorare; a questo scopo occorre prima rimuovere le due viti a esagono cavo (15) e quindi rimuovere la battuta di arresto (14).
5. Spingere il banco di lavoro (6) nel foro del tubo di supporto (20) e fissarlo con la vite di fissaggio del banco di lavoro (7).

9.5 Utilizzo come macchina stazionaria (Fig. 1, 11)

Per l'uso continuo, si consiglia il montaggio su un banco da lavoro.

1. Segnare i fori di trapanatura.
 - Posizionare il prodotto come lo si desidera installare successivamente.
 - Segnare le posizioni dei fori da praticare sul banco da lavoro.
Questi si desumono dai fori della piastra di base (9).
Si consiglia di effettuare il montaggio vicino al bordo per assicurarsi che il banco di lavoro (6) possa raggiungere la posizione a 45°.
2. Praticare i fori (di almeno 9 mm di diametro) attraverso il banco da lavoro.
3. Posizionare il prodotto sopra i fori praticati congruenti con i fori della piastra di base (9) e inserire le viti (M8x60) (25) attraverso i fori dall'alto.

4. Avvitare i dadi (26) sulle viti (M8x60) (25) dal basso.
5. Serrare i dadi (26) con l'aiuto di due chiavi fisse con apertura SW13 (non incluse nella fornitura).

9.6 Uso come macchina mobile

Per l'uso mobile del prodotto, si consiglia il montaggio su una piastra di base adatta.

La piastra di base deve avere uno spessore minimo di 19 mm ed essere sufficientemente più grande del prodotto, per avere lo spazio necessario per i morsetti a vite.

Fissare il prodotto alla piastra di base con viti per legno idonee. La piastra di base può essere fissata al banco da lavoro con morsetti a vite (non inclusi nella fornitura).

10 Prima della messa in funzione

10.1 Avvertenze generali

AVVISO

Estrarre sempre la spina elettrica prima di effettuare qualsiasi regolazione sul prodotto.

- Prima di collegare il prodotto verificare che i dati sulla targhetta corrispondano ai dati di rete.
- Prima della messa in funzione devono essere montati in modo corretto tutte le coperture e i dispositivi di sicurezza.
- Il nastro e il disco di levigatura devono potersi muovere liberamente.
- In caso di legno prelaborato, fare attenzione alla presenza di corpi estranei, come ad es. chiodi o viti, ecc.
- Prima di azionare l'interruttore ON/OFF, assicurarsi che la carta vetrata sia stata montata correttamente e le parti mobili si possano spostare agevolmente.

11 Messa in funzione

11.1 Interruttore ON/OFF (4) (Fig. 12)

1. Premere l'interruttore "I" per accendere il prodotto.
2. Premere l'interruttore "O" per spegnere il prodotto.

11.2 Regolazione del banco di lavoro (Fig. 1, 13, 19, 20)

Il banco di lavoro (6) può essere inclinato in continuo da 0° a 45°.

La battuta trasversale regolabile (5) garantisce una guida sicura del pezzo da lavorare.

Attenzione! La ferraccia (3) deve poter scorrere liberamente. La distanza tra il banco di lavoro (6) e la ferraccia (3) deve essere di max. 2 mm.

Per regolare la distanza tra il banco di lavoro (6) e la ferraccia (3), procedere come segue (Fig. 19, 20):

1. Allentare la vite di fissaggio (23).
2. Allentare i tre dadi (16), sotto il banco di lavoro (6). A tal fine, utilizzare una chiave a bussola con apertura SW10 (non inclusa nella fornitura).
3. Bloccare una lamiera o simile avente uno spessore di max. 2 mm tra il banco di lavoro (6) e la ferraccia (3).
4. Serrare i dadi (16) e la vite di fissaggio (23).
5. Rimuovere infine la lamiera.

11.3 Levigatura

- Durante la levigatura tenere il pezzo da lavorare sempre saldamente.
- Non esercitare troppa pressione.
- Durante la levigatura, il pezzo da lavorare dovrebbe venire spostato con leggere oscillazioni in avanti e indietro sul nastro abrasivo. In questo modo si evita che la carta vetrata si consumi su un lato.

ATTENZIONE

I pezzi di legno devono essere levigati sempre nel senso della venatura per evitare che si formino schegge.

ATTENZIONE

Se durante il lavoro la ferraccia o il nastro abrasivo dovessero bloccarsi, rimuovere il pezzo da lavorare. Aspettare che il prodotto raggiunga nuovamente la velocità massima prima di continuare.

11.4 Collegamento del bocchettone di aspirazione (8) (Fig. 1)

Il prodotto è dotato di un bocchettone di aspirazione.

Collegare un aspiratore polvere durante la lavorazione di materiali molto polverosi.

11.5 Sostituzione della carta vetrata sulla ferraccia (Fig. 1, 14)

1. Scollegare la spina di rete.
2. Rimuovere la vite di fissaggio (23) e la piastra metallica (24).
3. Svitare la vite di bloccaggio del banco di lavoro (7) con la rondella di rasamento (7a) e rimuovere il banco di lavoro (6).
4. Smontare la protezione del disco (21) rimuovendo le due viti (22) con un cacciavite a croce (non incluso nella fornitura).
5. Rimuovere la carta vetrata (3a) dalla ferraccia (3) e montare la nuova carta vetrata (3a) (fissaggio a velcro) procedendo in ordine inverso.
6. Rimontare la protezione del disco (21).
7. Montare il banco di lavoro come descritto in 9.1.

11.6 Sostituzione del nastro abrasivo (1, 8, 15-18)

1. Scollegare la spina di rete.
2. Utilizzare la chiave a brugola (27) per allentare la vite a esagono cavo (11).
3. Allentare le viti (17) con un cacciavite a croce (non incluso nella fornitura).
4. Rimuovere la protezione del nastro abrasivo (18) dal relativo supporto (19). Inclinare il supporto del nastro adesivo (19).
5. Estrarre il tenditore del nastro abrasivo (2) per allentare la tensione sul nastro abrasivo (13).
6. Rimuovere il nastro abrasivo (13) dalla parte anteriore.
7. Montare il nuovo nastro abrasivo seguendo l'ordine inverso.

ATTENZIONE

Fare attenzione al senso di scorrimento: sull'alloggiamento e sul lato interno del nastro abrasivo!

11.7 Regolazione del nastro abrasivo (Fig. 1)

1. Scollegare la spina di rete.
2. Spingere piano a mano il nastro abrasivo (13) nella direzione di marcia.
3. Il nastro abrasivo (13) deve scorrere al centro della superficie di levigatura, altrimenti può venire regolato ulteriormente tramite la vite a testa zigrinata (1).

12 Istruzioni di lavoro

⚠ AVVISIO

Attenzione alle dita!

Tenere saldamente il pezzo da lavorare.

ATTENZIONE

Occorre prestare attenzione quando si levigano pezzi particolarmente sottili o lunghi.

12.1 Levigatura di smussi e bordi (Fig. 1, 19, 20)

Il banco di lavoro (6) può essere inclinato in continuo da 0° a 45°.

1. Allentare la vite di fissaggio (23) e la vite di bloccaggio del banco di lavoro (7).
2. Impostare ora l'angolo desiderato.
3. Stringere nuovamente la vite di fissaggio (23) e la vite di bloccaggio del banco di lavoro (7).

12.2 Levigatura di facce frontali con una battuta trasversale (Fig. 1, 21, 22)

Avvertenza:

Muovere sempre il pezzo da lavorare da sinistra verso il centro del disco abrasivo, mai viceversa! Pericolo di lesioni dovuto alla proiezione del pezzo da lavorare verso l'esterno!

La battuta trasversale (5) in dotazione facilita la levigatura di precisione.

La battuta trasversale (5), consente di regolare gli angoli di levigatura oltre all'inclinazione del banco di lavoro (6).

Si consiglia di utilizzarla per la levigatura delle facce frontali (corte).

1. Fissare la battuta trasversale (5) come descritto in *Inserimento della battuta trasversale (5) (Fig. 4)*.

12.3 Levigatura orizzontale e verticale (Fig. 23)

Il prodotto può essere utilizzato in verticale e in orizzontale. Il banco di lavoro è utilizzabile per entrambe le applicazioni.

1. Procedere come descritto in *Modifica della posizione di levigatura del nastro abrasivo (Fig. 8-10)*.

Avvertenza:

Levigare i pezzi lunghi in posizione verticale spostandoli in modo uniforme sul nastro abrasivo.

12.4 Levigatura superficiale sul nastro abrasivo (Fig. 24)

- Guidare il pezzo da lavorare (A) uniformemente sul nastro abrasivo (13) premendolo con forza contro la battuta di arresto (14).
- Per garantire che il materiale di levigatura venga asportato dal nastro abrasivo (13), la pressione di contatto non deve essere troppo forte.

12.5 Levigatura di parti arrotondate concave (Fig. 25)

⚠ AVVISO

Non levigare le facce frontali di pezzi dritti sul rullo di rinvio!

- Non levigare le parti arrotondate concave sul lato destro della puleggia di rinvio (28).
- Muovere il pezzo da lavorare (A) in modo uniforme sul nastro abrasivo (13).

12.6 Levigatura di parti arrotondate convesse (Fig. 26)

ATTENZIONE

Muovere sempre il pezzo da lavorare da sinistra verso il centro del disco abrasivo, mai viceversa!

Le parti arrotondate convesse devono essere levigate con il disco abrasivo muovendo il pezzo da lavorare (A) dal bordo sinistro verso il centro del disco.

13 Collegamento elettrico

Il motore elettrico installato è collegato e pronto per l'esercizio. L'allacciamento è conforme alle disposizioni V-DE e DIN pertinenti. L'allacciamento alla rete lato cliente e il cavo di prolunga utilizzato devono essere conformi a tali norme.

13.1 Cavi di collegamento elettrico difettosi

Sui cavi di alimentazione elettrica si verificano spesso danni all'isolamento.

Le cause possono essere le seguenti:

- Schiacciature, laddove i cavi di alimentazione vengono fatti passare attraverso finestre o interstizi di porte,
- Piegature a causa del fissaggio o della conduzione dei cavi stessi eseguiti in modo non appropriato,
- Tagli causati dal transito sui cavi di alimentazione,
- Danni all'isolamento causati dalle operazioni di distacco dalla presa a parete,
- Cricche a causa dell'invecchiamento dell'isolamento.

Tali cavi di alimentazione elettrici difettosi non possono essere utilizzati e rappresentano un pericolo mortale a causa dei danni all'isolamento.

Controllare regolarmente che i cavi di alimentazione elettrica non siano danneggiati. Assicurarsi che, durante tale controllo, il cavo di alimentazione non sia collegato alla rete elettrica.

I cavi per il collegamento elettrico devono essere conformi alle disposizioni VDE e DIN pertinenti. Usare solo cavi di collegamento con la stessa marcatura "H05VV-F".

La designazione del tipo deve essere stampata sul cavo di collegamento.

Indicazioni di sicurezza per la sostituzione di cavi di allacciamento alla rete danneggiati o difettosi

Tipo di collegamento Y

Se è necessario, sostituire il cavo di allacciamento alla rete: la sostituzione deve essere effettuata dal fabbricante o da un suo rappresentante per evitare rischi per la sicurezza.

13.2 Avvertenze importanti

In caso di sovraccarico il motore si disinserisce automaticamente. Dopo un tempo di raffreddamento (di durata diversa) è possibile inserire nuovamente il motore.

13.3 Motore a corrente alternata

- La tensione di rete deve essere 230 V – 240V~.
- I cavi di prolunga fino a 25 m di lunghezza devono avere una sezione di 1,5 millimetri quadrati.

14 Trasporto

1. Per il trasporto del prodotto, scollegare il prodotto dalla rete elettrica e collocarlo nell'apposito nuovo luogo di utilizzo.
2. Per evitare danni e lesioni, occorre mettere in sicurezza il prodotto durante il trasporto per evitare che si ribalti e scivoli.
3. Sollevare il prodotto afferrandolo solo per la maniglia di trasporto (10) e il piede della macchina.
4. Non afferrare il prodotto per il supporto del nastro abrasivo (19), per la ferraccia (3), o per il banco di lavoro (6) o per altre parti mobili del prodotto.

15 Manutenzione e pulizia

⚠ AVVISO

Prima di qualsiasi regolazione, manutenzione o riparazione, estrarre la spina elettrica!

15.1 Misure di manutenzione generali

- Pulire regolarmente il prodotto con un panno umido e un po' di sapone lubrificante. Non impiegare detersivi o solventi; questi potrebbero corrodere i componenti in plastica del prodotto. Assicurarsi che non possa penetrare acqua all'interno del prodotto.
- Oliate tutte le parti mobili una volta al mese.

15.2 Tensionamento e serraggio della cinghia dentata (Fig. 27, 28)

Attrezzo necessario:

* = non incluso nel contenuto della fornitura!

- Cacciavite a croce*

15.2.1 Serraggio della cinghia dentata

1. Rimuovere la copertura della cinghia (12) allentando la vite con un cacciavite a croce.
2. Allentare le tre viti di fissaggio (12a) con un cacciavite a croce.
3. Per tendere la cinghia dentata, spingere l'alloggiamento della cinghia verso l'alto e mantenere questa posizione.
4. Stringere la vite di fissaggio (12a).

- Controllare ora la tensione della cinghia e, se necessario, tenderla ulteriormente.
- Montare la copertura della cinghia (12) e avvitarla.

15.2.2 Sostituzione della cinghia dentata

- Rimuovere la copertura della cinghia (12) allentando la vite con un cacciavite a croce.
- Allentare le tre viti di fissaggio (12a) con un cacciavite a croce.
- Rimuovere la vecchia cinghia.
- Montare la nuova cinghia.
- Per il serraggio della cinghia dentata, procedere come descritto al capitolo *Serraggio della cinghia dentata*.

15.3 Pulizia

- Mantenere i dispositivi di protezione, le feritoie di ventilazione e l'alloggiamento del motore il più possibile privi di polvere e di sporcizia. Pulire il prodotto strofinando con un panno pulito o soffiando con aria compressa a bassa pressione. Si raccomanda di pulire il prodotto subito dopo ogni utilizzo.

16 Stoccaggio

Conservare il prodotto e i suoi accessori in un luogo buio, asciutto e al riparo dal gelo, inaccessibile ai bambini. La temperatura di stoccaggio ottimale è compresa tra 5 e 30 °C.

Conservare il prodotto nella sua confezione originale. Coprire il prodotto per proteggerlo da polvere o umidità. Conservare le istruzioni per l'uso nei pressi del prodotto.

17 Riparazione e ordine dei pezzi di ricambio

Dopo la riparazione o la manutenzione, accertarsi che tutti i componenti tecnici di sicurezza siano applicati e si trovino in stato impeccabile. Conservare in un posto inaccessibile i componenti potenzialmente pericolosi per altre persone e bambini.

ATTENZIONE

Come da legge di responsabilità sui prodotti, non si è responsabili di danni dovuti a riparazioni improprie o non utilizzo di pezzi di ricambio originali.

Incaricare un servizio clienti o un tecnico specializzato e autorizzato. Lo stesso vale anche per gli accessori.

Allacciamenti e riparazioni

Gli allacciamenti e le riparazioni all'impianto elettrico possono essere eseguiti soltanto da un elettricista qualificato.

17.1 Ordine di pezzi di ricambio

In caso di ordinazione di pezzi di ricambio è necessario indicare quanto segue:

- Denominazione del modello
- Numero di articolo
- Dati della targhetta identificativa

Ricambi / Accessori

Nastro abrasivo Lung. 915 x Larg. 100 mm, 3 pezzi ciascuno:

K 240 – Numero articolo: 7903306602
K 120 – Numero articolo: 88000212

K 180 – Numero articolo:	88000221
K 80 – Numero articolo:	88000211
Carta vetrata Ø 150 mm, 10 pezzi ciascuno:	
K 80 – Numero articolo:	88000208
K 120 – Numero articolo:	88000209
K 180 – Numero articolo:	88000220
K 240 – Numero articolo:	7903306601
Set di levigatura 12 pezzi composto da:	
3 cad. x carta vetrata granulazione 80/120/180	
1 cad. x nastro abrasivo, granulazione 80/120/180	
– Numero articolo:	7903302601
Cinghia dentata – Numero di articolo:	88000543

17.2 Informazioni sulle riparazioni

Occorre notare che in questo prodotto i seguenti componenti sono soggetti a naturale usura o usura legata all'uso e sono richiesti i seguenti pezzi come materiali di consumo.

Pezzi soggette a usura*: Mezzo abrasivo, cinghia dentata

* = non incluso nel contenuto della fornitura!

18 Smaltimento e riciclaggio

Avvertenze per l'imballaggio



Il materiale d'imballaggio è riciclabile. Si prega di smaltire gli imballaggi nel rispetto dell'ambiente.

Avvertenze relative alla legge sui dispositivi elettrici ed elettronici (ElektroG)



I dispositivi elettrici ed elettronici usati non rientrano nei rifiuti domestici, ma devono essere trattati e smaltiti in modo separato!

- Le batterie o gli accumulatori utilizzati non integrati nel dispositivo usato devono essere rimossi prima della consegna, senza distruggerli! Il loro smaltimento è regolato dalla legge sulle batterie.
- I proprietari o gli utilizzatori di dispositivi elettrici ed elettronici sono tenuti per legge a restituirli al termine della loro durata utile.
- L'utente finale è responsabile in prima persona per la cancellazione dei suoi dati personali in relazione al dispositivo usato da smaltire!
- Il simbolo del bidone della spazzatura barrato indica che i dispositivi elettrici ed elettronici non possono essere smaltiti insieme ai normali rifiuti domestici.
- I dispositivi elettrici ed elettronici possono essere restituiti gratuitamente presso i seguenti centri:
 - Centri di raccolta e smaltimento di diritto pubblico (ad es. depositi comunali)
 - LIDL vi offre la possibilità di restituzione direttamente nelle filiali e nei negozi. La restituzione e lo smaltimento sono per voi del tutto gratuiti.
 - È possibile consegnare gratuitamente al produttore, senza dovere acquistare prima un nuovo dispositivo da questi, fino a tre dispositivi elettronici usati per ogni tipo di dispositivo con una lunghezza del bordo di massimo 25 centimetri, oppure portare il dispositivo presso un altro centro di raccolta autorizzato nelle proprie vicinanze.

- Altre condizioni di ritiro complementari del produttore e del distributore sono reperibile presso il rispettivo servizio clienti.
- In caso di consegna da parte del produttore di un nuovo dispositivo elettronico presso un privato, quest'ultimo può richiedere il ritiro gratuito del dispositivo elettronico usato, su richiesta dell'utente finale stesso. Contattare a tale proposito il servizio clienti del produttore.

- Quanto esposto si applica solo ad apparecchi installati e distribuiti in un paese dell'Unione Europea e soggetti alla Direttiva europea 2012/19/UE. Nel paesi al di fuori dell'Unione Europea possono applicarsi norme diverse per lo smaltimento di dispositivi elettrici ed elettronici usati.

19 Risoluzione dei guasti

Guasto	Possibile causa	Rimedio
Il motore non si avvia	Interruttore ON/OFF danneggiato	Sostituire tutti i pezzi danneggiati prima di usare la levigatrice. Contattare il proprio centro di assistenza locale oppure una stazione di servizio autorizzata. Ogni tentativo di riparazione può comportare dei pericoli se non viene eseguito da un esperto qualificato.
	Cavo di accensione/spengimento danneggiato	
	Relè ON/OFF danneggiato	
Il prodotto rallenta durante il lavoro	Viene esercitata una pressione eccessiva sul pezzo da lavorare.	Esercitare una pressione inferiore sul pezzo da lavorare.
Il nastro abrasivo si stacca dai dischi di azionamento.	Non circola nella guida.	Regolare la guida.
Il legno brucia durante la levigatura.	Sul disco abrasivo o sul nastro abrasivo vi è applicato troppo lubrificante.	Sostituire il nastro abrasivo o il disco abrasivo.
	È stata esercitata una pressione eccessiva sul pezzo da lavorare.	Ridurre la pressione sul pezzo da lavorare.

Certificato di garanzia

Gentili clienti,

i nostri prodotti sono soggetti ad un rigido controllo di qualità. Se l'apparecchio non dovesse tuttavia funzionare correttamente, ci scusiamo e vi preghiamo di rivolgervi al nostro servizio di assistenza clienti all'indirizzo indicato in questa scheda di garanzia. Siamo a vostra disposizione anche telefonicamente al numero del servizio assistenza sotto indicato. Per la rivendicazione dei diritti di garanzia vale quanto segue:

- Queste condizioni di garanzia regolano ulteriori prestazioni di garanzia. La presente garanzia non tocca i vostri diritti al corso di garanzia previsti dalla legge. Le nostre prestazioni di garanzia sono per voi gratuite.
- La prestazione di garanzia riguarda esclusivamente le anomalie riconducibili a difetti del materiale o di produzione ed è limitata all'eliminazione di queste anomalie o alla sostituzione dell'apparecchio. Tenete presente che i nostri apparecchi non sono stati costruiti per l'impiego professionale, artigianale o industriale. Un contratto di garanzia non viene concluso quando l'apparecchio viene usato in imprese commerciali, artigianali o industriali, o con attività equivalenti. Dalla nostra garanzia sono escluse inoltre le prestazioni di risarcimento per danni dovuti al trasporto o danni causati dalla mancata osservanza delle istruzioni per il montaggio o per installazione non corretta, dalla mancata osservanza delle istruzioni per l'uso (come per es. collegamento a tensione di rete o tipo di corrente non corretto), dall'uso improprio o illecito (come per es. sovraccarico dell'apparecchio o utilizzo di utensili o accessori non consentiti), dalla mancata osservanza delle norme di sicurezza e di manutenzione, dalla penetrazione di corpi estranei nell'apparecchio (come per es. sabbia, pietre o polvere), dall'impiego della forza o dall'influsso esterno (come per es. danni dovuti a caduta) e dall'usura normale e dovuta all'impiego.

Il diritti di garanzia decadono quando sono già effettuati interventi sull'apparecchio.

- Il periodo di garanzia è 3 anni e inizia alla data d'acquisto dell'apparecchio. I diritti di garanzia devono essere fatti valere prima della scadenza del periodo di garanzia, entro due settimane dopo avere accertato il difetto. È esclusa la rivendicazione di diritti di garanzia dopo la scadenza del relativo periodo. La riparazione o la sostituzione dell'apparecchio non comporta una proroga del periodo di garanzia e con questa prestazione per l'apparecchio o per pezzi di ricambio eventualmente installati non inizia un nuovo periodo di garanzia. Questo vale anche nel caso si ricorra ad un servizio sul posto.
- Per la rivendicazione dei vostri diritti di garanzia, vi preghiamo di rivolgervi all'indirizzo di assistenza sotto indicato. Se il reclamo perviene entro il periodo di garanzia, sarà messa a vostra disposizione una bolla di reso con la quale potrete restituire gratuitamente l'apparecchio difettoso. Indicate il motivo di reclamo nel modo più dettagliato possibile. Se il difetto dell'apparecchio rientra nella nostra prestazione di garanzia, ricevete l'apparecchio riparato o un apparecchio nuovo a stretto giro di posta.

Naturalmente effettuiamo a pagamento anche riparazioni sull'apparecchio che non rientrano o non rientrano più nella garanzia. A tale scopo inviate l'apparecchio all'indirizzo del servizio assistenza.

La prestazione in garanzia vale per difetti del materiale o di fabbricazione. Questa garanzia non si estende a componenti del prodotto esposti a normale logorio, che possono pertanto essere considerati come componenti soggetti a usura (esempio capacità della batteria, calcificazione, lampade, pneumatici, filtri, spazzole...). La garanzia non si estende altresì a danni che si verificano su componenti delicati (esempio interruttori, batterie, parti realizzate in vetro, schermi, accessori vari) nonché danni derivanti dal trasporto o altri incidenti.

Numero servizio assistenza (IT):

00800 4003 4003

Indirizzo e-mail (IT):

service.IT@schepach.com

Indirizzo servizio assistenza (IT):

TeleMarCom European Services GmbH

Am Ziegelweiher 24

DE - 61130 Nidderau



Su www.lidl-service.com è possibile scaricare questo e molti altri manuali, video di prodotti e software di installazione.

Con il codice QR si accede direttamente alla pagina di assistenza di Lidl (www.lidl-service.com) ed è possibile consultare le istruzioni per l'uso desiderate inserendo il numero di articolo (IAN) 426607_2301.

Table of contents

1	Explanation of the symbols on the product	26
2	Introduction	27
3	Product description (Fig. 1-28)	27
4	Scope of delivery (Fig. 2)	27
5	Proper use	27
6	Safety instructions	28
7	Technical data	29
8	Unpacking	30
9	Assembly	30
10	Before commissioning	31
11	Commissioning	31
12	Working instructions	32
13	Electrical connection	32
14	Transport	33
15	Maintenance and cleaning	33
16	Storage	33
17	Repair & ordering spare parts	33
18	Disposal and recycling	34
19	Troubleshooting	34
20	Warranty certificate	35
21	Exploded view	48
22	Declaration of conformity	49

1 Explanation of the symbols on the product

Symbols are used in this manual to draw your attention to potential hazards. The safety symbols and the accompanying explanations must be fully understood. The warnings themselves will not rectify a hazard and cannot replace proper accident prevention measures.

	Before commissioning, read and observe the operating manual and safety instructions!
	Wear safety goggles.
	Wear hearing protection.
	If dust builds up, wear respiratory protection!
	WARNING! Danger of injury! Do not reach into sanding disc while it is running!
	Running direction of the sanding disc
	Running direction/grinding belt size
	Grinding belt size and speed
	Sanding disc size
	Table adjustment angle scale
	The product complies with the applicable European directives.

2 Introduction

Manufacturer:

Scheppach GmbH
Günzburger Straße 69
D-89335 Ichenhausen

Dear Customer

We hope your new product brings you much enjoyment and success.

Note:

In accordance with the applicable product liability laws, the manufacturer of this product assumes no liability for damage to the product or caused by the product arising from:

- Improper handling
- Non-compliance with the operating manual
- Repairs carried out by third parties, unauthorised specialists
- Installing and replacing non-original spare parts
- Improper use
- Failures of the electrical system in the event of the electrical regulations and VDE provisions 0100, DIN 57113 / VDE0113 not being observed.

Note:

Read the whole text of the operating manual before assembly and commissioning.

This operating manual should help you to familiarise yourself with your product and to use it for its intended purpose.

The operating manual includes important instructions for the safe, proper and economic operation of the product, for avoiding danger, for minimising repair costs and downtimes and for increasing the reliability and extending the service life of the product.

In addition to the safety instructions in this operating manual, you must also observe the regulations applicable to the operation of the product in your country.

Keep the operating manual package with the power tool at all times and store it in a plastic cover to protect it from dirt and moisture. They must be read and carefully observed by all operating personnel before starting the work.

The product may only be used by personnel who have been trained to use it and who have been instructed with respect to the associated hazards.

In addition to the safety instructions in this operating manual and the separate regulations of your country, the generally recognised technical rules relating to the operation of such products must also be observed.

We accept no liability for accidents or damage that occur due to a failure to observe this manual and the safety instructions.

3 Product description (Fig. 1-28)

1. Knurled screw for sanding belt adjustment
2. Sanding belt tensioner
3. Sanding wheel
- 3a. Sanding wheel P80 sandpaper (pre-assembled)
4. On/off switch
5. Transverse stop
6. Sanding table
7. Locking screw for sanding table
- 7a. Washer
8. Suction port
9. Base plate

10. Carrying handle
11. Allen screw
12. Toothed belt cover
- 12a. Fixing screws
13. Sanding belt P80 (pre-assembled)
14. Stop
15. Allen screw
- 15a. Washer
16. Nuts
17. Screws for sanding belt guard
18. Sanding belt guard
19. Sanding belt holder
20. Holder tube
21. Protective guard
22. Screws for disc guard
23. Clamping screw
24. Metal plate
25. Screws (M8x60)
26. Nuts (M8)
27. Allen key
28. Deflection roller

4 Scope of delivery (Fig. 2)

Item	Quantity	Designation
3a.	1 x	Sanding disc P80 sandpaper (pre-assembled)
5.	1 x	Transverse stop
6.	1 x	Sanding table
7.	1 x	Locking screw for sanding table
7a.	1 x	Washer
13.	1 x	Sanding belt P80 (pre-assembled)
15.	2 x	Allen screw
15a.	2 x	Washer
23.	1 x	Clamping screw
24.	1 x	Metal plate
25.	3 x	Screws (M8x60)
26.	3 x	Nuts (M8)
27.	1 x	Allen key
	1 x	Belt and disc sander
	1 x	Operating manual

5 Proper use

The purpose of the belt and disc sander is to sand all types of wood, depending on the size of the machine.

The machine complies with the applicable EC machinery directive.

The product may only be used in the intended manner. Any use beyond this is improper. The user/operator, not the manufacturer, is responsible for damages or injuries of any type resulting from this.

An element of the intended use is also the observance of the safety instructions, as well as the assembly instructions and operating information in the operating manual.

Persons who operate and maintain the product must be familiar with the manual and must be informed about potential dangers.

The liability of the manufacturer and resulting damages are excluded in the event of modifications of the product.

Please note that our products were not designed with the intention of use for commercial or industrial purposes. We assume no guarantee if the product is used in commercial or industrial applications, or for equivalent work.

6 Safety instructions

General power tool safety warnings

Save all warnings and instructions for future reference.

The term "power tool" in the warnings refers to your mains-operated (corded) power tool or battery-operated (cordless) power tool.

WARNING

Read all safety warnings, instructions, illustrations and specifications provided with this power tool.

Failure to follow all instructions listed below may result in electric shock, fire and/or serious injury.

6.1 Work area safety

- a) **Keep your work area clean and well-lit.** Cluttered or dark areas invite accidents.
- b) **Do not operate power tools in explosive atmospheres, such as in the presence of flammable liquids, gases or dust.** Power tools create sparks which may ignite the dust or fumes.
- c) **Keep children and bystanders away while operating a power tool.** Distractions can cause you to lose control.

6.2 Electrical safety

- a) **The connection plug of the electric tool must fit into the socket. Never modify the plug in any way. Do not use any adapter plugs with earthed (grounded) power tools.** Unmodified plugs and matching outlets will reduce risk of electric shock.
- b) **Avoid body contact with earthed or grounded surfaces, such as pipes, radiators, ranges and refrigerators.** There is an increased risk of electric shock if your body is earthed or grounded.
- c) **Do not expose power tools to rain or wet conditions.** Water entering a power tool will increase the risk of electric shock.
- d) **Do not abuse the cord. Never use the cord for carrying, pulling or unplugging the power tool. Keep cord away from heat, oil, sharp edges or moving parts.** Damaged or entangled cords increase the risk of electric shock.
- e) **When operating a power tool outdoors, use an extension cord suitable for outdoor use.** Use of a cord suitable for outdoor use reduces the risk of electric shock.
- f) **If operating a power tool in a damp location is unavoidable, use a residual current device (RCD) protected supply.** Use of an RCD reduces the risk of electric shock.

6.3 Personal safety

- a) **Stay alert, watch what you are doing and use common sense when operating a power tool. Do not use a power tool while you are tired or under the influence of drugs, alcohol or medication.** A moment of inattention while operating power tools may result in serious personal injury.
- b) **Wear personal protective equipment and always safety goggles.** Protective equipment such as a dust mask, non-skid safety shoes, safety helmet or hearing protection used for appropriate conditions will reduce personal injuries.

- c) **Prevent unintentional starting. Ensure the switch is in the off-position before connecting to power source and/or rechargeable battery, picking up or carrying the tool.** Carrying power tools with your finger on the switch or energising power tools that have the switch on invites accidents.
- d) **Remove any adjusting tools or spanners/keys before turning the power tool on.** A wrench or a key left attached to a rotating part of the power tool may result in personal injury.
- e) **Do not overreach. Keep proper footing and balance at all times.** This enables better control of the power tool in unexpected situations.
- f) **Dress properly. Do not wear loose clothing or jewellery. Keep your hair and clothing away from moving parts.** Loose clothes, jewellery or long hair can be caught in moving parts.
- g) **If devices are provided for the connection of dust extraction and collection facilities, ensure these are connected and properly used.** Use of dust collection can reduce dust-related hazards.
- h) **Do not let familiarity gained from frequent use of tools allow you to become complacent and ignore tool safety principles.** A careless action can cause severe injury within a fraction of a second.

6.4 Power tool use and care

- a) **Do not force the power tool. Use the correct power tool for your application.** The correct power tool will do the job better and safer at the rate for which it was designed.
- b) **Do not use the power tool if the switch does not turn it on and off.** Any power tool that cannot be controlled with the switch is dangerous and must be repaired.
- c) **Disconnect the plug from the power source and/or remove the battery pack, if detachable, from the power tool before making any adjustments, changing accessories, or storing power tools.** Such precautionary measures reduce the risk of starting the power tool accidentally.
- d) **Store idle power tools out of the reach of children and do not allow persons unfamiliar with the power tool or these instructions to operate the power tool.** Power tools are dangerous in the hands of untrained users.
- e) **Maintain power tools and attachments. Check for misalignment or binding of moving parts, breakage of parts and any other condition that may affect the power tool's operation. If damaged, have the power tool repaired before use.** Many accidents are caused by poorly maintained power tools.
- f) **Keep cutting tools sharp and clean.** Properly maintained cutting tools with sharp cutting edges are less likely to bind and are easier to control.
- g) **Use electric tools, insertion tools, etc. according to these instructions. Take into account the working conditions and the work to be performed.** Use of the power tool for operations different from those intended could result in a hazardous situation.
- h) **Keep handles and grasping surfaces dry, clean and free from oil and grease.** Slippery handles and grasping surfaces do not allow for safe handling and control of the tool in unexpected situations.

6.5 Service

- a) **Have your power tool serviced by a qualified repair person using only identical replacement parts.** This will ensure that the safety of the power tool is maintained.

6.6 Additional safety instructions for the belt and disc sander

WARNING

Do not use your product until it is completely assembled and installed according to the instructions.

ATTENTION

This product is designed for sanding wood or wood-like material only. The sanding of other materials can cause fire, injuries, or damage the product.

ATTENTION

Only assemble and use the product on a horizontal surface. A non-horizontal surface can damage the motor.

- Read the entire operating manual before using the product.
 - Always wear safety goggles.
 - This product may only be operated indoors.
 - If the product tends to tilt or walk, especially when sanding long and heavy panels, it must be fastened to a solid surface of sufficient carrying force.
 - Make sure the sanding belt runs in the correct direction. See arrows at the back of the sanding belt.
 - Make sure the sanding belt is running correctly so that it cannot come off the drive pulleys.
 - Make sure the sanding belt is not twisted or loose.
 - Firmly hold the workpiece when sanding.
 - Always use the stop when using the belt and disc sander in horizontal position.
 - Always hold the workpiece firmly to the table when using the belt and disc sander.
 - Always hold the workpiece to the side of the sanding disc running downwards, in order to maintain the workpiece pressed to the table. By using the upward-running side of the sanding disc, the workpiece could be ejected and cause injury to you or other persons.
 - Always keep a minimum distance of about 2 mm or less between the table or stop and the sanding belt or disc.
 - Do not wear protective gloves. Do not hold the workpiece with a cloth during sanding.
 - Never sand workpieces too small to be held safely.
 - Avoid awkward hand positions where a sudden slip could cause your hand to touch the sanding belt or disc.
 - When sanding a large piece of material, provide an additional support at table height.
 - Never sand an unsupported workpiece. Secure the workpiece with the table or the stop. Exceptions are the sanding of curved workpieces on the outside of the sanding disc.
 - Always clear the table, fence or sanding belt of scraps or other objects, before turning the product on.
 - Do not perform any layout assembly or set-up work on the table while the product is in operation.
- Switch the product off and pull the power plug from the socket when fitting or removing accessories.
 - Never leave the working area of the product while the product is running, or as long as it has not come to an absolute standstill.
 - Always place the workpiece on the sanding table or position it firmly against the sanding stop. Place curved workpieces securely on the table when sanding on the sanding wheel.
 - Always ensure that the belt and disc sander are stable and secured (e.g. fastened to a workbench).
 - Before each use, check the sanding disc and sanding belt for damage.
 - Replace worn or damaged sanding discs and sanding belts immediately.
 - Always use the protective cover and the workpiece support as required for the insert tools.
 - Always use the electric tool with insert tools on both spindles to limit the risk of contact with the rotating spindle.

6.7 Residual risks

The power tool is state-of-the-art and has been built according to the recognised technical safety regulations. However, individual residual risks can arise during operation.

- Risk of injury for fingers and hands due to the rotating sanding disc with improper guiding or positioning of the tool to be sanded.
- Risk of injury from tools thrown away due to improper holding or guiding.
- Health hazard due to electrical power, with the use of improper electrical connection cables.
- Furthermore, despite all precautions having been met, some non-obvious residual risks may still remain.
- Residual risks can be minimised if the "Safety Instructions" and the "Intended Use" together with the operating manual as a whole are observed.

WARNING

This power tool generates an electromagnetic field during operation. This field can impair active or passive medical implants under certain circumstances. In order to prevent the risk of serious or deadly injuries, we recommend that persons with medical implants consult with their physician and the manufacturer of the medical implant prior to operating the power tool.

7 Technical data

AC motor	230-240 V~/50 Hz
Rated input	370 W
Dimensions L x W x H	460 x 360 x 280 mm
∅ disc	150 mm
RPM disc	2980 rpm
Sanding belt size	915 x 100 mm
Sanding belt speed	7.5 m/s
Angle positioning	0°–90°
Table size	225 x 160 mm
Table angle positioning	0°–45°
Weight	approx. 11.5 kg

Subject to technical changes!

WARNING

Noise can have serious effects on your health. If the machine noise exceeds 85 dB, please wear suitable hearing protection for you and persons in the vicinity.

The noise and vibration values have been determined in accordance with EN 62841-1.

Sound pressure L_{pA}	81 dB
Uncertainty K_{pA}	3 dB
Sound power L_{WA}	94 dB
Uncertainty K_{WA}	3 dB

The total vibration emission values specified and the device emissions values specified have been measured in accordance with a standardised test procedure and can be used for comparison of one electric tool with another.

The total noise emission values specified and the total vibration emission values specified can also be used for an initial estimation of the load.

Note:

- The vibration values and noise emission values can vary from the specified values during the actual use of the electric tool, depending on the type and the manner in which the electric tool is used, and in particular the type of workpiece being processed.
- It is necessary to define safety measures to protect the operator which are based on an estimate of vibration exposure during the actual operating conditions (for this, all parts of the operating cycle have to be considered, e.g. times during which the power tool is switched off and times during which it is switched on but runs in no-load mode).

8 Unpacking

- Open the packaging and carefully remove the product.
- Remove the packaging material, as well as the packaging and transport safety devices (if present).
- Check whether the scope of delivery is complete.
- Check the product and accessory parts for transport damage. Immediately report any damage to the transport company that delivered the Product. Later claims will not be recognised.
- If possible, keep the packaging until the expiry of the warranty period.
- Familiarise yourself with the product by means of the operating manual before using for the first time.
- With accessories as well as wearing parts and replacement parts use only original parts. Spare parts can be obtained from your specialist dealer.
- When ordering please provide our article number as well as type and year of manufacture for the product.

WARNING

The product and the packaging material are not children's toys!

Do not let children play with plastic bags, films or small parts! There is a danger of choking or suffocating!

9 Assembly

9.1 Installing the sanding table (Fig. 3-6)

1. Fit the sanding table (6) and secure it with the locking screw (7) and the washer (7a) (Fig. 3+4).
2. Place the metal plate (24) in the hole on the housing and on the sanding table (6).
3. Secure the metal plate (24) with the clamping screw (23).

9.2 Inserting the transverse stop (5) (Fig. 4)

1. Slide the transverse stop (5) into the groove of the sanding table (6).
2. Turn the transverse stop (5) until the desired angle has been set (Fig. 21, 22).

9.3 Fitting the stop (Fig. 1, 7)

1. Secure the stop (14) with the Allen screws (15) and the washers (15a). Use the Allen key (27) for this.
2. **Attention!** It must be possible for the sanding belt (13) to run freely.

9.4 Moving the sanding position of the sanding belt (Fig. 8-10)

1. Use the Allen key (27) to loosen the Allen screw (11).
2. Move the sanding belt (13) upwards into the desired position.
3. Tighten the Allen screw (11) to fix this position.
4. The sanding table (6) can be inserted in this position to support the workpiece. To do this, loosen the two Allen screws (15) and remove the stop (14).
5. Slide the sanding table (6) into the hole of the holder tube (20) and fix it with the locking screw for sanding table (7).

9.5 Use as a stationary machine (Fig. 1, 11)

If your machine is to be used in a permanent location, it is recommended you secure it to a workbench.

1. Mark the drill holes.
 - Place the product as it will be installed later.
 - Mark the positions of the holes to be drilled on the workbench.
These are given by the holes in the base plate (9).
We recommend installing close to the edge to ensure that the sanding table (6) can reach the 45° position.
2. Drill the holes (at least 9 mm diameter) through the workbench.
3. Place the product over the drilled holes congruent with the holes in the base plate (9) and insert the screws (M8x60) (25) through the holes from above.
4. Screw the nuts (26) from below onto the screws (M8x60) (25).
5. Tighten the nuts (26) using two open-end spanners AF13 (not included in the scope of delivery).

9.6 Use as a mobile machine

If your product is to be used as a portable tool, it is recommended you fasten it to a suitable mounting plate.

The mounting plate should be at least 19 mm thick and sufficiently larger than the product to allow space for the screw clamps.

Fix the product to the base plate using suitable wooden screws. The base plate can be clamped to the workbench with screw clamps (not included in scope of delivery).

10 Before commissioning

10.1 General information

WARNING

Always remove the mains plug before carrying out adjustments on the product.

- Before connecting of the product, make certain that the data on the type plate matches with the mains power data.
- Prior to commissioning, all covers and safety devices must be mounted correctly.
- It must be possible for the sanding belt and sanding wheel to run freely.
- In case of previously machined wood, be aware of any foreign objects, such as nails or screws, etc.
- Before pressing the on/off switch, make sure whether the sanding paper is correctly fitted, and that moving parts run smoothly.

11 Commissioning

11.1 ON/OFF switch (4) (Fig. 12)

1. Press the "I" switch to switch on the product.
2. Press the "0" switch to switch off the product.

11.2 Adjusting the sanding table (Fig. 1, 13, 19, 20)

The sanding table (6) can be infinitely adjusted from 0° to 45°.

The adjustable transverse stop (5) ensures safe guidance of the workpiece.

Attention! It must be possible for the sanding wheel (3) to run freely. The distance between the sanding table (6) and the sanding wheel (3) should be max. 2 mm.

To set the gap between the sanding table (6) and the sanding wheel (3), proceed as follows (Fig. 19, 20):

1. Release the clamping screw (23).
2. Loosen the three nuts (16), under the sanding table (6). Use a hexagon spanner AF10 for this (not included in the scope of delivery).
3. Now clamp a panel or similar with a thickness of max. 2 mm between the sanding table (6) and the sanding wheel (3).
4. Tighten the nuts (16) and the clamping screw (23).
5. Then remove the panel.

11.3 Sanding

- Always hold the workpiece firmly during sanding.
- Do not apply excessive pressure.
- The workpiece should be moved back and forth on the sanding belt or the sanding wheel when sanding. This prevents the sanding paper from becoming worn on one side.

ATTENTION

Pieces of wood should always be sanded with the grain to prevent them splitting.

ATTENTION

If the sanding wheel or the sanding belt jam while you are working, remove your workpiece. Then wait until the product has reached its maximum speed again before you continue working.

11.4 Connecting the extraction port set (8) (Fig. 1)

The product is equipped with an extraction port.

Connect a dust extractor when processing dusty materials.

11.5 Replacing the sanding paper on the sanding disc (Fig. 1, 14)

1. Pull out the mains plug.
2. Remove the clamping screw (23) and the metal plate (24).
3. Unscrew the locking screw for the sanding table (7) with the washer (7a) and remove the sanding table (6).
4. Disassemble the disc guard (21) by removing the two screws (22) with a Phillips screwdriver (not included in the scope of delivery).
5. Pull the sandpaper (3a) off the sanding wheel (3) and attach the new sandpaper (3a) (quick-fit fastening system) in reverse order.
6. Attach the disc guard (21) again.
7. Fit the sanding table as described under 9.1).

11.6 Replacing the sanding belt (1, 8, 15-18)

1. Pull out the mains plug.
2. Loosen the Allen screw (11) with the Allen key (27).
3. Loosen the screws (17) with a Phillips screwdriver (not included in the scope of delivery).
4. Take the sanding belt guard (18) off the sanding belt holder (19). To do this, set the sanding belt holder (19) at a slight angle.
5. Pull out the sanding belt tensioner (2) to release the tension on the sanding belt (13).
6. Remove the sanding belt (13) forwards.
7. Mount the new sanding belt in reverse order.

ATTENTION

Note the running direction on the housing and on the inside of the sanding belt!

11.7 Adjusting the sanding belt (Fig. 1)

1. Pull out the mains plug.
2. Push the sanding belt (13) by hand slowly in the running direction.
3. The sanding belt (13) must run centrally on the sanding surface. If not, you can use the knurled screw (1) to make adjustments.

12 Working instructions

WARNING

Pay attention to your fingers!

Hold the workpiece firmly.

ATTENTION

Care should be taken when sanding particularly thin or long workpieces.

12.1 Sanding chamfers and edges (Fig. 1, 19, 20)

The sanding table (6) can be infinitely adjusted from 0° to 45°.

1. Loosen the clamping screw (23) and the locking screw for sanding table (7).
2. Now set the desired angle.
3. Tighten the clamping screw (23) and the locking screw for sanding table (7) again.

12.2 Sanding of end faces with a transverse stop (Fig. 1, 21, 22)

Note:

Always move the workpiece from the left to the centre of the sanding disc, never beyond! Risk of injury due to workpiece being thrown away!

The supplied transverse stop (5) facilitates precise sanding. The transverse stop (5) can be used to set sanding angles in addition to the inclination of the sanding table (6).

We recommend its use when sanding (short) faces.

1. Attach the transverse stop (5) as described under *Inserting the transverse stop (5)* (Fig. 4).

12.3 Horizontal and vertical sanding (Fig. 23)

Your product can be used both vertically and horizontally. The sanding table can be used for both applications.

1. Proceed as described under *Moving the sanding position of the sanding belt* (Fig. 8-10).

Note:

Sand long workpieces in the vertical position by moving the workpiece evenly over the sanding belt.

12.4 Surface sanding on the sanding belt (Fig. 24)

- Guide the workpiece (A) evenly over the sanding belt (13) by pressing it firmly against the stop (14).
- The contact pressure must not be too strong so that sanded material can be transported away from the sanding belt (13).

12.5 Sanding concave curves (Fig. 25)

WARNING

Do not sand the faces of straight workpieces on the deflection roller!

- Do not sand concave curves on the right side of the deflection roller (28).

- Guide the workpiece (A) evenly over the sanding belt (13).

12.6 Sanding convex curves (Fig. 26)

ATTENTION

Always move the workpiece from the left to the centre of the sanding disc, never beyond!

Always sand convex curves using the sanding disc by guiding the workpiece (A) from the left side to the centre of the sanding disc.

13 Electrical connection

The electrical motor installed is connected and ready for operation. The connection complies with the applicable VDE and DIN provisions. The customer's mains connection as well as the extension cable used must also comply with these regulations.

13.1 Damaged electrical connection cables

The insulation on electrical connection cables is often damaged.

This may have the following causes:

- Pressure points, where connection cables are passed through windows or doors,
- Kinks where the connection cable has been improperly fastened or routed,
- Places where the connection cables have been cut due to being driven over,
- Insulation damage due to being ripped out of the wall socket,
- Cracks due to the insulation ageing.

Such damaged electrical connection cables must not be used and are life-threatening due to the insulation damage.

Check the electrical connection cables for damage regularly. Ensure that the connection cables are disconnected from electrical power when checking for damage.

Electrical connection cables must comply with the applicable VDE and DIN provisions. Only use connection cables with the same designation "H05VV-F".

The printing of the type designation on the connection cable is mandatory.

Safety information for replacing damaged or defective mains connection cables

Connection type Y

If it is necessary to replace the mains connection cable, this must be done by the manufacturer or their representative to avoid safety hazards.

13.2 Important information

In the event of overloading, the motor will switch itself off. After a cool-down period (time varies) the motor can be switched back on again.

13.3 AC motor

- The mains voltage must be 230 V - 240V~.
- Extension cables up to 25 m long must have a cross-section of 1.5 mm².

14 Transport

1. To transport the product, disconnect the it from the power supply and set it up in the new position you want to use it in.
2. The product must be secured against tipping and slipping during transport in vehicles in order to prevent damage and injuries.
3. Lift the product only by the carrying handle (10) and the machine foot.
4. Do not carry the product by the sanding belt holder (19), sanding wheel (3), sanding table (6) or other moving product parts.

15 Maintenance and cleaning

WARNING

Pull out the mains plug before carrying out any setting, servicing or repair work!

15.1 General maintenance tasks

- Clean the product at regular intervals using a damp cloth and a little soft soap. Do not use any cleaning products or solvents; they could attack the plastic parts of the product. Make sure that no water can penetrate the product interior.
- Oil all moving parts once a month.

15.2 Re-tensioning and changing the toothed belt (Fig. 27, 28)

Tool required:

* = not included in the scope of delivery!

- Phillips screwdriver*

15.2.1 Re-tensioning the toothed belt

1. Remove the belt cover (12) by loosening the screw with a Phillips screwdriver.
2. Loosen the three fastening screws (12a) with a Phillips screwdriver.
3. To tension the toothed belt, slide the belt housing upwards and hold this position.
4. Tighten the fastening screws (12a) firmly.
5. Now check the belt tension and re-tighten it if necessary.
6. Insert the belt cover (12) and firmly tighten it.

15.2.2 Changing the toothed belt

1. Remove the belt cover (12) by loosening the screw with a Phillips screwdriver.
2. Loosen the three fastening screws (12a) with a Phillips screwdriver.
3. Remove the old belt.
4. Put on the new belt.
5. To tighten the toothed belt, proceed as described in the chapter *Re-tensioning the toothed belt*.

15.3 Cleaning

- Keep protective devices, air vents and the motor housing as free of dust and dirt as possible. Rub the product clean with a clean cloth or blow it off with compressed air at low pressure. We recommend that you clean the product directly after every use.

16 Storage

Store the product and its accessories in a dark, dry and frost-free place that is inaccessible to children.

The optimum storage temperature is between 5°C and 30°C.

Store the product in its original packaging.

Cover the product to protect it from dust or moisture. Store the operating manual with the product.

17 Repair & ordering spare parts

After repairs or maintenance, make sure that all safety-related parts are installed and are in perfect condition. All parts which may cause injury must be kept where they are inaccessible to children or others.

ATTENTION

According to the German Product Liability Act, no liability is accepted for damage caused by improper repairs or by not using original spare parts.

Such work should be performed by a customer service centre or an authorised specialists. The same applies to accessory parts.

Connections and repairs

Connections and repair work on the electrical equipment may only be carried out by electricians.

17.1 Ordering spare parts

Please provide the following information when ordering spare parts:

- Model designation
- Item number
- Type plate data

Spare parts / accessories

Sanding belt L 915 x W 100 mm, 3 each:

K 240 - Item number:	7903306602
K 120 - Item number:	88000212
K 180 - Item number:	88000221
K 80 - Item number:	88000211

Sanding paper Ø 150 mm, 10 units respectively:

K 80 - Item number:	88000208
K 120 - Item number:	88000209
K 180 - Item number:	88000220
K 240 - Item number:	7903306601

Sharpening set 12 pieces, consisting of:

3 x sanding paper grain size 80/120/180 respectively

1 x sanding belt grain size 80/120/180 respectively

– Article number:	7903302601
Toothed belt - Item number:	88000543

17.2 Service information

With this product, it is necessary to note that the following parts are subject to natural or usage-related wear, or that the following parts are required as consumables.

Wearing parts*: Abrasives, toothed belts

* = not included in the scope of delivery!

18 Disposal and recycling

Notes for packaging



The packaging materials are recyclable. Please dispose of packaging in an environmentally friendly manner.

Notes on the electrical and electronic equipment act [ElektroG]



Waste electrical and electronic equipment does not belong in household waste, but must be collected and disposed of separately!

- Used batteries or rechargeable batteries that are not installed permanently in the old appliance must be removed non-destructively before disposal! Their disposal is regulated by the battery act.
- Owners or users of electrical and electronic devices are legally obliged to return them after use.
- The end user is responsible for deleting their personal data from the old device being disposed of!
- The symbol of the crossed-out dustbin means that waste electrical and electronic equipment must not be disposed of with household waste.

- Waste electrical and electronic equipment can be handed in free of charge at the following places:
 - Public disposal or collection points (e.g. municipal works yards)
 - LIDL offers you return options directly in the shops and markets. Return and disposal are free of charge.
 - Up to three waste electrical devices per type of device, with an edge length of no more than 25 centimetres, can be returned free of charge to the manufacturer without prior purchase of a new device from the manufacturer or taken to another authorised collection point in your vicinity.
 - Further supplementary take-back conditions of the manufacturers and distributors can be obtained from the respective customer service.
- If the manufacturer delivers a new electrical appliance to a private household, the manufacturer can arrange for the free collection of the old electrical appliance upon request from the end user. Please contact the manufacturer's customer service for this.
- These statements only apply to devices installed and sold in the countries of the European Union and which are subject to the European Directive 2012/19/EU. In countries outside the European Union, different regulations may apply to the disposal of waste electrical and electronic equipment.

19 Troubleshooting

Fault	Possible cause	Remedy
Engine does not start	On/off switch damaged	Replace all damaged parts before you use your sander again. Contact your local service centre or an authorised service station. Every attempt to carry out a repair, can be dangerous if it is not done by skilled personnel.
	On/off cable damaged	
	On/off relay damaged	
The product becomes slower during work	Too much pressure is applied to the workpiece.	Apply less pressure to the workpiece.
Grinding belt comes off the drive pulleys.	It does not run straight.	Reset the track.
Wood gets burnt during sanding.	Sanding disc or belt is covered with grease.	Replace grinding belt or sanding disc.
	Excessive pressure was applied to the workpiece.	Reduce the pressure applied to the workpiece.

Warranty certificate

Dear Customer,

All of our products undergo strict quality checks to ensure that they reach you in perfect condition. In the unlikely event that your device develops a fault, please contact our service department at the address shown on this guarantee card. Of course, if you would prefer to call us then we are also happy to offer our assistance under the service number printed below. Please note the following terms under which guarantee claims can be made:

- These guarantee terms cover additional guarantee rights and do not affect your statutory warranty rights. We do not charge you for this guarantee.
- Our guarantee only covers problems caused by material or manufacturing defects, and it is restricted to the rectification of these defects or replacement of the device. Please note that our devices have not been designed for use in commercial, trade or industrial applications. Consequently, the guarantee is invalidated if the equipment is used in commercial, trade or industrial applications or for other equivalent activities. The following are also excluded from our guarantee: compensation for transport damage, damage caused by failure to comply with the installation/assembly instructions or damage caused by unprofessional installation, failure to comply with the operating instructions (e.g. connection to the wrong mains voltage or current type), misuse or inappropriate use (such as overloading of the device or use of non-approved tools or accessories), failure to comply with the maintenance and safety regulations, ingress of foreign bodies into the device (e.g. sand, stones or dust), effects of force or external influences (e.g. damage caused by the device being dropped) and normal wear resulting from proper operation of the device.

The guarantee is rendered null and void if any attempt is made to tamper with the device.

- The guarantee is valid for a period of 3 years starting from the purchase date of the device. Guarantee claims should be submitted before the end of the guarantee period within two weeks of the defect being noticed. No guarantee claims will be accepted after the end of the guarantee period. The original guarantee period remains applicable to the device even if repairs are carried out or parts are replaced. In such cases, the work performed or parts fitted will not result in an extension of the guarantee period, and no new guarantee will become active for the work performed or parts fitted. This also applies when an on-site service is used.
- In order to assert your guarantee claim, please contact the service partner shown below. If the complaint is within the guarantee period, we will provide you with a return slip, with which you can return your defective device free of charge to us. It would help us if you could describe the nature of the problem in as much detail as possible. If the defect is covered by our guarantee then your device will either be repaired immediately and returned to you, or we will send you a new device.

Of course, we are also happy offer a chargeable repair service for any defects which are not covered by the scope of this guarantee or for units which are no longer covered. To take advantage of this service, please send the device to our service address.

Service-Hotline (GB):

00800 4003 4003

Service-Email (GB):

service.GB@schepach.com

Service Address (GB):

Forest Park & Garden

Coed Court, Taffsmead Road

Treforest, Ind. Estate, Pontypridd CF375SWDE - 61130 Nidderau

Numero servizio assistenza (IT):

00800 4003 4003

Indirizzo e-mail (IT):

service.IT@schepach.com

Indirizzo servizio assistenza (IT):

TeleMarCom European Services GmbH

Am Ziegelweiher 24



At www.lidl-service.com you can download this and many more manuals, product videos plus installation software.

The QR code takes you directly to the Lidl service page (www.lidl-service.com) and you can open your operating manual by entering the article number (IAN) 426607_2301.

Inhaltsverzeichnis

1	Erklärung der Symbole auf dem Produkt	37
2	Einleitung	38
3	Produktbeschreibung (Abb. 1-28)	38
4	Lieferumfang (Abb. 2)	38
5	Bestimmungsgemäße Verwendung	38
6	Sicherheitshinweise	39
7	Technische Daten	41
8	Auspacken	41
9	Montage	42
10	Vor Inbetriebnahme	42
11	Inbetriebnahme	42
12	Arbeitshinweise	43
13	Elektrischer Anschluss	44
14	Transport	44
15	Wartung und Reinigung	44
16	Lagerung	45
17	Reparatur & Ersatzteilbestellung	45
18	Entsorgung und Wiederverwertung	45
19	Störungsabhilfe	46
20	Garantieurkunde	47
21	Explosionszeichnung	48
22	Konformitätserklärung	49

1 Erklärung der Symbole auf dem Produkt

Die Verwendung von Symbolen in diesem Handbuch soll Ihre Aufmerksamkeit auf mögliche Risiken lenken. Die Sicherheitssymbole und Erklärungen, die diese begleiten, müssen genau verstanden werden. Die Warnungen selbst beseitigen keine Risiken und können korrekte Maßnahmen zum Verhüten von Unfällen nicht ersetzen.

	Vor Inbetriebnahme Bedienungsanleitung und Sicherheitshinweise lesen und beachten!
	Tragen Sie eine Schutzbrille.
	Tragen Sie einen Gehörschutz.
	Bei Staubentwicklung Atemschutz tragen!
	WARNUNG! Verletzungsgefahr! Nicht in die laufende Schleifscheibe greifen!
	Laufrichtung der Schleifscheibe
	Laufrichtung/Größe Schleifband
	Größe und Geschwindigkeit Schleifband
	Größe Schleifscheibe
	Winkelskala Tischverstellung
	Das Produkt entspricht den geltenden europäischen Richtlinien.

2 Einleitung

Hersteller:

Scheppach GmbH
Günzburger Straße 69
D-89335 Ichenhausen

Verehrter Kunde

Wir wünschen Ihnen viel Freude und Erfolg beim Arbeiten mit Ihrem neuen Produkt.

Hinweis:

Der Hersteller dieses Produkts haftet nach dem geltenden Produkthaftungsgesetz nicht für Schäden, die an diesem Produkt oder durch dieses Produkt entstehen bei:

- Unsachgemäßer Behandlung
- Nichtbeachtung der Bedienungsanleitung
- Reparaturen durch Dritte, nicht autorisierte Fachkräfte
- Einbau und Austausch von nicht originalen Ersatzteilen
- Nicht bestimmungsgemäßer Verwendung
- Ausfällen der elektrischen Anlage bei Nichtbeachtung der elektrischen Vorschriften und VDE-Bestimmungen 0100, DIN 57113 / VDE0113.

Beachten Sie:

Lesen Sie vor der Montage und vor Inbetriebnahme den gesamten Text der Bedienungsanleitung durch.

Diese Bedienungsanleitung soll es Ihnen erleichtern, Ihr Produkt kennenzulernen und dessen bestimmungsgemäße Einsatzmöglichkeiten zu nutzen.

Die Bedienungsanleitung enthält wichtige Hinweise, wie Sie mit dem Produkt sicher, fachgerecht und wirtschaftlich arbeiten und wie Sie Gefahren vermeiden, Reparaturkosten sparen, Ausfallzeiten verringern und die Zuverlässigkeit und Lebensdauer des Produkts erhöhen.

Zusätzlich zu den Sicherheitsbestimmungen dieser Bedienungsanleitung müssen Sie unbedingt die für den Betrieb des Produkts geltenden Vorschriften Ihres Landes beachten.

Bewahren Sie die Bedienungsanleitung, in einer Plastikhülle geschützt vor Schmutz und Feuchtigkeit, bei dem Produkt auf. Sie muss von jeder Bedienungsperson vor Aufnahme der Arbeit gelesen und sorgfältig beachtet werden.

An dem Produkt dürfen nur Personen arbeiten, die im Gebrauch des Produkts unterwiesen und über die damit verbundenen Gefahren unterrichtet sind.

Neben den in dieser Bedienungsanleitung enthaltenen Sicherheitshinweisen und den besonderen Vorschriften Ihres Landes sind die für den Betrieb von baugleichen Produkten allgemein anerkannten technischen Regeln zu beachten.

Wir übernehmen keine Haftung für Unfälle oder Schäden, die durch Nichtbeachten dieser Anleitung und den Sicherheitshinweisen entstehen.

3 Produktbeschreibung (Abb. 1-28)

1. Rändelschraube für Schleifbandeinstellung
2. Schleifbandspanner
3. Schleifteller
- 3a. Schleifpapier Schleifteller P80 (vormontiert)
4. Ein-/Ausschalter
5. Queranschlag
6. Schleiftisch
7. Feststellschraube für Schleiftisch
- 7a. Beilagscheibe
8. Absaugstutzen

9. Grundplatte
10. Tragegriff
11. Innensechskantschraube
12. Zahnriemenabdeckung
- 12a. Befestigungsschrauben
13. Schleifband P80 (vormontiert)
14. Anschlag
15. Innensechskantschraube
- 15a. Beilagscheibe
16. Muttern
17. Schrauben für Schleifbandschutz
18. Schleifbandschutz
19. Schleifbandhalter
20. Halterohr
21. Scheibenschutz
22. Schrauben für Scheibenschutz
23. Klemmschraube
24. Metallplatte
25. Schrauben (M8x60)
26. Muttern (M8)
27. Innensechskantschlüssel
28. Umlenkrolle

4 Lieferumfang (Abb. 2)

Pos.	Anzahl	Bezeichnung
3a.	1 x	Schleifpapier Schleifscheibe P80 (vormontiert)
5.	1 x	Queranschlag
6.	1 x	Schleiftisch
7.	1 x	Feststellschraube für Schleiftisch
7a.	1 x	Beilagscheibe
13.	1 x	Schleifband P80 (vormontiert)
15.	2 x	Innensechskantschraube
15a.	2 x	Beilagscheibe
23.	1 x	Klemmschraube
24.	1 x	Metallplatte
25.	3 x	Schrauben (M8x60)
26.	3 x	Muttern (M8)
27.	1 x	Innensechskantschlüssel
	1 x	Band- und Tellerschleifer
	1 x	Bedienungsanleitung

5 Bestimmungsgemäße Verwendung

Der Band- und Tellerschleifer dient zum Schleifen von Hölzern aller Art, entsprechend der Maschinengröße.

Die Maschine entspricht der gültigen EG-Maschinenrichtlinie.

Das Produkt darf nur nach seiner Bestimmung verwendet werden. Jede weitere darüberhinausgehende Verwendung ist nicht bestimmungsgemäß. Für daraus hervorgerufene Schäden oder Verletzungen aller Art haftet der Benutzer/Bediener und nicht der Hersteller.

Bestandteil der bestimmungsgemäßen Verwendung ist auch die Beachtung der Sicherheitshinweise, sowie die Montageanleitung und Betriebshinweise in der Bedienungsanleitung.

Personen, die das Produkt verwenden und warten, müssen mit diesem vertraut und über mögliche Gefahren unterrichtet sein.

Veränderungen an dem Produkt schließen eine Haftung des Herstellers und daraus entstehende Schäden gänzlich aus.

Bitte beachten Sie, dass unsere Produkte bestimmungsgemäß nicht für den gewerblichen, handwerklichen oder industriellen Einsatz konstruiert wurden. Wir übernehmen keine Gewährleistung, wenn das Produkt in Gewerbe-, Handwerks- oder Industriebetrieben sowie bei gleichzusetzenden Tätigkeiten eingesetzt wird.

6 Sicherheitshinweise

Allgemeine Sicherheitshinweise für Elektrowerkzeuge

Bewahren Sie alle Sicherheitshinweise und Anweisungen für die Zukunft auf.

Der in den Sicherheitshinweisen verwendete Begriff „Elektrowerkzeug“ bezieht sich auf netzbetriebene Elektrowerkzeuge (mit Netzleitung) oder auf akkubetriebene Elektrowerkzeuge (ohne Netzleitung).

WARNUNG

Lesen Sie alle Sicherheitshinweise, Anweisungen, Gebildungen und technischen Daten, mit denen dieses Elektrowerkzeug versehen ist.

Versäumnisse bei der Einhaltung der nachfolgenden Anweisungen können elektrischen Schlag, Brand und/oder schwere Verletzungen verursachen.

6.1 Arbeitsplatzsicherheit

- Halten Sie Ihren Arbeitsbereich sauber und gut beleuchtet.** Unordnung oder unbeleuchtete Arbeitsbereiche können zu Unfällen führen.
- Arbeiten Sie mit dem Elektrowerkzeug nicht in explosionsgefährdeter Umgebung, in der sich brennbare Flüssigkeiten, Gase oder Stäube befinden.** Elektrowerkzeuge erzeugen Funken, die den Staub oder die Dämpfe entzünden können.
- Halten Sie Kinder und andere Personen während der Benutzung des Elektrowerkzeugs fern.** Bei Ablenkung können Sie die Kontrolle über das Elektrowerkzeug verlieren.

6.2 Elektrische Sicherheit

- Der Anschlussstecker des Elektrowerkzeugs muss in die Steckdose passen. Der Stecker darf in keiner Weise verändert werden. Verwenden Sie keine Adapterstecker gemeinsam mit schutzgeerdeten Elektrowerkzeugen.** Unveränderte Stecker und passende Steckdosen verringern das Risiko eines elektrischen Schlages.
- Vermeiden Sie Körperkontakt mit geerdeten Oberflächen wie von Rohren, Heizungen, Herden und Kühlschränken.** Es besteht ein erhöhtes Risiko durch elektrischen Schlag, wenn Ihr Körper geerdet ist.
- Halten Sie Elektrowerkzeuge von Regen oder Nässe fern.** Das Eindringen von Wasser in ein Elektrowerkzeug erhöht das Risiko eines elektrischen Schlages.
- Zweckentfremden Sie die Anschlussleitung nicht, um das Elektrowerkzeug zu tragen, aufzuhängen oder um den Stecker aus der Steckdose zu ziehen. Halten Sie die Anschlussleitung fern von Hitze, Öl, scharfen Kanten oder sich bewegenden Teilen.** Beschädigte oder verwickelte Anschlussleitungen erhöhen das Risiko eines elektrischen Schlages.

- Wenn Sie mit einem Elektrowerkzeug im Freien arbeiten, verwenden Sie nur Verlängerungsleitungen, die auch für den Außenbereich geeignet sind.** Die Anwendung einer für den Außenbereich geeigneten Verlängerungsleitung verringert das Risiko eines elektrischen Schlages.
- Wenn der Betrieb des Elektrowerkzeugs in feuchter Umgebung nicht vermeidbar ist, verwenden Sie einen Fehlerstromschutzschalter.** Der Einsatz eines Fehlerstromschutzschalters vermindert das Risiko eines elektrischen Schlages.

6.3 Sicherheit von Personen

- Seien Sie aufmerksam, achten Sie darauf, was Sie tun, und gehen Sie mit Vernunft an die Arbeit mit einem Elektrowerkzeug. Benutzen Sie kein Elektrowerkzeug, wenn Sie müde sind oder unter dem Einfluss von Drogen, Alkohol oder Medikamenten stehen.** Ein Moment der Unachtsamkeit beim Gebrauch des Elektrowerkzeugs kann zu ernsthaften Verletzungen führen.
- Tragen Sie persönliche Schutzausrüstung und immer eine Schutzbrille.** Das Tragen persönlicher Schutzausrüstung, wie Staubmaske, rutschfeste Sicherheitsschuhe, Schutzhelm oder Gehörschutz, je nach Art und Einsatz des Elektrowerkzeugs, verringert das Risiko von Verletzungen.
- Vermeiden Sie eine unbeabsichtigte Inbetriebnahme. Vergewissern Sie sich, dass das Elektrowerkzeug ausgeschaltet ist, bevor Sie es an die Stromversorgung und/oder den Akku anschließen, es aufnehmen oder tragen.** Wenn Sie beim Tragen des Elektrowerkzeugs den Finger am Schalter haben oder das Elektrowerkzeug eingeschaltet an die Stromversorgung anschließen, kann dies zu Unfällen führen.
- Entfernen Sie Einstellwerkzeuge oder Schraubenschlüssel, bevor Sie das Elektrowerkzeug einschalten.** Ein Werkzeug oder Schlüssel, der sich in einem drehenden Teil des Elektrowerkzeugs befindet, kann zu Verletzungen führen.
- Vermeiden Sie eine abnormale Körperhaltung. Sorgen Sie für einen sicheren Stand und halten Sie jederzeit das Gleichgewicht.** Dadurch können Sie das Elektrowerkzeug in unerwarteten Situationen besser kontrollieren.
- Tragen Sie geeignete Kleidung. Tragen Sie keine weite Kleidung oder Schmuck. Halten Sie Haare und Kleidung fern von sich bewegenden Teilen.** Lockere Kleidung, Schmuck oder lange Haare können von sich bewegenden Teilen erfasst werden.
- Wenn Staubabsaug- und -auffangeinrichtungen montiert werden können, sind diese anzuschließen und richtig zu verwenden.** Verwendung einer Staubabsaugung kann Gefährdungen durch Staub verringern.
- Wiegen Sie sich nicht in falscher Sicherheit und setzen Sie sich nicht über die Sicherheitsregeln für Elektrowerkzeuge hinweg, auch wenn Sie nach vielfachem Gebrauch mit dem Elektrowerkzeug vertraut sind.** Achtloses Handeln kann binnen Sekundenbruchteilen zu schweren Verletzungen führen.

6.4 Verwendung und Behandlung des Elektrowerkzeugs

- a) **Überlasten Sie das Elektrowerkzeug nicht. Verwenden Sie für Ihre Arbeit das dafür bestimmte Elektrowerkzeug.** Mit dem passenden Elektrowerkzeug arbeiten Sie besser und sicherer im angegebenen Leistungsbereich.
- b) **Benutzen Sie kein Elektrowerkzeug, dessen Schalter defekt ist.** Ein Elektrowerkzeug, das sich nicht mehr ein- oder ausschalten lässt, ist gefährlich und muss repariert werden.
- c) **Ziehen Sie den Stecker aus der Steckdose und/oder entfernen Sie einen abnehmbaren Akku, bevor Sie Geräteeinstellungen vornehmen, Einsatzwerkzeugteile wechseln oder das Elektrowerkzeug weglegen.** Diese Vorsichtsmaßnahme verhindert den unbeabsichtigten Start des Elektrowerkzeugs.
- d) **Bewahren Sie unbenutzte Elektrowerkzeuge außerhalb der Reichweite von Kindern auf. Lassen Sie keine Personen das Elektrowerkzeug benutzen, die mit diesem nicht vertraut sind oder diese Anweisungen nicht gelesen haben.** Elektrowerkzeuge sind gefährlich, wenn Sie von unerfahrenen Personen benutzt werden.
- e) **Pflegen Sie Elektrowerkzeuge und Einsatzwerkzeug mit Sorgfalt. Kontrollieren Sie, ob bewegliche Teile einwandfrei funktionieren und nicht klemmen, ob Teile gebrochen oder so beschädigt sind, dass die Funktion des Elektrowerkzeugs beeinträchtigt ist. Lassen Sie beschädigte Teile vor dem Einsatz des Elektrowerkzeugs reparieren.** Viele Unfälle haben ihre Ursache in schlecht gewarteten Elektrowerkzeugen.
- f) **Halten Sie Schneidwerkzeuge scharf und sauber.** Sorgfältig gepflegte Schneidwerkzeuge mit scharfen Schneidkanten verklemmen sich weniger und sind leichter zu führen.
- g) **Verwenden Sie Elektrowerkzeug, Einsatzwerkzeug, Einsatzwerkzeuge usw. entsprechend diesen Anweisungen. Berücksichtigen Sie dabei die Arbeitsbedingungen und die auszuführende Tätigkeit.** Der Gebrauch von Elektrowerkzeugen für andere als die vorgesehenen Anwendungen kann zu gefährlichen Situationen führen.
- h) **Halten Sie Griffe und Griffflächen trocken, sauber und frei von Öl und Fett.** Rutschige Griffe und Griffflächen erlauben keine sichere Bedienung und Kontrolle des Elektrowerkzeugs in unvorhergesehenen Situationen.

6.5 Service

- a) **Lassen Sie Ihr Elektrowerkzeug nur von qualifiziertem Fachpersonal und nur mit Original-Ersatzteilen reparieren.** Damit wird sichergestellt, dass die Sicherheit des Elektrowerkzeugs erhalten bleibt.

6.6 Zusätzliche Sicherheitshinweise für den Band- und Tellerschleifer

WARNUNG

Verwenden Sie Ihr Produkt nicht, bevor diese nicht vollständig entsprechend den Anleitungen zusammengebaut und installiert ist.

ACHTUNG

Dieses Produkt ist nur für das Schleifen von Holz oder holzähnlichem Material entwickelt worden. Das Schleifen von anderen Materialien kann zu Feuer, Verletzungen oder Beschädigungen des Produktes führen.

ACHTUNG

Montieren und verwenden Sie das Produkt nur auf einer horizontalen Fläche. Die Montage an nicht horizontaler Fläche kann zu einer Beschädigung des Motors führen.

- Lesen Sie die komplette Bedienungsanleitung, bevor Sie das Produkt benutzen.
- Tragen Sie immer eine Schutzbrille.
- Dieses Produkt ist nur für Innenarbeiten zu verwenden.
- Falls eine Tendenz besteht, dass das Produkt während des Betriebes, insbesondere beim Schleifen von langen oder schweren Werkstücken überkippen oder wandern könnte, muss das Produkt gut mit einer tragenden Oberfläche verbunden werden.
- Überzeugen Sie sich, dass das Schleifband in die richtige Richtung läuft. Beachten Sie dazu die Pfeile auf der Rückseite des Schleifbandes.
- Überzeugen Sie sich, dass das Schleifband richtig geführt wird, sodass dieses nicht von den Antriebsscheiben abrollen kann.
- Überzeugen Sie sich, dass das Schleifband nicht verwickelt oder locker ist.
- Halten Sie das Werkstück fest, wenn Sie es schleifen.
- Verwenden Sie immer den Anschlag, wenn Sie den Band- und Tellerschleifer in horizontaler Position verwenden.
- Halten Sie immer das Werkstück fest an den Tisch, wenn Sie den Band- und Tellerschleifer verwenden.
- Halten Sie immer das Werkstück an die nach unten laufende Seite der Schleifscheibe, sodass das Werkstück gut am Tisch aufliegt. Wenn Sie die nach oben laufende Seite der Schleifscheibe verwenden, könnte das Werkstück weggeschleudert werden und dadurch Sie oder andere Personen gefährden.
- Halten Sie immer einen Mindestabstand von etwa 2 mm oder weniger zwischen dem Tisch oder Anschlag und dem Schleifband oder Schleifscheibe ein.
- Tragen Sie keine Schutzhandschuhe und halten Sie das Werkstück nicht mit einem Lappen, wenn Sie das Werkstück schleifen.
- Schleifen Sie niemals Werkstücke, die zu klein für eine sichere Bedienung sind.
- Vermeiden Sie ungeschickte Handbewegungen, bei der Sie plötzlich in das Schleifband oder die Schleifscheibe abgleiten könnten.
- Wenn Sie große Werkstücke bearbeiten, sollten Sie eine zusätzliche Unterstützung in Tischhöhe verwenden.
- Schleifen Sie niemals ein ungestütztes Werkstück. Unterstützen Sie das Werkstück mit dem Tisch oder dem Anschlag, mit Ausnahme von gekrümmten Werkstücken an der Außenseite der Schleifscheibe.
- Entfernen Sie immer Abfallstücke und andere Stücke vom Tisch, Anschlag oder Schleifband, bevor Sie das Produkt einschalten.
- Planen oder montieren Sie nichts auf dem Tisch, wenn das Produkt in Betrieb ist.

- Schalten Sie das Produkt ab und ziehen Sie den Stecker aus der Steckdose, wenn Sie Zubehör installieren oder entfernen.
- Verlassen Sie den Arbeitsbereich des Produkts niemals, wenn das Produkt eingeschaltet ist oder das Produkt noch nicht vollständig zum Stillstand gekommen ist.
- Legen Sie das Werkstück stets auf dem Schleiftisch auf bzw. legen Sie dieses am Schleifanschlag fest an. Legen Sie gekrümmte Werkstücke beim Schleifen am Schleifteller sicher auf den Tisch auf.
- Sorgen Sie immer für Standsicherheit und Sicherung des Band- und Tellerschleifers (z. B. Befestigung an einer Werkbank).
- Überprüfen Sie vor jedem Gebrauch die Schleifscheibe und das Schleifband auf Beschädigungen.
- Ersetzen Sie abgenutzte oder beschädigte Schleifscheiben und Schleifbänder umgehend.
- Verwenden Sie die Schutzhaube und die Werkstückauflage immer wie für die Einsatzwerkzeuge gefordert.
- Verwenden Sie das Elektrowerkzeug immer mit Einsatzwerkzeugen auf beiden Spindeln, um das Risiko der Berührung der rotierenden Spindel zu begrenzen.

6.7 Restrisiken

Das Elektrowerkzeug ist nach dem Stand der Technik und den anerkannten sicherheitstechnischen Regeln gebaut. Dennoch können beim Arbeiten einzelne Restrisiken auftreten.

- Verletzungsgefahr für Finger und Hände durch die rotierende Schleifscheibe bei unsachgemäßer Führung oder Auflage des zu schleifenden Werkzeugs.
- Verletzungsgefahr durch wegschleudernde Werkzeuge bei unsachgemäßer Halterung oder Führung.
- Gefährdung der Gesundheit durch Strom bei Verwendung nicht ordnungsgemäßer Elektro-Anschlussleitungen.
- Des Weiteren können trotz aller getroffener Vorkehrungen nicht offensichtliche Restrisiken bestehen.
- Restrisiken können minimiert werden, wenn die „Sicherheitshinweise“ und die „Bestimmungsgemäße Verwendung“, sowie die Bedienungsanleitung insgesamt beachtet werden.

WARNUNG

Dieses Elektrowerkzeug erzeugt während des Betriebes ein elektromagnetisches Feld. Dieses Feld kann unter bestimmten Umständen aktive oder passive medizinische Implantate beeinträchtigen. Um die Gefahr von ernsthaften oder tödlichen Verletzungen zu verringern, empfehlen wir Personen mit medizinischen Implantaten ihren Arzt und den Hersteller vom medizinischen Implantat zu konsultieren, bevor das Elektrowerkzeug bedient wird.

7 Technische Daten

Wechselstrommotor	230–240 V~/50 Hz
Aufnahmeleistung	370 W
Baumaße L x B x H	460 x 360 x 280 mm
ø Scheibe	150 mm
Umdrehungen der Scheibe	2980 min ⁻¹
Schleifband Abmessungen	915 x 100 mm
Schleifband Geschwindigkeit	7,5 m/s

Schrägstellung	0°–90°
Tisch Abmessungen	225 x 160 mm
Schrägstellung Tisch	0°–45°
Gewicht	ca. 11,5 kg

Technische Änderungen vorbehalten!

WARNUNG

Lärm kann gravierende Auswirkungen auf Ihre Gesundheit haben. Übersteigt der Maschinenlärm 85 dB, tragen Sie und Personen, die sich in der Nähe befinden bitte einen geeigneten Gehörschutz.

Die Geräusch- und Vibrationswerte wurden entsprechend nach EN 62841-1 ermittelt.

Schalldruck L _{pA}	81 dB
Unsicherheit K _{pA}	3 dB
Schallleistung L _{WA}	94 dB
Unsicherheit K _{WA}	3 dB

Der angegebene Schwingungsgesamtwert und der angegebene Geräuschemissionswert sind nach einem genormten Prüfverfahren gemessen worden und können zum Vergleich eines Elektrowerkzeugs mit einem anderen verwendet werden.

Der angegebene Geräuschemissionswert und der angegebene Schwingungsgesamtwert können auch zu einer vorläufigen Einschätzung der Belastung verwendet werden.

Hinweis:

- Die Schwingungs- und Geräuschemissionen können während der tatsächlichen Benutzung des Elektrowerkzeugs von den Angabewerten abweichen, abhängig von der Art und Weise, in der das Elektrowerkzeug verwendet wird, insbesondere, welche Art von Werkstück bearbeitet wird.
- Es ist notwendig, Sicherheitsmaßnahmen zum Schutz des Bedieners festzulegen, die auf einer Abschätzung der Schwingungsbelastung während der tatsächlichen Nutzungsbedingungen beruhen (hierbei sind alle Anteile des Betriebszyklus zu berücksichtigen, beispielsweise Zeiten, in denen das Elektrowerkzeug abgeschaltet ist, und solche, in denen es zwar eingeschaltet ist, aber ohne Belastung läuft).

8 Auspacken

- Öffnen Sie die Verpackung und nehmen Sie das Produkt vorsichtig heraus.
- Entfernen Sie das Verpackungsmaterial sowie Verpackungs- und Transportsicherungen (falls vorhanden).
- Überprüfen Sie, ob der Lieferumfang vollständig ist.
- Kontrollieren Sie das Produkt und die Zubehörteile auf Transportschäden. Etwaige Schäden sofort dem Transportunternehmen melden, mit dem das Produkt angeliefert wurde. Spätere Reklamationen werden nicht anerkannt.
- Bewahren Sie die Verpackung nach Möglichkeit bis zum Ablauf der Garantiezeit auf.
- Machen Sie sich vor dem Einsatz anhand der Bedienungsanleitung mit dem Produkt vertraut.
- Verwenden Sie bei Zubehör sowie Verschleiß- und Ersatzteilen nur Originalteile. Ersatzteile erhalten Sie bei Ihrem Fachhändler.

- Geben Sie bei Bestellungen unsere Artikelnummern sowie Typ und Baujahr des Produkts an.

WARNUNG

**Produkt und Verpackungsmaterialien sind kein Kinder-
spielzeug!**

**Kinder dürfen nicht mit Kunststoffbeuteln, Folien und
Kleinteilen spielen! Es besteht Verschluckungs- und Er-
stickungsgefahr!**

9 Montage

9.1 Schleiftisch montieren (Abb. 3-6)

1. Montieren Sie den Schleiftisch (6) und sichern diesen mit der Feststellschraube (7) und der Beilagscheibe (7a) (Abb. 3+4).
2. Setzen Sie die Metallplatte (24) in die Bohrung am Gehäuse und auf den Schleiftisch (6) auf.
3. Sichern Sie die Metallplatte (24) mit der Klemmschraube (23).

9.2 Queranschlag (5) einsetzen (Abb. 4)

1. Schieben Sie den Queranschlag (5) in die Nut des Schleiftisch (6).
2. Drehen Sie den Queranschlag (5), bis das gewünschte Winkelmaß eingestellt ist (Abb. 21, 22).

9.3 Anschlag montieren (Abb. 1, 7)

1. Befestigen Sie den Anschlag (14) mit den Innensechskantschrauben (15) und den Beilagscheiben (15a). Verwenden Sie hierzu den Innensechskantschlüssel (27).
2. **Achtung!** Schleifband (13) muss frei laufen können.

9.4 Schleifposition des Schleifbands verstellen (Abb. 8-10)

1. Lösen Sie mit dem Innensechskantschlüssel (27) die Innensechskantschraube (11).
2. Bewegen Sie das Schleifband (13) nach oben in die gewünschte Position.
3. Ziehen Sie die Innensechskantschraube (11) fest, um diese Position zu fixieren.
4. Zur Werkstückauflage kann in dieser Position der Schleiftisch (6) eingesetzt werden, hierzu müssen Sie die beiden Innensechskantschrauben (15) und den Anschlag (14) entfernen.
5. Schieben Sie den Schleiftisch (6) in das Loch des Halterohrs (20) und fixieren Sie ihn mit der Feststellschraube für Schleiftisch (7).

9.5 Einsatz als stationäre Maschine (Abb. 1, 11)

Für den andauernden Einsatz ist die Montage auf einer Werkbank empfehlenswert.

1. Markieren Sie die Bohrlöcher.
 - Platzieren Sie das Produkt so, wie es später installiert sein soll.
 - Zeichnen Sie die Positionen der zu bohrenden Löcher auf der Werkbank an.
Diese werden durch die Löcher in der Grundplatte (9) vorgegeben.

Empfehlenswert ist eine kantennahe Montage, um zu gewährleisten, dass der Schleiftisch (6) die 45°-Stellung erreichen kann.

2. Bohren Sie die Löcher (mindestens 9 mm Durchmesser) durch die Werkbank.
3. Platzieren Sie das Produkt über den gebohrten Löchern deckungsgleich mit den Löchern der Grundplatte (9) und führen Sie die Schrauben (M8x60) (25) von oben durch die Löcher.
4. Schrauben Sie die Muttern (26) von unten auf die Schrauben (M8x60) (25).
5. Ziehen Sie die Muttern (26) mit Hilfe zweier Gabelschlüssel SW13 (nicht im Lieferumfang enthalten) fest.

9.6 Einsatz als mobile Maschine

Für den mobilen Einsatz Ihres Produkts ist die Montage auf einer geeigneten Grundplatte empfehlenswert.

Die Grundplatte sollte eine Mindeststärke von 19 mm haben und ausreichend größer als das Produkt sein, damit Sie Platz für die Schraubzwingen finden.

Befestigen Sie das Produkt mit Hilfe geeigneter Holzschrauben auf der Grundplatte. Die Grundplatte kann mit Schraubzwingen (nicht im Lieferumfang enthalten) auf der Werkbank festgeklemmt werden.

10 Vor Inbetriebnahme

10.1 Allgemeine Hinweise

WARNUNG

**Ziehen Sie immer den Netzstecker, bevor Sie Einstel-
lungen am Produkt vornehmen.**

- Überzeugen Sie sich vor dem Anschließen des Produkts, dass die Daten auf dem Typenschild mit den Netzdaten übereinstimmen.
- Vor Inbetriebnahme müssen alle Abdeckungen und Sicherheitsvorrichtungen ordnungsgemäß montiert sein.
- Schleifband und Schleifteller müssen frei laufen können.
- Bei bereits bearbeitetem Holz auf Fremdkörper wie z. B. Nägel oder Schrauben usw. achten.
- Bevor Sie den Ein-/Ausschalter betätigen, vergewissern Sie sich, dass das Schleifpapier richtig montiert ist und bewegliche Teile leichtgängig sind.

11 Inbetriebnahme

11.1 Ein/Ausschalter (4) (Abb. 12)

1. Drücken Sie den Schalter „I“, um das Produkt einzuschalten.
2. Drücken Sie den Schalter „O“, um das Produkt auszuschalten.

11.2 Schleiftisch einstellen (Abb. 1, 13, 19, 20)

Der Schleiftisch (6) kann stufenlos von 0 ° bis 45 ° verstellt werden.

Der verstellbare Queranschlag (5) gewährleistet eine sichere Werkstückführung.

Achtung! Der Schleifteller (3) muss frei laufen können. Der Abstand zwischen dem Schleiftisch (6) und dem Schleifteller (3) sollte max. 2 mm betragen.

Um das Spaltmaß zwischen dem Schleiftisch (6) und dem Schleifteller (3) einzustellen, gehen Sie wie folgt vor (Abb. 19, 20):

1. Lösen Sie die Klemmschraube (23).
2. Lösen Sie die drei Muttern (16), unter dem Schleiftisch (6). Verwenden Sie hierfür einen Steckschlüssel SW10 (nicht im Lieferumfang enthalten).
3. Klemmen Sie ein Blech oder Ähnliches mit einer Stärke von max. 2 mm zwischen den Schleiftisch (6) und den Schleifteller (3).
4. Ziehen Sie die Muttern (16) und die Klemmschraube (23) an.
5. Entfernen Sie abschließend das Blech.

11.3 Schleifen

- Halten Sie das Werkstück während des Schleifens immer gut fest.
- Üben Sie keinen großen Druck aus.
- Das Werkstück sollte beim Schleifen auf dem Schleifband bzw. auf dem Schleifteller hin und her bewegt werden. Dadurch verhindern Sie, dass das Schleifpapier einseitig verschleißt.

ACHTUNG

Holzstücke sollten immer in Richtung der Holzmaserung geschliffen werden, um ein Absplintern zu verhindern.

ACHTUNG

Sollten beim Arbeiten der Schleifteller oder das Schleifband blockieren, entfernen Sie Ihr Werkstück. Warten Sie, bis das Produkt erneut seine Höchstdrehzahl erreicht hat, bevor Sie weiterarbeiten.

11.4 Absaugstutzen (8) anschließen (Abb. 1)

Das Produkt ist mit einem Absaugstutzen ausgestattet.

Schließen Sie eine Staubabsaugung bei der Bearbeitung von staubenden Materialien an.

11.5 Schleifpapier auf Schleifteller ersetzen (Abb. 1, 14)

1. Ziehen Sie den Netzstecker.
2. Entfernen Sie die Klemmschraube (23) und die Metallplatte (24).
3. Schrauben Sie die Feststellschraube für Schleiftisch (7) mit der Beilagscheibe (7a) heraus und entnehmen Sie den Schleiftisch (6).
4. Demontieren Sie den Scheibenschutz (21), indem Sie die zwei Schrauben (22) mit einem Kreuzschlitzschraubendreher (nicht im Lieferumfang enthalten) entfernen.
5. Ziehen Sie das Schleifpapier (3a) vom Schleifteller (3) ab und montieren Sie das neue Schleifpapier (3a) (Klethftung) in umgekehrter Reihenfolge.
6. Bringen Sie den Scheibenschutz (21) wieder an.
7. Montieren Sie den Schleiftisch wie unter 9.1 beschrieben.

11.6 Schleifband wechseln (1, 8, 15-18)

1. Ziehen Sie den Netzstecker.

2. Lösen Sie die Innensechskantschraube (11) mit dem Innensechskantschlüssel (27).
3. Lösen Sie die Schrauben (17) mit einem Kreuzschlitzschraubendreher (nicht im Lieferumfang enthalten).
4. Nehmen Sie den Schleifbandschutz (18) vom Schleifbandhalter (19) ab. Stellen Sie den Schleifbandhalter (19) dazu etwas schräg.
5. Ziehen Sie den Schleifbandspanner (2) heraus, um das Schleifband (13) zu entspannen.
6. Nehmen Sie das Schleifband (13) nach vorne ab.
7. Montieren Sie das neue Schleifband in umgekehrter Reihenfolge.

ACHTUNG

Beachten Sie die Laufrichtung auf dem Gehäuse und auf der Innenseite des Schleifbands!

11.7 Schleifband einstellen (Abb. 1)

1. Ziehen Sie den Netzstecker.
2. Schleifband (13) von Hand langsam in Laufrichtung schieben.
3. Das Schleifband (13) muss mittig auf der Schleiffläche laufen, ist dies nicht der Fall, so kann dies über die Rändelschraube (1) nachjustiert werden.

12 Arbeitshinweise

⚠️ WARNUNG

Achten Sie auf Ihre Finger!

Halten Sie das Werkstück fest.

ACHTUNG

Beim Schleifen von besonders dünnen oder langen Werkstücken ist Vorsicht geboten.

12.1 Schleifen von Fasen und Kanten (Abb. 1, 19, 20)

Der Schleiftisch (6) kann stufenlos von 0° bis 45° verstellt werden.

1. Lösen Sie die Klemmschraube (23) und die Feststellschraube für Schleiftisch (7).
2. Stellen Sie nun den gewünschten Winkel ein.
3. Ziehen Sie die Klemmschraube (23) und die Feststellschraube für Schleiftisch (7) wieder fest.

12.2 Schleifen von Stirnseiten mit einem Queranschlag (Abb. 1, 21, 22)

Hinweis:

Bewegen Sie das Werkstück immer von links ins Zentrum der Schleifscheibe, niemals darüber hinaus! Verletzungsgefahr durch wegschleuderndes Werkstück!

Der mitgelieferte Queranschlag (5) erleichtert präzises Schleifen.

Mit dem Queranschlag (5) können zusätzlich zur Neigung des Schleiftisches (6) Schleifwinkel eingestellt werden.

Wir empfehlen dessen Verwendung beim Schleifen von (kurzen) Stirnseiten.

1. Bringen Sie den Queranschlag (5) wie unter Queranschlag (5) einsetzen (Abb. 4) an.

12.3 Horizontales und vertikales Schleifen (Abb. 23)

Ihr Produkt kann horizontal und vertikal benutzt werden. Der Schleiftisch ist für beide Verwendungen sinnvoll einsetzbar.

1. Gehen Sie wie unter *Schleifposition des Schleifbands verstellen* (Abb. 8-10) vor.

Hinweis:

Schleifen Sie lange Werkstücke in der vertikalen Position, indem Sie das Werkstück gleichmäßig über das Schleifband bewegen.

12.4 Oberflächenschleifen am Schleifband (Abb. 24)

- Führen Sie das Werkstück (A) gleichmäßig über das Schleifband (13), indem Sie es fest gegen den Anschlag (14) drücken.
- Damit abgeschliffenes Material vom Schleifband (13) abtransportiert werden kann, darf der Anpressdruck nicht zu stark sein.

12.5 Schleifen konkaver Rundungen (Abb. 25)

⚠️ WARNUNG

Schleifen Sie die Stirnseiten von geraden Werkstücken nicht auf der Umlenkrolle!

- Schleifen Sie konkave Rundungen nicht an der rechten Seite der Umlenkrolle (28).
- Führen Sie das Werkstück (A) gleichmäßig über das Schleifband (13).

12.6 Schleifen konvexer Rundungen (Abb. 26)

ACHTUNG

Bewegen Sie das Werkstück immer von links ins Zentrum der Schleifscheibe, niemals darüber hinaus!

Konvexe Rundungen müssen an der Schleifscheibe geschliffen werden, indem das Werkstück (A) vom linken Rand zum Mittelpunkt der Schleifscheibe geführt wird.

13 Elektrischer Anschluss

Der installierte Elektromotor ist betriebsfertig angeschlossen. Der Anschluss entspricht den einschlägigen VDE- und DIN-Bestimmungen. Der kundenseitige Netzanschluss sowie die verwendete Verlängerungsleitung müssen diesen Vorschriften entsprechen.

13.1 Schadhafte Elektro-Anschlussleitungen

An elektrischen Anschlussleitungen entstehen oft Isolationschäden.

Ursachen hierfür können sein:

- Druckstellen, wenn Anschlussleitungen durch Fenster oder Türspalten geführt werden,
- Knickstellen durch unsachgemäße Befestigung oder Führung der Anschlussleitung,
- Schnittstellen durch Überfahren der Anschlussleitung,
- Isolationschäden durch Herausreißen aus der Wandsteckdose,
- Risse durch Alterung der Isolation.

Solch schadhafte elektrische Anschlussleitungen dürfen nicht verwendet werden und sind aufgrund der Isolationschäden lebensgefährlich.

Elektrische Anschlussleitungen regelmäßig auf Schäden überprüfen. Achten Sie darauf, dass beim Überprüfen die Anschlussleitung nicht am Stromnetz hängt.

Elektrische Anschlussleitungen müssen den einschlägigen VDE- und DIN-Bestimmungen entsprechen. Verwenden Sie nur Anschlussleitungen mit gleicher Kennzeichnung „H05VV-F“.

Ein Aufdruck der Typenbezeichnung auf dem Anschlusskabel ist Vorschrift.

Sicherheitshinweise für den Austausch beschädigter oder defekter Netzanschlussleitungen

Anschlussart Y

Wenn ein Ersatz der Netzanschlussleitung erforderlich ist, ist dies vom Hersteller oder seinem Vertreter auszuführen, um Sicherheitsgefährdungen zu vermeiden.

13.2 Wichtige Hinweise

Bei Überlastung des Motors schaltet dieser selbständig ab. Nach einer Abkühlzeit (zeitlich unterschiedlich) lässt sich der Motor wieder einschalten.

13.3 Wechselstrommotor

- Die Netzspannung muss 230 V – 240V~ betragen.
- Verlängerungsleitungen bis 25 m Länge müssen einen Querschnitt von 1,5 Quadratmillimeter aufweisen.

14 Transport

1. Zum Transportieren des Produkts trennen Sie es vom Stromnetz und stellen es an einem anderen dafür vorgesehenen Bereich auf.
2. Um Beschädigungen und Verletzungen zu verhindern, ist das Produkt beim Transport in Fahrzeugen gegen Umkippen und Verrutschen zu sichern.
3. Heben Sie das Produkt nur am Tragegriff (10) und dem Maschinenfuß an.
4. Tragen Sie das Produkt nicht am Schleifbandhalter (19), Schleifteller (3), Schleiftisch (6) oder anderen beweglichen Produktteilen.

15 Wartung und Reinigung

⚠️ WARNUNG

Vor jeglicher Einstellung, Instandhaltung oder Instandsetzung Netzstecker ziehen!

15.1 Allgemeine Wartungsmaßnahmen

- Reinigen Sie das Produkt regelmäßig mit einem feuchten Tuch und etwas Schmierseife. Verwenden Sie keine Reinigungs- oder Lösungsmittel; diese könnten die Kunststoffteile des Produkts angreifen. Achten Sie darauf, dass kein Wasser in das Produktinnere gelangen kann.
- Ölen Sie einmal pro Monat alle beweglichen Teile.

15.2 Zahnriemen nachspannen und wechseln (Abb. 27, 28)

Benötigtes Werkzeug:

- * = nicht im Lieferumfang enthalten!
- Kreuzschlitzschraubendreher*

15.2.1 Zahnriemen nachspannen

1. Entfernen Sie die Riemenabdeckung (12) durch Lösen der Schraube mit einem Kreuzschlitzschraubendreher.
2. Lockern Sie die drei Befestigungsschrauben (12a) mit einem Kreuzschlitzschraubendreher.
3. Um den Zahnriemen zu spannen, schieben Sie das Riemengehäuse nach oben und halten diese Position.
4. Ziehen Sie die Befestigungsschrauben (12a) an.
5. Überprüfen Sie nun die Riemenspannung und spannen Sie ihn gegebenenfalls nochmals nach.
6. Setzen Sie die Riemenabdeckung (12) auf und schrauben diese fest.

15.2.2 Zahnriemen wechseln

1. Entfernen Sie die Riemenabdeckung (12) durch Lösen der Schraube mit einem Kreuzschlitzschraubendreher.
2. Lockern Sie die drei Befestigungsschrauben (12a) mit einem Kreuzschlitzschraubendreher.
3. Entfernen Sie den alten Riemen.
4. Legen Sie den neuen Riemen auf.
5. Um den Zahnriemen zu spannen, gehen Sie wie unter Kapitel *Zahnriemen nachspannen* vor.

15.3 Reinigung

- Halten Sie Schutzvorrichtungen, Luftschlitze und Motorengehäuse so staub- und schmutzfrei wie möglich. Reiben Sie das Produkt mit einem sauberen Tuch ab oder blasen Sie es mit Druckluft bei niedrigem Druck aus. Wir empfehlen, dass Sie das Produkt direkt nach jeder Benutzung reinigen.

16 Lagerung

Lagern Sie das Produkt und dessen Zubehör an einem dunklen, trockenen und frostfreien sowie für Kinder unzugänglichen Ort.

Die optimale Lagertemperatur liegt zwischen 5°C und 30°C. Bewahren Sie das Produkt in der Originalverpackung auf. Decken Sie das Produkt ab, um es vor Staub oder Feuchtigkeit zu schützen. Bewahren Sie die Bedienungsanleitung bei dem Produkt auf.

17 Reparatur & Ersatzteilbestellung

Nach Reparatur oder Wartung vergewissern Sie sich, ob alle sicherheitstechnischen Teile angebracht und in einwandfreiem Zustand sind. Verletzungsgefährdende Teile vor anderen Personen und Kindern unzugänglich aufbewahren.

ACHTUNG

Laut Produkthaftungsgesetz wird nicht für Schäden gehaftet, die durch unsachgemäße Reparaturen oder durch Nichtverwendung von Originalersatzteilen verursacht werden.

Beauftragen Sie einen Kundendienst oder eine autorisierte Fachkraft. Entsprechendes gilt auch für Zubehörteile.

Anschlüsse und Reparaturen

Anschlüsse und Reparaturen der elektrischen Ausrüstung dürfen nur von einer Elektro-Fachkraft durchgeführt werden.

17.1 Ersatzteilbestellung

Bei der Ersatzteilbestellung sollten folgende Angaben gemacht werden:

- Modellbezeichnung
- Artikelnummer
- Daten des Typenschildes

Ersatzteile / Zubehör

Schleifband L 915 x B 100 mm, je 3 Stück:	
K 240 – Artikelnummer:	7903306602
K 120 – Artikelnummer:	88000212
K 180 – Artikelnummer:	88000221
K 80 – Artikelnummer:	88000211
Schleifpapier Ø 150 mm, je 10 Stück:	
K 80 – Artikelnummer:	88000208
K 120 – Artikelnummer:	88000209
K 180 – Artikelnummer:	88000220
K 240 – Artikelnummer:	7903306601
Schleif-Set 12-teilig bestehend aus: je 3 x Schleifpapier Körnung 80/120/180 je 1 x Schleifband Körnung 80/120/180 – Artikelnummer:	7903302601
Zahnriemen - Artikelnummer:	88000543

17.2 Service-Informationen

Es ist zu beachten, dass bei diesem Produkt folgende Teile einem gebrauchsgemäßen oder natürlichen Verschleiß unterliegen bzw. folgende Teile als Verbrauchsmaterialien benötigt werden.

Verschleißteile*: Schleifmittel, Zahnriemen

* = nicht im Lieferumfang enthalten!

18 Entsorgung und Wiederverwertung

Hinweise zur Verpackung



Die Verpackungsmaterialien sind recycelbar. Bitte Verpackungen umweltgerecht entsorgen.

Hinweise zum Elektro- und Elektronikgerätegesetz (ElektroG)



Elektro- und Elektronik-Altgeräte gehören nicht in den Hausmüll, sondern sind einer getrennten Erfassung bzw. Entsorgung zuzuführen!

- Altbatterien oder -akkus, welche nicht fest im Altgerät verbaut sind, müssen vor Abgabe zerstörungsfrei entnommen werden! Deren Entsorgung wird über das Batteriegesetz geregelt.
- Besitzer bzw. Nutzer von Elektro- und Elektronikgeräten sind nach deren Gebrauch gesetzlich zur Rückgabe verpflichtet.
- Der Endnutzer trägt die Eigenverantwortung für das Löschen seiner personenbezogenen Daten auf dem zu entsorgenden Altgerät!
- Das Symbol der durchgestrichenen Mülltonne bedeutet, dass Elektro- und Elektronikaltgeräte nicht über den Hausmüll entsorgt werden dürfen.
- Elektro- und Elektronikaltgeräte können bei folgenden Stellen unentgeltlich abgegeben werden:
 - Öffentlich-rechtliche Entsorgungs- bzw. Sammelstellen (z. B. kommunale Bauhöfe)
 - LIDL bietet Ihnen Rückgabemöglichkeiten direkt in den Filialen und Märkten an. Rückgabe und Entsorgung sind für Sie kostenfrei.

- Bis zu drei Elektroaltgeräte pro Geräteart, mit einer Kantenlänge von maximal 25 Zentimetern, können Sie ohne vorherigen Erwerb eines Neugerätes vom Hersteller kostenfrei bei diesem abgeben oder einer anderen autorisierten Sammelstelle in Ihrer Nähe zuführen.
- Weitere ergänzende Rücknahmebedingungen der Hersteller und Vertreiber erfahren Sie beim jeweiligen Kundenservice.

- Im Falle der Anlieferung eines neuen Elektrogerätes durch den Hersteller an einen privaten Haushalt, kann dieser die unentgeltliche Abholung des Elektroaltgerätes, auf Nachfrage vom Endnutzer, veranlassen. Setzen Sie sich hierzu mit dem Kundenservice des Herstellers in Verbindung.
- Diese Aussagen gelten nur für Geräte, die in den Ländern der Europäischen Union installiert und verkauft werden und die der Europäischen Richtlinie 2012/19/EU unterliegen. In Ländern außerhalb der Europäischen Union können davon abweichende Bestimmungen für die Entsorgung von Elektro- und Elektronik-Altgeräten gelten.

19 Störungsabhilfe

Störung	Mögliche Ursache	Abhilfe
Motor läuft nicht an	Beschädigter Ein-/Ausschalter	Ersetzen Sie alle beschädigten Teile, bevor Sie die Schleifmaschine benutzen. Kontaktieren Sie Ihr lokales Servicezentrum oder eine autorisierte Servicestation. Jeder Reparaturversuch kann zu Gefahren führen, wenn er nicht von einem qualifizierten Fachmann durchgeführt wird.
	Beschädigte Ein-/Ausschalterleitung	
	Beschädigtes Ein-/Ausschalterrelais	
Das Produkt wird während der Arbeit langsamer	Es wird zu großer Druck auf das Werkstück ausgeübt.	Üben Sie weniger Druck auf das Werkstück aus.
Schleifband läuft von den Antriebs-scheiben ab.	Es läuft nicht in der Spur.	Stellen Sie die Spur nach.
Holz brennt während des Schleifens.	Schleifscheibe oder -band ist überzogen mit Schmiermittel.	Ersetzen Sie das Schleifband oder die Schleifscheibe.
	Zu starker Druck wurde auf das Werkstück ausgeübt.	Reduzieren Sie den Druck auf das Werkstück.

Garantiekunde

Sehr geehrte Kundin, sehr geehrter Kunde,

unsere Produkte unterliegen einer strengen Qualitätskontrolle. Sollte dieses Gerät dennoch einmal nicht einwandfrei funktionieren, bedauern wir dies sehr und bitten Sie, sich an unseren Servicedienst unter der auf dieser Garantiekunde angegebenen Adresse zu wenden. Gern stehen wir Ihnen auch telefonisch über die unten angegebene Servicrufnummer zur Verfügung. Für die Geltendmachung von Garantieansprüchen gilt Folgendes:

- Diese Garantiebedingungen regeln zusätzliche Garantieleistungen. Ihre gesetzlichen Gewährleistungsansprüche werden von dieser Garantie nicht berührt. Unsere Garantieleistung ist für Sie kostenlos.
- Die Garantieleistung erstreckt sich ausschließlich auf Mängel, die auf Material- oder Herstellungsfehler zurückzuführen sind und ist auf die Behebung dieser Mängel bzw. den Austausch des Gerätes beschränkt. Bitte beachten Sie, dass unsere Geräte bestimmungsgemäß nicht für den gewerblichen, handwerklichen oder industriellen Einsatz konstruiert wurden. Ein Garantievertrag kommt daher nicht zustande, wenn das Gerät in Gewerbe-, Handwerks- oder Industriebetrieben sowie bei gleichzusetzenden Tätigkeiten eingesetzt wird. Von unserer Garantie sind ferner Ersatzleistungen für Transportschäden, Schäden durch Nichtbeachtung der Montageanleitung oder aufgrund nicht fachgerechter Installation, Nichtbeachtung der Gebrauchsanleitung (wie durch z. B. Anschluss an eine falsche Netzspannung oder Stromart), missbräuchliche oder unsachgemäße Anwendungen (wie z. B. Überlastung des Gerätes oder Verwendung von nicht zugelassenen Einsatzwerkzeugen oder Zubehör), Nichtbeachtung der Wartungs- und Sicherheitsbestimmungen, Eindringen von Fremdkörpern in das Gerät (wie z. B. Sand, Steine oder Staub), Gewalteinwirkung oder Fremdeinwirkungen (wie z. B. Schäden durch Herunterfallen) sowie durch verwendungsgemäßen, üblichen Verschleiß ausgeschlossen.

Der Garantieanspruch erlischt, wenn an dem Gerät bereits Eingriffe vorgenommen wurden.

- Die Garantiezeit beträgt 3 Jahre und beginnt mit dem Kaufdatum des Gerätes. Garantieansprüche sind vor Ablauf der Garantiezeit innerhalb von zwei Wochen, nachdem Sie den Defekt erkannt haben, geltend zu machen. Die Geltendmachung von Garantieansprüchen nach Ablauf der Garantiezeit ist ausgeschlossen. Die Reparatur oder der Austausch des Gerätes führt weder zu einer Verlängerung der Garantiezeit noch wird eine neue Garantiezeit durch diese Leistung für das Gerät oder für etwaige eingebaute Ersatzteile in Gang gesetzt. Dies gilt auch bei Einsatz eines Vor-Ort-Services.
- Für die Geltendmachung Ihres Garantieanspruches wenden Sie sich bitte an die unten angegebene Service-Adresse. Sofern die Reklamation innerhalb der Garantiezeit liegt, werden wir Ihnen einen Retourenschein zur Verfügung stellen, mit dem Sie Ihr defektes Gerät kostenfrei an uns zurücksenden können. Beschreiben Sie uns bitte den Reklamationsgrund möglichst genau. Ist der Defekt des Gerätes von unserer Garantieleistung erfasst, erhalten Sie umgehend ein repariertes oder neues Gerät zurück.

Selbstverständlich beheben wir gegen Erstattung der Kosten auch gerne Defekte am Gerät, die vom Garantiefumfang nicht oder nicht mehr erfasst sind. Dazu senden Sie das Gerät bitte an unsere Serviceadresse.

Service-Hotline (DE):

00800 4003 4003

Service-E-Mail (DE):

service.DE@schepfach.com

Service-Adresse (DE):

Schepfach GmbH

Günzburger Str. 69

DE - 89335 Ichenhausen

Service-Hotline (AT):

00800 4003 4003

Service-E-Mail (AT):

service.AT@schepfach.com

Service-Adresse (AT):

Gausch Hubert

Bairisch Kölldorf 267

AT - 8344 Bad Gleichenberg

Service-Hotline (CH):

00800 4003 4003

Service-E-Mail (CH):

service.CH@schepfach.com

Service-Adresse (CH):

Klaus-Häberling AG

Industriestraße 6

CH - 8610 Uster



Auf www.lidl-service.com können Sie diese und viele weitere Handbücher, Produktvideos und Installationssoftware herunterladen.

Mit dem QR-Code gelangen Sie direkt auf die Lidl-Service-Seite (www.lidl-service.com) und können mittels der Eingabe der Artikelnummer (IAN) 426607_2301 Ihre Bedienungsanleitung öffnen.

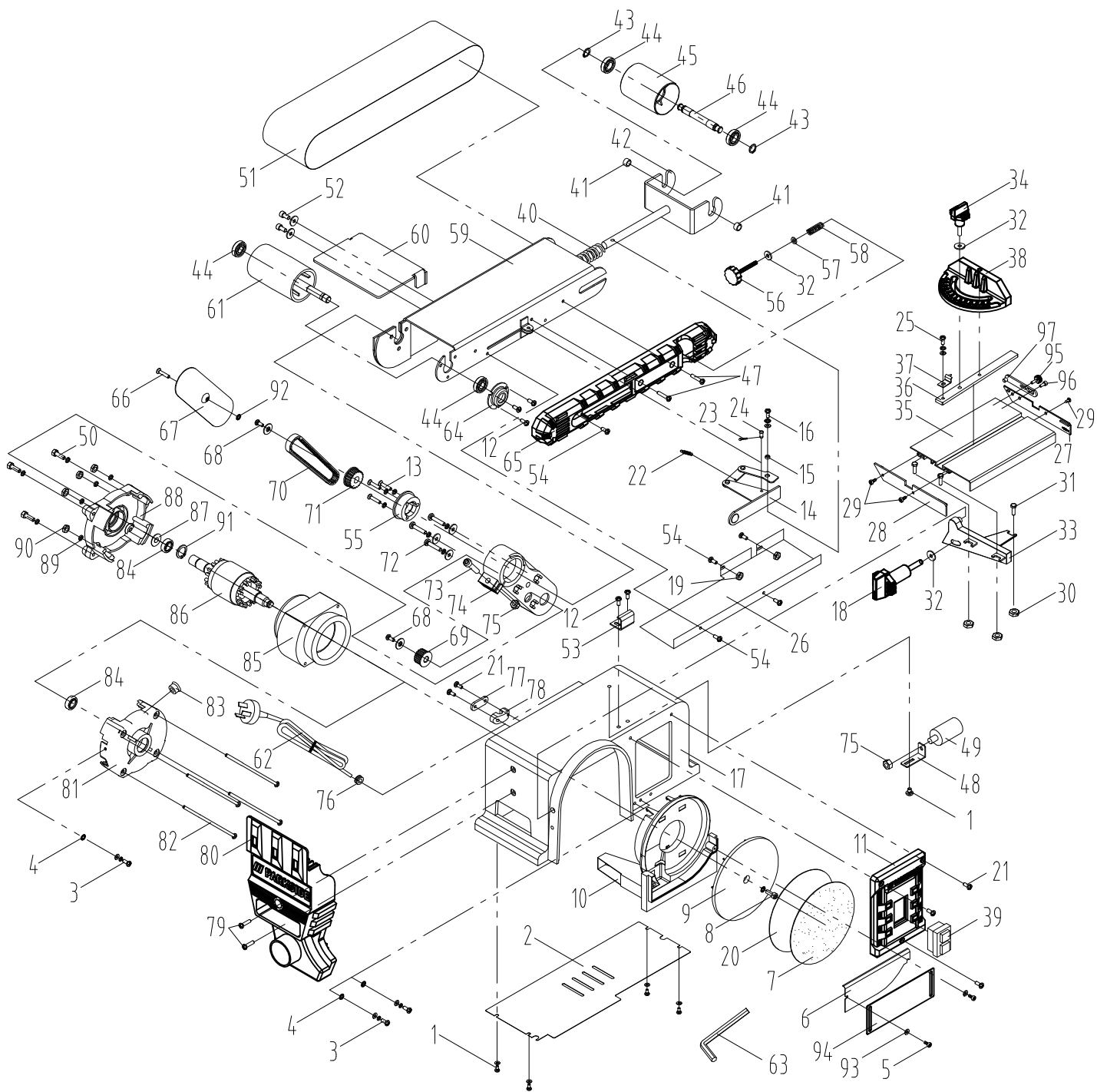

Declaración de conformidad CE
Traducción de la Declaración de conformidad EG original
Dichiarazione di conformità EG
Traduzione della dichiarazione di conformità EG originale
EG-Konformitätserklärung
Originalkonformitätserklärung



Scheppach GmbH, Günzburger Str. 69, D-89335 Ichenhausen

DE	erklärt folgende Konformität gemäß EU-Richtlinie und Normen für den Artikel	PL	deklaruje, że produkt jest zgodny z następującymi dyrektywami UE i normami
GB	hereby declares the following conformity under the EU Directive and standards for the following article	LT	pareiškia, taip atitiktis pagal ES direktyvos ir standartai ši straipsni
FR	déclare la conformité suivante selon la directive UE et les normes pour l'article	HU	az EU-irányelv és a vonatkozó szabványok szerinti követező megfeleloségi nyilatkozatot teszi a termékre
IT	dichiara la seguente conformità secondo le direttive e le normative UE per l'articolo	SI	izjavlja sledeco skladnost z EU-direktivo in normami za artikel
ES	declara la conformidad siguiente según la directiva la UE y las normas para el artículo	CZ	prohlašuje následující shodu podle smernice EU a norem pro výrobek
PT	declara o seguinte conformidade com a Directiva da UE e as normas para o seguinte artigo	SK	prehlasuje nasledujúcu zhodu podla smernice EU a noriem pre výrobok
DK	erklærer hermed, at følgende produkt er i overensstemmelse med nedenstående EU-direktiver og standarder	HR	ovime izjavljuje da postoji skladnost prema EU-smjernica i normama za sljedece artikle
NL	verklaart hierbij dat het volgende artikel voldoet aan de daarop betrekking hebbende EG-richtlijnen en normen	RS	potvrđuje sledeću usklađenost prema smernicama EZ i normama za artikal
FI	vakuuttaa täten, että seuraava tuote täyttää ala esitetyt EU-direktiivit ja standardit	RO	declară următoarea conformitate corespunzător directivei și normelor UE pentru articolul
SE	försäkrar härmed följande överensstämmelse enligt EU-direktiv och standarder för följande artikeln	BG	декларира съответното съответствие съгласно Дирек-тива на ЕС и норми за артикул

Marca / Marca / Marke:

Parkside

Nombre del artículo:

LIJADORA DE BANDA Y DISCO - PBTS 370 B3

Denonimazione articolo:

LEVIGATRICE A NASTRO E A DISCO - PBTS 370 B3

Art.-Bezeichnung:

BAND- UND TELLERSCHLEIFER - PBTS 370 B3

N.º art. / Cod. art. / Art.-Nr.:

39033118977 - 39033118981 / 390331189915

N.º de IAN / N.º di IAN / IAN-Nr.:

426607_2301

N.º de serie / N.º di serie / Serien-Nr.:

01001 - 27184

<input type="checkbox"/>	2014/29/EU	<input type="checkbox"/>	2004/22/EG	<input type="checkbox"/>	89/686/EWG_96/58/EG	<input type="checkbox"/>	2000/14/EG_2005/88/EG
<input type="checkbox"/>	2014/35/EU	<input type="checkbox"/>	2014/68/EU	<input type="checkbox"/>	90/396/EWG	<input type="checkbox"/>	Annex V
<input checked="" type="checkbox"/>	2014/30/EU	<input checked="" type="checkbox"/>	2011/65/EU*			<input type="checkbox"/>	Annex VI Noise: measured L_{WA} = xx dB; guaranteed L_{WA} = xx dB P = xx KW; L/Ø = cm Notified Body: Notified Body No.:
<input checked="" type="checkbox"/>	2006/42/EG					<input type="checkbox"/>	2016/1628/EU Emission. No:
	Annex IV Notified Body: Notified Body No.: Certificate No.:						

Standard references:

**EN 62841-1:2015; EN ISO 12100:2010; EN 55014-1:2017/A11:2020; EN 55014-2:2015;
EN 61000-3-2:2014; EN IEC 61000-3-2:2019; EN 61000-3-3:2013; EN 61000-3-3:2013/A1:2019**

El fabricante es el único responsable de expedir esta Declaración de Conformidad.

Il produttore è il solo responsabile della stesura della presente dichiarazione di conformità.

Die alleinige Verantwortung für die Ausstellung dieser Konformitätserklärung trägt der Hersteller.

* El asunto descrito más arriba de la declaración cumple las disposiciones de la Directiva 2011/65/UE del Parlamento Europeo y el Consejo del 8 de junio de 2011 sobre restricciones a la utilización de determinadas sustancias peligrosas en aparatos eléctricos y electrónicos.

* L'oggetto della dichiarazione, sopra descritto, soddisfa le disposizioni della Direttiva 2011/65/UE del Parlamento Europeo e del Consiglio dell'8 giugno 2011, sulla restrizione nell'utilizzo di determinate sostanze pericolose negli apparecchi elettrici ed elettronici.

* Der oben beschriebene Gegenstand der Erklärung erfüllt die Vorschriften der Richtlinie 2011/65/EU des Europäischen Parlaments und des Rates vom 8. Juni 2011 zur Beschränkung der Verwendung bestimmter gefährlicher Stoffe in Elektro- und Elektronikgeräten.

Ichenhausen, 17.05.2023

Signature / Andreas Pecher / Head of Project Management

First CE: 2019

Subject to change without notice

Documents registrar: Tobias Ihle

Günzburger Str. 69, D-89335 Ichenhausen



SCHEPPACH GMBH
Günzburger Str. 69
D-89335 Ichenhausen

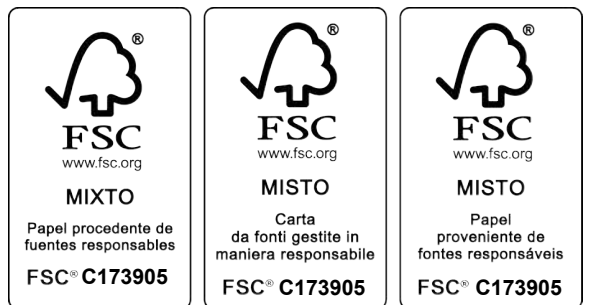

Información disponible · Versione delle informazioni · Status of the information · Stand der Informationen
Update: 05/2023 · Ident.-No.: 426607_2301_39033118978