

/// PARKSIDE®



NIVEL LÁSER DE LÍNEAS CRUZADAS CON TRÍPODE/LIVELLA LASER A CROCE CON TREPIEDE PKLL 10 B5

ES

NIVEL LÁSER DE LÍNEAS CRUZADAS CON TRÍPODE

Traducción del manual original

IT MT

LIVELLA LASER A CROCE CON TREPIEDE

Traduzione delle istruzioni originali

PT

LASER DE LINHAS CRUZADAS COM TRIPÉ

Tradução do manual original

GB MT

CROSS LINE LASER WITH TRIPOD

Translation of the original instructions

DE AT CH

KREUZLINIENLASER MIT STATIV

Originalbetriebsanleitung

IAN 487145_2501

ES

IT

PT

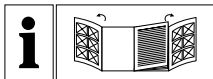

ES	Traducción del manual original	Página	5
IT/MT	Traduzione delle istruzioni originali	Pagina	20
PT	Tradução do manual original	Página	35
GB/MT	Translation of the original instructions	Page	50
DE/AT/CH	Originalbetriebsanleitung	Seite	64

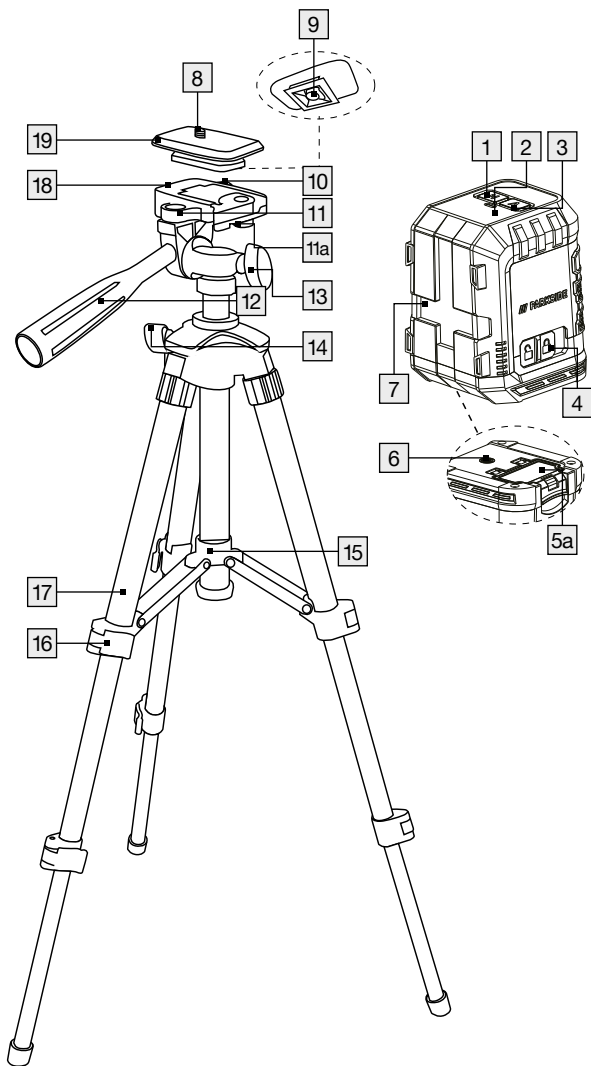
A

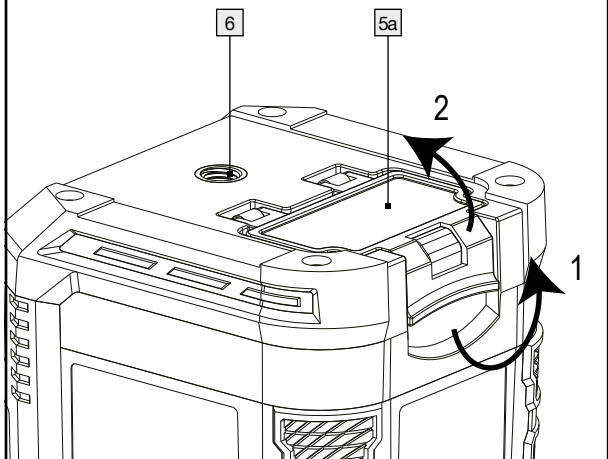
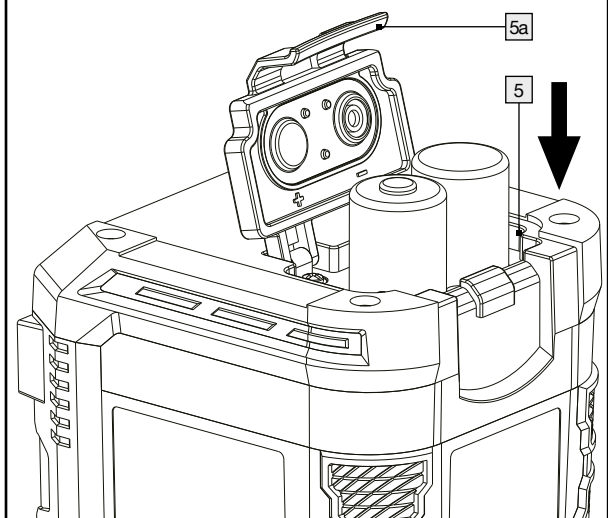





B**C**

Leyenda de pictogramas utilizados.....	Página 6
Introducción	Página 7
Uso adecuado.....	Página 7
Descripción de los componentes	Página 8
Volumen de suministro	Página 8
Características técnicas.....	Página 8
Aviso sobre seguridad.....	Página 9
Indicaciones de seguridad sobre las pilas/ baterías	Página 11
Puesta en funcionamiento.....	Página 12
Colocar/cambiar las pilas.....	Página 12
Encendido/apagado.....	Página 12
Utilizar nivelación automática	Página 13
Utilización de una línea única y de líneas cruzadas	Página 13
Trabajar sin nivelación automática.....	Página 14
Indicaciones de trabajo.....	Página 14
Trabajar con el trípode	Página 14
Mantenimiento y limpieza	Página 16
Almacenamiento	Página 16
Eliminación	Página 16
Garantía.....	Página 17
Tramitación de la garantía.....	Página 18
Asistencia.....	Página 19

Legenda de pictogramas utilizados

	Lea las instrucciones de uso.
	¡Peligro de explosión!
	¡Use guantes de seguridad!
	¡Atención!
	¡Protéjase de la radiación láser!
	¡No mire directamente al láser!
	Corriente / tensión continua
	Pilas incluidas
	Indicaciones de seguridad Instrucciones de uso
	El marcado CE confirma la conformidad con las normativas de la UE aplicables al producto.
	Mantenga las pilas fuera del alcance de los niños.
	No arroje las pilas al fuego.
	No introduzca las pilas en sentido contrario a la polaridad correcta (+ y -).
	No dañe/deforme las pilas.
	No abra/desmonte las pilas.

Legenda de pictogramas utilizados

	Utilice únicamente pilas del mismo tipo/de la misma marca.
	No mezcle pilas gastadas con pilas nuevas.
	Las pilas no son recargables.
	Mantenga las pilas lejos del agua y de la humedad excesiva.
	No cortocircuite las pilas.
	Coloque las pilas con la polaridad correcta (+ y -).

Nivel láser de líneas cruzadas con trípode

● Introducción



Enhorabuena por la adquisición de su nuevo producto. Ha optado por un producto de alta calidad. El manual de instrucciones forma parte de este producto. Contiene importantes indicaciones sobre seguridad, uso y eliminación. Antes de usar el producto, familiarícese con todas las indicaciones de manejo y de seguridad. Utilice el producto únicamente como se describe a continuación y para las aplicaciones indicadas. Adjunte igualmente toda la documentación en caso de entregar el producto a terceros.

● Uso adecuado

El producto sirve para emitir y revisar líneas horizontales y verticales. El producto es apto exclusivamente para su uso en espacios cerrados. Cualquier otro uso o modificación del producto se considerará inadecuado y conllevará considerables peligros de accidente. El fabricante no se hace responsable de los daños que puedan derivarse de un uso indebido del producto. No apto para uso industrial.

● Descripción de los componentes

- 1 Botón H (para encender/apagar la línea horizontal)
- 2 LED de control (rojo: nivelación desactivada, verde: nivelación activada)
- 3 Botón V (para encender/apagar la línea vertical)
- 4 Interruptor LOCK
- 5 Compartimento de las pilas
- 5a Tapa del compartimento de las pilas
- 6 Rosca para trípode ¼" (parte inferior)
- 7 Orificio de salida del láser
- 8 Tornillo de fijación de ¼" (para orientar con la rosca del trípode de ¼" del láser de líneas cruzadas)
- 9 Soporte de metal (para ajustar el tornillo de ¼" en la zapata rápida)
- 10 Tornillo de seguridad (para ajustar el ángulo del cabezal plano del trípode hasta en 90 grados)
- 11 Nivel de burbuja
- 11a Palanca (para fijar la zapata rápida)
- 12 Mango largo
- 13 Tornillo de seguridad (para girar el cabezal plano del trípode hasta 360 grados en horizontal)
- 14 Tornillo de seguridad (para ajustar la altura de la columna central)
- 15 Anillo de plástico
- 16 Palanca de bloqueo (para ajustar la altura de las patas)
- 17 Patas del trípode
- 18 Cabezal plano del trípode
- 19 Zapata rápida

● Volumen de suministro

- 1 nivel láser de líneas cruzadas
- 1 trípode
- 2 pilas 1,5V, tipo (LR6) AA
- 1 manual de instrucciones

● Características técnicas

Tensión de servicio:	3V===
Área de trabajo mínima ¹⁾ :	10m
Precisión de nivelado:	+/- 0,5mm/m

Rango de nivelación automática típico:	$\pm 4^\circ$
Tiempo de nivelado típico:	aprox. 4 segundos
Temperatura de funcionamiento:	$+5^\circ\text{C}-35^\circ\text{C}$
Humedad relativa máx.:	$\leq 90\%$
Clase de láser:	2
Longitud de onda (λ):	620-690 nm
Potencia máxima P máx.:	1 mW
Sujeción de trípode:	6,35 mm ($\frac{1}{4}$ "
Pilas:	2 x pilas 1,5V, tipo (LR6) AA
Peso del producto:	260g (sin pilas)
Peso del trípode:	320g
Dimensiones del producto:	aprox. 70 x 61 x 90mm
Dimensiones del trípode:	65cm

1) El área de trabajo puede disminuir si las condiciones ambientales no son favorables (por ej. bajo la acción directa del sol).



Aviso sobre seguridad

- **¡PELIGRO DE ASFIXIA!** El material de embalaje (por ej. láminas o poliestireno) no debe utilizarse para jugar. Mantenga el material del embalaje fuera del alcance de los niños. El material de embalaje no es un juguete.
- No utilice la herramienta de medición en zonas potencialmente explosivas en las que haya líquidos, gases o polvos inflamables. En el producto pueden formarse chispas que podrían encender el polvo o los vapores.
- Este producto puede ser utilizado por niños mayores de 8 años, así como por personas con capacidades físicas, sensoriales o mentales reducidas o que cuenten con poca experiencia y/o falta de conocimientos, siempre y cuando se les haya enseñado cómo utilizar el producto de forma segura y hayan comprendido los peligros que pueden resultar de un mal uso del mismo. No permita que los niños jueguen con el producto. Los niños no deben llevar a cabo la limpieza o el mantenimiento del aparato, excepto en caso de que estén supervisados por un adulto.
- No deje el producto encendido sin supervisión y el producto después de su uso. Es posible que otras personas queden deslumbradas por el láser. Riesgo de lesiones en los ojos.

- Proteja el producto de la humedad y la exposición directa a la radiación solar.
- No exponga el producto a temperaturas ni cambios de temperatura extremos. No lo deje, por ejemplo, en el coche durante mucho tiempo. En caso de grandes cambios de temperatura, deje atemperar el producto antes de utilizarlo. En caso de temperaturas y cambios de temperatura extremos puede verse afectada la precisión del producto.
- Prevenga golpes y caídas fuertes en la herramienta de medición. Si la herramienta de medición se daña, podría verse afectada su precisión. En caso de recibir un golpe fuerte o una caída, compare la línea del láser con una línea de referencia horizontal o vertical.
- Apague la herramienta de medición antes de transportarla. Al apagarla queda bloqueada la unidad pendular, que de lo contrario puede dañarse con los movimientos bruscos.
- No coloque la herramienta de medición cerca de marcapasos. El imán del interior de la herramienta de medición genera un campo magnético que puede dañar el funcionamiento del marcapasos.
- Mantenga la herramienta de medición alejada de soportes magnéticos y de dispositivos sensibles a los campos magnéticos. La acción del imán pueden producir pérdidas de datos irreversibles.



⚠ ¡ADVERTENCIA! ¡Protéjase de la radiación láser!



- No mire directamente al haz de láser ni al orificio de salida de este **7**.
- ⚠ ¡ADVERTENCIA!** Observar el láser con instrumentos ópticos (por ej. lupas, lentes de aumento, etc.) va relacionado con riesgos para los ojos.
- ⚠ ¡CUIDADO!** Si se utilizan dispositivos de manejo y ajuste o se emplean métodos distintos a los aquí dispuestos, podría producirse una peligrosa exposición a la radiación.

- Nunca dirija el láser hacia superficies reflectantes, personas o animales. Tan solo un breve contacto visual podría provocar daños permanentes de visión.



Indicaciones de seguridad sobre las pilas/baterías

- **¡PELIGRO DE MUERTE!** Mantenga las pilas/baterías fuera del alcance de los niños. ¡En caso de ingestión, acuda inmediatamente a un médico!
- La ingestión puede provocar quemaduras, perforaciones de tejidos blandos y la muerte. Las quemaduras graves pueden aparecer pasadas 2 horas tras la ingestión.
-  **¡PELIGRO DE EXPLOSIÓN!** No recargue nunca pilas no recargables. No ponga las pilas/baterías en cortocircuito ni tampoco las abra. Estas podrían recalentarse, explotar o provocar un incendio.
- Nunca arroje pilas/baterías al fuego o al agua.
- No aplique cargas mecánicas sobre las pilas/baterías.

Riesgo de sulfatación de las pilas/baterías

- Evite condiciones y temperaturas extremas que puedan influir en el funcionamiento de las pilas/baterías, por ejemplo, acercarlas a un radiador o exponerlas directamente a la luz solar.
- ¡Si las pilas/baterías se sulfatan, evite el contacto de la piel, los ojos y las mucosas con los productos químicos! ¡En caso de entrar en contacto con el ácido, lave inmediatamente la zona afectada con abundante agua y busque atención médica!
-  **¡UTILICE GUANTES DE SEGURIDAD!** Las pilas/baterías sulfatadas o dañadas pueden provocar abrasiones al entrar en contacto con la piel. Por tanto, es imprescindible el uso de guantes de protección en estos casos.
- En caso de sulfatación de las pilas/baterías, retírelas inmediatamente del producto para evitar daños.
- Utilice únicamente pilas/baterías del mismo tipo. ¡No mezcle pilas/baterías usadas con nuevas!
- Retire las pilas/baterías del producto si no va a utilizarlo durante un período de tiempo prolongado.

Riesgo de daño del producto

- ¡Utilice exclusivamente el tipo de pila/batería indicado!
- Introduzca las pilas/baterías teniendo en cuenta la polaridad marcada con (+) y (-) tanto en las pilas/baterías como en el producto.
- ¡Limpie los contactos de la pila/batería y en el compartimento de las pilas antes de la inserción con un paño seco y libre de pelusas o un bastoncillo de algodón!
- Retire inmediatamente las pilas/baterías agotadas del producto.

● Puesta en funcionamiento

- Compruebe que la entrega esté completa y busque posibles daños visibles.
- Retire completamente el material de embalaje del producto.



● Colocar/cambiar las pilas

- Abra la tapa del compartimento de las pilas [5a] (ver fig. B).
- Coloque las pilas en el compartimento de las pilas [5] (ver fig. C). Asegúrese de que las pilas están bien colocadas (ver fig. C), antes de cerrar de nuevo la tapa del compartimento de las pilas [5a].

Nota: si la batería está baja el LED de control [2] parpadeará. Sustituya siempre todas las pilas a la vez. Utilice únicamente pilas de un mismo fabricante y de idéntica capacidad.

- Retire las pilas del producto si no lo va a utilizar durante un período de tiempo prolongado. Si almacena las pilas durante mucho tiempo pueden corroerse y descargarse.

● Encendido/apagado

- Para encender el producto ponga el interruptor LOCK [4] en posición . Al encenderse, el producto emitirá inmediatamente dos líneas láser desde el orificio de salida del láser [7].
- Para apagar el producto ponga el interruptor LOCK [4] en posición . Al apagarlo queda bloqueada la unidad pendular.

● Utilizar nivelación automática

- Para trabajar con la nivelación automática coloque el producto sobre una superficie horizontal y firme, o fíjelo mediante la rosca $\frac{1}{4}$ " [6] a un trípode.
- Una vez encendida, la nivelación automática iguala todas las irregularidades dentro del rango de $\pm 4^\circ$ de forma automática. La nivelación concluye en cuanto las líneas láser dejen de moverse y el LED de control [2] se ilumina en verde.
- Si no es posible realizar la nivelación automática, por ej. porque la parte inferior de la herramienta de medición difiere en más de 4° de la línea horizontal o porque el producto se sostiene libre con una mano, el LED de control [2] se ilumina en rojo y las líneas láser horizontales y verticales se apagan.

Nota: el trabajo sin nivelación automática se muestra siempre mediante el LED de control [2] rojo.

Nota: si el producto recibe sacudidas o cambia de posición mientras está en funcionamiento, volverá a nivelarse de forma automática. Para evitar fallos, compruebe con la nueva nivelación la posición de la línea láser horizontal o vertical en comparación con un punto de referencia.

● Utilización de una línea única y de líneas cruzadas

- Cuando el producto se encuentre en modo de nivelación automática y la parte inferior de la herramienta de medición difiera de la horizontal menos de 4° (LED verde encendido), presione ligeramente el botón H [1] para encender o apagar la línea horizontal.
- Pulse el botón V [3] para encender/apagar la línea vertical.

Las líneas cruzadas pueden fijarse con este producto:

- Si el producto se encuentra en modo de nivelación automática y la parte inferior de la herramienta de medición difiera de la horizontal menos de 4° (LED verde encendido), mantenga pulsado el botón H [1] hasta que el LED de control [2] se ilumine en rojo. Entonces se apagará la nivelación automática y las líneas cruzadas se activarán de forma permanente, incluso si la parte inferior de la herramienta de medición difiere en más de 4° de la horizontal.

- Puede volver a desactivar este modo manteniendo pulsado el botón H [1] hasta que el LED de control [2] vuelva a iluminarse en verde. La nivelación automática volverá a activarse.

Las líneas cruzadas parpadean en cuanto la parte inferior de la herramienta de medición difiera en más de 4° de la horizontal, el LED de control [2] vuelve a iluminarse en rojo.

● Trabajar sin nivelación automática

- Ponga el interruptor LOCK [4] en la posición .
- Mantenga el botón H [1] pulsado hasta que se encienda el LED de control [2] rojo. Entonces el producto emitirá dos líneas láser no niveladas del orificio de salida del láser [7]. El trabajo sin nivelación automática se muestra siempre mediante el LED de control [2] rojo.
- Las líneas individuales también pueden apagarse o encenderse en este modo. Pulse brevemente el botón H [1] para apagar o encender la línea horizontal. Pulse brevemente el botón V [3] para apagar o encender la línea vertical.
- Para apagar el producto en este modo, mantenga pulsado el botón H [1] hasta que el LED de control [2] se apague.

● Indicaciones de trabajo

- Utilice siempre únicamente el centro de la línea láser para marcar. La anchura de la línea láser cambia con la distancia.

● Trabajar con el trípode

Montaje y ajuste

1. Despliegue las patas [17] del trípode. El anillo de plástico [15], que une las tres articulaciones, se desplaza hasta el final de la columna central.
2. Abra las palancas de bloqueo [16] y alargue las patas hasta la altura deseada.
3. A continuación cierre todas las palancas de bloqueo [16].

4. Compruebe con un nivel de burbuja [11] que ha quedado en posición recta. Si el trípode está recto, la burbuja quedará en el centro del círculo. Si es necesario, vuelva a ajustar el largo de las patas [17].
5. Suelte el tornillo de seguridad [14] y alargue la columna central según sea necesario, si requiere una altura mayor. Apriete el tornillo de seguridad [14] cuando alcance la altura deseada.
6. Para colocar el cabezal plano del trípode [18] en horizontal, suelte el mango largo [12] girándolo en sentido contrario a las agujas del reloj y moviéndolo hacia arriba o abajo según sea necesario. Cuando la burbuja del nivel [11] se encuentre justo en el centro del círculo, el cabezal plano del trípode ya estará horizontal. A continuación apriete el mango largo [12] girándolo en el sentido de las agujas del reloj.
7. Suelte el tornillo de seguridad [13] todo lo necesario para girar hasta 360 grados en horizontal el cabezal plano del trípode [18] y alcanzar la posición deseada. Una vez alcanzada la posición deseada, apriete bien el tornillo de seguridad [13].
8. Suelte el tornillo de seguridad [10] todo lo necesario para ajustar el ángulo del cabezal plano del trípode [18] hasta 90 grados en vertical y alcanzar el ángulo deseado. Una vez alcanzado el ángulo deseado, apriete bien el tornillo de seguridad [10].

Fijación del láser de líneas cruzadas

Ajuste la rosca de $\frac{1}{4}$ " [6] del láser de líneas cruzadas al tornillo de fijación de $\frac{1}{4}$ " [8] de la zapata rápida y asegúrese de que el tornillo esté bien apretado girando el soporte de metal [9] en el sentido de las agujas del reloj. El soporte de metal [9] se encuentra en la zona inferior de la zapata rápida [19].

Separar la zapata rápida del trípode

Puede retirar el láser de líneas cruzadas del trípode junto con el sistema de acoplamiento rápido [19] fácilmente mediante los siguientes pasos:

1. Tire hacia un lado de la palanca [11a] del cabezal plano del trípode [18].
2. Separe la zapata rápida [19].
3. Si desea volver a fijar el láser de líneas cruzadas al trípode, levante la palanca [11a] del cabezal plano del trípode [18] y vuelva a fijar la zapata rápida [19] al cabezal plano del

trípode [18]. Suelte la palanca [11a] para colocarla en la posición inicial y fijar la zapata rápida [19] (ver fig. A).

4. Compruebe si la zapata rápida [19] queda suficientemente fijada al cabezal plano del trípode [18].

● Mantenimiento y limpieza

El producto no requiere mantenimiento.

- **¡ATENCIÓN!** Nunca sumerja el producto en agua o en otros líquidos. Al limpiar el producto no debe caer ningún líquido en su interior.
- Mantenga el producto siempre limpio para trabajar adecuadamente y de forma segura.
- Para limpiar la carcasa, utilice un paño seco.
- Limpie el orificio de salida del láser [7] con un chorro de aire suave. En caso de suciedad incrustada, retírela con un bastoncillo ligeramente humedecido. ¡No ejerza demasiada presión!

⚠ ¡ADVERTENCIA! El producto solo puede ser abierto por personal cualificado para su reparación.

- La herramienta de medición solamente puede ser reparada por personal cualificado y con piezas de repuesto originales. De esta forma se garantiza la seguridad de la herramienta de medición.

● Almacenamiento

- Si no va a utilizar el producto durante mucho tiempo, saque las pilas y guárdelo en un lugar limpio y seco, en el que no reciba radiación solar directa.

● Eliminación

El embalaje está compuesto por materiales no contaminantes que pueden ser desechados en el centro de reciclaje local.



Tenga en cuenta el distintivo del embalaje para la separación de residuos. Está compuesto por abreviaturas (a) y números (b) que significan lo siguiente: 1–7: plásticos/20–22: papel y cartón/80–98: materiales compuestos.



Para obtener información sobre las posibilidades de desecho del producto al final de su vida útil, acuda a la administración de su comunidad o ciudad.



Para proteger el medio ambiente no tire el producto junto con la basura doméstica cuando ya no le sea útil. Deséchelo en un contenedor de reciclaje. Diríjase a la administración competente para obtener información sobre los puntos de recogida de residuos y sus horarios.

Las pilas/baterías defectuosas o usadas deben ser recicladas. Recicle las pilas/baterías y/o el producto en los puntos de recogida adecuados.



¡Daños en el medio ambiente por un reciclaje indebido de las pilas/baterías!

Las pilas/baterías no deben eliminarse junto con los residuos domésticos. Estas pueden contener metales pesados tóxicos que deben tratarse conforme a la normativa aplicable a los residuos especiales. Los símbolos químicos de los metales pesados son: Cd = cadmio, Hg = mercurio, Pb = plomo. Las pilas/baterías deben reciclarse en un punto de recolección específico para ello.

● Garantía

El producto ha sido fabricado según normas de calidad exigentes y ha sido probado minuciosamente antes de la entrega. En caso de fallos de material o de fabricación, dispone de derechos legales frente al vendedor del producto. Nuestra garantía mencionada a continuación no restringe sus derechos legales de ningún modo.

La garantía para este producto es de 3 años a partir de la fecha de compra. La garantía empieza el día de la fecha de compra. Conserve el justificante de compra original en un lugar seguro, ya que este documento es necesario para demostrar la compra.

Todos los daños o defectos ya presente en el momento de la compra deben informarse inmediatamente tras desembalar el producto.

Si el producto presenta defectos de material o fabricación en los 3 años a partir de la fecha de compra, lo repararemos o sustituiremos, según nuestra elección, gratuitamente para usted. El período de garantía no se extiende por una reclamación de garantía aprobada. Esto también es aplicable a las piezas sustituidas y reparadas.

La garantía pierde su validez si el producto se daña o se utiliza o mantiene de forma inadecuada.

La garantía cubre defectos de material y fabricación. Esta garantía no cubre las piezas del producto sujetas a un uso y desgaste normal y, por lo tanto, consideradas piezas de desgaste (por ej. pilas, baterías, mangueras, cartuchos de tinta) ni los daños a las piezas frágiles, por ej. interruptores o piezas de cristal.

● Tramitación de la garantía

Para garantizar una rápida tramitación de su consulta, tenga en cuenta las siguientes indicaciones:

- o Para efectuar cualquier consulta, tenga a mano el tique de compra y el número del artículo (IAN 487145_2501) como justificante de compra.
- o El número de artículo figura en la placa de características del producto, en un grabado en el producto, en la portada de su manual (abajo a la izquierda) o en el adhesivo de la parte posterior o inferior del producto.
- o Si se producen fallos de funcionamiento o si se dan otras carencias, póngase primero en contacto telefónico o por correo electrónico con el departamento de atención al cliente indicado más abajo.
- o Los productos defectuosos se pueden enviar libres de franqueo a la dirección suministrada, adjuntando el comprobante de caja (ticket) e indicando el tipo de fallo, así como el momento en que se produjo.

o



En parkside-diy.com están disponibles para su lectura y descarga este y otros manuales. Este código QR le llevará directamente a parkside-diy.com. Seleccione su país y utilice la búsqueda para encontrar el manual de instrucciones. Introduzca el número de artículo (IAN) 487145_2501 para acceder a las instrucciones de uso de su artículo.

● Asistencia

ES Asistencia en España

Tel.: 900984948

E-Mail: owim@lidl.es







Legenda dei pittogrammi utilizzati	Pagina 21
Introduzione	Pagina 22
Utilizzo conforme	Pagina 22
Descrizione dei componenti	Pagina 23
Contenuto della confezione	Pagina 23
Dati tecnici	Pagina 23
Avvertenze in materia di sicurezza	Pagina 24
Avvertenze di sicurezza per batterie/ accumulatori	Pagina 26
Messa in funzione	Pagina 27
Inserimento/sostituzione delle batterie	Pagina 27
Accensione/Spengimento	Pagina 27
Utilizzo del livellamento automatico.....	Pagina 28
Utilizzo dei raggi singoli e incrociati.....	Pagina 28
Lavorare senza livellamento automatico.....	Pagina 29
Indicazioni di lavoro	Pagina 29
Lavorare con l'asta telescopica	Pagina 29
Manutenzione e pulizia	Pagina 31
Conservazione	Pagina 31
Smaltimento	Pagina 31
Garanzia	Pagina 32
Gestione dei casi in garanzia	Pagina 33
Assistenza.....	Pagina 34

Legenda dei pittogrammi utilizzati

	Leggere il manuale di istruzioni.
	Pericolo di esplosione!
	Indossare guanti protettivi!
	Attenzione!
	Protegersi dall'irraggiamento laser!
	Non guardare nella luce emessa dal laser!
	Tensione / corrente continua
	Batterie incluse
	Avvertenze di sicurezza Istruzioni per l'uso
	Il marchio CE garantisce la conformità con le Direttive UE specifiche per il prodotto.
	Tenere le batterie lontano dalla portata dei bambini.
	Non gettare le batterie nel fuoco.
	Inserire le batterie rispettando la polarità corretta (+ e -).
	Non danneggiare/deformare le batterie.
	Non aprire/rompere le batterie.
	Utilizzare soltanto batterie dello stesso tipo/della stessa marca.

Legenda dei pittogrammi utilizzati

	Non mescolare batterie vecchie e nuove.
	Le batterie non sono ricaricabili.
	Tenere il prodotto lontano da acqua e umidità eccessiva.
	Non cortocircuitare le batterie.
	Inserire le batterie con la polarità corretta (+ e -).

Livella laser a croce con treppiede

● Introduzione



Congratulazioni per l'acquisto del vostro nuovo prodotto. Avete optato per un prodotto di alta qualità. Le istruzioni d'uso sono parte integrante di questo prodotto. Esse contengono importanti avvertenze sulla sicurezza, l'impiego e lo smaltimento. Prima dell'utilizzo del prodotto, prendere conoscenza di tutte le istruzioni d'uso e delle avvertenze di sicurezza. Utilizzare il prodotto solo come descritto e per i campi di applicazione indicati. Consegnare tutte le documentazioni su questo prodotto quando viene ceduto a terzi.

● Utilizzo conforme

Il prodotto è adatto all'individuazione e al controllo di linee orizzontali e verticali. Il prodotto è adatto esclusivamente all'uso in ambienti chiusi. Ogni altro utilizzo o modifica al prodotto è da considerarsi non conforme alla destinazione d'uso e può essere un'elevata fonte di pericolo. Il produttore non risponde dei danni causati da un utilizzo improprio del prodotto. Non adatto all'uso commerciale.

● Descrizione dei componenti

- 1 Tasto H (per l'accensione/lo spegnimento della linea orizzontale)
- 2 Spia luminosa LED di controllo (rossa: livellamento spento, verde: livellamento acceso)
- 3 Tasto V (per l'accensione/lo spegnimento della linea verticale)
- 4 Interruttore LOCK
- 5 Vano batterie
- 5a Coperchio del vano batterie
- 6 Filettatura ¼" asta telescopica (lato inferiore)
- 7 Apertura di fuoriuscita laser
- 8 Vite di fissaggio ¼" (per allineare con il treppiede ¼" del laser a linee incrociate)
- 9 Supporto metallico (per regolare la vite ¼" della piastra a cambio rapido)
- 10 Vite di sicurezza (per regolare l'angolo della testa piatta del treppiedi fino a 90 gradi)
- 11 Livella
- 11a Leva (per fissare la piastra a cambio rapido)
- 12 Impugnatura lunga
- 13 Vite di sicurezza (per girare la testa piatta del treppiedi fino a 360 gradi in orizzontale)
- 14 Vite di sicurezza (per impostare l'altezza della colonna centrale)
- 15 Anello in plastica
- 16 Leva di arresto (per impostare l'altezza delle gambe)
- 17 Gambe del treppiedi
- 18 Testa piatta del treppiedi
- 19 Piastra a cambio rapido

● Contenuto della confezione

- 1 livella laser a croce
- 1 asta telescopica
- 2 batterie da 1,5V, tipo (LR6) AA
- 1 manuale di istruzioni per l'uso

● Dati tecnici

Tensione di esercizio:	3V===
Area di lavoro minima ¹⁾ :	10m

Precisione di livellamento:	+/- 0,5 mm/m
Normale area di autolivellamento:	$\pm 4^\circ$
Normale durata del livellamento:	ca. 4 secondi
Temperatura di esercizio:	+5°C–35°C
Umidità relativa dell'aria max.:	$\leq 90\%$
Classe laser:	2
Lunghezza onde (λ):	620-690 nm
Potenza massima P max.:	1 mW
Montatura asta telescopica:	6,35 mm (1/4")
Batterie:	2 x batterie da 1,5V, tipo (LR6) AA
Peso prodotto:	260 g (senza batterie)
Peso asta telescopica:	320 g
Dimensioni prodotto:	ca. 70 x 61 x 90 mm
Dimensioni asta telescopica:	65 cm

1) L'area di lavoro può essere ridotta da condizioni ambientali sfavorevoli (ad es. irraggiamento solare diretto).



Avvertenze in materia di sicurezza

- **PERICOLO DI SOFFOCAMENTO!** I materiali di imballaggio (come pellicole plastificate o polistirolo) non devono essere utilizzati per giocare. Tenere il materiale dell'imballaggio sempre fuori della portata dei bambini. Il materiale dell'imballaggio non è un giocattolo.
- Non utilizzare lo strumento di misura in ambienti a rischio d'esplosione dove si trovino liquidi, gas o polveri infiammabili. Nel prodotto possono generarsi scintille che possono infiammare la polvere o i gas.
- Questo prodotto può essere utilizzato da bambini di età superiore agli 8 anni, da persone con capacità fisiche, sensoriali o mentali ridotte o da persone inesperte solo se supervisionate o preventivamente istruite sull'utilizzo in sicurezza del prodotto e solo se informate dei pericoli legati al prodotto stesso. I bambini non possono giocare con il prodotto. La pulizia e la manutenzione non devono essere effettuate da bambini, a meno che non siano supervisionati.
- Non lasciare il prodotto acceso inosservato e spegnere il prodotto dopo l'uso. Altre persone possono essere accecate dal raggio laser. Rischio di lesioni agli occhi.
- Proteggere il prodotto da umidità e irraggiamento solare diretto.

- Non esporre il prodotto a temperature estreme o oscillazioni di temperatura. Non lasciarlo ad esempio per un tempo prolungato in auto. Far equilibrare innanzitutto il prodotto in caso di forti oscillazioni di temperatura prima di metterlo in funzione. In caso di temperature estreme o oscillazioni di temperatura, la precisione del prodotto potrebbe essere compromessa.
- Evitare forti urti o cadute dello strumento di misura. Danneggiando lo strumento di misura è possibile comprometterne la precisione. Dopo un forte urto o una caduta, comparare come controllo il raggio laser con una linea di riferimento orizzontale o verticale nota.
- Spegnere lo strumento di misura quando lo si trasporta. Durante lo spegnimento, l'unità a pendolo viene bloccata poiché può essere danneggiata in caso di movimenti bruschi.
- Non avvicinare lo strumento di misura in prossimità di pacemaker. Il magnete presente all'interno dello strumento di misura genera un campo che può compromettere il funzionamento del pacemaker.
- Tenere lo strumento di misura lontano dai supporti dati magnetici e da apparecchi sensibili dal punto di vista magnetico. A causa del magnete è possibile perdere irreversibilmente i dati.



⚠ ATTENZIONE! Proteggersi dall'irraggiamento laser!



- Non guardare direttamente nel raggio laser né nell'apertura di fuoriuscita del laser 7.
- ⚠ ATTENZIONE!** Osservare il raggio laser con strumenti ottici (ad es. lente d'ingrandimento, laser di ingrandimento o simili) comporta una possibile lesione agli occhi.
- ⚠ ATTENZIONE!** Un utilizzo di dispositivi d'uso o di regolazione diversi da quelli ivi indicati o un'esecuzione di altre procedure possono condurre a un irraggiamento pericoloso.
- Non indirizzare mai il raggio laser verso superfici, persone o animali. Un breve contatto visivo con il raggio laser sarebbe sufficiente a provocare danni alla vista.



Avvertenze di sicurezza per batterie/accumulatori

- **PERICOLO DI MORTE!** Tenere le batterie/gli accumulatori fuori dalla portata dei bambini. In caso di ingerimento consultare subito un medico!
- L'ingerimento può provocare ustioni, perforazione di tessuti molli e la morte. Eventuali ustioni gravi possono comparire anche nel corso delle 2 ore successive all'ingerimento.
-  **PERICOLO DI ESPLOSIONE!** Non ricaricare mai batterie non ricaricabili. Non cortocircuitare e/o aprire le batterie o gli accumulatori. Ne conseguirebbe un rischio di incendio, surriscaldamento o scoppio.
- Non gettare mai le batterie/gli accumulatori nel fuoco o in acqua.
- Non esercitare alcuna pressione meccanica sulle batterie/ sugli accumulatori.

Rischio di perdita di liquido dalle batterie/dagli accumulatori

- Evitare condizioni e temperature estreme che possano ripercuotersi sulle batterie/sugli accumulatori, quali ad esempio la vicinanza a termosifoni o l'irraggiamento solare diretto.
- Evitare il contatto delle sostanze chimiche con la pelle, gli occhi e le mucose in caso di fuoriuscita del liquido dalle batterie/dagli accumulatori! Sciacquare subito le aree colpite con acqua pulita e consultare immediatamente un medico!
-  **INDOSSARE GUANTI PROTETTIVI!** Batterie e accumulatori danneggiati o che presentano perdite possono corrodere la pelle in caso di contatto. Pertanto, in questo caso indossare sempre guanti di protezione adatti.
- Nel caso di perdita di liquido delle batterie/degli accumulatori, rimuoverli subito dal prodotto per evitare danneggiamenti.
- Utilizzare solamente batterie/gli accumulatori dello stesso tipo. Non mischiare le batterie/gli accumulatori vecchi con quelli nuovi!
- Rimuovere le batterie/gli accumulatori, quando il prodotto non viene utilizzato a lungo.

Rischio di danneggiamento del prodotto

- Utilizzare esclusivamente il tipo di batterie/di accumulatori indicato!
- Inserire le batterie/gli accumulatori secondo il contrasegno della polarità (+) e (-) sulla batteria/sull'accumulatore del prodotto.
- Pulire i contatti della batteria/dell'accumulatore e quelli presenti nel vano portabatterie con un panno asciutto e privo di lanugine o un bastoncino cotonato prima dell'inserimento!
- Rimuovere immediatamente le batterie/gli accumulatori esausti dal prodotto.

● Messa in funzione

- Verificare la completezza della fornitura e l'assenza di danni visibili.
- Rimuovere dal prodotto l'intero materiale di imballaggio.



● Inserimento/sostituzione delle batterie

- Aprire il coperchio [5a] del vano batterie (vedi Fig. B).
- Inserire le batterie nel vano batterie [5] (vedi Fig. C). Prima di richiudere il coperchio [5a] del vano batterie (vedi Fig. C), accertarsi che le batterie siano correttamente installate.

Nota: in caso di batteria quasi scarica, la spia LED di controllo [2] lampeggia. Sostituire sempre tutte le batterie contemporaneamente. Utilizzare esclusivamente le batterie di un unico produttore ed aventi la stessa capacità.

- Estrarre le batterie dal prodotto se non si utilizza per un tempo prolungato. Le batterie possono corrodersi o scaricarsi in caso di uno stoccaggio prolungato.

● Accensione/Spegnimento

- Spingere l'interruttore LOCK [4] in posizione  per l'accensione del prodotto. Il prodotto emette immediatamente dopo l'accensione due raggi laser dall'apertura di fuoriuscita del laser [7].
- Spingere l'interruttore LOCK [4] in posizione  per lo spegnimento del prodotto. Durante lo spegnimento l'unità a pendolo si blocca.

● Utilizzo del livellamento automatico

- Per lavorare con il livellamento automatico collocare il prodotto su una superficie orizzontale e solida oppure fissarlo con una filettatura 1/4" per asta telescopica [6] sull'asta telescopica stessa.
- Dopo l'accensione, il livellamento automatico pareggia automaticamente le disuguaglianze all'interno dell'intervallo di autolivellamento $\pm 4^\circ$. Il livellamento è concluso quando i raggi laser non si muovono più e la spia luminosa LED di controllo [2] si illumina di verde.
- Nel caso in cui il livellamento automatico non fosse più possibile, ad esempio perché il lato inferiore dello strumento di misura si discosta di più di 4° dall'orizzontale oppure il prodotto viene sostenuto liberamente in mano, la spia luminosa LED di controllo [2] si illumina di rosso e i raggi laser orizzontali e verticali si spengono.

Nota: la spia luminosa LED di controllo [2] rossa mostra sempre il lavoro senza livellamento automatico.

Nota: in caso di scosse o modifiche della posizione durante l'uso, il prodotto viene livellato di nuovo automaticamente. Dopo un nuovo livellamento verificare la posizione dei raggi laser orizzontali o verticali in base ai punti di riferimenti per evitare errori.

● Utilizzo dei raggi singoli e incrociati

- Se il prodotto si trova nella modalità di livellamento automatico e il lato inferiore dello strumento di misura si discosta meno di 4° dall'orizzontale (LED verde acceso), premere con cautela il tasto H [1] per accendere e spegnere il raggio orizzontale.
- Premere il tasto V [3] per accendere o spegnere il raggio verticale.

I raggi incrociati possono essere rilevati in questo prodotto come segue:

- Se il prodotto si trova nella modalità di livellamento automatico e il lato inferiore dello strumento di misura si discosta meno di 4° dall'orizzontale (LED verde acceso), tenere premuto il tasto H [1] fino a quando la spia luminosa LED di controllo [2] rossa non si accenda. Il livellamento automatico è ora spento e i raggi incrociati sono accesi permanentemente, anche se il lato inferiore dello

strumento di misura ha uno scostamento superiore a 4° dalle orizzontali.

- È possibile spegnere di nuovo questa modalità premendo il tasto H [1] e tenendolo premuto fino a quando la spia luminosa LED di controllo [2] non si illumina di nuovo di verde. Il livellamento automatico è di nuovo acceso.

I raggi incrociati lampeggiano non appena il lato inferiore dello strumento di misurazione presenta uno scostamento superiore a 4° dal piano orizzontale; la spia di controllo LED [2] si illumina quindi di rosso.

● Lavorare senza livellamento automatico

- Spostare l'interruttore LOCK [4] in posizione .
- Tenere premuto il tasto H [1] fino a quando la spia di controllo LED rossa [2] si illumina. Il prodotto emette ora due raggi laser dal foro di uscita del laser [7] che non sono livellati. La spia di controllo LED rossa [2] indica sempre il lavoro senza livellamento automatico.
- I raggi singoli in questa modalità possono essere anche attivati o disattivati. Premere brevemente il tasto H [1] per attivare o disattivare il raggio orizzontale. Premere brevemente il tasto V [3] per attivare o disattivare il raggio verticale.
- Per spegnere il prodotto in questa modalità, tenere premuto il tasto H [1] fino a quando la spia di controllo LED rossa [2] si illumina.

● Indicazioni di lavoro

- Utilizzare sempre solamente il centro del raggio laser per la marcatura. La larghezza del raggio laser si modifica con la distanza.

● Lavorare con l'asta telescopica

Montaggio e allineamento

1. Aprire le tre gambe [17] del treppiede. L'anello in plastica [15] che collega tutte e tre i raccordi obliqui si muove fino alla fine della colonna centrale.

2. Allentare la leva di arresto [16] e prolungare le gambe fino a raggiungere l'altezza desiderata.
3. Richiudere quindi tutte le leve di arresto [16].
4. Verificare che l'allineamento sia dritto con l'ausilio della livella [11]. Se il treppiede è dritto, la bolla ad aria si trova nel centro del cerchio. Regolare nuovamente la lunghezza delle gambe in caso di necessità [17].
5. Allentare la vite di sicurezza [14] e allungare la colonna centrale se si necessita un'altezza maggiore. Avvitare saldamente la vite di sicurezza [14] quando si raggiunge l'altezza desiderata.
6. Allentare l'impugnatura lunga [12] per allineare orizzontalmente la testa piatta del treppiede [18] ruotandola in senso antiorario e muovendola in alto e in basso in caso di necessità. Se la bolla ad aria della livella [11] si trova esattamente nel centro del cerchio, la testa piatta del treppiede è allineata orizzontalmente. Avvitare saldamente l'impugnatura lunga [12] ruotandola in senso orario.
7. In caso di necessità, allentare la vite di sicurezza [13] per ruotare la testa piatta del treppiede [18] fino a 360 gradi orizzontalmente e a raggiungere la posizione desiderata. Avvitare saldamente la vite di sicurezza [13] quando si raggiunge la posizione desiderata.
8. Allentare in caso di necessità la vite di sicurezza [10] per impostare verticalmente l'angolo della testa piatta del treppiede [18] fino a 90 gradi e di raggiungere l'angolo desiderato. Avvitare saldamente la vite di sicurezza [10] quando si raggiunge l'angolo desiderato.

Fissaggio del laser a linee incrociate

Allineare la filettatura $\frac{1}{4}$ " [6] del laser a linee incrociate con la vite di fissaggio $\frac{1}{4}$ " [8] della piastra a cambio rapido e assicurarsi di aver avvitato saldamente la vite ruotando il supporto metallico [9] in senso orario. Il supporto metallico [9] si trova sul lato inferiore della piastra a cambio rapido [19].

Rimozione della piastra a cambio rapido dal treppiede

È possibile staccare il laser a linee incrociate insieme alla piastra di sostituzione rapida [19] dallo stativo seguendo i passi di seguito indicati:

1. Tirare a lato la leva [11a] della testa piatta del treppiede [18].
2. Rimuovere la piastra a cambio rapido [19].
3. Se si desidera fissare nuovamente il laser a linee incrociate al treppiede, tirare la leva [11a] della testa piatta del

treppiede [18] e rifissare la piastra a cambio rapida [19] sulla testa piatta del treppiede [18]. Allentare quindi la leva [11a] per portarla nella posizione di partenza e fissare la piastra a cambio rapido [19] (vedi Fig. A).

4. Verificare che la piastra a cambio rapido [19] situata sulla testa piatta del treppiedi [18] sia sufficientemente fissata.

● Manutenzione e pulizia

Il prodotto non necessita di manutenzione.

- **ATTENZIONE!** Non immergere mai il prodotto in acqua o in altri liquidi. Durante la pulizia non deve penetrare umidità nel prodotto.
- Tenere pulito il prodotto per lavorare bene e in modo sicuro.
- Utilizzare un panno asciutto per pulire l'alloggiamento.
- Pulire l'apertura di fuoriuscita del laser [7] con un getto d'aria delicato. In caso di sporco ostinato, rimuovere le impurità con un cotton fioc leggermente inumidito. Non esercitare molta pressione nel farlo!

⚠ ATTENZIONE! Il prodotto può essere aperto esclusivamente da personale specializzato.

- Fare riparare lo strumento di misura soltanto da personale tecnico qualificato e soltanto con pezzi di ricambio originali. In questo modo, si garantirà il funzionamento corretto e sicuro dello strumento di misura.

● Conservazione

- In caso di un inutilizzo prolungato del prodotto, rimuovere le batterie e conservare il prodotto in un luogo asciutto, pulito e privo di polvere, lontano dall'irraggiamento solare diretto.

● Smaltimento

L'imballaggio è composto da materiali ecologici che possono essere smaltiti presso i siti di raccolta locali per il riciclo.



Osservare l'identificazione dei materiali di imballaggio per lo smaltimento differenziato, i quali sono contrassegnati da abbreviazioni (a) e da numeri (b)

con il seguente significato: 1–7: plastiche/20–22: carta e cartone/80–98: materiali compositi.



E' possibile informarsi circa le possibilità di smaltimento del prodotto usato presso l'amministrazione comunale o cittadina.



Per questioni di tutela ambientale non gettare il prodotto usato tra i rifiuti domestici, ma provvedere invece al suo corretto smaltimento. Presso l'amministrazione competente è possibile ricevere informazioni circa i siti di raccolta e i relativi orari di apertura.

Le batterie/gli accumulatori difettosi o usati devono essere riciclati. Smaltire le batterie/gli accumulatori e/o il prodotto presso i punti di raccolta indicati.



Uno smaltimento scorretto delle batterie/gli accumulatori procura danni all'ambiente!

È vietato smaltire le batterie/gli accumulatori con i rifiuti domestici. Possono contenere metalli pesanti nocivi e sono soggetti a smaltimento come rifiuti speciali. I simboli chimici dei metalli pesanti sono i seguenti: Cd = cadmio, Hg = mercurio, Pb = piombo. Consegnare, pertanto, le batterie/gli accumulatori esausti presso un punto di raccolta comunale.

● Garanzia

Il prodotto è stato fabbricato accuratamente secondo severe direttive di qualità ed è stato controllato meticolosamente prima della consegna. In caso di difetti di materiale o fabbricazione l'acquirente può far valere diritti legali nei confronti del venditore. La nostra garanzia sotto riportata non costituisce alcun limite ai diritti legali dell'acquirente.

Questo prodotto è garantito per 3 anni con decorrenza dalla data di acquisto. La garanzia decorre dalla data d'acquisto. Conservare lo scontrino originale in un posto sicuro perché questo documento viene richiesto come prova dell'avvenuto acquisto.

Tutti i danni o difetti presenti già al momento dell'acquisto devono essere comunicati subito dopo l'apertura della confezione.

Se entro 3 anni dalla data di acquisto di questo prodotto si rileva un difetto di materiale o di fabbricazione, noi procederemo, a nostra discrezione, alla riparazione o sostituzione gratuita del prodotto o al rimborso del prezzo di acquisto. Un eventuale intervento in garanzia non prolunga né rinnova il periodo di garanzia stesso. Ciò vale anche per le parti sostituite e riparate.

Questa garanzia decade in caso di danneggiamento oppure uso o manutenzione impropri del prodotto.

La prestazione in garanzia vale per difetti del materiale o di fabbricazione. Questa garanzia non si estende a componenti del prodotto esposti a normale logorio, che possono pertanto essere considerati come componenti soggetti a usura (esempio capacità della batteria, calcificazione, lampade, pneumatici, filtri, spazzole...). La garanzia non si estende altresì a danni che si verificano su componenti delicati (esempio interruttori, batterie, parti realizzate in vetro, schermi, accessori vari) nonché danni derivanti dal trasporto o altri incidenti.

● Gestione dei casi in garanzia

Per garantire un rapido disbrigo della vostra richiesta, attenersi alle istruzioni di seguito riportate:

- o per qualunque richiesta conservare lo scontrino e il codice dell'articolo (IAN 487145_2501) come prova di acquisto.
- o il codice dell'articolo è riportato sulla targhetta identificativa presente sul prodotto, inciso su di esso, riportato sulla copertina delle istruzioni (in basso a sinistra) o sull'adesivo posizionato sul lato posteriore o inferiore del prodotto.
- o se si dovessero presentare errori di funzionamento o altri difetti, contattare dapprima il reparto di assistenza di seguito riportato, telefonicamente, o per e-mail.
- o è possibile inviare gratuitamente il prodotto difettoso all'indirizzo dell'assistenza clienti comunicato, allegando la ricevuta d'acquisto (scontrino) e indicando il tipo di difetto e il momento in cui tale difetto è comparso.

o



su parkside-diy.com potete visionare e scaricare queste istruzioni e molti altri manuali. Facendo la scansione del codice QR si accede direttamente a parkside-diy.com. Scegliere il proprio paese e attraverso il motore di ricerca cercare le istruzioni per l'uso. Inserendo il codice dell'articolo (IAN) 487145_2501 si accede alle istruzioni per l'uso del proprio articolo.

● Assistenza

(IT) Assistenza Italia

Tel.: 800790789

E-Mail: owim@lidl.it

(MT) Assistenza Malta















Tel.: 80062960

E-Mail: owim@lidl.com.mt









Legenda dos pictogramas utilizados	Página 36
Introdução	Página 37
Utilização correta	Página 37
Descrição das peças	Página 38
Material fornecido	Página 38
Dados técnicos	Página 38
Indicações de segurança	Página 39
Indicações de segurança relativas às pilhas/ baterias	Página 41
Colocação em funcionamento	Página 42
Colocar/substituir as pilhas.....	Página 42
Ligar/desligar.....	Página 42
Utilizar automação de nivelamento.....	Página 42
Utilizar linha única e linha cruzada.....	Página 43
Trabalhar sem automação de nivelamento	Página 44
Indicações de trabalho.....	Página 44
Trabalhar com o tripé	Página 44
Manutenção e limpeza	Página 46
Armazenamento	Página 46
Eliminação	Página 46
Garantia	Página 47
Procedimento no caso de ativação da garantia..	Página 48
Assistência técnica	Página 49

Legenda dos pictogramas utilizados

	Leia o manual de instruções.
	Perigo de explosão!
	Utilizar luvas de proteção!
	Atenção!
	Proteja-se da radiação laser!
	Não olhar diretamente para o raio laser!
	Corrente / tensão contínua
	Pilhas incluídas
	Indicações de segurança Indicações de manuseamento
	A marca CE confirma a conformidade com as diretivas da UE aplicáveis ao produto.
	Mantenha as pilhas fora do alcance das crianças.
	Não atire as pilhas ao fogo.
	Não introduzas pilhas opostas à polaridade correta (+ e -).
	Não danifique/deforme as pilhas.
	Não abra/desmantele as pilhas.

Legenda dos pictogramas utilizados

	Utilize apenas pilhas do mesmo tipo/marca.
	Não misture pilhas usadas com pilhas novas.
	As pilhas não são recarregáveis.
	Mantenha as pilhas longe da água e da humidade excessiva.
	Não ligue as pilhas em curto-circuito.
	Insira as pilhas com a polaridade correta (+ e -).

Laser de linhas cruzadas com tripé

● Introdução



Damos-lhe os parabéns pela aquisição do seu novo produto. Acabou de adquirir um produto de grande qualidade. O manual de instruções é parte integrante deste produto. Contém indicações importantes referentes à segurança, utilização e eliminação. Familiarize-se com todas as indicações de utilização e de segurança do produto. Utilize o produto apenas como descrito e para as áreas de aplicação indicadas. Se transmitir o artigo a terceiros, entregue também os respectivos documentos.

● Utilização correta

O produto é apropriado para identificar e verificar linhas horizontais e verticais. Esse produto destina-se exclusivamente a ser utilizado em locais fechados. Qualquer outra utilização ou alteração do produto vale como não de acordo com a finalidade e cria severos perigos de acidentes. O fabricante não assume qualquer responsabilidade por danos resultantes de uma utilização indevida. Não indicado para utilização comercial.

● Descrição das peças

- 1 Botão H (para ligar/desligar linhas horizontais)
- 2 Luz de controlo LED (vermelho: nivelamento desligado, verde: nivelamento ligado)
- 3 Botão-V (para ligar/desligar linhas verticais)
- 4 Interruptor LOCK
- 5 Compartimento das pilhas
- 5a Tapa do compartimento das pilhas
- 6 ¼"-rosca do tripé (lado inferior)
- 7 Abertura de saída do laser
- 8 ¼"-parafuso de fixação (para alinhar com a rosca do tripé ¼" do laser de linhas cruzadas)
- 9 Suporte de metal (para ajustar o parafuso ¼" na placa de encaixe rápido)
- 10 Parafuso de fixação (para ajustar o ângulo da cabeça plana do tripé até 90 graus)
- 11 Nível de bolha de ar
- 11a Alavanca (para fixação da placa de encaixe rápido)
- 12 Pega comprida
- 13 Parafuso de fixação (para rodar a cabeça plana do tripé até 360 graus na horizontal)
- 14 Parafuso de fixação (para ajustar a coluna central)
- 15 Anel de plástico
- 16 Alavanca de bloqueio (para ajustar a altura das pernas)
- 17 Pernas do tripé
- 18 Cabeça plana do tripé
- 19 Placa de encaixe rápido

● Material fornecido

- 1 Laser de linhas cruzadas
- 1 Tripé
- 2 1,5V-Pilhas, Tipo (LR6) AA
- 1 Manual de instruções

● Dados técnicos

Tensão de serviço:	3V===
Espectro trabalho no mínimo ¹⁾ :	10m
Precisa de nivelamento:	+/- 0,5mm/m
Espectro de auto-nivelamento tipicamente:	± 4°

Tempo de nivelamento tipicamente:	aprox. 4 segundos
Temperatura de operação:	+5 °C–35 °C
Humidade relativa do ar máx.:	≤ 90 %
Laser classe:	2
Amplitude de onda (λ):	620-690 nm
Potência máxima P máx.:	1 mW
Receção do tripé:	6,35 mm (1/4")
Pilhas:	2 x pilhas, Tipo (LR6) AA 1,5V
Peso produto:	260 g (sem pilhas)
Peso tripé:	320 g
Dimensões produto:	aprox. 70 x 61 x 90 mm
Dimensões tripé:	65 cm

1) A área de trabalho pode ser limitada através de condições ambientais (p. ex. radiação solar direta).





Indicações de segurança

- **PERIGO DE ASFIXIA!** Os materiais de embalagem (p. ex., filmes ou poliestireno) não podem ser utilizados para brincar. Mantenha o material da embalagem sempre afastado das crianças. O material da embalagem não é nenhum brinquedo.
- Não trabalhe com a ferramenta de medição em zonas potencialmente explosivas, onde se encontrem líquidos, gases ou pós inflamáveis. No produto podem ser causadas faíscas que acendem o pó ou gases.
- Este produto pode ser utilizado por crianças a partir dos 8 anos de idade e por pessoas com capacidades físicas, sensoriais ou mentais reduzidas ou com falta de experiência e/ou conhecimento, se lhes tiver sido dada supervisão ou instruções relativas à utilização do produto de uma forma segura e compreender os perigos envolvidos. As crianças não devem brincar com o produto. A limpeza e a manutenção de utilização jamais podem ser efetuadas por crianças, caso que alguém as vigia.
- Não deixe o produto ligado sem supervisão e desligue o produto após a utilização. Outras pessoas podem ficar encadeadas com o raio laser. Perigo de ferimentos nos olhos.
- Proteja o produto de humidade e raios solares diretos.
- Não exponha o produto a temperaturas elevadas ou a grandes variações de temperatura. Não o deixe, por ex., durante muito tempo no carro. Em caso de grandes

variações de temperatura, deixe o produto primeiro estabilizar, antes de o utilizar. Em caso de temperaturas extremas ou variações de temperatura, a precisão do produto pode ser afetada.

- Evite fortes impactos ou quedas da ferramenta de medição. Danos da ferramenta de medição podem limitar a precisão da ferramenta de medição. Após um forte impacto ou queda, compare a linha do laser para o controle com um linha de referência vertical e horizontal.
- Desligue a ferramenta de medição ao transportar. Ao desligar, a unidade de pendulo é travada, pois caso contrário movimentos fortes podem danificar-la.
- Não coloque a ferramenta de medição perto de um marca-passo. Através do íman no interior da ferramenta de medição é criado um campo que pode limitar a função do marca-passo.
- Mantenha a ferramenta de medição longe de aparelhos magnéticos de armazenamento de dados e aparelhos sensíveis a magnetismo. Através do efeito do íman podem ocorrer danos permanentes aos dados.
-  **AVISO!** Proteja-se da radiação laser!



- Não olhe diretamente para a abertura de saída do laser 7.
-  **AVISO!** Olhar para o raio laser através de instrumentos óticos (por exemplo, lupa, lentes de ampliação etc.) representa perigo de lesões oculares.
-  **CUIDADO!** A utilização de dispositivos de comando e ajuste que não é indicada aqui ou outros procedimentos pode conduzir à exposição a radiação perigosa.
- Nunca direcione os raios laser para superfícies refletoras, pessoas ou animais. Apenas um breve contato visual com o raio laser pode causar lesões oculares.



Indicações de segurança relativas às pilhas/baterias

- **PERIGO DE MORTE!** Mantenha as pilhas e baterias fora do alcance das crianças. Se a pilha/bateria for ingerida, contacte imediatamente um médico!
- A ingestão pode causar queimaduras, perfuração de tecidos moles e morte. Podem ocorrer queimaduras graves no prazo de 2 horas após a ingestão.
-  **PERIGO DE EXPLOÇÃO!** Nunca carregue pilhas não recarregáveis. Não faça ligação direta de pilhas ou baterias e/ou abra elas. As consequências poderão ser o sobreaquecimento, perigo de incêndio ou a explosão.
- Nunca atire as pilhas ou baterias para chamas ou água.
- Não exponha as pilhas ou baterias a uma carga mecânica demasiada elevada.

Risco de derrame das pilhas/baterias

- Evite condições e temperaturas extremas que possam ter efeito sobre as pilhas ou baterias, por ex. elementos de aquecimento/radiação solar direta.
- Se uma pilhas/baterias vazar, evite o contato com a pele, os olhos e tecidos e o material químico! Lave imediatamente a zona afetada com bastante água limpa abundante e consulte um médico logo que possível!
-  **UTILIZAR LUVAS DE PROTECÇÃO!** As pilhas ou baterias gastas ou danificadas podem provocar queimaduras ao entrarem em contacto com a pele. Por isso, nestes casos use sempre luvas adequadas.
- Caso a pilha/bateria vaze, remova ela imediatamente do produto para evitar danos.
- Utilize apenas pilhas ou baterias do mesmo tipo. Não misture pilhas novas com pilhas ou baterias antigas.
- Remova as pilhas ou baterias, se o produto não foi utilizado durante um longo período.

Perigo de dano ao produto

- Utilize apenas o tipo de pilha ou bateria indicado!
- Insira as pilhas/baterias de acordo com a especificação de polaridade (+) e (-) na pilha/bateria e produto.

- Limpe os contactos da pilha/bateria e o compartimento da mesma com um pano seco e sem fiapos ou um cotonete de algodão antes de a inserir!
- Retire de imediato as pilhas ou baterias gastas do produto.

● **Colocação em funcionamento**

- Verifique a entrega em relação à sua totalidade e a danos visíveis.
- Remova todo o material da embalagem do produto.

● **Colocar/substituir as pilhas**

- Abra a tampa do compartimento das pilhas [5a] (ver Fig. B).
- Coloque as pilhas no compartimento das pilhas [5] (ver Fig. C). Certifique-se de que as pilhas estão bem colocadas (ver Fig. C) antes de fechar a tampa do compartimento das pilhas [5a].

Aviso: Quando a pilha estiver fraca a luz de controlo LED [2] pisca. Sempre substitua as pilhas simultaneamente. Utilize apenas as pilhas de um fabricante e com a mesma capacidade.

- Remova as pilhas do produto se não utilizar por um tempo prolongado. Durante um armazenamento prolongado, as pilhas podem sofrer corrosão e descarregar.

● **Ligar/desligar**

- Para ligar o produto, mova o interruptor LOCK [4] para a posição ■. O produto emite imediatamente após ser ligado duas linhas de laser da abertura de saída de laser [7].
- Para desligar o produto permanentemente, mova o interruptor LOCK [4] para a posição 🔒. Ao desligar a unidade de pendulo é travada.

● **Utilizar automação de nivelamento**

- Para trabalhar com a automação de nivelamento, coloque o produto sobre uma superfície horizontal plana ou fixe o mesmo no tripé com a 1/4" rosca do tripé [6].

- Após ligar, a automação de nivelamento iguala irregularidades dentro do espectro de auto-nivelamento de $\pm 4^\circ$ automaticamente. O nivelamento está encerrado logo que a linha do laser não seja mais movimentada e a luz de controlo LED [2] acenda em verde.
- Se o nivelamento automático não for possível, por ex., porque a parte inferior da ferramenta de medição se desvia mais de 4° da horizontal ou porque o produto é mantido livremente na mão, a luz de controlo LED [2] acende-se a vermelho e as linhas laser horizontal e vertical são desligadas.

Aviso: O trabalho sem automação de nivelamento sempre é mostrado através da luz de controlo LED vermelha [2].

Aviso: Em caso de choques ou alterações de posição durante a operação, o produto é nivelado automaticamente novamente. Verifique após o novo nivelamento a posição da linha de laser horizontal e vertical em relação ao ponto de referência para evitar erros.

● Utilizar linha única e linha cruzada

- Se o produto estiver no nivelamento automático e a parte inferior da ferramenta de medição se desviar menos de 4° da horizontal (LED verde ligado), pressionar cuidadosamente o botão H [1] para ligar ou desligar a linha horizontal.
- Prima o botão V [3] para desligar e ligar a linha vertical.

As linhas cruzadas podem ser identificadas neste produto:

- Se o produto estiver no nivelamento automático e a parte inferior da ferramenta de medição se desviar menos de 4° da horizontal (LED verde ligado), pressionar e manter pressionado o botão H [1] até que a luz de controlo LED [2] fique vermelha. Agora, a automação de nivelamento está desligada e as linhas cruzadas estão permanentemente ligadas - mesmo que lado inferior da ferramenta de medição esteja desviado em mais de 4° da horizontal.
- Pode desligar esse modo novamente pressionado o botão H [1] e mantendo até que a luz de controlo LED [2] acenda novamente a verde. A automação de nivelamento está novamente ligada.

As linhas cruzadas piscam assim que a parte inferior da ferramenta de medição se desviar mais de 4° da horizontal, a luz de controlo LED [2] volta a acender-se a vermelho.

● Trabalhar sem automação de nivelamento

- Mova o interruptor LOCK [4] para a posição .
- Mantenha o botão H [1] pressionado até que a luz de controlo LED vermelha [2] se ligue. Agora, o produto envia duas linhas de laser da abertura de saída de laser [7] que não são niveladas. O trabalho sem automação de nivelamento é sempre apresentado através da luz de controlo LED vermelha [2].
- As linhas individuais também podem ser desligadas ou ligadas neste modo. Prima brevemente o botão H [1] para ativar ou desativar a linha horizontal. Prema brevemente o botão V [3] para ativar ou desativar a linha vertical.
- Para desligar o produto neste modo, prima e mantenha premido o botão H [1] até a luz de controlo LED vermelha [2] se apagar.

● Indicações de trabalho

- Sempre utilize o meio da linha do laser para marcar. A largura da linha do laser se altera com a distância.

● Trabalhar com o tripé

Montagem e alinhamento

1. Abra as pernas do tripé [17]. O anel de plástico [15], que liga todas as três juntas transversais é movido até ao final da coluna central.
2. Solte as alavancas de bloqueio [16] e aumente as pernas até à altura desejada.
3. Em seguida, volte a fechar todas essas alavancas de bloqueio [16].
4. Verifique o correto alinhamento utilizando o nível de bolha de ar [11]. Se o tripé estiver direito, a bolha de ar encontra-se no meio do círculo. Se necessário, reajuste o comprimento das pernas do tripé [17].
5. Solte o parafuso de fixação [14] e aumente a coluna central conforme o necessário, caso seja necessária mais

altura. Aperte o parafuso de fixação [14], quando a altura pretendida for atingida.

6. Para um alinhamento na horizontal da cabeça plana do tripé [18], solte a pega comprida [12] rodando-a no sentido contrário ao dos ponteiros do relógio e movendo-a para cima ou para baixo conforme necessário. Quando a bolha de ar do respetivo nível de bolha de ar [11] se encontrar exatamente no centro do círculo, a cabeça plana do tripé está alinhada na horizontal. Aperte depois a pega comprida [12], rodando-a no sentido dos ponteiros do relógio.
7. Se necessário, solte o parafuso de fixação [13] para rodar a cabeça plana do tripé [18] na horizontal até 360 graus e alcançar a posição desejada. Quando tiver alcançado a posição desejada, aperte o parafuso de fixação [13].
8. Se necessário, solte o parafuso de fixação [10] para ajustar o ângulo da cabeça plana do tripé [18] na vertical até 90 graus e obter o ângulo desejado. Quando tiver alcançado o ângulo desejado, aperte o parafuso de fixação [10].

Fixação do laser de linhas cruzadas

Alinhe a rosca $\frac{1}{4}$ " [6] do laser de linhas cruzadas no parafuso de fixação $\frac{1}{4}$ " [8] da placa de encaixe rápido e certifique-se de que o parafuso está apertado, rodando o suporte de metal [9] no sentido dos ponteiros do relógio. O suporte de metal [9] encontra-se na parte de baixo da placa de encaixe rápido [19].

Retirar a placa de encaixe rápido do tripé

Pode simplesmente remover o laser de linhas cruzadas juntamente com a placa de encaixe rápido [19] do tripé seguindo estas etapas:

1. Puxe a alavanca [11a] da cabeça plana do tripé [18] para o lado.
2. Retire a placa de encaixe rápido [19].
3. Se quiser prender o laser de linhas cruzadas de novo ao tripé, puxe a alavanca [11a] da cabeça plana do tripé [18] e fixe a placa de encaixe rápido [19] novamente à cabeça plana do tripé [18]. Depois, solte a alavanca [11a], para colocá-la na sua posição inicial e fixar a placa de encaixe rápido [19] (ver Fig. A).
4. Verifique se a placa de encaixe rápido [19] na cabeça plana do tripé [18] está bem presa.

● Manutenção e limpeza

O produto não necessita de manutenção.

- **ATENÇÃO!** Nunca mergulhe o produto em água ou outros líquidos. Ao limpar não deixar entrar humidade para o produto.
- Mantenha o produto limpo para trabalhar de maneira segura.
- Para a limpeza da caixa utilize um pano seco.
- Limpe a abertura de saída do laser **7** com um jacto de ar leve. Em caso de sujidade maior, remova a sujidade com um cotonete ligeiramente humedecido. Não exerça demasiada pressão!

⚠ AVISO! Para efeitos de reparação, o produto só pode ser aberto por técnicos especializados.

- A ferramenta de medição apenas deve ser reparada por técnicos qualificados e apenas com peças sobresselentes de origem. Desta forma, assegura-se a preservação da segurança da ferramenta de medição.

● Armazenamento

- Se o produto não for utilizado por um longo período de tempo, remova as baterias e guarde-as num local limpo e seco, sem radiação solar direta.

● Eliminação

A embalagem é feita de materiais não poluentes que podem ser eliminados nos contentores de reciclagem locais.



Esteja atento à especificação dos materiais da embalagem para a separação de lixo. Estas são identificadas com abreviações (a) e números (b) com o seguinte significado: 1–7: Plásticos/20–22: Papel e papelão/80–98: Materiais compostos.



As possibilidades de reciclagem dos artigos utilizados poderão ser averiguadas no seu Município ou Câmara Municipal.



Não deposite o produto utilizado no lixo doméstico, a favor da proteção do ambiente. Elimine-o de forma responsável. Pode informar-se no seu município sobre os locais de recolha adequados e o seu período de funcionamento.

As pilhas/baterias avariadas ou gastas têm de ser recicladas. Devolva as pilhas ou baterias e/ou o produto nos locais específicos destinados à sua recolha.



Danos ambientais devido à eliminação incorreta das pilhas/baterias!

As pilhas/baterias não podem ser eliminadas no lixo doméstico. Podem conter metais pesados nocivos e estão sujeitas à regulação de lixos tóxicos. Os símbolos químicos dos metais pesados são os seguintes: Cd = cádmio, Hg = mercúrio, Pb = chumbo. Como tal, deposite as pilhas/baterias utilizadas num ponto de recolha adequado do seu município.

● Garantia

O produto foi fabricado de acordo com diretrizes de qualidade rigorosas e cuidadosamente testado antes da entrega. Em caso de defeitos materiais ou de fabrico, tem direitos legais contra o vendedor do produto. Os seus direitos legais não são limitados de forma alguma pela nossa garantia abaixo apresentada.

A garantia para este produto é de 3 anos a partir da data de compra. O período de garantia começa na data da compra. Guarde o recibo de compra original num local seguro, pois este documento é exigido como prova de compra.

Quaisquer danos ou defeitos já presentes no momento da compra devem ser comunicados imediatamente após a desembalagem do produto.

No caso de o produto apresentar um defeito de material ou de fabrico dentro de 3 anos a partir da data de compra, repará-lo-emos ou substituí-lo-emos gratuitamente, à nossa critério. O período de garantia não pode ser prolongado por uma reclamação de garantia concedida. Isto também se aplica às peças substituídas e reparadas.

Esta garantia é nula se o produto tiver sido danificado ou utilizado ou mantido de forma inadequada.

A garantia cobre defeitos de material e de fabrico. Esta garantia não cobre peças do produto sujeitas a desgaste normal e, portanto, consideradas peças consumíveis (por ex., baterias, mangueiras, cartuchos de tinta), nem cobre danos em peças frágeis, por ex., interruptores ou peças feitas em vidro.

Com a troca do aparelho, de acordo com DL 67/2003, o tempo de garantia se inicia novamente.

● Procedimento no caso de ativação da garantia

De forma a garantir um rápido processamento do seu pedido, solicitamos as seguintes indicações:

- o Para qualquer esclarecimento, é favor ter à mão o recibo e o número do artigo (IAN 487145_2501) como prova de compra.
- o Para obter o número de artigo, consulte a placa de identificação do produto, uma gravação no produto, a página de título das instruções (em baixo à esquerda) ou o autocolante no verso ou na parte inferior do produto.
- o Se ocorrerem falhas de funcionamento ou outros defeitos, contactar primeiro o serviço de assistência técnica abaixo indicado, por telefone ou por correio eletrónico.
- o O produto considerado defeituoso pode então ser enviado gratuitamente para o endereço de serviço que lhe foi fornecido, juntando a prova de compra (recibo) e indicando o tipo de defeito e a data em que o mesmo ocorreu.



Pode ver e descarregar estes e muitos outros manuais em parkside-diy.com. Este código QR levá-lo-á diretamente para parkside-diy.com. Selecione o seu país e utilize a máscara de pesquisa para procurar as instruções de funcionamento. Introduzir o número do artigo (IAN) 487145_2501 para aceder às instruções de funcionamento do seu artigo.

● Assistência técnica



Serviço Portugal















Tel. 800849093







E-Mail: owim@lidl.pt



List of pictograms used	Page 51
Introduction	Page 52
Intended use	Page 52
Description of parts	Page 53
Scope of delivery	Page 53
Technical data	Page 53
Safety notes	Page 54
Safety instructions for batteries/rechargeable batteries	Page 55
Initial use	Page 57
Inserting/Changing batteries	Page 57
Switching on/off	Page 57
Use automatic levelling system	Page 57
Using individual lines and crossed lines	Page 58
Working without the automatic levelling system...	Page 59
Practical guidance	Page 59
Working with the tripod.....	Page 59
Maintenance and cleaning	Page 60
Storage	Page 61
Disposal	Page 61
Warranty	Page 62
Warranty claim procedure.....	Page 62
Service	Page 63

List of pictograms used

	Please read the instructions for use.
	Danger of explosion!
	Wear safety gloves!
	Attention!
	Protect yourself from laser radiation!
	Do not stare into the laser beam!
	Direct current/voltage
	Including batteries
	Safety notes Instructions for use
	CE mark indicates conformity with relevant EU directives applicable for this product.
	Keep out of reach of children
	Do not throw into fire!
	Do not insert the wrong way round - note the polarity (+/-)!
	Do not use force!
	Do not disassemble/open!

List of pictograms used	
	Do not mix different types or brands
	Never mix new and used batteries!
	Do not recharge
	Do not throw into water!
	Do not short-circuit! - Batteries may explode or leak.
	Insert correctly! - Note the polarity (+/-)

Cross Line Laser with Tripod

● Introduction



We congratulate you on the purchase of your new product. You have chosen a high quality product. The instructions for use are part of the product.

They contain important information concerning safety, use and disposal. Before using the product, please familiarise yourself with all of the safety information and instructions for use. Only use the product as described and for the specified applications. If you pass the product on to anyone else, please ensure that you also pass on all the documentation with it.

● Intended use

The product is suitable for the the determination and verification of horizontal and vertical lines. The product is exclusively suitable for use in enclosed operating sites. Any other use or modification of the product shall be considered improper use and may result in serious accidents. The manufacturer assumes no liability for damages due to improper use. Not intended for commercial purposes.

● Description of parts

- 1 H-button to switch on/off horizontal line
- 2 LED indicator (red: levelling off, green levelling on)
- 3 V-button to switch on/off vertical line
- 4 LOCK switch
- 5 Battery compartment
- 5a Battery compartment cover
- 6 ¼"- Tripod thread (underneath)
- 7 Laser beam opening
- 8 ¼"- quick-release fixing screw (to align with ¼" tripod thread of cross line laser)
- 9 Metal bracket (to adjust ¼" screw on the quick shoe)
- 10 Locking screw (to adjust the angle of tripod flat head to up to 90 degrees)
- 11 Bubble level
- 11a Lever (to fix the quick shoe)
- 12 Long Handle
- 13 Locking screw (to rotate the tripod flat head up to 360 degrees horizontally)
- 14 Locking screw (to adjust the height of the centre column)
- 15 Plastic ring
- 16 Blocking lever (to adjust the height of the legs)
- 17 Legs of the tripod
- 18 Tripod flat head
- 19 Quick shoe

● Scope of delivery

- 1 Cross line laser
- 1 Tripod
- 2 1.5V-Batteries, Type (LR6) AA
- 1 Set of instructions for use

● Technical data

Operating voltage:	3V===
Working area at least ¹⁾ :	10m
Levelling accuracy:	+/- 0.5mm/m
Typical self-levelling range:	± 4°
Typical levelling time:	approx. 4 seconds
Operating temperature:	+5°C–35°C
Max. relative humidity:	≤ 90%

Laser class:	2
Wave length (λ):	620-690nm
Maximum performance	
P max.:	1 mW
Tripod mount:	6.35 mm (1/4")
Batteries:	2 x 1.5V-Batteries, Type (LR6) AA
Product weight:	260g (without batteries)
Tripod weight:	320g
Product dimensions:	approx. 70 x 61 x 90 mm
Tripod dimensions:	65cm

- 1) The operating range can be reduced by unfavourable environmental conditions (e.g. direct sunlight).



Safety notes

- **DANGER OF SUFFOCATION!** Packaging materials (e.g. films or polystyrene) can not be used as toys. Always keep children away from the packaging material. The packaging material is not a toy.
- Do not work with the measuring tool in an environment where there is a danger of explosion, where there are flammable liquids, gasses or dusts. Sparks can be created in the product, which could ignite dust or fumes.
- This product may be used by children from the age of 8, by persons of reduced physical, sensory or mental abilities or a lack of experience and/or knowledge if they are supervised or instructed with regard to the safe use of the product and have understood the risks resulting from use. Do not allow children to play with the product. Cleaning and user maintenance may not be carried out by children unless they are supervised.
- Do not leave the switched-on product unattended and switch the product off after use. Others could be blinded by the laser beam. Risk of eye injury.
- Do not expose the product to moisture or direct sunlight.
- Do not expose the product to extremely high temperatures or temperature fluctuations. For example, do not leave it in your car for a long time. In the case of large temperature fluctuations, let the product acclimatise before using it. In extreme temperatures or temperature fluctuations, the precision of the product can be impaired.
- Avoid strong impacts against the measuring tool. Damage to the measuring tool can impair its accuracy. After a

strong impact compare the laser line with a known vertical or horizontal reference line to check it.

- Turn the measuring tool off when you transport it. When it is switched off the pendulum unit is locked, which otherwise can be damaged in strong movements.
- Do not bring the measuring tool near to heart pacemakers. The magnet inside the measuring tool creates a field that can impair the function of pacemakers.
- Keep the measuring tool away from magnetic data carriers and devices that are sensitive to magnetic influences. The effects of the magnet can lead to irreversible data losses.



⚠ WARNING! Protect yourself from laser radiation!



- Do not look directly into the laser beam or the laser beam opening **7**.

⚠ WARNING! Viewing the laser beam with optical instruments (e.g. loupe, magnifying glass etc.) is associated with risk injury to the eyes.

⚠ CAUTION! If operating or adjusting devices other than those described here are used or other procedures are carried out, this can lead to dangerous radiation effects.

- Never direct the laser beam at people, animals or reflective surfaces. Even looking briefly into the laser beam can cause damage to the eyes.



Safety instructions for batteries/ rechargeable batteries

- **DANGER TO LIFE!** Keep batteries/rechargeable batteries out of reach of children. If accidentally swallowed seek immediate medical attention.
- Swallowing may lead to burns, perforation of soft tissue, and death. Severe burns can occur within 2 hours of ingestion.

-  **DANGER OF EXPLOSION!** Never recharge non-rechargeable batteries. Do not short-circuit batteries/rechargeable batteries and/or open them. Overheating, fire or bursting can be the result.
- Never throw batteries/rechargeable batteries into fire or water.
- Do not exert mechanical loads to batteries/rechargeable batteries.

Risk of leakage of batteries/rechargeable batteries

- Avoid extreme environmental conditions and temperatures, which could affect batteries/rechargeable batteries, e.g. radiators/direct sunlight.
- If batteries/rechargeable batteries have leaked, avoid contact with skin, eyes and mucous membranes with the chemicals! Flush immediately the affected areas with fresh water and seek medical attention!
-  **WEAR PROTECTIVE GLOVES!** Leaked or damaged batteries/rechargeable batteries can cause burns on contact with the skin. Wear suitable protective gloves at all times if such an event occurs.
- In the event of a leakage of batteries/rechargeable batteries, immediately remove them from the product to prevent damage.
- Only use the same type of batteries/rechargeable batteries. Do not mix used and new batteries/rechargeable batteries.
- Remove batteries/rechargeable batteries if the product will not be used for a longer period.

Risk of damage of the product

- Only use the specified type of battery/rechargeable battery!
- Insert batteries/rechargeable batteries according to polarity marks (+) and (-) on the battery/rechargeable battery and the product.
- Use a dry lint-free cloth or cotton swab to clean the contacts on the battery/rechargeable battery and in the battery compartment before inserting!
- Remove exhausted batteries/rechargeable batteries from the product immediately.

● Initial use

- Check that the delivery is complete and that there is no visible damage.
- Remove the packaging material from the product.

● Inserting/Changing batteries

- Open the battery compartment cover **5a** (see fig. B).
- Insert batteries into the battery compartment **5** (see fig. C). Make sure that the batteries are inserted in a correct polarity (see fig. C) before closing back the battery compartment cover **5a**.

Note: When the battery is low, the LED indicator **2** blinks. Always replace all batteries at the same time. Only use batteries from the same manufacturer and with the same capacity.

- Remove the batteries from the product if it will not be in use for a prolonged period of time. In long periods of storage the batteries can corrode and can run themselves down.

● Switching on/off

- To switch the product on, push the LOCK switch **4** to the position **⬆**. Immediately after being switched on, the product releases two laser lines from the laser beam opening **7**.
- To switch the product off, push the LOCK switch **4** to the position **⬆**. When switched off, the pendulum unit is locked.

● Use automatic levelling system

- To work with automatic levelling, place the product on a level, firm surface, or fasten it with the ¼"- tripod thread **6** to the tripod.
- When it is switched on, the automatic levelling system automatically corrects irregularities of $\pm 4^\circ$ within the self levelling area. The levelling is concluded when the laser lines stop moving and the LED indicator **2** goes green.

- If automatic levelling is not possible, e.g. because the base of the measuring tool deviates by more than 4° from the horizontal or because the product is being freely hand-held, the LED indicator [2] will go red and the horizontal and vertical laser lines will be switched off.

Note: Operation without automatic levelling will always be indicated via the red LED indicator [2].

Note: If the product is agitated or its position is changed during operation, the product will automatically re-level. After re-levelling check the positions of the horizontal and vertical laser lines against reference points to avoid errors.

● Using individual lines and crossed lines

- When the product is performing automatic levelling and the base of the measurement device deviates from the horizontal by less than 4° (green LED on), carefully press the H-button [1] to turn the horizontal line on or off.
- Or correspondingly press the V-button [3] to turn the vertical line on or off.

Crossed lines can be locked with this product:

- When the product is performing automatic levelling and the base of the measurement device deviates from the horizontal by less than 4° (green LED on), hold down the H-button [1] until the LED indicator [2] goes red. Now automatic levelling is switched off and the crossed lines are permanently switched on – even if the base of the measurement device deviates from the horizontal by more than 4°.
- You can turn this mode off again by pressing and holding down the H-button [1] until the LED indicator [2] goes green again. The automatic levelling system has been switched on again.

The crossed lines will be flashing as soon as the base of the measuring tool deviates from the horizontal by more than 4°, and the LED indicator [2] will turn red again.

● Working without the automatic levelling system

- Put the LOCK switch [4] into the position .
- Hold down the H-button [1] until the red LED indicator [2] comes on. Now the product will release two laser lines from the laser beam opening [7] that are not levelled. Operation without automatic levelling will always be indicated via the red LED indicator [2].
- Individual lines can be turned off or on in this mode as well. Press the H-button [1] briefly to turn off or on the horizontal line. Similarly, press the V-button [3] briefly to turn off or on the vertical line.
- To switch-off the product in this mode, hold down the H-button [1] until the red LED indicator [2] is turned off.

● Practical guidance

- Always use only the middle of the laser line for markings. The width of the line depends on the distance.

● Working with the tripod

Setup and alignment

1. Pull all the three legs [17] of the tripod apart. The plastic ring [15], which is connecting all the three cross hinges, will be moved to the end of the middle column.
2. Release the blocking levers [16] and extend the legs until you get your desired height.
3. Then, fold-back all those blocking levers [16].
4. Check the straight positioning by using the bubble level [11]. If the tripod is straight, the air bubble will be positioned in the centre of the circle. If necessary, readjust the length of the legs [17].
5. If additional height is necessary, loosen the locking screw [14] and extend the centre column to the desired height. Once it reached the desired height, tighten the locking screw [14].
6. For a horizontal alignment of the tripod flat head [18], loosen the long handle [12] by turning it anti-clockwise and move the handle up or down as desired. If the air bubble of the spirit level [11] is located exactly in the middle of the

circle, the tripod flat head is aligned horizontally. Then, tighten the long handle [12] by turning it clockwise.

7. If necessary, loosen the locking screw [13] to rotate the tripod flat head [18] up to 360 degrees horizontally to get desired side. Once reached the desired side, tighten the locking screw [13].
8. If necessary, loosen the locking screw [10] to adjust the angle of the tripod flat head [18] up to 90 degrees vertically to get desired angle. Once reached the desired angle, tighten the locking screw [10].

Securing the Cross Line Laser

Align the ¼"-thread [6] of the cross line laser with the ¼"-quickrelease fixing screw [8] of the quick shoe and make sure to tighten the screw well by screwing the metal bracket [9] clockwise. The metal bracket [9] is on the bottom side of the quick shoe [19].

Removing quick shoe from tripod:

The user can just remove the cross line laser together with the quick shoe [19] from the tripod by following below steps:

1. Pull the lever [11a] on the tripod flat head [18] along the side.
2. Remove the quick shoe [19].
3. If want to put back the cross line laser on the tripod again, pull the lever [11a] on the tripod flat head [18] and place the quick shoe [19] back firmly on the tripod flat head [18]. Then, release the lever [11a] to bring it back to its original position and to firmly hold the quick shoe [19] (see fig. A).
4. Check the tight fitting of the quick shoe [19] within the tripod flat head [18].

● Maintenance and cleaning

The product requires no maintenance.

- **ATTENTION!** Never submerge the product in water or other liquids. Do not allow water to enter into the product during cleaning.
- Keep the product clean to ensure good, secure work.
- Use a dry cloth to clean the outside.
- Clean the laser beam opening [7] with a soft air jet. In cases of heavy contamination, remove the dirt with a slightly damp Q-tip. Do not exert any strong pressure!

⚠ WARNING! For repair purposes the product may only be opened by a professional.

- Have the measuring tool repaired by qualified professionals and only with original replacement parts. This ensures that the safety of the measuring tool is maintained.

● Storage

- If you will not be using the product for a prolonged period of time, remove the batteries and store it in a clean, dry place that is not exposed to direct sunlight.

● Disposal

The packaging is made entirely of recyclable materials, which you may dispose of at local recycling facilities.



Observe the marking of the packaging materials for waste separation, which are marked with abbreviations (a) and numbers (b) with following meaning: 1–7: plastics/20–22: paper and fibreboard/80–98: composite materials.



Contact your local refuse disposal authority for more details of how to dispose of your worn-out product.



To help protect the environment, please dispose of the product properly when it has reached the end of its useful life and not in the household waste. Information on collection points and their opening hours can be obtained from your local authority.

Faulty or used batteries/rechargeable batteries must be recycled. Return the batteries/rechargeable batteries and the product to the available collection points.



Environmental damage through incorrect disposal of the batteries/rechargeable batteries!

Batteries/rechargeable batteries may not be disposed of with the usual domestic waste. They may contain toxic heavy metals and are subject to hazardous waste treatment rules

and regulations. The chemical symbols for heavy metals are as follows: Cd = cadmium, Hg = mercury, Pb = lead. That is why you should dispose of used batteries/rechargeable batteries at a local collection point.

● Warranty

The product has been manufactured to strict quality guidelines and meticulously examined before delivery. In the event of material or manufacturing defects you have legal rights against the retailer of this product. Your legal rights are not limited in any way by our warranty detailed below.

The warranty for this product is 3 years from the date of purchase. The warranty period begins on the date of purchase. Keep the original sales receipt in a safe location as this document is required as proof of purchase.

Any damage or defects already present at the time of purchase must be reported without delay after unpacking the product.

Should the product show any fault in materials or manufacture within 3 years from the date of purchase, we will repair or replace it – at our choice – free of charge to you. The warranty period is not extended as a result of a claim being granted. This also applies to replaced and repaired parts.

This warranty becomes void if the product has been damaged, or used or maintained improperly.

The warranty covers material or manufacturing defects. This warranty does not cover product parts subject to normal wear and tear, thus considered consumables (e.g. batteries, rechargeable batteries, tubes, cartridges), nor damage to fragile parts, e.g. switches or glass parts.

● Warranty claim procedure

So that your request can be processed quickly, please observe the following instructions:

- o For all inquiries, please have the receipt and item number (IAN 487145_2501) ready as proof of purchase.

- o The article number can be taken from the identification label on the product, engraving on the product, the front cover of your manual (at the bottom left), or the sticker on the back or bottom of the product.
- o If malfunctions or other defects arise, first contact the service department indicated below by phone or email.
- o You can then send a product recorded as defective to the communicated service address postage-free, making sure to enclose proof of purchase (receipt) and information on the details of the defect and when it occurred.



You can download and view this and numerous other manuals at parkside-diy.com. This QR code takes you directly to parkside-diy.com. Choose your country and use the search screen to search for the operating instructions. Entering the item number (IAN) 487145_2501 takes you to the operating instructions for your item.

● Service

GB Service Great Britain

Tel.: 0800 0569216

E-Mail: owim@lidl.co.uk

MT Service Malta

Tel.: 80062960

E-Mail: owim@lidl.com.mt









Legende der verwendeten Piktogramme	Seite 65
Einleitung	Seite 66
Bestimmungsgemäßer Gebrauch	Seite 66
Teilebeschreibung	Seite 67
Lieferumfang	Seite 67
Technische Daten.....	Seite 68
Sicherheitshinweise	Seite 68
Sicherheitshinweise für Batterien/Akkus.....	Seite 70
Inbetriebnahme	Seite 71
Batterien einsetzen/wechseln	Seite 71
Ein-/Ausschalten	Seite 72
Nivellierautomatik verwenden	Seite 72
Einzellinie und gekreuzte Linien verwenden	Seite 72
Ohne Nivellierautomatik arbeiten	Seite 73
Arbeitshinweise.....	Seite 74
Mit dem Stativ arbeiten.....	Seite 74
Wartung und Reinigung	Seite 75
Lagerung	Seite 76
Entsorgung	Seite 76
Garantie	Seite 77
Abwicklung im Garantiefall	Seite 77
Service	Seite 78

Legende der verwendeten Piktogramme

	Lesen Sie die Bedienungsanleitung.
	Explosionsgefahr!
	Schutzhandschuhe tragen!
	Achtung!
	Schützen Sie sich vor Laserstrahlung!
	Nicht in den Laserstrahl blicken!
	Gleichstrom/-spannung
	Batterien inklusive
	Sicherheitshinweise Handlungsanweisungen
	Das CE-Zeichen bestätigt die Konformität mit den für das Produkt zutreffenden EU-Richtlinien.
	Halten Sie die Batterien außerhalb der Reichweite von Kindern.
	Werfen Sie Batterien nicht ins Feuer.
	Setzen Sie Batterien nicht entgegen der richtigen Polarität (+ und -) ein.
	Beschädigen/verformen Sie Batterien nicht.
	Öffnen/zerlegen Sie Batterien nicht.

Legende der verwendeten Piktogramme

	Verwenden Sie nur Batterien des gleichen Typs/der gleichen Marke.
	Mischen Sie nicht gebrauchte Batterien mit neuen.
	Batterien sind nicht wiederaufladbar.
	Halten Sie Batterien von Wasser und übermäßiger Feuchtigkeit fern.
	Schließen Sie Batterien nicht kurz.
	Setzen Sie Batterien mit der richtigen Polarität (+ und -) ein.

Kreuzlinienlaser mit Stativ

● Einleitung



Wir beglückwünschen Sie zum Kauf Ihres neuen Produkts. Sie haben sich damit für ein hochwertiges Produkt entschieden. Die Bedienungsanleitung ist Teil dieses Produkts. Sie enthält wichtige Hinweise für Sicherheit, Gebrauch und Entsorgung. Machen Sie sich vor der Benutzung des Produkts mit allen Bedien- und Sicherheitshinweisen vertraut. Benutzen Sie das Produkt nur wie beschrieben und für die angegebenen Einsatzbereiche. Händigen Sie alle Unterlagen bei Weitergabe des Produkts an Dritte mit aus.

● Bestimmungsgemäßer Gebrauch

Das Produkt eignet sich zum Ermitteln und Überprüfen von waagerechten und senkrechten Linien. Das Produkt ist ausschließlich für den Betrieb an geschlossenen Einsatzorten geeignet. Jede andere Verwendung oder Veränderung des Produkts gilt als nicht bestimmungsgemäß und birgt erhebliche Unfallgefahren. Für aus bestimmungswidriger Verwendung

entstandene Schäden übernimmt der Hersteller keine Haftung. Nicht für den gewerblichen Einsatz bestimmt.

● Teilebeschreibung

- 1 H-Taste (zum Ein-/Ausschalten der horizontalen Linie)
- 2 LED-Kontrollleuchte (rot: Nivellierung aus, grün: Nivellierung ein)
- 3 V-Taste (zum Ein-/Ausschalten der vertikalen Linie)
- 4 LOCK-Schalter
- 5 Batteriefach
- 5a Batteriefachdeckel
- 6 ¼"-Stativgewinde (Unterseite)
- 7 Laseraustrittsöffnung
- 8 ¼"-Befestigungsschraube (zum Ausrichten mit dem ¼"-Stativgewinde des Kreuzlinienlasers)
- 9 Metallhalterung (zum Einstellen der ¼"-Schraube an der Schnellwechselplatte)
- 10 Sicherungsschraube (zum Justieren des Winkels des Stativ-Flachkopfs auf bis zu 90 Grad)
- 11 Wasserwaage
- 11a Hebel (zum Befestigen der Schnellwechselplatte)
- 12 Langer Griff
- 13 Sicherungsschraube (zum Drehen des Stativ-Flachkopfs um bis zu 360 Grad horizontal)
- 14 Sicherungsschraube (zum Einstellen der Höhe der Mittelsäule)
- 15 Kunststoffring
- 16 Arretierhebel (zum Einstellen der Höhe der Beine)
- 17 Stativbeine
- 18 Stativ-Flachkopf
- 19 Schnellwechselplatte

● Lieferumfang

- 1 Kreuzlinienlaser
- 1 Stativ
- 2 1,5V-Batterien, Typ (LR6) AA
- 1 Bedienungsanleitung

● Technische Daten

Betriebsspannung:	3V \equiv
Arbeitsbereich mindestens ¹⁾ :	10 m
Nivelliergenauigkeit:	+/- 0,5 mm/m
Selbstnivellierbereich typisch:	$\pm 4^\circ$
Nivellierzeit typisch:	ca. 4 Sekunden
Betriebstemperatur:	+5 °C–35 °C
Relative Luftfeuchte max.:	$\leq 90\%$
Laserklasse:	2
Wellenlänge (λ):	620–690 nm
Maximale Leistung P max.:	1 mW
Stativaufnahme:	6,35 mm (1/4")
Batterien:	2 x 1,5V-Batterien, Typ (LR6) AA
Gewicht Produkt:	260 g (ohne Batterien)
Gewicht Stativ:	320 g
Maße Produkt:	ca. 70 x 61 x 90 mm
Maße Stativ:	65 cm

- 1) Der Arbeitsbereich kann durch ungünstige Umgebungsbedingungen (z. B. direkte Sonneneinstrahlung) verringert werden.



Sicherheitshinweise

- **ERSTICKUNGSGEFAHR!** Verpackungsmaterialien (z. B. Folien oder Polystyrol) dürfen nicht zum Spielen verwendet werden. Halten Sie Kinder stets von Verpackungsmaterial fern. Das Verpackungsmaterial ist kein Spielzeug.
- Arbeiten Sie mit dem Messwerkzeug nicht in explosionsgefährdeter Umgebung, in der sich brennbare Flüssigkeiten, Gase oder Stäube befinden. Im Produkt können Funken erzeugt werden, die den Staub oder die Dämpfe entzünden.
- Dieses Produkt kann von Kindern ab 8 Jahren sowie von Personen mit reduzierten physischen, sensorischen oder mentalen Fähigkeiten oder Mangel an Erfahrung und/oder Wissen benutzt werden, wenn sie beaufsichtigt oder bezüglich des sicheren Gebrauchs des Produkts unterwiesen wurden und die daraus resultierenden Gefahren verstanden haben. Kinder dürfen nicht mit dem Produkt spielen. Reinigung und Benutzer-Wartung dürfen nicht durch Kinder durchgeführt werden, es sei denn, sie sind beaufsichtigt.
- Lassen Sie das eingeschaltete Produkt nicht unbeaufsichtigt und schalten Sie das Produkt nach Gebrauch

ab. Andere Personen könnten vom Laserstrahl geblendet werden. Gefahr von Augenverletzungen.

- Schützen Sie das Produkt vor Nässe und direkter Sonneneinstrahlung.
- Setzen Sie das Produkt keinen extremen Temperaturen oder Temperaturschwankungen aus. Lassen Sie es z. B. nicht längere Zeit im Auto liegen. Lassen Sie das Produkt bei größeren Temperaturschwankungen erst austemperieren, bevor Sie es in Betrieb nehmen. Bei extremen Temperaturen oder Temperaturschwankungen kann die Präzision des Produkts beeinträchtigt werden.
- Vermeiden Sie heftige Stöße oder Stürze des Messwerkzeuges. Durch Beschädigungen des Messwerkzeugs kann die Genauigkeit beeinträchtigt werden. Vergleichen Sie nach einem heftigen Stoß oder Sturz die Laserlinie zur Kontrolle mit einer bekannten waagerechten oder senkrechten Referenzlinie.
- Schalten Sie das Messwerkzeug aus, wenn Sie es transportieren. Beim Ausschalten wird die Pendeleinheit verriegelt, die sonst bei starken Bewegungen beschädigt werden kann.
- Bringen Sie das Messwerkzeug nicht in die Nähe von Herzschrittmachern. Durch den Magnet im Inneren des Messwerkzeugs wird ein Feld erzeugt, das die Funktion von Herzschrittmachern beeinträchtigen kann.
- Halten Sie das Messwerkzeug fern von magnetischen Datenträgern und magnetisch empfindlichen Geräten. Durch die Wirkung des Magnets kann es zu irreversiblen Datenverlusten kommen.



⚠️ WARNUNG! Schützen Sie sich vor Laserstrahlung!



- Schauen Sie nicht direkt in den Laserstrahl bzw. in die Laseraustrittsöffnung **7**.
- ⚠️ WARNUNG!** Das Betrachten des Laserstrahls mit optischen Instrumenten (z. B. Lupe, Vergrößerungsgläsern u. ä.) ist mit einer Augengefährdung verbunden.
- ⚠️ VORSICHT!** Wenn andere als die hier angegebenen Bedienungs- oder Justiereinrichtungen benutzt oder

andere Verfahrensweisen ausgeführt werden, kann dies zu gefährlicher Strahlungseinwirkung führen.

- Richten Sie den Laserstrahl niemals auf reflektierende Flächen, Personen oder Tiere. Bereits ein kurzer Sichtkontakt mit dem Laserstrahl kann zu Augenschäden führen.



Sicherheitshinweise für Batterien/Akkus

- **LEBENSGEFAHR!** Halten Sie Batterien/Akkus außer Reichweite von Kindern. Suchen Sie im Falle eines Verschluckens sofort einen Arzt auf!
- Verschlucken kann zu Verbrennungen, Perforation von Weichgewebe und Tod führen. Schwere Verbrennungen können innerhalb von 2 Stunden nach dem Verschlucken auftreten.
-  **EXPLOSIONSGEFAHR!** Laden Sie nicht aufladbare Batterien niemals wieder auf. Schließen Sie Batterien/Akkus nicht kurz und/oder öffnen Sie diese nicht. Überhitzung, Brandgefahr oder Platzen können die Folge sein.
- Werfen Sie Batterien/Akkus niemals in Feuer oder Wasser.
- Setzen Sie Batterien/Akkus keiner mechanischen Belastung aus.

Risiko des Auslaufens von Batterien/Akkus

- Vermeiden Sie extreme Bedingungen und Temperaturen, die auf Batterien/Akkus einwirken können, z. B. auf Heizkörpern/durch direkte Sonneneinstrahlung.
- Wenn Batterien/Akkus ausgelaufen sind, vermeiden Sie den Kontakt von Haut, Augen und Schleimhäuten mit den Chemikalien! Spülen Sie die betroffenen Stellen sofort mit klarem Wasser und suchen Sie einen Arzt auf!
-  **SCHUTZHANDSCHUHE TRAGEN!** Ausgelaufene oder beschädigte Batterien/Akkus können bei Berührung mit der Haut Verätzungen verursachen. Tragen Sie deshalb in diesem Fall geeignete Schutzhandschuhe.
- Im Falle eines Auslaufens der Batterien/Akkus entfernen Sie diese sofort aus dem Produkt, um Beschädigungen zu vermeiden.
- Verwenden Sie nur Batterien/Akkus des gleichen Typs. Mischen Sie nicht alte Batterien/Akkus mit neuen!

- Entfernen Sie die Batterien/Akkus, wenn das Produkt längere Zeit nicht verwendet wird.

Risiko der Beschädigung des Produkts

- Verwenden Sie ausschließlich den angegebenen Batterietyp/Akkutyp!
- Setzen Sie Batterien/Akkus gemäß der Polaritätskennzeichnung (+) und (-) an Batterie/Akku und des Produkts ein.
- Reinigen Sie Kontakte an Batterie/Akku und im Batteriefach vor dem Einlegen mit einem trockenen, fusselreien Tuch oder Wattestäbchen!
- Entfernen Sie erschöpfte Batterien/Akkus umgehend aus dem Produkt.

● Inbetriebnahme

- Prüfen Sie die Lieferung auf Vollständigkeit und auf sichtbare Schäden.
- Entfernen Sie das gesamte Verpackungsmaterial vom Produkt.

● Batterien einsetzen/wechseln

- Öffnen Sie den Batteriefachdeckel **5a** (siehe Abb. B).
- Legen Sie die Batterien in das Batteriefach **5** ein (siehe Abb. C). Vergewissern Sie sich, dass die Batterien richtig herum eingelegt sind (siehe Abb. C), bevor Sie den Batteriefachdeckel **5a** wieder schließen.

Hinweis: Bei geringem Batteriezustand blinkt die LED-Kontrollleuchte **2**. Ersetzen Sie immer alle Batterien gleichzeitig. Verwenden Sie nur Batterien eines Herstellers und mit gleicher Kapazität.

- Nehmen Sie die Batterien aus dem Produkt, wenn Sie es längere Zeit nicht benutzen. Die Batterien können bei längerer Lagerung korrodieren und sich selbst entladen.

● Ein-/Ausschalten

- Zum Einschalten des Produkts schieben Sie den LOCK-Schalter **[4]** in die Position **■**. Das Produkt sendet sofort nach dem Einschalten zwei Laserlinien aus der Laseraustrittsöffnung **[7]**.
- Zum Ausschalten des Produkts schieben Sie den LOCK-Schalter **[4]** in die Position **■**. Beim Ausschalten wird die Pendeleinheit verriegelt.

● Nivellierautomatik verwenden

- Um mit der Nivellierautomatik zu arbeiten, stellen Sie das Produkt auf eine waagerechte, feste Unterlage, oder befestigen Sie es mit dem $\frac{1}{4}$ "- Stativgewinde **[6]** auf dem Stativ.
- Nach dem Einschalten gleicht die Nivellierautomatik Unebenheiten innerhalb des Selbstnivellierbereiches von $\pm 4^\circ$ automatisch aus. Die Nivellierung ist abgeschlossen, sobald sich die Laserlinien nicht mehr bewegen und die LED-Kontrollleuchte **[2]** grün leuchtet.
- Ist die automatische Nivellierung nicht möglich, z. B. weil die Unterseite des Messwerkzeugs mehr als 4° von der Waagerechten abweicht oder das Produkt frei in der Hand gehalten wird, dann leuchtet die LED-Kontrollleuchte **[2]** rot und die horizontalen und vertikalen Laserlinien werden ausgeschaltet.

Hinweis: Das Arbeiten ohne Nivellierautomatik wird immer durch die rote LED-Kontrollleuchte **[2]** angezeigt.

Hinweis: Bei Erschütterungen oder Lageänderungen während des Betriebs wird das Produkt automatisch wieder einnivelliert. Überprüfen Sie nach einer erneuten Nivellierung die Position der waagerechten bzw. senkrechten Laserlinie in Bezug auf Referenzpunkte, um Fehler zu vermeiden.

● Einzellinie und gekreuzte Linien verwenden

- Wenn sich das Produkt in der automatischen Nivellierung befindet und die Unterseite des Messwerkzeugs weniger als 4° von der Waagerechten abweicht (grüne LED ein), drücken Sie vorsichtig die H-Taste **[1]**, um die horizontale Linie ein- bzw. auszuschalten.

- Drücken Sie entsprechend die V-Taste **[3]**, um die vertikale Linie ein- bzw. auszuschalten.

Die gekreuzten Linien können bei diesem Produkt festgestellt werden:

- Wenn sich das Produkt in der automatischen Nivellierung befindet und die Unterseite des Messwerkzeugs weniger als 4° von der Waagerechten abweicht (grüne LED ein), halten Sie die H-Taste **[1]** gedrückt, bis die LED-Kontrollleuchte **[2]** rot wird. Nun ist die automatische Nivellierung ausgeschaltet und die gekreuzten Linien sind permanent eingeschaltet – auch wenn die Unterseite des Messwerkzeugs mehr als 4° von der Waagerechten abweicht.
- Sie können diesen Modus wieder ausschalten, indem Sie die H-Taste **[1]** drücken und halten, bis die LED-Kontrollleuchte **[2]** wieder grün leuchtet. Die Nivellierungsautomatik ist wieder eingeschaltet.

Die gekreuzten Linien blinken, sobald die Unterseite des Messwerkzeugs mehr als 4° von der Waagerechten abweicht, die LED-Kontrollleuchte **[2]** leuchtet dann wieder rot.

● Ohne Nivellierautomatik arbeiten

- Schieben Sie den LOCK-Schalter **[4]** in die Position **🔒**.
- Halten Sie die H-Taste **[1]** gedrückt, bis sich die rote LED-Kontrollleuchte **[2]** einschaltet. Nun sendet das Produkt zwei Laserlinien aus der Laseraustrittsöffnung **[7]**, die nicht nivelliert sind. Das Arbeiten ohne Nivellierautomatik wird immer durch die rote LED-Kontrollleuchte **[2]** angezeigt.
- Einzellinien können in diesem Modus auch aus- oder eingeschaltet werden. Drücken Sie kurz die H-Taste **[1]**, um die horizontale Linie aus- oder einzuschalten. Drücken Sie kurz die V-Taste **[3]**, um die vertikale Linie aus- oder einzuschalten.
- Um das Produkt in diesem Modus auszuschalten, halten Sie die H-Taste **[1]** gedrückt, bis die rote LED-Kontrollleuchte **[2]** erlischt.

● Arbeitshinweise

- Verwenden Sie immer nur die Mitte der Laserlinie zum Markieren. Die Breite der Laserlinie ändert sich mit der Entfernung.

● Mit dem Stativ arbeiten

Aufbau und Ausrichtung

1. Ziehen Sie die drei Beine [17] des Stativs auseinander. Der Kunststoffring [15], der alle drei Quergelenke verbindet, wird zum Ende der Mittelsäule bewegt.
2. Lösen Sie die Arretierhebel [16] und verlängern Sie die Beine, bis zu der gewünschten Höhe.
3. Klappen Sie dann alle diese Arretierhebel [16] zurück.
4. Überprüfen Sie die gerade Ausrichtung mithilfe der Wasserwaage [11]. Wenn das Stativ gerade steht, befindet sich die Luftblase in der Mitte des Kreises. Stellen Sie die Länge der Stativbeine [17] bei Bedarf neu ein.
5. Lösen Sie die Sicherungsschraube [14] und verlängern Sie die Mittelsäule nach Bedarf, wenn mehr Höhe benötigt wird. Ziehen Sie die Sicherungsschraube [14] fest, wenn die gewünschte Höhe erreicht ist.
6. Lösen Sie für eine horizontale Ausrichtung des Stativ-Flachkopfs [18] den langen Griff [12], indem Sie ihn gegen den Uhrzeigersinn drehen und nach Bedarf nach oben oder unten bewegen. Wenn sich die Luftblase der Wasserwaage [11] genau in der Mitte des Kreises befindet, ist der Stativ-Flachkopf horizontal ausgerichtet. Ziehen Sie dann den langen Griff [12] fest, indem Sie ihn im Uhrzeigersinn drehen.
7. Lösen Sie bei Bedarf die Sicherungsschraube [13], um den Stativ-Flachkopf [18] um bis zu 360 Grad horizontal zu drehen und die gewünschte Position zu erreichen. Wenn Sie die gewünschte Position erreicht haben, ziehen Sie die Sicherungsschraube [13] fest.
8. Lösen Sie bei Bedarf die Sicherungsschraube [10], um den Winkel des Stativ-Flachkopfs [18] vertikal um bis zu 90 Grad einzustellen und den gewünschten Winkel zu erhalten. Wenn Sie den gewünschten Winkel erreicht haben, ziehen Sie die Sicherungsschraube [10] fest.

Befestigen des Kreuzlinienlasers

Richten Sie das ¼"-Gewinde [6] des Kreuzlinienlasers an der ¼"- Befestigungsschraube [8] der Schnellwechselplatte aus und stellen Sie sicher, dass die Schraube festgezogen ist, indem Sie die Metallhalterung [9] im Uhrzeigersinn drehen. Die Metallhalterung [9] befindet sich auf der Unterseite der Schnellwechselplatte [19].

Schnellwechselplatte vom Stativ entfernen

Sie können den Kreuzlinienlaser einfach zusammen mit der Schnellwechselplatte [19] vom Stativ durch die folgenden Schritte entfernen:

1. Ziehen Sie den Hebel [11a] des Stativ-Flachkopfs [18] zur Seite.
2. Entfernen Sie die Schnellwechselplatte [19].
3. Wenn Sie den Kreuzlinienlaser wieder am Stativ befestigen möchten, ziehen Sie am Hebel [11a] des Stativ-Flachkopfs [18] und befestigen Sie die Schnellwechselplatte [19] wieder auf dem Stativ-Flachkopf [18]. Lösen Sie dann den Hebel [11a], um diesen in die Ausgangsposition zu bringen und die Schnellwechselplatte [19] zu fixieren (siehe Abb. A).
4. Überprüfen Sie, ob die Schnellwechselplatte [19] am Stativ-Flachkopf [18] ausreichend befestigt ist.

● Wartung und Reinigung

Das Produkt ist wartungsfrei.

- **ACHTUNG!** Tauchen Sie das Produkt niemals in Wasser oder andere Flüssigkeiten. Beim Reinigen darf keine Feuchtigkeit in das Produkt dringen.
- Halten Sie das Produkt sauber, um gut und sicher zu arbeiten.
- Verwenden Sie zum Reinigen des Gehäuses ein trockenes Tuch.
- Reinigen Sie die Laseraustrittsöffnung [7] mit einem sanften Luftstrahl. Bei stärkeren Verunreinigungen entfernen Sie den Schmutz mit einem leicht angefeuchteten Wattestäbchen. Üben Sie dabei keinen starken Druck aus!
- ▲ **WARNUNG!** Das Produkt darf zu Reparaturzwecken nur von einer Fachkraft geöffnet werden.
- Lassen Sie das Messwerkzeug von qualifiziertem Fachpersonal und nur mit Original-Ersatzteilen reparieren. Damit

wird sichergestellt, dass die Sicherheit des Messwerkzeuges erhalten bleibt.

● Lagerung

- Sollten Sie das Produkt längere Zeit nicht benutzen, entnehmen Sie die Batterien und lagern Sie es an einem sauberen, trockenen Ort ohne direkte Sonneneinstrahlung.

● Entsorgung

Die Verpackung besteht aus umweltfreundlichen Materialien, die Sie über die örtlichen Recyclingstellen entsorgen können.



Beachten Sie die Kennzeichnung der Verpackungsmaterialien bei der Abfalltrennung, diese sind gekennzeichnet mit Abkürzungen (a) und Nummern (b) mit folgender Bedeutung: 1–7: Kunststoffe/ 20–22: Papier und Pappe/80–98: Verbundstoffe.



Möglichkeiten zur Entsorgung des ausgedienten Produkts erfahren Sie bei Ihrer Gemeinde- oder Stadtverwaltung.



Werfen Sie Ihr Produkt, wenn es ausgedient hat, im Interesse des Umweltschutzes nicht in den Hausmüll, sondern führen Sie es einer fachgerechten Entsorgung zu. Über Sammelstellen und deren Öffnungszeiten können Sie sich bei Ihrer zuständigen Verwaltung informieren.

Defekte oder verbrauchte Batterien/Akkus müssen recycelt werden. Geben Sie Batterien/Akkus und/oder das Produkt über die angebotenen Sammeleinrichtungen zurück.



Umweltschäden durch falsche Entsorgung der Batterien/Akkus!

Batterien/Akkus dürfen nicht über den Hausmüll entsorgt werden. Sie können giftige Schwermetalle enthalten und unterliegen der Sondermüllbehandlung. Die chemischen Symbole der Schwermetalle sind wie folgt: Cd = Cadmium,

Hg = Quecksilber, Pb = Blei. Geben Sie deshalb verbrauchte Batterien/Akkus bei einer kommunalen Sammelstelle ab.

● **Garantie**

Das Produkt wurde nach strengen Qualitätsrichtlinien hergestellt und vor der Auslieferung sorgfältig geprüft. Im Falle von Material- oder Herstellungsfehlern haben Sie gegenüber dem Verkäufer des Produkts gesetzliche Rechte. Ihre gesetzlichen Rechte werden in keiner Weise durch unsere unten aufgeführte Garantie eingeschränkt.

Die Garantie für dieses Produkt beträgt 3 Jahre ab Kaufdatum. Die Garantiezeit beginnt mit dem Kaufdatum. Bewahren Sie den Originalkaufbeleg an einem sicheren Ort auf, da dieses Dokument als Nachweis des Kaufs erforderlich ist.

Alle Schäden oder Mängel, die bereits zum Zeitpunkt des Kaufs vorhanden sind, müssen unverzüglich nach dem Auspacken des Produkts gemeldet werden.

Sollte das Produkt innerhalb von 3 Jahren ab Kaufdatum einen Material- oder Herstellungsfehler aufweisen, werden wir es – nach unserer Wahl – kostenlos für Sie reparieren oder ersetzen. Die Garantiezeit verlängert sich durch einen stattgegebenen Gewährleistungsanspruch nicht. Dies gilt auch für ersetzte und reparierte Teile.

Diese Garantie erlischt, wenn das Produkt beschädigt oder unsachgemäß verwendet oder gewartet wurde.

Die Garantie deckt Material- und Herstellungsfehler ab. Diese Garantie erstreckt sich weder auf Produktteile, die normalem Verschleiß unterliegen, und somit als Verschleißteile gelten (z. B. Batterien, Akkus, Schläuche, Farbpatronen), noch auf Schäden an zerbrechlichen Teilen, z. B. Schalter oder Teile aus Glas.

● **Abwicklung im Garantiefall**

Um eine schnelle Bearbeitung Ihres Anliegens zu gewährleisten, folgen Sie bitte den folgenden Hinweisen:

- o Bitte halten Sie für alle Anfragen den Kassenbon und die Artikelnummer (IAN 487145_2501) als Nachweis für den Kauf bereit.
- o Die Artikelnummer entnehmen Sie bitte dem Typenschild am Produkt, einer Gravur am Produkt, dem Titelblatt Ihrer Anleitung (unten links) oder dem Aufkleber auf der Rück- oder Unterseite des Produktes.
- o Sollten Funktionsfehler oder sonstige Mängel auftreten, kontaktieren Sie zunächst die nachfolgend benannte Serviceabteilung telefonisch oder per E-Mail.
- o Ein als defekt erfasstes Produkt können Sie dann unter Beifügung des Kaufbelegs (Kassenbon) und der Angabe, worin der Mangel besteht und wann er aufgetreten ist, für Sie portofrei an die Ihnen mitgeteilte Service-Anschrift übersenden.



Auf parkside-diy.com können Sie diese und viele weitere Handbücher einsehen und herunterladen. Mit diesem QR-Code gelangen Sie direkt auf parkside-diy.com. Wählen Sie Ihr Land aus, und suchen Sie über die Suchmaske nach den Bedienungsanleitungen. Mittels Eingabe der Artikelnummer (IAN) 487145_2501 gelangen Sie zur Bedienungsanleitung für Ihren Artikel.

● Service

(DE) Service Deutschland
 Tel.: 0800 5435 111
 E-Mail: owim@lidl.de

(AT) Service Österreich
 Tel.: 0800 292726
 E-Mail: owim@lidl.at

(CH) Service Schweiz
 Tel.: 0800562153
 E-Mail: owim@lidl.ch



OWIM GmbH & Co. KG

Stiftsbergstraße 1
74167 Neckarsulm
GERMANY

Model-No.: HG13269
Version: 06/2025

Estado de las informaciones · Versione delle
informazioni · Estado das informações · Last
Information Update · Stand der Informationen:
04/2025 · Ident.-No.: HG13269042025-5



IAN 487145_2501